

Mode d'emploi

Enregistreur DVD

Modèle No. **DMR-EX768**



Les illustrations de ce mode d'emploi montrent les images du modèle argent sauf indication contraire.



Web Site: <http://www.panasonic-europe.com>

DIGA



Panasonic®

Guide de
démarrage
rapide

Fonctions de
base

Code de région pris en charge par cet appareil

Un code région est attribué aux enregistreurs DVD et DVD vidéo en fonction de l'endroit où ils sont vendus.

- Le code de région de cet appareil est "2".
- L'appareil peut lire les DVD-Vidéo dont l'étiquette de zone contient "2" ou "ALL".

Exemple:



Cher client

Nous vous remercions pour l'achat de cet appareil. Pour en obtenir les performances optimales et pour votre sécurité, veuillez lire attentivement les instructions de ce manuel.

Avant de connecter, d'utiliser ou de régler cet appareil, veuillez lire intégralement ce mode d'emploi. Puis conservez-le en lieu sûr en cas de besoin ultérieur.

Ce graveur de DVD permet de voir et d'enregistrer des chaînes gratuites, non des chaînes payantes ou chiffrées.

Marques de fabrique de DVB – Projet de Diffusion vidéo numérique (1991 à 1996)
Déclaration de Conformité N° 5148, 16
Novembre 2007

Mode d'emploi des fonctions DVB

- Toute fonction relative à la DVB (Diffusion vidéo numérique) est applicable dans les régions recevant la diffusion terrestre numérique DVB-T (MPEG2). Consultez votre concessionnaire Panasonic local pour savoir quelles régions sont couvertes.
- Cet appareil correspond aux spécifications DVB. Cependant, nous ne pouvons garantir la réception de services DVB futurs.
- Cet appareil ne prend pas en charge MHP (Multimedia Home Platform).

AVERTISSEMENT!

CET APPAREIL UTILISE UN LASER.
L'UTILISATION DE COMMANDES OU DE RÉGLAGES OU
L'EXÉCUTION DE PROCÉDURES AUTRES QUE CELLES
SPÉCIFIÉES ICI PEUVENT PROVOQUER UNE EXPOSITION
À DES RADIATIONS DANGEREUSES.
NE PAS OUVRIR LES COUVERCLES NI ESSAYER DE
RÉPARER SOI-MÊME. CONFIER TOUT TRAVAIL
D'ENTRETIEN À UN PERSONNEL QUALIFIÉ.

AVERTISSEMENT:

POUR RÉDUIRE LES RISQUES D'INCENDIE,
D'ÉLECTROCUTION OU DE DOMMAGES AU PRODUIT,
● N'EXPOSEZ PAS CET APPAREIL À LA PLUIE, À
L'HUMIDITÉ, À UNE CHUTE DE GOUTTES OU À DES
ÉCLABOUSSURES ET NE PLACEZ AUCUN RÉCIPENT
CONTENANT UN LIQUIDE TEL QU'UN VASE AU-DESSUS.
● N'UTILISEZ QUE LES ACCESSOIRES RECOMMANDÉS.
● NE RETIREZ PAS LE COUVERCLE (OU L'ARRIÈRE): IL N'Y
A AUCUNE PIÈCE RÉPARABLE PAR L'UTILISATEUR À
L'INTÉRIEUR. CONFIEZ TOUTE INTERVENTION À UN
PERSONNEL DE DÉPANNAGE QUALIFIÉ.

AVERTISSEMENT!

● NE PAS INSTALLER NI PLACER L'APPAREIL DANS UNE
BIBLIOTHÈQUE, UN PLACARD RENFERMÉ NI AUCUN
AUTRE ESPACE RÉDUIT DE FAÇON À ASSURER UNE
BONNE VENTILATION. VÉRIFIER QU'AUCUN RIDEAU NI
AUCUN AUTRE MATÉRIAU NE BLOQUE LA VENTILATION
DE FAÇON À ÉVITER TOUT RISQUE DE CHOC
ÉLECTRIQUE OU DE FEU DÛ À UNE SURCHAUFFE.
● NE BOUCHEZ PAS LES OUVERTURES D'AÉRATION DE
L'APPAREIL AVEC DES JOURNAUX, NAPPES, RIDEAUX
OU OBJETS SIMILAIRES.
● NE PLACEZ PAS DE SOURCES DE FLAMMES VIVES
TELLES QUE BOUGIES ALLUMÉES SUR L'APPAREIL.
● JETEZ LES PILES D'UNE MANIÈRE COMPATIBLE AVEC
L'ENVIRONNEMENT.

MISE EN GARDE

Une batterie de remplacement inappropriée peut exploser. Ne remplacez qu'avec une batterie identique ou d'un type recommandé par le fabricant. L'élimination des batteries usées doit être faite conformément aux instructions du fabricant.

CET APPAREIL EST DESTINÉ AUX CLIMATS TEMPÉRÉS.

Ce produit peut être perturbé par les ondes des téléphones mobiles pendant l'utilisation. Si vous constatez une telle interférence, éloignez le téléphone mobile du produit.

Veillez à ce que la prise de courant se trouve près de l'équipement et soit facilement accessible.
Vous devez pouvoir débrancher et rebrancher facilement la fiche du cordon d'alimentation secteur.
Pour isoler complètement cet appareil du secteur, débranchez le cordon d'alimentation secteur de la prise de courant.

CLASS 1
LASER PRODUCT



DANGER – VISIBLE AND INVISIBLE LASER RADIATION WHEN OPEN. AVOID DIRECT EXPOSURE TO BEAM. FDA 21 CFR/Class IIIb
CAUTION – CLASS 3B VISIBLE AND INVISIBLE LASER RADIATION WHEN OPEN. AVOID EXPOSURE TO THE BEAM. IEC60825-1 +A2/Class 3B
ATTENTION – RAYONNEMENT LASER VISIBLE ET INVISIBLE, CLASSE 3B, EN CAS D'OUVERTURE. ÉVITER UNE EXPOSITION AU FAISCEAU.
FORSIGTIG – SYNLIG OG USYNLIG LASERSTRÅLING KLASSE 3B, NÅR LAGET ER ÅBENT. UNDSÅ AT BLIVE UDSTÅT FOR STRÅLEN.
VARO – AVATTAESSA OLET ALTIINA LUOKAN 3B NÄKYVÄÄ JA NÄKYMÄTÖNTÄ LASERSÄTEILYÄ, VÄRÖ ALITISTUMISTA SÄTEELLE.
WARNING – CLASS 3B SYNLIIG OCH OSYNLIIG LASERSTRÅLNING NÄR DENNA DEL ÄR ÖPPNAD. UNDVIK EXPOSITION FÖR STRÅLEN.
VORSICHT – SICHTBARE UND UNSICHTBARE LASERSTRAHLUNG KLASSE 3B, WENN ABDECKUNG GEÖFFNET, NICHT DEM STRAHL AUSSETZEN.
注意 – 打开时有可见及不可见激光辐射。避免光束照射。
注意 – ここを開くと可視及び不可視レーザー光が出ます。ビームを見たり、触れたりしないでください。VOL1370

(À l'intérieur de l'appareil)

Avis aux utilisateurs concernant la collecte et l'élimination des piles et des appareils électriques et électroniques usagés



Apposé sur le produit lui-même, sur son emballage, ou figurant dans la documentation qui l'accompagne, ce pictogramme indique que les piles et appareils électriques et électroniques usagés doivent être séparés des ordures ménagères.

Afin de permettre le traitement, la valorisation et le recyclage adéquats des piles et des appareils usagés, veuillez les porter à l'un des points de collecte prévus, conformément à la législation nationale en vigueur ainsi qu'aux directives 2002/96/CE et 2006/66/CE.

En éliminant piles et appareils usagés conformément à la réglementation en vigueur, vous contribuez à prévenir le gaspillage de ressources précieuses ainsi qu'à protéger la santé humaine et l'environnement contre les effets potentiellement nocifs d'une manipulation inappropriée des déchets. Pour de plus amples renseignements sur la collecte et le recyclage des piles et appareils usagés, veuillez vous renseigner auprès de votre mairie, du service municipal d'enlèvement des déchets ou du point de vente où vous avez acheté les articles concernés.

Le non-respect de la réglementation relative à l'élimination des déchets est passible d'une peine d'amende.



Pour les utilisateurs professionnels au sein de l'Union européenne

Si vous souhaitez vous défaire de pièces d'équipement électrique ou électronique, veuillez vous renseigner directement auprès de votre détaillant ou de votre fournisseur.

[Information relative à l'élimination des déchets dans les pays extérieurs à l'Union européenne]

Ce pictogramme n'est valide qu'à l'intérieur de l'Union européenne. Pour connaître la procédure applicable dans les pays hors Union Européenne, veuillez vous renseigner auprès des autorités locales compétentes ou de votre distributeur.



Note relative au pictogramme à apposer sur les piles (voir les 2 exemples ci-contre)

Le pictogramme représentant une poubelle sur roues barrée d'une croix est conforme à la réglementation. Si ce pictogramme est combiné avec un symbole chimique, il remplit également les exigences posées par la Directive relative au produit chimique concerné.

Prise en main	
Accessoires fournis	4
Informations sur la télécommande	4
Consignes relatives au disque dur (HDD)	5
Entretien de l'appareil	5
Guide de démarrage rapide	
Guide de référence des commandes	6
ÉTAPE 1 Connexions	8
ÉTAPE 2 Réglages de la réception des canaux et réglages du format du téléviseur	10
Informations du disque et du HDD	11
A propos des fichiers DivX, des fichiers MP3 et des images fixes (JPEG)	13
Manipulation d'un disque	14
Fonctions de base	
Visualisation des émissions numériques et analogiques	15
Pour afficher les sous-titres (Émission numérique uniquement)	15
Pour sélectionner la langue du multi-langues audio DVB ou des sous-titres DVB (Émission numérique uniquement)	15
Lecture d'enregistrements/Lecture de disques	16
Enregistrement de programmes de télévision	17
Pour enregistrer une émission numérique avec des sous-titres ou plusieurs canaux audio	17
Suppression des titres	18
Fonctions avancées	
Notes importantes pour l'enregistrement	19
Enregistrement avancé	20
Modes d'enregistrement et durées d'enregistrement approximatives	20
Lorsque l'écran de confirmation de formatage est affiché	20
Pour retirer un disque enregistré	20
Enregistrement flexible (FR)	21
Lecture pendant un enregistrement	21
Enregistrement d'émissions à partir d'un équipement externe	22
Enregistrement par minuterie à partir du téléviseur	22
Enregistrement depuis un récepteur satellite numérique ou un décodeur analogique	22
Enregistrement par minuterie en liaison avec un appareil externe (récepteur satellite numérique) — EXT LINK	22
Copie à partir d'un magnétoscope	23
Enregistrement par minuterie	24
Programmation manuelle des enregistrements par minuterie	24
Pour annuler l'enregistrement quand il a déjà commencé	24
Pour libérer l'appareil du mode d'attente d'enregistrement	24
Remarques sur l'enregistrement programmé	24
Vérification, modification ou suppression d'un programme	25
Langue des émissions numériques avec plusieurs canaux audio ou plusieurs sous-titres	25
Enregistrement de secours	25
Renouvellement automatique de l'enregistrement	25
Lecture avancée	26
Opération possible pendant la lecture	26
Modification du son reproduit en cours de lecture	26
Sélection des programmes (titres) enregistrés à lire—	
Direct Navigator	27
Changement de présentation de l'écran Direct Navigator	27
Pour trier les titres pour une recherche facile	27
Pour lire des titres groupés HDD	27
Pour modifier le groupe des titres HDD	27
Lecture des DivX, MP3 et images fixes	28
Affiche l'écran du menu	28
Lecture du contenu vidéo DivX	28
Lecture des fichiers MP3	29
Lecture des images fixes	30
Fonctions pratiques lors de l'affichage d'images fixes	30
Autres fonctions	31
Fenêtre FUNCTION MENU	31
Pour mettre le programme TV que vous regardez en pause — Pause Live TV	31
Opérations liées au téléviseur (VIERA Link "HDAVI Control™"/Q Link)	32
Contrôle aisé avec la télécommande VIERA uniquement	33

Édition et montage	
Édition des titres et des chapitres	34
Création, modification et utilisation de listes de lecture	36
Saisie de texte	38
Copie	
Copie de titres ou de listes de lecture	39
Copier	40
Copie avec utilisation de la liste de copie — Copie Avancée	41
Copie d'un DVD-R, DVD-R DL, DVD-RW (format DVD-Vidéo), +R et +R DL	42
Configuration du menu	
Utilisation des écrans de menu/Messages d'état	44
Gestion du disque et du HDD	46
Procédures communes	46
Protection des contenus	46
Attribution d'un nom à un disque	46
Suppression de tous les titres et listes de lecture—	
Supprimer tous les titres	47
Efface tout le contenu—Format	47
Sélection du style de l'arrière-plan—Top Menu	48
Sélectionner si montrer d'abord le Top Menu —	
Sélection Lecture Auto	48
Préparation des disques à la lecture sur d'autres appareils—	
Finaliser	48
Création du Top Menu—Créer Top Menu	48
Changement des réglages de l'appareil	49
Procédures communes	49
Régl. canaux	49
Disque	51
Vidéo	51
Audio	52
Affichage	52
Connexion	53
Autres	54
Autres réglages	56
Commande du téléviseur	56
Verrou enfant	56
Autres fonctions	
Connecteurs supplémentaires	57
Raccordement d'un téléviseur via les connecteurs AUDIO/VIDEO ou S VIDEO	57
Connexion d'un magnétoscope à l'aide de connecteurs AUDIO/VIDEO ou connecteurs S VIDEO	57
Connexion au téléviseur par connecteur COMPONENT VIDEO	57
Connexion d'un amplificateur avec entrée numérique	58
Connexion à un amplificateur stéréo	58
Connexion à un téléviseur et un récepteur compatibles HDMI	58
Connexion d'un téléviseur et VCR	59
Connexion d'un téléviseur et d'un VCR, d'un récepteur satellite numérique ou d'un décodeur analogique	59
Foire aux questions	60
Messages	61
Guide de dépannage	63
Caractéristiques techniques	69
Glossaire	70
Mesures de précaution	71
Index	Couverture de dos

À propos des descriptions figurant dans le présent mode d'emploi

- Les pages auxquelles vous devez vous reporter sont indiquées par le signe "→ OO".

Accessoires fournis



Veillez vérifier la présence des accessoires normalement fournis.
(Les numéros de l'appareil sont corroborés à partir de mars 2008 et sont susceptibles de modification.)



(N2QAYB000230)

1 Télécommande

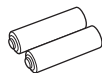

2 Piles
pour la télécommande

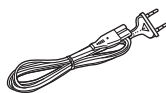

1 Cordon d'alimentation secteur
À n'utiliser qu'avec cet appareil. Ne l'utilisez pas avec un autre appareil. N'utilisez pas non plus des cordons d'alimentation secteur d'autres appareils avec.



1 Câble coaxial RF



1 Câble audio/vidéo

Informations sur la télécommande

■ Piles

- Insérer les piles de façon que leurs pôles (+ et -) correspondent à ceux de la télécommande.
- Ne pas utiliser de piles de type rechargeable.

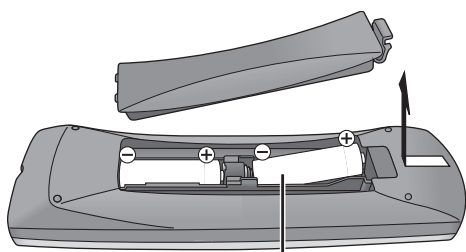

R6/LR6, AA

- Ne pas mélanger des piles usagées avec des piles neuves.
- Ne pas utiliser différents types de piles en même temps.
- Ne pas exposer la batterie à la chaleur et tenez-la éloignée de toute flamme.
- Ne pas laisser la ou les batteries dans un véhicule exposé au soleil avec vitres et portes fermées pendant une longue période de temps.
- Ne pas démonter ou court-circuiter les piles.
- Ne pas essayer de recharger des piles alcalines ou au manganèse.
- Ne pas utiliser des piles dont le revêtement a été enlevé.

Une mauvaise manipulation des piles peut entraîner une fuite d'électrolyte dont le contact peut endommager des objets ou causer un incendie.

Retirez les piles si vous n'avez pas l'intention d'utiliser la télécommande pendant une période prolongée. Conservez-les dans un endroit frais et sombre.

Utilisation de la télécommande (➔ 6)

■ Utilisation

Capteur de signal de télécommande

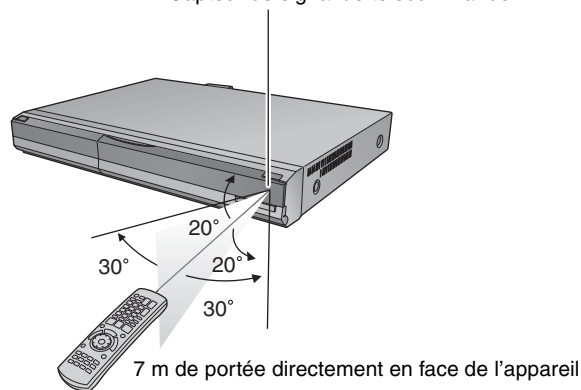

7 m de portée directement en face de l'appareil

Consignes relatives au disque dur (HDD)

Le disque dur est un support d'enregistrement de haute précision qui tourne très vite, ce qui le rend plus sensible à des incidents éventuels. Adoptez, la règle consistant à copier vos enregistrements importants sur DVD, à titre de sauvegarde.

■ Le disque dur n'est pas conçu pour supporter les vibrations, les chocs ou la poussière

Si l'environnement de fonctionnement et les manipulations auxquelles est soumis le disque dur sont incorrects, celui-ci peut en souffrir et la lecture et l'enregistrement peuvent devenir impossibles. Particulièrement lorsqu'il est en fonctionnement, ne soumettez pas l'appareil à des vibrations ou des chocs, ou bien prenez la peine de le débrancher auparavant de la prise de courant. Dans le cas d'une coupure de courant, il est possible que le contenu en cours d'enregistrement ou de lecture ne soit plus lisible.

■ Le disque dur est un support de stockage temporaire

Le HDD n'est pas un support de stockage éternel pour le contenu enregistré. Utilisez le HDD comme un support de stockage temporaire pour un visionnage, une édition ou une copie unique. Nous vous conseillons de sauvegarder le contenu enregistré sur un disque ou de garder les données originales ou le CD d'où elles ont été copiées.

■ Dès que vous suspectez un problème de fonctionnement, sauvegardez immédiatement tout le contenu du disque dur sur HDD

S'il y a un dysfonctionnement du HDD, il peut s'ensuivre des bruits inhabituels ou des problèmes d'image (parasites etc.). L'utilisation du disque dur dans ces conditions peut aggraver le problème, voire rendre le disque dur inutilisable. Dès que vous remarquez ce type de problème, sauvegardez tout le contenu sur un disque et contactez le service après vente. Le contenu enregistré (données) sur un HDD inutilisable est irrécupérable.

● Lorsque l'appareil est allumé ou éteint, il peut se produire un son inattendu. Cela ne signifie pas qu'il y ait un problème dans l'appareil.

■ Précautions d'installation

● Ne placez pas l'appareil dans un coffrage qui bloquerait largement les flux d'air du ventilateur en face arrière et des ouïes de ventilation sur les côtés.

● Placez l'appareil sur une surface plane et non sujette à des vibrations ou chocs.

● Ne placez pas l'appareil sur un autre générateur de la chaleur, par exemple un magnétoscope, etc.

● Ne placez pas l'appareil en un lieu exposé à des changements de température.

● Placez l'appareil dans un lieu où il ne peut pas y avoir de phénomène de condensation. La condensation est un phénomène par lequel de l'humidité se forme sur une surface froide lorsqu'elle est soumise à brusque changement de température. La condensation peut endommager les circuits internes de l'appareil.

● Conditions dans lesquelles la condensation peut se produire

– En cas de changement brusque de température (passage d'un endroit très chaud à un endroit très froid ou vice versa, ou exposition à un système de climatisation, ou lorsque de l'air froid souffle directement sur l'appareil). Lorsque le disque dur (qui chauffe lorsqu'il fonctionne) est exposé à de l'air froid, de la condensation peut se former à l'intérieur du disque, ou endommager les têtes de lecture du disque, etc.

– Lorsque la pièce est chargée d'humidité ou de vapeur d'eau.

– En période de pluie.

Dans une telle situation, **sans mettre l'appareil sous tension**, laissez l'appareil s'adapter à la température ambiante et attendez 2–3 heures que la condensation ait disparu.

INCORRECT

SSS

Cet appareil
Magnétoscope

■ La fumée de cigarette etc. peut causer un mauvais fonctionnement ou une panne

Une panne peut se produire si de la fumée de cigarette ou de l'insecticide, etc. pénètre dans l'appareil.

■ En cours de fonctionnement

● Ne déplacez pas l'appareil et ne le soumettez pas à des vibrations ou des chocs. (Le disque dur pourrait s'en trouver endommagé.)

● Ne retirez pas le cordon d'alimentation de la prise de courant et si celle-ci comporte un coupe-circuit, ne l'actionnez pas. Lorsque l'appareil fonctionne, le disque dur tourne à haute vitesse. Un certain niveau de bruit ou de vibration est donc normal.

■ Lors d'un déplacement de l'appareil

① Mettez l'appareil hors tension. (Patientez jusqu'à ce que la mention "BYE" disparaisse de l'écran.)

② Débranchez le cordon d'alimentation de la prise de courant.

③ Ne déplacez l'appareil que lorsque le disque dur est complètement arrêté (il faut environ 2 minutes) afin d'éviter les vibrations et chocs en mouvement. (Même après mise hors tension, le disque dur continue de tourner un court moment.)

■ Durée d'enregistrement restant sur le disque dur

Cet appareil enregistre en utilisant une technique de compression à débit variable (VBR) pour optimiser la place occupée par l'enregistrement en fonction de la complexité des images, ce qui signifie que la durée d'enregistrement possible indiquée ne peut être calculée exactement à l'avance et peut différer de la durée d'enregistrement réelle constatée par la suite.

Si la durée d'enregistrement restante est insuffisante, supprimez tous les titres non désirés pour créer assez d'espace avant de démarrer l'enregistrement. (La suppression d'une liste de lecture n'augmentera pas la durée d'enregistrement.)

■ Dédommagements relatifs aux contenus enregistrés

Panasonic n'endosse aucune responsabilité dans les éventuels dommages directs ou indirects découlant d'un problème quelconque ayant entraîné la perte d'un enregistrement, et ne fournit aucune garantie sur les contenus au cas où l'enregistrement ou l'édition ne se déroulerait pas de façon satisfaisante. La proposition ci-dessus s'applique aussi au cas où une réparation quelconque de l'appareil aurait été effectuée (du disque dur ou d'autres composants de l'appareil).

Entretien de l'appareil

Les composants internes de cet appareil sont sensibles aux conditions ambiantes et plus particulièrement à la température, l'humidité et la poussière. La fumée de cigarette peut aussi être cause d'un mauvais fonctionnement ou d'une panne.

Pour nettoyer cet appareil, essayez-le avec un chiffon doux et sec.

● N'utilisez jamais d'alcool, de diluant à peinture ni de benzine pour nettoyer cet appareil.

● Avant d'utiliser un chiffon traité chimiquement, lisez attentivement les instructions livrées avec le chiffon.

Respectez les points suivants pour vous assurer un plaisir d'écoute et de vue continu.

De la poussière et des saletés peuvent adhérer à la lentille de l'appareil avec le temps, rendant impossible l'enregistrement et la lecture de disques. Utilisez le nettoyeur pour lentille DVD (non fourni) à peu près une fois par an, selon la fréquence d'utilisation et la propreté des lieux d'utilisation. Lisez attentivement les instructions d'utilisation du disque de nettoyage de lentille avant de l'utiliser.

Nettoyeur pour lentille DVD: RP-CL720E

● Il est possible que ce nettoyeur pour lentille ne soit pas disponible à la vente dans votre région.

INCORRECT

Ne posez pas l'appareil sur un amplificateur ou sur un autre appareil susceptible de chauffer.

La chaleur peut en effet endommager l'appareil.

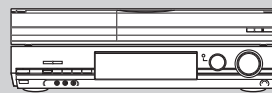

Remarque

Prenez garde de ne pas gêner la prise d'air du ventilateur de refroidissement interne situé en face arrière.

Avant de déplacer l'appareil, assurez-vous que son plateau à disque est vide. Dans le cas contraire, vous risqueriez d'endommager sérieusement le disque et l'appareil.

Télécommande

Les instructions qui figurent dans ce manuel font en général référence aux commandes de la télécommande.

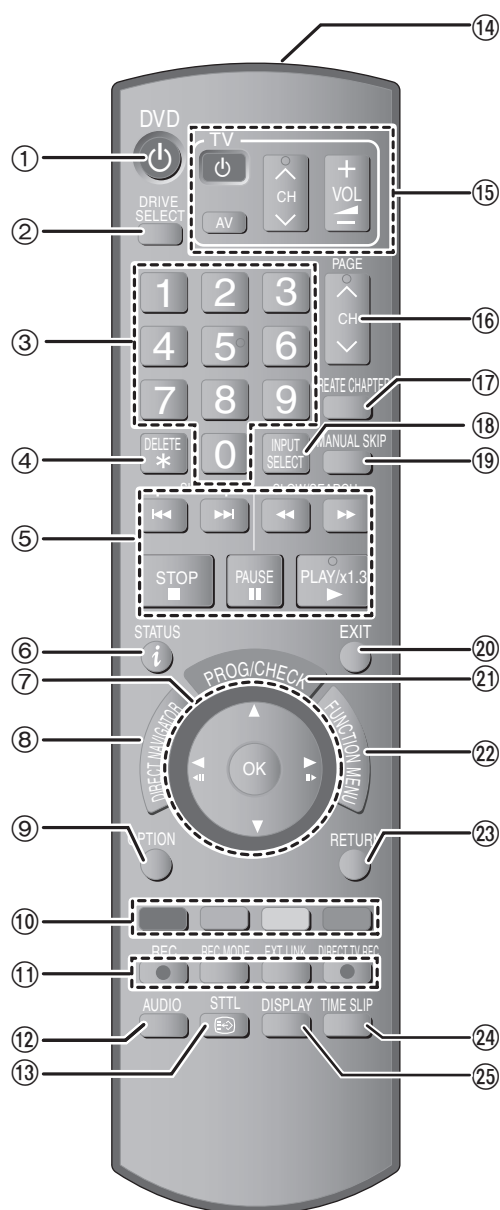

- ① Mise sous tension de l'appareil (→ 10)
- ② Sélection du lecteur (HDD ou DVD) (→ 16, 17)
Le type de lecteur change chaque fois que vous appuyez sur [DRIVE SELECT].
- ③ Sélection des canaux, des numéros de titre, etc./Saisie de chiffres
- ④ Pour supprimer des titres enregistrés ou des programmes avec minuterie non désirés (→ 18, 25)
- ⑤ Fonctions basiques d'enregistrement et de lecture
- ⑥ Montre l'information du canal numérique (→ 15)/Affichage des messages d'état (→ 45)
- ⑦ Sélection/Activer, Image par image (→ 26)
- ⑧ Affichage du DIRECT NAVIGATOR (→ 27, 34)
- ⑨ Affichage du menu OPTION (→ 34)
Ce menu sert à la reproduction ou à l'édition de titres.
- ⑩ Touches colorées
- pour commuter Vidéo/Listes de lecture (→ 41)
- pour la sélection de type de caractères lorsqu'on saisit le texte (→ 38)
- pour les réglages d'accords (→ 49)
- ⑪ Fonctions d'enregistrement
 - [REC] Démarrage de l'enregistrement (→ 17)
 - [REC MODE] Changement du mode d'enregistrement (→ 17)
 - [EXT LINK] Enregistrement par minuterie en liaison avec un appareil externe (→ 22)
 - [DIRECT TV REC] Enregistrement TV direct (→ 32)
- ⑫ Sélection du son (Pour la visualisation et émission analogique) (→ 26)
- ⑬ Montre les sous-titres (Les sous-titres peuvent être vus si le programme de l'émission numérique a des sous-titres.) (→ 15)
- ⑭ Transmission du signal de la télécommande
- ⑮ Fonctionnement du téléviseur (→ 56)
- ⑯ Sélection des canaux (→ 17)
- ⑰ Création de chapitre (→ 26)
- ⑱ Sélection de l'entrée (AV1, AV2 ou AV3) (→ 22, 23)
- ⑲ Saut d'approx. 1 minute vers l'avant (→ 26)
- ⑳ Sortie de l'écran de menu
- ㉑ Affichage de l'écran Enreg. programmé (→ 24)
- ㉒ Affichage de la fenêtre FUNCTION MENU (→ 31)
En utilisant la fenêtre FUNCTION MENU, vous pouvez accéder rapidement et facilement aux fonctions principales (Lecture, Enregistrement, etc.).
- ㉓ Retour sur l'écran précédent
- ㉔ Saut d'une durée spécifiée (→ 26)
- ㉕ Affichage du menu d'écran (→ 44)
Menu pour la visualisation d'un disque et le changement multi audio DVB ou sous-titres etc.

Appareil principal

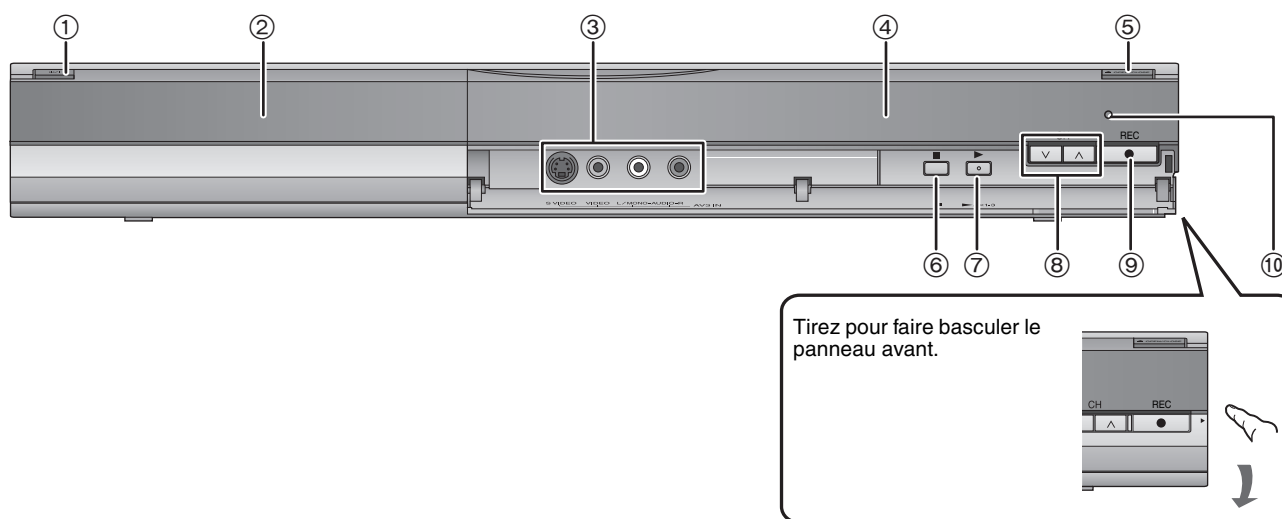

① Interrupteur de veille/marche (⏻/⏻) (→ 10)

Appuyer sur cet interrupteur pour commuter l'appareil du mode d'attente au mode de marche et vice versa. En mode d'attente, l'appareil continue de consommer une petite quantité de courant.

② Plateau à disque (→ 14)

③ Connecteur pour VCR, caméscope etc. (→ 23, 57)

④ Afficheur (→ ci-dessous)

⑤ Ouverture/fermeture du plateau à disque (→ 14)

⑥ Stop (→ 17, 26)

⑦ Démarrage lecture (→ 16)

⑧ Sélection des canaux (→ 17)

⑨ Lancement d'enregistrement (→ 17)/Spécification d'une durée pour arrêter l'enregistrement (→ 17)

⑩ Capteur de signal de télécommande

Connecteurs en face arrière (→ 8, 9, 57, 58, 59)

Afficheur de l'appareil

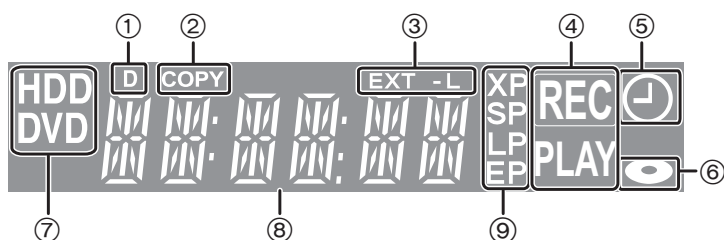

① Indicateur d'émission numérique

S'allume lorsque l'appareil reçoit une émission numérique.

② Indicateur de copie

③ Indicateur d'enregistrement par minuterie en liaison avec un appareil externe

Indicateur d'enregistrement	Indicateur de lecture	Indicateur d'enregistrement/ de lecture
REC	PLAY	REC PLAY

⑤ Indicateur d'enregistrement par minuterie

⑥ Indicateur de disque

⑦ Indicateur de lecteur (HDD ou DVD)

⑧ Indicateur de section d'affichage principale

⑨ Indicateur de mode d'enregistrement

ÉTAPE 1 Connexions

Utilisation d'un câble Péritel à 21 broches

- Vous pouvez utiliser plusieurs fonctions Q Link en connectant l'appareil à un téléviseur compatible Q Link (⇒ 32).
 - Vous pouvez profiter d'un visionnage de haute qualité en connectant l'appareil à un téléviseur compatible RGB (⇒ 71).
- Réglage requis** "Sortie PERITEL" dans le menu Configuration (⇒ 53)

- Avant d'effectuer les raccordements, mettez hors tension tous les appareils et lisez les modes d'emploi appropriés.
- **Sélectionnez le modèle de connexion qui correspond à votre environnement parmi les modèles A-B. Renseignez-vous sur les connexions qui ne sont pas listées ci-dessous auprès de votre revendeur.**
- Voir "Connecteurs supplémentaires" (⇒ 57) pour un branchement utilisant d'autres connecteurs et un branchement à un autre appareil.

Lorsque vous ne comptez pas vous servir de l'appareil pendant un certain temps

Pour économiser l'électricité, débranchez-le de la prise de courant. L'appareil consomme en effet un peu d'énergie même lorsqu'il est éteint [environ 2 W (mode Économie d'énergie)]

Lorsque "Power Save" est placé sur "Oui", la fonction "Démarrage rapide" ne marche pas.

A Connexions au téléviseur

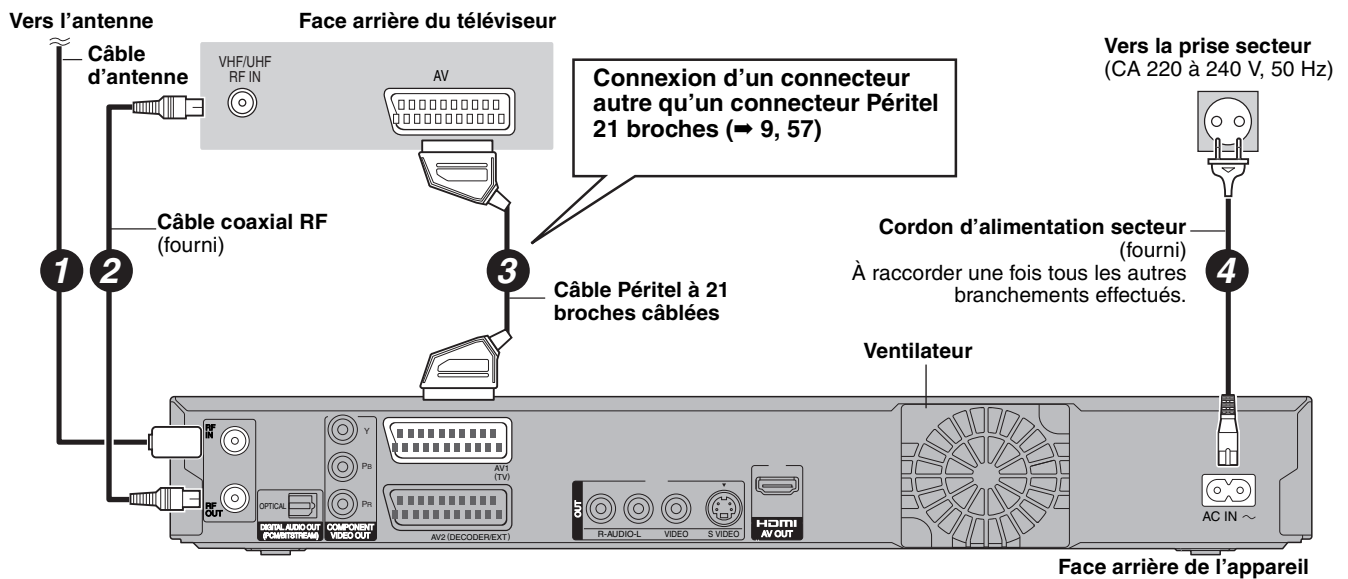

B Connexion d'un téléviseur et d'un récepteur satellite numérique ou d'un décodeur analogique

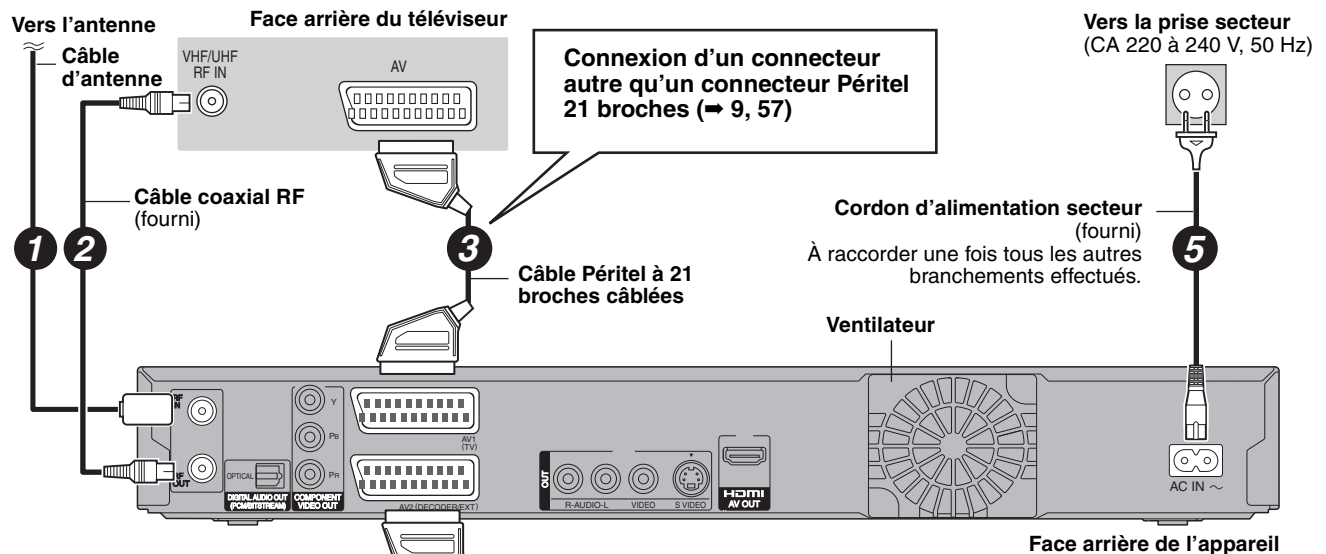

Panneau arrière d'un récepteur satellite numérique ou d'un décodeur analogique

Réglage requis
"Entrée AV2" et des réglages "Connexion AV2" du menu Configuration (⇒ 54)

Connectez l'appareil directement au téléviseur

Si vous raccordez l'appareil au téléviseur par l'intermédiaire d'un boîtier de sélection AV ou d'un magnétoscope, le signal vidéo sera affecté par les systèmes de protection de copyright et l'image pourra ne pas s'afficher correctement.

INCORRECT

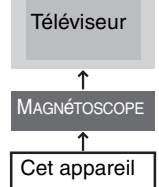

- **Raccordement à un téléviseur avec magnétoscope intégré**
Raccordez cet appareil aux connecteurs de la partie téléviseur, s'il existe des connecteurs distincts pour le téléviseur et le magnétoscope.

Vous pourrez bénéficier d'image de haute qualité en ajoutant le branchement par câble HDMI au branchement par câble Péritel 21 broches entre cet appareil et votre télévision à la page 8.

Connexion avec une télévision avec un câble HDMI (High Definition Multimedia Interface)

En connectant un appareil compatible HDMI, un signal audio-vidéo numérique non compressé est transmis. Vous pouvez profiter d'une vidéo et d'un son numérique de haute qualité, avec un seul câble. En connectant un HDTV (Téléviseur Haute définition) compatible HDMI la sortie peut être commutée sur 1080p, 1080i ou 720p HD vidéo.

- Cet appareil intègre la technologie HDMI™ (V.1.3 avec Deep Color).
- Les sources vidéo converties en 1920×1080 résolution, bien que de haute qualité, connaîtront une résolution d'image subjective plus basse que les authentiques sources 1080p entièrement HD. Adressez-vous à votre revendeur pour de plus amples informations.
- Veuillez utiliser des câbles HDMI à Grande Vitesse qui portent le logo HDMI (tel qu'il apparaît sur le couvercle).

À propos de la fonction VIERA Link "HDAVI Control™"

Lorsque cette unité est connectée avec un téléviseur Panasonic (VIERA) ou un récepteur équipé de la fonction "HDAVI Control", les opérations liées pourront être possibles. [➔ 32, Opérations liées au téléviseur (VIERA Link "HDAVI Control™/Q Link)]

- Les câbles Non-HDMI-compliant ne peuvent pas être utilisés.

• Il est recommandé d'utiliser le câble HDMI Panasonic.

Numéro de pièce recommandé :

RP-CDHG10 (1,0 m), RP-CDHG15 (1,5 m), RP-CDHG20 (2,0 m), RP-CDHG30 (3,0 m), RP-CDHG50 (5,0 m), etc.

Connexion à un téléviseur Panasonic (VIERA)

Si le câble PERITEL 21 broches est branché, les fonctions suivantes sont disponibles.

- Téléchargement à partir du téléviseur (➔ 32)
- Enregistrement TV direct (➔ 32)
- Vision des images depuis un récepteur satellite numérique ou un décodeur analogique (Dans ce cas, soyez sûr de commuter l'entrée du téléviseur sur "AV".)

Réglage requis

- Placez "Sortie audio numérique" sur "HDMI et Optique" (➔ 53). (Le réglage par défaut est "HDMI et Optique".)

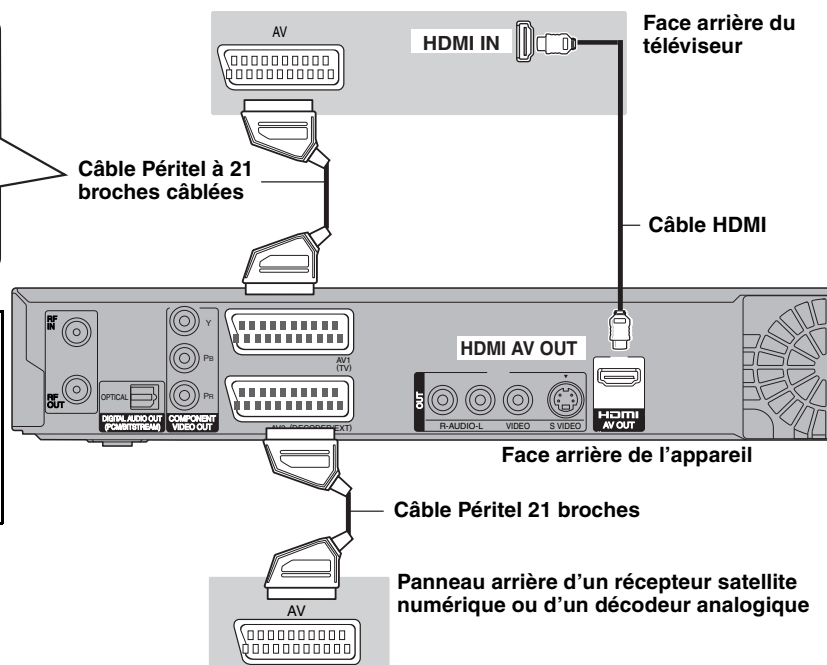

Remarque

- Si vous branchez un téléviseur uniquement compatible avec une sortie à 2 canaux, le son à 3 canaux ou plus sera fusionné "down-mixing" (➔ 70) et sorti sur 2 canaux, même si un câble HDMI est connecté. (Certains disques ne peuvent pas être "down mixed".)
- Vous ne pouvez pas connecter cet appareil avec un appareil DVI qui ne prend pas en charge le HDCP. Pour les appareils qui prennent en charge la protection copyright HDCP (High-Bandwidth Digital Content Protection) qui sont équipés d'un connecteur d'entrée DVI (Moniteurs d'ordinateur, etc.): Selon l'appareil, les images peuvent ne pas être affichées correctement ou pas du tout en connectant un câble commutateur DVI/HDMI. (Le son n'est pas reproduit.)

ÉTAPE 2 Réglages de la réception des canaux et réglages du format du téléviseur

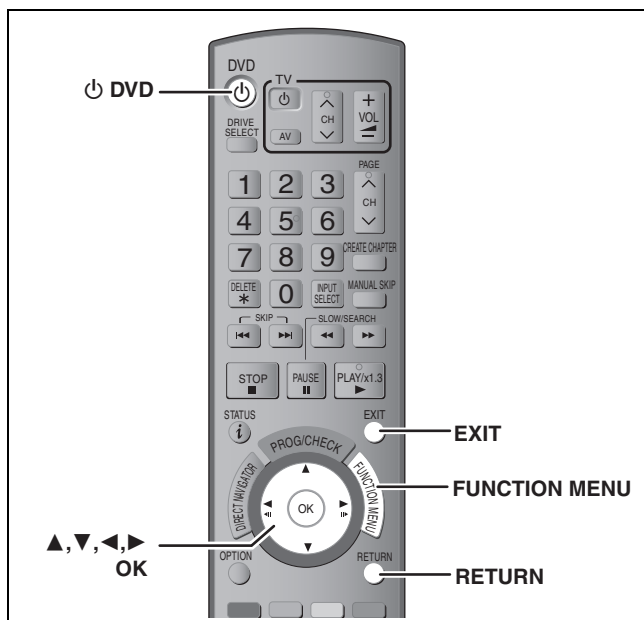

1 Allumez le téléviseur et sélectionnez l'entrée AV correspondant au connecteur auquel est raccordé l'enregistreur.

2 Appuyez sur [DVD] pour mettre l'appareil sous tension.

- L'écran de réglage du pays apparaît sur le téléviseur.



Appuyez sur [▲, ▼] pour choisir le pays puis appuyez sur [OK].

- **La configuration automatique DVB démarre.** L'appareil recherchera les canaux numériques terrestres. Les canaux de télévision seront localisés et sauvegardés pour un usage immédiat. Cela prend 5 à 10 minutes.

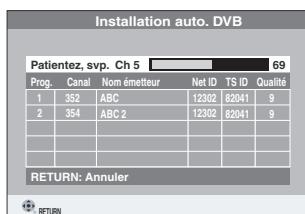

Lorsque la configuration automatique DVB est terminée, la configuration automatique analogique démarre. Cela prend environ 8 minutes.



- Si le canal n'a pas pu être réceptionné correctement, réglez la position et la direction de l'antenne. Puis répétez la configuration automatique.

A la fin de la configuration automatique analogique, l'écran de réglage du format du téléviseur apparaît.

- Si vous sélectionnez "Schweiz", "Suisse" ou "Svizzera" dans le réglage du pays, le menu de configuration "Power Save" apparaît après la fin de la configuration automatique analogique. Sélectionnez "Oui" ou "Non" (⇒ 54). Puis l'écran de configuration du format TV apparaît.

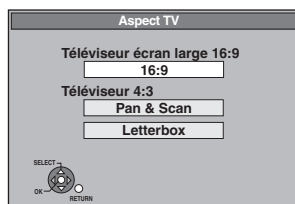

- **16:9:** Lorsque l'appareil est connecté à un téléviseur à écran large 16:9

- **Pan & Scan:** Lorsque l'appareil est connecté à un téléviseur au format standard 4:3, les cotés de l'image sont coupés pour une image 16:9 (⇒ 70).



- **Letterbox:** Lorsque l'appareil est connecté à un téléviseur au format standard 4:3, les images en 16:9 sont montrées dans le style letterbox (⇒ 70).



3 Appuyez sur [▲, ▼] pour sélectionner le format du téléviseur et appuyez sur [OK].

Lorsque l'image du téléviseur apparaît, la configuration est terminée.

Pour arrêter la procédure en cours
Appuyez sur [RETURN].





- **Si le menu de réglage de l'heure apparaît.** Réglez l'heure manuellement (⇒ 54).
- **Pour vérifier si les stations ont été accordées correctement** (⇒ 50)
- **Pour redémarrer la configuration** (⇒ 49)

Remarque

- Si cet appareil n'est pas utilisé durant environ 5 minutes pendant que l'écran est affiché, l'économiseur d'écran s'affiche. Pour revenir à l'écran précédent, appuyer sur [OK].

Disque dur et disques amovibles utilisables pour l'enregistrement et la lecture

(○): Possible, (-): Impossible)

Type de disque	Logo	Réinscriptible	Lecture sur d'autres lecteurs*1	Enregistrement d'émissions 16:9*2	Enregistrement des deux canaux M 1 et M 2 des émissions bilingues*2	Enregistrement "Unique" (CPRM)
Disque dur (HDD = "Hard Disk Drive") HDD	-	○	-	○	○	○
DVD-RAM RAM		○	○	○	○	○ Disques compatibles CPRM (⇒ 70) uniquement.
DVD-R -R avant finalisation DVD-V après finalisation		-	○	○	__*3 (Soit un)	-
DVD-R DL*4 -R DL avant finalisation DVD-V après finalisation		-	○	○	__*3 (Soit un)	-
DVD-RW -RW(V) avant finalisation DVD-V après finalisation		○	○	○	__*3 (Soit un)	-
+R +R avant finalisation DVD-V après finalisation	-	-	○	- (Format 4:3)	__*3 (Soit un)	-
+R DL*4 +R DL avant finalisation DVD-V après finalisation	-	-	○	- (Format 4:3)	__*3 (Soit un)	-
+RW +RW	-	○	○	- (Format 4:3)	__*3 (Soit un)	-

*1 **-R -R DL -RW(V) +R +R DL**

La finalisation est nécessaire pour la lecture sur un autre appareil (⇒ 48).
RAM peut être lu sur des enregistreurs DVD et des lecteurs de DVD compatible DVD-RAM Panasonic.
-R DL, **+R DL** ou **+RW** peut être lu uniquement sur des appareils compatibles avec ces disques.

*2 Pour de plus amples informations (⇒ 19, Notes importantes pour l'enregistrement)

*3 L'audio sélectionné dans "Sélection Audio Bilingue" (⇒ 52) est enregistré.

*4 **-R DL +R DL** Vous ne pouvez pas enregistrer directement sur ces disques (⇒ ci-contre).

- **RAM -RW(V) +R +R DL +RW** Pour utiliser un disque neuf, le formatage est nécessaire. (⇒ 47).
- **+RW** Si le disque ne peut être lu sur un autre appareil, nous vous recommandons la création d'un menu principal (⇒ 48).
- L'utilisation des disques Panasonic est recommandée.
Pour des temps d'enregistrement disponibles pour différents disques sous différents modes d'enregistrement, voir "Modes d'enregistrement et durées d'enregistrement approximatives" (⇒ 20).
- Le formatage et/ou l'enregistrement/réinitialisation contraints peuvent vous empêcher de lire ou d'enregistrer certains disques.
- Veuillez voir les caractéristiques (⇒ 69) des versions des disques compatibles et des vitesses d'enregistrement.

Format d'enregistrement

Cet appareil enregistre des vidéo aux formats suivants.

Format DVD-VR (Video Recording) **HDD RAM**

Cette technique d'enregistrement permet d'enregistrer et de monter des émissions de télévision et autres contenus vidéo.

- Vous pouvez effacer les parties non désirées d'un titre, créer des listes de lecture, etc.
- Les émissions qui n'autorisent qu'un seul enregistrement ("enregistrements possibles qu'une seule fois") peuvent être enregistrées sur un disque compatible CPRM.

Format DVD-Vidéo **-R -R DL -RW(V)**

Cette technique d'enregistrement est celle qui est utilisée pour les DVD-Vidéo du commerce.

- Les émissions qui permettent les "enregistrements possibles qu'une seule fois" ne peuvent pas être enregistrées même en utilisant un disque CPRM compatible.
- Après la finalisation du disque, vous pouvez lire le disque sur un lecteur DVD ou un autre appareil.

Format +VR (Enregistrement Vidéo +R/+RW) **+R +R DL +RW**

Il s'agit d'une méthode d'enregistrement de films sur des disques +R/+RW. Vous pouvez visualiser des disques enregistrés avec cette méthode de la même façon que le contenu enregistré au format DVD-Vidéo.

- Les émissions qui n'autorisent qu'un seul enregistrement ("enregistrements possibles qu'une seule fois") ne peuvent pas être enregistrées.
- Après la finalisation du disque ou la création du top menu, vous pouvez lire le disque sur un lecteur DVD ou un autre appareil.

Remarque

- Lorsque l'option "Copie en mode Rapide" est placée sur "Oui", les restrictions relatives à l'enregistrement de la seconde piste audio sont également appliquées aux DVD-RAM. Mettez cette option sur "Non" si la copie à vitesse rapide sur **-R -R DL -RW(V) +R +R DL +RW** n'est pas nécessaire (Le réglage par défaut est "Oui". ⇒ 51).
- Les disques +R enregistrés avec cet appareil et les disques +R enregistrés avec un autre graveur DVD Panasonic peuvent être incompatibles. Cependant, les disques qui sont finalisés sont compatibles et peuvent être visionnés.
- Cet appareil ne peut pas enregistrer les signaux NTSC sur un disque qui a déjà des enregistrements aux signaux PAL. (Mais, les deux types de programmes peuvent être enregistrés sur le HDD.)
- Vous pouvez ne pas être capable d'enregistrer selon la condition des disques et vous pouvez ne pas être capable de le lire selon les conditions d'enregistrement.

Vous ne pouvez pas enregistrer directement sur un disque DVD-R DL et +R DL avec cet appareil.

Enregistrez sur le HDD puis copiez sur le disque.

Pour lire un DVD-R DL (double couche, une face) et +R DL (double couche, une face)

Les DVD-R DL (double couche, une face) et +R DL (double couche, une face) ont deux couches enregistrables sur une seule face. S'il n'y a pas assez d'espace sur la première couche pour enregistrer un programme, le reste est enregistré sur la seconde couche. Pour lire un titre enregistré sur les deux couches, l'appareil commute automatiquement entre les couches et lit le titre de la même manière qu'un programme normal. Cependant, le son et l'image peuvent momentanément décrocher lorsque l'appareil commute entre les couches.



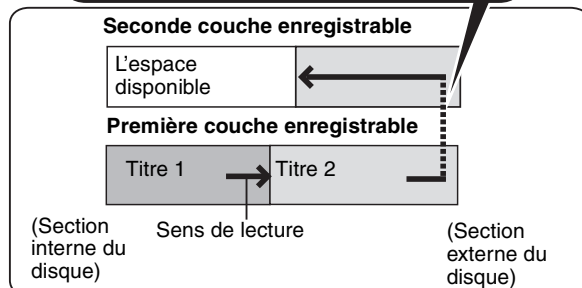

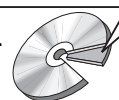

En changeant de couche:
La vidéo et le son peuvent être momentanément coupés



DVD-R DL
+R DL



Disques en lecture seule

Type de disque	Logo	Symbole standard	Utilise
DVD-Vidéo		DVD-V	Disques vidéo et musicaux de haute qualité
DVD-RW (Format DVD-VR)		-RW(VR)	DVD-RW enregistré avec un autre enregistreur de DVD ● Vous pouvez lire des programmes n'autorisant que l'"enregistrements possibles qu'une seule fois" que s'ils ont été enregistrés sur disque compatible CPRM. ● En formatant (➔ 47) le disque, vous pouvez enregistrer dessus au format DVD-Video. ● Il peut être nécessaire de finaliser le disque sur l'appareil qui a servi à son enregistrement.
DVD-R DVD-R DL		DivX, MP3, JPEG	● DVD-R et DVD-R DL avec vidéo enregistrée au format DivX ● DVD-R et DVD-R DL avec musique enregistrée au format MP3 ● DVD-R et DVD-R DL avec des images fixes enregistrées au format JPEG
CD		CD	Musique et sons préenregistrés (y compris CD-R/RW*)
	—	DivX, MP3, JPEG	● CD-R et CD-RW avec vidéos enregistrées au format DivX ● CD-R et CD-RW avec enregistrements musicaux MP3 ● Images fixes (JPEG) enregistrées sur CD-R et CD-RW
CD Vidéo		VCD	● Musique et vidéo préenregistrée (y compris CD-R/RW*)
SVCD			

- * Fermez la session après l'enregistrement. Selon les conditions d'enregistrement, la lecture de certains disques peut être impossible.
- Le producteur du contenu peut agir sur le mode de lecture du disque. C'est pourquoi vous pouvez ne pas être capable de commander la lecture de la façon décrite dans ces modes d'emploi. Lisez attentivement le mode d'emploi du disque.
 - La qualité de fonctionnement et du son des CD qui ne sont pas conformes aux caractéristiques CD-DA (contrôle de copie des CD, etc.) ne peut pas être garantie.

Disques ne pouvant pas être lus

- DVD-RAM de 2,6 et 5,2 Go, 12 cm
- DVD-R pour Authoring de 3,95 et 4,7 Go
- DVD-R, DVD-R DL, DVD-RW, +R, +R DL enregistrés sur un autre appareil et non finalisés (➔ 70).
- Disques enregistrés au format AVCHD.
- DVD-Vidéo dont le code de région n'est ni "2" ni "ALL".
- DVD-Audio
- Disques Blu-ray, HD DVD
- DVD-ROM, +R (8 cm), CD-ROM, CDV, CD-G, Photo CD, CVD, SACD, MV-Disc, PD

Types de disques ou d'enregistrements sur disque dur par rapport au téléviseur raccordé

Lorsque vous utilisez des disques enregistrés en PAL ou en NTSC, ou lorsque vous lisez un titre enregistré sur le disque dur en PAL ou en NTSC, consultez le tableau ci-après.

(○: Visionnage possible, —: Visionnage impossible)

Type de téléviseur	Disques ou titres enregistrés sur disque dur	Oui/Non
Téléviseur multi standard	PAL	○
	NTSC	○
Téléviseur PAL	PAL	○
	NTSC	○*1 (PAL60)
Téléviseur NTSC	PAL	—
	NTSC	○*2

*1 Si votre téléviseur n'est pas conçu pour prendre en charge les signaux PAL 525/60, l'image n'apparaîtra pas correctement.

*2 Sélectionnez "NTSC" pour l'option "Système TV" (➔ 53).

● Lors de la lecture d'un titre enregistré sur le disque dur, assurez-vous que le réglage "Système TV" correspond à celui du titre (PAL ou NTSC) (➔ 53).

DivX

Support pouvant être lu	-R -R DL CD
Formats des fichiers	DivX <ul style="list-style-type: none"> Les fichiers doivent avoir l'extension ".DIVX", ".divx", ".AVI" ou ".avi". 
Nombre des dossiers	Nombre maximum de dossiers reconnaissables: 300 dossiers (Dossier racine inclus)
Nombre des fichiers	Nombre maximum de fichiers reconnaissables*1: 200 fichiers
Version du support	Lit toutes les versions du format vidéo DivX (y compris DivX 6) avec lecture standard des fichiers média DivX. Certifié pour DivX Home Theater Profile. Vidéo - Nombre de flux: jusqu'à 1 - Codec: DIV3, DIV4, DIVX, DV50 - Taille image: de 32 x 32 à 720 x 576 - FPS (Images par seconde): jusqu'à 30 fps Son - Nombre de flux: jusqu'à 8 - Formats: MP3, MPEG, AC3 - Multi canaux: AC3 est possible. Multi MPEG conversion 2 c.

MP3

Support pouvant être lu	-R -R DL CD
Formats des fichiers	MP3 <ul style="list-style-type: none"> Les fichiers MP3 doivent avoir l'extension ".MP3" ou ".mp3".
Nombre de dossiers (groupes)	Nombre de dossiers maximal (groupes) reconnaissable: 300 dossiers (groupes) (Dossier racine inclus)
Nombre de fichiers (pages)	Nombre maximum de fichiers (pages) reconnaissables*1: 3000 fichiers (pages)
Débit binaire	32 kbps à 320 kbps
Fréquence d'échantillonnage	16 kHz/22,05 kHz/24 kHz/32 kHz/44,1kHz/48 kHz
Tags ID3	non compatible

● Il se peut que la lecture ne puisse pas s'effectuer s'il y a une grosse quantité d'images fixes ou autres sur le fichier MP3.

Images fixes (JPEG*2)

Support pouvant être lu	-R -R DL CD
Formats des fichiers	Formats des fichiers: JPEG <ul style="list-style-type: none"> Les fichiers doivent avoir l'extension ".jpg" ou ".JPG".
Nombre de pixels	De 34x34 à 6144x4096 (Sous-échantillonnage à 4:2:2 ou 4:2:0)
Nombre des dossiers*3	Nombre maximum de dossiers reconnaissables: 300 dossiers
Nombre des fichiers*3	Nombre maximum de fichiers reconnaissables*1: 3000 fichiers
MOTION JPEG	non supporté

*1 Le nombre total de fichiers reconnaissables, y compris MP3, JPEG, DivX et autres types de fichiers est de 4000.

*2 L'affichage des images fixes peut prendre un certain temps.

*3 Lorsqu'il y a beaucoup de fichiers et/ou dossiers, il est possible que certains fichiers ne s'affichent pas ou ne puissent pas être lus.

-R -R DL CD

- Formats de disque compatibles: ISO9660 niveau 1 et 2 (sauf formats étendus) et Joliet
- Cet appareil est capable de lire les disques multisessions, mais la lecture peut prendre plus de temps à se lancer s'il y a un grand nombre de sessions sur le disque.
- L'opération peut prendre un certain temps lorsqu'il existe de nombreux fichiers (pages) et/ou dossiers (groupes), et il est possible que certains fichiers ne puissent pas être visionnés ou écoutés.
- Les alphabets et les chiffres arabes apparaissent correctement. Les autres caractères peuvent ne pas s'afficher correctement.
- L'ordre de présentation peut être différent de celui apparaissant sur l'ordinateur.
- Selon le logiciel de création de disque utilisé, les fichiers (pages) et dossiers (groupes) ne sont pas obligatoirement lus dans l'ordre où vous les avez numérotés.
- Cet appareil n'est pas compatible avec le format d'écriture par paquets.
- Selon les conditions d'enregistrement, le disque peut ne pas être lu.

■ **Structure des dossiers affichée par cet appareil**
 Vous pouvez exploiter les fichiers MP3 et les images fixes (JPEG) sur cet appareil en constituant des dossiers comme illustré ci-dessous. Toutefois, selon la méthode d'écriture des données (logiciel d'écriture), les fichiers et dossiers ne sont pas obligatoirement lus dans l'ordre où vous les avez numérotés.

Structure des dossiers MP3

-R -R DL CD

Affectez aux fichiers un préfixe de 3 chiffres pour préciser l'ordre dans lequel vous voulez qu'ils soient lus.

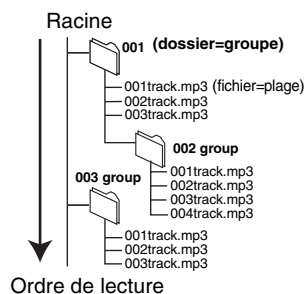

Structure des dossiers d'images fixes

-R -R DL CD

A l'intérieur de chaque dossier, les fichiers sont présentés dans l'ordre dans lequel ils ont été modifiés ou dans celui où les photos ont été prises.

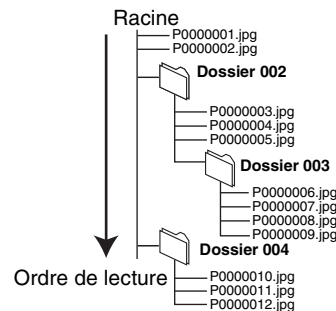

Insertion des disques

- ① Appuyez sur [**▲** OPEN/CLOSE] pour ouvrir le plateau.

■ Disque en cartouche

Insérez avec l'étiquette dirigée vers le haut.

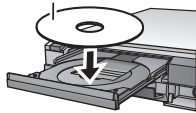

Insérez avec l'étiquette vers le haut et la flèche dirigée vers l'intérieur.

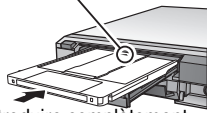

Introduire complètement.

- ② Appuyez sur [**▲** OPEN/CLOSE] pour fermer le plateau.

Fonction de sélection automatique du lecteur

RAM [Uniquement pour les disques avec la languette de protection contre l'écriture en position de protection réglée sur "PROTECT" (➔ 46, Protection sur cartouche)]

DVD-V VCD CD

- Si l'appareil enregistre sur le HDD ou s'il est arrêté, il commute automatiquement sur le lecteur DVD si un disque est introduit.
- Si vous éjectez un disque et fermez le plateau, le lecteur HDD est automatiquement sélectionné.

Remarque

- Si vous utilisez un DVD-RAM ou un DVD-R de 8 cm, retirez le disque de sa cartouche.
- **RAM** Il n'est pas possible d'enregistrer de façon continue d'une face d'un disque à double face à l'autre face. Vous devez éjecter le disque et le retourner.
- **RAM** Lorsque vous utilisez des disques incorporés à une cartouche, avec la languette de protection contre l'écriture en position de protection (➔ 46), la lecture débute dès que vous introduisez le disque ou la carte dans l'appareil.

Précautions à prendre avec un disque

■ Comment tenir un disque

Ne touchez pas la surface enregistrée.

CORRECT

INCORRECT



■ A propos des disques non protégés par une cartouche

Faites attention de ne pas les rayer ou les salir.

■ S'il y a des saletés ou de la condensation sur le disque

Essuyez avec un chiffon humide puis avec un chiffon sec.

CORRECT

INCORRECT



■ Précautions de manipulation

- Ne collez pas d'étiquettes ou d'autocollants sur les disques. (Cela pourrait gondoler le disque, nuire à sa rotation et le rendre inutilisable.)
- Écrivez uniquement sur la face du disque prévue à cet effet, à l'aide d'un stylo-feutre à l'huile conçu pour cela. N'utilisez pas de stylo à bille ou un autre type de stylo à pointe dure.
- N'utilisez pas de nettoyeurs pour disques vinyles, du benzène, des diluants, des liquides de protection contre l'électricité statique ou n'importe quel autre solvant.
- N'utilisez pas des protecteurs ou couvercles contre les rayures.
- Évitez de laisser tomber les disques, de les empiler ou de les soumettre à des chocs. Ne posez aucun autre objet sur eux.
- N'utilisez pas les disques suivants :
 - Des disques avec des parties adhésives à nu provenant d'autocollants ou d'étiquettes retirés (disques de location, etc.).
 - Disques très gondolés ou fissurés.
 - Disques de forme irrégulière, tels que des disques en forme de cœur.

INCORRECT

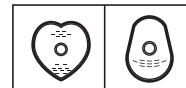

- Ne laissez pas les disques dans les endroits suivants :
 - Au soleil.
 - Dans des endroits très poussiéreux ou très humides.
 - Près d'un chauffage.
 - Dans des endroits soumis à des différences de température importantes selon les heures (cela peut provoquer de la condensation).
 - En présence d'électricité statique ou d'ondes électromagnétiques
- Pour protéger les disques des rayures et de la saleté, remettez-les dans leur boîte ou dans leur cartouche lorsque vous ne les utilisez pas.

Le fabricant n'endosse aucune responsabilité et n'offre aucune compensation en cas de perte de contenu enregistré ou monté faisant suite à un problème affectant l'appareil ou le support d'enregistrement, et n'endosse aucune responsabilité ni n'offre aucune compensation pour d'éventuels dommages consécutifs à une telle perte.

Exemples de causes de telles pertes :

- Un disque enregistré et monté avec cet appareil est lu sur un enregistreur de DVD ou le lecteur de disque d'un ordinateur fabriqué par une autre compagnie.
- Un disque est utilisé comme décrit ci-dessus puis lu à nouveau sur cet appareil.
- Un disque enregistré et monté avec un enregistreur de DVD ou le lecteur de disque d'un ordinateur fabriqué par une autre compagnie est lu sur cet appareil.

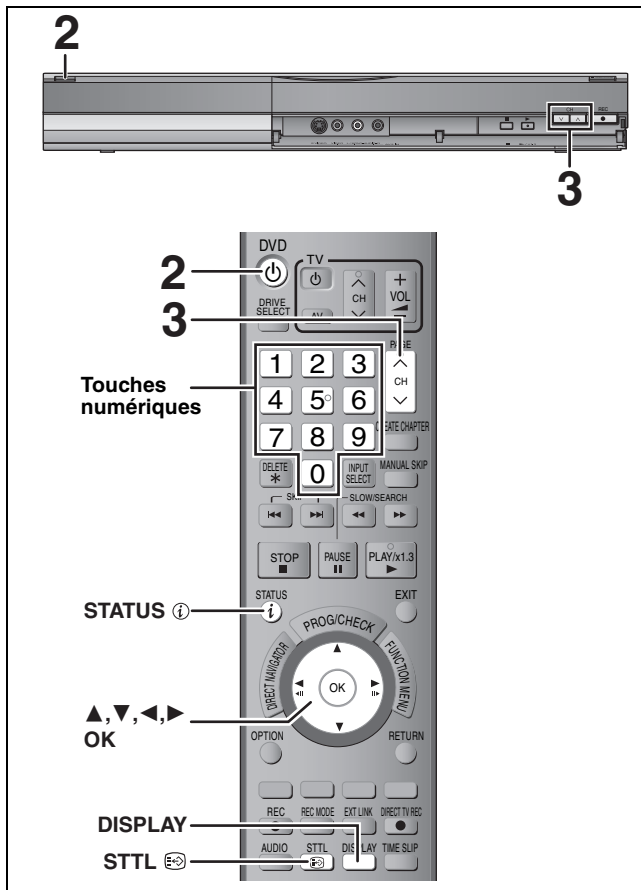

Sélectionnez le canal

- 1 Allumez le téléviseur et sélectionnez l'entrée AV correspondant au connecteur auquel est raccordé l'enregistreur.
- 2 Appuyez sur [DVD] pour mettre l'appareil sous tension.
- 3 Appuyez sur [▲ ▼ CH] pour choisir le canal.
Chaque fois que vous changez de chaîne, l'information du canal numérique apparaît automatiquement (uniquement pour les canaux numériques terrestres). Les canaux numériques sont affichés en premier, suivis par les canaux analogiques.



- Vous pouvez aussi choisir le canal avec les touches numériques.
Ex.: 5: [0] → [0] → [5]
15: [0] → [1] → [5]
115: [1] → [1] → [5]

Pour afficher les sous-titres (Emission numérique uniquement)

Lorsque "Sous-titres" apparaît dans l'information du canal numérique (⇒ ci-contre)

Appuyez sur [STTL].

- Appuyez de nouveau pour cacher les sous-titres.
- Si pendant un enregistrement les sous-titres sont affichés, ceux-ci seront également enregistrés (⇒ 17).

Pour sélectionner la langue du multi-langues audio DVB ou des sous-titres DVB (Émission numérique uniquement)

S'il y a plusieurs canaux audio ou plusieurs sous-titres de disponible sur le canal en cours, vous pouvez choisir une langue.

- 1 Appuyez sur [DISPLAY].

- 2 Appuyez sur [▲, ▼] pour sélectionner le menu "Audio" ou le menu "Autre" et appuyez sur [▶].
- 3 Appuyez sur [▲, ▼] pour sélectionner "Audio Multi DVB" ou "Sous-titre DVB" puis appuyez sur [▶].
Ex.: Audio Multi DVB
- 4 Appuyez sur [▲, ▼] pour sélectionner la langue et appuyez sur [OK].

Disque	Audio Multi DVB	Anglais
Play	V.S.S.	Non
Vidéo	Optim. Dial.	Non
Audio		
Autre		

Information du canal numérique

Pendant l'arrêt
Appuyez sur [STATUS] pour montrer l'écran d'information.

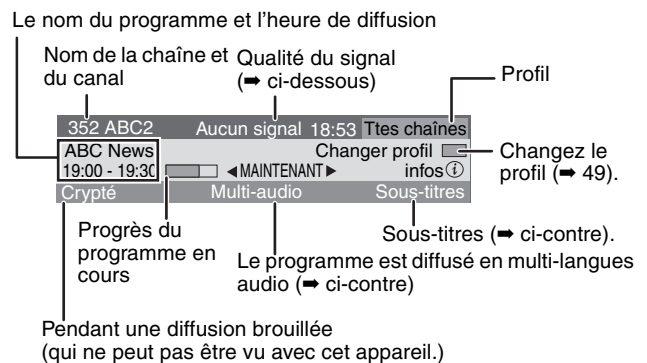

Pour commuter l'information du programme en cours et du prochain programme
Appuyez sur [◀, ▶].

Pour voir les informations détaillées du programme
Appuyez de nouveau sur [STATUS] (uniquement lorsque "info" est affiché).

Pour cacher l'écran d'information
Appuyez une fois ou deux sur [STATUS].

Qualité du signal

Aucun signal: Le signal de l'émission numérique n'est pas réceptionné.
Aucun émetteur: Aucune émission n'est actuellement disponible.

Si "Aucun signal" est affiché:

- Réglez la position et la direction de l'antenne.
- Vérifiez que le canal numérique en cours émet correctement.

Remarque

Vous pouvez aussi sélectionner l'autre canal lorsque l'écran d'information est affiché en appuyant sur [▲, ▼] et [OK].

Si le message Nouveau service apparaît

Lorsqu'un canal DVB est ajouté, cet appareil en est automatiquement informé. Alors le message de confirmation apparaît. Si vous sélectionnez "Oui" sur l'afficheur, la configuration automatique démarre (tous les réglages des canaux et tous les profils seront supprimés. Les programmes des enregistrements avec minuterie seront également supprimés.)

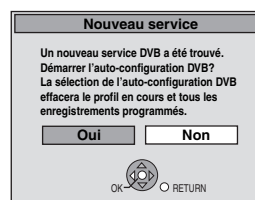

Le réglage affiché/caché peut être changé (⇒ 52, Nouveau message de service).

Pour plus de précisions, consultez la "Lecture avancée" (→ 26).

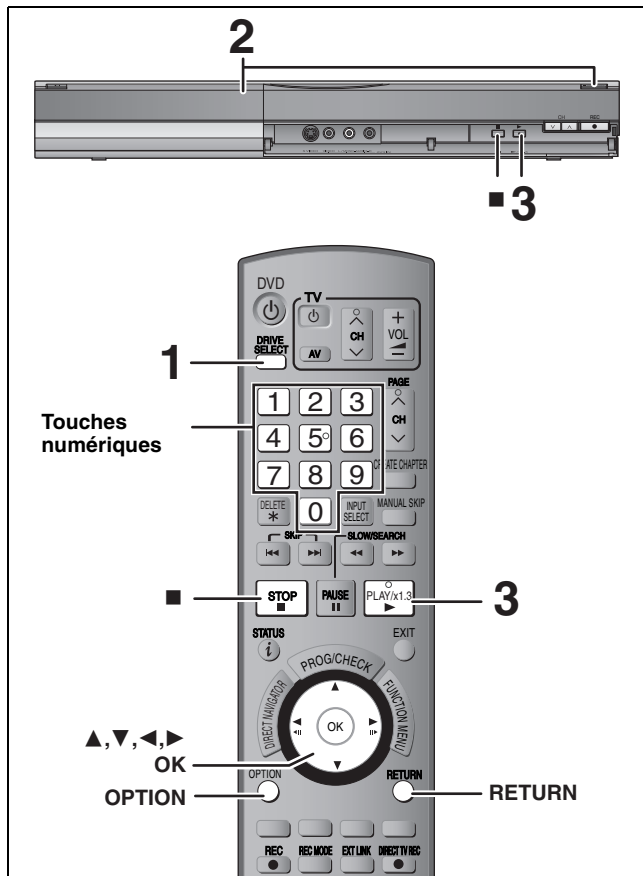

Préparation

- Allumez le téléviseur et sélectionnez l'entrée AV correspondant au connecteur auquel est raccordé l'enregistreur.
- Mettez cet appareil sous tension.

1 Appuyez sur [DRIVE SELECT] pour sélectionner le lecteur HDD ou DVD.

Le témoin indicateur du HDD ou du DVD de l'appareil s'allume.

2 Si vous avez sélectionné le lecteur de DVD Appuyez sur [▲ OPEN/CLOSE] de l'appareil principal pour ouvrir le plateau et introduire le disque.

- Appuyez de nouveau sur la touche pour refermer le plateau.

3 Appuyez sur [▶] (PLAY).

HDD RAM +R +R DL -RW(V) +R +R DL +RW -RW(VR)
La lecture démarre à partir du dernier titre enregistré.

DVD-V VCD
La lecture démarre à partir du point spécifié par le disque.

CD
La lecture démarre à partir du début du disque.

Opération de menu pour d'autres types de contenu

- DivX (→ 28)
- MP3 (→ 29)
- Images fixes (JPEG) (→ 30)

Remarque

- Durant l'enregistrement, l'attente d'enregistrement par minuterie ou l'attente EXT LINK, cet appareil ne peut pas lire de disques ou de titres qui ne correspondent pas au réglage du "Système TV" (→ 53). Il est recommandé que le "Système TV" soit réglé pour correspondre aux disques ou titres avant de les lire.
- Selon la nature du disque introduit, l'affichage de l'écran de menu, des images, du son, etc. peut prendre plus ou moins de temps.
- Le producteur du contenu peut agir sur le mode de lecture du disque. C'est pourquoi vous pouvez ne pas être capable de commander la lecture de la façon décrite dans ces modes d'emploi. Lisez attentivement le mode d'emploi du disque.
- Lorsque vous lisez un titre enregistré sur le disque dur, assurez-vous que le réglage de l'option "Système TV" correspond bien au standard du titre enregistré (→ 53).

■ Quand un écran de menu apparaît sur le téléviseur

DVD-V

Appuyez sur [▲, ▼, ◀, ▶] pour choisir l'option voulue puis appuyez sur [OK].

- Certains éléments peuvent aussi être sélectionnés avec les touches numériques.
- Si on vous a demandé d'appuyer sur la touche "ENTER" par l'écran du menu ou dans les instructions du disque, appuyez sur [OK].

VCD

Appuyez sur les touches numériques pour sélectionner l'élément voulu.

Ex.: 5: [0] → [5] 15: [1] → [5]

- Pour retourner à l'écran de menu

DVD-V

- 1 Appuyez sur [OPTION].
- 2 Appuyez sur [▲, ▼] pour sélectionner "Top Menu" ou "Menu" puis appuyez sur [OK].

VCD

Appuyez sur [RETURN].

Remarque

Les disques continuent de tourner quand les menus sont affichés. Appuyez sur [■] quand vous avez fini pour préserver le moteur de l'appareil et l'écran de votre téléviseur.

Consultez les “Notes importantes pour l’enregistrement” (➔ 19) et “Enregistrement avancé” (➔ 20) pour des informations plus détaillées.

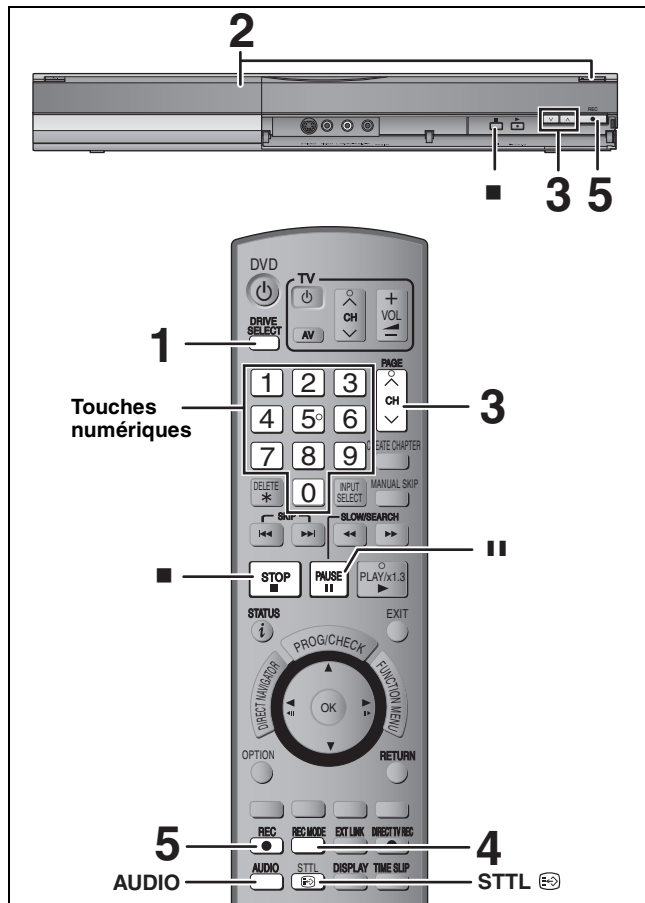

HDD **RAM** **-R** **-RW(V)** **+R** **+RW**

RAM **-RW(V)** **+R** **+RW**

- Pour utiliser un disque neuf, le formatage est nécessaire.
- En enregistrant une émission radio numérique ou une émission numérique qui n'est pas reçue correctement, l'information du canal numérique (➔ 15) est également enregistré et reste visible pendant la visualisation.

Préparation

- Allumez le téléviseur et sélectionnez l'entrée AV correspondant au connecteur auquel est raccordé l'enregistreur.
- Mettez cet appareil sous tension.

1 Appuyez sur [DRIVE SELECT] pour sélectionner le lecteur HDD ou DVD.

Le témoin indicateur du HDD ou du DVD de l'appareil s'allume.

2 Si vous avez sélectionné le lecteur de DVD Appuyez sur [▲ OPEN/CLOSE] de l'appareil principal pour ouvrir le plateau et introduire le disque.

• Appuyez de nouveau sur la touche pour refermer le plateau.

3 Appuyez sur [▲ ▼ CH] pour choisir le canal.

Les canaux numériques sont affichés en premier, suivis par les canaux analogiques.



“D” signifie émissions numériques.

Pour choisir avec les touches numériques:

Ex.: 5: [0] ➔ [0] ➔ [5]
15: [0] ➔ [1] ➔ [5]
115: [1] ➔ [1] ➔ [5]

4 Appuyez sur [REC MODE] pour choisir le mode d'enregistrement (XP, SP, LP ou EP).

• Modes d'enregistrement et durées d'enregistrement approximatives (➔ 20)



Durée encore libre sur le disque.

- Pour enregistrer le son en utilisant LPCM (mode XP uniquement): Pour l'option “Mode audio pour enreg. XP” du menu “LPCM”, choisissez le réglage “Configuration” (➔ 52).

5 Appuyez sur [● REC] pour démarrer l'enregistrement.



L'enregistrement se fait sur l'espace libre du disque dur. Aucun contenu existant n'est remplacé.

- Vous ne pouvez pas changer le canal ni le mode d'enregistrement pendant l'enregistrement.
- Vous pouvez enregistrer pendant que l'appareil est en attente de l'enregistrement avec minuterie. Mais une fois que l'heure programmée est presque atteinte, tous les enregistrements en cours s'arrêteront est l'enregistrement avec minuterie démarrera.
- **HDD RAM** (Émission analogique uniquement) Lorsque l'option “Copie en mode Rapide” est réglée sur “Non” (➔ 51), vous pouvez changer le canal de réception audio en cours de réception en appuyant sur [AUDIO] pendant l'enregistrement. (Cela n'affecte pas l'enregistrement du son.)

■ Pour mettre l'enregistrement en pause

Appuyez sur [||].

Appuyez de nouveau pour reprendre l'enregistrement. Vous pouvez également appuyer sur [● REC] pour relancer l'enregistrement. (Le titre n'est pas divisé en plusieurs titres.)

■ Pour arrêter l'enregistrement

Appuyez sur [■].

- On appelle titre la séquence allant du début à la fin de l'enregistrement.
- **-R -RW(V) +R +RW** Il faut environ 30 secondes à l'appareil pour terminer le traitement des informations d'enregistrement après la fin de l'enregistrement.

Pour pouvoir lire les DVD-R, DVD-RW (format DVD-Vidéo) et +R (enregistrés avec cet appareil) sur d'autres lecteurs DVD, il est nécessaire de les finaliser (➔ 48).

Pour enregistrer une émission numérique avec des sous-titres ou plusieurs canaux audio

Si le programme à enregistrer a des sous-titres ou plusieurs canaux audio, vous pouvez enregistrer avec les sous-titres ou l'audio sélectionné.

Pour enregistrer avec des sous-titres

Avant le démarrage de l'enregistrement, appuyez sur [STTL] pour afficher les sous-titres.

Si le programme a plusieurs sous-titres, sélectionnez la langue désirée (➔ 15).

- Les sous-titres ne peuvent pas être changés après l'enregistrement.

Pour enregistrer avec le canal audio sélectionné

Avant le démarrage de l'enregistrement, sélectionnez la langue du canal audio désirée (➔ 15).

Pour indiquer une durée d'enregistrement— Enregistrement à une touche

HDD **RAM** **-R** **-RW(V)** **+R** **+RW**

Pendant l'enregistrement

Appuyez sur [● REC] sur l'appareil principal pour choisir la durée d'enregistrement.

- Vous pouvez définir une durée allant jusqu'à 4 heures.
 - L'afficheur de l'appareil change comme indiqué ci-après.
- OFF 0:30 ➔ OFF 1:00 ➔ OFF 1:30 ➔ OFF 2:00
 ⬆ Compteur (annulé) ⬅ OFF 4:00 ⬅ OFF 3:00 ⬆

- Cela ne fonctionne pas pendant les enregistrements par minuterie (➔ 24) ou lors de l'utilisation du mode Enregistrement flexible (➔ 21).
- L'appareil s'arrêtera automatiquement une fois cette durée écoulée.

Pour annuler

Appuyez plusieurs fois sur la touche [● REC] de l'appareil principal jusqu'à ce que le compteur apparaisse.

- Cela signifie qu'elle n'est plus prise en compte, mais l'enregistrement se poursuit.

Pour arrêter l'enregistrement

Appuyez sur [■].

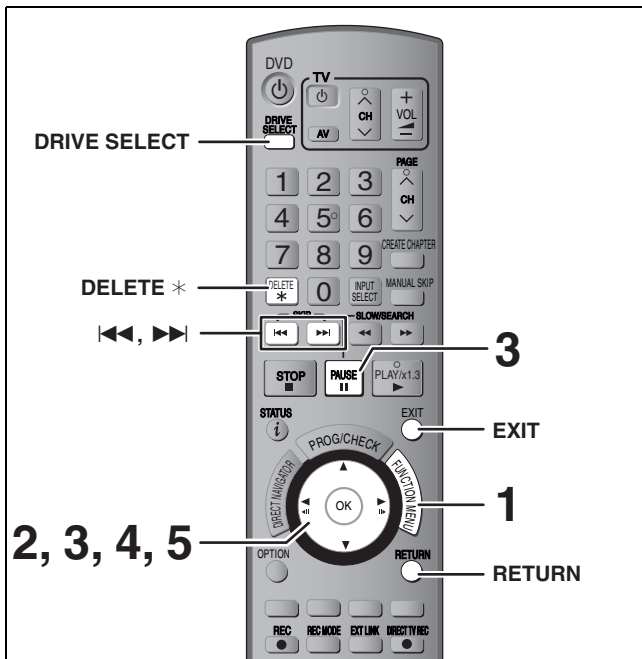

HDD RAM -R -R DL -RW(V) +R +R DL +RW
 (Vous ne pouvez pas effacer d'éléments sur des disques finalisés.)

- Un titre ne peut pas être restauré une fois qu'il a été supprimé. Soyez bien sûr de ce que vous faites avant de continuer.
- L'effacement n'est pas possible en cours d'enregistrement ou de copie.

Préparation

- Appuyez sur [DRIVE SELECT] pour sélectionner le lecteur HDD ou DVD.
- **RAM** Enlevez la protection (→ 46, Protection des contenus).

■ Espace disque disponible après la suppression

- **HDD RAM** L'espace supprimé redevient disponible pour l'enregistrement.

L'espace disque disponible augmente après la suppression de n'importe quel titre

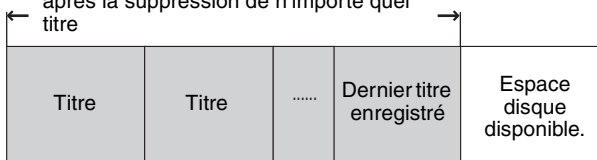

- **-RW(V) +RW** L'espace d'enregistrement disponible n'augmente que lorsque le dernier titre enregistré est effacé.

L'espace disque disponible n'augmente pas même après la suppression

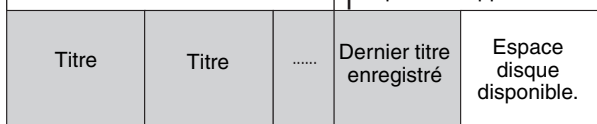

Derniers titres enregistrés

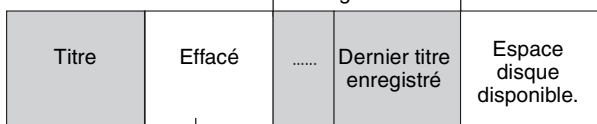

Cet espace sera disponible pour l'enregistrement après l'effacement de tous les derniers titres enregistrés.

- **-R -R DL +R +R DL** L'espace disponible n'augmente pas même après que le contenu soit supprimé.

Utilisation du SUPPRIMER Navig. pour supprimer

- 1 Pendant l'arrêt
Appuyez sur [FUNCTION MENU].
- 2 Appuyez sur [▲, ▼] pour sélectionner "Supprimer" puis appuyez sur [OK].

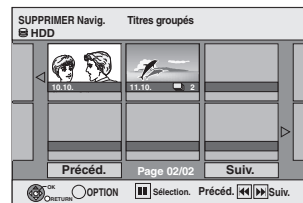

- 3 Appuyez sur [▲, ▼, ◀, ▶] pour sélectionner le titre puis appuyez sur [■].

Une coche de contrôle est affichée. Répétez cette étape jusqu'à ce que vous sélectionnez tous les éléments nécessaires.

- Appuyez à nouveau sur [■] pour annuler.

Pour afficher les autres pages (Affichage onglet uniquement)

Appuyez sur [◀, ▶] pour afficher d'autres pages.

Vous pouvez valider les titres, que vous avez sélectionné en utilisant le menu option.

- Reportez-vous aux instructions concernant le menu d'options de l'écran "Visu. des Titres" (→ 34, étape 4).

- 4 Appuyez sur [OK].
- 5 Appuyez sur [◀, ▶] pour sélectionner "Supprimer" puis appuyez sur [OK].
Le titre est supprimé.

Pour retourner à l'écran précédent





Appuyez sur [RETURN].

Pour quitter cet écran

Appuyez sur [EXIT].

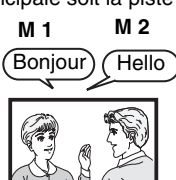
Suppression pendant la lecture

- 1 Pendant la lecture
Appuyez sur [DELETE *].
- 2 Appuyez sur [◀, ▶] pour sélectionner "Supprimer" puis appuyez sur [OK].
Le titre est supprimé.

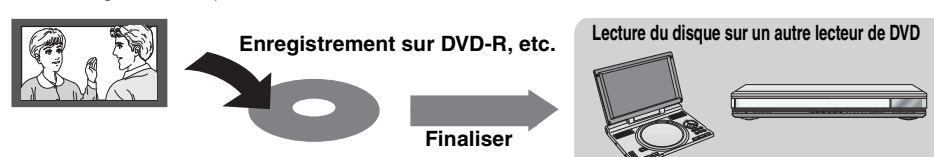
<p>Sélection audio pour l'enregistrement</p>	<p>Émission avec multi-langues audio (uniquement émission numérique): Vous pouvez sélectionner la langue audio pour recevoir le son d'une émission multi-langues audio ["Multi-audio" apparaît en bas de l'affichage de l'information du canal numérique (→ 15)]. Toutefois, l'audio ne peut pas être changé après l'enregistrement.</p>  <p>Sélectionnez l'audio que vous désirez enregistrer dans "Audio Multi DVB" dans le menu écran (→ 45).</p> <hr/> <p>Émissions bilingues (uniquement émission analogique): HDD RAM Les deux pistes audio, principale et secondaire, peuvent être enregistrées. Vous pouvez changer de piste pendant la lecture. (→ 26, Modification du son reproduit en cours de lecture)</p> <p>Dans les cas suivants, sélectionnez soit la piste audio principale soit la piste secondaire:</p> <ul style="list-style-type: none"> -Enregistrement du son en LPCM (→ 52, Mode audio pour enreg. XP) -"Copie en mode Rapide" est réglé sur "Oui" (Le réglage par défaut est "Oui". → 51)  <p>M 1 Seul le canal audio sélectionné est enregistré.</p> <p>-R -RW(V) +R +RW Sélectionnez la piste audio principale ou secondaire avant l'enregistrement (→ 52, Sélection Audio Bilingue)</p> <hr/> <p>Si vous enregistrez à partir d'un appareil externe -Sélectionnez "M 1" ou "M 2" sur l'appareil externe.</p>
<p>À propos du format lors de l'enregistrement d'un programme</p>	<p>HDD RAM (Lorsque "Copie en mode Rapide" est réglé sur "Oui") -R -RW(V) Les enregistrements seront effectués en utilisant "Format d'enregistrement" dans le menu Configuration. (Le réglage par défaut est "4:3" → 51)</p> <p>HDD RAM (Lorsque "Copie en mode Rapide" est réglé sur "Non") Le programme sera enregistré avec le format d'image original.</p> <p>+R +RW Le programme sera enregistré au format 4:3.</p> <p>Cependant, dans le cas suivant, le programme sera enregistré en 4:3.</p> <ul style="list-style-type: none"> • -R -RW(V) Un programme enregistré en utilisant les modes d'enregistrement "EP" ou "FR" (enregistrements de 5 heures ou plus) sera enregistré au format 4:3. 
<p>Lorsque vous désirez copier des titres en mode vitesse rapide à partir du HDD vers un DVD-R, etc.</p>	<p>-R -R DL -RW(V) +R +R DL +RW Réglez "Copie en mode Rapide" sur "Oui" avant l'enregistrement sur le HDD. (Le réglage par défaut est "Oui". → 51)</p> <p>Vous pouvez copier des titres en mode grande vitesse (la vitesse max. Est de 75X*); Cependant, les réglages du son et du format sont nécessaires (→ ci-dessus) avant l'enregistrement sur un HDD.</p> <p>* Selon le disque, la vitesse maximale peut varier.</p> <p>Enregistrez sur le disque dur → Copie à vitesse rapide sur un DVD-R, etc.</p>  <p>Dans les cas suivants, le mode grande vitesse ne fonctionne pas.</p> <ul style="list-style-type: none"> • +R +R DL +RW Les titres enregistrés en mode "EP" et en mode "FR" (enregistrements de 5 heures ou plus) • +R +R DL +RW Les titres enregistrés au format 16:9 • -R -R DL -RW(V) Titres enregistrés au format 16:9 en utilisant le mode "EP" ou le mode "FR" (enregistre 5 heures ou plus)
<p>Pour enregistrer les émissions "enregistrements possibles qu'une seule fois"</p>	<p>Il est impossible d'enregistrer des émissions numériques autorisant un seul enregistrement ("enregistrements possibles qu'une seule fois") sur disque DVD-R, DVD-RW, +R, +RW ou DVD-RAM de 8 cm. Utilisez le HDD ou un DVD-RAM compatible CPRM (→ 70).</p> <p>RAM Disques uniquement compatibles CPRM.</p>  <p>(○: Possible, -: Impossible)</p> <ul style="list-style-type: none"> • Les titres à "enregistrements possibles qu'une seule fois" peuvent uniquement être transférés à partir du HDD vers un CPRM compatible DVD-RAM (Ils sont effacés du HDD). Ils ne peuvent pas être copiés. • Même en copiant sur une cassette vidéo le titre peut ne pas être copié correctement à cause du copy guard. • Vous ne pouvez pas copier de listes de lecture créées à partir de titres "enregistrements possibles qu'une seule fois".
<p>Lecture du disque sur d'autres lecteurs de DVD</p>	<p>-R -R DL -RW(V) +R +R DL Le disque doit être finalisé après l'enregistrement ou la copie (→ 48).</p> <p>Il est nécessaire de finaliser le DVD-R, etc. sur cet appareil après un enregistrement ou une copie de titres. Vous pouvez alors le lire comme un DVD-Vidéo du commerce. Mais le disque ne fonctionne alors plus qu'en lecture seule et vous ne pourrez plus y enregistrer ou y effectuer d'édition.*</p> <p>* Vous pourrez enregistrer et copier à nouveau si vous formatez le DVD-RW.</p>  <p>+RW Si le disque ne peut être lu sur un autre appareil, nous vous recommandons la création d'un menu principal (→ 48).</p>
<p>Enregistrement sur un DVD-R DL et +R DL</p>	<p>Vous ne pouvez pas enregistrer directement sur un disque DVD-R DL et +R DL avec cet appareil. Enregistrez sur le HDD puis copiez sur le disque.</p>

● Il n'est pas possible d'enregistrer simultanément sur HDD et sur DVD.

Modes d'enregistrement et durées d'enregistrement approximatives

En fonction du contenu enregistré, la durée d'enregistrement peut être plus courte que celle indiquée.
(Les temps fournis sur ce graphique sont des estimations.)

Mode d'enregistrement	HDD (160 Go)	DVD-RAM		DVD-R DVD-RW +R +RW (4,7 Go)	DVD-R DL* ³ (8,5 Go)	+R DL* ³ (8,5 Go)
		Simple face (4,7 Go)	Double face* ¹ (9,4 Go)			
XP (Mode d'enregistrement à qualité d'image élevée)	35 heures	1 heure	2 heures	1 heure	1 heure 45 min.	1 heure 45 min.
SP (Mode d'enregistrement standard)	70 heures	2 heures	4 heures	2 heures	3 heures 35 min.	3 heures 35 min.
LP (Mode d'enregistrement long)	140 heures	4 heures	8 heures	4 heures	7 heures 10 min.	7 heures 10 min.
EP (Mode d'enregistrement extra long)*⁴	279 heures (209 heures* ²)	8 heures (6 heures* ²)	16 heures (12 heures* ²)	8 heures (6 heures* ²)	14 heures 20 min. (10 heures 45 min.* ²)	
FR (Enregistrement flexible)*⁴	279 heures au maximum	8 heures au maximum	8 heures au maximum par face	8 heures au maximum	14 heures 20 min.	Environ 9 heures avec une qualité vidéo équivalent au mode LP.

*¹ Il n'est pas possible d'enregistrer/reproduire de façon continue de la première face d'un disque à double face vers la deuxième.

*² Lorsque l'option "Temps d'Enr. en mode EP" est réglée sur "EP (6 heures)" dans le menu Configuration. (→ 51)

La qualité sonore est meilleure en mode "EP (6 heures)" qu'en mode "EP (8 heures)".

*³ Vous ne pouvez pas enregistrer directement sur un DVD-R DL ou +R DL avec cet appareil. Le tableau indique le temps d'enregistrement durant la copie.

+R DL Vous ne pouvez pas copier en mode "EP" ou "FR (enregistrements de 5 heures ou plus)".

*⁴ En enregistrant sur le HDD en mode "EP" ou "FR (enregistrements de 5 heures ou plus)", vous ne pouvez pas effectuer de copies à vitesse rapide sur un disque +R, +R DL ou +RW.

● **RAM** Lorsque vous enregistrez un DVD-RAM en mode "EP (8 heures)", il est possible que le disque ne soit pas lisible sur certains lecteurs de DVD pourtant compatibles DVD-RAM. Utilisez le mode "EP (6 heures)" si l'enregistrement doit être lu sur un autre appareil.

HDD

● Vous pouvez enregistrer jusqu'à 499 titres sur le disque dur. (Lors d'un enregistrement continu de très longue durée, les titres sont automatiquement découpés en segments de 8 heures.)

RAM -R -RW(V)

● Vous pouvez enregistrer jusqu'à 99 titres sur chaque disque.

+R +RW

● Vous pouvez enregistrer jusqu'à 49 titres sur chaque disque.

Mode FR (Enregistrement flexible)

Vous pouvez choisir le mode FR (Enregistrement flexible) pour copier ou programmer des enregistrements.

L'appareil choisit automatiquement une vitesse d'enregistrement entre XP et EP (8 heures) qui permet à l'enregistrement de correspondre à la durée d'enregistrement disponible avec la meilleure qualité d'enregistrement possible.

Ainsi, lors d'un enregistrement de 90 minutes sur un DVD-RAM vierge, la qualité d'image est automatiquement ajustée entre celles des modes "XP" et "SP".

● Lorsque vous enregistrez sur le HDD, la qualité d'image est automatiquement ajustée de telle sorte que le titre puisse être copié sur un disque de 4,7 Go.

● Tous les modes d'enregistrement de XP à EP apparaissent sur l'affichage.



Lorsque l'écran de confirmation de formatage est affiché

RAM -RW(V) +R +R DL +RW

Lorsque vous introduisez un nouveau disque ou un disque enregistré dans un ordinateur ou un autre appareil, un écran de confirmation de formatage est affiché. Formatez le disque pour pouvoir l'utiliser. Cependant, tout le contenu enregistré sera supprimé.

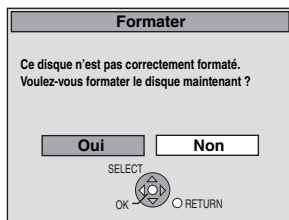

Appuyez sur [◀, ▶] pour sélectionner "Oui" puis appuyez sur [OK].

Pour formater un disque

"Efface tout le contenu—Format" (→ 47)

Pour retirer un disque enregistré

-R -R DL -RW(V) +R +R DL

L'écran suivant apparaît si vous n'avez pas traité le disque pour être lu sur un autre appareil.

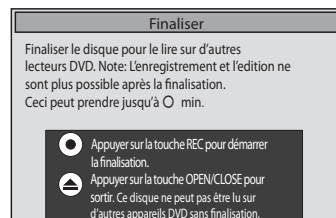

■ Pour finaliser le disque

Appuyez [● REC] sur l'appareil.

● Vous ne pouvez pas arrêter le processus une fois que vous l'avez démarré.

● Si vous désirez définir la couleur de l'arrière-plan, sélectionner le menu de lecture, ou nommer un disque, sélectionnez "Top Menu" (→ 48), "Sélection Lecture Auto" (→ 48) ou "Nom disque" (→ 46) dans "Gestion DVD" avant la finalisation.

■ Pour ouvrir le plateau sans finaliser le disque

Appuyez [▲ OPEN/CLOSE] sur l'appareil.

Enregistrement flexible (FR)

(Enregistrement s'adaptant à l'espace libre du disque)

HDD **RAM** **-R** **-RW(V)** **+R** **+RW**

L'appareil choisit pour l'enregistrement la meilleure qualité d'image possible en fonction de l'espace encore libre sur le disque. Le mode d'enregistrement passe en mode FR (Enregistrement flexible).

■ L'utilisation de la fonction "Enreg. Flexible" est pratique dans les cas suivants.

RAM **-R** **-RW(V)** **+R** **+RW**

- Lorsque le peu d'espace libre sur le disque rend le choix d'un mode d'enregistrement difficile
- Pour enregistrer un long programme avec la meilleure qualité d'image possible

HDD

- Lorsque vous voulez enregistrer un titre sur le HDD de telle sorte qu'il puisse ensuite tenir parfaitement sur un disque de 4,7 Go
- Il n'est pas nécessaire d'éditer le titre enregistré ou de changer de mode d'enregistrement pour copier le titre en occupant tout l'espace libre du disque.

Ex.: Enregistrement d'une émission de 90 minutes sur disque

Si vous sélectionnez le mode XP, l'émission ne tiendra pas sur un seul disque.

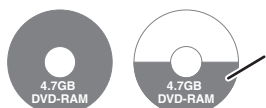

Si vous essayez d'enregistrer un programme de 90 minutes en mode XP, seules les 60 premières minutes tiendront sur le disque et les 30 dernières minutes ne seront pas enregistrées.

- Il faut un deuxième disque.

Si vous sélectionnez le mode SP, l'émission tiendra sur un seul disque.



Il y aura toutefois 30 minutes d'espace libre sur le disque.

Si vous sélectionnez le mode "Enreg. Flexible", l'émission tiendra sur un seul disque en occupant intégralement l'espace disponible.



■ Espace occupé par l'enregistrement

Préparation

- Sélectionnez le canal ou l'entrée externe à enregistrer.
- Appuyez sur [DRIVE SELECT] pour sélectionner le lecteur HDD ou DVD.

- 1 Pendant l'arrêt
Appuyez sur [FUNCTION MENU].
- 2 Appuyez sur [▲, ▼] pour sélectionner "Vers Autres" puis appuyez sur [OK].
- 3 Appuyez sur [▲, ▼] pour sélectionner "Enreg. Flexible" puis appuyez sur [OK].

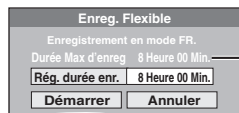

Durée d'enregistrement maximale

Il s'agit de la durée maximale en mode EP (8 heures).

- 4 Appuyez sur [◀, ▶] pour sélectionner "Heure" et "Min." puis appuyez sur [▲, ▼] pour définir la durée d'enregistrement.

- Vous pouvez aussi régler la durée d'enregistrement avec les touches numériques.
- Vous ne pouvez pas dépasser 8 heures d'enregistrement.

- 5 Lorsque vous voulez lancer l'enregistrement Appuyez sur [▲, ▼, ▶, ◀] pour sélectionner "Démarrer" puis appuyez sur [OK].

- L'enregistrement démarre.
- Tous les modes d'enregistrement de XP à EP apparaissent sur l'affichage.



Pour quitter l'écran sans lancer d'enregistrement

Appuyez sur [RETURN].

Pour arrêter l'enregistrement avant la fin prévue

Appuyez sur [■].

Pour afficher la durée restante

Appuyez sur [STATUS ⓘ].

Ex.: Disque dur

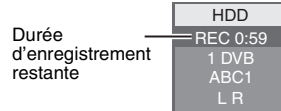

Lecture pendant un enregistrement

HDD **RAM**

Lecture à partir du début du titre pendant son enregistrement—Lecture en cours d'enregistrement

Pour cela, appuyez sur [▶] (PLAY) pendant un enregistrement.

Notez qu'il n'y aura pas de son pendant la recherche en avant ou en arrière.

Pour arrêter la lecture

Appuyez sur [■].

Pour arrêter l'enregistrement

2 secondes après arrêt de la lecture, puis appuyez sur [■].

Pour arrêter l'enregistrement sur minuterie

2 secondes après arrêt de la lecture

- 1 Appuyez sur [■].
- 2 Appuyez sur [◀, ▶] pour sélectionner "Arrêt enregistr." puis appuyez sur [OK].

Lecture d'un titre précédemment enregistré pendant l'enregistrement d'un autre—Enregistrement/Lecture simultanés

- Vous pouvez changer de lecteur et de lecture en cours d'enregistrement. Pour cela, appuyez sur [DRIVE SELECT].

- 1 Pour cela, appuyez sur [DIRECT NAVIGATOR] pendant un enregistrement.
- 2 Appuyez sur [▲, ▼, ▶, ◀] pour choisir un titre et appuyez sur [OK].
 - Notez qu'il n'y aura pas de son pendant la recherche en avant ou en arrière.

Pour arrêter la lecture

Appuyez sur [■].

Pour quitter l'écran DIRECT NAVIGATOR

Appuyez sur [DIRECT NAVIGATOR].

Pour arrêter l'enregistrement

Une fois la lecture terminée

- 1 Appuyez sur [DIRECT NAVIGATOR] pour quitter l'écran.
- 2 Si l'enregistrement est sur un autre lecteur Appuyez sur [DRIVE SELECT] pour sélectionner la destination de l'enregistrement.
- 3 Appuyez sur [■].

Pour arrêter l'enregistrement sur minuterie

Une fois la lecture terminée

- 1 Appuyez sur [DIRECT NAVIGATOR] pour quitter l'écran.
- 2 Si l'enregistrement est sur un autre lecteur Appuyez sur [DRIVE SELECT] pour sélectionner la destination de l'enregistrement.
- 3 Appuyez sur [■].
- 4 Appuyez sur [◀, ▶] pour sélectionner "Arrêt enregistr." puis appuyez sur [OK].

Remarque

"Lecture en cours d'enregistrement" et "Enregistrement/Lecture simultanés" peuvent uniquement être utilisés avec des programmes qui sont encodés avec le même système (PAL/NTSC).

HDD **RAM** **-R** **-RW(V)** **+R** **+RW**

Voir également "Notes importantes pour l'enregistrement" (→ 19).

Enregistrement par minuterie à partir du téléviseur

(d'émissions numériques, par exemple)

HDD

Pour réaliser un enregistrement par minuterie à partir de votre téléviseur, vous devez raccorder l'appareil à un téléviseur doté de la fonction Q Link (→ 32) à l'aide d'un câble Péritel dont les 21 broches sont câblées (→ 8).

- 1** Programmez l'enregistrement par minuterie sur le téléviseur.
- 2** Mettez l'appareil hors tension.

Le début et la fin de l'enregistrement sont commandés par le téléviseur.

- Les titres sont enregistrés sur le disque dur .

Pour arrêter l'enregistrement

Appuyez sur [■].

Remarque

- Lorsque cet appareil est en EXT LINK attente ("EXT-L" figure sur l'afficheur de l'appareil), un enregistrement commandé par le téléviseur ne peut pas démarrer.
- Lorsque l'heure de fin d'un enregistrement et l'heure de début d'un autre se succèdent de façon rapprochée, les deux enregistrements sont stockés dans un seul titre sur le disque. Pour diviser les titres, allez à "Diviser titre" (→ 35).

Enregistrement depuis un récepteur satellite numérique ou un décodeur analogique

Préparation

- Raccordez un récepteur satellite numérique ou un décodeur analogique aux connecteurs d'entrée de cet appareil (→ 8).
- Lorsque le signal en sortie de l'appareil externe est un signal NTSC, faites passer le réglage "Système TV" du menu "NTSC" sur "Configuration" (→ 53).
- Cet appareil ne peut pas enregistrer les signaux NTSC sur un disque qui a déjà des enregistrements aux signaux PAL. (Mais, les deux types de programmes peuvent être enregistrés sur le HDD.)
- Appuyez sur [DRIVE SELECT] pour sélectionner le lecteur HDD ou DVD.

- 1** Pendant l'arrêt
Appuyez sur [INPUT SELECT] pour choisir le canal d'entrée pour l'appareil que vous avez connecté.

par exemple, si vous êtes branché sur les connecteurs d'entrée AV2, sélectionnez "A2".

- 2** Appuyez sur [REC MODE] pour choisir le mode d'enregistrement.
- 3** Sélectionnez le bon canal sur l'autre appareil.
- 4** Appuyez sur [● REC].

L'enregistrement démarre.

Pour sauter des passages indésirables

Appuyez sur [■] pour mettre l'enregistrement en pause. (Appuyez de nouveau pour reprendre l'enregistrement.)

Pour arrêter l'enregistrement

Appuyez sur [■].

Enregistrement par minuterie en liaison avec un appareil externe (récepteur satellite numérique) — EXT LINK

Pour enregistrer les programmes d'un récepteur satellite numérique en utilisant l'enregistrement par minuterie

Préparation

- Assurez-vous de connecter l'entrée AV2 de cet appareil à la prise Péritel du VCR ou d'un récepteur satellite numérique à l'aide un câble Péritel à 21 broches (→ 59).
- Réglez "Entrée AV2" de manière à ce que cela corresponde à l'équipement connecté dans le menu Configuration (→ 54).
- Réglez "Ext Link" de manière à ce que cela corresponde à l'équipement connecté dans le menu Configuration (→ 54).

- 1** Programmez l'enregistrement par minuterie sur l'appareil externe.
- 2** Appuyez sur [DRIVE SELECT] pour sélectionner le lecteur HDD ou DVD.

Si vous sélectionnez le lecteur de DVD, introduisez un disque (→ 14).

- 3** Appuyez sur [EXT LINK].

L'appareil s'éteint et l'indicateur "EXT-L" s'allume sur l'afficheur de l'appareil, pour indiquer que l'attente d'enregistrement par minuterie est activée.

Pour annuler la commande de l'appareil externe

Appuyez sur [EXT LINK] pour arrêter l'enregistrement ou pour annuler l'attente de l'enregistrement par minuterie reliée.

- Afin d'éviter tout fonctionnement inopiné, appuyez sur [EXT LINK] pour annuler le réglage une fois l'enregistrement terminé.

Remarque

- Cette fonction ne marche pas lorsque "Système TV" est réglé sur "NTSC" dans le menu de Réglage (→ 53).
- Cette fonction est inopérante avec certains appareils. Reportez-vous au mode d'emploi de l'appareil externe pour plus de précisions.
- Le début de l'enregistrement peut ne pas être enregistré correctement dans certains cas.
- Lorsque l'heure de fin d'un enregistrement et l'heure de début d'un autre se succèdent de façon rapprochée, les deux enregistrements sont stockés dans un seul titre sur le disque.
- **HDD** **RAM** Pour diviser les titres, allez à "Diviser titre" (→ 35).
- Pendant que cet appareil est en mode d'attente EXT LINK ou d'enregistrement, les images vidéo viennent du connecteur d'entrée AV2 indépendamment du réglage de "Sortie PERITEL" (→ 53).
- Sur mode d'attente ou d'enregistrement EXT LINK, la lecture ne peut se faire qu'à partir du lecteur effectuant l'enregistrement.
- Lorsque "EXT-L" s'allume sur l'afficheur de l'appareil, l'enregistrement Direct TV n'est pas disponible.
- Pendant que l'appareil est en mode pause ou enregistrement EXT LINK, plusieurs opérations sur cette unité sont interdites ([▲ OPEN/CLOSE], [⏪/⏩] etc.). Lorsque vous opérez, appuyez sur [EXT LINK] pour annuler le mode pause ou enregistrement EXT LINK (Cet appareil s'allume et "EXT-L" disparaît).
- Lorsque "Connexion AV2" est réglé sur "Décodeur", EXT LINK n'est pas valable (→ 54).

par exemple, en connectant les entrées AV3 sur l'avant de l'appareil

- Mettez l'appareil et le périphérique vidéo hors tension avant d'effectuer le branchement.

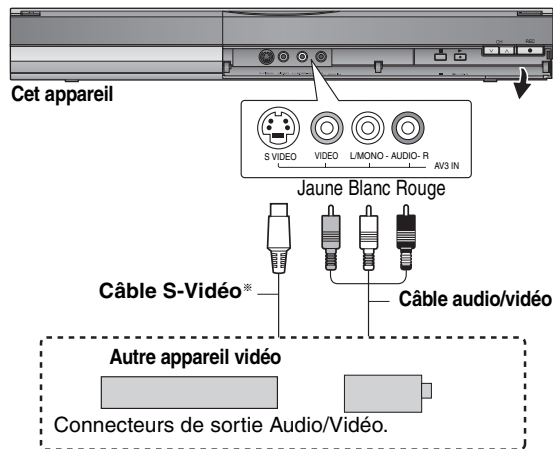

Si la sortie audio de l'autre appareil est monophonique

Raccordez-la à l'entrée L/MONO des entrées AV3 en face avant

* La liaison S VIDEO par ce connecteur permet d'obtenir une image de meilleure qualité que par le connecteur VIDEO normal.

À propos du format lors de l'enregistrement d'un programme (⇒ 19)

Remarque

- Si durant une copie, il est l'heure d'un enregistrement programmé par minuterie, l'enregistrement démarrera et le copie s'arrêtera.
- Si la vidéo est copiée à partir d'un autre équipement vers cet appareil, alors la qualité vidéo sera dégradée.

HDD RAM -R -RW(V) +R +RW

Préparation

- Appuyez sur [DRIVE SELECT] pour sélectionner le lecteur HDD ou DVD.
- Appuyez sur [REC MODE] pour choisir le mode d'enregistrement.
- Pour enregistrer une émission bilingue (⇒ 19, Notes importantes pour l'enregistrement)
- Lorsque le signal en sortie de l'appareil externe est un signal NTSC, faites passer le réglage "Système TV" du menu "NTSC" sur "Configuration" (⇒ 53). Cet appareil ne peut pas enregistrer les signaux NTSC sur un disque qui a déjà des enregistrements aux signaux PAL. (Mais, les deux types de programmes peuvent être enregistrés sur le HDD.)
- Pour réduire le bruit de fond du signal provenant d'un magnétoscope, réglez l'option "Entrée NR" sur "Oui" au menu d'écran (⇒ 44).
- Vérifier que le réglage horaire de l'appareil est juste.

1 Pendant l'arrêt

Appuyez sur [INPUT SELECT] pour choisir le canal d'entrée pour l'appareil que vous avez connecté.

par exemple, si vous êtes branché sur les connecteurs d'entrée AV3, sélectionnez "A3".

2 Démarrez la lecture sur l'autre appareil.

3 Lorsque vous voulez lancer l'enregistrement

Appuyez sur [● REC].

L'enregistrement démarre.

Pour sauter des passages indésirables

Appuyez sur [■] pour mettre l'enregistrement en pause. (Appuyez de nouveau pour reprendre l'enregistrement.)

Pour arrêter l'enregistrement

Appuyez sur [■].

La quasi-totalité des vidéos et DVD-Vidéo disponible dans le commerce sont dotés d'un système de protection contre la copie illégale. Aucun contenu de ce type ne peut être enregistré à l'aide de cet appareil.

- En utilisant la fonction Enregistrement flexible (⇒ 21), vous pouvez recopier une cassette VHS (environ 1 à 8 heures) sur un disque de 4,7 Go avec la meilleure qualité possible sans gâcher d'espace sur le disque.

Voir également "Notes importantes pour l'enregistrement" (→ 19). Selon le type de disque utilisé pour l'enregistrement ou le type de programme, il peut y avoir des restrictions sur le titre que vous essayez d'enregistrer.

HDD RAM -R -RW(V) +R +RW

- Vous pouvez entrer jusqu'à 32 programmes avec un mois d'avance maximum. (Chaque programme quotidien ou hebdomadaire est compté comme un programme.)

RAM -RW(V) +R +RW

- Pour utiliser un disque neuf, le formatage est nécessaire.

- Vous ne pouvez pas changer de sous-titres pendant un enregistrement avec minuterie.

Préparation

- Allumez le téléviseur et sélectionnez l'entrée vidéo qui s'adapte aux connecteurs de cet appareil.
- Si vous voulez enregistrer sur DVD, introduisez un disque utilisable pour cet enregistrement (→ 11, 14).
- Assurez-vous que les réglages de l'horloge sont corrects (→ 54).

Programmation manuelle des enregistrements par minuterie

1 Appuyez sur [PROG/CHECK].

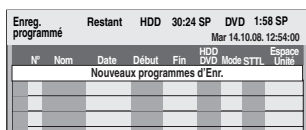

2 Appuyez sur [▲, ▼] pour sélectionner "Nouveaux programmes d'Enr." puis appuyez sur [OK].

3 Appuyez sur [▶] pour vous déplacer parmi les éléments sur l'affichage et changez les éléments avec [▲, ▼].

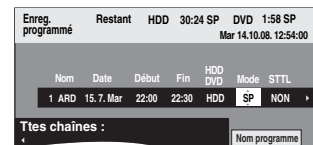

- Lorsque "Nom" est sélectionné, vous pouvez appuyer sur la touche "Bleue" pour changer de profil [ex., TV, Radio, écran Édition des profils (→ 49)] et puis appuyez sur [▲, ▼] pour sélectionner le canal que vous désirez enregistrer.

- Appuyez sur [▲, ▼] et maintenez la pression pour modifier Début (Heure de début) et Fin (Heure de fin) par pas de 30 minutes.
- Vous pouvez aussi régler Nom (Programme/Chaîne TV), Date, Début (Heure de début) et Fin (Heure de fin) à l'aide des touches numériques.

Date: De la date du jour jusqu'à un mois plus tard moins un jour

Minuterie quotidienne: Dim-Sam → Lun-Sam → Lun-Ven

Minuterie hebdomadaire: Dim → --- → Sam

Les titres enregistrés utilisant la même minuterie quotidienne ou hebdomadaire sont compactés et affichés en "groupe" sur l'écran DIRECT NAVIGATOR (→ 27) sauf lorsqu'on utilise un Renouvellement Automatique.

- Vous pouvez aussi appuyer sur [DRIVE SELECT] pour choisir la destination de l'enregistrement.

Lorsque la destination de l'enregistrement est le "DVD" et qu'il ne reste pas assez d'espace libre sur celui-ci, l'enregistrement se poursuit automatiquement sur le disque dur "HDD" (→ 25, Enregistrement de secours).

- Vous pouvez aussi appuyer sur [REC MODE] pour changer de mode d'enregistrement.

- **HDD NOUV (Renouvellement automatique de l'enregistrement)** (→ 25)
OUI ↔ NON

- **Nom programme**
Appuyez sur [◀, ▶] pour sélectionner "Nom programme" puis appuyez sur [OK]. (→ 38, Saisie de texte)

- **STTL (Sous-titres)** (Emission Numérique uniquement)
OUI ↔ NON

Lorsque la colonne "Nom" est réglée avec AV1, AV2 ou AV3, le réglage Oui/Non n'est pas disponible.

Vous pouvez également appuyer sur [STTL (↔)] pour changer le réglage "STTL".

S'il y a plusieurs langues, sélectionnez le sous-titre (→ 50, Langue DVB préférée).

4 Appuyez sur [OK].

Le programme de minuterie est sauvegardé et l'icône de la minuterie est affichée.

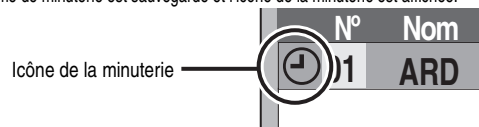

"Ⓞ" s'allume sur l'afficheur de l'appareil, pour indiquer que l'attente d'enregistrement par minuterie est activée.

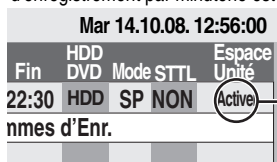

Assurez-vous que la mention "Activer" est bien affichée (→ 25).

Répétez les étapes 2 à 4 pour programmer d'autres enregistrements. Appuyez sur [⏻ DVD] pour éteindre l'appareil.

Pour annuler l'enregistrement quand il a déjà commencé

1 Tandis que l'appareil est allumé Appuyez sur [DRIVE SELECT] pour sélectionner le lecteur d'enregistrement et appuyez sur [■].

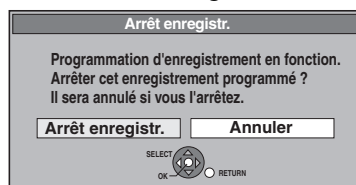

2 Appuyez sur [◀, ▶] pour sélectionner "Arrêt enregistr." puis appuyez sur [OK].

Si vous arrêtez un enregistrement avec minuterie, il sera annulé. Cependant, si vous avez sélectionné un enregistrement quotidien ou hebdomadaire, l'enregistrement démarrera la prochaine fois que l'enregistrement avec minuterie est sélectionné.

Pour libérer l'appareil du mode d'attente d'enregistrement

Même quand l'appareil est éteint, vous pouvez afficher la liste des enregistrements par minuterie en appuyant sur [PROG/CHECK].

1 Appuyez sur [PROG/CHECK].

2 Appuyez sur [▲, ▼] pour choisir le programme et appuyez sur la touche "Rouge".

- L'icône de la minuterie "Ⓞ" (→ 25) disparaît de la liste des enregistrements avec minuterie.
- Vous ne pouvez pas annuler le mode de mise en attente de l'enregistrement avec minuterie tant qu'une icône de minuterie "Ⓞ" (→ 25) reste dans la liste des enregistrements avec minuterie.
- Appuyez à nouveau et sélectionnez "Rouge" pour activer la mise en attente de l'enregistrement avec minuterie.

Remarques sur l'enregistrement programmé

- Lorsqu'un enregistrement par minuterie est réglé, les DVD qui ont été enregistrés au moyen d'un système TV différent ne pourront pas être lus tant que le système TV n'est pas changé dans le menu Configuration (→ 53) ou que l'enregistrement avec minuterie n'est pas terminé ou annulé.
- Les enregistrements par minuterie sont effectués quel que soit l'état de l'appareil, allumé ou en veille.
- L'enregistrement par minuterie débute lorsque l'heure programmée est atteinte, même si l'appareil est alors en cours de lecture.
- Les enregistrements programmés ne démarrent pas si vous êtes en cours d'édition ou de copie à vitesse normale (→ 39).
- Si l'appareil est allumé au moment où débute un enregistrement par minuterie, il reste allumé lorsque l'enregistrement se termine. Il ne s'éteint pas automatiquement. Mais vous pouvez très bien l'éteindre pendant que l'enregistrement par minuterie est en cours.
- Si l'appareil n'est pas mis en mode d'attente d'enregistrement au moins 10 minutes avant l'heure de début de l'enregistrement par minuterie programmé, "Ⓞ" clignote sur l'affichage.
- Lorsque vous programmez plusieurs enregistrements par minuterie devant s'enchaîner l'un après l'autre, l'appareil n'est pas en mesure d'enregistrer le tout début du deuxième programme et des programmes successifs.

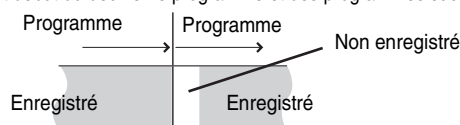

Vérification, modification ou suppression d'un programme

- Même quand l'appareil est éteint, vous pouvez afficher la liste des enregistrements par minuterie en appuyant sur [PROG/CHECK].

Appuyez sur [PROG/CHECK].

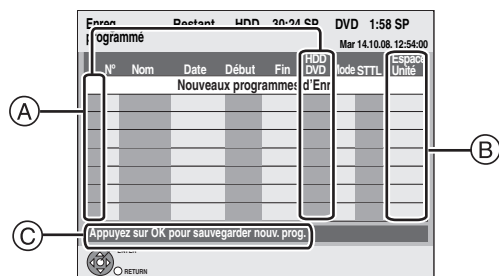

(A) Icônes

- ⊙ La mise en attente de l'enregistrement programmé est activée.
 - Ce programme est en cours d'enregistrement.
 - 🕒 Les programmes se chevauchent. L'enregistrement du programme dont l'heure de début est la plus tardive démarre lorsque de l'enregistrement du premier programme est terminé.
 - ⊖ Vous arrêtez un enregistrement quotidien ou hebdomadaire. L'icône disparaît au prochain démarrage de l'enregistrement avec minuterie.
 - 📀 Le disque est plein et le programme n'a pas pu être enregistré.
 - 🔒 Le programme était protégé contre la copie donc il n'a pas été enregistré.
 - ⊗ Le programme n'a pas été complètement enregistré parce que le disque est sale ou pour une autre raison.
 - 🔄 Enregistrement par minuterie spécifié en Renouvellement automatique (→ ci-contre).
 - ➡ Titres qui ont été reportés vers le disque dur (S'affiche pendant l'enregistrement.)
- HDD** Le lecteur d'enregistrement est placé sur HDD
DVD Le lecteur d'enregistrement est placé sur DVD

(B) Message affiché dans la colonne "Espace Unité"

- Activer:** S'affiche si l'enregistrement tient dans l'espace restant sur le disque.
- **(Date):** Pour les enregistrements quotidiens ou hebdomadaires, l'affichage indique jusqu'à quand les enregistrements peuvent être réalisés (à échéance d'un mois au maximum) en fonction de la durée restante sur le disque.
- ! :** L'enregistrement est peut-être impossible parce que:
- il n'y a plus assez d'espace libre.
 - le nombre de titres a atteint le maximum possible.
- Relève:** Enregistrements programmés qui devront faire l'objet d'un enregistrement de secours sur HDD.

(C) Le nom du canal, le nom du programme et les autres informations sont affichés.

■ Pour modifier un programme

Appuyez sur [▲, ▼] pour choisir le programme et appuyez sur [OK]. (→ 24, étape 3)

■ Pour supprimer un programme

Appuyez sur [▲, ▼] pour choisir le programme et appuyez sur [DELETE *].

Vous pouvez également supprimer un programme avec les étapes suivantes

- 1 Appuyez sur [▲, ▼] pour choisir le programme et appuyez sur [OPTION].
- 2 Appuyez sur [▲, ▼] pour sélectionner "Supprimer" puis appuyez sur [OK].

■ Pour quitter la liste des enregistrements programmés

Appuyez sur [PROG/CHECK].

Remarque

- Les programmes n'ayant pas pu être enregistrés sont effacés de la liste à 4 heures du matin deux jours plus tard.

Langue des émissions numériques avec plusieurs canaux audio ou plusieurs sous-titres

Dans l'enregistrement avec minuterie d'une émission numérique avec plusieurs canaux audio et plusieurs sous-titres, la langue du canal audio et du sous-titre a être enregistrée suivra le réglage de "Langue DVB préférée" dans le menu Configuration (→ 50).

Enregistrement de secours

Lorsque la destination de l'enregistrement est le "DVD" et qu'il ne reste pas assez d'espace libre sur celui-ci, l'enregistrement se poursuit automatiquement sur le "HDD". S'il n'y a pas de disque sur le plateau, ou si le disque ne peut pas être enregistré, ou lorsqu'un enregistrement programmé débute alors qu'une copie est en cours, la destination de l'enregistrement sera modifiée et sera le HDD.

- L'écran Direct Navigator signale les programmes qui ont fait l'objet d'un enregistrement de secours (ils sont repérés par l'icône "➡"). (→ 27).
- Si l'espace restant sur le disque dur est insuffisant, le programme est enregistré aussi longtemps que possible sur le disque dur.

Renouvellement automatique de l'enregistrement

HDD

Si vous enregistrez le même programme sur disque dur tous les jours ou toutes les semaines en enregistrement par minuterie, l'appareil enregistre la nouvelle émission à la place de l'ancienne.

Cette fonction n'est disponible que lorsqu'on sélectionne des enregistrements hebdomadaires ou quotidiens.

- 1 Appuyez sur [PROG/CHECK].
- 2 Appuyez sur [▲, ▼] pour choisir le programme et appuyez sur [OK].
- 3 Appuyez sur [◀, ▶] pour sélectionner la colonne "NOUV".
- 4 Appuyez sur [▲, ▼] pour sélectionner "OUI" puis appuyez sur [OK].

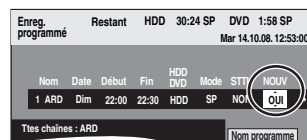

Remarque

- Si un programme sélectionné pour l'enregistrement à renouvellement automatique est protégé, ou si la lecture du contenu d'un HDD est en cours, ou encore si une copie est en cours, le programme ne sera pas écrasé. Il est enregistré comme un programme distinct et c'est lui qui sera écrasé lorsque le prochain enregistrement à renouvellement automatique aura lieu.
- Les listes de lecture créées à partir de programmes donnant lieu à un enregistrement à renouvellement automatique sont effacées au moment du renouvellement.
- Lorsqu'il y a pas assez de place sur le disque dur, il se peut que le programme ne soit pas complètement enregistré.

Opération possible pendant la lecture

• En fonction du média, certaines fonctions sont impossibles.

Arrêt	<p>Appuyez sur [■]. Le point d'arrêt est mémorisé.</p> <p>Fonction de reprise de la lecture Appuyez sur [▶] (PLAY) pour reprendre à partir du même point.</p> <p>Point d'arrêt</p> <ul style="list-style-type: none"> • Si [■] est appuyé plusieurs fois, la position est annulée dans certains cas. • La position est annulée si le plateau est ouvert. • CD VCD et MP3/DivX: La position est annulée si l'appareil est éteint.
Pause	<p>Appuyez sur [II]. Appuyez de nouveau sur [II] ou sur [▶] (PLAY) pour reprendre la lecture.</p>
Recherche	<p>Appuyez sur [◀◀] ou [▶▶].</p> <ul style="list-style-type: none"> • La vitesse augmente en passant par 5 paliers. (+R +R DL +RW jusqu'à 3 étapes) • Appuyez de nouveau sur [▶] (PLAY) pour reprendre la lecture. • Le son est actif au premier palier de recherche vers l'avant. • CD et MP3: Le son est actif à tous les paliers de recherche. • DivX: Le son est actif à tous les paliers de recherche.
Saut	<p>Pendant la lecture ou en cours de pause, appuyez sur [◀◀] ou [▶▶]. Sauter au titre, au chapitre ou à la plage voulu.</p> <ul style="list-style-type: none"> • Chaque appui entraîne une augmentation du nombre de sauts. • DivX: Appuyez sur [◀◀] pour revenir au début du titre en cours de lecture.
Démarrage à partir du titre sélectionné	<p>Appuyez sur les touches numériques. La lecture débute à partir du titre, du chapitre ou de la plage sélectionné.</p> <ul style="list-style-type: none"> • HDD Ex.: 5: [0] → [0] → [5] 15: [0] → [1] → [5] • MP3 et JPEG Ex.: 5: [0] → [0] → [0] → [5] 15: [0] → [0] → [1] → [5] • Autres disques Saisissez un nombre à 2 chiffres Ex.: 5: [0] → [5] 15: [1] → [5] <p>• Cela fonctionne uniquement à l'arrêt avec certains disques (l'écran de droite est affiché sur le téléviseur).</p> <p>• VCD (avec contrôle de lecture) Si vous actionnez les touches numériques alors que le disque est à l'arrêt (l'écran ci-dessus est affiché sur le téléviseur), vous pouvez annuler le mode PBC. (Le temps de lecture écoulé apparaît alors sur l'afficheur de l'appareil.)</p>
Visionnage rapide HDD RAM	<p>Maintenez appuyé [▶] (PLAY) × 1.3). La vitesse de lecture augmente.</p> <ul style="list-style-type: none"> • Appuyez de nouveau sur la touche pour revenir à la vitesse normale.
Lecture au ralenti HDD RAM -R -R DL -RW(V) +R +R DL +RW DVD-V -RW(VR) VCD	<p>Pendant une pause, appuyez sur [◀◀] ou [▶▶]. La vitesse augmente en passant par 5 paliers.</p> <ul style="list-style-type: none"> • Appuyez de nouveau sur [▶] (PLAY) pour reprendre la lecture. • VCD Vers l'avant [▶▶] uniquement. • Si le ralenti est maintenu, l'appareil se met automatiquement en pause au bout d'environ 5 minutes (en excluant DVD-V VCD).
Lecture image par image HDD RAM -R -R DL -RW(V) +R +R DL +RW DVD-V -RW(VR) VCD	<p>Pendant une pause, appuyez sur [◀] (◀II) ou [▶] (II▶). Chaque appui sur la touche fait passer à l'image suivante.</p> <ul style="list-style-type: none"> • Maintenez la touche appuyée pour avancer ou reculer image par image. • Appuyez de nouveau sur [▶] (PLAY) pour reprendre la lecture. • VCD Vers l'avant [▶] (II▶) uniquement.

Saut de la durée spécifiée (Saut temporel)

HDD RAM

-R -R DL

-RW(V) +R

+R DL

(Cette fonction ne marche pas avec des disques finalisés.)

+RW -RW(VR)

- 1 Appuyez sur [TIME SLIP].
- 2 Appuyez sur [▲, ▼] pour entrer la durée et appuyez sur [OK].

La lecture saute la partie correspondant à la durée spécifiée.

- À chaque appui sur [▲, ▼], la durée augmente [▲] ou diminue [▼] de 1 minute. (Pour une augmentation ou une réduction de 10 minutes, laissez la touche appuyée plus longtemps.)

Ceci disparaît automatiquement après environ 5 secondes. Pour faire réapparaître l'écran appuyez une nouvelle fois sur [TIME SLIP].



Saut manuel

HDD RAM

-R -R DL

-RW(V) +R

+R DL

(Cette fonction ne marche pas avec des disques finalisés.)

+RW -RW(VR)

Appuyez sur [MANUAL SKIP].

À chaque appui sur la touche, la lecture saute environ 1 minute de séquence.

Créer chapitre

HDD RAM

(→ 34, Titre/Chapitre)

HDD RAM

Appuyez sur [CREATE CHAPTER].

Une marque de chapitre est inscrite à l'endroit de la séquence affichée lors de l'appui sur la touche.

- Appuyez sur [◀◀, ▶▶] pour aller directement au début d'un chapitre.
- Les chapitres ne peuvent pas être créés pendant l'attente EXT LINK.

Modification du son reproduit en cours de lecture

Appuyez sur [AUDIO].

HDD RAM -RW(VR) VCD, DivX et émission analogique

LR → L → R

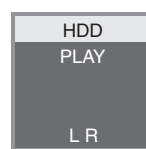

Ex.: "L R" est choisi.

DVD-V

Vous pouvez changer le numéro du canal audio chaque fois que vous appuyez sur les touches. Cela vous permet par exemple de changer la langue de la bande-son (→ 44, Bande sonore).



Ex.: L'anglais est sélectionné.

Remarque

Il n'est pas possible de changer de canal audio dans les cas suivants.

- Lorsqu'un DVD-R, un DVD-R DL, un DVD-RW (format DVD-Vidéo) un +R, un +R DL ou un +RW est sur le plateau à disque et que le lecteur de DVD est sélectionné.
- Lorsque le mode d'enregistrement sélectionné est XP et que l'option "Mode audio pour enreg. XP" est réglée sur "LPCM" (→ 52).
- Lorsque l'option "Copie en mode Rapide" est réglée sur "Oui" (Le réglage par défaut est "Oui" → 51).

HDD RAM -R -R DL -RW(V) +R +R DL +RW -RW(VR)

Vous pouvez trouver rapidement les titres enregistrés et les lire facilement. Vous pouvez également trier les titres ou modifier les groupes de titres.

- Appuyez sur [DIRECT NAVIGATOR].
- Appuyez sur [▲, ▼, ◀, ▶] pour sélectionner le titre puis appuyez sur [OK].

Vous pouvez aussi choisir les titres avec les touches numériques (Tous les titres écran uniquement).

Ex.: **HDD** **RAM -R -R DL -RW(V) +R +R DL +RW -RW(VR)**

5: [0] → [0] → [5] 5: [0] → [5]
 15: [0] → [1] → [5] 15: [1] → [5]
 115: [1] → [1] → [5]

Pour afficher les autres pages

Appuyez sur [▲, ▼, ◀, ▶] pour sélectionner “Précéd.” ou “Suiv.” puis appuyez sur [OK]. (Affichage onglet uniquement)

• Vous pouvez aussi appuyer sur [◀◀, ▶▶] pour afficher d’autres pages.

Pour quitter cet écran

Appuyez sur [DIRECT NAVIGATOR].

Icônes de l’écran Navigateur direct

- Enregistrement en cours.
- 🔒 Titre protégé
- 📄 Titre non enregistré en raison d’une protection contre l’enregistrement (émission numérique, etc.)
- ✕ Le titre ne peut pas être lu [En copiant un titre sur le HDD, ou lorsque les données sont endommagées, etc.]
- ➡ Titres qui ont été reportés vers le disque dur (→ 25, Enregistrement de secours)
- 📄 Titre avec restriction “enregistrements possibles qu’une seule fois” (→ 70, CPRM)
- 📄 Groupes de titres (**HDD** uniquement)
- ▶ Titre qui a été enregistré mais n’a pas été lu (**HDD** uniquement)
- 📺 (NTSC) Titre enregistré avec un système de codage différent du standard de télévision actuellement sélectionné sur l’appareil.
- 📺 (PAL) • Modifiez en conséquence le paramétrage de l’option “Système TV” sur l’appareil (→ 53).

Changement de présentation de l’écran Direct Navigator

“Titres groupés”/“Tous les titres” **HDD**
 “Affichage tableau”/“Affichage onglet”

- Pendant que l’écran Direct Navigator est affiché Appuyez sur [OPTION].
 - Appuyez sur [▲, ▼] pour choisir l’option voulue puis appuyez sur [OK].
- Ex.:

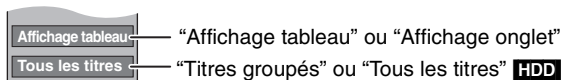

Écran Titres groupés

Deux titres ou plus enregistrés avec le mode d’enregistrement par minuterie journalier/hebdomadaire sont compactés et affichés comme un seul élément.

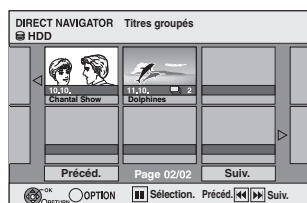

(dans Affichage onglet)

Sélectionnez l’option marquée avec et appuyez sur [OK] pour afficher les titres compactés.

Écran Tous les titres

Affiche tous les titres.

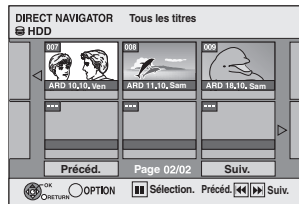

(dans Affichage onglet)

Pour trier les titres pour une recherche facile

HDD (écran Tous les titres dans Affichage tableau uniquement)

Cette fonction facilite la recherche d’un titre à visionner dans une longue liste de titres.

- Appuyez sur [OPTION].
- Appuyez sur [▲, ▼] pour sélectionner “Trier” puis appuyez sur [OK].
- Appuyez sur [▲, ▼] pour choisir l’option voulue puis appuyez sur [OK].

Si vous sélectionnez une option autre que “N°”

- L’écran Navigateur direct s’affiche à nouveau en fin de lecture du titre sélectionné. (Il n’est pas possible d’enchaîner plusieurs titres de façon continue.)
- Les fonctions Saut et Saut temporel ne sont disponibles que pour le titre en cours de lecture.
- Si vous quittez l’écran du Navigateur direct ou si vous passez sur un autre écran de Navigateur direct, le tri sera annulé.

Pour lire des titres groupés **HDD**

- Appuyez sur [▲, ▼, ◀, ▶] pour sélectionner le groupe puis appuyez sur [OK].
- Appuyez sur [▲, ▼, ◀, ▶] pour sélectionner le titre puis appuyez sur [OK].

Pour modifier le groupe des titres **HDD**

HDD (Titres groupés écran uniquement)

- Appuyez sur [▲, ▼, ◀, ▶] pour sélectionner un titre ou un groupe et appuyez sur [II].
 Une coche de contrôle est affichée. Répétez cette étape jusqu’à ce que vous sélectionniez tous les titres nécessaires.
 • Appuyez sur [II] pour annuler.
- Appuyez sur [OPTION].
- Appuyez sur [▲, ▼] pour choisir l’option et appuyez sur [OK].

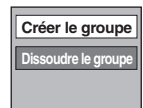

Créer le groupe:

Appuyez sur [◀, ▶] pour sélectionner “Créer” puis appuyez sur [OK].

Les titres sélectionnés sont compactés pour former un groupe.

Dissoudre le groupe:

Appuyez sur [◀, ▶] pour sélectionner “Dissoudre” puis appuyez sur [OK].

- Lorsqu’un groupe de titres a été sélectionné, tous les titres du groupe sont libérés.
- Si un seul titre du groupe a été sélectionné, le titre est libéré du groupe.

■ A propos du nom de groupe

Le nom du premier titre du groupe est utilisé comme nom de groupe.

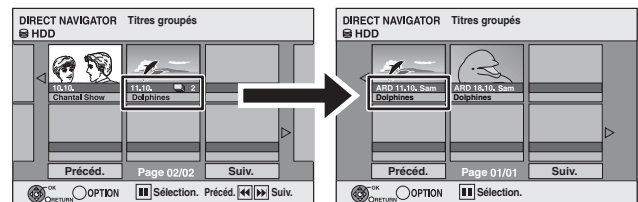

Pour changer le nom de groupe

- Appuyez sur [▲, ▼, ◀, ▶] pour sélectionner le groupe puis appuyez sur [OPTION].
 - Appuyez sur [▲, ▼] pour sélectionner “Modifier” puis appuyez sur [OK].
 - Appuyez sur [▲, ▼] pour sélectionner “Entrer Nom” puis appuyez sur [OK].
 - Entrer le nom. (→ 38, Saisie de texte)
- Même si le nom de groupe est changé, les noms des titres du groupe ne le sont pas.

-R -R DL CD

Affiche l'écran du menu

- 1 Introduisez le disque.
- 2 Si le disque contient des types de fichiers différents

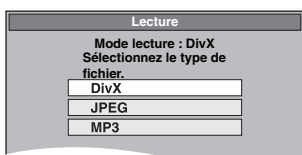

Appuyez sur [▲, ▼] pour choisir l'option voulue puis appuyez sur [OK].

Autrement, Appuyez sur [DIRECT NAVIGATOR].

■ En changeant le type de fichier à lire

- 1 Appuyez sur [RETURN] à plusieurs reprises pour quitter le menu.
- 2 Appuyez sur [FUNCTION MENU].

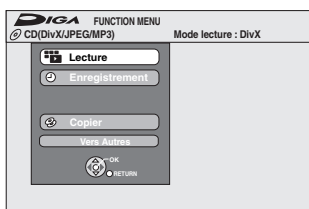

- 3 Appuyez sur [▲, ▼] pour sélectionner "Lecture" puis appuyez sur [OK].
- 4 Appuyez sur [▲, ▼] pour choisir l'option voulue puis appuyez sur [OK].

Lecture du contenu vidéo DivX

-R -R DL CD

Vous pouvez lire les contenus vidéo DivX enregistrés par un ordinateur sur des DVD-R, DVD-R DL et CD-R/CD-RW.

1 Montrez l'écran Menu DivX.

(→ ci-contre, Affiche l'écran du menu)

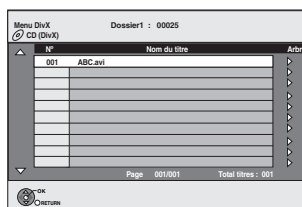

- Les fichiers sont traités comme des titres.

2 Appuyez sur [▲, ▼] pour sélectionner le titre puis appuyez sur [OK].

La lecture du titre sélectionné débute.

- Vous pouvez aussi choisir le titre avec les touches numériques.

Ex.: 5: [0] → [0] → [5]
15: [0] → [1] → [5]

Pour arrêter la lecture

Appuyez sur [■].

Pour afficher les autres pages

Appuyez sur [◀◀, ▶▶].

Pour quitter cet écran

Appuyez sur [DIRECT NAVIGATOR].

Remarque

- Les tailles de l'image sélectionnées au moment de l'enregistrement peuvent empêcher l'appareil de montrer les images dans le bon format. Vous pouvez régler le format avec la télévision.
- Les lectures successives ne sont pas possibles.
- La lecture n'est pas possible si un enregistrement est effectué sur le HDD ou DVD.

Utilisation de l'écran arborescent pour trouver un dossier

- 1 Pendant que la liste des fichiers est affichée. Appuyez sur [▶] pendant qu'un titre est mis en valeur sur l'affichage de l'écran arborescent.

D: Nbre de dossier sélectionné/Nbre total de dossier incluant un titre DivX.

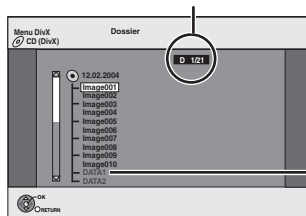

Vous ne pouvez pas choisir les dossiers qui ne contiennent pas de fichiers compatibles.

- 2 Appuyez sur [▲, ▼] pour sélectionner un dossier, puis appuyez sur [OK].

La liste des fichiers du dossier apparaît.

Pour retourner à l'écran précédent

Appuyez sur [RETURN].

A propos du contenu DivX VOD

Le DivX Vidéo à la demande (VOD) contient une protection de droits d'auteur cryptée. Afin de lire le contenu d'un DivX VOD sur cet appareil, vous devez d'abord enregistrer l'appareil.

Suivez les instructions en ligne pour l'achat d'un contenu DivX VOD afin d'entrer le code d'enregistrement de l'appareil et enregistrez l'appareil. Pour plus d'informations à propos du DivX VOD, visitez le site www.divx.com/vod.

Affichage du code d'enregistrement de l'appareil.

(⇒ 55, "Enregistrement DivX" dans l'onglet "Autres")

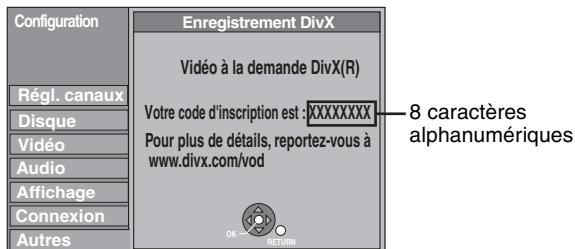

- Après la lecture d'un contenu DivX VOD pour la première fois, un autre code d'enregistrement est alors affiché dans "Enregistrement DivX". N'utilisez pas ce code d'enregistrement pour acheter un contenu DivX VOD. Si vous utilisez ce code pour acheter un contenu DivX VOD, et que vous lisez le contenu sur cet appareil, vous ne pourrez plus lire aucun contenu acheté en utilisant le code précédent.
- Si vous achetez un contenu DivX VOD en utilisant un code d'enregistrement différent du code de cet appareil, vous pouvez ne pas être capable de lire ce contenu. ("Erreur d'Autorisation.." est affiché.)

A propos du contenu DivX qui peut être lu uniquement pendant un nombre de fois défini

Certains contenus de DivX VOD peuvent être lu uniquement pendant un nombre de fois défini. Lorsque vous lisez ce contenu, le nombre de lecture restant est affiché. Vous ne pouvez plus lire ce contenu si le nombre de lecture restant est zéro. ("Location Expirée." est affiché.)

En lisant ce contenu

- Le nombre de lecture restant est réduit de un si
 - vous appuyez sur [DVD].
 - vous appuyez sur [■].
 - vous appuyez sur [DIRECT NAVIGATOR].
 - vous appuyez sur [◀] ou [▶] etc. et si vous arrivez à un autre contenu ou au début du contenu qui est en train d'être lu.
 - l'enregistrement avec minuterie démarre sur le HDD.
 - vous appuyez sur [DRIVE SELECT] pour changer le lecteur.
- Les fonctions de reprise ne fonctionnent pas.

Lecture des fichiers MP3

-R -R DL CD

Vous pouvez lire des fichiers MP3 enregistrés par un ordinateur sur des DVD-R, DVD-R DL et CD-R/CD-RW.

1 Montrez l'écran Menu MP3.

(⇒ 28, Affiche l'écran du menu)

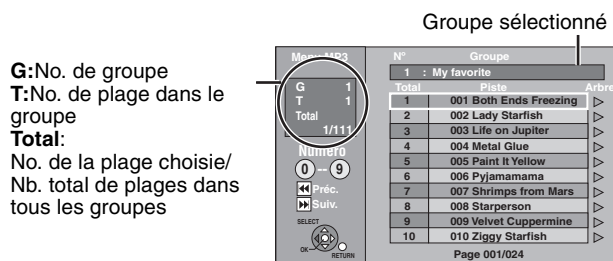

- Les fichiers sont considérés comme des plages et les dossiers comme des groupes.

2 Appuyez sur [▲, ▼] pour sélectionner la plage puis appuyez sur [OK].

La lecture de la plage sélectionnée débute.

- "□" indique la plage en cours de lecture.
- Vous pouvez aussi choisir les plages avec les touches numériques.

Ex.: 5: [0] ⇒ [0] ⇒ [0] ⇒ [5]
15: [0] ⇒ [0] ⇒ [1] ⇒ [5]

Pour afficher les autres pages

Appuyez sur [◀, ▶].

Pour quitter cet écran

Appuyez sur [DIRECT NAVIGATOR].

Utilisation de l'écran arborescent pour trouver un groupe

1 Pendant que la liste des fichiers est affichée.

Appuyez sur [▶] pendant qu'une plage est mise en valeur sur l'affichage de l'écran arborescent.

No. de groupe choisi/Nb. total de groupes

Si le groupe ne contient pas de plage, "-" est affiché à la place du numéro de groupe.

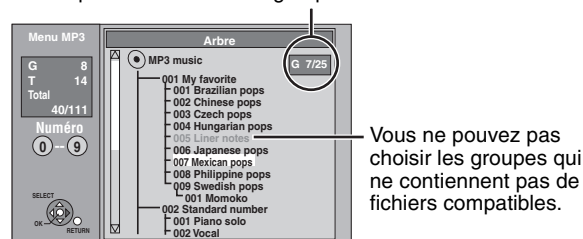

2 Appuyez sur [▲, ▼, ◀, ▶] pour sélectionner un groupe puis appuyez sur [OK].

La liste des fichiers du groupe apparaît.

Pour retourner à l'écran précédent

Appuyez sur [RETURN].

Pour arrêter la lecture

Appuyez sur [■].

Lecture des images fixes

-R -R DL CD

- Vous pouvez visionner des images fixes enregistrées par un ordinateur sur des DVD-R, DVD-R DL et CD-R/CD-RW.
- Vous ne pouvez pas visionner d'images fixes pendant l'enregistrement ou la copie.

1 Montrez l'écran Visualisation Album.

(→ 28, Affiche l'écran du menu)

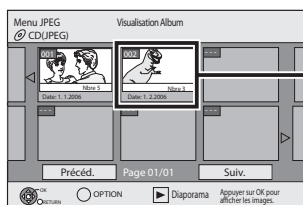

Écran Visualisation Album

Concernant l'écran Visualisation Album → ci-contre

Pour afficher les autres pages

Appuyez sur [▲, ▼, ◀, ▶] pour sélectionner "Précéd." ou "Suiv." puis appuyez sur [OK].

- Vous pouvez aussi appuyer sur [◀◀, ▶▶] pour afficher d'autres pages.

2 Appuyez sur [▲, ▼, ◀, ▶] pour sélectionner l'album et appuyez sur [OK].

Vous pouvez aussi sélectionner l'album avec les touches numérotées.

Ex.:

5: [0] → [0] → [5]

15: [0] → [1] → [5]

115: [1] → [1] → [5]

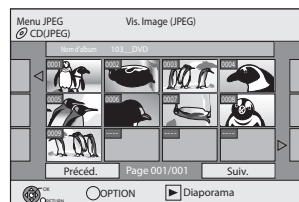

3 Appuyez sur [▲, ▼, ◀, ▶] pour sélectionner l'image fixe voulue puis appuyez sur [OK].

Vous pouvez aussi choisir les images fixes à l'aide des touches numérotées.

Ex.:

5: [0] → [0] → [0] → [5] 115: [0] → [1] → [1] → [5]

15: [0] → [0] → [1] → [5] 1115: [1] → [1] → [1] → [5]

- Appuyez sur [◀, ▶] pour afficher l'image précédente ou suivante.
- Fonctions pratiques lors de l'affichage d'images fixes (→ ci-dessous)

Pour retourner à l'écran Visualisation Album ou à l'écran Vis. Image (JPEG)

Appuyez sur [RETURN].

Pour quitter cet écran

Appuyez sur [DIRECT NAVIGATOR].

■ Concernant l'écran Visualisation Album

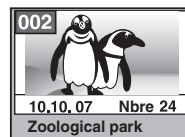

Date de prise de vue/Nombres d'images/Nom de l'album

- Selon l'appareil numérique, le logiciel d'édition du PC etc., la date d'enregistrement peut ne pas être affichée. Dans ce cas, elle apparaîtra ainsi [--.--.--].

Fonctions pratiques lors de l'affichage d'images fixes

Démarrer diapor. Réglage Diaporama

Vous pouvez faire afficher les images fixes l'une après l'autre à une cadence prédéfinie. Pendant que l'écran Visualisation Album est affiché

1 Appuyez sur [▲, ▼, ◀, ▶] pour sélectionner l'album.

2 Appuyez sur [▶] (PLAY).

Vous pouvez également démarrer le diaporama en suivant les étapes suivantes.

Pendant que l'écran Visualisation Album est affiché

① Appuyez sur [▲, ▼, ◀, ▶] pour sélectionner l'album désiré et appuyez sur [OPTION].

② Appuyez sur [▲, ▼] pour sélectionner "Démarrer diapor." puis appuyez sur [OK].

• Pour changer le temps d'intervalle entre deux images

1 Appuyez sur [▲, ▼] pour sélectionner "Réglage Diaporama" à l'étape ② puis appuyez sur [OK].

2 Appuyez sur [▲, ▼] pour sélectionner "Intervalle".

3 Appuyez sur [◀, ▶] pour choisir l'intervalle désiré (entre 0 et 30 secondes), puis appuyez sur [OK].

• Répétition lecture

1 Appuyez sur [▲, ▼] pour sélectionner "Réglage Diaporama" à l'étape ② puis appuyez sur [OK].

2 Appuyez sur [▲, ▼] pour sélectionner "Répétition lecture".

3 Appuyez sur [◀, ▶] pour sélectionner "Oui" ou "Non" puis appuyez sur [OK].

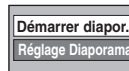

Pivoter

Pendant la lecture

1 Appuyez sur [OPTION].

2 Appuyez sur [▲, ▼] pour sélectionner "Pivoter à DROITE" ou "Pivoter à GAUCHE" puis appuyez sur [OK].

- Les rotations appliquées à une image ne sont pas mémorisées.



Agrandir Diminuer

Pendant la lecture

1 Appuyez sur [OPTION].

2 Appuyez sur [▲, ▼] pour sélectionner "Agrandir" puis appuyez sur [OK].

- Pour retrouver la taille d'origine de l'image, appuyez sur [▲, ▼] pour sélectionner "Diminuer" à l'étape 2 puis appuyez sur [OK].

- Lors d'un zoom avant, il est possible que l'image soit coupée.

- Les agrandissements appliqués à une image ne sont pas mémorisés.

- La fonction "Agrandir/Diminuer" n'est disponible que pour les images fixes de définition inférieure à 640 × 480 pixels.



Propriétés

Pendant la lecture

Appuyez deux fois sur [STATUS ⓘ].

Pour quitter l'écran des propriétés de l'image

Appuyez sur [STATUS ⓘ].

18:53:50 11.10.
Dossier - Image N° 103 - 0006
Date 1.1.2005 N° 3 / 9

Date de la prise de vue

Pendant que l'écran Vis. Image (JPEG) est affiché

① Appuyez sur [▲, ▼, ◀, ▶] pour sélectionner l'image puis appuyez sur [OPTION].

② Appuyez sur [▲, ▼] pour sélectionner "Propriétés" puis appuyez sur [OK].

Des informations (ex. Dimensions de l'image et taille du fichier) s'affichent.

- Pour quitter l'écran Propriétés, appuyez sur [OK].

Fenêtre FUNCTION MENU

En utilisant la fenêtre FUNCTION MENU, vous pouvez accéder rapidement et facilement aux fonctions principales.

1 Appuyez sur [FUNCTION MENU].

Les fonctions affichées dépendent du lecteur ou du type de disque sélectionné.

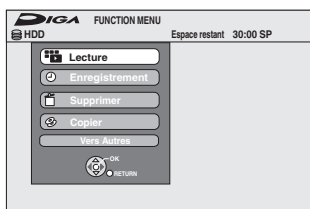

2 Appuyez sur [▲, ▼] pour choisir un élément et appuyez sur [OK].

• Si vous sélectionnez "Vers Autres" et appuyez sur [OK], l'écran suivant apparaît. Appuyez sur [▲, ▼] pour choisir un élément et appuyez sur [OK].

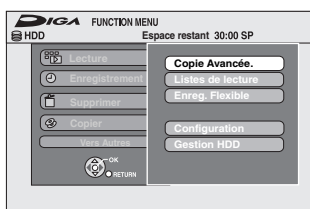

• Si vous appuyez sur [RETURN], vous pouvez revenir à l'écran précédent.

Lecture	Vous pouvez sélectionner et lire des programmes enregistrés (➔ 16, 27), changer le Mode lecture (DivX, JPEG, MP3) (➔ 28), etc.
Enregistrement	Vous pouvez démarrer la programmation des enregistrements par minuterie (➔ 24).
Supprimer	Vous pouvez également effacer des titres à l'aide du SUPPRIMER Navig. (➔ 18).
Copier	Vous pouvez copier des titres enregistrés en utilisant Navigateur COPIE (➔ 40).
Copie Avancée.	Vous pouvez faire des listes de copie et puis copier (➔ 41).
Listes de lecture	Vous pouvez créer des listes de lecture en groupant vos chapitres préférés (➔ 36).
Enreg. Flexible	L'appareil règle la meilleure qualité d'image possible qui puisse être enregistrée dans l'espace libre disponible (➔ 21).
Configuration	Vous pouvez changer les réglages de l'appareil en utilisant le menu Configuration (➔ 49).
Gestion HDD Gestion DVD	Vous pouvez gérer le disque dur et les disques en les formatant, les finalisant et en utilisant d'autres opérations (➔ 46).

Pour fermer la fenêtre FUNCTION MENU

Appuyez sur [FUNCTION MENU].

Pour mettre le programme TV que vous regardez en pause —Pause Live TV

Vous pouvez mettre en pause le programme de télévision que vous regardez en utilisant le tuner pour le reprendre plus tard en le sauvegardant temporairement sur le HDD. C'est utile lorsque vous devez cesser de regarder brièvement la télévision pour faire une course. Si vous arrêtez la fonction Pause Live TV, le programme de télévision temporairement sauvegardé sur le HDD sera supprimé.

1 Allumez le téléviseur et sélectionnez l'entrée AV correspondant au connecteur auquel est raccordé l'enregistreur.

2 Mettez cet appareil sous tension et appuyez sur [▲ ▼ CH] pour sélectionner la chaîne.

3 Lorsque vous voulez mettre en pause le programme de télévision Appuyez sur [||].

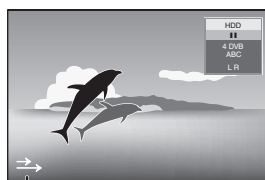

Cette icône indique que Pause Live TV fonctionne. Vous pouvez éteindre cette icône (➔ 52, Icône Pause Live TV).

4 Lorsque vous voulez reprendre Appuyez sur [▶] (PLAY).

- Le programme est sauvegardé sur le disque dur en mode enregistrement SP (➔ 20) indépendamment du mode d'enregistrement et du lecteur sélectionné avant de lancer le sauvetage.
- Il est possible de sauvegarder 1 heure au moins sur les 8 heures de programme de télévision du disque dur. (Cela peut varier selon l'espace libre sur le disque dur.)

Opération pendant la Pause Live TV

Recherche	Appuyez sur [◀◀, ▶▶].
Pause	Appuyez sur []. • Appuyez sur [▶] (PLAY) pour redémarrer.
Visionnage rapide	Maintenez appuyé [▶] (PLAY/× 1.3). • Appuyez de nouveau sur la touche pour revenir à la vitesse normale.
Lecture au ralenti	Pendant une pause, appuyez sur [◀◀] ou [▶▶]. La vitesse augmente en passant par 5 paliers. • Appuyez de nouveau sur [▶] (PLAY) pour reprendre la lecture.
Arrêt Pause Live TV	1 Appuyez sur [■]. 2 Appuyez sur [◀, ▶] pour sélectionner "Oui" puis appuyez sur [OK].

Remarque

- La fonction Pause Live TV s'arrête automatiquement lorsqu'un enregistrement en attente démarre.
- La fonction Pause Live TV ne fonctionne pas si l'horloge n'est pas branchée.
- La Pause Live TV fonction ne fonctionne pas
 - pendant l'enregistrement
 - pendant l'enregistrement par minuterie
 - pendant l'enregistrement EXT LINK, etc.
- Vous ne pouvez pas changer le canal audio ou le sous-titre durant le retour à la lecture.
- Les 30 premières minutes sont effacées toutes les 30 minutes une fois que le disque dur est plein ou après le sauvetage des 8 dernières heures.
- La fonction Pause Live TV s'arrête automatiquement 24 heures après avoir débuté.
- "Audio Multi DVB" et "Sous-titre DVB" du menu d'écran ne peuvent pas être changés pendant la Pause Live TV.

Vous pouvez profiter des opérations liées au téléviseur et au récepteur en utilisant "HDAVI Control" ou Q Link.

Qu'est ce que VIERA Link "HDAVI Control" ?

VIERA Link "HDAVI Control" est une fonction pratique qui offre des opérations liées de cette unité, et un téléviseur Panasonic (VIERA) ou un récepteur sous "HDAVI Control". Vous pouvez profiter de cette fonction en connectant l'appareil via le câble HDMI. Voyez le manuel d'utilisation de l'appareil connecté pour des détails sur le fonctionnement.

- La fonction VIERA Link "HDAVI Control", basée sur les fonctions de commande fournies par HDMI, une norme industrielle connue sous le nom HDMI CEC (Consumer Electronics Control), est une fonction unique que nous avons développée et ajoutée. En tant que tel, son fonctionnement avec les appareils compatibles HDMI CEC d'autres fabricants ne peut être garanti.
- **Cet appareil prend en charge la fonction "HDAVI Control 3".** "HDAVI Control 3" est la nouvelle norme (depuis décembre 2007) pour les appareils compatibles HDAVI Control de Panasonic. Cette norme est compatible avec les appareils HDAVI classiques de Panasonic.
- Veuillez consulter des modes d'emploi individuels pour trouver des équipements d'autres fabricants supportant la fonction VIERA Link.

Préparation

- 1 Branchez cet appareil à la TV en utilisant le câble HDMI et un câble Péritel 21 broches (➔ 9), ou à votre récepteur en utilisant un câble HDMI (➔ 58).
- 2 Placez "VIERA Link" sur "Oui" (➔ 53). (Le réglage par défaut est "Oui".)
- 3 Sélectionnez les opérations "HDAVI Control" sur l'appareil connecté (ex., TV).
 - **Mettez le canal d'entrée sur VIERA pour permettre au connecteur d'être raccordé comme "HDAVI Control".**
- 4 Allumez tous les appareils compatibles "HDAVI Control" et sélectionnez l'entrée du canal de cette unité sur le téléviseur connecté pour voir si la fonction "HDAVI Control" fonctionne correctement.

Lorsque la connexion ou les réglages sont changés, répétez cette procédure.

Qu'est ce que Q Link?

Q Link est une fonction utile qui offre des opérations liées à cet appareil et un téléviseur Panasonic. Vous pouvez utiliser cette fonction en connectant l'appareil avec un câble PERITEL 21 broches.

Préparation

- Connectez cet appareil à votre téléviseur avec un câble PERITEL à 21 broches (➔ 8).

Pour votre information

Les systèmes ci-après d'autres fabricants sont à peu près équivalents au système Q Link de Panasonic. Pour des détails, référez-vous au manuel d'utilisation de votre téléviseur ou consultez votre revendeur.

- Q Link (marque déposée de Panasonic)
- DATA LOGIC (marque déposée de Metz)
- Easy Link (marque déposée de Philips)
- Megalogic (marque déposée de Grundig)
- SMARTLINK (marque déposée de Sony)

Que pouvez-vous faire avec le "HDAVI Control" et Q Link

Téléchargement à partir du téléviseur VIERA Link *3 Q Link	Quand vous connectez l'unité à un téléviseur pour la première fois, les données de la liste des stations sont copiées automatiquement du téléviseur vers l'unité et les stations de télévision sont affectées aux positions de programme de l'unité dans le même ordre que sur le téléviseur (➔ 10).
(Lorsque le téléviseur est allumé) Visualisation facile VIERA Link Q Link	Si le téléviseur est allumé et que les opérations suivantes sont effectuées, l'entrée du téléviseur bascule automatiquement en mode d'entrée HDMI (VIERA Link) ou en mode entrée AV (Q Link) et le téléviseur affiche l'action correspondante. (L'image et le son peuvent ne pas être disponibles pendant les premières secondes.) Appuyez sur [FUNCTION MENU]*1, [▶] (PLAY)*2, [DIRECT NAVIGATOR], [PROG/CHECK] etc.
(Lorsque le téléviseur est éteint) Mise sous tension automatique VIERA Link Q Link	Lorsque le téléviseur est éteint et que les opérations suivantes sont effectuées, le téléviseur s'allumera automatiquement et affichera l'action correspondante. (L'image et le son peuvent ne pas être disponibles pendant les premières secondes.) Appuyez sur [FUNCTION MENU]*1, [▶] (PLAY)*2, [DIRECT NAVIGATOR], [PROG/CHECK] etc. <ul style="list-style-type: none"> • DVD-V CD VCD SVCD et MP3 Le téléviseur s'allume automatiquement lorsque vous introduisez les disques.
Mise hors tension automatique VIERA Link Q Link	Si vous réglez le téléviseur en mode d'attente, l'appareil sera aussi réglé en mode d'attente automatiquement. L'appareil est automatiquement mis en mode d'attente même si l'écran FUNCTION MENU etc. est affiché pendant la lecture, ou lorsque l'appareil est réglé sur un enregistrement par minuterie. Même si le téléviseur est mis en mode d'attente, l'appareil ne passera pas en mode d'attente en même temps pendant l'enregistrement, la copie, la finalisation etc. <ul style="list-style-type: none"> • Lorsque cette unité est connectée à un récepteur "HDAVI Control" compatible Panasonic via un câble HDMI, le récepteur s'éteindra également.
Enregistrement TV direct VIERA Link *3 Q Link	Cette fonction permet de lancer immédiatement l'enregistrement du programme actuellement visualisé sur le téléviseur. <ul style="list-style-type: none"> • Toutefois, elle ne fonctionne pas si vous sélectionnez les canaux de télévision sur cet appareil. Maintenez appuyé [● DIRECT TV REC] pendant 1 seconde. L'enregistrement démarre. <ul style="list-style-type: none"> • Les titres sont enregistrés sur le disque dur . Pour arrêter l'enregistrement Appuyez sur [■].

*1 Cette touche est uniquement valable lorsque l'unité est allumée.

*2 Lorsque cette touche est appuyée, l'image visualisée n'est pas immédiatement affichée à l'écran et il peut ne pas être possible de regarder le contenu à partir de l'endroit d'où la visualisation démarre.

Dans ce cas, appuyez sur [◀◀] ou [◀◀] pour aller en arrière où la visualisation doit démarrer.

*3 Cette fonction est disponible sur la télévision disposant de la fonction "HDAVI Control 3".

Remarque

- Ces fonctions peuvent ne pas fonctionner normalement selon les conditions de l'appareil.
- A propos de la fonction "HDAVI Control", lisez aussi le manuel de l'appareil connecté (ex., TV).

Contrôle aisé avec la télécommande VIERA uniquement

Si vous connectez cet appareil à un téléviseur doté de la fonction "HDAVI Control 2" ou "HDAVI Control 3" avec un câble HDMI, vous pourrez bénéficier d'un fonctionnement plus pratique.

Vous pouvez faire fonctionner cet appareil à l'aide des touches suivantes de la télécommande du téléviseur.

[▲], [▼], [◀], [▶], [OK], [RETURN], [EXIT], [OPTION] et les touches colorées.

Utilisez la télécommande de cet appareil pour exploiter les touches (touches numériques, etc.) non répertoriées ci-dessus.

- L'opération sur l'appareil peut être interrompue lorsque vous appuyez sur d'autres touches de la télécommande TV que celles énumérées ci-dessus.
- Le téléviseur affiche l'image du tuner du téléviseur lorsque l'opération liée est terminée.

Utilisation de l'écran FUNCTION MENU pour faire fonctionner cet appareil

VIERA Link

- Cette fonction est disponible sur une télévision qui dispose des fonctions "HDAVI Control 2" ou "HDAVI Control 3".

Reportez-vous au mode d'emploi du téléviseur pour utiliser ce dernier.

1 Affichez l'écran "FUNCTION MENU" de cet appareil à l'aide de la télécommande du téléviseur.

- Si l'appareil est réglé en mode d'attente, il se mettra automatiquement sous tension.

2 Sélectionnez la fonction que vous souhaitez contrôler à l'aide de la télécommande du téléviseur, puis appuyez sur [OK].

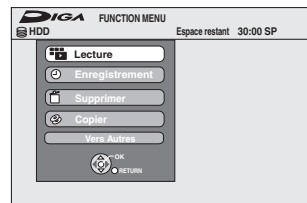

À propos de l'écran FUNCTION MENU (→ 31).

Pause du programme de télévision en direct

VIERA Link

- Cette fonction est disponible sur une télévision qui dispose de la fonction "HDAVI Control 3".

Vous pouvez mettre en pause le programme de télévision que vous regardez pour le reprendre plus tard en le sauvegardant temporairement sur le disque dur. C'est utile lorsque vous devez cesser de regarder brièvement la télévision pour faire une course.

Si vous arrêtez la fonction Pause Live TV, le programme de télévision temporairement sauvegardé sur le HDD sera supprimé.

Reportez-vous au mode d'emploi du téléviseur pour utiliser ce dernier.

1 Lorsque vous voulez mettre en pause le programme de télévision Mettez sous tension la fonction "Pause Live TV" à l'aide de la télécommande.

- Cet appareil s'allume automatiquement.

2 Lorsque vous voulez reprendre Affichez le Panneau contrôle (→ ci-dessous) et appuyez sur [OK].

- Le programme de télévision reprend.

Pour arrêter la Pause Live TV

Appuyez sur [▼] pendant que le Panneau de contrôle s'affiche.

Référez-vous à la "Remarque" de la page 31, "Pour mettre le programme TV que vous regardez en pause —Pause Live TV".

Utilisation de l'écran de menu OPTION pour faire fonctionner cet appareil

VIERA Link

- Cette fonction est disponible sur une télévision qui dispose des fonctions "HDAVI Control 2" ou "HDAVI Control 3".

À l'aide de la télécommande du téléviseur, vous pouvez lire des disques au moyen de "Panneau contrôle" (→ ci-dessous) et afficher le Top Menu d'un DVD-Vidéo.

1 Appuyez sur [OPTION].

par exemple,



Remarque

Vous ne pouvez pas utiliser l'écran du menu OPTION lorsque le Top Menu d'un DVD-Vidéo est affiché et lors de la copie d'un DVD-Vidéo.

2 Sélectionnez un élément, puis appuyez sur [OK].

Panneau contrôle	Affiche le Panneau contrôle (→ ci-dessous).
FUNCTION MENU	Affiche l'écran FUNCTION MENU (→ ci-dessus).
Top Menu DVD-V	Affiche le Top Menu (→ 16).
Menu DVD-V	Affiche le menu (→ 16).
Sélection lecteur	Sélectionnez le HDD ou le lecteur DVD.
Pivoter à DROITE (JPEG)	Permet de faire pivoter l'image fixe (→ 30).
Pivoter à GAUCHE (JPEG)	
Agrandir (JPEG)	Permet d'agrandir ou de réduire l'image fixe (→ 30).
Diminuer (JPEG)	

Utilisation du Panneau contrôle

À l'aide du Panneau contrôle, vous pouvez utiliser les fonctions de recherche en arrière ou en avant, d'arrêt, etc. avec la télécommande du téléviseur. Effectuez les étapes 1 et 2 de la section "Utilisation de l'écran de menu OPTION pour faire fonctionner cet appareil" (→ ci-dessus).

Le Panneau contrôle s'affiche (→ ci-contre).

- Lors de lecture d'un titre, d'un DVD-Vidéo, etc.
 - [▲]: Pause, [▼]: Arrêt, [◀]: Recherche en arrière, [▶]: Recherche en avant, [OK]: Lecture, [EXIT]: Fermeture de l'écran.
- Pendant la lecture d'images fixes
 - [▼]: Arrêt, [◀]: Affichage de l'image précédente, [▶]: Affichage de l'image suivante, [EXIT]: Fermeture de l'écran.

Panneau contrôle

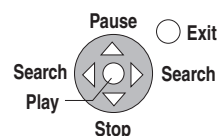

■ Si vous désirez laisser le téléviseur sous tension et mettre uniquement cet appareil en mode d'attente Appuyez sur la touche [DVD] de la télécommande de cet appareil pour activer le mode d'attente.

■ Lorsque vous n'utilisez pas "HDAVI Control"

Réglez l'option "VIERA Link" du menu Configuration sur "Non" (→ 53).

HDD RAM

-R -R DL -RW(V) +R +R DL (Vous ne pouvez pas éditer les disques finalisés.)

+RW -RW(VR)

Titre/Chapitre

Les programmes sont enregistrés sous forme d'un titre contenant un seul chapitre.

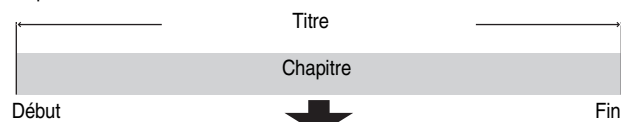

HDD RAM Vous pouvez diviser un titre en plusieurs chapitres. Chaque section entre les points de division devient un chapitre. (→ 26, 35, Créer chapitre)

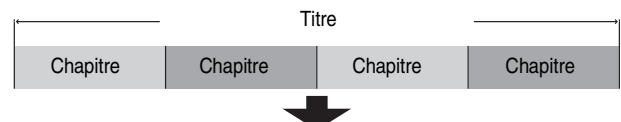

HDD RAM Vous pouvez également modifier l'ordre des chapitres et créer une liste de lecture (→ 36).

- Nombre maximal d'éléments sur un disque:

HDD

- Titres:499
- Chapitres:Environ 1000 par titre (dépend du type d'enregistrement).

RAM -R -R DL -RW(V) +R +R DL +RW

- Titres:99 (+R +R DL +RW 49 titres)
- Chapitres:environ 1000 (+R +R DL +RW environ 254) (dépend du type d'enregistrement).

Remarque

- Une fois effacé, divisé ou partiellement effacé, un contenu enregistré ne peut plus être restauré à son état d'origine. Soyez bien sûr de ce que vous faites avant de continuer.
- Les opérations d'édition ne sont pas possibles pendant un enregistrement, une copie, etc..
- Les restrictions à l'enregistrement restent en vigueur même après édition (par exemple la division d'un titre, etc.).
- **+R +R DL** Chaque fois que vous éditez un titre, l'information est sauvegardée sur l'espace libre du disque. Si vous effectuez ceci plusieurs fois, la quantité d'espace libre diminue. Nous vous conseillons d'effectuer l'édition sur le HDD et puis de copier sur un disque.

Montage de titres/chapitres et lecture de chapitres

Vous avez la possibilité de modifier les programmes enregistrés (en supprimer les parties superflues, les diviser, etc.).

Préparation

- Allumez le téléviseur et sélectionnez l'entrée AV qui convient pour la connexion de cet appareil.
- Mettez l'appareil sous tension.
- Appuyez sur [DRIVE SELECT] pour sélectionner le lecteur contenant le titre enregistré à modifier.
- **RAM** Enlevez la protection (→ 46, Protection des contenus).

- 1 En cours de lecture ou à l'arrêt Appuyez sur [DIRECT NAVIGATOR].
- 2 Appuyez sur [▲, ▼, ◀, ▶] pour sélectionner le titre voulu.

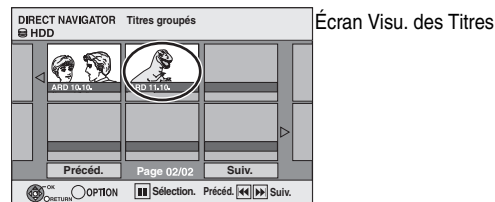

Pour afficher les autres pages

Appuyez sur [▲, ▼, ◀, ▶] pour sélectionner "Précéd." ou "Suiv." puis appuyez sur [OK].

- Vous pouvez aussi appuyer sur [◀◀, ▶▶] pour afficher d'autres pages.

Édition de plusieurs éléments

Sélectionnez avec [▲, ▼, ◀, ▶] puis appuyez sur [■]. (Répétez cette opération si nécessaire.)

Le ou les titres sélectionnés sont cochés. Appuyez de nouveau sur [■] pour annuler l'opération.

- 3 Appuyez sur [OPTION].
- 4 Appuyez sur [▲, ▼] pour choisir l'opération à effectuer, puis appuyez sur [OK].

- Si vous sélectionnez "Modifier", appuyez sur [▲, ▼] pour choisir l'opération à effectuer et appuyez sur [OK].

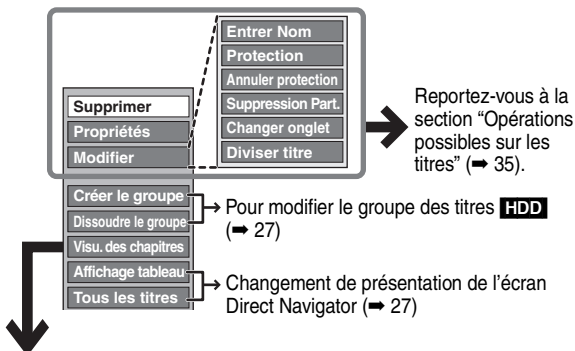

- Si vous sélectionnez "Visu. des chapitres"

- 5 Appuyez sur [▲, ▼, ◀, ▶] pour sélectionner le chapitre. Pour lancer la lecture → Appuyez sur [OK]. Pour éditer l'élément → Étape 6.



- Pour afficher les autres pages/Édition de plusieurs éléments (→ ci-dessus)

- 6 Appuyez sur [OPTION], puis [▲, ▼] choisir l'opération à effectuer, puis appuyez sur [OK].



- Vous pouvez repasser en présentation Visu. des Titres.

Pour retourner à l'écran précédent

Appuyez sur [RETURN].

Pour quitter cet écran

Appuyez sur [DIRECT NAVIGATOR].

Opérations possibles sur les titres

Après avoir effectué les étapes 1 à 4 (→ 34)

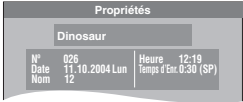
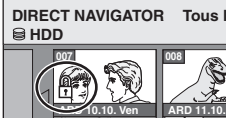
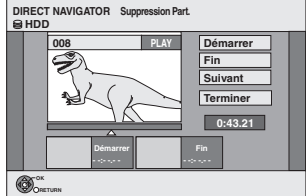
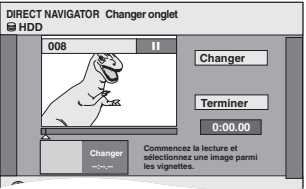
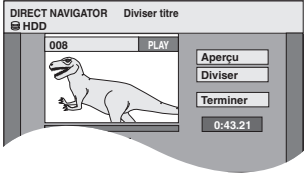
Supprimer* HDD RAM -R -R DL -RW(V) +R +R DL +RW	Appuyez sur [◀, ▶] pour sélectionner “Supprimer” puis appuyez sur [OK]. <ul style="list-style-type: none"> • Une fois effacé, le contenu enregistré est perdu et ne peut plus être restauré. Soyez bien sûr de ce que vous faites avant de continuer. • La durée d'enregistrement disponible sur un DVD-R, un DVD-R DL, un +R ou un +R DL n'augmente pas quand vous effacez des titres. • La durée d'enregistrement disponible sur DVD-RW (format DVD-Vidéo) et +RW n'augmente que lorsque le dernier titre enregistré est effacé. Elle n'augmente pas lorsque d'autres titres sont effacés (→ 18).
Propriétés HDD RAM -R -R DL -RW(V) +R +R DL +RW -RW(VR)	Affichage d'informations sur le titre (notamment date et heure d'enregistrement). <ul style="list-style-type: none"> • Appuyez sur [OK] pour quitter cet écran. 
Entrer Nom HDD RAM -R -R DL -RW(V) +R +R DL +RW	Vous pouvez attribuer des noms aux titres enregistrés. (→ 38, Saisie de texte) <ul style="list-style-type: none"> • HDD Même si le nom de groupe est changé, les noms des titres du groupe ne le sont pas.
Protection* Annuler protection* HDD RAM +R +R DL +RW	Si la protection est activée, le titre est protégé contre l'effacement accidentel. Appuyez sur [◀, ▶] pour sélectionner “Oui” puis appuyez sur [OK]. Un symbole de cadenas apparaît lorsque le titre est protégé contre l'effacement. 
Suppression Part. HDD RAM (→ ci-dessous, Pour votre information)	Vous pouvez supprimer les parties superflues de l'enregistrement. <ol style="list-style-type: none"> 1 Appuyez sur [OK] au point de départ et au point d'arrivée de la section que vous souhaitez effacer. 2 Appuyez sur [▲, ▼] pour sélectionner “Terminer” puis appuyez sur [OK]. <ul style="list-style-type: none"> • Sélectionnez “Suivant” puis appuyez sur [OK] pour effacer d'autres sections. 3 Appuyez sur [◀, ▶] pour sélectionner “Supprimer” puis appuyez sur [OK]. 
Changer onglet HDD RAM -R -R DL -RW(V) +R +R DL +RW (→ ci-dessous, Pour votre information)	Vous pouvez modifier l'image à afficher sous forme de vignette dans la liste des titres. <ol style="list-style-type: none"> 1 Appuyez sur [▶] (PLAY) pour démarrer la lecture. 2 Appuyez sur [OK] lorsque l'image que vous voulez utiliser comme vignette est affichée. Pour changer la vignette Reprenez la lecture et appuyez sur [▲, ▼] pour choisir “Changer”, puis appuyez sur [OK] au nouveau point souhaité. 3 Appuyez sur [▲, ▼] pour sélectionner “Terminer” puis appuyez sur [OK]. 
Diviser titre HDD RAM (→ ci-dessous, Pour votre information)	Vous pouvez diviser un titre en deux. <ol style="list-style-type: none"> 1 Appuyez sur [OK] à l'endroit où vous souhaitez diviser le titre. 2 Appuyez sur [▲, ▼] pour sélectionner “Terminer” puis appuyez sur [OK]. 3 Appuyez sur [◀, ▶] pour sélectionner “Diviser” puis appuyez sur [OK]. Pour confirmer l'endroit de la division Appuyez sur [▲, ▼] pour sélectionner “Aperçu” puis appuyez sur [OK]. (L'appareil lit 10 secondes avant et après l'endroit sélectionné pour la division.) Pour changer le point de division Relancez la lecture et appuyez sur [▲, ▼] pour sélectionner “Diviser”, puis appuyez sur [OK] à l'endroit où vous voulez diviser le titre. <p>Remarque</p> <ul style="list-style-type: none"> • Les deux titres résultants conservent le même intitulé et les mêmes propriétés CPRM (→ 70) que le titre d'origine. • Entre juste avant et juste après le point de division, il est possible que l'image et le son soient momentanément coupés. • HDD Des titres divisés forment un groupe de titres. 

* Ces opérations peuvent s'appliquer simultanément à plusieurs éléments (Édition de plusieurs éléments).

Opérations sur les chapitres

Après avoir effectué les étapes 1 à 6 (→ 34)

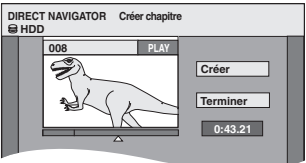
Supprimer Chapitre* HDD RAM	Appuyez sur [◀, ▶] pour sélectionner “Supprimer” puis appuyez sur [OK]. <ul style="list-style-type: none"> • Une fois effacé, le contenu enregistré est perdu et ne peut plus être restauré. Soyez bien sûr de ce que vous faites avant de continuer. • Sélectionnez “Unir chapitres” (→ ci-dessous) si vous désirez effacer uniquement le point de division entre les chapitres. (Le contenu enregistré ne sera pas effacé.)
Créer chapitre HDD RAM (→ ci-dessous, Pour votre information)	Tout en visionnant le titre, sélectionnez le point à partir duquel vous voulez débuter un nouveau chapitre. <ol style="list-style-type: none"> 1 Appuyez sur [OK] à l'endroit où vous souhaitez diviser le chapitre. <ul style="list-style-type: none"> • Répétez cette étape pour opérer d'autres divisions. 2 Appuyez sur [▲, ▼] pour sélectionner “Terminer” puis appuyez sur [OK]. 
Unir chapitres HDD RAM	Appuyez sur [◀, ▶] pour sélectionner “Unir” puis appuyez sur [OK]. <ul style="list-style-type: none"> • Le chapitre sélectionné est combiné avec le chapitre suivant en un seul nouveau chapitre.

* Ces opérations peuvent s'appliquer simultanément à plusieurs éléments (Édition de plusieurs éléments).

Pour votre information

- Utilisez la recherche (→ 26), ou le saut temporel (→ 26) pour trouver l'endroit voulu.
- Pour vous positionner précisément sur un point, utilisez le ralenti (→ 26) et la lecture image par image (→ 26).
- Pour passer le début ou la fin d'un titre, appuyez sur [◀◀] (début) ou [▶▶] (fin).

Vous pouvez modifier l'ordre des chapitres (⇒ 34) et créer une liste de lecture.

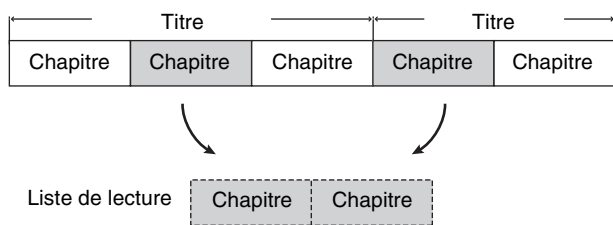

La copie (⇒ 39) d'une liste de lecture entraîne la création d'un titre.

- Les listes de lecture ne donnent pas lieu à la duplication des titres ou chapitres vers lesquels elles pointent; elles n'occupent donc en elles-mêmes pas beaucoup de place.
- L'édition des chapitres d'une liste ne modifie en rien les chapitres eux-mêmes ni les titres dont ils sont issus.
- Il n'est pas possible de créer ou de modifier une liste de lecture pendant une opération d'enregistrement ou de copie.

HDD RAM

- Nombre maximal d'éléments sur un disque:
 - Listes de lecture: 99
 - Chapitres dans une liste de lecture: environ 1000 (dépend du type d'enregistrement).
- Si vous dépassez le nombre maximal d'éléments pour un disque, les entrées créées ne seront pas toutes enregistrées.

Création de listes de lecture

HDD RAM

Préparation

- Allumez le téléviseur et sélectionnez l'entrée AV qui convient pour la connexion de cet appareil.
- Mettez l'appareil sous tension.
- Appuyez sur [DRIVE SELECT] pour sélectionner le lecteur contenant le titre enregistré à modifier.
- **RAM** Enlevez la protection (⇒ 46, Protection des contenus).
- Il n'est pas possible de créer ou de modifier une liste de lecture pendant une opération d'enregistrement ou de copie.
- Les listes de lecture doivent correspondre au standard de télévision sélectionné via l'option "Système TV" (⇒ 53).

1 Pendant l'arrêt

Appuyez sur [FUNCTION MENU].

2 Appuyez sur [▲, ▼] pour sélectionner "Vers Autres" puis appuyez sur [OK].

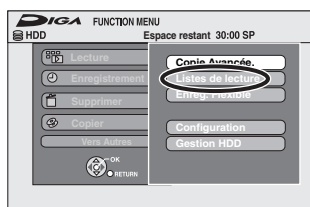

3 Appuyez sur [▲, ▼] pour sélectionner "Listes de lecture" puis appuyez sur [OK].

4 Appuyez sur [▲, ▼, ◀, ▶] pour sélectionner "Créer" puis appuyez sur [OK].

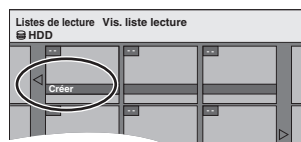

5 Appuyez sur [◀, ▶] pour choisir le titre source, puis appuyez sur [▼].

- Appuyez sur [OK] pour sélectionner tous les chapitres du titre, puis passez à l'étape 7.

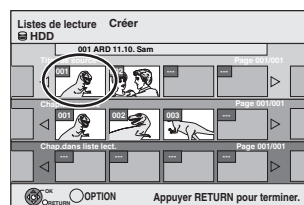

6 Appuyez sur [◀, ▶] pour sélectionner le chapitre que vous voulez ajouter à la liste de lecture, puis appuyez sur [OK].

Appuyez sur [▲] pour annuler.

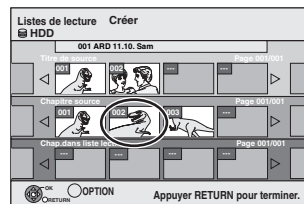

- Vous pouvez aussi en profiter pour créer un nouveau chapitre dans le titre source. Appuyez sur [OPTION] pour choisir "Créer chapitre" et appuyez sur [OK] (⇒ 35, Créer chapitre).

7 Appuyez sur [◀, ▶] pour sélectionner la position à laquelle insérer le chapitre et appuyez sur [OK].

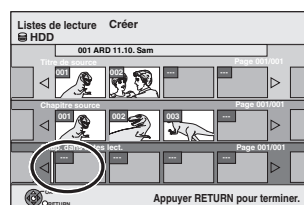

- Appuyez sur [▲] pour sélectionner d'autres titres dans lesquels sélectionner des chapitres.
- Répétez les étapes 6 et 7 pour ajouter d'autres chapitres.

8 Appuyez sur [RETURN].

Toutes les scènes sélectionnées constituent la liste de lecture.

Pour retourner à l'écran précédent

Appuyez sur [RETURN].

Pour quitter cet écran

Appuyez sur [EXIT].

Montage et lecture de listes de lecture/ chapitres

HDD RAM
-RW(VR) (Lecture uniquement)

- 1 Pendant l'arrêt
Appuyez sur [FUNCTION MENU].
- 2 Appuyez sur [▲, ▼] pour sélectionner "Vers Autres" puis appuyez sur [OK].
- 3 Appuyez sur [▲, ▼] pour sélectionner "Listes de lecture" puis appuyez sur [OK].
- 4 Appuyez sur [▲, ▼, ◀, ▶] pour choisir la liste de lecture voulue.
Pour lancer la lecture → Appuyez sur [OK].
Pour éditer l'élément → Étape 5.



- Pour afficher les autres pages/Édition de plusieurs éléments (→ 34)

- 5 Appuyez sur [OPTION], puis [▲, ▼] choisir l'opération à effectuer, puis appuyez sur [OK].
• Si vous sélectionnez "Modifier", appuyez sur [▲, ▼] pour choisir l'opération à effectuer et appuyez sur [OK].

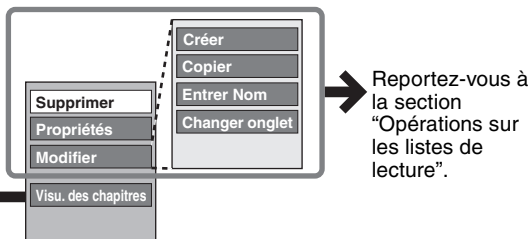

■ Si vous sélectionnez "Visu. des chapitres"

- 6 Appuyez sur [▲, ▼, ◀, ▶] pour sélectionner le chapitre.
Pour lancer la lecture → Appuyez sur [OK].
Pour éditer l'élément → Étape 7.

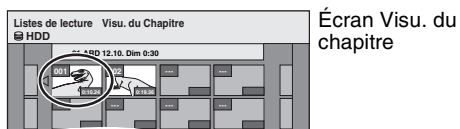

- Pour afficher les autres pages/Édition de plusieurs éléments (→ 34)

- 7 Appuyez sur [OPTION], puis [▲, ▼] choisir l'opération à effectuer, puis appuyez sur [OK].

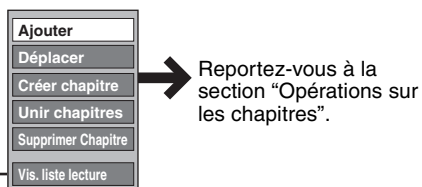

- Vous pouvez repasser en présentation Vis. liste lecture.

Pour retourner à l'écran précédent

Appuyez sur [RETURN].

Pour quitter cet écran

Appuyez sur [EXIT].

Opérations sur les listes de lecture

Après avoir effectué les étapes 1 à 5 (→ ci-contre)

Supprimer* HDD RAM	Appuyez sur [◀, ▶] pour sélectionner "Supprimer" puis appuyez sur [OK]. Une liste de lecture ne peut pas être restaurée une fois qu'elle a été effacée. Soyez bien sûr de ce que vous faites avant de continuer.
Propriétés HDD RAM -RW(VR)	Affichage d'informations sur la liste de lecture (notamment durée totale et date). • Appuyez sur [OK] pour quitter cet écran. 
Créer HDD RAM	(→ 36, Création de listes de lecture, Étape 5 à 8)
Copier* HDD RAM	Appuyez sur [◀, ▶] pour sélectionner "Copier" puis appuyez sur [OK]. • La liste de lecture copiée devient la plus récente à l'écran des listes de lecture.
Entrer Nom HDD RAM	Vous pouvez attribuer des noms aux listes de lecture. (→ 38, Saisie de texte)
Changer onglet HDD RAM	(→ 35, Changer onglet)

* Ces opérations peuvent s'appliquer simultanément à plusieurs éléments (Édition de plusieurs éléments).

Opérations sur les chapitres

HDD RAM
Après avoir effectué les étapes 1 à 7 (→ ci-contre)

- L'édition des chapitres d'une liste ne modifie en rien les chapitres eux-mêmes ni les titres dont ils sont issus.

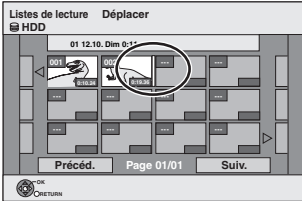
Ajouter	(→ 36, Création de listes de lecture, Étape 5 à 7)
Déplacer	Appuyez sur [▲, ▼, ◀, ▶] pour sélectionner la position à laquelle insérer le chapitre et appuyez sur [OK]. 
Créer chapitre	(→ 35, Créer chapitre)
Unir chapitres	(→ 35, Unir chapitres)
Supprimer Chapitre*	(→ 35, Supprimer Chapitre) La liste de lecture elle-même est effacée si vous effacez tous les chapitres vers lesquels elle pointe.

* Ces opérations peuvent s'appliquer simultanément à plusieurs éléments (Édition de plusieurs éléments).

HDD RAM -R -R DL -RW(V) +R +R DL +RW

Vous pouvez attribuer des noms aux titres, etc. enregistrés.
Nombre maximal de caractères:

HDD RAM	Caractères
Titre	64 (44*)
Liste de lecture	64
Disque (RAM)	64

*Nom d'un titre obtenu par enregistrement par minuterie

-R -R DL -RW(V) +R +R DL +RW	Caractères
Titre	44
Enregistrement	40
Émission	Caractères
Profil 1-4	14

Remarque

Si un nom est long, il se peut qu'il ne s'affiche pas entièrement sur certains écrans.

1 Montrez l'écran Entrer Nom.

Titre (enregistrement programmé)

Sélectionnez "Nom programme" à l'étape 3, page 24.

Titre

Sélectionnez "Entrer Nom" à l'étape 4, page 34.

Liste de lecture

Sélectionnez "Entrer Nom" à l'étape 5, page 37.

Enregistrement

Sélectionnez "Nom disque" à l'étape 1 du paragraphe "Attribution d'un nom à un disque", page 46.

Profil 1-4

Appuyez sur la touche "Rouge" à l'étape ② de la colonne de droite de la page 49, "Pour changer le nom d'un profil dans la colonne "Profil"

Champ Nom: montre le texte que vous avez entré

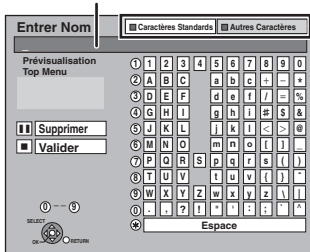

Appuyez sur la touche "Rouge" ou "Verte" pour sélectionner le type de caractères voulu, puis appuyez sur [OK].

"Caractères Standards":

(→ ci-contre, caractères alphabétiques, etc.)

"Autres Caractères":

(→ ci-dessous, Caractères Umlaut, caractères accentués, etc.)

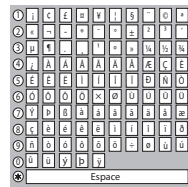

2 Appuyez sur [▲, ▼, ◀, ▶] pour choisir un titre et appuyez sur [OK].

Répétez cette étape pour entrer les autres caractères.

• Pour effacer un caractère

Appuyez [▲, ▼, ◀, ▶] pour sélectionner le caractère voulu dans le champ Nom puis appuyez sur [■]. (Le caractère sélectionné est effacé.)

• Utilisation des touches numériques pour entrer les caractères

Ex.: Entrée de la lettre "R"

- Appuyez sur [7] pour vous déplacer jusqu'à la 7e ligne.
- Appuyez deux fois sur [7] pour sélectionner "R".
- Appuyez sur [OK].

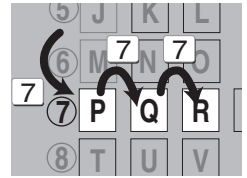

• Pour entrer un espace

Appuyez sur [DELETE *] et appuyez sur [OK].

3 Appuyez sur [■] (Valider).

La mention "Écriture en cours..." s'affiche, puis l'affichage revient à l'écran de présentation par titres.

Pour arrêter la procédure en cours

Appuyez sur [RETURN].

Le nom n'est pas mémorisé.

Pour votre information

Si vous entrez un long titre, seule une partie apparaît sur l'écran de menu après la finalisation (→ 48). Lors de la saisie, la forme sous laquelle le nom figurera au menu principal peut être vérifiée dans la fenêtre "Prévisualisation Top Menu".

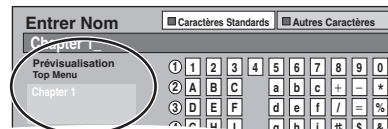

		Copier		Copie Avancée.	
Caractéristiques		Copie facile du HDD vers un DVD avec aucune difficulté de réglages.		Faites une liste de copie et puis copiez. Vous pouvez sélectionner l'appareil pour copier les titres ou les listes de lecture de la façon que vous désirez.	
Direction de la copie	HDD → DVD	○		○	
	DVD → HDD	-		○	
Mode grande vitesse*1		○		RAM -RW(VR) +RW DVD-V (Uniquement à partir d'un disque finalisé)	
Changement de mode d'enregistrement		-		○*2	
Finalisation*3		-R -R DL -RW(V) +R +R DL Finalisé automatiquement		-R -R DL -RW(V) +R +R DL Peut être sélectionné	
		Mode vitesse rapide	Mode vitesse normale	Mode vitesse rapide	Mode vitesse normale
Copie de listes de lecture*4		-	-	○	○
Les chapitres sont-ils conservés?		○	-*5	○	-*5
Les vignettes sont-elles conservées?		○	-*6	○*7	-*6
Enregistrement et lecture pendant la copie		-	-	○*8	-

*1 Pour la copie des titres en vitesse rapide (ou les listes de lecture à partir de ces titres), placez "Copie en mode Rapide" sur "Oui" avant l'enregistrement sur le HDD (Le réglage par défaut est "Oui" → 51). Notez toutefois que dans les cas suivants, la copie sur DVD-R, DVD-R DL, DVD-RW (format DVD-Vidéo), +R, +R DL et +RW à vitesse rapide ne fonctionne pas.

- Lorsque vous organisez plusieurs titres pour une copie, si l'un d'eux est enregistré avec l'option "Copie en mode Rapide" réglée sur "Non", vous ne pouvez pas utiliser la fonction de copie à vitesse rapide.
- Listes de lecture créées à partir de titres utilisant plusieurs modes d'enregistrement ou de plusieurs titres utilisant le mode d'enregistrement FR.
- Listes de lecture portant sur différents types de signal audio (Dolby Digital, LPCM, etc.).
- Titres contenant de nombreuses parties effacées.

• **+R +R DL +RW** Les titres enregistrés en mode "EP" et en mode "FR" (enregistrements de 5 heures ou plus). (Affichés ►►)

• **+R +R DL +RW** Les titres enregistrés au format 16:9

• **-R -R DL -RW(V)** Titres enregistrés au format 16:9 en utilisant le mode "EP" ou le mode "FR" (enregistre 5 heures ou plus)

*2 Si vous choisissez pour l'enregistrement une qualité d'image supérieure à celle de l'enregistrement d'origine, il n'y aura aucune amélioration. (Mais il est certain qu'il n'y aura pas de dégradation de cette qualité d'image.)

+R DL Vous ne pouvez pas copier en mode "EP" ou "FR" (enregistrements de 5 heures ou plus)".

*3 Vous ne pouvez pas sélectionner le "Top Menu" ou "Sélection Lecture Auto".

Si vous désirez sélectionner la sélection de lecture auto ou la couleur de l'arrière-plan, sélectionnez "Top Menu" ou "Sélection Lecture Auto" dans "Gestion DVD" avant la copie (→ 48).

*4 Vous ne pouvez pas copier des listes de lecture qui ont une durée de lecture de plus de 8 heures.

Lorsque vous copiez une liste de lecture, elle deviendra un titre dans le lecteur de destination.

*5 **RAM -R DL +R DL +RW**: Un seul titre devient un seul chapitre.

-R -RW(V) +R: Les chapitres sont créés automatiquement (**-R -RW(V)** environ 5-minutes **+R** environ 8-minutes) en finalisant après la copie du disque.

*6 Les vignettes reviennent sur la position par défaut.

*7 Pendant la copie des listes de lecture, les vignettes peuvent ne pas refléter les changements effectués.

*8 Possible uniquement avec les titres du HDD

(Toutefois, cela n'est pas possible lorsque vous effectuez une copie avec finalisation automatique.)

- Il n'est pas possible de faire d'opération d'édition, ou une lecture en cours d'enregistrement, etc. pendant la copie.

- Il n'est pas possible de lire une liste de lecture lorsque vous êtes en train de copier des titres assortis de la restriction "enregistrements possibles qu'une seule fois". (→ 19)

■ Temps de copie approximatif (Vitesse Max.)

(hors temps nécessaire pour écrire les données de service)

HDD		Vitesse 5X DVD-RAM		Vitesse 12X DVD-R*1		Vitesse 4X DVD-R DL*2		Vitesse 4X DVD-RW*3		Vitesse 8X +R*4		Vitesse 4X +R DL*2		Vitesse 4X +RW	
Mode d'enregistrement	Enregistré	Temps requis	Vitesse	Temps requis	Vitesse	Temps requis	Vitesse	Temps requis	Vitesse	Temps requis	Vitesse	Temps requis	Vitesse	Temps requis	Vitesse
XP	1 heure	12 min.	5x	5 min. 46 s.	10x	15 min.	4x	15 min.	4x	8 min. 20 s.	7x	15 min.	4x	15 min.	4x
SP		6 min.	10x	2 min. 30 s.	24x	7 min. 30 s.	8x	7 min. 30 s.	8x	3 min. 45 s.	16x	7 min. 30 s.	8x	7 min. 30 s.	8x
LP		3 min.	20x	1 min. 21 s.	44x	3 min. 45 s.	16x	3 min. 45 s.	16x	1 min. 53 s.	32x	3 min. 45 s.	16x	3 min. 45 s.	16x
EP (6H)		2 min.	30x	58 s.	62x	2 min. 30 s.	24x	2 min. 30 s.	24x						
EP (8H)		1 min. 30 s.	40x	48 s.	75x	1 min. 53 s.	32x	1 min. 57 s.	31x						

• Les valeurs ci-dessus indiquent le temps et les vitesses les plus rapides possibles pour copier à vitesse rapide un titre d'une heure enregistrés sur un HDD vers un disque supportant l'enregistrement à vitesse rapide. La durée et la vitesse peuvent varier selon la partie du disque qui est en train d'être écrite, les caractéristiques du disque etc.

*1 Avec cet appareil, la copie des DVD-R à vitesse 16X sera effectuée à la même vitesse que celle des DVD-R à vitesse 12X.

*2 Sur cet appareil, la copie sur des disques à vitesse 8X, DVD-R DL et +R DL, sera réalisée à la même vitesse qu'avec des disques à vitesse 4X, DVD-R DL et +R DL.

*3 Avec cet appareil, la copie des DVD-RW à vitesse 6X sera effectuée à la même vitesse que celle des DVD-RW à vitesse 4X.

*4 Avec cet appareil, la copie des disques +R à vitesse 16X sera effectuée à la même vitesse que celle des +R à vitesse 8X.

Remarque

• Lorsque vous enregistrez ou lisez un titre alors qu'une copie est en cours, il est possible que l'appareil ne puisse pas enregistrer à vitesse rapide.

• Selon l'état du disque, il est possible que l'appareil n'utilise pas la vitesse maximale.

A propos de la copie sur un DVD-R DL (une face, double couche) et +R DL (une face, double couche)

Lorsqu'on ne copie pas en mode vitesse rapide, les titres sont copiés temporairement à la vitesse normale sur le HDD et puis copiés à vitesse rapide sur le DVD-R DL et +R DL. Les titres temporairement copiés sur le HDD sont ensuite effacés.

Vous ne pouvez pas copier vers un DVD-R DL et +R DL dans les cas suivants.

- Lorsqu'il n'y a pas assez d'espace libre sur le HDD. (En copiant sur un nouveau disque vierge, si vous avez l'intention de remplir un nouveau disque en y copiant dessus, l'équivalent de 4 heures d'espace libre en mode SP est nécessaire sur le HDD.)

- Lorsque le nombre des titres enregistrés sur le HDD et le nombre des titres à être copiés sur un DVD-R DL et +R DL sont plus élevés que 499.

En lisant un titre enregistré sur deux couches, le son et l'image peuvent momentanément décrocher lorsque l'appareil commute entre les couches. (→ 11)

Concernant la copie des émissions n'autorisant qu'un seul enregistrement ("enregistrements possibles qu'une seule fois")

Vous pouvez transférer un titre enregistré sur un DVD-RAM compatible CPRM (→ 70), mais ce titre est alors effacé du disque dur.

• Les titres ou les listes de lecture ne peuvent pas être copiés à partir d'un DVD-RAM vers le HDD.

• Si des titres sont protégés, ils ne peuvent pas être copiés (→ 35).

• Vous ne pouvez pas copier de listes de lecture créées à partir des titres "enregistrements possibles qu'une seule fois".

• Les titres auxquels sont associées des restrictions d'enregistrement et les listes de lecture ne peuvent pas être enregistrés sur la même liste de copie.

Avant la copie

Pour copier un titre avec la piste audio principale et la piste audio secondaire

- Sélectionnez le type de signal audio voulu pour les émissions bilingues via l'option "Sélection Audio Bilingue" (⇒ 52) lorsque:
 - Vous copiez sur un DVD-R, DVD-R DL, DVD-RW (format DVD-Vidéo), +R, +R DL et +RW.
 - "Mode audio pour enreg. XP" est placé sur "LPCM" (⇒ 52) et que vous copiez en mode XP.

Vitesse et mode d'enregistrement pendant la copie

HDD ↔ RAM : Vitesse rapide

HDD → -R -R DL -RW(V) +R +R DL +RW : Référez-vous au tableau suivant.

Copie en mode Rapide (⇒ 51)	Vitesse de copie
Uniquement les titres enregistrés avec "Copie en mode Rapide" placé sur "Oui". *	Vitesse rapide
Uniquement les titres enregistrés avec "Copie en mode Rapide" placé sur "Non".	Vitesse normale
En arrangeant plusieurs titres à copier qui ont été enregistrés avec "Copie en mode Rapide" placé sur "Oui" et "Non".	

* Dans les cas suivants, même si "Copie en mode Rapide" est réglé sur "Oui", la copie s'effectuera à vitesse normale.

- +R +R DL +RW Lorsque la source de copie a été enregistrée en mode "EP" ou "FR (enregistrements de 5 heures ou plus)".
- Lorsque la destination de copie (le disque) n'a pas assez d'espace libre.
- Lorsque le format du titre de la source de la copie et celui de "Format d'enregistrement" ne correspondent pas.
- Lorsque le format du titre de la source de la copie est 16:9 :
 - +R +R DL +RW
 - -R -R DL -RW(V) la source de copie a été enregistrée en mode "EP" ou "FR (enregistrements de 5 heures ou plus)".

Remarque

Les titres et listes de lecture enregistrés avec un système de codage différent (PAL ou NTSC) du système TV en cours d'utilisation sur l'appareil ne peuvent pas être copiés.

Préparation

- Introduisez un disque que vous pouvez utiliser pour la copie (⇒ 11).
- Assurez-vous qu'il reste suffisamment d'espace sur le disque.

Copier

Les DVD-R, DVD-R DL, DVD-RW (format DVD-Vidéo), +R et +R DL sont automatiquement finalisés (⇒ 70). Après la finalisation, les disques seront en lecture seule et vous pouvez également les lire sur un autre appareil DVD. Cependant, vous ne pourrez plus les enregistrer ou les éditer.

HDD → RAM -R -R DL -RW(V) +R +R DL +RW

(Vous ne pouvez pas copier sur les disques finalisés.)

Lors de la copie à vitesse normale, le mode d'enregistrement sera réglé sur FR. (Par contre, s'il n'y a toujours pas assez d'espace libre après le réglage en mode FR, la copie ne sera pas exécutée.)

- 1 Pendant l'arrêt
Appuyez sur [FUNCTION MENU].
- 2 Appuyez sur [▲, ▼] pour sélectionner "Copier" puis appuyez sur [OK].

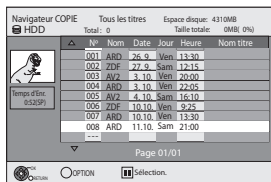

- 3 Appuyez sur [▲, ▼] pour sélectionner le titre que vous désirez copier et appuyez sur [II].

Une coche de contrôle est affichée. Répétez cette étape jusqu'à ce que vous sélectionniez tous les éléments nécessaires.

- Appuyez à nouveau sur [II] pour annuler.

Pour afficher les autres pages

Appuyez sur [◀◀, ▶▶] pour afficher d'autres pages.

- 4 Appuyez sur [OK].

- 5 Après que vous ayez démarré la copie d'un DVD-R, DVD-R DL, DVD-RW (format DVD-Vidéo), +R et +R DL, ceux-ci seront alors en lecture seule et vous ne pourrez plus les enregistrer ou les éditer.

Appuyez sur [◀, ▶] pour sélectionner "Démarrer" puis appuyez sur [OK].

La copie démarre.

Pour retourner à l'écran précédent

Appuyez sur [RETURN].

- Pour arrêter la copie (⇒ 41)

- Navigateur COPIE/Copie des icônes et des fonctions de la liste (⇒ 42)

- Pour vérifier les propriétés d'un titre et trier Navigateur COPIE

- 1 Appuyez sur [▲, ▼] pour sélectionner le titre puis appuyez sur [OPTION].

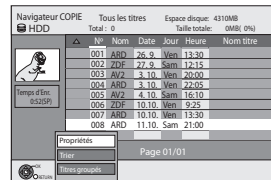

- 2 Appuyez sur [▲, ▼] pour sélectionner "Propriétés" ou "Trier" puis appuyez sur [OK].

Propriétés:

Le nom, la date d'enregistrement, la chaîne etc. du titre sélectionné sont affichés.

Trier (Tous les titres écran uniquement):

Appuyez sur [▲, ▼] pour choisir l'option voulue puis appuyez sur [OK].

Ceci change la manière dont les titres sont affichés. Vous pouvez choisir d'afficher les titres par N°, date d'enregistrement, jour, chaîne, heure du début de l'enregistrement et nom du titre. (Vous ne pouvez pas sélectionner un titre s'il est coché.)

Si vous fermez l'écran Navigateur COPIE, l'ordre d'affichage est annulé.

Remarque

- Lors de la copie de titres en mode vitesse rapide sur un DVD-RAM 5X, DVD-R 8X, +R 8X ou +RW 4X compatible avec l'enregistrement vitesse rapide, le son de rotation du disque devient plus élevé qu'en temps normal. Si vous désirez effectuer une copie plus silencieusement, sélectionnez "Normal (Muet)" dans "Vites. DVD pour Copie Vit. Rap." Configuration dans le menu (⇒ 51).
- Si vous enregistrez plusieurs titres, ils sont copiés à partir du titre du haut de l'écran et non pas dans l'ordre dans lequel vous les avez enregistrés. Pour changer l'ordre dans lequel les titres sont copiés, créez une liste de copie puis copiez le contenu de la liste. (⇒ 41)

Copie avec utilisation de la liste de copie — Copie Avancée.

HDD ↔ RAM +RW

-RW(VR) → HDD

HDD → -R -R DL -RW(V) +R +R DL

En vue de leur copie sur disque, vous pouvez arranger les titres et les listes de lecture dans l'ordre de votre choix.

Voir également "Avant la copie" (⇒ 40).

- 1 Pendant l'arrêt
Appuyez sur [FUNCTION MENU].
- 2 Appuyez sur [▲, ▼] pour sélectionner "Vers Autres" puis appuyez sur [OK].
- 3 Appuyez sur [▲, ▼] pour sélectionner "Copie Avancée." puis appuyez sur [OK].

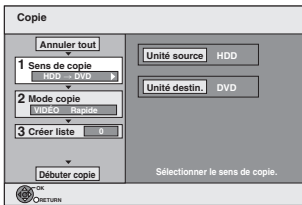

- Si vous n'avez plus de modification à apporter à la liste, appuyez plusieurs fois sur [▼] (⇒ étape 7).

4 Sélectionnez le sens de la copie.

- Si vous n'avez pas besoin de modifier le mode d'enregistrement, appuyez sur [▼] (⇒ étape 5).
- 1 Appuyez sur [▲, ▼] pour sélectionner "Sens de copie" puis appuyez sur [▶].
 - 2 Appuyez sur [▲, ▼] pour sélectionner "Unité source" puis appuyez sur [OK].
 - 3 Appuyez sur [▲, ▼] pour choisir le lecteur, puis appuyez sur [OK].
Si vous sélectionnez "HDD", "Unité destin." est automatiquement réglé sur "DVD", ou vice-versa.
 - 4 Appuyez sur [◀] pour confirmer votre sélection.

5 Définissez le mode d'enregistrement.

- Si vous n'avez pas besoin de modifier le mode d'enregistrement, appuyez sur [▼] (⇒ étape 6).
- 1 Appuyez sur [▲, ▼] pour sélectionner "Mode copie" puis appuyez sur [▶].
 - 2 Appuyez sur [▲, ▼] pour sélectionner "Mode d'enreg." puis appuyez sur [OK].
 - 3 Appuyez sur [▲, ▼] pour sélectionner le mode puis appuyez sur [OK].
 - 4 Appuyez sur [◀] pour confirmer votre sélection.

6 Listez les titres et les listes de lecture à copier.

- Si vous comptez copier à partir d'une liste existante sans modifier celle-ci (⇒ étape 7).
- 1 Appuyez sur [▲, ▼] pour sélectionner "Créer liste" puis appuyez sur [▶].

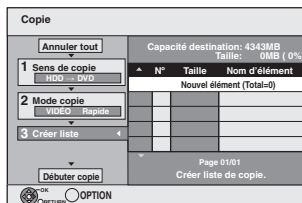

- 2 Appuyez sur [▲, ▼] pour sélectionner "Nouvel élément" puis appuyez sur [OK].
- 3 Appuyez sur la touche "Rouge" pour sélectionner "VIDÉO" ou bien sur la touche "Verte" pour sélectionner "L. lect."



- 4 Appuyez sur [▲, ▼, ◀, ▶] pour sélectionner les titres et les listes de lecture, puis appuyez sur [■].
Une coche de contrôle est affichée. Répétez cette étape jusqu'à ce que vous sélectionnez tous les éléments nécessaires.

- Appuyez à nouveau sur [■] pour annuler.
- Les titres seront copiés dans l'ordre de la liste de copie. Si vous voulez spécifier l'ordre, recommencez en sélectionnant un élément à la fois.
- Lorsque vous passez de l'onglet "VIDÉO" à l'onglet "L. lect." ou vice versa, la ou les marques de coche disparaissent.
- En copiant sur un disque en utilisant le mode de vitesse rapide, [R -R DL -RW(V)] : seuls les éléments indiqués par "▶▶▶" ou "▶▶▶!" peuvent être enregistrés.

[+R +R DL +RW] : seuls les éléments indiqués par "▶▶▶" peuvent être enregistrés.

- Pour afficher les autres pages (⇒ ci-dessous)

- 5 Appuyez sur [OK].
- Pour modifier la liste de copie (⇒ 42)

Il n'est pas possible de lancer une copie lorsque la valeur du champ "Taille" (⇒ 42) dépasse 100% ("Capacité destination" est insuffisante).

- 6 Appuyez sur [◀] pour confirmer votre sélection.

7 Appuyez sur [▲, ▼] pour sélectionner "Débuter copie" puis appuyez sur [OK].

Lors de la copie de titres en mode vitesse rapide sur un DVD-RAM 5X, DVD-R 8X, +R 8X ou +RW 4X compatible avec l'enregistrement vitesse rapide, le son de rotation du disque devient plus élevé qu'en temps normal.

Si vous désirez effectuer une copie plus silencieusement, sélectionnez "Normal (Muet)" dans "Vites. DVD pour Copie Vit. Rap." Configuration dans le menu (⇒ 51).

8 Appuyez sur [◀, ▶] pour sélectionner "Oui" puis appuyez sur [OK] pour lancer la copie.

HDD → [R -R DL -RW(V) +R +R DL]

Appuyez sur [◀, ▶] pour sélectionner "Copier & finaliser" ou "Copier seulement" puis appuyez sur [OK].

- Si "Copier & finaliser" est sélectionné:
Après la finalisation, les disques seront en lecture seule et vous pouvez également les lire sur un autre appareil DVD. Cependant, vous ne pourrez plus les enregistrer ou les éditer.

Pour afficher les autres pages

Appuyez sur [▲, ▼, ◀, ▶] pour sélectionner "Précéd." ou "Suiv." puis appuyez sur [OK].

- Vous pouvez aussi appuyer sur [◀◀, ▶▶] pour afficher d'autres pages.

Pour arrêter la copie

Maintenez appuyé [RETURN] pendant 3 secondes. (Vous ne pouvez pas arrêter durant la finalisation)

En copiant en vitesse rapide

Tous les titres qui ont été entièrement copiés au point supprimé sont copiés.

En copiant à vitesse normale

Copie jusqu'au point supprimé. Cependant les titres avec la restriction "Enregistrement unique", seuls les titres qui ont été entièrement copiés au point supprimé sont copiés sur le disque. Les titres qui ont été supprimés avant que la copie soit terminée ne sont pas copiés et restent sur le HDD.

- [-R DL +R DL] Si la copie est annulée lors de la copie temporaire sur le disque dur, aucun élément n'est copié. Toutefois, si la copie est annulée durant la copie sur le disque à partir du disque dur, seuls les titres copiés dans leur intégralité au moment de l'annulation sont copiés.

Même si le titre n'a pas été copié sur le DVD-R, DVD-R DL, DVD-RW (format DVD-Vidéo), +R, +R DL ou +RW, l'espace libre du disque diminue.

Pour retourner à l'écran précédent

Appuyez sur [RETURN].

Enregistrement et lecture pendant la copie

Vous pouvez enregistrer et lire sur le disque dur pendant une copie à vitesse rapide. (Uniquement pendant la copie à vitesse rapide sans finalisation)

Appuyez sur [OK] pour annuler l'écran affiché.

- Pour vérifier l'avancement de la copie

Appuyez sur [STATUS ⓘ].

Remarque

- Les enregistrements par minute exécutés pendant la copie sont enregistrés sur le HDD, quel que soit le support d'enregistrement sélectionné auparavant. (Uniquement pendant la copie à vitesse rapide sans finalisation)

Navigateur COPIE/Copie des icônes et des fonctions de la liste

Navigateur COPIE/Copie des indicateurs de la liste



Les titres et listes de lecture peuvent être copiés à vitesse rapide sur DVD-R, DVD-R DL, DVD-RW (format DVD-Vidéo), +R, +R DL et +RW



Les titres et les listes de lecture qui peuvent être copiés en mode vitesse rapide sur DVD-R, DVD-R DL, DVD-RW (format DVD-Vidéo)
(Cependant, les titres et les listes de lecture de peuvent pas être copiés en mode vitesse rapide sur des disques +R, +R DL, +RW)

+R DL Le symbole est affiché, mais la copie ne peut pas être effectuée.



Titre avec restriction "enregistrements possibles qu'une seule fois" (⇒ 19, Pour enregistrer les émissions "enregistrements possibles qu'une seule fois")



Titres effacés du HDD par la restriction "enregistrements possibles qu'une seule fois" après la copie. (⇒ 19, Pour enregistrer les émissions "enregistrements possibles qu'une seule fois")



Titre ou liste de lecture contenant une ou plusieurs images fixes

- Les images fixes ne peuvent pas être copiées.



Titre ou liste de lecture enregistré avec un système de codage différent du standard de télévision actuellement sélectionné sur l'appareil.



- Les titres et listes de lectures repérés par ces symboles ne peuvent pas être sélectionnés.

Taille de chaque objet enregistré

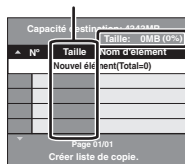

Taille:

Volume des données enregistrées sur le support de destination de la copie

- Dans le cas des copies à vitesse normale, la taille totale dépendra du mode d'enregistrement.
- La taille totale indiquée peut être supérieure à la somme des tailles de tous les éléments enregistrés, car des informations de service sont aussi enregistrées sur la destination de la copie, etc.

Pour pouvoir lire les DVD-R, DVD-R DL, DVD-RW (format DVD-Vidéo), +R et +R DL sur d'autres lecteurs, il est indispensable de les finaliser après avoir effectué la copie.

Pour modifier la liste de copie

Sélectionnez l'élément à l'étape 6-⑤ (⇒ 41)

- 1 Appuyez sur [OPTION].
- 2 Appuyez sur [▲, ▼] pour choisir l'opération à effectuer, puis appuyez sur [OK].

Tout supprimer:

Suppression de tous les éléments inscrits dans la liste de copie. Appuyez sur [◀, ▶] pour sélectionner "Oui" puis appuyez sur [OK].

Ajouter:

Ajout d'éléments à la liste de copie.

- 1 Appuyez sur [▲, ▼, ◀, ▶] pour sélectionner les titres et les listes de lecture, puis appuyez sur [■].
Une coche de contrôle est affichée. Répétez cette étape jusqu'à ce que vous sélectionnez tous les éléments nécessaires.
• Appuyez à nouveau sur [■] pour annuler.
- 2 Appuyez sur [OK].

Supprimer:

Suppression des éléments sélectionnés. Appuyez sur [◀, ▶] pour sélectionner "Oui" puis appuyez sur [OK].

Déplacer:

Déplacez les éléments sélectionnés ou modifiez l'ordre des éléments de la liste de copie. Appuyez sur [▲, ▼] pour sélectionner la destination voulue et appuyez sur [OK].

Pour annuler tous les réglages et toutes les listes de copie

Après avoir effectué les étapes 1-3 (⇒ 41)

- 1 Appuyez sur [▲, ▼] pour sélectionner "Annuler tout" puis appuyez sur [OK].
 - 2 Appuyez sur [◀, ▶] pour sélectionner "Oui" puis appuyez sur [OK].
- Les réglages de liste de copie peuvent être annulés automatiquement dans les cas suivants:
 - Lorsqu'un titre a été enregistré ou supprimé de la source de copie
 - Lorsque vous avez effectué une opération telle que la mise hors tension de l'appareil, le retrait de la carte l'ouverture du plateau, le changement du sens de la copie, etc.

Copie d'un DVD-R, DVD-R DL, DVD-RW (format DVD-Vidéo), +R et +R DL

DVD-V → HDD

Vous pouvez copier le contenu d'un DVD-R, DVD-R DL, DVD-RW (format DVD-Vidéo), +R, et +R DL, sur le disque dur et refaire de l'édition. Lorsque vous lisez un disque, le contenu lu est copié sur le disque dur en fonction de la durée définie.

- Si vous effectuez une recherche, image par image ou une pause pendant la copie, cette partie du titre ne sera pas enregistrée.
- Lorsque l'option "Copie en mode Rapide" (⇒ 51) est réglée sur "Oui" et que vous réalisez une copie, celle-ci est effectuée en utilisant la taille d'image sélectionnée dans l'option "Format d'enregistrement" (⇒ 51) du menu Configuration.

• Les opérations effectuées pendant la copie et les affichages résultants sont également enregistrés.

- Presque tous les DVD vidéo en vente dans le commerce ont été traités pour empêcher les copies illégales et ne peuvent pas être copiés.
- Les éléments suivants ne peuvent pas être copiés: CD Vidéo, CD Audio et etc.

Préparation

- Introduisez le disque finalisé (⇒ 14).

Après avoir effectué les étapes 1 à 5 ("Format" est automatiquement réglé sur "DVD-Vidéo") (⇒ 41, Copie avec utilisation de la liste de copie —Copie Avancée.)

1 Effectuez le réglage "Durée copie".

- Si vous n'avez pas l'intention de modifier le réglage (⇒ étape 2).

■ Réglages de copie en fonction de la durée définie

- 1 Appuyez sur [▲, ▼] pour sélectionner "Durée copie" puis appuyez sur [▶].
- 2 Appuyez sur [▲, ▼] pour sélectionner "Réglage Heure" puis appuyez sur [OK].
- 3 Appuyez sur [▲, ▼] pour sélectionner "Non" puis appuyez sur [OK].
- 4 Appuyez sur [◀] pour confirmer votre sélection.
La copie continuera jusqu'à ce qu'il n'y ait plus assez d'espace sur le HDD.
- 5 Réglage de la durée de copie
 - 3 Appuyez sur [▲, ▼] pour sélectionner "Oui" puis appuyez sur [OK].
 - 4 Appuyez sur [▲, ▼] pour sélectionner "Temps de copie" puis appuyez sur [OK].

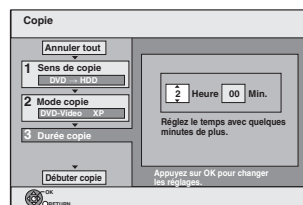

- 5 Appuyez sur [◀, ▶] pour sélectionner "Heure" et "Min." puis appuyez sur [▲, ▼] pour définir la durée d'enregistrement.
- 6 Appuyez sur [OK].

- 7 Appuyez sur [◀] pour confirmer votre sélection.

La copie vers le HDD continue durant le temps sélectionné même après que le contenu qui est lu est terminé.

- Prévoyez quelques minutes de plus que la durée du titre d'origine afin de couvrir le temps de latence avant le début réel de la lecture.
- Vous pouvez aussi régler la durée d'enregistrement avec les touches numériques.

2 Appuyez sur [▲, ▼] pour sélectionner "Débuter copie" puis appuyez sur [OK].

Appuyez sur [◀, ▶] pour sélectionner "Oui" puis appuyez sur [OK] pour lancer la copie.

Le menu principal du disque est affiché.

- La lecture du disque débute automatiquement par le titre 1 lorsque l'option "Titre 1" a été sélectionnée au menu "Sélection Lecture Auto" lors de la finalisation du disque (⇒ 48).

3 Lorsque le menu principal est affiché Appuyez sur [▲, ▼, ◀, ▶] pour sélectionner le titre que vous désirez copier et appuyez sur [OK].

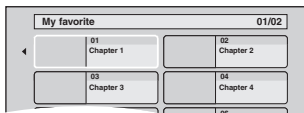

En cas de lecture dans l'ordre normal, tous les titres figurant après le titre sélectionné sont enregistrés jusqu'à ce que l'heure de fin de copie soit atteinte. (Une fois la lecture du dernier titre du disque terminée, le menu principal est enregistré jusqu'à ce que l'heure de fin de copie soit atteinte.)

Pour retourner à l'écran précédent

Appuyez sur [RETURN].

Pour arrêter la copie

Appuyez sur [■].

Vous pouvez aussi maintenir la touche [RETURN] appuyée pendant au moins 3 secondes pour arrêter la copie.

- Si la copie est arrêtée avant d'être terminée, le contenu aura été copié jusqu'à ce point.

Remarque

- L'écran ci-contre est enregistré au début de l'enregistrement.
- Le contenu est enregistré comme 1 seul titre du début de la copie jusqu'à la fin.
- Si la lecture ne commence pas automatiquement ou si le menu principal ne s'affiche pas automatiquement, appuyez sur [▶] (PLAY) pour la lancer.
- Même si vous copiez un DVD de grande qualité audio/vidéo, la qualité d'image et de son de l'original ne peut pas être exactement dupliquée.
- Si vous désirez copier un titre à partir d'un DVD-RW finalisé (Format d'enregistrement DVD Vidéo), créez une liste de copie puis copiez (➔ 41, Copie avec utilisation de la liste de copie —Copie Avancée.).



Utilisation des écrans de menu

Procédures communes

1 Appuyez sur [DISPLAY].

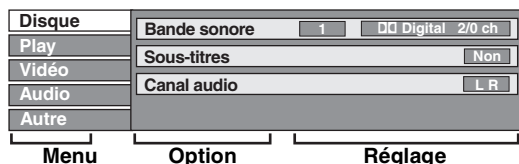

• En fonction de l'état de l'appareil (en cours de lecture, à l'arrêt, etc.) et du contenu du disque, certaines options ne peuvent pas être choisies ou modifiées.

2 Appuyez sur [▲, ▼] pour sélectionner le menu et appuyez sur [▶].

3 Appuyez sur [▲, ▼] pour choisir l'option voulue puis appuyez sur [▶].

4 Appuyez sur [▲, ▼] pour choisir le réglage.

• Certaines options peuvent être modifiées en appuyant sur [OK].

Pour faire disparaître les menus

Appuyez sur [DISPLAY].

Disque menu—Définition du contenu du disque

Bande sonore*

HDD RAM -R -R DL -RW(V) +R +R DL +RW -RW(VR)

Les attributs audio du disque sont affichés.

DVD-V

Choisissez les attributs audio et la langue (⇒ ci-contre, Attributs audio, Langue).

VCD (SVCD) et DivX

Sélectionnez le numéro de la bande sonore.

• Les numéros de la bande sonore s'affichent même en présence d'un seul type d'audio.

Sous-titres*

DVD-V

Activez ou désactivez les sous-titres et choisissez la langue des sous-titres (⇒ ci-contre, Langue).

HDD RAM -R -R DL -RW(V) +R +R DL +RW -RW(VR)

(Disques permettant l'activation ou la désactivation des sous-titres uniquement)

Désactivez les sous-titres.

• Il n'est pas possible d'enregistrer avec cet appareil des données d'activation/désactivation de sous-titres.

VCD (SVCD) et DivX

Activez ou désactivez les sous-titres et sélectionnez le numéro de sous-titre.

• Les numéros des sous-titres s'affichent même dans l'absence de plusieurs sous-titres.

Angle* DVD-V

Modifiez la valeur pour choisir un autre angle de vue.

Canal audio HDD RAM -RW(VR) VCD et DivX

(⇒ 26, Modification du son reproduit en cours de lecture)

Source sélect. (DivX)

• Automatique:

La méthode de construction d'un contenu DivX est automatiquement reconnu et sortie.

• Entrelacé:

Sélectionnez si le contenu du disque a été enregistré en utilisant la méthode entrelacée.

• Progressif:

Sélectionnez si le contenu du disque a été enregistré en utilisant la méthode progressive.

PBC (Commande de la lecture ⇒ 70) VCD

Indique si la lecture à partir du menu (commande de la lecture) est en service ou hors service.

* Avec certains disques, les modifications ne sont possibles qu'en passant par les menus du disque (⇒ 16).

• L'affichage change selon le contenu du disque. Lorsqu'il n'y a pas d'enregistrement, le changement n'est pas possible.

Attributs audio

LPCM/DD Digital/DTS/MPEG:

Type de signal

k (kHz):

Fréquence d'échantillonnage

b (bit):

Nombre de bits

ch (canal):

Nombre de canaux

Langue

ENG: Anglais

DAN: Danois

THA: Thaï

FRA: Français

POR: Portugais

POL: Polonais

DEU: Allemand

RUS: Russe

CES: Tchèque

ITA: Italien

JPN: Japonais

SLK: Slovaque

ESP: Espagnol

CHI: Chinois

HUN: Hongrois

NLD: Néerlandais

KOR: Coréen

FIN: Finnois

SVE: Suédois

MAL: Malais

*: Divers

NOR: Norvégien

VIE: Vietnamien

Play menu—Changement de l'ordre de lecture

Cette fonction n'est disponible que lorsque la durée de lecture écoulée est affichée. Sélectionnez l'entrée à lire de façon répétée. Selon le disque, les entrées qui peuvent être sélectionnées peuvent varier.

Lect. reprise

- Tout
- Chapitre

CD VCD
HDD RAM -R -R DL -RW(V) +R +R DL
+RW DVD-V -RW(VR)

- Groupe
- PL (Liste de lecture)
- Titre

MP3
HDD RAM -RW(VR)

- Piste

HDD RAM -R -R DL -RW(V) +R +R DL
+RW DVD-V -RW(VR)
CD VCD et MP3

Sélectionnez "Non" pour annuler.

Vidéo menu—Changement de la qualité d'image

Lecture NR

Réduit les parasites et les dégradations de l'image.

Progressif* (⇒ 70)

Sélectionnez "Oui" pour activer le mode progressif. Sélectionnez "Non" si l'image est étirée dans sa largeur.

Mode transf.* [Lorsque "Progressif" (⇒ ci-dessus) est réglée sur "Oui".]

Sélectionnez la méthode de conversion du signal progressif en fonction du contenu lu (⇒ 70, Films et vidéo).

Lorsque le signal émis est un signal PAL (Si le plateau est ouvert, le réglage retournera sur "Auto".)

- **Auto:** Détecte automatiquement le film ou la vidéo, et les convertis de façon appropriée.
- **Video:** Sélectionnez cette option si l'image est distordue avec l'option "Auto".
- **Film:** Sélectionnez ceci si les bords du film semblent irréguliers ou grossiers lorsque "Auto" est sélectionné. Cependant, si la vidéo est déformée comme montré sur l'illustration de droite, alors sélectionnez "Auto".

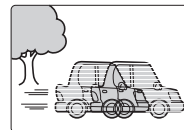

Lorsque le signal émis est un signal NTSC

- **Auto 1** (normal): Détecte automatiquement le film ou la vidéo, et les convertis de façon appropriée.
- **Auto 2:** En plus de "Auto 1", détecte automatiquement les films avec différents taux les convertis de façon appropriée.
- **Video:** Sélectionnez cette option en utilisant "Auto 1" et "Auto 2" et si le contenu est déformé.

Entrée NR

Réduit les parasites pendant l'enregistrement (Sauf les canaux analogiques).

• Automatique:

La réduction de bruit n'opère que sur les images provenant d'une bande vidéo.

• Oui:

La réduction de bruit fonctionne pour les signaux vidéo en entrée.

• Non:

La réduction de bruit est désactivée. Vous pouvez enregistrer le signal en entrée tel quel.

* Uniquement lorsque l'option "Progressif" est réglée sur "Oui" au menu Configuration (⇒ 53).

Audio menu—Change le multi-langues audio DVB et les effets sonores

Audio Multi DVB

[Canal numérique uniquement]

Si plus d'un canal audio est retransmis, vous pouvez sélectionner le canal désiré avant l'enregistrement.

- Audio Multi DVB ne peut pas être sélectionné pendant la visualisation ou l'enregistrement.
- Selon l'émission, les rubriques qui peuvent être sélectionnées seront différentes.

- Anglais
- Italien
- Espagnol
- Basque
- Corse
- Allemand
- Français
- Catalan
- Galicien
- Originale*

* "Originale" est affiché lorsqu'une émission est disponible uniquement en version originale.

V.S.S.

HDD RAM -R -R DL -RW(V) +R +R DL +RW DVD-V -RW(VR)

(Dolby Digital, MPEG, 2 canaux ou plus uniquement)

Bénéficiez d'un effet Surround si vous utilisez seulement deux enceintes avant.

- Désactivez l'option V.S.S. si elle entraîne une distorsion. (Vérifiez l'état de la fonction Surround sur l'appareil connecté.)
- La fonction V.S.S. ne fonctionne pas pour les enregistrements bilingues.

Optim. Dial

HDD RAM -R -R DL -RW(V) +R +R DL +RW DVD-V -RW(VR) et DivX

(Dolby Digital, 3 canaux ou plus uniquement, comprenant un canal central)

Le volume du canal central est augmenté pour rendre les dialogues plus faciles à entendre.

Autre menu—Change les sous-titres DVB et la position de l'affichage

Sous-titre DVB

[Canal numérique uniquement]

Vous pouvez régler les sous-titres désirés si plus d'une piste de sous-titres peuvent être sélectionnées.

- Sous-titre DVB ne peut pas être sélectionné pendant la visualisation ou l'enregistrement.
- Selon l'émission, les rubriques qui peuvent être sélectionnées seront différentes.

- Anglais
- Italien
- Espagnol
- Basque
- Corse
- Allemand
- Français
- Catalan
- Galicien

Position

1–5:

Plus la valeur est élevée, plus le menu descend à l'écran.

Messages d'état

Appuyez sur [STATUS].

L'affichage change chaque fois que vous appuyez sur la touche.

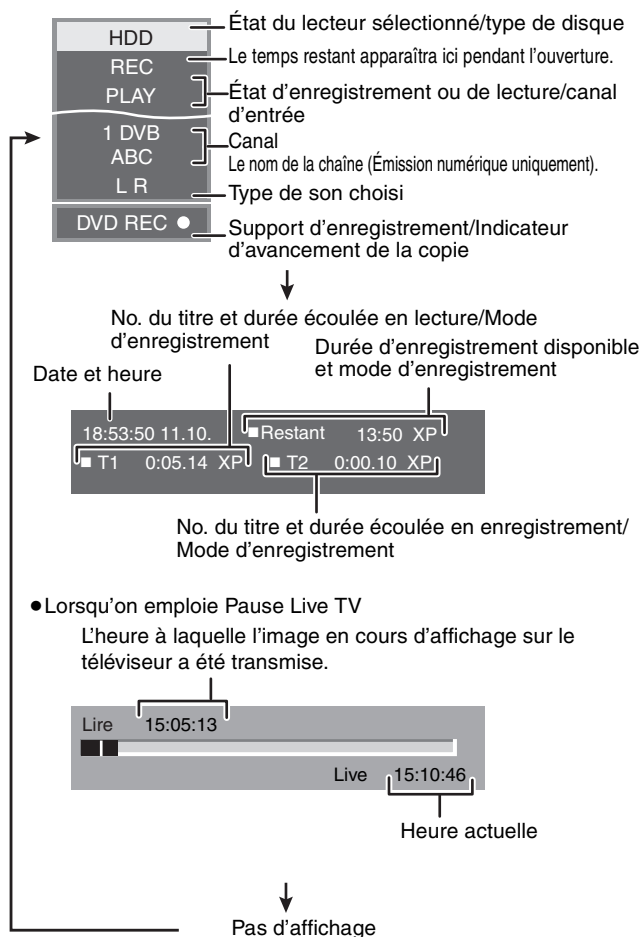

HDD RAM -R -R DL -RW(V) +R +R DL +RW -RW(VR)

Procédures communes

Préparation

- Appuyez sur [DRIVE SELECT] pour sélectionner le lecteur.

- Pendant l'arrêt
Appuyez sur [FUNCTION MENU].
- Appuyez sur [▲, ▼] pour sélectionner "Vers Autres" puis appuyez sur [OK].

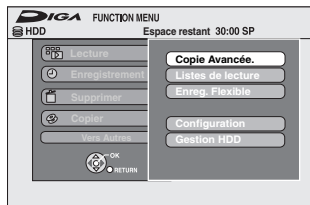

- Appuyez sur [▲, ▼] pour sélectionner "Gestion HDD" ou "Gestion DVD" puis appuyez sur [OK].

Ex.: RAM

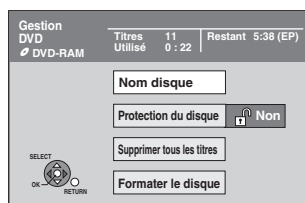

- Si vous avez sélectionné le disque dur (HDD), les mentions "Supprimer tous les titres" et "Formater HDD" sont affichées.

Protection des contenus

RAM

Préparation

- Appuyez sur [DRIVE SELECT] pour sélectionner le lecteur DVD.

Après avoir effectué les étapes 1 à 3 (⇒ ci-contre)

- Appuyez sur [▲, ▼] pour sélectionner "Protection du disque" puis appuyez sur [OK].
- Appuyez sur [◀, ▶] pour sélectionner "Oui" puis appuyez sur [OK].

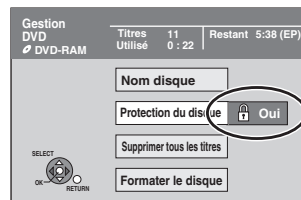

Le symbole du verrou apparaît fermé quand le disque est protégé en écriture.

Pour retourner à l'écran précédent

Appuyez sur [RETURN].

Pour quitter cet écran

Appuyez sur [EXIT].

Protection sur cartouche

Dans le cas d'un DVD-RAM dans une cartouche

- Avec la languette de protection contre l'écriture en position de protection, la lecture débute dès que vous introduisez le disque ou la carte dans l'appareil.



Attribution d'un nom à un disque

RAM -R -R DL -RW(V) +R +R DL +RW

Vous pouvez donner un nom distinct à chaque disque.

Préparation

- Appuyez sur [DRIVE SELECT] pour sélectionner le lecteur DVD.
- RAM Enlevez la protection (⇒ ci-dessus, Protection des contenus).

Après avoir effectué les étapes 1 à 3 (⇒ ci-contre)

- Appuyez sur [▲, ▼] pour sélectionner "Nom disque" puis appuyez sur [OK].

(⇒ 38, Saisie de texte)

- Le nom du disque s'affiche dans la fenêtre Gestion DVD.
- R -R DL -RW(V) +R +R DL Avec un disque finalisé, le nom est affiché dans le Top Menu.
- +RW Le nom du disque est affiché uniquement si vous le visionnez sur un autre appareil après avoir créé un menu principal.



Pour retourner à l'écran précédent

Appuyez sur [RETURN].

Pour quitter cet écran

Appuyez sur [EXIT].

Suppression de tous les titres et listes de lecture—Supprimer tous les titres

HDD **RAM**

Préparation

- Appuyez sur [DRIVE SELECT] pour sélectionner le lecteur HDD ou DVD.
- **RAM** Enlevez la protection (⇒ 46, Protection des contenus).

Après avoir effectué les étapes 1 à 3 (⇒ 46, Procédures communes)

- 1 Appuyez sur [▲, ▼] pour sélectionner “Supprimer tous les titres” puis appuyez sur [OK].
- 2 Appuyez sur [◀, ▶] pour sélectionner “Oui” puis appuyez sur [OK].
- 3 Appuyez sur [◀, ▶] pour sélectionner “Démarrer” puis appuyez sur [OK].
À la fin de l'opération un message est affiché.
- 4 Appuyez sur [OK].

Pour retourner à l'écran précédent
Appuyez sur [RETURN].

Pour quitter cet écran
Appuyez sur [EXIT].

Remarque

- **Une fois effacé, le contenu enregistré est perdu et ne peut plus être restauré.** Soyez bien sûr de ce que vous faites avant de continuer.
- L'effacement de tous les titres vidéo entraîne automatiquement celui de toutes les listes de lecture.
- Les données de l'ordinateur ne peuvent pas être effacées.
- L'effacement ne fonctionne pas si un ou plusieurs titres sont protégés.

Efface tout le contenu—Format

HDD **RAM** **-RW(V)** **+RW** **-RW(VR)**
+R **+R DL** (Disque neuf uniquement)

Préparation

- Appuyez sur [DRIVE SELECT] pour sélectionner le lecteur HDD ou DVD.
- **RAM** Enlevez la protection (⇒ 46, Protection des contenus).

Remarque

Le formatage efface intégralement les contenus existants (y compris les fichiers d'ordinateur), qui ne peuvent plus être restaurés. Soyez bien sûr de ce que vous voulez faire avant de continuer. Les contenus sont effacés lors du formatage d'un disque, même si vous avez activé la protection contre l'écriture.

Après avoir effectué les étapes 1 à 3 (⇒ 46, Procédures communes)

- 1 Appuyez sur [▲, ▼] pour sélectionner “Formater HDD” ou “Formater le disque” puis appuyez sur [OK].
- 2 Appuyez sur [◀, ▶] pour sélectionner “Oui” puis appuyez sur [OK].
- 3 Appuyez sur [◀, ▶] pour sélectionner “Démarrer” puis appuyez sur [OK].
Un message apparaît quand le formatage est terminé.
- 4 Appuyez sur [OK].

Remarque

- Un formatage prend normalement quelques minutes, cependant il peut prendre un maximum de 70 minutes (**RAM**).
- **Ne débranchez pas le cordon d'alimentation secteur pendant le formatage.** Cela pourrait rendre le disque inutilisable.

Remarque

- Lorsqu'un disque est formaté avec cet appareil, il est possible qu'il ne puisse pas être utilisé sur un autre appareil.
- **-R** **-R DL** **CD** Le formatage ne peut pas être effectué.
- Sur cet appareil, vous ne pouvez formater un DVD-RW qu'au format DVD-Vidéo.

Pour arrêter le formatage **RAM**

Appuyez sur [RETURN].

- Vous pouvez annuler le formatage s'il prend plus de 2 minutes. Dans ce cas, le disque devra être reformaté.

Pour retourner à l'écran précédent

Appuyez sur [RETURN].

Pour quitter cet écran

Appuyez sur [EXIT].

Sélection du style de l'arrière-plan— Top Menu

-R -R DL -RW(V) +R +R DL +RW

Après la finalisation, vous pouvez sélectionner l'image d'arrière-plan qui s'affichera en guise de menu principal du DVD-Vidéo ou Créer Top Menu (**+RW**).

Préparation

Appuyez sur [DRIVE SELECT] pour sélectionner le lecteur DVD.

Après avoir effectué les étapes 1 à 3 (⇒ 46, Procédures communes)

- Appuyez sur [**▲**, **▼**] pour sélectionner "Top Menu" puis appuyez sur [OK].
- Appuyez sur [**▲**, **▼**, **◀**, **▶**] pour sélectionner l'image d'arrière-plan, puis appuyez sur [OK].

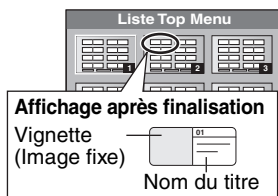

- Vous pouvez changer les vignettes affichées au menu principal. (⇒ 35, Changer onglet)

Sélectionner si montrer d'abord le Top Menu — Sélection Lecture Auto

-R -R DL -RW(V) +R +R DL +RW

Vous pouvez indiquer si le disque doit présenter son menu principal après finalisation.

Préparation

Appuyez sur [DRIVE SELECT] pour sélectionner le lecteur DVD.

Après avoir effectué les étapes 1 à 3 (⇒ 46, Procédures communes)

- Appuyez sur [**▲**, **▼**] pour sélectionner "Sélection Lecture Auto" puis appuyez sur [OK].
- Appuyez sur [**▲**, **▼**] pour sélectionner "Top Menu" ou "Titre 1" puis appuyez sur [OK].

Top Menu: Le menu principal s'affiche en premier.
Titre 1: Le contenu du disque est lu sans affichage du menu principal.

Préparation des disques à la lecture sur d'autres appareils—Finaliser

-R -R DL -RW(V) +R +R DL

Pensez à sélectionner les options "Top Menu" et "Sélection Lecture Auto" (⇒ ci-dessus) avant de finaliser le disque.

Préparation

Appuyez sur [DRIVE SELECT] pour sélectionner le lecteur DVD.

Après avoir effectué les étapes 1 à 3 (⇒ 46, Procédures communes)

- Appuyez sur [**▲**, **▼**] pour sélectionner "Finaliser" puis appuyez sur [OK].
- Appuyez sur [**◀**, **▶**] pour sélectionner "Oui" puis appuyez sur [OK].
- Appuyez sur [**◀**, **▶**] pour sélectionner "Démarrer" puis appuyez sur [OK].

Un message apparaît quand la finalisation est terminée.

Remarque

- Il n'est pas possible d'interrompre l'opération de finalisation.
- La finalisation prend 15 minutes maximum.
- (**-R DL +R DL**) La finalisation prend jusqu'à 60 minutes.)
- Ne débranchez pas le cordon d'alimentation secteur pendant la finalisation. Cela rendrait le disque inutilisable.

4 Appuyez sur [OK].

Remarque

La finalisation d'un disque compatible avec l'enregistrement à vitesse rapide peut être plus longue que la durée indiquée à l'écran (jusqu'à environ quatre fois cette durée).

Après la finalisation

- R -R DL +R +R DL** Le disque ne peut plus être que lu et vous ne pouvez plus enregistrer ou effectuer de montage dessus.
- RW(V)** Vous pouvez enregistrer et modifier un disque une fois qu'il est formaté (⇒ 47), mais après finalisation, il n'est plus utilisable qu'en lecture seule.
- Lorsque vous effectuez une copie à vitesse rapide, les chapitres sont dupliqués.
- R -RW(V)** Les titres sont automatiquement divisés en chapitres d'environ 5 minutes(**+R** 8-minutes)* si
 - ils ont été enregistrés directement sur le disque.
 - ils ont été copiés dans un autre mode que le mode vitesse rapide (sauf pour les **-R DL +R DL**).
- * Cette durée varie largement en fonction des conditions et du mode d'enregistrement.
- Il y a une pause de plusieurs secondes entre les différents titres et chapitres pendant la lecture.

	Avant la finalisation	Après la finalisation
Enregistrement/édition/saisie de nom	○	-
Lecture sur d'autres lecteurs	-	○

- Il n'est pas possible de finaliser sur cet appareil un disque enregistré avec un graveur d'une autre marque.
- Si vous finalisez un disque enregistré sur un autre appareil Panasonic que celui-ci, l'image d'arrière-plan sélectionnée comme "Top Menu" peut ne pas s'afficher.
- Les disques finalisés sur cet appareil peuvent n'être pas lisibles sur d'autres lecteurs en fonction des conditions d'enregistrement.

Visitez la page Web Panasonic pour plus d'informations sur les DVD.

<http://www.panasonic-europe.com>

Création du Top Menu—Créer Top Menu

+RW

Les disques +RW ne contiennent aucune données Top Menu. Top Menu est une fonction pratique. Nous vous conseillons de créer le menu avant de lire un disque +RW sur un autre appareil. Vous ne pouvez pas utiliser le Top Menu pour le lire sur cet appareil.

Pensez à sélectionner les options "Top Menu" et "Sélection Lecture Auto" (⇒ gauche) avant la création du menu principal.

Préparation

Appuyez sur [DRIVE SELECT] pour sélectionner le lecteur DVD.

Après avoir effectué les étapes 1 à 3 (⇒ 46, Procédures communes)

- Appuyez sur [**▲**, **▼**] pour sélectionner "Créer Top Menu" puis appuyez sur [OK].
- Appuyez sur [**◀**, **▶**] pour sélectionner "Oui" puis appuyez sur [OK].
- Appuyez sur [**◀**, **▶**] pour sélectionner "Démarrer" puis appuyez sur [OK].
La création du Top Menu démarre. Vous ne pouvez pas annuler cette création.
La création du Top Menu peut prendre quelques minutes.
- Appuyez sur [OK].

Remarque

- Vous pouvez enregistrer ou éditer des disques après la création du Top Menu. Mais le menu créé est effacé lorsque vous enregistrez ou éditez le disque. Dans de tels cas, créez le Top Menu à nouveau en utilisant "Créer Top Menu".

Pour retourner à l'écran précédent

Appuyez sur [RETURN].

Pour quitter cet écran

Appuyez sur [EXIT].

Changement des réglages de l'appareil

Vous pouvez changer les réglages de l'appareil en utilisant le menu Setup.
• Les réglages sont conservés même si vous faites passer l'appareil en mode veille.

Procédures communes

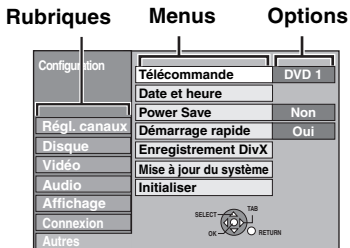
- 1** Pendant l'arrêt
Appuyez sur [FUNCTION MENU].
 - 2** Appuyez sur [▲, ▼] pour sélectionner "Vers Autres" puis appuyez sur [OK].
 - 3** Appuyez sur [▲, ▼] pour sélectionner "Configuration" puis appuyez sur [OK].
- 
- 4** Appuyez sur [▲, ▼] pour choisir la rubrique voulue puis appuyez sur [▶].
 - 5** Appuyez sur [▲, ▼] pour sélectionner le menu et appuyez sur [OK].
 - 6** Appuyez sur [▲, ▼] pour choisir l'option et appuyez sur [OK].

Pour retourner à l'écran précédent

Appuyez sur [RETURN].

Pour quitter cet écran

Appuyez sur [EXIT].

Régl. canaux

■ Édition des profils

Vous pouvez créer quatre profils des canaux pour faciliter le visionnage et l'enregistrement. L'édition de ces profils n'affecte pas le réglage du canal lui-même.

• L'enregistrement avec minuterie peut ne pas bien fonctionner si vous éditez les profils pendant sa mise en attente.

Appuyez sur la touche "Verte" pour sélectionner le profil.

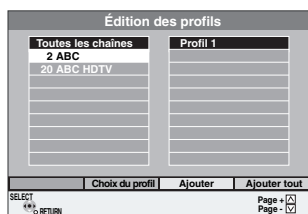

Pour ajouter des canaux au profil

- 1** Appuyez sur [▲, ▼] pour sélectionner le canal dans la colonne "Toutes les chaînes" et appuyez sur la touche "Jaune".
 - Répétez cette étape pour ajouter d'autres canaux.
 - Appuyez sur la touche "Bleu" pour ajouter tous les canaux disponibles au profil. (Cette fonction est disponible uniquement si aucun canal n'a été ajouté au profil.)
- 2** Appuyez sur [OK] pour sauvegarder le profil.

Pour changer l'ordre des canaux d'un profil

- 1** Appuyez sur [▶]*.
- 2** Appuyez sur [▲, ▼] pour sélectionner le canal à déplacer dans la colonne "Profil" et appuyez sur la touche "Verte".
- 3** Appuyez [▲, ▼] pour sélectionner la nouvelle position du canal et appuyez sur la touche "Verte".
 - Répétez les étapes ② – ③ pour déplacer les autres canaux.
- 4** Appuyez sur [OK] pour sauvegarder le profil.

Pour supprimer des canaux d'un profil

- 1** Appuyez sur [▶]*.
- 2** Appuyez sur [▲, ▼] pour sélectionner le canal dans la colonne "Profil" et appuyez sur la touche "Jaune".
 - Répétez cette étape pour supprimer les autres canaux.
 - Appuyez sur la touche "Bleu" pour supprimer tous les canaux d'un profil.

- 3** Appuyez sur [OK] pour sauvegarder le profil.
La suppression d'un canal figurant dans un profil n'affecte pas le canal lui-même. Vous pouvez encore sélectionner le canal à partir du profil "Toutes les chaînes".

Pour changer le nom d'un profil dans la colonne "Profil"

- 1** Appuyez sur [▶]*.
- 2** Appuyez sur la touche "Rouge".
(➔ 38, Saisie de texte)

* Lorsque le nom d'une chaîne figurant dans la colonne "Toutes les chaînes" est mis en surbrillance

■ Reprogrammation auto Chargement à partir du TV

Vous pouvez recommencer le réglage de canal automatique si la configuration (➔ 10) échoue pour certaines raisons.

Sélectionnez "Chargement à partir du TV" lorsque vous connectez l'appareil à un téléviseur Q Link compatible à l'aide d'un câble Péritel à 21 broches ou à un téléviseur VIERA Link (HDAVI Control 3) compatible à l'aide d'un câble HDMI.

Lorsque l'écran de confirmation apparaît

Appuyez sur [◀, ▶] pour sélectionner "Oui" puis appuyez sur [OK].

Vous pouvez aussi procéder comme suit pour relancer le réglage automatique des chaînes.

Lorsque l'enregistreur est allumé et à l'arrêt
Appuyez et tenez [▼ CH] et [CH ▲] sur l'appareil principal jusqu'à ce que l'écran de réglage du pays apparaisse.

Tous les réglages, sauf les niveaux de classement, le mot de passe des niveaux de classement et le réglage de l'horloge reprennent leur valeur d'usine. Les enregistrements programmés par minuterie sont également annulés.

■ Rég. des services numériques

Appuyez sur [OK] pour afficher les réglages suivants.

Recherche manuelle (DVB)

Vous pouvez sélectionner les canaux manuellement si la Installation auto. DVB a échoué.

- 1** Appuyez sur [▲, ▼] pour sélectionner "Recherche manuelle (DVB)" puis appuyez sur [OK].

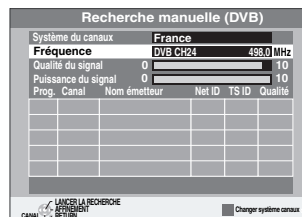

S'il n'y a pas d'image, appuyez sur la touche "Rouge" et sélectionnez le bon système du canal.

- 2** Appuyez sur [▲, ▼] pour sélectionner le canal que vous souhaitez changer.
- 3** Appuyez sur [◀, ▶] pour régler la fréquence.
 - La fréquence monte et tombe par étapes de 0,5 mégahertz.
 - Ajustez la fréquence en vérifiant la longueur et la qualité du signal qui s'affiche. [Référez-vous aux "Condition du signal" (➔ 50) sur la qualité et la longueur du signal.]
- 4** Appuyez sur [OK] pour démarrer le balayage.
Le canal réglé est affiché dans la fenêtre.
- 5** Appuyez sur [EXIT] et appuyez sur [▲ ▼ CH] pour vérifier que des canaux applicables ont été choisis.

Ajout des nouveaux services DVB

Vous pouvez rechercher de nouveaux canaux numériques terrestres supplémentaires pour les recevoir.

- 1** Appuyez sur [▲, ▼] pour sélectionner "Ajout des nouveaux services DVB" puis appuyez sur [OK].
L'appareil démarre la recherche de nouveaux canaux numériques terrestres disponibles. Cela prend environ 5 minutes.

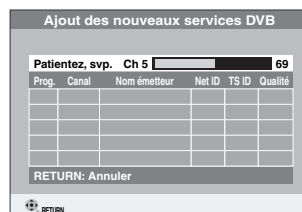

Un message s'affiche lorsque la recherche est terminée.

"Aucun nouvel émetteur trouvé." est affiché si aucun service n'a été trouvé.

- 2** Appuyez sur [OK] pour sauvegarder les nouveaux canaux trouvés.

Condition du signal

Vous pouvez vérifier la qualité et la longueur des signaux numériques. Réorientez l'antenne si le signal que vous recevez est faible.

Si la "Condition du signal" est affichée en gris et ne peut pas être sélectionnée:

- 1 Appuyez sur [EXIT] pour quitter cet écran.
- 2 Appuyez sur [\wedge \vee CH] pour sélectionner un canal numérique. "D" apparaît sur l'afficheur de l'appareil.
- 3 Affichez de nouveau le menu Configuration (\Rightarrow 49).

Appuyez sur [\blacktriangle , \blacktriangledown] pour sélectionner "Condition du signal" puis appuyez sur [OK].

La qualité et la longueur du signal sont montrées.

Appuyez sur [\wedge \vee CH] pour choisir le canal.

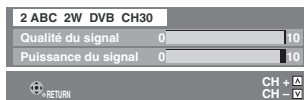

Qualité du signal

Moins de 2 (affichage rouge):

La qualité de signal est si pauvre qu'il pourrait y avoir des interférences dans les images et le son.

2-5 (affichage orange):

La qualité de signal est essentiellement correcte, mais de brèves interférences dans les images et le son sont possibles dans des cas isolés.

Au-delà de 5 (affichage vert):

Qualité optimale de l'image et du son.

Puissance du signal

L'affichage de la longueur du signal est gris. "0" signifie que la longueur du signal est à 0%, "10" signifie que la longueur du signal est à 100%.

Si le signal est trop fort, l'affichage deviendra rouge. Réduisez l'amplification du signal de votre antenne.

- Lorsque le signal est faible:
 - réglez la position et la direction de l'antenne.
 - ajustez la réception de l'antenne avec "Recherche manuelle (DVB)" dans le menu Configuration (\Rightarrow 49).
 - vérifiez que le canal numérique en cours émet correctement.

Langue DVB préférée

Appuyez sur [\blacktriangle , \blacktriangledown] pour sélectionner "Langue DVB préférée" puis appuyez sur [OK].

Vous pouvez sélectionner jusqu'à 2 sous-titres et canaux audio différents à être utilisés lorsque l'audio et les sous-titres des émissions numériques sont reçus. Sélectionnez l'ordre de la priorité. Si la langue sélectionnée n'est pas disponible, alors la langue originale sera sélectionnée.

Multi-Audio

Multi-Audio (alternatif)

[Anglais]	[Allemand]	[Italien]	[Français]
[Espagnol]	[Catalan]	[Basque]	[Galicien]
[Corse]			

Sous-titres

Sous-titres (alternatif)

[Anglais]	[Allemand]	[Italien]	[Français]
[Espagnol]	[Catalan]	[Basque]	[Galicien]
[Corse]			

■ Rég. des services analogiques

Appuyez sur [OK] pour afficher les réglages suivants.

Réglage manuel

Vous pouvez supprimer et régler les détails des canaux analogiques.

Appuyez sur [OK] pour afficher l'écran Réglage manuel.

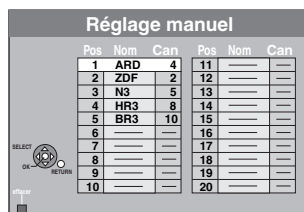

Pour supprimer une position de programme

Appuyez sur [\blacktriangle , \blacktriangledown , \blacktriangleleft , \blacktriangleright] pour sélectionner une position de programme puis appuyez sur la touche "Rouge".

Pour changer individuellement l'accord d'une chaîne

- ① Appuyez sur [\blacktriangle , \blacktriangledown , \blacktriangleleft , \blacktriangleright] pour sélectionner une position de programme puis appuyez sur [OK].

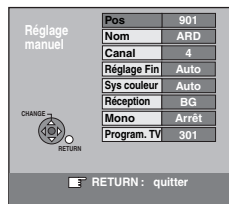

- ② Appuyez sur [\blacktriangle , \blacktriangledown] pour choisir un élément et appuyez sur [\blacktriangleright].

Pos	Position du programme dans le tableau (Vous pouvez changer la position du programme.)
Nom	Pour entrer ou changer le nom de la station de télévision Appuyez sur [\blacktriangle , \blacktriangledown , \blacktriangleleft , \blacktriangleright] pour entrer le nom de la station et appuyez sur [OK]. Si le nom de la station nécessite un espace, choisissez-le entre "Z" et "*".
Canal	Pour entrer une nouvelle station de télévision disponible ou pour changer le numéro de canal d'une station de télévision déjà accordée Appuyez sur [\blacktriangle , \blacktriangledown] ou sur les touches numériques pour entrer le numéro de canal de la station de télévision souhaitée. Attendez quelques instants jusqu'à ce que la station souhaitée soit accordée. Une fois que la station souhaitée est accordée, appuyez sur [OK].
Réglage Fin	Pour obtenir les meilleures conditions d'accord Appuyez sur [\blacktriangle , \blacktriangledown] pour obtenir les meilleures conditions d'accord, puis appuyez sur [OK]. • Appuyez sur [\blacktriangleright] pour revenir à "Auto".
Sys couleur	Pour sélectionner le type de système vidéo Appuyez sur [\blacktriangle , \blacktriangledown] pour choisir "PAL" ou "SECAM" si l'image n'est pas en couleur, puis appuyez sur [OK]. • Auto Cet appareil distingue automatiquement les signaux PAL et SECAM. • PAL Pour la réception de signaux PAL. • SECAM Pour la réception de signaux SECAM.
Réception	Pour sélectionner le type de réception audio Si la qualité du son est pauvre, appuyez sur [\blacktriangle , \blacktriangledown] pour sélectionner "BG" ou "L" et appuyez sur [OK]. • BG PAL B.G.H/SECAM B.G • L SECAM L, L'
Mono	Pour choisir le type de son à enregistrer Appuyez sur [\blacktriangle , \blacktriangledown] pour sélectionner "Marche" si le son stéréo est déformé à cause de conditions de réception inférieure, ou si vous souhaitez enregistrer un son normal (mono) pendant une émission stéréo, bilingue ou NICAM, puis appuyez sur [OK].
Program. TV	Pour indiquer la page de titre Télétexte d'une chaîne La saisie de ce numéro de page permet à l'appareil d'enregistrer automatiquement le nom de la chaîne et le nom du programme. Appuyez sur [\blacktriangle , \blacktriangledown] ou sur les touches numériques pour saisir le numéro de page, puis appuyez sur [OK]. • Pour connaître le numéro de la page de titre de la chaîne, consultez son guide Télétexte.

Vous pouvez effectuer les deux réglages suivants en sélectionnant le canal d'entrée externe (AV1, AV2, AV3) à l'étape ① (\Rightarrow ci-dessus).

- Sys couleur (Auto/PAL/SECAM)
- Afin d'enregistrer correctement, effectuez les réglages correspondant à l'appareil raccordé.
- Program. TV (Auto/Arrêt)

Disque

(Tous les réglages pas défaut d'usine sont surlignés.)

Réglages pour la lecture

- Appuyez sur [OK] pour afficher les réglages suivants.

Restriction par classe

Utilisez les niveaux de classement pour restreindre la lecture de certains DVD-Vidéo.

Suivez les instructions à l'écran. Entrez un mot de passe à 4 chiffres à l'aide des touches numériques lorsque l'écran du mot de passe apparaît.

N'oubliez pas votre mot de passe.

Réglage des classements (Lorsque le niveau 8 est sélectionné)

[8 Autoriser] Tous les DVD-Vidéo peuvent être lus.

[tous les disques]

[1 à 7] Interdit la lecture des DVD-Vidéo en fonction du niveau de classement enregistré sur le disque.

[0 Interdire tous les disques] Interdit la lecture de tous les DVD-Vidéo.

- Changement des réglages (Lorsqu'un niveau de 0 à 7 est sélectionné)

[Déverrouiller le lecteur] [Changer le code]

[Sélec. niveau de restriction] [Déverrouillage temporaire]

Bande sonore

[Anglais] [Allemand] [Français] [Italien]

[Espagnol] [Hollandais] [Suédois]

[Originale] La langue originale de chaque disque est choisie.

[Autre * * * * *]*

Sous-titres

[Automatique] Si la langue choisie pour "Bande sonore" n'est pas disponible, les sous-titres apparaissent automatiquement dans cette langue s'ils sont disponibles sur ce disque.

[Anglais] [Allemand] [Français] [Italien]

[Espagnol] [Hollandais] [Suédois]

[Autre * * * * *]*

Menus du disque

[Anglais] [Allemand] [Français] [Italien]

[Espagnol] [Hollandais] [Suédois]

[Autre * * * * *]*

* [Autre * * * * *]

Entrez un code (⇒ 61) à l'aide des touches numériques.

Si la langue sélectionnée n'est pas disponible sur le disque, c'est la langue par défaut qui est utilisée. Sur certains disques, il n'est possible de modifier la langue qu'à partir du menu (⇒ 16).

DVD-V

Choisissez la langue pour le son, les sous-titres et les menus des disques.

- Certains disques démarrent dans une certaine langue quel que soit le réglage que vous faites ici.
- Dans le cas des langues Anglais/Français/Allemand/Italien/Espagnol, quand vous effectuez le téléchargement à partir du téléviseur ou du réglage du pays de la configuration automatique, la langue ("Bande sonore"/"Menus du disque") sera la même et l'option "Sous-titres" sera réglée sur "Automatique".

Réglages pour l'enregistrement

- Appuyez sur [OK] pour afficher les réglages suivants.

Temps d'Enr. en mode EP

Sélectionnez le nombre maximal d'heures d'enregistrement en mode EP (⇒ 20, Modes d'enregistrement et durées d'enregistrement approximatives).

[EP (6 heures)] Vous pouvez enregistrer 6 heures de vidéo sur un disque de 4,7 Go non utilisé.

[EP (8 heures)] Vous pouvez enregistrer 8 heures de vidéo sur un disque de 4,7 Go non utilisé.

- La qualité sonore est meilleure en mode "EP (6 heures)" qu'en mode "EP (8 heures)".

Format d'enregistrement

Définit le format d'image lors de l'enregistrement ou la copie.

[16:9] [4:3]

- Lors de l'enregistrement ou la copie sur le disque dur ou un DVD-RAM avec l'option "Copie en mode Rapide" réglée sur "Non", le programme est enregistré avec le format d'image original.
- Dans les cas suivants, les enregistrements seront réalisés ou copiés au format 4:3 même si l'option est réglée sur "16:9".
 - **[R] [R DL] [RW(V)]** Lorsque le mode d'enregistrement est réglé sur "EP" ou "FR (enregistrements de 5 heures ou plus)".
 - Lorsque vous réalisez l'enregistrement ou la copie sur un +R, +R DL et +RW.

La copie à vitesse rapide ne fonctionne pas avec les titres enregistrés au format 16:9 même s'ils ont été enregistrés avec "Copie en mode Rapide" réglé sur "Oui"

Copie en mode Rapide

Vous pouvez copier des titres enregistrés à partir du HDD sur un DVD-R, DVD-R DL, DVD-RW (format DVD-Vidéo), +R, +R DL et +RW en utilisant le mode rapide. Cependant, la taille de l'écran, etc. a des restrictions (⇒ ci-dessous).

Nous vous conseillons de mettre l'appareil sur "Non" si la copie rapide sur DVD-R, etc. n'est pas nécessaire pour enregistrer un programme. Ce réglage s'applique lors de l'enregistrement depuis un programme télévisé ou un appareil externe ou lors de la copie depuis un DVD-Vidéo finalisé.

[Oui] Vous pouvez effectuer une copie à vitesse rapide sur un DVD-R, etc. Appuyez sur [◀, ▶] pour sélectionner "Oui" et appuyez sur [OK].

- Les restrictions suivantes s'appliquent aux titres enregistrés.

– Les enregistrements sont réalisés en utilisant le format d'image défini dans "Format d'enregistrement" (⇒ ci-dessus).

– Sélectionnez le type d'audio voulu à l'avance, par l'intermédiaire de l'option "Sélection Audio Bilingue" (⇒ 52).

– Vous ne pouvez plus changer le canal de réception audio lorsque vous regardez un programme sur un canal d'entrée sur le téléviseur relié à cet appareil (par exemple, AV1, etc.).

[Non]

Vites. DVD pour Copie Vit. Rap.

Sélectionnez la vitesse de la copie à vitesse rapide (En utilisant des disques compatibles avec la copie à vitesse rapide DVD-RAM 5X, DVD-R, +R 8X ou +RW 4X).

[Maximum]

[Normal (Muet)] Le bruit généré par cet appareil est diminué lorsque "Maximum" est sélectionné, cependant le temps requis pour la copie sera doublé (approximativement).

Vidéo

(Tous les réglages pas défaut d'usine sont surlignés.)

Comb Filter

Choisissez la netteté de l'image lors de l'enregistrement.

Ce réglage est fixé à "Oui" si vous réglez "Système TV" sur "NTSC" (⇒ 53).

[Oui] Les images deviennent claires et vives. Normalement, utilisez ce réglage.

[Non] Choisissez ce réglage lors de l'enregistrement d'images avec beaucoup de parasites.

Mode d'arrêt sur image

Choisissez le type d'image affichée pendant une pause à la lecture (⇒ 70, Images et trames).

[Automatique]

[Champ] Choisissez ce réglage si un effet de sautillerment se produit quand "Automatique" est choisi. (L'image a alors moins de définition.)

[Image] Choisissez ce réglage si les textes fins ou les détails de l'image ne peuvent pas être vus quand "Automatique" est choisi. (L'image est plus nette et a plus de définition.)

Lecture à raccords invisibles

Sélectionnez le mode de lecture entre les segments de chapitre de la liste de lecture et les titres partiellement effacés.

[Oui] Les chapitres des listes de lecture sont enchaînés sans raccord. Cette fonction est toutefois inopérante lorsque le type de son des listes de lecture n'est pas le même partout ou en visionnage rapide (PLAY × 1.3). De plus, il est possible que le positionnement des chapitres change légèrement.

[Non] Le point de passage entre les chapitres des listes de lecture est reproduit précisément mais l'image peut se figer pendant un instant.

Audio

(Tous les réglages pas défaut d'usine sont surlignés.)

Compression dynamique

DVD-V (Dolby Digital uniquement)

Changez la plage dynamique pour une utilisation la nuit.

[Oui]

[Non]

Sélection Audio Bilingue

(Émission analogique uniquement)

Indiquez si c'est le canal audio principal ou secondaire qui doit être enregistré dans les cas suivants:

- Enregistrement ou copie sur un DVD-R, DVD-R DL, DVD-RW (format DVD-Vidéo), +R, +R DL et +RW.
- L'option "Copie en mode Rapide" est réglée sur "Oui".
- Enregistrement ou copie du son en LPCM (⇒ ci-contre, "Mode audio pour enreg. XP").

[M 1]

[M 2]

- Vous ne pouvez pas sélectionner le signal audio sur cet appareil en enregistrant à partir d'une source externe, comme par exemple pendant un enregistrement effectué à partir d'un magnétoscope. Sélectionnez le signal audio sur l'autre appareil.

Sortie audio numérique

Modifiez les réglages lorsque vous raccordez un appareil au connecteur DIGITAL AUDIO OUT de cet enregistreur (⇒ 58).

- Appuyez sur [OK] pour afficher les réglages suivants.

Réduc. échantillonnage PCM

Sélectionnez la manière de reproduire le son avec une fréquence d'échantillonnage de 96 kHz.

- Les signaux sont convertis en 48 kHz malgré les réglages ci-dessous si les signaux ont une fréquence d'échantillonnage de plus de 96 kHz, ou si le disque a une protection contre la copie.

[Oui] Les signaux sont convertis en 48 kHz. (A choisir lorsque l'appareil connecté ne peut pas exécutés les signaux avec une fréquence d'échantillonnage de 96 kHz.)

[Non] Les signaux sont reproduits en 96 kHz. (A choisir lorsque l'appareil connecté peut exécutés les signaux avec une fréquence d'échantillonnage de 96 kHz.)

Dolby Digital

Choisissez le format du signal.



Sélectionnez "Bitstream" si l'appareil raccordé décode le signal. Sélectionnez "PCM" si c'est cet appareil qui doit décoder le signal et le reproduire sur 2 canaux.

- Des réglages incorrects peuvent provoquer l'apparition de bruit.

[Bitstream] En connexion avec un matériel doté du logo Dolby Digital.

[PCM] En connexion avec un matériel ne comportant pas le logo Dolby Digital.

DTS

Choisissez le format du signal.

Sélectionnez "Bitstream" si l'appareil raccordé décode le signal.

Sélectionnez "PCM" si c'est cet appareil qui doit décoder le signal et le reproduire sur 2 canaux.



- Des réglages incorrects peuvent provoquer l'apparition de bruit.

[Bitstream] En connexion avec un matériel doté du logo DTS.

[PCM] En connexion avec un matériel ne comportant pas le logo DTS.

MPEG

Choisissez le format du signal.

Sélectionnez "Bitstream" si l'appareil raccordé décode le signal. Sélectionnez "PCM" si c'est cet appareil qui doit décoder le signal et le reproduire sur 2 canaux.

- Des réglages incorrects peuvent provoquer l'apparition de bruit.

[Bitstream] En connexion avec un appareil doté d'un décodeur MPEG intégré.

[PCM] En connexion avec un appareil dépourvu de décodeur MPEG intégré.

Mode audio pour enreg. XP

Choisissez le type audio lors d'un enregistrement ou d'une copie en mode XP.

[Dolby Digital] (⇒ 70) [LPCM] (⇒ 70)

- La qualité de l'image des enregistrements LPCM peut être inférieure à celle d'un enregistrement normal en mode XP.
- Lorsque le mode d'enregistrement est autre que XP, l'enregistrement du son se fait automatiquement en Dolby Digital, même si vous avez sélectionné LPCM.
- Lorsque vous enregistrez des émissions bilingues, sélectionnez préalablement le canal audio qui doit être enregistré via l'option "Sélection Audio Bilingue" (⇒ ci-contre).

Affichage

(Tous les réglages pas défaut d'usine sont surlignés.)

Langue

Choisissez la langue dans laquelle doivent s'afficher les menus et messages d'écran.

[English]

[Deutsch]

[Français]

[Italiano]

[Español]

Affichage à l'écran

Choisissez la durée approximative pour que l'écran d'information du canal numérique (⇒ 15) disparaisse automatiquement.

La durée pendant laquelle le panneau de contrôle (⇒ 33) est affiché peut également être changée, mais "Non" ne fonctionne pas.

[Non] (Les informations du canal numérique ne sont pas affichées.)

[3 sec.]

[5 sec.]

[7 sec.]

[10 sec.]

Arrière-plan gris

Sélectionnez "Non" si vous ne souhaitez pas que votre appareil affiche un fond gris quand la réception est faible.

[Oui]

[Non]

Luminosité de l'afficheur

Modifie la luminosité de l'afficheur de l'appareil.

Ce réglage est fixé à "Automatique" si vous réglez "Power Save" (⇒ 54) sur "Oui".

[Lumineux]

[Obscurcir]

[Automatique]

L'écran s'obscurcit pendant la lecture et devient totalement noir lorsqu'on éteint l'appareil. Il s'éclaire temporairement lorsqu'on appuie sur une touche. Quand ce mode est utilisé, la consommation en mode de veille peut être réduite.

Nouveau message de service (⇒ 15)

Lorsqu'un canal DVB est ajouté cet appareil en est automatiquement informé. Alors le message de confirmation apparaît. Si vous sélectionnez "Oui" sur l'afficheur, la configuration automatique démarre (tous les réglages des canaux et tous les profils seront supprimés. Les programmes des enregistrements avec minuterie seront également supprimés.)

[Automatique]

[Arrêt]

Les messages de service ne sont pas affichés.

Icône Pause Live TV

Sélectionnez "Non" si vous voulez éviter que l'appareil n'affiche l'icône sur l'écran pendant l'utilisation de la fonction Pause Live TV.

[Oui]



[Non]

Connexion

(Tous les réglages pas défaut d'usine sont surlignés.)
Selon l'appareil connecté, certaines options peuvent être grisées à l'affichage et ne peuvent pas être sélectionnées, ou bien vous pouvez être incapable de changer les réglages.

Aspect TV

Faites correspondre ce réglage au format d'écran du téléviseur raccordé.

- [16:9] Lorsque l'appareil est connecté à un téléviseur à écran large 16:9
- [Pan & Scan] Lorsque l'appareil est connecté à un téléviseur 4:3, le côté de l'image sont coupés pour une image en 16:9. 
- [Letterbox] Lorsque l'appareil est connecté à un téléviseur 4:3, les images 16:9 sont montrées dans le style letterbox. 

Progressif

Vous pouvez profiter d'un balayage vidéo progressif en raccordant les connecteurs COMPONENT VIDEO OUT de cet appareil à un téléviseur à écran LCD ou plasma compatible avec ce type de signal.

Ce réglage est fixé à "Arrêt" si vous réglez "Sortie PERITEL" sur "RVB 1 (sans composant)" ou sur "RVB 2 (sans composant)".

[Marche] [Arrêt]

Remarque

- En cas de raccordement à un téléviseur classique (à tube cathodique) ou un téléviseur multistandard utilisant le mode PAL, même si celui-ci est compatible avec le balayage progressif, le signal progressif peut entraîner un certain scintillement. Désactivez l'option "Progressif" si vous êtes concerné par cela (➔ 44).
- Les images ne seront pas affichées correctement s'il est connecté à un téléviseur incompatible.

Système TV

Modifiez le réglage de cette option en fonction d'un appareil raccordé ou en fonction du titre que vous voulez lire, s'il existe sur le disque dur à la fois des titres PAL et des titres NTSC.

- [PAL]
- Choisissez ce réglage quand un téléviseur PAL ou multi-système est connecté. Les titres enregistrés en NTSC sont reproduits en PAL 60.
 - Choisissez ce réglage pour enregistrer les programmes de télévision et l'entrée PAL d'un autre appareil.
 - **HDD** Choisissez ce réglage pour lire un titre enregistré en PAL sur le disque dur.
- [NTSC]
- Choisissez ce réglage lors de la connexion d'un téléviseur NTSC. Les programmes de télévision ne peuvent pas être enregistrés correctement.
 - Choisissez ce réglage pour enregistrer l'entrée NTSC d'un autre appareil.
 - **HDD** Choisissez ce réglage pour lire un titre enregistré en NTSC sur le disque dur.

Remarque

- Cet appareil ne peut pas enregistrer les signaux NTSC sur un disque qui a déjà des enregistrements aux signaux PAL. (Mais, les deux types de programmes peuvent être enregistrés sur le HDD.)
- Durant l'enregistrement, l'attente d'enregistrement par minuterie ou l'attente EXT LINK, cet appareil ne peut pas lire de disques ou de titres qui ne correspondent pas au réglage du "Système TV". Il est recommandé que le "Système TV" soit réglé pour correspondre aux disques ou titres avant de les lire.

Pour changer tous les réglages en même temps (PAL↔NTSC)

Pendant l'arrêt, maintenez les touches [■] et [▲ OPEN/CLOSE] en même temps sur l'appareil principal pendant au moins 5 secondes.

Réglages HDMI

- Appuyez sur [OK] pour afficher les réglages suivants.

Format vidéo HDMI

Vous pouvez uniquement sélectionner les éléments qui sont compatibles avec l'équipement branché. Normalement ce réglage n'a pas besoin d'être changé. Cependant si vous êtes intéressé par le rendu de la qualité de l'image, il peut être amélioré en changeant ce réglage.

- Pour profiter d'une vidéo de haute qualité convertie en 1080p, vous devez brancher l'appareil directement sur 1080p compatible HDTV. Si cet appareil est branché sur l'HDTV par une autre installation, celle-ci doit également être compatible avec le 1080p.

[576i/480i] [576p/480p] [720p] [1080i]
[1080p] Lorsque vous réglez la sortie vidéo sur "1080p", nous vous conseillons d'utiliser des Câbles HDMI à Haute Vitesse qui portent le logo HDMI (tel qu'il figure sur le couvercle) et qui mesurent moins de 5 mètres pour éviter les déformations de l'image etc.

[Automatique] Sélectionne automatiquement la meilleure résolution adaptée au téléviseur connecté (1080p, 1080i, 720p, 576p/480p ou 576i/480i).

Format vidéo 4:3

Pour lire un titre au format 4:3 lorsqu'un câble HDMI est connecté, sélectionnez la manière de voir des images sur un téléviseur à écran large 16:9.

[4:3] L'image est élargie vers la gauche ou la droite.

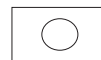

[16:9] L'image est affichée au format d'origine avec des bandes latérales.



Sortie audio numérique

[HDMI et Optique]

[Optique uniquement] Sélectionner lorsque cette unité est branchée à un amplificateur via un câble audio optonumérique et branchée à un téléviseur via un câble HDMI et que vous désirez profiter de la plus grande qualité de son provenant des disques (➔ 58).

VIERA Link

Réglez sur cette option pour utiliser la fonction "HDAVI Control" lors de la connexion par câble HDMI à un appareil qui prend en charge "HDAVI Control".

[Oui]

[Non] Sélectionnez ce réglage lorsque vous ne souhaitez pas utiliser "HDAVI Control".

Sortie PERITEL

Réglez selon le connecteur du téléviseur connecté. Pour envoyer un signal à composantes, sélectionnez "Vidéo (avec composant)" ou "S Vidéo (avec composant)" (signal progressif). Si cette unité est raccordée via un câble HDMI, vous ne pouvez pas utiliser "RVB 1 (sans composant)" ou "RVB 2 (sans composant)". Si un décodeur est connecté, ne réglez pas "RVB 1 (sans composant)".

[Vidéo (avec composant)]

Sélectionnez si le téléviseur qui est connecté peut recevoir un signal composite.

[S Vidéo (avec composant)]

Sélectionnez si le téléviseur qui est connecté peut recevoir un signal S Vidéo.

[RVB 1 (sans composant)]

Sélectionnez si le téléviseur qui est connecté peut recevoir un signal RVB. Si vous désirez toujours visionner l'image à partir d'un appareil envoyant un signal RVB, sélectionnez ce mode. L'écran du téléviseur commutera automatiquement pour afficher l'image à partir de l'appareil lorsque celui-ci est allumé.

[RVB 2 (sans composant)]

Sélectionnez si le téléviseur qui est connecté peut recevoir un signal RVB. Si vous voulez commuter pour afficher l'image à partir de l'appareil uniquement lorsqu'il y a des menus de lecture ou de visionnage, sélectionnez ce mode.

Réglages AV2

À régler en fonction de l'appareil raccordé à ce connecteur.
 ● Appuyez sur [OK] pour afficher les réglages suivants.

Entrée AV2

Réglez "S Vidéo" lors de la réception ou de l'enregistrement par la sortie S video d'un appareil externe.

[Vidéo] [S Vidéo]

Connexion AV2

Ce réglage est fixé à "Ext" si vous réglez "Système TV" sur "NTSC" (⇒ 53).

[Décodeur] Lorsqu'un décodeur est raccordé pour décoder les signaux brouillés (ex.: décodeur C+).

[Ext] Quand le magnétoscope ou un récepteur satellite numérique est connecté.

Ext Link

Ce réglage ne peut pas être effectué lorsque l'option "Système TV" est réglée sur "NTSC" (⇒ 53).

[Ext Link 1] Lorsqu'un récepteur satellite numérique transmettant un signal de commande d'enregistrement spécial par un câble Péritel 21 broches est connecté. Le début et la fin des enregistrements par minuterie sont contrôlés par le signal de contrôle.

[Ext Link 2] Lorsqu'un appareil externe avec une fonction de minuterie est connecté. Lorsqu'il est allumé, l'enregistrement démarre. Lorsqu'il est éteint, l'enregistrement s'arrête.

Autres

(Tous les réglages pas défaut d'usine sont surlignés.)

Télécommande

Si d'autres appareils Panasonic sont à proximité, modifiez le code de référence à la fois sur l'enregistreur et sur la télécommande (les deux codes doivent correspondre).

[DVD 1] [DVD 2] [DVD 3]

En temps normal, utilisez le code réglé d'usine "DVD 1".

- Appuyez sur [▲, ▼] pour sélectionner un des codes proposés ("DVD 1", "DVD 2" ou "DVD 3") puis appuyez sur [OK].

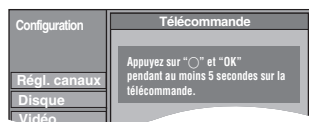

Pour changer le code sur la télécommande

- Tout en maintenant appuyée [OK], appuyez sur la touche numérique ([1], [2] ou [3]) et maintenez-la enfoncée pendant plus de 5 secondes.
- Appuyez sur [OK].

■ Lorsque le symbole suivant apparaît sur l'afficheur de l'appareil



Code de télécommande de l'appareil

Changez maintenant le code de la télécommande pour qu'il corresponde à celui de l'appareil (⇒ étape ②).

Remarque

L'exécution de l'option "Effacer" du menu Configuration restaure le code "DVD 1" sur l'appareil principal. Refaites passer le code de la télécommande à 1 (⇒ étape ②).

Date et heure

Cet appareil obtient normalement les informations concernant la date et l'heure des émissions numériques et il rectifie automatique plusieurs fois par jour la date et l'heure. Cependant, si l'heure n'est pas correctement réglée, utilisez les réglages listés ci-dessous.

- En cas de panne d'alimentation, le réglage d'heure reste mémorisé environ 60 minutes.

- Appuyez sur [▲, ▼] pour sélectionner "Non" d'"Automatique" puis appuyez sur [OK].

ex., cet écran apparaît pendant la réception d'une émission numérique.

Fuseau horaire ⇒ ci-dessous

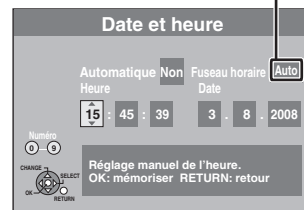

- Appuyez sur [◀, ▶] pour choisir l'élément que vous souhaitez changer.

Les éléments changent comme suit:

Heures ↔ Minutes ↔ Secondes ↔ Jour ↔ Mois ↔ Année

- Appuyez sur [▲, ▼] pour changer le réglage.

Vous pouvez aussi utiliser les touches numériques pour ce réglage.

- Appuyez sur [OK] une fois que vous avez fini les réglages. L'horloge démarre.

Remarque

Si une station de télévision transmet un signal horaire, et si l'option "Automatique" du menu de réglage de l'heure est réglée sur "Oui", la fonction de correction automatique de l'heure tient compte des signaux horaires reçus et rectifie son réglage d'heure plusieurs fois par jour si nécessaire.

■ Pour rectifier l'heure

Si l'heure n'est pas juste, sélectionnez la région qui correspond à celle où vous habitez et réglez "Fuseau horaire" (de -2h à +2h).

- Appuyez sur [▲, ▼] pour sélectionner "Oui" dans "Automatique" et appuyez sur [OK] à l'étape ①.
- Appuyez sur [▲, ▼] pour sélectionner le temps de compensation correct et appuyez sur [OK].
- Appuyez sur [OK].
Le réglage automatique de l'horloge démarre. Cela prend quelques minutes.
L'écran "Réglage automatique de l'heure terminé." est affiché.
- Appuyez sur [RETURN].

Power Save

[Oui] La consommation électrique est minimale lorsque l'appareil est en veille (⇒ 69).

[Non]

(Si l'option "Démarrage rapide" est réglée sur "Oui", "Power Save" est automatiquement réglé sur "Non".)

- Référez-vous à ce qui suit quand l'option "Power Save" est réglée sur "Oui".
 - L'option "Luminosité de l'afficheur" est automatiquement réglée sur "Automatique" (⇒ 52).
 - La fonction "Démarrage rapide" ne fonctionne pas. (Elle est automatiquement réglée sur "Non").
 - Quand l'appareil est hors tension, les programmes de télévision payante ne peuvent pas être vus sur le téléviseur parce que le signal du décodeur connecté n'est pas retransmis. Pour les voir, mettez l'appareil sous tension.

Démarrage rapide

1.sec Démarrage rapide pour l'enregistrement

(En connectant un téléviseur en utilisant le connecteur Péritel à 21 broches, COMPONENT VIDEO, VIDEO ou S VIDEO)

A partir de la mise en marche de l'appareil, l'enregistrement sur le DVD-RAM ou le HDD démarre environ 1 seconde après une pression effectuée sur la touche REC. (Mode de démarrage rapide)

[Oui]

[Non] La consommation de courant en mode veille est moindre que lorsque cette option est réglée sur "Oui".

(Si cette option est réglée sur "Oui", "Power Save" est automatiquement réglé sur "Non".)

- Le démarrage prend jusqu'à une minute lorsque:
 - Lorsque vous voulez lire ou enregistrer des disques autres que des DVD-RAM.
 - Vous voulez effectuer d'autres opérations.
 - Lorsque l'horloge n'a pas été réglée.
- Selon le type de téléviseur ou celui du connecteur branché, cela peut prendre du temps pour que l'écran s'affiche.

Enregistrement DivX

Vous avez besoin de ce code d'enregistrement pour acheter et lire le contenu des DivX Video sur demande (VOD) (➔ 29).

Mise à jour du système

Afin de mettre à jour le logiciel de l'appareil et de prendre en charge les modifications du système effectuées par émissions, cet appareil effectue de façon périodique des mises à jour du logiciel. Appuyez sur [OK] pour afficher les réglages suivants.

- La mise à jour des données est envoyée par une émission numérique non programmée. Afin de recevoir ces mises à jour, vous devez être en grade de recevoir des émissions numériques.
- Une mise à jour prendra environ 60 minutes. Durant la mise à jour, "SW-DL" apparaît sur l'afficheur de l'appareil. Vous ne pouvez plus utiliser l'appareil jusqu'à la fin de la mise à jour. Le débranchement de la prise électrique secteur pendant la mise à jour peut endommager l'appareil.

M. à j. du logiciel en veille

[Marche] Lorsque vous mettez cet appareil en mode d'attente, les mises à jour du logiciel sont téléchargées automatiquement.

[Arrêt]

Durée de Recherche de Logiciel

Sélectionne l'heure à laquelle effectuer automatiquement les mises à jour lorsque l'appareil est en mode d'attente. Ceci peut être effectué uniquement lorsque "M. à j. du logiciel en veille" est réglé sur "Marche".

- Si un enregistrement est programmé à l'heure que vous avez sélectionnée, l'enregistrement programmé aura la priorité.

[Automatique]

[02:00–06:00] [06:00–10:00] [10:00–14:00]

[14:00–18:00] [18:00–22:00] [22:00–02:00]

Recherche m.à j. du logiciel

Démarrez la recherche pour un nouveau logiciel manuellement. Une nouvelle version du logiciel est annoncée par un message. N'éteignez pas votre appareil pendant la mise à jour. Il pourrait en résulter une perte de données. Un message s'affiche lorsque la mise à jour est terminée.

Si aucune nouvelle version du logiciel ne doit être disponible pendant les quelques prochains jours, un message correspondant apparaît également.

- Si des données de mises à jour applicables sont trouvées, appuyez sur [◀, ▶] pour sélectionner "Oui" et appuyez sur [OK].

Initialiser

- Appuyez sur [OK] pour afficher les réglages suivants.

Effacer

Tous les réglages, sauf les niveaux de classement, le mot de passe des niveaux de classement et le réglage de l'horloge reprennent leur valeur d'usine. Les enregistrements programmés par minuterie sont également annulés.

[Oui]

[Non]

Réglages par défaut

Tous les réglages autres que les réglages des canaux, les réglages de l'horloge, du pays, de la langue, de la langue des disques, de niveau de classement, du mot de passe des niveaux de classement et du code de télécommande reprennent leurs valeurs d'usine.

[Oui]

[Non]

Liste des canaux de réception de télévision

Système de Tuner	Canal Couverture	VHF	UHF	CATV
PAL-BGH SECAM-BG	CCIR	E2 – E12 A – H2 (Italie)	21 – 69	S01 – S05 (S1 – S3) S1 – S20 (M1 – U10) S21 – S41
SECAM-LL'	France	2 – 10	21 – 69	B – Q (100,5 à 299,5 MHz) S21 – S41 (299,25 à 467,25 MHz)
DVB-T	France Italie Espagne	5 – 10 D – H2 5 – 12	21 – 69 21 – 69 21 – 69	—

Commande du téléviseur

Vous pouvez configurer les touches "TV" de la télécommande de l'enregistreur pour qu'elles permettent l'allumage et l'extinction du téléviseur, le choix de son entrée, la sélection du canal et le changement de volume sonore.

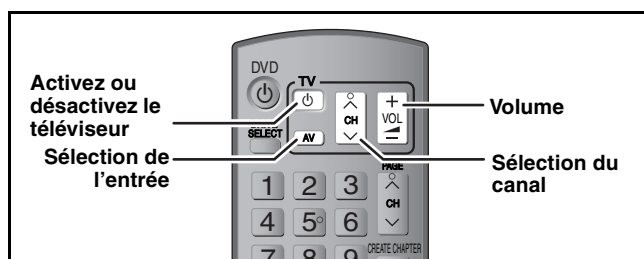

1 Pointez la télécommande vers le téléviseur Tout en appuyant sur [TV], saisissez le code à l'aide des touches numériques.

Ex.: 01: [0] → [1] 10: [1] → [0]

Fabricant et code correspondant

Marque	Code	Marque	Code
Panasonic	01/02/03/04	METZ	05/28
AIWA	35	MITSUBISHI	05/19/20/47
AKAI	27/30	MIVAR	24
BEIJING	33	NEC	36
BEKO	05/71/72/73/ 74	NOBLEX	33
BENQ	58/59	NOKIA	25/26/27/ 60/61
BP	09	NORDMENDE	10
BRANDT	10/15	OLEVIA	45
BUSH	05	ONWA	30/39/70
CENTREX	66	ORION	05
CHANGHONG	69	PEONY	49/69
CURTIS	05	PHILCO	41/48/64
DAEWOO	64/65	PHILIPS	05/06/46
DESMET	05	PHONOLA	05
DUAL	05	PIONEER	37/38
ELEMIS	05	PROVIEW	52
FERGUSON	10/34	PYE	05
FINLUX	61	RADIOLA	05
FISHER	21	SABA	10
FUJITSU	53	SALORA	26
FUNAI	63/67	SAMSUNG	32/42/43/ 65/68
GOLDSTAR	05/50/51	SANSUI	05
GOODMANS	05	SANYO	21/54/55/56
GRADIENTE	36	SCHNEIDER	05/29/30
GRUNDIG	09	SEG	05/69/75/ 76/77/78
HIKONA	52	SELECO	05/25
HITACHI	05/22/23/40/ 41	SHARP	18
INNO HIT	05	SIEMENS	09
IRRADIO	30	SINUDYNE	05
ITT	25	SONY	08
JINGXING	49	TCL	31/33/66/ 67/69
JVC	17/30/39/70	TELEFUNKEN	10/11/12/ 13/14
KDS	52	TEVION	52
KOLIN	45	TEX ONDA	52
KONKA	62	THOMSON	10/15/44
LG	05/50/51	TOSHIBA	16/57
LOEWE	07/46	WHITE WESTINGHOUSE	05
MAG	52	YAMAHA	18/41

2 Testez le code en essayant de mettre le téléviseur sous tension et en changeant les canaux.

- Répétez la procédure jusqu'à ce que vous trouviez le code qui permette de commander le téléviseur.
- Si la marque de votre téléviseur ne se trouve pas dans la liste ou si le code donné pour votre téléviseur ne vous permet pas de commander votre téléviseur, c'est que cette télécommande n'est pas compatible avec votre téléviseur.

Remarque

- S'il y a plusieurs codes fournis pour votre téléviseur, essayez-les successivement jusqu'à trouver celui qui permet de commander correctement le téléviseur.

Verrou enfant

Le verrou enfant met hors service toutes les touches de l'appareil et de la télécommande. Utilisez-le pour éviter que d'autres personnes utilisent l'appareil.

Maintenez appuyées simultanément [OK] et [RETURN] jusqu'à ce que "X HOLD" apparaisse sur l'affichage de l'appareil.



Si vous appuyez sur une touche pendant que le verrou enfant est en service, "X HOLD" apparaît sur l'afficheur et aucune opération n'est possible.

Pour annuler le verrou enfant

Appuyez et maintenez simultanément [OK] et [RETURN] jusqu'à ce que "X HOLD" disparaisse.

* Laissez le connecteur "Jaune" débranché.

Raccordement d'un téléviseur via les connecteurs AUDIO/VIDEO ou S VIDEO

La liaison par connecteur S VIDEO OUT permet d'obtenir une image de meilleure qualité que par le connecteur VIDEO OUT. (La qualité du téléviseur influe également sur la qualité de l'image.)

Face arrière du téléviseur

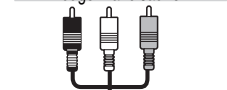

Câble audio/vidéo (fourni)

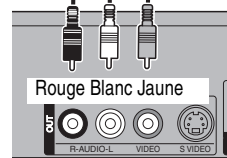

Face arrière de l'appareil

Face arrière du téléviseur

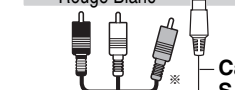

Câble S-Vidéo

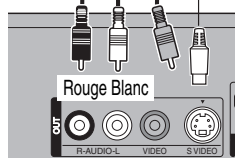

Face arrière de l'appareil

Connexion d'un magnétoscope à l'aide de connecteurs AUDIO/VIDEO ou connecteurs S VIDEO

La liaison par connecteur S VIDEO permet d'obtenir une image de meilleure qualité que par le connecteur VIDEO. (La qualité du téléviseur influe également sur la qualité de l'image.)

Façade avant de cet appareil

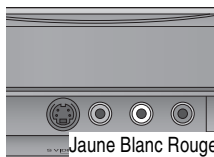

Câble audio/vidéo (fourni)

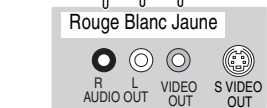

Face arrière du magnétoscope

Façade avant de cet appareil

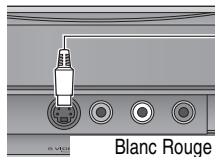

Câble S-Vidéo

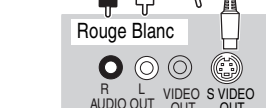

Face arrière du magnétoscope

Connexion au téléviseur par connecteur COMPONENT VIDEO

Face arrière du téléviseur

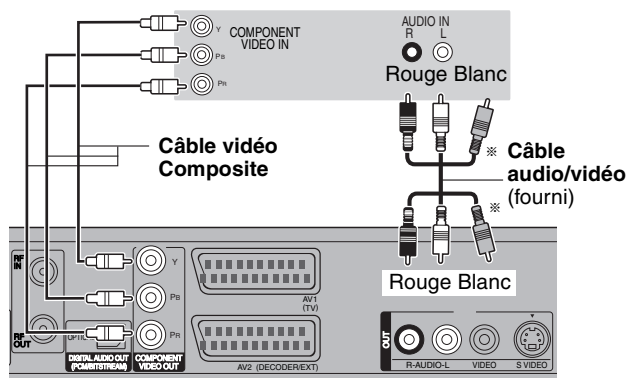

Face arrière de l'appareil

Les connecteurs COMPONENT VIDEO peuvent être utilisés pour des sorties entrelacées ou progressives (⇒ 70) et offrent une image plus nette que le connecteur S VIDEO OUT.

- Respectez les codes couleurs des connecteurs lors du raccordement.

Réglage requis

Réglage "Progressif" dans le menu Configuration (⇒ 53)

Si vous disposez d'un téléviseur classique (à tube cathodique)

La sortie progressive peut causer certains scintillements, même si la méthode progressive est prise en charge. Éteignez "Progressif" si vous êtes concerné par cela (⇒ 44). Même chose pour les téléviseurs multistandards qui utilisent le mode PAL.

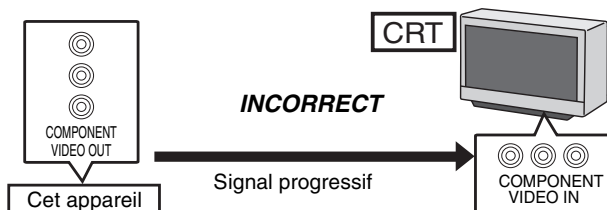

Connexion d'un amplificateur avec entrée numérique

- Pour bénéficier du son Surround multicanaux d'un DVD-Vidéo, raccordez un amplificateur doté de décodeurs Dolby Digital, DTS et MPEG.

Réglage requis

- "Sortie audio numérique" dans le menu Configuration (➔ 52)
- Lorsque l'unité est connectée à un amplificateur via un câble audio optonumérique et à un téléviseur via un câble HDMI, vous pouvez profiter de la plus grande qualité de son provenant du disque en plaçant "Sortie audio numérique" sur "Optique uniquement" du menu Configuration (➔ 53). Dans ce cas le son est uniquement diffusé par l'amplificateur et non par le téléviseur.
- Avant d'acheter un câble audio optonumérique (non fourni), vérifiez la forme du connecteur de l'appareil à raccorder.
- Il n'est pas possible d'utiliser de décodeur DTS Digital Surround incompatible avec les DVD.

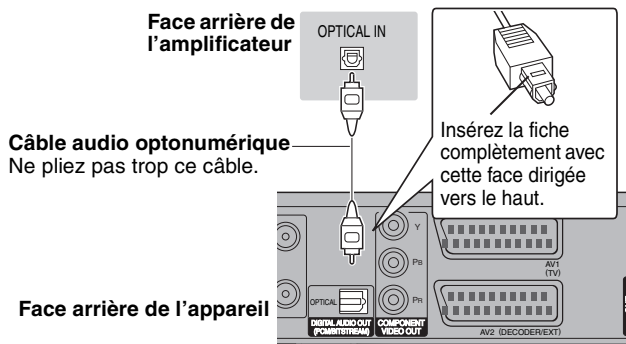

Connexion à un amplificateur stéréo

Face arrière de l'amplificateur



Câble audio

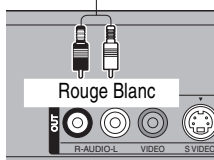

Face arrière de l'appareil

Connexion à un téléviseur et un récepteur compatibles HDMI

En connectant un appareil compatible HDMI, un signal audio-vidéo numérique non compressé est transmis. Vous pouvez profiter d'une vidéo et d'un son numérique de haute qualité, avec un seul câble. En connectant un HDTV (Téléviseur Haute définition) compatible HDMI la sortie peut être commutée sur 1080p, 1080i ou 720p HD vidéo.

- Les sources vidéo converties en 1920x1080 résolution, bien que de haute qualité, connaîtront une résolution d'image subjective plus basse que les authentiques sources 1080p entièrement HD. Adressez-vous à votre revendeur pour de plus amples informations.
- Veuillez utiliser des câbles HDMI à Grande Vitesse qui portent le logo HDMI (tel qu'il apparaît sur le couvercle).
- Lorsque vous réglez la sortie vidéo sur "1080p", veuillez utiliser des câbles HDMI de 5 mètres ou moins.

À propos de la fonction VIERA Link "HDAVI Control™"

Lorsque cette unité est connectée avec un téléviseur Panasonic (VIERA) ou un récepteur équipé de la fonction "HDAVI Control", les opérations liées pourront être possibles. [➔ 32, Opérations liées au téléviseur (VIERA Link "HDAVI Control™/Q Link)]

- Les câbles Non-HDMI-compliant ne peuvent pas être utilisés.
- Il est recommandé d'utiliser le câble HDMI Panasonic.

Numéro de pièce recommandé :

RP-CDHG10 (1,0 m), RP-CDHG15 (1,5 m), RP-CDHG20 (2,0 m), RP-CDHG30 (3,0 m), RP-CDHG50 (5,0 m), etc.

Face arrière du téléviseur

Connexion à un téléviseur Panasonic (VIERA)

Si le câble PERITEL 21 broches est branché, les fonctions suivantes sont disponibles.

- Téléchargement à partir du téléviseur (➔ 32)
- Enregistrement TV direct (➔ 32)
- Vision des images depuis un récepteur satellite numérique ou un décodeur analogique (Dans ce cas, soyez sûre de commuter l'entrée du téléviseur sur "AV".)

Réglage requis

- Réglez "Sortie audio numérique" sur "HDMI et Optique" (➔ 53). (Le réglage par défaut est "HDMI et Optique".)

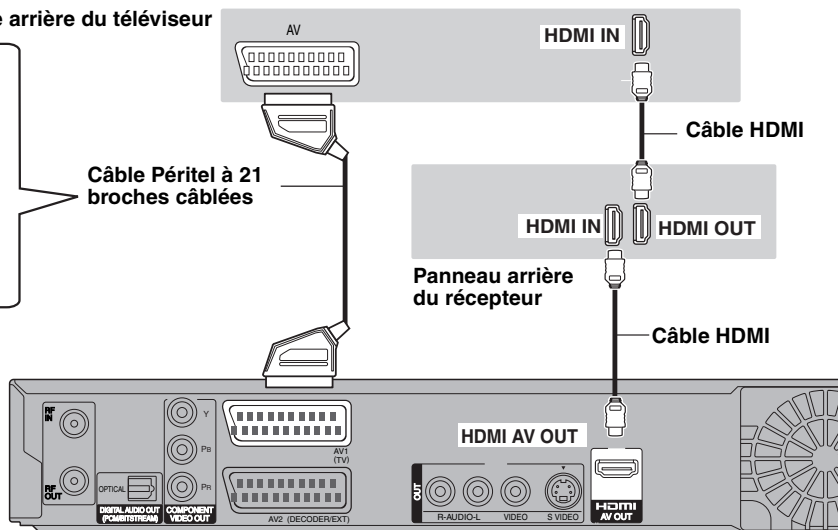

Remarque

- Si vous branchez un téléviseur uniquement compatible avec une sortie à 2 canaux, le son à 3 canaux ou plus sera fusionné "down-mixing" (➔ 70) et sorti sur 2 canaux, même si un câble HDMI est connecté. (Certains disques ne peuvent pas être "down mixed".)
- Vous ne pouvez pas connecter cet appareil avec un appareil DVI qui ne prend pas en charge le HDCP. Pour les appareils qui prennent en charge la protection copyright HDCP (High-Bandwidth Digital Content Protection) qui sont équipés d'un connecteur d'entrée DVI (Moniteurs d'ordinateur, etc.): Selon l'appareil, les images peuvent ne pas être affichées correctement ou pas du tout en connectant un câble commutateur DVI/HDMI. (Le son n'est pas reproduit.)

Connexion d'un téléviseur et VCR

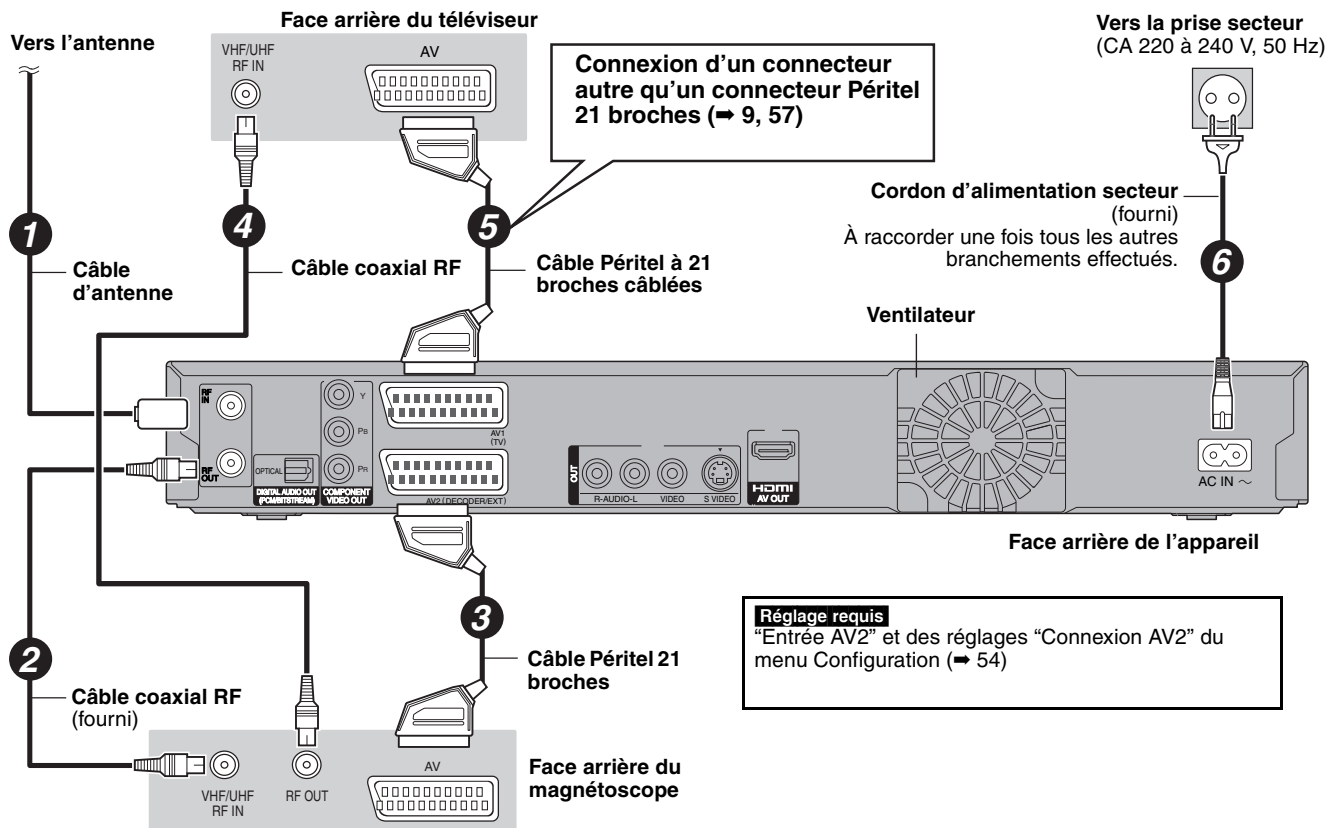

Connecteurs supplémentaires

Connexion d'un téléviseur et d'un VCR, d'un récepteur satellite numérique ou d'un décodeur analogique

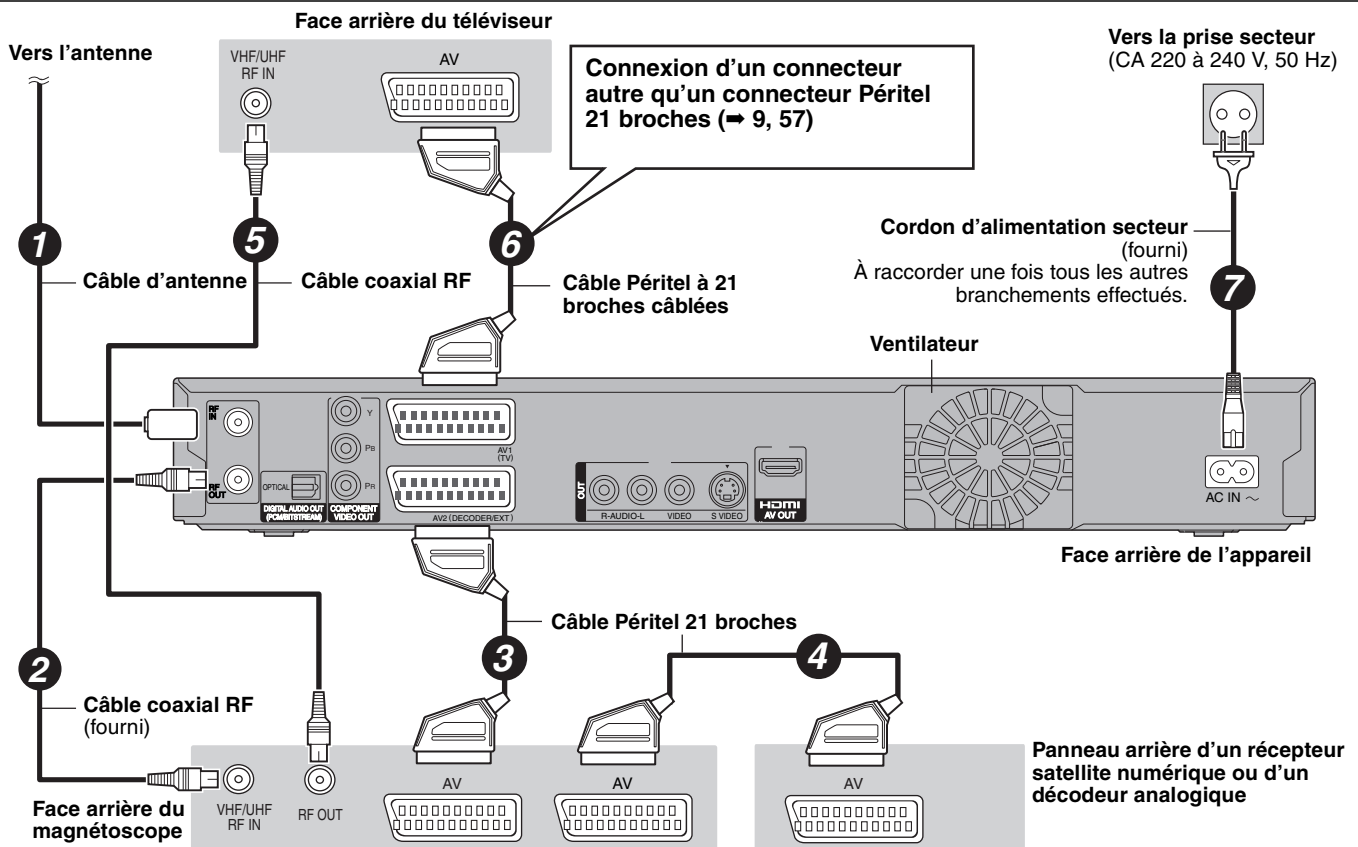

Si vous vous posez une question sur le fonctionnement de l'appareil, reportez-vous aux questions et réponses ci-après.

Configuration		Page
Quelle est l'antenne appropriée pour recevoir les émissions numériques terrestres?	<ul style="list-style-type: none"> Vous pouvez utiliser votre antenne actuelle. Les antennes râteaux peuvent également être utilisées. Utilisez une antenne intérieure si la réception est mauvaise. Consultez votre antenniste local. 	—
Est-ce que cet appareil reçoit ou enregistre les émissions en Haute Définition (HD)?	<ul style="list-style-type: none"> Non, cet appareil ne reçoit pas et n'enregistre pas d'émissions en Haute Définition (HD). 	—
De quel matériel faut-il disposer pour reproduire du son surround multicanal?	<ul style="list-style-type: none"> Vous ne pouvez pas reproduire du son multi canal avec cet appareil sans un autre appareil. Vous devez connecter cet appareil à l'aide d'un câble HDMI ou d'un câble numérique optique à un amplificateur avec un décodeur (Dolby Digital, DTS ou MPEG) incorporé. 	58
Les écouteurs et les haut-parleurs sont-ils raccordés directement à l'appareil?	<ul style="list-style-type: none"> Il n'est pas prévu de les raccorder directement à l'appareil. Connectez-les à l'aide d'un amplificateur ou un autre appareil similaire. 	58
Le téléviseur dispose de prises Péritel et de connecteurs d'entrée vidéo à composantes. Quelle connexion dois-je utiliser?	<ul style="list-style-type: none"> Si vous disposez d'un téléviseur classique (à tube cathodique) nous vous recommandons d'utiliser la prise Péritel. Vous pouvez bénéficier en sortie de cet appareil d'un signal RVB de haute qualité utilisable par un téléviseur compatible RVB. Si vous disposez d'un téléviseur LCD ou plasma compatible avec le balayage progressif, utilisez les connecteurs de vidéo à composantes pour bénéficier d'une image progressive de grande qualité. Si vous disposez d'un téléviseur à tube cathodique ou multistandard en mode PAL compatible avec un signal progressif, nous ne pouvons pas recommander l'utilisation du balayage progressif car un certain scintillement peut se produire. 	8, 58, 59
Mon téléviseur est-il compatible avec un signal en mode progressif?	<ul style="list-style-type: none"> Tous les téléviseurs Panasonic dotés de connecteurs d'entrée 576 (625)/50i · 50p, 480 (525)/60i · 60p sont compatibles avec le balayage progressif. Si vous avez un téléviseur d'une autre marque, consultez le fabricant à ce sujet. 	—
Enregistrement		
Puis-je lire des DVD-Vidéo et des CD Vidéo achetés dans un autre pays?	<ul style="list-style-type: none"> Vous ne pouvez pas lire les DVD Vidéo dont le code de zone régionale n'est ni "2" ni "ALL" (Multizone). Pour plus de précisions, consultez la pochette du disque. 	Couverture
Est-ce qu'un DVD Vidéo ne comportant pas de code de zone peut être lu?	<ul style="list-style-type: none"> La présence d'un code de zone sur un DVD-Vidéo indique que ce disque respecte la norme. Il n'est pas possible de lire des disques ne comportant pas de code de zone. Il n'est pas non plus possible de lire les disques non conformes au standard. 	—
Veuillez me parler des disques compatibles avec cet appareil.	<ul style="list-style-type: none"> Cet appareil enregistre et lit les DVD-R, DVD-RW (Format DVD-Vidéo), +R, et +RW, et lit les DVD-RW (Format d'enregistrement DVD-Vidéo). Cependant vous ne pouvez pas enregistrer directement sur un disque DVD-R DL ou +R DL avec cet appareil (La lecture et la copie sont possibles). Cet appareil peut également enregistrer et lire les disques DVD-R, DVD-R DL, DVD-RW,+R, +R DL, +RW compatibles avec l'enregistrement à vitesse rapide. 	11-12
Je voudrais en savoir plus sur la compatibilité des CD-R et CD-RW avec cet appareil.	<ul style="list-style-type: none"> Cet appareil lit les CD-R/CD-RW qui ont été enregistrés dans les formats standards suivants: CD-DA, CD Vidéo, SVCD (conforme au IEC62107), DivX, MP3 et images fixes (JPEG). Mais il n'est pas possible de lui faire enregistrer des CD-R ou CD-RW. 	12, 13
		—
Enregistrement		
Puis-je enregistrer une cassette VHS ou un DVD du commerce?	<ul style="list-style-type: none"> La plupart des cassettes VHS et DVD vendus dans le commerce sont protégés contre la copie; leur enregistrement n'est donc en général pas possible. 	—
Les DVD-R, DVD-R DL, DVD-RW (format DVD-Vidéo), +R, +R DL et +RW enregistrés sur cet appareil peuvent-ils être lus sur d'autres appareils?	<ul style="list-style-type: none"> Oui, ils peuvent être lus sur des matériels tels que les lecteurs de DVD à condition d'avoir été finalisés sur cet appareil. Toutefois, selon les conditions d'enregistrement, la qualité du disque et les caractéristiques du lecteur de DVD, la lecture peut s'avérer impossible. Si vous lisez un DVD-R DL, +R DL ou un +RW, utilisez un appareil compatible. 	—
Est-ce que le signal audionumérique fourni en sortie par cet appareil peut être enregistré sur un autre matériel?	<ul style="list-style-type: none"> Vous pouvez enregistrer si vous utilisez le signal PCM. Lors de l'enregistrement d'un DVD, changez les réglages de "Sortie audio numérique" selon ce qui suit depuis le menu Configuration. <ul style="list-style-type: none"> Réduc. échantillonnage PCM: Oui Dolby Digital/DTS/MPEG: PCM Ceci n'est valable que si la copie des données audionumériques du disque est autorisée et si votre appareil d'enregistrement est compatible avec la fréquence d'échantillonnage de 48 kHz. Il n'est pas possible d'enregistrer des signaux MP3. 	52
(Émission analogique uniquement) En cours d'enregistrement, puis-je sélectionner l'autre canal d'une émission bilingue?	<ul style="list-style-type: none"> S'il s'agit d'un enregistrement sur disque dur ou DVD-RAM, oui, c'est possible. Appuyez simplement sur [AUDIO]. (Lorsque "Copie en mode Rapide" est réglé sur "Non") Avec des DVD-R, DVD-RW (format DVD-Vidéo), +R et +RW, vous ne pouvez pas. Modifiez avant de lancer l'enregistrement le réglage de l'option "Sélection Audio Bilingue" du menu Configuration. 	26
		52
Puis-je faire des copies sur DVD à vitesse rapide?	<ul style="list-style-type: none"> Oui, vous pouvez. (Lorsque "Copie en mode Rapide" a été réglé sur "Oui" avant d'enregistrer le programme.) Selon le type de disque, la vitesse maximale varie. 	39

Erreur d'Autorisation.	<ul style="list-style-type: none"> Vous essayez de lire le contenu d'un DivX VOD qui a été acheté avec un code d'enregistrement différent. Vous ne pouvez pas lire le contenu sur cet appareil. (DivX) 	29
Impossible de terminer complètement l'enregistrement.	<ul style="list-style-type: none"> Le programme est protégé contre la copie. Le disque ou le HDD est peut-être plein. Le nombre maximum de programmes a été atteint. 	— — 20
Lecture impossible. Le Système TV est différent du réglage. Pour lire, veuillez changer le Système TV dans Configuration.	<ul style="list-style-type: none"> Vous avez essayé de lire un titre enregistré avec un système de codage différent du système de télévision actuellement choisi sur l'appareil. Modifiez en conséquence le paramétrage de l'option "Système TV" sur l'appareil. 	53
Impossible d'enregistrer sur le disque.	<ul style="list-style-type: none"> Le disque est peut-être sale ou rayé. 	14
Formatage impossible.		
Lecture impossible sur ce lecteur.	<ul style="list-style-type: none"> Vous avez essayé de visionner une image non compatible. 	13
Enregistrement impossible. Disque plein.	<ul style="list-style-type: none"> HDD RAM -RW(V) +RW Créez de l'espace en effaçant les titres qui ne sont pas nécessaires. [Même si vous effacez un contenu d'un DVD-R, DVD-R DL, +R ou +R DL, vous ne regagnez pas d'espace sur le disque. L'espace disponible sur DVD-RW (format DVD-Vidéo) et +RW n'est regagné que lorsque le dernier titre enregistré est effacé.] Utilisez un nouveau disque. 	18, 35, 47
Enregistrement impossible. Max. de titres dépassé.		—
Pas de disque	<ul style="list-style-type: none"> Le disque est peut-être mis dans le mauvais sens. 	—
Espace insuffisant sur la destination de copie.	<ul style="list-style-type: none"> Libérez de l'espace en effaçant les enregistrements dont vous n'avez plus besoin. Effacez un ou plusieurs éléments de la liste de copie de sorte que la "Capacité destination" ne soit pas dépassée. 	18, 35, 47 42
Ce disque n'est pas enregistrable.	<ul style="list-style-type: none"> L'appareil ne peut pas enregistrer sur le disque que vous avez inséré. Introduisez un DVD-RAM ou un DVD-R, DVD-RW (format DVD-Vidéo), +R ou +RW non finalisé. 	11
Ce disque n'est pas formaté correctement. Le formater en utilisant Gestion DVD dans FUNCTION MENU.	<ul style="list-style-type: none"> Avez introduit un DVD-RAM, DVD-RW, +R, +R DL ou +RW non formaté. Vous ne pouvez pas enregistrer directement sur un disque DVD-R DL et +R DL avec cet appareil. Enregistrez sur le HDD puis copiez sur le disque. 	47 —
Il n'y a pas assez d'espace sur le HDD. Un espace de 4 heures (en mode SP) est nécessaire. Le nombre maximum de titres sur le HDD a été atteint. Veuillez supprimer les titres non désirés.	<ul style="list-style-type: none"> -R DL +R DL Il n'est pas possible de copier s'il n'y a pas assez d'espace sur le HDD ou lorsque le nombre total de titres enregistrés sur le HDD et à être copiés est supérieur à 499. Supprimez les titres non désirés du HDD. 	18
Location Expirée.	<ul style="list-style-type: none"> Le contenu du DivX VOD n'a plus de lecture restantes. Vous ne pouvez plus le lire. (DivX) 	29
⊘	<ul style="list-style-type: none"> L'opération est interdite par l'appareil ou le disque. 	—

Liste des codes de langue Entrez le code avec les touches numériques.

Abkhaze: 6566	Cachemirien: 7583	Grec: 6976	Latin: 7665	Pendjabi: 8065	Tagal: 8476
Afar: 6565	Cambodgien: 7577	Groenlandais: 7576	Lette, letton: 7686	Persan: 7065	Tamoul: 8465
Afrikaans: 6570	Catalan: 6765	Guarani: 7178	Lingala: 7678	Polonais: 8076	Tatar: 8484
Albanais: 8381	Chinois: 9072	Gujrati: 7185	Lituanien: 7684	Portugais: 8084	Tchèque: 6783
Allemand: 6869	Cingalais: 8373	Géorgien: 7565	Macédonien: 7775	Quéchia: 8185	Telugu: 8469
Amharique: 6577	Corse: 6779	Haoussa: 7265	Malais: 7783	Rhétoman: 8277	Thaï: 8472
Anglais: 6978	Coréen: 7579	Hindi: 7273	Malayalam: 7776	Roumain: 8279	Tibétain: 6679
Arabe: 6582	Croate: 7282	Hongrois: 7285	Malgache: 7771	Russe: 8285	Tigrigna: 8473
Arménien: 7289	Danois: 6865	Hébreu: 7387	Malgache: 7784	Samoa: 8377	Tonga: 8479
Assamais: 6583	Espagnol: 6983	Indonésien: 7378	Maori: 7773	Sanscrit: 8365	Turc: 8482
Aymara: 6589	Espéranto: 6979	Interlingua: 7365	Marathe: 7782	Serbe: 8382	Turkmène: 8475
Azerbaïdjanais: 6590	Estonien: 6984	Irlandais: 7165	Moldave: 7779	Serbo-croate: 8372	Twi: 8487
Bachkir: 6665	Fidjien: 7074	Islandais: 7383	Mongol: 7778	Shona: 8378	Ukrainien: 8575
Basque: 6985	Finnois: 7073	Italien: 7384	Nauri: 7865	Sindhi: 8368	Vietnamien: 8673
Bengali, bangla: 6678	Français: 7082	Japonais: 7465	Norvégien: 7879	Slovaque: 8375	Volapük: 8679
Bhoutani: 6890	Frison: 7089	Javanais: 7487	Néerlandais: 7876	Slovène: 8376	Wolof: 8779
Bihari: 6672	Féroïen: 7079	Kannada: 7578	Népalais: 7869	Somali: 8379	Xhosa: 8872
Birman: 7789	Galicien: 7176	Kazakh: 7575	Oriya: 7982	Souahéli: 8387	Yiddish: 7473
Biélorusse: 6669	Gallois: 6789	Kirghiz: 7589	Ourdou: 8582	Soudanais: 8385	Yorouba: 8979
Breton: 6682	Gaélique écossais: 7168	Kurde: 7585	Ouzbek: 8590	Suédois: 8386	Zoulou: 9085
Bulgare: 6671		Laotien: 7679	Pachto, pachtou: 8083	Tadjik: 8471	

Sur l'affichage de l'appareil

Les messages ou codes de service suivants apparaissent sur l'afficheur de l'appareil lorsqu'un événement inhabituel est détecté lors du démarrage ou de l'utilisation

Page

DVD □ ("□" représente un chiffre.)	<ul style="list-style-type: none"> La télécommande et l'appareil principal utilisent des codes différents. Changez le code sur la télécommande.  <ul style="list-style-type: none"> Appuyez simultanément sur [OK] et la touche numérique indiquée et maintenez-les enfoncées pendant plus de 5 secondes. 	54
HARD ERR*	<ul style="list-style-type: none"> Si le problème persiste après mise hors tension et sous tension de l'appareil, contactez le revendeur chez qui vous avez acheté l'appareil. 	—
NoERAS	<ul style="list-style-type: none"> Vous ne pouvez pas supprimer les options sur ce disque. Le disque peut être endommagé. Utilisez un disque neuf. 	—
NoREAD	<ul style="list-style-type: none"> Le disque est sale ou très rayé. L'appareil ne peut ni enregistrer, ni lire, ni passer en édition. Ce message peut apparaître lorsque le nettoyeur de lentille du DVD a fini le nettoyage. Appuyez sur [▲ OPEN/CLOSE] de l'appareil principal pour éjecter le disque. 	14 5
NoWRIT	<ul style="list-style-type: none"> Vous ne pouvez pas écrire sur le disque. Le disque peut être endommagé. Utilisez un disque neuf. 	—
PLEASE WAIT*	<ul style="list-style-type: none"> Il y a eu une panne d'électricité ou bien la prise secteur a été débranchée alors que l'appareil était allumé. L'appareil charge son processus de récupération. Ce processus permet la restauration des fonctions normales de l'appareil. L'appareil n'est pas en panne. Attendez jusqu'à ce que le message disparaisse. 	—
PROG FULL*	<ul style="list-style-type: none"> Il y a déjà 32 programmes d'enregistrement par minuterie. Supprimez les programmes dont vous n'avez pas besoin. 	25
SP 35:50 LP 151h "SP"; "LP" et les nombres sont des exemples.	<ul style="list-style-type: none"> Espace disponible sur le HDD ou sur le disque. L'exemple "SP 35:50" est affiché lorsque moins de 100 heures sont disponibles et l'exemple "LP 151h" est affiché lorsque plus de 100 heures sont disponibles. "SP" et "LP" sont des modes d'enregistrement, "35:50" signifie "35 heures 50 minutes" et "151h" signifie "151 heures". 	—
SW-DL	<ul style="list-style-type: none"> L'appareil est en train d'effectuer une mise à jour du logiciel. 	55
UNFORMAT*	<ul style="list-style-type: none"> Vous avez introduit un DVD-RAM, DVD-RW, +RW non formaté, un +R, +R DL ou DVD-RW (format DVD-Vidéo) neuf, qui a été enregistré avec un autre appareil. Formatez le disque pour pouvoir enregistrer dessus. Cependant tout le contenu enregistré sur le disque sera supprimé. 	47
UNSUPPORT*	<ul style="list-style-type: none"> Vous avez inséré un disque que l'appareil ne peut pas reproduire ni enregistrer. 	11–12
F74	<ul style="list-style-type: none"> La connexion HDMI n'a pas pu être authentifiée à cause d'un mauvais fonctionnement du transfert. Contactez le revendeur chez qui vous avez acheté l'appareil. 	—
F75	<ul style="list-style-type: none"> La connexion HDMI n'a pas pu être authentifiée à cause d'un mauvais fonctionnement des données internes. Contactez le revendeur chez qui vous avez acheté l'appareil. 	—
U59	<ul style="list-style-type: none"> L'appareil est chaud. L'appareil passe en mode veille par sécurité. Attendez environ 30 minutes que le message disparaisse. Choisissez un endroit bien ventilé lors de l'installation de l'appareil. Ne bloquez pas le ventilateur de refroidissement à l'arrière de l'appareil. 	—
U61	<ul style="list-style-type: none"> (Si aucun disque n'est inséré) S'affiche lorsque un mauvais fonctionnement est survenu durant l'enregistrement, la lecture ou la copie. Ceci s'affiche lorsque l'appareil est en processus de récupération afin de récupérer ses fonctions normales; Il n'est pas en panne. Une fois l'affichage disparu vous pouvez utiliser l'appareil à nouveau. 	—
U76	<ul style="list-style-type: none"> Le mode HDMI ne peut pas être utilisé en cas de connexion à un modèle ne prenant pas en charge la protection des droits d'auteur. 	—
U80 U81 U99	<ul style="list-style-type: none"> L'appareil n'a pas fonctionné correctement. Appuyez sur [⏻/] sur l'appareil principal pour le mettre en mode de veille. Appuyez maintenant sur [⏻/] sur l'appareil principal pour le mettre à nouveau sous tension. 	—
U88	<ul style="list-style-type: none"> (Lorsqu'un disque est inséré) S'affiche lorsque quelque chose d'inhabituel est détecté sur le disque pendant l'enregistrement, la lecture ou la copie. Ceci s'affiche lorsque l'appareil est en processus de récupération afin de récupérer ses fonctions normales; Il n'est pas en panne. Une fois l'affichage disparu vous pouvez utiliser l'appareil à nouveau. 	63
H□□ ou F□□	<ul style="list-style-type: none"> Un événement inhabituel s'est produit. (Le code de service apparaissant après H ou F précise l'état de l'appareil.) Contrôlez l'appareil en vous référant au guide de dépannage. Si le code de service ne disparaît pas, procédez comme suit. <ol style="list-style-type: none"> Débranchez le cordon d'alimentation de la prise secteur, patientez quelques secondes, puis rebranchez-le. Appuyez sur [⏻/] pour mettre l'appareil sous tension. (Cela peut suffire à résoudre le problème.) Si l'affichage du code de service persiste, contactez votre service après vente. Lors de votre appel au SAV, précisez le code de service affiché. 	— 63–68
X HOLD	<ul style="list-style-type: none"> La fonction de verrou enfant est en service. Appuyez et tenez [OK] et [RETURN] en même temps jusqu'à ce que "X HOLD" disparaisse. 	56

* Le message est affiché alternativement.

Avant de solliciter le SAV, faites les vérifications suivantes. Si le résultat de vos vérifications est douteux, ou si les solutions proposées dans le tableau ne permettent pas de résoudre le problème, consultez votre revendeur.

Les phénomènes suivants ne sont pas dus à un problème subi par cet appareil:

<ul style="list-style-type: none"> • Bruits de rotation régulière des disques. • Mauvaise réception d'une chaîne en raison des conditions météorologiques. • L'image est déformée pendant la recherche. • Interruptions de la réception en raison de coupures périodiques de la diffusion satellite. • Les commandes sont lentes pour répondre en mode d'économie d'énergie. • C'est la mauvaise qualité du disque qui est en cause. (Retentez l'opération avec un disque de marque Panasonic.) 	<ul style="list-style-type: none"> • L'appareil se bloque suite à l'activation d'un de ses dispositifs de protection. (Maintenez la touche [⏻/⏪] de l'appareil principal appuyée pendant 10 secondes.) • Lorsque l'appareil est allumé ou éteint, il peut se produire un son inattendu. Cela ne signifie pas qu'il y ait un problème dans l'appareil.
---	--

Alimentation

		Page
Pas d'alimentation.	• Branchez le cordon d'alimentation en l'enfonçant bien dans une prise de courant dont vous savez qu'elle est alimentée.	8, 59
L'appareil ne s'allume pas lorsqu'on appuie sur [⏻ DVD].	• Les enregistrements par minuterie en liaison avec un appareil externe sont en attente d'enregistrement ("EXT-L" sur l'afficheur de l'appareil clignote lorsque [⏻ DVD] est appuyé). Appuyez sur [EXT LINK] pour annuler la mise en attente de l'enregistrement.	22
L'appareil est passé en mode de veille.	• Un des dispositifs de sécurité de l'appareil est entré en service. Appuyez sur [⏻/⏪] sur l'appareil principal pour le mettre sous tension.	—
L'alimentation est automatiquement coupée.	• Si vous avez connecté cet appareil à un téléviseur compatible "HDAVI Control" avec un câble HDMI ou à un téléviseur compatible Q Link avec un câble PériTel à 21 broches câblées, il est automatiquement mis en mode d'attente lorsque le téléviseur passe en mode d'attente.	32

Affichages

L'affichage est sombre.	• Modifiez le réglage de l'option "Luminosité de l'afficheur" du menu Configuration.	52
"0:00" clignote sur l'affichage de l'appareil.	• Réglez l'horloge.	54
La durée enregistrée sur le disque et la durée disponible affichée ne sont pas complémentaires.	• Les durées affichées peuvent différer des durées réelles.	—
L'heure affichée sur cet appareil est différente de l'heure réelle de l'enregistrement ou de l'heure de l'enregistrement du MP3.	• La durée d'enregistrement disponible sur DVD-RW (format DVD-Vidéo) ou +RW n'augmente que lorsque le dernier titre enregistré est effacé. Elle n'augmente pas lorsque d'autres titres sont effacés.	—
	• Même si vous effacez un contenu du DVD-R, DVD-R DL, +R ou +R DL, vous ne regagnez pas d'espace sur le disque.	—
	• Après plus de 200 enregistrements ou opérations d'édition sur un DVD-R, DVD-R DL, +R ou +R DL, la quantité d'espace disque utilisé pour une même durée d'enregistrement augmente.	—
	• Pendant une recherche, il est possible que la durée écoulée ne soit pas actualisée correctement.	—
L'horloge n'est pas correctement réglée.	• Dans des conditions de mauvaise réception, etc., la fonction de correction automatique de l'heure risque de ne pas fonctionner. Dans ce cas, l'option "Automatique" est automatiquement réglée sur "Non". Si une relance du réglage automatique ne donne pas de résultat, réglez l'heure manuellement.	54
Par rapport à la durée réelle d'enregistrement, la durée restante affichée est inférieure à ce qu'elle devrait être. (Seulement lors des enregistrements au standard NTSC)	• La durée d'enregistrement ou de lecture est calculée à partir du nombre d'images, à la cadence de 29,97 images par seconde (équivalent à 0,999 seconde). Il peut donc y avoir une petite différence entre la durée affichée et la durée réelle, une heure réelle entraînant approximativement l'affichage de l'indication 59 minutes 56 secondes. Cela n'affecte en rien l'enregistrement lui-même.	—
"U88" est affiché et il n'est pas possible d'éjecter le disque.	• L'appareil est en phase de reprise. Pour éjecter le disque, veuillez exécuter les opérations suivantes. 1 Appuyez sur [⏻/⏪] sur l'appareil principal pour le mettre en mode veille. Si l'appareil ne se met pas en mode veille, maintenez la touche [⏻/⏪] appuyée sur l'appareil principal pendant environ 10 secondes. L'appareil est mis de force en mode de veille. 2 Tandis que l'appareil est en mode veille, maintenez appuyés en même temps [■] et [CH ^] sur l'appareil principal pendant environ 5 secondes. Enlevez le disque.	—

Écran du téléviseur et vidéo

La réception de télévision devient plus mauvaise après la connexion à l'appareil.	• Cela peut se produire parce que les signaux sont divisés entre l'appareil et le téléviseur, voire d'autres appareils. Ce problème peut être résolu en utilisant un amplificateur de signal, disponible dans les magasins de matériel audiovisuel. Si cela ne suffit pas à résoudre le problème, consultez votre revendeur.	—
L'information du canal numérique ou le panneau de contrôle n'apparaît pas.	• Sélectionnez la durée (3–10 sec.) que le "Affichage à l'écran" dans le menu Configuration affichera.	52
	• L'information du canal numérique n'apparaîtra pas pendant la visualisation ou l'enregistrement.	—
	• Les émissions analogiques ne prennent pas en charge l'information du canal numérique.	—
	• Le panneau de contrôle est affiché uniquement si un téléviseur ayant la fonction "HDAVI Control 2" ou "HDAVI Control 3" est connecté.	33
Le fond gris n'apparaît pas.	• Sélectionnez "Oui" dans "Arrière-plan gris" du menu Configuration.	52
Il n'y a pas d'image pendant un enregistrement par minuterie.	• Les enregistrements par minuterie sont effectués quel que soit l'état de l'appareil, allumé ou en veille. Pour vérifier qu'un enregistrement par minuterie se passe bien, allumez l'appareil.	—
Le format d'image 4:3 est étiré sur la gauche et sur la droite.	• Changez de format d'image sur le téléviseur. Si votre téléviseur ne dispose pas de cette fonction, réglez l'option "Progressif" du menu Vidéo sur "Non".	44
La taille de l'écran n'est pas correcte.	• Vérifiez les réglages d'option "Aspect TV" au menu Configuration.	53
	• Si vous branchez un câble HDMI, placez "Format vidéo 4:3" sur "16:9" dans le menu Configuration.	53
	• Réglez l'option "Copie en mode Rapide" sur "Oui" et l'option "Format d'enregistrement" sur "4:3".	51
	Il peut être possible de régler le mode d'affichage sur le téléviseur. Référez-vous au manuel d'utilisation de votre téléviseur.	—
L'écran change automatiquement.	• L'afficheur peut revenir automatiquement en mode d'économiseur d'écran, s'il ne reçoit pas de commandes durant 5 minutes ou plus. Appuyez sur [OK] pour revenir à l'écran précédent.	—

Écran du téléviseur et vidéo (Suite)

Page

<p>Le titre enregistré est étiré verticalement.</p>	<ul style="list-style-type: none"> Les programmes de format 16:9 sont enregistrés au format 4:3 dans les cas suivants. <ul style="list-style-type: none"> - -R -R DL -RW(V) Si vous avez réalisé l'enregistrement ou la copie à l'aide du mode d'enregistrement "EP" ou "FR (enregistrements de 5 heures ou plus)". - Si vous avez réalisé l'enregistrement ou la copie sur un +R, +R DL ou +RW. - Si vous enregistrez avec "Format d'enregistrement" réglé sur "4:3" dans le menu Configuration. Lorsque vous désirez enregistrer un programme 16:9 dans le même format d'image, réglez "Copie en mode Rapide" sur "Oui", et réglez l'option "Format d'enregistrement" sur "16:9". Il peut être possible de régler le mode d'affichage sur le téléviseur. Référez-vous au manuel d'utilisation de votre téléviseur. 	<p>—</p> <p>—</p> <p>51</p>
<p>Il y a un phénomène net de rémanence des images.</p>	<ul style="list-style-type: none"> Placez "Lecture NR" du menu Vidéo sur "Non". 	<p>44</p>
<p>Lors de la lecture d'un DVD-Vidéo en balayage progressif, une partie de l'image peut apparaître momentanément doublée.</p>	<ul style="list-style-type: none"> Réglez l'option "Progressif" du menu Vidéo sur "Non". Ce problème est causé par le mode d'édition utilisé sur le DVD-Vidéo concerné, mais il devrait disparaître si vous utilisez un signal de sortie entrelacé. 	<p>44</p>
<p>Il n'y a pas de changement visible de la qualité d'image lors de l'utilisation des options du menu Vidéo.</p>	<ul style="list-style-type: none"> L'effet de ces options est moins perceptible avec certains types de signaux vidéo. 	<p>—</p>
<p>Les images de l'appareil n'apparaissent pas sur le téléviseur.</p>	<ul style="list-style-type: none"> Assurez-vous que le téléviseur est branché au connecteur AV1, au connecteur VIDEO OUT, au connecteur S VIDEO OUT, connecteurs COMPONENT VIDEO OUT ou au connecteur HDMI de cet appareil. Assurez-vous que le réglage d'entrée du téléviseur (Ex.: AV 1) est correct. 	<p>8, 9, 57, 58, 59</p>
<p>L'image est déformée.</p>	<ul style="list-style-type: none"> Le réglage du signal progressif est bien activé, mais le téléviseur raccordé ne prend pas en charge le mode progressif. Maintenez simultanément les touches [■] et [▶] (PLAY) de l'appareil principal appuyées pendant au moins 5 secondes pour annuler ce réglage. Le signal envoyé par cet appareil est maintenant entrelacé. Le réglage de l'option "Système TV" de l'appareil diffère du système utilisé sur le disque en cours de lecture. À l'arrêt, maintenez appuyées les touches [■] et [▲ OPEN/CLOSE] de l'appareil principal pendant au moins 5 secondes. Le système passe de PAL à NTSC ou vice versa. Lorsque cette unité est raccordée via un câble HDMI, utilisez un disque qui correspond au système TV de cette unité. Les images peuvent ne pas être vues lorsque plus de 4 appareils sont connectés par des câbles HDMI. Réduisez le nombre d'appareils connectés. 	<p>—</p> <p>—</p> <p>53</p> <p>—</p> <p>—</p>
<p>L'image est déformée durant la lecture, ou la vidéo n'est pas lue correctement.</p>	<ul style="list-style-type: none"> Il est possible que vous lisiez un programme télévisé enregistré avec une mauvaise réception ou dans de mauvaises conditions météorologiques. Il est possible que l'image soit déformée ou qu'un écran noir apparaisse brièvement entre les titres enregistrés dans les situations suivantes : <ul style="list-style-type: none"> - entre des titres enregistrés avec des modes d'enregistrement différents ; - entre des scènes enregistrées avec des formats d'image différents ; - entre des scènes enregistrées avec des résolutions différentes ; - entre les chapitres de la liste de lecture. 	<p>—</p> <p>—</p>

Son

<p>Pas de son. Faible volume. Son déformé. Impossible d'entendre le type de son souhaité.</p>	<ul style="list-style-type: none"> Vérifiez les branchements et les réglages "Sortie audio numérique". Vérifiez le mode d'entrée de l'amplificateur si vous en avez raccordé un. Appuyez sur [AUDIO] pour choisir le mode audio. Désactivez la fonction V.S.S. dans les cas suivants. <ul style="list-style-type: none"> - Lorsque vous utilisez des disques ne comportant pas d'effets sonores, par exemple les disques de karaoke. - Lors du visionnage de programmes bilingues. Le son peut ne pas être reproduit à cause de la manière dont les fichiers ont été créés.(DivX) Le son peut ne pas être entendu si 4 appareils sont branchés pas des câbles HDMI. Réduisez le nombre d'appareils connectés. Les effets sonores ne fonctionneront pas si le signal bitstream est produit pas le connecteur HDMI AV OUT ou le connecteur OPTICAL DIGITAL AUDIO OUT. Pour diffuser le son d'un appareil connecté via un câble HDMI, placez "Sortie audio numérique" sur "HDMI et Optique" dans le menu Configuration. Selon l'appareil connecté, le son peut être déformé si cette unité est branchée via un câble HDMI. En enregistrant sur le HDD ou sur un DVD-RAM lorsque "Copie en mode Rapide" est placé sur "Oui", vous pouvez enregistrer uniquement la piste audio principale ou bien la piste audio secondaire d'une diffusion bilingue. Si vous n'avez pas l'intention de copier le titre sur un DVD-R, DVD-R DL, DVD-RW (format DVD-Vidéo), +R, +R DL ou +RW placez "Copie en mode Rapide" du menu Configuration sur "Non". 	<p>8, 9, 52, 53, 57, 58, 59</p> <p>26</p> <p>45</p> <p>—</p> <p>—</p> <p>—</p> <p>53</p> <p>—</p> <p>51</p>
<p>Impossible de changer de mode audio.</p>	<ul style="list-style-type: none"> Il n'est pas possible de changer de canal audio dans les cas suivants. <ul style="list-style-type: none"> - Lorsqu'un DVD-R, un DVD-R DL, un DVD-RW (format DVD-Vidéo) un +R, un +R DL ou un +RW est sur le plateau à disque et que le lecteur de DVD est sélectionné. - Lorsque le mode d'enregistrement sélectionné est XP et que l'option "Mode audio pour enreg. XP" est réglée sur "LPCM". - Lorsque l'option "Copie en mode Rapide" est réglée sur "Oui". (Le réglage par défaut est "Oui".) L'amplificateur est raccordé à l'aide d'un câble optonumérique ou d'un câble HDMI. Vous ne pouvez pas changer de canal audio si l'option "Dolby Digital" est placée sur "Bitstream". Placez l'option "Dolby Digital" sur "PCM" ou bien raccordez-le à l'aide de câbles audio. Avec certains disques, le mode audio ne peut pas être modifié en raison de la façon dont ils ont été créés. 	<p>—</p> <p>52</p> <p>51</p> <p>52, 58</p> <p>—</p>

Impossible de commander le téléviseur. La télécommande ne fonctionne pas.	<ul style="list-style-type: none"> ● Changez le code du fabricant. Certains téléviseurs ne peuvent pas être commandés même si vous changez le code. ● La télécommande et l'appareil principal utilisent des codes différents. Changez le code sur la télécommande. 	56
	 <p>Appuyez simultanément sur [OK] et la touche numérique indiquée et maintenez-les enfoncées pendant plus de 5 secondes.</p>	54
	<ul style="list-style-type: none"> ● Les piles sont usées. Remplacez-les par des neuves. 	4
	<ul style="list-style-type: none"> ● Vous ne dirigez pas la télécommande vers le capteur de signal de télécommande de l'appareil pendant son utilisation. 	4
	<ul style="list-style-type: none"> ● Le verre coloré peut empêcher la réception ou la transmission du signal. ● Veillez à ce que la cellule de réception des signaux de la télécommande ne soit pas exposée à la lumière directe du soleil. 	—
	<ul style="list-style-type: none"> ● Après le remplacement des piles, il est possible qu'il faille redéfinir le code sur la télécommande. ● Il peut être nécessaire de taper à nouveau le code du fabricant sur la télécommande après en avoir changé les piles. ● La fonction de verrou enfant est en service. 	54 56 56
L'appareil est sous tension mais ne peut pas être commandé.	<ul style="list-style-type: none"> ● Vous n'avez pas correctement sélectionné le lecteur destination de l'enregistrement ou source de la lecture. ● Certaines opérations sont peut-être interdites par le disque. ● Cet appareil est chaud ("U59" apparaît sur l'affichage). Attendez que la mention "U59" disparaisse. ● Un des dispositifs de sécurité de l'appareil est entré en service. 	16, 17
	<p>Réinitialisez l'appareil de la façon suivante:</p> <p>1 Appuyez sur [⏻/⏪] sur l'appareil principal pour le mettre en mode veille. Si l'appareil ne se met pas en mode veille, maintenez la touche [⏻/⏪] appuyée sur l'appareil principal pendant environ 10 secondes. L'appareil est mis de force en mode de veille. Sinon, débranchez la prise secteur, attendez une minute, puis rebranchez-la.</p> <p>2 Appuyez sur [⏻/⏪] sur l'appareil principal pour le mettre sous tension. Si le problème persiste, consultez votre revendeur.</p>	—
		—
Impossible d'éjecter le disque.	<ul style="list-style-type: none"> ● L'appareil est en cours d'enregistrement. ● Les enregistrements par minuterie en liaison avec un appareil externe sont en attente d'enregistrement ("EXT-L" sur l'afficheur de l'appareil clignote lorsque [⏻ DVD] est appuyé). Appuyez sur [EXT LINK] pour annuler la mise en attente de l'enregistrement. 	— 22
	<ul style="list-style-type: none"> ● Il est possible qu'un problème affecte l'appareil. Appuyez simultanément sur les touches [■] et [CH ^] de l'enregistreur (appareil principal) pendant environ 5 secondes. Retirez le disque et contactez votre revendeur. <p>Si la fonction de verrou enfant est en service, les opérations ci-dessus ne fonctionnent pas. Désactivez la fonction verrou enfant.</p>	56
Impossible de faire l'accord sur les canaux de télévision. Impossible de télécharger les réglages de canaux du téléviseur.	<ul style="list-style-type: none"> ● Vérifiez les connexions. ● Vous devez connecter un téléviseur compatible Q Link à l'aide d'un câble Péritel à 21 broches ou un téléviseur VIERA Link (HDAVI Control 3) compatible à l'aide d'un câble HDMI. 	8, 59 —
		—
Le démarrage est lent.	<ul style="list-style-type: none"> ● Assurez-vous que "Démarrage rapide" est réglé sur "Oui". ● Le démarrage prend plus de temps dans les situations suivantes: <ul style="list-style-type: none"> – Le disque inséré n'est pas un DVD-RAM. – L'horloge n'est pas réglée. – Immédiatement après une coupure de courant ou le raccordement du cordon d'alimentation secteur. – Lorsque l'unité est connectée via un câble HDMI. 	55 —
		—

Enregistrement, enregistrement par minuterie et copie		Page
Impossible d'enregistrer. Copie impossible.	• Vous n'avez pas inséré de disque ou il n'est pas possible d'enregistrer sur le disque que vous avez inséré. Insérez un disque sur lequel l'appareil peut enregistrer.	11
	• Le disque n'est pas formaté. Formatez le disque. RAM -RW(V) +R +R DL +RW	47
	• La languette de protection contre l'écriture est réglée sur PROTECT, ou le disque est protégé par Gestion DVD.	46
	• Certains programmes sont assortis de limitations sur le nombre de fois où ils peuvent être enregistrés (CPRM).	70
	• Il n'est pas possible d'enregistrer lorsqu'il ne reste plus assez d'espace ou lorsque le nombre de titres sur le disque a atteint son maximum. Effacez les titres dont vous n'avez plus l'usage ou bien utilisez un nouveau disque.	18, 35, 47
	• Vous ne pouvez pas enregistrer directement sur un disque DVD-R DL ou +R DL avec cet appareil. Enregistrez sur le HDD puis copiez sur le disque.	—
	• -R DL +R DL Dans les situations suivantes, vous ne pouvez pas copier. Supprimez les titres qui ne sont pas nécessaires du HDD et puis copiez. – Si il n'y a pas assez d'espace libre sur le HDD (Si vous avez l'intention de copier des titres d'un HDD sur un nouveau disque vierge, et de remplir entièrement le disque, l'équivalent de 4 heures d'espace libre en mode SP est nécessaire sur le HDD). – Si le nombre de titres enregistrés et le nombre de titres à être enregistrés a dépassé 499.	18, 35, 47
	• Vous ne pouvez pas enregistrer ou copier sur des disques finalisés. Cependant, vous pouvez enregistrer et copier à nouveau si vous formatez un DVD-RW.	—
	• En raison de particularités des DVD-R, DVD-R DL, DVD-RW (format DVD-Vidéo), +R, +R DL et +RW, il peut ne plus être possible d'enregistrer sur un tel disque si vous l'introduisez et le retirez ou éteignez/rallumez l'appareil pendant qu'il est chargé plus de cinquante fois.	—
	• Les DVD-R, DVD-R DL, DVD-RW (format DVD-Vidéo) +R, +R DL et +RW enregistrés sur cet appareil peuvent ne pas fonctionner en enregistrement sur d'autres enregistreurs de DVD Panasonic.	—
• Cet appareil ne peut pas enregistrer les signaux NTSC sur un disque qui a déjà des enregistrements aux signaux PAL. (Mais, les deux types de programmes peuvent être enregistrés sur le HDD.) La lecture des disques enregistrés avec les deux signaux PAL et NTSC sur un autre appareil n'est pas garantie.	—	
• Certaines émissions sont protégées par Copyright.	—	
Impossible d'enregistrer un contenu provenant d'un appareil externe.	• Vérifiez que les branchements sont correctement effectués. • Sélectionnez le canal d'entrée ("AV2" ou "AV3") correspondant aux connecteurs auxquels vous avez raccordé l'appareil externe.	23, 59 —
L'enregistrement par minuterie ne fonctionne pas correctement.	• Le programme par minuterie est incorrect ou deux programmes se chevauchent. Corrigez le programme.	25
	• Le programme n'est pas en attente d'enregistrement avec minuterie. (L'icône de minuterie "⊙" dans la liste des enregistrements avec minuterie n'est pas allumée.)	24
	• Réglez l'horloge.	54
Un enregistrement par minuterie ne s'arrête pas, même lorsqu'on appuie sur [■].	• Assurez-vous que le lecteur d'enregistrement est sélectionné. Appuyez sur [DRIVE SELECT] pour sélectionner le lecteur d'enregistrement.	24
	• Si vous utilisez l'enregistrement par minuterie avec liaison externe, appuyez sur [EXT LINK]. (Le symbole "EXT-L" disparaît.)	22
	• Si vous lancez un enregistrement dès la mise sous tension de l'appareil, l'option "Démarrage rapide" étant réglée sur "Oui", il n'est pas possible d'arrêter l'enregistrement pendant un délai de quelques secondes.	—
Tout ou partie d'un titre enregistré a été perdu.	• S'il se produit une coupure de courant ou si le cordon d'alimentation est débranché du secteur pendant un enregistrement ou une copie, le titre peut être irrécupérable et le disque dur ou le disque amovible peut devenir inutilisable. Vous devez alors reformater le disque (HDD RAM -RW(V) +RW) ou utiliser un nouveau disque. Nous ne pouvons offrir aucune garantie concernant les titres ou disques inutilisables.	— 47
	• Il y a eu un changement de programme postérieur à la programmation de l'enregistrement par minuterie, mais le titre enregistré porte encore l'ancien nom de programme.	—
Le nom du programme et le titre enregistré ne correspondent pas.	• Lors de l'enregistrement, réglez l'option "Copie en mode Rapide" sur "Oui" depuis le menu Configuration. (Le réglage par défaut est "Oui".)	—
Impossible d'effectuer une copie sur DVD-R, etc. en mode vitesse rapide.	• Dans les cas suivants, le mode vitesse rapide ne fonctionne pas, même si les titres sont enregistrés avec "Copie en mode Rapide" réglé sur "Oui". – +R +R DL +RW Si enregistrés en mode "EP" ou en mode "FR (enregistre 5 heures ou plus)". – +R +R DL +RW Si enregistré au format 16:9. – -R -R DL -RW(V) Si enregistré au format 16:9 en utilisant le mode "EP" ou le mode "FR" (enregistre 5 heures ou plus).	51 — —
	• +R +R DL +RW Les titres enregistrés sur d'autres graveurs DVD Panasonic avec "Copie en mode Rapide" placé sur "Oui", et puis copiés sur le HDD de cet appareil peuvent ne pas pouvoir être copiés sur un disque +R, +R DL ou +RW avec la fonction de copie à vitesses rapide.	—
	• Utilisez un disque compatible avec l'enregistrement à vitesse rapide. Même dans ce cas, l'enregistrement à la plus haute vitesse n'est pas obligatoirement possible selon l'état du disque.	—
	• Il peut falloir plus de temps que normal pour copier de nombreux titres.	—
	• Vous ne pouvez pas copier à vitesse rapide sur DVD-R des titres qui durent plus de 6 heures en utilisant d'autres enregistreurs de DVD Panasonic non compatibles avec le mode d'enregistrement EP (8 heures).	—
Le DVD-R, etc. en rotation fait un bruit anormalement fort.	• Lors d'un enregistrement ou d'une copie à vitesse rapide sur un DVD-R, DVD-R DL, DVD-RW (format DVD-Vidéo), +R, +R DL et +RW, le bruit de rotation du disque peut être plus fort qu'en temps normal; cela ne correspond pas à un dysfonctionnement.	—

Lecture		Page
La lecture ne démarre pas même lorsqu'on appuie sur la touche [▶] (PLAY). La lecture démarre mais s'arrête immédiatement.	<ul style="list-style-type: none"> ● Insérez le disque correctement avec l'étiquette dirigée vers le haut. ● Le disque est sale. ● Vous avez essayé de lire un disque vierge ou un disque qui ne peut pas être lu sur cet appareil. 	14 14 11–12
	<ul style="list-style-type: none"> ● Vous avez essayé de lire un +RW qui a besoin d'être finalisé sur l'appareil sur lequel il a été enregistré. ● Il est possible que vous puissiez copier un titre "enregistrements possibles qu'une seule fois" qui a été enregistré sur un DVD-RAM à l'aide d'un autre enregistreur de DVD Panasonic vers le HDD de cet appareil, mais sa lecture ne sera pas possible en raison de la protection du droit d'auteur. 	— —
	<ul style="list-style-type: none"> ● Lorsque vous enregistrez un DVD-RAM en mode "EP (8 heures)", il est possible que le disque ne soit pas lisible sur certains lecteurs de DVD pourtant compatibles DVD-RAM. Dans ce cas, utilisez le mode "EP (6 heures)". 	51
	<ul style="list-style-type: none"> ● Pour lire un contenu DivX VOD, référez-vous à la page web de l'endroit où vous l'avez acheté. (DivX) ● Assurez-vous que le téléviseur est allumé. Si le menu ou les messages sont affichés, suivez les instructions à l'écran. 	29 —
	<ul style="list-style-type: none"> ● Ce phénomène se produit entre les différents chapitres d'une liste de lecture. ● Ce phénomène se produit entre chapitres et pour les titres partiellement effacés sur des DVD-R, DVD-R DL, DVD-RW (format DVD-Vidéo), +R, +R DL et +RW finalisés ayant été enregistrés par copie à vitesse rapide. ● Il se produit enfin aux changements de scène en mode Visionnage rapide. 	— — —
Il y a une suspension momentanée de l'audio et de la vidéo.	<ul style="list-style-type: none"> ● -R DL +R DL Pour lire un titre enregistré sur les deux couches, l'appareil commute automatiquement entre les couches et lit le titre de la même manière qu'un programme normal. Cependant, le son et l'image peuvent momentanément décrocher lorsque l'appareil commute entre les couches. 	11
La lecture d'un DVD Vidéo n'est pas possible.	<ul style="list-style-type: none"> ● Vous avez défini un niveau de classement pour restreindre la lecture de certains DVD-Vidéo. Modifiez ce réglage. ● Assurez-vous que le numéro de zone du DVD-Vidéo est correct, et qu'il n'est pas défectueux. 	51 Couverture
La piste sonore ou les sous-titres alternatifs ne peuvent pas être choisis.	<ul style="list-style-type: none"> ● Les langues ne sont pas enregistrées sur le disque. ● Avec certains disques, il est possible que vous ne puissiez pas passer par les menus de l'enregistreur pour changer de bande son et de sous-titres. Dans ce cas, passez par les menus du disque lui-même pour effectuer ces changements. 	— 16
Pas de sous-titres.	<ul style="list-style-type: none"> ● Les sous-titres ne sont pas enregistrés sur le disque. ● Mettez les sous-titres en service. Réglez l'option "Sous-titres" des menus d'écran sur "Oui". 	— 44
L'angle de vue ne peut pas être modifié.	<ul style="list-style-type: none"> ● Il n'est possible de changer d'angle de vue que lors des scènes qui ont été enregistrées sous différents angles. 	—
Vous avez oublié votre mot de passe de censure parentale (niveaux de classement). Le seul recours est d'annuler le verrouillage par niveau de classement.	<ul style="list-style-type: none"> ● Le niveau de classement reprendra alors sa valeur d'usine. Pendant que le plateau à disque est ouvert, appuyez sur [DRIVE SELECT] pour sélectionner le lecteur puis appuyez en même temps sur [● REC] et sur [▶] (PLAY) de l'appareil principal pendant 5 secondes ou plus. ("INIT" apparaît alors sur l'afficheur de l'appareil.) 	—
La fonction Visionnage rapide ne fonctionne pas.	<ul style="list-style-type: none"> ● Elle est indisponible si le signal audio n'est pas un signal Dolby Digital. ● Elle est également indisponible quand l'enregistrement est effectué en mode XP ou FR. 	— —
La fonction de reprise de lecture ne marche pas.	<ul style="list-style-type: none"> ● Les positions mémorisées sont annulées lorsque <ul style="list-style-type: none"> – vous appuyez plusieurs fois sur [■]. – vous ouvrez le plateau à disque. – CD VCD vous éteignez l'appareil. – un enregistrement ou un enregistrement avec minuterie est exécuté. 	—
L'image d'un Vidéo CD ne s'affiche pas correctement.	<ul style="list-style-type: none"> ● Lors de la connexion à un téléviseur multi-système, choisissez "NTSC" pour l'option "Système TV" du menu Configuration. ● Lors de la connexion à un téléviseur PAL la partie inférieure de l'image ne peut pas être affichée correctement pendant la recherche. 	53 —
Le saut temporel, le saut manuel, etc. ne fonctionnent pas.	<ul style="list-style-type: none"> ● Ces fonctions ne marchent pas avec des disques finalisés. ● La fonction de saut temporel est inopérante lorsque le réglage "Système TV" de l'appareil est différent de celui du disque en cours de lecture. 	— 53
Cela prend du temps avant le démarrage de la lecture.	<ul style="list-style-type: none"> ● Ceci est normal sur une vidéo DivX. (DivX) 	—
L'image s'arrête.	<ul style="list-style-type: none"> ● L'image peut s'arrêter si les fichiers DivX sont plus grands que 2 Go. (DivX) 	—
Impossible de voir le début du titre lu.	<ul style="list-style-type: none"> ● (En cas de connexion à un téléviseur prenant en charge VIERA Link avec un câble HDMI) Lorsque [▶] (PLAY) est appuyé sur la télécommande de l'appareil, vous pouvez être incapable de voir le début d'un titre jusqu'à ce que l'image soit affichée sur le téléviseur. En utilisant [◀◀], revenez au début du titre. 	—

Édition

L'espace disque disponible n'augmente pas même après la suppression d'un titre.	<ul style="list-style-type: none"> ● L'espace disque disponible n'augmente pas après l'effacement d'un DVD-R, DVD-R DL, +R ou d'un +R DL. ● L'espace disque augmente uniquement lorsque le dernier titre enregistré est supprimé d'un DVD-RW (format DVD-Vidéo) et +RW. L'espace disque n'augmente pas lorsque d'autres titres sont effacés. 	18 —
Impossible d'éditer.	<ul style="list-style-type: none"> ● Vous pouvez ne pas être capable d'éditer sur le HDD s'il n'y a pas d'espace disponible. Effacez tous titres non désirés pour créer de l'espace. 	18
Impossible de formater.	<ul style="list-style-type: none"> ● Le disque est sale. Essuyez avec un chiffon humide puis avec un chiffon sec. ● Vous avez essayé de formater un disque qui n'est peut-être pas utilisable sur cet appareil. 	14 11–12
Impossible de créer des chapitres. Impossible de définir le point de départ et le point d'arrivée lors d'une opération "Suppression Part."	<ul style="list-style-type: none"> ● L'appareil écrit les données de division en chapitres sur le disque lorsque vous l'éteignez ou lorsque retirez le disque. Si une interruption de courant intervient avant l'un de ces deux événements, ces informations ne sont pas enregistrées. ● Ces opérations ne sont pas possibles avec les images fixes. ● Il n'est pas possible de créer des marques trop rapprochées. Vous ne pouvez pas spécifier un point final avant le point de départ. 	— — —
Impossible d'effacer des chapitres.	<ul style="list-style-type: none"> ● Lorsqu'un chapitre est trop court pour être effacé, utilisez la fonction "Unir chapitres" pour le rallonger. 	35
Impossible de créer une liste de lecture.	<ul style="list-style-type: none"> ● Il n'est pas possible de sélectionner tous les chapitres d'un titre en une seule fois si ce dernier comporte aussi des images fixes. Sélectionnez-les individuellement. 	—

Images fixes		Page
Impossible d'afficher l'écran Direct Navigator.	<ul style="list-style-type: none"> Cet écran ne peut pas être affiché pendant un enregistrement ou une copie, ou lorsque l'appareil est en attente d'enregistrement en liaison avec un appareil externe. 	—
Émission numérique		
Les émissions numériques ne peuvent pas être reçues.	<ul style="list-style-type: none"> Les émissions numériques peuvent ne pas avoir encore démarré dans votre région. L'antenne peut ne pas être dirigée vers la station de télévision, ou la direction de l'antenne a changé à cause de vibrations ou de vents forts. Si le problème persiste, consultez votre antenniste local. 	— —
Après la configuration automatique DVB, aucune chaîne DVB ou seulement quelques-unes ont été trouvées.	<ul style="list-style-type: none"> Vérifiez que les transmissions DVB sont reçues dans votre région. Vérifiez que l'antenne et le câble sont conçus pour le DVB. <p>Toutefois, utilisez le câble coaxial RF inclus montré à l'ÉTAPE 1, Connexion "A" ou "B". Si vous vivez entre 5-10 km d'un relais de transmission DVB, une antenne combinée VHF/UHF serait appropriée. En dehors de cette zone, des antennes séparées VHF et UHF fournissent une performance de réception supérieure.</p>	— — 8
L'image de certains canaux est régulièrement coupée. Le message "Aucun signal" est affiché.	<ul style="list-style-type: none"> Vérifiez "Condition du signal". Si "Qualité du signal" ou "Puissance du signal" est affiché en rouge ou change constamment, vérifiez l'antenne. Si le problème persiste consultez votre antenniste local. Vérifiez que l'antenne et le câble sont conçus pour le DVB. Utilisez le câble coaxial RF inclus montré à l'ÉTAPE 1, Connexion "A" ou "B". Les interférences (connues sous le nom de bruit impulsionnel) provenant des appareils ménagers comme les interrupteurs électriques, réfrigérateurs etc. peuvent causer des coupures ou des déformations de l'image. Pour diminuer les pics du bruit impulsionnel, utilisez un câble coaxial de haute qualité, à quadruple blindage, entre cet appareil et la prise murale de l'antenne. Si le problème persiste consultez votre antenniste local. Vérifiez la connexion de l'antenne. Réglez la réception de l'antenne avec "Recherche manuelle (DVB)" dans le menu Configuration. 	50 — 8 — 49
L'image se coupe vers le haut de temps en temps sur certains ou tous les canaux.	<ul style="list-style-type: none"> L'interférence atmosphérique électrique causée par les éclairs orageux locaux ou éloignés ou par la forte pluie accompagnée de vent dans les endroits "feuillus" peut créer des coupures vers le haut de l'image et couper ou déformer momentanément le son. L'interférence du bruit impulsionnel créé par un appareil ménager utilisé de façon peu fréquente, ou le passage d'un véhicule ou d'une tondeuse à gazon avec un circuit d'allumage "bruyant". 	— —

VIERA Link

VIERA Link ne fonctionne pas.	<ul style="list-style-type: none"> Vérifiez la connexion du câble HDMI. Vérifiez que "HDMI" s'affiche sur l'écran avant lorsque l'unité principale est mise sous tension. Assurez-vous que "VIERA Link" est réglé sur "Oui". Vérifiez les réglages de "HDAVI Control" sur l'appareil connecté. Certaines fonctions risquent de ne pas fonctionner si elles dépendent de la version de "HDAVI Control" de l'appareil branché. Cet appareil supporte les fonctions "HDAVI Control 3". Si vous avez changé la connexion de l'appareil relié avec le câble HDMI, ou si une panne de courant est survenue ou que le cordon d'alimentation a été débranché de la prise de courant, il est possible que "HDAVI Control" ne fonctionne pas. <p>Dans ce cas, procédez comme suit.</p> <ol style="list-style-type: none"> Lorsque le câble HDMI est connecté à tous les appareils et que ceux-ci sont sous tension, remettez le téléviseur (VIERA) sous tension. Mettez le réglage de téléviseur (VIERA) pour la fonction "HDAVI Control" sur off, puis à nouveau sur on. (Pour plus d'informations, reportez-vous au mode d'emploi du téléviseur VIERA.) Basculez l'entrée du téléviseur VIERA vers la connexion HDMI à cet appareil, puis une fois l'écran de ce dernier affiché, vérifiez que "HDAVI Control" fonctionne. 	— 53 — — —
La commande sur cet appareil (lecture musicale, etc.) est interrompue.	<ul style="list-style-type: none"> La commande sur cet appareil peut être interrompue lorsque vous appuyez sur des touches de la télécommande de la télévision qui ne servent pas à ces fonctions VIERA Link. 	—

Pour réinitialiser cet appareil

Pour restaurer tous les réglages d'usine sauf les principaux réglages	<ul style="list-style-type: none"> Sélectionnez "Oui" pour l'option "Effacer" du menu Configuration. Tous les réglages reprennent leur valeur d'usine, sauf la sélection de niveau de classement, le mot de passe de niveau de classement et le réglage de l'horloge. Les enregistrements par minuterie sont également annulés. Sélectionnez "Oui" pour l'option "Réglages par défaut" du menu Configuration. Tous les réglages autres que les canaux pré-réglés, les réglages de l'horloge, de pays, de langue, de langue des disques, de niveau de classement, de mot de passe des niveaux de classement et de code de télécommande reprennent leurs valeurs d'usine. Appuyez et tenez [v CH] et [CH ^] sur l'appareil principal jusqu'à ce que l'écran de réglage du pays apparaisse. Tous les réglages, sauf les niveaux de classement, le mot de passe des niveaux de classement et le réglage de l'horloge reprennent leur valeur d'usine. Les enregistrements programmés par minuterie sont également annulés. 	55 55 —
Pour réinitialiser les réglages de niveau de classement	<ul style="list-style-type: none"> Avec le plateau à disque ouvert, appuyez sur [DRIVE SELECT] pour choisir le lecteur DVD, puis maintenez enfoncées les touches [● REC] et [▶] (PLAY) de l'appareil principal pendant au moins 5 secondes. 	—
Pour réactiver l'appareil s'il se bloque sur déclenchement d'une sécurité	<ul style="list-style-type: none"> Maintenez la touche [⏻/] de l'appareil principal enfoncée pendant 10 secondes. (Les réglages mémorisés ne sont pas modifiés.) 	—

Autre

Après avoir effectué la mise à jour, vous ne pouvez plus réceptionner les émissions.	<ul style="list-style-type: none"> Selon le contenu de la mise à jour, certains réglages peuvent être revenus à leur valeur par défaut. Fixez de nouveau les réglages. 	—
---	---	---

Système d'enregistrement

DVD-RAM: Format d'enregistrement de DVD Vidéo
 DVD-R: Format DVD-Vidéo
 DVD-R DL (Dual Layer): Format DVD-Vidéo
 DVD-RW : Format DVD-Vidéo
 +R
 +R DL (Double Layer)
 +RW

Disques enregistrables

DVD-RAM: Vitesse 2X (Ver. 2.0),
 Vitesse 2-3X (Ver. 2.1), Vitesse 2-5X (Ver. 2.2)
 DVD-R: Vitesse 1X (Ver. 2.0), Vitesse 1-4X (Ver. 2.0),
 Vitesse 1-8X (Ver. 2.0), Vitesse 1-16X (Ver. 2.1)
 DVD-R DL: Vitesse 2-4X (Ver. 3.0), Vitesse 2-8X (Ver. 3.0)
 DVD-RW: Vitesse 1X (Ver. 1.1), Vitesse 1-2X (Ver. 1.1),
 Vitesse 2-4X (Ver. 1.2), Vitesse 2-6X (Ver. 1.2)
 +R: Vitesse 2.4X (Ver. 1.0), Vitesse 2.4-4X (Ver. 1.1),
 Vitesse 2.4-8X (Ver. 1.2), Vitesse 2.4-16X (Ver. 1.3)
 +R DL: Vitesse 2.4X (Ver. 1.0), Vitesse 2.4-8X (Ver. 1.1)
 +RW: Vitesse 2.4X (Ver. 1.1), Vitesse 2.4-4X (Ver. 1.2)

Durée d'enregistrement

Maximum 8 heures (avec des disques de 4,7 Go)
 XP: Environ 1 heure, SP: Environ 2 heures
 LP: Environ 4 heures, EP: Environ 6 heures/8 heures
 Maximum Environ 279 heures avec un disque dur intégré de 160 Go
 (en mode EP 8 heures)
 XP: Environ 35 heures, SP: Environ 70 heures
 LP: Environ 140 heures, EP: Environ 209 heures/279 heures

Disques lisibles

DVD-RAM: Format d'enregistrement de DVD Vidéo
 DVD-R: Format DVD-Vidéo, MP3*1, JPEG*1, DivX*1
 DVD-R DL (Dual Layer): Format DVD-Vidéo, MP3*1, JPEG*1, DivX*1
 DVD-RW: Format DVD-Vidéo, Format d'enregistrement
 de DVD Vidéo
 +R, +R DL (Double Layer), +RW
 DVD-Video, CD-Audio (CD-DA), CD Vidéo, SVCD*2
 CD-R/CD-RW: CD-DA*1, CD Vidéo*1, SVCD*1,*2, MP3*1, JPEG*1,
 DivX*1

Capacité du disque dur interne

160 Go

Système Optical pick-up

Avec 1 lentille, 2 unités d'intégration
 (662 nm de longueur d'onde pour DVD,
 780 nm de longueur d'onde pour CD)

Caractéristiques du LASER

Produit LASER de Classe 1 (Cellule)

Longueur d'onde:

CD 780 nm longueur d'onde
 DVD 662 nm longueur d'onde

Puissance du laser:

Aucune radiation dangereuse n'est émise grâce à la protection de
 sécurité

Son

Système d'enregistrement: Dolby Digital 2 canaux, Linear PCM
 (mode XP)

Entrée audio: AV1/AV2 (21 broches), AV3 (RCA)

Niveau d'entrée: Standard: 0,5 Vrms,

Plage complète: 2,0 Vrms à 1 kHz

Impédance d'entrée: Supérieure à 10 kΩ

Sortie audio: AV1/AV2 (21 broches), Sortie audio (RCA)

Niveau de sortie: Standard: 0,5 Vrms,

Plage complète: 2,0 Vrms à 1 kHz

Impédance de sortie: Inférieure à 1 kΩ

Sortie audio numérique: Connecteur optique

(PCM, Dolby Digital, DTS, MPEG)

Sortie HDMI

19 broches type A: 1 unité

● Cet appareil prend en charge la fonction "HDAVI Control 3".

Vidéo

Système vidéo:

Signal couleur SECAM (entrée uniquement)/PAL,
 625 lignes, 50 trames

Signal couleur NTSC, 525 lignes, 60 trames

Système d'enregistrement: MPEG2 (VBR hybride)

Entrée vidéo (PAL/SECAM/NTSC):

AV1/AV2 (21 broches), AV3 (RCA) 1 Vc-c 75 Ω,
 terminaison électrique

Entrée S-vidéo (PAL/SECAM/NTSC):

AV2 (21 broches), AV3 (connecteur S) 1 Vc-c 75 Ω,
 terminaison électrique

Sortie vidéo (PAL/NTSC):

AV1/AV2 (21 broches), Sortie vidéo (RCA) 1 Vc-c 75 Ω,
 terminaison électrique

Sortie S-Vidéo (PAL/NTSC):

AV1 (21 broches), Sortie S-Vidéo (connecteur S) 1 Vc-c 75 Ω,
 terminaison électrique

Sortie RVB (PAL/NTSC):

AV1 (21 broches) 0,7 Vc-c (PAL) 75 Ω, terminaison électrique
 Sortie vidéo-composantes (NTSC 480p/480i, PAL 576p/576i)

Y: 1,0 Vc-c 75 Ω, terminaison électrique

Pb: 0,7 Vc-c 75 Ω, terminaison électrique

Pc: 0,7 Vc-c 75 Ω, terminaison électrique

Standard de télévision

Système de tuner	Couverture des canaux
PAL-BGH SECAM-BG (CCIR)	VHF: E2-E12, A-H2 (Italie) UHF: 21-69 CATV: S01-S05 (S1-S3), S1-S20 (M1-U10), S21-S41
SECAM-LL' (France)	VHF: 2-10 UHF: 21-69 CATV: B-Q (100,5 à 299,5 MHz), S21-S41 (299,25 à 467,25 MHz)
DVB-T (France)	VHF: 5-10 UHF: 21-69
DVB-T (Italie)	VHF: D-H2 UHF: 21-69
DVB-T (Espagne)	VHF: 5-12 UHF: 21-69

Sortie du convertisseur RF:

Non fournie

Divers

Code de zone régionale:

2

Température de fonctionnement:

5 °C à 40 °C

Plage d'humidité de fonctionnement:

10 % à 80 % d'humidité relative (sans condensation)

Alimentation:

Secteur 220 à 240 V, 50 Hz

Consommation électrique:

Environ 29 W

Dimensions (L×H×P):

430 mm×59 mm×326 mm

Masse:

Environ 4,2 kg

Consommation en mode de veille:

Environ 2 W (Mode Économie d'énergie)

Environ 13 W (Mode démarrage rapide)

Remarque

Caractéristiques sujettes à modifications sans préavis.

*1 La finalisation est nécessaire pour une visualisation compatible.

*2 Conforme au IEC62107

Cet appareil ne prend pas en charge le "Chaoji Video CD"
 disponible sur le marché CVD, DVCD et SVCD qui ne sont pas
 conformes à la norme IEC62107 inclus.

Bitstream

Forme numérique des données audio multicanaux (par exemple en "5.1") avant leur décodage en différents canaux.

CPRM (Content Protection for Recordable Media)

La technologie CPRM protège les émissions dont un seul enregistrement est autorisé. Ces émissions ne peuvent être enregistrées qu'avec des disques compatibles CPRM.

Décodeur

Un décodeur rétablit les signaux audio codés du DVD en signaux normaux. C'est ce qu'on appelle la phase de décodage.

DivX

DivX est une technologie très répandue créée par DivX, Inc. Le contenu vidéo des fichiers média DivX est compressé pour réduire la taille du fichier tout en conservant une qualité d'image élevée.

Dolby Digital

C'est une méthode de codage numérique des signaux mise au point par Dolby Laboratories. En dehors du format stéréo (2 canaux), ces signaux peuvent aussi être multicanaux. Une grande quantité d'informations sonores peuvent être enregistrées sur un disque en utilisant cette méthode.

Lors d'un enregistrement sur cet appareil, le mode audio par défaut est le mode Dolby Digital (2 canaux).

Fusion de canaux (Down-mixing)

C'est le processus qui consiste à remixer l'audio multicanal que l'on trouve sur certains disques en seulement deux pistes. C'est utile lorsque vous voulez entendre l'audio 5.1 de certains DVD sur les deux enceintes de votre téléviseur. Certains disques interdisent le down-mixing et cet appareil ne peut alors reproduire que les deux canaux avant en stéréo.

Lecteur

Dans le cas de cet appareil, c'est le terme générique utilisé pour désigner le disque dur (HDD) et la platine DVD (DVD). En dépit du sens strict du terme, ces deux "lecteurs" permettent la lecture et l'écriture de données sur les supports correspondants.

DTS (Digital Theater Systems)

Ce système Surround est utilisé dans beaucoup de cinémas. Il y a une bonne séparation entre les canaux de façon qu'un effet sonore réaliste soit possible.

Plage dynamique

La plage dynamique est la différence entre le niveau sonore le plus faible qui peut être perçu au-dessus du bruit naturel de l'appareil et le niveau sonore le plus fort avant apparition de distorsion. La compression de la plage dynamique permet de réduire l'intervalle entre les sons les plus faibles et les sons les plus forts. Grâce à elle, vous pouvez notamment écouter à faible volume tout en distinguant clairement les dialogues.

Films et vidéo

Les DVD-Vidéo sont enregistrés en utilisant soit la technique du film, soit celle de la vidéo. Cet appareil est capable de déterminer quelle technique a été utilisée, puis d'utiliser la méthode de balayage progressif la mieux adaptée.

Film:	Enregistré à 25 images par secondes (disques PAL) ou 24 images par seconde (disques NTSC). (Les disques NTSC enregistrés à 30 images par seconde également.)
	Généralement approprié pour les images animées.
Vidéo:	Enregistré à 25 images/50 trames par seconde. (disques PAL) ou 30 images/60 trames par seconde (disques NTSC). Généralement approprié pour les programmes de télévision ou les animations.

Finaliser

Processus rendant un CD-R, un CD-RW, un DVD-R, etc. enregistré lisible sur un autre lecteur de même type. Vous pouvez finaliser les DVD-R, DVD-R DL, DVD-RW (format DVD-Vidéo), +R, +R DL sur cet appareil.

Après finalisation, le disque ne peut plus être que lu et vous ne pouvez plus enregistrer ou effectuer de montage dessus. Il est toutefois possible de reformater les DVD-RW finalisés pour enregistrer à nouveau.

Dossiers

Il s'agit d'un endroit sur le disque qui permet de conserver conjointement un ensemble de données. Dans le cas de cet appareil, il s'agit de l'endroit où les images fixes (JPEG) sont sauvegardées.

Formatage

Le formatage est le processus qui permet de préparer un support comme un DVD-RAM à l'enregistrement.

Vous pouvez formater des DVD-RAM, DVD-RW (uniquement au format DVD-Video), +RW et le HDD ou des +R et +R DL neufs sur cet appareil.

Le formatage efface tout le contenu de façon permanente.

Images et trames

Le terme "image" désigne chacune des images qui constituent les séquences vidéo visualisées. Chaque image est formée de deux trames.

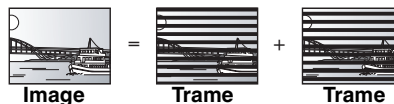

- Une image fixe entraîne l'affichage de deux trames, il peut donc y avoir un peu de flou, mais la qualité d'image est en général meilleure.
- Une trame fixe ne constitue que la moitié de l'image, elle est plus brute, mais il n'y a pas de flou.

Disque dur (HDD = Hard Disk Drive)

Il s'agit d'un support de mémoire de masse couramment utilisé dans les ordinateurs. Les plateaux d'un disque dur recouverts d'un composé magnétique tournent à vitesse rapide et une tête magnétique est approchée tout près de leur surface pour lire et écrire des données.

HDMI (High-Definition Multimedia Interface)

A la différence des connexions habituelles, il transmet des signaux audio et vidéo numériques non compressés via un seul câble. Cette unité supporte la vidéo haute-définition produite en 720p (750p), 1080i (1125i), 1080p (1125p) à partir des connecteurs HDMI AV OUT. Pour profiter d'une vidéo haute-définition un téléviseur à haute définition est requis.

JPEG (Joint Photographic Experts Group)

Il s'agit d'une norme de compression/décompression d'images fixes en couleur. Si vous sélectionnez le format JPEG comme format de stockage sur votre appareil photo numérique, etc., les données seront compressées d'un facteur allant de 1/10 à 1/100 de leur taille d'origine. L'avantage de JPEG est qu'il dégrade peu la qualité de l'image par rapport aux degrés de compression élevés atteints.

LPDM (Linear PCM)

Il s'agit de signaux numériques non compressés, similaires à ceux trouvés sur les CD.

MPEG2 (Moving Picture Experts Group)

Un standard de compression et de décompression efficace de vidéo couleur. MPEG2 est un format de compression utilisé pour les DVD et les émissions numériques émises par satellite. Cet appareil enregistre des programmes au format MPEG2.

MP3 (MPEG Audio Layer 3)

Une méthode de compression audio qui compresse le son à environ un dixième de sa taille sans une grande perte de qualité.

Pan&Scan/Letterbox

En général, les DVD-Vidéo sont produits pour être visionnés sur un écran large (rapport 16:9); les images ne tiennent donc pas sur un écran de téléviseur classique (rapport 4:3). Deux types d'affichage, "Pan & Scan" et "Letterbox", permettent de circonscrire ce problème.

Pan & Scan: Les côtés sont coupés de façon que l'image puisse remplir l'écran.



Letterbox: Des bandes noires apparaissent en haut et en bas de l'image de façon que l'image elle-même apparaisse dans un format d'image 16:9.



Commandes de la lecture (PBC)

Si un CD Vidéo a une commande de la lecture, vous pouvez choisir des scènes et des informations avec les menus. (Cet appareil est compatible avec les versions 2.0 et 1.1 de la norme.)

Progressif/Entrelacé

Le signal vidéo PAL comporte 576 (ou 625) lignes de balayage entrelacées (i), tandis qu'en balayage progressif, désigné 576p (ou 625p), le nombre de lignes est doublé. Pour le standard NTSC, ces modes sont désignés respectivement 480i (ou 525i) et 480p (ou 525p).

En utilisant un signal progressif, vous pouvez profiter des images vidéo haute résolution enregistrées sur des supports comme les DVD-Vidéo.

Pour cela, votre téléviseur doit être compatible avec ce type de signal.

Les téléviseurs Panasonic dotés de connecteurs d'entrée 576 (625)/50i · 50p, 480 (525)/60i · 60p sont compatibles avec le balayage progressif.

Protection

Vous pouvez vous prémunir contre l'effacement accidentel en activant la protection contre l'écriture ou l'effacement.

RVB

Sigle des trois couleurs primaires de la lumière, rouge (R), vert (V) et bleu (B) et mode de production de signal vidéo fondé sur ces trois couleurs. En divisant le signal vidéo en trois couleurs pour la transmission, le parasitage est largement réduit, ce qui donne des images de qualité bien supérieure.

Fréquence d'échantillonnage

L'échantillonnage est le processus consistant à convertir l'amplitude d'une onde sonore (signal analogique) à un intervalle donné en nombre (codage numérique). La fréquence d'échantillonnage exprime le nombre d'échantillons de cette amplitude que l'on mesure à chaque seconde; lorsqu'elle est élevée, cela signifie que le son d'origine est plus fidèlement reproduit.

Qualité du signal

Voici le guide pour le contrôle de la direction de l'antenne. Les valeurs numérotées affichées n'indiquent pas la force du signal, mais la qualité du signal (le rapport signal-bruit, ou "S/N"). Les canaux que vous pouvez recevoir sont affectés par les conditions climatiques, les saisons, l'heure (jour/nuite), la région, la longueur du câble qui est connecté à l'antenne, etc.

Vignette

On désigne de ce terme la représentation en miniature d'une image, qui permet de présenter plusieurs images sous forme de liste, ou de représenter le contenu d'une séquence vidéo.

1080i

Dans une image à haute définition, 1080 (1125) lignes de balayage alternatives passent chaque 1/50^{ème} de seconde pour créer une image entrelacée. Puisque 1080i (1125i) est plus du double des chaînes de télévision actuelles à 480i (525i), les détails sont plus nets et créent une image riche et plus réaliste.

1080p

Dans une image à haute définition, 1080 (1125) lignes de balayage alternatives passent chaque 1/50^{ème} de seconde pour créer une image progressive. Puisque la vidéo progressive n'a pas de lignes de balayage alternatives comme la vidéo entrelacée, il y a un minimum de clignotement à l'écran.

720p

Dans une image à haute définition, 720 (750) lignes de balayage alternatives passent chaque 1/50^{ème} de seconde pour créer une image progressive. Puisque la vidéo progressive n'a pas de lignes de balayage alternatives comme la vidéo entrelacée, il y a un minimum de clignotement à l'écran.

Mesures de précaution

Emplacement

Placez l'appareil sur une surface plane éloignée de la lumière directe du soleil, à l'abri des températures élevées, d'une humidité trop importante et de vibrations excessives. Ces conditions peuvent endommager le coffret et les autres composants, réduisant ainsi la durée de vie de l'appareil.

Ne pas placer d'objets lourds sur l'appareil.

Tension

Ne pas utiliser de sources d'alimentation à haut voltage. Cela peut créer une surtension au niveau de l'appareil et provoquer un incendie.

Ne pas utiliser de source d'alimentation CC (courant continu). Vérifiez soigneusement la source lors de l'installation de cet appareil sur un bateau ou dans tout endroit où un courant continu est utilisé.

Protection du cordon d'alimentation au secteur

Vérifiez que le cordon d'alimentation au secteur est branché correctement et qu'il n'est pas endommagé. Une mauvaise connexion et un cordon défectueux peuvent provoquer un incendie ou des décharges électriques. Ne pas tirer, plier ou placer des objets lourds sur le cordon.

Saisissez fermement la prise pour débrancher le cordon. Le fait de tirer sur le cordon secteur peut provoquer des décharges électriques.

Ne manipulez pas la prise avec les mains mouillées. Vous risqueriez de recevoir des décharges électriques.

Corps étranger

Ne laissez pas d'objets métalliques tomber dans l'appareil. Vous risqueriez de recevoir des décharges électriques ou de provoquer un dysfonctionnement.

Veillez à ce qu'aucun liquide ne pénètre dans l'appareil. Vous risqueriez de recevoir des décharges électriques ou de provoquer un dysfonctionnement. Si cela se produit, débranchez immédiatement l'appareil de l'alimentation électrique et contactez votre revendeur.

Ne vaporisez pas d'insecticides sur ou dans l'appareil. Ils contiennent des gaz inflammables qui peuvent s'enflammer lorsqu'ils sont vaporisés dans l'appareil.

Réparation

Ne tentez pas de réparer vous-même cet appareil. Si le son est interrompu, si les témoins ne s'allument pas, si de la fumée sort de l'appareil ou si tout autre problème qui n'est pas évoqué dans ces instructions se produit, débranchez le cordon d'alimentation secteur et contactez votre revendeur ou un centre de réparation agréé. Si l'appareil est réparé, démonté ou remonté par des personnes non-qualifiées, vous risquez de recevoir des décharges électriques ou d'endommager l'appareil.

Si vous ne l'utilisez pas sur une longue période de temps, vous pouvez allonger la durée de vie de l'appareil en le débranchant de l'alimentation électrique.

Fabriqué sous licence de Dolby Laboratories. Le terme Dolby et le sigle double D sont des marques commerciales de Dolby Laboratories.

"DTS" est une marque déposée de DTS, Inc., et "DTS 2.0 + Digital Out" une marque de commerce de DTS, Inc.

Ce produit utilise une technologie de protection des droits d'auteur couverte par des brevets américains et d'autres droits de propriété intellectuelle. L'utilisation de cette technologie de protection des droits d'auteur doit être autorisée par Macrovision. Elle n'est destinée qu'à une utilisation domestique ou à d'autres visualisations limitées sauf autorisation contraire de Macrovision. L'analyse par rétrotechnique et le désossage sont interdits.

Produit DivX® Certified.

Compatibilité en lecture avec toutes les versions du format vidéo DivX® (y compris DivX®6) avec lecture standard des fichiers média DivX®.

DivX, DivX Certified et les logos associés sont des marques déposées de DivX, Inc. et sont utilisés sous licence.

HDMI, le logo HDMI et High-Definition Multimedia Interface sont des marques de commerce ou des marques déposées de HDMI Licensing LLC.

HDAVI Control™ est une marque de commerce de Matsushita Electric Industrial Co., Ltd.

A l'écran			
Langue	52		
Affichage			
Information du canal numérique	15		
Messages d'état	45		
Album (Image fixe)			
Lecture	30		
Angle			44
Audio			
Émission numérique (Multi audio DVB)	15, 17, 45, 50		
Lecture	26		
Bande sonore			44
Canal			
Réglages	50		
Sélectionnez	15		
Changer onglet			35
Chapitre			26, 34
Code de la télécommande			54
Commuter l'audio/sous-titres sur le disque (menu Disque)			44
Condition du signal			50
Connexion			
Amplificateur, système composite, récepteur	58		
Antenne	8, 59		
HDMI	9, 58		
Magnétoscope	57, 59		
Récepteur satellite numérique, décodeur analogique	8, 59		
Téléviseur	8, 9, 57-59		
Copie (liste de lecture)			37
Copie en mode Rapide			51
Copier			
Titre/Liste de lecture	39		
CPRM			70
Créer chapitre			26, 35
Créer des listes de lecture			36
Démarrage rapide			55
Direct Navigator			27, 34
Disques			11-12
Diviser titre			35
DivX			13, 28-29, 70
Économie d'énergie			54
Éditer			
Chapitre	34		
Liste de lecture	37		
Titre	34		
Émission numérique			
Condition du signal	50		
Enregistrement	17		
Information du canal numérique	15		
Mise à jour du système	55		
Multi audio DVB	15, 17, 45, 50		
Nouveau service	15, 52		
Sélectionnez le canal	15		
Sous-titres DVB	15, 17, 45, 50		
Enr. et lecture simultanés			21
Enregistrement			17
Enregistrement flexible (FR)	21		
Enregistrement par minuterie	24-25		
Enregistrement TV direct	32		
External Link	22		
Format	19, 51		
Mode	20		
Relève	25		
Remarques importantes	19		
Renouvellement automatique	25		
Enregistrement de secours			25
Enregistrement flexible (FR)			21
Enregistrement par minuterie			24-25
Enregistrement par minuterie en liaison avec un appareil externe (récepteur satellite numérique)—			
EXT LINK			22, 54
Enregistrement TV direct			32
Fenêtre du MENU FONCTION			31
Finaliser			48, 70
Fonction de reprise de la lecture			26
Format			10
Formatage			47, 70
HDAVI Control			9, 32-33, 53, 58
HDMI			9, 53, 58, 70
Image fixe			
Lecture	30		
Initialiser			55
JPEG			13, 30, 70
Langue			
A l'écran	52		
Bande sonore	44, 51		
Liste de codes	61		
Menu disque	51		
Sous-titres	44, 51		
Lect. reprise			44
Lecture en cours d'enregistrement			21
Liste de lecture			36
LPCM			52, 70
Menu			
Configuration	49		
DivX	28-29		
MP3	29		
Menu Configuration			49
Mise à jour du système			55
Mode			
Enregistrement	20		
Mode arrêt sur image	51		
Mode FR (Enregistrement flexible)			20
MP3			13, 29, 70
Lecture	29		
Multi audio DVB			
Enregistrer avec le canal audio sélectionné	17		
Sélection du son	15, 45		
Nettoyage			
Appareil principal	5		
Disque	14		
Lentille	5		
Niveau de classement			51
Nom			
Disque	46		
Liste de lecture	37		
Saisie de texte	38		
Titre	24, 35		
Nouveau service			15, 52
Pause Live TV			31
VIERA	33		
Préparation des disques à la lecture sur d'autres appareils—			
Finaliser			48
Progressif			44, 70
Propriétés			
Image fixe	30		
Liste de lecture	37		
Titre	35		
Protection			
Cartouche	46		
Disque	46		
Titre	35		
Q Link			32
Régl. canaux			
Émission analogique	50		
Émission numérique	49		
Réglages	50		
Réglage du pays			10
Réglages AV2			54
Réglages de l'horloge			54
Réglages sortie audio numérique			52, 53
Régler la qualité de l'audio (Menu audio)			45
Régler la qualité de l'image (Menu Vidéo)			44
Renouvellement automatique de l'enregistrement			25
Saut manuel			26
Saut temporel			26
Sélectionnez le canal			15
Sous-titres			
Disque	44		
Émission numérique (Sous-titres DVB)	15, 17, 45, 50		
Sous-titres DVB			
Enr. avec les sous-titres	17		
Sélectionnez les sous-titres	15, 45		
Voir les sous-titres	15		
Suppression partielle			35
Supprimer			
Chapitre	35, 37		
Liste de lecture	37		
Titre	35		
Tous les titres	47		
Système TV (PAL/NTSC)			53
Verrou enfant			56
VIERA Link			9, 32-33, 53, 58
Visionnage rapide			26

