

Panasonic®

Numéro de modèle

TX-L19XM6E

TX-L24XM6E

Mode d'emploi Téléviseur à cristaux liquides

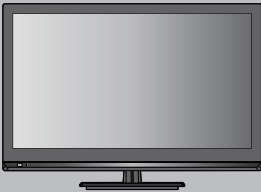

VIERA

Nous vous remercions d'avoir acheté ce produit Panasonic.
Veuillez lire soigneusement ce mode d'emploi avant d'utiliser ce produit, puis conservez-le en lieu sûr.

Les images présentées dans ce mode d'emploi ne sont données qu'à titre illustratif.
Veuillez vous reporter à la Garantie Pan Européenne si vous devez contacter votre revendeur Panasonic local pour obtenir de l'aide.

Français

Note concernant les fonctions DVB

- Ce téléviseur est conçu pour respecter les normes (en date du mois d'août 2012) des services numériques terrestres DVB-T (MPEG2 et MPEG4-AVC(H.264)) et des services numériques par câble DVB-C (MPEG2 et MPEG4-AVC(H.264)).

Veillez consulter votre revendeur local pour la disponibilité des services DVB-T dans votre région.

Consultez votre prestataire de services câblés pour la disponibilité des services DVB-C avec ce téléviseur.

- Ce téléviseur peut ne pas fonctionner correctement avec un signal qui ne correspond pas aux normes DVB-T ou DVB-C.
- Certaines fonctions ne sont pas disponibles selon les pays, les régions, les diffuseurs et les fournisseurs de services.
- Tous les modules IC ne fonctionnent pas correctement avec ce téléviseur. Veuillez consulter votre prestataire de services à propos des modules IC disponibles.
- Il est possible que ce téléviseur ne fonctionne pas correctement avec un module IC non homologué par le prestataire de services.
- Des frais supplémentaires peuvent être facturés selon le prestataire de services.
- La compatibilité avec les futurs services n'est pas garantie.
- Vérifiez les dernières informations concernant les services disponibles sur le site Web suivant. (uniquement en anglais)
<http://panasonic.jp/support/global/cs/tv/>

Transportez uniquement à la verticale

Panasonic ne garantit pas l'opération et les performances de périphériques d'autres fabricants ; et nous déclinons toutes responsabilités en cas de dommages résultant de l'utilisation et/ou des performances de ces périphériques d'autres fabricants.

Ce produit est accordé sous licence du portefeuille de brevets AVC pour l'utilisation privée et non-commerciale par un consommateur, pour (i) coder du contenu vidéo conformément à la norme AVC ("AVC Vidéo") et/ou (ii) décoder du contenu AVC Vidéo codé par un consommateur engagé dans une activité privée et non-commerciale et/ou obtenu d'un fournisseur de contenu vidéo détenteur d'une licence l'autorisant à fournir du contenu AVC Vidéo. Aucune licence n'est, ni ne sera accordée implicitement pour tout autre usage. Vous pouvez obtenir des informations supplémentaires de MPEG LA, LLC. Voir <http://www.mpegla.com>.

Table des matières

Sections à lire impérativement

Mesures de sécurité	4
---------------------------	---

Guide de mise en route rapide

Accessoires / Options	6
Identifier les commandes	9
Raccordement de base	11
Configuration automatique	13

Découvrez votre téléviseur!

Fonctions de base

Regarder la télévision	15
Utiliser le guide des programmes	19
Afficher le télétexte	21
Regarder les appareils raccordés aux entrées externes	23
Utiliser les fonctions du menu	24

Fonctions avancées

Refaire le réglage depuis le menu Configuration	31
Régler et éditer les chaînes	33
Verrouillage parental	36
Utiliser l'interface commune	37
Réglage usine	38
Mettre à jour le logiciel du téléviseur	39
Utilisation du Lecteur multimédia	40
Appareil externe	47

Autres

Données techniques	50
FAQ	56
Entretien	58
Licence	59
Caractéristiques	60

Mesures de sécurité

Avertissement

Manipulation de la fiche et du cordon d'alimentation

- Insérez complètement la fiche du cordon d'alimentation dans la prise de courant. (Une fiche de cordon d'alimentation mal insérée pourrait dégager de la chaleur et provoquer un incendie.)
- Assurez-vous un accès facile à la prise du câble d'alimentation.
- Ne touchez pas la fiche du cordon d'alimentation avec les mains mouillées. Vous pourriez vous électrocuter.
- Utilisez uniquement le cordon d'alimentation fourni avec ce téléviseur. Un incendie ou une électrocution pourrait en résulter.
- N'endommagez pas le cordon d'alimentation, car ceci risquerait de provoquer un incendie ou un choc électrique.
 - Ne déplacez pas le téléviseur avec son cordon branché à la prise de courant.
 - Ne placez pas d'objets lourds sur le cordon ni ne placez le cordon à proximité d'un objet à température élevée.
 - Ne tordez pas le cordon, ni ne le pliez excessivement, ni ne l'étirez.
 - Ne tirez pas directement sur le cordon. Tenez la fiche du cordon d'alimentation lorsque vous le débranchez.
 - N'utilisez pas une fiche de cordon d'alimentation ou une prise de courant endommagée.
 - Assurez-vous que le téléviseur n'écrase pas son propre cordon d'alimentation.

En cas d'anomalie,
débranchez
immédiatement la
fiche du cordon
d'alimentation !

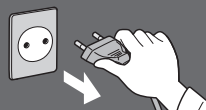

CA 220 à 240 V
50/60 Hz



Source d'alimentation / Installation

- Ce téléviseur a été conçu pour :
 - CA 220 à 240 V, 50/60 Hz
 - Une utilisation posé sur une table

N'exposez pas le téléviseur à la pluie ou à une humidité excessive

- Ne pas exposer le téléviseur à la pluie ou une humidité excessive pour éviter l'endommagement qui pourrait avoir comme conséquence un accident causé par le courant électrique ou un incendie.
- Ne pas poser sur l'appareil les récipients pour l'eau, par exemple des vases et ne pas exposer le téléviseur à des projections d'eau.

Ne retirez pas les couvercles et ne modifiez JAMAIS vous-même le téléviseur

- Étant donné que les parties du téléviseur soumises à une tension élevée présentent des risques sérieux de chocs électriques, veuillez ne pas enlever le couvercle postérieur du téléviseur pour éviter un éventuel contact avec ces pièces sous tension.
- Aucune pièce réparable par l'utilisateur ne se trouve à l'intérieur de l'appareil.
- Confiez tout travail de vérification, réglage ou réparation à votre revendeur Panasonic.

Ne placez pas le téléviseur sur une surface inclinée ou instable, et veillez à ce que le téléviseur ne dépasse pas du bord de la base

- Le téléviseur risquerait en effet de tomber ou de basculer.

N'exposez pas le téléviseur directement aux rayons du soleil ou à toute autre source de chaleur

- Évitez d'exposer le téléviseur directement aux rayons du soleil ou à toute autre source de chaleur.

Ne placez pas d'objets étrangers dans le téléviseur

- Ne laissez tomber aucun objet dans l'appareil à travers les orifices d'aération, car ceci risquerait de provoquer un incendie ou un choc électrique.



Pour empêcher tout incendie, ne laissez jamais de bougies ou une autre source de feu ouvert à proximité du récepteur de télévision.

N'utilisez que les piédestaux / équipements de montage d'origine

- L'utilisation de piédestaux ou autres installations de fixation inadaptés peut avoir comme conséquence l'instabilité de l'appareil et un risque de blessure. Veillez à confier l'installation et la configuration de votre appareil à votre revendeur Panasonic.
- Utilisez des piédestaux (p. 7) / appliques de fixation au mur approuvés (p. 6).

Attention

Avant de nettoyer le téléviseur, débranchez la fiche du cordon d'alimentation

- Nettoyer un téléviseur sous tension peut provoquer un électrochoc.

Si vous n'utilisez pas le téléviseur pendant une période prolongée, déconnectez-le du secteur

- Ce téléviseur consomme de l'énergie même en mode d'arrêt, tant que la fiche du cordon d'alimentation est branchée.

N'exposez pas vos oreilles au son excessif des écouteurs

- Vous pourriez vous causer des dommages irréversibles de l'ouïe.

N'appliquez pas de force importante sur l'écran et ne lui faites pas subir de choc

- Ceci pourrait provoquer des dégâts et entraîner des blessures.

Ne bloquez pas les trous d'aération arrière

- Une ventilation adéquate est requise pour éviter toute défaillance des composants électroniques.
- La ventilation ne doit en aucun cas être bloquée, en plaçant par exemple un journal, une nappe ou des rideaux sur les orifices de ventilation.
- Nous recommandons de laisser un espace libre d'au moins 10 cm autour de ce téléviseur, même lorsqu'il est placé dans un meuble ou entre des étagères.
- Lorsque vous utilisez le piédestal, maintenez un espace entre le bas du téléviseur et la surface du sol.
- Assurez-vous que les événements situés au bas du téléviseur ne soient pas obstrués si un piédestal n'est pas utilisé.

Distance minimale

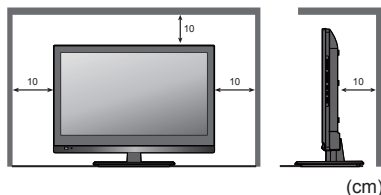

Accessoires / Options

Accessoires standard

Télécommande

- N2QAYB000816



Vis de montage de la base (1)

→ (p. 7)

M4 x 18

Piles pour la télécommande (2)

- (R6-AA)

→ (p. 8)



Vis de montage du pied (2)

→ (p. 7)

M4 x 18

Piédestal

→ (p. 7)

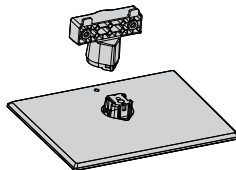

Mode d'emploi

Cordon d'alimentation

→ (p. 11)

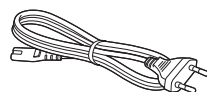

Garantie Pan Européenne

- Il est possible que les accessoires ne soient pas tous rassemblés. Veuillez à ne pas les jeter par inadvertance.
- Ce produit peut contenir des pièces dangereuses (telles que des sacs de plastique) qui risquent d'être respirées ou avalées accidentellement par les jeunes enfants. Gardez ces pièces hors de portée des jeunes enfants.

Accessoires en option

Veillez contacter votre revendeur Panasonic local pour acheter les accessoires en option recommandés. Pour plus de détails, veuillez lire le manuel des accessoires en option.

Applique de suspension au mur

Veillez contacter le revendeur Panasonic le plus proche pour acheter le support mural recommandé.

- Orifices pour l'installation de l'applique de suspension au mur

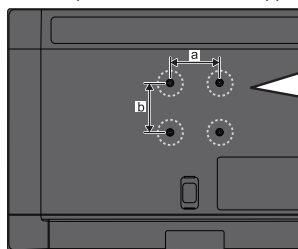

Arrière du téléviseur

Profondeur de vissage :

	TX-L19XM6E	TX-L24XM6E
minimum	6 mm	6 mm
maximum	7 mm	7 mm

Diamètre: M4

Vis de fixation du téléviseur sur les appliques de fixation au mur (non fournies avec le téléviseur)

- Assurez-vous que toutes les vis sont bien serrées.



(Vue latérale)

- TX-L19XM6E
a: 75 mm
b: 75 mm
- TX-L24XM6E
a: 75 mm
b: 75 mm

Avertissement

- Vous devez demander à un technicien qualifié d'effectuer l'installation. L'appareil, s'il n'est pas correctement mis en place, risquerait de blesser quelqu'un ou de subir des dommages en tombant. Tout dommage résultant du fait de ne pas avoir confié le montage de l'appareil à un installateur professionnel annulera la garantie.
- Si vous utilisez des accessoires en option ou un support pour un accrochage au mur, veuillez toujours à ce que soient respectées dans toute leur étendue les instructions dans le mode d'emploi.
- Ne montez pas l'appareil directement sous des lumières de plafond (comme les lampes spots ou les ampoules halogènes) qui dégagent généralement beaucoup de chaleur. Cela risquerait de déformer ou d'endommager les pièces en plastique du boîtier.
- Procédez toujours avec prudence lors du montage d'un support au mur. Le support pour l'accrochage au mur ne doit pas être mis à la terre sur des parties métalliques dans le mur. Assurez-vous toujours avant le montage que des câbles électriques ou des tuyaux ne se trouvent pas dans le mur.
- Si vous n'utilisez pas la TV pendant une longue durée, démontez-la de son support mural dans le mur pour éviter toute chute et blessure.

Fixer / retirer le piédestal

Avertissement

Ne démontez pas et ne modifiez pas le piédestal.

- Sinon, l'appareil pourrait tomber et être abîmé, ce qui pourrait causer des blessures.

Attention

Utilisez uniquement le piédestal fourni avec ce téléviseur.

- Sinon, l'appareil pourrait tomber et être abîmé, ce qui pourrait causer des blessures.

N'utilisez pas le piédestal s'il est tordu, fissuré ou rompu.

- Si vous utilisez le piédestal alors qu'il est rompu, il risque d'être endommagé encore davantage, et vous risqueriez de vous blesser. Adressez-vous dès que possible à votre revendeur Panasonic local.

Lors de l'installation, veillez à bien serrer toutes les vis.

- Si vous ne serrez pas suffisamment les vis lors du montage, le piédestal ne sera pas assez solide pour supporter le poids du téléviseur ; il risquera de tomber et d'être endommagé, et il y a risque de blessure.

Veillez à ce que le téléviseur ne tombe pas.

- Si le téléviseur est renversé ou si des enfants grimpent sur le piédestal alors que le téléviseur est installé, celui-ci risque de tomber et de provoquer des blessures.

Il faut le concours de deux personnes au moins pour installer ou retirer le téléviseur.

- En l'absence d'au moins deux personnes, le téléviseur peut tomber et provoquer des blessures.

Lorsque vous retirez le piédestal du téléviseur, ne le retirez pas d'une manière différente de la procédure indiquée. ➔ (voir ci-dessous)

- Sinon, le téléviseur et/ou le piédestal risque de tomber et de provoquer des blessures.

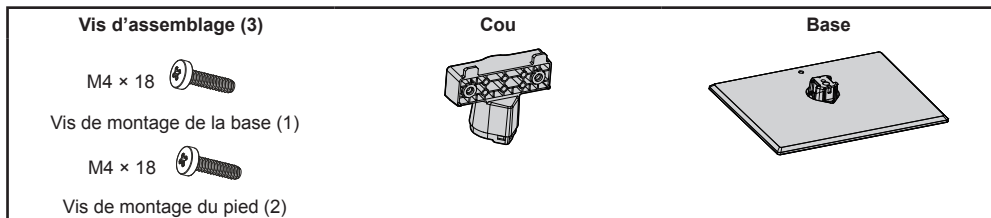

1 Posez le téléviseur avec l'écran face à terre sur une surface douce et propre pour protéger l'écran contre les dommages et les rayures.

2 Utilisez les vis d'assemblage de la base pour fixer solidement le cou à la base.

3 Utilisez les vis d'assemblage du pied pour fixer solidement le pied au téléviseur.

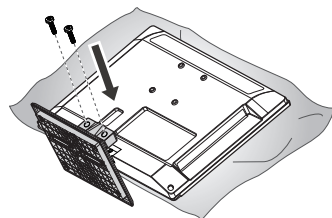
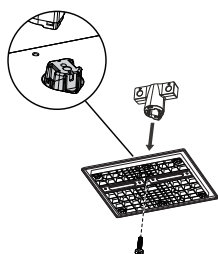
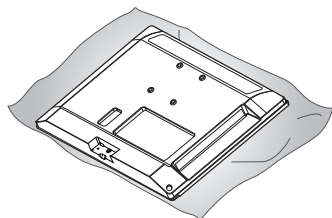

Retrait du piédestal du téléviseur

Assurez-vous de retirer le piédestal de la manière suivante lorsque vous utilisez l'applique de suspension au mur ou lorsque vous reballez le téléviseur.

- 1 Posez le téléviseur avec l'écran face à terre sur une surface plane recouverte d'un matériau doux (une couverture par exemple) de façon à protéger l'écran.
- 2 Retirez les vis de montage du pied avec un tournevis.
- 3 Retrait du piédestal du téléviseur.

Mise en place et retrait des piles de la télécommande

1 Retirez le couvercle du compartiment à piles.

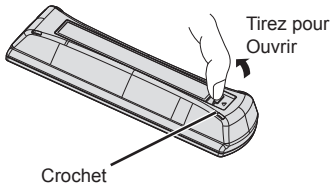

2 Insérez deux piles de taille R6-AA (1,5 V) en respectant les repères de polarité + et - à l'intérieur du compartiment à piles. Fermez le couvercle du compartiment à piles.

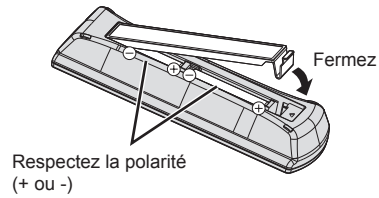

Attention

- Une installation incorrecte peut causer la fuite des piles et provoquer de la corrosion, ce qui endommagera la télécommande.
- N'utilisez pas ensemble une pile neuve et une pile usée.
- Ne remplacez que par un type identique ou équivalent. N'utilisez pas ensemble des piles de types différents (comme des piles alcalines et des piles au manganèse).
- N'utilisez pas de piles rechargeables (Ni-Cd).
- Évitez de brûler ou de casser les piles.
- Les piles ne doivent pas être exposées à une chaleur excessive telle que la lumière du soleil, le feu ou autre.
- Assurez-vous de jeter les piles de la manière appropriée.
- Assurez-vous du bon placement des piles, car il y a un risque d'explosion et d'incendie lorsqu'une pile est insérée à l'envers.
- Ne démontez pas et ne modifiez pas la télécommande.

Identifier les commandes

Télécommande

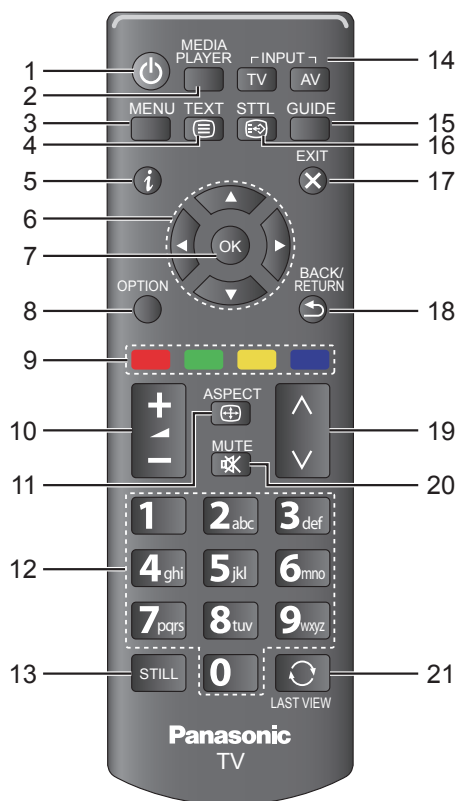

1 Commutateur de mode de veille Activé / Désactivé

- Active ou désactive le mode de veille du téléviseur.
- Si vous n'arrivez pas à allumer le téléviseur en utilisant le bouton de la télécommande, appuyez sur le bouton (MARCHÉ) sur le bord du téléviseur.

2 MEDIA PLAYER \Rightarrow (p. 41)

- Passe en mode de visualisation / écoute du périphérique USB.

3 MENU \Rightarrow (p. 24)

- Appuyez pour accéder aux menus [Image], [Son] et [Configuration].

4 TEXT \Rightarrow (p. 21)

- Permet le passage en mode télétexte.

5 (Informations) \Rightarrow (p. 16)

- Affiche les informations de la chaîne et du programme.

6 **Touches de curseur**

- Permettent les sélections et réglages.

7 **OK**

- Valide les sélections et choix.
- Appuyez après la sélection des positions de chaîne pour changer rapidement de chaîne.
- Affiche la liste des chaînes.

8 **OPTION** \Rightarrow (p. 17)

- Réglages additionnels pour l'affichage, le son, etc.

9 **Touches de couleur (rouge-vert-jaune-bleu)**

- Servent à la sélection, à la navigation et à l'utilisation des diverses fonctions.

10 **(Volume plus / Volume moins)**

- Permet de régler le volume.

11 **ASPECT** \Rightarrow (p. 18)

- Modifie le rapport de format.

12 **Touches numériques**

- Permettent de changer de chaîne et de page de télétexte.
- Valide la saisie des caractères.
- En mode de veille, allume le téléviseur.

13 **STILL**

- Gèle / dégèle l'image. \Rightarrow (p. 16)
- Conserve la page de télétexte actuelle (mode télétexte). \Rightarrow (p. 21)

14 **Sélection du mode d'entrée**

- **INPUT-TV** - le téléviseur - Commutation entre les modes Antenne / Câble. \Rightarrow (p. 15)
- **INPUT-AV** - permet le passage en mode d'entrée AV à partir de la liste [Sélection d'entrée]. \Rightarrow (p. 23)

15 **GUIDE**

- Affiche le guide TV. \Rightarrow (p. 19)

16 **STTL** \Rightarrow (p. 16)

- Affiche les sous-titres.

17 **EXIT**

- Permet le retour à l'écran d'affichage normal.

18 **BACK/RETURN**

- Permet le retour au menu précédent ou à la page précédente.

19 **(Chaîne plus / Chaîne moins)**

- Pour choisir la chaîne en séquence.

20 **MUTE**

- Active et désactive la coupure du son.

21 **LAST VIEW** \Rightarrow (p. 17)

- Pour retourner à la dernière chaîne sélectionnée.

Voyant / Panneau de commande

1 Capteur de signal de télécommande

- Ne placez aucun objet entre la télécommande et le capteur de signal de télécommande du téléviseur.

2 Voyant d'alimentation

Rouge : Veille
Vert : Activé

- Le voyant DEL clignote lorsque le téléviseur reçoit une commande de la télécommande.

3 VOL + / -

- Permet de régler le volume.
- Pour régler la valeur d'un élément sélectionné dans le menu à l'écran.

4 CH ▲ / ▼

- Pour changer de chaîne.
- Pour sélectionner un élément dans le menu à l'écran.

5 MENU

- Pour ouvrir ou fermer le menu à l'écran.

6 INPUT / OK

- Pour sélectionner une source d'entrée.
- Confirme et choisit la sélection dans le menu à Affichage à l'écran.

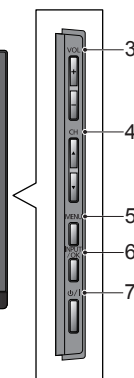
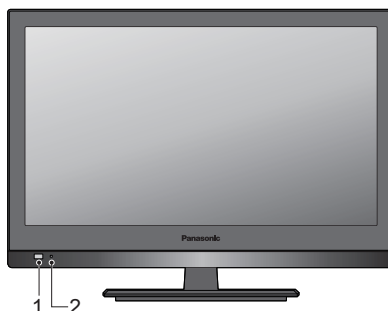

7 ϕ /I (MARCHE)

- Pour allumer ou éteindre le téléviseur.
- Pour couper complètement l'alimentation du téléviseur, débranchez le cordon d'alimentation de la prise de courant.

Remarque

- Si le téléviseur est éteint avec le bouton ϕ /I (MARCHE) situé sur le côté du téléviseur, vous ne pouvez pas rallumer le téléviseur avec le bouton ϕ de la télécommande. Veuillez appuyer de nouveau sur le bouton ϕ /I (MARCHE) sur le côté du téléviseur pour ce faire.

Utilisation de l'affichage sur écran - Guide d'utilisation

Plusieurs des fonctions disponibles sur ce téléviseur sont accessibles depuis le menu d'affichage sur écran.

■ Guide d'utilisation

Le Guide d'utilisation vous aidera à faire fonctionner le téléviseur avec la télécommande.

Exemple : [Son]

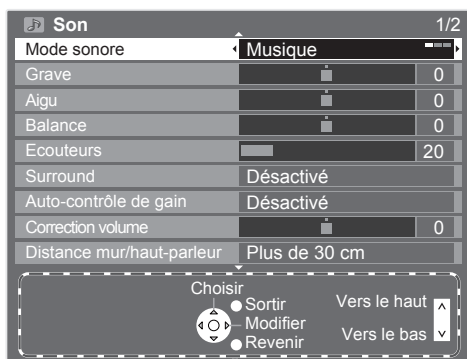

Guide d'utilisation

■ Utiliser la télécommande

MENU



- Ouvrez le menu principal



- Déplacez le curseur / sélectionnez à partir d'un éventail d'options / sélectionnez l'élément de menu (haut et bas uniquement) / réglez les niveaux (gauche et droite uniquement)



- Accédez au menu / mémorisez les réglages effectués ou les options sélectionnées

BACK/
RETURN



- Revenez au menu précédent

EXIT



- Quittez les menus et retournez à l'écran d'affichage normal

Fonction de mise en veille automatique

Le téléviseur passe automatiquement en mode de veille dans les conditions suivantes :

- [Minuterie veille] est réglé dans [Configuration]. (p. 28)
- Aucune opération n'est réalisée pendant la période sélectionnée dans [Mise en veille automatique]. (p. 30)

Raccordement de base

Les appareils externes et les câbles illustrés ne sont pas fournis avec ce téléviseur.

Assurez-vous que le téléviseur est débranché de la prise secteur avant de connecter ou de déconnecter tout câble.

Bornes

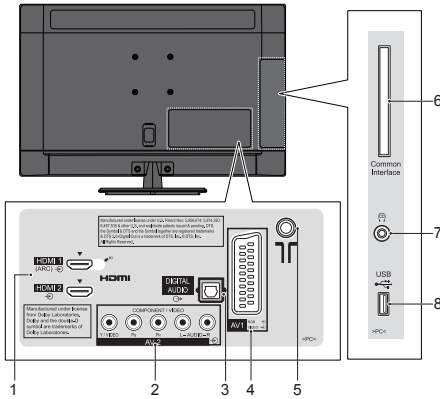

- 1 HDMI 1 (ARC) - HDMI 2 ➔ (p. 12 , 47)
- 2 AV 2 (COMPONENT / VIDEO) ➔ (p. 47 , 48)
- 3 DIGITAL AUDIO ➔ (p. 48)
- 4 AV 1 (Péritel) ➔ (p. 12 , 47)
- 5 Borne d'antenne (voir ci-dessous)
- 6 Fente IC ➔ (p. 37)
- 7 Prise casque ➔ (p. 48)
- 8 Port USB ➔ (p. 40)

Raccordements

Cordon d'alimentation et antenne

Cordon d'alimentation
CA 220 à 240 V
50/60 Hz

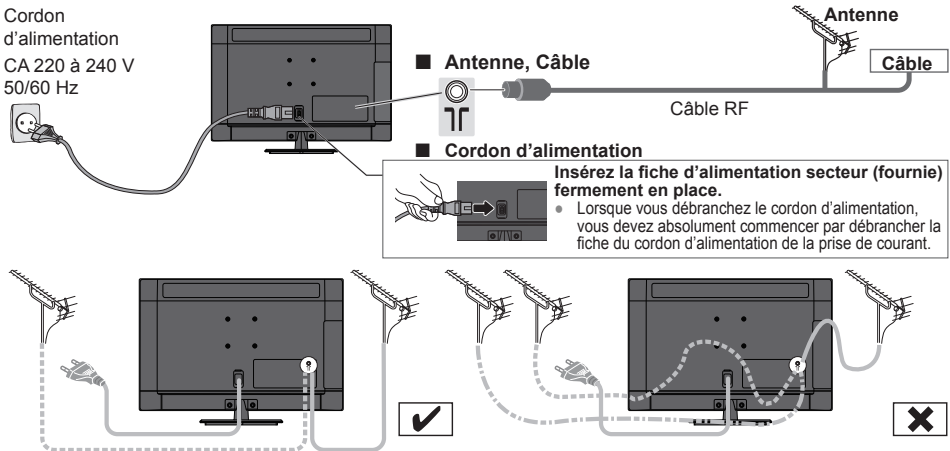

■ Antenne, Câble

■ Cordon d'alimentation

Insérez la fiche d'alimentation secteur (fournie) fermement en place.

- Lorsque vous débranchez le cordon d'alimentation, vous devez absolument commencer par débrancher la fiche du cordon d'alimentation de la prise de courant.

Si l'antenne n'est pas correctement placée, il peut y avoir des interférences.

Remarque

- Ne positionnez pas le câble coaxial à proximité du câble d'alimentation, cela permet d'éviter les interférences.
- Ne positionnez pas le câble coaxial sous la télévision.
- Pour assurer une qualité optimale de l'image et du son, veuillez utiliser une antenne, un câble coaxial 75 Ω et un connecteur adaptés.
- Si vous utilisez une antenne de télévision commune, il peut être nécessaire d'utiliser le câble et le connecteur adaptés pour connecter le téléviseur à la prise d'antenne.
- Votre Service après-vente local ou votre revendeur peuvent vous aider à choisir l'équipement d'antenne et les accessoires correspondants nécessaires pour votre région.
- Le client est responsable de l'installation de l'antenne, de la modernisation des systèmes actuels et des accessoires nécessaires, il assume la charge de tous les frais inhérents.

Appareils AV

■ Lecteur



■ Enregistreur DVD / Magnétoscope

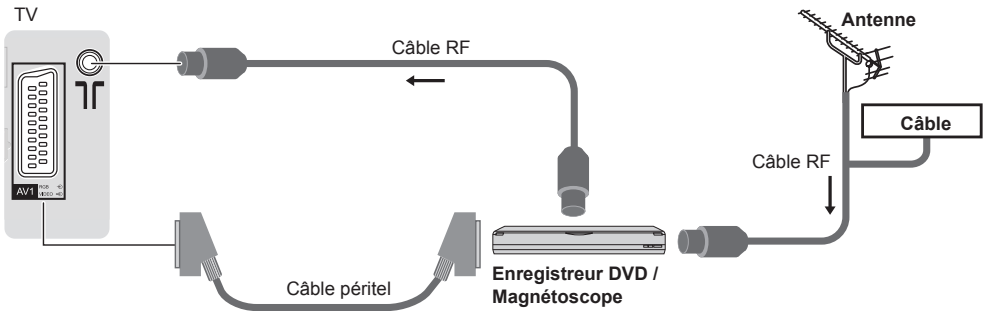

■ Enregistreur DVD / magnétoscope et décodeur

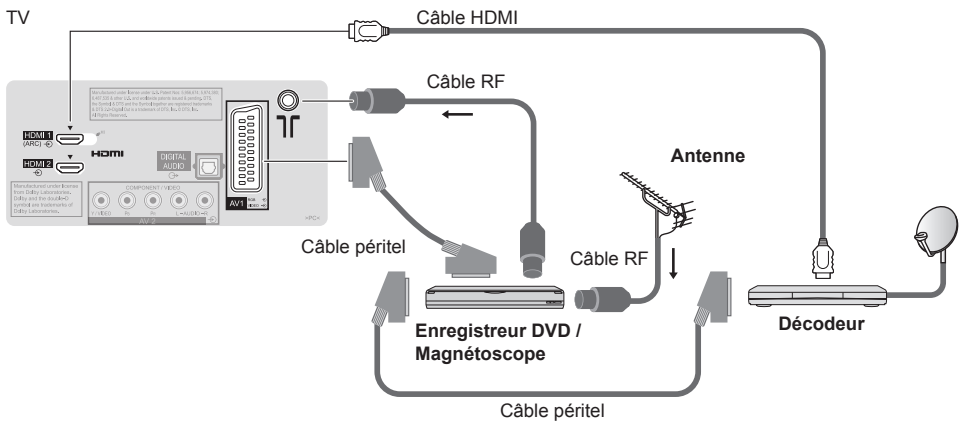

Remarque

- Veuillez aussi lire le manuel de l'appareil raccordé.
- Éloignez le téléviseur de tout équipement électronique (équipement vidéo, etc.) ou de tout équipement équipé d'un capteur infrarouge. Sinon, une distorsion de l'image / du son peut se produire ou le fonctionnement des autres équipements peut se trouver perturbé.
- Lors de l'utilisation du câble péritel ou HDMI, employez celui qui est de type "fully wired".
- Vérifiez que les types de terminaux et les fiches des câbles sont corrects lors de la connexion.

Configuration automatique

Recherchez et mémorisez automatiquement les programmes de télévision.

- Ces étapes ne sont pas nécessaires si votre revendeur a procédé à la configuration.
- Effectuez les connexions (p. 11 , 12) et les réglages (si nécessaire) sur l'appareil raccordé avant de lancer la configuration automatique. Pour plus de détails sur les réglages de l'appareil raccordé, consultez son mode d'emploi.

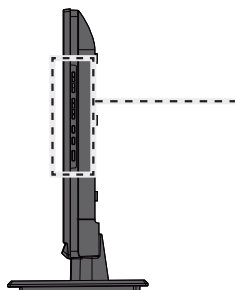

1 Branchez le téléviseur dans la prise secteur et allumez-le



- L'image met quelques secondes à s'afficher.
- Si la diode LED rouge de la télévision est allumée, appuyez sur l'interrupteur du mode de veille de la télécommande.

2 Sélectionnez la langue

Sprache			
Deutsch	Dansk	Polski	Srpski
English	Svenska	Čeština	Hrvatski
Français	Norsk	Magyar	Slovenščina
Italiano	Suomi	Slovenčina	Latviešu
Español	Türkçe	Български	eesti keel
Português	Ελληνικά	Română	Lietuvių
Nederlands			

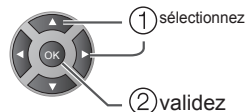

3 Sélectionnez votre pays

Pays		
Autriche	Belgique	Suisse
République tchèque	Allemagne	Denmark
Espagne	Finlande	France
Pays-Bas	Italie	Luxembourg
Croatie	Norvège	Suède
Pologne	Hongrie	Portugal
Slovénie	Turquie	Slovaquie
Grèce	Estonie	Lituanie
Malte	Andorre	Romania
Autres		

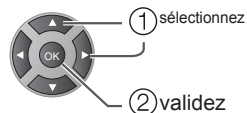

- Choisissez votre région en fonction du pays que vous avez sélectionné ou stockez le code Verrouillage parental ("0000") en suivant les instructions à l'écran.

Sélectionnez [Antenna] et lancez le réglage

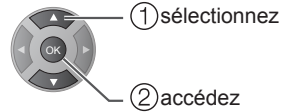
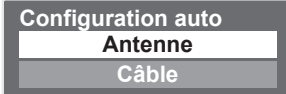

Le réglage automatique commence

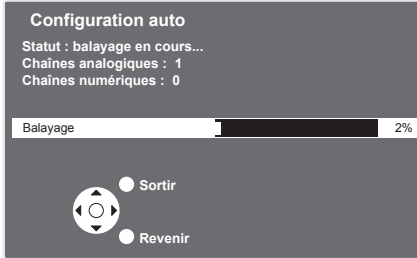

- La configuration automatique lance la recherche des chaînes de télévision et les mémorise. Les chaînes mémorisées et leur ordre varient en fonction du pays, de la région, du système de diffusion et des conditions de réception du signal.

L'écran de configuration automatique varie suivant le pays sélectionné.

Sélectionnez [Maison]

Sélectionnez l'environnement [Maison] à utiliser dans votre foyer.

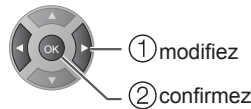

■ Environnement de visionnement [Magasin] (uniquement pour un affichage en magasin)

[l'environnement de visionnement [Magasin] est un mode de démonstration qui explique les principales fonctions de ce téléviseur.

Sélectionnez l'environnement [Maison] à utiliser dans votre foyer.

- Vous pouvez retourner à la fenêtre de sélection de l'environnement de visualisation en utilisant l'écran de confirmation du [Magasin].

1 Retour à l'écran de sélection de l'environnement de visionnement

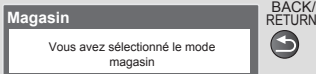

2 Sélectionnez [Maison]



Pour modifier par la suite l'environnement de visionnement, vous devrez réinitialiser tous les réglages en accédant au [Réglage usine]. ➔ [Réglage usine] (p. 38)

La configuration automatique est alors terminée et votre téléviseur est prêt pour l'affichage.

Si le réglage échoue, vérifiez la connexion du câble RF, puis suivez les instructions sur l'écran.

- Pour vérifier la liste des chaînes en un coup d'œil ➔ "Utiliser le guide des programmes" (p. 19)
- Pour éditer ou cachez (sauter) des chaînes ➔ "Régler et éditer les chaînes" (p. 33 - 35)
- Pour régler toutes les chaînes ➔ "Refaire le réglage depuis le menu Configuration" (p. 31, 32)
- Pour ajouter ultérieurement le mode TV disponible ➔ [Balayage] (p. 33)
- Pour initialiser tous les réglages ➔ [Réglage usine] (p. 38)

Regarder la télévision



1 Allumez le téléviseur



2 Sélectionnez le mode



- Les modes sélectionnables varient en fonction des chaînes mémorisées (p. 13).

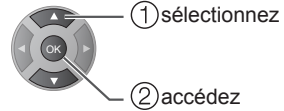

- Si le menu [Sélection TV] ne s'affiche pas, appuyez sur la touche TV pour changer de mode.

3 Sélectionnez une chaîne

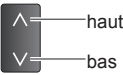

ou



- Pour sélectionner un numéro de position de chaîne à plus de deux chiffres, par exemple 399

3 **red** → 9 **red** → 9 **red**

■ Pour sélectionner à partir de la Liste des chaînes

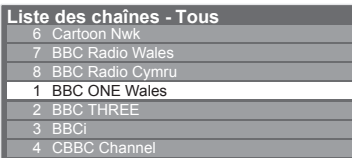

① sélectionnez

② visionnez

- Affichage de l'ensemble de la liste des chaînes (toutes les chaînes) (rouge)
- Affichage de la liste des chaînes numériques uniquement (Vert)
- Affichage de la liste des chaînes analogiques uniquement (Jaune)
- Affichage de la liste des chaînes préférées (Bleu)

Remarque

- Pour visionner la télévision payante ➔ "Utiliser l'interface commune" (p. 37)

Autres fonctions utiles

Affichez la bannière d'informations

Affichez la bannière d'informations

-  Apparaît aussi lorsque vous changez de chaîne

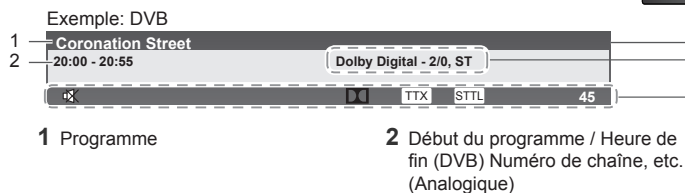

Fonctions disponibles / Signification des messages



Son coupé



Service de sous-titres disponible

1 - 90

Temps restant de la minuterie de veille

- Pour les réglages ➔ (p. 17)

[Cryptée!]

Programme brouillé



Service de télétexte disponible

[Dolby AC-3]

Piste audio Dolby Digital Plus ou Dolby Digital

[Stéréo], [Dual1], [Dual2], [Mono]
Mode audio

- Pour cachez **EXIT**
- Informations supplémentaires (DVB) 
- Pour régler le délai d'affichage ➔ [Délai d'affichage] (p. 29)



Appuyez deux fois
(Appuyez de nouveau pour cacher la bannière)

Affichez les sous-titres

Affichez ou cachez les sous-titres (si disponibles)



- Pour changer la langue de DVB (si disponible) ➔ [Langue du sous-titrage] (p. 17)

Verrouillage

Fige ou défige l'image

STILL

Afficher les réglages disponibles pour l'état courant

Vérifier ou modifier instantanément l'état actuel

OPTION • Pour modifier



① sélectionnez

② modifiez

[Multi-audio] (DVB)

Sélectionne une autre langue pour la piste sonore (selon disponibilité)

- Ce réglage n'est pas mémorisé ; le réglage par défaut est réinitialisé une fois que vous quittez le programme en cours.

[Langue du sous-titrage] (DVB)

Sélectionne la langue pour l'affichage des sous-titres (selon disponibilité)

[Langue télétexte]

Définit la police de caractères utilisée pour le télétexte

➔ (p. 29)

[MPX] (mode Analogique)

Sélectionne le mode de son multiplex (s'il est disponible).

➔ [Son] (p. 26)

[Correction volume]

Règle le volume d'une chaîne donnée ou le mode d'entrée

Minuterie veille

Passer le téléviseur en mode veille automatiquement après une période déterminée.

Vous pouvez également régler [Minuterie veille] dans le menu [Configuration].

1 Affichez le menu

MENU



2 Sélectionnez [Configuration]

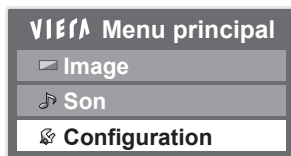

① sélectionnez

② accédez

3 Sélectionnez [Minuterie veille] et définissez la durée par incréments de 15 minutes



① sélectionnez

② validez

- Pour annuler, réglez sur [Désactivé] ou éteignez le téléviseur.
- Pour confirmer le temps restant ➔ "Affichez la bannière d'informations" (p. 16)
- Lorsqu'il reste moins de 3 minutes, le temps restant clignote à l'écran.

Dernière vue

Pour retourner à la dernière chaîne sélectionnée.



LAST VIEW

- Appuyez de nouveau pour revenir à la vue précédente.

Rapport de format

Changez le rapport de format (taille d'image)

ASPECT Affichez l'image avec une taille et un format optimaux.



Normalement, les programmes comportent un “**Signal de commande du rapport de format**” (signal d'écran large, etc.), et le téléviseur choisit automatiquement le rapport de format en fonction du “**Signal de commande du rapport de format**” (p. 50).

■ Si vous désirez changer le rapport de format manuellement

1 Affichez la liste [Sélection d'aspect]

2 Pendant que la liste s'affiche, sélectionnez le mode

ASPECT

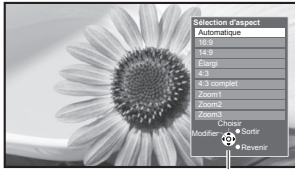

Liste [Sélection d'aspect]



① sélectionnez

② mémorisez

- Vous pouvez également changer le mode à l'aide de la touche **ASPECT** uniquement.

ASPECT



(Appuyez plusieurs fois jusqu'à ce que vous obteniez le mode désiré)

[Automatique]



Le format de l'image est automatiquement réglé selon les informations contenues dans le signal de la chaîne.

Pour plus de détails ➔ (p. 50)

[16:9]



Affiche l'image telle quelle en 16:9, sans déformation (anamorphosée).

[14:9]



Affiche l'image à la norme 14:9, sans déformation.

[Élargi]



Affiche une image en plein-écran 4:3. L'allongement n'est visible que sur les bords gauche et droit.

[4:3]



Affiche l'image à la norme 4:3, sans déformation.

[4:3 complet]



Affiche une image 4:3 en l'allongeant horizontalement pour qu'elle remplisse l'écran.

- Signal HD uniquement

[Zoom 1]



Affiche une image boîte aux lettres 16:9 ou une image 4:3 sans déformation.

[Zoom 2]



Affiche une image boîte aux lettres 16:9 (anamorphosée) en plein-écran sans déformation.

[Zoom 3]



Affiche une image boîte aux lettres 2,35:1 (anamorphosée) en plein-écran sans déformation. En 16:9, affiche l'image à sa taille maximale (en l'allongeant légèrement).

Remarque

- Le rapport de format est fixé à [16:9] lorsque [Mode Image] est réglé sur [Jeux] dans le menu [Image]. (p. 25)
- Non disponible en service de télétexte.

Utiliser le guide des programmes

Guide TV — Le guide électronique des programmes (EPG) présente à l'écran une grille des programmes actuellement transmis et des émissions à venir pour les sept prochains jours (suivant le diffuseur).

- Cette fonction varie suivant le pays sélectionné. (p. 13)
- Les canaux DVB-T et analogiques s'affichent sur le même écran de Guide des programmes. Il n'y pas de liste de programmes pour les chaînes analogiques.
- La première fois que vous allumez le téléviseur, ou s'il est resté éteint pendant plus d'une semaine, le Guide des programmes peut mettre un certain temps à apparaître complètement.

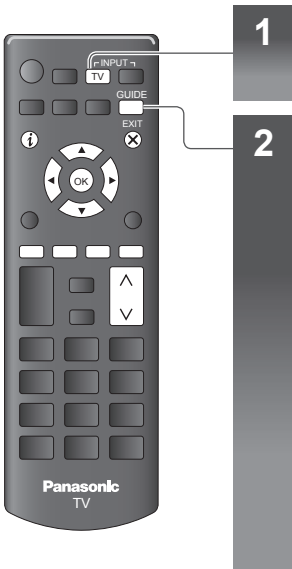

1 Sélectionnez le mode

➔ (p. 15)



2 Affichez le guide des programmes

GUIDE



Exemple :

Guide TV		Mardi, 6-December-2011 13:10:28	
INFORMATIONS			
NDR FS NDS			
8:30 - 8:30 Schleswig-Holstein Magazin			
Heure :	8:00	8:00	
117 NDR FS NDS	Schleswig-Holst...	buten un binnen...	Hallo Niedersachsen... Das Beste aus E...
118 NDR FS NH	Schleswig-Holst...	buten un binnen...	Hallo Niedersachsen... Das Beste aus E...
119 NDR FS SH	Schleswig-Holst...	buten un binnen...	Hallo Niedersachsen... Das Beste aus E...
120 NDR FS MV	Schleswig-Holst...	buten un binnen...	Hallo Niedersachsen... Das Beste aus E...
122 MDR Sachsen	H Harald...	Rucksack	artour
123 MDR S-Anhalt	H Harald...	Rucksack	artour
124 MDR Thüringen	H Harald...	Rucksack	artour

- 1 Date et heure actuelles
- 2 Date du Guide des programmes
- 3 Heure du Guide des programmes
- 4 Programme
- 5 Position et nom de la chaîne

Remarque

- Le guide télé peut réagir lentement à la pression des touches UP/DOWN. Cela est dû au téléchargement des informations relatives au programme.

■ Pour retourner au mode TV

EXIT



■ Affichage du programme suivant

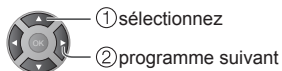

■ Pour reculer au jour précédent (mode DVB)



■ Pour avancer au jour suivant (mode DVB)



■ Afficher les détails du programme (mode DVB)



■ Défilement des pages

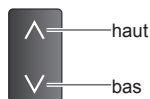

■ Pour afficher une liste de chaînes de la catégorie sélectionnée



(Liste type)

Type	Sous-genre
<input checked="" type="checkbox"/> FILM	<input checked="" type="checkbox"/> Drama
INFORMATIONS	Investigation
...	...

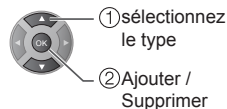
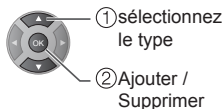

Remarque

- Dans la liste, vous pouvez choisir le type que vous souhaitez afficher.
- Lorsque vous choisissez un [Type], la liste des sous-types correspondants apparaît à l'écran.
- Plusieurs [Type] et [Sous-genre] peuvent être simultanément choisis.
- Utilisez les touches Haut et Bas pour surligner un autre type.
- Les sous-types correspondant au type en surbrillance sont affichés.
- Utilisez la touche Droite pour vous déplacer dans la liste des [Sous-genre] et pour continuer la sélection.
- Si un sous-type est sélectionné, vous pouvez retourner dans la liste des [Type] en utilisant la touche Gauche.

Afficher le télétexte

Les services de télétexte consistent en informations de texte fournies par les diffuseurs.

Les fonctions peuvent varier suivant les diffuseurs.

Qu'est-ce que le mode FLOF (FASTTEXT) ?

En mode FLOF, quatre sujets de couleurs différentes apparaissent au bas de l'écran. Pour obtenir plus d'informations sur l'un de ces sujets, appuyez sur la touche de couleur correspondante. Ce service permet d'accéder facilement aux informations relatives aux sujets présentés.

Qu'est-ce que le mode TOP ? (dans le cas de l'émission de texte TOP)

TOP améliore considérablement le service de télétexte standard, en facilitant la recherche et en fournissant un guide efficace.

- Survol rapide des informations de télétexte disponibles
- Sélection facile du sujet, étape-par-étape
- Informations d'état de page au bas de l'écran
- Page du haut / bas disponible
 - (bleu) (rouge)
- Pour sélectionner parmi les blocs de sujets
 - (vert)
- Pour sélectionner le sujet suivant à l'intérieur du bloc de sujets (Après le dernier sujet, la sélection passe au bloc de sujets suivant.)
 - (jaune)

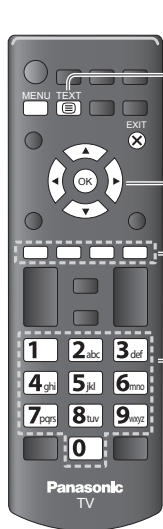

1 Permutez sur Télétexte



Numéro de sous-page

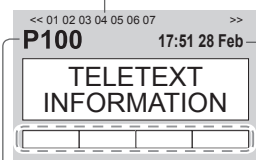

- Affiche la page d'index (le contenu varie suivant le diffuseur)

Heure / date

Barre de couleur

Numéro de page actuel

2 Sélectionnez la page



ou



haut

bas

ou



Touche de couleur (Correspond à la barre de couleur)

Afficher le télétexte

■ Pour revenir au téléviseur

EXIT



Affichez les données cachées

Affichez les mots cachés, comme par exemple les réponses aux pages de quiz



- Appuyez encore une fois pour les cachez de nouveau.

STILL (Attente)

arrêtez la mise à jour automatique

(Si vous désirez verrouiller la page actuelle pour ne pas qu'elle se mette à jour)



- Appuyez encore une fois pour reprendre.

PLEIN / HAUT / BAS

MENU → (Vert)

(HAUT)

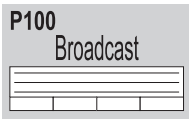

(Agrandissez la moitié supérieure)

(BAS)

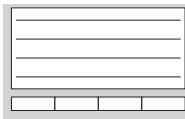

(Agrandissez la moitié INFÉRIEURE)

Normal (PLEIN)

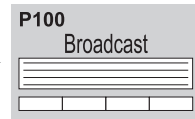

Affichez la sous-page

Affichez la sous-page (uniquement lorsque le Télétexte contient plus d'une page)



<<01 02 03 04 05 Apparaît en haut de l'écran

- Le nombre de sous-pages varie suivant le diffuseur (jusqu'à 79 pages).
- La recherche peut prendre un certain temps, pendant lequel vous pouvez regarder la télévision.

■ Pour afficher une sous-page spécifique

MENU → (bleu)



Saisissez le numéro-à 4 chiffres
Exemple: P6

0 0 0 6

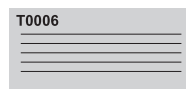

Regardez la télévision en attendant la mise à jour

Regardez une image TV pendant la recherche d'une page de télétexte

Le télétexte se met automatiquement à jour lorsque de nouvelles informations sont disponibles.

Passes temporairement à l'écran TV

MENU → (jaune)



Apparaît une fois la mise à jour terminée

Affichez la page mise à jour

(jaune)

(Il n'est pas possible de changer de chaîne.)

- La page d'informations dispose d'une fonction qui indique l'arrivée des dernières informations ("Flash d'informations").

Regarder les appareils raccordés aux entrées externes

Raccordez l'appareil externe (Magnétoscope, appareil DVD, etc.) pour le visionner via l'entrée.

- Pour connecter l'appareil → (p. 11, 12, 47, 48)

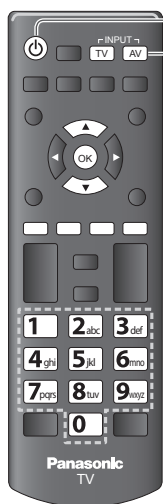

1 Allumez le téléviseur



Avec une connexion péritel → (p. 12)

Reçoit automatiquement les signaux lorsque la lecture commence

- Les signaux reçus sont automatiquement identifiés par la borne péritel (8 broches).
- Cette fonction est aussi disponible pour les connexions HDMI (p. 53).

Si le mode d'entrée ne permute pas automatiquement

Exécutez 2 et 3

- Vérifiez la configuration de l'équipement.

2 Affiche le menu Sélection d'entrée



3 Sélectionnez le mode d'entrée de la connexion à l'appareil

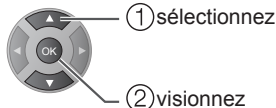
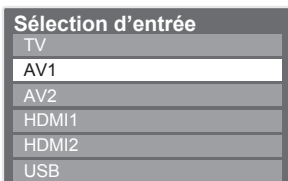

- Vous pouvez aussi sélectionner l'entrée en utilisant le bouton **INPUT-AV** de la télécommande ou du panneau de contrôle sur le bord du téléviseur.
- [USB] : Passe au lecteur multimédia "**Utilisation du Lecteur multimédia**" (p. 40)
- Vous pouvez nommer ou ignorer chacun des modes d'entrée (sauf [USB]).
→ [Noms d'entrée] (p. 29)

4 Affichez

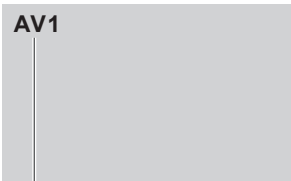

Affiche le mode sélectionné

Remarque

- Si l'appareil externe est doté d'une fonction de réglage du rapport de format, réglez-le sur [16:9].
- Pour plus de détails, reportez-vous au mode d'emploi de l'appareil ou contactez votre revendeur.

■ Pour revenir au téléviseur



Utiliser les fonctions du menu

Les divers menus permettent d'effectuer les réglages de l'image, du son et autres fonctions.



Utiliser les fonctions du menu

1 Affichez le menu

MENU



- Affiche les fonctions réglables (varie suivant le signal d'entrée)

2 Sélectionnez le menu

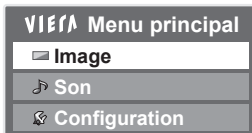

① sélectionnez

② accédez

3 Sélectionnez l'option

- TX-L19XM6E

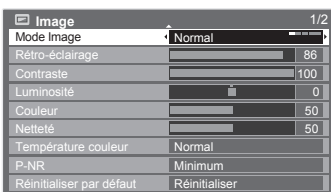

① sélectionnez

- Pour revenir au téléviseur en tout temps

EXIT



- Pour revenir à l'écran précédent

BACK/
RETURN



- Pour changer de page de menu

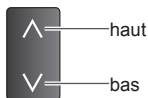

- Sélectionnez parmi les choix disponibles

Numéro et position des choix disponibles

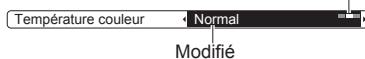

Modifié



modifiez

- Réglez à l'aide de la barre coulissante



Déplacé



modifiez

- Allez à l'écran suivant



Affiche l'écran suivant



accédez

- Pour réinitialiser les réglages

- Réglages de l'image ou du son uniquement
 - ➔ [Réinitialiser par défaut] dans le menu [Image] (p. 25) ou le menu [Son] (p. 27)
- Pour initialiser tous les réglages
 - ➔ [Réglage usine] (p. 38)

Liste Menu

Menu	Option	Réglages / Configurations (choix disponibles)
Image	Mode Image	<p>Sélectionne votre mode d'affichage favori pour chaque entrée. [Dynamique] / [Normal] / [Cinéma] / [Vrai cinéma] / [Jeux]</p> <p>[Dynamique]: Améliore le contraste et la netteté pour un visionnement dans une pièce très éclairée.</p> <p>[Normal]: Utilisation normale pour un visionnement dans des conditions normales d'éclairage.</p> <p>[Cinéma]: Améliore les performance du contraste, du noir et de la reproduction des couleurs pour le visionnement de films dans une pièce sombre.</p> <p>[Vrai cinéma]: Reproduit la qualité de l'image d'origine avec précision sans aucune révision.</p> <p>[Jeux]: Fournit des images adaptées pour un signal de réponse rapide lorsque vous jouez à des jeux.</p> <ul style="list-style-type: none"> • Non valide en mode téléviseur • Pour afficher un enregistrement continu du temps passé à utiliser le mode [Jeux] <ul style="list-style-type: none"> ➔ [Affichage du temps de jeu] (p. 29) <p>our chaque Mode d'affichage, [Contraste], [Luminosité], [Couleur], [Netteté], [Teinte], [Température couleur], [P-NR] et [3D-COMB] peuvent être réglés et mémorisés pour chaque entrée.</p>
	Rétro-éclairage, Contraste, Luminosité, Couleur, Netteté	Augmente ou réduit le volume de ces options selon vos préférences personnelles.
	Teinte	Ajuste la teinte de l'image à votre guise. <ul style="list-style-type: none"> • S'applique uniquement à la réception d'un signal NTSC
	Température couleur	Règle l'ensemble des tons de l'image. [Froid] / [Normal] / [Chaud]
	P-NR	Réduction du bruit sur l'image Réduit automatiquement le bruit d'image indésirable et le bruit de scintillement sur les contours de l'image. [Désactivé] / [Minimum] / [Moyen] / [Maximum]
	3D-COMB	Rend plus vives les images fixes ou au ralenti. [Désactivé] / [Activé] <ul style="list-style-type: none"> • De temps à autre, pendant l'arrêt sur image ou le défilement lent des images, des motifs de couleurs peuvent être visibles. Réglez sur [Activé] pour afficher les couleurs avec plus de netteté et de fidélité. • Pour la réception des signaux PAL / NTSC en mode TV ou en composite
	Réinitialiser par défaut	Appuyez sur le bouton OK pour réinitialiser le mode Image [Mode Image] de l'entrée sélectionnée aux réglages par défaut.

Menu	Option	Réglages / Configurations (choix disponibles)
Son	Mode sonore	<p>Sélectionne votre mode sonore favori. [Musique] / [Parole] / [Utilisateur]</p> <ul style="list-style-type: none"> Le mode sélectionné influe sur tous les signaux d'entrée. <p>[Musique]: Améliore la qualité sonore pour regarder des vidéos musicales, etc.</p> <p>[Parole]: Améliore la qualité sonore pour regarder des informations, des feuillets, etc.</p> <ul style="list-style-type: none"> En mode [Musique] et [Parole], vous pouvez ajuster les réglages [Grave] et [Aigu] qui seront mémorisés pour chaque mode. <p>[Utilisateur]: Ajuste manuellement le son en utilisant l'égaliseur afin de convenir à votre qualité sonore préférée.</p> <ul style="list-style-type: none"> Pour le mode [Utilisateur], [Equalizer] s'affiche dans le menu [Son] au lieu de [Grave] et [Aigu]. Sélectionnez [Equalizer] et ajustez la fréquence. ➔ [Equalizer] (voir ci-dessous)
	Grave	Ajuste le niveau pour renforcer ou affaiblir une sortie sonore plus grave ou plus profonde.
	Aigu	Ajuste le niveau pour renforcer ou affaiblir une sortie sonore plus aiguë ou plus élevée.
	Equalizer	<p>Ajuste le niveau de fréquence qui convient à votre qualité sonore préférée.</p> <ul style="list-style-type: none"> Cette fonction est disponible lorsque [Mode sonore] est réglé sur [Utilisateur]. Sélectionnez la fréquence et modifiez le niveau de fréquence à l'aide de la touche de curseur. Pour améliorer les sons graves, augmentez le niveau des fréquences les plus basses. Pour améliorer les sons aigus, augmentez le niveau des fréquences les plus élevées. Pour réinitialiser les niveaux de chaque fréquence à leurs réglages par défaut, sélectionnez l'option [Réinitialiser par défaut] à l'aide de la touche de curseur, puis appuyez sur la touche OK.
	Balance	Règle le niveau du volume des haut-parleurs droit et gauche.
	Ecouteurs	Règle le volume du casque.
	Surround	Réglages sonores Surround. [Désactivé] / [Activé]
	Auto-contrôle de gain	Régule automatiquement les grandes différences sonores entre les chaînes et les entrées [Désactivé] / [Activé]
	Correction volume	Règle le volume d'une chaîne donnée ou le mode d'entrée.
	Distance mur/haut-parleur	<p>Compense les basse fréquences sonores dues aux distances entre les enceintes et le mur [Plus de 30 cm] / [Moins de 30 cm]</p> <ul style="list-style-type: none"> Si l'espace arrière entre le téléviseur et le mur est supérieur à 30 cm, l'option [Plus de 30 cm] est recommandée. Si l'espace arrière entre le téléviseur et le mur est inférieur à 30 cm, l'option [Moins de 30 cm] est recommandée.
Langue préférée 1 Langue préférée 2	Sélectionne les première et deuxième langues préférées pour l'audio multi DVB (suivant le diffuseur).	

Menu	Option	Réglages / Configurations (choix disponibles)	
Son	MPX	Sélectionne le mode de son multiplex (s'il est disponible). [Stéréo] : Utilisez ceci en temps normal. [Mono] : Si le signal stéréo ne peut être reçu. [M1] / [M2] : Disponible pendant la transmission d'un signal mono. <ul style="list-style-type: none"> • Pour le mode analogique. 	
	Sélection SPDIF	SPDIF : Un format de fichier de transfert audio standard Permet de sélectionner le réglage initial pour le signal de sortie audio numérique des bornes DIGITAL AUDIO et HDMI 1 (ARC) (fonction ARC). [Automatique] / [PCM] [Automatique] : Le Dolby Digital Plus, le Dolby Digital et le HE-AAC multi-canal sont en sortie avec le Dolby Digital Bitstream. Les signaux MPEG sont émis en PCM. DTS est une sortie du type DTS pour les contenus vidéo de [Lecteur multimédia] (p. 45) [PCM] : Le signal de sortie numérique est verrouillé sur [PCM]. <ul style="list-style-type: none"> • ARC (Audio Return Channel) : Fonction de sortie numérique audio avec câble HDMI • Pour le mode DVB ou les contenus vidéo de [Lecteur multimédia] 	
	Niveau MPEG / Optique	Règle le niveau audio de la sortie PCM à partir de la borne DIGITAL AUDIO en tant que réglage initial [-12] / [-10] / [-8] / [-6] / [-4] / [-2] / [0] (dB) <ul style="list-style-type: none"> • Normalement, le son [PCM] est plus élevé que celui des autres types de plage audio. 	
	Entrée HDMI1 Entrée HDMI2	Effectue une sélection en fonction du signal d'entrée. [Numérique] / [Analogique] (p. 53) [Numérique] : Si le son est transmis via la connexion par câble HDMI. [Analogique] : Si le son n'est pas transmis via la connexion par câble adaptateur HDMI-DVI. <ul style="list-style-type: none"> • Pour l'entrée HDMI. 	
	Délai SPDIF	Ajuste le temps de retard de la sortie du son à partir de la DIGITAL AUDIO et des terminaux HDMI 1 (ARC) (fonction ARC) si le son ne se synchronise pas avec l'image.	
	Sortie audio	Sélection du mode de sortie pour écouter le son compressé. [Surround] / [Stéréo] / [Dual1] / [Dual2] <ul style="list-style-type: none"> • Pour le mode DVB. 	
	Type	Réglages de la narration pour les utilisateurs souffrant de déficiences visuelles (disponible uniquement dans certains pays). [Normal] / [Malentendants] / [Malvoyants] <ul style="list-style-type: none"> • [Malentendants] ➔ [Type sous-titres préféré] (p. 29) • Réglez sur [Malvoyants] pour activer la piste audio de narration lorsque le programme en dispose. • [Malvoyants] s'affiche après avoir sélectionné cette option. ➔ (voir ci-dessous) • Pour le mode DVB. 	
	Malvoyants	Enceinte	La piste son du commentaire sort des haut-parleurs de la télévision [Désactivé] / [Activé]
		Casque	La piste son du commentaire sort des écouteurs [Désactivé] / [Activé] <ul style="list-style-type: none"> • Veuillez brancher les écouteurs avant de sélectionner cette option.
		Volume	Ajustement du niveau sonore de la piste du commentaire.
Pan et se fanent		Réglage de l'augmentation et de la diminution du niveau sonore. [Désactivé] / [Activé] [Désactivé] : Principal programme audio [Activé] : Réglage du niveau sonore du principal programme audio et réglage de l'augmentation du son du programme audio associé.	
Réinitialiser par défaut	Appuyez sur le bouton OK pour réinitialiser les réglages actuels de [Grave], [Aigu], [Balance], [Ecouteurs], [Surround], [Niveau MPEG / Optique], [Type], et [Malvoyants] à leurs valeurs par défaut.		

Menu	Option	Réglages / Configurations (choix disponibles)	
Configuration	Minuterie veille	Règle l'heure à laquelle le téléviseur passe automatiquement en mode veille. [Désactivé] / [15] / [30] / [45] / [60] / [75] / [90] (minutes) (p. 17)	
	Réglage des liens	CEC	Lorsque le paramètre est réglé sur [Activé] , le téléviseur commute automatiquement sur l'entrée HDMI de l'appareil HDMI qui est mis sous tension et dont le mode de lecture est sélectionné. [Désactivé] / [Activé] <ul style="list-style-type: none"> La fonction HDMI CEC de l'appareil connecté compatible avec HDMI CEC doit être activée.
		Arrêt simultané	Lorsque le réglage est sur [Activé] et que vous éteignez la télévision, alors tous les appareils HDMI connectés s'éteignent également. [Désactivé] / [Activé] . <ul style="list-style-type: none"> Panasonic DVD recorder ne s'éteint pas lorsqu'il est en mode d'enregistrement. La télévision reste allumée même lorsque tous les autres équipements branchés via HDMI sont éteints.
	Verrouillage parental	Verrouille une chaîne ou une entrée AV pour y interdire l'accès. (p. 36)	
	Réglage menu	Sélection TV	Sélection du type de signal que vous souhaitez régler. [Antenne] / [Câble]
		Configuration auto	Recherche automatiquement les chaînes recevable.(p. 31 -32)
		Balayage	Ajout des chaînes nouvellement trouvées tout en conservant les chaînes existantes. (p. 33)
		Recherche manuelle analog.	Recherche manuelle des chaînes analogiques. (p. 34)
		Etat du signal DVB-T	Permet de vérifier l'état du signal DVB-T. (p. 34)
		Recherche manuelle DVB-T	Recherche manuelle des chaînes DVB-T. (p. 34)
		Etat du signal DVB-C	Permet de vérifier l'état du signal DVB-C. (p. 34)
		Recherche manuelle DVB-C	Recherche manuelle des chaînes DVB-C. (p. 34)
		Sélection d'un réseau favori	Sélectionne votre réseau favori pour chaque diffuseur (disponible uniquement dans certains pays). <ul style="list-style-type: none"> Pour le mode DVB.
Éditer les favoris		Crée la liste des chaînes favorites. (p. 34)	
Ignorer		Sauter les chaînes non désirées. (p. 34)	
Trier		Réglage de l'ordre des chaînes. (p. 35)	
Editer liste des chaînes	Modification des chaînes. (p. 35)		
Effacer bloc	Effacement des chaînes réglées. (p. 35)		
Langue	Change de langue pour l'affichage à l'écran. (p. 13)		

Menu	Option	Réglages / Configurations (choix disponibles)
Affichage réglages	Télétexte préféré	Sélectionne la langue préférée pour le service de télétexte DVB (suivant le diffuseur).
	Langue télétexte	Sélectionne la langue du télétexte. [Ouest] / [Est1] / [Est2] [Ouest] : anglais, français, allemand, grec, italien, espagnol, suédois, turc, etc. [Est1] : tchèque, anglais, estonien, letton, roumain, russe, ukrainien, etc. [Est2] : tchèque, hongrois, letton, polonais, roumain, etc.
	Sous-titres préférés 1 Sous-titres préférés 2	Sélectionne les première et deuxième langues préférées pour les sous-titres DVB (suivant le diffuseur). <ul style="list-style-type: none"> Pour afficher les sous-titres ➔ (p. 16)
	Type sous-titres préféré	Sélectionne le type sous-titres préféré. [Normal] / [Russie] <ul style="list-style-type: none"> [Russie] facilite la compréhension et rend le visionnement plus agréable à l'aide de sous-titres DVB (suivant le diffuseur). [Sous-titres préférés 1] / [Sous-titres préférés 2] est prioritaire.
	Noms d'entrée	Accède à la liste des étiquettes d'entrée pour sélectionner l'étiquette de chaque mode d'entrée ou régler le saut des entrées non connectées pour faciliter l'identification et la sélection dans [Sélection TV] (p. 15), [Sélection d'entrée] (p. 23) ou dans la bannière. <ul style="list-style-type: none"> Pour sauter le mode d'entrée, sélectionnez [Ignorer].
	Délai d'affichage	Règle la durée d'affichage de la bannière d'informations sur l'écran. (p. 16) [Pas d'affichage] / [1] / [2] / [3] / [4] / [5] / [6] / [7] / [8] / [9] / [10] (secondes)
	Affichage du temps de jeu	Régalez sur [Activé] pour afficher la durée d'utilisation du mode [Jeux] dans le coin supérieur droit toutes les 30 minutes. [Désactivé] / [Activé] <ul style="list-style-type: none"> Cette fonction est disponible lorsque [Mode Image] est réglé sur [Jeux]. ➔ (p. 25)
Menu système	Mode Radio	Permet de régler la minuterie de manière à éteindre l'écran automatiquement lorsqu'une station de radio est sélectionnée. [Désactivé] / [5] / [10] / [15] / [20] (secondes) <ul style="list-style-type: none"> Le son est activé même si l'écran est éteint. Cette fonction est efficace pour réduire la consommation électrique lors de l'écoute d'une station de radio. Appuyez sur n'importe quelle touche sauf Veille, Volume Haut / Bas et Coupure du son pour allumer l'écran. Non valide en mode Analogique.
	Réglage usine	Réinitialise tous les réglages à leur état initial (p. 38)
	Interface commune	Permet de régler le visionnement des chaînes cryptées, etc. (p. 37)
	Mise à jour système	Télécharge le nouveau logiciel sur le téléviseur. (p. 39)
	Licence logicielle	Affiche les informations de licence logicielle.
	Réglages Demo	<ul style="list-style-type: none"> Pour [Magasin] l'environnement de visualisation.
Informations système	Affiche les informations système de ce téléviseur.	

Menu	Option	Réglages / Configurations (choix disponibles)
Configuration Autres réglages	Couleur matrix	Sélectionne la résolution d'image des appareils connectés en composant ou en HDMI. <ul style="list-style-type: none"> • Seulement pour les sources d'entrée HDMI / YpbPr • Utilisé uniquement avec un signal vidéo 480p ou 576p
	Système couleur AV	Sélectionne le système de couleur optionnel basé sur les signaux vidéo en mode AV. [Automatique] / [PAL] / [SECAM] / [M.NTSC] / [NTSC] <ul style="list-style-type: none"> • Uniquement pour la source d'entrée AV
	Mise en veille automatique	Règle la durée pendant laquelle le téléviseur reste allumé lorsqu'aucune opération n'est réalisée. [Désactivé] / [2] / [4] (heures) <ul style="list-style-type: none"> • La commutation d'entrée automatique avec l'appareil connecté affecte cette fonction et le compteur de temps est réinitialisé. • Le message de notification s'affiche 3 minutes avant de passer en mode de veille.
	Économie d'énergie	Réduit la luminosité de l'image pour réduire la consommation d'énergie. [Désactivé] / [Activé]
	Surbalage 16:9	Sélectionnez la zone de l'écran pour l'affichage de l'image. [Désactivé] / [Activé] [Activé]: Agrandit l'image pour cacher ses bords. [Désactivé]: Affiche l'image à sa taille originale. <ul style="list-style-type: none"> • Réglez sur [Activé] si du bruit est généré sur les bords de l'écran. • Cette fonction est disponible lorsque le rapport de format est réglé sur [16:9]. • Cette fonction peut être mémorisée séparément pour les signaux SD (définition standard) et HD (haute définition).
Fuseau	Règle les données de temps. <ul style="list-style-type: none"> • Les données de temps seront corrigées en fonction du temps moyen de Greenwich. • Réglez sur [Automatique] pour que le temps se règle automatiquement sur celui de votre zone. 	

- Un menu différent s'affiche dans le mode de lecteur [Lecteur multimédia]. (p. 40)
- La sélection n'est possible que parmi les choix disponibles.

Refaire le réglage depuis le menu Configuration

Règle automatiquement de nouveau toutes les chaînes captées dans la zone.

- Cette fonction est disponible si le réglage de chaîne est déjà exécuté.
- Seul le mode sélectionné est réglé. Tous les réglages de syntonisation précédents sont effacés.
- Si le code [Verrouillage parental] (p. 36) a été validé, le code PIN est requis.
- Si le réglage n'a pas été complètement exécuté ➔ [Recherche manuelle analog.] (p. 34)

1 Sélectionnez le mode

➔ (p. 15)

TV

2 Affichez le menu et sélectionnez [Configuration]

MENU

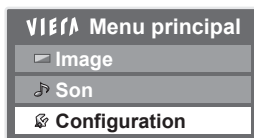

① sélectionnez

② accédez

3 Sélectionnez [Réglage menu]

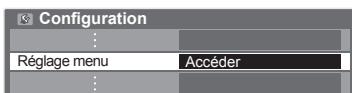

① sélectionnez

② accédez

4 Réglez [Sélection TV] sur la source du signal que vous souhaitez régler



① sélectionnez

② validez

5 Sélectionnez [Configuration auto]

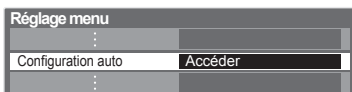

① sélectionnez

② accédez

6 Sélectionnez l'opérateur (uniquement Câble)

7 Pour régler les réglages de [Configuration auto] (Câble uniquement) et commencer la recherche

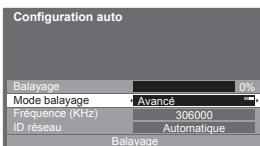

① sélectionnez

② validez

③ accédez



- Les éléments de la fonction dépendent du pays et du fournisseur sélectionné (p. 13).

- [Mode balayage]
[Plein] : Balaye toute la plage de fréquences. Les réglages s'effectuent automatiquement. [Fréquence] et [ID réseau] ne sont pas disponibles.
[Rapide] : Recherche selon les paramètres de [ID réseau].
[Avancé] : Recherche selon les paramètres de [Fréquence] et [ID réseau].
- Normalement réglé sur [Fréquence] et [ID réseau] à [Automatique].
- Si [Automatique] ne s'affiche pas ou si cela est nécessaire, saisissez la valeur spécifiée par votre fournisseur de câble avec les touches numériques.
- Après le réglage, sélectionnez [Balayage].

Câble :

Configuration auto	
Statut : balayage en cours...	
Chaînes analogiques : 1	
Chaînes numériques : 0	
Balayage	2%
Mode balayage	Avancé
Fréquence (KHz)	306000
ID réseau	Automatique
Balayage	

Antenne:

Configuration auto	
Statut : balayage en cours...	
Chaînes analogiques : 1	
Chaînes numériques : 0	
Balayage	2%

Une fois l'opération terminée, la chaîne qui se trouve sur la position la plus basse s'affiche.

Régler et éditer les chaînes

Vous pouvez régler de nouveau les chaînes ou établir des listes de chaînes favorites, ignorer les chaînes non désirées, etc.

1 Sélectionnez le mode

➔ (p. 15)



2 Affichez le menu et sélectionnez [Configuration]

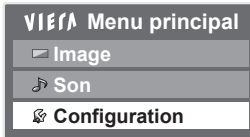

① sélectionnez

② accédez

3 Sélectionnez [Réglage menu]

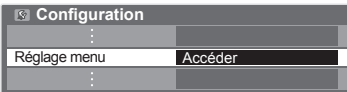

① sélectionnez

② accédez

4 Réglez [Sélection TV] sur la source du signal que vous souhaitez régler



① sélectionnez

② validez

5 Sélectionnez une des fonctions suivantes

DVB-T

Réglage menu	1/2
Sélection TV	Antenne
Configuration auto	Accéder
Balayage	Accéder
Recherche manuelle analog.	Accéder
Etat du signal DVB-T	Accéder
Recherche manuelle DVB-T	Accéder
Sélection d'un réseau favori	Accéder
Éditer les favoris	Accéder
Ignorer	Accéder

DVB-C

Réglage menu	1/2
Sélection TV	Câble
Configuration auto	Accéder
Recherche manuelle analog.	Accéder
Etat du signal DVB-C	Accéder
Recherche manuelle DVB-C	Accéder
Sélection d'un réseau favori	Accéder
Éditer les favoris	Accéder
Ignorer	Accéder

Réglage menu	2/2
Trier	Accéder
Edit liste des chaînes	Accéder
Effacer bloc	Accéder



① sélectionnez

② accédez

- Les options de fonction varient suivant le pays sélectionné (p. 13).
- [Configuration auto] ➔ « Refaire le réglage depuis le menu Configuration » (p. 31)
- La sélection n'est possible que parmi les choix disponibles.

Ajout de chaînes de télévision [Balayage] (uniquement Antenne)

Vous pouvez automatiquement ajouter de nouvelles chaînes sur la liste des chaînes.

Exemple: Antenne

Balayage

Statut : balayage en cours...
Chaînes analogiques : 0
Chaînes numériques : 0

Balayage 2%

Réglage manuel des chaînes analogiques [Recherche manuelle analog.]

Réglage manuel des chaînes analogiques [Configuration auto].

Exemple: Antenne

Recherche manuelle analog.	
Chercher chaînes analogiq.	
Fréq. initiale (MHz)	48.00
Balayage amont	Balayage aval

1 Entrez la fréquence pour commencer la recherche



2 Sélectionnez le mode de recherche

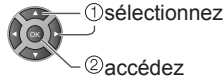

[Balayage amont] : Recherche depuis la fréquence saisie vers les fréquences supérieures

[Balayage aval] : Recherche depuis la fréquence saisie vers les fréquences inférieures

Contrôle de l'état du signal DVB-C / DVB-T

DVB-C

Etat du signal DVB-C	
Fréquence (KHz)	322000
Modulation	256QAM
Taux de symboles (Ksym/s)	6875
Niveau signal	96
Condition du signal	91
taux d'erreur bits	0.00E-06

Ces barres indiquent la valeur maximale du signal de la chaîne sélectionnée.

DVB-T

Etat du signal DVB-T	
Numéro de chaîne	6875
Niveau signal	96
Condition du signal	91
taux d'erreur bits	0.00E-06

Régler la chaîne DVB manuellement [Réglage manuel]

Normalement, utilisez [Configuration auto] ou [Balayage] pour régler les chaînes DVB.

Utilisez cette fonction si le réglage n'a pas été effectué complètement, ou pour ajuster l'orientation de l'antenne.

- Toutes les chaînes trouvées seront ajoutées à la [Liste des chaînes].

DVB-C

Recherche manuelle DVB-C	
Câble	
Balayage	0%
Fréquence (KHz)	306000
Modulation	Auto
Taux de symboles (Ksym/s)	6875
Niveau signal	0
Condition du signal	0

1 Entrez la fréquence



2



balayage

DVB-T

Recherche manuelle DVB-T	
Antenne	
Balayage	0%
Numéro de chaîne	42
Niveau signal	0
Condition du signal	0



1 sélectionnez une chaîne

2 balayage

Liste de vos chaînes DVB favorites [Éditer les favoris], Sauter les chaînes non désirées [Ignorer]

Créez vos listes de chaînes favorites pour divers diffuseurs.

1 Sélectionnez une chaîne à ajouter à la liste

Éditer les favoris		
1	Analog.	BBC ONE Wales •
2	Analog.	BBC THREE •
3	Numériq.	BBCi •
4	Numériq.	CBBC Channel •



1 sélectionnez

2 [Ajouter] / [Supprimer]

☑ : [Ajouter]

● : [Supprimer]

■ Sauter les chaînes non désirées [Ignorer]

Possibilité de cacher les chaînes non voulues.

Les chaînes cachées ne peuvent s'afficher qu'avec cette fonction. Utilisez cette fonction pour sauter les chaînes non désirées.

Sélectionnez une chaîne pour l'afficher ou la cacher

Ignorer		
1	Analog.	BBC ONE Wales •
2	Analog.	BBC THREE •
3	Numériq.	BBCi •
4	Numériq.	CBBC Channel •



1 sélectionnez

2 accédez

☑ : Cacher (ignorer)

● : Montrer

• Changement de page (page précédente)



• Changement de page (page suivante)



• Sélectionner



• Sortir



Réglage de l'ordre des chaînes [Trier]

Possibilité de classer les chaînes

1 Pour changer la position de chaîne (si disponible)

Trier		
1	Analog.	BBC ONE Wales
2	Analog.	BBC THREE
3	Numeriq.	BBCi
4	Numeriq.	CBBC Channel



① sélectionnez : sélectionnez

② accédez : non sélectionné

2 Échanger



① sélectionnez

② accédez

• Changement de page (page précédente)



• Changement de page (page suivante)



• Sélectionner



• Sortir



Modification du réglage des chaînes [Edit liste des chaînes]

Vous pouvez modifier le réglage des chaînes

1 Sélectionnez la chaîne que vous souhaitez modifier

Edit liste des chaînes		
1	Analog.	BBC ONE Wales
2	Analog.	BBC THREE
3	Numeriq.	BBCi
4	Numeriq.	CBBC Channel



① sélectionnez

② accédez

2 Modifiez le réglage de la chaîne

DVB	
Edit liste des chaînes	
Nom du réseau :	Teracom Mux_5
Numéro de chaîne	1
Nom de chaîne	Aftonbladet TV

- Vous ne pouvez pas modifier le [Nom du réseau].
- [Fréquence (MHz)], [Système couleur] et [Système Audio] n'est disponible que pour les chaînes analogiques.

Analog.

Edit liste des chaînes	
Nom du réseau :	
Numéro de chaîne	901
Nom de chaîne	
Fréquence (MHz)	48.25
Système couleur	Auto
Système Audio	B/G

■ Changement de [Numéro de chaîne], [Nom de chaîne] et [Fréquence (MHz)]

■ Changement de [Système couleur] et [Système Audio]

- [Système couleur] et [Système Audio] sont valides pour les chaînes analogiques uniquement.

Sélectionnez l'élément que vous souhaitez modifier



Saisissez les nouvelles valeurs



Sélectionnez l'élément que vous souhaitez modifier



Modifier



- Vous pouvez entrer les caractères en utilisant les touches numériques (Lorsque vous sélectionnez [Nom de chaîne]).

1	2	3
! #	ABC	DEF
4	5	6
GHI	JKL	MNO
7	8	9
PQRS	TUV	WXYZ
0		
_		

Retour



Effacez la liste des chaînes [Effacer bloc]

Vous pouvez effacer toutes les chaînes de la liste.

Pour confirmer, appuyez sur [OK].

Confirmer ?	
OK	Annuler



① sélectionnez

② confirmez

Verrouillage parental

Vous pouvez verrouiller des chaînes spécifiques ou des bornes d'entrée AV, et superviser leur visionnement.

Un message s'affiche lors de la sélection de la chaîne / entrée verrouillée. Saisissez le code PIN pour permettre le visionnement.

1 Affichez le menu et sélectionnez [Configuration]

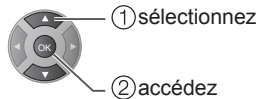
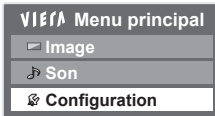

2 Sélectionnez [Verrouillage parental]

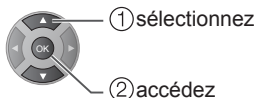
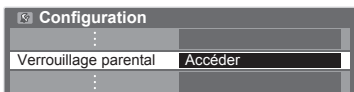

Supervisez l'accès aux chaînes [Verrouillage parental]

1 Entrez le code PIN (4 chiffres)



- Saisissez le code PIN deux fois lors de la première configuration.
- Notez le numéro PIN au cas où vous l'oublieriez.
- Il se peut que "0000" soit mémorisé comme code PIN par défaut, suivant le pays sélectionné. (p. 13).

2 Sélectionnez [Liste chaînes]

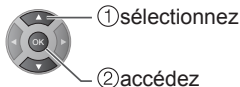
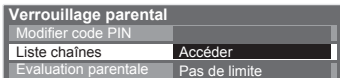

3 Sélectionnez la chaîne ou l'entrée à verrouiller

Nom	Entrée	Type	Verrouillé
101 BBC 1 Wales	TV	TV	🔒
7 BBC THREE	TV	TV	
14 E4C	TV	TV	
15 ITV4	TV	TV	
AV1	Externe	AV	
AV2	Externe	AV	
HDMI 1	Externe	AV	
HDMI 2	Externe	AV	🔒

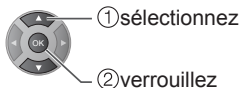

🔒 : Apparaît lorsque la chaîne ou l'entrée est verrouillée

- Pour annuler : Sélectionnez la chaîne ou l'entrée verrouillée
- Pour tout verrouiller : (vert)
- Pour tout déverrouiller : (jaune)

■ Pour changer le code PIN

1 Sélectionnez [Modifier code PIN]

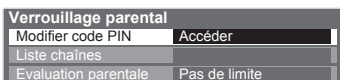

2 Saisissez un nouveau code PIN deux fois



■ Pour régler [Evaluation parentale]

Pour regarder un programme DVB dont l'âge limite est plus élevé que celui sélectionné, saisissez le code PIN (suivant le diffuseur). Sélectionnez [Evaluation parentale] et spécifiez un âge pour la restriction des programmes.

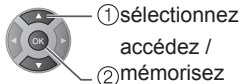
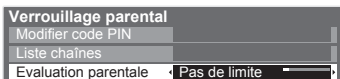

- La disponibilité de cette fonction varie suivant le pays sélectionné (p. 13).

- Le réglage sur [Réglage usine] (p. 38) efface le numéro PIN et tous les réglages.

Utiliser l'interface commune

Le menu de module Interface commune permet d'accéder aux logiciels qui contiennent les modules d'interface commune (IC).

- Il se peut que cette fonction ne soit pas disponible dans certains pays ou certaines zones.
 - Il est possible que les signaux audio et vidéo ne soient pas reproduits en fonction des émissions ou des services.
- Bien que le module IC puisse vous permettre d'accéder à certains services, ce téléviseur ne garantit pas l'accès à tous les services (comme par exemple, à la télévision payante).
Utilisez uniquement le module IC approuvé par le diffuseur.

Pour plus d'informations et pour connaître les conditions de service, informez-vous auprès de votre revendeur Panasonic ou des diffuseurs.

Attention

- L'interrupteur du mode de veille doit être en position éteinte à chaque insertion ou retrait d'un module CI.
- Si la carte est accompagnée d'un lecteur de carte, insérez d'abord le lecteur de carte, puis insérez la carte dans ce dernier.
- Insérez le module dans le bon sens.
- Retirez le module IC du téléviseur lorsque le téléviseur est orienté vers le haut. Cela peut endommager le module IC et la fente IC.

Côté du téléviseur

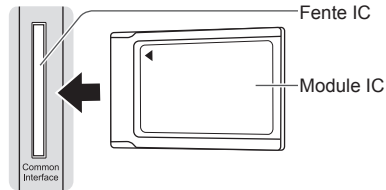

Insérez ou retirez tout droit et complètement

Insérez ou retirez tout droit et complètement

Insérez le module IC (en option)

- Les fonctions qui apparaissent à l'écran varient suivant le contenu du module IC sélectionné.
- Normalement, les chaînes cryptées devraient apparaître. Suivez les instructions à l'écran. Si la chaîne cryptée n'apparaît pas, suivez la procédure ci-dessous.
- Pour plus de détails, lisez le mode d'emploi du module IC ou informez-vous auprès du diffuseur.

1 Sélectionnez le mode

→ (p. 15)

TV

2 Affichez le menu et sélectionnez [Configuration]

MENU

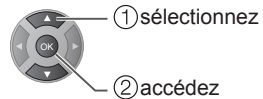
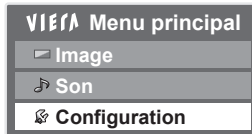

3 Sélectionnez [Menu système]

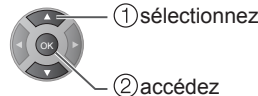
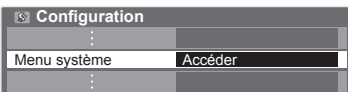

4 Sélectionnez [Interface commune]

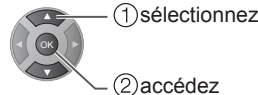
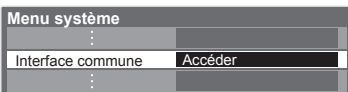

5 Accédez à l'Interface commune et suivez les instructions à l'écran



- Il se peut que les instructions à l'écran ne correspondent pas aux touches de la télécommande.

Réglage usine

Rétablit les réglages initiaux du téléviseur, c'est-à-dire sans chaînes réglées.

Tous les paramètres sont réinitialisés (paramètres des canaux, de l'image, du son, etc.)

- Pour régler de nouveau uniquement les chaînes de télévision, comme par exemple après un déménagement ➔ "Refaire le réglage depuis le menu Configuration" (p. 31)

1 Affichez le menu et sélectionnez [Configuration]

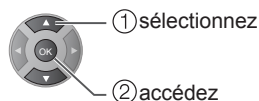

2 Sélectionnez [Menu système]

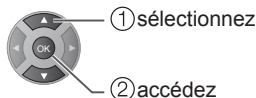
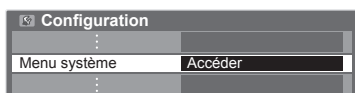

3 Sélectionnez [Réglage usine]

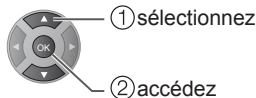

Rétablissez les réglages [Réglage usine]

1 Vérifiez le message et initialisez

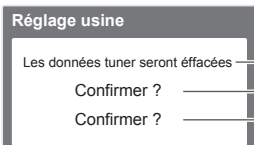

2 Suivez les instructions à l'écran

Réinitialisation en mode usine achevée.
Votre téléviseur redémarre
automatiquement.
N'éteignez pas le téléviseur

- [Configuration auto] va démarrer automatiquement. (p. 13)

Mettre à jour le logiciel du téléviseur

Une nouvelle version du logiciel peut être publiée et disponible en téléchargement pour améliorer les performances de fonctionnement du téléviseur.

Si une mise à jour est disponible, un message de notification s'affiche lorsque la chaîne a des informations de mise à jour.

- Pour télécharger



Vous pouvez mettre à jour automatiquement tout nouveau logiciel, ou faire la mise à jour manuellement.

1 Affichez le menu et sélectionnez [Configuration]

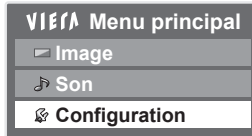

① sélectionnez

② accédez

2 Sélectionnez [Menu système]

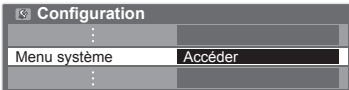

① sélectionnez

② accédez

3 Sélectionnez [Mise à jour système]

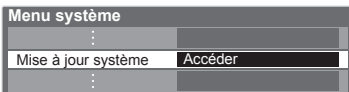

① sélectionnez

② accédez

Mettre à jour le système logiciel du téléviseur [Mise à jour système]

■ Pour faire la mise à jour automatiquement

Réglez [téléchargement automatique] et [Auto install] sur [Oui]

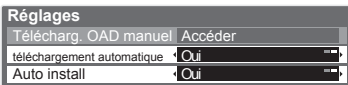

① sélectionnez

② modifiez

- Chaque fois que vous faites le réglage, le téléviseur effectue automatiquement une recherche en mode de veille et télécharge toute mise à jour de logiciel disponible.
- La mise à jour automatique s'effectue dans les conditions suivantes :
 - Veille (téléviseur éteint avec la télécommande)

Si une [Mise à jour système] est exécutée, le logiciel sera mis à jour (il se peut que cela modifie les fonctions du téléviseur). Si vous ne voulez pas que cela se produise, réglez [Auto install] sur [Non].

■ Pour mettre à jour immédiatement

1 Sélectionnez [Télécharg. OAD manuel]

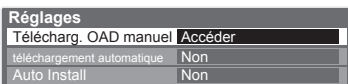

① sélectionnez

② accédez

2 Une mise à jour est recherchée (pendant quelques minutes) et un message correspondant s'affiche en cas de disponibilité.

3 Téléchargement



Remarque

- Le téléchargement peut prendre environ 60 minutes.
- Pendant le téléchargement et la mise à jour du logiciel, N'ÉTEIGNEZ PAS le téléviseur.
- Le message de notification peut être un rappel. Dans ce cas, la date à laquelle la nouvelle version peut être utilisée s'affichera. Vous pouvez régler la réservation pour la mise à jour. La mise à jour ne sera pas lancée si le téléviseur est éteint.

Utilisation du Lecteur multimédia

Le [Lecteur multimédia] vous permet de regarder des photos, de visionner des vidéos ou d'écouter de la musique enregistrée sur une Mémoire Flash USB.

Mode Photo :

Les photos enregistrées sur des appareils photo numériques sont affichées.

Mode Vidéo :

Les images en mouvement enregistrées sur des appareils photo numériques sont affichées.

Mode Musique :

Les données audio numériques sont lues.

- Pendant l'opération, un signal audio est émis par les bornes DIGITAL AUDIO et HDMI 1 (ARC) (fonction ARC). Toutefois, aucun signal vidéo n'est émis. Branchez un amplificateur avec fonction ARC pour pouvoir utiliser HDMI 1 (ARC) avec fonction ARC.
- [Date] affiche la date de l'enregistrement effectué sur l'appareil d'enregistrement. « **/**/**** » s'affiche si la date n'est pas enregistrée sur le fichier.
- Suivant l'appareil d'enregistrement utilisé, il se peut que l'image ne s'affiche pas bien sur ce téléviseur.
- L'image peut mettre un certain temps à s'afficher lorsqu'il y a beaucoup de fichiers et de dossiers.
- Les fichiers partiellement dégradés s'afficheront avec une résolution réduite.
- Le réglage d'image peut ne pas être applicable selon les conditions.
- Les noms de dossier et de fichier peuvent être différents en fonction de l'appareil photo numérique ou de la caméra vidéo numérique utilisés.

■ Pour insérer ou retirer la Carte mémoire flash USB

Carte mémoire flash USB

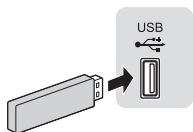

- Insérez ou retirez directement et complètement.



- Pour des informations sur les périphériques ➔ **“Périphériques de lecture” (p. 52)**
- Pour les formats de fichiers pris en charge ➔ **“Format de fichier supporté par le lecteur multimédia” (p. 51)**

Lancer le Lecteur multimédia

1 Insérez la carte mémoire flash USB dans le téléviseur

→ (p. 40)

2 Lancez le [Lecteur multimédia]

• Vous pouvez également le démarrer en appuyant sur la touche suivante.

MEDIA
PLAYER



• Vous pouvez également le démarrer en appuyant sur la touche suivante.
AV → Regarder les appareils raccordés aux entrées externes (p. 23)

3 Sélectionnez le contenu

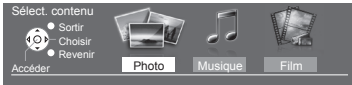

① sélectionnez
② accédez

[Photo] → (p. 42)
[Musique] → (p. 46)
[Film] → (p. 44)

4 Profitez du [Lecteur multimédia]

Exemple: Miniatures - [Toutes les photos]

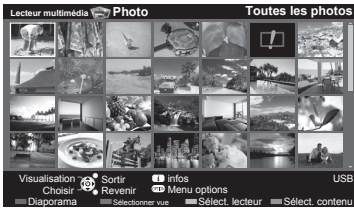

• Pour afficher les informations des fichiers sélectionnés



Nom	1/48
Date	p1010001.JPG
Pixel	23/10/2011
	1600X1200

Nombre de fichiers / Nombre total de fichiers

USB — Nom du périphérique sélectionné

Modifier le contenu

Vous pouvez passer à l'autre mode du [Lecteur multimédia] à partir de la vue des miniatures.

• Le mode peut être changé dans le périphérique actuel.

1 Lorsque la miniature apparaît, affichez la 2 Sélectionnez le contenu sélection du contenu

(bleu)



① sélectionnez
② accédez

Mode Photo

- Format de fichier supporté ➔ (p. 51)

Les miniatures des titres vidéo dans la carte mémoire Flash USB sont affichées.

Exemple: Miniatures - [Toutes les photos]

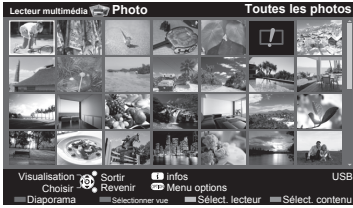

: Affichage d'une erreur

[Visu. unique] - Les photos sont affichées une par une. Sélectionnez le fichier à partir de la miniature des photos à afficher.

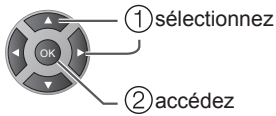

Exemple:



Guide d'utilisation

- Pour afficher / cacher le guide d'utilisation



- Pour retourner à la miniature



- Pour utiliser la Visualisation unique [Visu. unique]



Aller à la photo précédente
Diaporama

Aller à la photo suivante
Arrêtez
(retour à la miniature)

- Pour une rotation de 90°
 (bleu)

[Diaporama] - Le diaporama se termine lorsque toutes les photos dans la miniature actuelle ont été affichées.

1 Sélectionnez le fichier à partir de la miniature des photos pour la première vue



- Pour afficher / cacher le guide d'utilisation



- Pour mettre en pause (retourner à Visu. unique)



2 Démarrez le Diaporama



- Pour retourner à la miniature



- Pour modifier la musique de fond ➔ "Réglages pour les photos" (p. 43)

[Sélectionner vue] - Changez l'affichage des aperçus en affichage des dossiers.

1 Affiche la sélection de la vue



Visualisation dossier



— validez

Les miniatures des dossiers de l'équipement USB de grande capacité s'affichent.

2 Sélectionnez un dossier pour afficher sa teneur

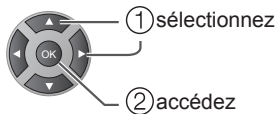

- Pour retourner à la miniature de toutes les photos

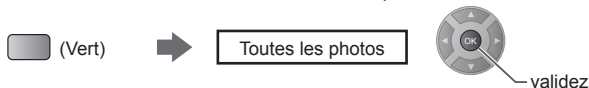

Réglages pour les photos

Configuration du réglage pour le mode [Photo].

1 Affichez le menu des options 2 Sélectionnez [Réglages diaporama] 3 Sélectionnez les options et validez

OPTION

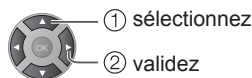
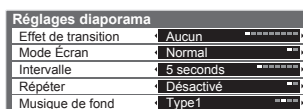

Remarque

- La qualité d'image peut se détériorer selon les réglages du diaporama.
- Le réglage d'image peut ne pas être applicable selon les réglages du diaporama.

Menu	Option	Réglages / Configurations (choix disponibles)
Réglages diaporama	Effet de transition	<p>Sélectionne l'effet de transition pour le changement de photo pendant le diaporama</p> <p>[Aucun] / [Fondu] / [Effacer vers la droite] / [Effacer vers la gauche] / [Effacer vers le haut] / [Effacer vers le bas] / [Dans la boîte] / [Hors de la boîte] / [Aléatoire]</p> <p>[Fondu] : Chaque photo disparaît par dissolution au moment du passage à la photo suivante.</p> <p>[Effacer vers la droite] : La photo suivante recouvre la photo précédente depuis la gauche vers la droite.</p> <p>[Effacer vers la gauche] : La photo suivante recouvre la photo précédente depuis la droite vers la gauche.</p> <p>[Effacer vers le haut] : La photo suivante recouvre la photo précédente depuis le bas vers le haut.</p> <p>[Effacer vers le bas] : La photo suivante recouvre la photo précédente depuis le haut vers le bas.</p> <p>[Dans la boîte] : La photo s'élargit depuis les quatres angles vers le centre.</p> <p>[Hors de la boîte] : La photo s'élargit depuis le centre vers chacun des quatres angles.</p> <p>[Aléatoire] : Sélectionne chacun des effets de manière aléatoire.</p>
	Mode Écran	<p>Sélectionne un affichage agrandi ou normal sur [Visu. unique] et [Diaporama].</p> <p>[Normal] / [Zoom]</p> <ul style="list-style-type: none"> • Selon la taille de la photo, il est possible que celle-ci ne puisse pas être complètement agrandie pour remplir l'écran, par exemple une image en style portrait.
	Intervalle	<p>Sélectionne l'intervalle d'affichage du diaporama [5] / [10] / [15] / [30] / [60] / [90] / [120] (secondes)</p>
	Répéter	<p>Répétition du diaporama. [Désactivé] / [Activé]</p>
	Musique de fond	<p>Sélectionne la musique de fond pendant le mode [Photo].</p> <p>[Désactivé] / [Type1] / [Type2] / [Type3]</p> <ul style="list-style-type: none"> • [Type1], [Type2], et [Type3] sont les musiques installées de base dans ce téléviseur.

Mode Vidéo

- Format de fichier supporté ➔ (p. 51)

Les miniatures de toutes les photos dans la carte mémoire flash USB sont affichées.

Exemple: Miniatures - [Vue du titre]





- Pour lire le titre sélectionné

Sélectionnez le titre

Démarrez la lecture



 : Affichage d'une erreur

 : Le fichier ne peut pas être affiché sous forme de miniature.

■ Lecture depuis la scène sélectionnée dans le titre

La lecture de la scène sélectionnée commence jusqu'à la fin du titre.

1 Sélectionnez le titre

2 Sélectionnez la scène

3 Démarrez la lecture

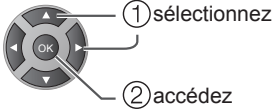

Remarque

- La structure des titres et des scènes peut varier selon la caméra vidéo numérique utilisée.
- Pour répéter la lecture ➔ "Configuration vidéo" (p. 45)



■ Opérations pendant la lecture

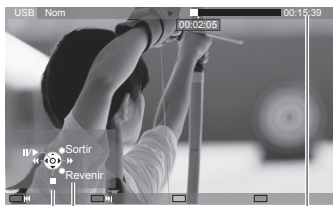

Exemple: Lecture



Guide d'utilisation

Bannière d'informations

- Pour afficher / cacher le guide d'utilisation et la bannière d'informations

- Titre / scène précédente
 (rouge)
- Titre / scène suivante
 (vert)

- Pour modifier le rapport de format
ASPECT

- Pour retourner à la miniature
BACK/
RETURN

- Pour manipuler la lecture

 Recul rapide

 Pause (affiche la barre de défilement) / Lecture

 Avance rapide

 Arrêtez



Configuration vidéo

Configuration du réglage pour le mode [Film].

- Les options de menu et les options sélectionnables varient en fonction du contenu.

- 1 Affichez le menu d'option dans la vue des miniatures
- 2 Sélectionnez [Menu de configuration vidéo]
- 3 Validez

OPTION



accédez



validez

Menu	Option	Réglages / Configurations (choix disponibles)
Menu de configuration vidéo	Répéter	Répétition de la lecture dans un titre ou dans un fichier sélectionné (selon le fichier). [Désactivé] / [Activé]

Paramètres de sortie audio

Vous pouvez profiter du son multicanal via un amplificateur raccordé à la borne DIGITAL AUDIO ou HDMI 1 (ARC) (fonction ARC).

- 1 Affichez le menu
- 2 Sélectionnez [Son]
- 3 Sélectionnez [Sélection SPDIF] et validez

MENU

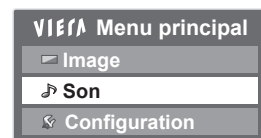

① sélectionnez

② accédez



① sélectionnez

② validez

Menu	Option	Réglages / Configurations (choix disponibles)
Son	Sélection SPDIF	<p>SPDIF : Un format de fichier de transfert audio standard</p> <p>Permet de sélectionner le réglage initial pour le signal de sortie audio numérique des bornes DIGITAL AUDIO et HDMI 1 (ARC) (fonction ARC).</p> <p>[Automatique] / [PCM]</p> <p>[Automatique] : Le Dolby Digital Plus, le Dolby Digital et le HE-AAC multi-canal sont en sortie avec le Dolby Digital Bitstream. Les signaux MPEG sont émis en PCM. DTS est une sortie du type DTS pour les contenus vidéo de [Lecteur multimédia] (p. 45)</p> <p>[PCM] : Le signal de sortie numérique est verrouillé sur [PCM].</p> <ul style="list-style-type: none"> • ARC (Audio Return Channel) : Fonction de sortie numérique audio avec câble HDMI

Mode Musique

- Format de fichier supporté ➔ (p. 51)

Les dossiers avec la musique enregistrée sur la clé USB s'affichent.

Exemple: [Visualisation dossier]

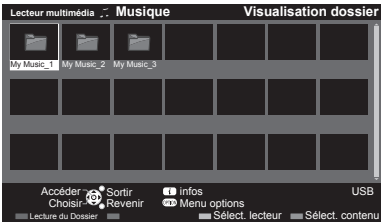

- Pour lire le dossier sélectionné
Sélectionnez le dossier Démarrez la lecture



■ Lecture en vue fichier

Le fichier sélectionné est lu.

1 Sélectionnez le dossier

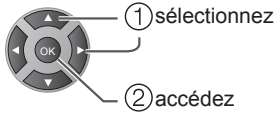

2 Sélectionnez le fichier



3 Démarrez la lecture



■ Opérations pendant la lecture

Exemple: Lecture

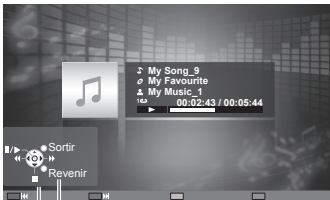

Guide d'utilisation

- Pour afficher / cacher le guide d'utilisation



- Pour manipuler la lecture

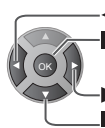

Recul rapide
Pause / Lecture

Avance rapide
Arrêtez

- Piste précédente



- Piste suivante



- Pour retourner à la miniature



BACK/
RETURN

Configuration musique

Configurez les réglages du mode [Musique] (disponibles uniquement dans la vue des miniatures).

1 Affichez le menu des options

OPTION



2 Sélectionnez [Configuration musique]



1 sélectionnez

2 accédez

3 Validez



validez

[un seul] : Lecture répétée du fichier sélectionné

[Dossier] : Lecture répétée dans le dossier sélectionné

Appareil externe

Ces schémas indiquent nos recommandations pour le raccordement du téléviseur à divers appareils. Pour les autres raccordements, reportez-vous aux instructions qui accompagnent les appareils respectifs, au raccordement de base (p. 11, 12), au tableau (p. 49) et aux spécifications (p. 60).

Pour visionner les diffusions par satellite

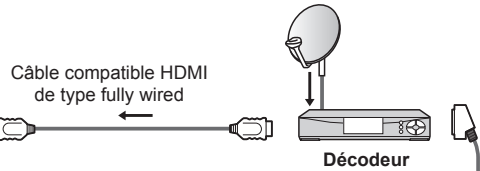

Pour enregistrer ou faire la lecture

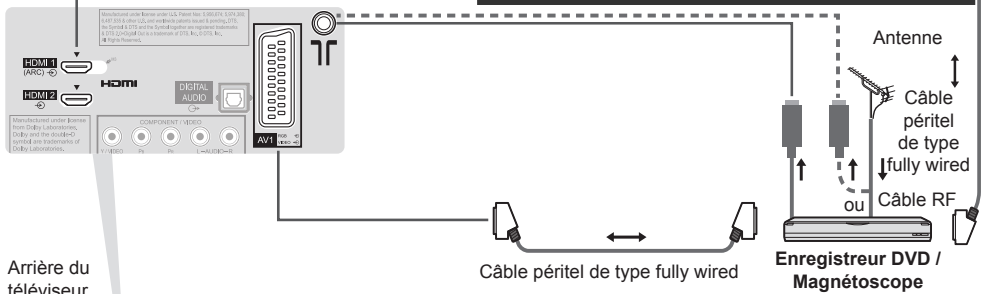

Appareil HDMI

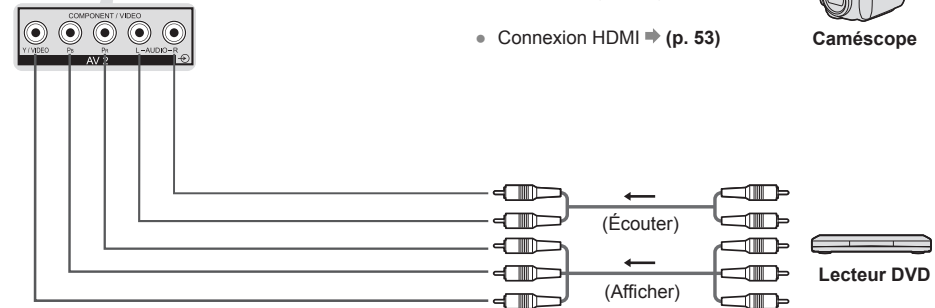
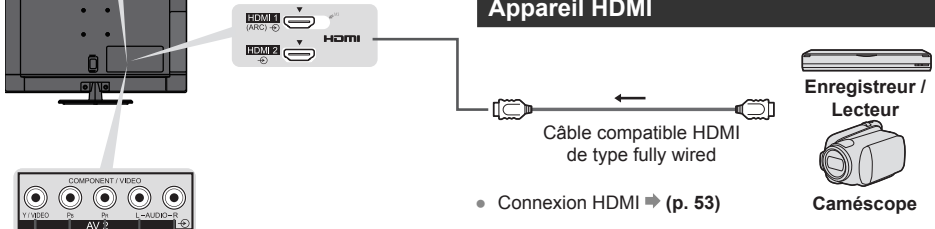

Appareil externe

Pour faire l'écoute via des enceintes

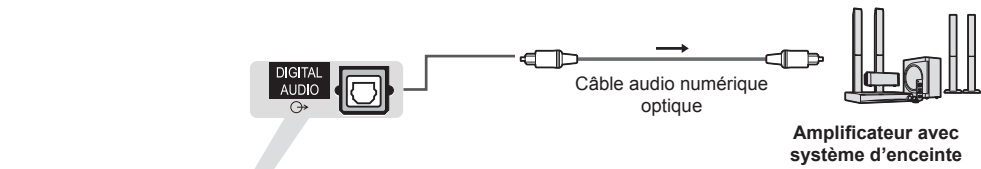

Pour écouter le son d'un appareil externe avec un son multicanal (par exemple, Dolby Digital 5.1 canaux), raccordez l'appareil en question à un amplificateur. Pour les raccordements, consultez le mode d'emploi de l'appareil en question et de l'amplificateur.

Casque

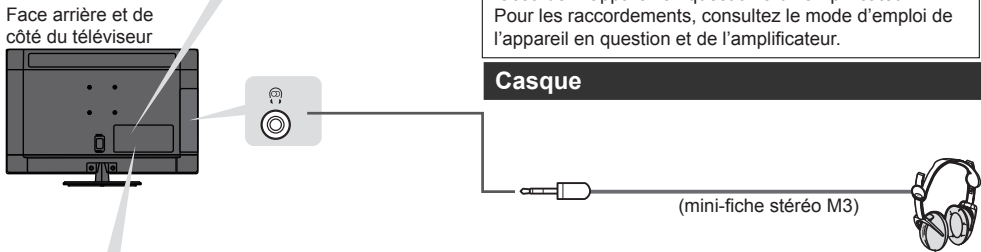





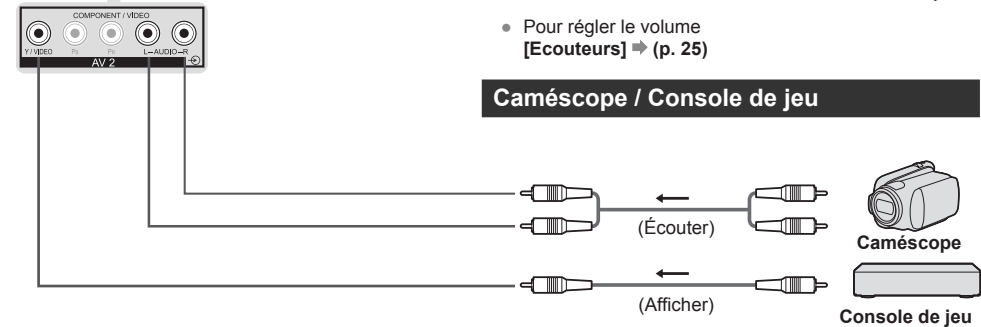

- Pour régler le volume [Ecouteurs] ➔ (p. 25)

Caméscope / Console de jeu



Appareil externe

Types d'appareil raccordables pour chacune des bornes

Fonctions	Borne					
	AV 1	AV 2*1		DIGITAL AUDIO	HDMI 1 (ARC) - HDMI 2	USB
		COMPONENT	VIDEO			
						
Pour enregistrer ou lire des cassettes vidéo ou des disques DVD (Magnétoscope / Enregistreur DVD)	<input type="radio"/>					
Pour visionner les diffusions par satellite (Décodeur)	<input type="radio"/>		<input type="radio"/>		<input type="radio"/> 1	
Pour visionner des disques DVD (Lecteur DVD)	<input type="radio"/>	<input type="radio"/>	<input type="radio"/>		<input type="radio"/>	
Pour visionner les images d'un caméscope (Caméscope)	<input type="radio"/>		<input type="radio"/>		<input type="radio"/>	
Pour jouer (Console de jeu)	<input type="radio"/>		<input type="radio"/>		<input type="radio"/>	
Pour utiliser un amplificateur avec système d'enceintes				<input type="radio"/>	<input type="radio"/> 2	

○ : Connexion recommandée

*1: Utilisez HDMI 1 (ARC) pour l'entrée de commutation automatique.

*2: Utilisez HDMI 1 (ARC) pour connecter un amplificateur. Cette connexion est réalisable si vous utilisez un amplificateur incluant la fonction ARC (Audio Return Channel).

Données techniques

Rapport de format automatique

La taille et le format de l'image seront réglés selon le signal de la chaîne. Vous profiterez ainsi d'une meilleure qualité d'image. ➔ (p. 18)

■ Signal de commande du rapport de format

Le format se règle sur le rapport correspondant.

Borne d'entrée	Format de signal d'entrée	Signal de commande du rapport de format	
		Signal d'écran large (WSS)	Signal de commande par la borne péritel (8 broches) / HDMI
Câble RF	DVB-C	○	/
	DVB-T	○	
	PAL B, G, H, I, D, K	○	
	SECAM B, G, D, K	○	
	PAL 525/60 6,5 MHz	–	
	PAL 525/60 6,0 MHz	–	
	PAL 525/60 5,5 MHz	–	
	M.NTSC 6,5 MHz	–	
	M.NTSC 6,0 MHz	–	
	M.NTSC 5,5 MHz	–	
AV 2 (Composite)	PAL	○	○
	SECAM	○	○
	PAL 525/60	–	○
	M.NTSC	–	○
	NTSC	–	○
AV 2 (Composant)	525 (480) / 60i, 60p	–	/
	625 (576) / 50i, 50p	○	
	750 (720) / 60p, 50p	–	
	1 125 (1 080) / 60i, 50i	–	
HDMI 1 (ARC) HDMI 2	525 (480) / 60i, 60p	–	○
	625 (576) / 50i, 50p	–	○
	750 (720) / 60p, 50p	–	○
	1 125 (1 080) / 60i, 50i	–	○
	1 125 (1 080) / 60p, 50p, 24p	–	○

■ Mode automatique

Le mode automatique détermine le meilleur rapport des côtés de l'image en fonction du format du signal de la chaîne (WSS, signal de contrôle du connecteur Péritel / HDMI).

Si l'image est très sombre, cela peut prendre quelques minutes.

Remarque

- Le rapport de format varie suivant le programme, etc. Si le rapport de format n'est pas conforme à la norme 16:9, il se peut que des bandes noires apparaissent en haut et en bas de l'écran.
- Si la taille de l'écran semble anormale lors de la lecture, sur un magnétoscope, d'un programme enregistré en mode d'écran large, réglez l'alignement du magnétoscope. Consultez le mode d'emploi du magnétoscope.

Format de fichier supporté par le lecteur multimédia

■ Photo

Format	Extension de fichier	Résolution d'image (pixels)	Détails / restrictions
JPEG	.jpg .jpeg	Format de base jpeg : 4 × 4 à 17 000 × 10 000 jpeg progressif : 4 × 4 à 4 000 × 4 000	Normes DCF et EXIF Sous-échantillonnage : 4:4:4, 4:2:2, 4:2:0

■ Film

Conteneur	Extension de fichier	Codec vidéo	Codec audio	Détails / restrictions
AVI	.avi	H.264 BP/MP/HP MPEG4 SP/ASP	MP3 Dolby AC-3 MPEG1 Layer1/2 AAC HE-AAC	–
MKV	.mkv	H.264 BP/MP/HP	MP3 Dolby AC-3 MPEG1 Layer1/2 AAC HE-AAC DTS Core	–
ASF	.asf .wmv	VC-1 Windows Media Video Ver. 9	Windows Media Audio v8 Windows Media Audio v9 Dolby AC-3 MP3	<ul style="list-style-type: none"> Les fichiers protégés contre la copie ne peuvent pas être lus.
MP4	.mp4 .m4v	H.264 BP/MP/HP	MP3 AAC HE-AAC	<ul style="list-style-type: none"> Ce téléviseur supporte ce conteneur enregistré avec un autre produit Panasonic. Pour plus de détails, veuillez lire le mode d'emploi du produit correspondant.
TS	.ts .tp .trp	MPEG2 MP@HL H.264 BP/MP/HP	Dolby AC-3 Dolby Digital Plus MP3 AAC HE-AAC	–
PS	.mpg .mpeg .vro .vob	MPEG1 MPEG2 MP@HL	Dolby AC-3 MPEG1 Layer1/2 AAC DVD LPCM	–
FLV	.flv .f4v	H.264 BP/MP/HP	AAC MP3 HE-AAC	–
3GP	.3gp	H.264 BP/MP/HP MPEG4 SP/ASP	AAC HE-AAC	–

■ Musique

Codec	Extension de fichier	Restrictions
MP3	.mp3	–
AAC	.m4a	<ul style="list-style-type: none"> Les fichiers protégés contre la copie ne peuvent pas être lus. Toutes les fonctions ne sont pas garanties, en fonction du type de fichier.
WMA	.wma	<ul style="list-style-type: none"> Les fichiers protégés contre la copie ne peuvent pas être lus. Le WMA Lossless n'est pas pris en charge.

Remarque

- Il est possible que certains fichiers ne puissent pas être lus même s'ils remplissent ces conditions.
- N'utilisez pas de caractères à deux octets ou autres codes spéciaux pour les données.
- Le périphérique peut devenir inutilisable avec ce téléviseur si les noms de fichiers ou de dossiers sont modifiés.

Périphériques de lecture

■ Carte mémoire Flash USB (pour lecture à partir du [Lecteur multimédia])

Format de la carte mémoire Flash USB:

FAT16, FAT32, NTFS

Compatibilité de la mémoire USB flash:

Ne supporte que les standards USB1.1 ou USB2.0

La capacité USB maximale supportée est de 32 Go

Les Hubs USB et les adaptateurs de cartes ne sont pas supportés

Remarque

- Il se peut que les données modifiées sur un ordinateur ne s'affichent pas.
- Ne retirez pas le périphérique tant que le téléviseur accède à des données. Autrement, cela pourrait endommager le périphérique ou le téléviseur.
- Ne touchez pas les broches du périphérique.
- Ne soumettez pas le périphérique à une pression élevée ou à un choc.
- Insérez le périphérique dans le bon sens. Autrement, cela pourrait endommager le périphérique ou le téléviseur.
- Le brouillage électrique, l'électricité statique ou une opération erronée peuvent endommager les données ou le périphérique.
- Faites régulièrement une copie de secours des données enregistrées, en cas de détérioration ou d'altération des données, ou d'un fonctionnement irrégulier du téléviseur. Panasonic décline toute responsabilité quant à toute détérioration ou tout dommage subi par les données enregistrées.

Connexion USB

- Il est conseillé de brancher la mémoire Flash USB directement au connecteur USB de la télévision.
- Certains périphériques USB ou concentrateurs USB ne peuvent pas être utilisés avec ce téléviseur.
- Vous ne pouvez pas connecter les périphériques en utilisant un lecteur de cartes USB.
- Des informations supplémentaires sur les périphériques USB sont disponibles sur le site Web suivant. (uniquement en anglais)
<http://panasonic.jp/support/global/cs/tv/>

Connexion HDMI

HDMI (high-definition multimedia interface) est la première interface AV entièrement numérique au monde qui soit conforme à une norme sans compression.

Vous pouvez profiter d'images numériques à haute définition et d'un son de qualité supérieure en raccordant le téléviseur et l'appareil via HDMI.

Un équipement compatible HDMI*1 disposant d'une borne de sortie HDMI ou DVI, tel qu'un lecteur DVD, un décodeur ou une console de jeux, peut être connecté à la borne HDMI à l'aide d'un câble conforme HDMI ("fully wired").

Pour plus d'informations à propos des connexions ➔ (p.12 , 47)

■ Fonctions HDMI prises en charge

- Signal d'entrée audio :
PCM linéaire 2 canaux
(fréquences d'échantillonnage - 48 kHz, 44,1 kHz, 32 kHz)
- Signal d'entrée vidéo :
➔ **"Signal d'entrée affichable" (voir ci-dessous)**
Faites correspondre avec le réglage de sortie de l'ordinateur.
- Signal d'entrée d'ordinateur :
➔ **"Signal d'entrée affichable" (voir ci-dessous)**
Faites correspondre avec le réglage de sortie de l'ordinateur.
- Audio Return Channel²
(borne HDMI 1 (ARC) uniquement)

■ Raccordement DVI

Si l'appareil externe n'a qu'une sortie DVI, raccordez à la borne HDMI via un câble adaptateur DVI à HDMI*3.

Lors de l'utilisation d'un câble adaptateur DVI à HDMI, raccordez le câble audio à la prise d'entrée audio (utilisez des prises audio AV 2).

Remarque

- Vous pouvez effectuer des réglages audio dans l'option [Entrée HDMI1] / [Entrée HDMI2] du menu [Son]. (p. 27)
- Si l'appareil raccordé est doté d'une fonction de réglage du rapport de format, réglez-le sur [16:9].
- Ces connecteurs HDMI sont de "type A".
- Ces connecteurs HDMI sont compatibles avec la protection des droits d'auteur HDCP (protection de contenu numérique large bande).
- Un appareil sans borne de sortie numérique peut être raccordé à la borne d'entrée à composantes ou vidéo pour la réception des signaux analogiques.
- Ce téléviseur est doté de la technologie HDMI™.

*1: Le logo HDMI est apposé sur les appareils conformes HDMI.

*2: Audio Return Channel (ARC) est une fonction qui envoie des signaux sonores numériques via un câble HDMI.

*3: Informez-vous auprès de votre revendeur local d'appareils numériques.

Signal d'entrée affichable

COMPONENT (Y, Pb, Pr), HDMI

Mode	Fréq. H (KHz)	Fréq. V (Hz)	COMPONENT	HDMI
525 (480) / 60i 16:9	15,73	59,94	○	○
525 (480) / 60i 4:3	15,73	59,94	○	○
525 (480) / 60p 16:9	31,47	59,94	○	○
525 (480) / 60p 4:3	31,47	59,94	○	○
625 (576) / 50i 16:9	15,625	50	○	○
625 (576) / 50i 4:3	15,625	50	○	○
625 (576) / 50p 16:9	31,25	50	○	○
625 (576) / 50p 4:3	31,25	50	○	○
750 (720) / 60p	45	59,94	○	○
750 (720) / 50p	37,5	50	○	○
1 125 (1 080) / 60i	33,75	59,94	○	○
1 125 (1 080) / 50i	28,125	50	○	○
1 125 (1 080) / 60p	67,43	59,94		○
1 125 (1 080) / 50p	56,25	50		○
1 125 (1 080) / 24p	26,97	23,98		○
1 125 (1 080) / 30p	33,75	29,97		○

○ Signe: Signal d'entrée pris en charge

PC par la borne HDMI)

Nom de signal	H. Freq. (KHz)	V. Freq. (Hz)
640 × 480 @ 60Hz	31,47	59,94
800 × 600 @ 60Hz	37,88	60,32
1 024 × 768 @ 60Hz	48,36	60
1 280 × 768 @ 60Hz	47,78	59,87
1 280 × 768 @ 60Hz (CVT)	47,40	60
1 280 × 1 024 @ 60Hz	63,98	60,02
1 360 × 768 @ 60Hz	47,70	60
1 366 × 768 @ 60Hz	48,39	60,04
1 920 × 1 080 30P	33,75	30
1 920 × 1 080 60P	67,43	60

Remarque

- Les signaux autres que ceux ci-dessus peuvent ne pas s'afficher correctement.
- Les signaux ci-dessus sont reconvertis pour un affichage optimal sur le téléviseur.
- Comme le signal PC est amplifié ou comprimé pour l'affichage, il peut être impossible d'afficher les détails fins avec une netteté suffisante.

Informations sur les bornes péritel et HDMI

Borne AV1 SCART (RGB, VIDEO)

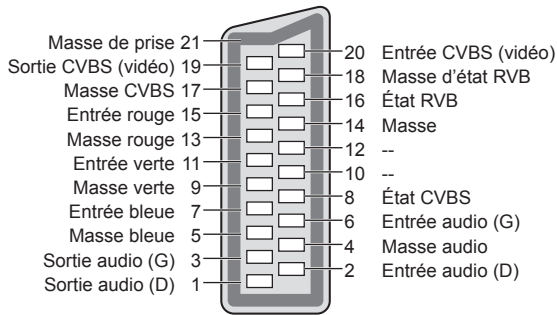

Borne HDMI

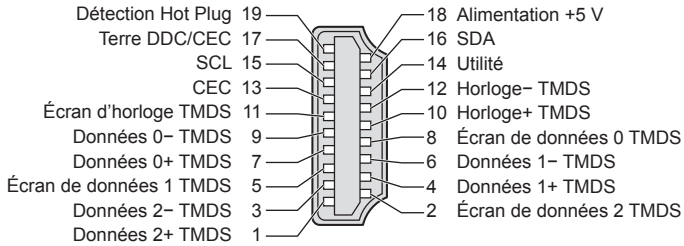

FAQ

Avant de faire une demande de service ou d'assistance, essayez d'abord de régler le problème en vous reportant à ces instructions simples. Si le problème persiste, contactez votre revendeur Panasonic local pour obtenir de l'assistance.

Un blocage du son, une image gelée ou qui disparaît se produit en mode DVB / Des points blancs ou une image fantôme surviennent en mode analogique / Certaines chaînes ne peuvent pas être réglées

- Vérifiez la position, la direction et la connexion de l'antenne.
- Les conditions météorologiques affecteront la réception du signal (forte averse de pluie, neige, etc.), en particulier dans les zones où la réception est mauvaise. Même par beau temps, une pression atmosphérique élevée peut affecter la réception de certaines chaînes.
- En raison des technologies de réception numérique impliquées, la qualité des signaux numériques peut être relativement basse dans certains cas même si les chaînes analogiques sont bien captées.
- Mettez la télévision en mode de veille en utilisant la touche du mode de veille, puis allumez-la à nouveau.
- Si le problème persiste, consultez votre revendeur local ou votre fournisseur de services pour obtenir les informations de disponibilité des services.

Le Guide des programmes n'indique aucun programme

- Vérifiez l'émetteur numérique.
- Orientez l'antenne vers un autre émetteur installé à proximité.
- Vérifiez la diffusion analogique. Si la qualité de l'image est médiocre, vérifiez l'antenne et consultez votre revendeur local.

Absence d'image ou de son

- Vérifiez que la TV est allumée.
- Vérifiez que le câble d'alimentation est branché sur la TV et sur la prise secteur.
- Vérifiez que le téléviseur est en mode AV.
- Assurez-vous que le bon mode d'entrée est sélectionné.
- Vérifiez le menu [Image] (p. 25) et le volume.
- Assurez-vous que tous les câbles requis sont installés et que toutes les connexions sont fermement établies.

Rapport de format automatique



- Le rapport de format automatique est conçu pour remplir l'écran de manière optimale. ➔ (p. 50)
- Appuyez sur la touche  ASPECT pour changer le rapport de format manuellement. ➔ (p. 18)

Image noir et blanc

- Assurez-vous que la sortie de l'appareil externe correspond à l'entrée du téléviseur.
Lors d'une connexion péritel, vérifiez que le réglage de sortie de l'appareil externe n'est pas S-Video.

Le mode d'entrée, par exemple EC/AV1 demeure à l'écran

- Appuyez sur la touche  pour l'enlever.
Appuyez encore une fois pour l'afficher de nouveau.

Il est possible que des points rouges, bleus, verts et noirs s'affichent à l'écran.

- Ceci est un trait caractéristique des panneaux à cristaux liquides, et ne constitue en aucun cas un problème. Ce panneau à cristaux liquides a été conçu avec une technologie de pointe, afin de pouvoir reproduire les détails les plus fins de l'image. Il est toutefois possible que des pixels non actifs s'affichent occasionnellement à l'écran, sous la forme d'un point immobile rouge, vert, bleu ou noir. Notez toutefois que ceci n'a aucune influence sur le fonctionnement de votre écran LCD.

	Problème	Causes / Actions
Écran	Image désordonnée, parasites	<ul style="list-style-type: none"> Réglez sur [P-NR] dans le menu [Image] pour éliminer les parasites. ➔ (p. 25) Vérifiez la présence d'appareils électriques à proximité (voiture, motocyclette, lampe fluorescente).
	Aucune image ne s'affiche	<ul style="list-style-type: none"> L'option [Contraste], [Luminosité] ou [Couleur] du menu [Image] est-elle réglée sur la valeur minimum ? ➔ (p. 25)
	Image floue ou déformée (pas de son, ou volume bas)	<ul style="list-style-type: none"> Réglez de nouveau les chaînes. ➔ (p. 31 -32)
	Une image anormale s'affiche	<ul style="list-style-type: none"> Mettez la télévision en mode de veille en utilisant la touche du mode de veille, puis allumez-la à nouveau. Si le problème persiste, initialisez tous les réglages. ➔ [Réglage usine] (p. 38)
Son	Aucun son n'est émis	<ul style="list-style-type: none"> L'option "Coupure du son" est-elle activée ? ➔ (p. 9) Le volume est-il réglé au minimum ?
	Le niveau du son est bas ou le son est déformé	<ul style="list-style-type: none"> Il se peut que la réception du signal sonore soit mauvaise. Réglez [MPX] ➔ (p. 27) dans le menu [Son] sur [Mono]. (Analogique)
HDMI	Le son est anormal	<ul style="list-style-type: none"> Réglez le paramètre de son de l'appareil raccordé sur "2ch L.PCM". Vérifiez le réglage [Entrée HDMI1] dans le menu [Son]. ➔ (p. 27) En cas de problème de connexion du son numérique, sélectionnez la connexion de son analogique. ➔ (p. 53)
	L'image d'un appareil externe est anormale lorsqu'il est raccordé par la borne HDMI	<ul style="list-style-type: none"> Assurez-vous que le câble HDMI est bien connecté. ➔ (p. 47) Éteignez le téléviseur et l'appareil raccordé, puis rallumez-les. Vérifiez le signal d'entrée de l'appareil raccordé. ➔ (p. 54) Utilisez un appareil conforme à EIA/CEA-861/861D.
Autre	Le téléviseur ne s'allume pas	<ul style="list-style-type: none"> Vérifiez que le câble d'alimentation est branché sur la TV et sur la prise secteur.
	Le téléviseur entre en "Mode de veille"	<ul style="list-style-type: none"> La fonction de mise en veille automatique est activée. ➔ (p. 10) Le téléviseur entre en "Mode de veille" environ 30 minutes après la fin de la diffusion analogique.
	La télécommande ne fonctionne pas ou fonctionne de manière sporadique	<ul style="list-style-type: none"> Les piles sont-elles bien insérées ? ➔ (p. 8) Le téléviseur a-t-il été allumé ? Les piles sont peut-être faibles. Remplacez-les. Pointez la télécommande directement vers le capteur de signal de télécommande du téléviseur (dans un rayon de 7 m et sous un angle de 30 degrés du capteur de signal). Placez le téléviseur à l'écart des rayons du soleil ou autres sources de lumière intense, pour éviter qu'elles ne brillent sur le capteur de signal de télécommande du téléviseur.
	Des parties du téléviseur chauffent	<ul style="list-style-type: none"> Même lorsque la température des parties des panneaux avant, supérieur et arrière augmente, celle-ci ne représente pas un problème en termes de performances ou de qualité.
	Le panneau LCD bouge légèrement si vous le poussez avec le doigt Des sons parasites peuvent se faire entendre	<ul style="list-style-type: none"> Le cadre du panneau présente une certaine flexibilité afin d'éviter tout endommagement du panneau. Le panneau peut bouger légèrement si vous le poussez avec le doigt, et des sons parasites peuvent se faire entendre. Il ne s'agit pas d'un dysfonctionnement.
	Un message d'erreur de surintensité apparaît	<ul style="list-style-type: none"> Le périphérique USB connecté peut causer cette erreur. Retirez l'équipement et mettez la télévision en mode de veille en utilisant la touche de mode de veille, puis allumez-la à nouveau. Vérifiez l'absence d'objets étrangers dans le port USB.
	Un message d'erreur apparaît	<ul style="list-style-type: none"> Suivez les instructions du message. Si le problème persiste, consultez votre distributeur Panasonic local ou le centre de services agréé.

Entretien

Retirez tout d'abord la fiche du cordon d'alimentation de la prise de courant.

Panneau d'affichage, Coffret, Piédestal

Entretien régulier :

Essuyez doucement la surface du panneau d'affichage, du coffret ou du piédestal à l'aide d'un chiffon doux pour nettoyer la saleté ou les empreintes.

Pour la saleté récalcitrante :

Dépoussiérez d'abord la surface. Imbibez un chiffon doux avec de l'eau pure ou un détergent neutre dilué (1 volume de détergent pour 100 volumes d'eau). Essorez le chiffon et essuyez la surface. Enfin, essuyez toute trace d'humidité.

Attention

- N'utilisez pas de chiffon rêche et ne frottez pas trop vivement la surface, cela pourrait rayer cette dernière.
- Veillez à ne pas soumettre les surfaces du téléviseur à de l'eau ou à du détergent. Un liquide à l'intérieur du téléviseur pourrait provoquer un dysfonctionnement.
- Veillez à ne pas soumettre les surfaces du téléviseur à un insecticide, un solvant, un diluant ou d'autres substances volatiles. Ceci pourrait altérer le fini de la surface ou provoquer le pelage de la peinture.
- La surface du panneau d'affichage a reçu un traitement spécial et peut s'abîmer facilement. Ne cognez pas ou ne rayez pas la surface avec vos ongles ou des objets rigides.
- Évitez tout contact prolongé du coffret et du piédestal avec une substance en caoutchouc ou en PVC. Ceci pourrait altérer le fini de la surface.

Fiche du cordon d'alimentation

Essuyez régulièrement la fiche du cordon d'alimentation avec un chiffon sec. Humidité et poussière peuvent être à l'origine d'un incendie ou d'une électrocution.

Licence

Les marques de commerce ont été rigoureusement respectées, même dans les cas où les noms de compagnie ou les marques de commerce des produits ne font pas l'objet d'une mention spéciale.

Ce produit comprend les logiciels suivants :

- (1) le logiciel sous licence selon la GNU General Public License, Version 2.0 (GPL V2.0) et/ou,
- (2) des logiciels open source autres que le logiciel sous licence GPL.

Les logiciels des catégories (1) - (2) sont distribués dans l'espoir qu'ils seront utiles, mais SANS AUCUNE GARANTIE, y compris la garantie implicite de COMMERCIALISABILITE et l'ADEQUATION A UN BUT PRECIS. Veuillez vous référer aux termes et aux conditions détaillés correspondants dans le menu « Licence logicielle » de ce produit.

Pendant au moins trois (3) ans à compter de la livraison de ce produit, Panasonic Corporation s'engage à fournir à toute tierce partie qui nous contacte les informations ci-dessous, moyennant des frais qui ne peuvent dépasser notre coût réel de distribution du code source, une copie complète, lisible par une machine, du code source correspondant et couvert sous GPL V2.0 ou autres licences, avec obligation de le faire, ainsi que l'avis de copyright associé.

Coordonnées de contact : cdrequest@unipf.jp

Le code source et l'avis de copyright sont également disponibles gratuitement sur notre site Web ci-dessous.

<http://www.unipf.jp/dl/DTV13ET/>

DVB

- DVB et les logos DVB sont des marques de commerce de DVB Project.

Dolby



- Fabriqué sous licence de Dolby Laboratories. Le terme Dolby et le sigle double D sont des marques commerciales de Dolby Laboratories.

HDMI



- HDMI, le logo HDMI et High-Definition Multimedia Interface sont des marques de commerce ou des marques déposées de HDMI Licensing LLC aux États-Unis et dans d'autres pays.

TV HD



- Le logo «TV HD» est une marque déposée de DIGITALEUROPE.

DTS



- Fabriqué sous licence des brevets U.S. n°: 5,956,674; 5,974,380; 6,487,535 et d'autres brevets U.S. et mondiaux, émis ou en cours. DTS, le Symbole, et DTS et le Symbole ensemble sont des marques commerciales déposées, et DTS 2.0+Digital Out est une marque commerciale de DTS, Inc. Le produit comprend les logiciels. © DTS, Inc. Tous droits réservés.

Caractéristiques

Numéro de modèle		TX-L19XM6E	TX-L24XM6E
Source d'alimentation		CA 220 à 240 V, 50/60 Hz	
Dimensions (L × H × P)		Avec pied : 454 mm × 343 mm × 170 mm Sans pied (téléviseur seul) : 454 mm × 303 mm × 46 mm	Avec pied : 567 mm × 406 mm × 170 mm Sans pied (téléviseur seul) : 567 mm × 367 mm × 46 mm
Poids		Avec pied : 3,5 kg Sans pied (téléviseur seul) : 3,0 kg	Avec pied : 4,5 kg Sans pied (téléviseur seul) : 4,0 kg
Ecran	Haut-parleurs	16:9	
	Sortie audio	47cm / 19 pouces (diagonale)	60cm / 24 pouces (diagonale)
	Casque	1 049 088 (1 366 (L) × 768 (H))	1 049 088 (1 366 (L) × 768 (H))
Son	Enceinte	(100 mm × 27 mm × 27 mm) × 2, 16 Ω	(100 mm × 27 mm × 27 mm) × 2, 16 Ω
	Sortie audio	6 W (3 W + 3 W), 10% THD	6 W (3 W + 3 W), 10% THD
	Casque	Mini-prise stéréo 3,5mm × 1	
Système de réception Nom de la bande Vérifiez les dernières informations concernant les services disponibles sur le site Web suivant. (uniquement en anglais) http://panasonic.jp/support/global/cs/tv	PAL B, G, H, I SECAM B, G	VHF E2 - E12 VHF A - H (ITALIE) CATV S01-S05 CATV S11 - S20 (U1 - U10)	VHF E1-E2 (ITALIE) UHF E21 - E69 CATV S1 - S10 (M1 - M10) CATV S21 - S41 (Hyperbande)
	PAL D, K SECAM D, K	VHF R1 - R2 VHF R6 - R12	VHF R3 - R5 UHF E21 - E69
	PAL 525/60	Lecture des bandes NTSC à partir de certains magnétoscopes PAL (VCR)	
	M.NTSC	Lecture à partir de magnétoscopes M.NTSC (VCR)	
	NTSC (entrée AV uniquement)	Lecture à partir de magnétoscopes NTSC (VCR)	
	DVB-T	Services de télévision numérique terrestre (MPEG2 et MPEG4-AVC(H.264))	
	DVB-C	Services de télévision numérique par câble (MPEG2 et MPEG4-AVC(H.264))	
Entrée d'antenne	VHF / UHF		
Conditions de fonctionnement	Température : 0 °C à 35 °C Humidité : HR 20 % à 80 % (pas de condensation)		

Numéro de modèle		TX-L19XM6E	TX-L24XM6E	
Bornes de connexion	Entrée / sortie AV1	Péritel (entrée audio/vidéo, sortie audio/vidéo, entrée RVB)		
	Entrée AV2 (COMPONENT/ COMPOSITE)	VIDEO	Type de broche RCA × 1	1,0 V[p-p] (75 Ω)
		AUDIO L - R	Type de broche RCA × 2	0,5 V[rms]
		Y/VIDEO PB, PR	1,0 V [p-p] (including synchronisation) ± 0,35 V [p-p]	
	Entrée HDMI 1 / 2	Connecteurs Type A		
	Fente pour carte	Fente d'interface commune (compatible IC Plus) × 1		
	USB	USB2.0 CC 5V, Max. 500mA		
	Casque	Mini-prise stéréo 3,5mm × 1		
DIGITAL AUDIO	PCM / Dolby Digital, Fibre optique			

Remarque

- La conception et les caractéristiques techniques sont sujettes à modification sans préavis. Les poids et dimensions sont approximatifs.
- Pour des informations sur la consommation électrique, la résolution d'affichage, etc., veuillez consulter la fiche Produit.

Avis aux utilisateurs concernant la collecte et l'élimination des piles et des appareils électriques et électroniques usagés



Apposé sur le produit lui-même, sur son emballage, ou figurant dans la documentation qui l'accompagne, ce pictogramme indique que les piles et appareils électriques et électroniques usagés doivent être séparés des ordures ménagères.

Afin de permettre le traitement, la valorisation et le recyclage adéquats des piles et des appareils usagés, veuillez les porter à l'un des points de collecte prévus, conformément à la législation nationale en vigueur ainsi qu'aux directives 2002/96/CE et 2006/66/CE.

En éliminant piles et appareils usagés conformément à la réglementation en vigueur, vous contribuez à prévenir le gaspillage de ressources précieuses ainsi qu'à protéger la santé humaine et l'environnement contre les effets potentiellement nocifs d'une manipulation inappropriée des déchets.



Pour de plus amples renseignements sur la collecte et le recyclage des piles et appareils usagés, veuillez vous renseigner auprès de votre mairie, du service municipal d'enlèvement des déchets ou du point de vente où vous avez acheté les articles concernés. Le non-respect de la réglementation relative à l'élimination des déchets est passible d'une peine d'amende.

Pour les utilisateurs professionnels au sein de l'Union européenne

Si vous souhaitez vous défaire de pièces d'équipement électrique ou électronique, veuillez vous renseigner directement auprès de votre détaillant ou de votre fournisseur.



[Information relative à l'élimination des déchets dans les pays extérieurs à l'Union européenne]

Ce pictogramme n'est valide qu'à l'intérieur de l'Union européenne. Pour connaître la procédure applicable dans les pays hors Union Européenne, veuillez vous renseigner auprès des autorités locales compétentes ou de votre distributeur.

Cd

Note relative au pictogramme à apposer sur les piles (voir les 2 exemples ci-contre)

Le pictogramme représentant une poubelle sur roues barrée d'une croix est conforme à la réglementation. Si ce pictogramme est combiné avec un symbole chimique, il remplit également les exigences posées par la Directive relative au produit chimique concerné.



Déclaration de conformité (DoC)

Représentant agréé :

Panasonic Testing Centre

Panasonic Marketing Europe GmbH

Winsbergring 15, 22525 Hamburg, Germany

Données du client

Le numéro de modèle et le numéro de série de cet appareil se trouvent sur son panneau arrière. Veuillez noter ce numéro de série dans l'espace ci-dessous et conserver ce mode d'emploi, ainsi que votre reçu d'achat, comme preuve définitive de votre achat, afin de faciliter la procédure d'identification en cas de vol ou de perte, et pour les services de garantie.

Numéro de modèle

Numéro de série

Panasonic Corporation

Web Site: <http://panasonic.net>

© Panasonic Corporation 2013