

SONY®

3-060-719-22(1)

Portable CD/DVD Player

Mode d'emploi



*DVP-FX1
DVP-F5*

© 2000 Sony Corporation

AVERTISSEMENT

Pour prévenir tout risque d'incendie ou d'électrocution, garder cet appareil à l'abri de la pluie et de l'humidité.

Pour prévenir tout risque d'électrocution, ne pas ouvrir le boîtier. Confier l'entretien de cet appareil exclusivement au personnel qualifié.

Le cordon d'alimentation secteur ne peut être remplacé que dans un centre de service après-vente qualifié.

ATTENTION

L'utilisation d'instruments optiques avec cet appareil augmente les risques de blessures aux yeux. Comme le faisceau laser utilisé par ce lecteur CD/DVD est dangereux pour les yeux, ne tentez pas de démonter le boîtier. Confiez l'entretien de cet appareil exclusivement au personnel qualifié.

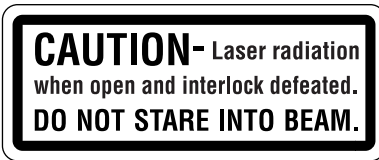

Cette étiquette se trouve en-dessous de l'appareil (boîtier de protection laser).

ATTENTION

POUR PREVENIR TOUT RISQUE D'ELECTROCUTION, ENFICHEZ CORRECTEMENT LA BROCHE DE LA FICHE DANS LA PRISE.

DEPOT DES BATTERIES AU LITHIUM IONISE

DEPOSEZ LES BATTERIES AU LITHIUM IONISE AUX ENDROITS RECOMMANDES.

Vous pouvez rapporter les batteries au lithium ionisé dans un point de ramassage.

Remarque: Dans certain pays, il est interdit de jeter les batteries au lithium ionisé avec les ordures ménagères ou dans les poubelles de bureau.

Pour connaître le point de ramassage le plus proche de chez vous, composez le 416-499-SONY (Canada uniquement)

Avertissement: Ne pas utiliser des batteries au lithium ionisé qui sont endommagées ou qui fuient.





Félicitations!

Nous vous remercions d'avoir fait l'acquisition de ce lecteur CD/DVD Sony. Avant de faire fonctionner cet appareil, veuillez lire attentivement le présent mode d'emploi et conservez-le pour toute référence ultérieure.

A propos de ce mode d'emploi

Conventions

- Les instructions contenues dans le présent mode d'emploi portent sur les commandes du lecteur.
Vous pouvez également utiliser les touches de la télécommande si elles portent le même nom ou un nom similaire à celles du lecteur.
- Les icônes illustrées ci-contre à droite apparaissent dans ce mode d'emploi:

icône	Signification
	Indique que vous pouvez uniquement utiliser la télécommande pour effectuer l'opération.
	Indique un conseil ou une astuce facilitant l'opération envisagée.
	Indique que cette fonction concerne les DVD VIDEO.
	Indique que cette fonction concerne les CD VIDEO.
	Indique que cette fonction concerne les CD audio.

Vérification du modèle

Les instructions contenues dans le présent mode d'emploi concernent les modèles DVP-FX1 et DVP-F5. Vérifiez le numéro de votre modèle en regardant sous l'appareil. Le modèle DVP-FX1 est utilisé pour les illustrations. Toute différence de fonctionnement entre les modèles est clairement mentionnée dans le texte, par exemple "*DVP-FX1 uniquement*".

Table des matières

- 3 A propos de ce mode d'emploi
- 6 Ce lecteur peut reproduire les disques suivants:
- 9 Précautions
- 12 Remarques sur les disques

Préparation

- 13 Déballage
- 14 Utilisation de l'écran LCD (DVP-FX1 uniquement)
- 16 Raccordement du téléviseur
- 19 Raccordement d'un récepteur (amplificateur)
- 22 Raccordement spatial 5.1 canaux
- 25 Raccordement de l'adaptateur électrique CA
- 26 Utilisation de la batterie rechargeable
- 28 Sélection de la langue d'affichage des menus

Lecture d'un disque

- 30 Lecture d'un disque
- 33 Recherche d'un passage déterminé sur un disque
- 35 Reprise de la lecture là où vous avez stoppé un disque (Reprise de lecture)
- 37 Utilisation des menus des DVD
- 39 Lecture d'un VIDEO CD doté de fonctions PBC (Lecture PBC)
- 41 Utilisation de la fenêtre d'affichage

Utilisation des différentes fonctions avec le menu de commande

- 45 Utilisation du menu de commande
- 48 Liste des paramètres du menu de commande
- 50 Recherche d'un titre/chapitre/plage/index/scène
- 51 Vérification du temps de lecture et de la durée restante
- 52 Sélection d'un point de départ à l'aide du code temporel
- 53 Vérification des informations relatives au disque
- 54 Commutation du son
- 57 Affichage des sous-titres
- 58 Commutation des angles
- 60 Réglages Digital Cinema Sound
- 63 Vérification des informations de lecture
- 65 Blocage de disques (verrouillage parental personnalisé)
- 68 Création de programmes musicaux personnalisés (Lecture programmée)
- 72 Lecture dans un ordre quelconque (Lecture aléatoire)
- 73 Répétition de lecture (Lecture répétée)
- 74 Répétition d'un passage déterminé (A-B répéter)

Sélections et réglages

- 76 Utilisation du menu d'installation
- 79 Liste des paramètres du menu d'installation
- 80 Sélection de la langue des menus et du son (CHOIX DE LA LANGUE)
- 83 Réglages de l'affichage (RÉGLAGE DE L'ECRAN)
- 85 Réglages personnalisés (RÉGLAGE PERSONNALISÉ)
- 91 Réglages du son (RÉGLAGE AUDIO)
- 94 Pour éviter d'appuyer accidentellement sur les touches



Autres opérations

- 95 Utilisation d'écouteurs ou d'un casque
- 96 Visionnage de l'image sans câble de connexion — LASER LINK
- 98 Visionnage de l'image d'un autre équipement sur l'écran LCD (DVP-FX1 uniquement)

Informations complémentaires

- 99 Dépannage
- 105 Fonction d'autodiagnostic
- 106 Spécifications
- 108 Glossaire
- 110 Liste des codes de langue
- 112 Index des composants et des commandes
- 119 Index

Ce lecteur peut reproduire les disques suivants:

	DVD VIDEO		VIDEO CD		CD audio	
Logo						
Contenu	Audio + Vidéo		Audio + Vidéo		Audio	
Format de disque	12 cm	8 cm	12 cm	8 cm	12 cm	8 cm (CD single)
Durée de lecture	Environ 4 h (DVD simple face)/ environ 8 h (DVD double face)	Environ 80 min. (DVD simple face)/ environ 160 min. (DVD double face)	74 min.	20 min.	74 min.	20 min.

Le logo "DVD VIDEO" est une marque commerciale.

Ce lecteur satisfait aux spécifications du système couleur NTSC. Vous ne pouvez pas reproduire des disques enregistrés dans un autre système couleur tel que les systèmes PAL et SECAM.

Code local des DVD que vous pouvez reproduire sur cet appareil

Le code régional de votre lecteur DVD figure sous l'appareil qui ne pourra lire que des disques DVD dont le code régional est identique.



Les DVDs identifiés par le logo  peuvent également être reproduits sur cet appareil. Si vous tentez de lire un DVD d'un code régional différent, le message "Playback prohibited by area limitations." (Lecture impossible à cause d'une limitation régionale) apparaîtra à l'écran. Suivant les DVD, il se peut qu'aucune indication de code régional ne soit indiquée même si la lecture du DVD est interdite par les limites de zone.

Remarque sur les opérations de lecture des DVD et VIDEO CD

Certaines opérations de lecture de DVD et de VIDEO CD peuvent avoir été intentionnellement définies par les producteurs de logiciels. Etant donné que ce lecteur reproduit les DVD et les VIDEO CD conformément au contenu défini par les producteurs de logiciels, il se peut que certaines fonctions de lecture ne soient pas accessibles. Veuillez également vous référer aux instructions fournies avec les DVD et les VIDEO CD.

Termes concernant les disques

- **Titre**
La plus longue séquence d'images ou pièce musicale d'un DVD, le film, etc., d'un logiciel vidéo, ou le titre d'un album d'un logiciel.
- **Chapitre**
Séquence d'images ou pièce musicale plus petite qu'un titre. Un titre se compose de plusieurs chapitres. Chaque chapitre est identifié par un numéro de chapitre qui vous permet de le localiser. Suivant les disques, il est possible qu'aucun chapitre ne soit enregistré.
- **Plage**
Séquence d'images ou pièce musicale d'un VIDEO CD ou d'un CD. Chaque plage est identifiée par un numéro de plage qui vous permet de la localiser.

Structure d'un DVD

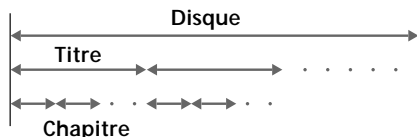

Structure d'un VIDEO CD ou d'un CD

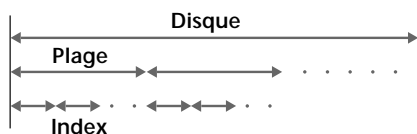

- **Index (CD) / Index vidéo (VIDEO CD)**
Nombre qui divise une plage en sections qui vous permettent de localiser rapidement un passage sur un VIDEO CD ou un CD. Suivant les disques, il est possible qu'aucun index ne soit enregistré sur le disque.
- **Scène**
Sur un VIDEO CD doté de fonctions PBC (commande de lecture), les écrans de menu, les images animées et les images fixes sont divisées en sections désignées "scènes". Chaque scène est identifiée par un numéro de scène qui vous permet de la localiser.

Remarque sur la commande de lecture PBC (VIDEO CD)

Ce lecteur satisfait aux normes VIDEO CD Ver. 1.1 et Ver. 2.0. Vous pouvez activer deux modes de lecture en fonction du type de disque.

Type de disque	Vous pouvez
VIDEO CD sans fonctions PBC (disques Ver. 1.1)	Visionner une source vidéo (images animées) et écouter de la musique.
VIDEO CD doté de fonctions PBC (disques Ver. 2.0)	Exploiter des logiciels interactifs à l'aide des menus affichés sur l'écran du téléviseur (lecture PBC) en plus des fonctions de lecture vidéo des disques Ver. 1.1. Vous pouvez également visualiser des images fixes à haute définition enregistrées sur un disque.

Disques que le lecteur ne peut reproduire

Le lecteur ne peut reproduire d'autres disques que ceux précisés dans le tableau de la page 4. Ainsi, les CD-R, les CD-ROM et les PHOTO CD, les sections de données sur CD-EXTRA, DVD-ROM, DVD audio, couche HD (haute densité des Super Audio CD), etc. ne peuvent être reproduites.

Remarque

Le lecteur risque de ne pas pouvoir reproduire un CD-R enregistré dans de mauvaises conditions.

Ce lecteur peut reproduire les disques suivants: (suite)

Lorsque vous reproduisez des CD à codage DTS*, des parasites excessifs sont audibles via les sorties stéréo analogiques. Pour éviter tout dommage potentiel au système audio, l'utilisateur est tenu de prendre les précautions appropriées lorsque les sorties stéréo analogiques du lecteur DVD sont connectées à un système d'amplification. Pour exploiter les fonctions de lecture DTS Digital Surround™, un décodeur DTS Digital Surround™ à 5.1 canaux externe doit être raccordé à la sortie numérique du lecteur DVD.

Ce produit intègre une technologie de protection des droits d'auteur couverte par des brevets américains ainsi que par d'autres droits sur la propriété intellectuelle détenus par Macrovision Corporation et d'autres détenteurs. L'emploi de cette technologie de protection des droits d'auteur doit faire l'objet d'une autorisation par Macrovision Corporation et est exclusivement destinée à une utilisation dans le cercle familial et à d'autres systèmes de visualisation limités, sauf autorisation divergente par Macrovision Corporation. Toute étude ingénieriale inverse ou tout démontage de cet appareil est interdit.

* "DTS", "DTS Digital Surround" et "DTS Digital Out" sont des marques commerciales de Digital Theater Systems Inc.

Précautions

Sécurité

- Attention - L'utilisation d'instruments optiques avec cet appareil aura pour effet d'augmenter les risques de lésions oculaires.
- Si des objets solides ou des liquides pénètrent à l'intérieur du châssis, débranchez le lecteur et faites-le vérifier par un technicien qualifié avant de le remettre en service.

Adaptateur électrique CA et cordon d'alimentation CA

- Utilisez uniquement l'adaptateur électrique CA fourni. N'utilisez aucun autre adaptateur électrique CA. Ceci pourrait être à l'origine d'un mauvais fonctionnement.

Polarité de la prise



- Si l'adaptateur électrique CA provoque des interférences à la réception radio, éloignez l'adaptateur de la radio.
- Débranchez la prise DC IN 10V en premier, puis débranchez la prise murale, même si le lecteur a été mis hors tension.
- Si vous pensez ne pas utiliser le lecteur pendant une période prolongée, assurez-vous de débrancher le lecteur de la prise murale et/ou enlevez la batterie rechargeable. Pour débrancher le cordon d'alimentation CA (de la prise murale), tirez sur la fiche et non sur le cordon proprement dit.
- La plaquette signalétique indiquant la tension de fonctionnement, la consommation électrique, etc. est située sur la partie inférieure de l'adaptateur électrique CA.
- Si la prise CA de votre appareil ne convient pas à la prise de courant, contactez un adaptateur de prise CA disponible en vente.

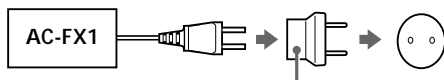

Adaptateur de prise CA

- Ne branchez pas le cordon d'alimentation à un transformateur de voltage ou un appareil similaire.
- Si vous devez remplacer le cordon d'alimentation CA (prise murale), faites effectuer cette opération dans un centre de réparation agréé.

Partie inférieure de l'appareil

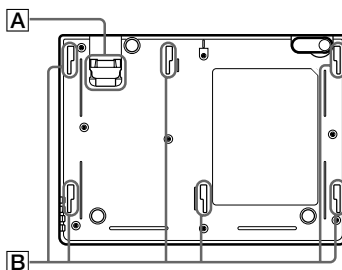

- Ne laissez pas la poussière entrer en contact avec les terminaux (A dans l'illustration) ou les trous (B dans l'illustration).
- N'ouvrez pas les couvercles des terminaux (A dans l'illustration).

Batteries rechargeables

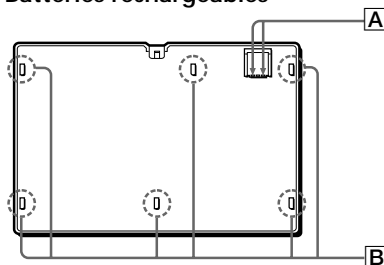

- Ne coupez pas les terminaux (A dans l'illustration).
- N'ouvrez pas les couvercles des terminaux (A dans l'illustration).
- Ne laissez pas la poussière entrer en contact avec les terminaux (A dans l'illustration) ou sur les guides en relief (B dans l'illustration).
- N'exposez pas la batterie à de hautes températures (60 °C (140 °F)).

à suivre

Précautions (suite)

- La batterie de cet appareil peut prendre feu ou provoquer des brûlures chimiques en cas de mauvaise utilisation. Ne démontez pas la batterie, ne l'exposez pas à des températures supérieures à 100 °C (212 °F) et ne la faites pas brûler.
- Danger d'explosion de la batterie en cas de mauvais remplacement. Remplacez la batterie uniquement par une batterie Sony NP-FX1. L'utilisation d'une autre batterie peut présenter un risque d'incendie ou d'explosion.
- La batterie rechargeable est uniquement conçue pour être utilisée avec le lecteur CD/DVD portable Sony.
- Risque de brûlure en cas de mauvaise utilisation. Ne tentez pas de démonter la batterie. Soyez extrêmement prudent lors de la manipulation de batteries au lithium ion endommagées ou qui fuient. Si la batterie est endommagée, il est possible que de l'électrolyte s'échappe et soit à l'origine de blessures corporelles.
- Des restrictions et des obligations nationales ou locales peuvent s'appliquer en matière de destruction ou de recyclage de batteries. Prenez connaissance de ces restrictions et de ces obligations auprès des services compétents.
- Débarrassez-vous rapidement de vos batteries usées.
- Tenez les batteries hors de portée des enfants.
- Ne laissez pas le lecteur à proximité de sources de chaleur, dans un endroit exposé au rayonnement solaire direct, à des poussières ou à du sable, près d'une source d'humidité, sous la pluie, dans un endroit sujet à des vibrations ou à des chocs mécaniques, sur une surface irrégulière ou dans une voiture dont les vitres sont fermées.
- Si le lecteur est à l'origine d'interférences à la réception de programmes radio ou de télévision, mettez-le hors tension ou éloignez-le de votre poste de radio ou de télévision.

Fonctionnement

- Si vous déplacez le lecteur d'un endroit froid à un endroit chaud, ou lorsque le lecteur est placé dans une pièce très humide, il est possible que de la condensation se forme sur les lentilles situées à l'intérieur de l'appareil. Si cela se produit, le lecteur pourra ne pas fonctionner correctement. Dans ce cas, retirez le disque et laissez le lecteur sous tension pendant environ une demi-heure jusqu'à disparition de la condensation.
- Pendant son fonctionnement, ne déplacez pas le lecteur, ne le secouez pas et évitez de lui faire subir un choc de quelque manière que ce soit. Ceci pourrait être à l'origine d'un mauvais fonctionnement.
- Utilisez ce lecteur sur une surface stable et horizontale non sujette à des vibrations.
- Ne touchez pas le disque si ce dernier tourne toujours lorsque vous ouvrez le couvercle. Vous risquez en effet de vous blesser.

Réglage du volume

N'augmentez pas le volume sonore lorsque vous écoutez un passage avec de très faibles niveaux d'entrée ou sans signal audio. Dans le cas contraire, vous risquez d'endommager vos haut-parleurs lors de la lecture d'un passage

possédant un haut niveau de crête.
Baissez le volume avant de lancer la lecture.

Sécurité routière

N'utilisez pas de casque ni d'écouteurs en conduisant une voiture ou tout autre véhicule motorisé ou en faisant du vélo. Ceci peut présenter un danger pour vous et pour les autres usagers de la route et est illégal dans certains pays. L'utilisation d'un casque ou d'écouteurs à un haut niveau sonore peut également être dangereux lorsque vous marchez, et tout spécialement sur des passages piétons. Faites preuve d'une grande vigilance ou arrêtez d'utiliser le lecteur dans des situations pouvant présenter des risques.

Casque/Ecouteurs

Protection des facultés auditives

Évitez d'utiliser un casque ou des écouteurs à de trop forts niveaux sonores. Les spécialistes déconseillent fortement de porter un casque ou des écouteurs de manière prolongée, continue et à de trop forts niveaux sonores. Si vous percevez un sifflement dans les oreilles, réduisez immédiatement le volume ou arrêtez la lecture.

Respect d'autrui

N'utilisez pas votre lecteur à de trop forts niveaux sonores. Vous pourrez ainsi entendre les bruits et les dangers de votre environnement et faire preuve de respect vis à vis des personnes qui vous entourent.

Nettoyage

- Nettoyez le châssis, l'écran et les commandes à l'aide d'un chiffon doux légèrement imbibé d'une solution détergente non agressive. N'utilisez pas d'éponge abrasive, de poudre à récurer ou de solvant tel que de l'alcool ou de la benzine.
- Si l'appareil ne fonctionne pas correctement, nettoyez les poussières ou les traces de salissure à l'aide d'un chiffon doux.

- N'enlevez jamais l'étiquette "Warranty void if removed" (Annulation de la garantie en cas de retrait) située autour de la lentille.
- Si de la poussière sur la lentille empêche le fonctionnement normal de l'appareil, nettoyez la lentille avec une brosse soufflante disponible dans le commerce. Veillez à ne pas toucher directement la lentille.
N'utilisez pas de disques destinés à nettoyer la lentille. Ces disques peuvent en fait endommager cette dernière.

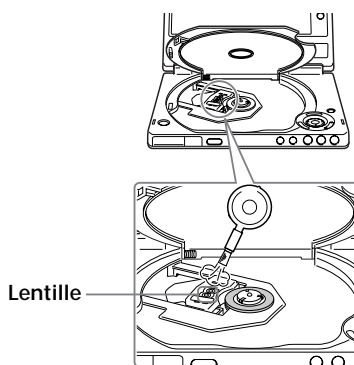

Transport

- Lorsque vous transportez ce lecteur, utilisez le carton et les matériaux d'emballage d'origine.
- Avant de déplacer ce lecteur, assurez-vous de bien retirer tout disque qu'il contient.

Manipulation de l'écran LCD (DVP-FX1 uniquement)

L'écran LCD est fabriqué selon une technologie de fabrication de haute précision. Il est cependant possible que de petits points noirs ou lumineux (rouges, bleus ou verts) apparaissent sur l'écran LCD. Ceci est un résultat normal du processus de fabrication et n'indique pas un mauvais fonctionnement de l'appareil.

à suivre

Précautions (suite)

- Ne rayez pas l'écran LCD et n'appuyez pas dessus. Ceci peut provoquer un mauvais fonctionnement.
- L'utilisation de l'appareil à de faibles températures peut être à l'origine de l'apparition d'une image fantôme sur l'écran. Ceci est normal. Lorsque le lecteur est de nouveau placé à une température normale, l'écran redevient normal.
- Une image fantôme peut également apparaître sur l'écran si une même image est affichée pendant une période prolongée. Cette image disparaît au bout de quelques minutes. Il vous est possible d'utiliser un économiseur d'écran pour éviter l'apparition de telles images.
- L'écran s'échauffe légèrement pendant l'utilisation. Ceci est normal et n'indique aucun mauvais fonctionnement.

Si vous avez des questions ou si vous rencontrez des problèmes lors de l'utilisation du lecteur, consultez votre centre de service après-vente Sony le plus proche.

REMARQUE IMPORTANTE

Attention : Le lecteur DVD fourni est capable d'afficher de manière infinie une image vidéo fixe ou une image d'affichage sur l'écran de votre téléviseur. Si vous laissez cette image affichée sur votre téléviseur pendant une longue période, vous risquez d'endommager irrémédiablement l'écran de votre téléviseur. Les téléviseurs à projection sont tout spécialement sensibles à ce problème.

Remarques sur les disques

Manipulation des disques

- Pour que les disques restent propres, manipulez-les avec soin. N'en touchez jamais la surface.
- Ne collez pas de papier ni de bande adhésive sur les disques.
S'il y a de la colle (ou toute autre substance similaire) sur les disques, éliminez-la complètement avant d'utiliser ces disques.

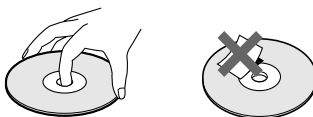

- N'exposez pas les disques au rayonnement direct du soleil ou à des sources de chaleur telles que des conduits de chauffage, et ne les laissez pas dans une voiture parquée en plein soleil où la température à l'intérieur de l'habitacle risque d'augmenter dans des proportions considérables.
- Après avoir reproduit un disque, rangez-le dans son boîtier.

Entretien des disques

- Avant de reproduire un disque, nettoyez-le à l'aide d'un chiffon de nettoyage. Essuyez les disques en allant du centre vers l'extérieur.
- N'utilisez pas de solvants tels que de la benzine, du diluant, des nettoyants disponibles dans le commerce ou des sprays antistatiques destinés aux disques en vinyle (LP).

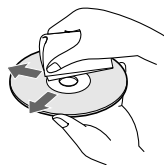

A propos des disques spéciaux

N'utilisez pas de CD de formes spéciales comme des disques en forme de cœur ou d'étoile, car vous risquez sinon de provoquer un dysfonctionnement du lecteur.

Déballage

Vérifiez si vous avez reçu les accessoires suivants:

- Câble de connexion audio/vidéo (1)
- Adaptateur électrique CA AC-FX1 (1)
- Cordon d'alimentation CA (1)
- Télécommande (distante) RMT-D114A (1)
- Piles AA (R6) (2)
- Batterie rechargeable NP-FX1 (DVP-FX1 uniquement) (1)

Installation des piles dans la télécommande

Vous pouvez commander le lecteur au moyen de la télécommande fournie.

Introduisez deux piles AA (R6) en faisant correspondre les pôles (+) et (-) des piles avec le schéma figurant à l'intérieur du compartiment à piles. Lorsque vous utilisez la télécommande, dirigez-la vers le capteur de télécommande  du lecteur.

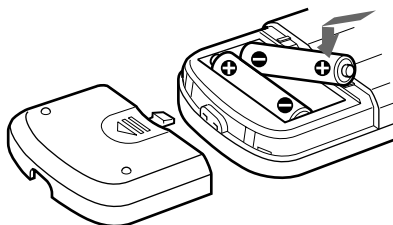

Remarques

- Ne laissez pas la télécommande dans un endroit extrêmement chaud ou humide.
- Ne laissez s'introduire aucun corps étranger dans le boîtier de la télécommande et en particulier lors du remplacement des piles.
- N'exposez pas le capteur de télécommande à la lumière directe du soleil ou d'un luminaire. Vous risquez sinon de provoquer un dysfonctionnement.
- Si vous prévoyez de ne pas utiliser la télécommande pendant une période prolongée, retirez-en les piles de façon à éviter tout dommage causé par une fuite des piles et la corrosion subséquente.

Utilisation de l'écran LCD (DVP-FX1 uniquement)

Il vous est possible de visionner l'image de lecture sur l'écran LCD.

Ouverture de l'écran LCD

- 1 Lors de l'utilisation de l'adaptateur électrique CA, tirez l'onglet de stabilisation situé dans la partie inférieure du lecteur afin d'éviter que celui-ci ne bascule.

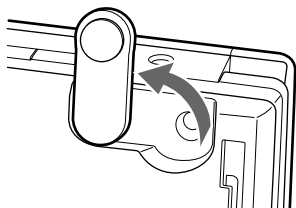

- 2 Appuyez sur PUSH OPEN et soulevez l'écran LCD pour l'ouvrir.

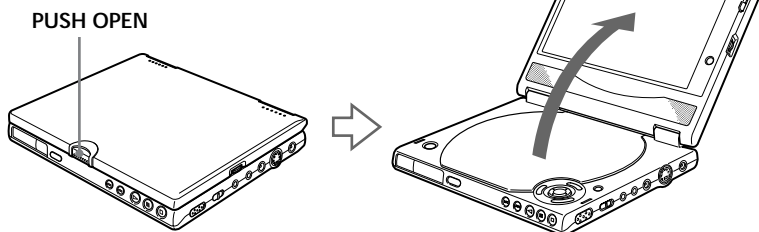

Lorsque vous utilisez l'écran LCD, il n'est pas nécessaire de raccorder un téléviseur ni un récepteur (amplificateur). Reportez-vous à la section "Raccordement de l'adaptateur électrique CA", page 25 ou à la section "Utilisation de la batterie rechargeable", page 26.

Réglage de la luminosité de l'écran LCD

Si cela s'avère nécessaire, réglez la luminosité de l'écran LCD à l'aide de la molette BRIGHT.

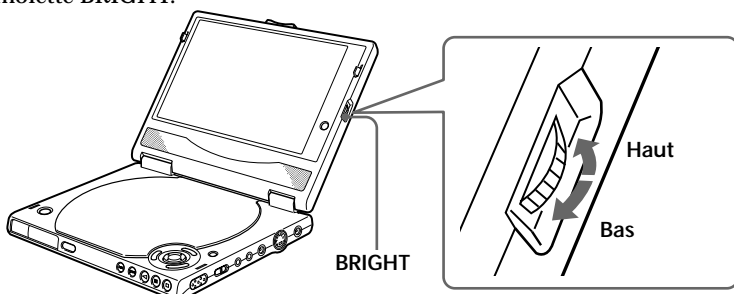

Sélection du mode d'affichage

Vous pouvez sélectionner le mode d'affichage en fonction du rapport d'aspect (4:3 ou 16:9) de l'image lue ou entrée.

Chaque fois que vous appuyez sur DISPLAY MODE, le mode change comme suit :

→ Wide (Large) → Full (Plein) → Cinema (Cinéma) → Normal → Off (Désactive)

Sélection du mode d'affichage en fonction du rapport d'aspect de l'image

Le rapport d'aspect de l'image enregistrée sur le DVD figure sur la jaquette de ce dernier (4:3, 16:9 LB, LB).

- Mode Wide (Large) 4:3

Agrandit l'image 4:3, alors que les parties inférieure et supérieure de l'image sont condensées pour être affichées sur un écran 16:9.

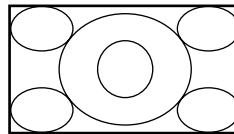

- Mode Full (Plein) 16:9 LB

Affiche une image 16:9 en remplissant la totalité de l'écran.

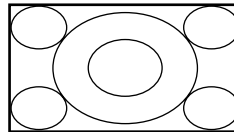

- Mode Cinema (Cinéma) LB

Agrandit l'image 4:3 et supprime les bandes noires afin de remplir l'écran 16:9. En fonction du DVD lu, il est possible que les bords de l'image soient déformés.

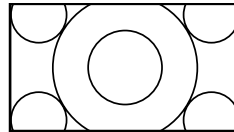

- Mode Normal 4:3 16:9 LB LB

Affiche l'image originale telle quelle. L'image 4:3 comportera des bandes noires sur les deux côtés. L'image 16:9/4:3 comportera des bandes noires de part et d'autre.

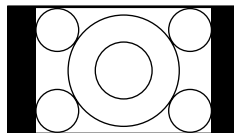

Réglage du volume

Lorsque vous écoutez le son par l'intermédiaire des haut-parleurs intégrés, réglez le volume en tournant la molette VOL.

Vous pouvez également régler le volume des écouteurs externes à l'aide de la molette VOL.

Raccordement du téléviseur

Ce raccordement permet d'écouter le son via les haut-parleurs du téléviseur (L:gauche, R:droite). Consultez également le mode d'emploi qui accompagne l'appareil à raccorder.

Pour le modèle DVP-FX1

Assurez-vous de régler le commutateur LINE SELECT sur OUT.

 Vous pouvez profiter du son spatial avec les haut-parleurs intégrés de votre téléviseur

Vous pouvez utiliser la fonction de tridimensionnalisation du son pour créer des haut-parleurs arrière virtuels à l'aide des haut-parleurs intégrés dans votre téléviseur sans pour cela devoir employer de véritables haut-parleurs arrière (VES TV: Virtual Enhanced Surround TV). Pour plus de détails, voir page 60.

Câbles de connexion indispensables

Câble de connexion audio/vidéo (fourni) (1)

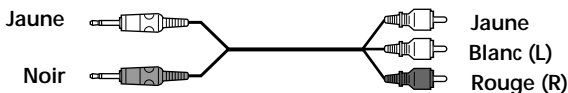

Câble S VIDEO (non fourni) (1)



Lors de la connexion des cordons, assurez-vous de brancher les cordons aux prises appropriées en respectant les couleurs des composants : Jaune (Vidéo) sur Jaune, Rouge (Droite) sur Rouge et Blanc (Gauche) sur Blanc. Raccordez la prise noire du cordon de connexion audio/vidéo au connecteur AUDIO OUT (Blanc) du lecteur. Effectuez fermement les connexions afin d'éviter bourdonnement et bruits parasites.

Si votre téléviseur dispose d'un connecteur d'entrée S Vidéo, connectez le composant via le connecteur S VIDEO OUT à l'aide du câble S Vidéo (non fourni) et non du câble de connexion vidéo. Vous obtiendrez ainsi une meilleure image.

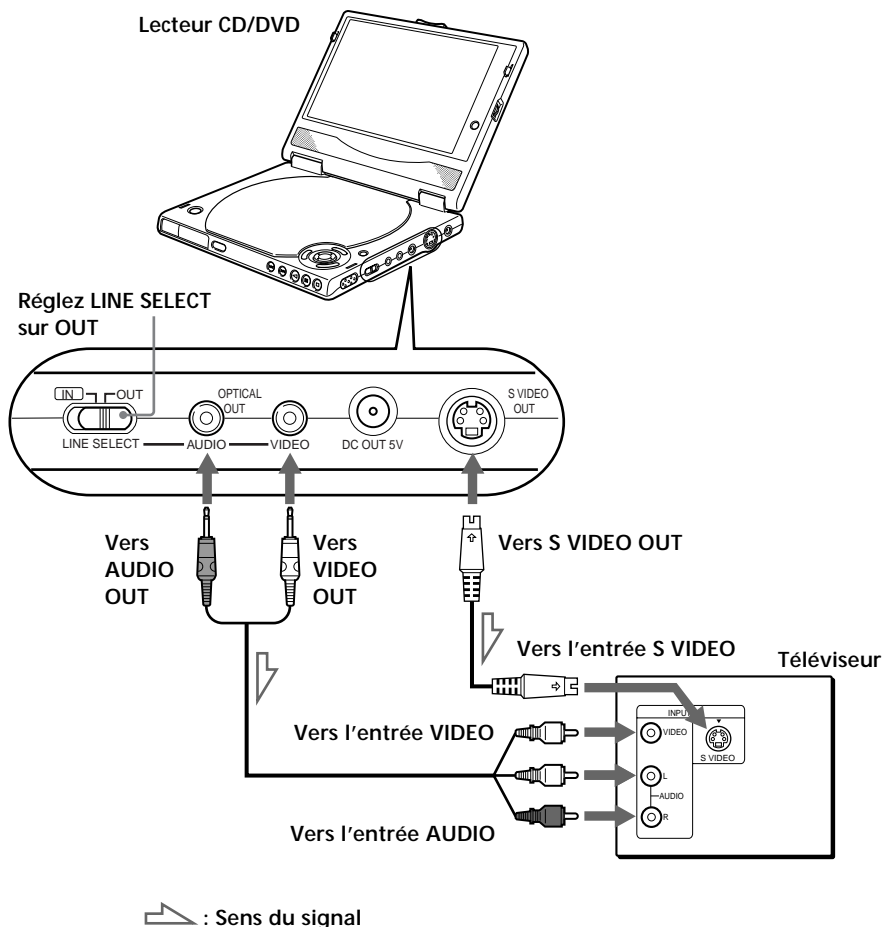

Pour le modèle DVP-FX1

- Pour éteindre l'écran LCD:
appuyez plusieurs fois sur la touche DISPLAY MODE du lecteur.
- Pour régler le volume des haut-parleurs intégrés:
tournez la molette VOL du lecteur.

à suivre

Raccordement du téléviseur (suite)

Remarques

- Consultez également les instructions fournies avec l'appareil à raccorder.
- Ne raccordez pas ce lecteur à une platine vidéo. Sinon, des parasites risquent d'apparaître dans l'image.

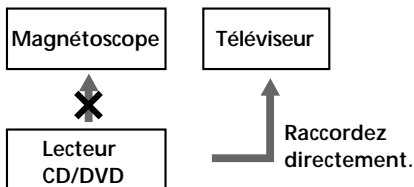

Réglages du lecteur

Certains réglages du lecteur sont indispensables en fonction du téléviseur ou des autres composants à raccorder.

Utilisez le menu d'installation pour effectuer ces différents réglages.

Pour plus de détails sur l'utilisation du menu d'installation, voir page 76.

- **Si vous raccordez le lecteur à un téléviseur à écran large**
Dans le menu d'installation, réglez "TYPE TÉLÉ" dans "RÉGLAGE DE L'ECRAN" sur "16:9" (réglage par défaut). Pour plus de détails, voir page 83.
- **Si vous raccordez le lecteur à un téléviseur doté de la fonction "MODE AMPLE"**
Dans le menu d'installation, réglez "TYPE TÉLÉ" dans "RÉGLAGE DE L'ECRAN" sur "16:9/4:3 MODE AMPLE". Pour plus de détails, voir page 83.
- **Si vous raccordez le lecteur à un téléviseur à écran large**
Dans le menu d'installation, réglez "TYPE TÉLÉ" dans "RÉGLAGE DE L'ECRAN" sur "16:9/4:3 MODE AMPLE". Pour plus de détails, voir page 83.

Raccordement d'un récepteur (amplificateur)

Ce raccordement vous permet d'écouter le son via des haut-parleurs raccordés à un amplificateur sans décodeur DTS ou Dolby* Digital intégré. Reportez-vous également au mode d'emploi fourni avec le composant à raccorder.

Pour le modèle DVP-FX1

Assurez-vous de régler le commutateur LINE SELECT sur OUT.

 Vous pouvez exploiter le son spatial en raccordant uniquement des haut-parleurs frontaux

Vous pouvez utiliser la fonction de tridimensionnalisation du son pour créer des haut-parleurs arrière virtuels avec le son des haut-parleurs frontaux (L, R) sans pour cela devoir employer de véritables haut-parleurs arrière (VES : Virtual Enhanced Surround). Pour plus de détails, voir page 60.

* Fabriqué sous licence de Dolby Laboratories.

"Dolby", "Pro Logic" et le symbole représentant un double D sont des marques commerciales de Dolby Laboratories.

Travaux confidentiels non publiés. ©1992-1997 Dolby Laboratories. Tous droits réservés.

Câbles de connexion indispensables

Câble de connexion audio/vidéo (fourni) (1)

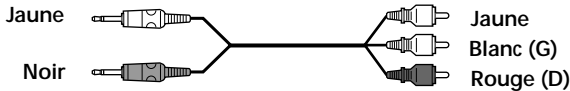

Câble S VIDEO (non fourni) (1)



Lors de la connexion des cordons, assurez-vous de brancher les cordons aux prises appropriées en respectant les couleurs des composants : Rouge (Droite) sur Rouge et Blanc (Gauche) sur Blanc. Raccordez la prise noire du cordon de connexion audio/vidéo au connecteur AUDIO OUT (Blanc) du lecteur. Effectuez fermement les connexions afin d'éviter bourdonnement et bruits parasites.

Si vous disposez d'un composant numérique tel qu'un récepteur (amplificateur) avec un connecteur numérique, DAT ou MD, raccordez le composant via le connecteur OPTICAL OUT en utilisant un cordon de connexion numérique optique (non fourni).

Câble de connexion numérique optique (non fourni) (1)

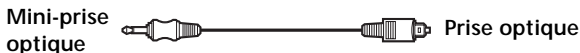

suite

Raccordement d'un récepteur (amplificateur) (suite)

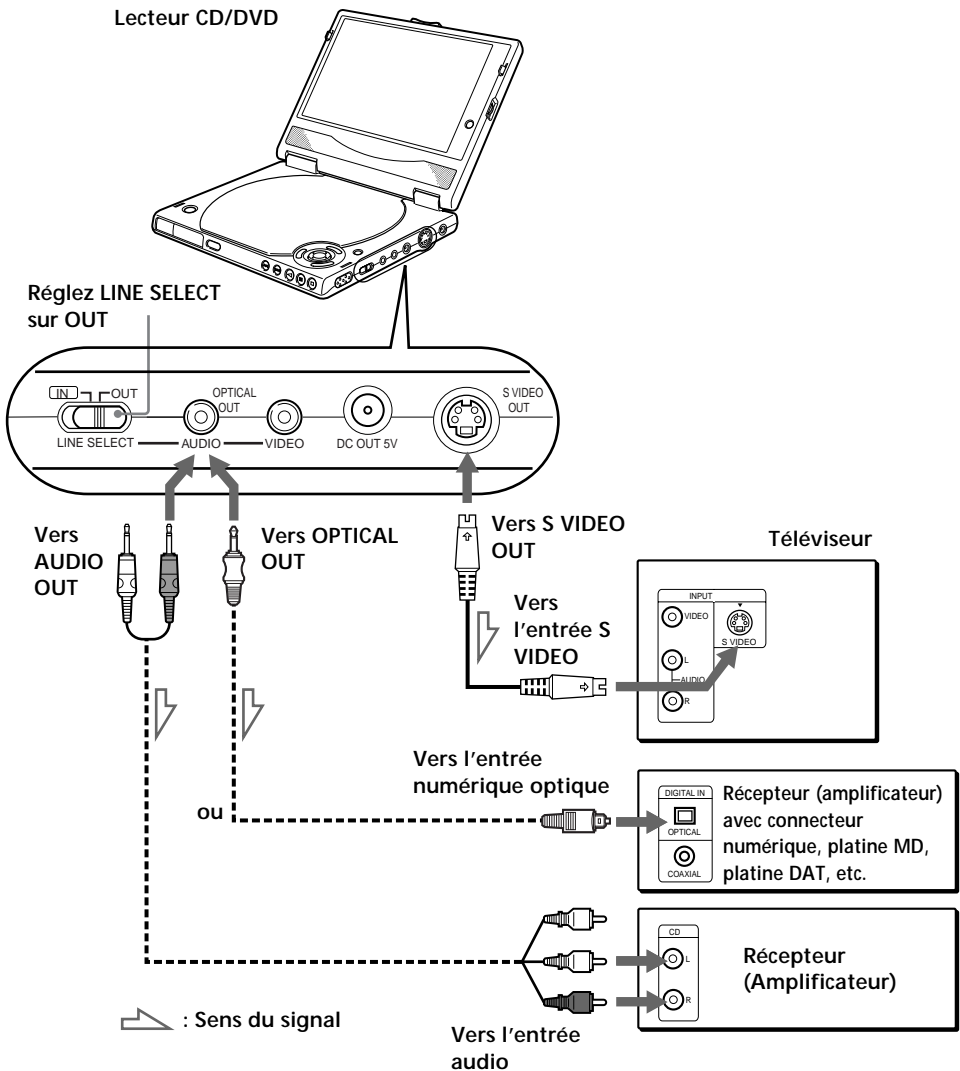

Remarque

Vous pouvez profiter d'une image avec un signal S Vidéo si votre téléviseur n'est pas conforme au signal S Vidéo. Si votre téléviseur ne dispose pas d'une entrée S Vidéo, raccordez le composant via le connecteur VIDEO INPUT à l'aide du cordon de connexion vidéo (non fourni) et non du cordon de connexion S Vidéo. Pour obtenir plus de détails, reportez-vous à la page 17.

Consultez également les instructions fournies avec votre téléviseur.

Réglages pour la connexion numérique optique

- Pour écouter le son par des haut-parleurs raccordés à un récepteur (amplificateur) qui possède un connecteur numérique et n'a pas de décodeur DTS ou Dolby Digital, ou pour sortir le son vers un appareil numérique tel qu'une platine DAT ou MD

Réglez l'option "RÉGLAGE AUDIO" dans l'écran de configuration (page 91) comme illustré ci-dessous. Les réglages par défaut sont les suivants.

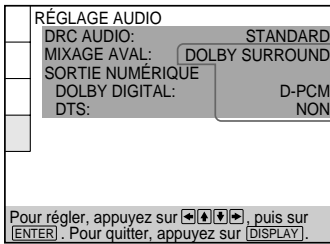

Réglez les options comme dans cette illustration

🔊 Si vous disposez d'un composant numérique doté d'un décodeur DTS ou Dolby Digital intégré

Vous pouvez profiter d'un son spatial multi-canal en raccordant le composant via le connecteur OPTICAL OUT en utilisant un câble de connexion numérique optique (non fourni).

Pour obtenir des détails sur les raccordements et les réglages, reportez-vous à la page 22.

Remarques

Si vous avez effectué les connexions à l'aide d'un câble de connexion numérique optique, ne réglez pas "DOLBY DIGITAL" sur "DOLBY DIGITAL" et "DTS" sur "OUI". Sinon, les haut-parleurs produiront soudainement un bruit puissant, qui risque d'affecter votre audition ou d'endommager les haut-parleurs.

- Si vous avez effectué les connexions à l'aide d'un câble de connexion numérique optique, réglez "VES" sur "NON" dans l'écran de menu de contrôle (page 60). Dans le cas contraire, le lecteur ne sortira pas les signaux Dolby Digital lorsque vous sélectionnez "SORTIE NUMÉRIQUE" dans "RÉGLAGE AUDIO" et réglez "DOLBY DIGITAL" sur "D-PCM".
- Si vous avez effectué les connexions à l'aide d'un câble de connexion numérique optique et que vous sortez les signaux qui ne reproduisent pas l'effet Dolby Surround (Pro Logic), réglez "MIXAGE AVAL" sur "NORMAL" dans "RÉGLAGE AUDIO" dans l'affichage de la configuration.
- Vous pouvez effectuer des enregistrements audio numériques de disques enregistrés au format spatial multi-canal en utilisant directement une platine MD ou DAT.

Raccordement spatial 5.1 canaux

Avec des DVD dont le son est enregistré au format DTS ou Dolby Digital, vous pouvez profiter du son spatial afin d'avoir l'impression d'être dans un théâtre ou dans une salle de concert en utilisant un composant numérique doté d'un décodeur DTS ou Dolby Digital intégré (non fourni). Le lecteur sort les signaux du son spatial par le connecteur OPTICAL OUT.

En utilisant un récepteur (amplificateur) disposant d'un connecteur OPTICAL OUT et 6 haut-parleurs, vous pouvez profiter d'une présence audio plus intense sans quitter votre fauteuil.

Pour le modèle DVP-FX1

Assurez-vous de régler le commutateur LINE SELECT sur OUT.

Câbles de connexion indispensables

Câble de connexion numérique optique (non fourni) (1)



Câble S VIDEO (non fourni) (1)



* Raccordez le composant via le connecteur OPTICAL OUT au moyen d'un câble de connexion numérique optique ou coaxial (non fourni). Vous ne devez pas raccorder ces deux câbles. Reportez-vous à la figure de la page suivante.

Remarques

- Ne raccordez pas le cordon d'alimentation à une prise AC avant d'avoir effectué toutes les connexions.
- Reportez-vous aux instructions fournies avec le composant à connecter.
- Les connecteurs de cordons doivent être complètement insérés dans les prises. Une connexion lâche risque de provoquer un bourdonnement et des bruits parasites.

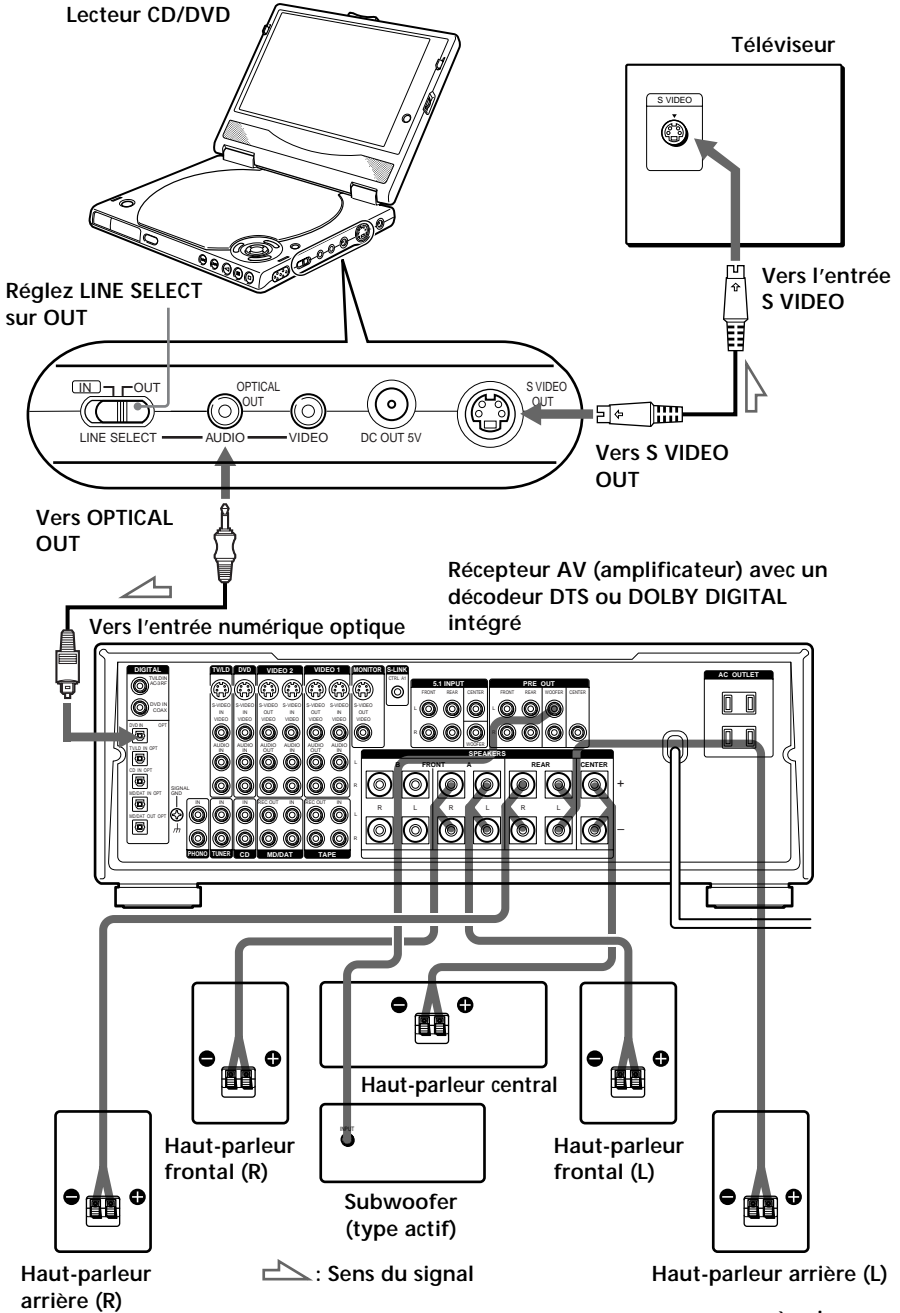

Réglages du lecteur

Certains réglages du lecteur sont indispensables en fonction des composants à raccorder.

Utilisez le menu d'installation pour effectuer ces différents réglages.

Pour plus de détails sur l'utilisation du menu d'installation, voir page 76.

- Si vous raccordez un composant audio doté d'un décodeur Dolby Digital intégré **A**

Sélectionnez "DOLBY DIGITAL" dans "SORTIE NUMÉRIQUE" dans l'affichage "RÉGLAGE AUDIO" et réglez "DOLBY DIGITAL" sur "DOLBY DIGITAL". (page 93)

- Si vous raccordez un composant audio doté d'un décodeur DTS intégré **B**

Sélectionnez "DTS" dans "SORTIE NUMÉRIQUE" dans l'affichage "RÉGLAGE AUDIO" et réglez "DTS" sur "OUI". (page 93)





Remarques

- Si vous ne raccordez pas de composant audio doté d'un décodeur Dolby Digital intégré, ne réglez pas "DOLBY DIGITAL" sur "DOLBY DIGITAL".
- Si vous ne raccordez pas de composant audio doté d'un décodeur DTS intégré, ne réglez pas "DTS" sur "OUI".

Raccordement de l'adaptateur électrique CA

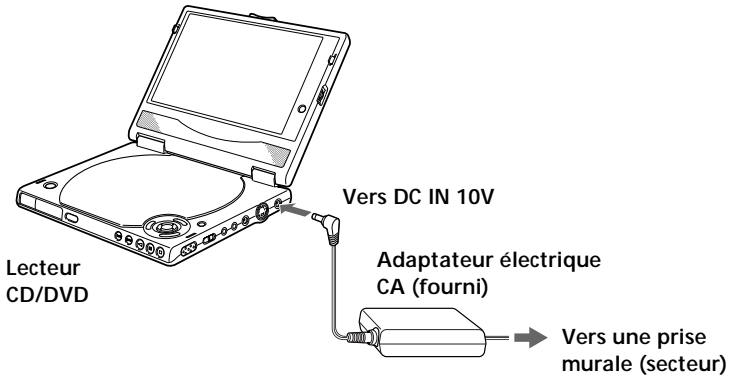
- 1 Raccordez le cordon d'alimentation CA à une prise secteur.
- 2 Raccordez l'adaptateur électrique CA au lecteur puis branchez le cordon dans la prise murale.



 Il vous est possible d'utiliser une batterie rechargeable
Reportez-vous à la section "Utilisation de la batterie rechargeable", page suivante.

Remarque

Lorsque vous débranchez le cordon d'alimentation, assurez-vous d'arrêter la lecture. Si vous débranchez ce cordon pendant la lecture, le lecteur risque de ne plus fonctionner correctement.

Utilisation de la batterie rechargeable

Vous pouvez utiliser la batterie rechargeable NP-FX1 (fournie uniquement avec le modèle DVP-FX1) pour utiliser le lecteur lorsqu'aucune prise secteur n'est disponible.

Autonomie de la batterie*

Nom du modèle	Durée de lecture de		
	DVD VIDEO	CD VIDEO	CD AUDIO
DVP-FX1 (Ecran LCD : Actif)	4,5	4,5	4,5
DVP-FX1 (Ecran LCD : Inactif)	8,0	8,0	8,0
DVP-F5	8,0	8,0	8,0

* Nombre d'heures approximatif lors d'une lecture continue à température ambiante (20°C) avec :

- utilisation de la fonction d'économie d'énergie (DVP-FX1 uniquement, page 90)
- utilisation des écouteurs
- la luminosité de l'écran LCD réglée sur la valeur la plus faible (DVP-FX1 uniquement, page 14)

Installation de la batterie rechargeable

- 1 Faites coïncider les crochets de la batterie rechargeable avec les trous situés sur la partie inférieure du lecteur, comme illustré ci-dessous.

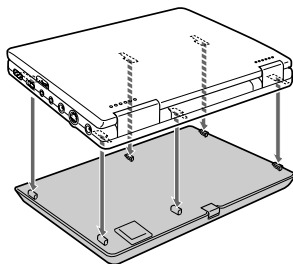

- 2 Faites glisser le lecteur vers l'avant, dans la direction de la flèche, jusqu'à ce que vous entendiez un clic.

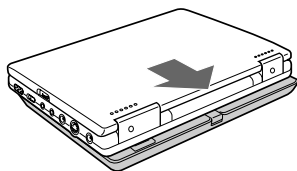

Pour éviter d'appuyer accidentellement sur les touches

Mettez le lecteur hors tension lorsque vous installez la batterie rechargeable.

Remarque

Ne touchez pas les terminaux sur l'appareil et sur la batterie. Ceci risque en effet de provoquer un mauvais fonctionnement.

Retrait de la batterie rechargeable

Déverrouillez la batterie rechargeable et faites glisser le lecteur.

Veillez à ne pas faire tomber la batterie rechargeable.pack.

Remarque

Ne retirez pas la batterie rechargeable pendant la lecture.

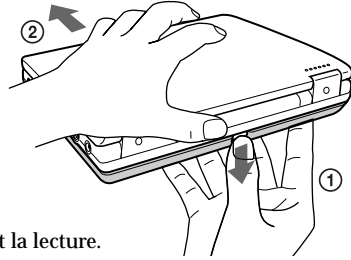

Recharge de la batterie rechargeable

Après avoir installé la batterie rechargeable, branchez l'adaptateur électrique CA puis rechargez la batterie.

- 1 Installez la batterie rechargeable dans le lecteur.
- 2 Raccordez l'adaptateur électrique CA au lecteur puis branchez le cordon dans la prise murale.

Lorsque la recharge commence, "CHG" apparaît dans la fenêtre d'affichage.

- 3 Débranchez l'adaptateur électrique CA du lecteur puis débranchez le cordon de la prise murale.

Lorsque la recharge est terminée, "100%" apparaît dans la fenêtre d'affichage.

La recharge prend environ 8 heures.

Quand recharger la batterie rechargeable ?

Vous pouvez vérifier l'autonomie restante de la batterie rechargeable depuis la fenêtre d'affichage.



La batterie est chargée complètement.



La batterie commence à s'épuiser.



La batterie est pratiquement déchargée.

La batterie est épuisée.

Si "0%" clignote, raccordez l'adaptateur électrique CA pour commencer à recharger la batterie rechargeable.

Remarques

- Si vous mettez le lecteur sous tension pendant la recharge, celle-ci est interrompue jusqu'à ce que vous mettiez le lecteur hors tension.
- Si vous appuyez sur > pendant la recharge, celle-ci est interrompue et la lecture commence. La recharge reprendra lorsque vous mettiez le lecteur hors tension.
- Si "0%" clignote pendant la recharge, l'opération de recharge ne se déroule pas normalement.

Débranchez l'adaptateur électrique et retirez la batterie rechargeable. Installez ensuite la batterie rechargeable et raccordez l'adaptateur électrique pour reprendre la recharge.

Sélection de la langue d'affichage des menus

Vous pouvez sélectionner la langue d'affichage du menu d'installation, le menu de commande ou des messages apparaissant à l'écran. Le réglage par défaut est "ENGLISH".

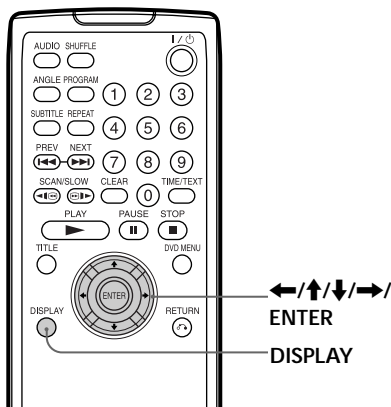
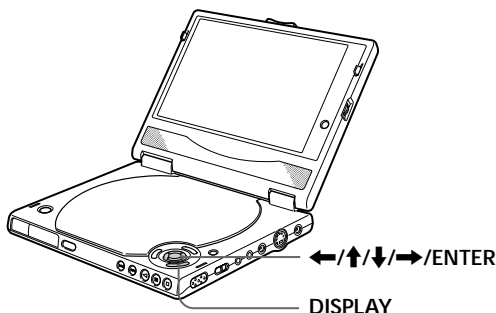

- 1 Lorsque le lecteur se trouve en mode d'arrêt, appuyez sur DISPLAY et sélectionnez "SETUP" à l'aide des touches ↑/↓.

Les paramètres du menu diffèrent suivant qu'il y a un disque dans le lecteur ou non.

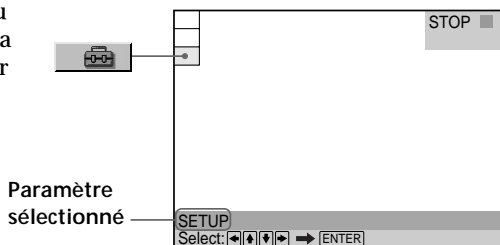

- 2 Appuyez sur ENTER.

L'affichage de la configuration s'affiche sur l'écran.

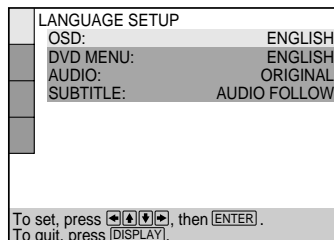

- 3** Sélectionnez “LANGUAGE SETUP” à l’aide des touches \uparrow/\downarrow . et appuyez ensuite sur ENTER.



LANGUAGE SETUP	
OSD:	ENGLISH
DVD MENU:	ENGLISH
AUDIO:	ORIGINAL
SUBTITLE:	AUDIO FOLLOW

To set, press \leftarrow \rightarrow \uparrow \downarrow , then [ENTER].
To quit, press [DISPLAY].

- 4** Sélectionnez “OSD” à l’aide des touches \uparrow/\downarrow et appuyez ensuite sur \rightarrow ou ENTER.

Les langues que vous pouvez sélectionner s’affichent. Ces langues diffèrent suivant le modèle de lecteur.

LANGUAGE SETUP	
OSD:	ENGLISH
DVD MENU:	ENGLISH
AUDIO:	FRENCH
SUBTITLE:	SPANISH
	PORTUGUESE

To set, press \leftarrow \rightarrow \uparrow \downarrow , then [ENTER].
To quit, press [DISPLAY].

- 5** Sélectionnez la langue de votre choix à l’aide des touches \uparrow/\downarrow et appuyez ensuite sur ENTER.

CHOIX DE LA LANGUE	
ÉCRANS:	FRANÇAIS
MENU DVD :	ANGLAIS
AUDIO:	ORIGINAL
SOUS-TITRE:	IDEM AUDIO

Pour régler, appuyez sur \leftarrow \rightarrow \uparrow \downarrow , puis sur [ENTER]. Pour quitter, appuyez sur [DISPLAY].

- 6** Appuyez sur DISPLAY.
L’écran d’installation disparaît.

- 7** Appuyez plusieurs fois sur DISPLAY pour désactiver l’écran de menu.

Pour revenir à l’écran précédent

Appuyez sur \curvearrowright RETURN.

Pour annuler une sélection en cours

Appuyez sur DISPLAY.

Remarque

Vous avez le choix entre les langues d’affichage énumérées à l’étape 4. Pour plus de détails, voir page 80.

Lecture d'un disque

Selon les DVD ou VIDEO CD, certaines opérations peuvent être différentes ou limitées. Consultez également les instructions qui accompagnent votre disque.

Pour le modèle DVP-FX1

Assurez-vous de régler le commutateur LINE SELECT sur OUT.

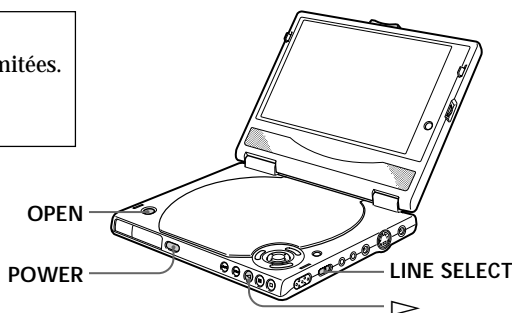

1

Appuyez sur POWER pour mettre le lecteur sous tension.

La fenêtre d'affichage s'allume. Lorsque vous utilisez l'adaptateur électrique, il vous est possible de mettre le lecteur sous tension à l'aide de la touche I/O.

Connexion du lecteur à un téléviseur

Mettez le téléviseur et sélectionnez l'entrée vidéo afin de visionner les images de ce lecteur.

Utilisation d'un récepteur (amplificateur)

Mettez le récepteur (amplificateur) sous tension et sélectionnez la position appropriée afin d'écouter le son de ce lecteur.

2

Appuyez sur OPEN pour ouvrir le couvercle.

3

Insérez un disque horizontalement.

Appuyez délicatement sur le centre du disque avec deux doigts. Assurez-vous que le disque s'enclenche correctement.

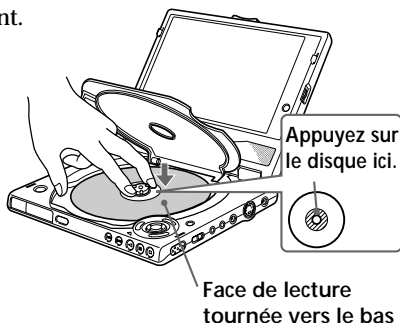

4

Refermez le couvercle puis appuyez sur .

La lecture du disque commence (lecture continue). Ajustez le volume sur le lecteur, sur le téléviseur ou sur le récepteur (amplificateur).

Après avoir suivi l'étape 4

■ Pendant la lecture d'un DVD

A Un menu DVD ou un menu de titre peut s'afficher à l'écran (voir page 37).

■ Pendant la lecture d'un CD VIDEO

Un écran de menu pourra apparaître en fonction du CD VIDEO. Vous pouvez lire le disque de manière interactive, en suivant les instructions présentées dans le menu. (Lecture PBC, voir page 39.)

Lorsque vous utilisez la batterie rechargeable

Il ne vous est normalement pas possible d'utiliser la télécommande pour mettre le lecteur sous tension. Cependant, durant une période de 10 minutes après la mise hors tension du lecteur à l'aide de la télécommande, vous pouvez le remettre sous tension à l'aide de la télécommande.

Remarques concernant la lecture de pistes audio DTS sur un CD

- Ne lisez pas de pistes audio DTS sans raccorder au préalable le lecteur à un composant audio doté d'un décodeur DTS. Le lecteur sort le signal DTS même si "DTS" dans "SORTIE NUMÉRIQUE" est réglé sur "NON" dans "RÉGLAGE AUDIO" dans l'affichage de la configuration et pourra endommager votre ouïe ou vos haut-parleurs.
- Réglez le son sur "STEREO" lorsque vous lisez des pistes audio DTS sur un CD. (Reportez-vous à la section "Commutation du son", page 54.) Si vous avez réalisé les connexions à l'aide d'un câble de connexion numérique optique et réglé le son sur "1/G" ou "2/D", aucun son ne sera émis.
- Si vous avez réalisé les connexions à l'aide d'un câble de connexion audio et lisez un CD sur lequel figure une piste audio DTS, un bruit fort pourra être émis, pouvant endommager votre ouïe ou vos haut-parleurs.

Remarques concernant la lecture de pistes audio DTS sur un DVD

Les signaux des pistes audio DTS sont uniquement envoyés en sortie lorsque vous avez réalisé les connexions en utilisant un câble de connexion numérique optique. Aucun son ne sera émis si vous avez réalisé les connexions à l'aide d'un câble de connexion audio.

- Si le lecteur est raccordé à un composant audio dépourvu de décodeur DTS intégré, ne réglez pas "DTS" dans "SORTIE NUMÉRIQUE" sur "OUI" dans "RÉGLAGE AUDIO" dans l'affichage de la configuration. Sinon, lorsque vous lisez la piste audio DTS, les haut-parleurs produiront un bruit fort qui risque d'endommager votre ouïe ou vos haut-parleurs.
- Lorsque vous réglez "DTS" dans "SORTIE NUMÉRIQUE" sur "NON", aucun son ne sera émis même si vous avez réalisé les connexions à l'aide d'un câble de connexion numérique optique et lisez des pistes audio DTS sur des DVD.

Remarques

- Si vous laissez le lecteur ou la télécommande en mode de pause ou d'arrêt pendant 15 minutes, l'image de l'économiseur d'écran sera affichée. Pour faire disparaître cette image, appuyez sur . (Si vous souhaitez désactiver la fonction d'économiseur d'écran, reportez-vous à la page 84).
- Pendant la lecture d'un disque, ne mettez pas le lecteur hors tension. Cela risque en effet d'annuler les réglages du menu. Lorsque vous souhaitez mettre le lecteur hors tension, appuyez d'abord sur ■ pour arrêter la lecture, puis appuyez sur POWER.

Lecture d'un disque (suite)

Opérations additionnelles

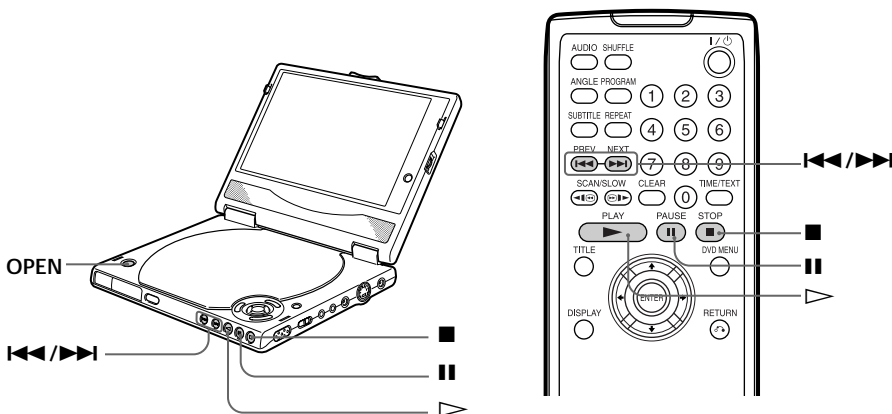

Pour	Opération
Arrêter	Appuyez sur ■
Activer une pause	Appuyez sur
Reprendre la lecture après une pause	Appuyez sur ou ▷
Passer au chapitre, à la plage ou à la scène suivant en mode de lecture continue	Appuyez sur ▷▷
Revenir au chapitre, à la plage ou à la scène précédent en mode de lecture continue	Appuyez sur ◁◁
Arrêter la lecture et retirer le disque	Appuyez sur OPEN

Vous pouvez reproduire les disques dans différents modes tels que la lecture programmée à l'aide des écrans de menu (menu de commande). Pour l'exploitation du menu de commande, voir page 45.

Recherche d'un passage déterminé sur un disque

Vous pouvez rapidement localiser un endroit déterminé sur un disque en contrôlant l'image ou en activant la lecture au ralenti.

Remarque

Selon les DVD/VIDEO CD, il est possible que vous ne puissiez exécuter l'une des opérations suivantes.

Localisation rapide d'un point (Recherche)



Pendant la lecture d'un disque, continuez d'appuyer sur **▶▶▶** sur le lecteur pour rechercher un point dans le sens de la lecture à **AV1▶▶▶*** fois la vitesse normale ou continuez d'appuyer sur **◀◀◀** sur le lecteur pour rechercher un point dans la sens inverse de la lecture à **RET1◀◀◀*** fois la vitesse normale.

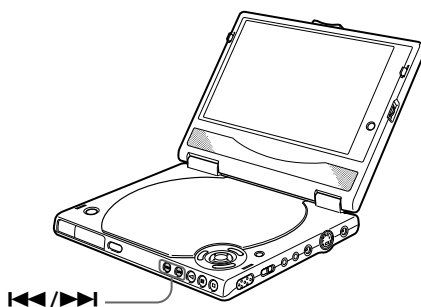

* La vitesse de lecture de **AV1▶▶▶**/**RET1◀◀◀** est l'une des vitesses de balayage décrites à la page suivante.



Recherche d'un passage déterminé sur un disque (suite)



Localisation rapide d'un passage en reproduisant un disque en accéléré avant ou arrière (Balayage)

Pendant la lecture d'un disque, appuyez sur la touche  pour localiser un point dans le sens de la lecture ou appuyez sur la touche  pour localiser un point dans le sens opposé. Lorsque vous trouvez le point que vous désirez, appuyez sur  pour revenir à la lecture à vitesse normale.

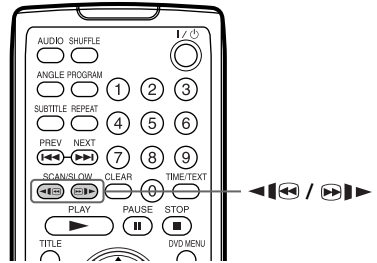

Chaque fois que vous appuyez sur la touche  ou  en cours de balayage accéléré, la vitesse de lecture change. Trois vitesses sont disponibles. Chaque pression sur la touche modifie les indications affichées comme suit:





Sens de lecture

$\times 2$  (DVD/CD uniquement) \rightarrow AV1  \rightarrow AV2 

Sens opposé



$\times 2$  (DVD uniquement) \rightarrow RET1  \rightarrow RET2 

La vitesse de lecture de $\times 2$  / $\times 2$  est d'environ deux fois la vitesse normale.



La vitesse de lecture de AV2  / RET2  est plus rapide que AV1  / RET1 .

Localisation d'un passage lentement en observant l'écran (lecture au ralenti)

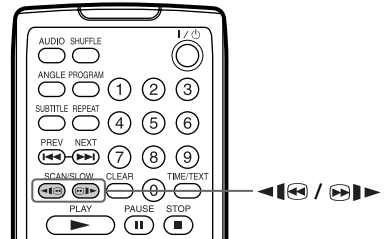

Vous pouvez utiliser cette fonction uniquement pour les DVD ou les VIDEO CD.

Lorsque le lecteur est en mode de pause, appuyez sur la touche  pour localiser un point dans le sens de la lecture ou appuyez sur la touche  pour localiser un point dans le sens opposé. Lorsque vous trouvez le point que vous désirez, appuyez sur  pour revenir à la lecture à vitesse normale.









Chaque fois que vous appuyez sur la touche  ou  en cours de lecture au ralenti, la vitesse de lecture change. Deux vitesses sont disponibles. Chaque pression sur la touche modifie les indications affichées comme suit:

Sens de lecture

LENT2  \leftrightarrow LENT1 

Sens opposé (DVD uniquement)

LENT2  \leftrightarrow LENT1 

La vitesse de lecture de LENT2  / LENT2  est plus lente que LENT1  / LENT1 .

Reprise de la lecture là où vous avez stoppé un disque (Reprise de lecture)

DVD

VIDEO
CD

CD

Le lecteur garde en mémoire le point où vous avez arrêté la lecture du disque et lorsque "RESUME" apparaît sur la fenêtre d'affichage, vous pouvez reprendre la lecture à partir de ce point.

Tant que vous n'ouvrez pas le couvercle, la reprise de lecture fonctionnera, même si vous avez appuyé sur POWER.

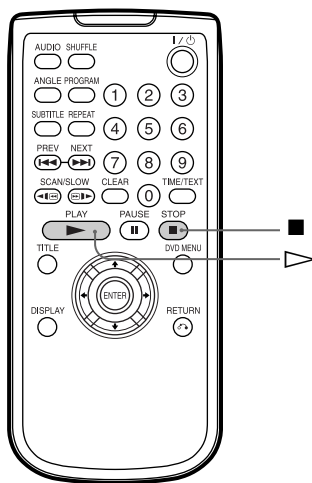
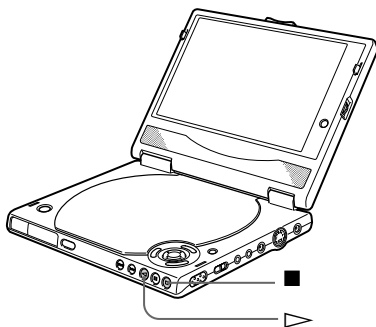

- 1 Pendant la lecture d'un disque, appuyez sur ■ pour arrêter la lecture.

"RESUME" apparaît dans la fenêtre d'affichage et le message "Le disque redémarrera à partir du passage actuel. Pour redémarrer depuis le début, appuyez de nouveau sur [STOP]." apparaît sur l'écran.

Si l'indication "RESUME" ne s'affiche pas, c'est que la fonction de reprise de lecture n'est pas disponible.

- 2 Appuyez sur ▷.

Le lecteur démarre la lecture à partir de l'endroit où vous avez arrêté le disque à l'étape 1.

 Pour activer la lecture du disque depuis le début

Lorsque le temps de lecture du disque apparaît dans la fenêtre d'affichage du panneau frontal avant de démarrer la lecture, appuyez sur ■ pour réinitialiser le temps de lecture et appuyez ensuite sur ▷.

à suivre

Reprise de la lecture là où vous avez stoppé un disque (Reprise de lecture) (suite)

Remarques

- Suivant les DVD, il se peut que la fonction de reprise de lecture ne soit pas disponible.
- La fonction de reprise de lecture n'est pas accessible dans les modes de lecture aléatoire ou programmée.
- Suivant l'endroit où vous avez arrêté le disque, il se peut que le lecteur reprenne la lecture à un autre endroit.
- L'endroit où vous avez arrêté le disque est désactivé si:
 - vous ouvrez le couvercle
 - vous modifiez le mode de lecture
 - vous commencez la lecture après avoir sélectionné un titre, un chapitre ou une piste
 - vous changez les réglages dans l'affichage de la configuration
 - vous débranchez l'adaptateur électrique
 - vous retirez la batterie rechargeable

Utilisation des menus des DVD

Certains DVD comportent un menu de titre ou un menu DVD qui ne figure que sur les DVD.

Utilisation du menu de titre

Un DVD est divisé en longues sections d'images ou musicales dénommées "titres". Lorsque vous reproduisez un DVD contenant plusieurs titres, vous pouvez sélectionner le titre de votre choix à l'aide du menu de titre.

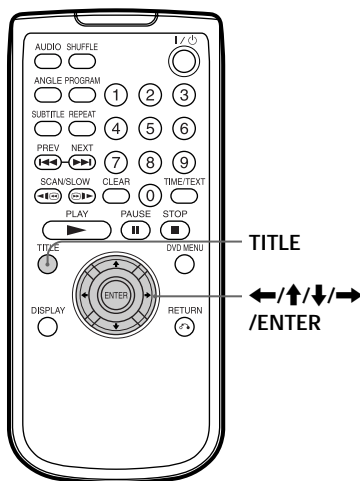
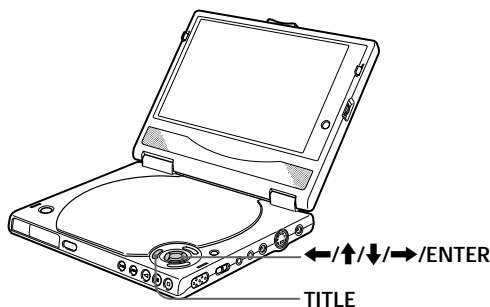

1

Appuyez sur TITLE.

Le menu de titre apparaît à l'écran.

Le contenu du menu varie d'un disque à l'autre.

2

Appuyez sur $\leftarrow/\uparrow/\downarrow/\rightarrow$, pour sélectionner le titre que vous voulez reproduire.

Suivant les disques, vous pouvez utiliser les touches numériques pour sélectionner le titre.

3

Appuyez sur ENTER.

Le lecteur démarre la lecture du titre sélectionné.

Remarques

- Sur certains DVD, il se peut que vous ne puissiez pas sélectionner le titre.
- Sur certains DVD, un "menu de titres" peut simplement être désigné par "menu" ou "titre" dans les instructions qui accompagnent le disque. L'instruction "Appuyez sur ENTER". peut également être exprimée par "Appuyez sur SELECT".

Utilisation des menus des DVD (suite)

Utilisation du menu DVD

Certains DVD vous permettent de sélectionner le contenu du disque à l'aide du menu. Lorsque vous reproduisez ces DVD, vous pouvez sélectionner une langue pour les sous-titres, une langue pour le son, etc., au moyen du menu DVD.

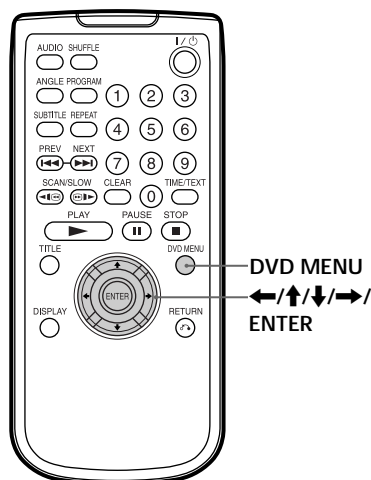
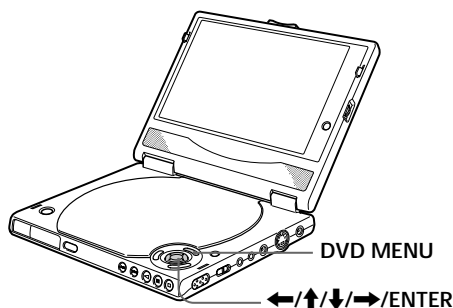

- 1** Appuyez sur DVD MENU.
Le menu DVD apparaît à l'écran.
Le contenu du menu varie d'un disque à l'autre.
- 2** Appuyez sur $\leftarrow/\uparrow/\downarrow/\rightarrow$, pour sélectionner le paramètre que vous voulez modifier.
Suivant les disques, vous pouvez utiliser les touches numériques pour sélectionner le paramètre de votre choix.
- 3** Pour changer d'autres paramètres, répétez l'étape 2.
- 4** Appuyez sur ENTER.

 Si vous voulez sélectionner la langue d'affichage du menu DVD Changez le réglage à l'aide du "MENU DVD" sous "CHOIX DE LA LANGUE" dans le menu d'installation. Pour plus de détails, voir page 80.

Remarque

Suivant les DVD, un "menu DVD" peut simplement être désigné "menu" dans les instructions fournies avec le disque.

Lecture d'un VIDEO CD doté de fonctions PBC (Lecture PBC)



Lorsque vous reproduisez des VIDEO CD dotés de fonctions PBC (commande de lecture) (disques Ver. 2.0), vous pouvez exploiter des opérations interactives simples telles que les fonctions de recherche et d'autres fonctions du même type.

La lecture PBC vous permet de reproduire des VIDEO CD en mode interactif en suivant les menus affichés sur l'écran du téléviseur.

Sur ce lecteur, vous pouvez utiliser les touches numériques, ENTER, ◀▶, ▲▼ et ↻RETURN en cours de lecture PBC.

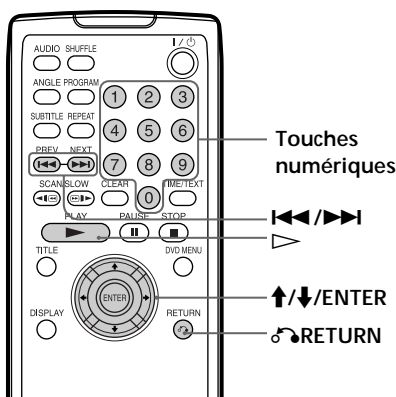
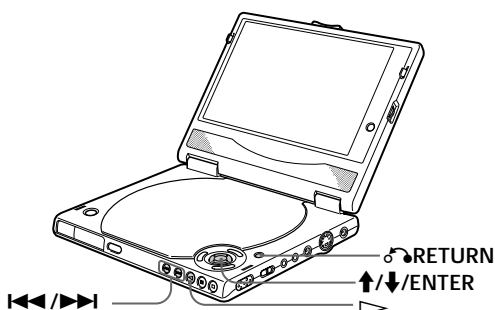

Lecture d'un disque

- 1 Démarrez la lecture d'un VIDEO CD doté de fonctions PBC en appliquant les étapes 1 à 4 de la section "Lecture d'un disque" à la page 30.
- 2 Sélectionnez le numéro du paramètre de votre choix.
Appuyez sur ▲/▼ pour sélectionner le numéro de paramètre. Vous pouvez également sélectionner le numéro de paramètre à l'aide des touches numériques de la télécommande.
- 3 Appuyez sur ENTER.
- 4 Suivez les instructions du menu pour les opérations interactives.
Consultez également les instructions qui accompagnent votre disque, parce que les procédures peuvent différer suivant les VIDEO CD.

à suivre





Lecture d'un VIDEO CD doté de fonctions PBC (Lecture PBC) (suite)

Pour retourner au menu



Appuyez sur RETURN,  ou .

 Pour annuler la lecture PBC d'un VIDEO CD doté de fonctions PBC et reproduire le disque en mode de lecture continue

Il y a deux méthodes.

- Avant de démarrer la lecture, sélectionnez la plage voulue à l'aide des touches  ou  et appuyez ensuite sur ENTER ou .
- Avant de démarrer la lecture, sélectionnez le numéro de plage à l'aide des touches numériques de la télécommande et appuyez ensuite sur ENTER ou .

Le message "Lecture sans PBC." apparaît sur l'écran du téléviseur et le lecteur démarre la lecture en mode continu. Vous ne pouvez pas reproduire d'images fixes comme un menu.

Pour revenir en mode de lecture PBC, appuyez deux fois sur  et ensuite sur .

Remarque

Suivant les VIDEO CD, l'instruction "Appuyez sur ENTER" à l'étape 3 peut être exprimée par "Appuyez sur SELECT" dans les instructions qui accompagnent le disque.

Utilisation de la fenêtre d'affichage



DVD

VIDEO CD

CD

La fenêtre d'affichage vous permet de vérifier des informations sur le disque, telles que le nombre total de titres ou de plages ou encore le temps restant.

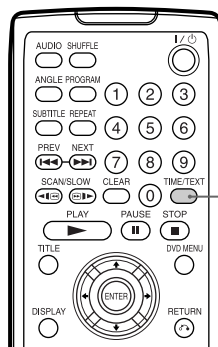

TIME/TEXT

Pendant la lecture d'un DVD

Informations affichées pendant la lecture du disque

Indicateur du niveau des piles

Mode de lecture en cours

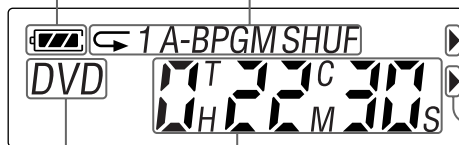

S'allume lorsque vous pouvez changer l'angle.

S'allume lors de la lecture de pistes audio DTS

Type de disque

Durée de lecture, numéro du titre en cours et numéro du chapitre en cours

Utilisation de la fenêtre d'affichage (suite)

Vérification de la durée restante

Appuyez sur TIME/TEXT.

Chaque fois que vous appuyez sur TIME/TEXT pendant la lecture d'un disque, l'affichage change comme indiqué dans le tableau suivant.

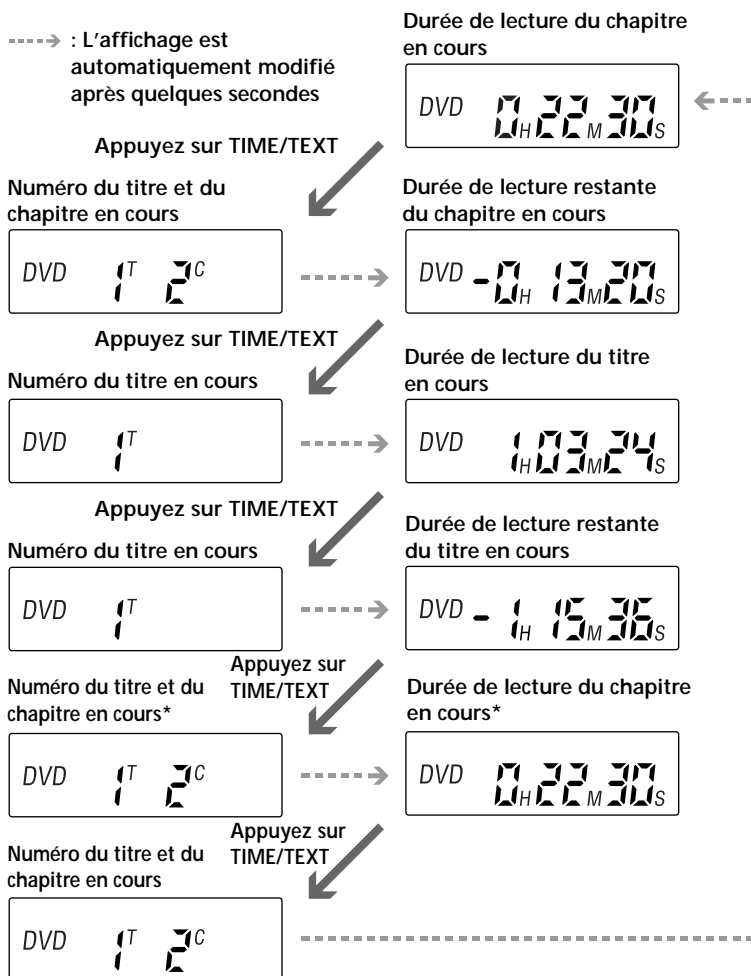

* Les informations DVD TEXT sont affichées à l'écran.

Remarques

- Sur certains DVD, il se peut que le numéro de chapitre ou la durée n'apparaisse pas ou que vous ne puissiez pas changer l'affichage sur le panneau frontal.
- Dans les modes de lecture aléatoire ou programmée, le temps de lecture du titre et la durée restante du titre ne sont pas affichés.

Pendant la lecture d'un CD/VIDEO CD



Informations affichées pendant la lecture d'un disque

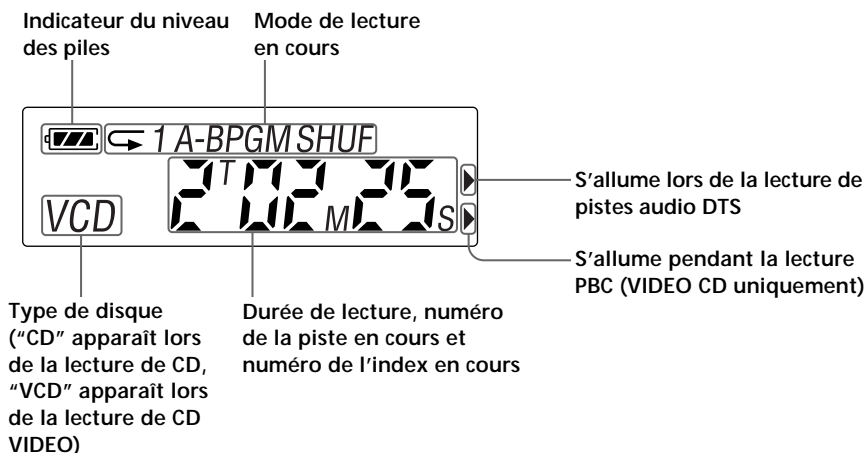

Pendant la lecture de VIDEO CD dotés de fonctions PBC

Le numéro de la scène en cours s'affiche au lieu du numéro de la plage en cours et du numéro d'index en cours. Dans ce cas, la fenêtre d'affichage n'est pas modifiée lorsque vous appuyez sur TIME/TEXT (voir page 51).

Utilisation de la fenêtre d'affichage (suite)

Vérification de la durée restante

Appuyez sur TIME/TEXT.

Chaque fois que vous appuyez sur TIME/TEXT pendant la lecture d'un disque, l'affichage change comme indiqué dans le tableau suivant.

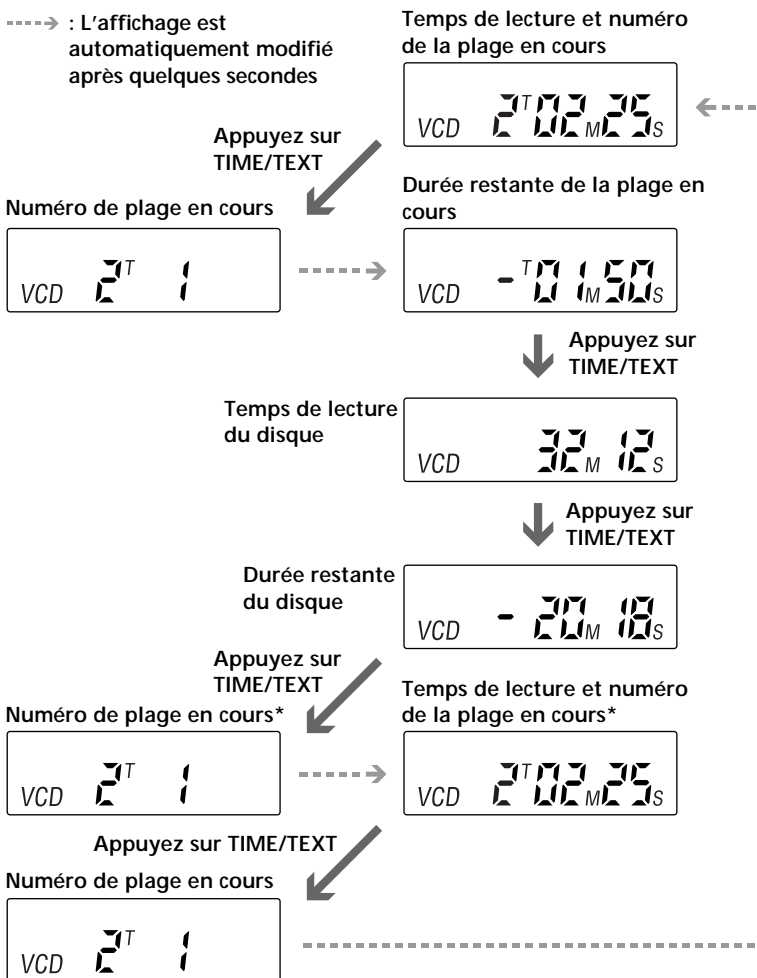

* Les informations CD TEXT sont affichées à l'écran.

Remarque

Dans les modes de lecture aléatoire ou programmée, le temps de lecture du disque et la durée restante du disque ne sont pas affichés.

Utilisation du menu de commande



Le menu de commande vous permet de sélectionner le point de départ, de lire des scènes dans l'ordre de votre choix, de changer les angles de vue, d'effectuer les réglages Digital Cinema Sound ainsi que d'autres opérations du même type.

Les opérations disponibles diffèrent suivant le type du disque.

Pour plus de détails sur chaque paramètre du menu de commande, reportez-vous aux pages 48 à 75.

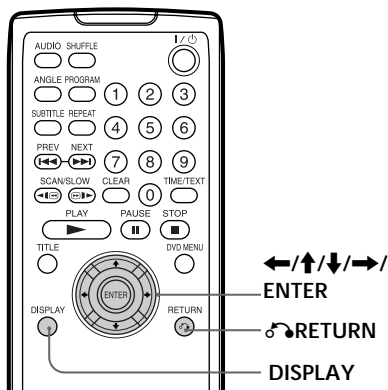
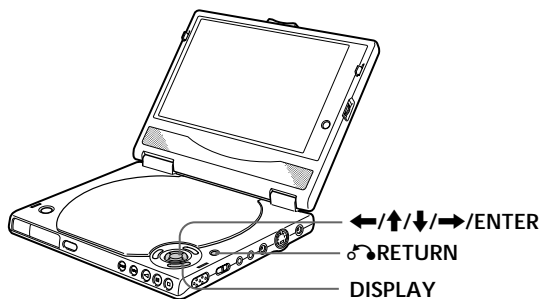

- 1 Appuyez sur DISPLAY pour afficher à l'écran le menu de contrôle.

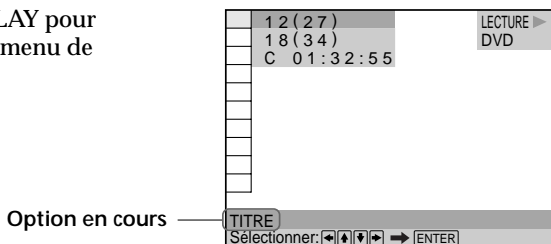

- 2 Sélectionnez le paramètre de votre choix à l'aide des touches ↑/↓.

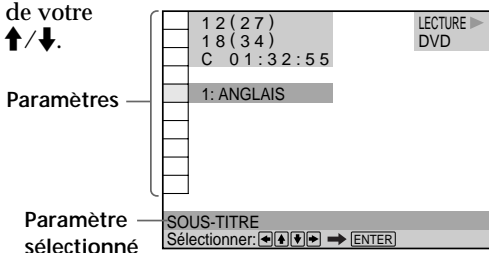

à suivre

Utilisation du menu de commande (suite)

3 Appuyez sur ENTER.

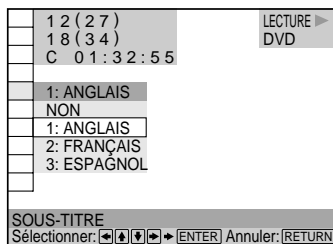

4 Sélectionnez le paramètre de votre choix à l'aide des touches ↑/↓.

Paramètre sélectionné

Paramètres

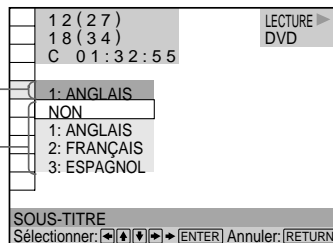

5 Appuyez sur ENTER.

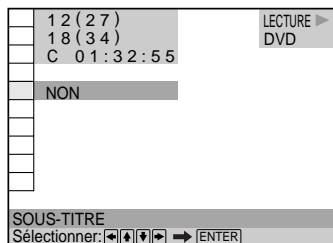

Pour annuler une sélection en cours

Appuyez sur ↶ RETURN.

Pour afficher d'autres paramètres

Chaque fois que vous appuyez sur DISPLAY, le menu de commande change selon la séquence suivante:

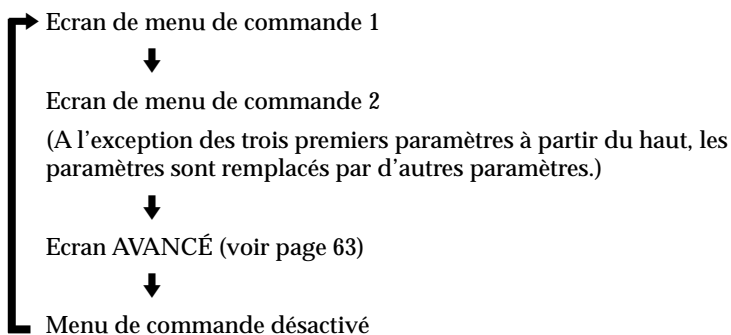

Les options de l'écran de menu de contrôle sont différentes en fonction du disque.

Vous pouvez sélectionner certains paramètres directement

Certains paramètres peuvent être sélectionnés en appuyant sur la touche correspondante de la télécommande. Dans ce cas, seule l'option que vous avez sélectionnée s'affiche. Pour les instructions relatives à l'utilisation de la télécommande, reportez-vous aux pages relatives à chaque paramètre.

Remarque

Certains paramètres du menu de commande nécessitent des opérations autres que la sélection du réglage. Pour plus de détails sur ces paramètres, reportez-vous aux pages afférentes.

Liste des paramètres du menu de commande



TITRE (DVD uniquement) (page 50)/

SCÈNE (VIDEO CD en mode de lecture

PBC uniquement) (page 50)/

PLAGE (VIDEO CD uniquement) (page 50)



CHAPITRE (DVD uniquement) (page 50)/

INDEX (VIDEO CD uniquement) (page 50)



PLAGE (CD uniquement) (page 50)



INDEX (CD uniquement) (page 50)

Vous pouvez rechercher un passage sur un DVD en sélectionnant un titre, un chapitre, une plage, une scène ou l'index.



TEMPS/TEXTE (pages 51 à 53)

Vous pouvez vérifier le temps de lecture et la durée restante du titre, du chapitre, de la plage en cours ainsi que la durée restante totale du disque.

Vous pouvez également activer une recherche en introduisant un code temporel.

Il vous est possible d'afficher à l'écran les informations DVD TEXT ou CD TEXT du disque.



AUDIO (page 54)

Si le DVD est enregistré en plusieurs formats audio (PCM, Dolby Digital format ou DTS), vous pouvez sélectionner le format audio de votre choix pendant la lecture du DVD.

Sur un CD ou un VIDEO CD multiplex, vous pouvez sélectionner le son du canal gauche ou du canal droit et écouter le son du canal sélectionné via les haut-parleurs gauche et droit en même temps.



SOUS-TITRE (DVD uniquement) (page 57)

Sur un DVD sur lequel des sous-titres multilingues sont enregistrés, vous pouvez commuter la langue des sous-titres quand vous le voulez pendant la lecture du DVD et activer ou désactiver l'affichage des sous-titres au moment que vous choisissez.



ANGLE (DVD uniquement) (page 58)

Sur les DVD sur lesquels plusieurs angles sont enregistrés pour une scène (multi-angle), vous pouvez commuter les angles de la scène.

VES (DVD uniquement) (page 60)

Sélectionnez un mode tel que Dolby Digital pour exploiter le son spatial multicanal.

Même si vous ne raccordez que des haut-parleurs frontaux, la fonction de son spatial virtuel optimisé (VES) vous permet d'exploiter le son tridimensionnel en utilisant un champ sonore 3D servant à créer des haut-parleurs arrière virtuels avec le son diffusé par les haut-parleurs frontaux (L, R) sans employer de véritables haut-parleurs arrière.

AVANCÉ (DVD uniquement) (page 63)

Vous pouvez vérifier les informations de lecture relatives au débit binaire ou au passage de lecture du disque (couche).

VERROUILLAGE PARENTAL PERSONNALISÉ (page 65)

L'utilisation d'un mot de passe enregistré vous permet de définir des restrictions de lecture pour certains disques.

Le même mot de passe est utilisé pour les fonctions de contrôle parental (page 85) et de verrouillage parental personnalisé.

RÉGLAGE (page 76)

Le menu d'installation vous permet de réaliser la configuration initiale du lecteur, de régler la qualité du son et de l'image et de sélectionner les différentes sorties.

Vous pouvez également spécifier une langue pour l'affichage des sous-titres et du menu d'installation, activer la limitation de lecture pour les enfants, etc. Pour plus de détails sur l'utilisation du menu d'installation, voir page 76.

PROGRAMME (page 68)

Vous pouvez reproduire le contenu d'un disque dans l'ordre de votre choix en agençant la succession des titres, des chapitres et des plages du disque de manière à créer votre propre programme de lecture.

ALEATOIRE (page 72)

Vous pouvez programmer le lecteur pour qu'il "mélange" les titres, les chapitres ou les plages et les reproduise dans un ordre aléatoire. L'ordre de lecture peut différer par rapport à la dernière lecture "aléatoire".

RÉPÉTER (page 73)

Vous pouvez reproduire de façon répétée tous les titres/plages d'un disque ou un seul titre/chapitre/plage.

A-B RÉPÉTER (page 74)

Vous pouvez reproduire de façon répétée un passage spécifique d'un titre, d'un chapitre ou d'une plage.

Recherche d'un titre/chapitre/plage/index/scène



Vous pouvez effectuer une recherche sur le disque par titre, par chapitre, par plage, par scène ou par index.

Sélectionnez "TITRE", "CHAPITRE", "PLAGE", "INDEX" ou "SCÈNE" après avoir appuyé sur DISPLAY.

Lorsque vous reproduisez un DVD, les indications "TITRE" et "CHAPITRE" sont affichées.

Lorsque vous reproduisez un VIDEO CD/CD, les indications "PLAGE" et "INDEX" sont affichées. Lorsque vous reproduisez un VIDEO CD doté de fonctions PBC, l'indication "SCÈNE" est affichée.

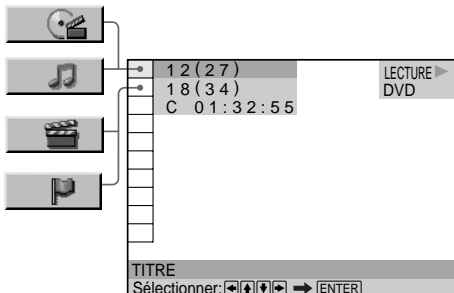

- 1 Sélectionnez "TITRE", "CHAPITRE", "PLAGE", "INDEX" ou "SCÈNE" à l'aide des touches ↑/↓.

L'indication " ** (**)" est mise en évidence. (** fait référence à un chiffre.) Le chiffre entre parenthèses indique le nombre total de titres, chapitres, plages, index ou scènes.

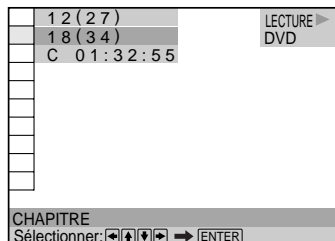

- 2 Appuyez sur → ou ENTER.

" ** (**)" devient " -- (**)".

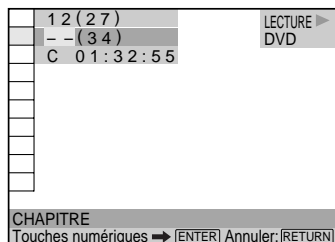

- 3 Sélectionnez le numéro du titre, du chapitre, de la plage, de l'index ou de la scène que vous voulez rechercher à l'aide des touches numériques et appuyez ensuite sur ENTER.

La lecture commence au numéro sélectionné.

Pour annuler le numéro, appuyez sur CLEAR avant d'appuyer sur ENTER.

Pour annuler une sélection en cours

Appuyez sur ↵ RETURN.

Remarques

- Le nombre de titres, de chapitres ou de plages est le nombre des titres, des chapitres ou des plages enregistrés sur un disque.
- Les numéros d'index ne sont pas affichés en cours de lecture PBC de VIDEO CD.

Vérification du temps de lecture et de la durée restante



Vous pouvez vérifier le temps de lecture et la durée restante du titre, du chapitre ou de la plage en cours ainsi que la durée totale de lecture et la durée restante du disque.

Appuyez sur DISPLAY. Appuyez ensuite sur la touche TIME/TEXT de la télécommande pour changer l'information temporelle.

Vous pouvez également consulter les informations DVD TEXT ou CD TEXT. Voir page 53.

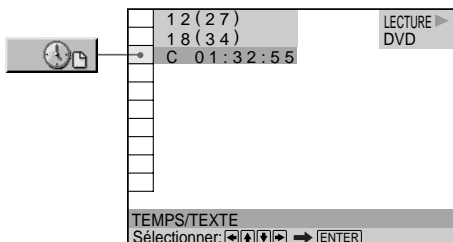

Pendant la lecture d'un DVD

■ TEMPS/TEXTE

- C *:*:*:*:*: Temps de lecture du chapitre en cours
- C -*:*:*:*:*: Durée restante du chapitre en cours
- T *:*:*:*:*: Temps de lecture du titre en cours
- T -*:*:*:*:*: Durée restante du titre en cours

Lorsque vous reproduisez un VIDEO CD (en cours de lecture PBC)

■ TEMPS/TEXTE

- *:*:*:*: Temps de lecture de la scène en cours

Lorsque vous reproduisez un VIDEO CD (en mode de lecture continue) ou un CD

■ TEMPS/TEXTE

- T *:*:*:*: Temps de lecture de la plage en cours
- T -*:*:*:*: Durée restante de la plage en cours
- D *:*:*:*: Temps de lecture du disque en cours
- D -*:*:*:*: Durée restante du disque en cours



Vous pouvez sélectionner "TEMPS/TEXTE" directement

Appuyez sur la touche TIME/TEXT de la télécommande. Chaque fois que vous appuyez sur la touche, les informations de durée changent.

Sélection d'un point de départ à l'aide du code temporel

Vous pouvez rechercher un point de départ en introduisant le code temporel.

Sélectionnez "TEMPS/TEXTE" après avoir appuyé sur DISPLAY.

Le code temporel correspond à la durée de lecture approximative. Par exemple, pour rechercher une scène située 2 heures 10 minutes et 20 secondes après le début, introduisez "2:10:20".

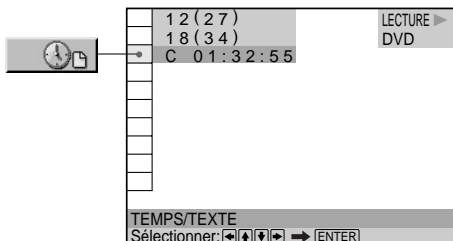

- 1 Lorsque vous reproduisez un DVD, sélectionnez "C * * : * * : * *" (temps de lecture du chapitre en cours).

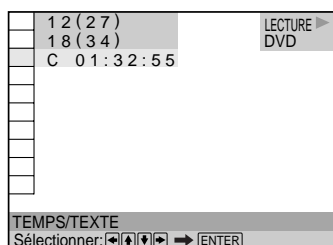

- 2 Appuyez sur **→** ou ENTER. Le code temporel devient "T - - : - - : - -".

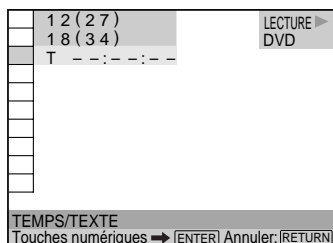

- 3 Introduisez le code temporel à l'aide des touches numériques et appuyez ensuite sur ENTER. La lecture commence au code temporel sélectionné. Pour annuler le numéro, appuyez sur CLEAR avant d'appuyer sur ENTER.

Pour annuler une sélection en cours

Appuyez sur **↶** RETURN.

Remarque

Lorsque vous introduisez le code temporel, introduisez le temps de lecture du titre et pas celui du chapitre ou de la page.

Vérification des informations relatives au disque



Il vous est possible d'afficher à l'écran les informations DVD TEXT ou CD TEXT du disque.

Les données DVD TEXT et CD TEXT sont des informations enregistrées sur le disque que vous ne pouvez pas modifier.

Appuyez sur DISPLAY. Appuyez ensuite sur la touche TIME/TEXT de la télécommande jusqu'à ce que les informations DVD/CD TEXT s'affichent.

Les informations apparaissent dans le bas de la fenêtre d'affichage. Puisque les informations DVD/CD TEXT ne défilent pas sur l'écran, certains caractères peuvent ne pas s'afficher.

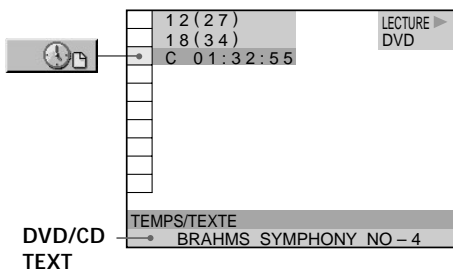

Vous pouvez sélectionner "TEMPS/TEXTE" directement

Appuyez sur la touche TIME/TEXT de la télécommande. Pour afficher les informations DVD/CD TEXT, appuyez sur la touche TIME/TEXT jusqu'à ce que les informations DVD/CD TEXT s'affichent.

Remarques

- Le DVD TEXT ne s'affiche qu'en anglais.
- L'indication "NO TEXT" s'affiche s'il n'y a pas de DVD/CD TEXT enregistré sur le disque.
- Ce lecteur peut uniquement afficher le premier niveau des informations DVD/CD TEXT.
- Lorsque les informations DVD TEXT ou CD TEXT sont affichées, le guide d'utilisation n'apparaît pas.

Commutation du son

Si le DVD a été enregistré avec des plages multilingues, vous pouvez sélectionner la langue de votre choix pendant la lecture du DVD.

Si le DVD est enregistré en plusieurs formats audio (PCM, Dolby Digital format ou DTS), vous pouvez sélectionner le format audio de votre choix pendant la lecture du DVD.

Sur un CD ou un VIDEO CD multiplex, vous pouvez sélectionner le son du canal gauche ou du canal droit et écouter le son du canal sélectionné via les haut-parleurs gauche et droit en même temps. Dans ce cas, le son perd son effet stéréo. Par exemple, sur un disque comportant une chanson, le canal droit peut sortir la partie vocale et le canal gauche la partie instrumentale. Si vous souhaitez uniquement écouter la partie instrumentale, vous pouvez sélectionner le canal gauche et l'écouter via les deux haut-parleurs.

Sélectionnez "AUDIO" après avoir appuyé sur DISPLAY.

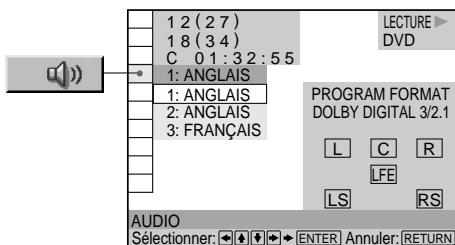

■ AUDIO

Lorsque vous reproduisez un DVD

Sélectionnez la langue. Les langues que vous pouvez sélectionner sont différentes suivant les DVD. Si 4 chiffres sont affichés, ils représentent le code de langue. Sélectionnez le code de langue dans la liste de la page 110.

Lorsque la même langue est affichée deux ou plusieurs fois, le DVD est enregistré dans des formats audio multiples. Le format audio actuel est illustré dans l'écran "PROGRAM FORMAT".

Lorsque vous reproduisez un VIDEO CD ou un CD

Le réglage par défaut est souligné.

- STEREO : Le son stéréo standard
- 1/G : Le son du canal gauche (monaural)
- 2/D : Le son du canal droit (monaural)

 Vous pouvez sélectionner "AUDIO" directement

Appuyez sur la touche AUDIO de la télécommande. Chaque fois que vous appuyez sur la touche, le paramètre change.

Remarques

- Suivant les DVD, il se peut que vous ne puissiez pas commuter la langue même si des plages multilingues sont enregistrées sur le DVD.
- Pendant la lecture du CD ou du CD VIDEO, une lecture stéréo standard sera reprise lorsque :
 - vous ouvrez le couvercle
 - vous mettez le lecteur hors tension
- Pendant la lecture du DVD, le son pourra être modifié lorsque :
 - vous ouvrez le couvercle
 - vous modifiez le titre
 - vous débranchez l'adaptateur électrique
 - vous retirez la batterie rechargeable

Affichage des informations audio relatives au disque **DVD**

Lorsque vous sélectionnez "AUDIO", les canaux de lecture sont affichés sur l'écran.

En format Dolby Digital, plusieurs signaux allant du monaural aux 5.1 canaux peuvent avoir été enregistrés sur un DVD. Suivant les DVD, le nombre de canaux enregistrés peut être différent.

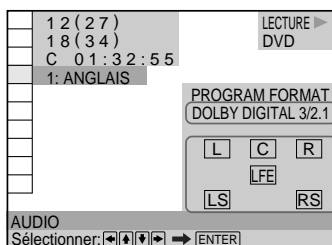

Format audio en cours*

Format du programme en cours de lecture**

* L'indication "PCM", "DTS" ou "DOLBY DIGITAL" s'affiche. Dans le cas de "DOLBY DIGITAL", les canaux de la plage de lecture sont affichés par des numéros comme suit :

Pour Dolby Digital 5.1 ch:

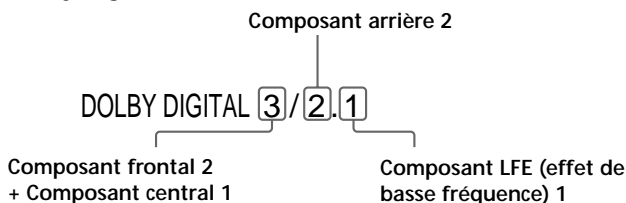

** Les lettres dans l'écran de format de programme présentent la signification suivante:

- L: Frontal (gauche)
- R: Frontal (droite)
- C: Central (monaural)
- LS: Arrière (gauche)
- RS: Arrière (droite)
- S: Arrière (monaural) – la composante arrière du signal stéréo traitée par Dolby Surround et le signal Dolby Digital.
- LFE: – LFE (effet de basse fréquence)

à suivre

Commutation du son (suite)

Les exemples affichés sont les suivants:

- PCM (stéréo)

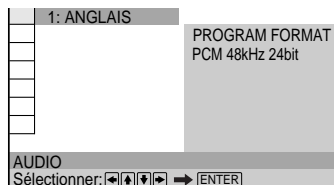

- Dolby Surround



- Dolby Digital 5.1ch
"LFE" apparaît uniquement lorsqu'un disque contient une composante signal LFE. "LFE" reste à l'écran "PROGRAM FORMAT", même si la composante signal LFE n'est pas émise.

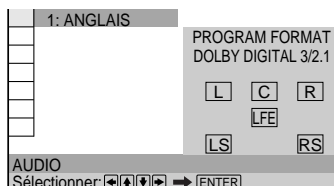

- DTS
L'indication "LFE" est toujours incluse dans une ligne pleine, quelle que soit le composant du signal LFE envoyé.

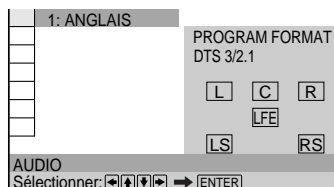

Remarque

Si le signal ne contient pas de composantes de signal arrière telles que LS, RS ou S, l'effet VES (Virtual Enhanced Surround) est inaudible (page 60).

Affichage des sous-titres

Sur un DVD sur lequel des sous-titres sont enregistrés, vous pouvez activer ou désactiver l'affichage des sous-titres quand vous le voulez pendant la lecture du DVD.

Sur un DVD sur lequel des sous-titres multilingues sont enregistrés, vous pouvez commuter la langue des sous-titres quand vous le voulez pendant la lecture du DVD et activer ou désactiver l'affichage des sous-titres au moment que vous choisissez. Par exemple, vous pouvez sélectionner la langue dans laquelle vous voulez vous exercer et activer les sous-titres pour faciliter la compréhension.

Sélectionnez "SOUS-TITRE" après avoir appuyé sur DISPLAY.

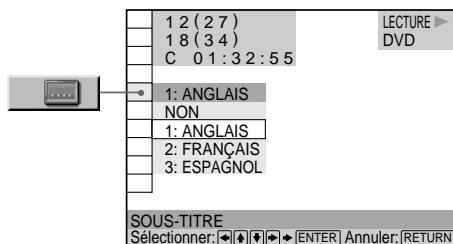

■ SOUS-TITRE

Sélectionnez la langue. Les langues que vous pouvez sélectionner diffèrent suivant les DVD. Si 4 chiffres sont affichés, ils représentent le code de langue. Sélectionnez le code de langue dans la liste de la page 110.

 Vous pouvez sélectionner "SOUS-TITRE" directement

Appuyez sur la touche SUBTITLE de la télécommande. Chaque fois que vous appuyez sur la touche, le paramètre change.

Remarques

- Lorsque vous reproduisez un DVD sur lequel aucun sous-titre n'a été enregistré, aucun sous-titre ne s'affiche.
- Suivant les DVD, il se peut que vous ne puissiez pas activer les sous-titres même s'ils sont enregistrés sur le DVD.
- Suivant les DVD, il se peut que vous ne puissiez pas désactiver la fonction de sous-titres.
- Le type et le nombre de langues pour les sous-titres varient d'un disque à l'autre.
- Suivant les DVD, il se peut que vous ne puissiez pas changer les sous-titres même si des sous-titres multilingues sont enregistrés dessus.
- Pendant la lecture d'un DVD, les sous-titres peuvent changer si:
 - vous ouvrez le couvercle
 - vous modifiez le titre
 - vous débranchez l'adaptateur électrique
 - vous retirez la batterie rechargeable

Commutation des angles



Sur les DVD sur lesquels plusieurs angles sont enregistrés pour une scène (multi-angles), vous pouvez commuter les angles. Par exemple, pendant la lecture d'une scène d'un train en mouvement, vous pouvez sélectionner l'angle de vue depuis l'avant du train, de la fenêtre de gauche du train ou de la fenêtre de droite sans que le mouvement du train soit interrompu.

Sélectionnez "ANGLE" après avoir appuyé sur DISPLAY. Lorsque les angles peuvent être commutés, l'indicateur "ANGLE" s'allume en vert.

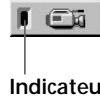

Indicateur

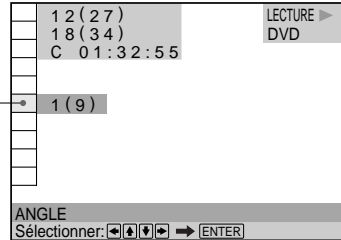

- 1 Sélectionnez "ANGLE".

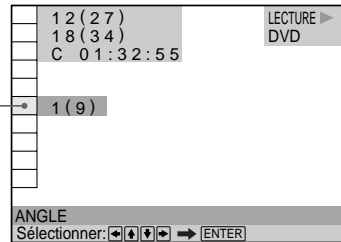

- 2 Appuyez sur →.
Le numéro de l'angle devient "-".
Le numéro entre parenthèses indique le nombre total d'angles.

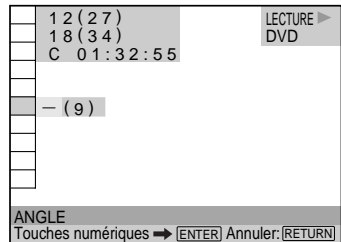

- 3 Sélectionnez le numéro des angles à l'aide des touches numériques ou ↑/↓, puis appuyez sur ENTER.
L'angle sélectionné est commuté.

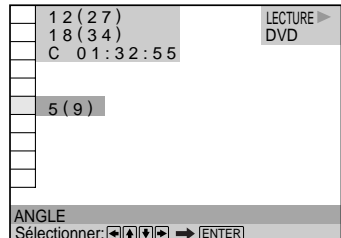

 Vous pouvez sélectionner "ANGLE" directement

Appuyez sur la touche ANGLE de la télécommande. Chaque fois que vous appuyez sur cette touche, l'angle change.

Remarques

- Le nombre d'angles varie d'un disque à un autre ou encore d'une scène à une autre. Le nombre d'angles pouvant être commutés pour une scène correspond au nombre d'angles enregistrés pour cette scène.
- Suivant les DVD, il se peut que vous ne puissiez pas commuter les angles, même si plusieurs angles sont enregistrés sur le DVD.

Réglages Digital Cinema Sound

Sélectionnez un mode pour profiter d'un son spatial multicanal (à la norme Dolby Digital, par exemple).

Même si vous ne raccordez qu'un téléviseur stéréo ou des haut-parleurs frontaux, la fonction de son spatial virtuel optimisé (VES) vous permet de profiter d'un son spatial en utilisant un champ sonore 3D servant à créer des haut-parleurs arrière virtuels avec le son diffusé par les haut-parleurs frontaux (L, R) sans utiliser de véritables haut-parleurs arrière.

Les signaux du son spatial seront émis si vous avez réalisé les connexions en utilisant un câble de connexion audio.

Si vous avez effectué les connexions à l'aide d'un câble de connexion numérique optique et que vous sélectionnez un mode d'effet spatial, le lecteur ne sort pas les signaux Dolby Surround lorsque vous sélectionnez "DOLBY DIGITAL" dans "SORTIE NUMÉRIQUE" dans l'affichage "RÉGLAGE AUDIO" et réglez "DOLBY DIGITAL" sur "D-PCM".

Sélectionnez "VES" après avoir appuyé sur DISPLAY. Si vous sélectionnez un autre paramètre que "NON", l'indicateur "VES" s'allume en vert.

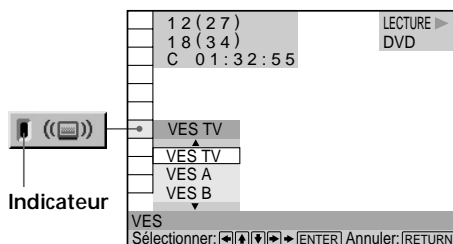

■ VES

Sélectionnez le paramètre voulu. Pour plus de détails sur chaque paramètre, voir "Effets des différents paramètres".

Le réglage par défaut est souligné.

- NON
- VES TV
- VES A
- VES B
- VIRTUAL SEMI MULTI DIMENSION

Effets des différents paramètres

NON

Sortie des signaux à 2 canaux pour le son stéréo. Les signaux à 5 canaux pour le son Dolby Digital d'un DVD sont mixés en 2 canaux.

VES (Virtual Enhanced Surround) TV

Utilisation de la fonction tridimensionnalisation du son pour créer des haut-parleurs arrière virtuels avec le son des haut-parleurs frontaux (L, R) sans pour cela devoir employer de véritables haut-parleurs arrière. Ce mode est efficace lorsque la distance entre les haut-parleurs avant gauche et droit est faible, par exemple dans le cas de haut-parleurs intégrés à un poste de télévision stéréo.

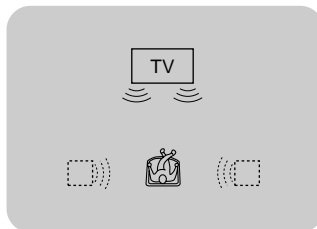

VES (Virtual Enhanced Surround) A

Utilisation de la fonction tridimensionnalisation du son pour créer des haut-parleurs arrière virtuels avec le son des haut-parleurs frontaux (L, R) sans pour cela devoir employer de véritables haut-parleurs arrière. Les haut-parleurs virtuels sont reproduits comme l'indique l'illustration figurant à droite.

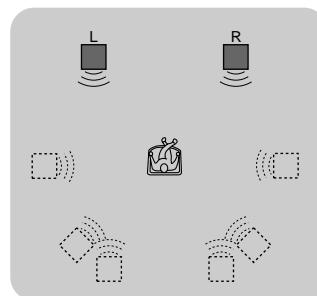

VES (Virtual Enhanced Surround) B

Utilisation de la fonction tridimensionnalisation du son pour créer des haut-parleurs arrière virtuels avec le son des haut-parleurs frontaux (L, R) sans pour cela devoir employer de véritables haut-parleurs arrière. Les haut-parleurs virtuels sont reproduits comme l'indique l'illustration figurant à droite.

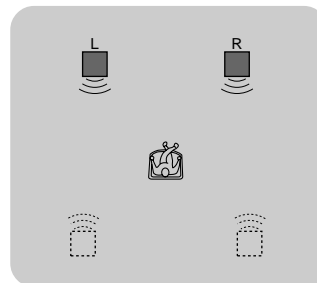

VIRTUAL SEMI MULTI DIMENSION

Utilisation de la fonction tridimensionnalisation du son pour créer des haut-parleurs arrière virtuels avec le son des haut-parleurs frontaux (L, R) sans pour cela devoir employer de véritables haut-parleurs arrière. Ce mode crée 5 paires de haut-parleurs virtuels entourant l'auditeur suivant un angle d'élévation de 30°.

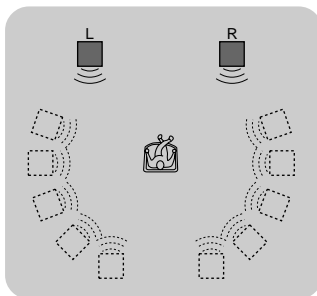

Réglages Digital Cinema Sound (suite)

Remarques

- Lorsque vous sélectionnez un paramètre, le son est momentanément coupé.
- Si le signal de lecture ne comporte pas de composante spatiale, les effets peuvent être difficilement perceptibles même si vous sélectionnez "VES TV", "VES A", "VES B" ou "VIRTUAL SEMI MULTI DIMENSION".
- Positionnez les haut-parleurs frontaux de manière à former un triangle équilatéral incluant la position d'écoute, faute de quoi les effets peuvent s'avérer difficilement perceptibles même si vous sélectionnez "VES A", "VES B" ou "VIRTUAL SEMI MULTI DIMENSION".
- Lorsque vous sélectionnez "VES TV", "VES A", "VES B" ou "VIRTUAL SEMI MULTI DIMENSION", réglez le paramètre spatial des composants connectés tels que l'amplificateur sur "NON".
- Vous ne pouvez pas utiliser simultanément la fonction de son spatial des écouteurs et la fonction VES. Lorsque vous activez la fonction de son spatial des écouteurs, la fonction "VES" est automatiquement réglée sur "NON" (page 95).

Vérification des informations de lecture

Vous pouvez vérifier des informations telles que le débit binaire et la couche du disque en cours de lecture.

Pendant la lecture d'un disque, le débit binaire approximatif de l'image de lecture est toujours affiché en Mbps (mégabites par seconde) et celui du signal audio en kbps (kilobites par seconde).

Sélectionnez "AVANCÉ" après avoir appuyé sur DISPLAY.

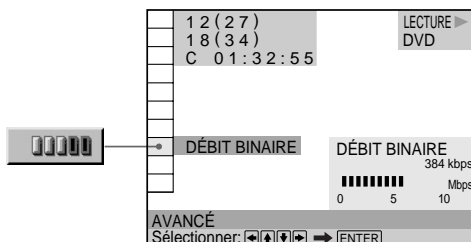

■ AVANCÉ

Le réglage par défaut est souligné.

Lorsque vous reproduisez un DVD

- DÉBIT BINAIRE: Affichage du débit binaire.
- COUCHE: Affiche la couche et le point de lecture.
- NON: Désactivation du menu AVANCÉ.

à suivre

Affichage des différents paramètres

En appuyant plusieurs fois sur DISPLAY, vous pouvez afficher soit “DÉBIT BINAIRE”, soit “COUCHE”, en fonction de ce qui est sélectionné dans “AVANCÉ”.

DÉBIT BINAIRE

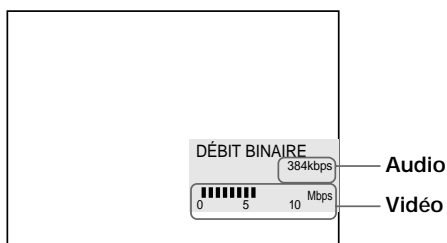

Le débit binaire indique la quantité de données audio/vidéo par seconde contenues sur un disque. Plus le débit binaire est élevé, plus le volume de données est important. Cela ne signifie cependant pas toujours que vous puissiez obtenir des images et des sons de meilleure qualité.

COUCHE



Indique le point de lecture actuel approximatif sur un disque. Dans le cas d'un DVD double couche, le lecteur indique la couche en cours de lecture ("Layer 0" ou "Layer 1"). Pour plus de détails sur les couches, voir page 108 (DVD).

Blocage de disques (verrouillage parental personnalisé)



A l'aide du mot de passe enregistré, vous pouvez définir des restrictions de lecture pour le disque désiré.

Vous pouvez régler la fonction de contrôle parental personnalisé pour un maximum de 50 disques. Si vous essayez de régler cette fonction pour un 51^{ème} disque, le premier disque programmé est annulé. Le même mot de passe est utilisé pour les fonctions de contrôle parental (page 85) et de verrouillage parental personnalisé.

Sélectionnez “VERROUILLAGE PARENTAL PERSONNALISÉ” après avoir appuyé sur DISPLAY.

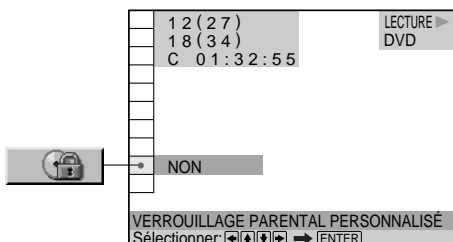

Programmation du verrouillage parental personnalisé pour un disque

- 1 Insérez le disque que vous désirez verrouiller.
Si un disque est en cours de lecture, appuyez sur ■ pour arrêter la lecture.

- 2 Sélectionnez “VERROUILLAGE PARENTAL PERSONNALISÉ” à l'aide des touches ↑/↓ et appuyez ensuite sur ENTER.

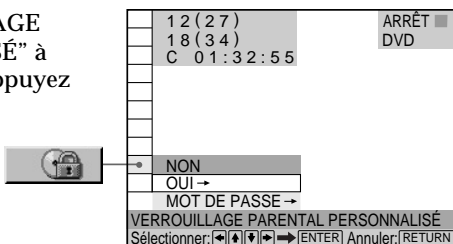

- 3 Sélectionnez “OUI →” à l'aide des touches ↑/↓ et appuyez ensuite sur ENTER.

- Si vous n'avez pas introduit de mot de passe l'écran de saisie du mot de passe apparaît.

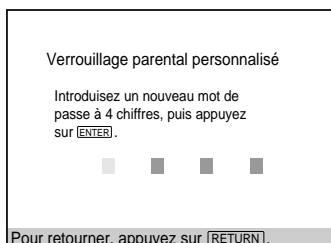

à suivre

Blocage de disques (verrouillage parental personnalisé) (suite)

- Si vous avez déjà enregistré un mot de passe
l'écran de confirmation du mot de passe apparaît. Sautez l'étape 4.

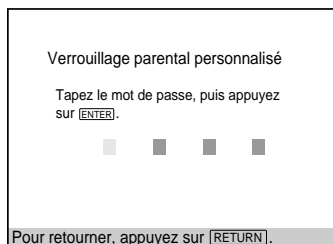

- 4 Introduisez un mot de passe à 4 chiffres à l'aide des touches numériques et appuyez ensuite sur ENTER.

Les chiffres se changent en astérisques (*) et l'écran de confirmation du mot de passe apparaît.

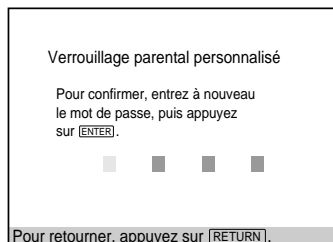

- 5 Introduisez le même mot de passe à 4 chiffres à l'aide des touches numériques et appuyez ensuite sur ENTER.

Le message "Le verrouillage parental personnalisé est activé." s'affiche et l'écran revient au menu d'installation.

Pour revenir à l'écran normal

Appuyez sur ⏪RETURN.

Pour désactiver la fonction de verrouillage parental personnalisé

- 1 Sélectionnez "VERROUILLAGE PARENTAL PERSONNALISÉ" à l'aide des touches ↑/↓ et appuyez ensuite sur ENTER.
- 2 Sélectionnez "NON" à l'aide des touches ↑/↓ et appuyez ensuite sur ENTER.
- 3 Saisissez un mot de passe à 4 chiffres à l'aide des touches numériques, puis appuyez sur ENTER.

Pour changer de mot de passe

- 1 Sélectionnez "VERROUILLAGE PARENTAL PERSONNALISÉ" à l'aide des touches ↑/↓ et appuyez ensuite sur ENTER.
- 2 Sélectionnez "MOT DE PASSE➡" à l'aide des touches ↑/↓ et appuyez ensuite sur ENTER.
- 3 Saisissez un mot de passe à 4 chiffres à l'aide des touches numériques, puis appuyez sur ENTER.
L'écran permettant de changer le mot de passe apparaît.

- 4 Introduisez un nouveau mot de passe à 4 chiffres à l'aide des touches numériques et appuyez ensuite sur ENTER.
- 5 Pour confirmer votre mot de passe, réintroduisez-le à l'aide des touches numériques et appuyez ensuite sur ENTER.

Lecture d'un disque sur lequel la fonction de verrouillage parental personnalisé est activée

- 1 Introduisez le disque.
L'écran Verrouillage parental personnalisé apparaît.

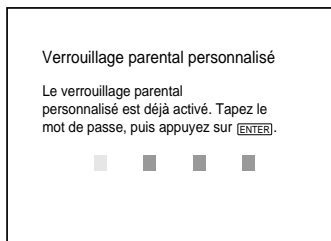

- 2 Introduisez votre mot de passe à 4 chiffres à l'aide des touches numériques et appuyez ensuite sur ENTER.
Le lecteur démarre la lecture.

Si vous avez oublié votre mot de passe

Saisissez le nombre à 6 chiffres "199703" lorsque le programme de contrôle parental personnalisé vous invite à saisir votre mot de passe, puis appuyez sur ENTER. Un nouveau mot de passe à 4 chiffres vous sera demandé.

Remarques

- Sauf si vous entrez le mot de passe, le lecteur ne peut pas reproduire le disque pour lequel le verrouillage parental personnalisé est défini. Si vous ne connaissez pas le mot de passe, appuyez sur OPEN et retirez le disque.
- Lorsque vous insérez le disque pour lequel le contrôle parental personnalisé est réglé, "CPC" apparaît sur la fenêtre d'affichage. Pour lire le disque, suivez les étapes présentées ci-dessus.

Création de programmes musicaux personnalisés (Lecture programmée)



Vous pouvez reproduire le contenu d'un disque dans l'ordre de votre choix en agencant la séquence des titres, des chapitres ou des plages sur le disque et en créant ainsi un programme de lecture personnalisé. Un programme peut être mémorisé sur le lecteur et contenir jusqu'à 99 titres, chapitres et plages.

Sélectionnez "PROGRAMME" après avoir appuyé sur DISPLAY. Si vous sélectionnez "OUI", l'indicateur "PROGRAMME" s'allume en vert.

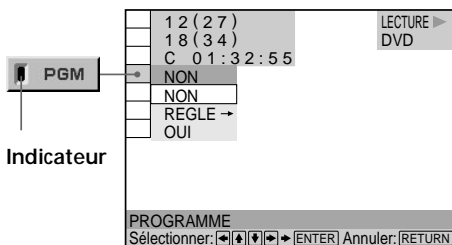

■ PROGRAMME

Le réglage par défaut est souligné.

- NON: Lecture normale
- REGLE→: Pour créer votre propre programme.
- OUI: Lecture programmée

Création d'un programme de lecture

- 1 Sélectionnez "REGLE→" dans "PROGRAMME".

L'écran de programmation apparaît.

L'indication "PLAGE" s'affiche lorsque vous reproduisez un VIDEO CD ou un CD.

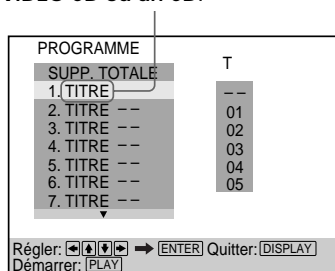

- 2 Appuyez sur →.

L'indication "01" est mise en évidence. Le lecteur attend la saisie du premier titre ou de la première plage à programmer.

Titre Chapitre

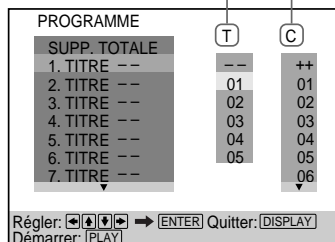

3 Sélectionnez le titre, le chapitre ou la plage que vous voulez programmer à l'aide des touches ↑/↓ et appuyez ensuite sur ENTER.

Par exemple, sélectionnez le titre ou la plage n° 2.

(Vous pouvez également utiliser les touches numériques et la touche ENTER pour opérer votre sélection. Dans ce cas, le numéro sélectionné s'affiche à l'écran.)

■ Lorsque vous reproduisez un DVD

Si des titres et des chapitres sont enregistrés sur le disque, sélectionnez d'abord le titre et puis le chapitre.

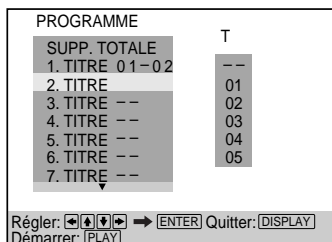
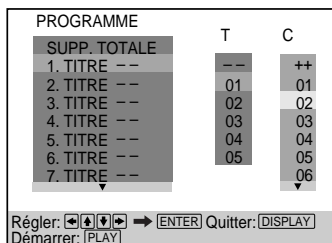

■ Lorsque vous reproduisez un VIDEO CD ou un CD

Sélectionnez la plage que vous voulez programmer.

Durée totale des
plages programmées

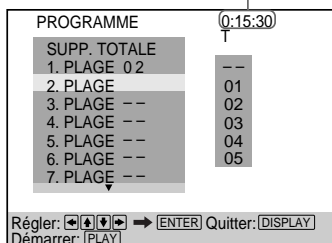

à suivre

Création de programmes musicaux personnalisés (Lecture programmée) (suite)

- 4 Pour programmer d'autres titres, chapitres ou plages, répétez l'étape 3. Les titres, chapitres ou plages programmés sont affichés dans l'ordre sélectionné.
- 5 Appuyez sur \triangleright pour démarrer la lecture programmée.

Pour arrêter la lecture programmée

Appuyez sur la touche CLEAR de la télécommande.

Pour modifier le programme

- 1 A l'étape 2, sélectionnez le numéro de programmation du titre, du chapitre ou de la plage que vous voulez changer à l'aide des touches \uparrow/\downarrow .
- 2 Exécutez l'étape 3 pour reprogrammer.

Pour annuler l'ordre programmé

Pour annuler tous les titres, chapitres ou plages de la séquence de programmation, sélectionnez "SUPP. TOTALE" à l'étape 2.

Pour annuler le programme sélectionné, sélectionnez le programme à l'aide des touches \uparrow/\downarrow à l'étape 2 et appuyez ensuite sur CLEAR, ou sélectionnez "–" à l'étape 3, puis appuyez sur ENTER.

 Le programme reste en mémoire même après la fin de la lecture programmée. Appuyez sur \triangleright pour reproduire à nouveau le même programme.

 Vous pouvez activer la lecture répétée ou aléatoire des titres, chapitres ou plages programmés

En cours de lecture programmée, réglez "RÉPÉTER" ou "ALEATOIRE" sur "OUI" dans le menu de commande.

 Vous pouvez sélectionner "PROGRAMME" directement. Appuyez sur la touche PROGRAM de la télécommande.

💡 Vous pouvez sélectionner des disques, des titres, des chapitres et des plages pour votre programme en regardant dans la fenêtre d'affichage wll vous est possible d'effectuer votre programme en regardant dans la fenêtre d'affichage au lieu d'utiliser l'affichage de programmation de l'écran. Lorsque vous sélectionnez Track 3 sur un CD VIDEO pour Program 1, la fenêtre d'affichage apparaîtra comme suit :

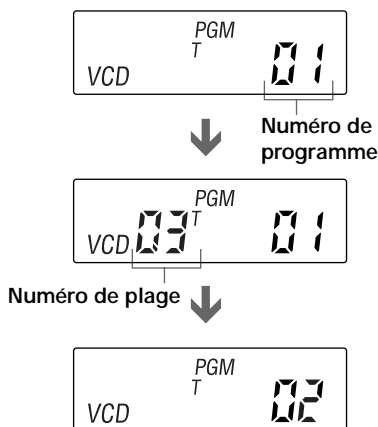

Remarques

- Le nombre de titres, chapitres ou plages affiché est le nombre de titres, chapitres ou plages enregistrés sur un disque.
- Le programme est annulé si:
 - vous ouvrez le couvercle
 - vous mettez le lecteur hors tension
- Suivant les DVD, il se peut que vous ne puissiez pas activer la lecture programmée.
- Lorsque vous utilisez la fonction de lecture PBC, vous devez d'abord arrêter le disque avant de définir un programme.

Lecture dans un ordre quelconque (Lecture aléatoire)

Vous pouvez programmer le lecteur afin qu'il "mélange" les titres, les chapitres ou les morceaux et les lise dans un ordre aléatoire. L'ordre de lecture peut différer par rapport à la dernière lecture "aléatoire".

Sélectionnez "ALEATOIRE" après avoir appuyé sur DISPLAY. Si vous sélectionnez un mode aléatoire autre que "NON", l'indicateur "ALEATOIRE" s'allume en vert.

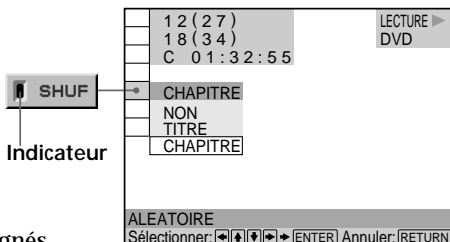

■ ALEATOIRE

Sélection de la lecture aléatoire.
Les réglages par défaut sont soulignés.

Lorsque vous reproduisez un DVD et si le mode de lecture programmée est désactivé (NON)

- NON: Pas de lecture aléatoire du disque
- TITRE: Le lecteur "mélange" les titres et les reproduit dans un ordre aléatoire.
- CHAPITRE: Le lecteur "mélange" les chapitres et les reproduit dans un ordre aléatoire.

Lorsque vous reproduisez un VIDEO CD ou un CD (si le mode de lecture programmée est désactivé (NON))

- NON: Pas de lecture aléatoire du disque
- PLAGE: fait en sorte que le lecteur "mélange" les plages et les reproduise dans un ordre aléatoire.

Lorsque vous reproduisez un VIDEO CD, un CD ou un DVD (si le mode de lecture programmée est activé (OUI))

- NON: Pas de lecture aléatoire du disque
- OUI: le lecteur "mélange" les titres ou les plages sélectionnés dans Lecture programmée et les lit dans un ordre aléatoire.

Pour arrêter la lecture aléatoire

Appuyez sur la touche CLEAR de la télécommande.

 Vous pouvez activer la lecture aléatoire alors que le disque se trouve en mode d'arrêt

Après avoir sélectionné l'option "ALEATOIRE", appuyez sur ▷. Le lecteur démarre en mode de lecture aléatoire.

 Vous pouvez sélectionner "ALEATOIRE" directement

Appuyez sur la touche SHUFFLE de la télécommande.

Remarques

- La lecture aléatoire est désactivée si:
 - vous ouvrez le couvercle
 - vous mettez le lecteur hors tension
- Suivant les DVD, il se peut que vous ne puissiez pas activer la fonction de lecture aléatoire.
- Lorsque "CHAPITRE" est sélectionné, le lecteur peut reproduire en mode aléatoire jusqu'à 200 chapitres sur un disque.
- Vous ne pouvez pas effectuer de lectures aléatoires au cours d'une lecture PBC de CD VIDEO (page 39).

Répétition de lecture (Lecture répétée)



Vous pouvez reproduire de manière répétée tous les titres ou toutes les plages d'un disque, ou un seul titre, chapitre ou plage.

En mode de lecture aléatoire ou programmée, le lecteur répète la lecture des titres ou des plages dans un ordre aléatoire ou programmé.

Vous ne pouvez pas activer de lecture répétée pendant la lecture PBC d'un VIDEO CD (page 39).

Sélectionnez "RÉPÉTER" après avoir appuyé sur DISPLAY. Si vous sélectionnez un mode de répétition autre que "NON", l'indicateur "RÉPÉTER" s'allume en vert.

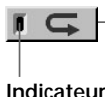

Indicateur

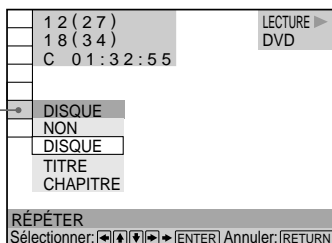

■ RÉPÉTER

Sélection de la lecture répétée.
Le réglage par défaut est souligné.

Lorsque vous reproduisez un DVD et que les modes de lecture programmée et aléatoire sont désactivés (NON)

- NON: Pas de lecture répétée
- DISQUE: Répétition de tous les titres
- TITRE: Répétition du titre en cours
- CHAPITRE: Répétition du chapitre en cours

Lorsque vous reproduisez un VIDEO CD/CD et que les modes de lecture programmée et aléatoire sont désactivés (NON)

- NON: Pas de lecture répétée
- DISQUE: Répétition de toutes les plages du disque
- PLAGE: Répétition de la plage en cours

Si le mode de lecture programmée ou aléatoire est activé

- NON: Pas de lecture répétée
- OUI: Répétition de la lecture programmée ou aléatoire

Pour arrêter la lecture répétée

Appuyez sur la touche CLEAR de la télécommande.

Vous pouvez activer la lecture répétée alors que le disque se trouve en mode d'arrêt

Après avoir sélectionné "RÉPÉTER", appuyez sur ▷. Le lecteur démarre de lecture répétée.

Vous pouvez sélectionner "RÉPÉTER" directement
Appuyez sur la touche REPEAT de la télécommande.

Remarques

- La lecture répétée est désactivée lorsque :
 - vous ouvrez le couvercle
 - vous mettez le lecteur hors tension
- Suivant les DVD, il se peut que vous ne puissiez pas activer la fonction de lecture répétée.

Répétition d'un passage déterminé (A-B répéter)

Vous pouvez répéter la lecture d'un passage déterminé d'un titre, d'un chapitre ou d'une plage. Cette fonction s'avère bien pratique pour mémoriser les paroles d'une chanson. En cours de lecture PBC d'un VIDEO CD (page 39), cette fonction n'est accessible que pendant la lecture d'images animées.

Sélectionnez "A-B RÉPÉTER" après avoir appuyé sur DISPLAY. En cours de répétition de lecture A-B, l'indicateur "A-B RÉPÉTER" s'allume en vert.

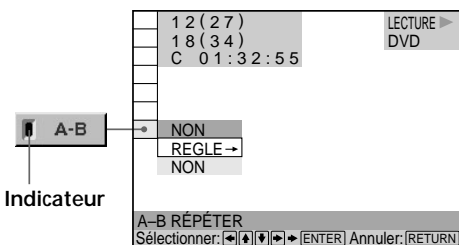

■ A-B RÉPÉTER

Le réglage par défaut est souligné.

- **REGLE->**: Définition des points A et B.
- **NON**: Pas de lecture répétée d'un passage spécifique d'un titre/chapitre/plage.

Définition d'un passage pour la lecture répétée A-B

- 1 Sélectionnez "REGLE->" dans "A-B RÉPÉTER."

L'écran de réglage A-B RÉPÉTER apparaît.

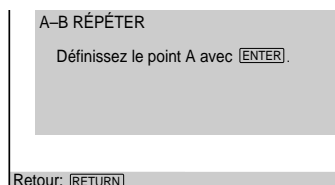
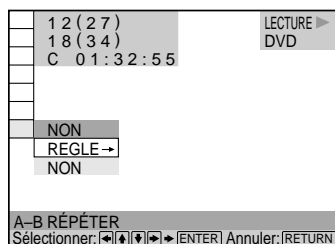

- 2** En cours de lecture, lorsque vous avez trouvé le point de début (point A) du passage à reproduire de manière répétée, appuyez sur ENTER.

Le point de début (point A) est défini.

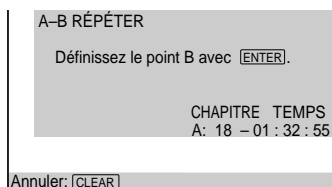

- 3** Lorsque vous arrivez au point de fin (point B), appuyez à nouveau sur ENTER.

Les points définis sont affichés et le lecteur démarre la lecture répétée de ce passage spécifique. L'indication "A-B" est affichée dans la fenêtre d'affichage du panneau frontal pendant la lecture répétée A-B.

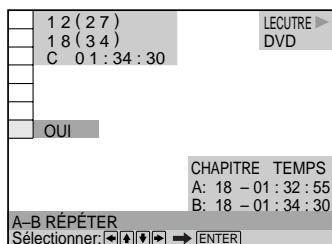

Pour arrêter la lecture A-B répéter

Appuyez sur la touche CLEAR de la télécommande.

Remarques

- Vous ne pouvez programmer la répétition de lecture A-B que pour un seul passage spécifique.
- La répétition A-B est désactivée si:
 - vous ouvrez le couvercle
 - vous mettez le lecteur hors tension
- Lorsque vous définissez une répétition A-B, les réglages de Lecture aléatoire, de Lecture répétée et de Lecture programmée sont annulés.
- Suivant les scènes d'un DVD ou d'un VIDEO CD, il se peut que vous ne puissiez pas activer la fonction de répétition A-B.

Utilisation du menu d'installation



Le menu d'installation vous permet de réaliser la configuration initiale du lecteur, de régler la qualité du son et de l'image et de sélectionner les différentes sorties. Vous pouvez également spécifier une langue pour l'affichage des sous-titres et du menu d'installation, activer la limitation de lecture pour les enfants, etc.

Pour plus de détails sur les différents paramètres du menu d'installation, voir pages 79 à 93.

Remarque

Vous ne pouvez afficher le menu d'installation que lorsque le lecteur se trouve en mode d'arrêt.

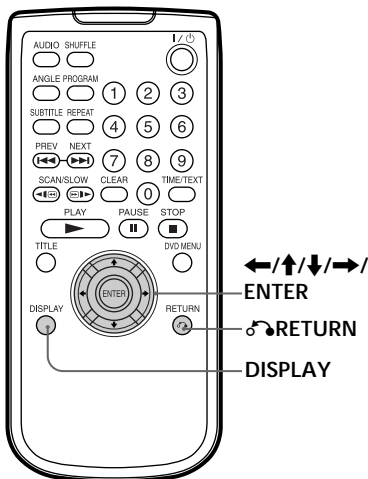
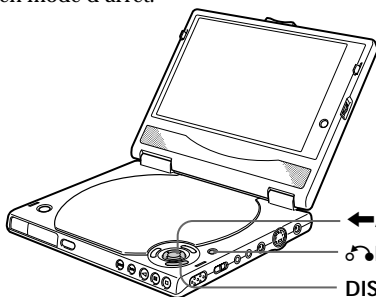

- 1 Appuyez sur DISPLAY et sélectionnez "RÉGLAGE" à l'aide des touches ↑/↓.

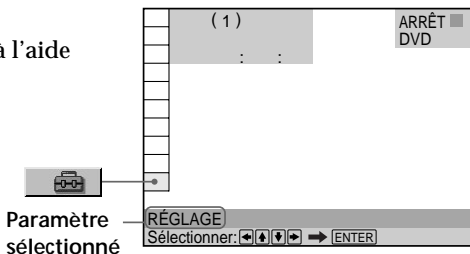

- 2 Appuyez sur ENTER. Le menu d'installation apparaît.

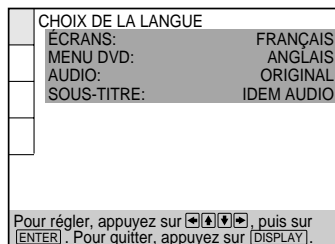

- 3** Sélectionnez le paramètre principal voulu à l'aide des touches ↑/↓.

Paramètre principal



- 4** Appuyez sur ENTER.
Le paramètre principal sélectionné est mis en évidence.

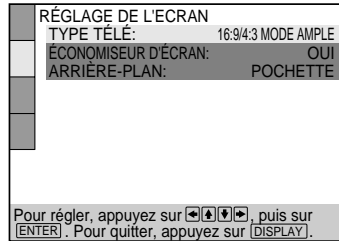

- 5** Sélectionnez le paramètre voulu à l'aide des touches ↑/↓.

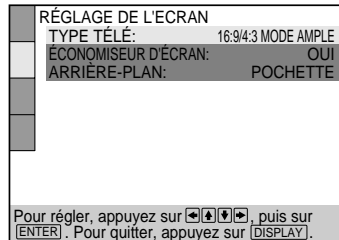

- 6** Appuyez sur ENTER.

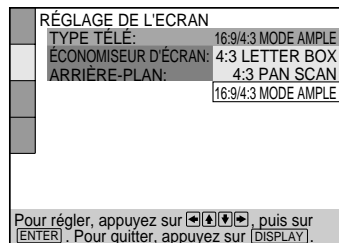

Utilisation du menu d'installation (suite)

- 7 Sélectionnez le réglage voulu à l'aide des touches ←/↑/↓/→.

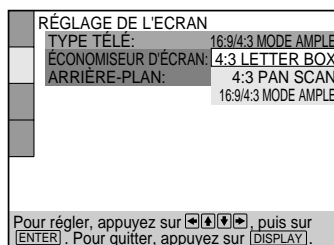

- 8 Appuyez sur ENTER.

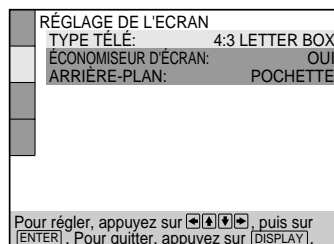

- 9 Appuyez sur DISPLAY.
L'écran d'installation disparaît.

- 10 Appuyez plusieurs fois sur DISPLAY pour désactiver l'écran de menu.

Pour revenir à l'écran précédent

Appuyez sur ↶RETURN.

Pour annuler une sélection en cours

Appuyez sur DISPLAY.

Remarque

Certains paramètres du menu d'installation nécessitent des opérations autres que la sélection d'une valeur de réglage. Pour plus de détails sur ces paramètres, reportez-vous aux pages correspondantes.

Liste des paramètres du menu d'installation

Les réglages par défaut sont soulignés.



CHOIX DE LA LANGUE (page 80)

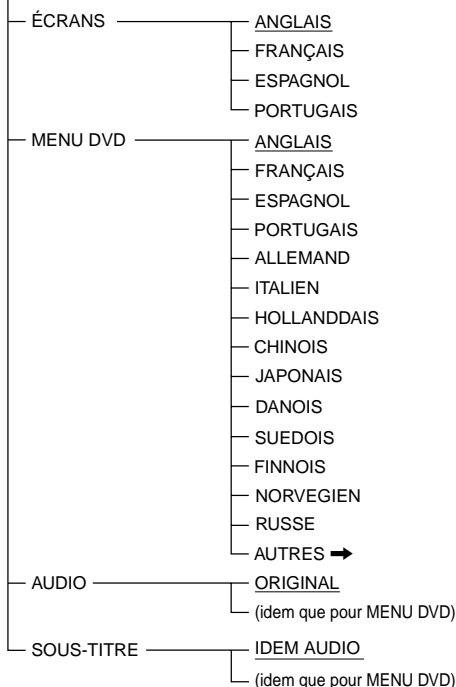

RÉGLAGE PERSONNALISÉ (page 85)

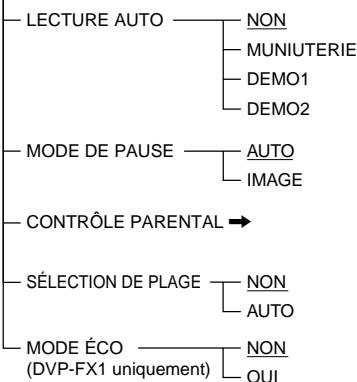

RÉGLAGE AUDIO (page 91)

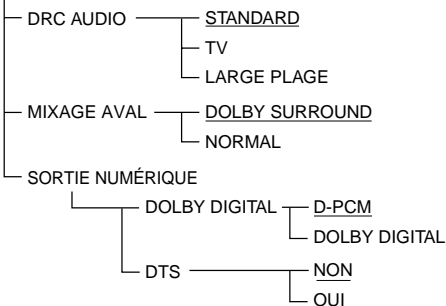

RÉGLAGE DE L'ÉCRAN (page 83)

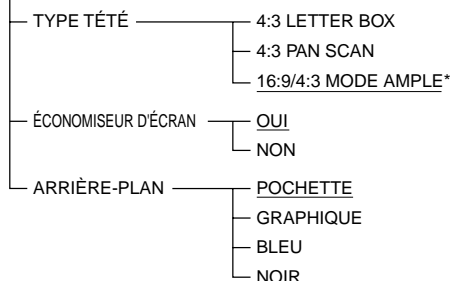

* Le réglage par défaut pour le modèle DVP-F5 est "4:3 LETTER BOX".

Sélection de la langue des menus et du son (CHOIX DE LA LANGUE)

Le menu “CHOIX DE LA LANGUE” vous permet de sélectionner différentes langues pour les menus ou le son. Le réglage par défaut est souligné.

Sélectionnez “CHOIX DE LA LANGUE” dans le menu d’installation.

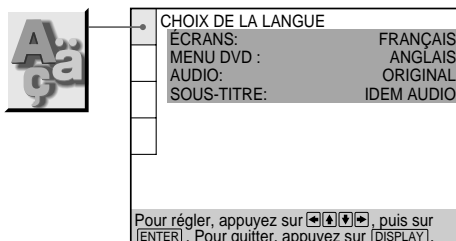

Remarques

- Si vous sélectionnez une langue qui n’est pas enregistrée sur le DVD, l’une des langues enregistrées est automatiquement sélectionnée pour les réglages “MENU DVD”, “AUDIO” et “SOUS-TITRE”.
- Suivant les DVD, il se peut que le lecteur ne démarre pas la lecture avec la langue sélectionnée, même si vous sélectionnez une langue dans “MENU DVD”, “AUDIO” ou “SOUS-TITRE”.

■ ÉCRANS

Sélection de la langue d’affichage des menus.

- ANGLAIS
- FRANÇAIS
- ESPAGNOL
- PORTUGAIS

■ MENU DVD

Sélection de la langue d’affichage du menu DVD.

- ANGLAIS
- FRANÇAIS
- ESPAGNOL
- PORTUGAIS
- ALLEMAND
- ITALIEN
- HOLLANDAIS
- CHINOIS
- JAPONAIS
- DANOIS
- SUEDOIS
- FINNOIS
- NORVEGIEN
- RUSSE
- AUTRES➡

Si vous sélectionnez “AUTRES➡”, sélectionnez et introduisez le code de langue voulu indiqué dans la liste à l’aide des touches numériques (page 110).

Après avoir opéré votre sélection, le code de langue (4 chiffres) s’affiche.

■ AUDIO

Sélection de la langue pour le son.

- ORIGINAL: La langue prioritaire du disque
- ANGLAIS
- FRANÇAIS
- ESPAGNOL
- PORTUGAIS
- ALLEMAND
- ITALIEN
- HOLLANDAIS
- CHINOIS
- JAPONAIS
- DANOIS
- SUEDOIS
- FINNOIS
- NORVEGIEN
- RUSSE
- AUTRES➡

Si vous sélectionnez “AUTRES➡”, sélectionnez et introduisez le code de langue voulu indiqué dans la liste à l’aide des touches numériques (page 110).

Après avoir opéré une sélection, le code de langue (4 chiffres) s’affiche.

à suivre

Sélection de la langue des menus et du son (CHOIX DE LA LANGUE) (suite)

■ SOUS-TITRE

Sélection de la langue pour les sous-titres.

- IDEM AUDIO*
- ANGLAIS
- FRANÇAIS
- ESPAGNOL
- PORTUGAIS
- ALLEMAND
- ITALIEN
- HOLLANDAIS
- CHINOIS
- JAPONAIS
- DANOIS
- SUEDOIS
- FINNOIS
- NORVEGIEN
- RUSSE
- AUTRES➡

Si vous sélectionnez "AUTRES➡", sélectionnez et introduisez le code de langue voulu indiqué dans la liste à l'aide des touches numériques (page 110).

Après avoir opéré une sélection, le code de langue (4 chiffres) s'affiche.

* Si vous sélectionnez "IDEM AUDIO", la langue des sous-titres change en fonction de la langue pour le paramètre que vous avez sélectionné dans "AUDIO".

Réglages de l'affichage (RÉGLAGE DE L'ÉCRAN) (suite)



Pour sélectionner le mode d'affichage (DVP-FX1 uniquement)

Vous pouvez sélectionner le mode d'affichage de l'écran LCD en fonction du réglage TYPE TÊTÉ. Appuyez plusieurs fois sur la touche DISPLAY MODE du lecteur pour sélectionner le mode d'affichage. Pour plus de détails, reportez-vous à la section "Sélection du mode d'affichage", page 15.

Remarques

- Suivant les DVD, il se peut que "4:3 LETTER BOX" soit automatiquement sélectionné au lieu de "4:3 MODE AMPLE" et vice versa.
- Le réglage par défaut pour le modèle DVP-F5 est "4:3 LETTER BOX".

■ ÉCONOMISEUR D'ÉCRAN

Active et désactive l'économiseur d'écran. Si vous activez l'économiseur d'écran, l'image de l'économiseur d'écran apparaît lorsque vous laissez le lecteur ou la télécommande en mode de pause ou d'arrêt pendant 15 minutes ou lorsque vous reproduisez un CD pendant plus de 15 minutes. L'économiseur d'écran est utile pour empêcher toute altération de votre écran d'affichage.

- OUI: Active l'économiseur d'écran.
- NON: Désactive l'économiseur d'écran.

■ ARRIÈRE-PLAN

Sélection de la couleur ou de l'image de fond de l'écran du téléviseur en mode d'arrêt ou pendant la lecture d'un CD.

- POCHETTE: La pochette apparaît en arrière-plan, mais uniquement si la pochette est déjà enregistrée sur le disque.
- GRAPHIQUE: Une image présélectionnée sauvegardée dans le lecteur apparaît en arrière-plan.
- BLEU: Le fond est de couleur bleue.
- NOIR: Le fond est de couleur noire.

Remarque

Si un disque qui ne contient pas de pochette est reproduit alors que "ARRIÈRE-PLAN" est réglé sur "POCHETTE", l'image enregistrée sur le lecteur apparaît automatiquement en arrière-plan.

Réglages personnalisés (RÉGLAGE PERSONNALISÉ)

DVD

VIDEO
CD

CD

Le menu “RÉGLAGE PERSONNALISÉ” vous permet de sélectionner les conditions de lecture.

Le réglage par défaut est souligné.

Sélectionnez “RÉGLAGE PERSONNALISÉ” dans le menu d’installation.



RÉGLAGE PERSONNALISÉ	
LECTURE AUTO:	NON
MODE DE PAUSE:	AUTO
CONTRÔLE PARENTAL	→
SÉLECTION DE PLAGE:	NON
MODE ÉCO:	NON

Pour régler, appuyez sur , puis sur [ENTER]. Pour quitter, appuyez sur [DISPLAY].

■ LECTURE AUTO

Sélection des réglages de lecture automatique lorsque vous branchez le cordon d’alimentation sur une prise murale (secteur).

- NON : N’utilise pas “MUNIUTERIE”, “DEMO1” ou “DEMO2” pour démarrer la lecture.
- MUNIUTERIE: démarre la lecture lorsque le lecteur est sous tension ou à n’importe quelle heure de votre choix si vous le raccordez à un programmeur (non fourni). Avant de régler le programmeur, retirez la batterie rechargeable, branchez l’adaptateur électrique puis mettez le lecteur hors tension.
- DEMO1 : Démarrage automatique de la première démonstration.
- DEMO2 : Démarrage automatique de la seconde démonstration.

■ MODE DE PAUSE (DVD uniquement)

Sélection de l’image en mode de pause

- AUTO: Une image comportant des sujets animés de mouvements énergiques est sortie sans sautilllements. En principe, sélectionnez cette position.
- IMAGE: Une image comportant des sujets sans mouvements dynamiques est sortie avec une haute résolution.

■ CONTRÔLE PARENTAL →

Programmation d’un mot de passe et d’un niveau de limitation de lecture pour la reproduction d’un DVD doté de la fonction de limitation de lecture pour enfants.

Le même mot de passe est utilisé pour les fonctions de contrôle parental et de contrôle parental personnalisé (page 65).

Pour plus de détails, voir “Limitations de lecture pour les enfants (Contrôle parental)”.

à suivre

Limitations de lecture pour les enfants (Contrôle parental) **DVD**

La lecture de certains DVD peut être limitée en fonction de l'âge des utilisateurs. La fonction de "Contrôle parental" vous permet de programmer un niveau de limitation de lecture.

Sélectionnez "RÉGLAGE PERSONNALISÉ" dans le menu d'installation.

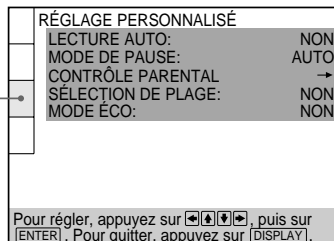

- 1 Sélectionnez "CONTRÔLE PARENTAL" à l'aide des touches **↑/↓** et appuyez ensuite sur **ENTER**.

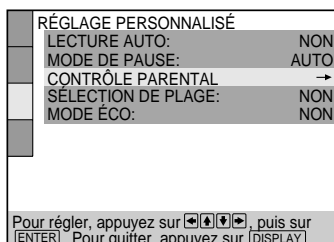

- Si vous n'avez pas encore introduit de mot de passe
L'écran de saisie du mot de passe apparaît.

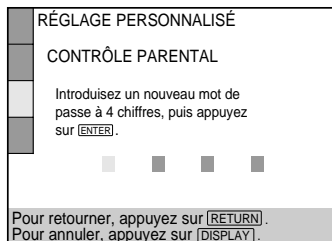

- Si vous avez déjà enregistré un mot de passe
L'écran de confirmation du mot de passe apparaît. Sautez l'étape 2.

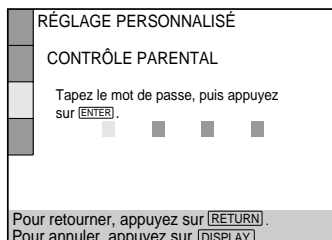

- 2 Introduisez un mot de passe à 4 chiffres à l'aide des touches numériques et appuyez ensuite sur ENTER.

Les chiffres se changent en astérisques (*) et l'écran de confirmation du mot de passe apparaît.

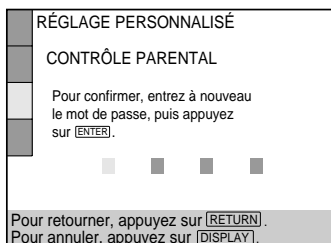

- 3 Pour confirmer votre mot de passe, réintroduisez-le à l'aide des touches numériques et appuyez ensuite sur ENTER.

L'écran de réglage du niveau de limitation de lecture et de modification du mot de passe apparaît.

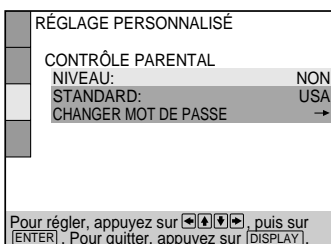

- 4 Sélectionnez "STANDARD" à l'aide des touches ↑/↓ et appuyez ensuite sur →.

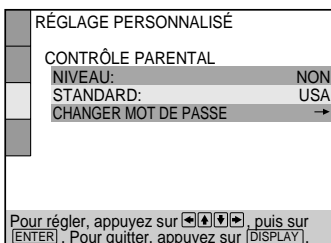

- 5 Sélectionnez une zone comme niveau de limitation de lecture standard à l'aide des touches ↑/↓ et appuyez ensuite sur →.

Lorsque vous sélectionnez "AUTRES→", sélectionnez et entrez le code standard figurant dans le tableau de la page 89 en utilisant les touches numérotées.

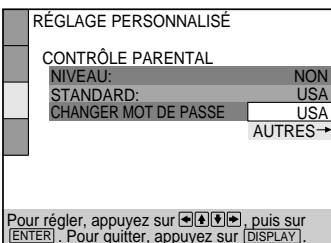

à suivre

Réglages personnalisés (RÉGLAGE PERSONNALISÉ) (suite)

- 6 Sélectionnez “NIVEAU” à l’aide des touches ↑/↓ et appuyez ensuite sur →.

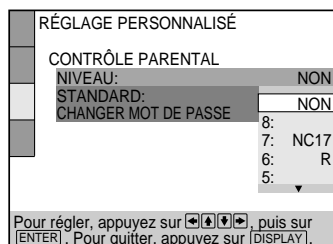

- 7 Sélectionnez le niveau voulu à l’aide des touches ↑/↓ et appuyez ensuite sur ENTER.

Plus la valeur est faible, plus la limitation de lecture est stricte.

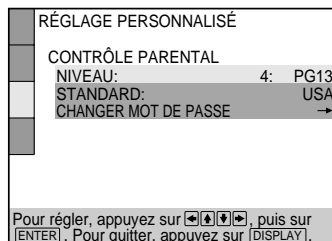

Pour revenir à l’écran normal

Appuyez sur DISPLAY.

Pour désactiver la fonction de contrôle parental et reproduire le DVD après avoir introduit votre mot de passe

Réglez “NIVEAU” sur “NON” à l’étape 7 et appuyez ensuite sur ▷.

Pour changer le mot de passe

- 1 Après l’étape 3, sélectionnez “CHANGER MOT DE PASSE” à l’aide des touches ↑/↓ et appuyez ensuite sur → ou ENTER.

L’écran de modification du mot de passe apparaît.

- 2 Exécutez les étapes 2 et 3 pour introduire un nouveau mot de passe.

Lecture d’un disque bloqué par le niveau de limitation de lecture

- 1 Introduisez le disque et appuyez sur ▷.

Le menu CONTRÔLE PARENTAL apparaît.

- 2 Saisissez votre mot de passe à 4 chiffres à l’aide des touches numériques puis appuyez sur ENTER.

Le lecteur démarre la lecture.

Lorsque vous arrêtez la lecture du DVD, le niveau de contrôle parental original est restauré.

Si vous avez oublié votre mot de passe

Saisissez le nombre à 6 chiffres "199703" lorsque le programme de contrôle parental vous invite à saisir votre mot de passe, puis appuyez sur ENTER. Un nouveau mot de passe à 4 chiffres vous sera demandé.

Remarques

- Lorsque vous reproduisez un DVD qui n'est pas doté de la fonction de contrôle parental, ce lecteur ne vous permet pas d'en limiter la lecture.
- Si vous ne programmez pas de mot de passe, vous ne pouvez pas changer les réglages de limitation de lecture.
- Suivant les DVD, il se peut que vous soyez invité à changer le niveau de contrôle parental pendant la lecture du disque. Dans ce cas, introduisez un mot de passe et changez le niveau.

Lorsque vous arrêtez la lecture du DVD, le niveau de contrôle parental original est restauré.

- Le même mot de passe est utilisé pour les fonctions de contrôle parental et de verrouillage parental personnalisé (page 65).

Standard	Numéro de code
Allemagne	2109
Argentine	2044
Australie	2047
Autriche	2046
Belgique	2057
Brésil	2070
Canada	2079
Chili	2090
Chine	2092
Corée	2304
Danemark	2115
Espagne	2149
Finlande	2165
France	2174
Hongkong	2219
Inde	2248
Indonésie	2238

Standard	Numéro de code
Italie	2254
Japon	2276
Malaysia	2363
Mexique	2362
Pays-Bas	2376
Norvège	2379
Nouvelle-Zélande	2390
Pakistan	2427
Philippines	2424
Portugal	2436
Royaume-Uni	2184
Russie	2489
Singapour	2501
Suède	2499
Suisse	2086
Taiwan	2543
Thaïlande	2528

Réglages personnalisés (RÉGLAGE PERSONNALISÉ) (suite)

■ SÉLECTION DE PLAGE

Donne la priorité à la plage audio qui contient le plus grand nombre de canaux lorsque vous reproduisez un DVD sur lequel plusieurs formats audio (PCM, DTS ou Dolby Digital) sont enregistrés.

- **NON**: Aucune priorité n'est accordée.
- **AUTO**: La priorité est accordée.

Remarques

- Si vous réglez ce paramètre sur "AUTO", il se peut que la langue change suivant les réglages "AUDIO" dans "CHOIX DE LA LANGUE".
Le réglage "SÉLECTION DE PLAGE" bénéficie d'une priorité supérieure à celle des réglages "AUDIO" dans "CHOIX DE LA LANGUE" (page 81).
- Si vous sélectionnez "SORTIE NUMÉRIQUE" dans "RÉGLAGE AUDIO" et réglez "DTS" sur "NON", la plage audio DTS n'est pas reproduite même si vous réglez ce paramètre sur "AUTO" et le canal audio portant le numéro le plus élevé est enregistré au format DTS.
- Si des plages audio PCM, DTS et Dolby Digital comportent le même nombre de canaux, le lecteur sélectionne, dans l'ordre, les plages audio PCM, DTS et Dolby Digital.
- Suivant les DVD, il se peut que le canal audio prioritaire soit prédéterminé. Dans ce cas, vous ne pouvez pas donner la priorité au format DTS ou Dolby Digital en sélectionnant "AUTO".

■ MODE ÉCO (DVP-FX1 uniquement)

Active et désactive la fonction d'économie d'énergie. Si vous activez cette fonction, vous pouvez réduire la luminosité de l'écran LCD afin d'économiser l'énergie de la batterie rechargeable.

- **NON** : désactive la fonction d'économie d'énergie.
- **OUI** : active la fonction d'économie d'énergie. Cette fonction permet de réduire la consommation électrique du lecteur d'environ 10 pour cent.

Remarque

Même si vous réglez cette fonction sur "OUI", la fenêtre d'affichage s'allume lorsque :

- vous réglez le commutateur LINE SELECT sur "IN" pour regarder l'image d'un autre équipement
- vous mettez le lecteur sous tension

Réglages du son (RÉGLAGE AUDIO)

Le menu “RÉGLAGE AUDIO” vous permet de régler le son en fonction des conditions de lecture.

Les réglages par défaut sont soulignés.

Sélectionnez “RÉGLAGE AUDIO” dans le menu d’installation.



RÉGLAGE AUDIO	
DRC AUDIO:	STANDARD
MIXAGE AVAL:	DOLBY SURROUND
SORTIE NUMÉRIQUE	
DOLBY DIGITAL:	D-PCM
DTS:	NON

Pour régler, appuyez sur **[←] [↑] [↓] [→]**, puis sur **[ENTER]**. Pour quitter, appuyez sur **[DISPLAY]**.

■ DRC AUDIO (commande de plage dynamique)

Rend le son plus clair lorsque vous reproduisez un DVD à faible volume. Cette fonction est uniquement opérante lorsque vous reproduisez un DVD doté de la fonction DRC AUDIO.

Ceci affecte la sortie lorsque :

- vous avez réalisé les connexions en utilisant un câble de connexion audio
- vous avez réalisé les connexions en utilisant un câble de connexion numérique optique (lorsque vous réglez “DOLBY DIGITAL” sur “D-PCM” dans “SORTIE NUMÉRIQUE”)
- STANDARD : En principe, sélectionnez cette position.
- TV : Rend les graves plus claires même à faible volume. Ce réglage est plus particulièrement recommandé lorsque vous écoutez le son via les haut-parleurs du téléviseur.
- LARGE PLAGE: Confère l’impression d’assister à un spectacle “live”. Plus efficace encore si vous utilisez de gros haut-parleurs.

Remarque

Lorsque vous reproduisez un DVD sans fonction DRC AUDIO, il se peut qu’il n’y ait aucun effet sur le son.

à suivre

Réglages du son (RÉGLAGE AUDIO) (suite)

■ MIXAGE AVAL

Commute les méthodes de mixage en aval lorsque vous lisez un DVD sur lequel des composantes de signal arrière telles que LS, RS ou S sont enregistrées au format Dolby Digital. Pour plus de détails sur les composantes de signal arrière, reportez-vous à “Affichage des informations audio relatives au disque” à la page 55.

Ceci affecte la sortie lorsque :

- vous avez réalisé les connexions en utilisant un câble de connexion audio
- vous avez réalisé les connexions en utilisant un câble de connexion numérique optique (lorsque vous réglez “DOLBY DIGITAL” sur “D-PCM” dans “SORTIE NUMÉRIQUE”)
- **DOLBY SURROUND** : Lorsque le lecteur est raccordé à un appareil audio qui est compatible à Dolby Surround (Pro Logic). Les signaux de sortie qui reproduisent l'effet Dolby Surround (Pro Logic) sont ramenés à 2 canaux par mixage en aval.
- **NORMAL** : Lorsque le lecteur est raccordé à un appareil audio qui n'est pas compatible à Dolby Surround (Pro Logic). Les signaux sans effet Dolby Surround (Pro Logic) sont émis.

Réglage du signal de SORTIE NUMÉRIQUE

Change la méthode de sortie des signaux audio lorsque vous raccordez 1. un composant numérique tel qu'un récepteur (amplificateur) doté d'un connecteur numérique, 2. un composant audio équipé d'un décodeur (Dolby Digital ou DTS) intégré, 3. un lecteur DAT ou MD en utilisant un câble de connexion numérique optique. Pour plus de détails sur les connexions, voir page 19 et 22.

Remarque

Lorsque vous avez réalisé les connexions en utilisant un câble de connexion numérique optique et lisez des pistes audio dont la fréquence d'échantillonnage est de 96 kHz, les signaux de sortie sont convertis en 48 kHz (fréquence d'échantillonnage). Lorsque vous avez réalisé les connexions en utilisant un câble de connexion audio, la fréquence d'échantillonnage reste inchangée à 96 kHz et les signaux de sortie sont convertis en signaux analogiques.

■ DOLBY DIGITAL

Choisit d'envoyer en sortie les signaux Dolby Digital lorsque vous avez réalisé les connexions en utilisant un câble de connexion numérique optique.

- **D-PCM** (mixage aval PCM) : Lorsque vous reproduisez des plages audio Dolby Digital, les signaux de sortie audio sont mixés en aval en 2 canaux. Les réglages du paramètre "MIXAGE AVAL" dans "RÉGLAGE AUDIO" vous permettent de sélectionner si les signaux sont conformes au son spatial Dolby, Dolby Pro Logic, etc., ou pas."
- **DOLBY DIGITAL** : Si le lecteur est raccordé à un composant audio équipé d'un décodeur Dolby Digital intégré.

Si le lecteur est raccordé à un composant audio équipé d'un décodeur Dolby Digital intégré, ne le faites pas. Sinon, un bruit de forte amplitude sera diffusé par les haut-parleurs lorsque vous reproduirez une plage audio Dolby Digital, risquant ainsi de vous affecter l'ouïe ou d'endommager les haut-parleurs.

Remarque

Lorsque vous sélectionnez "D-PCM", réglez VES sur "NON". Dans le cas contraire, le lecteur n'enverra pas les signaux en sortie lorsque vous avez réalisé les connexions en utilisant un câble de connexion numérique optique.

■ DTS

Choisit d'envoyer en sortie les signaux audio DTS lorsque vous avez réalisé les connexions en utilisant un câble de connexion numérique optique.

- **NON**: Si le lecteur est raccordé à un composant audio sans décodeur DTS intégré.
- **OUI**: Si le lecteur est raccordé à un composant audio équipé d'un décodeur DTS intégré.

Si le lecteur est raccordé à un composant audio sans décodeur DTS intégré, ne sélectionnez pas ce réglage.

Sinon, un bruit de forte amplitude sera diffusé par les haut-parleurs lorsque vous reproduirez une plage audio DTS, risquant ainsi de vous affecter l'ouïe ou d'endommager les haut-parleurs.

Pour éviter d'appuyer accidentellement sur les touches

Vous pouvez éviter d'actionner accidentellement les touches du lecteur (lors du transport par exemple). Lorsque vous réglez le commutateur HOLD sur ON, les touches sont verrouillées.

(Vous pouvez toujours utiliser la télécommande pour faire fonctionner le lecteur).

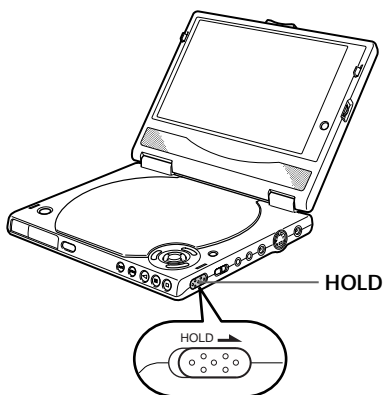

Faites glisser le commutateur HOLD dans la direction de la flèche.

Les touches sont verrouillées.

Si vous appuyez sur les touches, "Hold" apparaît dans la fenêtre d'affichage.

Pour désactiver la fonction de verrouillage des touches (Hold)

Remplacez le commutateur HOLD à sa position d'origine.

Utilisation d'écouteurs ou d'un casque

Vous pouvez écouter le son du lecteur par l'intermédiaire d'écouteurs ou d'un casque audio (non fournis) en les/le raccordant à la prise PHONES. Tournez la molette VOL pour régler le volume.

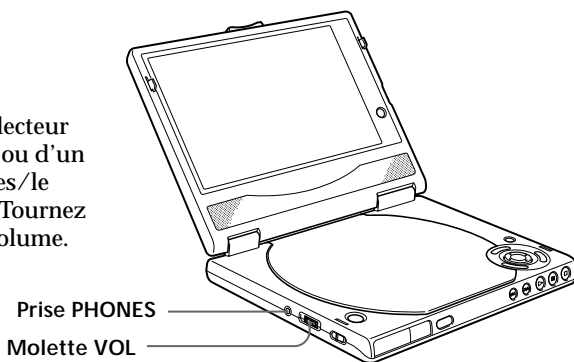

Avant de commencer la lecture

Réglez le volume sur MIN (niveau minimum), puis appuyez sur ► et augmentez le volume progressivement.

Utilisation de la fonction de son spatial des écouteurs

Même si vous utilisez des écouteurs ou un casque, la fonction de son spatial des écouteurs vous donne un effet tridimensionnel spatial qui apportera plus de réalisme à votre écoute. Cette fonction utilise la technologie SRS HEADPHONE*.

Réglez HP SURROUND sur ON pour activer la fonction de son spatial des écouteurs.

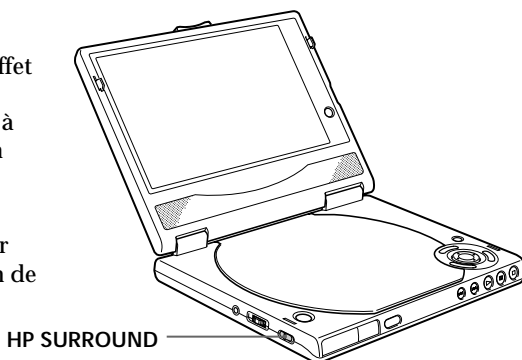

Remarques

- Vous ne pouvez pas utiliser simultanément la fonction de son spatial des écouteurs et la fonction Virtual Enhanced Surround. Lorsque vous activez la fonction de son spatial des écouteurs, la fonction "VES" est automatiquement désactivée (page 60).
- Il est possible que le son soit coupé momentanément lorsque vous passez en mode HP SURROUND.
- En fonction du disque, la fonction de son spatial des écouteurs peut ne pas fonctionner parfaitement.

* SRS HEADPHONE et le symbole (●) sont des marques déposées par SRS Labs, Inc. aux Etats-Unis et dans d'autres pays. La technologie SRS HEADPHONE est employée pour cet appareil à la suite d'un accord de licence avec SRS Labs, Inc.

Visionnage de l'image sans câble de connexion — LASER LINK

Si vous utilisez la fonction LASER LINK*, vous pouvez visionner facilement l'image sur votre téléviseur sans utiliser de câble de connexion.

LASER LINK est un système permettant la transmission et la réception d'images et de son par infrarouge entre deux équipements vidéo compatibles LASER LINK.

Pour utiliser la fonction LASER LINK, vous aurez besoin des accessoires suivants :

- Émetteur AV infrarouge sans fil IFV-FX1 (non fourni)
- Récepteur AV infrarouge sans fil IFT-R20 (non fourni)

*  LASER LINK est une marque commerciale de Sony Corporation.

Raccordements

- 1 Raccordez l'émetteur AV infrarouge sans fil IFV-FX1 (non fourni) au lecteur.

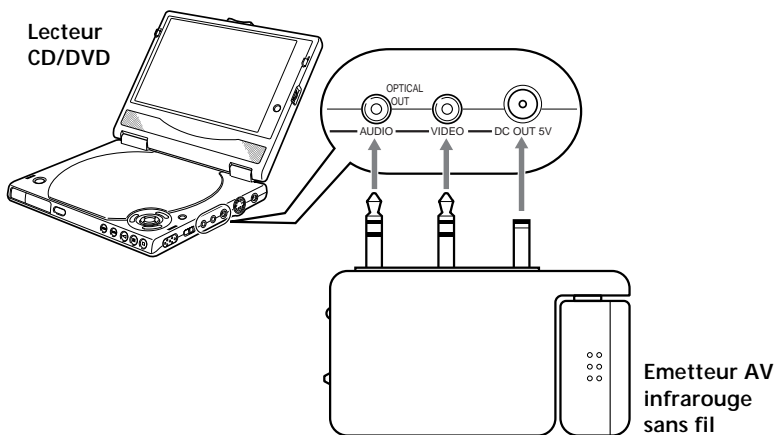

- 2 Raccordez le récepteur AV infrarouge sans fil (ex. IFT-R20, non fourni) à votre téléviseur.

Pour en savoir plus, reportez-vous aux instructions d'utilisation du récepteur.

Fonctionnement

- 1 Mettez le téléviseur sous tension et sélectionnez l'entrée vidéo.
- 2 Mettez le récepteur AV infrarouge sous tension.
- 3 Réglez le commutateur LINE SELECT du lecteur sur OUT.
- 4 Appuyez sur POWER pour mettre le lecteur sous tension.
- 5 Réglez le commutateur POWER de l'émetteur AV infrarouge sans fil sur ON.
L'indicateur POWER s'allume.

- 6 Ajustez l'angle et la direction de l'émetteur AV et du récepteur AV infrarouge sans fil de sorte qu'ils se trouvent face à face.

Placez le lecteur directement en face du téléviseur, à la distance maximum spécifiée à droite.

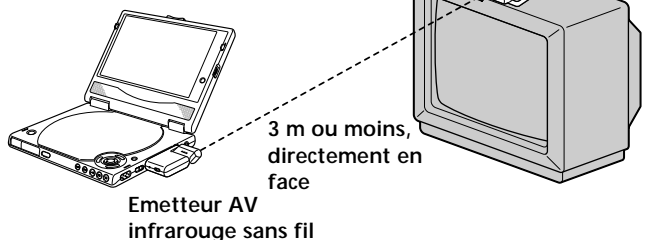

- 7 Commencez la lecture sur le lecteur.
- 8 Ajustez la distance et l'angle entre l'émetteur AV infrarouge et le récepteur AV infrarouge sans fil de sorte que l'image soit la plus nette possible sur le téléviseur.

Pour mettre l'appareil hors tension

Assurez-vous de mettre l'émetteur AV infrarouge hors tension avant de mettre le lecteur hors tension.

Remarques

- Ne raccordez pas le récepteur AV infrarouge à une platine vidéo et n'utilisez pas de récepteur AV infrarouge intégré à une platine vidéo. Dans le cas contraire, il est possible que du bruit apparaisse sur l'image.
- Ne masquez pas l'émetteur AV infrarouge ni le récepteur infrarouge sans fil avec votre main ou un objet.
- Les rayons infrarouges ne peuvent pas traverser les murs ou le verre opaque. Veillez à placer le lecteur de façon à ne pas gêner leur fonctionnement. L'utilisation de la technologie LASER LINK au travers d'une vitre diminue la distance de transmission.
- Ne placez pas le lecteur trop près du téléviseur, cela risquerait de provoquer des interférences.
- Lors de l'utilisation de la batterie rechargeable, des parasites peuvent se produire sur l'image ou le son ou la portée de transmission peut être réduite si la charge de la batterie est faible. Utilisez l'adaptateur électrique ou rechargez la batterie rechargeable.

Visionnage de l'image d'un autre équipement sur l'écran LCD (DVP-FX1 uniquement)

Vous pouvez visionner sur l'écran LCD l'image d'un autre équipement raccordé, tel qu'un caméscope.

Assurez-vous de régler le commutateur LINE SELECT sur IN.

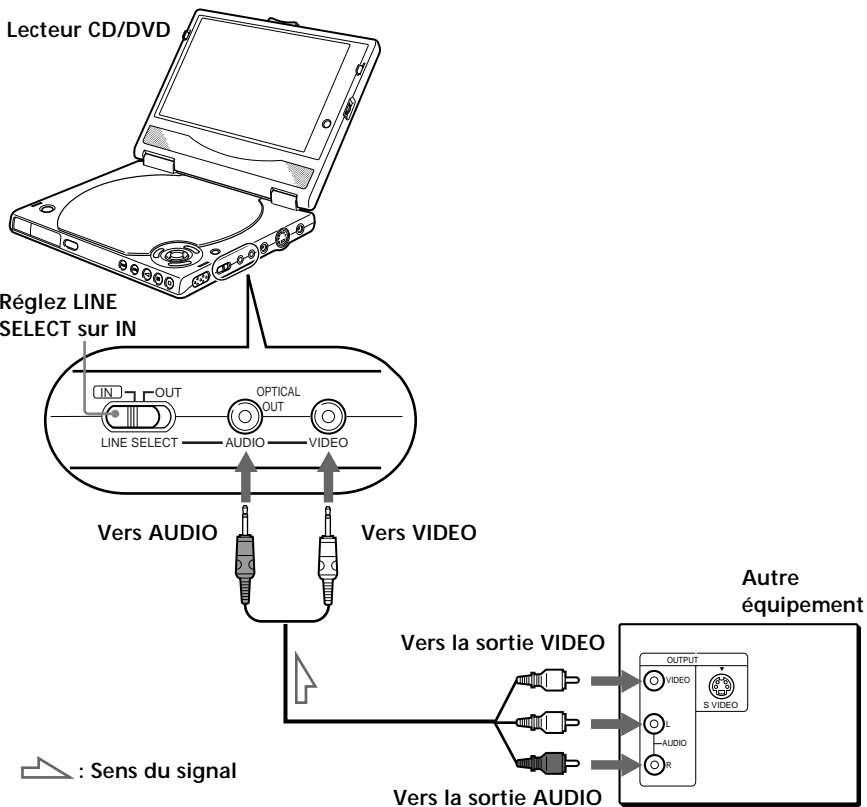

Remarque

Lorsque LINE SELECT est réglé sur IN, vous ne pouvez pas lire de disque sur le lecteur.

Dépannage

Si vous rencontrez l'une des difficultés suivantes lors de l'utilisation du lecteur, consultez ce guide de dépannage pour tenter de remédier au problème survenu. Si le problème persiste, consultez votre revendeur Sony.

	Symptôme	Remède
Alimentation	L'alimentation est coupée.	<ul style="list-style-type: none"> Assurez-vous que le cordon d'alimentation est raccordé correctement. Lorsque vous utilisez la batterie rechargeable, vérifiez la consommation. Utilisez uniquement l'adaptateur électrique fourni. (N'utilisez aucun autre adaptateur électrique). Assurez-vous que le commutateur HOLD est positionné sur OFF. Débranchez l'adaptateur électrique de ce lecteur pendant plus de 10 minutes. Rebranchez ensuite l'adaptateur électrique et remettez le lecteur sous tension. Si le lecteur n'est toujours pas sous tension, débranchez l'adaptateur électrique et retirez la batterie rechargeable et contactez votre revendeur Sony.
	L'alimentation est coupée automatiquement.	<ul style="list-style-type: none"> La batterie est épuisée. Rechargez la batterie rechargeable.
	Il n'y a pas d'image.	<ul style="list-style-type: none"> Le commutateur LINE SELECT est positionné sur IN. Placez-le sur OUT. (DVP-FX1 uniquement) Vérifiez que les connexions au lecteur sont correctes. Le câble de connexion vidéo est endommagé. Remplacez-le par un câble neuf. Utilisez uniquement le câble de connexion vidéo fourni. Assurez-vous de raccorder le lecteur au connecteur d'entrée vidéo du téléviseur (page 17). Assurez-vous de mettre le téléviseur sous tension. Assurez-vous de sélectionner l'entrée vidéo du téléviseur afin de visionner les images de ce lecteur. Le mode d'affichage est désactivé (OFF). Appuyez sur la touche DISPLAY MODE pour modifier le mode d'affichage. (DVP-FX1 uniquement)
Image		

à suivre

Dépannage (suite)

	Symptôme	Remède
Image	L'image n'est pas claire (impression de "bruit").	<ul style="list-style-type: none">• Nettoyez le disque.• Si le signal vidéo du lecteur DVD doit passer par votre magnétoSCOPE avant d'arriver à votre téléviseur, la protection anti-copie de certains DVD peut affecter et détériorer la qualité de l'image. Si vous rencontrez les mêmes problèmes après avoir vérifié vos connexions, essayez de raccorder directement votre lecteur DVD à l'entrée S-vidéo de votre téléviseur, si votre téléviseur est doté d'une telle prise (page 17).• Assurez-vous que ce lecteur est installé de manière horizontale et qu'il ne subit aucune vibration ou aucun choc.• Le disque présente un défaut.• Lorsque vous regardez l'image d'un autre équipement vidéo sur l'écran LCD, du bruit pourra se faire entendre si le système de couleurs du signal d'entrée est différent de celui de l'écran LCD. Changez le système de couleurs de l'écran LCD en appuyant sur DISPLAY sur le lecteur pendant plus de deux secondes (DVP-FX1 uniquement, page 98).• Le bruit sur l'image peut apparaître lorsque vous utilisez la fonction LASER LINK. Utilisez le câble de connexion audio/vidéo fourni pour obtenir une image claire.
	Même si vous réglez le rapport d'aspect dans "TYPE TÊTE" dans "RÉGLAGE DE L'ÉCRAN" de l'affichage de la configuration, l'image ne remplit pas la totalité de l'écran.	<ul style="list-style-type: none">• Le rapport d'aspect est fixé par votre DVD.
	Le menu CD VIDEO n'apparaît pas.	<ul style="list-style-type: none">• Assurez-vous de lire un CD VIDEO doté des fonctions PBC.• Assurez-vous de suivre les instructions afin d'utiliser l'appareil de manière interactive. Reportez-vous aux instructions fournies avec votre disque.
Son	Il n'y a pas de son.	<ul style="list-style-type: none">• Vérifiez que les connexions au lecteur sont correctes.• Le câble de connexion audio est endommagé. Remplacez-le par un câble neuf.• Assurez-vous de raccorder le lecteur aux connecteurs d'entrée audio du récepteur (amplificateur) (page 20).• Assurez-vous de mettre le téléviseur et le récepteur (amplificateur) sous tension.• Assurez-vous de sélectionner l'entrée appropriée sur le récepteur (amplificateur) afin d'écouter le son de ce lecteur.

Symptôme	Remède
Il n'y a pas de son.	<ul style="list-style-type: none"> Le lecteur est en mode de pause ou en mode de lecture au ralenti. Appuyez sur ▷ pour revenir en mode de lecture normale. Le lecteur est en mode d'avance ou de rembobinage rapide. Appuyez sur ▷ pour revenir en mode de lecture normale. Vérifiez les connexions aux haut-parleurs (page 23). Reportez-vous au manuel d'utilisation de votre récepteur (amplificateur). Vous avez sélectionné un mode VES autre que "NON" dans l'écran de menu de contrôle lorsque vous avez raccordé le composant en utilisant le câble de connexion numérique optique. Réglez "VES" sur "NON" dans l'écran de menu de contrôle. (page 60). Si vous avez réalisé les connexions à l'aide d'un câble de connexion audio et lisez des pistes audio DTS, aucun son ne sera émis (page 31). Assurez-vous que la prise des écouteurs raccordée à la fiche des écouteurs est enfoncée correctement dans ce lecteur. Assurez-vous que la molette VOL n'est pas réglée sur "MIN". Lorsque vous fermez l'écran LCD, aucun son ne sera émis par les haut-parleurs intégrés (DVP-FX1 uniquement).
Il y a un bruit de fond.	<ul style="list-style-type: none"> Nettoyez le disque. Le disque présente un défaut. Si vous avez réalisé les connexions à l'aide d'un câble de connexion audio et lisez un CD sur lequel figurent des pistes audio DTS, un bruit de fond sera émis (page 31). Assurez-vous que ce lecteur est installé de manière horizontale et qu'il ne subit aucune vibration ou aucun choc.
Le son perd son effet stéréo lorsque vous lisez un CD VIDEO ou un CD.	<ul style="list-style-type: none"> Réglez "AUDIO" sur "STEREO" dans l'écran de menu de contrôle (page 54). Assurez-vous de raccorder correctement le lecteur (pages 17, 20, 23).
L'effet spatial est difficile à entendre lorsque vous lisez une piste audio Dolby Digital.	<ul style="list-style-type: none"> Vérifiez les connexions aux haut-parleurs (page 23). Reportez-vous au manuel d'utilisation de votre récepteur (amplificateur). En fonction du DVD, le signal de sortie peut ne pas couvrir les canaux 5.1. Il peut être mono au stéréo même si la piste audio est enregistrée au format Dolby Digital.

Dépannage (suite)

Symptôme	Remède	
La télécommande ne fonctionne pas.	<ul style="list-style-type: none">• Assurez-vous qu'aucun obstacle ne se trouve entre la télécommande et le lecteur.• Utilisez la télécommande près du lecteur.• Pointez la télécommande vers le capteur correspondant  sur le lecteur.• Si les piles de la télécommande sont épuisées, remplacez-les par des nouvelles.• Lorsque vous utilisez la batterie rechargeable, appuyez sur POWER sur le lecteur pour le mettre sous tension.• Lorsque vous utilisez la batterie rechargeable et que 10 minutes se sont écoulées depuis que vous avez mis le lecteur hors tension, vous ne pouvez le remettre sous tension à l'aide de la télécommande.• Assurez-vous d'utiliser la télécommande fournie.	
Fonctionnement	Le disque n'est pas lu.	<ul style="list-style-type: none">• Aucun disque n'est inséré (la mention "Insert disc." (Insérez disque) apparaît à l'écran). Insérez un disque.• Insérez le disque correctement, face de lecture orientée vers le bas.• Nettoyez le disque.• Le disque présente un défaut.• Le lecteur ne peut pas lire de CD-ROM, etc. (page 7). Insérez un DVD, un CD VIDEO ou un CD.• Vérifiez le code régional du DVD (page 6).• De l'humidité s'est formée à l'intérieur du lecteur. Retirez le disque et laissez le lecteur sous tension pendant environ une demie heure (page 10).• Vérifiez que le lecteur est installé de manière horizontale.• Les touches du lecteur sont verrouillées. Placez le commutateur HOLD en position OFF.• Le commutateur LINE SELECT est positionné sur IN. Placez-le sur OUT. (DVP-FX1 uniquement)
	La fonction VES (Virtual Enhanced Surround) ne fonctionne pas.	<ul style="list-style-type: none">• La fonction de son spatial des écouteurs est activée. Réglez HP SURROUND sur OFF.

	Symptôme	Remède
Fonctionnement	Le lecteur ne commence pas depuis le début d'un disque.	<ul style="list-style-type: none"> • Le lecteur se trouve en mode de Lecteur répétée, Lecture aléatoire ou Lecture programmée. Appuyez sur CLEAR (pages 68 à 73). • La fonction de reprise de lecture (Resume Play) a été sélectionnée. Appuyez sur ■ sur le lecteur ou sur la télécommande avant de commencer la lecture (page 35). • Un menu de titre ou un menu DVD apparaît automatiquement sur l'écran du téléviseur lorsque vous lisez votre DVD, ou un affichage de configuration apparaît automatiquement sur l'écran de votre téléviseur lorsque vous lisez un CD VIDEO doté de fonctions PBC.
	Le lecteur lance automatiquement la lecture du disque.	<ul style="list-style-type: none"> • Le DVD possède la fonction de lecture automatique. • La fonction "LECTURE AUTO" du programme personnalisé (RÉGLAGE PERSONNALISÉ) est réglée sur "MUNIUTERIE" (programmeur). (page 85)
	La lecture s'arrête automatiquement.	<ul style="list-style-type: none"> • Le disque peut contenir un signal de pause automatique. Pendant la lecture d'un tel disque, le lecteur arrête la lecture lorsqu'il rencontre ce signal. • Le disque présente un défaut.
	Il ne vous est pas possible d'effectuer des opérations telles que Stop, Recherche, Lecture ralentie, Lecture répétée, Lecture aléatoire ou Lecture programmée.	<ul style="list-style-type: none"> • En fonction du disque, il est possible que vous ne puissiez pas effectuer certaines de ces opérations.
	Les messages ne s'affichent pas dans la langue souhaitée.	<ul style="list-style-type: none"> • Dans l'affichage de la configuration, sélectionnez la langue souhaitée dans "ÉCRANS" dans "CHOIX DE LA LANGUE" (page 80).
	Vous ne pouvez pas changer la langue de la piste sonore lors de la lecture d'un DVD.	<ul style="list-style-type: none"> • Les pistes multilingues ne sont pas enregistrées sur le DVD. • La modification de la langue de la piste n'est pas possible sur le DVD.
	Vous ne pouvez pas changer la langue des sous-titres lors de la lecture d'un DVD.	<ul style="list-style-type: none"> • Les sous-titres multilingues ne sont pas enregistrés sur le DVD. • La modification de la langue des sous-titres n'est pas possible sur le DVD.
	Vous ne pouvez pas désactiver l'affichage des sous-titres lors de la lecture d'un DVD.	<ul style="list-style-type: none"> • En fonction des DVD, il se peut que vous ne puissiez pas désactiver les sous-titres.
	Vous ne pouvez pas changer l'angle de vue lors de la lecture d'un DVD.	<ul style="list-style-type: none"> • Des vues à des angles différents ne sont pas enregistrées sur le DVD. • La modification des angles n'est pas possible sur le DVD.

à suivre

Dépannage (suite)

	Symptôme	Remède
Fonctionnement	Le lecteur ne fonctionne pas correctement.	<ul style="list-style-type: none">Des éléments externes, comme par exemple l'électricité statique peuvent affecter le fonctionnement du lecteur. Débranchez puis rebranchez le câble d'alimentation. Si vous utilisez la batterie rechargeable, retirez-la puis installez-la de nouveau.
	"Lo dc ln" apparaît dans la fenêtre d'affichage.	<ul style="list-style-type: none">Lorsque vous utilisez la batterie rechargeable, l'adaptateur électrique n'est pas raccordé à une prise murale même si l'adaptateur électrique est raccordé au lecteur. Débranchez l'adaptateur électrique du lecteur CD.Vérifiez que l'adaptateur électrique est raccordé à une prise d'alimentation, débranchez-le de ce lecteur puis rebranchez-le.Utilisez uniquement l'adaptateur électrique fourni.
	"H l dc ln" apparaît dans la fenêtre d'affichage.	<ul style="list-style-type: none">Utilisez uniquement l'adaptateur électrique fourni.
	"H l b d t t" apparaît dans la fenêtre d'affichage.	<ul style="list-style-type: none">Le problème se situe probablement au niveau de la batterie rechargeable. Débranchez-le et consultez votre revendeur Sony le plus proche.
	"[]" clignote dans la fenêtre d'affichage.	<ul style="list-style-type: none">Le problème se situe probablement au niveau de la recharge. Débranchez l'adaptateur électrique et retirez la batterie rechargeable. Installez ensuite la batterie rechargeable et raccordez l'adaptateur électrique pour reprendre la recharge. Si "[]" clignote toujours, consultez votre revendeur Sony le plus proche.
	"H l t E M P" apparaît et "[]" clignote dans la fenêtre d'affichage.	<ul style="list-style-type: none">Le lecteur et la batterie rechargeable s'échauffent anormalement pendant la recharge. Rechargez la batterie rechargeable à une température comprise entre 5 °C et 35 °C.
	"dc out" apparaît dans la fenêtre d'affichage.	<ul style="list-style-type: none">Le problème se situe probablement au niveau de l'émetteur AV infrarouge. Débranchez-le et consultez votre revendeur Sony le plus proche.
	5 chiffres ou lettres sont affiché(s) à l'écran et sur la fenêtre d'affichage.	<ul style="list-style-type: none">La fonction d'auto-diagnostic a été activée. Reportez-vous au tableau figurant page 105.

Fonction d'autodiagnostic

Lorsque la fonction d'auto-diagnostic s'enclenche pour éviter tout dysfonctionnement du lecteur, un numéro de service à cinq caractères (combinaison de lettres et de chiffres) clignote à l'écran et dans la fenêtre d'affichage du panneau frontal. Dans ce cas, consultez le tableau suivant.

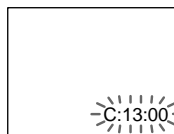

Trois premiers caractères	Cause et/ou action corrective
C13	<ul style="list-style-type: none">• Le disque est souillé. ➔ Nettoyez le disque à l'aide d'un chiffon de nettoyage (page 12).
C31	<ul style="list-style-type: none">• Le disque n'a pas été introduit correctement. ➔ Ouvrez le plateau de lecture et introduisez le disque correctement.
Exx (xx étant un nombre)	<ul style="list-style-type: none">• Pour prévenir tout dysfonctionnement, le lecteur a activé la fonction d'autodiagnostic. ➔ Lorsque vous prenez contact avec votre revendeur Sony ou un centre de service après-vente Sony agréé, signalez ce numéro de service à cinq caractères (par ex., E:61:10)

Spécifications

Lecteur CD/DVD

Laser

Semi-conducteur à laser

Format du signal

NTSC

Caractéristiques audio

Réponse en fréquence

DVD (PCM 96 kHz): 4 Hz à 44 kHz (± 1 dB)*

DVD (PCM 48 kHz): 4 Hz à 22 kHz ($\pm 0,5$ dB)*

CD: 4 Hz à 20 kHz ($\pm 0,5$ dB)*

Rapport signal/bruit

Plus de 115 dB

(connecteurs AUDIO OUT uniquement)

Distorsion harmonique

Moins de 0,005 %*

Plage dynamique

Plus de 99 dB* (DVD)

Plus de 98 dB* (CD)

Pleurage et scintillement

Moins que la valeur détectée*

($\pm 0,001$ % W PEAK)

Niveau de sortie du haut-parleur

Supérieur à 1 W + 1 W

* Les signaux transmis via les connecteurs AUDIO OUT sont mesurés. Lorsque vous reproduisez une plage audio PCM d'une fréquence d'échantillonnage de 96 kHz, les signaux de sortie transmis via OPTICAL OUT sont convertis à 48 kHz (fréquence d'échantillonnage).

Caractéristiques générales

Alimentation

Prise d'alimentation électrique

La prise DC IN 10V accepte l'adaptateur

électrique AC-FX1 AC (fourni),

100-240V CA, 50/60 Hz

Batterie rechargeable (fournie uniquement avec

le modèle DVP-FX1)

Consommation électrique

10 W (DVP-FX1, lecture d'un DVD VIDEO avec écran LCD allumé)

5 W (DVP-F5, lecture d'un DVD VIDEO)

0,1 W (DVP-FX1/F5, en veille)

Dimensions (approx.)

189 × 26,1 × 137 mm (DVP-FX1)

189 × 16 × 137 mm (DVP-F5)

(l/h/p) parties saillantes comprises

Masse (approx.)

641 g (DVP-FX1)

308 g (DVP-F5)

Température d'utilisation

5 à 35 °C

Humidité d'utilisation

5 à 80 %

Sorties et entrées

	Type de prise	Niveau de sortie	Niveau d'entrée*	Impédance de charge
AUDIO	Miniprise stéréo	2 Vrms (à 50 kilohms)	2 Vrms	Plus de 10 kilohms
OPTICAL OUT	Connecteur de sortie optique	-18 dBm		Longueur d'onde: 660 nm
VIDEO	Mini prise	1,0 Vp-p	1,0 Vp-p	75 ohms, sync négative
S VIDEO OUT	Miniconnecteur DIN à 4 broches	Y: 1,0 Vp-p C: 0,286 Vp-p		75 ohms, sync négative, terminaison à 75 ohms
PHONES	Miniprise stéréo	12 mW + 12 mW		32 ohms

* DVP-FX1 uniquement

Accessoires fournis

Voir page 13.

Accessoires en option

- Batterie rechargeable
NP-FX1
- Émetteur AV infrarouge sans fil
IFV-FX1
- Câble de connexion numérique optique
POC-15B/15AB
- Récepteur AV infrarouge sans fil
IFT-R20

Certains accessoires peuvent ne pas être disponibles dans votre région.

La conception et les spécifications sont sujettes à modifications sans préavis.

ENERGY STAR® est une marque déposée aux États-Unis.

En sa qualité de partenaire ENERGY STAR®, Sony Corporation a déterminé que ce produit répond aux directives ENERGY STAR® relatives à la consommation d'électricité.

Glossaire

Chapitre (page 7)

Section d'une image ou d'une pièce musicale d'un DVD plus petite qu'un titre. Un titre est composé de plusieurs chapitres. Chaque chapitre est doté d'un numéro de chapitre qui permet de le localiser aisément.

Commande de lecture (PBC) (page 39)

Signaux de commande de lecture encodés sur les VIDEO CD (Version 2.0).

Les écrans de menu enregistrés sur les VIDEO CD dotés de fonctions PBC, vous permettent d'exploiter des logiciels interactifs simples, des logiciels dotés de fonctions de recherche, etc.

Contrôle parental (page 85)

Fonction dotant les DVD qui consiste à limiter la lecture des disques suivant l'âge des utilisateurs et qui repose sur un niveau de limitation propre à chaque pays. La limitation varie d'un disque à l'autre; lorsqu'elle est activée, la lecture est totalement impossible, les scènes de violence sont omises ou remplacées par d'autres scènes, etc.

Débit binaire (page 64)

Valeur indiquant le nombre de données vidéo comprimées par seconde sur un DVD. La valeur est exprimée en Mbps (mégabites par seconde). 1 Mbps indique qu'il y a 1.000.000 bites de données par seconde. Plus le débit binaire est élevé, plus la quantité de données est importante. Cela ne signifie cependant pas toujours que vous pouvez obtenir des images de meilleure qualité.

Dolby Digital (pages 22, 93)

Technologie de compression audio numérique développée par Dolby Laboratories. Cette technologie est compatible avec le son spatial à 5.1 canaux. Le canal arrière est de type stéréo. Ce format intègre également un

canal discret d'extrêmes graves. Dolby Digital fournit les mêmes 5.1 canaux discrets de haute qualité audio numérique que les systèmes de cinéma audio Dolby Digital. Une séparation efficace des canaux est rendue possible grâce un enregistrement discret des données de canal et un traitement numérique.

Dolby Pro Logic (page 92)

Technologie de traitement du signal audio développée par Dolby Laboratories pour le son spatial. Si le signal d'entrée comprend une composante, le processus Pro Logic sort les signaux avant, central et arrière. Le canal arrière est monaural.

DTS (pages 8, 93)

Technologie de compression audio numérique développée par Digital Theater Systems Inc. Cette technologie est compatible avec le son spatial à 5.1 canaux. Le canal arrière est de type stéréo et ce format intègre également un canal discret d'extrêmes graves. Le DTS fournit les mêmes 5.1 canaux discrets de haute qualité audio numérique. Une séparation efficace des canaux est rendue possible grâce un enregistrement discret des données de canal et un traitement numérique.

DVD (page 6)

Disque contenant jusqu'à 8 heures d'images animées pour un format identique à celui d'un CD ordinaire.

La capacité de données d'un DVD simple couche et simple face, à 4,7 Go (Giga-octets), est 7 fois supérieure à celle d'un CD ordinaire. La capacité de données d'un DVD double couche et simple face est quant à elle de 8,5 Go, celle d'un DVD simple couche et double face de 9,4 Go et celle d'un DVD double couche et double face de 17 Go.

Les données vidéo sont enregistrées suivant le format MPEG 2, l'une des normes internationales appliquées pour la technologie de compression numérique. Les données vidéo sont comprimées environ 40 fois. Le DVD utilise également la technologie de codage à débit variable qui modifie les données à assigner en fonction du statut de l'image.

Les données audio sont enregistrées en Dolby Digital ainsi qu'en PCM, ce qui vous permet d'écouter des sons d'une présence accrue.

Diverses fonctions avancées telles que les angles multiples, le multilinguisme et le contrôle parental sont également accessibles sur les DVD.

Fonction d'angles multiples (page 58)

Plusieurs angles pour la scène (points de vue de la caméra vidéo) sont enregistrés sur certains DVD.

Fonction de multilinguisme (pages 28, 57, 80)

Plusieurs langues de diffusion sonore ou d'affichage des sous-titres accompagnant les images sont enregistrées sur certains DVD.

Plage (page 7)

Section d'une image ou d'une pièce musicale d'un CD ou d'un VIDEO CD. Chaque plage est dotée d'un numéro de plage qui permet de la localiser aisément.

Son cinématographique numérique (DCS) (page 60)

Terme générique de la technologie développée par Sony permettant d'exploiter chez soi le son spatial. Cette technologie simule le son d'un studio de montage cinématographique (et non celui d'une salle de concert) pour vous permettre de profiter dans votre salon du son spatial d'une salle de cinéma. Le système VES (Virtual Enhanced Surround) intégré dans les programmes DCS peut créer le champ sonore de haut-parleurs arrière virtuels avec le son

diffusé par les haut-parleurs frontaux (G, D) sans utiliser de véritables haut-parleurs arrière.

Titre (page 7)

La plus longue section d'images ou musicale d'un DVD; un film, etc., pour une séquence d'images d'un logiciel vidéo; ou un album, etc., pour une pièce musicale d'un logiciel audio. Chaque titre est doté d'un numéro de titre qui permet de le localiser.

VIDEO CD (page 6)

Disque compact contenant des images animées.

Les données vidéo sont enregistrées suivant le format MPEG 1, l'une des normes internationales appliquées par la technologie de compression numérique. Les données vidéo sont comprimées environ 140 fois. Un VIDEO CD de 12 cm peut ainsi contenir jusqu'à 74 minutes d'images animées.

Un VIDEO CD contient également des données audio compactes. Les sons en dehors de la plage auditive humaine sont comprimés tandis que les sons perçus par notre ouïe ne le sont pas. Un VIDEO CD peut contenir jusqu'à 6 fois plus de données audio qu'un CD audio ordinaire.

Les VIDEO CD existent en deux versions:

- Version 1.1: Vous pouvez uniquement reproduire des images animées et des sons.
- Version 2.0: Vous pouvez reproduire des images fixes à haute définition et exploiter les fonctions PBC.

Ce lecteur est compatible avec les deux versions.

Liste des codes de langue

Pour plus de détails, voir pages 54, 57, 81.

L'orthographe des langues est conforme à la norme ISO 639: 1988 (E/F).

Code	Langue	Code	Langue	Code	Langue
1027	Afar	1151	Basque	1297	Kazakh
1028	Abkhazian	1157	Persian	1298	Greenlandic
1032	Afrikaans	1165	Finnish	1299	Cambodian
1039	Amharic	1166	Fiji	1300	Kannada
1044	Arabic	1171	Faroese	1301	Korean
1045	Assamese	1174	French	1305	Kashmiri
1051	Aymara	1181	Frisian	1307	Kurdish
1052	Azerbaijani	1183	Irish	1311	Kirghiz
1053	Bashkir	1186	Scots Gaelic	1313	Latin
1057	Byelorussian	1194	Galician	1326	Lingala
1059	Bulgarian	1196	Guarani	1327	Laothian
1060	Bihari	1203	Gujarati	1332	Lithuanian
1061	Bislama	1209	Hausa	1334	Latvian; Lettish
1066	Bengali; Bangla	1217	Hindi	1345	Malagasy
1067	Tibetan	1226	Croatian	1347	Maori
1070	Breton	1229	Hungarian	1349	Macedonian
1079	Catalan	1233	Armenian	1350	Malayalam
1093	Corsican	1235	Interlingua	1352	Mongolian
1097	Czech	1239	Interlingue	1353	Moldavian
1103	Welsh	1245	Inupiak	1356	Marathi
1105	Danish	1248	Indonesian	1357	Malay
1109	German	1253	Icelandic	1358	Maltese
1130	Bhutani	1254	Italian	1363	Burmese
1142	Greek	1257	Hebrew	1365	Nauru
1144	English	1261	Japanese	1369	Nepali
1145	Esperanto	1269	Yiddish	1376	Dutch
1149	Spanish	1283	Javanese	1379	Norwegian
1150	Estonian	1287	Georgian	1393	Occitan

Code	Langue	Code	Langue	Code	Langue
1403	(Afan) Oromo	1506	Slovenian	1534	Setswana
1408	Oriya	1507	Samoan	1535	Tonga
1417	Punjabi	1508	Shona	1538	Turkish
1428	Polish	1509	Somali	1539	Tsonga
1435	Pashto; Pushto	1511	Albanian	1540	Tatar
1436	Portuguese	1512	Serbian	1543	Twi
1463	Quechua	1513	Siswati	1557	Ukrainian
1481	Rhaeto-Romance	1514	Sesotho	1564	Urdu
1482	Kirundi	1515	Sundanese	1572	Uzbek
1483	Romanian	1516	Swedish	1581	Vietnamese
1489	Russian	1517	Swahili	1587	Volapük
1491	Kinyarwanda	1521	Tamil	1613	Wolof
1495	Sanskrit	1525	Telugu	1632	Xhosa
1498	Sindhi	1527	Tajik	1665	Yoruba
1501	Sangho	1528	Thai	1684	Chinese
1502	Serbo-Croatian	1529	Tigrinya	1697	Zulu
1503	Singhalese	1531	Turkmen	1703	Non spécifique
1505	Slovak	1532	Tagalog		

Index des composants et des commandes

Pour plus de détails, reportez-vous aux pages entre parenthèses.

Console

DVP-FX1

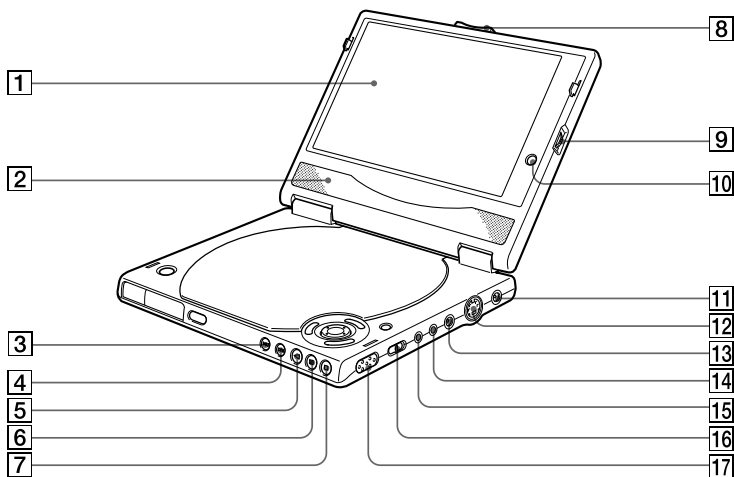

DVP-F5

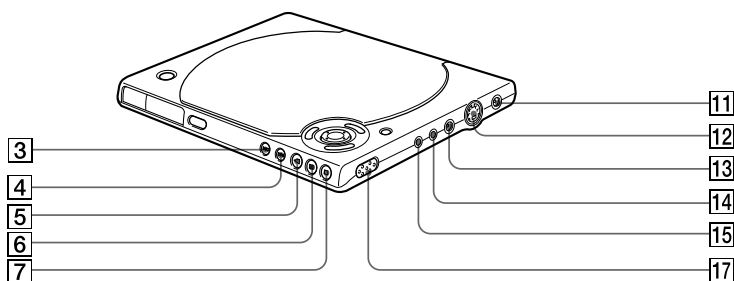

- 1** **Ecran LCD (14)**
Affiche l'image de lecture, etc.
- 2** **Haut-parleur (15)**
Emet le son.
- 3** **Touche PREV ◀◀ (32)**
Revient au chapitre ou à la piste précédent(e).
- 4** **Touche NEXT ▶▶ (32)**
Passe au chapitre ou à la piste suivant(e).
- 5** **Touche ▷ PLAY (lecture) (31)**
Lecture d'un disque.
- 6** **Touche ■ PAUSE (pause) (32)**
Activation d'une pause pendant la lecture d'un disque.
- 7** **Touche ■ STOP (arrêt) (32, 35)**
Arrêt de la lecture d'un disque.
- 8** **Touche PUSH OPEN (14)**
Appuyez sur cette touche pour ouvrir l'écran LCD.
- 9** **Molette BRIGHT (14)**
Permet de régler la luminosité de l'écran LCD.
- 10** **Touche DISPLAY MODE (15)**
Modifie le mode d'affichage de l'écran LCD.
- 11** **Connecteur DC IN 10V (25)**
Se raccorde à un adaptateur électrique.
- 12** **Connecteur S VIDEO OUT (17, 20)**
Se raccorde au connecteur d'entrée S VIDEO de votre téléviseur ou de votre moniteur.
- 13** **Connecteur DC OUT 5V (96)**
Raccordez le connecteur DC IN 5V d'un autre composant nécessitant une source d'alimentation.
- 14** **Connecteur VIDEO IN/OUT (17, 98)**
Se raccorde au connecteur d'entrée/ de sortie vidéo de votre téléviseur ou de votre moniteur.
- 15** **Connecteur AUDIO IN/OUT / OPTICAL OUT (17, 20, 23, 98)**
Se raccorde au connecteur d'entrée/ de sortie audio de votre téléviseur ou de votre récepteur (amplificateur), ou se raccorde à un composant audio à l'aide d'un câble de connexion numérique optique.
- 16** **Commutateur LINE SELECT (17, 20, 98)**
Bascule entre l'entrée/la sortie des connecteurs VIDEO et AUDIO.
- 17** **Commutateur HOLD (94)**
Active et désactive la fonction de verrouillage des touches.

Index des composants et des commandes (suite)

Console

DVP-FX1

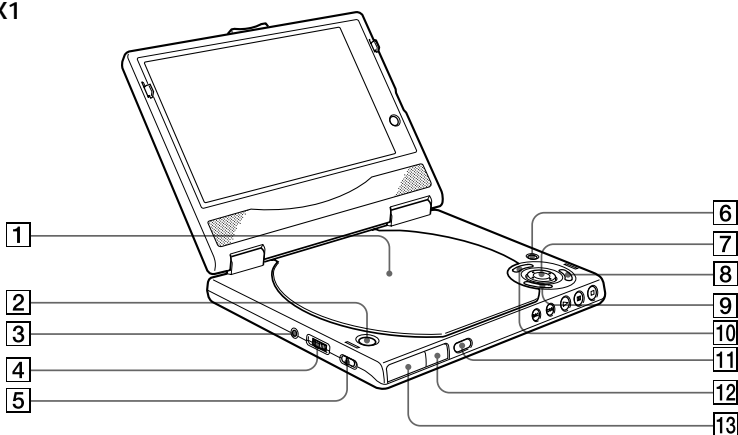

DVP-F5

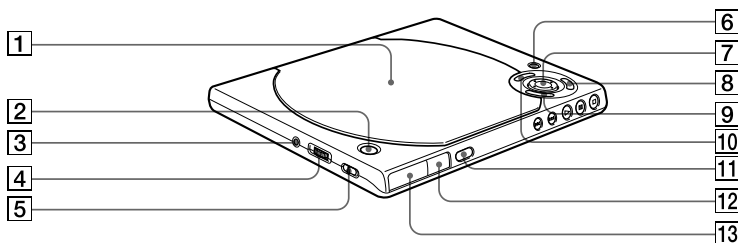

-
- 1** **Couvercle (30)**
 - 2** **Touche OPEN (30)**
Ouvre le couvercle.
 - 3** **Connecteur PHONES (95)**
Permet de raccorder les écouteurs.
 - 4** **Molette VOL (95)**
Règle le volume des haut-parleurs intégrés et des écouteurs.
 - 5** **Commutateur HP SURROUND (95)**
Active et désactive la fonction de son spatial des écouteurs.
 - 6** **Touche ↩️RETURN (retour) (39, 46)**
Appuyez sur cette touche pour revenir à l'écran précédemment sélectionné, etc.
 - 7** **Touche ←/↑/↓/→/ENTER (entrer)**
Sélection et exécution des paramètres ou des réglages.
 - 8** **Touche DISPLAY (affichage) (45)**
Affiche le menu de commande sur l'écran du téléviseur afin de vous permettre de sélectionner ou d'ajuster les éléments du menu de contrôle.
 - 9** **Touche TITLE (titre) (37)**
Affichage du menu de titres sur l'écran du téléviseur.
 - 10** **Touche DVD MENU (menu DVD) (38)**
Affichage du menu DVD sur l'écran du téléviseur.
 - 11** **Touche POWER (30)**
Met le lecteur sous et hors tension.
 - 12** **📡 (capteur de télécommande) (13)**
Accepte les signaux de la télécommande.
 - 13** **Fenêtre d'affichage (41)**
Affiche la durée de lecture, etc.

Bas

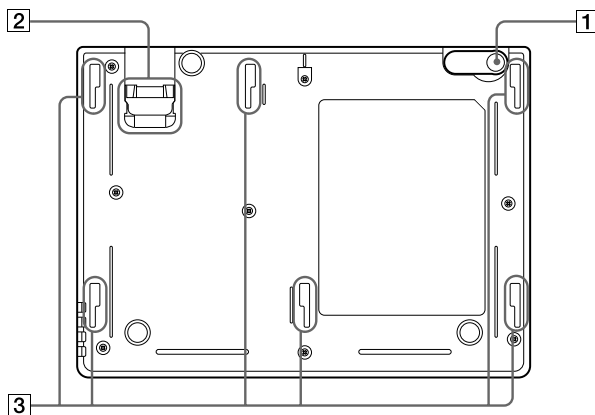

- 1 Onglet de stabilisation (DVP-FX1 uniquement) (14)**
Tirez cet onglet vers l'extérieur pour éviter que le lecteur ne tombe lorsque vous utilisez l'écran LCD.
- 2 Terminaux de la pile (9)**
- 3 Encoche de la batterie (9)**

Télécommande

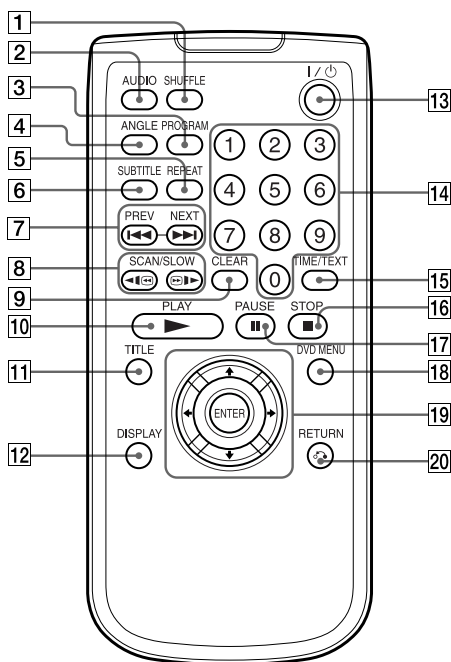

1 Touche SHUFFLE (aléatoire) (72)
Affiche l'écran "ALEATOIRE" sur l'écran du téléviseur.

2 Touche AUDIO (54)
Commutation du son pendant la lecture d'un DVD ou d'un VIDEO CD.

3 Touche PROGRAM (programme) (68)
Affiche l'écran "PROGRAMMEE" sur l'écran du téléviseur.

4 Touche ANGLE (59)
Commutation des angles lorsque vous reproduisez un DVD.

5 Touche REPEAT (répétée) (73)
Affiche l'écran "REPETEE" sur l'écran du téléviseur.

6 Touche SUBTITLE (sous-titre) (57)
Commute les sous-titres pendant la lecture d'un DVD.

7 Touches ◀◀/▶▶ PREV/NEXT (précédent/suivant) (32)
Appuyez sur ces touches pour passer au chapitre ou à la plage suivante, ou pour revenir au chapitre ou à la plage précédente.

8 Touches ◀◀/▶▶ SCAN/SLOW (balayage/lent) (34)
Localisez un passage rapidement tout en observant l'image ou reproduisez un disque au ralenti.

à suivre

Index des composants et des commandes (suite)

- 9** Touche CLEAR (effacer) (70, 72, 73, 75)
Appuyez sur cette touche pour revenir en mode de lecture continue, etc.
- 10** Touche ▷PLAY (lecture) (31)
Lecture d'un disque.
- 11** Touche TITLE (titre) (37)
Affichage du menu de titres sur l'écran du téléviseur.
- 12** Touche DISPLAY (affichage) (45)
Affichage du menu de commande sur l'écran du téléviseur pour sélectionner ou ajuster des paramètres.
- 13** Touche I/⏻ (30)
Met le lecteur sous et hors tension.
- 14** Touches numériques
Sélection des paramètres et des réglages.
- 15** Touche TIME/TEXT (41)
Affiche dans la fenêtre d'affichage la durée de lecture du disque et d'autres informations.
- 16** Touche ■STOP (arrêt) (32, 35)
Arrêt de la lecture d'un disque.
- 17** Touche ■■PAUSE (32)
Activation d'une pause de lecture d'un disque.
- 18** Touche DVD MENU (menu DVD) (38)
Affichage du menu DVD sur l'écran du téléviseur.
- 19** Touche ◀/↑/↓/▶/ENTER (entrer)
Sélection et exécution des paramètres ou des réglages.
- 20** Touche ↵RETURN (retour) (39, 46)
Appuyez sur cette touche pour revenir à l'écran précédemment sélectionné, etc.

Index

Numéros

4:3 LETTER BOX 83
4:3 MODE AMPLE 83
4:3 PAN SCAN 83
16:9 83

A

A-B RÉPÉTER 74
Adaptateur électrique 25
Affichage
 Affichage de la configuration 76
 Affichage du menu de contrôle 45
 Fenêtre d'affichage 41
ALEATOIRE 72
ANGLE 58
ARRIÈRE-PLAN 84
AUDIO 54, 81
AVANCÉ 63
Avance rapide 34

B

Batterie rechargeable
 Installation 26
 Recharge 27
 Retrait 27

C

CD 6
CD TEXT 53
Chapitre 7, 50
CHAPITRE 50
CHOIX DE LA LANGUE 80
CONTRÔLE PARENTAL 85
COUCHE 63, 64

D

DÉBIT BINAIRE 63, 64, 108
Dépannage 99
Digital Cinema Sound 60, 108
Disques utilisables 6
DOLBY DIGITAL 22, 56, 93, 108
DRC AUDIO 91
DTS 93
DVD 6
DVD TEXT 53

E

ÉCONOMISEUR
 D'ÉCRAN 84
Écouteurs 95
Ecran LCD 14, 98
ÉCRANS 80
Ecrans de menu
 Menu de commande 45
 Menu d'installation 76

F, G

Fonctions PBC 39

H

Haut-parleurs 23

I, J, K

Index 50
INDEX 50

L

Lecture aléatoire 72
Lecture au ralenti 34
LECTURE AUTO 85
Lecture continue
 CD/VIDEO CD 30
 DVD 30
Lecture PBC 39, 109
Lecture programmée 68
LETTER BOX 83
Localisation
 d'un passage spécifique 33, 34
 en observant l'écran du téléviseur 34

M, N, O

Manipulation des disques 12
Menu d'installation 76
Menu de commande 45
Menu de titres 37
Menu DVD 38
MENU DVD 80
MIXAGE AVAL 92
MODE DE PAUSE 85
MODE ÉCO 90
Multi-angles 58
Multilingues 54

P, Q

PAN SCAN 83
Piles 13
Page 7, 50, 108
PLAGE 50
Pro Logic 92, 108
PROGRAMME 68

R

Raccordement 16, 19, 22
Recherche 34
Recherche. Voir Localisation.
RÉGLAGE AUDIO 91
RÉGLAGE DE L'ÉCRAN 83
RÉGLAGE
 PERSONNALISÉ 85
RÉPÉTER 73
Reprise de lecture 35

S

Scène 7, 50
SCÈNE 50
SÉLECTION DE PLAGE 90
Son spatial à 5.1 canaux 22
Son spatial des écouteurs 95
Sortie numérique 21, 24, 92
SORTIE NUMÉRIQUE 92
Sortie S-VIDEO 17, 20
SOUS-TITRE 57, 82

T, U

Télécommande 13
TEMPS/TEXTE 52, 53
TITRE 50
Titre 7, 50, 108
TYPE TÉLÉ 83

V, W, X, Y, Z

VERROUILLAGE
 PARENTAL
 PERSONNALISÉ 65
VES 60
VIDEO CD 6

