

Remote Commander

Mode d'emploi _____ **FR**

Manual de instrucciones _____ **ES**

RM-LP204
RM-LP204M

Précautions

Sécurité

Si un solide ou un liquide pénètre dans le coffret, débranchez l'ampli-tuner et faites-le vérifier par un professionnel avant de le remettre en service.

Fonctionnement

Avant de raccorder les autres appareils, veillez à éteindre et à débrancher l'ampli-tuner.

Nettoyage

Nettoyez le coffret, le panneau et les commandes avec un chiffon doux légèrement imprégné d'une solution détergente neutre. N'utilisez pas de tampon abrasif, poudre à récurer ni solvant, comme l'alcool ou la benzine.

Pour toute question ou difficulté concernant l'ampli-tuner, consultez votre revendeur Sony.

A propos de ce manuel

Les instructions de ce mode d'emploi couvrent les modèles RM-LP204 et RM-LP204M. Vérifiez le numéro de votre modèle dans le coin inférieur gauche de la face avant. Dans ce manuel, les illustrations représentent le modèle RM-LP204, sauf mention contraire. Toute différence de fonctionnement entre les deux modèles est clairement indiquée dans le texte, par exemple, "RM-LP204 seulement".

Conventions

L'icône suivante est utilisée dans ce manuel:

☞ Indique des conseils et suggestions pouvant faciliter une opération.

Informations préliminaires

Vérifiez si l'article suivant vous a été livré avec la télécommande:

Piles R6 (format AA) (3)

Mise en place des piles dans la télécommande

Insérez trois piles R6 (format AA) dans le logement en dirigeant les bornes + et - correctement. Pour utiliser la télécommande, dirigez-la vers le détecteur infrarouge  de l'ampli-tuner.

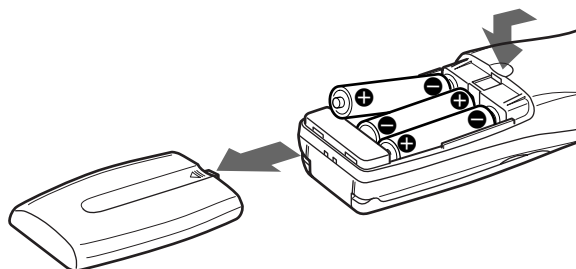

☞ Remplacement des piles

Dans des conditions d'utilisation normales, les piles durent environ trois mois (piles alcalines) ou 2 mois (piles au manganèse). Quand vous ne pouvez plus faire fonctionner l'ampli-tuner avec la télécommande, remplacez toutes les piles par des neuves.

Remarques

- Ne laissez pas la télécommande dans un endroit extrêmement chaud ou humide.
- N'insérez pas une pile neuve avec des piles usées.
- N'insérez pas en même temps des piles alcalines et d'autres types de piles.
Cette télécommande est conçue pour être utilisée avec des piles alcalines seulement.
- N'exposez pas le détecteur infrarouge de l'ampli-tuner aux rayons directs du soleil ni à un éclairage puissant. La télécommande risque de ne pas fonctionner normalement.
- Si vous prévoyez de ne pas utiliser la télécommande pendant longtemps, enlevez les piles pour éviter tout dommage dû à une fuite d'électrolyte et à la corrosion qu'elle provoque.

TABLE DES MATIÈRES

Nomenclature et opérations élémentaires 4

Description des éléments 4

Utilisation des listes 12

Tableau des listes 13

Sélection d'un appareil 14

Sélection d'un champ sonore 15

Programmation de la télécommande 16

Activation automatique d'une série de commandes
(Exécution d'une macro) 17

Autres opérations 18

Informations complémentaires 20

En cas de panne 20

Spécifications 21

FR

Nomenclature et opérations élémentaires

Ce chapitre fournit des informations concernant l'emplacement et les fonctions des touches utilisées pour effectuer les opérations élémentaires. Toutefois, avec certains amplis-tuners vous ne pourrez pas utiliser toutes les fonctions présentées dans cette partie.

Description des éléments

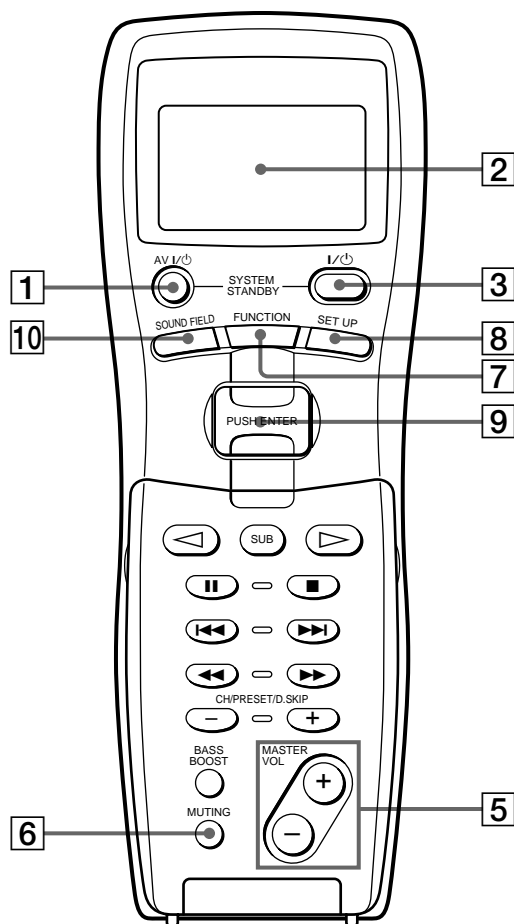

Ouvrez le volet.

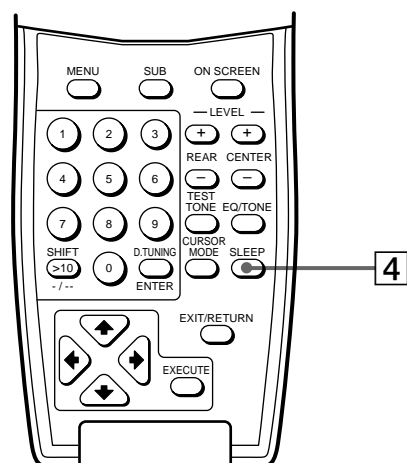

1 Commutateur AV I/⏻

Sert à mettre sous et hors tension les appareils pour lesquels la télécommande a été programmée. Pour les détails sur la programmation, voir “Programmation de la télécommande” à la page 16.

Appuyez en même temps sur le commutateur I/⏻ (3) pour mettre l'appareil principal et les autres appareils audio/vidéo Sony hors tension (SYSTEM STANDBY).

Remarque

La fonction du commutateur AV I/⏻ change automatiquement à chaque pression sur la touche FUNCTION (7). L'opération ci-dessus ne sera peut-être pas possible ou le résultat sera différent avec certains appareils.

2 Afficheur

Indique l'état actuel de l'appareil sélectionné ou une liste d'options.

Remarque

Les caractères qui ne sont ni des lettres de l'alphabet ni des numéros peuvent être affichés de manière incorrecte sur la télécommande, bien qu'ils soient corrects sur l'afficheur de l'appareil.

3 Commutateur I/⏻

Sert à mettre l'ampli-tuner sous et hors tension.

Remarque

Avant de mettre l'ampli-tuner sous tension, assurez-vous que la commande MASTER VOLUME de l'ampli-tuner est réglée sur la position extrême gauche pour éviter d'endommager les haut-parleurs d'enceintes.

4 Touche SLEEP

Appuyez de façon répétée sur cette touche pour activer le temporisateur et sélectionner le temps de fonctionnement jusqu'à l'extinction automatique de l'ampli-tuner.

5 Touches MASTER VOL +/-

Servent à ajuster simultanément le niveau de volume de toutes les enceintes.

6 Touche MUTE

Sert à couper le son. L'indicateur MUTE sur l'ampli-tuner s'allume quand le son est coupé.

7 Touche FUNCTION

Sert à afficher la liste de fonctions (appareils). Une nouvelle pression rétablit les informations concernant l'appareil.

Voir le tableau de la page 9 pour des informations sur les touches qui peuvent être utilisées pour la commande de chaque appareil.

Si vous voulez obtenir la liste des fonctions d'un appareil particulier, prérezglez la télécommande comme indiqué dans “Programmation de la télécommande” à la page 16.

8 Touche SET UP

Sert à afficher la liste de réglages. Une nouvelle pression rétablit les informations concernant l'appareil.

9 Pavé de défilement

Quand une liste est affichée, le pavé sert à sélectionner un paramètre de la liste dans le sens ascendant ou descendant. Pour valider le paramètre sélectionné, appuyez sur le pavé.

10 Touche SOUND FIELD

Sert à afficher la liste de champs sonores. Une nouvelle pression rétablit les informations concernant l'appareil.

Description des éléments

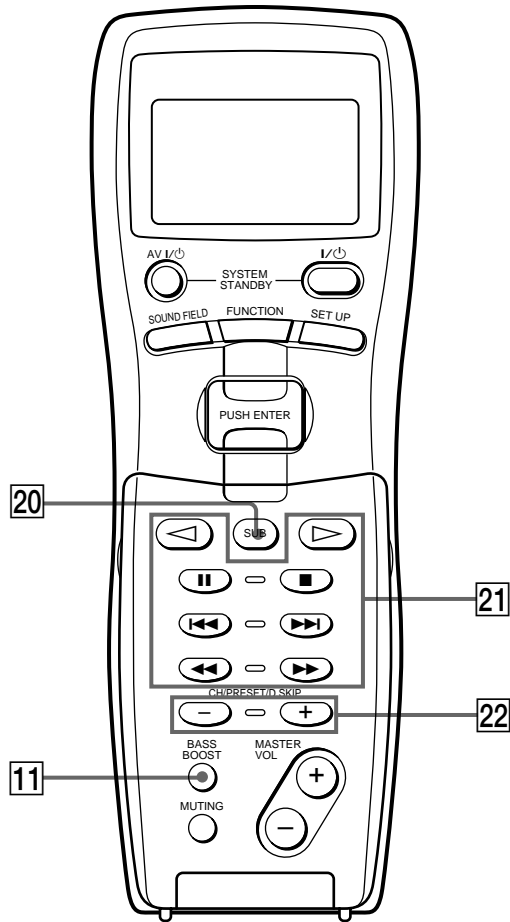

Ouvrez le volet.

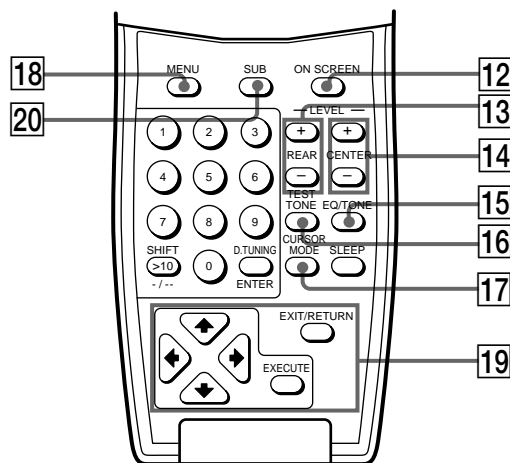

- 11 Touche BASS BOOST**
Sert à accentuer le son grave des enceintes avant. L'indicateur BASS BOOST sur l'ampli-tuner s'allume quand la fonction est en service.
- 12 Touche ON SCREEN**
Pour les ampli-tuners avec fonction d'affichage à l'écran, appuyez sur cette touche pour activer ou désactiver l'affichage du menu sur l'écran du téléviseur.
- 13 Touches LEVEL REAR +/-**
Servent à ajuster le niveau du volume des enceintes arrière.
- 14 Touches LEVEL CENTER +/-**
Servent à ajuster le niveau du volume de l'enceinte centrale.
- 15 Touche EQ/TONE**
Sert à mettre en ou hors service l'égaliseur et l'effet sonore. L'indicateur TONE sur l'ampli-tuner s'allume quand l'effet est en service.
Si la courbe d'égalisation ou le timbre ont été ajustés avec la touche CURSOR MODE et les touches curseur, ils seront restitués chaque fois que vous mettez l'égaliseur ou l'effet sonore en service.
- 16 Touche TEST TONE**
Sert à fournir un signal de test.
- 17 Touche CURSOR MODE**
Appuyez de façon répétée sur cette touche pour sélectionner le mode de curseur SURROUND, BASS/TREBLE (EQ), etc. L'indicateur correspondant au mode de curseur sélectionné s'allume sur l'ampli-tuner.

18 Touche MENU

Après avoir sélectionné le magnétoscope, le lecteur DVD ou le tuner satellite, appuyez sur cette touche pour afficher le menu du magnétoscope, du lecteur DVD ou du tuner satellite sur l'écran de télévision. Utilisez ensuite les touches curseur pour effectuer les sélections sur les menus (voir "19 Touches curseur (▲/▼/◀/▶)", "Touche EXECUTE" et "Touche EXIT/RETURN" sur cette page).

Remarque

Si vous avez sélectionné le magnétoscope, la télécommande est prête pour la commande à distance du magnétoscope correspondant à VCR 1, dès que vous appuyez sur MENU. Avant d'appuyer sur la touche, assurez-vous que le mode d'entrée du magnétoscope est réglé sur VCR 1.

19 Touches curseur (▲/▼/◀/▶)

Après une pression sur la touche CURSOR MODE ou sur la touche SET UP de l'ampli-tuner, les touches curseur servent à effectuer certains réglages. Pour les détails, reportez-vous au mode d'emploi fourni avec l'ampli-tuner.

Pour utiliser les menus du magnétoscope, du lecteur DVD ou du tuner satellite, effectuez d'abord les opérations suivantes, sinon les touches curseur ne régiront que l'ampli-tuner.

- 1 Appuyez sur **FUNCTION** et bougez le pavé de défilement pour sélectionner le magnétoscope, le lecteur DVD ou le tuner satellite.
- 2 Ouvrez le volet de la télécommande.
La liste **CURSOR TYPE** apparaît.
Si la liste a disparu avant que vous ne passiez à l'étape 3, appuyez sur une des touches curseur pour la rétablir.
- 3 Bougez le pavé de défilement pour sélectionner l'appareil que vous avez choisi à l'étape 1 et appuyez sur le pavé pour valider la sélection.

Touche EXECUTE

Après une pression sur la touche **MENU** (ou le guide **SAT**), utilisez les touches curseur pour sélectionner un paramètre du menu, puis appuyez sur la touche **EXECUTE** pour valider la sélection.

Touche EXIT/RETURN

Permet de revenir au menu précédent ou de fermer le menu quand le menu du magnétoscope, du lecteur DVD ou du tuner satellite, ou le guide **SAT**, est affiché sur l'écran du téléviseur.

20 Touche SUB

Quand vous utilisez un appareil, cette touche sert à afficher une liste des fonctions correspondant aux touches qui ne se trouvent pas sur la télécommande. Bougez le pavé de défilement pour sélectionner la fonction et appuyez sur le pavé pour valider la sélection. Appuyez à nouveau sur le pavé pour rétablir les informations concernant l'appareil.

Voir le tableau des pages 10 et 11 pour des informations sur les opérations qui apparaissent quand vous appuyez sur la touche **SUB**.

21 Touches d'exploitation de cassette/disque

Le tableau suivant indique les appareils mis en service et la fonction de chaque touche.

Touche(s)	Fonction
▷	Commencement de la lecture
◁	Commencement de la lecture sur la face arrière de la cassette
	Pause de la lecture ou de l'enregistrement, ou déclenchement de l'enregistrement quand l'appareil est en mode de veille
■	Arrêt de la lecture
◀◀/▶▶	Saut de plages
◀◀/▶▶	Avance rapide ou retour en arrière
	Recherche de plages vers l'avant ou l'arrière

Voir le tableau de la page 9 pour des informations détaillées sur les touches pouvant être utilisées pour la commande à distance de chaque appareil.

22 Touches CH/PRESET/D.SKIP +/-

Servent à sélectionner une station préréglée, une chaîne, une plage ou un disque par des pressions répétées.

Description des éléments

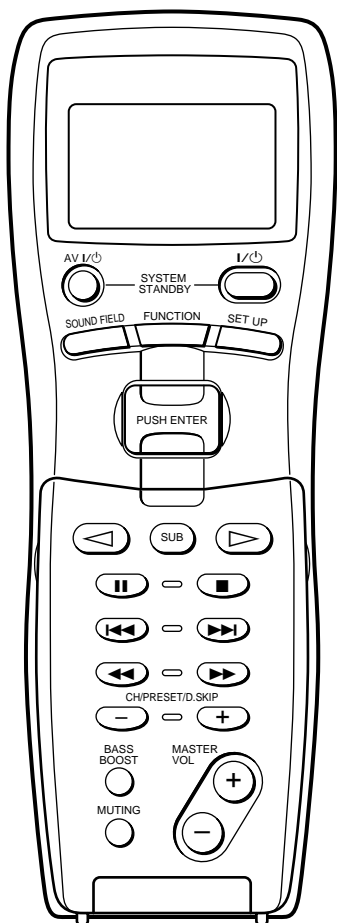

Ouvrez le volet.

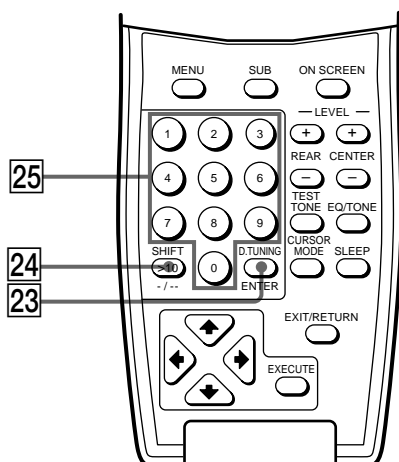

23 Touche D.TUNING ENTER

Si vous avez sélectionné la radio:

Cette touche sert à choisir le mode d'accord direct. Pour les détails sur la marche à suivre, reportez-vous au mode d'emploi fourni avec l'ampli-tuner.

Si vous avez sélectionné le magnétoscope, le lecteur DVD, le lecteur LD, le téléviseur, le décodeur, le tuner satellite, la platine à cassette, la platine MD, la platine DAT ou le lecteur CD:

Après avoir sélectionné une chaîne, un disque ou une plage avec les touches numériques, appuyez sur cette touche pour valider la sélection. Pour les détails sur la marche à suivre, reportez-vous au mode d'emploi fourni avec l'ampli-tuner.

24 Touche SHIFT >10 <-/->

Si vous avez sélectionné la radio:

Appuyez de façon répétée sur cette touche pour sélectionner une page mémoire pour le pré-réglage des stations radio ou l'accord de stations pré-réglées.

Si vous avez sélectionné le magnétoscope, le téléviseur, la platine à cassette, le lecteur LD, le lecteur vidéo CD, la platine MD ou le lecteur CD:

Appuyez sur cette touche avant d'entrer les numéros de chaîne, de disque ou de plage égaux ou supérieurs à onze. Pour les détails sur la marche à suivre, reportez-vous aux modes d'emploi fournis avec les appareils respectifs.

25 Touches numériques (1 à 0)

Entrez la valeur numérique correspondante. Pour certains appareils, appuyez sur 0 pour sélectionner 10. Pour les détails sur la marche à suivre, reportez-vous aux modes d'emploi fournis avec les appareils respectifs.

Tableau des touches utilisées pour la commande à distance de chaque appareil

Lorsque vous programmez la télécommande pour la commande à distance des appareils suivants, Sony ou d'autres marques, vous pouvez utiliser les touches de la télécommande indiquées par un point. Certaines touches toutefois risquent de ne pas pouvoir être utilisées avec un appareil particulier.

Appareil	Magnéto- scope	Tuner satellite	Lecteur DVD	Lecteur LD	Téléviseur	Décodeur	Tuner	Lecteur vidéo CD	Lecteur CD	Platine MD	Platine DAT	Platine à cassette (A et B)	Projecteur
AV I/⏻	●	●	●	●	●	●		●	●	●			
SUB ¹⁾	●	●	●	●	●	●	●	●	●	●	●	●	●
▽											●		
▷	●		●	●				●	●	●	●	●	
	●		●	●				●	●	●	●	●	
■	●		●	●				●	●	●	●	●	
◀◀/▶▶	●		●	●				●	●	●	●	● ²⁾	
◀◀/▶▶	●		●	●				●	●	●	●	●	
CH	●	●			●	●							
PRESET							●						
D.SKIP +/- ³⁾			●					●	●	●			
Touches curseur	●	●	●										●
MENU	●	●	●										
Touches numériques	●	●	●	●	●		●	●	●	●	●	●	
SHIFT							●						
>10	●			●				●	●	●		●	
-/--					●								
D.TUNING							●						
ENTER	●	●	●	●	●				●	●	●	● ⁴⁾	●
EXIT		●											
RETURN			●	●				●					
EXECUTE	●	●	●										

¹⁾ Pour les détails sur les opérations disponibles quand vous appuyez sur cette touche, voir le tableau de la page 10.

²⁾ Platine B seulement.

³⁾ Changeur multidisque seulement.

⁴⁾ RMS/START.

Description des éléments

Tableau des opérations qui apparaissent quand vous appuyez sur la touche SUB

La touche SUB sert à afficher une liste des fonctions correspondant aux touches qui ne se trouvent pas sur la télécommande. Le contenu de la liste varie donc en fonction de l'appareil sélectionné. Le tableau suivant indique les paramètres de chaque liste et la fonction de chaque paramètre.

Appareil	Paramètre(s)	Fonction
Magnétoscope	REC	Commencement de l'enregistrement
	DISPLAY	Sélection des informations affichées sur l'écran de télévision
	INPUT SEL.	Changement du mode d'entrée du magnétoscope
	ANT TV/VTR	Sélection du signal fourni à la borne d'antenne du magnétoscope (télévision ou vidéo)
	SP/LP	Sélection de la vitesse de lecture
Tuner satellite	GUIDE	Affichage du guide SAT.
	JUMP	Permutation entre la chaîne actuelle et la chaîne précédente
	DISPLAY	Sélection des informations affichées sur l'écran de télévision
	FAVORITE	Affichage des guides des stations préférées
	CATEGORY	Affichage de la liste de catégories des guides
	INDEX	Affichage du nom de la station
Lecteur DVD	DISPLAY	Sélection des informations affichées sur l'écran de télévision
	TITLE	Affichage du menu de titres. Pour les détails sur l'exploitation du menu, voir "Utilisation des menus de titres et de réglages d'un lecteur DVD" à la page 11.
	SET UP	Affichage du menu de réglages. Pour les détails sur l'exploitation du menu, voir "Utilisation des menus de titres et de réglages d'un lecteur DVD" à la page 11.
	S.TITLE CHG	Changement de la langue des sous-titres
	SUBTITLE	Affichage de sous-titres
	AUDIO CHG.	Changement du son
	SEARCH MODE	Changement du mode de recherche
	CLEAR	Rétablissement de la lecture continue, etc.
	INDEX +	Sélection d'un index
	INDEX -	

Appareil	Paramètre(s)	Fonction
Lecteur LD	SIDE A ^{a)}	Sélection de la face A du disque
	SIDE B ^{a)}	Sélection de la face B du disque
	DISPLAY	Sélection des informations affichées sur l'écran de télévision
	PROGRAM	Programmation des plages
	REPEAT	Répétition de la plage actuelle ou des plages programmées
Téléviseur	MUTING	Coupure du son
	VOL +	Augmentation du volume
	VOL -	Baisse du volume
	JUMP	Permutation entre la chaîne actuelle et la chaîne précédente
	DISPLAY	Sélection des informations affichées sur l'écran de télévision
	TV/VTR	Changement du mode d'entrée du téléviseur
	P IN P	Activation de la fonction image dans l'image ^{b)}
	POSITION	Changement de la position de la petite image ^{b)}
	SWAP	Echange de la petite image et de l'image principale ^{b)}
	WIDE	Sélection du mode grand écran ^{c)}
	SUB CH +	Sélection des chaînes pré-réglées pour la petite image ^{b)}
SUB CH -		
Décodeur		
Tuner	FM/AM	Sélection de la gamme FM ou AM
Lecteur vidéo CD	TIME	Changement des informations temporelles
	INDEX +	Sélection d'un index
	INDEX -	
Lecteur CD	DISC	Sélection d'un disque ^{d)}
	TRACK	Sélection d'une plage ^{d)}
	CONTINUE	Sélection de la lecture continue
	SHUFFLE	Sélection de la lecture aléatoire
	PROGRAM	Sélection de la lecture programmée
	REPEAT	Sélection de la lecture répétée

Appareil	Paramètre(s)	Fonction
Platine MD	CONTINUE	Sélection de la lecture continue
	SHUFFLE	Sélection de la lecture aléatoire
	PROGRAM	Sélection de la lecture programmée
	REPEAT	Sélection de la lecture répétée
	DISPLAY	Changement des informations affichées
	EDIT/NO (MENU)	Sélection des opérations d'édition ou annulation de l'édition
	YES	Réalisation d'opérations d'édition
	REC	Pause de l'enregistrement
Platine DAT	REC	Pause de l'enregistrement
	REPEAT	Commencement de la lecture répétée
	CLEAR	Suppression d'une plage dans un programme, etc.
Platine à cassette	A-REC	Pause de la platine A pour l'enregistrement
	B-REC	Pause de la platine B pour l'enregistrement
Projecteur	POWER ON	Mise sous tension du projecteur
	POWER OFF	Mise hors tension du projecteur
	INPUT A	Commutation sur l'entrée par les prises INPUT A
	INPUT B	Commutation sur l'entrée par les prises INPUT B
	INPUT VIDEO	Commutation sur l'entrée par les prises VIDEO
	INPUT SELEC	Commutation sur l'entrée par les prises VIDEO IN ou S VIDEO IN
	MEMORY	Enregistrement des réglages en mémoire
	BRIGHT +	Réglage de la luminosité
	BRIGHT -	
	CONTRAST +	Réglage du contraste
	CONTRAST -	
	ZOOM +	Réglage du rapport de focale de l'image
	ZOOM -	
	SHIFT +	Décalage de l'image
	SHIFT -	
FOCUS +	Mise au point de l'image	
FOCUS -		

- a) "SIDE A/B" apparaît pour les lecteurs LD d'une autre marque que Sony.
 b) Seulement téléviseurs Sony avec fonction image dans l'image.
 c) Seulement téléviseurs Sony supportant le mode grand écran.
 d) Seulement avec les changeurs CD Sony.

Remarque

Si vous avez programmé la télécommande pour le fonctionnement d'appareils d'une autre marque que Sony, notez les points suivants:

- Tous les paramètres n'apparaîtront pas quand vous sélectionnez un appareil.
- Tous les paramètres affichés ne seront pas opérants.

Utilisation des menus de titres et de réglages d'un lecteur DVD

- 1 Sélectionnez le lecteur DVD dans la liste de fonctions.
- 2 Appuyez sur SUB.
- 3 Bougez le pavé de défilement pour sélectionner "TITLE" (pour le menu de titres) ou "SET UP" (pour le menu de réglages), puis appuyez sur le pavé pour valider la sélection.
- 4 Ouvrez le volet de la télécommande et bougez le pavé de défilement pour sélectionner "DVD" dans la liste CURSOR TYPE, puis appuyez sur le pavé pour valider la sélection.
- 5 Utilisez les touches curseur et la touche EXECUTE pour effectuer vos sélections dans le menu du lecteur DVD.

Pour fermer le menu

- 1 Fermez le volet de la télécommande.
- 2 Appuyez sur SUB.
- 3 Bougez le pavé de défilement pour sélectionner "TITLE" ou "SET UP", puis appuyez sur le pavé pour valider la sélection.

Pour afficher le menu DVD, utilisez la touche MENU. Pour les détails, voir " Touche MENU" à la page 7.

Utilisation des listes

Ce chapitre indique comment afficher et utiliser les diverses listes. Il contient aussi un tableau de toutes les listes existantes.

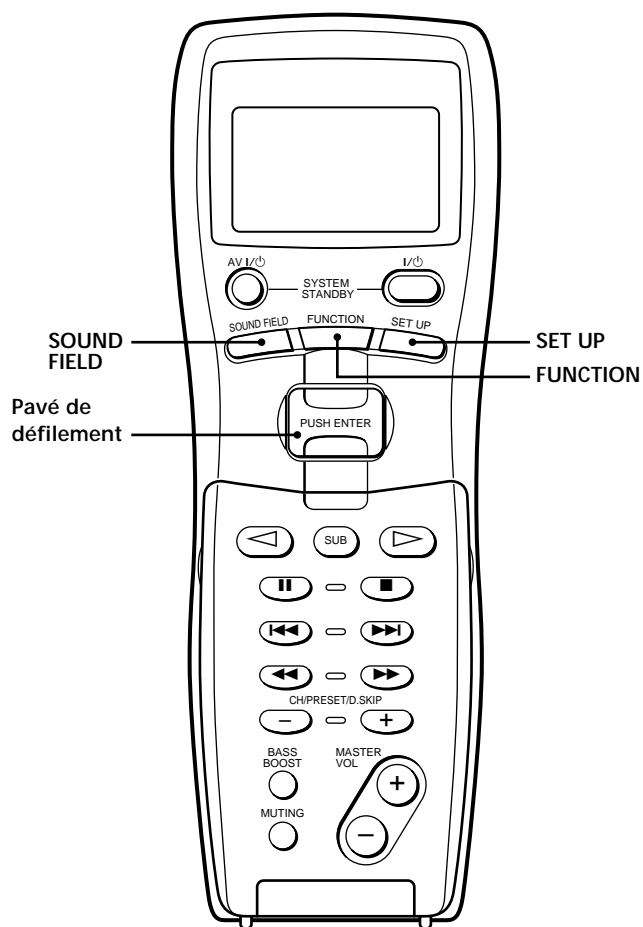

Brève description des touches pour l'exploitation des listes

Touche SOUND FIELD: Sert à afficher la liste de champs sonores. Une nouvelle pression rétablit les informations concernant l'appareil.

Touche FUNCTION: Sert à afficher la liste de fonctions (appareils). Une nouvelle pression rétablit les informations concernant l'appareil.

Touche SET UP: Sert à afficher la liste de réglages. Une nouvelle pression rétablit les informations concernant l'appareil.

Pavé de défilement: Lors de l'affichage d'une liste, bougez le pavé vers le haut ou le bas pour sélectionner un paramètre de la liste, puis appuyez sur le pavé pour valider la sélection.

Tableau des listes

L'organigramme suivant représente la hiérarchie des listes. Les détails sur l'accès à chaque liste se trouvent à la page 14. Certains paramètres contiennent des listes secondaires qui apparaissent après une pression sur la touche SUB (voir pages 10 et 11).

La configuration des listes varie selon l'ampli-tuner.

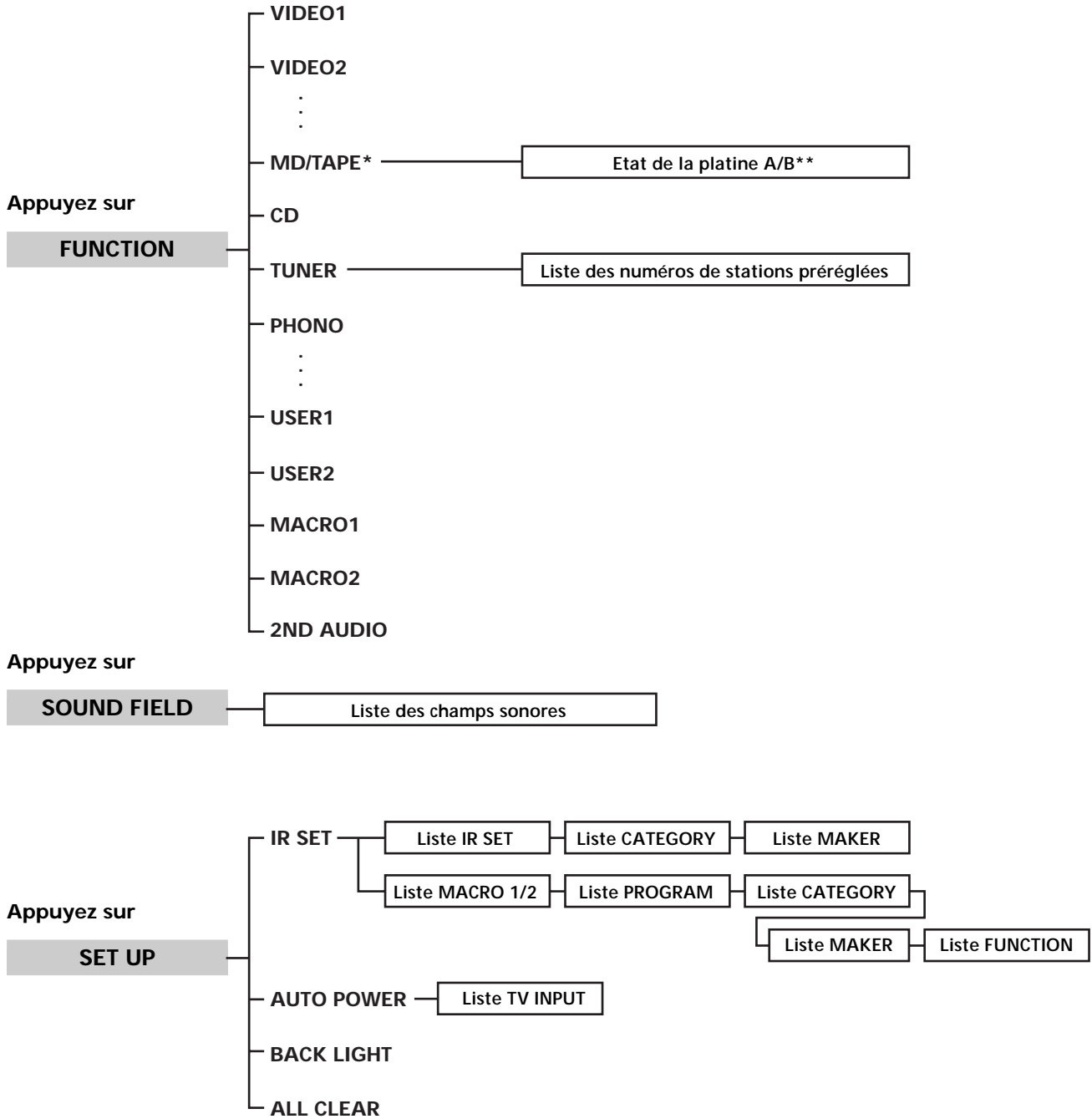

* *TAPE (pour la RM-LP204M).*

** *Quand TAPE est sélectionné.*

Sélection d'un appareil

Procédure de base pour la sélection d'un appareil

Procédez de la façon suivante pour sélectionner un appareil dans la liste de fonctions. Notez que les appareils indiqués dans la liste peuvent changer selon le type d'ampli-tuner.

1 Appuyez sur **FUNCTION**.

La liste de fonctions apparaît. Les paramètres de la liste correspondent aux prises de l'ampli-tuner.



2 Bougez le pavé de défilement pour sélectionner un appareil dans la liste, puis appuyez sur le pavé pour valider la sélection.

Des informations concernant l'appareil apparaissent sur l'afficheur.

Exemple d'affichage

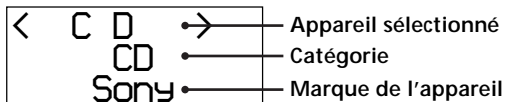

💡 Vous pouvez modifier l'indication de la catégorie

L'indication de la catégorie correspond à l'appareil raccordé aux prises de l'ampli-tuner. Si un appareil est raccordé à des prises pour lesquelles il n'était pas prévu d'origine, vous pouvez changer l'indication pour qu'elle corresponde au type d'appareil raccordé. Pour les détails, voir "Programmation de la télécommande" à la page 16.

💡 Les appareils peuvent être mis automatiquement sous tension

la télécommande peut être préreglée pour qu'un appareil s'allume lorsqu'il est sélectionné dans la liste de fonctions. Pour les détails, voir "Mise sous tension automatique d'un appareil" à la page 19.

💡 Lors de la sélection de la fonction TAPE ou MD sur l'ampli-tuner avec la télécommande RM-LP204M

Vous pouvez sélectionner la fonction TAPE ou MD sur la télécommande. Il est conseillé de programmer la catégorie de l'appareil raccordé aux prises MD/TAPE de l'ampli-tuner pour les deux fonctions TAPE et MD sur la télécommande.

Pour certains appareils, vous devrez effectuer d'autres opérations, ou vous obtiendrez des informations complémentaires en effectuant d'autres opérations. Pour les détails, voir "Autres procédures après la sélection d'un appareil" sur cette page.

Autres procédures après la sélection d'un appareil

Si vous avez sélectionné le tuner

Procédez de la façon suivante après la sélection du tuner.

1 Bougez le pavé de défilement.

La liste des numéros de stations préreglées apparaît.

2 Bougez le pavé de défilement pour sélectionner la station préreglée, puis appuyez sur le pavé pour valider la sélection.

Si vous avez sélectionné la platine à cassette

Bougez le pavé de défilement pour afficher les informations concernant la platine A ou B.

Remarque

Si la télécommande est programmée pour le fonctionnement d'une platine à cassette d'une autre marque que Sony, les phénomènes suivants peuvent se produire:

- Les informations concernant la platine B n'apparaissent pas et vous ne pouvez pas commuter entre la platine A et la platine B.
- "TAPE A/B" est affiché et les platines A et B sont automatiquement commutées chaque fois que vous appuyez sur le pavé de défilement, etc.

Si vous avez sélectionné la source 2ND AUDIO

Bougez le pavé de défilement pour sélectionner la source 2ND AUDIO, puis appuyez sur le pavé.

Remarque

Selon l'appareil utilisé, la fonction "2ND AUDIO" peut être absente. Pour les détails, voir le mode d'emploi fourni avec l'ampli-tuner.

Sélection d'un champ sonore

Procédez de la façon suivante pour sélectionner un champ sonore dans la liste de champs sonores. Les champs sonores contenus dans chaque liste varient selon l'ampli-tuner.

1 Appuyez sur SOUND FIELD.

La liste de champs sonores apparaît.

2 Bougez le pavé de défilement pour sélectionner le champ sonore, puis appuyez sur le pavé pour valider la sélection.**Exemple d'affichage**

CINEMA EX. A
CINEMA EX. B
→CINEMA EX. C

Pour désactiver le champ sonore

Bougez le pavé de défilement pour sélectionner "2CH STEREO" ou "A.F.D." dans la liste de champs sonores sur l'afficheur.

Programmation de la télécommande

Vous pouvez programmer la télécommande pour la commande à distance des appareils raccordés à votre ampli-tuner. Vous pouvez aussi programmer la télécommande pour la commande des appareils d'une autre marque que Sony, ou des appareils Sony que la télécommande ne peut normalement pas faire fonctionner. La procédure indiquée ci-dessous prend pour exemple un lecteur LD Kenwood raccordé aux prises VIDEO 2 de l'ampli-tuner.

Avant de commencer, notez que:

- Vous ne pouvez pas changer les réglages des touches TUNER et PHONO.
- La télécommande ne peut faire fonctionner que les appareils qui acceptent les signaux de commande infrarouges.

Mettez l'ampli-tuner sous tension et dirigez la télécommande vers l'ampli-tuner quand vous effectuez les opérations suivantes.

1 Appuyez sur SET UP.

La liste de réglages apparaît.

```
→ IR SET
  AUTO POWER
  BACK LIGHT
```

2 Bougez le pavé de défilement pour sélectionner "IR SET", puis appuyez sur le pavé pour valider la sélection.

La liste IR SET apparaît.

```
< IR SET >
→ [ VIDEO1 ]
  [ VIDEO2 ]
```

3 Bougez le pavé de défilement pour sélectionner l'appareil ("VIDEO 2", par exemple), puis appuyez sur le pavé pour valider la sélection.

La liste CATEGORY apparaît.

```
CATEGORY?
→   UCR
    T U
```

4 Bougez le pavé de défilement pour sélectionner la catégorie (par ex. l'appareil qui est actuellement raccordé aux prises correspondantes; dans ce cas, "LD"), puis appuyez sur le pavé pour valider la sélection.

La liste MAKER apparaît.

```
MAKER?
→ Sony
  DENON
```

5 Bougez le pavé de défilement pour sélectionner la marque de l'appareil (par exemple, "Kenwood"), puis appuyez sur le pavé pour valider la sélection.

Lors de la programmation de la télécommande pour l'exploitation d'un appareil Sony

Sélectionnez "Sony".

La programmation est terminée.

Pour annuler la programmation

Bougez le pavé de défilement pour sélectionner "EXIT" dans la liste IR SET, ou "CANCEL" dans la liste CATEGORY ou MAKER, puis appuyez sur le pavé pour valider la sélection.

 Vous pouvez affecter n'importe quel appareil aux paramètres USER 1 et 2 de la liste IR SET

1 Effectuez les étapes 1 et 2 de "Programmation de la télécommande".

2 Bougez le pavé de défilement pour sélectionner "USER 1" ou "USER 2", puis appuyez sur le pavé pour valider la sélection.

3 Continuez à partir de l'étape 3 de "Programmation de la télécommande" pour sélectionner la catégorie et la marque de l'appareil.

Activation automatique d'une série de commandes (Exécution d'une macro)

Cette fonction permet de regrouper plusieurs codes IR dans un ordre précis en une seule commande. La télécommande propose deux listes de macros (MACRO 1 et MACRO 2). Dans chaque liste de macro, 8 codes peuvent être désignés au maximum.

Désignation de l'ordre des codes IR

1 Appuyez sur SET UP.

La liste de réglages apparaît.

```
→ IR SET
  AUTO POWER
  BACK LIGHT
```

2 Bougez le pavé de défilement pour sélectionner "IR SET", puis appuyez sur le pavé pour valider la sélection.

La liste IR SET apparaît.

```
< IR SET >
→ [ MACRO1 ]
  [ MACRO2 ]
```

3 Bougez le pavé de défilement pour sélectionner "MACRO 1" (ou "MACRO 2"), puis appuyez sur le pavé pour valider la sélection.

La liste PROGRAM apparaît.

```
Program No. ?
→ Macro 1-1
  Macro 1-2
```

4 Bougez le pavé de défilement pour sélectionner l'ordre de chaque macro ("Macro 1-1" par exemple), puis appuyez sur le pavé pour valider la sélection.

La liste CATEGORY apparaît.

```
CATEGORY?
→ VCR
  TV
```

5 Bougez le pavé de défilement pour sélectionner la catégorie de l'appareil ("VCR" par exemple), puis appuyez sur la touche pour valider la sélection.

La liste MAKER apparaît.

```
MAKER?
→ Sony VTR1
  Sony VTR2
```

6 Bougez le pavé de défilement pour sélectionner la marque, puis appuyez sur le pavé pour valider la sélection.

La liste FUNCTION apparaît.

```
FUNCTION?
→ NO SET
  WAIT TIME
```

7 Bougez le pavé de défilement pour sélectionner le code IR pour l'opération que vous voulez effectuer, puis appuyez sur le pavé pour valider la sélection.

La liste PROGRAM réapparaît.

```
Program No. ?
→ Macro 1-1 ■
  Macro 1-2
```

8 Répétez les étapes 4 à 7 pour programmer jusqu'à 8 codes IR.

Lorsque la programmation des codes IR est terminée, sélectionnez "EXIT" à l'étape 7.

Pour annuler la programmation

Bougez le pavé de défilement pour sélectionner "EXIT" ou "CANCEL" à une étape quelconque, puis appuyez sur le pavé pour valider la sélection.

Pour supprimer un code IR programmé

Bougez le pavé de défilement pour sélectionner "NO SET" dans la liste FUNCTION, puis appuyez sur le pavé pour valider la sélection.

Pour éteindre tous les appareils Sony (SYSTEM STANDBY)

Bougez le pavé de défilement pour sélectionner "ALL OFF" dans la liste FUNCTION, puis appuyez sur le pavé pour valider la sélection. Néanmoins, cette fonction peut ne pas être mise en service avec certains appareils Sony.

Pour retarder la sortie d'un code IR

Bougez le pavé de défilement pour sélectionner "WAIT TIME" dans la liste FUNCTION, puis appuyez sur la touche pour valider la sélection.

Le délai de sortie du code IR peut être réglé de 1 à 10 secondes (par incréments de 1 seconde).

💡 A l'étape 3 et 7, si "■" est affiché après le numéro de programme.

C'est que les codes ont déjà été programmés.

Activation automatique d'une série de commandes (Exécution d'une macro)

Exécution d'une macro

- 1 Appuyez sur **FUNCTION**.
La liste de fonctions apparaît.



- 2 Bougez le pavé de défilement pour sélectionner "MACRO 1" ou "MACRO 2", puis appuyez sur le pavé pour valider la sélection.
Les codes IR apparaissent sur l'afficheur lorsque la commande est exécutée.

Remarques

- L'exécution de la macro en cours sera annulée si vous appuyez sur les touches suivantes.
 - AV I/⏻
 - I/⏻
 - SYSTEM STANDBY
 - SOUND FIELD
 - FUNCTION
 - SET UP
- Lorsque l'exécution d'une macro ne s'effectue pas correctement, réglez "WAIT TIME" entre chaque opération.

Autres opérations

Mise sous tension automatique d'un appareil

Si la mise sous tension automatique est activée, la télécommande transmet de nombreux codes aux appareils audio/vidéo Sony appropriés quand vous sélectionnez une fonction vidéo.

Les appareils et le téléviseur pour lesquels vous avez effectué le réglage de télécommande infrarouge s'allument automatiquement et le téléviseur passe dans le mode d'entrée vidéo sélectionné. Cette fonction est valide seulement pour des appareils Sony.

- 1 Appuyez sur **SET UP**.
La liste de réglages apparaît.

- 2 Bougez le pavé de défilement pour sélectionner "AUTO POWER", puis appuyez sur le pavé pour entrer la sélection.

La liste AUTO POWER apparaît.

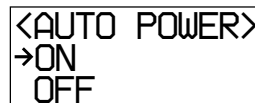

- 3 Bougez le pavé de défilement pour sélectionner "ON" ou "OFF", puis appuyez sur le pavé pour valider la sélection.

- 4 Quand vous avez sélectionné "ON", bougez le pavé de défilement pour sélectionner l'entrée vidéo, puis appuyez sur le pavé pour valider la sélection.



Remarque

La commutation vers l'entrée VIDEO 1 à 4 peut ne pas s'effectuer automatiquement sur tous les téléviseurs Sony. Ce phénomène est dû à l'impossibilité pour certains téléviseurs de recevoir les codes de commande à distance immédiatement après avoir été mis sous tension.

Mise en et hors service du rétro-éclairage

A chaque pression sur une touche de la télécommande, le rétro-éclairage s'allume. La procédure suivante vous permet de mettre le rétro-éclairage hors service pour économiser l'énergie des piles.

- 1** Appuyez sur SET UP.
La liste de réglages apparaît.
- 2** Bougez le pavé de défilement pour sélectionner "BACK LIGHT", puis appuyez sur le pavé pour valider la sélection.
La liste BACK LIGHT apparaît.

```

<BACK LIGHT>
->ON
  OFF
  
```

- 3** Bougez le pavé de défilement pour sélectionner "ON" ou "OFF", puis appuyez sur le pavé pour valider la sélection.

Annulation du contenu de la mémoire de la télécommande

Mettez l'ampli-tuner sous tension et dirigez la télécommande vers l'ampli-tuner pour effectuer cette opération.

- 1** Appuyez sur SET UP.
La liste de réglages apparaît.
- 2** Bougez le pavé de défilement pour sélectionner "ALL CLEAR", puis appuyez sur le pavé pour valider la sélection.
- 3** Bougez le pavé de défilement pour sélectionner "YES", puis appuyez sur le pavé pour valider la sélection.
"CLEAR OK?" apparaît.
- 4** Bougez le pavé de défilement pour sélectionner de nouveau "YES", puis appuyez sur le pavé.
Tout le contenu de la mémoire de la télécommande (c'est à dire toutes les données enregistrées) est effacé.

Informations complémentaires

En cas de panne

Si un problème quelconque se présente quand vous utilisez la télécommande, utilisez ce guide pour y remédier. Si toutefois le problème persiste, consultez votre revendeur Sony.

La télécommande ne fonctionne pas.

- ➔ Dirigez la télécommande vers le détecteur  de l'ampli-tuner.
- ➔ Enlevez tous les obstacles entre la télécommande et l'ampli-tuner.
- ➔ Remplacez toutes les piles de la télécommande par des neuves si elles sont faibles.
- ➔ Assurez-vous d'avoir choisi la fonction appropriée sur la télécommande.
- ➔ Si vous utilisez un appareil d'une autre marque que Sony, la télécommande peut ne pas fonctionner correctement. Cela dépend du modèle et de la marque de l'appareil.

apparaît sur l'afficheur de la télécommande.

- ➔ Les piles sont vides. Remplacez-les toutes par des neuves.

Les noms de fonction qui apparaissent sur l'afficheur de l'ampli-tuner et de la télécommande sont différents.

- ➔ Sélectionnez la fonction correcte à l'aide de la télécommande.

Spécifications

Généralités

Systeme de commande à distance	Infrarouge
Alimentation	CC 4,5 V avec trois piles R6 (format AA)
Dimensions	175 × 62 × 33 mm
Poids (approx.)	135 g sans les piles

La conception et les spécifications peuvent être modifiées sans préavis.

Nombre del producto : Mando a distancia
Modelo : RM-LP204

IMPORTANTE

PARA EVITAR CUALQUIER MAL FUNCIONAMIENTO Y EVITAR DANOS, POR FAVOR LEA DETALLADAMENTE ESTE MANUAL DE INSTRUCCIONES, ANTES DE CONECTAR Y OPERAR ESTE EQUIPO.

Precauciones

Seguridad

Si se cayera un objeto o líquido en el mueble, desenchufe el receptor y hágalo revisar por un técnico calificado antes de volver a utilizar.

Funcionamiento

Antes de conectar otros equipos, desconecte y desenchufe el receptor.

Limpieza

Limpie el mueble, paneles y controles con un paño suave ligeramente empapado en una solución detergente suave. No utilice ningún tipo de lana abrasiva, polvo limpiador o disolvente tales como alcohol o bencina.

Si tiene dudas o problemas con su receptor, consulte con su representante de Sony más cercano.

Este manual

Las instrucciones de este manual son para los modelos RM-LP204 y RM-LP204M. Compruebe el número de su modelo observando la esquina inferior izquierda de la parte frontal. En este manual, para fines de ilustración se utiliza el modelo RM-LP204 a menos que se indique lo contrario. Si existe cualquier diferencia en la operación, se indicará claramente en el texto, por ejemplo, "RM-LP204 solamente".

Símbolo

Se utiliza el siguiente símbolo en este manual:

💡 A continuación aparecen consejos para facilitar el funcionamiento.

Antes de utilizar el mando a distancia

Compruebe que lo siguiente viene con su mando a distancia:

Pilas R6 (tamaño AA) (3)

Colocación de las pilas en el mando a distancia

Coloque tres pilas R6 (tamaño AA) con los símbolos + y - correctamente orientados en el portapilas. Para usarlo, apunte el mando a distancia hacia el sensor remoto  del receptor.

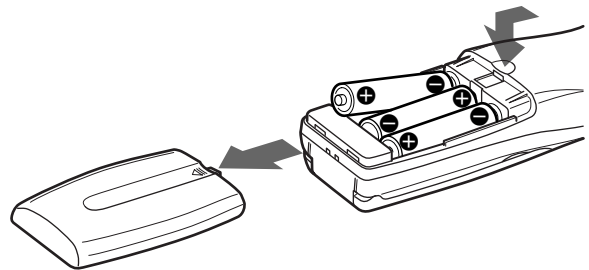

💡 Cambio de las pilas

En condiciones de uso normal las pilas deben durar unos 3 meses (pilas alcalinas) o 2 meses (pilas de manganeso). Cuando el mando a distancia ya no puede hacer funcionar el receptor, cambie todas las pilas por otras nuevas.

Notas

- No deje el mando a distancia en un lugar muy caliente o húmedo.
- No utilice pilas nuevas y viejas mezcladas.
- No mezcle pilas alcalinas y de otro tipo. Este mando a distancia fue diseñado para funcionar sólo con pilas alcalinas.
- No exponga el sensor remoto del receptor a los rayos del sol o una luz intensa. Puede hacer que funcione mal.
- Si no va a utilizar el mando a distancia durante mucho tiempo, saque las pilas para no provocar fugas o corrosión.

ÍNDICE

Posición de las piezas y funciones básicas del mando a distancia 4

Descripción de las piezas 4

Uso de las listas 12

Cuadro de listas 13

Selección de un componente 14

Selección de un campo de sonido 15

Programación del mando a distancia 16

Ejecución automática de varios comandos en secuencia (Reproducción con macro) 17

Otras funciones 18

Información adicional 20

Localización de averías 20

Especificaciones 21

Posición de las piezas y funciones básicas del mando a distancia

Este capítulo contiene información sobre la posición de los botones y su uso para las funciones básicas. Sin embargo, algunas funciones explicadas en esta sección pueden no trabajar dependiendo del receptor.

Descripción de las piezas

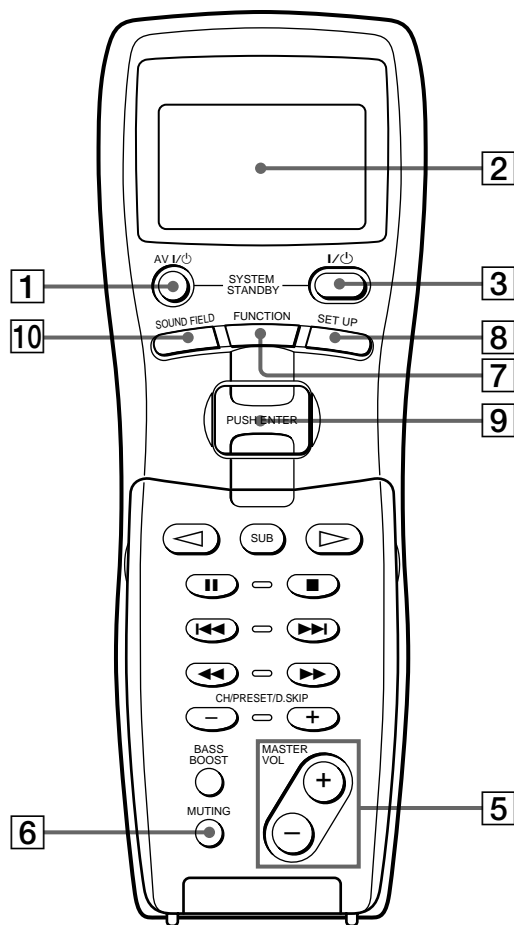

Abra la tapa.

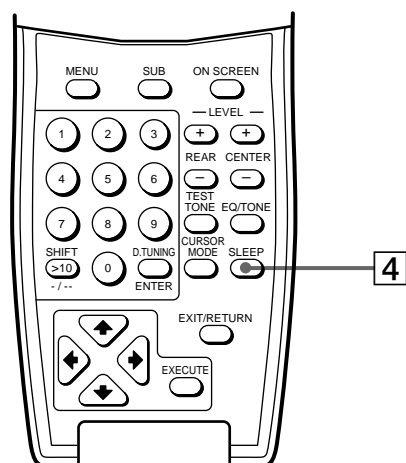

1 Interruptor AV I/⏻

Presione para conectar o desconectar los equipos accionados por el mando a distancia. Para más detalles sobre el procedimiento de programación, consulte la "Programación del mando a distancia" de la página 16.

Si presiona el interruptor I/⏻ (3) al mismo tiempo, se desconectará la alimentación del componente principal y de los demás componentes de audio/video Sony (SYSTEM STANDBY).

Nota

La función del interruptor AV I/⏻ cambiará automáticamente cada vez que presione el botón FUNCTION (7). Dependiendo del componente, la operación mencionada arriba puede resultar imposible o puede funcionar de forma diferente a la descrita.

2 Pantalla

Aparece el estado del equipo seleccionado o una lista de los puntos que puede seleccionar.

Nota

Los caracteres que no sean alfanuméricos pueden visualizarse incorrectamente en el mando a distancia, incluso aunque aparezcan correctamente en la pantalla de la unidad principal.

3 Interruptor I/⏻

Presiónelo para conectar o desconectar la alimentación del receptor.

Nota

Antes de conectar el receptor, compruebe que el control MASTER VOLUME del receptor está a la izquierda a su nivel más bajo para no dañar los altavoces.

4 Botón SLEEP

Presione varias veces para activar la función para dormir y seleccione el intervalo para que se desconecte automáticamente el receptor.

5 Botones MASTER VOL +/-

Presione para ajustar simultáneamente el nivel de volumen de todos los altavoces.

6 Botón MUTING

Presione para silenciar el sonido. El indicador MUTING del receptor se enciende cuando se apaga el sonido.

7 Botón FUNCTION

Presione para que aparezca la lista de funciones (equipos). Presione para volver a la información de equipos.

Consulte el cuadro de la página 9 para más detalles sobre los botones que puede utilizar para controlar cada equipo.

Si desea cambiar el contenido de una lista de funciones para determinado equipo, realice la "Programación del mando a distancia" de la página 16.

8 Botón SET UP

Presione para que aparezca la lista de ajustes. Vuelva a presionar para volver a la información de equipos.

9 Tecla de avance fácil

Mientras aparece una lista mueva hacia arriba o abajo para seleccionar un punto de la lista y presione para entrar la selección.

10 Botón SOUND FIELD

Presione para que aparezca la lista de campos de sonido. Vuelva a presionar para volver a la información de equipos.

Descripción de las piezas

Posición de las piezas y funciones básicas del mando a distancia

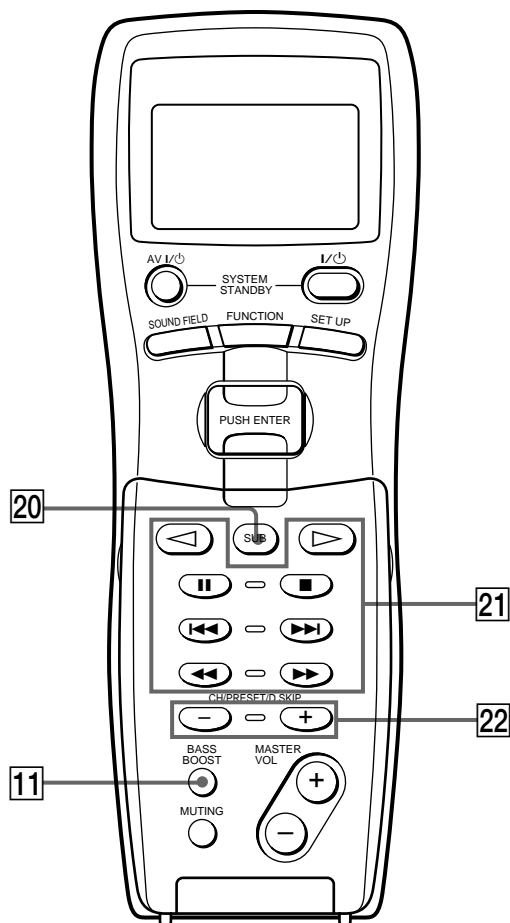

Abra la tapa.

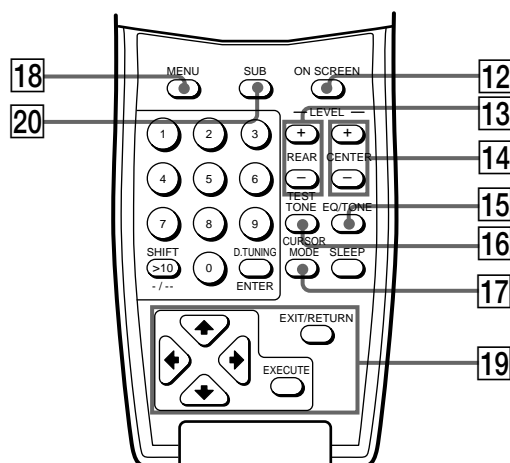

- 11 Botón BASS BOOST**
Presione para que suban los graves de los altavoces delanteros. El indicador BASS BOOST del receptor se enciende cuando se activa la función.
- 12 Botón ON SCREEN**
Para receptores con función de indicación en la pantalla, presiónelo para activar/desactivar las indicaciones de la pantalla del televisor.
- 13 Botones LEVEL REAR +/-**
Presione para ajustar el nivel de volumen de los altavoces traseros.
- 14 Botones LEVEL CENTER +/-**
Presione para ajustar el nivel de volumen del altavoz central.
- 15 Botón EQ/TONE**
Presione para activar o desactivar el ecualizador o efecto de tono. El indicador TONE del receptor se enciende cuando se activa el efecto.
Si se ha ajustado la ecualización o tono con el botón CURSOR MODE y los botones de cursor, se produce la ecualización o tono ajustado cada vez que active el ecualizador o efecto de tono.
- 16 Botón TEST TONE**
Presione para producir un tono de prueba.
- 17 Botón CURSOR MODE**
Presione varias veces para seleccionar el modo de cursor, SURROUND, BASS/TREBLE (o EQ), etc. Se enciende el indicador del modo de cursor seleccionado en el receptor.

18 Botón MENU

Cuando se ha seleccionado la videgrabadora, platina DVD o sintonizador SAT, presione este botón para que aparezca el menú de la videgrabadora, DVD o SAT en la pantalla de TV. Utilice los botones de cursor para las funciones del menú (consulte “19 Botones de cursor (▲/▼/◀/▶)”, “Botón EXECUTE” y “Botón EXIT/RETURN” de esta página).

Nota

Cuando se ha seleccionado la videgrabadora, el mando a distancia queda ajustado para controlar la videgrabadora conectada a VCR 1 después de presionar el botón MENU. Antes de presionar el botón, compruebe que el modo de entrada de VCR es el VCR 1.

19 Botones de cursor (▲/▼/◀/▶)

Después de presionar el botón CURSOR MODE o el botón SET UP del receptor, utilice los botones de cursor para ajustar ajustes específicos.

Para más detalles consulte el manual de instrucciones de su receptor.

Para utilizar las funciones de menú para la videgrabadora, platina DVD o sintonizador SAT, realice el siguiente procedimiento. Si no lo hace, los botones de cursor sólo sirven para el receptor.

- 1 Presione FUNCTION y mueva la tecla de avance fácil para seleccionar la videgrabadora, platina DVD o sintonizador SAT.
- 2 Abra la tapa del mando a distancia.
Aparece la lista CURSOR TYPE.
Si la lista desaparece antes de ir al paso 3, presione uno de los botones de cursor para recuperar la lista.
- 3 Mueva la tecla de avance fácil para seleccionar el equipo seleccionado en el paso 1 y presione la tecla para entrar la selección.

Botón EXECUTE

Después de presionar el botón MENU (o la guía SAT), utilice los botones de cursor para seleccionar un punto del menú y presione el botón EXECUTE para entrar la selección.

Botón EXIT/RETURN

Presione para volver al menú anterior o para salir del menú mientras aparece el menú de videgrabadora, DVD o SAT o la guía SAT en la pantalla de TV.

20 Botón SUB

Mientras se hace funcionar un equipo, presione para que aparezca una lista de las funciones para los botones que no están en el mando a distancia. Mueva la tecla de avance fácil para seleccionar la función y presione la tecla para entrar esa selección. Vuelva a presionar para volver a la información de equipos.

Vea el cuadro de las páginas 10 y 11 para más detalles sobre las funciones que aparecen al presionar el botón SUB.

21 Botones de funcionamiento de cinta/disco

El siguiente cuadro muestra los equipos que funcionan con cada botón y las funciones de los botones.

Botón(es)	Función
▷	Empieza la reproducción en el equipo
◁	Empieza a reproducir el otro lado del casete
	Se hace una pausa en la reproducción o grabación o empieza a grabar cuando el equipo está en la espera de grabación
■	Detiene la reproducción
◀◀/▶▶	Salto de canciones
◀◀/▶▶	Avance rápido o rebobinado
	Busca las canciones en avance rápido o rebobinado

Consulte el cuadro de la página 9 para más detalles sobre los botones que puede utilizar para controlar cada equipo.

22 Botones CH/PRESET/D.SKIP +/-

Presione varias veces para seleccionar una estación prefijada, canal, canción o disco.

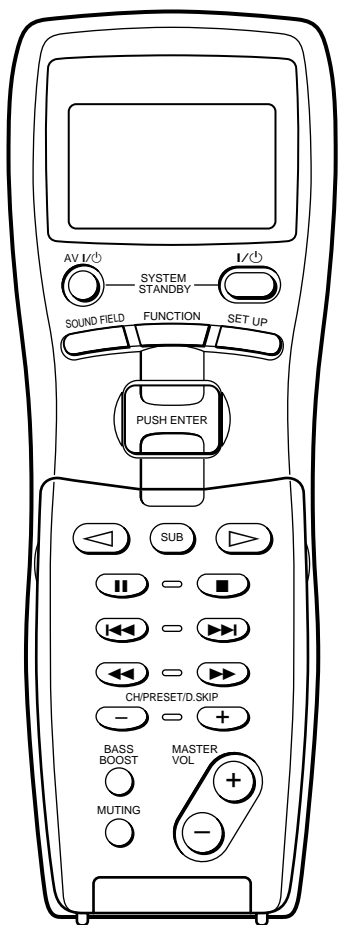

Abra la tapa.

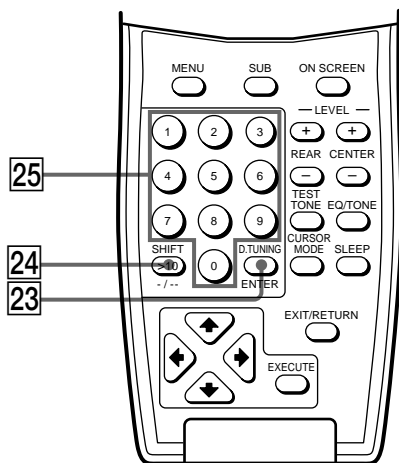

23 Botón D.TUNING ENTER

Si se ha seleccionado el sintonizador:

Presione para entrar el modo de sintonización directa. Para más detalles sobre el procedimiento de sintonización directa, consulte el manual de instrucciones de su receptor.

Si se ha seleccionado la videgrabadora, platina DVD, tocadiscos de discos láser, TV, convertidor de cable, sintonizador de satélite, platina de cassetes, tocadiscos de minidisos o de discos compactos o platina de cinta audiodigital:

Después de seleccionar un canal, disco o canción con los botones numéricos, presione este botón para entrar la selección. Para más detalles consulte el manual de instrucciones de su receptor.

24 Botón SHIFT >10 -/--

Si se ha seleccionado el sintonizador:

Presione varias veces para seleccionar la página de memoria para el prefijado de las emisoras de radio o para sintonizar una emisora prefijada.

Si se ha seleccionado la videgrabadora, TV, platina de cassetes, tocadiscos de discos láser o de discos compactos con video, tocadiscos de minidisos o de discos compactos:

Presione antes de entrar un número de canal, disco o canción que supere el once. Para más detalles consulte el manual de instrucciones que viene con su equipo.

25 Botones numéricos (1 a 0)

Entre el correspondiente valor numérico. Para algunos equipos, cuando se presiona 0 se selecciona 10. Para más detalles consulte el manual de instrucciones que viene con el correspondiente equipo.

Cuadro de botones de control de cada equipo

Cuando se programa el remoto para controlar los siguientes equipos de Sony o que no son de Sony utilice los botones del mando a distancia marcados con puntos negros. Algunos de estos botones pueden no servir en su equipo específico.

Equipo \ Botón	Videogra- badora	Sintonizador de satélite	Platina DVD	Tocadiscos de discos láser	TV	Convertidor de cable	Sintoni- zador	Tocadiscos de discos compactos con vídeo	Tocadiscos de compactos	Tocadiscos de mini- discos	Platina de deck audio- digital	Platina de cinta (A y B)	Proyector
AV I/⏻	●	●	●	●	●	●		●	●	●			
SUB ¹⁾	●	●	●	●	●	●	●	●	●	●	●	●	●
▽											●		
▷	●		●	●				●	●	●	●	●	
⏸	●		●	●				●	●	●	●	●	
■	●		●	●				●	●	●	●	●	
⏮/⏭	●		●	●				●	●	●	●	●	● ²⁾
⏪/⏩	●		●	●				●	●	●	●	●	●
CH	●	●			●	●							
PRESET							●						
D.SKIP +/- ³⁾			●					●	●	●			
Botones de cursor	●	●	●										●
MENU	●	●	●										
Botones numéricos	●	●	●	●	●		●	●	●	●	●	●	
SHIFT							●						
>10	●			●				●	●	●		●	
-/--				●									
D.TUNING							●						
ENTER	●	●	●	●	●				●	●	●	● ⁴⁾	●
EXIT		●											
RETURN			●	●				●					
EXECUTE	●	●	●										

¹⁾ Para más detalles sobre las funciones activadas al presionar el botón, consulte el cuadro de las páginas 10.

²⁾ Sólo platina B.

³⁾ Cambiador de múltiples discos solamente.

⁴⁾ RMS/START.

Descripción de las piezas

Cuadro de las funciones que aparecen al presionar el botón SUB

Presione el botón SUB para que aparezca una lista de las funciones sin botones en el mando a distancia. El contenido de esta lista depende del equipo seleccionado. El siguiente cuadro muestra los puntos de cada lista y las funciones de cada punto.

Componente	Elemento(s)	Función
Videograbadora	REC	Empieza a grabar
	DISPLAY	Selecciona la información que aparece en la pantalla de TV
	INPUT SEL.	Cambia el modo de entrada de la videograbadora
	ANT TV/VTR	Selecciona la señal que sale del terminal de antena de la videograbadora (señal TV o señal de video)
	SP/LP	Selecciona la velocidad de reproducción
Sintonizador de satélite	GUIDE	Muestra la guía
	JUMP	Cambia entre los canales anterior y el actual
	DISPLAY	Selecciona la información que aparece en la pantalla de TV
	FAVORITE	Muestra las guías de emisora preferida
	CATEGORY	Muestra la lista de categoría de guía
	INDEX	Muestra el índice de emisora
Platina DVD	DISPLAY	Selecciona la información que aparece en la pantalla de TV
	TITLE	Muestra el menú de títulos. Para más detalles sobre el menú, consulte "Para utilizar el menú de ajustes y títulos de la platina DVD" de la página 11.
	SET UP	Muestra el menú de ajustes. Para más detalles sobre el uso del menú, consulte "Para utilizar el menú de ajustes y títulos de la platina DVD" de la página 11.
	S.TITLE CHG	Cambia el idioma de los subtítulos
	SUBTITLE	Muestra los subtítulos
	AUDIO CHG.	Cambia los sonidos
	SEARCH MODE	Cambia el modo de búsqueda
	CLEAR	Vuelve a la reproducción continua, etc.
	INDEX +	Selecciona un índice
	INDEX -	

Componente	Elemento(s)	Función
Tocadiscos de discos láser	SIDE A ^{a)}	Selecciona la cara A del disco
	SIDE B ^{a)}	Selecciona la cara B del disco
	DISPLAY	Selecciona la información que aparece en la pantalla de TV
	PROGRAM	Programa las canciones
	REPEAT	Repite la canción actual o las canciones programadas
TV	MUTING	Silencia el sonido
	VOL +	Aumenta el volumen
	VOL -	Reduce el volumen
	JUMP	Cambia entre los canales anterior y actual
	DISPLAY	Selecciona la información que aparece en la pantalla de TV
	TV/VTR	Cambia el modo de entrada del TV
	P IN P	Activa la función de imagen en imagen ^{b)}
	POSITION	Cambia la posición de la imagen pequeña ^{b)}
	SWAP	Cambia entre las imágenes pequeña y grande ^{b)}
	WIDE	Selecciona los canales prefijados para la imagen pequeña ^{c)}
	SUB CH +	Selecciona los canales prefijados para la imagen pequeña ^{b)}
	SUB CH -	
Convertidor de cable		
Sintonizador	FM/AM	Selecciona la banda FM o AM
Tocadiscos de discos compactos con video	TIME	Cambia la información de tiempo
	INDEX +	Selecciona un índice
	INDEX -	
Tocadiscos de discos compactos	DISC	Selecciona un disco ^{d)}
	TRACK	Selecciona una canción ^{d)}
	CONTINUE	Selecciona la reproducción continua
	SHUFFLE	Selecciona la reproducción con rueda de velocidad
	PROGRAM	Selecciona la reproducción programada
	REPEAT	Selecciona la reproducción repetida

Componente	Elemento(s)	Función
Tocadiscos de minidiscos	CONTINUE	Selecciona la reproducción continua
	SHUFFLE	Selecciona la reproducción con rueda de velocidad
	PROGRAM	Selecciona la reproducción programada
	REPEAT	Selecciona la reproducción repetida
	DISPLAY	Cambia la información en la pantalla
	EDIT/NO (MENU)	Selecciona las funciones de edición o cancela la edición
	YES	Realiza la función de edición
	REC	Se hace una pausa de grabación
Platina de cinta audiodigital	REC	Se hace una pausa de grabación
	REPEAT	Empieza la reproducción repetida
	CLEAR	Borra una canción en el programa, etc.
Platina de cassetes	A-REC	Hace una pausa de grabación en la platina A
	B-REC	Hace una pausa de grabación en la platina B
Proyector	POWER ON	Conecta la alimentación del proyector
	POWER OFF	Desconecta la alimentación del proyector
	INPUT A	Cambia la entrada de las tomas INPUT A
	INPUT B	Cambia la entrada de las tomas INPUT B
	INPUT VIDEO	Cambia la entrada de las tomas VIDEO
	INPUT SELEC	Cambia la entrada de las tomas VIDEO IN o S VIDEO IN
	MEMORY	Almacena en la memoria los datos ajustados
	BRIGHT +	Ajusta el brillo
	BRIGHT -	
	CONTRAST +	Ajusta el contraste
	CONTRAST -	
	ZOOM +	Ajusta el zoom de la imagen
	ZOOM -	
	SHIFT +	Ajusta el desplazamiento del objetivo de la imagen
	SHIFT -	
	FOCUS +	Ajusta el enfoque de la imagen
FOCUS -		

a) Aparece "SIDE A/B" para los tocadiscos de discos láser que no son de Sony.

b) Sólo con los TV de Sony con la función de imagen en imagen.

c) Sólo con los TV de Sony con modo de imagen ancha.

d) Sólo con el cambiador de discos compactos de Sony.

Nota

Si se ha programado el mando a distancia para controlar equipos que no son de Sony, tenga en cuenta lo siguiente:

- No todos los puntos pueden aparecer al seleccionar un equipo.
- No todos los puntos que aparecen funcionan siempre.



Para utilizar el menú de ajustes y títulos de la platina DVD

1 Seleccione la platina DVD de la lista de funciones.

2 Presione SUB.

3 Mueva la tecla de avance fácil para seleccionar "TITLE" (para el menú de título) o "SET UP" (para el menú de ajustes) y presione la tecla para entrar la selección.

4 Abra la tapa del mando a distancia y mueva la tecla de avance rápido para seleccionar "DVD" de la lista CURSOR TYPE y presione la tecla para entrar la selección.

5 Utilice los botones de cursor y el botón EXECUTE para utilizar las funciones del menú en la platina DVD.

Para salir el menú

1 Cierre la tapa del mando a distancia.

2 Presione SUB.

3 Mueva la tecla de avance fácil para seleccionar "TITLE" o "SET UP" y presione la tecla para entrar la selección.

Para que aparezca el menú DVD utilice el botón MENU. Para más detalles consulte "Botón MENU" de la página 7.

Uso de las listas

Este capítulo describe la forma para que aparezcan y el uso de las distintas listas. También incluye un cuadro que muestra las distintas listas.

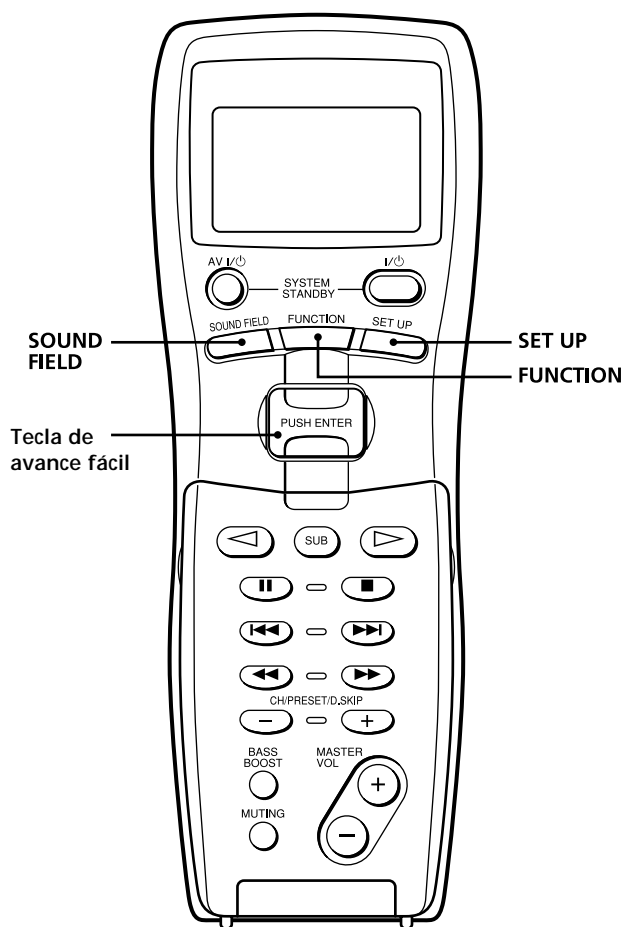

Breves descripciones de los botones para las funciones de la lista

Botón SOUND FIELD: Presione para que aparezca la lista de campos de sonido. Vuelva a presionar para volver a la información de equipos.

Botón FUNCTION: Presione para que aparezca la lista de funciones (equipos). Vuelva a presionar para volver a la información de equipos.

Botón SET UP: Presione para que aparezca la lista de ajustes. Vuelva a presionar para volver a la información de equipos.

Tecla de avance fácil: Mientras aparece una lista, mueva esta tecla hacia arriba y abajo para seleccionar un punto de la lista y presione la tecla para entrar la selección.

Cuadro de listas

Vea el siguiente cuadro para las listas en orden de jerarquía. En la página 14 se describe detalladamente cómo llegar a cada lista. Algunos puntos tienen sublistas que aparecen cuando se presiona el botón SUB (consulte las páginas 10 y 11). La configuración de las listas depende del receptor.

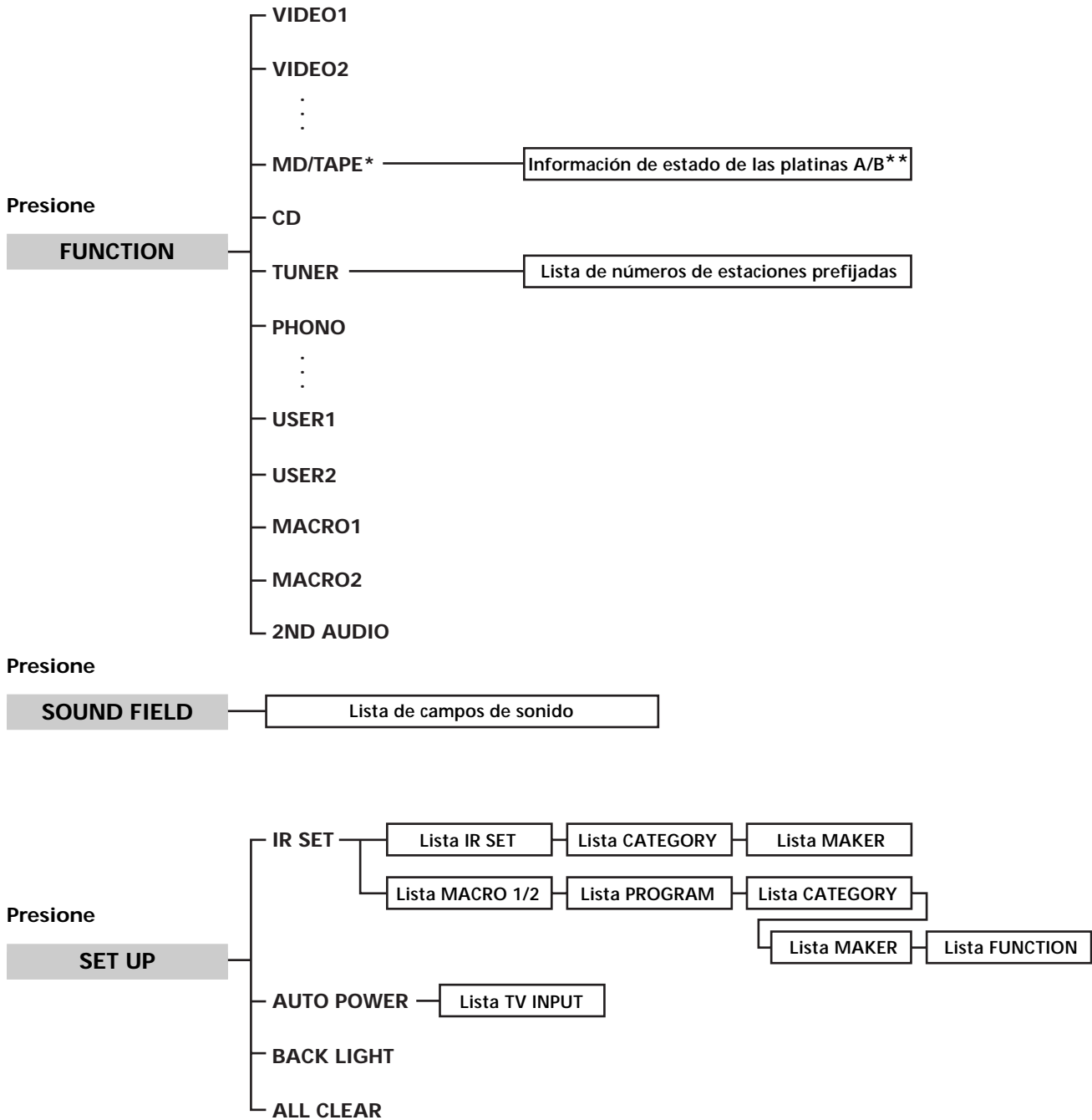

* *TAPE (para RM-LP204M).*
 ** *Cuando haya seleccionado TAPE.*

Selección de un componente

Procedimiento básico para la selección de un componente

El siguiente procedimiento permite seleccionar un componente de la lista de funciones. Los componentes en la lista dependen del receptor.

1 Presione FUNCTION.

Aparece la lista de funciones. Los puntos de la lista corresponden con las tomas del receptor.





2 Mueva la tecla de avance fácil para seleccionar un equipo de la lista y presione la tecla para entrar la selección.

La información sobre el equipo aparece en la pantalla.

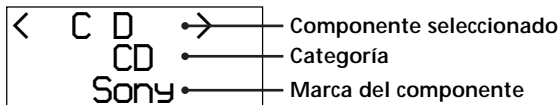
Ejemplo de pantalla



 Se puede modificar la indicación de categoría
La indicación de categoría le indica el componente que está realmente conectado a las tomas del receptor. Si se ha conectado un componente a unas tomas no especificadas para ese componente, puede modificar la indicación de categoría para que se corresponda a su componente. Para más detalles, consulte la “Programación del mando a distancia” de la página 16.

 Usted podrá hacer que la alimentación de los componentes se conecte automáticamente
Usted podrá programar el mando a distancia para que conecte la alimentación de un componente cuando lo seleccione de la lista de funciones. Con respecto a los detalles, consulte “Utilización de la función de conexión automática de la alimentación” de la página 19.

 Cuando haya seleccionado la función MD/TAPE en el receptor utilizando el RM-LP204M
Usted podrá seleccionar la función TAPE o MD con el mando a distancia. Le recomendamos que programe la categoría del componente conectado a las tomas MD/TAPE del receptor a la función TAPE y MD del mando a distancia.

De acuerdo al componente seleccionado, puede ser necesario hacer un procedimiento adicional o puede obtener información detallada sobre el componente con un procedimiento adicional. Para más detalles, consulte “Procedimientos adicionales después de seleccionar un componente” a continuación en esta página.

Procedimientos adicionales después de seleccionar un componente

Si se ha seleccionado el sintonizador

Realice el siguiente procedimiento después de seleccionar el sintonizador.

1 Mueva la tecla de avance fácil

Aparece la lista de números de estaciones prefijadas.

2 Mueva la tecla de avance fácil para seleccionar la emisora prefijada y presione la tecla para entrar la selección.

Si se ha seleccionado la platina de casetes

Mueva la tecla de avance fácil para que aparezca la información de la platina A o B.

Nota

Cuando se ha programado el mando a distancia para controlar una platina de casetes que no sea de Sony puede darse lo siguiente:

- La información de la platina B no aparece y no puede cambiar entre las platinas A y B.
- Aparece "TAPE A/B" y las platinas A y B se conmutan automáticamente cada vez que presione la tecla de avance fácil, etc.

Si ha seleccionado la fuente de 2ND AUDIO

Mueva la tecla de avance fácil para seleccionar la fuente de 2ND AUDIO, y después presiónela.

Nota

Es posible que el componente que esté utilizando no posea la función "2ND AUDIO". Con respecto a los detalles, consulte el manual de instrucciones suministrado con su receptor.

Selección de un campo de sonido

Realice el siguiente procedimiento para seleccionar un campo de sonido de la lista de campos de sonido. Tenga en cuenta que los campos de sonido incluidos en cada lista dependen del receptor utilizado.

- 1** Presione SOUND FIELD.
Aparece la lista de campos de sonido.
- 2** Mueva la tecla de avance fácil para seleccionar el campo de sonido y presione la tecla para entrar la selección.

Ejemplo de pantalla

CINEMA EX.	A
CINEMA EX.	B
→CINEMA EX.	C

Para desactivar el campo de sonido

Mueva la tecla de avance fácil para seleccionar "2CH STEREO", o "A.F.D." en la lista de campos acústicos del visualizador.

Programación del mando a distancia

Se puede ajustar el mando a distancia para los equipos conectados a su receptor. Se puede programar el mando a distancia para controlar equipos que no son de Sony y también equipos de Sony aunque el mando a distancia normalmente no los puede controlar.

El siguiente procedimiento utiliza como ejemplo el caso de un tocadiscos de discos láser de Kenwood conectado a las tomas VIDEO 2 del receptor.

Antes de empezar tenga en cuenta que:

- No puede cambiar los ajustes de TUNER y PHONO.
- El mando a distancia sólo puede controlar los equipos que aceptan señales de control remoto sin cables.

Conecte el receptor y apunte el mando a distancia hacia el receptor para el siguiente procedimiento.

1 Presione SET UP.

Aparece la lista de ajustes.

```

→IR SET
  AUTO POWER
  BACK LIGHT
  
```

2 Mueva la tecla de avance fácil para seleccionar "IR SET" y presione la tecla para entrar la selección.

Aparece la lista IR SET.

```

<IR SET>
→[ VIDEO1 ]
  [ VIDEO2 ]
  
```

3 Mueva la tecla de avance fácil para seleccionar el equipo ("VIDEO 2" por ejemplo) y presione la tecla para entrar la selección.

Aparece la lista CATEGORY.

```

CATEGORY?
→   UCR
    T V
  
```

4 Mueva la tecla de avance fácil para seleccionar la categoría (es decir, el equipo conectado realmente a las tomas; en este caso "LD") y presione la tecla para entrar la selección.

Aparece la lista MAKER.

```

MAKER?
→ Sony
  DENON
  
```

5 Mueva la tecla de avance fácil para seleccionar la marca del equipo ("Kenwood" por ejemplo) y presione la tecla para entrar la selección.

Cuando programe el mando a distancia para controlar un equipo de Sony.

Seleccione "Sony".

Esto termina la programación.

Para cancelar la programación

Mueva la tecla de avance fácil para seleccionar "EXIT" de la lista IR SET o "CANCEL" de la lista CATEGORY o de la lista MAKER y presione la tecla para entrar la selección.

 Se puede asignar libremente cualquier equipo a los puntos USER 1 y 2 de la lista IR SET

1 Realice los pasos 1 y 2 de "Programación del mando a distancia".

2 Mueva la tecla de avance fácil para seleccionar "USER 1" o "USER 2" y presione la tecla para entrar la selección.

3 Siga desde el paso 3 de "Programación del mando a distancia" para seleccionar la categoría y marca del equipo.

Ejecución automática de varios comandos en secuencia (Reproducción con macro)

La función de reproducción con macro le permitirá vincular varios códigos IR en orden secuencial como un solo comando. El mando a distancia dispone de 2 listas de macro (MACRO 1 y MACRO 2). Usted podrá especificar hasta 8 códigos IR para cada lista de macro.

Configuración de la secuencia de códigos IR

1 Presione SET UP.

Aparecerá la lista de ajustes.

```
→ IR SET
  AUTO POWER
  BACK LIGHT
```

2 Mueva la tecla de avance fácil para seleccionar "IR SET", y después presiónela para introducir la selección.

Aparecerá la lista IR SET.

```
<IR SET>
→ [ MACRO1 ]
  [ MACRO2 ]
```

3 Mueva la tecla de avance fácil para seleccionar "MACRO 1" (o "MACRO 2"), y después presiónela para introducir la selección.

Aparecerá la lista PROGRAM.

```
Program No. ?
→ Macro 1-1
  Macro 1-2
```

4 Mueva la tecla de avance fácil para seleccionar el número del paso de macro ("Macro 1-1, por ejemplo), y después presiónela para introducir la selección.

Aparecerá la lista CATEGORY.

```
CATEGORY?
→ VCR
  TV
```

5 Mueva la tecla de avance fácil para seleccionar la categoría de componente ("VCR" por ejemplo), y después presiónela para introducir la selección.

Aparecerá la lista MAKER.

```
MAKER?
→ Sony VTR1
  Sony VTR2
```

6 Mueva la tecla de avance fácil para seleccionar el fabricante, y después presiónela para introducir la selección.

Aparecerá la lista FUNCTION.

```
FUNCTION?
→ NO SET
  WAIT TIME
```

7 Mueva la tecla de avance fácil para seleccionar el código IR para la operación que desee realizar, y después presiónela para introducir la selección.

Reaparecerá la lista PROGRAM.

```
Program No. ?
→ Macro 1-1 ■
  Macro 1-2
```

8 Repita los pasos 4 a 7 para programar hasta 8 códigos IR.

Cuando haya finalizado la programación de los códigos IR, seleccione "EXIT" en el paso 7.

Para cancelar la programación

Mueva la tecla de avance fácil para seleccionar "EXIT" o "CANCEL" durante cualquier paso, y después presiónela para introducir la selección.

Para borrar un código IR programado

Mueva la tecla de avance fácil para seleccionar "NO SET" de la lista FUNCTION, y después presiónela para introducir la selección.

Para desconectar la alimentación de todos los componentes Sony (SYSTEM STANDBY)

Mueva la tecla de avance fácil para seleccionar "ALL OFF" de la lista FUNCTION, y después presiónela para introducir la selección.

Sin embargo, esta función con podrá aplicarse a ciertos componentes Sony.

Para retardar la salida de un código IR

Mueva la tecla de avance fácil para seleccionar "WAIT TIME" de la lista FUNCTION, y después presiónela para introducir la selección.

Esto le permitirá especificar un retardo de 1 a 10 segundos (en incrementos de 1 segundo) antes de la salida del código IR.

💡 En los pasos 3 y 7, cuando se visualice "■" después del número de programa

Los códigos ya han sido programados.

Ejecución automática de varios comandos en secuencia (Reproducción con macro)

Inicio de la reproducción con macro

- 1 Presione **FUNCTION**.
Aparecerá la lista de funciones.



- 2 Mueva la tecla de avance fácil para seleccionar "MACRO 1" o "MACRO 2", y después presiónela para introducir la selección.
Los códigos IR aparecerán en la pantalla a medida que vayan ejecutándose.

Notas

- Si presiona cualquiera de los botones siguientes durante una operación de reproducción con macro, la secuencia de dicha reproducción se cancelará antes de haberse completado.
 - AV I/⏻
 - I/⏻
 - SYSTEM STANDBY
 - SOUND FIELD
 - FUNCTION
 - SET UP
- Cuando la función de reproducción con macro no funcione adecuadamente, ajuste "WAIT TIME" entre cada operación.

Otras funciones

Utilización de la función de conexión automática de la alimentación

Con la función de conexión automática de la alimentación activada, el mando a distancia transmitirá numerosos códigos a los componentes de audio/vídeo Sony apropiados cuando usted seleccione una función de vídeo. La alimentación de los componentes y del televisor en los que haya realizado el ajuste de rayos infrarrojos se conectará, y el televisor pasará al modo de entrada seleccionado. Esta función solamente trabajará para componentes Sony.

- 1 Presione **SET UP**.
Aparecerá la lista de ajustes.
- 2 Mueva la tecla de avance fácil para seleccionar "AUTO POWER", y después presiónela para introducir la selección.
Aparecerá la lista AUTO POWER.



- 3 Mueva la tecla de avance fácil para seleccionar "ON" u "OFF", y después presiónela para introducir la selección.
- 4 Cuando haya seleccionado "ON", mueva la tecla de avance fácil para seleccionar la entrada de vídeo, y después presiónela para entrar la selección.



Nota

El cambio a VIDEO 1-4 puede no realizarse automáticamente con todos los televisores Sony. Esto se debe a que algunos televisores no pueden recibir los códigos de control remoto inmediatamente después de haber conectado su alimentación.

Encendido o apagado de la luz de fondo

Cada vez que presione el botón del mando a distancia, se enciende la luz de fondo. Si se hace el siguiente procedimiento para apagar la luz de fondo, las pilas duran más tiempo.

- 1** Presione SET UP.
Aparece la lista de ajustes.
- 2** Mueva la tecla de avance fácil para seleccionar "BACK LIGHT" y presione la tecla para entrar la selección.
Aparece la lista de luz BACK LIGHT.

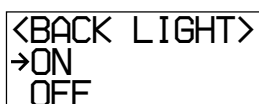

A rectangular box containing the text: <BACK LIGHT> followed by an arrow pointing to ON, and OFF below it.

- 3** Mueva la tecla de avance fácil para seleccionar "ON" u "OFF" y presione la tecla para entrar la selección.

Borrado de todo el contenido de la memoria del mando a distancia

Conecte el receptor y apunte el mando a distancia hacia el sintonizador para el siguiente procedimiento.

- 1** Presione SET UP.
Aparece la lista de ajustes.
- 2** Mueva la tecla de avance fácil para seleccionar "ALL CLEAR" y presione la tecla para entrar la selección.
- 3** Mueva la tecla de avance fácil para seleccionar "YES" y presione la tecla para entrar la selección.
Aparecerá "CLEAR OK?".
- 4** Mueva la tecla de avance fácil para seleccionar de nuevo "YES", y después presiónela.
Todo el contenido de la memoria del mando a distancia (es decir, todos los datos programados) se borrará.

Información adicional

Localización de averías

Si tiene los siguientes problemas al usar el mando a distancia, cumpla con los pasos de esta guía de localización de averías para solucionar el problema. Si no lo puede solucionar, consulte con su representante de Sony más cercano.

El mando a distancia no funciona.

- ➔ Apunte el mando a distancia hacia el sensor remoto  del sintonizador.
- ➔ Saque los obstáculos del camino entre el mando a distancia y el receptor.
- ➔ Cambie todas las pilas del mando a distancia por otras nuevas si están gastadas.
- ➔ Seleccione la función correcta del mando a distancia .
- ➔ Cuando haga funcionar un equipo programa que no sea de Sony, el mando a distancia puede no funcionar correctamente según el modelo y marca del equipo conectado.

Aparece en la pantalla del mando a distancia

- ➔ Las pilas tienen poca carga. Cambie todas las pilas por otras nuevas.

Los nombres de función que aparecen en la pantalla del receptor y del mando a distancia son diferentes.

- ➔ Seleccione la función correcta utilizando el mando a distancia.

Especificaciones

General

Sistema de control remoto
Control por infrarrojos

Requisitos eléctricos
4,5 V cc con tres pilas R6
(tamaño AA)

Dimensiones
175 × 62 × 33 mm

Peso (aprox.)
135 g sin pilas

El diseño y especificaciones están sujetos a cambios sin
previo aviso.

