



Téléviseur couleur numérique ACL



Mode d'emploi

KDL-52XBR7

BRAVIA

XBR

Fiche d'identification

Les numéros de modèle et de série sont indiqués à l'arrière du téléviseur. Inscrivez ces numéros dans les espaces ci-dessous. Faites-y référence chaque fois que vous appelez votre détaillant Sony au sujet de ce téléviseur.

N° de modèle

N° de série

ATTENTION

Pour prévenir les chocs électriques et l'exposition des broches, ne pas utiliser cette fiche CA polarisée avec une rallonge, une prise de courant ou une autre sortie de courant, sauf si les broches peuvent être insérées jusqu'au fond.

- Faites uniquement fonctionner le téléviseur sur un courant de 120 V CA.

Déclaration de conformité

Appellation commerciale : SONY
Modèle : KDL-52XBR7
Partie responsable : Sony Electronics Inc.
Adresse : 16530 Via Esprillo,
San Diego, CA 92127 U.S.A.
Numéro de téléphone : 858-942-2230

Cet appareil est conforme à la section 15 des règlements de la FCC. Le fonctionnement est soumis aux deux conditions suivantes : (1) cet appareil ne doit pas provoquer des interférences gênantes ; et (2) cet appareil doit pouvoir accepter les interférences reçues, y compris les interférences risquant de déclencher des opérations non désirées.

AVIS

Cet appareil a été soumis à l'essai et s'est avéré conforme aux limites pour un appareil numérique de classe B, conformément à la section 15 du règlement de la FCC. Ces normes sont conçues pour assurer une protection raisonnable contre les interférences nuisibles dans un environnement résidentiel. Cet appareil génère, utilise et peut émettre de l'énergie radioélectrique et, s'il n'est pas installé ou utilisé selon les directives, peut causer des interférences nuisibles aux communications radio.

Cependant, il n'existe aucune garantie que des interférences ne se produiront pas dans une installation particulière. Si ce matériel est source d'interférences nuisibles pour la réception radio ou télévisée, ce qui peut être déterminé en mettant l'appareil hors tension, puis sous tension, il est recommandé de tenter d'éliminer ces interférences en appliquant l'une ou plusieurs des mesures suivantes :

- Réorienter ou déplacer l'antenne réceptrice.
- Éloigner l'appareil du récepteur.
- Brancher l'appareil dans une prise d'un circuit différent de celui qui alimente le récepteur.
- Consulter le détaillant ou un technicien radio ou télévision qualifié pour obtenir de l'aide.

Conformément aux règlements de la FCC, vous êtes averti que tous les changements ou modifications non expressément approuvés dans ce manuel pourraient annuler tous vos droits relatifs à l'utilisation de ce produit.

Pour les clients résidant au Canada

Cet appareil numérique de la classe B est conforme à la norme NMB-003 du Canada.

ATTENTION

N'utilisez les téléviseurs Sony suivants qu'avec le support de fixation murale ou la base de téléviseur ci-dessous.

	Numéro de modèle de téléviseur Sony
	KDL-52XBR7
Numéro de modèle du support de fixation murale Sony	SU-WL500
Numéro de modèle de la base de téléviseur Sony	WS-S10LS

L'utilisation avec toute autre support de fixation murale ou la base de téléviseur peut provoquer l'instabilité de l'appareil et causer des blessures.

Note au consommateur

L'installation de ce téléviseur nécessite une certaine compétence. Veillez à confier l'installation à un détaillant Sony ou à un entrepreneur autorisé et portez une attention particulière à la sécurité pendant l'installation.

Remarque

Ce téléviseur comporte un démodulateur QAM qui devrait vous permettre de recevoir une programmation numérique décodée de câblodistribution par le biais d'un service d'abonnement auprès d'un câblodistributeur. La disponibilité d'une programmation télévisée numérique par câblodistribution dans votre région dépend du type de programmation et de signal fournis par votre câblodistributeur.

Information de licence

Macintosh est une marque de commerce d'Apple Inc., déposée aux États-Unis et dans d'autres pays ou régions.

HDMI, le logo HDMI et High-definition Multimedia Interface sont des marques de commerce ou des marques déposées de HDMI Licensing, LLC.

Ferguson Patent Properties, LLC :
U.S. patent No. 5,717,422
U.S. patent No. 6,816,141

Fabriqué sous licence de Dolby Laboratories. Dolby et le sigle double D sont des marques commerciales de Dolby Laboratories.

Aux États-Unis TV Guide et d'autres marques relatives sont des marques déposées de Gemstar-TV Guide International, Inc. et/ou d'une de ses sociétés affiliées. Au Canada TV Guide est une marque déposée de Transcontinental Inc., utilisée sous licence de Gemstar-TV Guide International, Inc.

Le système TV Guide On Screen est fabriqué sous licence de Gemstar-TV Guide International, Inc. et/ou d'une de ses sociétés affiliées.

Le système « TV Guide On Screen » est protégé par au moins un des brevets américains (USA) de Gemstar-TV Guide International, Inc. et/ou de ses sociétés affiliées :

4,908,713; 6,498,895; 6,850,693; 6,396,546; 5,940,073; 6,239,794.

Gemstar-TV Guide International, Inc. et/ou ses filiales ne sont responsables en aucune manière de l'exactitude ou de la disponibilité des informations relatives aux programmes de télévision ou des autres informations fournies dans le système TV Guide On Screen et ne peut pas garantir la disponibilité du service dans votre région. En aucun cas, Gemstar-TV Guide International, Inc., et/ou ses filiales ne peuvent être tenues responsables pour tout dommage en relation avec l'exactitude ou la disponibilité des informations relatives aux programmes de télévision ou des autres informations fournies dans le système TV Guide On Screen.

Blu-ray Disc est une marque de commerce.

« BRAVIA » et BRAVIA, S-Force, Motionflow, BRAVIA Sync, DME*, MICRO VAULT et « x.v. Color » sont des marques de commerce ou des marques déposées de Sony Corporation.

« CrossMediaBar » est une marque de commerce de Sony Corporation. « XMB » est une marque de commerce de Sony Corporation et de Sony Computer Entertainment Inc.

« PLAYSTATION » est une marque déposée et « PS3 » est une marque de commerce de Sony Computer Entertainment Inc.

Adobe est une marque déposée ou une marque de commerce d'Adobe Systems Incorporated aux États-Unis et/ou dans d'autres pays/régions.

DLNA®, le logo DLNA et DLNA CERTIFIED™ sont des marques de commerce, des marques de service ou des marques de certification de la Digital Living Network Alliance.



Pour les clients au Canada et aux États-Unis

La lampe de cet appareil contient du mercure. L'élimination de tels produits peut faire l'objet d'une réglementation environnementale. Pour tout renseignement sur l'élimination et le recyclage, veuillez communiquer avec les autorités locales ou avec l'Electronics Industries Alliance (www.eiae.org).

Table des matières

Bienvenue dans le monde de BRAVIA®

Les quatre éléments de l'expérience Full HD : le téléviseur, le système audio, la source et la configuration	4
Qualité et format d'image	4
TV Home Menu : XMB _{MC} (XrossMediaBar)	5

Avant de commencer

1. Installer le téléviseur	6
Transporter le téléviseur	6
Préparer l'installation à l'aide d'un support de fixation murale	6
Installation du téléviseur contre un mur ou dans un endroit fermé	7
Regrouper les câbles de connexion	8
Fixer le téléviseur	8
2. Localiser les connecteurs d'entrée et de sortie	10
3. Brancher le téléviseur	12
Système de câblodistribution ou d'antenne VHF/UHF	12
Système de câblodistribution et d'antenne VHF/UHF	12
Décodeur de câblodistribution HD/ récepteur satellite HD	12
Ordinateur	14
Autres appareils	15
4. Réglage initial – Programmer la liste de canaux	16

Faire fonctionner le téléviseur



















Insérer les piles dans la télécommande	18
Utiliser la télécommande	18
Touches du téléviseur	18
Description des touches de la télécommande	19
Indicateurs	25
Programmer la télécommande	26
Programmer d'autres appareils	26
Rétroéclairage automatique	26
Réglage de la durée du rétroéclairage	26
Réinitialiser la télécommande	26
Liste des codes d'appareil par fabricant	27
Codes des appareils Sony	27
Codes des appareils d'autres fabricants	27
Utiliser d'autres appareils avec la télécommande	28

Explorer les fonctions de divertissement

Préférés	29
Affichage des Préférés	29
Navigation parmi les Préférés	29
Ajouter aux Préférés	29
Supprimer des Préférés	29

Télé en arrière-plan	30
Navigation de la Télé en arrière-plan	30
Lecteur photo multimédia DLNA Certified^{MC}	30
Accéder aux fichiers de photo et de musique par port USB	31
Utiliser un dispositif USB	31
Retirer le dispositif USB	31
Fonctionnalité du dispositif USB	31
Photo	32
Accéder aux photos	32
Naviguer dans Photo	33
Options photo	33
Musique	35
Accéder à la musique	35
Naviguer dans Musique	35
Options de musique	36
Comment utiliser TV Guide On Screen	37
Utiliser BRAVIA Sync avec la fonction Commande pour HDMI	39
Utiliser un adaptateur DIGITAL MEDIA PORT	39
Utiliser les fonctions P&P et PIP	40
Pour activer les modes P&P et PIP	40
Modifier les entrées ou les canaux (P&P)	40
Pour changer de canal (PIP)	40
Pour quitter les modes P&P et PIP	40

Utiliser les paramètres du téléviseur

 Icônes de catégorie de média	41
 Régler les paramètres du téléviseur	41
 Visionner des photos	41
 Écouter de la musique	41
 Regarder la télévision	41
 Accéder aux Entrées externes	41
Naviguer dans le TV Home Menu à l'aide de l'interface XMB_{MC}	42
Description des paramètres du téléviseur	43
 Soutien du produit	43
 Configuration Horloge/Minuteries	43
 Configuration Image	44
 Configuration Son	46
 Configuration Écran	47
 Configuration Canal	49
 Configuration Sous-titres (CC)	50
 Configuration Contrôle parental	50
 Configuration Entrées externes	53
 Configurations HDMI	53
 Configuration Réseau	54
 Configuration Réglage général	54
 Réglage initial	55

Information complémentaire

Dépannage	56
Caractéristiques techniques	61
Index	62



Guide d'installation rapide (document distinct)

Comprend des diagrammes de connexion pour divers types d'appareils.



Service à la clientèle

Canada <http://fr.sony.ca/support>

États-Unis <http://www.sony.com/tvsupport>

Enregistrement en ligne

Canada <http://www.SonyStyle.ca/fr/registration>

États-Unis <http://productregistration.sony.com>

Bienvenue dans le monde de BRAVIA®

Nous vous remercions d'avoir fait l'acquisition de ce téléviseur haute définition BRAVIA® de Sony. La qualité d'image affichée par votre téléviseur **BRAVIA** sera aussi bonne que la qualité du signal reçu. Pour faire l'expérience de la qualité éblouissante de votre nouveau téléviseur **BRAVIA**, vous devez vous abonner au service de télévision HD. Votre téléviseur **BRAVIA** peut recevoir un signal HD des sources suivantes :

- Signaux sur les ondes par l'intermédiaire d'une antenne HD
- Service de câblodistribution HD
- Service de télévision par récepteur satellite HD
- Lecteur Blu-ray Disc MC ou autre appareil externe HD compatible

Pour plus d'information sur la programmation HD, communiquez avec votre fournisseur de services par satellite ou de câblodistribution.

**Pour en apprendre davantage sur la télévision haute définition, visitez le site :
Canada <http://www.fr.SonyStyle.ca/hd>**

Les quatre éléments de l'expérience Full HD : le téléviseur, le système audio, la source et la configuration

En plus de votre **téléviseur BRAVIA**, un système HD complet nécessite un système **audio** HD, une **source** de programmation HD et une **configuration** correcte. Le présent document décrit les connexions de base de votre système (pour plus d'information à ce sujet consultez la page 12). Le guide d'installation rapide, compris dans l'emballage, illustre la façon de connecter votre téléviseur à d'autres appareils externes.

Qualité et format d'image

Votre téléviseur vous permet de profiter des images plus uniformes, plus précises, plus claires et plus saisissantes des signaux HD à 1 080 lignes de résolution. C'est surtout lorsque vous comparerez la qualité d'image HD à celle de la télévision à résolution standard que vous remarquerez la différence.

Les signaux HD et SD (définition standard) sont diffusés dans des formats d'image (proportion hauteur-largeur) différents. Les émissions HD sont diffusées dans un format d'image plus large que celui de la télévision à résolution standard conventionnelle.



Source 16:9 (haute définition)

La plupart des signaux HD sont diffusés en format 16:9. Ce format couvre tout l'écran de votre téléviseur **BRAVIA** avec une image précise, claire et saisissante.

Source 4:3 (définition standard)

La plupart des signaux à définition standard sont diffusés en format 4:3. Lorsque vous regardez une image 4:3 sur un téléviseur HD, vous voyez des bandes noires sur les côtés. La qualité d'image n'est pas aussi belle qu'avec une source haute définition.



- Vous pouvez toujours utiliser le **Mode cinéma** pour agrandir une image 4:3 sur tout l'écran (consultez les pages 22, 47 et 49).

TV Home Menu : XMB_{MC} (XrossMediaBar)

L'interface **XMB_{MC}** permet d'accéder facilement aux paramètres du téléviseur pour personnaliser la configuration, faire des réglages, regarder les canaux de télévision accessibles, accéder à des photos et à des fichiers de musique et sélectionner des appareils reliés au téléviseur. Pour afficher l'interface **XMB_{MC}**, appuyez sur la touche **HOME** de la télécommande.

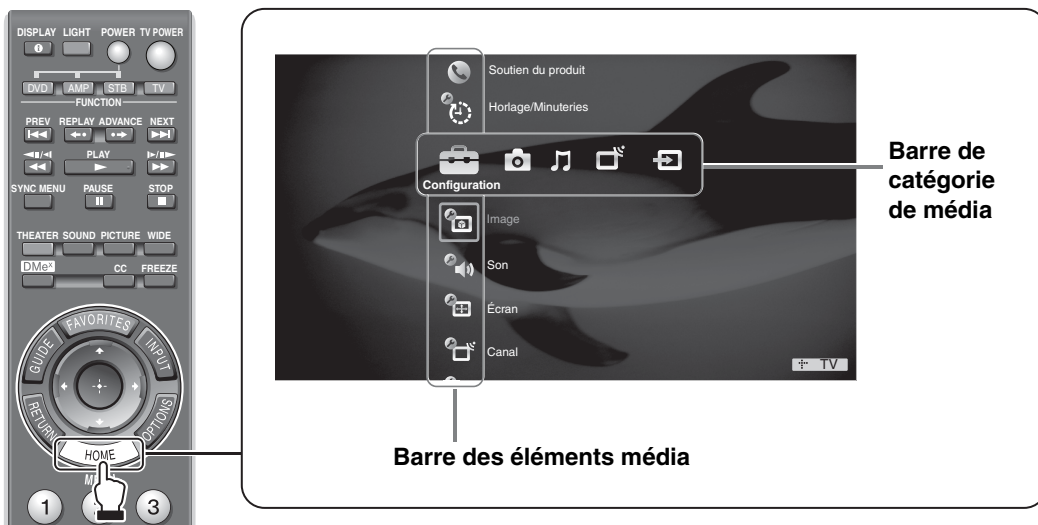

La barre de catégorie de média horizontale vous donne accès aux options suivantes :

- **Configuration** : Régler la minuterie, l'image, le son, l'écran et d'autres options (pour plus d'information sur les options de personnalisation, consultez la page 43).
- **Photo** : Visionner des fichiers photo à partir d'un dispositif USB ou compatible DLNA Certified^{MC} (consultez la page 32).
- **Musique** : Écouter des fichiers de musique à partir d'un dispositif USB ou ajouter de la musique à un diaporama (consultez la page 35).
- **Canaux de Tél** : Accéder au système TV Guide On Screen^{MC} et aux canaux accessibles.
- **Entrées externes** : La barre des éléments média verticale des **Entrées externes** vous permet aussi de sélectionner la câblodistribution, un récepteur satellite, un magnétoscope, un lecteur DVD ainsi que d'autres appareils en option.

Votre téléviseur BRAVIA est conforme à la norme ENERGY STAR. Il répond à des directives strictes en matière d'efficacité énergétique établies par l'Agence pour la protection de l'environnement et le département de l'Énergie des États-Unis. ENERGY STAR est un programme conjoint de ces agences gouvernementales qui vise à promouvoir l'efficacité énergétique, tant dans les produits que dans les habitudes des consommateurs.



- Dans sa configuration initiale, ce téléviseur est conçu pour respecter les limites des exigences ENERGY STAR.
- Des modifications aux réglages de certaines fonctions et paramètres de ce téléviseur (notamment TV guide, Image et Son, Capteur de lumière, Écono. d'énergie) peuvent modifier légèrement sa consommation d'énergie.

Selon les modifications apportées à ces réglages, la consommation énergétique pourrait augmenter et il est possible qu'elle dépasse les limites établies pour la conformité à la norme ENERGY STAR.



- Le présent mode d'emploi s'applique au modèle **BRAVIA** KDL-XBR7 de 52 pouces, où la taille de l'écran est mesurée en diagonale.

Avant de commencer

1. Installer le téléviseur

Ce téléviseur peut être installé sur un mur à l'aide d'un support de fixation murale ou placé sur une base de téléviseur (tous deux vendus séparément). La présente section porte sur les sujets suivants :

- Comment transporter le téléviseur
- Préparer l'installation à l'aide d'un support de table
- Préparer l'installation à l'aide d'un support de fixation murale
- Installation contre un mur ou dans un endroit fermé
- Regrouper les câbles de connexion
- Fixer le téléviseur

Transporter le téléviseur

Assurez-vous de suivre les consignes suivantes pour protéger votre bien et éviter les blessures graves.

- Avant de transporter le téléviseur, débranchez tous les câbles.
- Le transport d'un téléviseur de grande taille doit être effectué par au moins deux personnes.
- Lorsque vous transportez le téléviseur, placez vos mains tel qu'illustré et tenez solidement l'appareil. Ne soumettez pas le téléviseur à des chocs ou à des vibrations, ni à une force excessive.

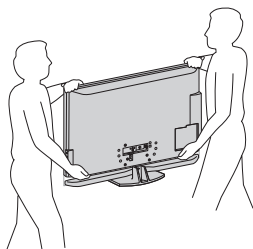

- Soulevez le téléviseur en plaçant la paume de votre main directement en dessous du panneau, mais n'imposez pas de charge sur le panneau ACL.

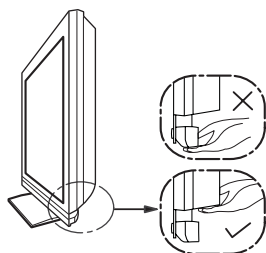

- Veillez à tenir l'appareil par le dessous du panneau, et non par la partie transparente, le haut-parleur ou la zone de la grille du haut-parleur. N'appliquez pas de pression sur la zone de la grille du haut-parleur.

- Ne soulevez pas le téléviseur en plaçant vos mains en dessous au centre.

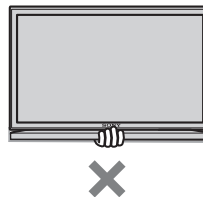

Préparer l'installation à l'aide d'un support de fixation murale

- **Pour des raisons de sécurité et de protection du téléviseur, Sony recommande fortement que vous utilisiez le modèle de support de fixation murale conçu pour votre appareil, et que l'installation soit effectuée par un détaillant Sony ou un représentant agréé.**
- Une certaine expertise est nécessaire pour l'installation des fixations murales, en particulier en ce qui concerne la solidité du mur en relation avec le poids de l'appareil.
- Lorsque vous fixez les crochets de montage au téléviseur, assurez-vous d'utiliser les vis fournies avec le support de fixation murale. Les vis M6 fournies sont conçues de manière à mesurer de 8 à 12 mm de longueur à partir de la surface de fixation du crochet de montage. Le diamètre et la longueur des vis varient selon le modèle de support de fixation murale. Utiliser d'autres vis que celles qui sont fournies peut occasionner des dommages internes au téléviseur ou causer sa défaillance, etc.

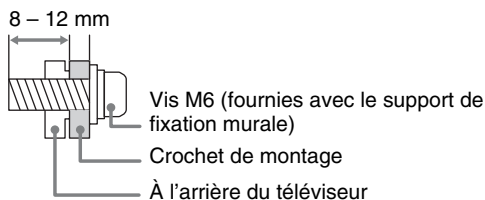

- Assurez-vous de ranger les vis non utilisées et le support de table dans un endroit sûr jusqu'à ce que vous soyez prêt à fixer le support de table. Gardez les vis hors de la portée des jeunes enfants.

Pour plus de détails sur l'utilisation du support de fixation murale compatible avec ce modèle, visitez le site www.sony.com/accessories
Ou encore, téléphonez au

1-877-899-7669 (au Canada)
1-800-488-7669 (aux États-Unis)

Pour enlever le support de table, suivez les instructions suivantes :

- 1 Débranchez le cordon d'alimentation CA et tous les câbles du téléviseur.
- 2 Fixez le crochet de montage à l'arrière du téléviseur.
- 3 Ajustez l'angle du crochet de montage.
- 4 Enlevez les vis à l'arrière du téléviseur (reportez-vous à l'illustration ci-dessous). Ne retirez aucune autre vis du téléviseur.
- 5 Lorsque les vis ont été enlevées, séparez le téléviseur du support de table en le soulevant. Pour cette étape, veiller à demander l'aide d'au moins deux ou trois personnes. Ne tentez pas de soulever seul le téléviseur.

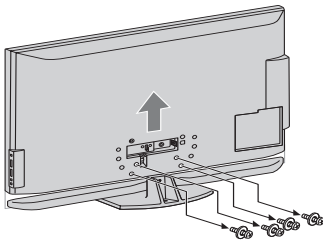

Installation du téléviseur contre un mur ou dans un endroit fermé

Assurez-vous que l'air circule adéquatement autour du téléviseur. Tel qu'illustré ci-dessous, laissez suffisamment d'espace autour du téléviseur. Évitez d'utiliser le téléviseur à des températures inférieures à 5 °C (41 °F).

Installation sur support

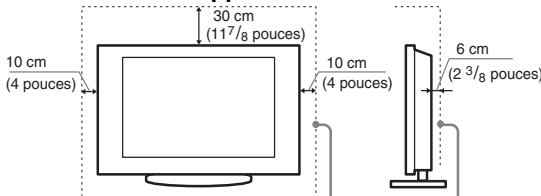

Laissez au moins cet espace autour du téléviseur.

Installation au mur

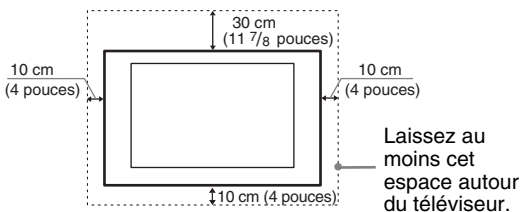

Laissez au moins cet espace autour du téléviseur.

N'installez jamais le téléviseur de la manière suivante :

La circulation d'air est bloquée.

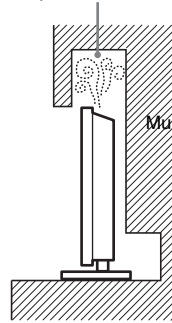

La circulation d'air est bloquée.

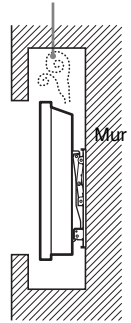

- Une circulation d'air inadéquate peut faire surchauffer le téléviseur et causer des dommages ou déclencher un incendie.

Tenez compte de ce qui suit pour une meilleure qualité d'image

- N'exposez pas l'écran à la lumière directe d'une lampe ou du soleil.
- Utilisez un éclairage localisé provenant du plafond ou placez un rideau opaque aux fenêtres faisant face à l'écran.
- Installez le téléviseur dans une pièce dont le sol et les murs sont d'un matériau non réfléchissant.
- Si le téléviseur est déplacé d'un endroit froid à un endroit chaud, dû au changement soudain de température de la pièce, l'image peut devenir floue ou les couleurs peuvent être de mauvaise qualité à cause de la condensation de l'humidité. Si cela se produit, laissez la condensation s'évaporer pendant quelques heures avant de mettre le téléviseur sous tension.

Regrouper les câbles de connexion

Vous pouvez regrouper les câbles comme le montre l'illustration ci-dessous.

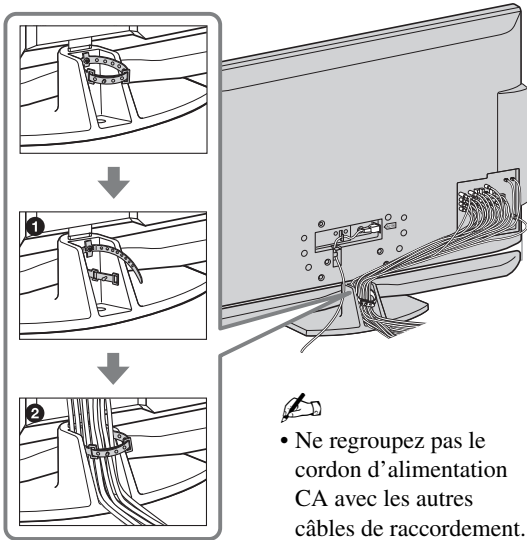

Fixer le téléviseur



Sony recommande fortement de prendre les mesures nécessaires pour prévenir le basculement du téléviseur. Des téléviseurs qui ne sont pas fixés solidement peuvent basculer et entraîner des dommages matériels, des blessures corporelles graves ou même mortelles.

Éviter le basculement du téléviseur

- Fixez le téléviseur à un mur et/ou à un support.
- Ne laissez pas les enfants jouer ou monter sur les meubles et les téléviseurs.
- Évitez de placer ou d'accrocher des objets sur le téléviseur.
- N'installez jamais le téléviseur sur :
 - des surfaces glissantes, instables et/ou inégales.
 - un meuble qui peut facilement servir d'escalier, comme une commode à tiroirs.
- Installez le téléviseur où il ne peut pas être tiré, poussé ou renversé.
- Acheminez les cordons d'alimentation CA et les cordons connecteurs afin qu'ils ne soient pas accessibles aux enfants curieux.

Utilisez une base de téléviseur Sony

Utilisez une base de téléviseur indiquée par Sony (page 2) et suivez le mode d'emploi fourni avec la base de téléviseur Sony.

Si une base de téléviseur autre que celles indiquées par Sony est utilisée, tenez compte des consignes recommandées ci-dessous.

Consignes recommandées pour fixer le téléviseur

Fixer la base pour le téléviseur

Assurez-vous que la base du téléviseur peut supporter adéquatement le poids du téléviseur. Utilisez deux attaches angulaires (non fournies) pour fixer la base.

Pour chaque attache angulaire, utilisez la quincaillerie appropriée pour :

- fixer un côté de l'attache angulaire au poteau mural.
- fixer l'autre côté à la base du téléviseur.

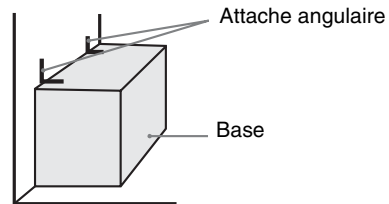

Fixer le téléviseur à la base

Utilisez la quincaillerie en option énumérée ci-dessous (non fournie) :

- Un boulon d'ancrage M6 de 10-12 mm (visser dans le support de table du téléviseur)
- Une vis ou l'équivalent (la fixer à la base du téléviseur)
- Une corde ou une chaîne (assez solide pour supporter le poids du téléviseur). Assurez-vous qu'il n'y a pas de mou excessif dans la corde ou la chaîne.

Un autre moyen de fixer le téléviseur consiste à utiliser l'aide de l'ensemble de sangle de maintien Sony.

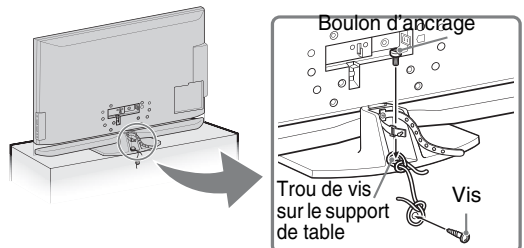



Communiquez avec le service à la clientèle de Sony pour acheter l'ensemble de sangle de maintien en option de Sony en fournissant le nom du modèle de votre téléviseur.

- Pour le Canada, téléphonez au : 1-877-899-7669
- Pour les États-Unis, téléphonez au : 1-800-488-7669
ou visitez : www.sony.com/accessories

Attacher le téléviseur au mur

Utilisez la quincaillerie énumérée ci-dessous (non fournie) :

- Deux boulons d'ancrage M6 de 12-18 mm (visser dans les trous de montage mural supérieurs situés à l'arrière du téléviseur)
- Une corde ou une chaîne (fixer à l'un des boulons d'ancrage M6)
- Dispositif d'ancrage au mur (fixer au poteau mural) assez solide pour supporter le poids du téléviseur (passer la corde à travers le dispositif d'ancrage au mur, puis fixer à l'autre boulon d'ancrage M6)

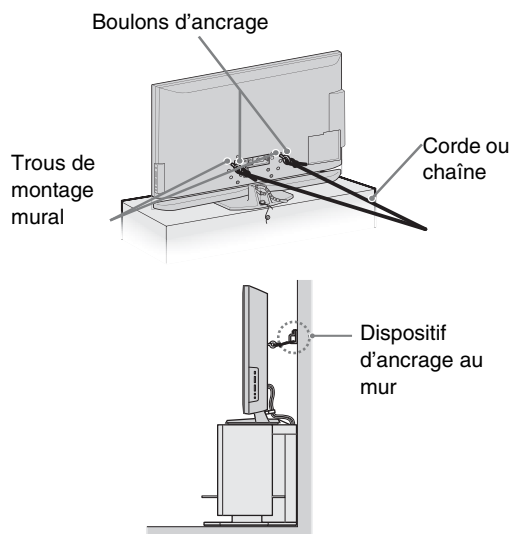

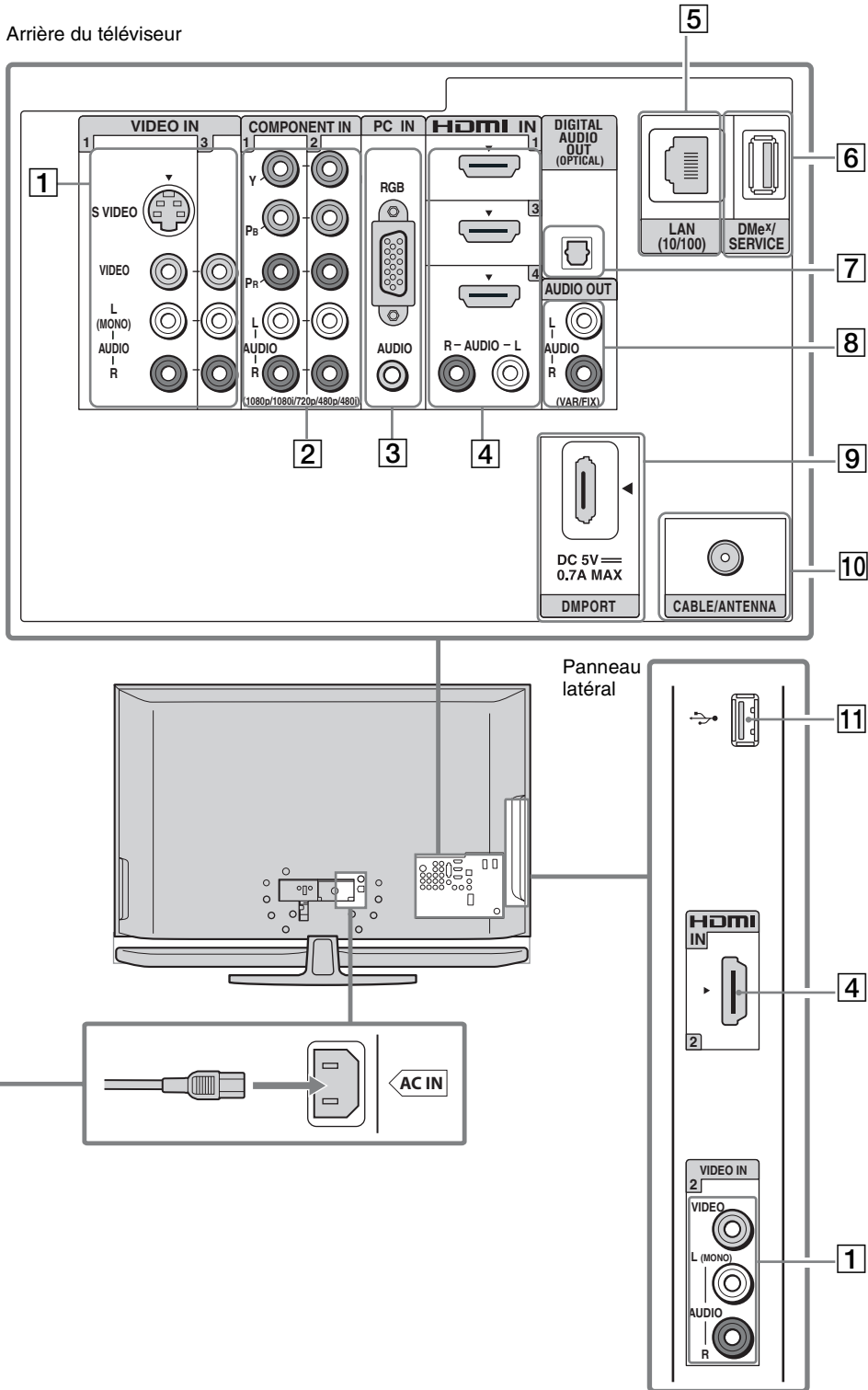

- La fixation du téléviseur au support sans fixer le téléviseur et le support au mur offrira une protection inadéquate contre le basculement du téléviseur. Pour une sécurité accrue, suivez les trois mesures recommandées ci-dessus.

2. Localiser les connecteurs d'entrée et de sortie



- Ce téléviseur affiche tous les types de format d'image en résolution de 1 920 points × 1 080 lignes.
- Une connexion HDMI ou composante (YPbPr) est nécessaire pour visionner des signaux 480i, 480p, 720p, 1080i et 1080p. Le format 1080/24p ne peut être affiché qu'à l'aide d'une connexion HDMI.

Élément	Description
1 VIDEO IN 1 S VIDEO	Permet de raccorder un appareil vidéo doté d'une sortie S VIDEO. Si des connexions vidéo composite et S VIDEO sont utilisées, le signal S VIDEO a priorité.
VIDEO IN 2/3 VIDEO/L(MONO)-AUDIO-R	Permet de raccorder les sorties audio et vidéo composite de vos appareils audio-vidéo.  <ul style="list-style-type: none"> • Si votre appareil utilise un connecteur de son de type mono, raccordez sa sortie audio à la prise d'entrée audio L (MONO) du téléviseur.
2 COMPONENT IN 1/2 (1080p/1080i/720p/480p/480i)/L-AUDIO-R	Permet de raccorder des appareils dotés d'une sortie vidéo composante (YPbPr) et d'une prise audio (L/R).
3 PC IN (RGB/AUDIO)	Permet de raccorder le téléviseur au connecteur de sortie audio et vidéo d'un ordinateur personnel (consultez la page 14). Permet aussi de connecter d'autres appareils RVB analogiques. Pour plus d'information sur les signaux pris en charge, consultez le « Tableau de compatibilité du signal d'entrée d'ordinateur », à la page 14.  <ul style="list-style-type: none"> • Pour certains ordinateurs Macintosh d'Apple, il peut être nécessaire d'utiliser un adaptateur (non fourni). Dans ce cas, branchez l'adaptateur à l'ordinateur avant de brancher le câble HD15-HD15. • Si l'image est parasitée, sautillante ou de mauvaise qualité, réglez les fonctions Phase et Espacement dans la configuration Écran à la page 48.
4 HDMI IN 1/2/3	HDMI (High-Definition Multimedia Interface) fournit une interface audio et vidéo entièrement numérique non compressée entre votre téléviseur et tout composant audio et vidéo compatible HDMI. La connexion HDMI prend en charge les formats vidéo améliorés ou haute définition, en plus du son numérique.
HDMI IN 4 R-AUDIO-L	Si l'appareil possède une prise DVI et pas de prise HDMI, raccordez la prise DVI à la prise HDMI IN 4 au moyen d'un câble DVI-à-HDMI ou d'un adaptateur, puis raccordez la prise audio aux prises AUDIO IN (L/R) de HDMI IN 4.  <ul style="list-style-type: none"> • Assurez-vous d'utiliser uniquement des câbles HDMI qui portent le logo HDMI. • Lorsque vous raccordez un ordinateur doté de la fonction DVI à une prise HDMI, branchez aussi un câble audio dans l'ordinateur et la prise R-AUDIO-L.
5 LAN (10/100)	Connexion à un réseau local à l'aide d'un câble Ethernet. Vous pouvez utiliser cette prise pour vous connecter à un réseau local, recevoir des mises à jour du logiciel et regarder des photos à partir d'Internet (consultez la page 32).
6 DMe^x/SERVICE	Ce port USB n'est utilisé que par les réparateurs, à moins que vous deviez relier le module externe BRAVIA (DMe ^x) en option.
7 DIGITAL AUDIO OUT (OPTICAL)	Permet de connecter l'entrée audio optique d'un périphérique audio numérique compatible avec PCM/Dolby* Digital à votre téléviseur.
8 AUDIO OUT (VAR/FIX)	Permet de raccorder les entrées audio gauche et droite de votre appareil audio analogique. Ces sorties peuvent être utilisées pour écouter le son du téléviseur à l'aide d'un système audio.
9 DMPORT	Permet de raccorder des appareils par l'entremise d'un adaptateur DIGITAL MEDIA PORT (non fourni) et d'afficher des photos, de voir des vidéos ou d'écouter de la musique directement sur le téléviseur à partir de certains appareils DIGITAL MEDIA PORT. Certains appareils peuvent être commandés à l'aide de la télécommande du téléviseur (consultez la page 26).
10 CABLE/ANTENNA	Entrée RF qui permet de connecter une antenne VHF/UHF ou le câble au téléviseur.
11 USB	Permet de raccorder un dispositif USB pour accéder à des fichiers de photo et de musique (consultez la page 31).
12 AC IN	Permet de brancher votre source d'alimentation. Raccordez le cordon d'alimentation fourni à AC IN et à la prise de courant la plus proche.

* Fabriqué sous licence de Dolby Laboratories. « Dolby » et le sigle double D sont des marques commerciales de Dolby Laboratories.

3. Brancher le téléviseur

Système de câblodistribution ou d'antenne VHF/UHF

Votre téléviseur vous permet de profiter de la programmation numérique en haute définition et en définition standard (si le service est offert dans votre région) ainsi que de la programmation analogique à définition standard.



- Ce téléviseur peut recevoir et afficher une programmation numérique décodée tant pour le service de câblodistribution (QAM et 8VSB) que par le biais d'une antenne externe VHF/UHF (ATSC).
- Il est fortement recommandé de connecter l'entrée CABLE/ANTENNA au moyen d'un câble coaxial de 75 ohms afin d'optimiser la qualité du signal d'image. Un câble bifilaire de 300 ohms subit facilement l'interférence des parasites radioélectriques ou autres, engendrant une dégradation de la qualité du signal.

Câble ou antenne VHF/UHF (ou VHF seulement)



Système de câblodistribution et d'antenne VHF/UHF

Si vous désirez recevoir à la fois des signaux par antenne (sur les ondes) et par câble, vous devrez avoir recours à un commutateur RF A-B (non fourni), tel que cela est indiqué ci-dessous.

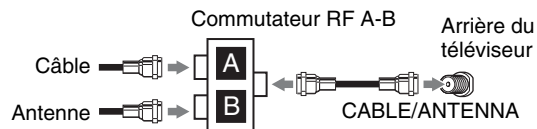

- Assurez-vous de régler le paramètre **Type de signal** à **Câble** ou à **Antenne** dans la configuration **Canal**, en fonction du type de signal que vous choisissez (consultez la page 49).

Décodeur de câblodistribution HD/ récepteur satellite HD

Votre téléviseur vous permet de visionner la programmation haute définition offerte par un fournisseur de services par câble ou par satellite. Afin d'obtenir la meilleure qualité d'image possible, assurez-vous de brancher la source du signal à votre téléviseur par le biais de la prise HDMI ou composante (avec audio) à l'arrière de l'appareil.

Illustré ici avec la connexion HDMI

Arrière du téléviseur

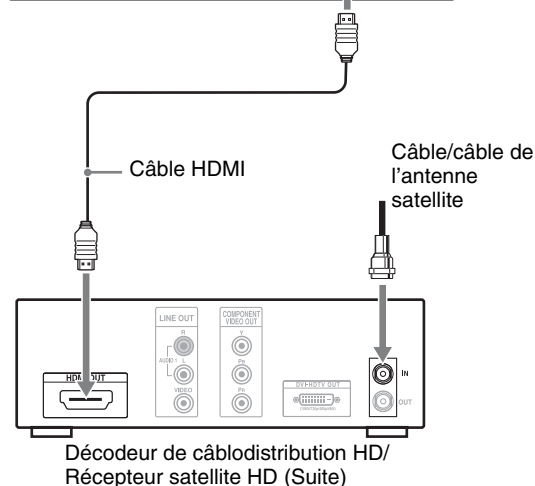
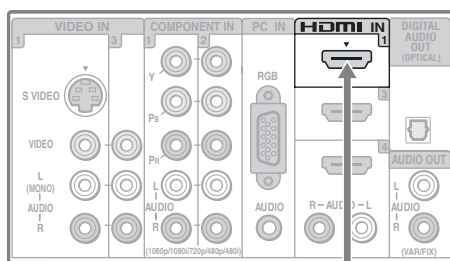

Illustré ici avec la connexion DVI

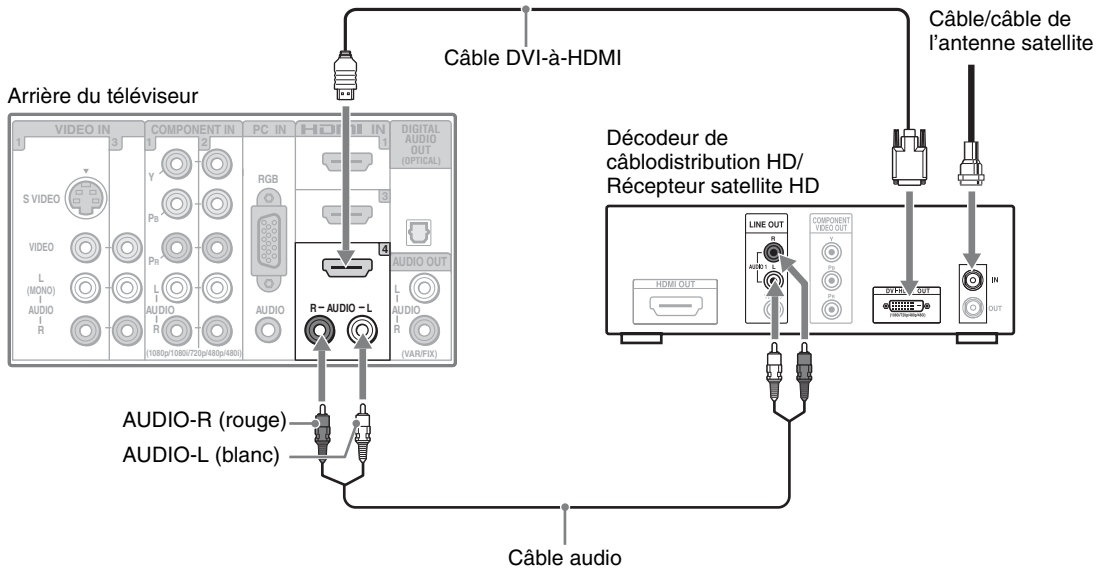

- Si l'appareil possède une prise DVI et pas de prise HDMI, raccordez la prise DVI à la prise HDMI IN 4 au moyen d'un câble ou d'un adaptateur DVI à HDMI, puis raccordez la prise audio aux prises AUDIO IN (L/R) sous HDMI IN 4. Pour plus de détails, consultez la page 11.

Illustré ici avec la connexion composante

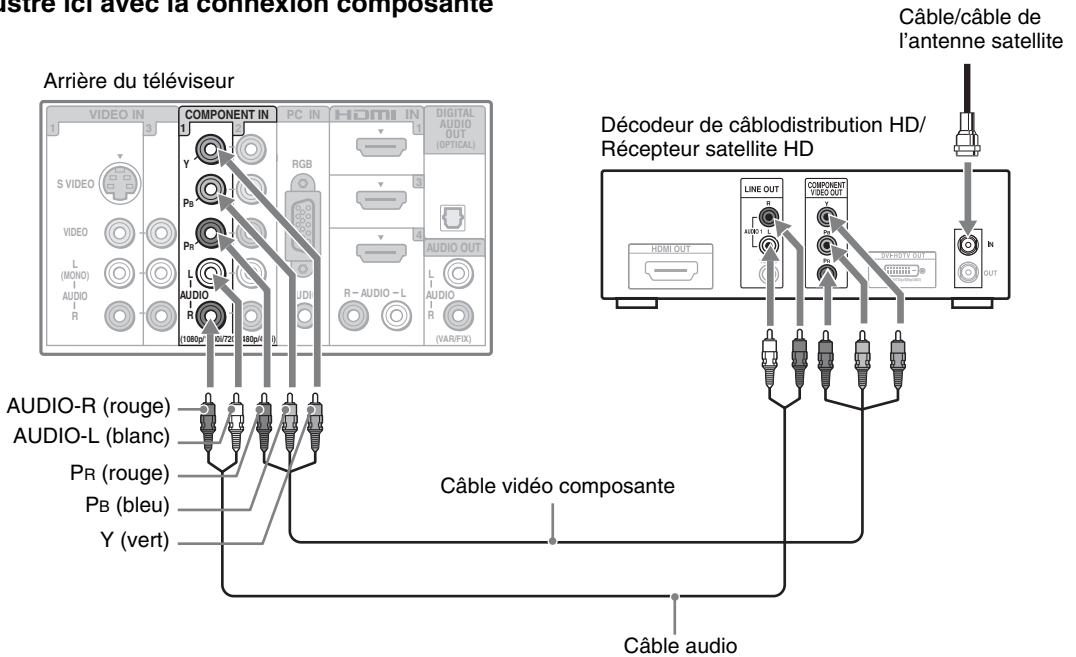

(Suite)

Ordinateur

Vous pouvez utiliser votre téléviseur comme écran pour un ordinateur en les raccordant avec un câble HD15-HD15, tel qu'indiqué ci-dessous. Si l'ordinateur dispose d'un connecteur HDMI ou DVI, vous pourrez alors l'y connecter par le biais de cette prise. (Consultez le guide d'installation rapide.)

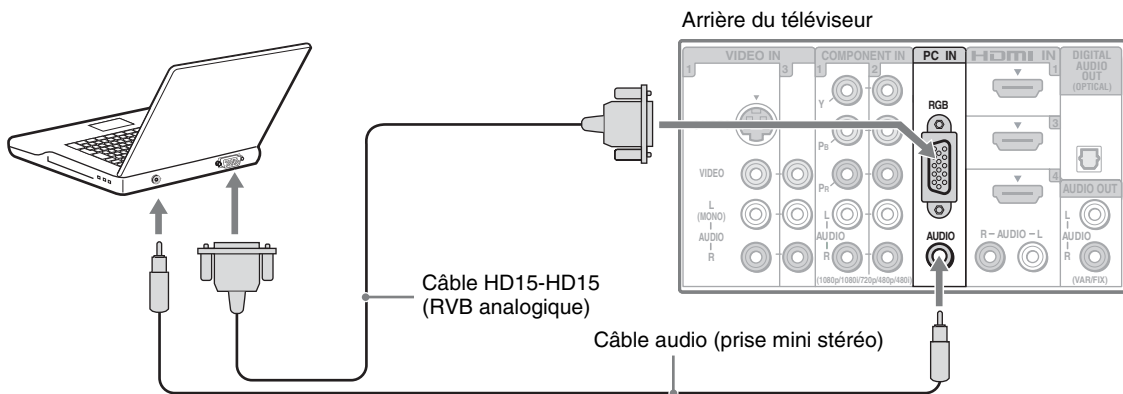

- Reliez la prise PC IN à l'ordinateur à l'aide d'un câble avec un noyau de ferrite HD15-HD15 (RVB analogique) et d'un câble audio (consultez la page 11).
- Si aucun signal ne provient de l'ordinateur relié au téléviseur pendant plus de 30 secondes, l'appareil passe automatiquement en mode veille (consultez la page 55).

Tableau de compatibilité du signal d'entrée d'ordinateur

Après avoir connecté l'ordinateur au téléviseur, réglez son signal de sortie selon les résolutions et les signaux pris en charge indiqués ci-dessous.

Résolutions prises en charge				Fréquence horizontale (kHz)	Fréquence verticale (Hz)	Standard
Signaux	Horizontal (Pixel)	x	Vertical (Ligne)			
VGA	640	x	480	31,5	60	VGA
	640	x	480	37,5	75	VESA
	720	x	400	31,5	70	VGA-T
SVGA	800	x	600	37,9	60	Critères VESA
	800	x	600	46,9	75	VESA
XGA	1 024	x	768	48,4	60	Critères VESA
	1 024	x	768	56,5	70	VESA
	1 024	x	768	60,0	75	VESA
WXGA	1 280	x	768	47,4	60	VESA
	1 280	x	768	47,8	60	VESA
	1 280	x	768	60,3	75	VESA
	1 360	x	768	47,7	60	VESA
SXGA	1 280	x	1 024	64,0	60	VESA
HDTV	1 920	x	1 080	67,5	60	CEA-861*

- L'entrée pour ordinateur de ce téléviseur ne prend pas en charge la synchronisation sur le vert ni la synchronisation composite.
- L'entrée VGA pour ordinateur de ce téléviseur ne prend pas en charge les signaux entrelacés.
- Votre ordinateur doit prendre en charge l'un des signaux d'entrée d'ordinateur ci-dessus pour afficher sur le téléviseur.
- Pour obtenir la meilleure qualité d'image, il est recommandé d'utiliser des signaux d'une fréquence verticale de 60 Hz (en gras dans le tableau ci-dessus).

En mode « prêt à tourner », les signaux de fréquence verticale de 60 Hz sont automatiquement détectés. (Il se peut que vous deviez redémarrer votre ordinateur.)

* Le signal 1080p, lorsqu'il est appliqué à l'entrée HDMI, sera traité comme un signal vidéo et non d'ordinateur. Cela aura une incidence sur la configuration **Image**, les paramètres du **Mode cinéma** et la fonction **PIP**. Pour afficher le contenu de l'ordinateur, réglez le **Mode image** à **Personnalisé**, le **Mode cinéma** à **Plein écran** et la **Zone d'affichage** à **Tous pixels**.

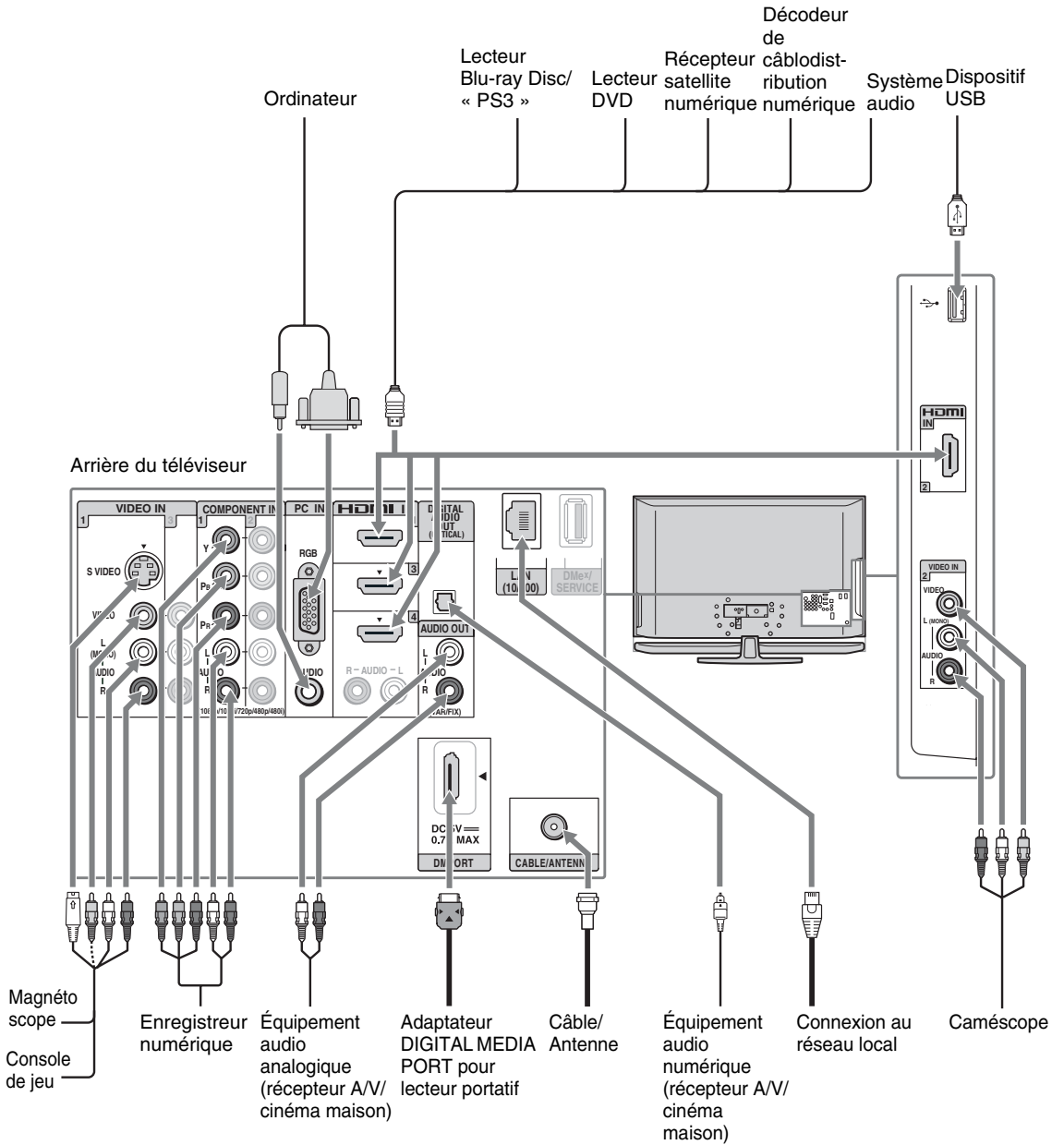

- Lorsque vous reliez d'autres appareils à votre téléviseur, consultez le guide d'installation rapide (inclus).

4. Réglage initial – Programmer la liste de canaux

L'écran **Réglage initial** s'affiche lorsque vous allumez le téléviseur pour la première fois.

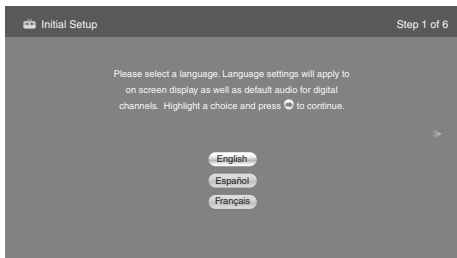

- 1 Terminez vos branchements de câbles (consultez les pages précédentes et au guide d'installation rapide fourni) avant d'effectuer le **Réglage initial**.
- 2 Servez-vous de la télécommande pour naviguer dans les étapes de la fonction **Réglage initial** :



Touche **↑/↓** :

Vous permet de mettre en surbrillance les options des menus.

Touche **+** :

Vous permet de sélectionner l'option en surbrillance et de passer à l'étape suivante.

Touche **←** :

Vous permet de retourner à l'étape précédente.

Touche **→** :

Vous permet de passer à l'étape suivante.

- 3 Suivez les instructions à l'écran pour exécuter la fonction **Auto-programmation**. La fonction **Auto-programmation** recherchera les canaux accessibles provenant de la source de signal directement connectée à l'entrée CABLE/ANTENNA du téléviseur. Si vous recevez des canaux d'un décodeur de câblodistribution ou d'un récepteur satellite et que vous n'utilisez pas l'entrée CABLE/ANTENNA (mais plutôt l'entrée HDMI ou composante), sautez l'**Auto-programmation**.



- Si vous sélectionnez **Sauter**, on vous demandera de désactiver les **Touches de syntonisation canal** pour éviter les changements d'entrée accidentels pendant l'utilisation d'une entrée externe. Consultez la page 53 pour plus de détails.

- Si la langue que vous avez sélectionné dans le paramètre **Langue** est offerte par le diffuseur en tant que programme audio secondaire (**Audio alterne**), le téléviseur passera automatiquement à la langue correspondante avec la fonction **Audio alterne**. Vous pouvez accéder à l'option **Audio alterne** en appuyant sur la touche **OPTIONS** de la télécommande lorsque ce service est offert par le diffuseur. L'option **Audio alterne** n'est accessible que pour les programmes numériques (consultez la page 47).

4 Réglez la date et l'heure.

Commencer le réglage de TV Guide On Screen

Cette fonction est disponible aux États-Unis et au Canada.

Lorsque le **Réglage initial** est terminé, le téléviseur affiche cet écran et vous demande d'installer le guide électronique de programme. Suivez les instructions à l'écran en utilisant votre télécommande.

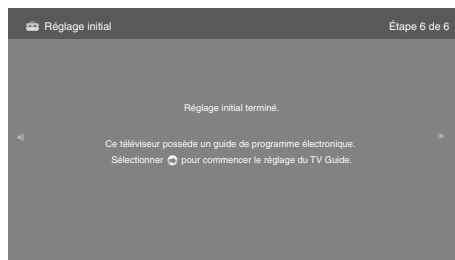

Ensuite, vous apercevez un écran de confirmation contenant les instructions permettant d'acquiescer le système TV Guide On Screen.

- Ce service est gratuit.
- Votre téléviseur acquiert des renseignements sur les émissions pendant qu'il est éteint.
- Vous devez patienter 24 heures (ou plus dans certaines régions) avant que votre téléviseur reçoive tous les renseignements sur les émissions.
- Une fois ces renseignements obtenus par le téléviseur, vous pourrez consulter un guide de programmation télévisée allant jusqu'à deux jours. Pour savoir comment utiliser le système TV Guide On Screen, consultez la page 37.

□ Pour afficher le système TV Guide On Screen

Appuyez sur **GUIDE**.



□ Pour exécuter le Réglage initial ou l'Auto-programmation ultérieurement

Sélectionnez l'option **Réglage initial** à partir de l'interface **XMB_{MC}** ou suivez les étapes de la rubrique **Réglage initial** à la page 55. Pour les instructions d'utilisation de l'**Auto-programmation**, consultez la page 49.

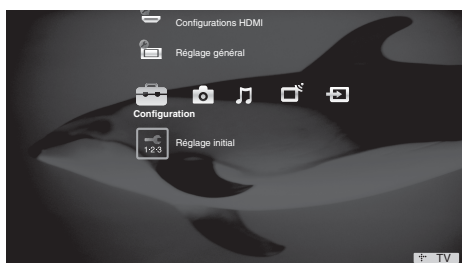

□ Pour ajouter des canaux numériques

Servez-vous de la fonction **Ajouter canaux numériques** décrite à la page 49. (Utile lors de l'installation d'antennes.)



- Si vous éteignez accidentellement le téléviseur pendant l'exécution du **Réglage initial**, le téléviseur relancera le **Réglage initial** du début lorsque vous le rallumerez.
- Vous pouvez annuler la recherche d'**Auto-programmation** à tout moment lors de la recherche de canaux. Appuyez sur **RETURN**, appuyez sur l'une des touches **←/→** de la télécommande. Sélectionnez **Oui** pour annuler la recherche ou **Non** pour continuer l'**Auto-programmation**.

Faire fonctionner le téléviseur

Insérer les piles dans la télécommande

Insérez deux piles AA (fournies) en prenant soin d'aligner les indicateurs \oplus et \ominus avec ceux de la télécommande.

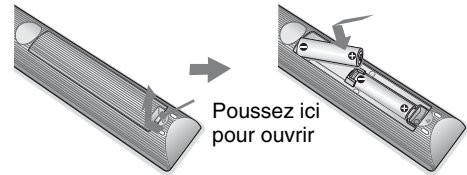

Utiliser la télécommande

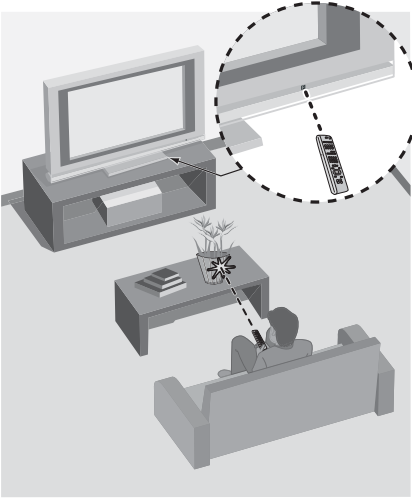

Suivez les consignes ci-dessous

- Pointez la télécommande en direction du capteur infrarouge du téléviseur.
- Assurez-vous qu'aucun objet ne se trouve entre la télécommande et le capteur infrarouge.
- Les lampes fluorescentes peuvent perturber le fonctionnement de votre télécommande ; le cas échéant, éteignez les lampes fluorescentes dans la pièce.
- Si vous éprouvez des difficultés avec la télécommande, réinsérez ou remplacez les piles et assurez-vous qu'elles sont correctement placées dans le compartiment.

Touches du téléviseur

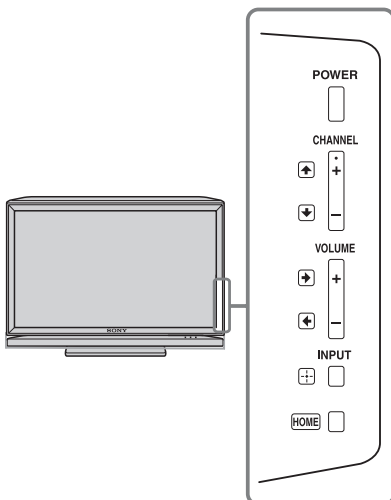

Les touches situées sur le côté du téléviseur actionnent les mêmes fonctions que les touches correspondantes sur la télécommande.

Description des touches de la télécommande



Touche	Description
1 DISPLAY	Appuyez une fois sur cette touche pour afficher des renseignements sur le canal et/ou l'émission que vous regardez. La bannière disparaîtra après environ 10 secondes. Pour la faire disparaître immédiatement, appuyez de nouveau sur la touche. Vous pouvez sélectionner la taille de la bannière en fonction de la quantité de renseignements. Pour plus d'information à ce sujet, consultez à la rubrique Information du canal à la page 54.
2 LIGHT	Appuyez sur cette touche pour activer l'éclairage des touches de la télécommande. Le voyant d'indication FUNCTION s'allume en rouge pour le mode d'appareil commandé par la télécommande et les autres touches s'allument en bleu (consultez la page 26).
3 Touches FUNCTION	Le voyant d'indication FUNCTION s'allume momentanément lorsque vous appuyez sur une de ces touches, pour indiquer quel appareil externe est commandé par la télécommande. Ces touches peuvent être programmées pour commander des appareils externes. Appuyez d'abord sur une des touches FUNCTION pour commander l'appareil. consultez la page 26, à la section « Programmer la télécommande ».
4 Commande d'appareil/ BRAVIA Sync	Les touches mentionnées ci-dessous peuvent actionner l'appareil vidéo que vous avez programmé sur la télécommande avec les touches DVD, AMP ou STB FUNCTION . Lorsque la touche TV FUNCTION est sélectionnée, les touches peuvent aussi servir à contrôler l'équipement raccordé avec la fonction Commande pour HDMI (non disponible sur tous les appareils Commande pour HDMI). ◀◀ PREV : Appuyez sur cette touche pour reprendre la lecture du programme en cours à partir de la marque de chapitre précédente (le cas échéant) ou à partir du début du cache mémoire pour la télévision en direct. ◀◀ REPLAY : Appuyez sur cette touche pour reprendre la lecture de l'émission en cours en reculant d'une période déterminée. ▶▶ ADVANCE : Appuyez sur cette touche pour avancer d'une période déterminée dans la lecture d'une émission enregistrée. ▶▶ NEXT : Appuyez sur cette touche pour avancer à la marque de chapitre suivante (le cas échéant) d'un programme ou passer à la télévision en direct lors de l'écoute d'une émission enregistrée. ◀◀ (marche arrière rapide) : Appuyez sur cette touche pour lire une émission en marche arrière rapide. ▶▶ PLAY : Appuyez sur cette touche pour lire une émission à la vitesse normale. ▶▶ (avance rapide) : Appuyez sur cette touche pour lire une émission en mode avance rapide. PAUSE : Appuyez sur cette touche pour faire une pause de lecture. ■ STOP : Appuyez sur cette touche pour arrêter la lecture. SYNC MENU : Appuyez une fois pour afficher les Dispositifs HDMI synchronisés (lorsqu'un dispositif Commande pour HDMI n'est pas sélectionné). Sélectionnez le dispositif HDMI, puis appuyez sur SYNC MENU pour afficher le menu de l'équipement (non disponible sur tout l'équipement de Commande pour HDMI).



- Les touches **5, PLAY** et **CH +** ont un point tactile. Elles peuvent vous servir de référence lorsque vous faites fonctionner votre appareil.

(Suite)



Touche	Description
--------	-------------

4 Commande d'appareil/ BRAVIA Sync **THEATER** : Appuyez sur cette touche pour activer ou désactiver le **Mode théâtre**. L'image sera réglée afin de vous offrir une expérience de type cinéma et le son proviendra de la sortie audio des haut-parleurs de votre système audio BRAVIA Sync. Votre système audio BRAVIA Sync doit être relié à votre téléviseur au moyen d'une connexion HDMI (consultez la page 39 pour plus de détails).

5 SOUND Appuyez sur cette touche pour basculer entre les divers réglages sonores : **Dynamique, Standard, Phonie en clair**. Vous pouvez aussi accéder aux modes son à partir de la configuration **Son**. Pour plus de détails à ce sujet, consultez la configuration **Son** à la page 46.

6 DMe^x Appuyez sur cette touche pour accéder à des fonctions du module **BRAVIA** externe en option (par exemple, le DMX-NV1). Pour plus d'information à ce sujet, communiquez avec votre détaillant ou visitez le site www.sony.com/bravia. Il se peut que le module ne soit pas offert dans toutes les régions.

7 FAVORITES Appuyez une fois sur cette touche pour afficher le menu **Préférés**. Appuyez de nouveau pour quitter le menu **Préférés**. Pour obtenir des renseignements détaillés à ce sujet, consultez la page 29.



8 GUIDE Appuyez sur cette touche pour ouvrir le système TV Guide On Screen. Appuyez de nouveau pour quitter le guide. Pour savoir comment utiliser un menu particulier, consultez la rubrique « Comment utiliser TV Guide On Screen » à la page 37.



9 RETURN Appuyez sur cette touche pour revenir à l'écran précédent ou quitter l'écran actuel lorsque vous êtes dans le menu du téléviseur.

10 HOME Appuyez sur cette touche pour afficher le **TV Home Menu/XMB^{MC}**. Le **TV Home Menu** vous donne accès aux différentes fonctions du téléviseur, comme les menus **Configuration, Photo** et **Musique**, le menu des canaux de **Télé** et la liste des **Entrées externes** (consultez les pages 5 et 41).

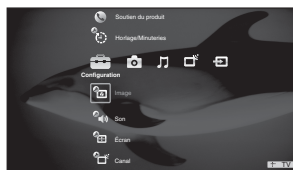

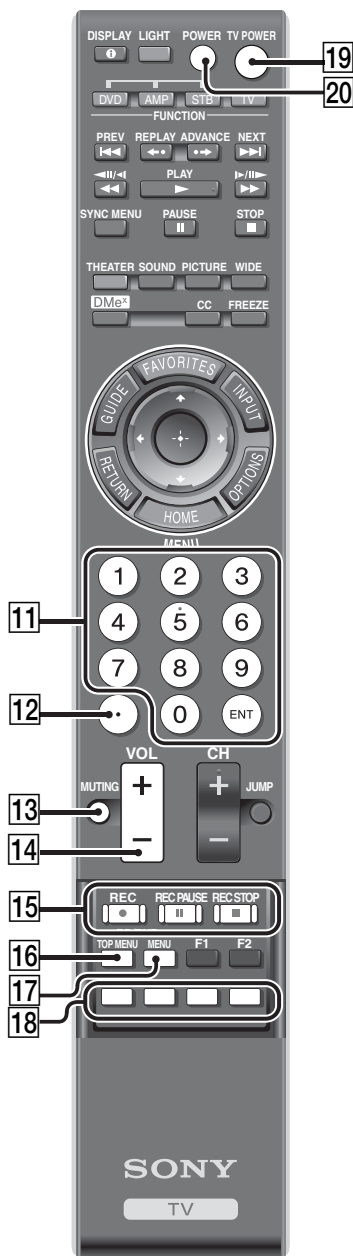

Touche	Description
11 0-9 ENT	Servez-vous des touches 0-9 pour syntoniser un canal; il s'affichera après deux secondes. Appuyez sur ENT pour accéder immédiatement au canal.
12	Servez-vous des touches 0-9 et ENT pour sélectionner des canaux numériques. Par exemple, pour entrer 2.1, appuyez sur , , , puis sur ENT .
13 MUTING	Appuyez sur cette touche pour couper le son. Appuyez dessus de nouveau, ou appuyez sur VOL + pour rétablir le son.
14 VOL +/-	Appuyez sur ces touches pour régler le volume.
15 Touches d'enregistrement sur DVR ou magnétoscope	<ul style="list-style-type: none"> ● REC : Appuyez sur cette touche pour lancer l'enregistrement. Il est seulement nécessaire d'appuyer sur cette touche pour enregistrer. ■ REC PAUSE : Appuyez sur cette touche pour faire une pause d'enregistrement. ■ REC STOP : Appuyez sur cette touche pour arrêter l'enregistrement.
16 BD/DVD TOP MENU	Appuyez sur cette touche pour afficher le menu principal du disque BD/DVD.
17 BD/DVD MENU	Appuyez sur cette touche pour afficher le menu du disque BD/DVD. • Pour plus de renseignements, consultez le mode d'emploi de l'appareil raccordé.
18 Rouge, vert, bleu, jaune	Pour l'utilisation avec un lecteur Blu-ray Disc (BD) de Sony, consultez le tableau de la page 27.
19 TV POWER	Appuyez sur cette touche pour allumer et éteindre le téléviseur.
20 POWER	Appuyez sur cette touche pour allumer ou éteindre l'appareil externe sélectionné avec les touches FUNCTION .



Touche	Description
--------	-------------

21 WIDE

Appuyez à plusieurs reprises sur cette touche pour basculer entre les divers paramètres de **Mode cinéma** : **Grand zoom**, **Normal**, **Plein écran**, **Étirement H**, **Zoom**. Vous pouvez également accéder aux paramètres de **Mode cinéma** par l'intermédiaire de la configuration **Écran** (consultez les pages 47 et 49).

Changer le Mode cinéma

Source originale en 4:3 Source de définition standard	Source originale en 16:9 Source haute définition
Grand zoom 	Grand zoom
Normal 	Normal Ce mode n'est pas accessible.
Plein écran 	Plein écran
Étirement H Ce mode n'est pas accessible.	Étirement H
Zoom 	Zoom



- **Normal** est disponible avec les sources 480i ou 480p seulement.
- **Étirement H** est seulement disponible avec les sources 720p, 1080i, 1080p et 1080/24p.



Changer le Mode cinéma lors d'une connexion avec un ordinateur

Signal entrant d'ordinateur 800 × 600	Signal entrant d'ordinateur 1 280 × 768
Normal 	Normal
Plein écran 1 	Plein écran 1
Plein écran 2 	Plein écran 2



Touche	Description
22 PICTURE	Appuyez sur cette touche pour basculer entre les différents modes d'image du téléviseur : Éclatant, Standard, Cinéma, Personnalisé, Photo-Éclatant, Photo-Standard, Photo-Original, Photo-Personnalisé, Vidéo, Texte . (Les options dépendent du mode actuel.) Vous pouvez aussi changer le mode d'image à partir de la configuration Image . Pour les détails à ce sujet, consultez la configuration Image à la page 44.
23 FREEZE	Appuyez une fois sur cette touche pour prendre un instantané de l'image à l'écran lorsqu'une émission est en cours. Appuyez dessus une autre fois pour afficher l'instantané en plein écran. Appuyez dessus une troisième fois pour revenir à l'émission. <div style="text-align: center; margin: 10px 0;"> </div> <p>Appuyez sur ↑/↓/←/→ pour déplacer la fenêtre de l'émission dans l'écran.</p> <p> <ul style="list-style-type: none"> Lorsque la fonction Figer est active, certaines fonctions du téléviseur ne sont pas accessibles. En mode Figer, si vous appuyez sur HOME, cela désactivera le mode Figer et affichera l'interface XMB_{MC}. </p>
24 CC	Appuyez sur cette touche pour basculer entre les divers réglages de la fonction Sous-titres (CC) : Oui, Non et Oui avec Sourdine .
25 INPUT	Appuyez une fois sur cette touche pour afficher la liste des Entrées externes et le mode du téléviseur. Appuyez plusieurs fois pour passer d'une entrée à l'autre. <p> <ul style="list-style-type: none"> Pour des renseignements sur les Entrées externes, consultez la page 53. </p>
26 ↑/↓/←/→ ⊕	Appuyez sur ↑/↓/←/→ pour changer la cible de saisie ou déplacer la surbrillance. Appuyez sur ⊕ pour sélectionner l'élément en surbrillance ou pour confirmer un choix.



Touche	Description																																				
27 OPTIONS	Appuyez sur cette touche pour afficher une liste de fonctions et de raccourcis. Le menu OPTIONS varie en fonction du signal d'entrée et du contenu du signal actuels.																																				
	<table border="1"> <thead> <tr> <th>Élément de menu</th> <th>Page de référence</th> </tr> </thead> <tbody> <tr> <td>Réglages d'image</td> <td>page 44</td> </tr> <tr> <td>Réglages sonores</td> <td>page 46</td> </tr> <tr> <td>P&P ou PIP</td> <td>page 40</td> </tr> <tr> <td>Sortie P&P ou Sortie PIP</td> <td>page 40</td> </tr> <tr> <td>Haut-parleurs</td> <td>page 47</td> </tr> <tr> <td>Permutation audio</td> <td>page 40</td> </tr> <tr> <td>Écran</td> <td>page 48</td> </tr> <tr> <td>Ajouter aux Préférés/ Supprimer des Préférés</td> <td>page 29</td> </tr> <tr> <td>MTS</td> <td>page 47</td> </tr> <tr> <td>Audio alterne</td> <td>page 47</td> </tr> <tr> <td>Classement numérique</td> <td>page 51</td> </tr> <tr> <td>Télé en arrière-plan</td> <td>page 30</td> </tr> <tr> <td>Optimiseur de mouvement</td> <td>page 45</td> </tr> <tr> <td>Contr. dispositif</td> <td>page 53</td> </tr> <tr> <td>Contr. dispositif (Menu) pour DMPort</td> <td>page 39</td> </tr> <tr> <td>Photo</td> <td>page 32</td> </tr> <tr> <td>Musique</td> <td>page 35</td> </tr> </tbody> </table>	Élément de menu	Page de référence	Réglages d'image	page 44	Réglages sonores	page 46	P&P ou PIP	page 40	Sortie P&P ou Sortie PIP	page 40	Haut-parleurs	page 47	Permutation audio	page 40	Écran	page 48	Ajouter aux Préférés/ Supprimer des Préférés	page 29	MTS	page 47	Audio alterne	page 47	Classement numérique	page 51	Télé en arrière-plan	page 30	Optimiseur de mouvement	page 45	Contr. dispositif	page 53	Contr. dispositif (Menu) pour DMPort	page 39	Photo	page 32	Musique	page 35
Élément de menu	Page de référence																																				
Réglages d'image	page 44																																				
Réglages sonores	page 46																																				
P&P ou PIP	page 40																																				
Sortie P&P ou Sortie PIP	page 40																																				
Haut-parleurs	page 47																																				
Permutation audio	page 40																																				
Écran	page 48																																				
Ajouter aux Préférés/ Supprimer des Préférés	page 29																																				
MTS	page 47																																				
Audio alterne	page 47																																				
Classement numérique	page 51																																				
Télé en arrière-plan	page 30																																				
Optimiseur de mouvement	page 45																																				
Contr. dispositif	page 53																																				
Contr. dispositif (Menu) pour DMPort	page 39																																				
Photo	page 32																																				
Musique	page 35																																				
	<p></p> <ul style="list-style-type: none"> Les options Classement numérique et Audio alterne s'affichent sous Options seulement lorsque des classements numériques ou des flots audio secondaires sont disponibles pour l'émission numérique en cours. 																																				
28 JUMP	Appuyez sur cette touche pour afficher alternativement deux canaux. Le téléviseur sintonise en alternance le canal en cours et le dernier canal sélectionné.																																				
																																					
29 CH +/-	Appuyez sur cette touche pour faire défiler les canaux. Pour faire défiler les canaux rapidement, appuyez sur l'une des touches +/- et maintenez-la enfoncée.																																				
30 F1/F2	Appuyez sur ces touches pour sélectionner les fonctions des appareils raccordés. Pour plus de détails, consultez la rubrique « Utiliser d'autres appareils avec la télécommande » à la page 28.																																				

Indicateurs

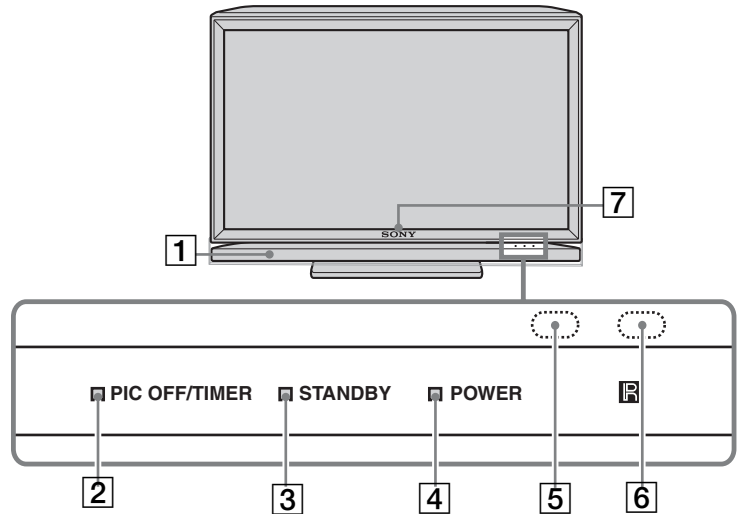

Élément	Description
1 Haut-parleur	Émet le son du téléviseur.
2 Voyant à DEL PIC OFF/TIMER	S'allume en vert lorsque la fonction Sans image est activée. S'allume en orange lorsque la minuterie est réglée. Lorsque la minuterie est activée, le voyant à DEL reste allumé même si le téléviseur est éteint. Pour plus de détails, consultez la page 43 (Minuterie) et la page 55 (Sans image).
3 Voyant à DEL STANDBY	Ce voyant s'allume en rouge lorsque le téléviseur est en mode veille lors du raccordement à un ordinateur. Si le voyant à DEL clignote en rouge sans interruption, cela peut signifier que le téléviseur doit être réparé (vous trouverez les coordonnées de Sony sur la couverture arrière).
4 Voyant à DEL POWER	Ce voyant s'allume en vert lorsque le téléviseur est allumé.
5 Capteur de lumière	Détecte le niveau de clarté de la pièce et règle la luminosité de l'écran en conséquence (consultez la page 55 pour les détails). Ne placez aucun objet près du capteur ou dans la zone qui l'entoure (tel qu'indiqué ci-dessus), car cela pourrait altérer son fonctionnement.
6 (IR) Port infrarouge	Reçoit les signaux infrarouges provenant de la télécommande. Ne placez aucun objet près du capteur, cela pourrait altérer son fonctionnement.
7 Logo SONY	Le logo Sony s'illumine lorsque le téléviseur est allumé. Pour désactiver l'illumination du logo, consultez les instructions de la page 55.

Programmer la télécommande

Vous pouvez programmer la télécommande pour actionner d'autres appareils ; elle est préprogrammée pour commander les appareils Sony suivants.

Touche FUNCTION	Appareils Sony	Code
DVD	Lecteurs de DVD	31033
AMP	Récepteur	52172
STB	Récepteur satellite	01639

Programmer d'autres appareils

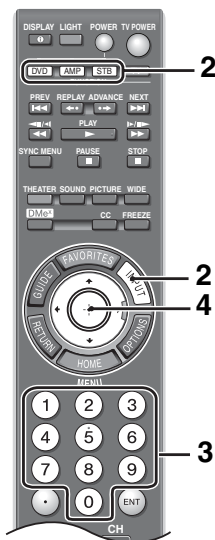

Suivez les étapes ci-dessous pour programmer la télécommande de votre téléviseur.

- 1 Trouvez le code correspondant à votre appareil à la page 27. Si plus d'un code est indiqué, programmez le premier code de la liste.
- 2 Maintenez enfoncée la touche **DVD**, **AMP** ou **STB** simultanément avec la touche **INPUT**, puis relâchez. En mode de programmation, la touche **FUNCTION** clignote pendant environ 30 secondes, jusqu'à ce que vous ayez entré un code.
- 3 Entrez le code de cinq chiffres avec les touches **0-9** pendant que la touche **FUNCTION** est allumée. Si vous n'entrez pas le code dans les 30 secondes qui suivent, vous devez recommencer à l'étape 2.
- 4 Appuyez sur **+** ou **ENT** pour confirmer le code. Si la programmation a réussi, la touche **FUNCTION** clignote deux fois; sinon, elle clignote cinq fois.



- Chacune des touches **FUNCTION** peut être programmée pour commander d'autres appareils, peu importe son libellé. Par exemple, vous pourriez programmer la touche **DVD** pour commander un lecteur Blu-ray.

Vérifier la programmation

Si vous pouvez allumer et éteindre votre appareil à l'aide de la touche verte **POWER**, la programmation est terminée. Sinon, essayez le code suivant dans la liste.



- Dans certains cas, il se peut que vous ne puissiez pas programmer la télécommande. Dans ce cas, utilisez la télécommande de l'appareil externe.

Rétroéclairage automatique

Vous pouvez régler la télécommande pour que le rétroéclairage s'allume lorsque vous appuyez sur une touche.

Pour activer le rétroéclairage :

Appuyez sur **LIGHT** et **MUTING** simultanément jusqu'à ce que les quatre touches **FUNCTION** clignotent en rouge.

Pour désactiver le rétroéclairage :

Appuyez sur **LIGHT** et **MUTING** jusqu'à ce que la touche **TV** clignote en rouge.

Réglage de la durée du rétroéclairage

Vous pouvez régler la télécommande avec les touches **FUNCTION** pour que le rétroéclairage demeure allumé plus longtemps que le réglage par défaut, qui est d'environ cinq secondes.

Pour changer le réglage de durée du rétroéclairage :

- 1 Appuyez sur **LIGHT**, **VOL+**, puis sur **CH+** simultanément jusqu'à ce que la touche **FUNCTION** clignote en rouge.
- 2 Appuyez sur la touche **FUNCTION** qui correspond à la durée de temporisation du rétroéclairage souhaitée, puis appuyez sur **+**.

DVD 5 secondes (réglage par défaut)	AMP 10 secondes
STB 15 secondes	TV 20 secondes

Réinitialiser la télécommande

Pour réinitialiser la télécommande aux réglages d'origine, appuyez sur **SOUND**, **TV POWER**, puis **+**. Les touches **FUNCTION** clignotent en rouge simultanément lorsque la réinitialisation a réussi.

Liste des codes d'appareil par fabricant

Si le code de votre appareil n'est pas indiqué ici, visitez <http://esupport.sony.com/remotecodes> pour obtenir une liste plus complète.

Codes des appareils Sony

Appareils Sony	Code de programmation
Récepteur AV	52172
Lecteur de disque Blu-ray	41516, 42178, 42180
Câblodistribution – Numérique	02177
Système AV DVD	51622, 51558, 51658, 51858
Changeurs de DVD	31633
Lecteurs de DVD	31033, 31069, 31070
Lecteur combiné DVD/HDD	31033, 31069, 31070
Lecteur combiné DVD/magnéscope	30864
Lecteur DVR/HDD	22181, 22182, 22183
Récepteurs satellite	01639
Magnéscope	21232, 21546, 22184

Codes des appareils d'autres fabricants

Lecteurs HD Blu-ray

Fabricant	Code
LG	40741
Panasonic	41641
Philips	42084
Pioneer	40142
Samsung	40199

Lecteurs de DVD

Fabricant	Code
Coby	30778, 30852, 31077, 31086, 31107, 31165, 31177, 31351, 31628
Cyberhome	30816, 30874, 31023, 31024, 31117, 31129, 31502, 31537
GPX	30699, 30769
JVC	30558, 30623, 30867, 31164, 31550, 31602
Koss	30651, 30769, 30896, 31061, 31423
Memorex	30695, 30831, 31270
Panasonic	30490, 30503, 30571, 30703, 31762
Philips	30503, 30539, 30646, 30675, 31267, 31354, 32056
RCA	30522, 30571, 30717, 30790, 30822, 31022
Samsung	30490, 30573, 30744, 31044, 31075, 31470
Sylvania	30675, 31268
Toshiba	30503, 30539, 30573, 30695, 31154, 31503, 31588, 31608, 31854

Changeurs de DVD

Fabricant	Code
Sylvania	30675
Techwood	30692
Toshiba	30503, 31154
Yamaha	30497, 30545
Zenith	30741

Enregistreurs de DVD

Fabricant	Code
Cyberhome	31129, 31502
JVC	31164
LG	30741
Lite-On	31158, 31416, 31440
Panasonic	30490
Philips	30646
Samsung	30490, 31470
Sylvania	30675
Toshiba	31588

Appareils combinés DVD/magnéscope

Fabricant	Code
JVC	30867, 31164, 31550, 31602
Broksonic	30695, 31419
Panasonic	31762
Toshiba	30503, 31854
Zenith	30741, 30869

Magnétoscopes

Fabricant	Code
Daewoo	20037, 20045, 20046, 20278, 21137
JVC	20041, 20067, 21162
Panasonic	20000, 20035, 20162, 20225, 20226, 20614, 20616, 21062, 21162, 21262
Philips	20000, 20035, 20045, 20048, 20081, 20162, 20209, 20616, 20618, 20739, 21081, 21181
Sylvania	20000, 20035, 20043, 20081, 20593, 21593

Récepteurs A/V et systèmes de cinéma maison

Fabricant	Code
Audiovox	30790, 51390
Bose	50674, 51229, 51933
Denon	50121, 51142, 51306, 51360, 52857
Emerson	50531
JVC	50331, 51495
Koss	30651
LG	51293
Onkyo	51298, 51320, 51805
Panasonic	50308, 51288, 51308, 51316, 51548, 51633, 51763, 51764
Philips	31267, 51189, 51266, 51269
Pioneer	50150, 50531, 50630, 50823, 51023, 51384
RCA	30790, 50531, 50823, 51023, 51254, 51390, 51511, 51609
Samsung	51295, 51500
Sherwood	31077, 51077, 51517, 51653
Yamaha	30497, 50176, 50354, 51023, 51276, 51331, 51376, 51815
Zenith	51293

Enregistreurs vidéo numériques

Fabricant	Code
TiVo	01442, 01443, 01444, 20618, 20636, 20739

Récepteurs satellite

Fabricant	Code
DirecTV	00099, 00247, 00392, 00566, 00639, 00749, 00819, 01076, 01108, 01109, 01142, 01377, 01392, 01414, 01442, 01442, 01443, 01444, 01609, 01639, 01640, 01749, 01856, 20739
Dish Network System	00775, 01170, 01505, 01775
Echostar	00775, 01170, 01505, 01775
Funai	01377
GE	00392, 00566
Hitachi	00749, 00819, 01250
Hughes	00749, 01142, 01443, 01444, 01749, 20739
Humax	01790, 20739, 21797, 21988
JVC	00775, 01170, 01775
LG	01226, 01414, 22010
Panasonic	00247, 00701, 20614, 20616
Philips	00099, 00722, 00749, 00775, 00819, 01076, 01142, 01749, 20618, 20739
RCA	00143, 00392, 00566, 00775, 00855, 01142, 01392, 01442, 20880
Samsung	01108, 01109, 01142, 01276, 01377, 01442, 01609, 20739
TiVo	01442, 01443, 01444, 20618, 20636, 20739

Décodeurs de câblodistribution

Fabricant	Code
Jerrold/General Inst./Motorola	00003, 00276, 00476, 00810, 01187, 01254, 01376
Pace	00008, 00237, 00877, 01877
Panasonic	00000, 00008, 00107, 00144
Pioneer	00144, 00533, 00877, 01877
Scientific Atlanta	00000, 00003, 00008, 00237, 00477, 00877, 01877
Zenith	00000, 00525, 00899

Utiliser d'autres appareils avec la télécommande

Les conseils ci-dessous portent sur l'utilisation de la télécommande avec les appareils que vous avez programmés sur les touches **DVD, AMP, STB** de la télécommande. Consultez la page 26 pour la programmation d'appareils dans la télécommande.

Appuyez sur **INPUT** pour afficher l'appareil raccordé dans le menu **Entrées externes**. Les fonctions des touches peuvent varier selon votre appareil.

Touche	Action	Universel Blu-ray, DVD HD, DVD, DVD-R, DVD/ HDD, DVD/ magnétoscope	Universel magnétoscope, DVR	Universel satellite/câble	Universel amplificateur/ récepteur
Commandes d'accès					
DISPLAY	Affichage	✓	Information	✓	✓
⊕	Sélection	✓	✓	✓	✓
⊖	Effacer (annuler)	✓	✓	s.o.	✓
ENT	Entrée	✓	✓	✓	✓
Commandes de raccourci					
GUIDE	Guide	✓	✓	✓	✓
FAVORITES	Préférés	s.o.	s.o.	✓	s.o.
INPUT	Sélection d'entrée	✓	✓	✓	✓
RETURN	Sortie	✓	✓	✓	✓
HOME	Menu de réglage	✓	✓	✓	✓
OPTIONS	Options	s.o.	Liste	Liste	Liste
TOP MENU	Menu principal/liste	Menu principal	Liste	Liste	Menu principal
MENU	Menu	Menu	Menu	Menu	Menu
F1	Pour sélectionner la fonction DVD ou magnétoscope d'un combiné	HDD, DVD/ HDD, DVD/ magnétoscope	magnétoscope, magnétoscope/ DVD	s.o.	s.o.
F2		DVD	DVD	s.o.	s.o.
Commandes de l'appareil					
POWER	Mise sous/hors tension	✓	✓	✓	✓
⏮	Précédent, saut arrière	✓	✓	✓	✓
⏪	Relecture	✓	✓	✓	Bande
⏩	Avance, saut	✓	✓	✓	Ambiophonie
⏭	Suivant, saut avant	✓	✓	✓	✓
⏮	Marche arrière	✓	✓	✓	✓
▶	Lecture	✓	✓	✓	✓
⏭	Avance rapide	✓	✓	✓	✓
⏸	Pause	✓	✓	✓	✓
■	Arrêt	✓	✓	✓	✓
Commandes d'enregistrement					
●	Enregistrement	✓	✓	✓	✓
⏸	Pause d'enregistrement	✓	✓	✓	✓
■	Arrêt	✓	✓	✓	✓
Commandes de navigation					
⬆/⬆	Curseur vers le haut/bas	✓	✓	✓	✓
⬅/➡	Curseur vers la gauche/droite	✓	✓	✓	✓
Commandes de syntonisation					
0 - 9	Entrée de chiffres	✓	✓	✓	✓
CH +/-	Canal suivant/précédent	✓	✓	✓	✓
JUMP	Dernier canal	s.o.	s.o.	✓	s.o.
Commandes de volume					
VOL +/-	Volume du téléviseur	s.o.	✓	✓	Volume amplificateur/ récepteur
MUTING	Sourdine	s.o.	s.o.	s.o.	✓
Commandes R/G/B/Y					
Rouge	Rouge	✓	s.o.	✓	Entrée DVD ou BD
Vert	Vert	✓	s.o.	✓	Entrée VIDÉO 1 ou A/V
Bleu	Bleu	✓	s.o.	✓	Entrée satellite ou câble
Jaune	Jaune	✓	s.o.	✓	Entrée télévision ou syntonisateur

Explorer les fonctions de divertissement

Préférés

Avec les **Préférés**, vous pouvez gérer vos canaux de **Télé préférés**, vos **Entrées externes**, les fichiers de type **Photo** et **Musique** et les thèmes de la **Télé en arrière-plan** pour un accès facile.

Affichage des Préférés

Appuyez sur **FAVORITES**.

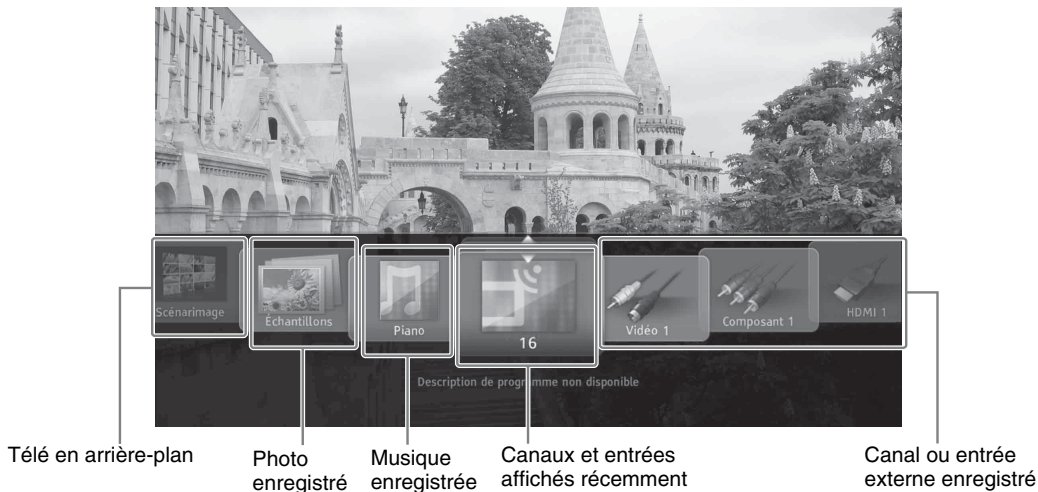

- La première fois que vous accédez aux **Préférés**, les canaux et les entrées affichés récemment sont mis en surbrillance.
- Les thèmes de **Télé en arrière-plan**, les fichiers de photo et de musique intégrés et certaines entrées sont enregistrés automatiquement dans les **Préférés** à titre de réglage par défaut. Pour supprimer un élément des **Préférés**, suivez les instructions affichées ci-dessous.

Navigation parmi les Préférés

- 1 Appuyez sur **◀/▶** pour faire défiler en boucle les sélections enregistrées.
- 2 Lorsque les canaux et les entrées affichés récemment sont en surbrillance, appuyez sur **▲/▼** pour les sélectionner tour à tour.
- 3 Pour afficher un élément, mettez son icône en surbrillance et appuyez sur **⊕**.



- Pour effacer votre liste des canaux et entrées affichés récemment, mettez la liste en surbrillance dans les **Préférés** et appuyez sur **OPTIONS**, puis choisissez **Effacer élém. récents**. Les éléments affichés récemment sont également supprimés lorsque vous éteignez le téléviseur.

Ajouter aux Préférés

- 1 À partir du **XMB_{MC}**, sélectionnez une icône **Photo**, **Musique**, **Télé** ou **Entrées externes**. Repérez l'élément que vous souhaitez ajouter, puis appuyez sur **OPTIONS**.
- 2 Appuyez sur **▲/▼** pour mettre en surbrillance **Ajouter aux Préférés**, puis appuyez sur **⊕**.

Supprimer des Préférés

- 1 Appuyez sur **FAVORITES**, sélectionnez l'élément à supprimer, puis appuyez sur **OPTIONS**.
- 2 Appuyez sur **▲/▼** pour mettre en surbrillance **Supprimer des Préférés**, puis appuyez sur **⊕**.



- La fonction **Auto-programmation** supprime les canaux de télévision des **Préférés** (consultez les pages 16 et 49).
- **Réglage initial** rétablira les réglages par défaut de vos **Préférés** (consultez la page 55).

Télé en arrière-plan

Télé en arrière-plan affiche des images de la vidéo en cours sur votre téléviseur qui sont similaires à un économiseur d'écran.

La fonction **Télé en arrière-plan** est disponible pour les entrées CABLE/ANTENNA, Composite et DMPORT.

Navigation de la Télé en arrière-plan

- 1 Syntonisez l'une des entrées mentionnées ci-dessus.
- 2 Appuyez sur la touche **OPTIONS**.
- 3 Mettez **Télé en arrière-plan** en surbrillance et appuyez sur \oplus .
- 4 Mettez un thème en surbrillance et appuyez sur \oplus . Le téléviseur affiche le canal ou l'entrée en cours à l'aide du thème **Télé en arrière-plan** sélectionné.

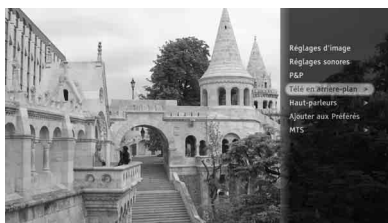

- 5 Ensuite, appuyez sur **RETURN** pour quitter **Télé en arrière-plan** et revenir au canal ou à l'entrée en cours.



- Les thèmes **Télé en arrière-plan** peuvent également être enregistrés dans les **Préférés**, afin que vous puissiez lancer ces thèmes à partir de l'écran **Préférés**.

Lecteur photo multimédia DLNA Certified^{MC}

Ce téléviseur est un lecteur photo multimédia numérique DLNA Certified qui peut afficher du contenu photo au format JPEG à partir de votre équipement DLNA Certified configuré en réseau.

Après avoir configuré le téléviseur dans un réseau actif (consultez la page 54), les serveurs média disponibles seront automatiquement localisés et affichés sous l'icône **Photo** (consultez la page 32). Voir **Afficher/cacher les serveurs** (page 54) pour savoir comment chercher les serveurs média manuellement.

Consultez le mode d'emploi de votre serveur média DLNA Certified pour des détails additionnels sur les capacités d'affichage de photos JPEG. Sony ne garantit pas que tous les serveurs média afficheront des photos JPEG sur ce téléviseur.



- Le visionnement de contenu obtenu entre des appareils DLNA Certified configurés en réseau dépend des formats média pris en charge par l'équipement DLNA Certified.

Accéder aux fichiers de photo et de musique par port USB

Le téléviseur offre un accès facile aux photos JPEG et à la musique MP3 stockées sur les appareils photo numériques Sony (non fournis) connectés par interface USB et les clés USB Sony MICRO VAULT^{MC} (non fournies).

Utiliser un dispositif USB

Le port USB est situé sur le panneau latéral du téléviseur.

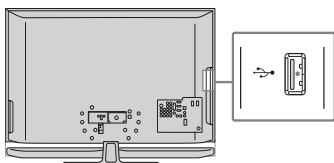

Éteignez le téléviseur et insérez délicatement le connecteur de votre dispositif USB dans le port USB, puis allumez le téléviseur.

Lorsque le connecteur est inséré correctement, il doit glisser à l'intérieur avec peu de résistance. Le téléviseur affichera « Dispositif USB détecté ».

Pour de l'information sur la façon d'accéder aux fichiers **Photo** ou **Musique**, consultez les pages 32 à 36.

Retirer le dispositif USB

Éteignez le téléviseur et faites glisser le connecteur USB hors du port USB.

Fonctionnalité du dispositif USB

Sony ne peut pas garantir ou assurer la fonctionnalité USB avec ce téléviseur dans les situations suivantes :

- Utilisation d'un dispositif de marque autre que Sony
- Utilisation de clips vidéo ou audio traités sur un ordinateur
- Utilisation de fichiers obtenus à partir d'Internet ou d'un centre de traitement de film imprimé.

Sony recommande d'effectuer une copie de sauvegarde de toutes les données stockées sur le dispositif USB pour éviter l'altération potentielle des données. Sony ne peut en aucun cas être tenue responsable dans le cas où les données enregistrées sur un dispositif USB seraient perdues ou endommagées.

La fonctionnalité USB de ce téléviseur est conçue pour être compatible avec de nombreux appareils photo numériques de marque Sony et clés USB Sony MICRO VAULT, mais pas avec tous. Sony ne peut pas garantir ou assurer la compatibilité avec tous les formats ou produits.

Photo

La fonction **Photo** offre un accès simplifié aux fichiers de format JPEG provenant de dispositifs Sony USB raccordés ou de serveurs média DLNA Certified.

Accéder aux photos

Sous l'icône **Photo** du **XMB_{MC}**, sélectionnez l'icône de serveur média DLNA Certified, **USB** ou **Échantillons** pour repérer vos fichiers de photo.

- 1 Appuyez sur **HOME**.
- 2 Mettez en surbrillance et sélectionnez la catégorie **Photo**.
- 3 Appuyez sur **▲/▼** pour mettre en surbrillance et sélectionner l'emplacement des fichiers de photo. Un exemple d'icône de serveur média DLNA Certified est illustré ci-dessous (l'icône elle-même peut varier).



- 4 Une fois que vos fichiers de photo sont repérés, l'**Affichage de liste** apparaît et vous permet de consulter les dossiers et fichiers de photo. Appuyez sur **▲/▼** pour mettre en surbrillance et sélectionner un fichier ou un dossier (dans l'illustration ci-dessous, USB est sélectionné).

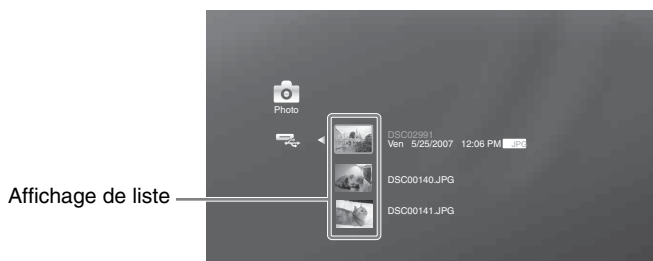

- Pour afficher la liste des serveurs média DLNA Certified accessibles, votre téléviseur doit être connecté et configuré à un réseau actif (consultez la page 54).
- Le téléviseur peut afficher des fichiers de photo d'une taille maximale de 8 mégaoctets à partir des serveurs média DLNA Certified.
- La plage de résolution d'affichage photo est de 16 × 16 à 4 096 × 4 096 pixels.

Naviguer dans Photo

Servez-vous des touches de la télécommande décrites ci-dessous pour naviguer dans la fonction.

Touche	Fonction	Touche	Fonction
OPTIONS	Pour accéder au menu d'options photo	PLAY	Pour lancer la lecture d'un diaporama
	Pour lancer la lecture et faire une pause de lecture d'un diaporama, ou pour sélectionner un dossier	PAUSE	Pour faire une pause de lecture d'un diaporama
RETURN	Pour arrêter le diaporama et revenir à l'écran Affichage de liste/Vignettes	STOP	Pour arrêter le diaporama et revenir à l'écran Affichage de liste/Vignettes

Options photo

Appuyez sur **OPTIONS** à partir de l'**Affichage de liste** pour afficher le menu d'options suivant.

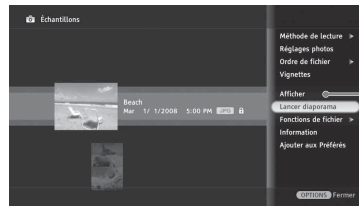

Menu d'options de l'Affichage de liste

Méthode de lecture	Permet de régler le mode de lecture du Diaporama et l'ordre d'affichage des photos.
Répéter	Sélectionnez Oui pour que la lecture du diaporama se répète en boucle.
Aléatoire	Sélectionnez Oui pour changer l'ordre des photos pendant le diaporama.
Réglages photos	Permet de régler les paramètres de la fonction Diaporama .
Vitesse du diaporama	Sélectionnez Rapide , Moyenne ou Lente pour régler la durée d'affichage des photos.
Musique du diaporama	Permet de sélectionner la musique qui sera lue pendant le diaporama. Les pistes doivent avoir été ajoutées avec la fonction Musique pour que vous puissiez les sélectionner (consultez la page 35).
Effet du diaporama	Sélectionnez Simple , Papillon , Labyrinthe , Sépia , Monochrome , Glisser ou Fondu pour régler l'effet de transition ou d'image employé dans le diaporama (l'illustration ci-dessous représente l'effet Papillon). 
	<ul style="list-style-type: none"> Les effets de diaporama Labyrinthe et Papillon peuvent afficher seulement des fichiers JPEG.
Préférence d'affichage	Réglez cette option pour optimiser la qualité ou la vitesse d'affichage de l'image.
Format d'affichage	Sélectionnez cette option pour afficher les photos en format Standard ou Agrandi .

Ordre de fichier	Permet de régler l'ordre des fichiers dans la liste. Sélectionnez Original , Alphabétique , Ordre alpha. inverse , Ordre de date ou Ordre inverse date .
Vignettes	Sélectionnez cette option pour afficher des vignettes à l'écran.
Afficher	Sélectionnez cette option pour afficher la photo en surbrillance.
Lancer diaporama	Sélectionnez cette option pour lancer le diaporama.
Fonctions de fichier	Sélectionnez cette option pour modifier les paramètres de fichier pour les photos provenant d'un dispositif USB raccordé.
Pivoter et enr.	Sélectionnez cette option pour faire pivoter une photo selon les choix suivants : Droite 90° , Gauche 90° ou 180° , puis enregistrer.
Protection	Sélectionnez cette option pour protéger une photo contre la suppression.
Supprimer	Sélectionnez cette option pour supprimer une photo.
Quantité à imprimer	Sélectionnez cette option pour indiquer la Quantité à imprimer et enregistrer sur le dispositif USB raccordé.
	 <ul style="list-style-type: none"> • Non disponible pour les photos affichées à partir d'un serveur média DLNA Certified.
Information	Sélectionnez cette option pour afficher des renseignements sur la photo, le dossier, l'appareil ou le serveur.
Ajouter aux Préférés	Sélectionnez cette option pour ajouter une photo, un dossier ou un appareil aux Préférés .
Supprimer des Préférés	Sélectionnez cette option pour supprimer un élément des Préférés .

Appuyez sur **OPTIONS** pendant qu'une photo est affichée pour afficher le menu d'options photo, tel qu'illustré ci-dessous.

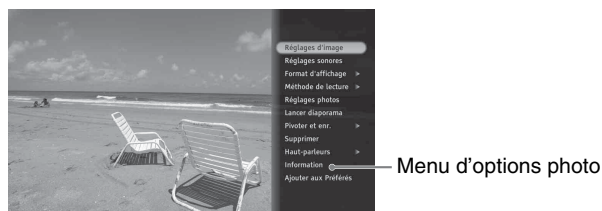

Réglages d'image	Sélectionnez cette option pour modifier les paramètres de fichier pour les photos provenant d'un dispositif USB connecté (consultez la page 44 : Réglages d'image).
Réglages sonores	Sélectionnez cette option pour modifier les paramètres sonores (consultez la page 46 : Réglages sonores).
Haut-parleurs	Sélectionnez cette option pour régler que le son soit émis par les Haut-parleurs de télé (haut-parleurs du téléviseur) ou le Système audio .



- Pour les options **Format d'affichage**, **Méthode de lecture** et **Réglages photos**, consultez la page 33.
- Les photos ne peuvent pas être sauvegardées dans la mémoire du téléviseur.

Musique

Cette fonction vous permet d'écouter des fichiers de musique MP3 directement à partir d'un appareil Sony USB raccordé (non fourni) ou d'ajouter de la musique à un diaporama.

Accéder à la musique

Sous l'icône **Musique**, sélectionnez l'icône **USB** ou **Échantillons** pour repérer vos fichiers MP3.

- 1 Appuyez sur **HOME**.
- 2 Mettez en surbrillance et sélectionnez la catégorie **Musique**.
- 3 Appuyez sur **▲/▼** pour mettre en surbrillance et sélectionner l'emplacement des fichiers de musique. Dans l'illustration ci-dessous, un exemple d'icône **USB** est sélectionné.



- 4 Les fichiers et dossiers de musique sont affichés sous forme d'**Affichage de liste**. Mettez en surbrillance et sélectionnez le fichier ou dossier accessible de votre choix.

Naviguer dans Musique

Servez-vous des touches de la télécommande décrites ci-dessous pour naviguer dans les fichiers musicaux.

Touche	Fonction	Touche	Fonction
OPTIONS	Pour accéder au menu d'options de musique	PAUSE	Pour faire une pause de lecture ou reprendre la lecture d'une piste musicale
	Pour lancer la lecture ou faire une pause de lecture de la musique, ou pour sélectionner un dossier ou un fichier	STOP	Pour arrêter la lecture de la piste musicale et revenir à l'écran Affichage de liste/Vignettes
	Pour lancer la lecture de la piste musicale précédente	▲▼	Pour naviguer dans l' Affichage de liste ou pour écouter la piste musicale suivante/précédente
	Pour lancer la lecture de la piste musicale suivante	◀▶	Appuyez sur cette touche et maintenez-la enfoncée pour afficher les commandes de lecture. Relâchez la touche pour continuer la lecture.
PLAY	Pour lancer la lecture d'une piste	RETURN	Pour naviguer dans l' Affichage de liste/Vignettes

Options de musique

Appuyez sur **OPTIONS** à partir de l'**Affichage de liste** pour afficher le menu d'options de musique ci-dessous.



Omettre du diapo.	Sélectionnez cette option pour retirer la piste sélectionnée de la musique qui sera lue pendant le diaporama.
Méthode de lecture	Permet de régler l'ordre de lecture et les réglages d'effets visuels pendant la lecture de fichiers de musique.
Répéter	Sélectionnez Oui pour que la lecture des pistes se continue sans interruption.
Aléatoire	Sélectionnez Oui pour changer l'ordre des pistes pendant la lecture.
Sélection de piste	Sélectionnez Piste unique ou Toutes les pistes pour la lecture pendant un diaporama.
Effet visuel	Sélectionnez Art album , Épanouissement ou Rafale pour ajouter un effet visuel pendant la lecture d'une piste (l'image ci-dessous illustre l'effet Rafale).

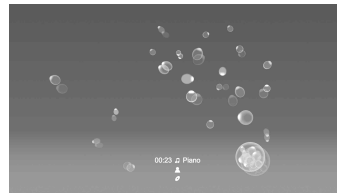

Ordre de fichier	Permet de régler l'ordre des fichiers dans l' Affichage de liste . Sélectionnez Original , Alphabétique , Ordre alpha. inverse , Ordre de date ou Ordre inverse date .
Vignettes	Sélectionnez cette option pour afficher des vignettes à l'écran.
Ajouter au diapo.	Sélectionnez cette option pour rendre un fichier de musique accessible pour la lecture pendant un diaporama. Après avoir ajouté un fichier de musique, consultez la rubrique Musique du diaporama dans la section Options photo, à la page 33.
Information	Sélectionnez cette option pour afficher des renseignements sur la piste, le dossier ou l'appareil.
Ajouter aux Préférés	Sélectionnez cette option pour ajouter une piste, un dossier ou un appareil aux Préférés .
Supprimer des Préférés	Sélectionnez cette option pour retirer une piste, un dossier ou un appareil des Préférés .



- Les pistes musicales ne peuvent pas être sauvegardées dans la mémoire du téléviseur.

Comment utiliser TV Guide On Screen

Utilisez le guide pour rechercher l'émission que vous souhaitez regarder. Le guide vous permet de rechercher une émission par catégories de programme et par mot-clé. Le guide contient de l'information sur la programmation télévisée portant sur un maximum de deux jours. Le guide est disponible pour la câblodistribution (sans décodeur) et la réception par antenne. Veillez à compléter le **Réglage initial** à la page 16 pour pouvoir utiliser ce service.

Composants du système TV Guide On Screen



- L'image affichée ci-dessus comprend les canaux numériques, lesquels peuvent ne pas être accessibles dans certaines régions. S'ils sont disponibles, il peut être nécessaire de changer l'affichage du canal manuellement (voir page suivante).

Utilisez la télécommande de votre téléviseur pour naviguer dans le Guide.

Pour faire cela...	Faites ceci...
Afficher le guide	Appuyez sur GUIDE pour afficher le guide. Appuyez de nouveau sur GUIDE pour quitter ou appuyez sur HOME pour quitter et afficher le XMB_{MC} . Le guide s'éteint automatiquement après environ 5 minutes si vous ne l'utilisez pas.
Rechercher une émission	Appuyez sur ▲/▼/◀/▶ pour mettre une émission en surbrillance. Les touches CH+/- permettent de passer à la page suivante ou de revenir à la page précédente dans la liste. La description de l'émission s'affiche dans la boîte Info. Appuyez sur (+) pour syntoniser l'émission en surbrillance.
Revenir à la barre de services	Appuyez sur RETURN à partir du guide, ou encore appuyez sur OPTIONS pour afficher le panneau du menu, puis mettez en surbrillance go to Service Bar et appuyez sur (+) . Vous pouvez aussi appuyer plusieurs fois sur ▲ pour accéder à la barre de service.
Utiliser les raccourcis	Les raccourcis permettent d'afficher la programmation pour une autre plage horaire ou de passer directement à un canal de votre choix. Entrez un numéro avec les touches 0-9 pendant que LISTINGS est en surbrillance dans la barre de service. Le panneau du menu s'affiche dès que vous entrez un chiffre. Continuez d'entrer le numéro dans les raccourcis. Le numéro entré détermine le canal ou le nombre d'heures de déplacement vers l'avant ou vers l'arrière dans la programmation. Appuyez sur ▲/▼ pour faire votre sélection.

(Suite)

Pour faire cela...	Faites ceci...
Rechercher une émission	Appuyez sur ▲/▼/◀/▶ pour mettre SEARCH en surbrillance sur la barre de service. Vous pouvez rechercher des programmes avec les options suivantes: KEYWORD , ALPHABETICAL , MOVIES , SPORTS , CHILDREN , EDUCATIONAL , NEWS , VARIETY , SERIES et HDTV . Appuyez sur ⊕ , puis sur ◀/▶ pour mettre en surbrillance votre option de recherche. Appuyez sur ▲/▼ pour préciser votre recherche. Lorsque vous avez trouvé votre émission, appuyez sur ⊕ . Si l'émission est en cours de diffusion, appuyez sur ⊕ pour la regarder.
Recherche par mot clé	La recherche par mot-clé peut se faire par type, par catégorie ou par sous-catégorie d'émission. Mettez SEARCH en surbrillance dans la barre de service, appuyez sur ⊕ , puis appuyez sur ◀/▶ pour mettre KEYWORD en surbrillance. Appuyez de nouveau sur ⊕ ou appuyez sur OPTIONS pour afficher Keyword Options dans le panneau du menu. Sélectionnez new search pour raffiner votre recherche par type, catégorie ou sous-catégorie en appuyant sur ▲/▼/◀/▶ .
Personnalisation des paramètres du système TV Guide On Screen	Mettez en surbrillance l'option SETUP sur la barre de service, puis appuyez sur ▼ pour mettre en surbrillance les options offertes pour personnaliser les paramètres de votre système. Vous pouvez modifier la configuration du système, l'affichage des canaux et les options par défaut, ainsi qu'afficher la progression de la configuration et l'information de diagnostic.
Modifier l'affichage des canaux	Mettez SETUP en surbrillance dans la barre de service, appuyez sur ▼ pour mettre en surbrillance Change channel display , puis appuyez sur ⊕ . Mettez un canal en surbrillance, puis appuyez sur OPTIONS pour afficher Grid Options. Faites vos modifications avec les touches ▲/▼ et/ou 0-9 . Lorsque les modifications sont terminées, sélectionnez done , puis appuyez sur ⊕ . La fonction Grid Options permet aussi de trier l'affichage des canaux par ordre numérique. Accédez à Grid Options, sélectionnez re-sort numerically , puis appuyez sur ⊕ . Confirmez le tri par ordre numérique en sélectionnant yes pour terminer la tâche.
Afficher le guide lorsque vous allumez le téléviseur	Mettez en surbrillance l'option SETUP sur la barre de service, appuyez sur ▼ pour mettre en surbrillance Change default options , puis appuyez sur ⊕ . Mettez en surbrillance General defaults et appuyez sur ⊕ pour afficher les options dans le panneau du menu. Réglez auto guide à on pour que le Guide s'affiche lorsque vous allumez le téléviseur.
Verrouiller ou déverrouiller la vidéo	Cette fonction vous permet de régler la fenêtre vidéo afin qu'elle continue d'afficher le même canal (locked) ou change de canal (unlocked) pendant que vous parcourez la liste de programmation. À partir de la barre de service, appuyez sur OPTIONS pour afficher l'élément Listings Options dans le panneau du menu. Appuyez sur ◀/▶ pour verrouiller (lock) ou déverrouiller (unlock) la vidéo. Lorsqu'elle est verrouillée, cette option continue d'afficher un seul et même canal.

Utiliser BRAVIA Sync avec la fonction Commande pour HDMI

La fonction BRAVIA Sync de ce téléviseur communique avec d'autres appareils Sony prenant en charge la fonction **Commande pour HDMI**.

Pour connecter des appareils Sony qui prennent en charge la fonction Commande pour HDMI

Reliez les appareils à l'aide d'un câble portant le logo HDMI. Pour plus d'information à ce sujet, consultez les pages 12 à 15 ou les instructions de connexion par HDMI dans le guide d'installation rapide (inclus).

Régler la fonction Commande pour HDMI

Pour utiliser la fonction **Commande pour HDMI**, le téléviseur et l'autre appareil Sony prenant en charge la **Commande pour HDMI** doivent être configurés correctement. Consultez la page 53 pour plus de renseignements sur la façon de configurer la fonction **Commande pour HDMI** de ce téléviseur. Pour les autres appareils, consultez leur documentation respective.

Options disponibles lors de l'utilisation de la Commande pour HDMI

Les commandes suivantes sont accessibles lorsque vous raccordez l'appareil Sony pris en charge avec la fonction **Commande pour HDMI** à votre téléviseur :

- Éteindre automatiquement l'appareil connecté lorsque vous éteignez le téléviseur.
- Le téléviseur s'allume et sélectionne automatiquement l'entrée HDMI appropriée par l'appareil connecté à l'aide de la fonction One-Touch-Play.
- Les appareils énumérés sous **Entrées externes** du **XMB_{MC}** s'allument automatiquement lorsque vous les sélectionnez. Pour plus d'information, consultez les pages 5 et 41.
- Commandes possibles avec les touches **BRAVIA Sync**, consultez la page 19.

Lorsqu'un récepteur audio-vidéo Sony prenant en charge la fonction BRAVIA Sync est branché à votre téléviseur, les commandes supplémentaires suivantes s'offrent à vous :

- Allumer le récepteur audio-vidéo lorsque vous allumez le téléviseur.
- Faire passer le son aux haut-parleurs du récepteur audio-vidéo.
- Régler le volume du récepteur audio-vidéo et le mettre en sourdine à l'aide de la télécommande du téléviseur.



- On ne peut pas sélectionner le récepteur audio-vidéo dans le **XMB_{MC}**.

Utiliser un adaptateur DIGITAL MEDIA PORT

Le raccordement d'un adaptateur DIGITAL MEDIA PORT (DMPORT) vous permet d'afficher des photos, de lire des vidéos et d'écouter de la musique sur votre téléviseur à partir d'un lecteur portable.

Vous pouvez commander le menu de l'adaptateur DMPORT et le lecteur portable avec la télécommande du téléviseur. Pour sélectionner l'entrée DMPORT, appuyez sur la touche **INPUT**. En appuyant sur **◀◀**, **PLAY**, **PAUSE**, **▶▶** ou **STOP**, il se peut que vous puissiez naviguer dans le menu du lecteur portable.



- L'affichage du menu de l'appareil raccordé à l'écran du téléviseur et la commande de ses fonctions avec la télécommande du téléviseur dépend de l'appareil ; consultez le mode d'emploi de l'appareil portable.
- La disponibilité des adaptateurs DIGITAL MEDIA PORT peut varier selon la région.
- Ne raccordez aucun autre adaptateur que l'adaptateur DIGITAL MEDIA PORT.
- Si le lecteur portable est capable d'envoyer des signaux vidéo, l'entrée DIGITAL MEDIA PORT recevra un signal vidéo. Dans ce cas, le système émet un signal vidéo composite.
- Vérifiez la compatibilité entre le lecteur portable et l'adaptateur DIGITAL MEDIA PORT.
- Le volume de sortie peut varier significativement entre l'entrée DMPORT et le téléviseur ou autre entrée d'appareil ; il peut être nécessaire d'ajuster le volume du téléviseur ou de l'autre appareil.

Utiliser les fonctions P&P et PIP

Votre téléviseur comprend les fonctions **P&P** et **PIP** qui vous permettent de visionner deux sources d'image simultanément. La fonction **P&P** (picture and picture) permet d'afficher deux écrans l'un à côté de l'autre. La fonction **PIP** (picture in picture) permet d'afficher le signal de l'ordinateur ainsi que celui de la télévision.



- L'entrée CABLE/ANTENNA doit être branchée pour que les fonctions **P&P** et **PIP** soient accessibles.
- **P&P** n'est pas disponible avec le format vidéo 1080/24p.
- **Sous-titres (CC)** est disponible avec **P&P** et **PIP** (consultez la page 50).

P&P



PIP



Pour activer les modes P&P et PIP

- 1 Appuyez sur **OPTIONS** pendant que vous regardez l'une des entrées suivantes : Canaux de télévision, Vidéo, Composant, HDMI, DMPort ou Ordinateur.
- 2 Appuyez sur **↑/↓** pour mettre en surbrillance **P&P** ou **PIP** et appuyez sur **+**.

Entrées P&P prises en charge	
Dans la fenêtre principale	Dans la fenêtre secondaire
Vidéo 1/2/3	Canal de télévision (CABLE/ANTENNA)
Composant 1/2	
HDMI IN 1/2/3/4 (sauf signal d'ordinateur)	
DMPort	

Entrées PIP prises en charge

Dans la fenêtre principale	Dans la fenêtre secondaire
Ordinateur	Canal de télévision (CABLE/ANTENNA)
HDMI IN 1/2/3/4 (signal d'ordinateur)	



- Pour activer l'audio de l'une ou l'autre des sources en mode **P&P**, servez-vous de la touche **↔** pour mettre la fenêtre principale ou la fenêtre secondaire en surbrillance.
- Pour activer l'audio de l'une ou l'autre des sources en mode **PIP**, appuyez sur la touche **OPTIONS**, puis sur **↑/↓** pour mettre **Permutation audio** en surbrillance.
- Pour connaître les signaux d'entrée d'ordinateur compatibles, consultez le Tableau de compatibilité du signal d'entrée d'ordinateur (à la page 14).

Modifier les entrées ou les canaux (P&P)

Appuyez sur **↔** pour mettre en surbrillance la fenêtre à modifier pour **P&P**.

- Dans la fenêtre principale, appuyez sur **INPUT** pour sélectionner une entrée à regarder.
- Dans la fenêtre secondaire, vous pouvez modifier le canal : en appuyant sur **CH+/-** ; en entrant le numéro de canal à l'aide des touches numériques **0-9** ; ou en appuyant sur **JUMP** pour retourner au canal que vous regardiez auparavant.

Pour changer de canal (PIP)

Pour changer le canal de la fenêtre secondaire, appuyez sur **CH+/-** ou entrez le numéro de canal à l'aide des touches numériques **0-9**, ou encore appuyez sur **JUMP** pour revenir au canal que vous regardiez précédemment.

Pour quitter les modes P&P et PIP

- 1 Appuyez sur la touche **OPTIONS**.
- 2 Servez-vous de la touche **↑/↓** pour mettre en surbrillance **Sortie P&P** ou **Sortie PIP** (selon le mode dans lequel vous vous trouvez), puis appuyez sur **+** pour quitter.



- Vous pouvez aussi appuyer sur la touche **RETURN** pour quitter ces fonctions.
- Un appareil compatible additionnel doté d'un récepteur de télévision est nécessaire pour regarder deux programmes de télévision simultanément.

Utiliser les paramètres du téléviseur



La touche **HOME** vous permet d'accéder au **TV Home Menu** ainsi qu'à de nombreuses fonctions de votre téléviseur par l'intermédiaire de l'interface **XMB_{MC}** (XrossMediaBar).

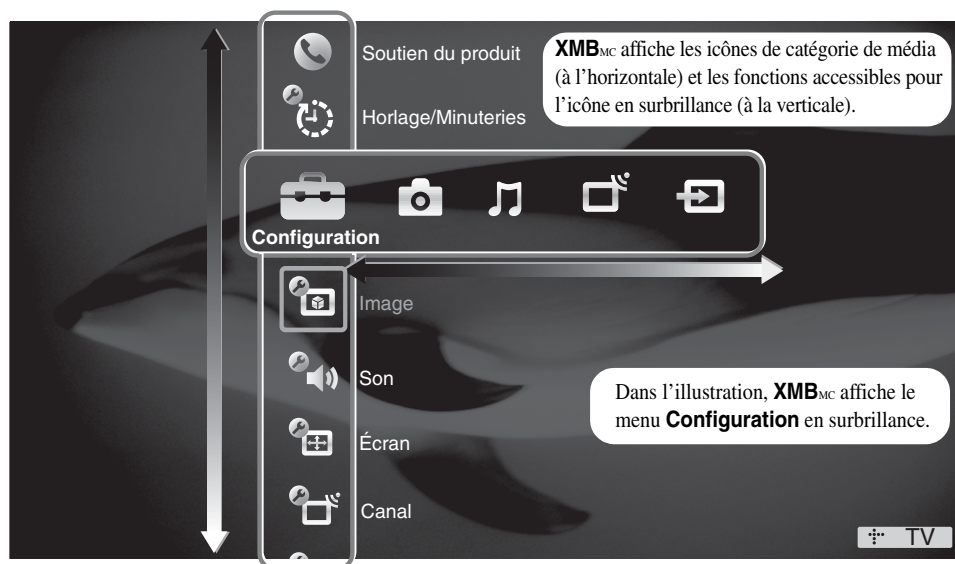

Dans l'illustration, **XMB_{MC}** affiche le menu **Configuration** en surbrillance.

Icônes de catégorie de média



Configuration

Régler les paramètres du téléviseur

Vous pouvez personnaliser les différents paramètres de votre téléviseur.

Vous trouverez les descriptions des divers éléments du menu **Configuration** à partir de la page 43.

- Les options dépendent des situations et des conditions d'utilisation. Les options qui ne sont pas accessibles sont grisées ou bien ne sont pas affichées.



Photo

Visionner des photos

Regardez des photos à l'écran et personnalisez des diaporamas (consultez la page 32).



Musique

Écouter de la musique

Écoutez de la musique ou ajoutez de la musique à un diaporama (consultez la page 35).



Télé

Regarder la télévision

Pour sélectionner un canal, parcourez la liste des canaux ou sélectionnez l'icône TV Guide On Screen située en haut de la liste de canaux (consultez la page 37).

- Vous pouvez aussi sélectionner un canal de télévision à l'aide des touches **0-9** ou **CH+/-** (consultez la section de la télécommande aux pages 21 et 24).



Entrées
externes

Accéder aux Entrées externes

Vous pouvez utiliser votre téléviseur pour regarder un film, jouer à des jeux vidéo, enregistrer une émission ou encore vous en servir comme écran pour votre ordinateur.

La fonction **Gestion des entrées** vous permet d'attribuer des étiquettes aux sources de signal reliées à votre téléviseur (consultez la page 53).

Naviguer dans le TV Home Menu à l'aide de l'interface XMB_{MC}

1  Appuyez sur **HOME** pour accéder au **XMB_{MC}**.

2  Appuyez sur **←/→** pour sélectionner l'icône de la catégorie de média de votre choix.



Les paramètres et fonctions du téléviseur se trouvent sous l'icône **Configuration**.

Accès aux fichiers photo sous l'icône **Photo**.









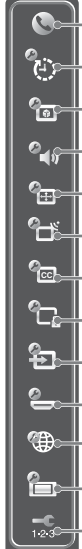



Musique Accès aux fichiers de Musique sous l'icône **Musique**.

La fonction TV Guide On Screen et la liste des canaux accessibles se trouvent sous l'icône **Télé**.

Choisissez parmi les entrées CTRL : HDMI (**Commande pour HDMI Vidéo 1-3**), **Composant 1-2**, **HDMI 1-4**, **DMPORT**, **Ordinateur** sous l'icône **Entrées externes**.

3  Appuyez sur **↑/↓** pour naviguer dans la barre des éléments média.
(La barre des éléments média illustrée ci-dessous est celle du menu **Configuration**.)



-  **Soutien du produit** (page 43)
-  **Horloge/Minuteries** (page 43)
-  **Image** (page 44)
-  **Son** (page 46)
-  **Écran** (page 47)
-  **Canal** (page 49)
-  **Sous-titres (CC)** (page 50)
-  **Contrôle parental** (page 50)
-  **Entrées externes** (page 53)
-  **Configurations HDMI** (page 53)
-  **Réseau** (page 54)
-  **Réglage général** (page 54)
-  **Réglage initial** (page 55)

4  Appuyez sur **+** lorsque l'élément désiré est en surbrillance.

5  Appuyez sur **+** ou sur **↑/↓** pour sélectionner l'élément en surbrillance.

6  Appuyez sur **RETURN** ou sur **HOME** pour quitter l'écran.

Description des paramètres du téléviseur



Soutien du produit

Communiquer avec Sony	Les coordonnées de Sony apparaissent ici pour votre commodité. Certains renseignements concernant votre appareil sont aussi inclus dans ce menu, comme le nom de modèle, le numéro de série, la version du logiciel ainsi que les classements téléchargeables, s'ils sont disponibles.
Diagnostiques de signal	Sélectionnez cette option pour afficher l'information de diagnostic concernant le signal actuel.
Mise à jour du logiciel	<p>Pour voir quelle est la version actuelle du logiciel et vérifier s'il y a des mises à jour du logiciel, le réseau doit être connecté au téléviseur ou un téléchargement du diffuseur doit être disponible (pour les clients des É.-U. seulement). Appuyez sur pour choisir la nouvelle version (si disponible) et appuyez sur pour débiter la mise à jour du logiciel.</p> <p></p> <ul style="list-style-type: none">• Le câble de câblodistribution ou d'antenne doit être raccordé directement au téléviseur et la programmation numérique est requise (non disponible avec l'utilisation d'un décodeur).• Le téléchargement du diffuseur s'effectue pendant que le téléviseur est éteint.• La mise à jour du logiciel s'effectue pendant que le téléviseur est allumé.• N'éteignez pas le téléviseur durant la mise à jour du logiciel, cela pourrait endommager le logiciel du téléviseur.





Configuration Horloge/Minuterie

Heure actuelle	<p>Permet de régler l'heure et le jour actuels (date, heure, minutes et a.m./p.m.). La fonction Minuterie ne sera pas accessible tant que vous n'aurez pas défini l'Heure actuelle.</p> <p></p> <ul style="list-style-type: none">• Si cette option est désactivée, c'est parce que le système TV Guide On Screen a réglé l'heure automatiquement.
Minuterie	<p>La Minuterie peut être réglée de sorte que le téléviseur syntonise un canal particulier ou tout autre appareil relié et règle le volume au niveau précisé à l'heure que vous avez spécifiée. Lorsque vous réglez la fonction Minuterie à Oui, vous pouvez régler les options suivantes : Jour de la semaine, Heure, Durée, Entrée, Canal et Volume initial.</p>
Minuterie de veille	<p>Permet de définir la durée en minutes (Non, 15 min, 30 min, 45 min, 60 min, 90 min ou 120 min) au terme de laquelle vous voulez que le téléviseur s'éteigne automatiquement.</p>



Configuration Image

Réglages d'image	Mode image <i>Pour la vidéo</i>	Éclatant	Pour une image au contraste et à la netteté rehaussés.
		Standard	Pour utiliser les paramètres d'image standard. Conseillé pour le divertissement à domicile.
		Cinéma	Idéal pour le visionnement de contenu vidéo comme les films. Convient à un environnement de type cinéma-maison.
		Personnalisé	Permet de mémoriser vos paramètres préférés.
	<i>Pour les photos</i>	Photo-Éclatant	Pour améliorer le contraste et la netteté.
		Photo-Standard	Sélectionnez l'affichage standard pour la maison.
		Photo-Original	Les images ressemblent à celles imprimées à partir de votre album de photos.
		Photo-Personnalisé	Permet de mémoriser vos paramètres préférés.
	<i>Pour un signal d'ordinateur</i>	Vidéo	Cette option est disponible lorsque vous visionnez le signal de votre ordinateur (entrée d'ordinateur ou HDMI) afin d'augmenter la clarté de la vidéo à l'écran.
		Texte	Cette option est disponible lorsque vous visionnez le signal de votre ordinateur (entrée d'ordinateur ou HDMI) afin d'augmenter la clarté du texte à l'écran.
	 <ul style="list-style-type: none"> • Vous pouvez aussi accéder aux options de Mode image pour toutes les entrées en appuyant sur PICTURE, ce qui vous fera basculer entre les différents modes. • Les options du Mode image peuvent varier en fonction du paramètre Optimiseur de vidéo/photo (consultez la page 46) et du signal d'entrée d'ordinateur. 		
	Réinitialiser	Permet de réinitialiser les paramètres actuels à leurs valeurs par défaut.	
	Rétroéclairage	Permet d'ajuster le rétroéclairage.	
	Image	Permet d'ajuster le contraste de l'image.	
	Luminosité	Permet d'ajuster la luminosité de l'image.	
	Couleur	Permet d'ajuster l'intensité des couleurs.	
	Nuance	Permet d'ajuster l'intensité des verts dans l'image.	
	Temp. de la couleur <i>Réglage des blancs</i>	Froide	Permet de donner aux blancs une teinte bleue.
		Neutre	Permet de donner aux blancs une teinte neutre.
		Chaude 1, 2	Permet de donner aux blancs une teinte rouge.
	 <ul style="list-style-type: none"> • L'option Chaude 1, 2 n'est pas disponible en mode Éclatant et Photo-Éclatant. 		
	Netteté	Permet d'ajuster la netteté de l'image.	
	Réduction du bruit	Permet de réduire les parasites de l'image.	
	Réduction du bruit MPEG	Cette option permet de réduire l'effet mosaïque des signaux vidéo compressés en format MPEG. Elle est utile pour le visionnement des DVD, des disques Blu-ray et des canaux de télévision numérique.	

Réglages avancés	Accessibles pour les Mode image suivants : Standard, Cinéma, Personnalisé, Photo-Standard, Photo-Original et Photo-Personnalisé .
Réinitialiser	Permet de réinitialiser les réglages avancés à leurs valeurs par défaut.
Correcteur de noir	Permet d'améliorer les zones noires de l'image et procure un plus grand contraste.
A. C. évolué (Amplificateur de contraste évolué)	Permet d'optimiser le rétroéclairage et le contraste. Ce réglage est particulièrement efficace pour améliorer l'image des scènes sombres.
Gamma	Permet de régler l'équilibre entre les zones claires et sombres de l'image.
Blanc clair	Permet d'accentuer le blanc et les couleurs claires.
Espace de couleur	Permet de sélectionner l'intervalle de reproduction des couleurs Large ou Standard .
Couleur réelle	Accessible lorsque l'option Espace de couleur est réglée à Large . Rend les couleurs plus éclatantes et les teints de peau plus naturels.
Équilibre des blancs	Ajuste la température de la couleur en détail.



- Vous pouvez aussi accéder à la configuration **Image** pour toutes les entrées en appuyant sur la touche **OPTIONS** de la télécommande, puis en sélectionnant **Réglages d'image** dans le menu **OPTIONS**.
- Les paramètres **Image** du signal disponibles avec le signal d'un ordinateur sont les suivants : **Mode image, Réinitialiser, Rétroéclairage, Image, Luminosité** et **Temp. de la couleur**.

Optimiseur de mouvement	Active Motionflow pour améliorer la netteté du mouvement de l'image et pour réduire le flou.
Haut	Reproduit un mouvement d'image plus fluide pour un film.
Standard	Reproduit un mouvement d'image fluide. Utilisez cette option comme une utilisation standard.
Non	Utilisez ce réglage lorsque les réglages Haut et Standard génèrent des artefacts tels que des images fantômes.



- Selon le signal vidéo, un changement visible peut se produire.
- **Optimiseur de mouvement** n'est pas disponible lorsque **Mode jeu** est réglé à **Oui**.

CineMotion	Détecte automatiquement le contenu à base de film et applique un processus d'ajustement d'image (fonction de télécinéma inversé 3-2) et un moteur d'estimation du mouvement pour améliorer le contenu à base de film et supprimer l'entrelacement.
Autom. 1	Applique un processus d'ajustement d'image inversé 3-2 et un moteur d'estimation du mouvement pour réduire les artefacts dans les images vidéo et produire la meilleure qualité d'image possible. Sélectionnez pour une utilisation standard.
Autom.	Applique uniquement le processus d'ajustement d'image (fonction de télécinéma inversé 3-2). Le mouvement de l'image sera identique au film d'origine.
Non	Désactive l'option CineMotion .



- L'option **CineMotion** peut être réglée séparément pour chaque entrée (à l'exception de PC IN).

(Suite)

Mode jeu Sélectionnez **Oui** pour optimiser le fonctionnement de l'appareil pour les jeux vidéo au rythme rapide où le temps de réponse est crucial. Sélectionnez **Non** pour désactiver cette fonction.



- L'option **Mode jeu** peut être réglée séparément pour les différents types d'entrées externes (à l'exception de PC IN).

Optimiseur de vidéo/photo Règle les paramètres d'image pour optimiser la qualité d'image de la vidéo (images en mouvement) ou de la photo (image fixe). Cette fonction est seulement disponible pour le contenu au format 1080i/p (excluant 1080/24p) branché à l'entrée Composant ou HDMI.

Vidéo-A Le téléviseur règle automatiquement les paramètres d'image pour le contenu vidéo ou les images fixes lorsqu'un appareil Sony en option qui prend en charge le mode **Vidéo-A** est branché à l'entrée HDMI.

Vidéo Sélectionner pour régler les paramètres d'image pour la vidéo.

Photo Sélectionner pour régler les paramètres d'image pour les photos.



- Les fonctions **Mode jeu** et **Optimiseur de vidéo/photo** ne sont pas disponibles lorsque le **Mode théâtre** est réglé à **Oui**.



Configuration Son

Les options de la configuration **Son** dépendent de la configuration des **Haut-parleurs**.

Réglages sonores	Mode son	Dynamique	Permet d'accentuer les sons aigus et graves.
		Standard	Son standard optimisé pour l'utilisation à domicile.
		Phonie en clair	Ce réglage est particulièrement approprié pour les dialogues parlés.
	Réinitialiser	Permet de réinitialiser les paramètres actuels à leurs valeurs par défaut.	
	Aigu	Permet d'ajuster les sons aigus.	
	Grave	Permet d'ajuster les sons graves.	
	Équilibre	Permet d'ajuster l'équilibre du haut-parleur de droite ou de gauche.	
	Ambiophonie	S-FORCE	Permet d'activer un mode ambiophonique virtuel avec deux haut-parleurs frontaux.
		Non	Sélectionnez cette option pour utiliser une réception stéréo ou mono normale.
	Zoom vocal	Permet d'ajuster la clarté de la voix humaine. Par exemple, si la voix d'un lecteur de nouvelles est inaudible, vous pouvez augmenter ce paramètre pour rendre la voix plus claire. Inversement, si vous regardez une émission sportive, vous pouvez réduire ce paramètre pour adoucir la voix du commentateur.	
	Surampli	Le Surampli fournit un son plein avec un plus grand sens de profondeur et de largeur en accentuant les fréquences hautes et basses. Sélectionnez Haut , Bas ou Non pour choisir le niveau d'accentuation voulu. Sélectionnez Non pour désactiver l'accentuation.	
		• Accessible uniquement en mode Standard .	
	Steady Sound	Sélectionnez Oui pour stabiliser le volume entre les programmes et les messages publicitaires. Sélectionnez Non pour désactiver cette fonction.	
	Décalage du volume	Permet d'ajuster le volume de l'entrée courante (télévision ou entrée vidéo) par rapport aux autres entrées.	



- Vous pouvez aussi accéder aux paramètres de **Réglages sonores** en appuyant sur la touche **OPTIONS** de la télécommande.

MTS <i>Pour profiter des programmes stéréo, bilingues et mono</i>	Stéréo	Sélectionnez cette option pour obtenir une réception en stéréo d'émissions diffusées en stéréo.
	Auto SAP	Permet de passer automatiquement aux programmes audio secondaires lorsqu'un tel signal est reçu. En l'absence de signal SAP, le téléviseur reste en mode Stéréo .
	Mono	Sélectionnez cette option pour une réception mono. Cette option permet de réduire les parasites lorsque le signal stéréo est faible.
		<ul style="list-style-type: none"> • L'option MTS est uniquement accessible pour les programmes analogiques. • MTS est aussi accessible par la touche OPTIONS de la télécommande.
Haut-parleurs	Haut-parleurs de télé	Permet de choisir les haut-parleurs du téléviseur pour la sortie audio.
	Système audio	Sélectionnez cette option si vous désirez utiliser un système audio externe. En sélectionnant cette option, vous désactivez les haut-parleurs du téléviseur.
Sortie audio <i>Permet de régler aisément les options de volume</i>	Fixe	Permet de fixer le niveau de sortie audio et de régler le volume avec la télécommande de votre système audio. (Les touches VOL et MUTING de la télécommande n'ont aucun effet sur les paramètres de Sortie audio .)
	Variable	Permet de commander le volume des haut-parleurs et du système audio avec la télécommande.
Niveau d'infrgrave	Permet d'ajuster les sons de basse fréquence.	



- L'option **Audio alterne** (autre source audio) n'est accessible que pour les programmes numériques. Si le programme que vous regardez est aussi offert en d'autres langues, et que vous avez sélectionné une de ces langues dans le paramètre **Langue** de l'appareil, le téléviseur utilisera automatiquement la langue correspondante avec l'option **Audio alterne**. Vous pouvez accéder à l'option **Audio alterne** en appuyant sur la touche **OPTIONS** de la télécommande lorsque ce service est offert par le diffuseur.



Configuration Écran

Mode cinéma	Grand zoom	Permet de remplir l'écran avec un minimum de distorsion.
	Normal	Permet d'afficher une image 4:3 dans son format d'écran original lorsque la source originale est en 4:3.
	Plein écran	Permet d'agrandir l'image à l'horizontale jusqu'à ce que l'écran soit rempli quand la source originale est en 4:3. Lorsque la source originale est en 16:9 (source haute définition), sélectionnez ce mode pour afficher une image 16:9 dans sa taille originale.
	Étirement H	Permet d'agrandir l'image à l'horizontale jusqu'à ce que l'écran soit rempli quand la source originale est en 16:9. Il est utile pour les canaux HD avec du contenu en 4:3.
	Zoom	Permet d'agrandir l'image originale à l'horizontale et à la verticale sur tout l'écran sans altérer le format d'écran.
		
Cinéma autom.	Oui	Lorsque cette option est active, le téléviseur ajuste automatiquement le Mode cinéma selon le contenu du signal. Si vous n'aimez pas les fréquents changements de format d'image, sélectionnez Non .
	Non	Permet de désactiver l'option Cinéma autom. Vous pouvez sélectionner le Mode cinéma de votre choix dans le menu Mode cinéma .

(Suite)

4:3 par défaut <i>Permet de choisir le mode d'écran par défaut pour les sources 4:3</i>	Grand zoom	Permet d'agrandir l'image 4:3 de sorte qu'elle remplisse l'écran 16:9 tout en conservant au maximum l'image initiale.
	Normal	Sélectionnez cette option pour afficher l'image 4:3 dans son format original.
	Plein écran	Sélectionnez cette option pour agrandir l'image 4:3 à l'horizontale uniquement afin de remplir l'écran en largeur.
	Zoom	Permet d'agrandir l'image originale à l'horizontale et à la verticale sur tout l'écran sans altérer le format d'écran.
	Non	Sélectionnez cette option pour continuer à utiliser les paramètres de Mode cinéma actuels lorsqu'il y a un changement de canal ou d'entrée.



- L'option **4:3 par défaut** n'est pas accessible si l'option **Cinéma autom.** est réglée à **Non**.
- Si l'option **4:3 par défaut** est réglée à autre chose que **Non**, le **Mode cinéma** s'applique uniquement au canal en cours. Lorsque vous changez de canal (ou d'entrée), le **Mode cinéma** est automatiquement remplacé par le réglage **4:3 par défaut** pour les sources 4:3. Pour garder les paramètres de **Mode cinéma** en cours lorsque vous changez de canal ou d'entrée, réglez le paramètre **4:3 par défaut** à **Non**.

Zone d'affichage	Tous pixels	Permet d'afficher l'image provenant de sources 1080i, 1080p ou 1080/24p dans sa taille originale.
	Normal	Permet d'afficher l'image dans sa taille originale.
	-1/-2	Permet d'agrandir l'image pour masquer ses bordures.



- Pour les signaux 720p, 1080i, 1080p et 1080/24p, cette fonction est seulement disponible lorsque **Mode cinéma** est réglé à **Plein écran**.

Position écran	Permet d'ajuster le centrage Vertical à l'aide des touches ▲/▼ . Pour ajuster le centrage Horizontal , appuyez sur les touches ◀/▶ .
-----------------------	--



- L'option **Position écran** est utile lorsqu'une console de jeu est connectée au téléviseur.
- La position verticale est disponible seulement quand le **Mode cinéma** est réglé à **Zoom**.
- Pour les signaux haute définition, les options de positionnement de l'écran **Vertical** et **Horizontal** ne sont pas disponibles.

Taille verticale	Permet de régler la taille verticale de l'image pour une image de définition standard.
-------------------------	--



- L'option **Taille verticale** n'est accessible que si le paramètre **Mode cinéma** est réglé à **Grand zoom** ou à **Zoom** pour les canaux de définition standard.

Les paramètres de la configuration **Écran** pour le signal d'entrée d'ordinateur et HDMI-PC (entrée d'ordinateur) diffèrent de ceux des autres modes d'entrée et sont affichés ci-dessous.

Auto-réglage	Sélectionnez Oui pour lancer la fonction d'auto-réglage pour l'entrée du signal de l'ordinateur.
---------------------	---

Réinitialiser	Permet de réinitialiser les paramètres actuels à leurs valeurs par défaut.
----------------------	--

Phase	Réglez cette option après Espacement pour raffiner la netteté d'ensemble.
--------------	--

Espacement	Permet de régler la netteté de l'écran.
-------------------	---



- Pour le Tableau de compatibilité du signal d'entrée d'ordinateur, consultez la page 14.

Centre H	Permet de déplacer l'image horizontalement, soit vers la gauche et vers la droite.
-----------------	--

Centre V	Permet de déplacer l'image verticalement, soit vers le haut ou le bas.
-----------------	--

Mode cinéma	Normal	Sélectionnez cette option pour afficher l'image dans sa résolution et son format d'écran originaux.
	Plein écran 1	Permet d'agrandir l'image de façon à remplir l'écran tout en conservant les proportions du format d'écran original.
	Plein écran 2	Permet d'agrandir l'image afin qu'elle remplisse tout l'écran.



- Vous pouvez aussi accéder aux paramètres de **Mode cinéma** en appuyant sur la touche **WIDE** de la télécommande.
- Consultez la description de la touche **WIDE** à la page 22 pour accéder au **Mode cinéma**.



- Les options **Phase** et **Espacement** ne sont pas disponibles avec le signal d'un ordinateur raccordé à l'entrée HDMI.

Configuration Canal

Type de signal	Câble	Permet de recevoir le signal du câble d'un fournisseur de câblodistribution.
	Antenne	Pour recevoir le signal par l'entremise d'une antenne (sur les ondes).



- Il est recommandé d'utiliser la fonction **Auto-programmation** après avoir modifié les paramètres de **Type de signal**.

Auto-programmation	Dresse automatiquement la liste des canaux accessibles avec votre téléviseur. La recherche de canaux dépend du paramètre Type de signal (Câble/Antenne) . 1 Sélectionnez Auto-programmation . 2 Sélectionnez OK pour démarrer la fonction Auto-programmation . Lorsque l' Auto-programmation est finie, le téléviseur affiche le nombre de canaux trouvés. 3 Appuyez sur RETURN pour quitter la fonction Auto-programmation .
---------------------------	--



- L'exécution de la fonction **Auto-programmation** efface le contenu de la liste de canaux **Préférés** pour le type de signal en cours.
- Si vous lancez l'**Auto-programmation** de nouveau, les nouveaux canaux trouvés remplaceront les anciens.

Ajouter canaux numériques	Permet d'ajouter des canaux numériques. Assurez-vous d'avoir réglé l'option Type de signal correctement pour la source du signal. (Utile lors de l'installation d'antennes.)
----------------------------------	---

Afficher/cacher les canaux	Permet d'afficher ou de masquer les canaux accessibles à l'aide des touches CH +/- ou sous l'option Télé du XMB_{MC} . 1 Servez-vous des touches ▲/▼ pour faire défiler les canaux et mettre en surbrillance le canal que vous désirez montrer ou cacher. 2 Appuyez sur ⊕ pour choisir entre Affiché ou Caché . Pour montrer ou cacher davantage de canaux, répétez les étapes 1 et 2.
-----------------------------------	--



- Vous pouvez aisément accéder aux canaux marqués comme **Caché** en entrant leurs numéros à l'aide des touches numériques **0-9** de la télécommande.

Modifier les étiquettes de canal Permet d'attribuer des étiquettes (telles que les lettres du nom de la station) aux numéros des canaux.

- 1 Appuyez sur **▲/▼** pour faire défiler les numéros de canal. Ensuite, appuyez sur **⊕** pour sélectionner le numéro de canal auquel vous désirez attribuer une étiquette.
- 2 Appuyez sur **▲/▼** pour naviguer dans le menu des caractères (A-Z, 0-9, etc.). Appuyez sur **▶** pour passer au caractère suivant. Répétez cette étape pour ajouter jusqu'à 7 caractères à l'étiquette. Appuyez sur **⊕** pour enregistrer l'étiquette. Pour attribuer des étiquettes à d'autres canaux, répétez les étapes 1 et 2.



- Cette fonction n'est pas disponible avec l'utilisation du système TV Guide On Screen.

Configuration Sous-titres (CC)

Sous-titres	Cette option vous permet de visualiser les Sous-titres (CC) .
Oui	Active les Sous-titres .
Non	Désactive les Sous-titres .
Oui avec Sourdine	Affiche automatiquement les sous-titres lorsque le téléviseur est en sourdine.
Sous-titres analogiques	Permet d'utiliser les options de sous-titrage analogiques de base (EIA-608).
CC1, CC2, CC3, CC4	Affiche une version écrite des dialogues et des effets sonores d'une émission. (Pour la plupart des émissions, utilisez l'option CC1 .)
Text1, Text2, Text3, Text4	Affiche des renseignements sur le réseau ou la station (si l'information est disponible) sur la moitié ou la totalité de l'écran.
Sous-titres numériques	Permet d'utiliser les options de sous-titrage analogiques (EIA-608) et numériques (EIA-708). Choisissez entre Service 1-6 et CC1-4 (options avancées des sous-titres numériques).
Options d'affichage	Permet de personnaliser l'affichage des Sous-titres (CC) avec les options suivantes : Texte, Taille des caractères, Style des caractères, Couleur caractères, Opacité des caract., Type de contour, Couleur du contour, Couleur d'arr-plan et Opacité de fond .



- Vous pouvez régler directement la fonction **Sous-titres (CC)** à **Oui, Non** ou **Oui avec Sourdine** en appuyant sur la touche **CC** de la télécommande.

Configuration Contrôle parental

La fonction de **Contrôle parental** vous permet de bloquer des canaux ainsi que certains programmes en fonction de leur contenu et de leur classement. Vous devrez définir un mot de passe pour activer le blocage.



- La fonction **Contrôle parental** est également disponible avec les entrées vidéo/composant (480i).

Pour visionner des programmes bloqués

Sintonisez le canal qui diffuse ce programme, appuyez sur **ENT**, puis entrez le mot de passe. Pour réactiver le **Contrôle parental**, éteignez et rallumez le téléviseur.

Mot de passe Utilisez les touches **0-9** de la télécommande pour entrer un mot de passe de quatre chiffres. Lors de la création du mot de passe, le téléviseur vous demandera de l'entrer de nouveau afin de le confirmer. Le message de confirmation « Le mot de passe est configuré » s'affichera à l'écran.

Changer le mot de passe

Pour changer le mot de passe, accédez au menu **Contrôle parental** à l'aide du mot de passe original. Mettez en surbrillance et sélectionnez **Modif. mot de passe**, puis entrez le nouveau mot de passe.



- Vous devrez entrer votre mot de passe chaque fois que vous accéderez aux options de **Contrôle parental**. Si vous oubliez votre mot de passe, consultez la section « Vous avez oublié votre mot de passe » à la page 59.

Pays Choisissez entre **É.-U.** et **Canada** pour obtenir les bons classements. Le système de classement varie d'un pays à l'autre. Consultez le « Tableau du système de classement personnalisé » à la page 52.

Classement	Non	Permet de désactiver la fonction de Contrôle parental . Aucune émission n'est bloquée en fonction de son classement.
	Enfant	Classements maximums permis : États-Unis Classement de télé : TV-Y, TV-G MPA : G Canada Classement de télé anglais : C, G Classement de télé français : G
	Jeune	Classements maximums permis : États-Unis Classement de télé : TV-PG MPA : PG Canada Classement de télé anglais : PG Classement de télé français : 8 ans+
	Adolescent	Classements maximums permis : États-Unis Classement de télé : TV-14 MPA : PG-13 Canada Classement de télé anglais : 14+ Classement de télé français : 13 ans+
	Personnalisé	Permet de régler les classements manuellement. É.-U. : Consultez la page 52 pour plus de détails. Canada : Consultez la page 52 pour plus de détails.



- Si vous ne connaissez pas bien le système de classement de contrôle parental, sélectionnez **Enfant**, **Jeune** ou **Adolescent** pour simplifier la sélection du classement. Pour définir des classements plus spécifiques, sélectionnez **Personnalisé**.

Classement numérique	Non	Permet de désactiver l'option Classement numérique . L'appareil ne bloque aucune émission en fonction du classement numérique.
<i>(Offert uniquement aux É.-U. dans les endroits où des classements avancés sont accessibles)</i>	Personnalisé	Permet de personnaliser l'option Contrôle parental avec des classements numériques téléchargés.
	Effacer tout	Permet d'effacer tous les classements téléchargés.
Non classé	Permettre	Permet de voir des émissions et des films diffusés sans classement.
<i>(Accessible uniquement lorsque l'option Pays est réglée à É.-U.)</i>	Bloquer	Bloque toutes les émissions et tous les films diffusés sans classement.



- Si vous bloquez des émissions sans classement, veuillez prendre note que les types qui suivent peuvent être bloqués : émissions étrangères, émissions d'urgence, émissions à caractère politique, émissions sportives, nouvelles, messages d'intérêt public, émissions religieuses et bulletins de météo.

Blocage du canal	Permet de bloquer des canaux spécifiques indépendamment de leur classement. Vous devez définir un mot de passe avant de pouvoir bloquer des canaux. Vous ne pourrez visionner un canal bloqué qu'en entrant le mot de passe. Pour visionner un canal bloqué Syntonisez le canal en question, appuyez sur la touche ENT , puis entrez le mot de passe.
-------------------------	---

Tableau du système de classement personnalisé

Si vous avez choisi **É.-U.** comme **Pays** :

Classement de films	G	Enfants et tous les types de publics
	PG	Supervision parentale conseillée
	PG-13	Supervision parentale conseillée pour les enfants de moins de 13 ans
	R	Pour adultes seulement, surveillance parentale pour les enfants de moins de 17 ans
	NC-17 et X	Interdit aux personnes de 17 ans ou moins

Classement de télé
Bloque les émissions en fonction de leur classement, de leur contenu ou des deux

Classements selon l'âge	
TV-Y	Tous les enfants
TV-Y7	Enfants de 7 ans et plus
TV-G	Tous les publics
TV-PG	Supervision parentale conseillée
TV-14	Avertissement ferme aux parents
TV-MA	Pour adultes uniquement

Classement basé sur le contenu

FV	Violence feinte
D	Dialogue suggestif
L	Langage grossier
S	Scènes à caractère sexuel
V	Violence



• Afin d'assurer une capacité maximale de blocage, utilisez les classements selon l'âge.

Si vous avez choisi **Canada** comme **Pays** :

Classement anglais	C	Tous les enfants
	C8+	Enfants de 8 ans et plus
	G	Programmation générale
	PG	Supervision parentale
	14+	14 ans et plus
	18+	Pour adultes

Classement français	G	Programmation générale
	8 ans+	Ne convient pas aux jeunes enfants
	13 ans+	Ne convient pas aux enfants de moins de 13 ans
	16 ans+	Ne convient pas aux enfants de moins de 16 ans
	18 ans+	Adultes uniquement

Classement des É.-U. Pour les détails, consultez **Classement de télé** sous **É.-U.**



Configuration Entrées externes

Gestion des entrées	<p>Pour personnaliser et simplifier votre menu d'entrées lorsque vous appuyez sur la touche INPUT ou lorsque vous sélectionnez une entrée à partir de XMB_{MC}, procédez comme suit.</p> <ol style="list-style-type: none"> 1 Appuyez sur ▲/▼ pour mettre en surbrillance votre choix d'entrée. 2 Appuyez sur ⊕ pour régler le paramètre Activer à Toujours ou à Autom. L'option Toujours affiche cette entrée dans le menu d'entrées en permanence. Avec l'option Autom., l'entrée comprenant une icône de connexion ne s'affiche que lorsqu'un appareil externe est branché et/ou qu'un signal HDMI est présent. Certains appareils externes peuvent ne pas être détectés automatiquement. 3 Pour attribuer une étiquette personnalisée à l'entrée, appuyez sur ► pour mettre en surbrillance l'option d'étiquette, puis appuyez sur ▲/▼ pour choisir un nom pour l'appareil connecté à cette entrée. <p></p> <ul style="list-style-type: none"> • Vous pouvez choisir parmi les étiquettes suivantes pour chaque entrée (à l'exception de PC IN et DMPORT) : –, DVD, Décodeur, Satellite, BD, Magnétoscope, Récepteur, DVR, Jeu, Caméscope, Ordinateur. • « – » indique qu'aucune étiquette n'est attribuée.
----------------------------	---

Touches de syntonisation canal	<p>Cette fonction permet de régler le fonctionnement des touches de syntonisation de canal de la télécommande (0-9, CH+/- et JUMP) pendant l'utilisation d'une entrée externe.</p> <table border="1"> <tr> <td>Activé</td> <td>Sélectionnez cette option pour que le téléviseur quitte l'entrée externe et revienne aux canaux de télévision lorsque vous appuyez sur les touches de syntonisation.</td> </tr> <tr> <td>Désactivé</td> <td>Sélectionnez cette option pour désactiver les touches de syntonisation pendant l'utilisation d'une entrée externe et empêcher la sortie accidentelle du mode entrée externe.</td> </tr> </table> <p></p> <ul style="list-style-type: none"> • Utile pour les sources qui ne sont pas connectées à l'entrée CABLE/ANTENNA. 	Activé	Sélectionnez cette option pour que le téléviseur quitte l'entrée externe et revienne aux canaux de télévision lorsque vous appuyez sur les touches de syntonisation.	Désactivé	Sélectionnez cette option pour désactiver les touches de syntonisation pendant l'utilisation d'une entrée externe et empêcher la sortie accidentelle du mode entrée externe.
Activé	Sélectionnez cette option pour que le téléviseur quitte l'entrée externe et revienne aux canaux de télévision lorsque vous appuyez sur les touches de syntonisation.				
Désactivé	Sélectionnez cette option pour désactiver les touches de syntonisation pendant l'utilisation d'une entrée externe et empêcher la sortie accidentelle du mode entrée externe.				



Configurations HDMI

L'entrée HDMI de ce téléviseur reconnaît et prend en charge les autres appareils Sony comportant la fonction **Commande pour HDMI**.

Commande pour HDMI	En sélectionnant Oui ou Non , vous déterminez si le téléviseur pourra communiquer avec les autres appareils qui prennent en charge la fonction Commande pour HDMI .
Désact. autom. du périphérique	Sélectionnez Oui pour que les appareils qui prennent en charge la fonction Commande pour HDMI connectés à votre téléviseur s'éteignent automatiquement lorsque vous éteignez le téléviseur. Sélectionnez Non pour désactiver cette fonction. Cette fonction est disponible lorsque la fonction Commande pour HDMI est réglée à Oui .
Mise sous tension autom. du télé	Sélectionnez Oui pour allumer automatiquement le téléviseur lorsque vous allumez un appareil prenant en charge la fonction Commande pour HDMI qui y est connecté. Sélectionnez Non pour désactiver cette fonction. Cette fonction est disponible lorsque la fonction Commande pour HDMI est réglée à Oui .
Liste des périphériques	Affiche la liste des appareils dotés de la fonction Commande pour HDMI connectés au téléviseur.



- Pour afficher les options de **Contr. dispositif**, appuyez sur **OPTIONS** lorsque l'appareil prenant en charge la fonction **Commande pour HDMI** est raccordé. L'option **Contr. dispositif** donne accès aux fonctions **Menu**, **Options** et **Liste de contenus** de votre appareil raccordé avec la télécommande de votre téléviseur.
- Certains appareils dotés de la fonction **Commande pour HDMI** ne prennent pas en charge la fonction **Contr. dispositif**.







Configuration Réseau

Réglage du réseau	Sélectionnez cette option pour configurer l'accès du téléviseur à un réseau connecté par câble Ethernet et configurer le Réglage du réseau ou pour vérifier la configuration réseau actuelle du téléviseur. Sélectionnez le type de configuration que vous préférez.
Simple	Le téléviseur configure automatiquement les réglages réseau. La plupart des réseaux peuvent être configurés au moyen de cette option.
Personnalisé	Cette option vous permet de saisir manuellement l'adresse IP et les réglages de serveur mandataire (POUR LES UTILISATEURS EXPÉRIMENTÉS SEULEMENT).
Autom.	Sélectionnez cette option pour remplir automatiquement le champ de l'adresse IP et passer à la sélection du réglage de serveur mandataire.
Manuel	Sélectionnez cette option pour saisir manuellement l'adresse IP. Si vous souhaitez régler un serveur mandataire, sélectionnez Utilisation ; sinon, sélectionnez Ne pas utiliser .
Revoir	Sélectionnez cette option pour afficher la configuration réseau en cours.
Afficher/cacher les serveurs	Cette option vous permet d'afficher ou de masquer les serveurs média DLNA Certified accessibles. Dans le menu Afficher/cacher les serveurs , appuyez sur OPTIONS pour afficher les éléments ci-dessous :
Supprimer tout	Sélectionnez pour supprimer tous les serveurs connectés.
Mettre la liste à jour	Sélectionnez pour mettre à jour la liste des serveurs.
Détails	Sélectionnez pour afficher l'information détaillée du serveur connecté.
Supprimer	Sélectionnez pour supprimer le serveur en surbrillance.
	 <ul style="list-style-type: none"> • Les éléments ci-dessus sont seulement accessibles en appuyant sur OPTIONS à partir du menu Afficher/cacher les serveurs.
Diagnostic de serveur	Sélectionnez cette option pour afficher l'information de diagnostic au sujet du serveur.



Configuration Réglage général

Langue	Sélectionnez la langue de votre choix pour l'interface du téléviseur : English, Español ou Français .
Information du canal	Permet d'afficher quelques données concernant l'émission en cours, comme son titre et son classement (si cette information est diffusée). Permet de choisir la quantité de données sur l'émission en cours à afficher pendant la syntonisation.
Petit	Affiche un minimum d'informations sur le canal et l'émission en cours.
Standard	Affiche des informations sur le canal et l'émission en cours.
Grand	Affiche des informations détaillées sur le canal et l'émission en cours.
	 <ul style="list-style-type: none"> • La fonction Information du canal affiche toujours des données à l'écran lorsque vous changez de canal ou d'entrée externe, ou que vous appuyez sur la touche DISPLAY de la télécommande.

Démarrage automatique USB	Sélectionnez cette option pour afficher automatiquement les photos lorsqu'un appareil photo est raccordé par USB.
	Diaporama Sélectionnez cette option pour visionner les fichiers JPEG sous forme de Diaporama .
	Vignettes Sélectionnez cette option pour visionner les fichiers JPEG sous forme de vignettes ; jusqu'à 60 vignettes s'affichent à la fois.
	Non Sélectionnez cette option pour désactiver cette fonction.
	 <ul style="list-style-type: none"> Appuyez sur la touche HOME de la télécommande pour quitter cette fonction.
Déroulement du Menu d'accueil (TV Home Menu)	Permet de régler la vitesse de navigation dans les éléments des menus.
	Standard Sélectionnez cette option pour défiler rapidement avec les touches ▲/▼ .
	Mode 1 Sélectionnez cette option pour défiler lentement avec les touches ▲/▼ .
	Mode 2 Sélectionnez cette option pour faire défiler les éléments un à un en appuyant à répétition sur les touches ▲/▼/◀/▶ .
Écono. d'énergie	<p>Permet de limiter la consommation d'énergie en ajustant l'intensité du rétroéclairage de l'écran. Cette fonction améliore également le niveau du noir. Choisissez entre Non, Bas, Haut et Sans image.</p>  <ul style="list-style-type: none"> Lorsque la fonction Sans image est réglée, appuyer sur les touches VOL +/- ou MUTING ne la désactivera pas. Pour la désactiver, appuyez sur d'autres touches.
Capteur de lumière	<p>Permet l'ajustement automatique de la luminosité de l'écran. Le Capteur de lumière perçoit la luminosité ambiante de la pièce et permet au téléviseur d'ajuster sa luminosité en conséquence.</p>  <ul style="list-style-type: none"> Veillez à ne placer aucun objet près du capteur, car cela pourrait nuire à son fonctionnement (consultez la page 18). Lorsque la luminosité est faible, l'étendue de la commande de rétroéclairage est réduite si le paramètre Capteur de lumière est réglé à Oui.
Gestion de l'alimentation d'ordi.	<p>Sélectionnez Oui pour faire passer le téléviseur en mode d'attente lorsqu'il n'y a pas d'entrée de signal pendant plus de 30 secondes. Le voyant à DEL STANDBY sur le devant du téléviseur s'allume lorsque l'option Oui est activée. Sélectionnez Non pour désactiver cette fonction.</p>  <ul style="list-style-type: none"> Appuyez sur la touche POWER pour quitter le mode d'attente. La fonction Gestion de l'alimentation d'ordi. n'est pas conforme à la norme VESA.
Illumination du logo	Sélectionnez Oui pour allumer le logo SONY sur le devant du téléviseur ou sélectionnez Non pour désactiver cette fonction.
Verrou de réglages d'image	Sélectionnez Verrouiller pour empêcher tout changement aux réglages d'image. Pour désactiver cette fonction et permettre les modifications aux réglages d'image, sélectionnez Déverrouiller .

Réglage initial

Si vous n'avez pas effectué le **Réglage initial** lorsque vous avez installé le téléviseur, ou encore si vous voulez rechercher tous les canaux accessibles, sélectionnez **Réglage initial**. Suivez les instructions qui s'affichent à l'écran. Certains paramètres, notamment ceux des fonctions **Réglages d'image**, **Réglages sonores** et **Contrôle parental**, ne seront pas touchés par le **Réglage initial**. Si vous souhaitez rétablir les paramètres d'origine du téléviseur, consultez la section « Dépannage » à la page 59.



- La liste de canaux **Préférés** sera réinitialisée chaque fois que vous exécuterez la fonction **Réglage initial**.

Information complémentaire



Dépannage

Si vous avez des questions supplémentaires concernant l'utilisation de votre téléviseur Sony, si vous devez l'envoyer en réparation ou si vous avez besoin d'assistance technique, visitez notre site Web ou appelez l'un des numéros suivants :

<http://fr.sony.ca/support> au Canada
<http://www.sony.com/tvsupport> aux États-Unis
1-877-899-SONY (7669) au Canada
1-800-222-SONY (7669) aux États-Unis

Symptôme	Explication/solution
Le téléviseur n'affiche aucune image	
Le téléviseur n'affiche aucune image	<ul style="list-style-type: none">• Vérifiez les paramètres d'Écono. d'énergie (page 55).
Le téléviseur ne reçoit aucun canal	<ul style="list-style-type: none">• Vérifiez que le cordon d'alimentation est branché correctement.• Allumez le téléviseur.• Vérifiez les raccordements de l'antenne ou du câble.• Assurez-vous que le paramètre Type de signal est réglé correctement pour la source de signal connectée au téléviseur.
Le téléviseur reste bloqué sur un canal	<ul style="list-style-type: none">• Utilisez la fonction d'Auto-programmation pour ajouter des canaux qui ne sont pas encore enregistrés dans la mémoire du téléviseur (pages 16 et 49).
Le téléviseur ne permet pas de recevoir ou de sélectionner des canaux	<ul style="list-style-type: none">• Utilisez la fonction d'Auto-programmation pour ajouter des canaux qui ne sont pas encore enregistrés dans la mémoire du téléviseur (pages 16 et 49).• Pour recevoir ou sélectionner des canaux du câble, assurez-vous que l'option Type de signal dans la configuration Canal est réglée à Câble (page 49). Pour recevoir ou sélectionner des canaux UHF par le biais d'une antenne, assurez-vous que l'option Type de signal est réglée à Antenne.
Le téléviseur s'éteint automatiquement	<ul style="list-style-type: none">• Vérifiez si la Minuterie de veille est activée, ou vérifiez l'option Durée de la Minuterie (page 43).• Vérifiez l'option Gestion de l'alimentation d'ordi. de la configuration Réglage général (consultez la page 55).
Il n'y a aucune image en provenance de certaines sources vidéo	<ul style="list-style-type: none">• Vérifiez la connexion entre l'appareil vidéo externe et le téléviseur.• Appuyez sur la touche INPUT de la télécommande (page 23).• Appuyez sur la touche HOME de la télécommande. Sélectionnez la source d'entrée de votre choix dans la liste des Entrées externes.
L'image est de mauvaise qualité	
La qualité d'image n'est pas aussi bonne qu'au magasin	<ul style="list-style-type: none">• La qualité de l'image dépend du signal. Consultez le guide d'installation rapide (inclus) pour trouver la connexion idéale pour le type de signal que vous utilisez.
Les formats des émissions HD sont de mauvaise qualité.	<ul style="list-style-type: none">• La qualité du contenu et du signal est contrôlée par le fournisseur de signaux. Plusieurs canaux et contenus HD sont en fait des versions à plus grande résolution d'émissions à définition standard. L'image est caractérisée par la qualité du signal reçu, laquelle varie selon les canaux et les émissions.• Confirmer la qualité de l'image en sélectionnant Diagnostiques de signal dans la configuration Soutien du produit (page 43). Puis sélectionner Image échantillon (ou Information additionnelle d'abord). Une image HD s'affichera à l'écran pour confirmer le fonctionnement normal de l'écran. Si la qualité d'image normale est moins bonne que l'image échantillon, la cause est probablement imputable au signal fourni par le télédiffuseur.
L'écran affiche des images doubles ou fantômes	<ul style="list-style-type: none">• Vérifiez les raccordements de l'antenne ou du câble.• Vérifiez l'emplacement et l'orientation de l'antenne.• Réglez l'option Optimiseur de mouvement à Standard ou à Non (consultez la page 45).

Symptôme	Explication/solution
Il n'y a que de la neige et des parasites à l'écran	<ul style="list-style-type: none"> • Vérifiez que l'antenne n'est pas cassée ou pliée. • Vérifiez si l'antenne est trop vieille ou défectueuse. (La durée de vie normale est de 3 à 5 ans d'utilisation normale et de 1 à 2 ans au bord de la mer.)
L'écran affiche des lignes pointillées ou des rayures	<ul style="list-style-type: none"> • Éloignez le téléviseur des sources d'interférence telles que les voitures, les motos et les sèche-cheveux. • Si vous utilisez un câble bifilaire de 300 ohms, éloignez-le autant que possible du téléviseur; si possible, utilisez un câble coaxial de 75 ohms.
L'écran n'affiche aucune couleur, il affiche une image sombre ou de mauvaises couleurs ou encore l'image est trop claire	<ul style="list-style-type: none"> • Appuyez sur la touche PICTURE pour sélectionner le Mode image de votre choix (page 23). • Réglez les options du Mode image dans la configuration Image (page 44). • Si vous réglez le mode Écono. d'énergie à Bas ou à Haut, cela améliore le niveau du noir (page 55).
L'image est brouillée	<ul style="list-style-type: none"> • Assurez-vous que l'antenne est raccordée au moyen d'un câble coaxial de 75 ohms. • Éloignez le câble de l'antenne des autres fils. • Pour éviter le brouillage du téléviseur, prenez soin d'utiliser un câble d'antenne en bon état.
Image floue/Couleurs de mauvaise qualité	<ul style="list-style-type: none"> • Si le téléviseur est transporté d'un endroit froid à un endroit chaud ou si la température de la pièce change brutalement, l'image peut devenir floue ou les couleurs être de mauvaise qualité à cause de la condensation. Éteignez votre téléviseur et patientez quelques heures avant de le rallumer.
Le téléviseur n'émet aucun son ou un son parasite	
L'image s'affiche correctement, mais il n'y a aucun son	<ul style="list-style-type: none"> • Vérifiez le volume. • Appuyez sur la touche MUTING ou VOL + de sorte que « Muting » disparaisse de l'écran (page 21). • Réglez l'option Haut-parleurs à Haut-parleurs de télé dans la configuration Son (page 47). Si cette option est réglée à Système audio, le son ne sortira pas des haut-parleurs du téléviseur, peu importe le volume. • En utilisant une entrée HDMI avec un Super Audio CD ou DVD-Audio, il se peut que le connecteur DIGITAL AUDIO OUT (OPTICAL) ne fournisse aucun signal audio. • Lorsque vous syntonisez un canal qui comporte un signal Audio alterne, il se peut que le diffuseur n'offre pas l'Audio alterne dans votre langue préférée. Appuyez sur OPTIONS, mettez en surbrillance et sélectionnez Audio alterne, puis changez la langue de la fonction Audio alterne (page 47).
Le téléviseur émet des parasites sonores	<ul style="list-style-type: none"> • Assurez-vous que l'antenne est raccordée au moyen d'un câble coaxial de 75 ohms. • Éloignez le câble de l'antenne des autres fils. • Pour éviter le brouillage du téléviseur, prenez soin d'utiliser un câble d'antenne en bon état.
Aucune audio ou audio faible avec cinéma-maison	<ul style="list-style-type: none"> • Appuyez sur THEATER pour système BRAVIA Sync activé (page 19). • Réglez les Haut-parleurs à Système audio dans la configuration Son (page 47). • Réglez la Sortie audio à Fixe dans la configuration Son (page 47).
BRAVIA Sync	
Impossible de trouver l'appareil BRAVIA Sync HDMI	<ul style="list-style-type: none"> • Assurez-vous que la fonction Commande pour HDMI est configurée à la fois sur le téléviseur et sur l'appareil externe compatible avec BRAVIA Sync (page 39).
Impossible de contrôler un deuxième récepteur AV	<ul style="list-style-type: none"> • Les fonctions BRAVIA Sync et Commande pour HDMI ne permettent d'utiliser qu'un seul récepteur AV à la fois (page 53).

Symptôme	Explication/solution
DLNA	
Le lecteur photo multimédia DLNA Certified ^{MC} ne se connecte pas au serveur	<ul style="list-style-type: none"> • Vérifiez l'état et la connexion du câble réseau entre le serveur et le téléviseur. • Vérifiez que le réseau est correctement configuré sur votre téléviseur. Consultez la rubrique Réglage du réseau à la page 54.
Le message « Réseau déconnecté » s'affiche à l'écran du téléviseur	<ul style="list-style-type: none"> • Vérifiez les paramètres de réseau. À partir de l'icône Réseau du XMB^{MC}, sélectionnez Réglage du réseau, puis l'option Revoir. Si tous les réglages réseau indiquent 0.0.0.0, il se peut que votre serveur ne soit pas connecté correctement. Vérifiez les connexions du réseau ou consultez le mode d'emploi du serveur pour plus de renseignements sur la connexion. • Reconfigurez vos paramètres de réseau. Consultez la rubrique Réglage du réseau à la page 54. • Si le câble de réseau est connecté à un serveur actif et que le téléviseur a obtenu une adresse IP, vérifiez les connexions et les réglages du serveur média DLNA Certified.
	 <ul style="list-style-type: none"> • Pour consulter la configuration de l'adresse IP, sélectionnez l'option Revoir. Consultez la rubrique Réglage du réseau à la page 54.
Le serveur média DLNA Certified ^{MC} s'affiche sous l'icône Photo , mais il n'est pas accessible	<ul style="list-style-type: none"> • La connexion entre le serveur et le téléviseur est peut-être coupée; vérifiez l'état et la connexion du câble réseau et les connexions du serveur.
Entrée d'ordinateur	
Le téléviseur n'affiche aucune image ou ne reçoit aucun signal	<ul style="list-style-type: none"> • Vérifiez que l'ordinateur est correctement relié au téléviseur soit dans l'entrée PC IN à l'aide d'un câble HD15, soit dans l'entrée HDMI IN. • Assurez-vous que le signal de sortie de l'ordinateur fait partie de ceux indiqués à la page 14. • Éteignez l'ordinateur. Vérifiez la connexion entre les deux appareils, puis redémarrez l'ordinateur. Les appareils prêt à tourner (plug and play) détecteront automatiquement le téléviseur et configureront correctement les paramètres de signal d'ordinateur. • Vérifiez si la fonction Gestion de l'alimentation d'ordi. est activée (page 55). • Vérifiez que l'ordinateur n'est pas en mode de suspension ou en hibernation.
L'image est de mauvaise qualité	<ul style="list-style-type: none"> • Ajustez la résolution (page 14). • Ajustez l'Espacement et la Phase.
Généraux	
Le Mode cinéma change automatiquement	<ul style="list-style-type: none"> • Les paramètres courants de Mode cinéma sont automatiquement remplacés par 4:3 par défaut lorsque vous changez de canal ou d'entrée vidéo, si l'option 4:3 par défaut dans la configuration Écran est réglée à une autre option que Non. Si vous voulez verrouiller le Mode cinéma sélectionné avec la touche WIDE de la télécommande, réglez l'option 4:3 par défaut à Non dans la configuration Écran (page 47). • Vérifiez l'option Cinéma autom. dans la configuration Écran (page 47).
L'image devient soudainement plus petite	<ul style="list-style-type: none"> • L'image peut sembler plus petite lors des annonces publicitaires à cause d'un changement de format d'image. Lorsqu'un canal qui diffuse du contenu HD passe en définition standard (annonces), l'image rapetisse et s'affiche avec une bordure noire. • Cinéma autom. n'agrandira pas l'image pendant ces changements de contenu, parce que les informations sur le contenu sont régies par le fournisseur de signaux. Vous pouvez sélectionner le Mode cinéma manuellement (page 22). Ce réglage demeurera effectif jusqu'à ce que vous changiez de canal, que vous passiez au Mode cinéma ou que vous le sélectionniez manuellement.
	
L'écran affiche une « boîte noire »	<ul style="list-style-type: none"> • Vous avez sélectionné une option de texte et aucun texte n'est disponible (page 50). Pour désactiver cette fonction, réglez l'option Sous-titres à Non. Si vous tentiez de sélectionner le sous-titrage, choisissez CC1 plutôt que Text1-4.

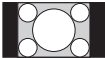
Symptôme	Explication/solution
L'écran affiche des barres noires 	<ul style="list-style-type: none"> • Certaines émissions en format grand écran sont filmées dans un format d'écran supérieur à 16:9 (cela est particulièrement fréquent dans le cas de films lancés en salle). Votre téléviseur montrera ces émissions avec des barres noires au haut et au bas de l'écran. Pour plus de détails, vérifiez la documentation fournie avec votre DVD (ou communiquez avec votre fournisseur de service). • Les émissions diffusées en format 4:3 s'afficheront avec des barres noires sur les côtés de l'écran. • Les émissions diffusées en formats HD (720p et 1080i) avec un contenu en 4:3 affichent généralement des bandes noires à gauche et à droite de l'écran, lesquelles sont ajoutées par le télédiffuseur (voir l'image à gauche). • Cinéma autom. n'agrandira pas l'image lorsque des bandes noires sont ajoutées sur les côtés de l'écran par la télédiffuseur. Vous pouvez changer manuellement du Mode cinéma à Grand zoom, Étirement H ou Zoom pour remplir l'écran. Ce réglage demeurera effectif jusqu'à ce que changiez de canal, que vous passiez au Mode cinéma ou que vous le sélectionniez manuellement de nouveau.
Certains programmes sur DVD ou autres sources numériques affichent une perte de détails, particulièrement au cours de scènes rapides ou obscures.	<ul style="list-style-type: none"> • Cela vient de la compression utilisée par certaines diffusions numériques et certains DVD et peut faire en sorte que votre écran affiche moins de détails qu'à l'ordinaire ou que des artéfacts (petits blocs ou points, pixellisation) apparaissent sur votre écran. L'intensité de ce phénomène de compression peut varier en fonction de la clarté et de la résolution du téléviseur.
La télécommande ne fonctionne pas	<ul style="list-style-type: none"> • Pour déterminer si le problème concerne la télécommande ou non, appuyez sur une touche du téléviseur. • Vérifiez le sens d'insertion des piles ou remplacez les piles. • Pointez la télécommande vers le capteur, situé au devant du téléviseur. • Assurez-vous que la zone du capteur de télécommande est libre de tout obstacle. • Les lampes fluorescentes peuvent perturber le fonctionnement de votre télécommande; le cas échéant, éteignez les lampes fluorescentes dans la pièce.
Certains canaux numériques par câble ne s'affichent pas	<ul style="list-style-type: none"> • Certains câblodistributeurs ont des limites sur la diffusion de canaux numériques par câble. Vérifiez auprès de votre câblodistributeur pour de plus amples renseignements. • Le canal peut être défini comme Caché dans le menu Afficher/cacher les canaux (page 49).
Certains fichiers de photo ou de musique ne s'affichent pas à partir de mon dispositif USB ou d'un serveur média DLNA Certified	<ul style="list-style-type: none"> • Le nombre maximal de fichiers et dossiers accessibles dans un répertoire est de 1000 pour un dispositif USB et de 30000 pour un serveur média DLNA Certified. Cette limite inclut les fichiers non JPEG et MP3 et les simples dossiers. Les fichiers et les dossiers sont répertoriés selon leur date et heure. Les photos, les fichiers de musique et les dossiers excédant la limite ne s'affichent pas.
Les photographies s'affichent en petit format à l'écran	<ul style="list-style-type: none"> • Réglez l'option Format d'affichage à Agrandi (page 33). • Les photographies peuvent s'afficher ou non sur tout l'écran, dépendant de la résolution et des proportions du fichier d'image.
Les photographies ou les dossiers prennent du temps à s'afficher	<ul style="list-style-type: none"> • Certaines photographies ou certains dossiers peuvent mettre un certain temps avant de s'afficher, selon la taille de l'image, la taille du fichier et le nombre de fichiers dans un dossier. • La première fois que vous raccordez un appareil photo au téléviseur par câble USB, l'affichage des photos peut prendre jusqu'à deux minutes.
Vous avez oublié votre mot de passe	<ul style="list-style-type: none"> • Rendez-vous à l'écran Mot de passe dans la configuration Contrôle parental, puis saisissez le code passe-partout suivant : 4357. Ceci efface le mot de passe précédent et vous permet d'en choisir un nouveau (page 51).
Comment rétablir les paramètres d'origine du téléviseur	<ul style="list-style-type: none"> • Allumez le téléviseur. Tout en maintenant enfoncée la touche ▲ de la télécommande, appuyez sur la touche POWER du téléviseur. (Le téléviseur s'éteindra, puis se rallumera.) Relâchez la touche ▲. AVERTISSEMENT : La réinitialisation effacera tous les paramètres que vous avez définis, y compris ceux de la configuration Contrôle parental.

Symptôme

La grille de haut-parleur s'est détachée

Explication/solution

- Placez la grille de haut-parleur pour faire correspondre les symboles de la grille et du téléviseur. Insérez les pattes de la grille de haut-parleur dans les orifices du téléviseur et tenez-la en place délicatement. Vérifiez que la grille de haut-parleur et le téléviseur sont en contact sur toute la périphérie, puis fixez la grille de haut-parleur en appuyant dessus et en la faisant glisser vers la gauche jusqu'à ce qu'elle soit en place.

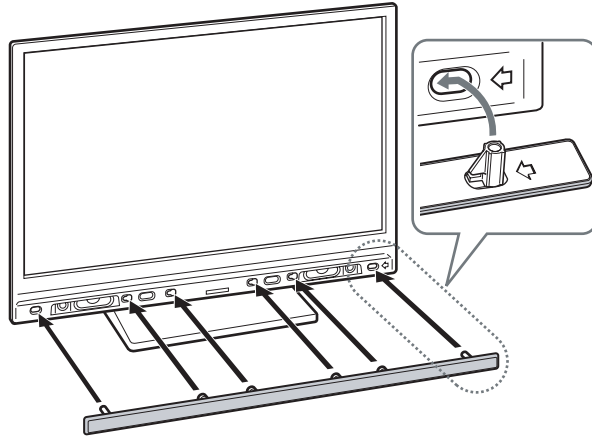

- Ne touchez pas aux haut-parleurs ni à la zone qui les entoure. Ne déplacez pas le téléviseur lorsque la grille de haut-parleur est retirée.

Le téléviseur est chaud au toucher

- En raison de la minceur du panneau ACL de ce téléviseur, la chaleur dégagée par le rétroéclairage et les composants électroniques se remarque davantage. Il s'agit du fonctionnement normal de l'appareil et il n'y a pas lieu de s'inquiéter.

Caractéristiques techniques

Modèle	KDL-52XBR7
Système	
Système de télévision	NTSC : Norme de télévision en Amérique ATSC (8VSB terrestre) : 8VSB conforme avec ATSC QAM sur le câble : ANSI/SCTE 07 2000 (n'inclut pas la fonctionnalité CableCARD)
Plages de canaux	Analogique terrestre : 2 - 69 / numérique terrestre : 2 - 69 Câble analogique : 1 - 135 / câble numérique : 1 - 135
Système de l'écran	Écran ACL (affichage à cristaux liquides)
Puissance des haut-parleurs	10 W (gauche) + 10 W (droite) + 15 W (infragrave)
Connecteurs d'entrée et de sortie	
CABLE/ANTENNA	Borne extérieure de 75 ohms pour entrées RF
VIDEO IN 1/2/3	S VIDEO (mini DIN à 4 broches) (VIDEO 1 seulement) : Y : 1,0 Vc-c, 75 ohms non équilibrés, synchro négative / C : 0,286 Vc-c (signal par salve), 75 ohms VIDÉO : 1 Vc-c, 75 ohms non équilibrés, synchro négative AUDIO : 500 mV eff. (type) / Impédance : 47 kilohms
COMPONENT IN 1/2	YPBPR (composante) : Y : 1,0 Vc-c, 75 ohms non équilibrés, synchro négative / PB 0,7 Vc-c, 75 ohms / PR : 0,7 Vc-c, 75 ohms / Format de signal : 480i, 480p, 720p, 1080i et 1080p AUDIO : 500 mV eff. (type) / Impédance : 47 kilohms
HDMI IN 1/2/3/4	HDMI : Vidéo : 480i, 480p, 720p, 1080i, 1080p, 1080/24p / Audio : Deux canaux linéaires PCM 32, 44,1 et 48 kHz, 16, 20 et 24 bits, Dolby Digital AUDIO (HDMI IN 4 seulement) : 500 mV eff. (type) / Impédance : 47 kilohms
AUDIO OUT	500 mV eff. (type)
DIGITAL AUDIO OUT (OPTICAL)	Sortie audio numérique optique (PCM/Dolby Digital)
PC IN	D-sub à 15 broches, RVB analogique, 0,7 Vc-c, 75 ohms, positif Consultez le Tableau de compatibilité du signal d'entrée d'ordinateur à la page 14.
PC AUDIO INPUT	Mini-prise stéréo 500 mV eff., (type) / Impédance : 47 kilohms
LAN (10/100)	Connecteur 10 BASE-T/100 BASE-TX (La vitesse de connexion peut varier dépendant de l'environnement du réseau. Ce produit ne garantit pas la qualité du réseau ou la vitesse des terminaux 10 BASE-T/100 BASE-TX.)
DMPORT	VIDEO : 1 Vc-c, 75 ohms non équilibrés, synchro négative AUDIO : 500 mV eff. (type) / Impédance : 47 kilohms
USB	USB haute vitesse
Alimentation, dimensions et accessoires	
Alimentation	120 V-240 V CA, 50/60 Hz
Consommation d'énergie en cours d'utilisation	320 W
en veille	Moins de 0,3 W*
Taille de l'écran (mesurée en diagonale) (pouces)	52
Résolution de l'écran	1 920 points (horizontal) × 1 080 lignes (vertical)
Haut-parleur/Avant (2) (mm) (pouces)	34 × 104 1 ³ / ₈ × 4 ¹ / ₈
Haut-parleur d'aiguës (2) (mm) ø (pouces) ø	30 1 ¹ / ₈
Haut-parleur d'infragraves (mm) (pouces)	55 × 120 2 ¹ / ₈ × 4 ³ / ₄
Dimensions	
avec support (mm) (pouces)	1 257 × 874 × 346 49 ¹ / ₂ × 34 ¹ / ₂ × 13 ⁵ / ₈
sans support (mm) (pouces)	1 257 × 831 × 127 49 ¹ / ₂ × 32 ³ / ₄ × 5
schéma des trous pour la fixation murale (mm)	300 × 300
taille de la vis de fixation murale	M6 (longueur : consultez le schéma de la page 7)
Poids avec support (kg) (lb)	42,5 94
sans support (kg) (lb)	35,5 79
Accessoires compris	Télécommande RM-YD024 (1) / Piles AA (2) / Cordon d'alimentation CA (1) / Attache pour câbles (1 fixé au support de table) / Mode d'emploi (1) / Guide d'installation rapide (1) / Carte de garantie (1) / Feuillet de consignes d'utilisation et de sécurité (1)
Accessoires en option	Câbles de connexion / Ensemble de sangle de maintien / Ensemble de couleur / Support de fixation murale : SU-WL500 / Base de téléviseur : consultez la page 2

* Pendant que le téléviseur recueille les données TV Guide et/ou pendant la mise à jour du logiciel, la consommation d'énergie est inférieure à 30 W.



- La disponibilité des accessoires en option dépend des stocks.
- La conception des produits et les caractéristiques techniques peuvent changer sans préavis.

Index

4:3 par défaut 48

A

AC IN 11
Afficher 34
Afficher/cacher les canaux 49
Afficher/cacher les serveurs 54
Aigu 46
Ajouter au diapo. 36
Ajouter aux Préférés 34, 36
Ajouter canaux numériques 49
Ambiophonie 46
Auto-programmation 49
Auto-réglage 48

B

Blocage du canal 52

C

Capteur de lumière
Description 25
Paramètres 55
Centre H 48
Centre V 48
Cinéma autom. 47
CineMotion 45
Classement 51
Classement anglais 52
Classement de films 52
Classement de télé 52
Classement des É.-U. 52
Classement français 52
Classement numérique 51
Commande pour HDMI 53
Communiquer avec Sony 43
Configuration
Canal 49
Configurations HDMI 53
Contrôle parental 50
Écran 47
Entrées externes 53
Horloge/Minuteries 43
Image 44
Réglage général 54
Réglage initial 55
Réseau 54
Son 46
Sous-titres (CC) 50
Soutien du produit 43
Couleur 44

D

Décalage du volume 46
Démarrage automatique USB 55
Dépannage 56–59
Déroulement du Menu d'accueil 55
Désact. autom. du périphérique 53
Diagnostic de serveur 54
Diagnostiques de signal 43
DMe^x/SERVICE 11

E

Écono. d'énergie 55
Équilibre 46
Espacement 48

F

Fonctions de fichier 34

G

Gestion de l'alimentation d'ordi. 55
Gestion des entrées 53
Grave 46

H

Haut-parleur 25
Haut-parleurs 34, 47
Heure actuelle 43

I

Illumination du logo 55
Image 44
Information 34, 36
Information du canal 54
Installer le téléviseur sur un mur 6

L

Lancer diaporama 34
Langue 54
Liste des périphériques 53
Luminosité 44

M

Méthode de lecture 33, 36
Minuterie 43
Minuterie de veille 43
Mise à jour du logiciel 43
Mise sous tension autom. du télé 53
Mode cinéma 47, 49
Mode image 44
Mode jeu 46
Mode son 46
Modifier les étiquettes de canal 50
Mot de passe 51
MTS 47
Musique 35

N

Netteté 44
Niveau d'infragrave 47
Non classé 51
Nuance 44

O

Omettre du diapo. 36
Optimiseur de mouvement 45
Optimiseur de vidéo/photo 46
Options d'affichage 50
Ordre de fichier 34, 36

P

P&P 40
Pays 51
Phase 48
Photo 32
PIP 40
Port infrarouge (IR) 25
Position écran 48
Préférés 29
Prise AUDIO OUT 11
Prise CABLE/ANTENNA 11
Prise COMPONENT IN (1080p/1080i/
720p/480p/480i) 11
Prise DIGITAL AUDIO OUT
(OPTICAL) 11
Prise HDMI IN 11
Prise PC IN 11
Prise S VIDEO 11
Prise VIDEO IN 11
Programmer la télécommande 26

R

Réduction du bruit 44
Réduction du bruit MPEG 44
Réglage du réseau 54
Réglages avancés 45
Réglages d'image 34, 44
Réglages photos 33
Réglages sonores 34, 46
Réinitialiser 44, 46, 48, 59
Rétroéclairage 44

S

Signal audio bilingue 47
Sortie audio 47
Sous-titres 50
Sous-titres analogiques 50
Sous-titres numériques 50
Steady Sound 46
Supprimer des Préférés 34, 36
Surampli 46

T

Taille verticale 48
Télé en arrière-plan 30
Télécommande
programmation 26
Temp. de la couleur 44
Touche BD/DVD MENU 21
Touche BD/DVD TOP MENU 21
Touche CC 23
Touche CH +/- 24
Touche DISPLAY 19
Touche DMe^x 20
Touche ENT 21
Touche FAVORITES 20
Touche FREEZE 23
Touche GUIDE 20
Touche HOME 20
Touche INPUT 23

Touche JUMP 24
Touche LIGHT 19
Touche MUTING 21
Touche OPTIONS 24
Touche PICTURE 23
Touche POWER 21
Touche RETURN 20
Touche SOUND 20
Touche TV POWER 21
Touche VOL +/- 21
Touche WIDE 22
Touches 0-9 21
Touches BRAVIA Sync 19
Touches d'enregistrement sur DVR ou
magnétoscope 21
Touches de syntonisation canal 53
Touches F1/F2 24
Touches FUNCTION 19
TV Guide On Screen 37
Type de signal 49

V

Verrou de réglages d'image 55
Vignettes 34, 36
Voyant à DEL PIC OFF/TIMER 25
Voyant à DEL POWER 25
Voyant à DEL STANDBY 25

Z

Zone d'affichage 48
Zoom vocal 46

Pour votre commodité

Veillez communiquer directement avec Sony si vous :

- Avez des questions sur l'utilisation de votre téléviseur après avoir lu le mode d'emploi et le guide d'installation rapide
- Éprouvez des difficultés avec le fonctionnement de votre téléviseur

Communiquez avec le service à la clientèle Sony à :

<http://fr.sony.ca/support>

ou contactez un de nos représentants :

Canada

1-877-899-SONY (7669)

États-Unis

1-800-222-SONY (7669)

Sony visera à résoudre vos questions plus rapidement que votre détaillant ou emplacement d'achat.

Ne retournez pas le produit au magasin

Inscription en-ligne disponible :

Faire en sortes de compléter l'inscription de votre téléviseur.

Canada

<http://www.SonyStyle.ca/fr/registration>

États-Unis

<http://productregistration.sony.com>



Pages intérieures imprimées sur du papier recyclé.

<http://www.sony.net/>

Imprimé aux États-Unis

