

SONY®

4-093-927-12(1)



409392712

FD Trinitron Colour Television

Mode d'emploi

FR

Bedienungsanleitung

DE

Manuale d'Istruzioni

IT

Gebraiksaanwijzing

NL

***KV-21CT1B
KV-14CT1B***

© 2003 Sony Corporation

Introduction

Merci d'avoir choisi ce téléviseur couleur Sony à Ecran Plat FD Trinitron.

Avant d'utiliser le téléviseur, lisez attentivement ce manuel et conservez-le pour vous y référer ensuite.

Symboles utilisés dans ce manuel :

















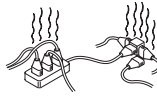

-  Remarques importantes.
-  Information concernant la fonction.
- **1,2...** Instructions à suivre.
-  Les touches noires de la télécommande indiquent sur quelles touches appuyer pour exécuter les diverses fonctions.
-  Résultat des instructions.

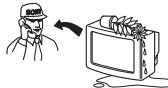
Table des matières

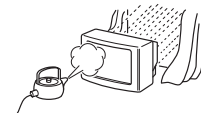
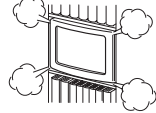
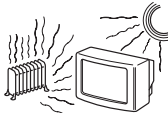
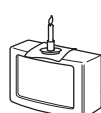
Introduction.....	3
Consignes de sécurité.....	4
Description générale	
Présentation générale des touches de la télécommande.....	5
Présentation générale des touches du téléviseur.....	6
Installation	
Insertion des piles dans la télécommande.....	6
Branchement de l'antenne amovible (pour KV-14CT1B uniquement).....	7
Branchement de l'antenne extérieure et du magnétoscope.....	7
Première mise en service	
Mise sous tension et mémorisation automatique des chaînes du téléviseur.....	8
Système des menus	
Introduction au Système des menus et son utilisation.....	10
 Image.....	10
 Son.....	11
 Temporisation.....	12
 Réglage des chaînes.....	13
 Réglage.....	15
Télétexte	16
Informations complémentaires	
Connexion des équipements en option.....	17
Utilisation des équipements en option.....	17
Spécifications.....	18
Dépannage.....	19
Les principaux émetteurs français.....	20

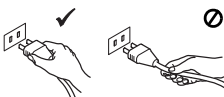
FR

Consignes de sécurité

 <p>Ce modèle fonctionne uniquement sur tension secteur de 220-240 volts. Ne connectez pas trop d'appareils sur la même prise afin de ne pas risquer un incendie ou un choc électrique.</p>	 <p>Pour des raisons environnementales et de sécurité, il est recommandé de ne pas laisser le téléviseur en veille lorsque vous ne l'utilisez pas. Pour des périodes prolongées d'inutilisation, débranchez-le de la prise de courant.</p>	 <p>N'introduisez jamais aucun objet dans le téléviseur afin de ne pas risquer un choc électrique. Assurez-vous de ne jamais renverser de liquide dans l'appareil. Si un liquide ou un objet pénètre dans le téléviseur, débranchez-le par la prise secteur et ne l'utilisez plus avant sa vérification par le service après-vente.</p>
 <p>N'ouvrez pas le capot et le boîtier arrière du téléviseur. Contactez toujours le service après-vente en cas de problème.</p>	 <p>Pour votre sécurité, ne touchez aucune partie du téléviseur, cordon secteur ou câble d'antenne lors d'un orage.</p>	 <p>Pour écarter tout risque d'incendie ou d'électrocution, n'exposez pas le téléviseur à l'humidité ou à la pluie.</p>
 <p>N'obstruez jamais les orifices d'aération du téléviseur. Pour une aération correcte, laissez toujours un espace libre d'au moins 10 cm autour de l'appareil (surtout si vous l'encastrez dans un meuble).</p>	 <p>Ne posez jamais le téléviseur dans un endroit chaud, humide ou trop poussiéreux. Ne l'installez pas dans un endroit où il pourrait être soumis à des vibrations mécaniques.</p>	 <p>Pour ne pas risquer un incendie, éloignez du téléviseur tout objet inflammable ou lumière incandescente (par exemple des bougies).</p>
 <p>Nettoyez l'écran et le coffret de votre téléviseur avec un chiffon doux légèrement humide. N'utilisez pas de tampon abrasif, d'appareil de nettoyage alcalin, de poudre récurrente ou de solvant comme de l'alcool, du benzine ou un vaporisateur antistatique. Comme précaution de sécurité, nous vous recommandons de toujours débrancher le téléviseur avant le nettoyage.</p>	 <p>Débranchez le téléviseur par la fiche d'alimentation. Ne tirez pas sur le cordon.</p>	 <p>Prenez garde de ne pas placer des objets lourds sur le cordon d'alimentation afin de ne pas l'endommager. Nous vous recommandons de ne pas enrouler de cordon trop long autour des supports à l'arrière du téléviseur.</p>
 <p>Installez le téléviseur sur un meuble stable. Ne permettez pas aux enfants de monter dessus. Ne placez pas le téléviseur sur un côté ou sur la façade.</p>	 <p>Débranchez le téléviseur du courant secteur avant de le déplacer. D'une façon générale, pendant son transport évitez les vibrations et les déformations. Si le téléviseur tombait ou était endommagé, faites le vérifier immédiatement par le service après-vente.</p>	 <p>Ne couvrez pas les zones d'aération du téléviseur avec des éléments tels que des rideaux, des journaux, etc...</p>

Présentation générale des touches de la télécommande

Visualisation de l'information sur l'écran

Appuyez sur cette touche pour présenter toutes les informations sur l'écran. Appuyez à nouveau pour les faire disparaître.

Coupure du son

Appuyez sur cette touche pour couper le son. Appuyez à nouveau pour le récupérer.

Sélection de la source d'entrée

Appuyez plusieurs fois sur cette touche jusqu'à ce que le symbole de la source d'entrée apparaisse sur l'écran.

Cette touche ne fonctionne qu'en mode télétexte.

La fonction A/B associée à cette touche ne fonctionne pas sur ce téléviseur.

Sélection des chaînes

Appuyez sur ces touches pour sélectionner les chaînes.

Pour des numéros de chaîne à deux chiffres, appuyez sur le troisième chiffre rapidement.

ou

Appuyez sur +/- et ensuite sur le premier et le second chiffre.

Si vous vous trompez en introduisant le premier chiffre, introduisez cependant le deuxième chiffre (de 0 à 9) et répétez ensuite l'opération.

Marche Temporaire

Réglez le téléviseur pour qu'il se mette automatiquement sous tension.

Arrêt Temporaire

Réglez le téléviseur pour qu'il se mette automatiquement hors tension.

Touche sans fonction sur cet appareil.

Réglage du volume

Appuyez sur cette touche pour régler le volume du téléviseur.

Cette touche ne fonctionne qu'en mode télétexte.

La fonction \mathbb{D} associée à cette touche ne fonctionne pas sur ce téléviseur.

Sélection du mode d'image

Appuyez plusieurs fois sur cette touche pour changer de mode d'image.

Eteindre temporairement le téléviseur

Appuyez sur cette touche pour éteindre temporairement le téléviseur (le voyant de mise en veille I/O s'éclairera). Appuyez à nouveau pour allumer le téléviseur à partir du mode veille (standby).

Pour une meilleure économie d'énergie, il est conseillé d'éteindre complètement le téléviseur lorsqu'on ne l'utilise pas.

 En l'absence de signal antenne, si l'on n'appuie sur aucune touche, le téléviseur passera automatiquement en mode veille (standby) au bout de 15 minutes.

Sélection du mode TV

Appuyez sur cette touche pour désactiver le télétexte ou l'entrée vidéo.

Retour à la dernière chaîne

Appuyez plusieurs fois sur cette touche pour revenir à la dernière chaîne sélectionnée (la chaîne précédente doit avoir été visionnée pendant 5 secondes au moins).





Sélection des chaînes

Appuyez sur cette touche pour sélectionner la chaîne suivante ou la chaîne précédente.

Activation du Système des Menus

Appuyez sur cette touche pour que le menu apparaisse sur l'écran. Appuyez à nouveau pour le désactiver.

Touches de sélection du menu

-  Monter d'un niveau
-  Descendre d'un niveau
-  Aller au menu ou à la sélection précédente
-  Aller au menu ou à la sélection suivante

 Confirmer la sélection

Sélection du Télétexte

Appuyez sur cette touche pour afficher le télétexte.

Sélection du format de l'écran

Appuyez plusieurs fois sur cette touche pour passer du format de l'écran 4 : 3 (image conventionnelle) à une image au format 16 : 9.

FR

 Outre les fonctions de télévision, toutes les touches de couleur sont aussi utilisées pour les fonctions de télétexte. Pour tout renseignement complémentaire, consultez le chapitre "Télétexte" de ce mode d'emploi (voir page 16).

Présentation générale des touches du téléviseur

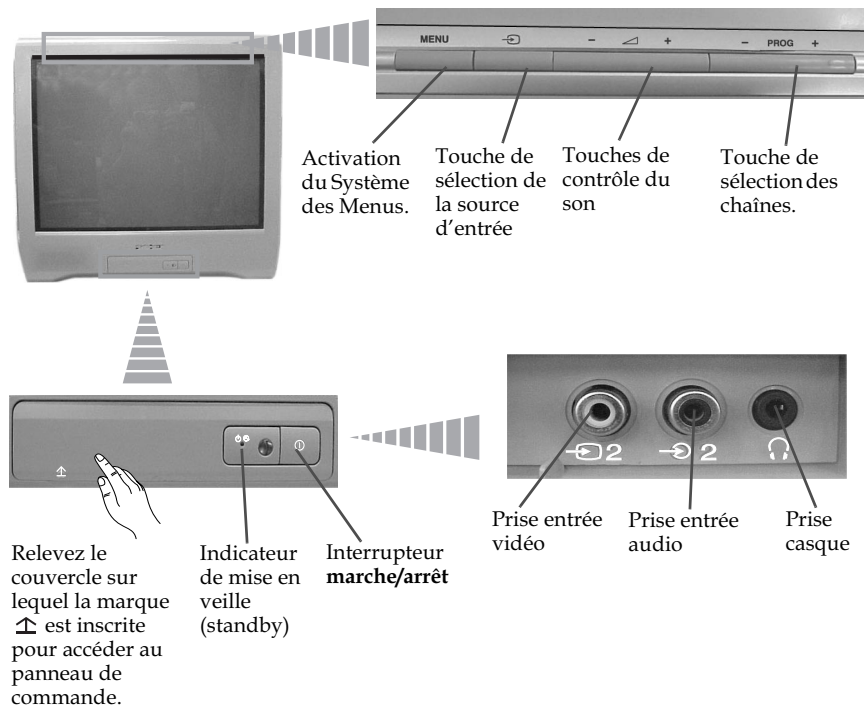

Insertion des piles dans la télécommande

-  Vérifiez que les piles sont correctement placées!
Respectez l'environnement : déposez les piles usagées dans les conteneurs prévus à cet effet.



Branchement de l'antenne amovible (pour KV-14CT1B uniquement)

i Pour une meilleure réception de l'image, nous vous conseillons de connecter l'appareil à une antenne extérieure. Cependant, si vous ne disposez pas d'antenne extérieure mais que le signal VHF/UHF est suffisamment fort, vous pouvez connecter l'antenne télescopique fournie avec cet appareil comme indiqué ci-dessous:

1 Insérez l'antenne dans la rainure située sur la partie supérieure du téléviseur jusqu'à ce qu'elle fasse "clac".



2 Connectez le câble de l'antenne au connecteur arrière de l'appareil.



3 Allumez l'appareil et orientez l'antenne de façon à obtenir une bonne réception de l'image.

FR

Branchement de l'antenne extérieure et du magnétoscope

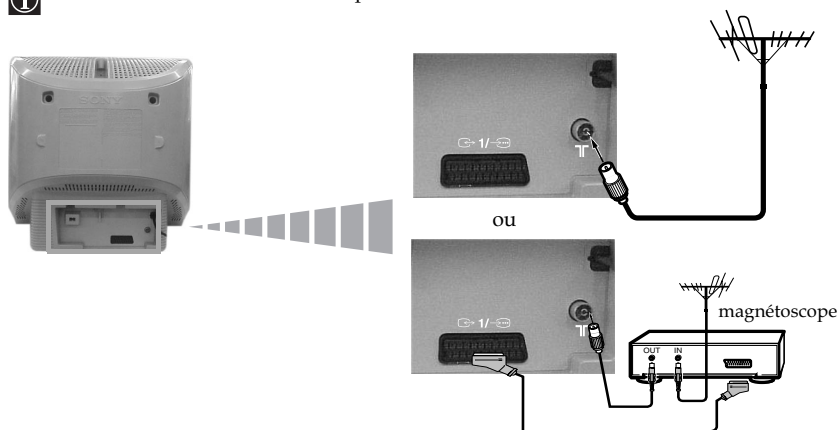

i Les câbles de connexion ne sont pas fournis.



Le branchement par connecteur Péritel est présenté en option



A Pour de plus amples détails sur le branchement du magnétoscope, consultez le chapitre "Connexion des équipements en option" de ce mode d'emploi (voir page 17).

Mise sous tension et mémorisation automatique des chaînes du téléviseur

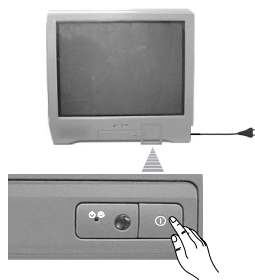

- i** La première fois que vous allumerez le téléviseur, une séquence de menus apparaîtra sur l'écran. Elle vous permettra de 1) sélectionner la langue des écrans de menus, 2) sélectionner le pays dans lequel vous désirez utiliser l'appareil, 3) chercher et mémoriser automatiquement toutes les chaînes disponibles (émetteurs TV), 4) modifier l'ordre dans lequel les chaînes (émetteurs TV) apparaissent sur l'écran et 5) régler l'inclinaison de l'image (pour KV-21CT1B uniquement).
Cependant si, au bout d'un certain temps, vous devez à nouveau changer la langue des menus ou de pays, reprendre la mémorisation automatique (en cas de déménagement par ex.) ou modifier l'ordre des canaux, vous pouvez le faire en sélectionnant le menu approprié  (Réglage) ou  (Réglage des chaînes).

- 1** Connectez l'interrupteur du téléviseur à la prise de courant (220-240V CA, 50Hz). Appuyez sur l'interrupteur marche/ arrêt  de la partie frontale du téléviseur pour l'allumer. La première fois que vous allumerez le téléviseur, le menu **Language** (Langue) apparaîtra automatiquement sur l'écran.



- 2** Appuyez sur la touche  +/- sur le panneau de commande supérieur pour sélectionner la langue, puis appuyez sur  pour confirmer la sélection. A partir de ce moment, tous les menus apparaîtront dans la langue que vous avez choisie.



- 3** Le menu **Pays** apparaîtra automatiquement sur l'écran. Appuyez sur la touche  +/- pour sélectionner le pays dans lequel vous désirez utiliser le téléviseur et appuyez ensuite sur la touche  pour confirmer la sélection.

- i** Si le pays où vous allez utiliser le téléviseur ne figure pas sur la liste, sélectionnez "-" au lieu de sélectionner un pays.



- 4** Assurez-vous que le câble d'antenne est correctement branché suivant les instructions fournies, puis appuyez sur  pour confirmer. Le réglage et la mémorisation automatique de tous les canaux (émetteurs TV) disponibles commencent.

- A**
- Ce processus peut demander quelques minutes. Soyez patient et n'appuyez sur aucune touche tant que durera le processus de mémorisation. Sinon, le processus ne serait pas complet.
 - Si le téléviseur n'a trouvé aucune chaîne (émetteur TV) après la mémorisation automatique, vous verrez apparaître sur l'écran un message vous demandant de brancher l'antenne. Veuillez la brancher comme indiqué à la page 7 de ce manuel et appuyez ensuite sur la touche . Le processus de mémorisation automatique reprendra.

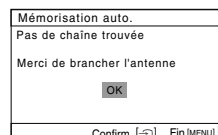
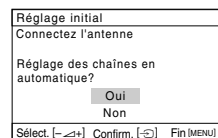

5 Lorsque toutes les chaînes (émetteurs TV) ont été réglées et mémorisées, le menu **Ordre des chaînes** apparaît automatiquement sur l'écran. Il permet de changer l'ordre d'apparition des chaînes sur l'écran.

a) Si vous ne désirez pas changer l'ordre des chaînes, appuyez sur MENU.

b) Si vous désirez changer l'ordre des chaînes:

i Le changement de l'emplacement d'une chaîne bouleversera l'ordre des chaînes suivantes. Il faut donc commencer cette réorganisation dans l'ordre croissant (ex: TF1 sur le numéro 1, France 2 sur le numéro 2, France 3 sur le numéro 3, etc...)

- 1 Appuyez sur la touche \triangleleft +/- pour sélectionner le numéro de la chaîne et le canal (émetteur TV) que vous désirez changer de place et appuyez ensuite sur \rightarrow .
- 2 Appuyez sur la touche \triangleleft +/- pour sélectionner le nouveau numéro de chaîne sous lequel vous désirez mémoriser le canal (émetteur TV) sélectionné et appuyez ensuite sur \rightarrow .
- 3 Reprenez à b) 1 et b) 2 si vous désirez réorganiser d'autres chaînes de télévision.

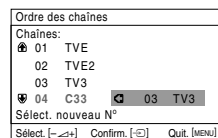
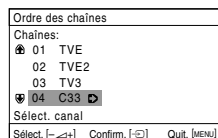

6 **i** L'option suivante est uniquement disponible pour le KV-21CT1B.

Du fait du magnétisme terrestre, l'image peut apparaître penchée. Le menu **Rotation d'image** vous permet de régler l'image si nécessaire.

a) Si cela n'est pas nécessaire, appuyez sur \rightarrow .

b) Si cela s'avère nécessaire, appuyez sur \triangleleft +/- pour rectifier toute inclinaison de l'image. Finalement, appuyez sur la touche \rightarrow pour la mémoriser.

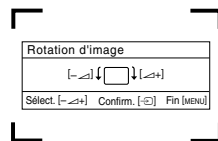

FR

- i** Pour que le menu apparaisse de nouveau, maintenez enfoncée la touche MENU du panneau de commande supérieur pendant cinq secondes environ.
- Les touches MENU, $\left[\begin{smallmatrix} \uparrow \\ \downarrow \end{smallmatrix} \right]$ et $\left[\begin{smallmatrix} \uparrow \\ \downarrow \end{smallmatrix} \right]$ de la télécommande peuvent également être utilisées pour effectuer les opérations ci-dessus.

 *Le téléviseur est prêt à fonctionner.*

Introduction au Système des menus et son utilisation

i Ce téléviseur utilise un système de menus sur écran pour vous guider dans les diverses opérations que vous effectuez. Utilisez les touches suivantes de la télécommande pour passer d'un menu à l'autre :

1 Appuyez sur la touche **MENU** pour présenter le premier niveau de menu sur l'écran.

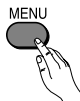

- 2**
- Pour obtenir le menu ou l'option désirée, appuyez sur la touche **↓** ou **↑**.
 - Pour entrer dans le menu ou l'option sélectionnée, appuyez sur la touche **➔**.
 - Pour revenir au menu ou à l'option précédente, appuyez sur la touche **➜**.
 - Pour modifier les réglages de l'option sélectionnée, appuyez sur la touche **↓/↑/➜** ou **➔**.
 - Pour confirmer et mémoriser votre sélection, appuyez sur la touche **⏏**.



3 Appuyez sur la touche **MENU** pour revenir à l'image télévisée.

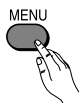

Image

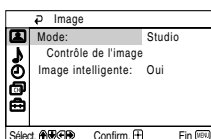
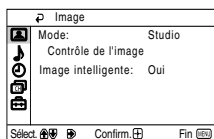

Le menu "Image" vous permet de modifier les réglages de l'image.

Pour cela :

Après avoir sélectionné l'option que vous désirez modifier, appuyez sur la touche **➔**. Puis appuyez plusieurs fois sur **↓/↑/➜** ou **➔** pour modifier le réglage et ensuite sur **⏏** pour entrer ce nouveau réglage en mémoire.

Ce menu vous permet aussi de modifier le mode de l'image suivant le type de chaîne que vous êtes en train de regarder :

Mode	Studio (pour régler le contraste et la netteté de l'image). Cinéma (pour une image mettant les détails en valeur). Jeux (pour les jeux sur console). Personnel (pour un réglage en fonction de vos préférences).
-------------	---

Contrôle de l'image	Contraste	Appuyez sur la touche ↓ ou ➜ pour réduire le contraste de l'image. Appuyez sur la touche ↑ ou ➔ pour renforcer le contraste de l'image.
----------------------------	------------------	--

Luminosité	Appuyez sur la touche ▼ ou ◀ pour obtenir une image plus sombre. Appuyez sur la touche ▲ ou ▶ pour obtenir une image plus lumineuse.
Couleurs	Appuyez sur la touche ▼ ou ◀ pour réduire l'intensité des couleurs. Appuyez sur la touche ▲ ou ▶ pour augmenter l'intensité des couleurs
Teinte	Appuyez sur la touche ▼ ou ◀ pour affaiblir les tons verts. Appuyez sur la touche ▲ ou ▶ pour intensifier les tons verts.
Teinte	i Teinte ne peut être réglé pour le signal couleur NTSC (p. ex. vidéos provenant des Etats-Unis).
Netteté	Appuyez sur la touche ▼ ou ◀ pour adoucir l'image. Appuyez sur la touche ▲ ou ▶ pour raviver l'image.
R à Z	Sélectionnez [Z] pour ramener l'image à la configuration d'usine.
Image intelligente	Oui/Arrêt Sélectionnez pour optimiser la qualité d'image. Par exemple, réduire le niveau sonore lorsque le signal est faible.

FR

i A chaque modification du réglage "Contrôle de l'image", "Mode" passe automatiquement à "Personnel" et le nouveau réglage est enregistré sous "Personnel".

🎵 Son

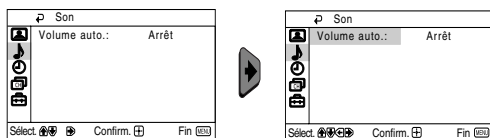

Le menu "Son" permet de modifier les paramètres du son.

Volume auto. **Oui/Arrêt**

Le niveau du volume des chaînes (émetteurs (TV) doit rester stable, indépendamment du signal émis (p. ex. dans le cas d'annonces publicitaires).



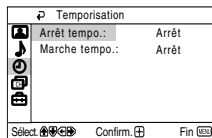
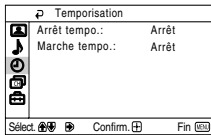

⌚ Temporisation



Le menu "Temporisation" vous permet de modifier les réglages du programmeur.

Arrêt Temporaire L'option "Arrêt tempo." qui fait partie du menu "Temporisation", vous permet de sélectionner un temps après lequel le téléviseur passe automatiquement en mode d'arrêt temporaire (standby).

Pour cela :

Après avoir sélectionné l'option, appuyez sur la touche , puis sur  ou  pour sélectionner la durée (1 heure 30 minutes au plus) et appuyez sur la touche  pour entrer cette nouvelle donnée en mémoire.







- Si, pendant que vous regardez la télévision, vous désirez savoir le temps qui reste avant l'arrêt, appuyez sur la touche .
- Une minute avant que le téléviseur ne passe en mode d'attente, le message "Le télé va s'arrêter" s'affiche automatiquement à l'écran du téléviseur.

Marche Temporaire

L'option "Marche tempo." qui fait partie du menu "Temporisation", vous permet de sélectionner une période de temps après laquelle le téléviseur se connectera automatiquement à partir du mode d'arrêt temporaire (standby).

Pour cela :

Après avoir sélectionné l'option, appuyez sur la touche , puis sur la touche  ou  pour sélectionner la durée (12 heures au plus) et appuyez sur la touche  pour entrer cette nouvelle donnée en mémoire. Finalement, appuyez sur la touche  de mise en veille (standby) de la télécommande et, lorsque le temps fixé se sera écoulé, le téléviseur s'allumera automatiquement. Une fois le délai sélectionné écoulé, le téléviseur se met automatiquement sous tension et "Marche tempo." s'affiche à l'écran.



- L'indicateur  de mise en veille (standby) du téléviseur s'allume en orange pour indiquer que la fonction de minuterie "Marche tempo." est activée.
- Toute panne ou coupure de courant annulera cette fonction.
- Si aucune touche n'est activée pendant plus d'une heure après la mise sous tension du téléviseur à l'aide de la fonction "Marche tempo.", le téléviseur passe automatiquement en mode d'attente

CH Réglage des chaînes

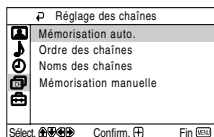
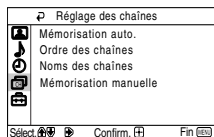

Le menu "Réglage des chaînes" vous permet de présélectionner des chaînes sur ce téléviseur.

Mémorisation automatiques

L'option "Mémorisation auto." du menu "Réglage des chaînes" permet au téléviseur de chercher et de mémoriser tous les canaux (émetteurs TV) disponibles.

Pour cela :

Après avoir sélectionné l'option, appuyez sur la touche **▶** et procédez ensuite comme indiqué au chapitre "Mise sous tension et mémorisation automatique des chaînes du téléviseur", étape 4 (voir page 8).

Ordre des chaînes L'option "Ordre des chaînes" du menu "Réglage des chaînes", vous permet de changer l'ordre d'apparition des canaux (émetteurs TV).

Pour cela :

Après avoir sélectionné l'option, appuyez sur la touche **▶** et procédez ensuite comme indiqué dans le chapitre "Mise sous tension et mémorisation automatique des chaînes du téléviseur", étape 5b) (voir page 9).

Noms des chaînes L'option "Noms des chaînes" du menu "Réglage des chaînes" vous permet d'attribuer à une chaîne un nom de cinq caractères maximum.

Pour cela :

- 1 Après avoir sélectionné l'option, appuyez sur la touche **▶**. Appuyez sur la touche **▼** ou **▲** pour sélectionner la chaîne que vous désirez nommer, puis appuyez sur la touche **[↵]**.
- 2 Appuyez sur **▶**. Lorsque le premier élément de la colonne Nom est mis en valeur, appuyez sur la touche **▼** ou **▲** pour sélectionner une lettre, un chiffre ou " " pour un espace en blanc et appuyez ensuite sur la touche **▶** pour confirmer ce caractère. Sélectionnez les quatre autres caractères de la même façon et appuyez enfin sur la touche **[↵]** pour les mémoriser.

voir page suivante, SVP...

FR

Mémorisation manuelle

L'option "Mémorisation manuelle" du menu "Réglage des chaînes", vous permet :

- a) De régler les canaux (émetteurs TV) ou une entrée magnétoscope dans l'ordre des chaînes que vous désirez.

Pour cela :

- 1 Après avoir sélectionné l'option "Mémorisation manuelle", appuyez sur la touche **➡**. L'option **Chaîne** étant mise en relief, appuyez sur la touche **➡** et ensuite, appuyez sur la touche **▼** ou **▲** pour sélectionner le numéro de chaîne sur lequel vous désirez mémoriser un émetteur TV ou le canal vidéo (pour le canal vidéo, nous vous conseillons de sélectionner la chaînes numéro "0"). Appuyez sur la touche **◀**.

① L'option suivante apparaîtra uniquement suivant le pays sélectionné dans le menu "Langue/Pays".

- 2 Après avoir sélectionné l'option **Norme**, appuyez sur la touche **➡** et ensuite, appuyez sur la touche **▼** ou **▲** pour sélectionner la norme d'émission de télévision (**B/G** pour l'Europe occidentale, **L** pour la France, **I** pour la Grande-Bretagne ou **D/K** pour l'Europe de l'Est). Appuyez sur la touche **⏪**.
- 3 Après avoir sélectionné l'option **Canal**, appuyez sur la touche **➡** et ensuite, appuyez sur la touche **▼** ou **▲** pour sélectionner le type de canal ("**C**" pour les chaînes hertziennes ou "**S**" pour les chaînes câblées). Appuyez sur la touche **➡** puis appuyez sur les touches numériques pour introduire directement le numéro du canal de l'émetteur TV ou celui du signal du canal vidéo. Si vous ne connaissez pas le numéro du canal, appuyez sur la touche **▼** ou **▲** pour le chercher. Lorsque vous trouverez le canal que vous désirez entrer en mémoire, appuyez deux fois sur la touche **⏪**.

Reprennez toutes ces étapes pour régler et mémoriser d'autres canaux.

- b) Même lorsque la fonction de réglage fin automatique (AFT) est toujours activée, il est cependant possible, si vous observez une distorsion de l'image, de la régler manuellement pour en améliorer la réception.

Pour cela :

Pendant que vous regardez la chaîne (émetteur TV) sur laquelle vous désirez procéder à ce réglage fin, sélectionnez l'option **AFT** et ensuite, appuyez sur la touche **➡**. Appuyez sur la touche **▼** ou **▲** pour régler le niveau de fréquence du canal entre -15 et +15. Finalement, appuyez deux fois sur la touche **⏪** pour entrer en mémoire cette nouvelle donnée.

- c) Sauter des numéros de chaîne que vous ne désirez pas utiliser lorsque la sélection est effectuée au moyen des touches PROG +/-.

Pour cela :

En mettant en valeur l'option **Chaîne**, appuyez sur la touche **PROG +/-** jusqu'à l'apparition du numéro de chaîne que vous désirez supprimer. Lorsque celui-ci apparaît sur l'écran, sélectionnez l'option **Saut** et ensuite, appuyez sur la touche **➡**. Appuyez sur la touche **▼** ou **▲** pour sélectionner **Oui** et, finalement, appuyez deux fois sur la touche **⏪** pour le mémoriser.

Si vous désirez plus tard annuler cette fonction, sélectionnez à nouveau "Non" au lieu de "Oui".

Réglage

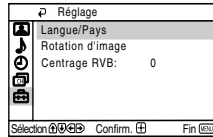
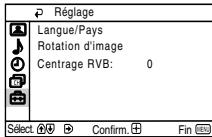

Le menu "Réglage" vous permet de modifier diverses configurations de ce téléviseur.

Langue/Pays

L'option "Langue/Pays" du menu "Réglage", vous permet de sélectionner la langue dans laquelle vous désirez que les menus sur écran apparaissent. Elle vous permet aussi de sélectionner le pays dans lequel vous désirez utiliser le téléviseur.







Pour cela :

Après avoir sélectionné l'option, appuyez sur la touche  et procédez ensuite comme il vous est indiqué au chapitre "Mise sous tension et memorisation automatique des chaînes du téléviseur", étapes 2 et 3 (voir page 8).

Rotation d'image (pour KV-21CT1B uniquement)

Du fait du magnétisme terrestre, l'image télévisée peut apparaître penchée. Dans ce cas, vous pouvez la régler en utilisant l'option "Rotation d'image" du menu "Réglage".





Pour cela :

Après avoir sélectionné l'option, appuyez sur la touche . Appuyez sur  ou  ( ou ) pour rectifier toute inclinaison de l'image. Finalement, appuyez sur la touche  pour le mémoriser.

Centrage RVB

En connectant une source de signaux RVB, comme une "PlayStation", il se peut que vous ayez à régler le centrage horizontal de l'image. Dans ce cas, vous pouvez le faire en utilisant l'option "Centrage RVB" du menu "Réglage".

Pour cela :

Après avoir sélectionné l'option, appuyez sur la touche . Puis appuyez sur la touche  ou  pour régler le centrage de l'image de -10 à +10. Finalement, appuyez sur la touche  pour le mémoriser.

FR

Télétexte

i Le télétexte est un service d'information que diffuse la plupart des chaînes télévisées. La page du sommaire du service de télétexte (en général, la page 100) explique comment utiliser ce service. Pour évoluer à l'intérieur du télétexte, utilisez les touches de la télécommande comme indiqué ci-dessous.

A Vérifiez que vous utilisez un canal de télévision disposant d'un signal d'émission suffisamment fort pour éviter des erreurs de télétexte.

Entrer dans le service de Télétexte :

Après avoir sélectionné la chaîne (émetteur TV) qui transmet le service de télétexte que vous désirez consulter, appuyez sur la touche .



TELETEXT	
Index	25
Programme	25
News	153
Sport	101
Weather	98

Sélectionner une page de Télétexte :



A l'aide des touches numériques de la télécommande, introduisez les trois chiffres du numéro de page que vous désirez consulter.

- Si vous vous trompez, choisissez trois chiffres quelconques et recommencez ensuite à introduire le numéro de page correct.
- Si le compteur de pages ne s'arrête pas, c'est que la page demandée n'est pas disponible. Dans ce cas, introduisez un autre numéro de page.

Pour vérifier le contenu d'un service Télétexte :

Appuyez sur la touche .

Sélectionner la page suivante ou la page précédente :

Appuyez sur la touche  ou .

Superposer le télétexte à l'image télévisée :

Pendant que vous voyez le télétexte, appuyez sur la touche . Appuyez à nouveau sur cette touche pour sortir du mode télétexte.



Pour figer une page Télétexte :

Certaines pages de télétexte comprennent des pages secondaires qui défilent automatiquement. Pour figer une page secondaire, appuyez sur la touche . Appuyez à nouveau sur cette touche pour libérer le blocage.



Voir une information cachée (par ex. : la solution d'une devinette) :

Appuyez sur la touche . Appuyez à nouveau sur cette touche pour que l'information soit à nouveau cachée.

Pour agrandir l'affichage Télétexte :

Appuyez sur . A chaque pression sur la touche , l'affichage Télétexte change comme suit : Agrandir la moitié supérieure → Agrandir la moitié inférieure → Taille normale.

Pour afficher une page Télétexte pendant le visionnage d'un programme télévisé.

- 1 Saisissez le numéro de Télétexte auquel vous souhaitez vous référer, puis appuyez sur .
- 2 Lorsque le numéro de page s'affiche, appuyez sur  pour visionner le texte de la page Télétexte.

Quitter le service Télétexte :

Appuyez sur la touche .

Fastext

i Le service Fastext permet d'avoir accès aux pages de télétexte en appuyant sur une seule touche.

Lorsque vous êtes dans le service de télétexte et au cas où il y a émission de signaux Fastext, un menu de codes couleur s'affiche au bas de la page : il permet d'accéder directement à une page. Pour cela, appuyez sur la touche de couleur correspondante de la télécommande (rouge, verte, jaune ou bleue).

Connexion des équipements en option

i Vous pouvez connecter à votre téléviseur une large gamme d'équipements optionnels, comme illustré ci-dessous (les câbles de connexion ne sont pas fournis).

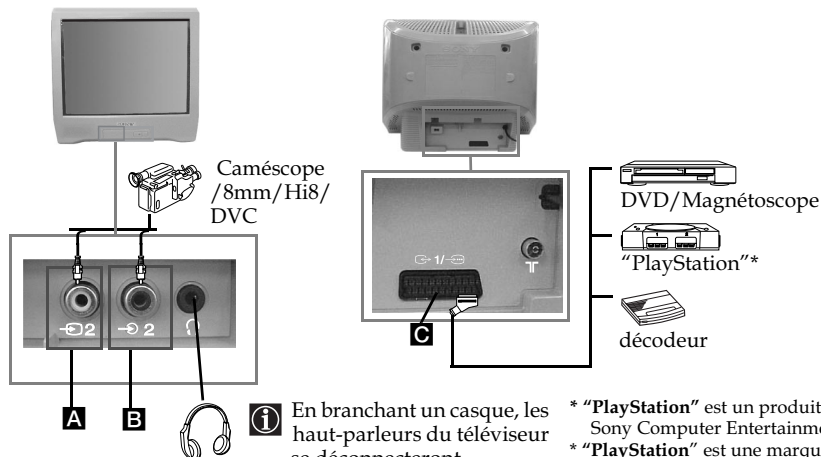

i En branchant un casque, les haut-parleurs du téléviseur se déconnectent automatiquement.

* "PlayStation" est un produit de Sony Computer Entertainment, Inc.
 * "PlayStation" est une marque commerciale de Sony Computer Entertainment, Inc.

FR

Connexion d'un magnétoscope :

Pour connecter un magnétoscope, consultez le chapitre "Branchement de l'antenne extérieure et du magnétoscope".

Nous vous conseillons de connecter le magnétoscope en utilisant un câble Péritel. Faute de quoi, vous devrez régler manuellement le canal du signal vidéo par le menu "Mémorisation manuelle" (pour cela, consultez le paragraphe a) page 14).

Consultez aussi le mode d'emploi de votre magnétoscope pour savoir comment obtenir le canal du signal vidéo.

Utilisation des équipements en option

- 1 Connectez l'équipement optionnel au connecteur adéquat du téléviseur comme indiqué ci-dessus.
- 2 Allumez l'équipement que vous avez connecté.
- 3 Pour obtenir l'image de l'équipement connecté, appuyez plusieurs fois sur la touche jusqu'à ce que le symbole correct d'entrée s'inscrive sur l'écran.

Symbole

1

1

2

Signaux d'entrée

• Signal d'entrée audio/ vidéo par le connecteur Péritel **C**.

• Signal d'entrée RVB par le connecteur Péritel **C**. Ce symbole n'apparaît que si une entrée RVB est connectée.

• Signal d'entrée vidéo du connecteur RCA **A** et signal d'entrée audio du connecteur **B**.

- 4 Pour revenir à l'image télévisée, appuyez sur la touche de la télécommande.

Spécifications

Norme de TV :

Suivant le pays sélectionné :
B/G/H, L, I, D/K

Standard couleur :

PAL, SECAM
NTSC 3.58, 4.43 (entrée vidéo seulement)



Couverture de canaux :

VHF: E2-E12
UHF: E21-E69
CATV: S1-S20
HYPER: S21-S41
L: F2-F10, B-Q, F21-F69
I: UHF B21-B69
D/K: R1-R12, R21-R69



Tube image :

Ecran plat FD Trinitron

Connecteurs arrières :

 1 /  Connecteur PériTel de 21 broches (norme CENELEC) y compris entrée audio/vidéo, entrée RVB, sortie audio/vidéo TV.

Connecteurs frontaux :

 2 entrée vidéo - connecteur RCA
 2 entrée audio - connecteur RCA
 prise pour casque

Sortie son :

1 x 6W (puissance musicale)
1 x 3W (RMS)

Consommation d'énergie :

- KV-21CT1B: 56W
- KV-14CT1B: 50W

Consommation d'énergie en mode veille (standby) :

< 1W

Dimensions (l x h x prf) :

- KV-21CT1B: Env. 497 x 461 x 487 mm
- KV-14CT1B: Env. 374 x 355 x 420 mm

Poids

- KV-21CT1B: Env. 24 kg
- KV-14CT1B: Env. 11 kg

Accessoires fournis :

1 télécommande (RM-W100)
2 piles norme IEC
1 Antenne (pour KV-14CT1B uniquement)

Divers :







- Télétex, Fasttext, TOPtext
- Arrêt temporaire.
- Marche temporaire.

La conception et les spécifications sont susceptibles de subir des modifications sans préavis de notre part.

Papier recyclé - Chlore : 0% 

Dépannage

 Voici quelques solutions simples qui vous permettront de résoudre des problèmes liés à la qualité de l'image et du son.

Problème	Solution
Pas d'image (écran noir) et pas de son.	<ul style="list-style-type: none">• Vérifiez que l'antenne est bien branchée.• Allumez le téléviseur en appuyant sur la touche  de la partie frontale de l'appareil.• Si le voyant  du téléviseur est bien allumé, appuyez sur la touche  de la télécommande.
Mauvaise image ou pas d'image, mais bonne qualité sonore.	<ul style="list-style-type: none">• Par le système des menus, entrez dans le "Contrôle de l'image" et sélectionnez "R à Z" pour revenir aux réglages d'usine (voir page 10).
Pas d'image ni de menu d'information de l'équipement optionnel branché à la prise PÉritel située à l'arrière de l'appareil.	<ul style="list-style-type: none">• Vérifiez que l'équipement optionnel est allumé et appuyez plusieurs fois sur la touche  de la télécommande jusqu'à ce que le symbole d'entrée correct apparaisse sur l'écran (voir page 17).
Image de bonne qualité mais pas de son.	<ul style="list-style-type: none">• Appuyez sur la touche  + de la télécommande.• Vérifiez qu'un casque n'est pas branché.
Pas de couleur (programmes couleur).	<ul style="list-style-type: none">• Par le système de menus, entrez dans le menu "Contrôle de l'image" et sélectionnez "R à Z" pour revenir aux réglages d'usine (voir page 10).
Distorsion de l'image en changeant de chaîne ou en sélectionnant le télétexte.	<ul style="list-style-type: none">• Eteignez l'équipement branché aux connecteurs PÉritel 21 broches situé à l'arrière du téléviseur.
Caractères erronés sur les pages de télétexte.	<ul style="list-style-type: none">• Par le menu, sélectionnez l'option "Langue/Pays" et sélectionnez ensuite le pays dans lequel fonctionne le téléviseur (voir page 16).
L'image apparaît penchée (pour KV-21CT1B uniquement)	<ul style="list-style-type: none">• Par le système des menus sélectionnez l'option "Rotation d'image" dans le menu "Réglage" et corrigez l'inclinaison (voir page 15).
Image mais bruit.	<ul style="list-style-type: none">• Par le système de menus, sélectionnez l'option "AFT" du menu "Mémorisation manuelle" et réglez manuellement la mémorisation pour obtenir une meilleure image (voir page 14).• Par le système des menus, sélectionnez l'option "Image intelligente" du menu "Image" et sélectionnez "Oui" pour atténuer le bruit de l'image (voir page 10).
Télécommande non opérationnelle.	<ul style="list-style-type: none">• Changez les piles.
L'indicateur  de mise en veille (standby) du téléviseur clignote en rouge.	<ul style="list-style-type: none">• Veuillez contacter le service après-vente Sony le plus proche.

 En cas de panne, confiez votre téléviseur à un personnel spécialisé. N'ouvrez jamais l'appareil.

Les principaux émetteurs français

i Compte tenu des évolutions, les émetteurs et canaux annoncés ci-après sont donnés à titre d'information et non d'engagement. Pour la réception de la majorité des émetteurs, l'antenne doit être en "position horizontale". Lorsqu'elle doit être en "position verticale", la lettre V suit le numéro de canal.

EMETTEURS	CANAUX					
	TF1	A2	FR3	CANAL+	ARTE	M6
1 ABBEVILLE Iimeux	63	67	60			
2 AJACCIO Coli Chiavari	31	21	24			
3 ALBERTVILLE tort du Mont	45	39	42	07V		
4 ALENCON Mont d'Amain	48	51	54			
5 ALES l'Hermitage					52	60
6 AMIENS St-Just/DURY	41	47	44	05 ou 10	49	52
7 ANGERS Rochefort	47	44	41	10	51	53
8 ANGOULEME St-Saturnin					31	34
9 ARGENTON/CREUSE Mallicornay	46	40	43			
10 AURILLAC ALIVERGNE La Bastide			54	09V		
11 AUTUN Bois de Rol	48	51	54			
12 AUXERRE Molesmes	37	31	34			
13 AVIGNON Mont Ventoux/LE PONTET	42	45	39		47	54
14 BAR DE LUC Willeroncourt	51	48	54			
15 BASTIA Serra di Pigno	41	47	44			
16 BAYONNE La Rhune	64	58	61	07V	56	
17 BERGERAC Audrix	37	34	31			
18 BESANÇON Lomont/BREGILLE	47	41	44	03V	45	
19 BESANÇON Montfaucon	29	23	26	08V		
20 BORDEAUX Bouillac	63	57	60	08	65	43
21 BOULOGNE Mont Lambert	29	34	37	10		
22 BOUGES Neuvy	23	26	29	08	21	
23 BOURG EN BRESSE "Ramasse"					38	32
24 BREST Roc Tr dudon	27	21	24	10	34	
25 BRIVE Lissac	23	29	26	06		
26 CAEN "Brullemail"	48	51	54	04		
27 CAEN Mont Pincon/CHU	22	25	28	09	38	60
28 CANNES Vallarius					63	
29 CARCASSONE Pic de Nore	64	58	61	03V		
30 CHAMBERY Mont du Chat	29	58	23	08		
31 CHAMONIX Aiguille du Midi	25	28	22			
32 CHAMPAGNOLLE Le Bulay	58	61	64			
33 CHARTRES Montlandon	55	50	63	09	47	
34 CHAUMONT Chalindray	52	49	55			
35 CHERBOURG Olgosville	65	59	62	06 ou 08	35	
36 CLERMONT-FERRAND Puy de Côme/ROYAT	22	28	25	05	58	61
37 CLUSES St-Sigismond	56	50	53	06		
38 CORTE Antisant	59	61	54			
39 DUON Nuit St-Georges	59	62	65	09	46V	43V
40 DUNQUERQUE Mont de Cats	42	39	45		59	62
41 EPINAL Bois de la Vierge	65	60	63	10V		
42 FORBACH Kreutzberg	47	22	25	28		
43 GAP Mont Colombis	27	21	24	09		
44 GEX Mont Rond	27	21	24	05V		
45 GRENOBLE Chamrousse	56	50	53	06 ou 09	59	62
46 GUERET St-Léger	64	58	61	09		
47 HIRSON Landouzy	54	48	51			
48 HYERES Cap Bénéal	65	59	62	06		
49 LA BAULE ESCOUBLAC "St-Clare"					38	
50 LA ROCHELLE "Mireuil"					48	51
51 LAVAL Mont Rochard	63	57	60			
52 LE CREUSOT Mont St-Vincent	35	33	30	67	38	60
53 LE HAVRE Harfleur	46	43	40	05	53	
54 LE HAVRE Basse Normandie		35				
55 LE MANS Mayer	24	27	21	05V	32	
56 LE PUY St-Jean de Nay	63	57	60			
57 LENS "Bouvigny"	51	54				
58 LESPARRÉ Ordonnac	39	45	42			
59 LILLE Bouigny/LAMBERSART	27	21	24	05	51	54
60 LIMOGES Les Cars	56	50	53	05/07/10		
61 LONGWY Bois du châ	52	47	44	08		
62 LORIENT "Placermeur"				62		
63 LYON Fourvière	61	58	64	66	28	22
64 LYON Mont Pilat	46	40	43	10		
65 MACON Bois de Cennes	57	55	49			
66 MANTES Mudétour	64	58	61		55	53

Les principaux émetteurs français

	EMETTEURS	CANAUX					
		TF1	A2	FR3	CANAL+	ARTE	M6
65	MARSEILLE Grande Etoile	29	23	26	05	32	38
66	MARSEILLE Pomègues	40	46	43	57	54	
67	MAUBEUGE Rousies	39	42	45	29	32	
68	MENDE Truc de Fortino	37/31	34	68			
69	MENTON Cap Martin	62	50	56	68		
70	MELZ Luttange	37	34	31	05V	39	
71	MEZIERES Sury	29	23	26	36		
72	MILLAU Levezou	47	44	41	10		
73	MONTLUCON "Maregnon"					49	52
74	MONNETTIER MORNEX Mont Salève	42	45	48	64		
75	MONTMELLIAN Le Fort	64	58	61	09		
76	MONTPELLIER Saint-Baudille	56	50	53	63	48V	
77	MORTAIN Grande Fontaine	50	52	55			
78	MORTEAU Monteblon	48	54	51			
79	MULHOUSE Belvédère	27	21	24	05	55	
80	NANCY Malzéville	23	29	26	08	55	43
81	NANTES Hute Goulaine	23	29	26	09V	21	65
82	NEUF CHATEL Croixdelle	51	48	54	65		
83	NEVERS "Challuy"					41	
84	NICE Mont Alban/LA MADELEINE	64	58	61	66 ou 32	51	
85	NIMES "Bas Rhône"					31	37
86	NIORT Maisonnay	22	28	25	06V	38	
87	NIORT Sud Vendée			58			
88	ORLEANS Trainou	42	39	45		52	53
89	PARIS Tour Eiffel	25	22	28	06	30	33
	PARIS EST Chennevières	43	46	40	53	48	58
	PARIS NORD Sannois	45	39	56	59	65	62
	PARIS SUD Villebon	49	52	62	65	58	42
90	PARTHENAY Amailoux	52	49	55			
91	PERPIGNAN Pic Néoloulos	22	25	28	07		
92	PIGNANS N D des Angès	46	43	40	56		
93	POITIERS "Les Couronneries" /Hospital des Champs					41	41
94	PORTO VECCHIO Col de Méla	40	34	37			
95	PRIVAS Crête Blandine	64	58	61			
96	QUIMPER	29	37	31	06		
97	REIMS Charleville	29	23	26	36		
98	REIMS Hutvillers	43	46	40	09	63	
99	RENNES Saint-Pern	39	45	42	07	34	31
100	ROUEN Grande Couronne	23	33	26	07	59	62
101	SAINT ETTIENNE Croix de Guizay	35	30	33	38	65	62
102	SAINT ETTIENNE "Pilat"	46	40	43	10		
103	SAINT FLOUR Vabres	52	49	55			
104	SAINT GINGOLPH Montpélerin	39	41	63			
105	SAINT-MALO	53V	45	42	07		
106	SAINT-MARTIN DE BELLE VILLE Point de la Masse	48	51	54			
107	SAINT-NAZAIRE "Pornichet la Ville-Blais"	23	29	26	06		
108	SAINT-NAZAIRE "Etoile du Matin"					55	52
109	SAINT-QUENTIN "Gauchy"					30	33
110	SAINT-RAPHAEL Pic de l'Ours	25	28	22	10V		
111	SARREBOURG Donon	40	53	50			
112	SENS Gisy les Nobles	57	63	60	05		
113	SERRES Beaumont	50	53	56	04		
114	STRASBOURG Nordrhein	62	56	43	10V		
115	TARASCON S/ARIEGE Montoulieu	52	55	49	08		
116	TULON Cap Sicié	51	48	54	09	57	60
117	TOULOUSE Pechbonnieu	45	39	42	07		
	TOULOUSE Pic du Midi	27	21	24	05	32	34
	TOULOUSE Aquitaine			47			
118	TOURETTE DU CHAUTEAU Mt Vial	54	62	65			
119	TOURS Chissay	65	59	62			57
120	TROYES Les riceys	27	24	21	07		29
121	USSEL Meymac	42	45	39			
122	UTELLE La Madone	47	44	41			
123	VALENCE "St-Romaine de l'Erps"					53	
124	VALENCIENNES "marly"					49	34
125	VANNES Moustoir AC	50	56	53	05	58	
126	VERDUN Septsarges	65	59	62			
127	VILLERS COTTEREST Fleury	65V	59V	62V			
128	VITTEL Thuillères	30	35	32			
129	WISSEMBOURG Eselberg	54	48	51			

FR

voir page suivante, SVP...

Les principaux émetteurs français

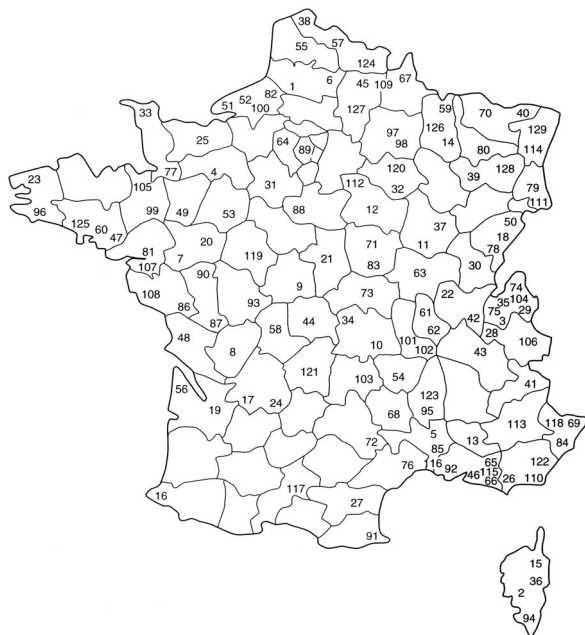

Répartition Européenne des normes et standards

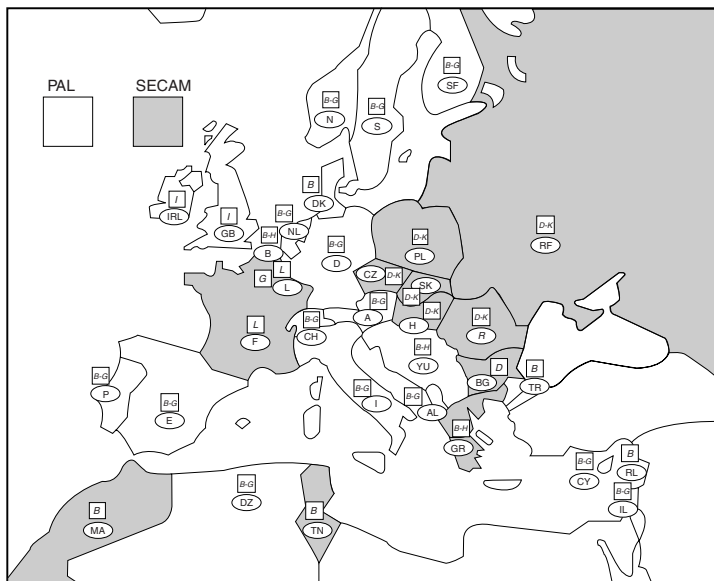





Einleitung





Wir danken Ihnen dafür, dass Sie dieses Farbfernsehgerät Sony FD Trinitron mit Flach-Bildschirm ausgewählt haben.

Bevor Sie das Fernsehgerät einschalten, lesen Sie bitte diese Bedienungsanleitung aufmerksam durch und bewahren Sie sie als künftige Referenz auf.

Symbole, die in dieser Bedienungsanleitung verwendet werden:









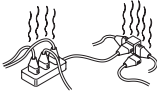

-  Wichtige Information.
-  Informationen zu einer Funktion.
- 1,2...Reihenfolge der zu befolgenden Anleitungen.
-  Die schraffierten Tasten der Fernbedienung zeigen Ihnen diejenigen an, die Sie drücken müssen, um die verschiedenen Anleitungen auszuführen.
-  Information über die Ergebnisse der Anleitungen.

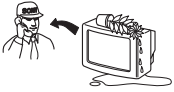
Inhaltsverzeichnis

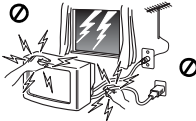
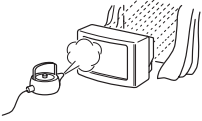
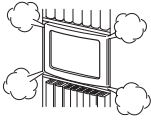
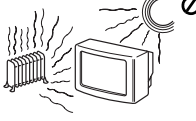
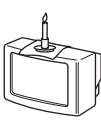
Einleitung.....	3
Sicherheitsmaßnahmen.....	4
Allgemeine Beschreibung	
Allgemeine Beschreibung der Tasten auf der Fernbedienung	5
Allgemeine Beschreibung der Tasten am Fernsehgerät.....	6
Installation	
Einlegen der Batterien in die Fernbedienung.....	6
Anschluss einer tragbaren Antenne (nur für KV-14CT1B).....	7
Anschluss einer Außenantenne und des Videorecorders	7
Erstmalige Inbetriebnahme	
Einschalten und automatische Feinabstimmung des Fernsehers.....	8
Das Menü-System auf dem Bildschirm	
Einführung in das Menü-System auf dem Bildschirm und seine Anwendung.....	10
 Bild-Menü	10
 Ton-Menü.....	11
 Timer.....	12
 Kanal-Programmierung.....	13
 Grundeinstellungen.....	15
Videotext	16
Zusätzliche Information	
Anschluss von frei wählbaren Zusatzgeräten.....	17
Anwendung von frei wählbaren Zusatzgeräten.....	17
Technische Daten.....	18
Störungsbehebung.....	19

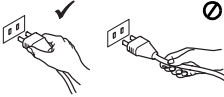
DE

Sicherheitsmaßnahmen

 <p>Betreiben Sie das Fernsehgerät ausschließlich an 220 - 240 V Wechselstrom. Um Feuergefahr oder die Gefahr eines elektrischen Schlages zu vermeiden, verwenden Sie nicht zu viele Geräte an der gleichen Steckdose.</p>	 <p>Aus Umweltschutz- und Sicherheitsgründen empfiehlt es sich, das Fernsehgerät nicht im Bereitschaftsmodus zu lassen, wenn es nicht benutzt wird. Schalten Sie es am Netzschalter aus.</p>	 <p>Um Feuergefahr oder die Gefahr eines elektrischen Schlages zu vermeiden, stecken Sie niemals irgendwelche Gegenstände in das Gerät. Schütten Sie niemals irgendeine Flüssigkeit in das Gerät hinein. Benutzen Sie das Fernsehgerät nicht weiter, wenn Flüssigkeiten oder Fremdkörper in das Gerät gelangt sind. Lassen Sie das Gerät sofort von qualifiziertem Fachpersonal überprüfen.</p>
 <p>Öffnen Sie nicht das Gehäuse des Gerätes. Überlassen Sie dies stets nur qualifiziertem Fachpersonal.</p>	 <p>Während eines Gewitters fassen Sie nicht das Netzkabel oder das Antennenkabel des Fernsehgerätes an.</p>	 <p>Um Feuergefahr oder die Gefahr eines elektrischen Schlages zu vermeiden, setzen Sie das Gerät nicht Regen oder sonstiger Feuchtigkeit aus.</p>
 <p>Bedecken Sie nicht die Lüftungsöffnungen des Fernsehgerätes. Lassen Sie um das ganze Gerät für die Luftzufuhr mindestens 10 cm Platz.</p>	 <p>Stellen Sie das Fernsehgerät nicht an Orten auf, die Hitze, Feuchtigkeit oder übermäßig viel Staub ausgesetzt sind. Stellen Sie das Fernsehgerät nicht an einem Ort auf, an dem es Erschütterungen ausgesetzt ist.</p>	 <p>Um Feuergefahr zu vermeiden, halten Sie brennbare Gegenstände oder offenes Licht (z.B. Kerzen) fern vom Fernsehgerät.</p>
 <p>Reinigen Sie den Bildschirm und das Gehäuse mit einem weichen Tuch. Verwenden Sie in keinem Fall Topfreiniger zum Scheuern, alkalische Reiniger, Scheuermittel oder Lösemittel wie Alkohol, Benzin oder Antistatik-Spray. Als Sicherheitsmaßnahme ziehen Sie das Netzkabel aus der Steckdose, bevor Sie den Fernseher reinigen.</p>	 <p>Ziehen das Netzkabel nur am Stecker heraus. Ziehen Sie nicht am Kabel.</p>	 <p>Achten Sie darauf, dass keine schweren Gegenstände auf dem Netzkabel liegen und es dadurch beschädigt wird. Darum empfehlen wir Ihnen, das Kabel zu straffen. Wickeln Sie es um die auf der Rückseite des Fernsehgerätes angebrachten Kabelhalter.</p>
 <p>Stellen Sie das Fernsehgerät auf einen sicheren stabilen Ständer. Verhindern Sie, dass Kinder auf das Fernsehgerät klettern. Legen Sie das Gerät nicht auf die Seite oder den Bildschirm.</p>	 <p>Bevor Sie das Gerät an einem anderen Ort aufstellen, ziehen Sie den Netzstecker. Vermeiden Sie beim Transport den Gang über unebene Flächen, schnelle hastige Schritte oder übermäßige Gewalt. Falls das Fernsehgerät heruntergefallen ist oder beschädigt wurde, lassen Sie es sofort durch qualifiziertes Fachpersonal überprüfen.</p>	 <p>Bedecken Sie nicht die Lüftungsöffnungen des Fernsehgerätes mit Gegenständen wie Vorhängen, Zeitungen usw.</p>

Allgemeine Beschreibung der Tasten auf der Fernbedienung

Informationsanzeige auf dem Bildschirm

Drücken Sie diese Taste, um alle Anzeigen auf dem Bildschirm einzublenden. Drücken Sie sie nochmals, um die Anzeige auszublenden.

Ausschalten des Tons

Einmal drücken zum Ausschalten des Tons. Nochmals drücken, um den Ton wieder einzuschalten.

Auswählen der Eingangsquelle

Drücken Sie diese Tasten mehrmals, bis das Symbol der gewünschten Eingangsquelle auf dem Bildschirm erscheint.

Diese Taste funktioniert nur im Modus Videotext.

Die Funktion A/B, die zu dieser Taste gehört, funktioniert bei diesem Fernsehgerät nicht.

Auswählen der Kanäle

Drücken Sie diese Tasten, um Kanäle auszuwählen.

Für zweistellige Programm-Nummern drücken Sie die zweite Zahl innerhalb von 3 Sekunden.

Drücken Sie zuerst **-/-** und anschließend die erste und die zweite Zahl.

Wenn Sie einen Fehler machen beim Eingeben der ersten Zahl, machen Sie weiter mit der zweiten Zahl (von 0 bis 9) und wiederholen Sie den Vorgang anschließend.

Einschalttimer

Dient zum Einstellen der Einschaltautomatik.

Abschalttimer

Dient zum Einstellen der Abschaltautomatik.

Taste ohne Funktion an diesem Gerät.

Lautstärke-Regelung

Drücken Sie diese Taste, um die Lautstärke des Fernsehgerätes einzustellen.

Diese Taste funktioniert nur im Modus Videotext.

Die Funktion \mathcal{D} , die zu dieser Taste gehört, funktioniert bei diesem Fernsehgerät nicht.

Auswählen des Bild-Modus

Drücken Sie die Taste wiederholt, um den Bild-Modus umzuschalten.

Kurzzeitiges Ausschalten des Fernsehgerätes

Drücken Sie diese Taste, um das Fernsehgerät vorübergehend auszuschalten (die Bereitschaftsanzeige I leuchtet auf). Drücken Sie die Taste nochmals, um das Fernsehgerät, ausgehend vom Bereitschaftsmodus (Standby) wieder einzuschalten.

Um Energie zu sparen, wird empfohlen, das Fernsehgerät komplett auszuschalten, wenn es nicht gebraucht wird.

⚠ Wenn nach Ablauf von 15 Minuten wieder ein

Fernsehsignal vorliegt, noch eine Taste betätigt wird, geht das Fernsehgerät automatisch in den Bereitschaftsmodus (Standby) über.

Auswählen des Fernseh-Modus

Drücken Sie diese Taste, um den Videotext oder den Eingang des Videogerätes zu deaktivieren.

Zurück zum zuletzt ausgewählten Kanal

Drücken Sie diese Taste, um zum zuletzt ausgewählten Kanal zurückzukehren (der vorausgegangene Kanal muss zuvor mindestens 5 Sekunden lang gesehen worden sein).

Auswählen der Kanäle

Drücken Sie diese Taste, um den nächsten oder vorausgegangenen Kanal auszuwählen.

Aktivieren des Menü-Systems

Drücken Sie diese Taste, um das Menü auf dem Bildschirm zu sehen. Nochmals drücken zum

Deaktivieren, und um den normalen Fernseh Bildschirm zu betrachten.

Tasten zur Menü- Auswahl

- ⬆ Nach oben blättern.
- ⬇ Nach unten blättern.
- ⬅ Vorheriges Menü oder Auswählen.
- ➔ Nächstes Menü oder Auswählen.

OK Die Auswahl bestätigen.

Auswählen des Videotextes

Drücken Sie diese Taste, um den Videotext darzustellen.

Auswählen des Bildschirm-Formates

Drücken Sie diese Taste mehrmals, um das Bildschirm-Format 4:3 für herkömmliche Bilder einzustellen oder auf 16:9 zur Nachahmung des Breitbildformats umzuschalten.

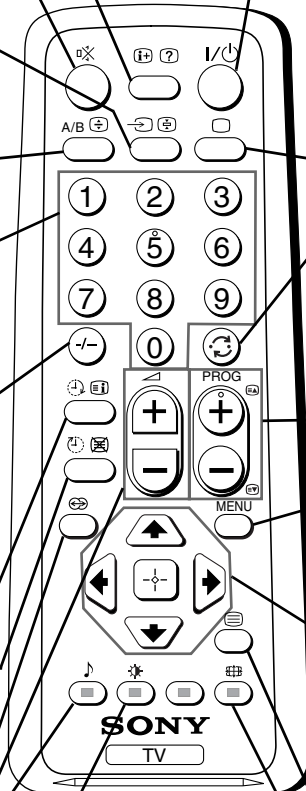

DE

i Zusätzlich zu den Fernsehfunktionen werden alle farbigen Tasten auch für das Einschalten des Videotextes verwendet. Wenn Sie weitere Information benötigen, konsultieren Sie das Kapitel über „Videotext“ dieser Bedienungsanleitung (siehe Seite 16).

Allgemeine Beschreibung der Tasten am Fernsehgerät

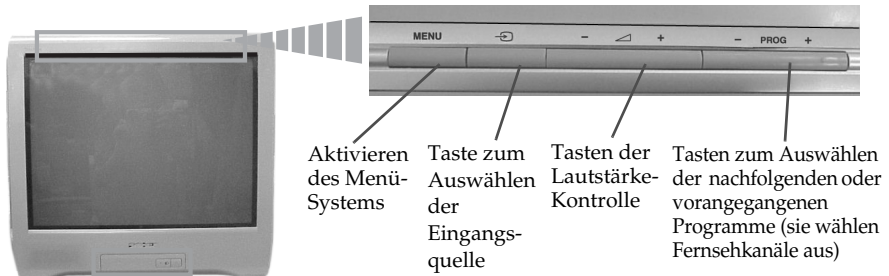



Aktivieren des Menü-Systems

Taste zum Auswählen der Eingangsquelle

Tasten der Lautstärkekontrolle

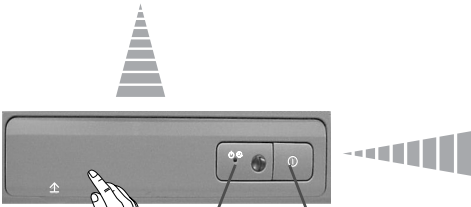
Tasten zum Auswählen der nachfolgenden oder vorangegangenen Programme (sie wählen Fernsehkanäle aus)



Klappen Sie die Abdeckung mit der Markierung  nach oben, so dass das Bedienfeld zu sehen ist.

Bereitschaftsanzeige (Standby)

Schalter zum Ein- / Ausschalten

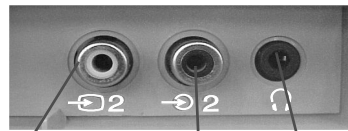

Videoeingangsanschluss

Audioeingangsanschlüsse

Kopfhöreranschluss

Einlegen der Batterien in die Fernbedienung

-  Stellen Sie sicher, dass die Batterien polaritätsrichtig eingelegt werden. Respektieren Sie die Umwelt und werfen Sie die gebrauchten Batterien in die speziell dafür vorgesehenen Behälter.

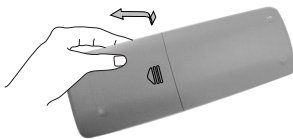

Anschluss einer tragbaren Antenne (nur für KV-14CT1B)

i Zu einem besseren Bildempfang schlagen wir Ihnen vor, dass Sie das Fernsehgerät an eine Außenantenne anschließen. Wenn Sie jedoch über keine Außenantenne verfügen, aber das lokale VHF/UHF-Signal stark genug ist, können Sie die mit diesem Fernsehgerät gelieferte Teleskop-Antenne anschließen, wie anschließend angegeben wird:

1 Stecken Sie die Antenne in den Schlitz oben am Fernsehgerät, bis sie mit einem Klicken einrastet.



2 Verbinden Sie das Antennenkabel mit der Antennenbuchse an der Rückseite des Fernsehgerätes.

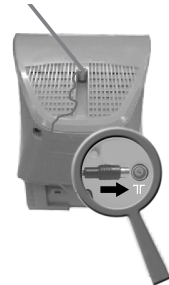

3 Schalten Sie das Fernsehgerät ein und richten Sie die Antenne aus, bis Sie einen guten Empfang erhalten.

DE

Anschluss einer Außenantenne und des Videorecorders

i Die Anschlusskabel werden nicht mitgeliefert.

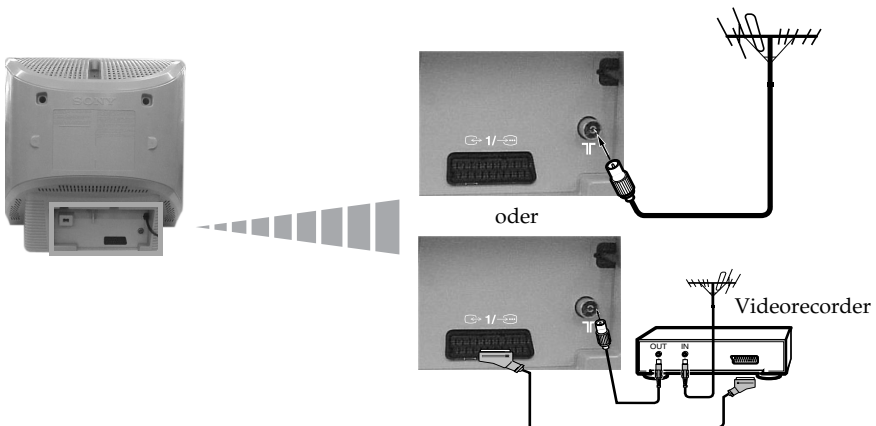



Der Anschluss über ein Scart-Kabel ist optional.

A Lesen Sie hierzu das Kapitel über „Anschluss von frei wählbaren Zusatzgeräten“ dieser Bedienungsanleitung (siehe Seite 17).



Einschalten und automatische Feinabstimmung des Fernsehers

i Beim erstmaligen Einschalten des Fernsehers erscheinen einige Menüs nacheinander auf dem Bildschirm, mit denen Sie folgende Einstellungen vornehmen können: 1.) die Menüsprache auswählen, 2.) das Land auswählen, in dem Sie das Gerät einsetzen, 3.) alle vorhandenen Kanäle (Fernsehsender) suchen und automatisch speichern, 4.) die Reihenfolge des Erscheinens der Kanäle (Fernsehsender) auf dem Bildschirm ändern und 5.) Einstellen der Bild-Schräge (nur für KV-21CT1B).

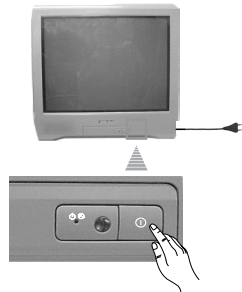

Wenn Sie jedoch später einige dieser Einstellungen ändern müssen, können Sie dies tun, indem Sie in  (Menü Grundeinstellungen) oder  (Menü Kanal-Programmierung) die entsprechenden Optionen auswählen.

1 Stecken Sie den Stecker des Fernsehers in die Steckdose (220-240V Wechselstrom, 50Hz). Drücken Sie die Taste des Schalters zum Einschalten/Ausschalten  an der Vorderseite des Fernsehers, um ihn einzuschalten. Bei der erstmaligen Betätigung dieser Taste erscheint automatisch das Menü **Language** (Sprache) auf dem Bildschirm.





2 Wählen Sie mit der Taste  +/- am Bedienfeld oben die Sprache aus und bestätigen Sie mit  die Auswahl. Ab diesem Moment erscheinen alle Menüs in der ausgewählten Sprache.

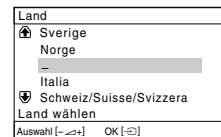

3 Auf dem Bildschirm erscheint automatisch das Menü **Land**. Drücken Sie auf die Taste  +/-, um das Land auszuwählen, in dem Sie den Fernseher benutzen wollen. Anschließend drücken Sie die Taste  , um die Auswahl zu bestätigen.

i Wenn das Land, in dem Sie das Fernsehgerät verwenden wollen, nicht auf der Liste erscheint, wählen Sie “_” anstatt eines Landes.



4 Vergewissern Sie sich, dass das Fernsehgerät korrekt an die Antenne angeschlossen ist, und bestätigen Sie dann mit  . Der Fernseher beginnt mit der Feinabstimmung und der automatischen Speicherung aller Kanäle (Fernsehsender), die zur Verfügung stehen.

- A** Dieser Prozess kann einige Minuten in Anspruch nehmen. Haben Sie Geduld und drücken Sie während der Dauer des Prozesses der Feinabstimmung keine Tasten, andernfalls wird er nicht beendet.
- Wenn das Fernsehgerät beim automatischen Abspeichern keinen Kanal (Fernsehsender) findet, erscheint eine Mitteilung auf der Bildfläche, die Sie darum bittet, die Antenne anzuschließen. Schließen Sie sie bitte so an, wie auf der Seite 7 dieses Handbuchs angegeben ist, und drücken Sie  . Der Prozess des automatischen Abspeicherns beginnt aufs Neue.

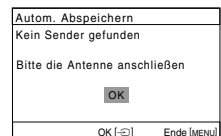
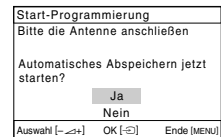

5 Nachdem der Fernseher alle Kanäle (Fernsehsender) feinabgestimmt und gespeichert hat, erscheint automatisch auf dem Bildschirm das Menü **Programme ordnen**, damit Sie die Reihenfolge, in der die Kanäle auf dem Bildschirm erscheinen, ändern können.

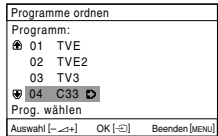

a) Wenn Sie die Reihenfolge der Kanäle nicht ändern wollen, drücken Sie MENU.

b) Wenn Sie die Reihenfolge der Kanäle ändern wollen:

- 1 Drücken Sie die Taste \triangleleft + / - , um die Programm-Nummer mit dem Kanal (Fernsehsender), dessen Position Sie ändern wollen, auszuwählen und drücken Sie anschließend auf \rightarrow .
- 2 Drücken Sie die Taste \triangleleft + / - , um die neue Programm-Nummer auszuwählen, unter der Sie den ausgewählten Kanal (Fernsehsender) speichern wollen. Anschließend drücken Sie \rightarrow .
- 3 Wiederholen Sie die Schritte b1) und b2), wenn Sie andere Fernsehkanäle neu ordnen wollen.

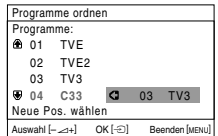

6 **i** Die folgende Option steht nur für das Modell KV-21CT1B zur Verfügung.

Auf Grund des Erdmagnetismus kann das Bild u. U. schief erscheinen. Es kann in solch einem Fall neu eingestellt werden mit Hilfe des Menüs **Bildrotation**.

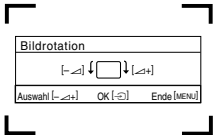

a) Wenn dies nicht notwendig ist, drücken Sie \rightarrow .

b) Korrigieren Sie gegebenenfalls mit \triangleleft + / - die Bildneigung. Abschließend drücken Sie \rightarrow zum Speichern.

DE

- i** • Damit dieses Menü wieder angezeigt wird, halten Sie die Taste MENU am Bedienfeld oben etwa 5 Sekunden lang gedrückt.
- Für die oben genannten Funktionen können Sie auch die Tasten MENU, \square und \uparrow / \downarrow / \leftarrow / \rightarrow auf der Fernbedienung verwenden.

 Der Fernseher ist nun betriebsbereit.

Einführung in das Menü-System auf dem Bildschirm und seine Anwendung

i Dieser Fernseher verwendet auf dem Bildschirm ein Menü-System, um Sie bei den verschiedenen Arbeitsvorgängen zu leiten. Verwenden Sie folgenden Tasten der Fernbedienung, um sich innerhalb des Menüs zu bewegen.

1 Drücken Sie die Taste **MENU**, um die erste Menüebene auf dem Bildschirm zu zeigen.

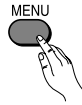

- 2**
- Drücken Sie auf die Taste **▼** oder **▲**, um das gewünschte Menü oder die gewünschte Option zu markieren.
 - Drücken Sie auf **▶**, um das Menü oder die gewählte Option einzublenden.
 - Drücken Sie auf **◀**, um zum vorangegangenen Menü oder zur vorherigen Option zurückzukehren.
 - Um die Einstellungen der gewählten Option zu ändern, drücken Sie auf **▼/▲/◀** oder **▶**.
 - Um Ihre Auswahl zu bestätigen und zu speichern, drücken Sie **↵**.

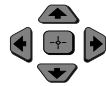

3 Drücken Sie die Taste **MENU**, um zum normalen Fernsehbildschirm zurückzukehren.



Bild-Menü



Das Menü „Bild-Menü“ erlaubt Ihnen, die Bildeinstellungen zu ändern.

Gehen Sie folgendermaßen vor: Drücken Sie **▶** nach der Auswahl der Option, die Sie ändern wollen. Anschließend drücken Sie mehrere Male **▼/▲/◀** oder **▶**, um die Einstellung zu ändern, und am Schluss drücken Sie **↵** zum Speichern derselben.

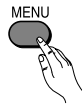
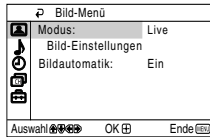
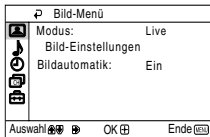
Dieses Menü erlaubt Ihnen außerdem, den Bild-Modus zu ändern, und zwar je nach Art des Programms, das sie gerade betrachten:

Modus **Live** (zum Betonen des Kontrastes und der Bildschärfe).
Film (für Bilddetails mit Präzision).
Spiele (für Bilder aus einem Spiel).
Anwender (für benutzerdefinierte Einstellungen).

Bild-Einstellungen **Kontrast** Drücken Sie **▼** oder **◀**, um den Bildkontrast zu reduzieren.
 Drücken Sie **▲** oder **▶**, um den Bildkontrast hervorzuheben.

Helligkeit	Drücken Sie oder , um das Bild dunkler zu machen. Drücken Sie oder , um die Helligkeit zu erhöhen.
Farbe	Drücken Sie oder , um die Farbintensität herabzusetzen. Drücken Sie oder , um die Farbintensität zu erhöhen.
Farbton	Drücken Sie oder , um die Grüntöne zu dämpfen. Drücken Sie oder , um die Grüntöne zu verstärken.

Farbton kann nur für NTSC-Farbsignale (z. B. Videobänder aus den USA) nicht eingestellt werden.

Bildschärfe	Drücken Sie oder , um die Bildschärfe abzuschwächen. Drücken Sie oder , um die Bildschärfe zu erhöhen.
Normwerte	Wählen Sie , um die werkseitigen Einstellungen für das Bild wiederherzustellen.

Bildautomatik Ein/Aus Zum Optimieren der Bildqualität.
So können Sie z. B. den Rauschpegel bei schwachen Signalen reduzieren.

Sobald Sie unter „Bild-Einstellungen“ Änderungen vornehmen, wird als „Modus“ automatisch „Anwender“ eingestellt und die neuen Einstellungen werden unter „Anwender“ gespeichert.

DE

Ton-Menü

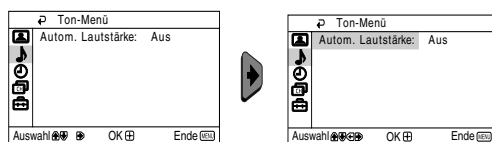

Das Menü „Ton-Menü“ erlaubt Ihnen, die Ton-Einstellungen zu ändern.

Autom. Lautstärke Ein/Aus
Das Niveau der Lautstärke der Kanäle (Fernsehsender) bleibt in gleicher Höhe, unabhängig vom Sendesignal (z.B. bei Werbesendungen).

⌚ Timer

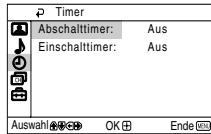
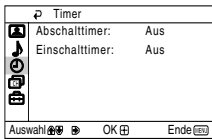

Das Menü „Timer“ erlaubt Ihnen, die Timer-Einstellungen zu ändern.

Abschalttimer

Die Option „Abschalttimer“ im Menü „Timer“ erlaubt Ihnen, eine Zeitspanne auszuwählen, nach welcher der Fernseher automatisch in den Bereitschaftsmodus (Standby) eintritt.

Gehen Sie folgendermaßen vor:

Drücken Sie hierzu nach Auswahl dieser Option. Anschließend drücken Sie oder , um die Zeitspanne (höchstens 1 Stunde 30 Minuten) auszuwählen und am Schluss drücken Sie zum Speichern.



- Wenn Sie die verbleibende Restzeit bis zum Abschalten sehen wollen, währendem Sie eine Fernsehsendung betrachten, drücken Sie die Taste .
- Eine Minute, bevor das Fernsehgerät in den Bereitschaftsmodus schaltet, wird automatisch „TV schaltet in Kürze ab“ auf dem Fernsehschirm angezeigt.

Einschalttimer

Die Option „Einschalttimer“ im Menü „Timer“ erlaubt Ihnen, eine Zeitspanne zu wählen, nach welcher der Fernseher sich automatisch aus dem Bereitschaftsmodus (Standby) anschaltet.

Gehen Sie folgendermaßen vor:

Drücken Sie hierzu nach Auswahl dieser Option. Anschließend drücken Sie oder , um die Zeitspanne (höchstens 12 Stunden) auszuwählen, und drücken Sie zum Speichern. Am Schluss drücken Sie die Taste des Bereitschaftsmodus (Standby) auf der Fernbedienung und nach Ablauf der festgelegten Zeitspanne schaltet sich der Fernseher automatisch ein. Nach der festgelegten Zeitspanne schaltet sich das Fernsehgerät automatisch ein und „Einschalttimer“ wird auf dem Bildschirm angezeigt.



- Die Bereitschaftsanzeige (Standby) am Fernsehgerät leuchtet gelb und zeigt damit an, dass „Einschalttimer“ aktiviert ist.
- Störungen jeder Art oder Stromunterbrechung werden diese Funktion abschalten.
- Wenn das Fernsehgerät mit dem „Einschalttimer“ eingeschaltet wurde und dann mehr als eine Stunde lang keine Tasten gedrückt werden, wechselt das Fernsehgerät automatisch in den Bereitschaftsmodus.

CH Kanal-Programmierung

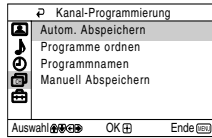
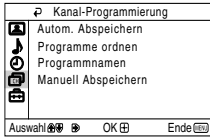

Mit dem Menü „Kanal-Programmierung“ können Sie bei diesem Gerät Fernsehkanäle speichern.

Automatisches Abspeichern

Die Option „Autom. Abspeichern“ im Menü „Kanal-Programmierung“ erlaubt Ihnen die Suche und Speicherung aller verfügbaren Fernsehkanäle (Fernsehsender).

Gehen Sie folgendermaßen vor:

Drücken Sie nach Auswahl dieser Option die Taste **➡**. Anschließend gehen Sie so vor, wie in den Schritten 4 des Kapitels „Einschalten und automatische Feinabstimmung des Fernsehers“ angegeben wird (siehe Seite 8).

Programme ordnen

Die Option „Programme ordnen“ im Menü „Kanal-Programmierung“ erlaubt Ihnen, die Reihenfolge, wie die Kanäle (Fernsehsender) auf dem Bildschirm erscheinen, zu ändern.

Gehen Sie folgendermaßen vor:

Drücken Sie hierzu nach Auswahl dieser Option die Taste **➡**. Anschließend gehen Sie so vor, wie im Schritt 5b) des Kapitels „Einschalten und automatische Feinabstimmung des Fernsehers“ angegeben wird (siehe Seite 9).

Programmnamen

Die Option „Programmnamen“ im Menü „Kanal-Programmierung“ erlaubt Ihnen, einem Kanal einen Namen mit höchstens fünf Buchstaben zu verleihen.

Gehen Sie folgendermaßen vor:

- 1 Drücken Sie **➡** nach Auswahl der Option. Drücken Sie **⬇** oder **⬆**, um die Programm- Nummer des Programms auszuwählen, der Sie einen Namen verleihen wollen, drücken Sie anschließend **⏏**.
- 2 Drücken Sie **➡**. Wenn das erste Element in der Namensspalte hervorgehoben ist, drücken Sie **⬇** oder **⬆**, um einen Buchstaben, eine Nummer oder „_“ für eine Leerstelle auszuwählen und anschließend drücken Sie **➡**, um diesen Buchstaben zu bestätigen. Wählen Sie die übrigen vier Buchstaben auf dieselbe Weise aus. Abschließend drücken Sie **⏏** zum Speichern.

wird fortgesetzt...

DE

Manuell Abspeichern

Die Option „Manuell Abspeichern“ im Menü „Kanal-Programmierung“ erlaubt Ihnen folgendes:

a) Sie können die Kanäle (Fernsehsender) und eine Videoeingangsquelle nacheinander in einer gewünschten Programmreihenfolge abspeichern. Hierzu gehen Sie wie folgt vor:

Gehen Sie folgendermaßen vor:

1 Drücken Sie nach Auswahl der Option „Manuell Abspeichern“ die Taste **➡**. Markieren Sie die Option **Programm** und drücken Sie **➡**. Anschließend drücken Sie **▼** oder **▲**, um die Programmnummer (Position) auszuwählen, unter der Sie einen Fernsehsender oder einen Videokanal abspeichern wollen (für den Videokanal empfehlen wir die Auswahl der Programmnummer „0“). Drücken Sie die Taste **◆**.

ⓘ Die folgende Option wird nur in Abhängigkeit des im Menü „Sprache/Land“ ausgewählten Landes erscheinen.

2 Nach Auswahl der Option **TV-System** drücken Sie **➡**. Anschließend drücken Sie **▼** oder **▲**, um das Fernsehsystem (**B/G** für westeuropäische Länder, **L** für Frankreich, **I** für Großbritannien oder **D/K** für osteuropäische Länder). Drücken Sie **☺**.

3 Drücken Sie nach Auswahl der Option **Kanal** die Taste **➡** und anschließend drücken Sie **▼** oder **▲** zur Auswahl des Kanaltyps („C“ für terrestrische Kanäle oder „S“ für Kabelkanäle). Drücken Sie die Taste **➡**. Im Anschluss daran betätigen Sie die Nummerntasten, um die Kanalnummer des Fernsehsenders oder des Signals des Videokanals direkt einzugeben. Wenn Sie die Kanalnummer nicht kennen, drücken Sie **▼** oder **▲**, um sie zu suchen. Sobald Sie den Kanal gefunden haben, den Sie speichern wollen, drücken Sie zweimal **☺**.

Wiederholen Sie alle diese Schritte, um weitere Kanäle abzustimmen und zu speichern.

b) Obwohl die automatische Feinabstimmung (AFT) aktiviert ist, kann sie auch manuell eingestellt werden, zu einem besseren Bildempfang, falls das Bild verzerrt empfangen wird.

Gehen Sie folgendermaßen vor:

Wählen Sie hierzu die Option **AFT**, während Sie den Kanal (Fernsehsender) betrachten, den Sie feinabstimmen wollen und anschließend drücken Sie die Taste **➡**. Drücken Sie **▼** oder **▲**, um das Niveau der Kanalfrequenzen zwischen -15 und +15 einzustellen. Abschließend drücken Sie zweimal **☺** zum Speichern.

c) Auslassen der nicht gewünschten Programmnummern, um sie beim Wählen mit Hilfe der Tasten **PROG +/-** zu überspringen.

Gehen Sie folgendermaßen vor:

Markieren Sie hierzu die Option **Programm**, drücken Sie **PROG +** oder **-**, bis die Programmnummer erscheint, die sie auslassen wollen. Sobald diese auf dem Bildschirm erscheint, wählen Sie die Option **Auslassen** und anschließend drücken Sie die Taste **➡**. Drücken Sie **▼** oder **▲**, um **Ja** zu wählen, und drücken Sie abschließend zweimal **☺** zum Speichern.

Wenn Sie später diese Funktion annullieren wollen, wählen Sie wiederum „Nein“ statt „Ja“ aus.

Grundeinstellungen

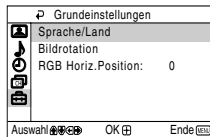

Das Menü „Grundeinstellungen“ erlaubt Ihnen, einige der Grundeinstellungen dieses Fernsehers zu ändern.

Sprache / Land

Die Option „Sprache / Land“ im Menü „Grundeinstellungen“ erlaubt Ihnen, die Sprache auszuwählen, in der die Bildschirm- Menüs erscheinen sollen. Sie können ebenfalls das Land auswählen, in dem Sie den Fernseher benützen wollen.

Gehen Sie folgendermaßen vor:

Drücken Sie hierzu nach Auswahl dieser Option die Taste . Anschließend gehen Sie so vor, wie in den Schritten 2 und 3 des Kapitels „Einschalten und automatische Feinabstimmung des Fernsehers“ angegeben wird (siehe Seite 8).

Bildrotation (nur für KV-21CT1B)

Auf Grund des Erdmagnetismus kann das Bild u.U. schief erscheinen. Es kann in solch einem Fall neu eingestellt werden mit Hilfe der Option „Bildrotation“ im Menü „Grundeinstellungen“.





Gehen Sie folgendermaßen vor:

Drücken Sie nach Auswahl dieser Option die Taste . Korrigieren Sie mit  oder  ( oder ) die Bildneigung. Abschließend drücken Sie  zum Speichern.

RGB Horiz. Position

Wenn eine RGB- Signalquelle, wie eine „PlayStation“, angeschlossen wird, ist es u.U. notwendig, die horizontale Bildposition einzustellen. In diesem Fall kann die Einstellung mit Hilfe der Option „RGB Horiz. Position“ im Menü „Grundeinstellungen“ vorgenommen werden.

Gehen Sie folgendermaßen vor:

Wählen Sie, während Sie ein RGB- Eingangssignal betrachten, hierzu die Option „RGB Horiz. Position“ aus und drücken Sie die Taste . Anschließen drücken Sie  oder , um die Bildposition zwischen -10 und +10 einzustellen. Abschließend drücken Sie  zum Speichern.

DE

Videotext

i Der Videotext ist ein Informationsdienst, der von den meisten Fernsehsendern übertragen wird. Die Seite der Inhaltsangabe des Videotextdienstes (im Allgemeinen Seite 100) stellt Informationen zur Verfügung, wie dieser Dienst verwendet wird. Verwenden Sie zur Anwendung des Videotextes die Tasten der Fernbedienung, wie auf dieser Seite angegeben wird.

A Stellen Sie sicher, dass ein Fernsehkanal mit einem starken Signal verwendet wird, da sich andernfalls Fehler im Videotext ergeben könnten.

Ein- und Ausschalten des Videotextes :

Drücken Sie die Taste , nachdem Sie den Kanal (Fernsehsender), der den Videotextdienst überträgt, ausgewählt haben.



TELETEXT	
Index	_____
Programme	_____ 25
News	_____ 153
Sport	_____ 101
Weather	_____ 98

Auswahl einer Videotext-Seite

Geben Sie mit Hilfe der Nummertastatur der Fernbedienung die drei Ziffern der Seitennummer, die Sie sehen wollen, ein.

- Wenn Sie eine Fehleingabe machen, wählen Sie drei beliebige Ziffern aus, und wiederholen Sie anschließend die Eingabe der richtigen Seitennummer.
- Wenn der Seitenzähler nicht anhält, ist die gewünschte Seite nicht verfügbar. In diesem Fall geben Sie eine andere Seitennummer ein.

So zeigen Sie den Inhalt eines Videotextdienstes an:

Drücken Sie .

Auswahl der darauffolgenden oder vorausgegangenen Seite:

Drücken Sie  oder .

Projektion von Videotext auf das Fernsehbild:

Drücken Sie die Taste , während Sie den Videotext betrachten. Drücken Sie sie nochmals, um den Videotext-Modus zu beenden.



Zurückhalten einer Seite:

Einige Videotextseiten enthalten unterteilte Seiten, die automatisch weiterblättern. Um eine solche unterteilte Seite zurückzuhalten, drücken Sie . Drücken Sie nochmals, um die Zurückhaltung wieder aufzuheben.



Aufdecken einer versteckten Information (z.B. Lösungen von Rätseln):

Drücken Sie . Drücken Sie nochmals, um die Information wieder zu verstecken.

So vergrößern Sie die Videotextanzeige:

Drücken Sie . Mit jedem Tastendruck auf  wechselt die Videotextanzeige folgendermaßen: Obere Hälfte wird vergrößert → Untere Hälfte wird vergrößert → Normale Größe.

So können Sie auf die Anzeige einer Videotextseite warten und gleichzeitig fernsehen.

- 1 Geben Sie die Nummer der gewünschten Videotextseite ein und drücken Sie .
- 2 Wenn die Seitennummer angezeigt wird, lassen Sie mit  den Text anzeigen.

Den Videotextdienst beenden:

Drücken Sie die Taste .

Fastext

i Der Fastext-Dienst erlaubt die Videotext-Seiten mit dem Betätigen einer einzigen Taste aufzurufen.

Wenn Sie Videotext betrachten und Fastext-Signale übertragen werden, erscheint unten auf der Bildschirmseite ein Ihnen den direkten farbcodiertes Menü, das Seite erlaubt. Drücken Sie hierzu die entsprechende Farbtaste (rot, grün, gelb oder blau) der Fernbedienung.

Anschluss von frei wählbaren Zusatzgeräten

i Es ist möglich, eine umfassende Palette von frei wählbaren Zusatzgeräten anzuschließen, wie im Anschluss gezeigt wird (die Verbindungskabel werden nicht mitgeliefert).

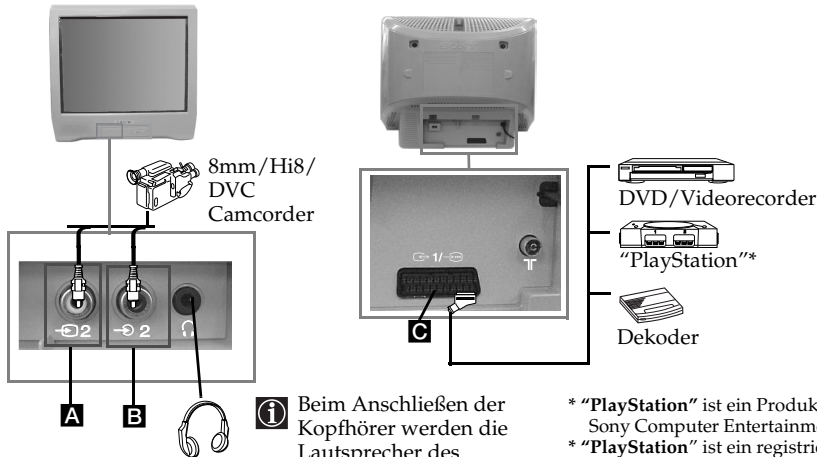

i Beim Anschließen der Kopfhörer werden die Lautsprecher des Fernsehers automatisch ausgeschaltet.

* "PlayStation" ist ein Produkt von Sony Computer Entertainment, Inc.
 * "PlayStation" ist ein registriertes Markenzeichen von Sony Entertainment, Inc.

Anschluss eines Videorecorders:

Wenn Sie einen Videorecorder anschließen wollen, finden Sie hierzu im Kapitel „Anschluss einer Außenantenne und des Videorecorders“ weitere Informationen. Wir empfehlen den Videorecorder durch ein Scart-Kabel anzuschließen. Wenn Sie über kein Scart-Kabel verfügen, müssen Sie manuell den Videosignal-Kanal mit Hilfe des Menüs „Manuell Abspeichern“ einstellen (hierzu finden Sie weitere Informationen im Abschnitt a) der Seite 14). Sie finden weitere Informationen über den Empfang des Videosignal-Kanals in den Bedienungsanleitungen Ihres Videorecorders.

DE

Anwendung von frei wählbaren Zusatzgeräten

- 1 Schließen Sie das Zusatzgerät, wie oben angegeben ist, an den richtigen Fernsehgeräte-Anschluss an.
- 2 Schalten Sie das angeschlossene Gerät ein.
- 3 Um das Bild des angeschlossenen Geräts zu sehen, drücken Sie solange mehrmals die Taste **↺**, bis auf dem Bildschirm das richtige Eingangssymbol erscheint.

Symbol

Eingangssignale

↺₁

• Audio-/Videoeingangssignal über die Scart-Buchse **C**.

⋯₁

• RGB-Eingangssignal über die Scart-Buchse **C**. Dieses Symbol erscheint nur, wenn Sie eine RGB-Signalquelle angeschlossen haben.

↺₂

• Eingangssignal des Videorecorders über die Cinchbuchse **A** und das Audio-Eingangssignal über die Buchse **B**.

- 4 Drücken Sie die Taste **○** der Fernbedienung, um zum normalen Fernsehbild zurückzukehren.

Technische Daten

TV-System:

In Abhängigkeit vom Land, das Sie ausgewählt haben:
B/G/H, L, I, D/K

Farb-System:

PAL, SECAM
NTSC 3.58, 4.43 (Nur Video-Eingang)



Kanal-Bereich:

VHF: E2-E12
UHF: E21-E69
CATV: S1-S20
HYPER: S21-S41
L: F2-F10, B-Q, F21-F69
I: UHF B21-B69
D/K: R1-R12, R21-R69

Bildröhre:

Flach-Bildschirm FD Trinitron

Anschlüsse an der Rückseite:

 1/  21-polige Scart-Buchse (CENELEC Standard), einschließlich Eingang Ton / Video, Eingang RGB, Fernsehaudio-/videoausgang.

Anschlüsse an der Vorderseite:

 2 Video-Eingang – Cinchbuchse
 2 Audio-Eingang – Cinchbuchse
 Kopfhörer-Anschluss

Ton-Ausgabe:

1 x 6W (Musikleistung)
1 x 3W (RMS)

Leistungsaufnahme:

- KV-21CT1B: 56W
- KV-14CT1B: 50W

Leistungsaufnahme im

Bereitschaftsbetrieb (Standby):

< 1W

Abmessungen (breit x hoch x tief):

- KV-21CT1B: Ca. 497 x 461 x 487 mm
- KV-14CT1B: Ca. 374 x 355 x 420 mm

Gewicht:

- KV-21CT1B: Ca. 24 kg
- KV-14CT1B: Ca. 11 kg

Mitgeliefertes Zubehör:

1 Fernbedienung (RM-W100)
2 Batterien mit IEC- Kennzeichnung
1 Antenne (nur für KV-14CT1B)

Weitere Merkmale:

- Videotext, Fasttext, TOPtext.
- Abschalttimer.
- Anschalttimer.

Design und technische Daten unangekündigten Änderungen unterworfen.

Öko- Papier – Chlorfrei. 

Störungsbehebung

 Nachfolgend finden Sie einige einfache Lösungsvorschläge für Probleme, die möglicherweise Bild und Ton beeinträchtigen.

Problem	Lösung
Kein Bild (Bildschirm ist dunkel), kein Ton	<ul style="list-style-type: none">• Überprüfen Sie die Antennen-Verbindung.• Schalten Sie das Fernsehgerät ein und drücken Sie die Taste  an der Vorderseite des Fernsehers.• Wenn die Anzeige  des Fernsehers leuchtet, drücken Sie die Taste  der Fernbedienung.
Schlechtes oder kein Bild, aber guter Ton.	<ul style="list-style-type: none">• Rufen Sie mit Hilfe des Menü-Systems das Menü „Bild-Einstellungen“ auf und wählen Sie „Normwerte“ aus, um die werkseitigen Einstellungen wieder zu aktivieren (siehe Seite 10).
Kein Bild oder kein Informations-Menü des frei wählbaren Zusatzgerätes, das an der Rückseite des Fernsehers an die Scart-Buchse angeschlossen ist.	<ul style="list-style-type: none">• Stellen Sie sicher, dass das frei wählbare Gerät angeschlossen ist und drücken Sie solange mehrmals die Taste  der Fernbedienung, bis das richtige Eingangs-Symbol auf dem Bildschirm erscheint (siehe Seite 17).
Gutes Bild, aber kein Ton.	<ul style="list-style-type: none">• Drücken Sie die Taste  + auf der Fernbedienung.• Stellen Sie sicher, dass keine Kopfhörer angeschlossen sind.
Sendungen in Farbe werden schwarzweiß angezeigt.	<ul style="list-style-type: none">• Rufen Sie mit Hilfe des Menü-Systems das Menü „Bild-Einstellungen“ auf und wählen Sie „Normwerte“ aus, um die werkseitigen Einstellungen wieder zu aktivieren (siehe Seite 10).
Verzerrtes Bild beim Programmwechsel oder Auswählen des Videotextes.	<ul style="list-style-type: none">• Schalten Sie das an die 21-polige Scart-Buchse an der Rückseite des Fernsehers angeschlossene Gerät aus.
Fehlerhafte Buchstaben auf den Videotext- Seiten.	<ul style="list-style-type: none">• Wählen Sie mit Hilfe des Menü-Systems die Option „Sprache/Land“ im Menü „Grundeinstellungen“ und wählen Sie das Land aus, in dem Sie den Fernseher benutzen (siehe Seite 15).
Schiefes Bild. (nur für KV-21CT1B)	<ul style="list-style-type: none">• Wählen Sie mit Hilfe des Menü-Systems die Option „Bildrotation“ im Menü „Grundeinstellungen“ aus und korrigieren Sie die Schräglage (siehe Seite 15).
Verrauschtes Bild.	<ul style="list-style-type: none">• Wählen Sie mit Hilfe des Menü-Systems die Option „AFT“ im Menü „Manuell Abspeichern“ aus und stellen Sie manuell die Abstimmung ein, um einen besseren Bildempfang zu erhalten (siehe Seite 14).• Wählen Sie mit Hilfe des Menü- Systems die Option „Bildautomatik“ im Menü „Bild-Menü“ und wählen Sie „Ein“ aus, um das Verrauschen des Bildes abzuschwächen (siehe Seite 10).
Fernbedienung funktioniert nicht.	<ul style="list-style-type: none">• Tauschen Sie die Batterien aus.
Die Bereitschaftsanzeige  (Standby) am Fernsehgerät blinkt rot.	<ul style="list-style-type: none">• Wenden Sie sich an den nächsten Sony-Kundendienst.

 Bleiben die Probleme bestehen, lassen Sie das Fernsehgerät bitte von qualifiziertem Fachpersonal warten. Öffnen Sie das Gehäuse AUF KEINEN FALL selbst.





DE

Introduzione





Grazie per aver scelto questo televisore a colori Sony con schermo piatto FD Trinitron.

Prima di utilizzare questo apparecchio, legga attentamente questo manuale e lo conservi per future consultazioni.









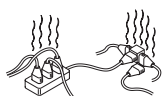

Simboli utilizzati in questo manuale:

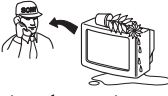
-  Informazioni importanti.
-  Informazioni sulle funzioni.
- 1,2...Sequenza delle istruzioni da seguire.
-  I pulsanti sfumati del telecomando mostrano i pulsanti che devono essere premuti per eseguire le varie istruzioni.
-  Informazioni sul risultato delle istruzioni.

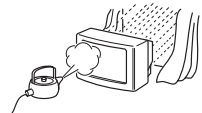
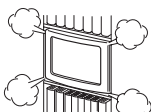
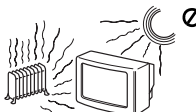
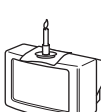
Indice

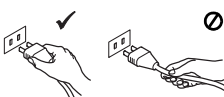
Introduzione	3
Norme di sicurezza.....	4
Descrizione generale	
Descrizione generale dei pulsanti del telecomando	5
Descrizione generale dei pulsanti del televisore.....	6
Installazione	
Inserimento delle pile nel telecomando.....	6
Collegamento di un'antenna portatile (solo per il modello KV-14CT1B)	7
Collegamento di un'antenna e del videoregistratore.....	7
Operazioni preliminari	
Accensione e sintonizzazione automatica del televisore	8
Sistema di menu su schermo	
Introduzione e uso del sistema dei menu	10
 Immagine	10
 Audio	11
 Timer.....	12
 Sintonizzazione	13
 Impostazione	15
Televideo	16
Informazioni Aggiuntive	
Collegamento di apparecchi opzionali.....	17
Uso degli apparecchi opzionali	17
Specifiche tecniche.....	18
Soluzione dei problemi	19

Norme di sicurezza

 <p>Questa apparecchiatura funziona unicamente con corrente alternata a 220-240V. Assicurarsi di non collegare troppe apparecchiature alla stessa presa di corrente perché ciò potrebbe provocare incendi e scosse elettriche.</p>	 <p>Per ragioni ambientali e di sicurezza, è consigliabile che il televisore non sia lasciato in modalità stand-by quando non è in uso. Spegnerlo utilizzando il tasto principale.</p>	 <p>Non introdurre mai oggetti di nessun tipo nell'apparecchio perché ciò potrebbe provocare incendi o scosse elettriche. Non versare mai nessun tipo di liquido sull'apparecchio. Se qualsiasi liquido o oggetto solido dovesse penetrare nell'apparecchio, non utilizzare il televisore. Farlo controllare immediatamente da personale qualificato.</p>
 <p>Non aprire mai il televisore. Fare riferimento solo a personale qualificato.</p>	 <p>Per la Vostra sicurezza, non toccare nessuna parte del televisore, né i cavi di alimentazione o antenna durante i temporali.</p>	 <p>Per prevenire rischi di incendio o di scosse elettriche, non esporre il televisore a pioggia o umidità.</p>
 <p>Non coprire le prese di ventilazione del televisore. Per la ventilazione lasciare uno spazio di almeno 10 cm tutto attorno all'apparecchio.</p>	 <p>Mai posizionare il televisore in luoghi troppo caldi, umidi, o eccessivamente polverosi. Non installare il televisore dove potrebbe essere esposto a vibrazioni meccaniche.</p>	 <p>Per prevenire rischi di incendio, mantenere lontano dal televisore oggetti e sostanze infiammabili o fiamme vive (es. candele).</p>
 <p>Pulire lo schermo ed il mobile con un panno morbido strofinando delicatamente. Non usare sostanze abrasive, alcaline o solventi come alcool, benzina o spray antistatici. Scollegare sempre il TV dalla rete elettrica prima di procedere alla pulizia.</p>	 <p>Per scollegare la spina dalla presa di corrente, tirare la spina stessa. Non tirare il cavo.</p>	 <p>Curarsi di non posizionare oggetti pesanti sulla presa di corrente perché ciò potrebbe danneggiarla. E' consigliabile avvolgere il cavo di alimentazione in eccesso utilizzando i supporti presenti sul retro del TV.</p>
 <p>Posizionare il televisore su di un mobile solido e stabile. Fare attenzione che non ci si possano arrampicare dei bambini. Non appoggiare il televisore sul lato o a faccia in giù.</p>	 <p>Rimuovere la presa di corrente prima di spostare il televisore. Evitare superfici irregolari, movimenti bruschi ed eccessiva energia. Se l'apparecchio cade o viene danneggiato farlo controllare immediatamente da personale qualificato.</p>	 <p>Non coprire le aperture di ventilazione del televisore con materiali come tende, giornali ecc.</p>

Descrizione generale dei pulsanti del telecomando

Mostrare le informazioni sullo schermo

Lo preme per mostrare tutte le indicazioni sullo schermo. Lo preme di nuovo per cancellare.

Eliminazione dell'audio (Mute)

Lo preme per eliminare l'audio. Lo preme di nuovo per ripristinarlo.

Selezione della fonte di entrata

Lo preme ripetutamente fino a che il simbolo della fonte di entrata desiderata non apparirà sullo schermo.

Questo pulsante funziona solamente in modalità televideo. La funzione A/B associata a questo pulsante, non funziona in questo apparecchio.

Selezione dei canali

Li preme per selezionare i canali. Per numeri di programma composti da due cifre, preme la seconda cifra entro un tempo massimo di 3 secondi.

o

Prema prima -/-- e, in seguito, la prima e la seconda cifra.

Se sbaglia ad introdurre il primo numero, continui introducendo il secondo numero (da 0 a 9) e, in seguito, ripeta di nuovo l'operazione.

Accensione automatica

Impostare il televisore in modo che si accenda automaticamente.

Spegnimento automatico

Impostare il televisore in modo che si spenga automaticamente.

Tasto senza funzione in questo apparecchio.

Regolazione del volume

Lo preme per regolare il volume del televisore.

Questo pulsante funziona solamente in modalità televideo. La funzione ∇ associata a questo pulsante, non funziona in questo apparecchio.

Selezione del modo di immagine

Lo preme ripetutamente per cambiare il modo di immagine.

Spegnere temporaneamente il televisore

Lo preme per spegnere temporaneamente il televisore (l'indicatore di Standby I/O si illuminerà). Lo preme di nuovo per accendere il televisore dalla modalità di Standby.

Per risparmiare energia, si consiglia di spegnere completamente il televisore quando non utilizzato.

⚠ Se durante 15 minuti non vi fosse alcun segnale di televisione, né si preme alcun pulsante, il televisore passerà in maniera automatica alla modalità di Standby.

Selezione del modo TV

Lo preme per disattivare il televideo o l'entrata video esterna.

Per ritornare al canale precedente

Questo tasto permette di tornare al canale che si stava guardando in precedenza. (Questa operazione è possibile solo dopo aver guardato il canale per almeno 5 secondi).

Selezione dei canali

Lo preme per selezionare il canale seguente o precedente.

Attivazione del sistema di menu

Lo preme per vedere il menu sullo schermo. Lo preme di nuovo per disattivarlo e per vedere lo schermo normale di televisione.

Pulsanti per la selezione del menu

- ▲ Aumentare di un livello
- ▼ Diminuire di un livello
- ◀ Andare al menu o selezione precedente
- ▶ Andare al menu o selezione seguente
- ⏏ Confermare la selezione

Selezione del televideo

Lo preme per visualizzare il televideo.

Selezione del formato dello schermo

Lo preme ripetutamente per cambiare il formato dello schermo. 4:3 per immagine convenzionale o 16:9 per simulazione di uno schermo cinematografico.

i Oltre alle funzioni di televisione, tutti i pulsanti colorati vengono utilizzati anche per le operazioni di televideo. Per maggiori informazioni, consulti il capitolo su "Televideo" di questo manuale di istruzioni (vedi pagina 16).

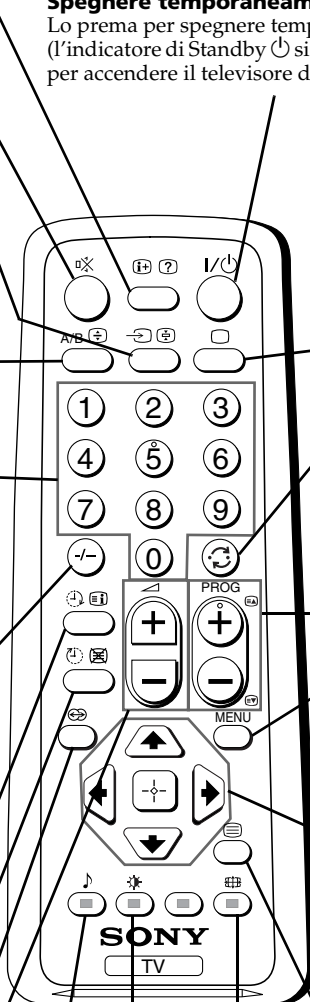

Descrizione generale dei pulsanti del televisore

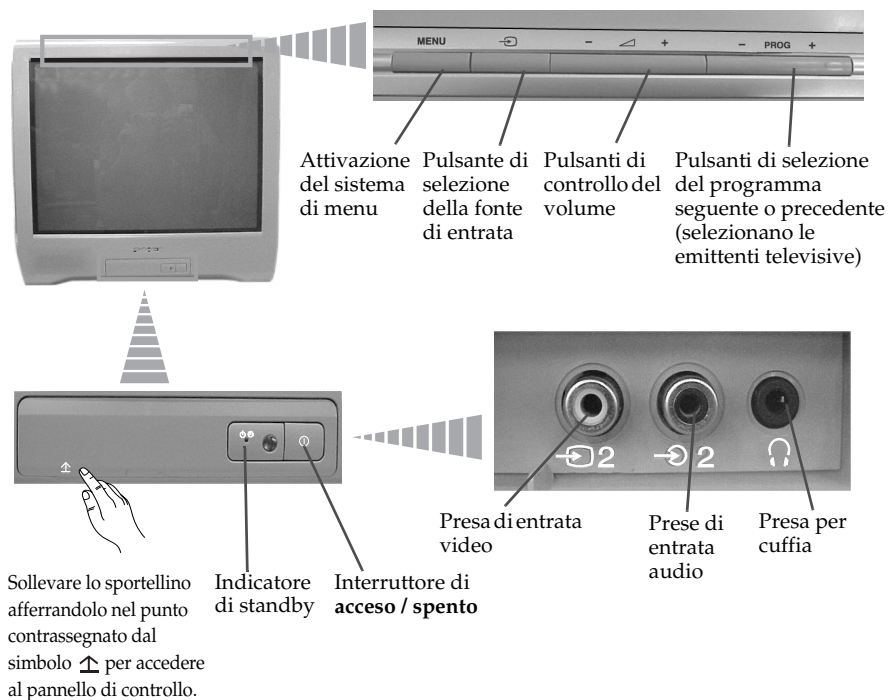

Inserimento delle pile nel telecomando

-  Si assicuri di collocare le pile fornite con le polarità nella posizione corretta. Sia rispettoso nei riguardi dell'ambiente, e depositi le pile usate nei contenitori specifici per pile.



Collegamento di un'antenna portatile (solo per il modello KV-14CT1B)

i Per ottenere una migliore ricezione dell'immagine, le consigliamo di collegare il televisore ad un'antenna esterna. Ciò nonostante, se non dispone di antenna esterna ma il segnale di VHF/UHF è sufficientemente potente, è possibile connettere l'antenna telescopica di cui è dotato questo apparecchio, come indicato in seguito:

- 1** Inserire l'antenna nella fessura situata nella parte superiore del televisore, finché questa non faccia "clac".
- 2** Connettere il cavo dell'antenna al terminale situato nella parte posteriore del televisore.
- 3** Accendere il televisore ed orientare l'antenna ottenere una buona ricezione dell'immagine.



Collegamento di un'antenna e del videoregistratore

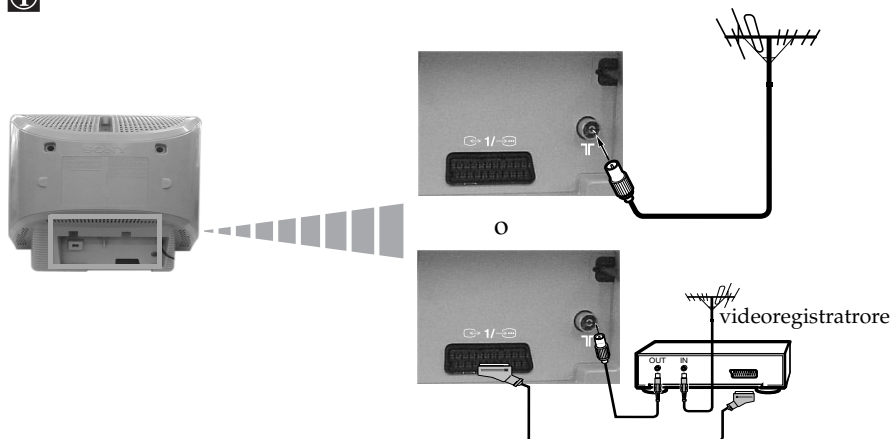

i I cavi di collegamento non vengono forniti.



Il collegamento per mezzo del connettore AV è opzionale.



A Per maggiori informazioni in merito al collegamento del videoregistratore, consulti il capitolo "Collegamento di apparecchi opzionali" di questo manuale di istruzioni (vedi pagina 17).

Accensione e sintonizzazione automatica del televisore

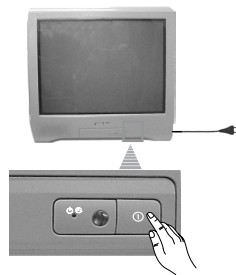

- i** La prima volta che viene acceso il televisore, apparirà sullo schermo una sequenza di menu per mezzo della quale potrà realizzare le seguenti operazioni: 1) selezionare la lingua dei menu, 2) selezionare il paese ove desidera utilizzare l'apparecchio, 3) cercare e memorizzare in maniera automatica tutti i canali disponibili (emittenti televisive), 4) cambiare l'ordine in cui i canali (emittenti televisive) appaiono sullo schermo e 5) regolare l'inclinazione dell'immagine (solo per il modello KV-21CT1B).
Ciò nonostante, se dopo un certo tempo desidera cambiare di nuovo qualcuna di queste impostazioni, potrà farlo selezionando l'opzione appropriata in  (menu di Impostazione) o  (menu di Sintonizzazione).

- 1** Colleghi la spina del televisore alla presa di corrente (220-240V AC, 50 Hz). Prema l'interruttore di accensione/spengimento  nella parte frontale del televisore per accenderlo. La prima volta che si accende il televisore, il menu **Language** (lingua) apparirà in maniera automatica sullo schermo.





- 2** Premere il tasto  +/- sul pannello di controllo superiore per selezionare la lingua, quindi premere  per confermare la selezione. A partire da questo momento, tutti i menu appariranno sullo schermo nella lingua prescelta.

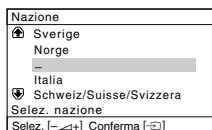

- 3** Sullo schermo apparirà in maniera automatica il menu **Nazione**. Prema il pulsante  +/- per selezionare la nazione ove desidera utilizzare il televisore, ed in seguito prema il pulsante  per confermare la selezione.

- i** Se nell'elenco non appare la nazione dove viene utilizzato il televisore, selezioni "-" al posto di un paese.



- 4** Accertarsi che l'antenna sia collegata in base alle istruzioni e quindi prema  per confermare. Il televisore inizia automaticamente la ricerca e la memorizzazione di tutti i canali disponibili (emittenti televisive).

- A** • Questo processo può durare alcuni minuti. Abbia pazienza e non prema nessun altro pulsante finché dura il processo di sintonizzazione, giacché altrimenti il processo non si completerebbe.
- Se il televisore non ha trovato alcun canale (emittente di televisione) dopo aver realizzato la sintonizzazione automatica, sullo schermo apparirà un messaggio con la richiesta di connettere l'antenna. Proceda a connetterla come indicato nella (pag. 7) di questo manuale, e prema . Il procedimento di sintonizzazione automatica ricomincerà automaticamente.

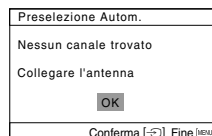
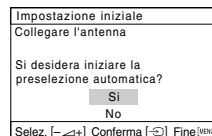

5 Una volta che il televisore avrà sintonizzato e memorizzato tutti i canali (emittenti televisive), sullo schermo apparirà in forma automatica il menu di **Ordinamento Programmi**, affinché l'utente possa cambiare l'ordine secondo il quale i canali appaiono sullo schermo.

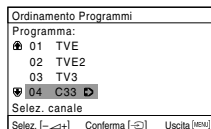

a) Se non desidera cambiare l'ordine dei canali, prema MENU.

b) Se desidera cambiare l'ordine dei canali, realizzi le seguenti operazioni:

- 1 Prema il pulsante \triangleleft +/- per selezionare il numero di programma con il canale (emittente televisiva) che desidera cambiare di posizione, ed in seguito prema \rightarrow .
- 2 Prema il pulsante \triangleleft +/- per selezionare il nuovo numero di programma nel quale desidera memorizzare il canale (emittente televisiva) selezionato, ed in seguito prema \rightarrow .
- 3 Ripeta i passi b)1 e b)2 se desidera riordinare altri canali televisivi.

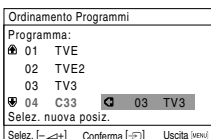

6 **i** Le opzioni riportate di seguito sono disponibili solo per il modello KV-21CT1B.

A causa del magnetismo terrestre, è possibile che l'immagine appaia inclinata. Menu **Rotazione Immagine** le permette di regolare l'immagine qualora si rendesse necessario.

a) Se non è necessario, prema \rightarrow .

b) Se necessario, prema \triangleleft +/- per correggere eventuali inclinazioni dell'immagine. Per concludere, prema \rightarrow per memorizzarlo.

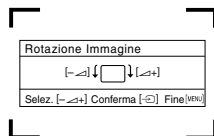

- i** • Per visualizzare nuovamente questo menu, tenere premuto per circa 5 secondi il tasto MENU situato nella parte superiore del pannello di controllo.
- Per le operazioni descritte in precedenza, è inoltre possibile utilizzare i tasti MENU, \rightarrow , \uparrow , \downarrow , \leftarrow del telecomando.

 Il televisore è pronto per funzionare.

Introduzione e uso del sistema dei menu

i Questo televisore utilizza un sistema di menu su schermo per guidare l'utente nel corso delle varie operazioni. Utilizzi i seguenti pulsanti del telecomando per spostarsi attraverso i vari menu:

1 Prema il pulsante **MENU** per mostrare il primo livello di menu su schermo.

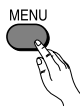

- 2**
- Per mettere in risalto il menu o l'opzione desiderati, prema **↓** o **↑**.
 - Per entrare nel menu o nell'opzione selezionata, prema **→**.
 - Per tornare al menu all'opzione precedente, prema **←**.
 - Per modificare le regolazioni dell'opzione selezionata, prema **↓/↑/←/→**.
 - Per confermare e memorizzare la sua scelta, prema **↵**.

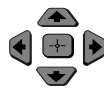

3 Prema il pulsante **MENU** per tornare allo schermo normale del televisore.

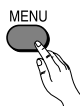



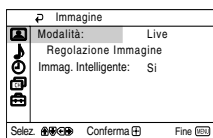
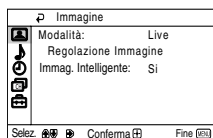







Immagine



Il menu di "Immagine" le consente di modificare le regolazioni dell'immagine.

Per realizzare questa operazione:
Dopo aver selezionato l'opzione che desidera modificare, prema **→**. In seguito, prema ripetutamente **↓/↑/←/→** per modificare la regolazione, ed infine prema **↵** per memorizzarla. Questo menu le permette anche di modificare il modo d'immagine secondo il tipo di programma che sta vedendo:

Modalità	Live (per aumentare il contrasto e la nitidezza dell'immagine). Film (per un'immagine precisa nei particolari). Game (per immagini da un videogioco). Personale (per preferenze individuali).
Regolazione Immagine	Contrasto Prema il pulsante ↓ o ← per ridurre il contrasto dell'immagine. Prema il pulsante ↑ o → per aumentare il contrasto dell'immagine.
	Luminosità Prema il pulsante ↓ o ← per diminuire la brillantezza dell'immagine. Prema il pulsante ↑ o → per aumentare la brillantezza dell'immagine.
	Colore Prema il pulsante ↓ o ← per diminuire l'intensità del colore. Prema il pulsante ↑ o → per aumentare l'intensità del colore.

Tinta	Prema il pulsante  o  per diminuire i toni verdi. Prema il pulsante  o  per incrementare i toni verdi.
 Tinta	può essere regolata solo attraverso il segnale di colore NTSC (per esempio, video degli Stati Uniti).
Nitidezza	Prema il pulsante  o  per attenuare l'immagine. Prema il pulsante  o  per ravvivare l'immagine.
Ripristino	Selezioni  per ristabilire l'immagine secondo i livelli prestabiliti in origine.
Immag. Intelligente	Si/No Selezionare per ottimizzare la qualità dell'immagine. Ad es., per ridurre il livello di disturbo se il segnale è debole.

 Dopo avere modificato i menu "Regolazione Immagine", la voce "Modalità" passa automaticamente a "Personale" e la nuova impostazione viene memorizzata come "Personale".

Audio

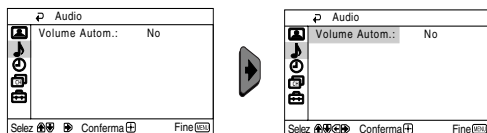

Il menu "Audio" consente di modificare le regolazioni audio.

Volume Autom.	Si/No Il livello di volume dei canali (emittenti televisive) deve rimanere stabile, indipendentemente dal segnale di emittenza (per esempio, in occasione degli annunci pubblicitari).
----------------------	--

Timer

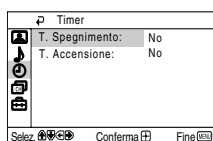
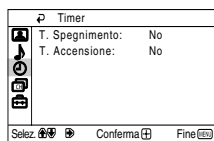

Il menu "Timer" le consente di modificare le impostazioni del timer.

Spegnimento Automatico

L'opzione di "T. Spegnimento" nell'ambito del menu "Timer", le consente di selezionare un periodo di tempo dopo il quale il televisore passa automaticamente alla modalità di disinserimento temporaneo (standby).

Per realizzare questa operazione:

Dopo aver selezionato l'opzione, prema . In seguito, prema o per selezionare l'intervallo di tempo (massimo 1 ora 30 minuti) ed infine prema per memorizzarlo.



- Se desidera vedere il tempo rimanente fino al momento dello spegnimento, mentre vede la televisione, prema il pulsante .
- Un minuto prima che il televisore entri nel modo di attesa, sullo schermo televisivo viene visualizzato automaticamente il messaggio "Il TV verrà spento tra breve".

Accensione Automatica

L'opzione di "T. Accensione" nell'ambito del menu "Timer", le consente di selezionare un periodo di tempo dopo il quale il televisore si accenderà automaticamente dalla modalità di spegnimento temporaneo (standby).

Per realizzare questa operazione:

Dopo aver selezionato l'opzione, prema . In seguito, prema o per selezionare l'intervallo di tempo (massimo 12 ore) ed infine prema per memorizzarlo. Infine prema il pulsante di spegnimento temporaneo (standby) del telecomando, ed il televisore si accenderà in forma automatica dopo l'intervallo di tempo fissato. Allo scadere dell'intervallo selezionato, il televisore si accende automaticamente e "T. Accensione" viene visualizzato sullo schermo.



- L'indicatore (standby) di attesa del televisore si illumina in arancione ad indicare che la funzione "T. Accensione" è attivata.
- Qualunque mancanza o interruzione nella fornitura di corrente elettrica annullerà questa funzione.
- Se non viene premuto alcun tasto per oltre 1 ora dopo che il televisore si è acceso mediante "T. Accensione", il televisore stesso passa automaticamente al modo di attesa.

CH Sintonizzazione

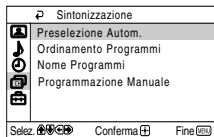
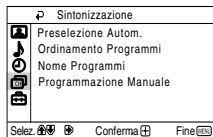

Nel menu "Sintonizzazione" è possibile preimpostare i canali del televisore.

Preselezione Automatica

L'opzione di "Preselezione Autom." nell'ambito del menu "Sintonizzazione", le permette di fare in modo che il televisore cerchi e memorizzi tutti i canali (emittenti televisive) disponibili.

Per realizzare questa operazione:

Dopo aver selezionato l'opzione, prema **➡** e, in seguito, proceda come indicato nel capitolo "Accensione e sintonizzazione automatica del televisore", passi 4 (vedi pagina 8).

Ordinamento Programmi

L'opzione di "Ordinamento Programmi" nell'ambito del menu "Sintonizzazione", le consente di cambiare l'ordine secondo il quale i canali (emittenti di televisione) appaiono sul televisore.

Per realizzare questa operazione:

Dopo aver selezionato l'opzione, prema **➡** e, in seguito, proceda come indicato nel capitolo "Accensione e sintonizzazione automatica del televisore", passo 5 b) (vedi pagina 9).

Nome Programmi

L'opzione "Nome Programmi" nell'ambito del menu "Sintonizzazione", permette di assegnare a un canale un nome composto da un massimo di cinque caratteri.

Per realizzare questa operazione:

- 1 Dopo aver selezionato questa opzione, prema **➡**. Prema **▼** o **▲** per selezionare il numero di programma cui vuole assegnare un nome, in seguito, prema **⏏**.
- 2 Prema **➡**. Con il primo elemento della colonna Nome in risalto, prema **▼** o **▲** per selezionare un carattere, un numero o "-" per uno spazio in bianco e in seguito prema **➡** per confermare la scelta. Selezioni gli altri quattro caratteri nello stesso modo. Per concludere, prema **⏏** per memorizzarlo.

continua...

IT

Programmazione Manuale

L'opzione di "Programmazione Manuale" nell'ambito del menu "Sintonizzazione", le consente di:

- a) Sintonizzare uno a uno e nell'ordine di programma desiderato, i canali (emittenti televisive) o un'entrata video esterna.

Per realizzare questa operazione:

- 1 Dopo aver selezionato l'opzione di "Programmazione Manuale", prema **↵**. Con l'opzione **Programma** in risalto, prema **↵** o **⬆**, in seguito, prema **⬇** o **⬆** per elezionare il numero di programma (posizione) nel quale desidera sintonizzare un'emittente televisiva o il canale per una fonte video esterna (per il canale della fonte video esterna consigliamo di selezionare il numero di programma "0"). Prema **⬅**.

ⓘ La seguente opzione appare solo in funzione del paese che sia stato selezionato nell'ambito del menu "Lingua/Nazione".

- 2 Dopo aver selezionato l'opzione **Sistema**, prema **↵**. Prema **⬇** o **⬆** per selezionare il sistema de televisione. (**B/G** per i paesi dell'Europa occidentale, **L** per la Francia, **I** per la Gran Bretagna o **D/K** per quelli dell'Europa orientale). Prema **⊞**.

- 3 Dopo aver selezionato l'opzione **Canale**, prema **↵** e, in seguito, prema **⬇** o **⬆** per selezionare il tipo di canale ("C" per canali terrestri o "S" per canali via cavo). Prema **↵**. In seguito, prema i pulsanti numerici per introdurre direttamente il numero del canale della emittente televisiva o quello del segnale del canale di fonte video esterna. Se non conosce il numero del canale, prema **⬇** o **⬆** per cercarlo. Quando avrà trovato il canale che desidera memorizzare prema **⊞** due volte.

Ripeta tutti questi passi per sintonizzare e memorizzare altri canali.

- b) In generale, la sintonizzazione automatica (AFT) offre la migliore immagine possibile; ciò nonostante, potrà perfezionare manualmente la sintonizzazione del televisore per ottenere una migliore immagine, se questa risulta distorta.

Per realizzare questa operazione:

Mentre sta vedendo il canale (emittente televisiva) per il quale desidera effettuare una sintonizzazione più accurata, selezioni l'opzione **AFT** e, in seguito, prema **↵**, Prema **⬇** o **⬆** per regolare il livello di frequenza del canale tra -15 e +15. Infine, prema **⊞** due volte per memorizzarlo.

- c) E' possibile omettere i numeri di programma non desiderati, saltandoli per mezzo della selezione con i pulsanti **PROG +/-**.

Per realizzare questa operazione:

Mettendo in risalto l'opzione **Programma**, prema **PROG +/-** fino a che non appaia il numero di programma che desidera omettere.

Quando questo apparirà sullo schermo, selezioni l'opzione **Salta** e, in seguito, prema **↵**. Prema **⬇** o **⬆** per selezionare **Si**, ed infine prema due volte **⊞** per memorizzarlo.

*Qualora, in seguito, l'utente desideri annullare questa funzione, selezioni di nuovo **No** al posto di **Si**.*

Impostazione



Il menu "Impostazione" le permette di modificare varie configurazioni di questo televisore.

Lingua/Nazione L'opzione di "Lingua/Nazione" nell'ambito del menu "Impostazione", le consente di selezionare la lingua in cui desidera che appaiano i menu sullo schermo. Le consente anche di selezionare il paese ove desidera utilizzare il televisore.







Per realizzare questa operazione:

Dopo aver selezionato l'opzione, prema  e, in seguito, proceda come indicato nel capitolo "Accensione e sintonizzazione automatica del televisore", passi 2 e 3 (vedi pagina 8).

Rotazione Immagine (solo per il modello KV-21CT1B)

A causa del magnetismo terrestre, è possibile che l'immagine appaia inclinata. In questo caso, l'utente potrà regolarla di nuovo utilizzando l'opzione di "Rotazione Immagine" nell'ambito del menu "Impostazione".





Per realizzare questa operazione:

Dopo aver selezionato l'opzione, prema . In seguito, prema  o  ( o ) per correggere eventuali inclinazioni dell'immagine. Infine, prema  per memorizzarlo.

Regolazione Della Geometria Dell'immagine Per una fonte RGB

Quando si collega una fonte di segnale RGB, come una "PlayStation", può rendersi necessario regolare la centratura orizzontale dell'immagine. In questo caso, l'utente potrà regolarla utilizzando l'opzione di "Centr. Orizz. RGB" nell'ambito del menu "Impostazione".

Per realizzare questa operazione:

Mentre sta vedendo un segnale di entrata RGB, selezioni l'opzione "Centr. Orizz. RGB" e prema . In seguito, prema  o  per regolare la centratura dell'immagine tra -10 e +10. Infine, prema  per memorizzarlo.

Televideo

i Quasi tutti i canali TV trasmettono informazioni tramite il Televideo. La pagina d'indice del servizio Televideo (in genere, la pagina 100) contiene le informazioni sull'uso di questo servizio.

⚠ Accertarsi che il canale TV utilizzato abbia un buon segnale, altrimenti possono comparire errori nelle pagine del Televideo.

Entrare nel servizio di televideo:

Dopo aver selezionato il canale (emittente televisiva) che trasmetta il servizio di televideo che desidera vedere, prema **⏏**.



TELETEXT	
Index #	25
Programme	25
News	153
Sport	101
Weather	98

Selezionare una pagina del televideo:

Introduca le tre cifre del numero di pagina che desidera vedere, utilizzando i pulsanti numerici del telecomando.

- Se si sbaglia, introduca tre cifre qualunque e, in seguito, introduca nuovamente il numero di pagina corretto.
- Se il contatore delle pagine non si arresta, significa che la pagina richiesta non è più disponibile. In questo caso, introduca un altro numero di pagina.

Per controllare l'indice del servizio Televideo:

Prema **⏏**.

Selezionare la pagina seguente o precedente:

Prema **⏪** o **⏩**.

Sovrapporre il televideo all'immagine della televisione:

Mentre sta vedendo il televideo, prema **⏏**. Lo prema di nuovo per uscire dalla modalità di televideo.

Blocco temporaneo di una pagina:

Alcune pagine del televideo contengono delle sottopagine che ruotano in maniera automatica. Per bloccare una sottopagina, prema **⏏** o prema di nuovo per disinserire il blocco.

Visualizzare un'informazione occulta (per esempio: soluzioni di indovinelli):

Prema **?**. Lo prema di nuovo per occultare di nuovo l'informazione.

Per ingrandire la visualizzazione del televideo:

Premere **⏏**. Ad ogni pressione di **⏏**, la visualizzazione del televideo cambia come segue: Ingrandimento della metà superiore → Ingrandimento della metà inferiore → Dimensioni normali.

Per impostare il modo di pausa per una pagina del Televideo durante la visione di un programma televisivo.

- 1 Immettere il numero del Televideo a cui si fa riferimento, quindi premere **⏏**.
- 2 Quando il numero della pagina viene visualizzato, premere **⏏** per visualizzare il testo.

Uscire dal servizio di televideo:

Prema **⏏**.

Fasttext

i Il servizio Fasttext consente di accedere alle pagine di televideo per mezzo di un unico pulsante. Nell'ambito del servizio di televideo, e nel caso in cui vengano emessi dei segnali di Fasttext, nella parte inferiore dello schermo appare un menu di codici a colori che consentono all'utente di accedere direttamente ad una pagina determinata. Per realizzare questa operazione, prema il pulsante corrispondente al colore (rosso, verde, giallo o blu) del telecomando.

Collegamento di apparecchi opzionali

i È possibile connettere al televisore una vasta gamma di apparecchi opzionali come indicato in seguito (i cavi di collegamento non vengono forniti).

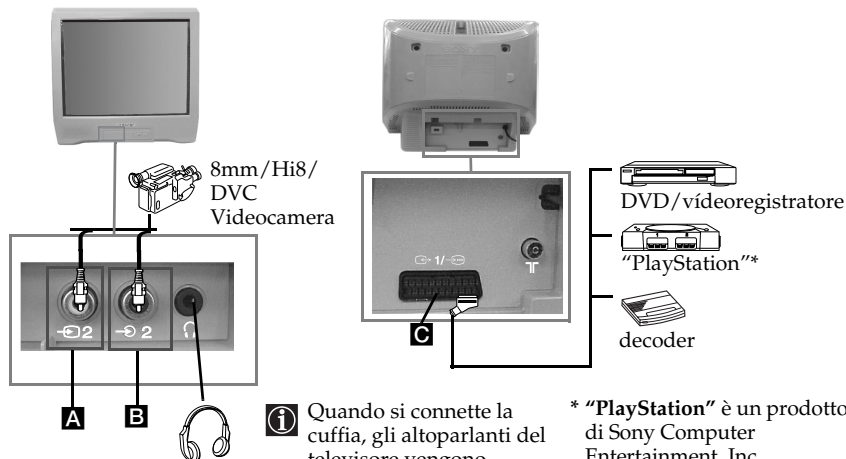

i Quando si connette la cuffia, gli altoparlanti del televisore vengono automaticamente sconnessi.

* "PlayStation" è un prodotto di Sony Computer Entertainment, Inc.
* "PlayStation" è una marca registrata di Sony Computer Entertainment, Inc.

Connessione di un video:

Per connettere un apparecchio video, consulti il capitolo "Collegamento di un'antenna e del videoregistratore". Le consigliamo di connettere il videoregistratore utilizzando un connettore AV. Se non viene utilizzato un connettore di questo tipo, si renderà necessario sintonizzare manualmente il canale del segnale video per mezzo del menu di "Programmazione Manuale" (per realizzare questa operazione, consulti il paragrafo a) della pagina 14). Consulti anche il manuale d'istruzioni del suo videoregistratore per vedere come trovare il canale del segnale del videoregistratore.

IT

Uso degli apparecchi opzionali

- 1 Connettere l'apparecchio opzionale al connettore adeguato del televisore come indicato sopra.
- 2 Accenda l'apparecchio collegato.
- 3 Per vedere l'immagine dell'apparecchio collegato, prema ripetutamente il pulsante  fino a che non appaia sullo schermo il simbolo corretto di entrata.

Simbolo

 1

 1

 2

Segnali di entrata

• Segnale di entrata di audio / video per mezzo del connettore AV **G**

• Segnale di entrata RGB per mezzo del connettore AV **C**. Questo simbolo appare solo se è stata connessa un'entrata RGB.

• Segnale di entrata video per mezzo del connettore RCA **A** e segnale di entrata audio per mezzo del **B**.

- 4 Per recuperare l'immagine normale del televisore, prema il pulsante  del telecomando.

Specifiche tecniche

Sistema televisivo:

In funzione del paese che sia stato selezionato: B/G/H, D/K, L, I

Sistema colore:

PAL, SECAM
NTSC 3.58, 4.43 (solo entrata video)

Copertura di canale:

VHF: E2-E12
UHF: E21-E69
CATV: S1-S20
HYPER: S21-S41
L: F2-F10, B-Q, F21-F69
I: UHF B21-B69
D/K: R1-R12, R21-R69



Cinescopio:

Schermo piatto FD Trinitron

Terminali posteriori:

 Connettore Euro AV da 21 pins (norma CENELEC) incluse le entrate audio / video, entrata RGB, uscita audio / video di TV.

Terminali forntali:

 2 entrata video – connettore RCA
 2 entrata audio – connettore RCA
 presa per cuffia.

Uscita audio:

1 x 6W (potenza musicale)
1 x 3W (RMS)

Consumo di energia:

- KV-21CT1B: 56W
- KV-14CT1B: 50W

Consumo di energia in modalità di disinserimento temporaneo (standby):

< 1W

Dimensioni (l. x a. x p.):

- KV-21CT1B: Circa 497 x 461 x 487 mm
- KV-14CT1B: Circa 374 x 355 x 420 mm

Peso:

- KV-21CT1B: Circa 24 kg
- KV-14CT1B: Circa 11 kg

Accessori forniti:

Un telecomando RM-W100.

Due pile a norma IEC.

1 Antenna (solo per il modello KV-14CT1B)

Altre caratteristiche:







- Televideo, FasText, Toptext.
- Spegnimento automatico.
- Accensione automatica.

Design e caratteristiche tecniche sono soggetti a cambiamenti senza preavviso.

Carta ecologica – Senza cloro 

Soluzione dei problemi

i A seguito vengono proposte alcune semplici soluzioni per risolvere i problemi riguardanti l'immagine e il suono.

Problema	Soluzione
Assenza d'immagine (lo schermo appare scuro) e assenza di suono.	<ul style="list-style-type: none">• Verifichi il collegamento dell'antenna.• Colleghi il televisore e prema il pulsante  posizionato sulla parte frontale dell'apparecchio.• Se l'indicatore  del televisore è acceso, prema il pulsante  del telecomando.
L'immagine è scadente o assente ma la qualità del suono è buona.	<ul style="list-style-type: none">• Per mezzo del sistema di menu, entri nel menu di "Regolazione Immagine" e selezioni "Ripristino" per recuperare le regolazioni originali (vedi pagina 10).
Assenza d'immagine o del menu delle informazioni dell'apparecchio opzionale collegato al connettore AV posizionato sulla parte posteriore del televisore.	<ul style="list-style-type: none">• Si assicuri di aver accesso l'apparecchio opzionale e prema varie volte il pulsante  del telecomando fino a che il simbolo di entrata corretto non appaia sullo schermo (vedi pagina 17).
Buona qualità d'immagine, ma assenza di suono.	<ul style="list-style-type: none">• Prema il pulsante  + del telecomando.• Controlli che la cuffia sia stata disinserita.
I programmi a colori non si vedono a colori.	<ul style="list-style-type: none">• Per mezzo del sistema di menu, entri nel menu di "Regolazione Immagine" e selezioni "Ripristino" per recuperare le regolazioni originali (vedi pagina 10).
L'immagine appare distorta al momento di cambiare programma o di selezionare il televideo.	<ul style="list-style-type: none">• Spenga l'apparecchio collegato al connettore AV a 21 pins della parte posteriore del televisore.
Caratteri erronei nelle pagine di televideo.	<ul style="list-style-type: none">• Mediante il sistema di menu, selezioni l'opzione "Lingua/Nazione" del menu "Impostazione" e selezioni il paese nel quale viene utilizzato il televisore (vedi pagina 15).
L'immagine appare inclinata. (solo per il modello KV-21CT1B)	<ul style="list-style-type: none">• Per mezzo del sistema di menu, selezioni l'opzione "Rotazione Immagine" nell'ambito del menu di "Impostazione" e corregga l'inclinazione (vedi pagina 15).
Immagine con rumore video.	<ul style="list-style-type: none">• Per mezzo del sistema di menu, selezioni l'opzione "AFT" nell'ambito del menu di "Programmazione Manuale" e regoli la sintonizzazione fine dei canali per ottenere una migliore ricezione dell'immagine (vedi pagina 14).• Per mezzo del sistema di menu, selezioni l'opzione "Immag. Intelligente" nell'ambito del menu di "Immagine" e selezioni "Si" per attenuare il rumore dell'immagine (vedi pagina 10).
Il telecomando non funziona.	<ul style="list-style-type: none">• Cambi le pile.
L'indicatore  (standby) di attesa del televisore lampeggia in rosso.	<ul style="list-style-type: none">• Si metta in contatto con il centro di assistenza Sony più vicino.

A In caso di avaria, faccia esaminare l'apparecchio da personale specializzato. Non apra mai l'apparecchio.

Inleiding





Bedankt voor het selecteren van deze Sony kleurentelevisie FD Trinitron met vlak beeldscherm.

Lees deze handleiding voor het in gebruik nemen van het TV-toestel aandachtig door en bewaar deze om in de toekomst na te kunnen slaan.









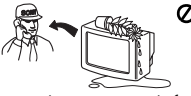

De in deze handleiding gebruikte symbolen:

-  Belangrijke informatie.
-  Functie-informatie.
- 1,2...De te volgen reeks aanwijzingen.
-  De grijs geschakeerde toetsen op de afstandsbediening geven de toetsen aan die gebruikt moeten worden voor het uitvoeren van de verschillende aanwijzingen.
-  Informatie over het resultaat van de aanwijzingen.

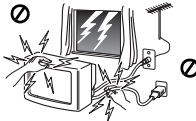
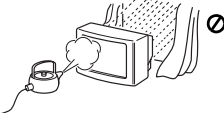
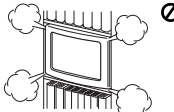
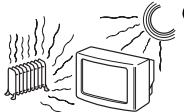
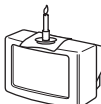
Inhoudsopgave

Inleiding	3
Veiligheidsrichtlijnen	4
Overzicht	
Overzicht van de toetsen van de afstandsbediening	5
Overzicht van de toetsen op het TV toestel	6
Installatie	
De batterijen in de afstandsbediening plaatsen	6
Het aansluiten van de telescoopantenne (alleen voor KV-14CT1B).....	7
De buitenantenne en videorecorder aansluiten	7
Ingebruikname	
De TV aanzetten en automatisch afstemmen	8
On Screen menusysteem	
Inleiding en bediening van de menusystemen	10
 Beeld	10
 Geluid	11
 Timer.....	12
 Zenders Instellen.....	13
 Instellingen	15
Teletekst	16
Aanvullende informatie	
Extra apparatuur aansluiten	17
De bediening van de extra apparatuur.....	17
Technische gegevens	18
Problemen oplossen	19

Veiligheidsrichtlijnen

 <p>Gebruik het apparaat uitsluitend op een wisselspanning van 220-240 V. Zorg er voor dat er niet te veel apparaten op een wantcontactdoos worden aangesloten om gevaar voor brand of een elektrische schok te voorkomen.</p>	 <p>Laat de TV niet in Stand-by staan als het apparaat niet gebruikt wordt. Dit om het milieu te sparen en om veiligheidsredenen. Schakel het toestel geheel uit als het niet gebruikt wordt.</p>	 <p>Duw nooit voorwerpen in het apparaat dit om brand of een elektrische schok te voorkomen. Laat nooit vloeistof in het apparaat lopen. Mocht er vloeistof of een voorwerp in de behuizing terecht komen, gebruik de TV dan niet maar laat de TV onmiddellijk nakijken door deskundigen.</p>
 <p>Open in geen geval de kast of de achterkant van de behuizing van de TV. Laat voor uw eigen veiligheid service-werkzaamheden over aan deskundigen.</p>	 <p>Raak om veiligheidsredenen de TV, het netsnoer en de antennekabel niet aan tijdens onweer. Ontkoppel netsnoer en antennekabel als er een onweersbui wordt verwacht of tijdens langere afwezigheid (vakantie).</p>	 <p>Stel de TV niet bloot aan regen of vocht om gevaar van brand of een elektrische schok te voorkomen.</p>
 <p>Zorg er voor dat de ventilatie-openingen van de TV niet geblokkeerd raken. Laat tenminste 10cm ruimte rondom het apparaat vrij.</p>	 <p>Zet de TV niet op een al te warme of vochtige plaats en zorg ervoor dat het niet blootstaat aan veel stof of mechanische trillingen.</p>	 <p>Houd brandbare voorwerpen of open vuur (bv kaarsen) uit de buurt van de TV om brand te voorkomen.</p>
 <p>Maak het scherm en het toestel schoon met een licht bevochtigde zachte doek. Gebruik nooit: agressieve schoonmaakmiddelen, alkalische cleaners, anti-statische spray, schuurmiddelen of oplosmiddelen als wasbenzine, alcohol of andere chemicalien. Als extra veiligheidsmaatregel dient de netstekker ontkoppeld te worden voor het schoonmaken.</p>	 <p>Trek nooit aan het snoer om de stekker te verwijderen, maar pak altijd de stekker zelf beet.</p>	 <p>Zorg ervoor geen zware voorwerpen op het netsnoer te plaatsen, dit kan schade veroorzaken. Wikkel het overtollige deel van het netsnoer om de hiervoor bestemde haken aan de achterwand van de TV.</p>
 <p>Plaats de TV op een veilige, stabiele ondergrond. Voorkom dat kinderen erop kunnen klimmen. Zet de TV niet op de zijkant of met de beeldbuis naar boven gericht.</p>	 <p>Trek de stekker uit het stopcontact voordat u de TV gaat verplaatsen. Voorkom hierbij ongelijke oppervlakken, snelle bewegingen of overmatige geweld. Mocht het toestel gevallen of beschadigd zijn laat het toestel dan nakijken door deskundigen.</p>	 <p>Bedek nooit de ventilatie opening van de TV met voorwerpen zoals gordijnen of kranten etc.</p>

Overzicht van de toetsen van de afstandsbediening

On screen informatie

Indrukken om alle informatie in beeld weer te geven. Nogmaals indrukken om deze weer te laten verdwijnen.

Mute

Indrukken om geluid uit te zetten. Nogmaals indrukken om geluid weer aan te zetten.

De ingangsbron selecteren

Herhaaldelijk indrukken totdat het symbool van de gewenste ingangsbron in beeld verschijnt.

Deze toets werkt alleen in de teletekst stand.

De bij deze toets horende, A/B functie werkt niet bij dit TV toestel.

Zenders selecteren

Indrukken om zenders te selecteren. Druk voor de tweecijferige zendernummers het tweede cijfer binnen 3 seconden in.

of

Druk op +/- en druk vervolgens het eerste en het tweede cijfer in. Indien u zich bij de keuze van het eerste cijfer vergist, ga dan door met het invoeren van het tweede (van 0 tot 9) en herhaal vervolgens de gehele handeling.

Inschakel Timer

Stel de televisie in zodat deze automatisch wordt ingeschakeld.

Sleep Timer

Stel de televisie in zodat deze automatisch wordt uitgeschakeld.

Dit is een functieloze toets op dit apparaat.

Geluidsvolume instellen

Indrukken om het geluidsvolume van de TV in te stellen.

Deze toets werkt alleen in de teletekst stand.

De bij deze toets horende,

functie werkt niet bij dit TV toestel.

Beeldinstelling selecteren

Herhaaldelijk indrukken om van beeldinstelling te wisselen.

De TV tijdelijk uitzetten

Indrukken om de TV tijdelijk uit te zetten (de standby-indicatie  gaat branden). Nogmaals indrukken om de TV vanuit de standby-stand aan te zetten.

Om energie te besparen raden wij u aan de TV volledig uit te schakelen wanneer zij niet gebruikt wordt.

 Nadat er 15 minuten geen TV signaal is ge eest en geen toetsen zijn ingedrukt, schakelt de TV automatisch in de standby-stand.

TV stand selecteren

Indrukken om teletekst of videoingang uit te schakelen.

Naar de laatst gekozen zender terugkeren

Indrukken om opnieuw naar de laatst gekozen zender te kijken (deze zender moet ten minste 5 seconden in beeld zijn geweest)





Zenders selecteren

Indrukken om naar de volgende of vorige zender te gaan.

Het menusysteem activeren

Indrukken om het menu weer te geven. Nogmaals indrukken om het te deactiveren en terug te keren naar het gewone TV scherm.

Toetsen om in het menu te kunnen navigeren

-  Eén niveau omhoog.
-  Eén niveau omlaag.
-  Terug naar vorig menu of keuze.
-  Vooruit naar volgend menu of keuze.
-  De keuze bevestigen.

Teletekst selecteren

Indrukken om teletekst te bekijken.

Het beeldformaat selecteren

Herhaaldelijk indrukken om van beeldformaat te wisselen. 4:3 voor het gebruikelijke beeld of 16:9 om een breed scherm na te bootsen.

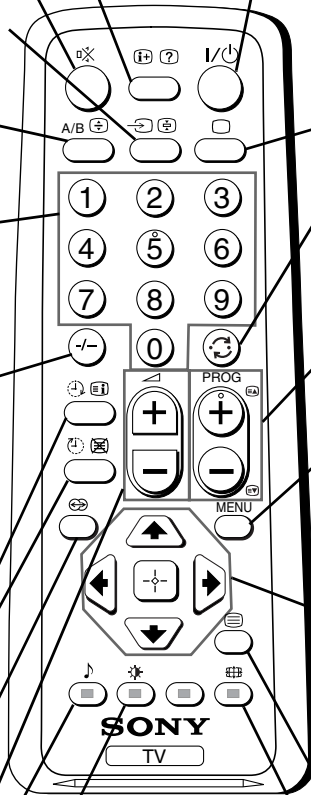

 Behalve voor de TV functies worden alle gekleurde toetsen ook voor de bediening van teletekst gebruikt. Raadpleeg voor een nadere toelichting het hoofdstuk over "Teletekst" in deze in gebruiksaanwijzing (zie bladzijde 16).

Overzicht van de toetsen op het TV toestel

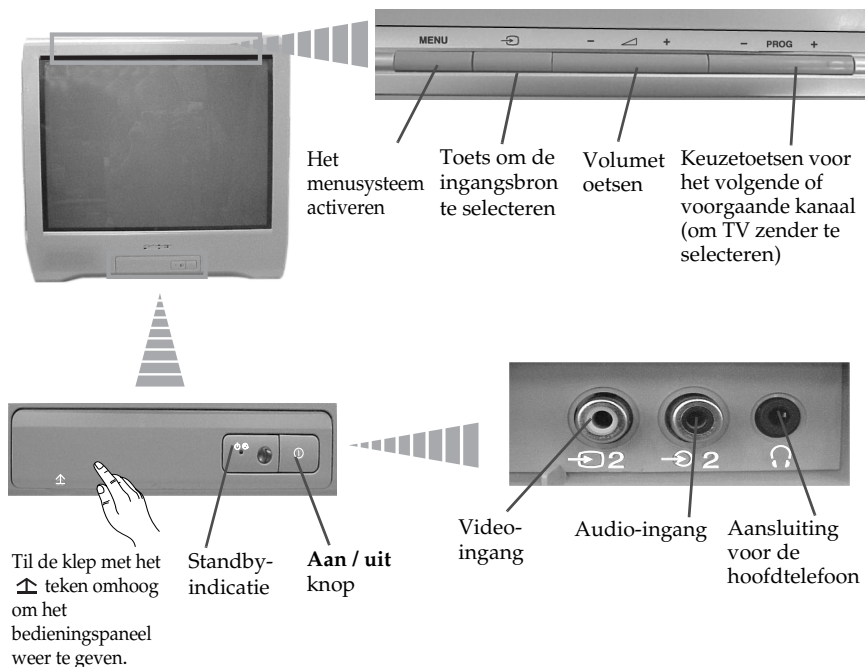

De batterijen in de afstandsbediening plaatsen

- Let bij het plaatsen van de meegeleverde batterijen op de juiste positie van de + en de - polen.
Denk aan het milieu; deponeer oude batterijen in de daarvoor bestemde containers.



- Voor de klanten in Nederland**
Bij dit produkt zijn batterijen geleverd.
Wanneer deze leeg zijn, moet u ze niet weggooien maar inleveren als KCA.

Het aansluiten van de telescoopantenne (alleen voor KV-14CT1B)

i Voor een betere beeldontvangst wordt aanbevolen het televisietoestel op een buitenantenne aan te sluiten. Indien u echter niet over een buitenantenne beschikt en het plaatselijke VHF/UHF signaal is sterk genoeg, dan kunt u de meegeleverde telescoopantenne op de onderstaande wijze aansluiten:

1 Plaats de antenne aan de bovenzijde van de TV in de daar voor bestemde houder (zie tekening).
Druk vervolgens de antenne aan tot dat u een klikje hoort van de vergrendeling.



2 Sluit de antennekabel aan op de ingang aan de achterzijde van het TV-toestel.



3 Zet de TV aan en richt de antenne voor een optimaal ontvangst.

De buitenantenne en videorecorder aansluiten

NL

i De aansluitingskabels worden niet meegeleverd.

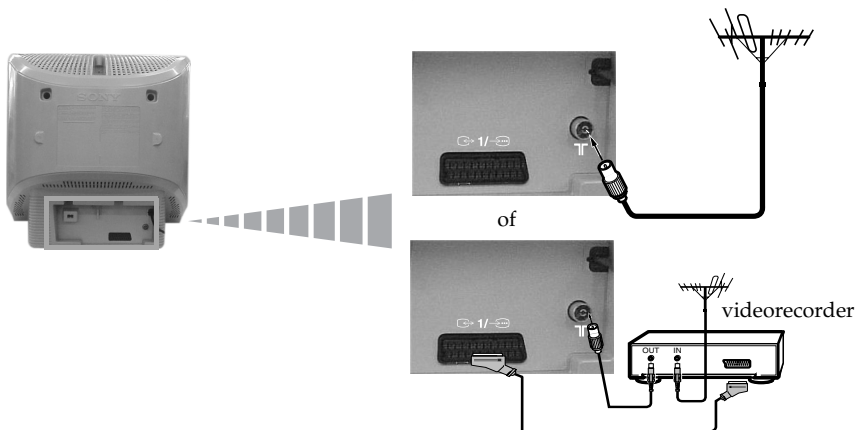



De aansluiting via de Euroconnector (scart kabel) is optioneel.

A Raadpleeg voor nadere inlichtingen voor de aansluiting van de videorecorder het hoofdstuk "Extra apparatuur aansluiten" in deze gebruiksaanwijzing (zie bladzijde 17).



De TV aanzetten en automatisch afstemmen

i De eerste maal dat u de TV aanzet zal er een opeenvolging van menu's in beeld verschijnen waarmee u: 1) de taal van de menu's kunt selecteren, 2) het land kunt selecteren waar u dit apparaat wenst te gebruiken, 3) alle beschikbare kanalen (TV zenders) automatisch kunt opzoeken en opslaan 4) de volgorde waarin de kanalen (TV zenders) in beeld komen kunt veranderen en 5) De beeldrotatie instellen (alleen voor KV-21CT1B).

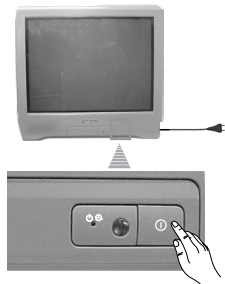

Wilt u echter na verloop van tijd een van deze instellingen wijzigen, selecteer dan de desbetreffende optie in  (menu Instellingen) of op  (menu Zenders Instellen).

1 Steek de stekker van het TV toestel in de contactdoos (220-240V AC, 50Hz). Druk op de aan/uit-knop  in het voorpaneel van de TV om deze aan te zetten. De eerste maal dat u op deze knop drukt verschijnt het menu **Language** (Taal) automatisch in beeld.





2 Druk op de  +/- toets op het bovenste bedieningspaneel om de taal te selecteren en druk vervolgens op  om de selectie te bevestigen. Van nu af aan verschijnen alle menu's in de gekozen taal in beeld.

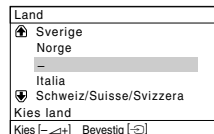

3 Automatisch komt nu het menu **Land** in beeld. Druk op de  +/- toets om het land te selecteren waar u de TV wenst te gebruiken en druk vervolgens op  om de keuze te bevestigen.

i Selecteer "-" in plaats van een land als het land waar u de TV gaat gebruiken niet in de lijst voorkomt.



4 Verzeker u ervan dat de antenne volgens de instructies is aangesloten, en druk vervolgens op de -toets om te bevestigen. Het TV toestel begint met het automatisch afstemmen en opslaan van de beschikbare kanalen (TV zenders).

- A** •Dit proces kan enkele minuten duren. Wacht a.u.b. geduldig af en druk tijdens het afstemmingsproces geen toetsen in, anders zou het proces niet worden voltooid.
- In het geval dat de TV na de automatische afstemming geen enkel kanaal (TV-zender) heeft gevonden zal er een melding in beeld komen die u vraagt de antenne aan te sluiten. Sluit deze aan volgens de aanwijzingen op pagina 7 van de handleiding en druk vervolgens op . De automatische afstemmingsprocedure begint dan weer opnieuw.

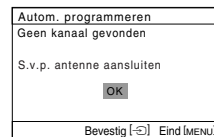
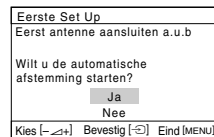

5 Na het afstemmen en opslaan van alle kanalen (TV zenders) verschijnt automatisch het menu **Programma's sorteren** in beeld zodat u de volgorde waarin de TV zenders in beeld verschijnen kunt aanpassen.

a) Ga indien u de zendervolgorde niet wilt veranderen, druk op MENU.

b) Indien u de volgorde van de zenders wilt veranderen:

- 1 Druk op \triangleleft +/- toets om het programmanummer met het kanaal (TV zender) te selecteren dat u van positie wilt veranderen en druk vervolgens op \rightarrow .
- 2 Druk op \triangleleft +/- om het nieuwe programmanummer te selecteren waarop u het gekozen kanaal (TV zender) wilt opslaan en druk vervolgens op \rightarrow .
- 3 Herhaal de stappen b)1 en b)2 als u de overige kanalen opnieuw wilt ordenen.

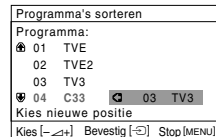
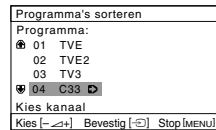

6 **i** De volgende optie is alleen beschikbaar voor de KV-21CT1B.

Door het aardmagnetisme kan het beeld scheef vervormd zijn. Met het menu **Beeldrotatie** kunt u het beeld, indien nodig, opnieuw bijstellen.

a) Druk als dat niet nodig is druk op \rightarrow .

b) Druk desgewenst op \triangleleft +/- om het beeld aan te passen als dit scheef staat. Druk tenslotte op \rightarrow om deze instelling op te slaan.

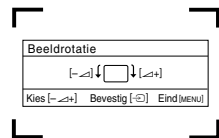

- i**
- Als u dit menu opnieuw wilt weergeven, houdt u de MENU toets op het bovenste bedieningspaneel ongeveer 5 seconden ingedrukt.
 - De knoppen MENU, $\left[\begin{smallmatrix} \uparrow \\ \downarrow \end{smallmatrix} \right]$ en $\left[\begin{smallmatrix} \rightarrow \\ \leftarrow \end{smallmatrix} \right]$ op de afstandsbediening kunnen ook worden gebruikt om de bovenstaande handelingen uit te voeren.

 *Het TV toestel is klaar voor gebruik.*

Inleiding en bediening van de menusystemen

i Deze TV gebruikte On Screen menusystemen om u door de verschillende menu's te begeleiden. Maak van de volgende toetsen op de afstandsbediening gebruik om u door de menu's te verplaatsen:

1 Druk op de **MENU** toets om het eerste menuniveau op het scherm weer te geven.

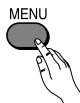

- 2**
- Druk op **↓** of op **↑** om het gewenste menu of de gewenste optie weer te geven.
 - Druk op **→** om in het gekozen menu of de gekozen optie te komen.
 - Druk op **←** om naar het voorgaande menu of de voorgaande optie terug te keren.
 - Druk op **↓** / **↑** / **←** of op **→** om de instellingen van de gekozen functie te wijzigen.
 - Druk op **+** om uw keuze te bevestigen.



3 Druk op de **MENU** toets om terug te keren naar het gewone TV beeld.

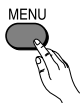

Beeld



Met het menu "Beeld" kunt u de beeldinstellingen wijzigen.

Ga daarvoor als volgt te werk:





Selecteer daarvoor deze optie en druk vervolgens op **→**. Druk dan herhaaldelijk op **↓** / **↑** / **←** of op **→** om de instelling te wijzigen en druk tenslotte op **+** om deze op te slaan. Met dit menu kunt u ook de beeldinstelling wijzigingen afhankelijk van het soort programma waar u naar kijkt:

Instelling **Live** (zorgt voor een contrastrijke en scherpe beeldweergave).
Film (voor een scherp gedetailleerd beeld).
Game (voor computerspelletjes).
Voorkeur (voor uw eigen persoonlijke instellingen).

Beeldinstellingen	Contrast	Druk op ↓ of op ← om het contrast te verkleinen. Druk op ↑ of op → om het contrast te vergroten.
	Helderheid	Druk op ↓ of op ← om de beeldweergave donkerder te maken. Druk op ↑ of op → om de beeldweergave lichter te maken.
	Kleur	Druk op ↓ of op ← om de kleurintensiteit te verlagen. Druk op ↑ of op → om de kleurintensiteit te verhogen.

Kleurtint Druk op  of op  om de groene tinten te verkleinen.
Druk op  of op  om de groene tinten te vergroten.

 **Kleurtint** is niet voorhanden voor het NTSC kleursysteem (bijv. Amerikaanse videobanden).

Beeldscherpte Druk op  of op  om de beeldweergave zachter te maken.
Druk op  of op  om de beeldweergave harder te maken.

Herstellen Selecteer  om de oorspronkelijke fabrieksinstellingen voor het beeld te herstellen.

Beeldoptimalisatie **Aan/Uitsatie** Selecteer deze optie om de beeldkwaliteit te optimaliseren. Bijvoorbeeld om storing te verminderen als het signaal zwak is.

 Als u wijzigingen hebt aangebracht in "Beeldinstellingen", schakelt "Instelling" automatisch over naar "Voorkeur". De nieuwe instelling wordt opgeslagen bij "Voorkeur".

Geluid

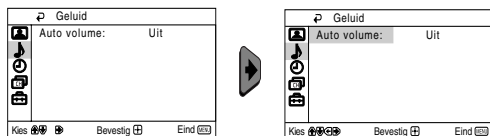

Met het menu "Geluid" kunt u de geluidsinstellingen aanpassen.

Auto volume **Aan/Uit**
Het volumeniveau blijft gelijk gij de verschillende zendersignalen (bijv. bij reclameboodschappen).

⌚ Timer

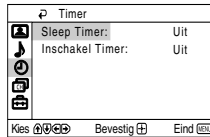
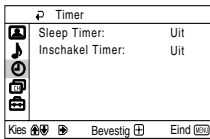

Met het menu "Timer" kunt u de tijdsinstellingen veranderen.

Sleep Timer

Met de optie "Sleep Timer" in het menu "Timer" kunt u een tijdsduur selecteren waarna het TV toestel automatisch in de standby-stand springt.

Ga daarvoor als volgt te werk:

Selecteer daarvoor deze optie en druk vervolgens op **➡**. Druk dan op **⬇** of op **⬆** om de tijdsduur te selecteren (maximaal 1 uur 30 minuten) en druk tenslotte op **⏏** om deze keuze op te slaan.



- Druk terwijl u TV kijkt op de **⏏** toets om de resterende tijd tot de automatische uitschakeling weer te geven.
- "TV schakelt spoedig uit" wordt één minuut voordat de TV overschakelt naar standby, automatisch weergegeven op het TV-scherm.

Inschakel Timer

Met de optie "Inschakel Timer" in het menu "Timer" kunt u een tijdsduur selecteren waarna het TV toestel vanuit de standby-stand automatisch aangaat.

Ga daarvoor als volgt te werk:

Selecteer daarvoor deze optie en druk vervolgens op **➡**. Druk dan op **⬇** of op **⬆** om de tijdsduur te selecteren (ten hoogste 12 uur) en druk op **⏏** om deze op te slaan. Druk tenslotte op de **⏏** toets (standby) van de afstandsbediening en na de ingestelde tijdsduur gaat de TV automatisch aan. Als de geselecteerde tijd is verstreken, wordt de televisie automatisch ingeschakeld en wordt "Inschakel Timer" weergegeven.



- De standby-indicatie **⏏** op de TV gaat oranje branden om aan te geven dat "Inschakel Timer" is ingeschakeld.
- Stroomuitval of de onderbreking van de netspanning annuleert deze functie.
- Als er meer dan een uur nadat de televisie is ingeschakeld met "Inschakel Timer", niet op knoppen wordt gedrukt, schakelt de televisie automatisch over naar stand-by.

CH Zenders Instellen



Met het menu "Zenders Instellen" kunt u kanalen instellen op deze televisie.

Automatisch programmeren

Met de optie "Autom. programmeren" in het menu "Zenders Instellen" zoekt de TV automatisch alle beschikbare kanalen (TV zenders) op en slaat deze op.

Ga daarvoor als volgt te werk:

Druk daarvoor na het selecteren van deze optie op en handel vervolgens naar de aanwijzingen in het hoofdstuk "De TV aanzetten en automatisch afstemmen", stappen 4 (zie bladzijde 8).

Programma's sorteren

Met de optie "Programma's sorteren" in het menu "Zenders Instellen" kunt u de volgorde waarin de kanalen (TV zenders) in beeld komen veranderen.

Ga daarvoor als volgt te werk:

Druk daarvoor na het selecteren van deze optie op en handel vervolgens naar de aanwijzingen in het hoofdstuk "De TV aanzetten en automatisch afstemmen", stap 5b) (zie bladzijde 9).

Programmnaam

Met de optie "Programmnaam" in het menu "Zenders Instellen" kunt u een etiket van ten hoogste vijf karaktertekens aan een kanaal toekennen.

Ga daarvoor als volgt te werk:

- 1 Druk na het selecteren van de optie op . Druk op of op om het nummer van de zender te selecteren die u wilt benoemen en druk vervolgens op .
- 2 Druk op . Druk terwijl de schermwijzer op het eerste element van de kolom Naam staat op of op om een letter, een cijfer of een "_" voor een spatie te selecteren en druk vervolgens op om deze keuze te bevestigen. Selecteer de andere vier karaktertekens op dezelfde wijze. Druk tenslotte op om deze keuze op te slaan.

gaat door...





NL

Handmatig Programmeren





Met de optie "Handmatig Programmeren" in het menu "Zenders Instellen" kunt u:







a) De TV zenders of de video-ingang één voor één en in de gewenste volgorde afstemmen.

Ga daarvoor als volgt te werk:

1 Druk na het selecteren van de optie "Handmatig Programmeren" op . Druk als de optie **Programma** oplicht op  en druk vervolgens op  of op  om het programmanummer (positie) waarop u een TV zender of videokanaal wordt afstemmen (voor het videokanaal wordt het programmanummer "0" aanbevolen). Druk op .

 Of deze optie verschijnt is afhankelijk van het land dat u in het menu "Taal/Land" heeft gekozen.





2 Druk na het selecteren van de optie **Systeem** op  en druk vervolgens op  of op  om het TV ontvangststelsel te selecteren (**B/G** voor West-Europa, **L** voor Frankrijk, **I** voor Groot-Brittannië of **D/K** voor Oost-Europa). Druk op .

3 Druk na het selecteren van de optie **Kanaal** op  en druk vervolgens op  of op  om het zendertype te selecteren ("**C**" voor een normale zender of "**S**" voor een kabelzender). Druk op . Druk vervolgens op cijfertoetsen om het kanaal van de TV zender of het videosaal rechtstreeks in te voeren. Druk als u het kanaalnummer niet weet op  of op  om het op te zoeken. Druk als u het kanaal vindt en het op wilt slaan tweemaal op .

Herhaal al deze stappen om nog meer kanalen af te stemmen en op te slaan.





b) Hoewel de automatische fijnafstemming (AFT) altijd geactiveerd is kan deze ook nog met de hand verricht worden voor een betere ontvangst wanneer er sprake is van beeldvervalsing.

Ga daarvoor als volgt te werk:

Selecteer daarvoor terwijl u naar het kanaal kijkt dat u fijner wilt afstemmen op de optie **AFT** en druk vervolgens op . Druk op  of op  om de zenderfrequentie tussen -15 en +15 in te stellen. Druk tenslotte tweemaal op  om deze op te slaan.

c) U kunt ongewenste programmanummers overslaan als u de programma's kiest met de PROG +/- toetsen.

Ga daarvoor als volgt te werk:

Druk daarvoor in de optie **Programma** op **PROG +/-** totdat het programmanummer dat u over wilt slaan in beeld komt. Selecteren dan de optie **Overslaan** en druk vervolgens op . Druk op  of op  om **Ja** te selecteren en druk tenslotte tweemaal op  om deze keuze op te slaan.

Wanneer u na verloop van tijd deze functie op wilt heffen selecteer dan weer "Nee" in plaats van "Ja".

Instellingen

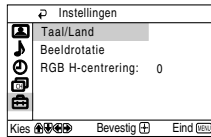
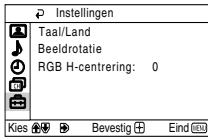

Met het menu "Instellingen" kunt u de diverse instellingen van dit TV toestel wijzigen.

Taal/Land

Met de optie "Taal/Land" in het menu "Instellingen" kunt u de gewenste taal voor de menudisplays selecteren. Hiermee kunt u eveneens het land waar u het TV toestel wilt gebruiken selecteren.





Ga daarvoor als volgt te werk:

Druk daarvoor na het selecteren van deze optie op  en handel vervolgens naar de aanwijzingen in het hoofdstuk "De TV aanzetten en automatisch afstemmen", stappen 2 en 3 (zie bladzijde 8).

Beeldrotatie (alleen voor KV-21CT1B)

Door het aardmagnetisme kan het beeld scheef zijn. In dat geval kunt u het beeld bijstellen met behulp van de optie "Beeldrotatie" in het menu "Instellingen".

Ga daarvoor als volgt te werk:

Druk daarvoor na het selecteren van deze optie op . Druk op  of  ( of op ) om het beeld aan te passen als dit scheef staat. Druk tenslotte op  om deze instelling op te slaan.

RGB H-centrering

Wanneer een RGB signaalbron wordt aangesloten, zoals bijv. een "PlayStation", kan het nodig zijn de horizontale beeldpositie te centreren. In dat geval kunt u gebruik maken van de optie "RGB H-centrering" in het menu "Instellingen"

Ga daarvoor als volgt te werk:

Selecteer daarvoor terwijl u naar een RGB ingangssignaal kijkt de optie "RGB H-centrering" en druk op . Druk vervolgens op  of op  om de beeldpositie tussen -10 en +10 in te stellen. Druk tenslotte op  om deze instelling op te slaan.

NL

Teletekst

i Teletekst is een informatiedienst die door de meeste TV zenders wordt uitgezonden. De indexpagina (meestal nr. 100) geeft u gebruiksaanwijzingen voor deze dienstverlening. Maak voor de bediening van teletekst gebruik van de toetsen van de afstandsbediening zoals hieronder wordt uitgelegd.

⚠ Gebruik een TV kanaal met een sterk signaal, anders zouden er storingen in teletekst kunnen optreden.

Teletekst inschakelen:

Selecteer het kanaal (TV zender) dat de teletekstdienst uitzendt die u wilt zien en druk vervolgens op **≡**.

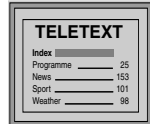

TELETEXT	
Index	25
Programme	153
News	101
Sport	98
Weather	

Een teletekstpagina selecteren:

Voer met behulp van de cijfertoetsen op de afstandsbediening de drie cijfers in van het paginanummer dat u wilt zien.

- *Selecteer indien u zich vergist drie willekeurige cijfers en voer vervolgens het juiste paginanummer in.*
- *Als de paginateller blijft doorgaan houdt dat in dat opgevraagde pagina niet beschikbaar is. Voer in dat geval een ander paginanummer in.*

De inhoud van een teleteksts-service bekijken:

Druk op **≡i**.

Naar de vorige of volgende pagina gaan:

Druk op **≡A** of op **≡V**.

Teletekst over het TV beeld heen weergeven:

Druk terwijl u naar teletekst kijkt op **≡**. Druk nogmaals op deze toets om teletekst weer te verlaten.

Een pagina vasthouden:

Sommige teletekstpagina's bestaan uit verscheidene subpagina's die automatisch roteren.

Druk op **≡** om een pagina vast te houden. Druk nogmaals op deze toets om de vergrendeling weer ongedaan te maken.

Verborgen informatie weergeven (bijv.: oplossingen van raadsels):

Druk op **?**. Druk nogmaals op deze toets om de informatie weer te verbergen.

De teletekstweergave vergroten:

Druk op **±**. Wanneer u op **±** drukt, wordt de teletekstweergave als volgt gewijzigd: Bovenste helft uitvergroot → Onderste helft uitvergroot → Normaal formaat.

Wachten op een teletekstpagina terwijl u een televisieprogramma bekijkt.

- 1 Voer het nummer van de gewenste pagina in en druk op **⊗**.
- 2 Als het paginanummer verschijnt, drukt u op **≡** om de tekst weer te geven.

Teletekst verlaten:

Druk op **□**.

Fastext

i Met Fastext heeft u met slechts één druk op de knop toegang tot een teletekstpagina. Wanneer u naar teletekst kijkt en er worden Fastext-signalen uitgezonden verschijnt onder in de pagina een menu met kleurcodes waarmee u rechtstreeks naar een pagina kunt gaan. Druk daarvoor op de desbetreffende gekleurde toets (rood, groen, geel of blauw) van de afstandsbediening.

Extra apparatuur aansluiten

i U kunt een grote verscheidenheid aan extra apparatuur op uw TV toestel aansluiten zoals hieronder wordt uitgelegd (de verbindingkabels worden niet meegeleverd).

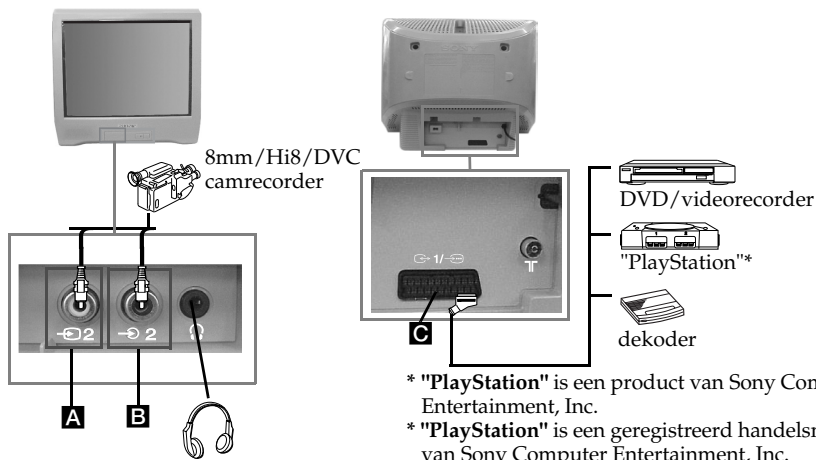

i Op het moment dat de hoofdtelefoon aangesloten wordt, worden de luidsprekers van het TV-toestel automatisch uitgeschakeld.

Een videorecorder aansluiten:

Raadpleeg om een videorecorder aan te sluiten het hoofdstuk "De buitenantenne en de videorecorder aansluiten". Het wordt aanbevolen de videorecorder met een scart kabel op de euroscart aan te sluiten. Als u deze kabel niet gebruikt dan kunt u het kanaal voor het videosignaal met de hand afstemmen met behulp van het menu "Handmatig Programmeren" (raadpleeg daarvoor paragraaf a. op bladzijde 14). Raadpleeg eveneens de gebruiksaanwijzing van de videorecorder om erachter te komen hoe u het videosignaal vindt.

NL

De bediening van de extra apparatuur

- 1 Sluit de extra apparatuur op de juiste ingang van het TV toestel aan volgens de bovenstaande aanwijzingen.
- 2 Zet het aangesloten apparaat aan.
- 3 Druk om het beeld van het aangesloten apparaat weer te geven herhaaldelijk op de toets totdat het juiste symbool voor deze ingang in beeld verschijnt..

Symbool

1

1

2

Ingangssignalen

• Ingangssignaal audio/video via de euroscart **C**.

• Ingangssignaal RGB via de euroscart **C**. Dit symbool komt alleen dan in beeld als er een RGB signaal is aangesloten

• Ingangssignaal video via de (tulp) RCA aansluiting **A** en ingangssignaal audio via **B**.

- 4 Druk om terug te keren naar het gewone TV beeld op de toets van de afstandsbediening.

Technische gegevens

TV systeem:

Afhankelijk van het land dat u gekozen heeft:
B/G/H, L, I, D/K

Kleursysteem:

PAL, SECAM

NTSC 3.58, 4.43 (uitsluitend voor de video-ingang)

Dekking van de kanalen:

VHF: E2-E12

UHF: E21-E69

CATV: S1-S20

HYPER: S21-S41

L: F2-F10, B-Q, F21-F69



I: UHF B21-B69

D/K: R1-R12, R21-R69

Beeldbuis:

Vlak beeldscherm FD Trinitron

Terminals aan de achterkant:

 1/  21 pins eurocart (CENELEC richtlijn) met inbegrip van audio-/video-ingang, RGB ingang, Audio-/video-uitgang van de TV.

Terminals aan de voorkant:

 2 video-ingang – RCA aansluiting

 2 Audio-ingang – RCA aansluiting

 aansluiting hoofdtelefoon

Geluidsuitgang:

1 x 6W (muzieksterkte)

1 x 3W (RMS)

Energieverbruik:

• KV-21CT1B: 56W

• KV-14CT1B: 50W

Energieverbruik in standby-stand:

< 1W

Afmetingen (br. x h x d):

• KV-21CT1B: Ongeveer 497 x 461 x 487 mm

• KV-14CT1B: Ongeveer 374 x 355 x 420 mm

Gewicht:

• KV-21CT1B: Ongeveer 24 kg

• KV-14CT1B: Ongeveer 11 kg

Meegeleverde accessoires:

1 afstandsbediening (RM-W100)

2 batterijen volgens IEC richtlijn.

1 Antenne (alleen voor KV-14CT1B)

Andere kenmerken:

• Teletext, Fastext, TOPtext

• Automatisch uitzetten.







• Automatisch aanzetten.

Ontwerp en technische gegevens kunnen zonder voorafgaande kennisgeving gewijzigd worden.

Ecologisch papier - 100 % Chloorvrij 

Problemen oplossen

 Hier volgen enkele eenvoudige oplossingen voor problemen met betrekking tot beeld en geluid.

Probleem	Oplossing
Geen beeld (scherm is zwart) en geen geluid.	<ul style="list-style-type: none"> • Controleer de antenneaansluiting. • Steek de stekker in het stopcontact en druk op de  knop aan de voorzijde van het apparaat. • Druk als de  indicatie brandt op de I/ toets van de afstandsbediening.
Geen of slecht beeld, maar goede geluidskwaliteit.	<ul style="list-style-type: none"> • Gebruik het menusysteem om in "Beeldinstellingen" weer te keren en selecteer "Herstellen" om de fabrieksinstellingen te herstellen (zie bladzijde 10).
Geen beeld of menu-informatie van de extra apparatuur die op de eurocart aan de achterkant van het toestel is aangesloten.	<ul style="list-style-type: none"> • Ga na of u het aangesloten apparaat heeft aangezet en druk meermaals op de  toets van de afstandsbediening totdat het juiste ingangssignaal in beeld komt (zie bladzijde 17).
Goed beeld, maar geen geluid.	<ul style="list-style-type: none"> • Druk op de  + toets van de afstandsbediening. • Controleer of de hoofdtelefoon afgesloten is.
Geen kleur bij een programma in kleur.	<ul style="list-style-type: none"> • Gebruik het menusysteem om "Beeldinstellingen" weer te geven en selecteer "Herstellen" om de fabrieksinstellingen te herstellen (zie bladzijde 10).
Vervormd beeld bij het wisselen van TV kanalen of het overschakelen op teletekst.	<ul style="list-style-type: none"> • Zet de apparatuur uit die op de 21 pins eurocart aan de achterkant van de TV is aangesloten.
Onjuiste karakters op de teletekstpagina's.	<ul style="list-style-type: none"> • Selecteer met behulp van het menusysteem de optie "Taal/Land" en selecteer het land waar u het TV-toestel gebruikt (zie bladzijde 15).
Scheef beeld (alleen voor KV-21CT1B).	<ul style="list-style-type: none"> • Gebruik het menusysteem om "Beeldrotatie" te selecteren in het menu "Instellingen" en stel het beeld bij (zie bladzijde 15).
Storing in beeld.	<ul style="list-style-type: none"> • Gebruik het menusysteem om de optie "AFT" in het menu "Handmatig Programmeren" te selecteren en stel handmatig de afstemming bij om de beeldontvangst te verbeteren (zie bladzijde 14). • Gebruik het menusysteem om de optie "Beeldoptimalisatie" te selecteren in het menu "Beeld" en selecteer vervolgens "Aan" om de beeldruis te verminderen (zie bladzijde 10).
De afstandsbediening doet het niet.	<ul style="list-style-type: none"> • Vervang de batterijen.
De standby-indicatie  op de TV knippert rood.	<ul style="list-style-type: none"> • Neem contact op met een Sony Service Centrum bij u in de buurt.

 Laat in geval van problemen uw TV toestel door vakmensen nakijken. Open nooit zelf het toestel.

KV-21CT1B

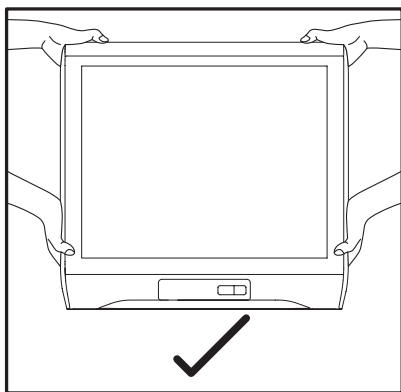
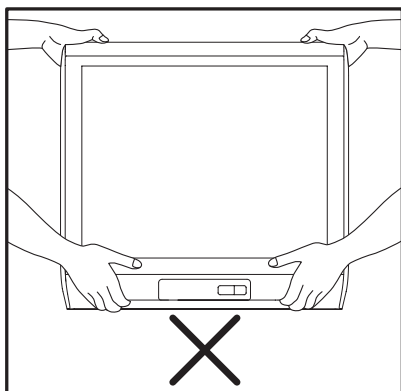

<http://www.sony.net/>

Sony España, S.A.
Printed in Spain

