



Trinitron Colour Television

Bedienungsanleitung _____ **DE**

Οδηγίες Χρήσης _____ **GR**

Manuale di istruzioni _____ **IT**

***KV-28FX65 E
KV-32FX65 E***



STAATLICHES GEWERBEAUFSICHTSAMT STUTTGART

Zentrale Stelle für die Vollzugsunterstützung (ZSV)-

Sony International (Europe) GmbH
Stuttgart Technology Center
Product Compliance Europe
Stuttgarter Straße 106

70736 Fellbach

Unser Zeichen: ZSV 4677.21/Bm
Telefon: (0711) 1869-638
Name: Herr Böhm
Datum: 14.12.1998

Zulassungsschein Nr. BW/494/97/R6

Gemäß § 10 der Röntgenverordnung vom 08.01.1987 (BGBl. I S. 114) wird die Zulassung der Bauart durch den Bauartzulassungsbescheid vom 10.07.1997 mit dem Nachtrag 1 vom 14.12.1998 für die nachfolgend aufgeführten Störstrahler bescheinigt:

- Gegenstand: Fernsehgerät
Firmenbezeichnung: Sony Typ KV-28F...
Bildröhre: Hersteller: Sony Corporation (Japan) Typ W6LLX010X
Betriebsbedingungen: Hochspannung max. 32,0 kV, Strahlstrom 2,2 mA
Hersteller (Produktionsstätte): 1. Sony Wega Produktions GmbH Stuttgart Str. 106, 70736 Fellbach, Deutschland; 2. Sony Manufacturing Company UK; 3. Sony Barcelona Plant



Seite 2 zum Bescheid vom 14.12.1998
Zulassungsschein - Kennzeichen: BW/494/97/R6

Befristung: bis 10.07.2007

Für den Strahlenschutz wesentliche Merkmale:

- 1. Die Art und Qualität der Projektionsröhren.
2. die der Hochspannungserzeugung und -stabilisierung dienenden Bauelemente.

Auflagen:

- 1. Die Fernsehgeräte sind einer Stückprüfung daraufhin zu unterziehen, ob sie bezüglich der für den Strahlenschutz wesentlichen Merkmale der Bauartzulassung entsprechen.
2. Jedem Erwerber eines Fernsehgerätes ist ein Abdruck des Zulassungsscheins auszuhandigen, auf dem das Ergebnis der Stückprüfung (Maßgabe 2) bestätigt sein muß.
3. Die Fernsehgeräte sind deutlich sichtbar und dauerhaft mit dem Kennzeichen BW/494/97/R6 zu versehen...

Hinweis für den Benutzer des Gerätes:

Unsachgemäße Eingriffe, insbesondere Verändern der Hochspannung oder Auswechseln der Projektionsröhren können dazu führen, daß Röntgenstrahlung in erheblicher Stärke auftritt. Ein so verändertes Gerät entspricht nicht mehr dieser Zulassung und darf infolgedessen nicht mehr betrieben werden.

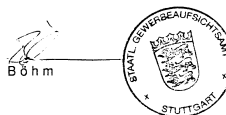

Dienstgebäude - ZSV - Kronenstr. 39, 70174 Stuttgart
Postfach 101743, 70019 Stuttgart
Telefon (0711) 1869-631
Telefax (0711) 1869-630

Die geforderte Stückprüfung hat ergeben, daß die gemessene Ortsdosis-Leistung unter dem in Prüfungsschein Nr. 6.52-F 1421 der PTB genannten Wert von 0,2 µSv/h liegt.



STAATL. GEWERBEAUFSICHTSAMT STUTTGART

Zentrale Stelle für die Vollzugsunterstützung (ZSV)

Sony International (Europe) GmbH Stuttgart, den 24.06.1998
Stuttgart Technology Center Durchwahl: 1869-638
Product Compliance Europe Aktenzeichen: ZSV 4677.21 Bm
Stuttgarter Straße 106 Bearbeiter: Herr Böhm

70736 Fellbach

Zulassungsschein Nr. BW/495/97/R6

Gemäß § 10 der Röntgenverordnung vom 08.01.1987 (BGBl. I S. 114) wird die Zulassung der Bauart durch den Bauartzulassungsbescheid vom 11.07.1997 mit dem Nachtrag 1 vom 24.06.1998 für die nachfolgend aufgeführten Störstrahler bescheinigt:

- Gegenstand: Fernsehgerät
Firmenbezeichnung: Sony Typ KV-32F... Typ KV-32FX60D Typ KV-32FX60D
Bildröhre: Hersteller: Sony Corporation Typ: W76LLZ010X
Betriebsbedingungen: Hochspannung max. 32,0 kV, Strahlstrom 2,2 mA
Hersteller (Produktionsstätte): 1. Sony Wega Produktions GmbH Stuttgart Str. 106, 70736 Fellbach, Deutschland; 2. Sony Manufacturing Company UK; 3. Sony Barcelona Plant



Befristung: bis 11.07.2007.

Kronenstr. 39, 70174 Stuttgart Postfach 101743, 70015 Stuttgart Telefon 0711/1869-0 Telefax 0711/1869-630

Blatt 2 zum Bescheid vom 24.06.1998
Zulassungsschein - Kennzeichen: BW/495/97/R6

Für den Strahlenschutz wesentliche Merkmale:

- 1. Die Art und Qualität der Bildröhren,
2. die der Hochspannungserzeugung und -stabilisierung dienenden Bauelemente.

Auflagen:

- 1. Die Fernsehgeräte sind einer Stückprüfung daraufhin zu unterziehen, ob sie bezüglich der für den Strahlenschutz wesentlichen Merkmale der Bauartzulassung entsprechen.
2. Jedem Erwerber eines Fernsehgerätes ist ein Abdruck des Zulassungsscheins auszuhändigen, auf dem das Ergebnis der Stückprüfung (Maßgabe 1) bestätigt und die Herstellernummer angegeben sein muß.
3. Die Fernsehgeräte sind deutlich sichtbar und dauerhaft mit dem Kennzeichen BW/495/97/R6 zu versehen...

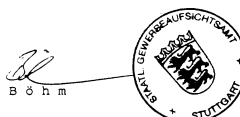

Hinweis für den Benutzer des Gerätes:

Unsachgemäße Eingriffe, insbesondere verändern der Hochspannung oder Auswechseln der Bildröhren können dazu führen, daß Röntgenstrahlung in erheblicher Stärke auftritt. Ein so verändertes Geräte entspricht nicht mehr dieser Zulassung und darf infolgedessen nicht mehr betrieben werden.

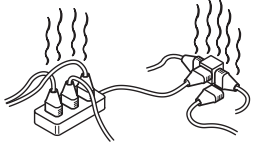
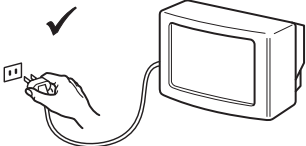
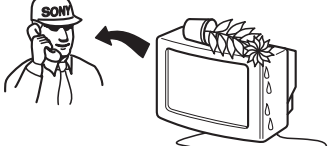
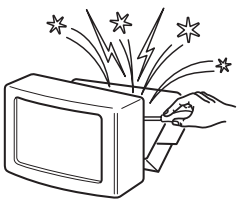
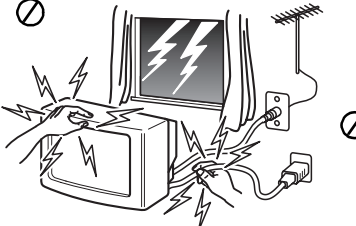
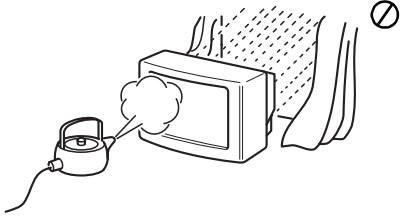
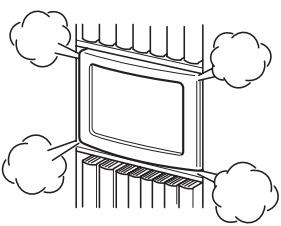
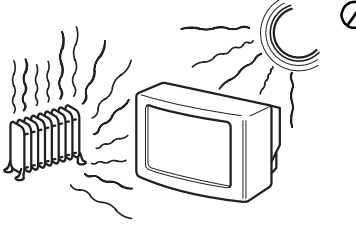
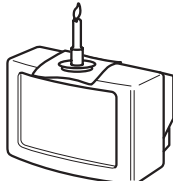
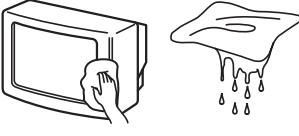
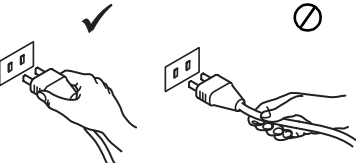
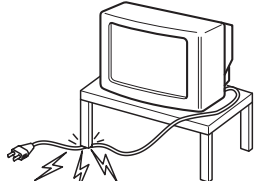
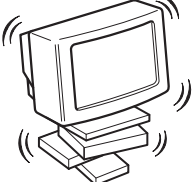

Die geforderte Stückprüfung hat ergeben, daß die gemessene Ortsdosis-Leistung unter dem in Prüfungsschein Nr. 6.52-F 1420 der PTB genannten Wert von 0,2 µSv/h liegt.

Sicherheitsmaßnahmen

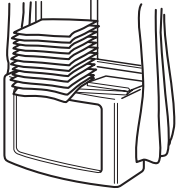
 <p>Betreiben Sie das Fernsehgerät ausschließlich an 220 - 240 V Wechselstrom. Um Feuergefahr oder die Gefahr eines elektrischen Schlages zu vermeiden, verwenden Sie nicht zu viele Geräte an der gleichen Steckdose.</p>	 <p>Aus Umweltschutz- und Sicherheitsgründen empfiehlt es sich, das Fernsehgerät nicht im Bereitschaftsmodus zu lassen, wenn es nicht benutzt wird. Schalten Sie es am Netzschalter aus.</p>	 <p>Um Feuergefahr oder die Gefahr eines elektrischen Schlages zu vermeiden, stecken Sie niemals irgendwelche Gegenstände in das Gerät. Schütten Sie niemals irgendeine Flüssigkeit in das Gerät hinein. Benutzen Sie das Fernsehgerät nicht weiter, wenn Flüssigkeiten oder Fremdkörper in das Gerät gelangen. Lassen Sie das Gerät sofort von qualifiziertem Fachpersonal überprüfen.</p>
 <p>Öffnen Sie nicht das Gehäuse des Gerätes. Überlassen Sie dies stets nur qualifiziertem Fachpersonal.</p>	 <p>Während eines Gewitters fassen Sie nicht das Netzkabel oder das Antennenkabel des Fernsehgerätes an.</p>	 <p>Um Feuergefahr oder die Gefahr eines elektrischen Schlages zu vermeiden, setzen Sie das Gerät nicht Regen oder sonstiger Feuchtigkeit aus.</p>
 <p>Bedecken Sie nicht die Lüftungsöffnungen des Fernsehgeräts. Lassen Sie um das ganze Gerät für die Luftzufuhr mindestens 10 cm Platz.</p>	 <p>Stellen Sie das Fernsehgerät nicht an Orten auf, die Hitze, Feuchtigkeit oder übermäßig viel Staub ausgesetzt sind. Stellen Sie das Fernsehgerät nicht an einem Ort auf, an dem es Erschütterungen ausgesetzt ist.</p>	 <p>Um Feuergefahr zu vermeiden halten Sie brennbaren Gegenstände oder offenes Licht (z.B. Kerzen) fern vom Fernsehgerät.</p>
 <p>Reinigen Sie das Fernsehgerät mit einem weichen, feuchten Tuch. Verwenden Sie kein Reinigungsbenzin, Verdünner, Lösungsmittel oder andere Chemikalien zum Reinigen. Verkratzen Sie nicht den Bildschirm. Als Vorsichtsmaßnahme stecken sie das Fernsehgerät vor dem Reinigen aus.</p>	 <p>Ziehen das Netzkabel nur am Stecker heraus. Ziehen Sie nicht am Kabel.</p>	 <p>Achten Sie darauf das keine schweren Gegenstände auf dem Netzkabel liegen und es dadurch beschädigt wird. Darum empfehlen wir Ihnen das Kabel zu straffen, wickeln sie es um die auf der Rückseite des Fernsehgerätes angebrachten Kabelhalter.</p>
 <p>Stellen Sie das Fernsehgerät auf einen sicheren stabilen Ständer. Verhindern Sie das Kinder hinauf steigen können. Legen Sie das Gerät nicht auf die Seite oder den Bildschirm.</p>	 <p>Bevor Sie das Gerät an einem anderen Aufstellungsort platzieren, ziehen Sie den Netzstecker. Vermeiden Sie beim Transport den Gang über unebene Flächen, schnelle hastige Schritte oder übermäßige Gewalt. Falls das Fernsehgerät heruntergefallen oder beschädigt wurde, lassen Sie es sofort durch qualifiziertes Fachpersonal überprüfen.</p>	 <p>Bedecken Sie nicht die Lüftungsöffnungen des Fernsehgerätes mit Gegenständen wie Vorhängen, Zeitungen usw.</p>

Inhalt

Installation	
1. Überprüfen des mitgelieferten Zubehörs	4
2. Einlegen von Batterien in die Fernbedienung	4
3. Anschließen des Fernsehgeräts	5
4. Einschalten des Fernsehgeräts	6
5. Einstellen des Fernsehgeräts	7
6. Einstellen des Videokanals	7
Bedienung	
Die Tasten am Fernsehgerät	8
Die Tasten auf der Fernbedienung	9
NexTView	10
Videotext	12
Das Fernsehmenüsystem	14
Einstellen des Bildes	14
Einstellen des Tons	15
Das Menü „Sonderfunktionen“	16
Einstellen des Bildschirmformats	16
Ändern der Reihenfolge der Fernsehkanäle	17
Manuelles Einstellen des Fernsehgeräts	17
Eingeben eines Namens für einen Kanal	18
Überspringen von Programmpositionen	18
Das Menü „Zusatzfunktionen“	19
Einstellen der Bildrotation	20
Einstellen der Bildgeometrie für eine RGB-Quelle	20
Eingeben Ihres persönlichen Sicherheitscodes	21
Einstellen und Benennen der Eingangsquellen	21
Anschließen weiterer Geräte	
Anschließen weiterer Geräte an das Fernsehgerät	22
Weitere Informationen zum Anschließen von Geräten	23
Smartlink	23
Weitere Informationen	
Technische Daten	24
Kanalübersicht	24
Störungsbehebung	25

Installation

i In Schritt 1 - 6 wird erläutert, wie Sie das Fernsehgerät installieren und die Fernsehkanäle (Programme) einstellen können.

1. Überprüfen des mitgelieferten Zubehörs



Fernbedienung



Batterien

2. Einlegen von Batterien in die Fernbedienung

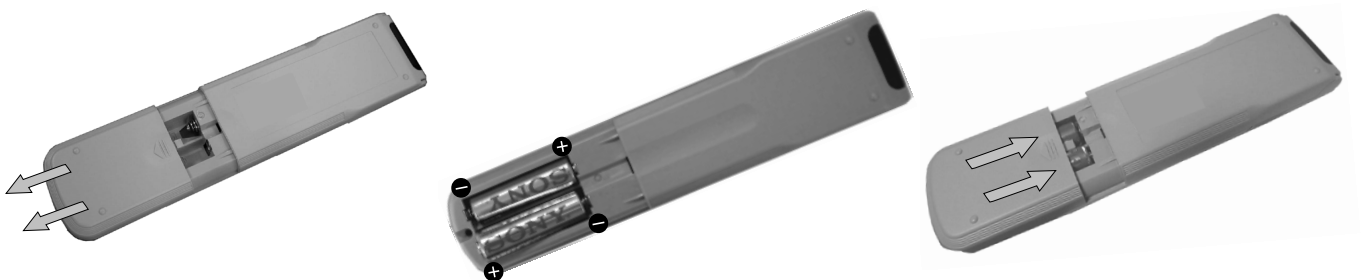

Die mitgelieferten Batterien polaritätsrichtig einlegen.
Entsorgen Sie verbrauchte Batterien bitte umweltgerecht.

3. Anschließen des Fernsehgeräts

Anschließen des Fernsehgeräts an die Antenne

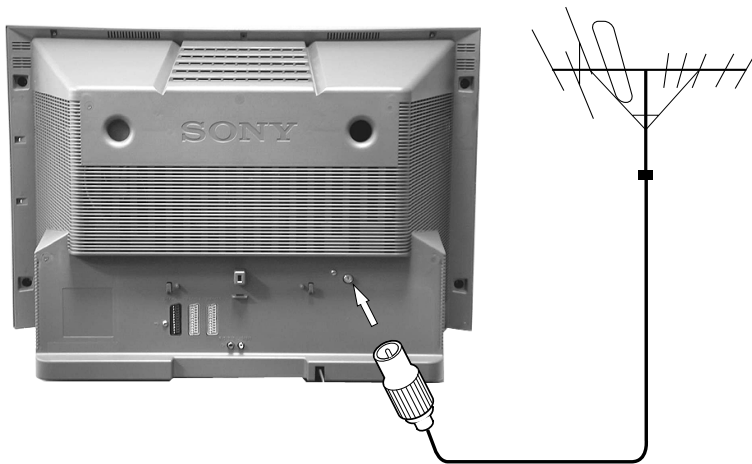

Wenn Sie das Fernsehgerät nicht mit einem Videorecorder verbinden wollen, schließen Sie das Antennenkabel wie auf der Abbildung links gezeigt an, und fahren Sie mit dem Abschnitt „4. Einschalten des Fernsehgeräts“ fort.

Wenn Sie das Fernsehgerät mit einem Videorecorder verbinden wollen, gehen Sie bitte wie im folgenden Abschnitt erläutert vor.

1. Schließen Sie Ihr Antennenkabel an die Buchse mit der Markierung  an der Rückseite des Fernsehgeräts an.

Anschließen des Geräts an eine Antenne und einen Videorecorder

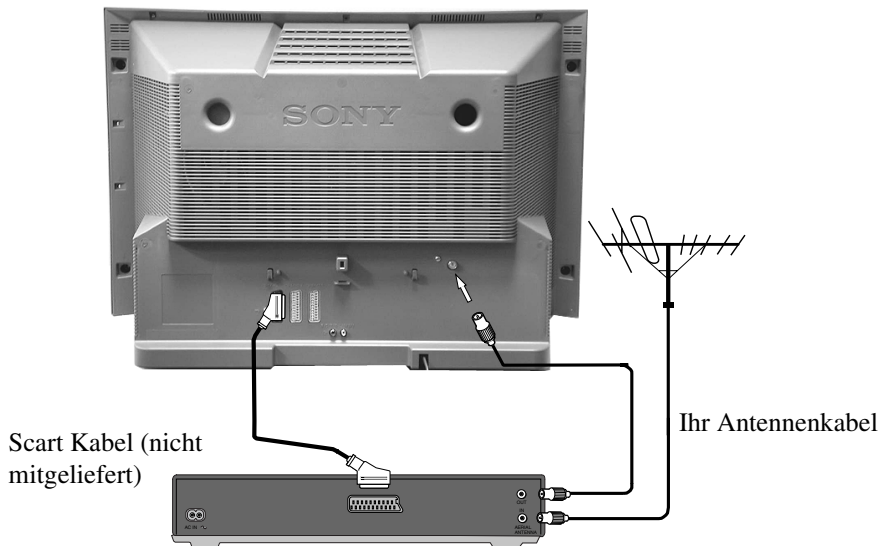

Ein Scart-Kabel ist nicht unbedingt erforderlich. Wenn Sie jedoch eins benutzen, verbessern sich dank dieser zusätzlichen Verbindung Bild- und Tonqualität bei der Wiedergabe.

1. Verbinden Sie Ihr Antennenkabel wie gezeigt mit dem Videorecorder.
2. Verbinden Sie wie auf der Abbildung gezeigt mit dem Antennenkabel des Videorecorders die Buchse RF OUT an der Rückseite des Videorecorders mit dem Antennenanschluß an der Rückseite des Fernsehgeräts.
3. Schliessen Sie das SCART-Kabel, wenn Sie es benötigen an die Buchse AV2 auf der Rückseite des Fernsehers an.
4. Verbinden Sie den Videorecorder mit dem Netzstrom, und schalten Sie ihn ein.
5. Legen Sie eine bespielte Kassette in den Videorecorder ein, und drücken Sie die Taste „PLAY“. Dadurch kann der Fernseher den Videokanal während der 'Programmsuche' empfangen und speichern, wie auf Seite 7.

4. Einschalten des Fernsehgeräts



1. Schließen Sie das Netzkabel des Fernsehgeräts an eine Netzsteckdose (220 - 240 V Wechselstrom, 50 Hz) an, und schalten Sie das Gerät ein.



2. Drücken Sie den Netzschalter (Ein/Aus) ① an der Vorderseite des Fernsehgeräts.



Wenn die Bereitschaftsanzeige an der Vorderseite des Fernsehgeräts leuchtet, drücken Sie die Taste TV I/⏻ auf der Fernbedienung, um das Fernsehgerät einzuschalten. Es kann einige Momente dauern, bis das Bild auf dem Fernsehschirm erscheint.

5. Einstellen des Fernsehgeräts

Bevor Sie am Fernsehgerät die Sender einstellen können, müssen Sie Sprache und Land angeben.

1. Das Menü „Language/Country“ erscheint auf dem Fernsehschirm, und das Wort „English“ ist hervorgehoben.
2. Wählen Sie mit ▲ oder ▼ auf der Fernbedienung die gewünschte Sprache aus, und bestätigen Sie dann mit OK. Das Menü „Sprache/Land“ wird auf dem Fernsehschirm angezeigt, und das Wort „Aus“ ist hervorgehoben. Wählen Sie „Aus“, wenn Sie nicht wollen, daß die Kanäle in einer vorgegebenen Reihenfolge, beginnend mit Programmposition 1, gespeichert werden.
3. Wählen Sie mit ▲ oder ▼ das Land aus, in dem Sie das Fernsehgerät benutzen wollen, und bestätigen Sie dann mit OK.
4. Das Menü zum Automatischen Abspeichern der Sender erscheint in der ausgewählten Sprache auf dem Fernsehschirm. Bestätigen Sie mit der Taste OK.
5. Vergewissern Sie sich, daß das Fernsehgerät korrekt an die Antenne angeschlossen ist, und bestätigen Sie dann mit OK. Das Fernsehgerät beginnt nun automatisch, alle verfügbaren Kanäle zu suchen und zu speichern. Das kann einige Minuten dauern. Bitte warten Sie ab, und drücken Sie während des Vorgangs keine Tasten.
6. Sobald das Fernsehgerät alle verfügbaren Kanäle eingestellt hat, erscheint das Menü zum Ordnen der Programme auf dem Fernsehschirm. Auf diesem Menü können Sie die Programme in die Reihenfolge Ihrer Wahl bringen. Wenn Sie die Reihenfolge der Kanäle ändern wollen, drücken Sie die Taste ▲ oder ▼, bis der Kanal, den Sie verschieben wollen, auf dem Fernsehschirm erscheint, und drücken Sie dann ►. Wählen Sie mit der Taste ▲ oder ▼ die neue Programmnummer aus, unter der Sie den Kanal speichern wollen, und bestätigen Sie mit OK. Der ausgewählte Kanal rückt an die neue Programmposition, und die anderen Kanäle werden entsprechend verschoben. Gehen Sie wie in diesem Schritt erläutert vor, wenn Sie weitere Kanäle an eine andere Programmposition stellen wollen.
7. Blenden Sie mit der Taste MENU das Menü auf dem Fernsehschirm aus.
8. Mit den Tasten PROGR+/- oder den Zahlentasten können Sie jetzt die Fernsehkanäle anzeigen lassen.

Hinweis: Wenn Sie das automatische Abspeichern der Kanäle zwischendurch abbrechen wollen, drücken Sie OK.

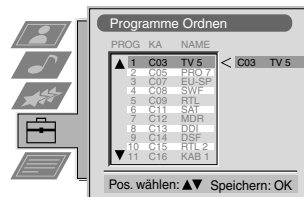
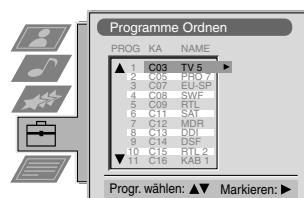
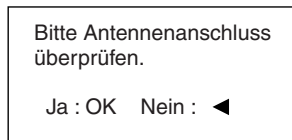
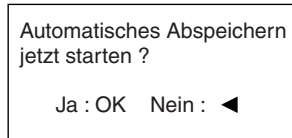
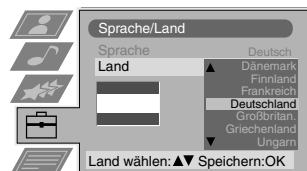
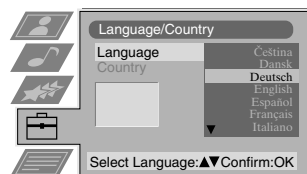

6. Einstellen des Videokanals

Wenn Sie einen Videorecorder an das Fernsehgerät angeschlossen haben, müssen Sie jetzt den Videokanal suchen.

1. Drücken Sie die Tasten PROGR+/- auf der Fernbedienung, bis das Videobild (d. h. das vom Videorecorder eingespeiste Bild) auf dem Fernsehschirm angezeigt wird.

Hinweis: Wenn Sie den Videokanal auf eine andere Programmposition legen wollen, schlagen Sie bitte unter „Ändern der Reihenfolge der Fernsehkanäle“ in dieser Bedienungsanleitung nach.

Bedienung

Die Tasten am Fernsehgerät



Drücken Sie auf die Klappe wie gezeigt.



Das Bedienteil wird sichtbar.

Videoeingangstaste.
Zum Auswählen der Eingangssignale vom Videorecorder usw.



Tasten **PROGR (+) oder (-).**
Zum Auswählen von Fernsehkanälen.

Lautstärketasten.
Zum Erhöhen (+) bzw. Verringern (-) der Lautstärke.

Hauptnormierungstaste
Drücken Sie diese Taste, wenn das Bild und der Klang auf die produktionsseitig vorgegebenen Normwerte zurückgesetzt werden soll.

Die Tasten auf der Fernbedienung

Stummschalten des Tons

Mit dieser Taste können Sie den Ton vom Fernsehgerät stummschalten. Wenn Sie die Taste erneut drücken, ist der Ton wieder zu hören.

Einblenden von Bildschirmanzeigen

Mit dieser Taste werden alle Bildschirmanzeigen eingeblendet. Wenn Sie die Taste erneut drücken, werden die Anzeigen wieder ausgeblendet. Im Videotextmodus können Sie damit die Indexseite (normalerweise Seite 100) einblenden.

Auswählen von Kanälen

Mit den Zahlentasten wählen Sie die Kanäle aus.

Bei zweistelligen Programmnummern, wie z. B. 23, drücken Sie zunächst -- und dann die Tasten 2 und 3.

Zurück zum Fernsehmodus

Mit dieser Taste wechseln Sie vom Videotext- oder Bereitschaftsmodus wieder zum normalen Betrieb.

Auswählen von Videotext

Mit dieser Taste schalten Sie den Videotext ein oder aus.

Anzeigen des Bildmenüs

Wenn Sie diese Taste drücken, können Sie die Bildeinstellungen ändern. Mit der Taste OK blenden Sie die Anzeige aus.

Anzeigen des Tonmenüs

Wenn Sie diese Taste drücken, können Sie die Toneinstellungen ändern. Mit der Taste OK blenden Sie die Anzeige aus.

Einstellen der Lautstärke des Fernsehgeräts

Mit diesen Tasten stellen Sie die Lautstärke des Fernsehgeräts ein.

Vorübergehendes Ausschalten des Fernsehgeräts

Mit dieser Taste schalten Sie das Fernsehgerät vorübergehend aus (d. h. in den Bereitschaftsmodus). Danach können Sie es mit dieser Taste aus dem Bereitschaftsmodus wieder einschalten. *Um Energie zu sparen, empfiehlt es sich, das Fernsehgerät ganz auszuschalten, wenn es nicht benutzt wird. HINWEIS: Wenn 15 - 30 Minuten lang kein Fernsehsignal eingeht und keine Taste gedrückt wird, schaltet das Fernsehgerät automatisch in den Bereitschaftsmodus.*

Auswählen des Eingangssignals oder Anhalten von Videotext

Wählen Sie das Eingangssignal von den Fernsehbuchsen aus (siehe „Anschließen weiterer Geräte“). Im Videotextmodus können Sie mit dieser Taste die angezeigte Seite anhalten. Wenn Sie die Taste erneut drücken, wird die Funktion ausgeschaltet.

Zurückschalten zum vorhergehenden Kanal

Mit dieser Taste wechseln Sie zurück zu dem Kanal, den Sie zuvor eingestellt hatten. Hinweis: Dies ist nur innerhalb von 5 Sekunden nach Wechseln des Kanals möglich.

Aufrufen des Menüs

Mit dieser Taste rufen Sie das Menüsystem auf. Wenn Sie die Taste erneut drücken, wird das Menü auf dem Fernsehschirm wieder ausgeblendet.

Auswählen von Menüoptionen

Wählen Sie mit der Taste OK und den Pfeiltasten die Optionen im Menüsystem dieses Fernsehgeräts aus.

Auswählen der elektronischen Programmführung

Mit dieser Taste schalten Sie die elektronische Programmführung ein oder aus.

Wechseln des Bildschirmformats

Drücken Sie die Taste nieder um das Bildschirmformat zu ändern. Für weitere Einzelheiten siehe „Ändern des Bildschirmformats“.

Videotexttasten

Näheres dazu finden Sie unter „Videotext“ in dieser Bedienungsanleitung.

Auswählen von Kanälen

Mit diesen Tasten wählen Sie die Kanäle aus.



NexTVView*

***falls Service zur Verfügung steht**



NexTVView ist eine elektronische Programmführung, mit Programminformation über die Sender Ihres NexTVView-Anbieters von bis zu einer Woche*.

*Falls die Datenmenge die Speicherkapazität von NexTVView überschreitet, wird die Zeitspanne entsprechend verkürzt.

Bei der Informationssuche können Sie nach Sparte (z.B. Sport, Kunst), Tag oder Zeit (z.B. Sendungen zwischen 19 und 20 Uhr) vorgehen. Haben Sie ein Programm ausgewählt, können Sie bei laufender Sendung direkt umschalten, bei zukünftigen Sendungen sich erinnern lassen oder Ihren Videorecorder mit Smartlink programmieren.



Der NexTVView-Anbieter ist für den Inhalt der Programmführung verantwortlich. Ihr Fernsehgerät sorgt für die eigentliche Umgebung, d.h. die Menüstruktur und für die Navigation, falls der Anbieter keine hat. Im folgenden wird die Sony-Navigation beschrieben. Die Bedienung Ihres Anbieters entspricht aber grundsätzlich der Sony Navigation.

Als erstes müssen Sie einen Sender einstellen, der NexTVView unterstützt. Ist dies der Fall, wird nach kurzer Zeit wenn alle Daten vorhanden sind „NexTVView“ eingeblendet. Wenn Sie später das Programm wechseln, bleibt Ihnen dieser NexTVView-Service trotzdem erhalten.

Bedienung der Sony Navigation

- 1 Mit NexTVView ein- und ausschalten.
- 2 Den Joystick wie folgt verwenden:
 - Bewegen innerhalb einer Spalte: Mit ▼ oder ▲
 - Nach links zu den Spalten Zeit und Datum: Mit ◀
 - Nach rechts zu der Symbol-Spalte: Mit ▶
 - Bestätigen einer Wahl oder Eingabe: Mit OK
- a Befinden Sie sich in den Spalten Datum, Zeit oder Symbole (Sparte), ändert sich nun entsprechend die Programmübersicht.
- b Befinden Sie sich in der Programmübersicht (Mitte), schalten Sie mit OK bei einem laufenden Programm direkt um und haben NexTVView somit verlassen. Bei einem zukünftigen Programm wird das Infomenü eingeblendet (siehe auch Verwenden des Infomenüs)



Die Symbol-Spalte

volle Programmauswahl

Persönliche Auswahl

Informative Sendungen

Spielfilme

Sport



Unterhaltung



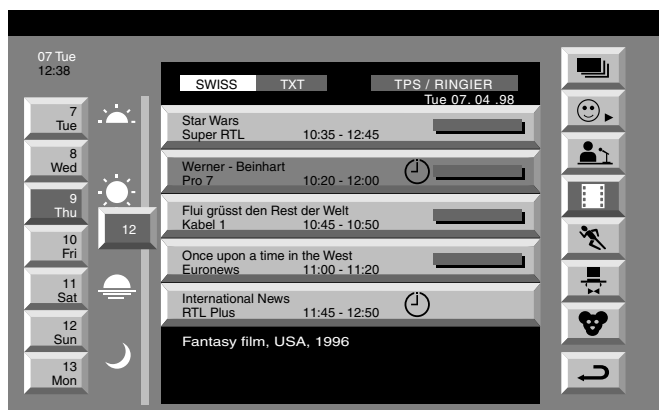





Kindersendungen

zurück zum vorigen Menü





Ihre individuelle Themenauswahl

 Falls Sie  einstellen, sucht NexTView in allen Sparten nach Informationen. Mit  können Sie die Suche auf Ihre persönlichen Wunschsparten einschränken und damit konkreter suchen.

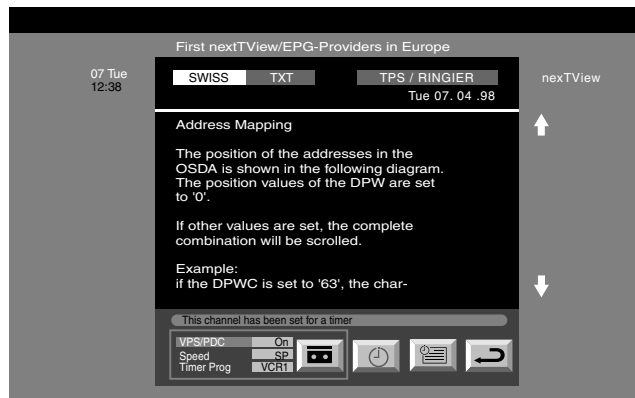
1. Mit  oder   wählen. Mit  bestätigen.
Das Menü Individuelle Themenauswahl wird eingeblendet.
2. Mit  oder  die gewünschte Sparte markieren. Mit OK abspeichern. Schritt 2 für die anderen Sparten wiederholen.
3. Mit   wählen und OK drücken, in das vorherige Menü zurückzukommen.



Verwenden des Info-Menüs

1. Mit  oder  in der Spalte Programmübersicht die gewünschte Sendung auswählen. Mit OK bestätigen.
Das Info-Menü erscheint im Bildschirm

Aufnahme einer Sendung

(nur möglich bei angeschlossenem Videorecorder mit Smartlink)

2. Mit  wählen und mit OK bestätigen.
Die Information wird an den Videorecorder weitergeleitet.

Einstellen Ihres Videorecorders

3. Mehrmals auf  gehen, bis VPS/PDC markiert ist.

 Bei eingeschalteter Funktion wird durch das VPS-Signal garantiert, daß auch bei Programmänderungen die vollständige Sendung aufgenommen wird.

- Mit OK Ein oder Aus wählen.

4. Mit  Laufzeit wählen.

 Bei der Aufnahmegeschwindigkeit können Sie wählen zwischen SP für standard play oder LP für longplay. LP bedeutet halbe Aufnahmegeschwindigkeit und damit doppelte Laufzeit im Vergleich zu SP. Allerdings kann bei LP die Aufnahmequalität leiden.



- Mit OK SP oder LP wählen.

5. Mit  Videorecorder wählen.

 Wählen Sie hier mit welchem der angeschlossenen Smartlink-Videorecordern Sie aufnehmen möchten.

- Mit OK VCR1 oder 2 wählen.





Verlassen des Menüs

6. Mit   wählen und mit OK bestätigen.
Sie sind zurück im Hauptmenü.

Videotext

Die meisten Fernsehsender senden Videotext-Informationen. Auf der Indexseite des Videotext-Service (normalerweise Seite 100) finden Sie Erläuterungen dazu, wie Sie den Service verwenden können. Wählen Sie einen Sender mit einem starken Signal. Andernfalls kann es bei Videotext zu Störungen kommen.

Ein- und Ausschalten von Videotext



1. Den Sender wählen, auf dem der gewünschte Videotext-Service ausgestrahlt wird.
2.  einmal drücken, um Videotext einzuschalten.
3.  zweimal drücken, um in den Mix-Modus zu kommen.
4.  oder ein drittes Mal  drücken, um den Videotext auszuschalten.

Auswählen einer Videotextseite

Geben Sie mit den Zahlentasten auf der Fernbedienung drei Ziffern für die Seitenzahl ein. Wenn Sie einen Fehler gemacht haben, geben Sie einfach drei beliebige Ziffern ein, und geben Sie anschließend die korrekte Seitenzahl ein.

Weitere Videotextfunktionen

Auswählen der nächsten oder vorhergehenden Seite

Wählen Sie mit der Taste  oder  auf der Fernbedienung die vorhergehende bzw. die nächste Seite aus.



Anhalten einer Videotextseite

Drücken Sie die Taste , damit die Seite nicht gewechselt wird. Drücken Sie die Taste erneut, um die Funktion auszuschalten.

Aufrufen der Indexseite

Rufen Sie mit  die Indexseite (normalerweise Seite 100) auf.



Auswählen einer Unterseite

Eine Videotextseite kann aus mehreren untergeordneten Seiten (Unterseiten) bestehen. In diesem Fall erscheint eine Informationszeile mit der Anzahl der Unterseiten. Wählen Sie die Unterseite, indem Sie auf  oder  drücken.

Zugriff auf bestimmte Seiten über Farbtasten (TOPtext)

Diese Funktion steht nur zur Verfügung, wenn der Fernsehsender TOPtext-Signale ausstrahlt. Wenn am unteren Bildschirmrand das farbcodierte Menü angezeigt wird, drücken Sie eine Farbtaste (grün, rot, gelb oder blau) auf der Fernbedienung, um auf die entsprechende Seite zuzugreifen.

Die Funktion „Page Catching“

1. Wählen Sie mit den Zahlentasten auf der Fernbedienung eine Videotextseite mit einer Seitenübersicht, z. B. die Indexseite.
2. Drücken Sie OK.
3. Wählen Sie mit  oder  die Seitenzahl der gewünschten Seite aus, und drücken Sie OK. Nach ein paar Sekunden wird die gewünschte Seite angezeigt.

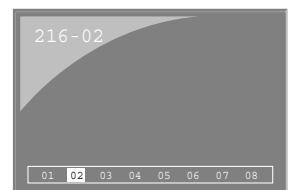
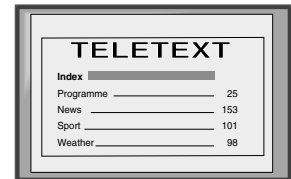
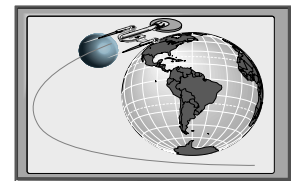

Videotext

Das Videotextmenü

1. Um das Menü auf den Bildschirm zu bekommen, ist erst der Videotext zu aktivieren. Dann drücken Sie die Taste MENU auf der Fernbedienung.
2. Wählen Sie mit ▲ oder ▼ die gewünschte Option aus, und rufen Sie dann mit ► das entsprechende Untermenü auf.
3. Um das Videotextmenü wieder auszublenden, drücken Sie nochmals die Taste MENU.

Oben/Unten/Ganz

Mit diesem Untermenü können Sie sich einzelne Teile einer Videotextseite vergrößert anzeigen lassen. Mit ▲ lassen Sie die obere Hälfte der Seite vergrößert anzeigen, mit ▼ die untere. Wenn wieder die gesamte Seite in normaler Größe angezeigt werden soll, drücken Sie OK. Mit ◀ rufen Sie wieder das Videotextmenü auf.



Oben: ▲ Unten: ▼ Ganz: OK

Aktuell

Nach Auswahl dieser Funktion können Sie fernsehen, während Sie auf die Anzeige einer Videotextseite warten..

1. Taste ☰ auf der Fernbedienung zweimal drücken, um nur Videotext angezeigt zu bekommen.
2. MENU-Taste drücken damit das Menü für Videotext eingeblendet wird.
3. Mit ▲ oder ▼ unterlegtes auswählen und mit ► die Auswahl übernehmen.
4. Das momentane Programm wird angezeigt. Sobald die Videotext-Seite gefunden wurde, erscheint linksoben ein blaues ☰ Symbol.
5. Zum Betrachten der Seite die ☰ Taste auf der Fernbedienung drücken.

Aufdecken

Manche Videotext-Seiten enthalten verborgene Informationen, wie z.B Antworten auf ein Quiz, die Sie aufdecken können.

1. Im Videotext-Betrieb die MENU-Taste der Fernbedienung drücken, damit das Videotext-Menü eingeblendet wird.
2. Mit ▲ oder ▼ unterlegtes auswählen und mit ► übernehmen. Die versteckte Information wird auf dem Bildschirm angezeigt.

Alarmseite*

* falls Service zur Verfügung steht

Sie können zeitverknüpfte Seiten (z.B. Alarmseite) aufrufen.

1. Im Videotext-Betrieb die MENU-Taste der Fernbedienung drücken um Zugriff auf das Videotext-Menü zu erhalten.
2. Mit ▲ oder ▼ einwählen und mit ► bestätigen. Es erscheint das Untermenü der Alarmseite.
3. Mit den Zahlentasten der Fernbedienung die gewünschte Seitenzahl eingeben.
4. Mit den Zahlentasten der Fernbedienung die gewünschte Zeit eingeben.
5. Zur Übernahme der Daten, die OK-Taste drücken. Der Videotext-Betrieb wird verlassen und die Zeit wird linksoben eingeblendet. Zum gewählten Zeitpunkt wird die Seite eingeblendet.



Seitenübersicht*

* steht nur zur Verfügung wenn der Fernsehsender TopText ausstrahlt.

In diesem Menü werden die Top-Text-Seiten in zwei Spalten geteilt. Die erste Spalte zeigt die Blöcke und die zweite die Gruppen.



1. Wählen Sie mit ◀ oder ► die erste oder zweite Spalte aus.
2. Wählen Sie mit ▲ oder ▼ die zutreffende Gruppe von Seiten oder Block aus.
3. Drücken Sie die OK-Taste um die gewählten Seiten angezeigt zu bekommen.

Das Fernsehmenüsystem

Das Fernsehgerät verfügt über ein Menüsystem, das aus einer Reihe benutzerfreundlicher Bildschirmanzeigen und Menüs besteht. Anhand dieser Anzeigen und Menüs können Sie Bild und Ton einstellen, das Bildschirmformat für das Fernsehgerät auswählen, die Reihenfolge der Fernsehkanäle ändern usw.

Einstellen von Bild und Ton

Bild und Ton sind bereits ab Werk eingestellt. Sie können beide Einstellungen jedoch verändern.

1. Rufen Sie mit der Taste MENU auf der Fernbedienung das Menü auf dem Fernsehschirm auf.
2. Wählen Sie mit den Tasten ▲ oder ▼ die Option  für die Bildeinstellungen oder  für die Toneinstellungen, und wechseln Sie dann mit ► zu „Bild-Einstellung“ oder zu „Ton-Einstellungen“.
3. Wählen Sie auf dem Bildschirm mit ▲ oder ▼ die Option, die Sie einstellen wollen, und bestätigen Sie die Auswahl mit ►. Eine Beschreibung der Menüoptionen und ihrer Funktionen finden Sie in der Tabelle unten.
4. Stellen Sie mit den Tasten ▲, ▼, ► oder ◀ die ausgewählte Option ein.
5. Wenn die Option eingestellt ist, speichern Sie mit der Taste OK die neue Einstellung.
6. Gehen Sie wie in Schritt 3 bis 5 erläutert vor, um weitere Optionen einzustellen.
7. Blenden Sie mit der Taste MENU das Menü auf dem Fernsehschirm aus.

Einstellen des Bildes

Funktion	Optionen/Bedienung
Bild-Modus	▼ Live (für Live-Sendungen) Anwender (für individuelle Einstellungen) ▲ Film (für Spielfilme)
Kontrast	Weicher ◀ ▶ Härter
Helligkeit*	Dunkler ◀ ▶ Heller
Farbe*	Schwächer ◀ ▶ Intensiver
Bildschärfe*	Weicher ◀ ▶ Schärfer

* Nur falls im Bild-Modus Anwender eingestellt ist
 ** Nur bei NTSC Farbsignal (z.B. US Videobänder)

Normwerte	Setzt das Bild auf die werkseitigen Einstellungen zurück.	
AI (Künstliche Intelligenz) ▼	Ein:	Automatische Optimierung des Kontrasts entsprechend dem Fernsehsignal.
	▲ Aus:	Normal.
Rauschminderung ▼	Ein:	Reduziert das Bildrauschen bei einem schwachen Bildsignal.
	▲ Aus:	Normal.
Digital-Modus ▼	Normal:	Grund-100Hz- Bildqualität.
	Digital +:	Verbesserte Bildauflösung für Rollbalken.
	▲ Extra:	Beste Bildauflösung erzeugt flimmerfreie Bilder.
Farbton ▼	Warm:	Gibt dem Bild einen wärmeren Ton.
	Normal:	Normal.
	▲ Kühl:	Gibt dem Bild einen kühleren Ton.

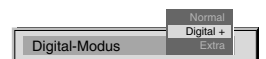
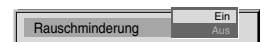

Einstellen des Tons

Funktion	Optionen/Bedienung
----------	--------------------

Equalizer-Modus	▼ Anwender Vocal Jazz Rock Pop
	▲ Linear (feste Einstellung, kann nicht verändert werden)

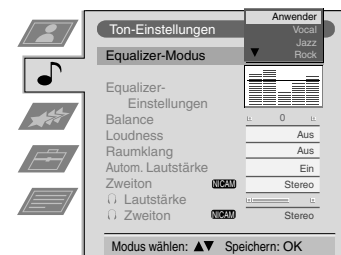

Equalizer-Einstellungen	Sie können den unter „Equalizer-Modus“ eingestellten Modus verändern, indem Sie die 5 ausgewählten Frequenzbereiche verstärken oder beschränken. Wählen Sie dazu mit ◀ oder ▶ den Frequenzbereich, und stellen Sie ihn dann mit ▼ oder ▲ ein. Drücken Sie dann die Taste OK, um die neue Einstellung zu speichern.
-------------------------	--



Wenn Sie die neue Einstellung speichern wollen, müssen Sie als Equalizer-Modus, „Anwender“ einstellen. In diesem Modus wird die Einstellung dauerhaft gespeichert. In allen anderen Modi (Vocal, Jazz, Rock, Pop) gilt die Einstellung nur bis zum nächsten Moduswechsel.

Balance	◀ Mehr links ▶ Mehr rechts
Loudness	▼ Aus: Normal ▲ Ein: Für Musiksendungen
Raumklang	▼ Aus: Normal ▲ Ein: Spezieller akustischer Effekt
Automatische Lautstärke	▼ Ein: Die Lautstärke der Fernsehkanäle bleibt unabhängig vom Sendesignal gleich (d. h. sie wird zum Beispiel bei Werbung nicht lauter). ▲ Aus: Die Lautstärke ändert sich je nach Sendesignal.
Zweiton	Bei einer Sendung in Zweikanalton: ▼ A für Kanal 1 ▲ B für Kanal 2 Bei einer Sendung in Stereoton: ▼ Mono ▲ Stereo

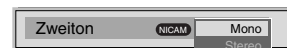
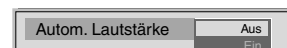
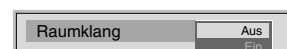
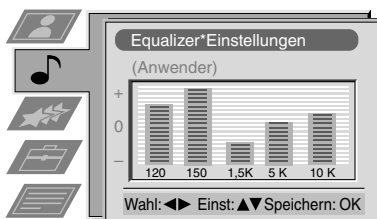

Bei einer Stereosendung im NICAM-Format wird kurz NICAM auf dem Bildschirm eingeblendet.

Kopfhörer	
🔊 Lautstärke	Verändert die Kopfhörerlautstärke. Damit kann auch die Lautstärke, der über die rückseitigen Cinch-Buchsen angeschlossenen Geräte verändert werden.



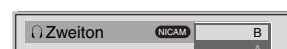

🔊 Zweiton	Bei einer Sendung in Zweikanalton: ▼ A für Kanal 1 ▲ B für Kanal 2
-----------	--

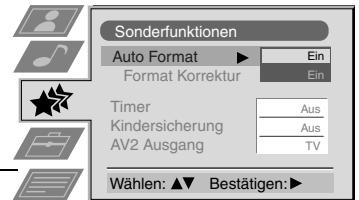

Das Menü „Sonderfunktionen“

1. Rufen Sie mit der Taste MENU auf der Fernbedienung das Menü auf dem Fernsehschirm auf.
2. Wählen Sie mit ▲ oder ▼ das Menü  „Sonderfunktionen“ aus, und wechseln Sie dann mit der Taste ► in das Menü.
3. Wählen Sie mit der Taste ▲ oder ▼ die gewünschte Option aus, und bestätigen Sie mit ►. Eine Beschreibung der Menüoptionen und ihrer Funktionen finden Sie in der Tabelle unten.
4. Stellen Sie mit ▲, ▼, ► oder ◀ den gewünschten Wert ein.
5. Bestätigen Sie die Einstellung mit OK.
6. Gehen Sie wie in Schritt 3 bis 5 erläutert vor, wenn Sie weitere Optionen einstellen wollen.
7. Blenden Sie mit der Taste MENU das Menü auf dem Fernsehschirm aus.



Optionen	Bedienung
Auto-Format* *nur bei Antennensignal	▼ Aus: Bildformat wird nicht automatisch angepaßt. ▲ Ein: Das Gerät paßt die Bildgröße automatisch an, so daß keine dunklen Ränder auf dem Fernsehschirm erscheinen (siehe Abbildung).
Format-Korrektur* (*nur wenn Auto-Format auf „Ein“)	▼ Aus: 4:3/14:9 ist immer ausgewählt. ▲ Ein: Bei 4:3/14:9-Sendungen wird automatisch der Modus Smart auf „Ein“
Timer	Sie können eine Zeitspanne auswählen, nach der das Gerät in den Bereitschaftsmodus schaltet. ▼ Aus ▲ 90 Min.
Kindersicherung	▼ Aus: Normal ▲ Ein: Dieses Merkmal schaltet die Bedienelemente am Fernseher ab, wenn dieser sich im Standby-Modus befindet. Es ist dann nur möglich das Gerät über eine Taste der Fernbedienung einzuschalten.
AV2 Ausgang	▼ TV Audio/Videosignal von der Antenne  AV1 Audio/Videosignal von Euro-AV-Buchse (Scart-Buchse) 1 AV2 Audio/Videosignal von Euro-AV-Buchse (Scart-Buchse) 2 AV3 Audio/Videosignal von Euro-AV-Buchse (Scart-Buchse) 3 ▲ AV4 Audio/Videosignal von den Anschlüssen vorn am Gerät

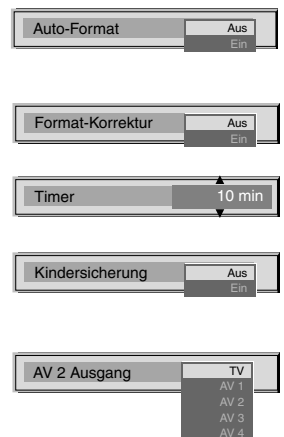

Einstellen des Bildschirmformats

Mit dieser Funktion können Sie die Größe des Bildes auf dem Fernsehschirm ändern.

Drücken Sie mehrmals die Taste  auf der Fernbedienung, oder drücken Sie die Taste ▲ oder ▼, um eines der folgenden Formate auszuwählen, und bestätigen Sie Ihre Auswahl mit OK:

Breitbild	Format für 16:9-Sendungen
Vergrößern	Breitbildformat für Spielfilme im Letterbox-Format
14:9	Kompromiß zwischen 4:3- und 16:9-Format
4:3	Normales 4:3-Bild, gesamtes Bild wird angezeigt
Smart	Simulation eines Breitbildeffekts bei 4:3-Sendungen

In den Modi Smart, Vergrößern und 14:9 wird am oberen und unteren Bildrand ein Streifen abgeschnitten. Stellen Sie mit ▲ oder ▼ die Position des Bildes am Bildschirm ein (z. B. für die Anzeige von Untertiteln), und bestätigen Sie dann mit OK.

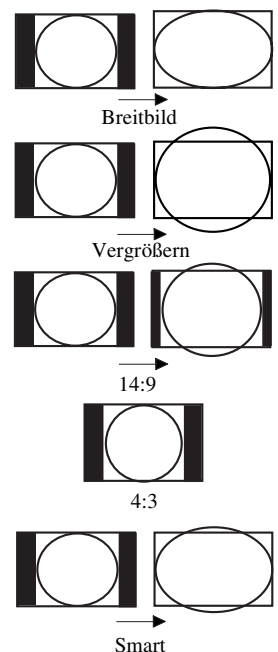

Ändern der Reihenfolge der Fernsehkanäle

 Nachdem die Sender im Fernsehgerät abgespeichert wurden, können Sie in diesem Menü die Reihenfolge der Sender ändern, d. h. Sender anderen Programmplätzen zuordnen.

1. Rufen Sie mit der Taste MENU auf der Fernbedienung das Menü auf dem Fernsehschirm auf.
2. Wählen Sie mit ▼ das Symbol  auf dem Menübildschirm, und wechseln Sie dann mit ► in das Menü „Grundeinstellungen“.
3. Wählen Sie mit ▼ die Option „Programme Ordnen“, und wechseln Sie dann mit ► in das Menü „Programme Ordnen“.
4. Wählen Sie mit ▲ oder ▼ einen Kanal (Sender) aus, den Sie verschieben wollen, und bestätigen Sie mit ►.
5. Wählen Sie für den ausgewählten Kanal mit ▲ oder ▼ die neue Programmposition aus (z. B. PROG 4), und bestätigen Sie dann mit OK. Der ausgewählte Kanal wird nun an die neue Programmposition gestellt, und die anderen Kanäle werden entsprechend verschoben.
6. Gehen Sie wie in Schritt 4 und 5 erläutert vor, wenn Sie die Position weiterer Kanäle ändern möchten
7. Blenden Sie mit der Taste MENU das Menü auf dem Fernsehschirm aus.

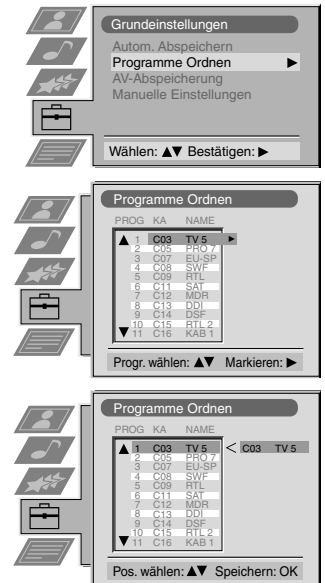

Manuelles Einstellen des Fernsehgeräts

 Sie haben das Fernsehgerät anhand der Anweisungen am Anfang dieser Anleitung bereits automatisch eingestellt. Sie können diesen Vorgang jedoch auch manuell ausführen und immer einen Kanal nach dem anderen im Fernsehgerät speichern.

1. Rufen Sie mit der Taste MENU auf der Fernbedienung das Menü auf dem Fernsehschirm auf.
2. Wählen Sie mit ▼ das Symbol  auf dem Menübildschirm, und wechseln Sie dann mit ► in das Menü „Grundeinstellungen“.
3. Wählen Sie mit ▼ die Option „Manuelle Einstellungen“ auf dem Menübildschirm, und wechseln Sie dann mit ► in das Menü „Manuelle Einstellungen“.
4. Wählen Sie mit ▼ die Option „Manuell Abspeichern“ auf dem Menübildschirm, und wechseln Sie dann mit ► in das Menü „Manuell Abspeichern“.
5. Wählen Sie mit ▲ oder ▼ eine Programmnummer für den Kanal (z. Z. PROGR 1 für die ARD), und heben Sie dann mit ► die Spalte „AUSL“ hervor.
6. Wählen Sie mit ▲ die Option „AUSL“, und heben Sie dann mit ► die Spalte „NORM“ hervor.
7. Wählen Sie mit ▲ oder ▼ das Fernsehsystem (B/G für westeuropäische Länder oder D/K für osteuropäische Länder) oder „EXT“ für eine Videoeingangsquelle (AV1, AV2, ...) aus, und bestätigen Sie dann mit ►.
8. Wählen Sie mit ▲ oder ▼ die Option „C“ für terrestrische (normale) Kanäle, „S“ für Kabelkanäle oder „F“ für die direkte Frequenzeingabe, und bestätigen Sie dann mit ►.
9. Wählen Sie mit den Zahlentasten auf der Fernbedienung erst die erste Stelle und dann die zweite Stelle von „KA“ (Kanal) aus. oder Suchen Sie mit ▼ nach dem nächsten verfügbaren Kanal.
10. Wenn der betreffende Kanal nicht unter der ausgewählten Programmnummer gespeichert werden soll, suchen Sie mit ▲ oder ▼ weiter nach dem gewünschten Kanal.
11. Wenn dieser Kanal gespeichert werden soll, drücken Sie die Taste OK.
12. Weitere Kanäle können Sie wie in Schritt 5 bis 11 erläutert speichern. Blenden Sie dann mit MENU das Menü auf dem Fernsehschirm aus.

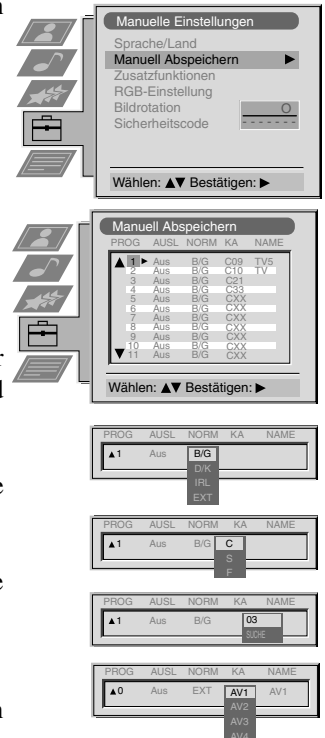

Das Fernsehmenüsystem

Eingeben eines Namens für einen Kanal

 Die Namen der Kanäle werden in der Regel automatisch aus dem Videotext übernommen, falls vorhanden. Sie können aber auch einen Namen für einen Kanal oder eine Videoeingangsquelle eingeben und dafür bis zu fünf Zeichen (Buchstaben oder Zahlen) verwenden.

1. Rufen Sie mit der Taste MENU auf der Fernbedienung das Menü auf dem Fernsehschirm auf.
2. Wählen Sie mit ▼ das Symbol  auf dem Menübildschirm, und wechseln Sie dann mit ► in das Menü „Grundeinstellungen“.
3. Wählen Sie mit ▼ die Option „Manuelle Einstellungen“, und wechseln Sie dann mit ► in das Menü „Manuelle Einstellungen“.
4. Wählen Sie mit ▼ die Option „Manuell Abspeichern“, und wechseln Sie dann mit ► in das Menü „Manuell Abspeichern“.
5. Wählen Sie mit ▲ oder ▼ den Kanal, dem Sie einen Namen geben wollen.
6. Drücken Sie so oft ►, bis die erste Stelle der Spalte „NAME“ hervorgehoben ist.
7. Wählen Sie mit ▲ oder ▼ einen Buchstaben oder eine Zahl („-“ für eine Leerstelle), und bestätigen Sie mit ►. Wählen Sie die restlichen vier Zeichen genauso aus.
8. Wenn Sie alle Zeichen eingegeben haben, drücken Sie die Taste OK.
9. Gehen Sie wie in Schritt 5 bis 8 erläutert vor, wenn Sie Namen für weitere Kanäle eingeben wollen.
10. Blenden Sie mit der Taste MENU das Menü auf dem Fernsehschirm aus.

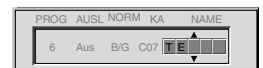
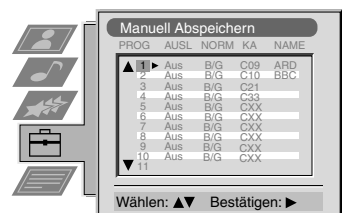
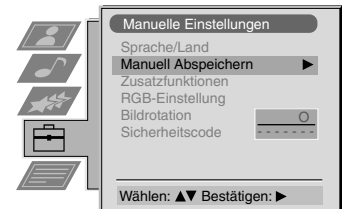

Überspringen von Programmpositionen

 Mit dieser Funktion können Sie nicht benötigte Programmpositionen überspringen, wenn Sie mit den Tasten PROGR+/- eine Programmposition wählen. Mit den Zahlentasten können Sie ausgelassene Programmpositionen aber trotzdem noch auswählen.

1. Rufen Sie mit der Taste MENU auf der Fernbedienung das Menü auf dem Fernsehschirm auf.
2. Wählen Sie mit ▼ das Symbol  auf dem Menübildschirm, und wechseln Sie dann mit ► in das Menü „Grundeinstellungen“.
3. Wählen Sie mit ▼ die Option „Manuelle Einstellungen“, und wechseln Sie dann mit ► in das Menü „Manuelle Einstellungen“.
4. Wählen Sie mit ▼ die Option „Manuell Abspeichern“, und wechseln Sie dann mit ► in das Menü „Manuell Abspeichern“.
5. Wählen Sie mit ▲ oder ▼ die Programmposition, und heben Sie mit ► die Spalte „AUS“ hervor.
6. Wählen Sie mit ▲ oder ▼ die Option „Aus“ oder „Ein“ (wenn die betreffende Programmposition übersprungen werden soll), und speichern Sie die Einstellung dann mit der Taste OK.
7. Um weitere Programmpositionen zu überspringen oder wieder zu aktivieren, gehen Sie wie in Schritt 5 und 6 erläutert vor.
8. Blenden Sie mit der Taste MENU das Menü auf dem Fernsehschirm aus.

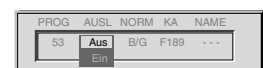
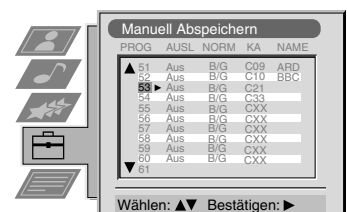
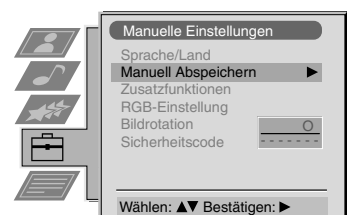

Das Menü „Zusatzfunktionen“



In diesem Menü können Sie a) für jedes Programm eine eigene Lautstärke einstellen, b) das Fernsehgerät manuell feineinstellen, um eine bessere Bildqualität zu erzielen, wenn das Bild gestört ist, und c) den AV-Ausgang für die Programmpositionen von Kanälen mit verschlüsselten Signalen (z. B. von einem Pay-TV-Decoder) voreinstellen.

1. Rufen Sie mit der Taste MENU auf der Fernbedienung das Menü auf dem Fernsehschirm auf.
2. Wählen Sie mit ▼ das Symbol  auf dem Menübildschirm, und wechseln Sie dann mit ► in das Menü „Grundeinstellungen“.
3. Wählen Sie mit ▼ die Option „Manuelle Einstellungen“, und wechseln Sie dann mit ► in das Menü „Manuelle Einstellungen“.
4. Wählen Sie mit ▼ die Option „Zusatzfunktionen“, und wechseln Sie dann mit ► in das Menü „Zusatzfunktionen“.
5. Wählen Sie mit ▲ oder ▼ die jeweilige Programmnummer, und drücken Sie dann entsprechend oft die Taste ►, um a) VOL, b) AFT oder c) DEKODER auszuwählen. Die Farbe der ausgewählten Option wechselt.

6. a) VOL - Lautstärkeeinstellung

Stellen Sie mit ▲ oder ▼ den Lautstärkepegel des betreffenden Kanals ein (von -7 bis +7). Speichern Sie die Einstellung mit OK. Den Lautstärkepegel für weitere Kanäle können Sie wie in Schritt 5 und 6a erläutert einstellen.

b) AFT - Automatische Feinabstimmung

Mit den Tasten ▲ oder ▼ können Sie die Kanalfrequenz feinabstimmen (von -15 bis +15). Bestätigen Sie die Einstellung mit der Taste OK. Weitere Kanäle können Sie wie in Schritt 5 und 6b erläutert feinabstimmen.

c) DEKODER

Wählen Sie mit ▲ oder ▼ die Option AV1 oder AV2 für die Programmposition, und bestätigen Sie dann mit OK. Sie können nun einen Decoder an die Buchse AV1 oder AV2 an der Rückseite des Fernsehgeräts anschließen. Dann erscheint das Bild von diesem Decoder unter der entsprechenden Programmnummer. Den AV-Ausgang für weitere Programmpositionen können Sie wie in Schritt 5 und 6c erläutert einstellen.

7. Blenden Sie mit der Taste MENU das Menü auf dem Fernsehschirm aus.

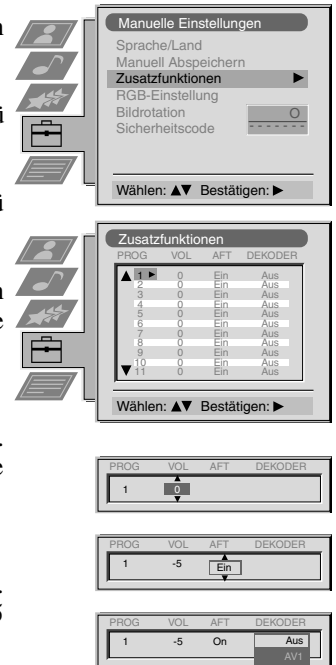

Einstellen der Bildrotation

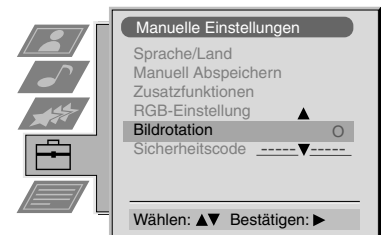
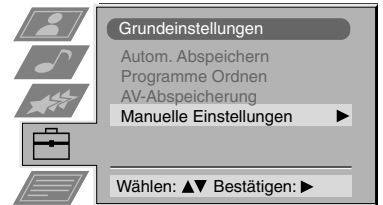

 Wenn das Bild aufgrund des Magnetfelds der Erde schräg angezeigt wird, können Sie das Bild mit dieser Funktion neu einstellen.

1. Rufen Sie mit der Taste MENU auf der Fernbedienung das Menü auf dem Fernsehschirm auf.
2. Wählen Sie mit ▼ das Symbol  auf dem Menübildschirm und wechseln Sie dann mit ► in das Menü „Grundeinstellungen“.
3. Wählen Sie mit ▼ die Option „Manuelle Einstellungen“, und wechseln Sie dann mit ► in das Menü „Manuelle Einstellungen“.
4. Wählen Sie mit ▼ die Option „Bildrotation“, und wechseln Sie mit ► in das Untermenü „Bildrotation“.
5. Drücken Sie ▲ oder ▼, um das Bild in einem Bereich von -5 bis +5 zu drehen, und speichern Sie die Einstellung dann mit OK.
6. Blenden Sie mit der Taste MENU das Menü auf dem Fernsehschirm aus.



Einstellen der Bildgeometrie für eine RGB-Quelle

 Wenn Sie eine RGB-Quelle, zum Beispiel eine Sony-Playstation anschließen, müssen Sie unter Umständen die Bildgeometrie einstellen.

1. Wählen Sie mit  auf der Fernbedienung das Symbol  für die angeschlossene RGB-Quelle aus.
2. Rufen Sie mit der Taste MENU auf der Fernbedienung das Menü auf dem Fernsehschirm auf.
3. Wählen Sie mit ▼ das Symbol  auf dem Menübildschirm, und wechseln Sie dann mit ► in das Menü „Grundeinstellungen“.
4. Wählen Sie mit ▼ die Option „Manuelle Einstellungen“ auf dem Menübildschirm, und wechseln Sie dann mit ► in das Menü „Manuelle Einstellungen“.
5. Wählen Sie mit ▼ die Option „RGB-Einstellung“ auf dem Menübildschirm, und wechseln Sie dann mit ► in das Untermenü „RGB-Einstellung“.
6. Wählen Sie mit ► die Option „Position“, und stellen Sie dann mit ▲ oder ▼ die Bildmitte ein (von -10 bis +10). Speichern Sie die neue Einstellung mit der Taste OK.
7. Wählen Sie mit ► die Option „Größe“, und stellen Sie dann mit ▲ oder ▼ die horizontalen Koordinaten ein (von -10 bis +10). Speichern Sie die neue Einstellung mit der Taste OK.
8. Blenden Sie mit der Taste MENU das Menü auf dem Fernsehschirm aus.

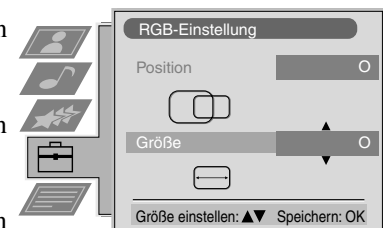
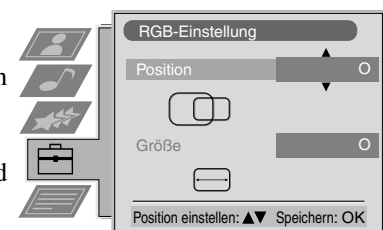

Eingeben Ihres persönlichen Sicherheitscodes



Mit dieser Funktion können Sie Ihrem Fernsehgerät einen persönlichen Sicherheitscode zuweisen, anhand dessen man das Fernsehgerät als das Ihre identifizieren kann, falls es gestohlen und wiedergefunden wird. Ein solcher Sicherheitscode kann jedoch nur ein einziges Mal eingegeben werden. Bitte notieren Sie sich unbedingt diesen Code!

1. Rufen Sie mit der Taste MENU auf der Fernbedienung das Menü auf dem Fernsehschirm auf.
2. Wählen Sie mit ▼ das Symbol  auf dem Menübildschirm, und wechseln Sie dann mit ► in das Menü „Grundeinstellungen“.
3. Wählen Sie mit ▼ die Option „Manuelle Einstellungen“ auf dem Menübildschirm, und wechseln Sie dann mit ► in das Menü „Manuelle Einstellungen“.
4. Wählen Sie mit ▼ die Option „Sicherheitscode“ auf dem Menübildschirm, und wechseln Sie dann mit ► in das Untermenü „Sicherheitscode“.
5. Wählen Sie mit ▲ oder ▼ das erste von insgesamt 11 Zeichen (Buchstaben, Ziffern, + oder Leerzeichen), und wechseln Sie dann mit ► zum nächsten Zeichen.
6. Geben Sie wie in Schritt 5 erläutert alle Zeichen für den Code ein.
7. Speichern Sie die Einstellung mit der Taste OK. Auf dem Fernsehschirm erscheint eine Statusmeldung, in der Sie aufgefordert werden, den Code nochmals einzugeben.
8. Drücken Sie nochmals OK, um den Code endgültig zu speichern, oder brechen Sie den Vorgang mit ◀ ab.
9. Blenden Sie mit der Taste MENU das Menü auf dem Fernsehschirm aus.

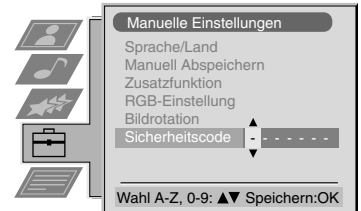

Einstellen und Benennen der Eingangsquellen



In diesem Menü können Sie Signaleingangsquellen automatisch definieren und benennen.

1. Rufen Sie mit der Taste MENU auf der Fernbedienung das Menü auf dem Fernsehschirm auf.
2. Wählen Sie mit ▼ das Symbol  auf dem Menübildschirm, und wechseln Sie dann mit ► in das Menü „Grundeinstellungen“.
3. Wählen Sie mit ▼ die Option „AV-Abspeicherung“ auf dem Menübildschirm, und wechseln Sie dann mit ► in das Menü „AV-Abspeicherung“.
4. Wählen Sie mit ▲ oder ▼ den gewünschten AV-Eingang (AV1, 2, 3 oder 4) aus.
5. Wählen Sie mit ► die Option „AUTO FORMAT“, und stellen Sie dann mit ▲ oder ▼ die Option „Ein“, „Normal“ oder „Aus“ ein.
6. Wählen Sie mit ► die Option „NAME“.
7. Wählen Sie mit ▲ oder ▼ das erste Zeichen für den Namen aus, und wechseln Sie dann mit ► zum nächsten Zeichen.
8. Wählen Sie wie in Schritt 7 erläutert die übrigen vier Zeichen aus, und speichern Sie den Namen dann mit OK.
9. Gehen Sie auch für die anderen AV-Eingänge wie unter Schritt 4 bis 8 erläutert vor, und blenden Sie das Menü dann mit MENU aus.

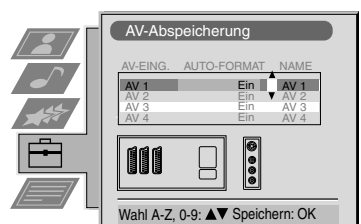
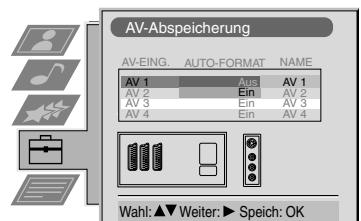
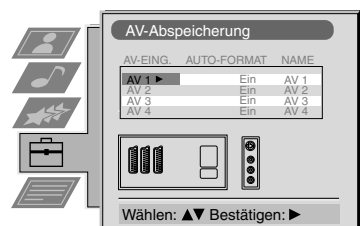

Anschließen weiterer Geräte an das Fernsehgerät

Sie können eine Vielzahl von Audio- und Videogeräten an das Fernsehgerät anschließen (siehe Abbildungen unten).

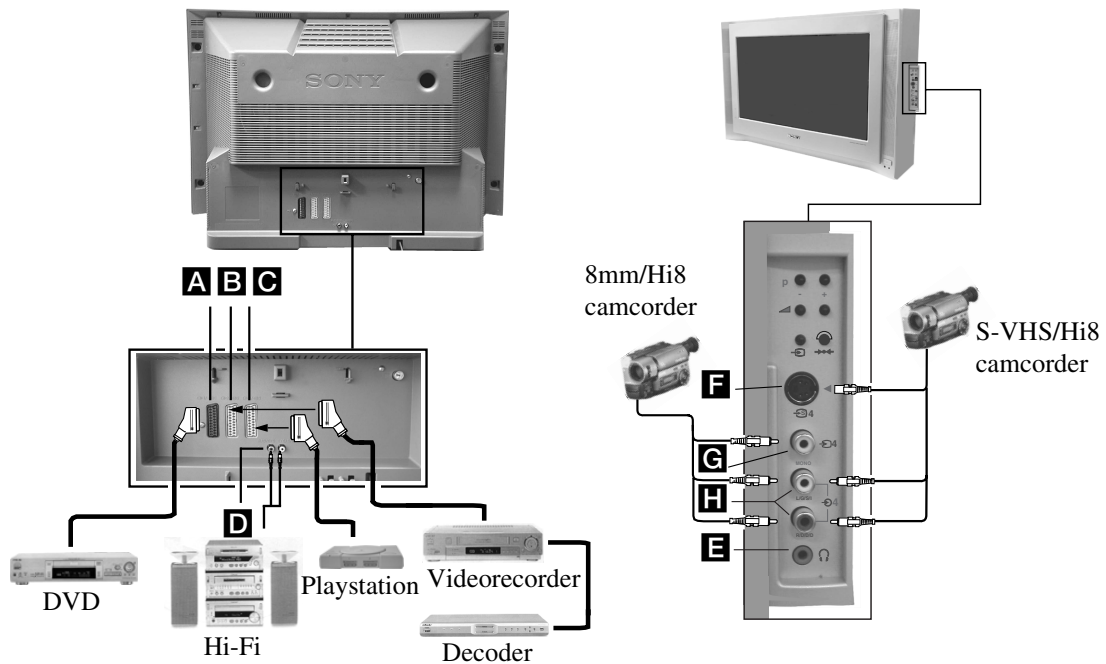

Damit das Eingangssignal eines angeschlossenen Geräts vom Fernsehgerät wiedergegeben werden kann, müssen Sie das Symbol für den Anschluß auswählen, an den das Gerät angeschlossen ist.

1. Verbinden Sie die gewünschten zusätzlichen Geräte wie auf den Abbildungen oben gezeigt mit den geeigneten Buchsen am Fernsehgerät.
2. Drücken Sie so oft die Taste auf der Fernbedienung, bis das Symbol für den Eingang, an den das zusätzliche Gerät angeschlossen ist, auf dem Fernsehschirm erscheint (siehe Tabelle unten):

Symbole auf dem Fernsehschirm	Eingangssignale und Anschluß
	• Audio-/Videoeingangssignal über den Scart-Anschluß A oder* RGB-Signal über den Scart-Anschluß A
	• Audio-/Videoeingangssignal über den Scart-Anschluß B oder* S-Videosignal über den Scart-Anschluß B
	• Audio-/Videoeingangssignal über den Scart-Anschluß C oder* S-Videosignal über den Scart-Anschluß C
	• S-Videoeingangssignal über den 4poligen DIN-Anschluß F oder* Videoeingangssignal über die Cinchbuchse G und Audioeingangssignal über die Cinchbuchsen H

* Automatische Signalerkennung je nach angeschlossenem Gerät

3. Schalten Sie das angeschlossene Gerät ein. Entsprechendes Bild von diesem Gerät, falls angeschlossen wird angezeigt.
4. Schalten Sie mit zurück zum normalen Fernsehbild.

Hinweis: Schließen Sie nicht gleichzeitig Geräte an die Buchsen **F** und **G** an. Andernfalls kann es zu Bildstörungen kommen



Anschließen des Kopfhörers

Ihren Kopfhörer schließen Sie über die Buchse **E** auf der Vorderseite an.

Anschließen von Hi-fi Geräten

Ihr externes Audiogerät schließen Sie über die Ausgangsbuchsen **D** auf der Rückseite des Fernsehers an.



Weitere Informationen zum Anschließen von Geräten

- * Wenn Bild oder Ton gestört sind, stellen Sie den Videorecorder weiter vom Fernsehgerät entfernt auf.
- * Wenn Sie einen monauralen Videorecorder anschließen, verbinden Sie lediglich die weiße Buchse von Videorecorder und Fernsehgerät miteinander.
- * Erläuterungen zum Auswählen des Ausgangssignals von Scart-Buchse 2 2/2 finden Sie auf Seite 16.
- * Wenn Sie eine Hi-Fi-Anlage angeschlossen haben, können Sie die Lautstärke über die Kopfhörerlautstärke im Tonmenü einstellen.

Smartlink

Smartlink ist eine Direktverbindung zwischen Fernsehgerät und Videorecorder.

Für Smartlink sind folgende Voraussetzungen erforderlich:

- * Ein Videorecorder, der Smartlink, NexTView Link, Easy Link oder Megalogic unterstützt.
- * Ein vollständig verdrahtetes, 21poliges Scart-Kabel, mit dem Sie den Videorecorder an die Scart-Buchse 2 2/2 anschließen.

Smartlink bietet folgende Funktionen:

- * Die Sendereinstellungen (Kanalübersicht) werden vom Fernsehgerät auf den Videorecorder übertragen.
- * Mit NexTView können Sie den Videorecorder mühelos programmieren.
- * Direktaufnahmen vom Fernsehgerät: Wenn Sie ein Fernsehprogramm ansehen, können Sie dieses Programm mit einem einzigen Tastendruck direkt auf dem Videorecorder aufzeichnen.

Weitere Erläuterungen zu Smartlink finden Sie in der Bedienungsanleitung zu Ihrem Videorecorder.

Technische Daten

Fernsehsystem

B/G/H, D/K

Farbsystem

PAL, SECAM

NTSC 3.58, 4.43 (nur Videoeingang)

Kanalbereich

Siehe „Kanalübersicht“ unten.

Bildröhre

KV-28FX65: FD Trinitron WIDE, ca. 71cm (28 Zoll)

KV-32FX65: FD Trinitron WIDE, ca. 82cm (32 Zoll)

Anschlüsse an der Rückseite

①/② 21poliger Euro-Anschluß (CENELEC-Standard) einschließlich Audio-/Videoeingang, RGB-Eingang, Fernsehaudio-/videoausgang

②/③ 21poliger Euro-Anschluß (CENELEC-Standard) einschließlich Audio-/Videoeingang, S-Videoeingang, Audio-/Videoausgang (Monitorausgang)

③/④ 21poliger Euro-Anschluß (CENELEC-Standard) einschließlich Audio-/Videoeingang, S-Videoeingang, Audio-/Videoausgang (Monitorausgang)

Ⓛ/Ⓜ/Ⓢ/Ⓣ Cinchbuchsen - wählbares Ausgangssignal für Audio-Signale
Ⓡ/Ⓣ/Ⓣ/Ⓣ

Anschlüsse für externe Lautsprecher: 2polig, DIN (5)

Ⓜ RF In (HF-Eingang)

Anschlüsse an der Vorderseite

④ Videoeingang -Cinchbuchsen

④ Audioeingänge - Cinchbuchsen

④ S-Videoeingang - 4polig, DIN

Ⓛ Kopfhörerbuchse - Stereominibuchse

Tonausgang

Links/Rechts: 2x20W(Musikleistung)
2x10W (RMS)

Sub woofer: 30W(Musikleistung)
15W (RMS)

Leistungsaufnahme

KV-28FX65: 126W

KV-32FX65: 122W

Abmessungen (BxHxT)

KV-28FX65: ca. 796x518x522mm

KV-32FX65: ca. 883x567x562mm

Gewicht

KV-28FX65: ca. 48kg

KV-32FX65: ca. 64kg

Mitgeliefertes Zubehör

Fernbedienung RM-887 (1)

Batterien der Größe AA mit IEC-Kennzeichnung (2)

Optionales Zubehör

Fernsehstandfuß:

KV-28FX65: SU28FX2

KV-32FX65: SU32FX2

Weitere Funktionsmerkmale

Flache Trinitron-Bildröhre, Rauschminderung, 2000 Seiten Videotextspeicher, persönlicher Sicherheitscode, automatische Abschaltfunktion, NexTVView.









Änderungen, die dem technischen Fortschritt dienen, bleiben vorbehalten.

Kanalübersicht

	Empfangbare Kanäle	Kanalanzeigen
B/G/H	E2..12, 21..69	C02..C12, C21..69
KABEL-TV (1)	S1..S41	S01..S41
KABEL-TV (2)	S01..S05	S42..S46
	M1..M10	S01..S10
	U1..U10	S11..S20
ITALIEN	A, B..H, H1, H2	C13, C14..C20, C11, C12
D/K	R01..R12, R21..R69	C01..C12, C21..C69
	S01..S05	S42..S46



Störungsbehebung

Im folgenden finden Sie einige einfache Lösungsvorschläge für Probleme mit der Bild- und Tonqualität.

Problem	Abhilfemaßnahmen
Kein Bild (Bildschirm dunkel), kein Ton	<ul style="list-style-type: none"> • Stecken Sie den Netzstecker des Fernsehgeräts in die Netzsteckdose. • Drücken Sie die Taste  an der Vorderseite des Fernsehgeräts. • Wenn die Anzeige  leuchtet, drücken Sie die Taste  oder eine der Zahlentasten auf der Fernbedienung. • Überprüfen Sie die Antennenverbindung. • Schalten Sie das Fernsehgerät mit der Taste  vorn am Gerät für 3 oder 4 Sekunden aus, und schalten Sie es dann mit der gleichen Taste wieder ein.
Schlechtes oder kein Bild (Bildschirm dunkel), aber guter Ton	<ul style="list-style-type: none"> • Rufen Sie im Menüsystem das Menü „Bild-Einstellung“ auf. Stellen Sie die Helligkeit und die Bild- und Farbbalance ein. • Wählen Sie im Menü „Bild-Einstellung“ RESET, um das Bild auf die werkseitigen Einstellungen zurückzusetzen.
Gutes Bild, kein Ton	<ul style="list-style-type: none"> • Drücken Sie  auf der Fernbedienung. • Wenn auf dem Bildschirm  angezeigt wird, drücken Sie  auf der Fernbedienung.
Sendungen in Farbe werden schwarzweiß angezeigt	<ul style="list-style-type: none"> • Rufen Sie im Menüsystem das Menü „Bild-Einstellung“ auf, und nehmen Sie die Farbeinstellung vor. • Wählen Sie im Menü „Bild-Einstellung“ RESET, um das Bild auf die werkseitigen Einstellungen zurückzusetzen.
Verzerrtes Bild beim Wechseln von Programmen oder Auswählen von Videotext	<ul style="list-style-type: none"> • Schalten Sie alle Geräte aus, die an die Scart-Buchsen an der Rückseite des Fernsehgeräts angeschlossen sind.
Fernbedienung funktioniert nicht	<ul style="list-style-type: none"> • Tauschen Sie die Batterien aus.
Bereitschaftsanzeige  am Fernsehgerät blinkt	<ul style="list-style-type: none"> • Wenden Sie sich an den nächsten Sony-Kundendienst.
Störungen auf dem Bildschirm hervorgerufen durch andere Geräte	<ul style="list-style-type: none"> • Reduzieren Sie den Schärfepiegel

- **Bleiben die Probleme bestehen, lassen Sie das Fernsehgerät bitte von qualifiziertem Fachpersonal warten.**
- **Öffnen Sie das Gehäuse AUF KEINEN FALL selbst.**

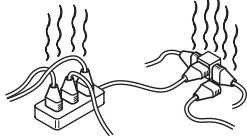
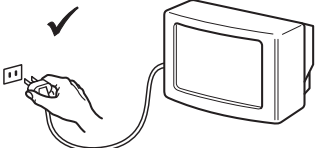
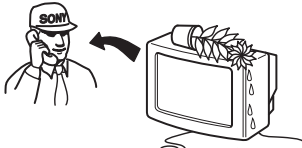
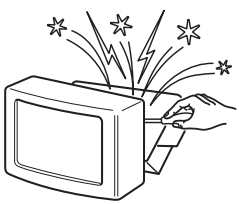
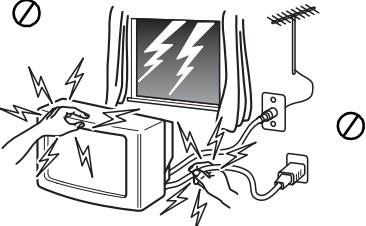
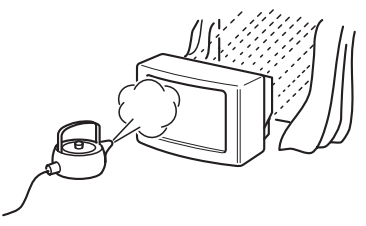
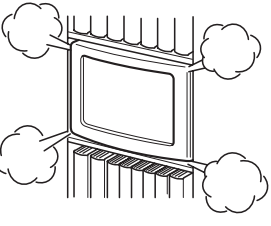
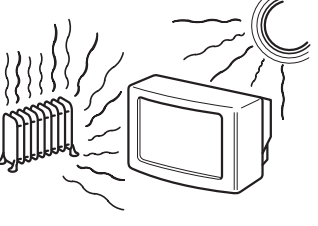
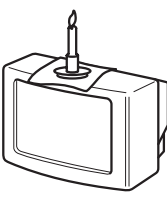
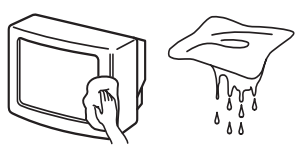
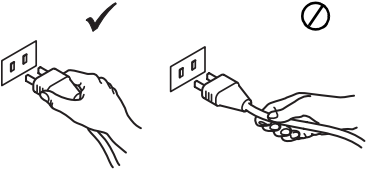
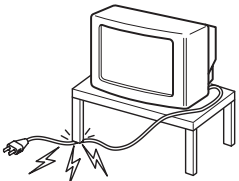
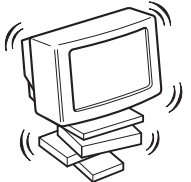
Για την ασφάλειά σας

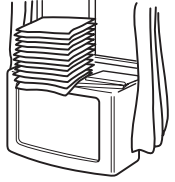
 <p>Η τηλεόραση αυτή λειτουργεί μόνο με ρεύμα 220-240V AC. Μην συνδέετε πολλές ηλεκτρικές συσκευές στην ίδια πρίζα, διότι κάτι τέτοιο μπορεί να αποτελέσει αιτία πυρκαγιάς ή ηλεκτροπληξίας.</p>	 <p>Για περιβαλλοντικούς λόγους και λόγους ασφαλείας, συστήνουμε να μην αφήνετε την τηλεόραση σε κατάσταση αναμονής όταν αυτή δεν χρησιμοποιείται. Αποσυνδέστε την από την πρίζα.</p>	 <p>Ποτέ μην ωθείτε κανενός είδους αντικείμενα στο εσωτερικό της συσκευής, διότι κάτι τέτοιο μπορεί να αποτελέσει αιτία πυρκαγιάς ή ηλεκτροπληξίας. Ποτέ μην ρίχνετε υγρά κανενός είδους επάνω στην συσκευή. Εάν κάποιο αντικείμενο ή υγρό εισχωρήσει στο εσωτερικό της συσκευής, μην την θέσετε σε λειτουργία. Φροντίστε για τον άμεσο έλεγχο της συσκευής από ειδικευμένο προσωπικό.</p>
 <p>Μην ανοίγετε το εξωτερικό περίβλημα και το πίσω κάλυμμα της τηλεόρασης. Για την συντήρηση της συσκευής απευθυνθείτε μόνο σε εξειδικευμένο προσωπικό.</p>	 <p>Για την δική σας ασφάλεια, μην αγγίζετε κανένα τμήμα της τηλεόρασης, του καλωδίου τροφοδοσίας ρεύματος ή του καλωδίου της κεραίας κατά την διάρκεια καταιγίδων.</p>	 <p>Για αποφυγή του κινδύνου πυρκαγιάς ή ηλεκτροπληξίας, μην εκθέτετε την τηλεόραση σε βροχή ή υγρασία.</p>
 <p>Μην καλύπτετε τις οπές εξαερισμού της τηλεόρασης. Για τον αερισμό της συσκευής αφήστε τουλάχιστον 10 εκατοστά κενό χώρο γύρω από κάθε πλευρά της συσκευής.</p>	 <p>Μην τοποθετείτε ποτέ την τηλεόραση σε θερμά, υγρά ή ιδιαίτερα σκονισμένα σημεία. Μην τοποθετήσετε την τηλεόραση σε σημείο όπου υπόκειται σε κραδασμούς.</p>	 <p>Για την αποφυγή πυρκαγιάς, κρατήστε τα εύφλεκτα αντικείμενα και τις ακάλυπτες πηγές φωτός (π.χ. κεριά) μακριά από την τηλεόραση.</p>
 <p>Καθαρίστε την τηλεόραση με ένα απαλό, ελαφρά υγρό ύφασμα. Μην χρησιμοποιείτε βενζίνη, διαλυτικά χρωμάτων ή άλλα χημικά για τον καθαρισμό της τηλεόρασης. Μην προξενείτε γρατσουνιές στην οθόνη της τηλεόρασης. Για προληπτικούς λόγους, αποσυνδέστε την τηλεόραση από την πρίζα πριν την καθαρίσετε.</p>	 <p>Για να αποσυνδέσετε το καλώδιο του ρεύματος από την πρίζα, τραβήξτε το από το φις. Μην τραβάτε ποτέ το καλώδιο.</p>	 <p>Μην τοποθετείτε βαριά αντικείμενα πάνω στο καλώδιο του ρεύματος, διότι ενδέχεται να προκληθούν σε αυτό φθορές. Σας συνιστούμε να τυλίξετε το πλεονάζον καλώδιο γύρω από τα στηρίγματα που βρίσκονται στο πίσω μέρος της συσκευής.</p>
 <p>Τοποθετήστε την τηλεόραση σε μια ασφαλή, σταθερή βάση. Μην επιτρέπετε στα παιδιά να σκαρφαλώνουν πάνω στην τηλεόραση. Μην τοποθετείτε την τηλεόραση στο πλάι, ή με την οθόνη προς τα πάνω.</p>	 <p>Πριν μετακινήσετε την τηλεόραση αποσυνδέστε το καλώδιο του ρεύματος. Κατά την μετακίνηση αποφύγετε τις ανώμαλες επιφάνειες, τις γρήγορες κινήσεις και μην ασκείτε υπερβολική δύναμη. Εάν η τηλεόραση πέσει κάτω ή προκληθεί σε αυτήν ζημιά, φροντίστε για τον άμεσο έλεγχο της από ειδικευμένο προσωπικό.</p>	 <p>Μην καλύπτετε τις οπές εξαερισμού της τηλεόρασης με υλικά όπως κουρτίνες, εφημερίδες, κλπ.</p>

Πίνακας Περιεχομένων

<p>Εγκατάσταση</p> <ol style="list-style-type: none"> 1. Έλεγχος των παρεχόμενων εξαρτημάτων 4 2. Τοποθέτηση μπαταριών στο τηλεχειριστήριο 4 3. Σύνδεση της τηλεόρασης 5 4. Ανοίγοντας την τηλεόραση 6 5. Αυτόματος συντονισμός καναλιών 7 6. Εύρεση του καναλιού του βίντεο 7 	
<p>Λειτουργία</p> <ul style="list-style-type: none"> Επισκόπηση των πλήκτρων της τηλεόρασης 8 Επισκόπηση των πλήκτρων του τηλεχειριστηρίου 9 NexTView 10 Teletext 12 Χρήση των μενού της τηλεόρασης 14 Ρύθμιση της εικόνας 14 Ρύθμιση του ήχου 15 Χρήση του μενού Λειτουργίες 15 Αλλαγή του μεγέθους της οθόνης 16 Ταξινόμηση θέσεων προγραμμάτων 17 Συντονισμός της τηλεόρασης με το χέρι 17 Τιτλοφόρηση σταθμού 18 Υπερπήδηση θέσεων προγραμμάτων 18 Χρήση του 'Πρόσθετες Λειτουργίες' 19 Ρύθμιση της περιστροφής εικόνας 20 Ρύθμιση της γεωμετρίας της εικόνας για πηγή RGB 20 Καταχώρηση της προσωπικής σας ταυτότητας 21 Προσυντονισμός και τιτλοφόρηση των πηγών εισόδου 21 	
<p>Προαιρετικές συσκευές</p> <ul style="list-style-type: none"> Σύνδεση προαιρετικών συσκευών στην τηλεόραση 22 Πρόσθετες πληροφορίες για τη σύνδεση συσκευών 23 Smartlink 23 	
<p>Πρόσθετες πληροφορίες</p> <ul style="list-style-type: none"> Τεχνικά χαρακτηριστικά 24 Πίνακας Λαμβανομένων Καναλιών 24 Οδηγός βλαβών 25 	

Εγκατάσταση



Ακολουθήστε τα βήματα 1-6 για να εγκαταστήσετε την τηλεόραση και να παρακολουθήσετε τηλεοπτικά προγράμματα.

1. Έλεγχος των παρεχόμενων αξεσουάρ



Τηλεχειριστήριο



Μπαταρίες

2. Τοποθέτηση μπαταριών στο τηλεχειριστήριο

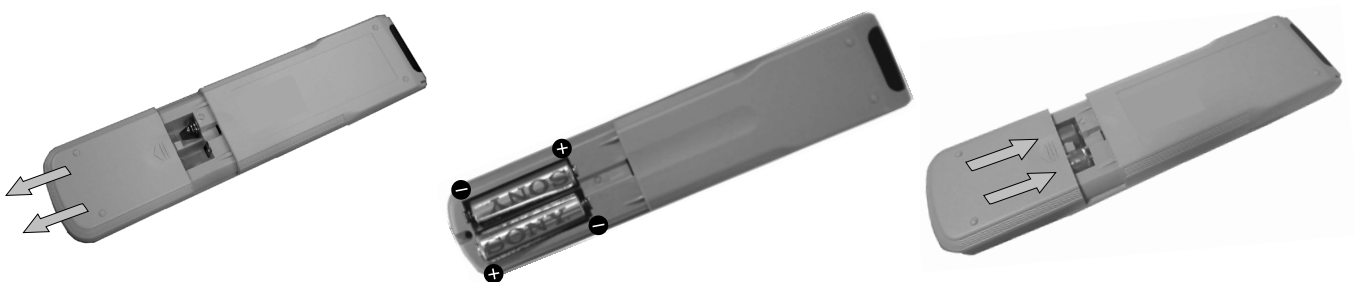

Όταν αλλάζετε μπαταρίες, προσέξτε να τις τοποθετείτε με τη σωστή πολικότητα. Απαλλαγείτε από τις χρησιμοποιημένες μπαταρίες με έναν τρόπο φιλικό προς το περιβάλλον.

3. Σύνδεση της τηλεόρασης

Σύνδεση κεραίας στην τηλεόραση

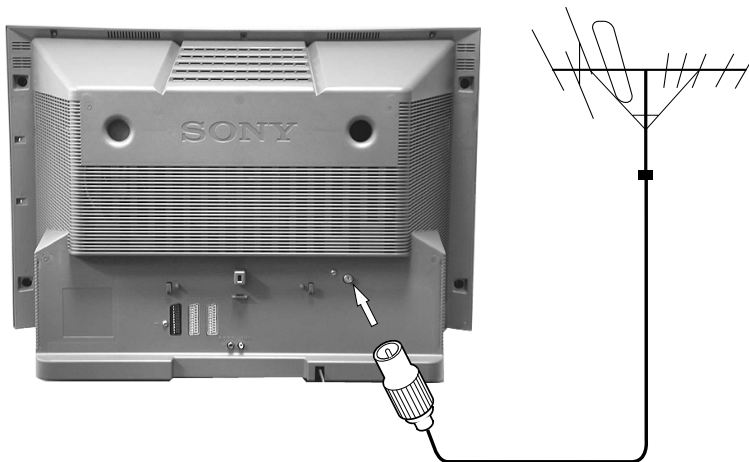

i Αν δε συνδέσετε την τηλεόρασή σας με ένα βίντεο, συνδέστε το καλώδιο της κεραίας (όπως φαίνεται αριστερά) και προχωρήστε στο στάδιο '4. Ανοίγοντας την τηλεόραση'.

Αν συνδέσετε την τηλεόρασή σας με ένα βίντεο, παρακαλούμε ανατρέξτε στο παρακάτω στάδιο.

1. Συνδέστε το καλώδιο της κεραίας που διαθέτετε στον ακροδέκτη με το σημείο **ΤΓ** στο πίσω μέρος της τηλεόρασης.

Σύνδεση κεραίας και βίντεο στην τηλεόρασή σας

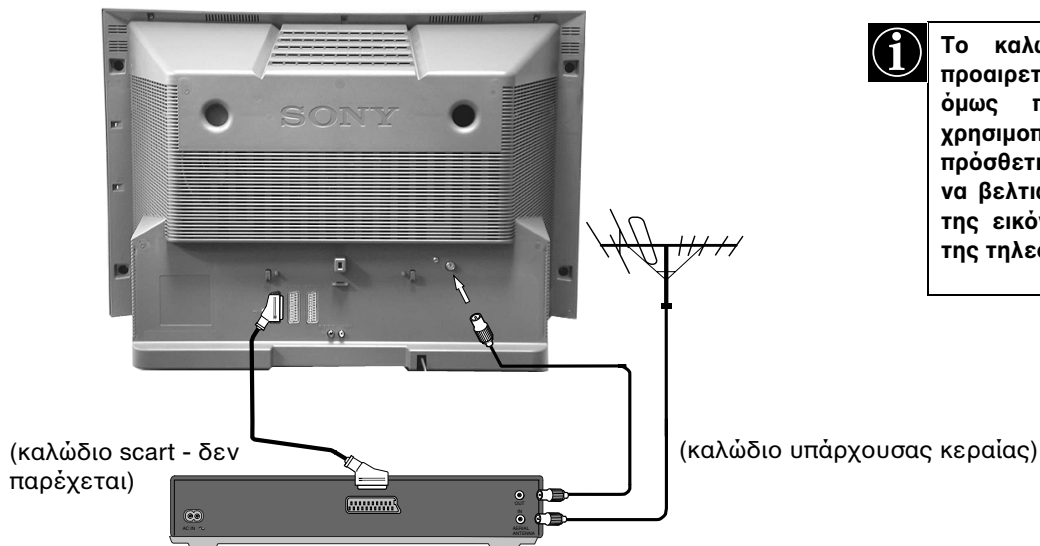

i Το καλώδιο scart είναι προαιρετικό. Σε περίπτωση όμως που μπορεί να χρησιμοποιηθεί, αυτή η πρόσθετη σύνδεση μπορεί να βελτιώσει την ποιότητα της εικόνας και του ήχου της τηλεόρασης.

1. Συνδέστε το καλώδιο της υπάρχουσας κεραίας στο βίντεό σας όπως φαίνεται στο σχέδιο.
2. Συνδέστε το καλώδιο κεραίας του βίντεο από την υποδοχή RF OUT στο πίσω μέρος του βίντεο στην υποδοχή της κεραίας στο πίσω μέρος της τηλεόρασης όπως φαίνεται στο σχέδιο.
3. Συνδέστε το καλώδιο scart (εάν χρησιμοποιείται) στην υποδοχή AV2 στο πίσω μέρος της συσκευής.
4. Συνδέστε το βίντεο στην πρίζα και ανοίξτε το.
5. Τοποθετήστε μια γραμμένη κασέτα στο βίντεο και πιέστε το πλήκτρο 'PLAY'. Δίνεται έτσι η δυνατότητα στην τηλεόρασή σας να εντοπίσει και να αποθηκεύσει το κανάλι του βίντεο κατά την διαδικασία 'Συντονισμού της τηλεόρασής σας', η οποία αναφέρεται στην σελίδα 7.

4. Ανοίγοντας την τηλεόραση



1. Συνδέστε το καλώδιο τροφοδοσίας της τηλεόρασης στην πρίζα (220-240V AC, 50Hz) και ανάψτε την.



2. Πιέστε το διακόπτη λειτουργίας ① στο εμπρός μέρος της τηλεόρασης.



Αν η ένδειξη αναμονής στο εμπρός μέρος της τηλεόρασης είναι αναμμένη, πιέστε το πλήκτρο TV I/O από το τηλεχειριστήριο για να ανοίξετε την τηλεόραση. Παρακαλούμε δείξτε υπομονή, καθώς για να εμφανιστεί εικόνα στην οθόνη της τηλεόρασης μπορεί να χρειαστούν μερικά λεπτά.



5. Αυτόματος συντονισμός καναλιών

Προτού συντονίσετε τα κανάλια στην τηλεόρασή σας, θα χρειαστεί να ρυθμίσετε τη γλώσσα και τη χώρα.

1. Το μενού Γλώσσα/Χώρα εμφανίζεται στην οθόνη της τηλεόρασης με τονισμένη τη λέξη 'Ελληνικά'.
2. Πιέστε το πλήκτρο ▲ ή το ▼ από το τηλεχειριστήριο για να επιλέξετε τη γλώσσα που επιθυμείτε και στη συνέχεια πιέστε το πλήκτρο OK για επιβεβαίωση. Το μενού Χώρα εμφανίζεται στην οθόνη με τονισμένη τη λέξη 'Κλειστό'. Αν δε θέλετε τα κανάλια να αποθηκευτούν στις θέσεις προγραμμάτων με μια δεδομένη σειρά ξεκινώντας από τη θέση 1, επιλέξτε το 'Κλειστό'.
3. Πιέστε το ▲ ή το ▼ για να επιλέξετε τη χώρα στην οποία θέλετε να χρησιμοποιήσετε την τηλεόραση και στη συνέχεια πιέστε το πλήκτρο OK για επιβεβαίωση.
4. Το μενού 'Αυτόματος Συντονισμός' θα εμφανιστεί στην οθόνη της τηλεόρασης στην επιλεγμένη γλώσσα. Πιέστε το πλήκτρο OK για επιβεβαίωση.
5. Αφού βεβαιωθείτε ότι έχετε συνδέσει την κεραία σύμφωνα με τις οδηγίες, πιέστε το πλήκτρο OK για επιβεβαίωση. Η τηλεόραση θα αρχίσει την αυτόματη αναζήτηση και αποθήκευση όλων των διαθέσιμων καναλιών. Αυτή η διαδικασία μπορεί να κρατήσει μερικά λεπτά - παρακαλούμε δείξτε υπομονή και μην πατήσετε κάποιο πλήκτρο.
6. Αφού ολοκληρωθεί ο συντονισμός όλων των διαθέσιμων καναλιών, στην οθόνη της τηλεόρασης εμφανίζεται το μενού 'Ταξινόμηση Προγραμμάτων' που σας επιτρέπει την αλλαγή της σειράς των αποθηκευμένων καναλιών. Αν θελήσετε να αλλάξετε τη θέση ενός καναλιού, πιέστε το πλήκτρο ▲ ή το ▼ για να επιλέξετε το κανάλι που θέλετε να μετακινήσετε και στη συνέχεια πιέστε το πλήκτρο ►. Πιέστε το πλήκτρο ▲ ή το ▼ για να επιλέξετε τον αριθμό προγράμματος της νέας θέσης του επιλεγμένου καναλιού και στη συνέχεια πιέστε το πλήκτρο OK για επιβεβαίωση. Το επιλεγμένο κανάλι μετακινείται πλέον στη νέα θέση προγράμματος, ενώ και τα υπόλοιπα κανάλια μετακινούνται ανάλογα. Επαναλάβετε την παραπάνω διαδικασία εφόσον θέλετε να αλλάξετε τη σειρά και άλλων καναλιών της τηλεόρασης σας.
7. Πιέστε το πλήκτρο MENU για να εξαφανίσετε την εικόνα του μενού από την οθόνη της τηλεόρασης.
8. Πιέστε τα πλήκτρα PROGR+/- ή τα αριθμητικά πλήκτρα για να δείτε τα κανάλια.

Σημ.: Αν θελήσετε να διακόψετε τη διαδικασία του αυτόματου συντονισμού σε οποιοδήποτε στάδιο, πιέστε το πλήκτρο OK.

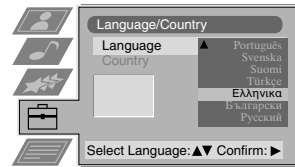

Θέλετε να αρχίσετε τον αυτόματο συντονισμό

Ναι : OK Όχι : ◀

Παρακαλώ επιβεβαιώστε ότι η κεραία είναι συνδεδεμένη

Ναι : OK Όχι : ◀

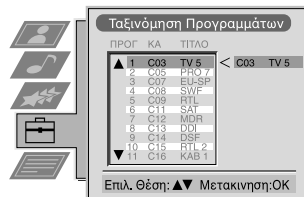
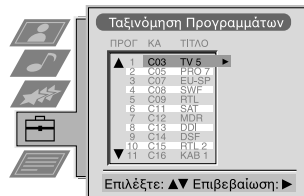

6. Εύρεση του καναλιού του βίντεο

Αν έχετε συνδέσει βίντεο στην τηλεόρασή σας, χρειάζεται τώρα να βρείτε το κανάλι για το βίντεό σας.

1. Πιέστε τα πλήκτρα PROGR+/- από το τηλεχειριστήριο μέχρι να εμφανιστεί στην οθόνη της τηλεόρασης η εικόνα του βίντεο.

Σημ.: Αν θελήσετε να μεταφέρετε το κανάλι του βίντεό σας στη θέση ενός άλλου προγράμματος, ανατρέξτε στην παράγραφο 'Ταξινόμηση θέσεων προγραμμάτων' των Οδηγιών Χρήσης.

Λειτουργία

Επισκόπηση των πλήκτρων της τηλεόρασης



Πιέστε το πορτάκι όπως φαίνεται στην εικόνα.



Εμφανίζεται ο πίνακας λειτουργιών.

Πλήκτρο επιλογής πηγής εισόδου.
Πιέστε για να επιλέξετε σήματα εισόδου από βίντεο ή άλλες πηγές εισόδου.



Πλήκτρα Programme Up (+) και Down (-).
Πιέστε για να επιλέξετε κανάλι πάνω ή κάτω.

Πλήκτρα ελέγχου έντασης του ήχου.
Πιέστε για να αυξήσετε (+)/μειώσετε (-) την ένταση του ήχου.

Πλήκτρο ανάκλησης
Πιέστε το για να επαναφέρετε τα επίπεδα εικόνας και ήχου σε ρυθμίσεις εργοστασίου. Το λογότυπο της Sony θα εμφανιστεί στην οθόνη και αμέσως μετά η οθόνη αυτόματου συντονισμού. Αν δε θέλετε να συντονίσετε ξανά την τηλεόρασή σας, πιέστε το πλήκτρο ◀ στο τηλεχειριστήριο.

Επισκόπηση των πλήκτρων του τηλεχειριστηρίου

Σίγαση ήχου

Πιέστε για να κλείσει ο ήχος. Πιέστε ξανά για να ανοίξει ο ήχος.

Εμφάνιση πληροφοριών οθόνης

Πιέστε για να εμφανιστούν όλες οι ενδείξεις οθόνης. Πιέστε ξανά για να εξαφανιστούν οι ενδείξεις.

Επιλογή καναλιών

Πιέστε τα αριθμητικά πλήκτρα για να επιλέξετε κανάλι.

Για διψήφιο αριθμό, π.χ. 23, πιέστε πρώτα το --, και στη συνέχεια τα πλήκτρα 2 και 3.

Επιστροφή σε λειτουργία τηλεόρασης

Πιέστε για να επιστρέψετε στην κανονική λειτουργία τηλεόρασης όταν βρισκόσαστε σε λειτουργία teletext ή σε λειτουργία αναμονής.

Χρήση Teletext

Πιέστε για να ενεργοποιήσετε/ακυρώσετε τη λειτουργία Teletext.

Εμφάνιση μενού ρυθμίσεων εικόνας

Πιέστε για να αλλάξετε τις ρυθμίσεις της εικόνας. Πιέστε το πλήκτρο OK για να εξαφανίσετε το μενού των ρυθμίσεων της εικόνας από την οθόνη.

Εμφάνιση μενού ρυθμίσεων ήχου

Πιέστε για να αλλάξετε τις ρυθμίσεις του ήχου. Πιέστε το πλήκτρο OK για να εξαφανίσετε το μενού των ρυθμίσεων του ήχου από την οθόνη.

Ρύθμιση της έντασης του ήχου

Πιέστε για να ρυθμίσετε την ένταση του ήχου της τηλεόρασης.

Προσωρινό κλείσιμο της τηλεόρασης (λειτουργία αναμονής)

Πιέστε για να κλείσετε προσωρινά την τηλεόραση. Πιέστε ξανά για να ανοίξετε την τηλεόραση από λειτουργία αναμονής. Για να εξοικονομήσετε ενέργεια, συνιστούμε να κλείνετε τελείως την τηλεόραση όταν δεν την χρησιμοποιείτε. ΣΗΜΕΙΩΣΗ: Μετά από 15-30 λεπτά χωρίς τηλεοπτικό σήμα και χωρίς την πίεση πλήκτρου, η τηλεόραση περνά αυτόματα σε λειτουργία αναμονής.

Επιλογή σήματος εισόδου ή πάγωμα teletext

Πιέστε για να επιλέξετε σήμα εισόδου από τις υποδοχές της τηλεόρασης (δείτε επίσης την παράγραφο Χρήση Πρόσθετων Συσκευών). Στο μενού Teletext, πιέστε για να παγώσετε την εμφανιζόμενη σελίδα. Πιέστε ξανά για να ακυρώσετε το πάγωμα.

Μεταφορά στο κανάλι που επιλέξατε τελευταίο

Πιέστε για να επιστρέψετε στο κανάλι που παρακολουθούσατε. Σημείωση: Μπορεί να γίνει μόνο αφού παρακολουθήσετε το νέο κανάλι για 5 δευτερόλεπτα.

Εμφάνιση μενού

Πιέστε αν θέλετε να χρησιμοποιήσετε το σύστημα των μενού της τηλεόρασης. Πιέστε ξανά για να εξαφανίσετε το μενού από την οθόνη.

Επιλογή λειτουργιών από τα μενού

Για να επιλέξετε τις διαθέσιμες λειτουργίες του συστήματος των μενού της τηλεόρασης, χρησιμοποιήστε το πλήκτρο OK και τα βέλη.

Χρήση του Ηλεκτρονικού Τηλεοπτικού Οδηγού (EPG)

Πιέστε για να ενεργοποιήσετε/ακυρώσετε τη λειτουργία του EPG.

Αλλαγή μεγέθους οθόνης

Πιέστε για να αλλάξετε το σχήμα της οθόνης. Για λεπτομέρειες, δείτε το τμήμα του εγχειριδίου 'Αλλαγή μεγέθους οθόνης'.

Πλήκτρα για το Fasttext

Για περισσότερες λεπτομέρειες ανατρέξτε στην παράγραφο Teletext των Οδηγιών Χρήσης.

Επιλογή καναλιών

Πιέστε για να επιλέξετε κανάλια.



* ανάλογα με τη διαθεσιμότητα

i Το NexTVView είναι ένας ηλεκτρονικός οδηγός προγραμμάτων οθόνης που σας προσφέρει πληροφορίες προγράμματος μιας βδομάδας* για τα κανάλια που περιλαμβάνονται στον επιλεγμένο προμηθευτή.

* Αν τα δεδομένα ξεπερνούν τη μνήμη του NexTVView, θα πάρετε πληροφορίες για λιγότερες από 7 ημέρες.

Όταν αναζητείτε πληροφορίες που μπορείτε να βρείτε με βάση το θέμα (αθλητικά, τέχνη κ.λ.π.), ημερομηνία ή ώρα (π.χ. εκπομπές μεταξύ 8 και 9 μ.μ.). Όταν βρείτε ένα πρόγραμμα, μπορείτε να προχωρήσετε κατευθείαν στο πρόγραμμα. Χρησιμοποιήστε το χρονοδιακόπτη για να σας θυμίσει να προσυντονίσετε το βίντεό σας με ζεύξη NexTVView.

Ο προμηθευτής NexTVView είναι υπεύθυνος για τα περιεχόμενα του οδηγού. Η τηλεόραση είναι υπεύθυνη για την παρουσίαση, δηλαδή τη δομή του μενού και την πλοήγηση, αν δεν υπάρχει αντίστοιχη από τον προμηθευτή. Αν υπάρχει πλοήγηση από τον προμηθευτή, η βασική λειτουργία με το joystick είναι ίδια όπως εκείνη που περιγράφεται για την πλοήγηση Sony.

Όταν ένα κανάλι υποστηρίζει την λειτουργία NexTVView η ένδειξη "NexTVView" εμφανίζεται.

Ακόμη και όταν αλλάζετε κανάλι μπορείτε να επλέγετε την λειτουργία NexTVView.

Λειτουργία με χρήση της πλοήγησης Sony







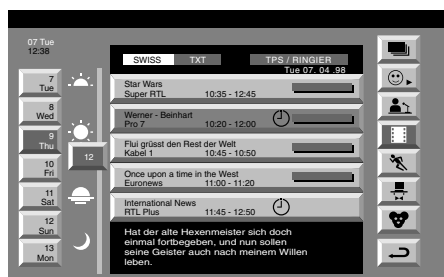



- 1 Πιέστε το  για να ανοίξετε ή να κλείσετε το NexTVView.
- 2 Χρθσινοποιάστε τα πλήκτρα του joystick ως εξής:
 - Κίνηση πάνω/κάτω σε μια στήλη: Χρησιμοποιήστε το ▼ ή το ▲
 - Μεταφορά στην ημερομηνία και την ώρα της αριστερής στήλης: Χρησιμοποιήστε το ◀
 - Μεταφορά στα εικονίδια της δεξιάς στήλης: Χρησιμοποιήστε το ▶
 - Επιβεβαίωση επιλογής: Πιέστε το OK.
- α Ενώ βρίσκεστε στη στήλη ημερομηνίας, ώρας ή θέματος, ο κατάλογος προγραμμάτων αλλάζει ανάλογα με την επιλογή.
- β Ενώ βρίσκεστε στον κατάλογο προγραμμάτων, η επιβεβαίωση μιας μεταδιδόμενης εκπομπής σας μεταφέρει απευθείας στο τηλεοπτικό πρόγραμμα ή η επιβεβαίωση ενός μελλοντικού προγράμματος σας μεταφέρει στο μενού μακρών πληροφοριών (βλ. χρήση του χρονοδιακόπτη).

Σημασία των εικονιδίων



- | | |
|--|---|
| i  Πλήρης κατάλογος επιλογής |  Αθλητικά |
|  Προσωπική επιλογή |  Ψυχαγωγία |
|  Μεταδόσεις ειδήσεων |  Παιδικά |
|  Ταινίες |  Επιστροφή στο τελευταίο μενού |



Ρύθμιση προσωπικού προγράμματος

- i** Όταν επιλέξετε το  δεν υπάρχει προσωπική προεπιλογή. Το  σας επιτρέπει να πραγματοποιήσετε την προσωπική επιλογή σας σε θέματα, περιορίζοντας την αναζήτηση μόνο σ' αυτά που σας ενδιαφέρουν.
- 1 Επιλέξτε το  χρησιμοποιώντας το  ή το . Πιέστε προς το . Εμφανίζεται το μενού Ανεξάρτητη ρύθμιση.
 - 2 Επιλέξτε τη λειτουργία που θέλετε να μαρκάρετε χρησιμοποιώντας το  ή το . Επιβεβαιώστε πιέζοντας το OK. Επαναλάβετε το στάδιο 2 για όλα όσα θέλετε να συμπεριλάβετε στον κατάλογο.
 - 3 Όταν τελειώσετε με τον κατάλογο, επιλέξτε το  χρησιμοποιώντας το  και πιέστε το OK.

Χρήση του μενού μακρών πληροφοριών

- 1 Επιλέξτε ένα μελλοντικό πρόγραμμα στη στήλη καταλόγου προγραμμάτων χρησιμοποιώντας το  ή το . Πιέστε το OK. Εμφανίζεται το μενού μακρών πληροφοριών.

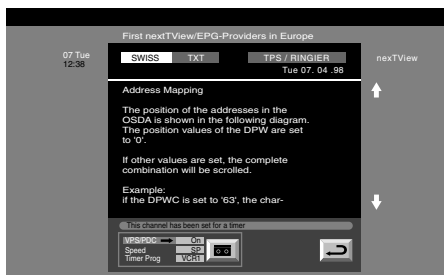

Θέλετε να γράψετε το επιλεγμένο πρόγραμμα στο βίντεό σας

(μόνο με βίντεο Smartlink).

- 2 Επιλέξτε το  χρησιμοποιώντας το  και πιέστε το OK.

Οι πληροφορίες μεταφέρονται στο βίντεο που είναι συνδεδεμένο με την τηλεόρασή σας.

Ρύθμιση του βίντεο

- 3 Πιέστε επανειλημμένα  γία να επιλέξετε την λειτουργία VPS/PDC.

i Με αυτή τη ρύθμιση, μπορείτε να έχετε την εγγύηση της εγγραφής ολόκληρης της εκπομπής, σε περίπτωση που υπάρξει αλλαγή στο πρόγραμμα της τηλεόρασης. Λειτουργεί μόνο αν το επιλεγμένο κανάλι μεταδίδει σήμα VPS/PDC.

- Επιλέξτε Ναι ή Όχι χρησιμοποιώντας το OK.

- 4 Επιλέξτε το Ταχύτητα χρησιμοποιώντας το .

i Επιλέξτε μεταξύ κανονικής (SP) ή αργής (LP) ταχύτητας. Με την αργή ταχύτητα μπορείτε να γράψετε το διπλάσιο χρόνο σε μια κασέτα απ' ό,τι με τον κανονικό χρόνο. Ωστόσο, η ποιότητα της εικόνας μπορεί να είναι χειρότερη.



- Επιλέξτε SP ή LP χρησιμοποιώντας το OK.

- 5 Επιλέξτε το Ρύθμιση Βίντεο χρησιμοποιώντας το .

i Επιλέξτε με ποιο από τα συνδεδεμένα βίντεο θέλετε να γράψετε.

- Επιλέξτε VCR 1 ή 2 χρησιμοποιώντας το OK.





Για να βγείτε από το μενού:

- 6 Επιλέξτε το  χρησιμοποιώντας το . Πιέστε το OK. Γυρίζετε στο τελευταίο μενού.

Teletext

Τα περισσότερα τηλεοπτικά κανάλια εκπέμπουν πληροφορίες μέσω teletext. Η σελίδα ευρετηρίου του σταθμού (συνήθως η σελίδα 100) σας προσφέρει οδηγίες σχετικά με τη χρήση της υπηρεσίας. Βεβαιωθείτε ότι χρησιμοποιείτε τηλεοπτικό κανάλι με ισχυρό σήμα, διαφορετικά μπορεί να σημειωθούν σφάλματα στη λήψη του teletext.

Ενεργοποίηση και ακύρωση Teletext



1. Επιλέξτε το κανάλι που εκπέμπει την υπηρεσία teletext που θέλετε να παρακολουθήσετε.
2. Πιέστε το  μια φορά για το teletext.
3. Πιέστε το  δύο φορές για ανάμεικτη λειτουργία.
5. Πιέστε το  ή το  για να κλείσει το teletext.

Επιλογή σελίδας teletext

Πληκτρολογήστε τρία ψηφία για τον αριθμό σελίδας χρησιμοποιώντας τα αριθμητικά πλήκτρα από το τηλεχειριστήριο. Αν κάνετε λάθος, πληκτρολογήστε οποιαδήποτε τρία ψηφία και στη συνέχεια καταχωρήστε πάλι το σωστό αριθμό σελίδας.

Χρήση Άλλων Λειτουργιών Teletext

Επιλογή της επόμενης ή της προηγούμενης σελίδας

Πιέστε το  ή το  από το τηλεχειριστήριο για να επιλέξετε την προηγούμενη ή την επόμενη σελίδα.



Πάγωμα σελίδας teletext

Πιέστε το πλήκτρο  για να παγώσετε τη σελίδα. Πιέστε ξανά για να ακυρώσετε το πάγωμα.

Αποκάλυψη της σελίδας ευρετηρίου

Πιέστε το πλήκτρο  για να αποκαλύψετε τη σελίδα ευρετηρίου (συνήθως η σελίδα 100). Πιέστε ξανά για να ακυρώσετε.



Επιλογή υποσελίδας

Μια σελίδα teletext μπορεί να αποτελείται από πολλές υποσελίδες. Σε αυτήν την περίπτωση εμφανίζεται μια γραμμή πληροφοριών που εμφανίζει τον αριθμό των υποσελίδων. Επιλέξτε την υποσελίδα πιέζοντας το  ή το .

Χρήση των έγχρωμων πλήκτρων για πρόσβαση σε σελίδες (Fastext)

(διατίθεται μόνο αν ο τηλεοπτικός σταθμός εκπέμπει σήματα Fastext)
Όταν το μενού με χρωματικό κωδικό εμφανίζεται στο κάτω μέρος μιας σελίδας, πιέστε το έγχρωμο πλήκτρο από το τηλεχειριστήριο (πράσινο, κόκκινο, κίτρινο ή μπλε) για να αποκτήσετε πρόσβαση στην αντίστοιχη σελίδα.

Χρήση της λειτουργίας 'Σύλληψη Σελίδας'

1. Πιέστε τα αριθμητικά πλήκτρα από το τηλεχειριστήριο για να επιλέξετε μια σελίδα teletext που περιέχει αρκετούς αριθμούς σελίδας (π.χ. η σελίδα ευρετηρίου).
2. Πιέστε το πλήκτρο OK.
3. Πιέστε το  ή το  για να επιλέξετε έναν από τους αριθμούς σελίδας και στη συνέχεια πιέστε το πλήκτρο OK. Η σελίδα που ζητήσατε θα εμφανιστεί μετά από μερικά δευτερόλεπτα.

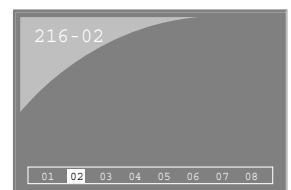
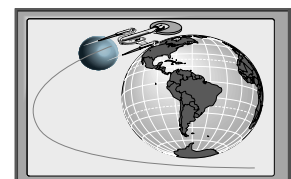
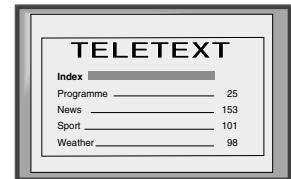

Teletext

Χρήση του μενού Teletext

1. Πιέστε το πλήκτρο MENU από το τηλεχειριστήριο για να εμφανιστεί το μενού στην οθόνη της τηλεόρασης.
2. Πιέστε το ▲ ή το ▼ για να επιλέξετε στην οθόνη τη λειτουργία που επιθυμείτε και στη συνέχεια πιέστε το ► για να εμφανιστεί το σχετικό υπομενού.
3. Για να εξαφανίσετε το μενού Teletext από την οθόνη, πιέστε το πλήκτρο MENU.

Κορυφή/Βάση/Πλήρης

Τα υπομενού Κορυφή/Βάση/Πλήρης σας επιτρέπουν τη μεγέθυνση διαφορετικών τμημάτων της σελίδας teletext. Πιέστε το ▲ για να μεγεθύνετε το πάνω μισό της οθόνης, ενώ πιέστε το ▼ για να μεγεθύνετε το κάτω μισό. Πιέστε το πλήκτρο OK για να επαναφέρετε τη σελίδα στο κανονικό της μέγεθος. Πιέστε το ◀ για να επιστρέψετε στην οθόνη του μενού Teletext.

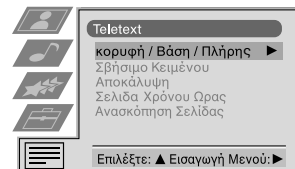

Κορυφή: ▲ Βάση: ▼ Πλήρης: OK

Εμφάνιση κειμένου

Το Text Clear είναι μια λειτουργία στην οποία εμφανίζεται ένα τηλεοπτικό κανάλι την ώρα που γίνεται αναζήτηση μιας σελίδας Teletext για να δείτε την σελίδα.

1. Πιέστε δύο φορές το πλήκτρο ≡ στο τηλεχειριστήριο για να επιλέξετε πλήρη οθόνη κειμένου.
2. Πιέστε το πλήκτρο MENU για να εμφανιστεί το μενού Teletext.
3. Πιέστε το πλήκτρο V ή το πλήκτρο V για να φωτίσετε το 'Text Clear' και πιέστε το πλήκτρο B για να το επιλέξετε.
4. Εμφανίζεται το τηλεοπτικό κανάλι το οποίο είναι επιλεγμένο. Μόλις βρεθεί η επόμενη σελίδα, εμφανίζεται ένα μπλέ σύμβολο ≡ στην επάνω αριστερή γωνία της οθόνης.
5. Πιέστε το πλήκτρο ≡ στο τηλεχειριστήριο για να δείτε την σελίδα.

Αποκάλυψη

Μερικές σελίδες Teletext περιέχουν κρυμμένες πληροφορίες (π.χ. απαντήσεις σε κουίζ) που μπορούν να αποκαλυφθούν.

1. Σε λειτουργία κειμένου, πιέστε το πλήκτρο MENU στο τηλεχειριστήριο για να περάσετε στο μενού Teletext.
2. Πιέστε το ▲ ή το ▼ για να φωτίσετε το "Αποκάλυψη" και πιέστε το ► για να επιλέξετε. Οι κρυμμένες πληροφορίες εμφανίζονται στην οθόνη.

Σελίδα χρόνου*

*ανάλογα με τη διαθεσιμότητα

Το Time Page επιτρέπει να εμφανιστεί σε μια προκαθορισμένη ώρα μια σελίδα Teletext με χρονικό κωδικό (όπως μια σελίδα ειδοποίησης).

1. Σε λειτουργία Text, πιέστε το πλήκτρο MENU στο τηλεχειριστήριο για να περάσετε στο μενού "Teletext".
2. Πιέστε το ▲ ή το ▼ για να φωτίσετε το "Time Page" και πιέστε το ► για να επιλέξετε. Εμφανίζεται το υπομενού "Time Page".
3. Καταχωρήστε τον αριθμό σελίδας που θέλετε χρησιμοποιώντας τα αριθμητικά πλήκτρα στο τηλεχειριστήριο.
4. Καταχωρήστε το χρόνο που θέλετε χρησιμοποιώντας το τηλεχειριστήριο.
5. Πιέστε το OK για να επιβεβαιώσετε τις ρυθμίσεις. Η τηλεόραση εγκαταλείπει τη λειτουργία Teletext και ο χρόνος εμφανίζεται στην πάνω αριστερή γωνία της οθόνης. Στον προκαθορισμένο χρόνο θα εμφανιστεί η σελίδα που θέλετε.

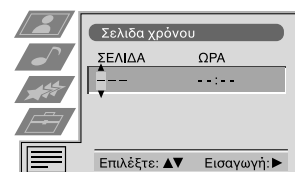

Ανασκόπηση Σελίδας*

*Η λειτουργία αυτή είναι διαθέσιμη μόνο εάν μεταδίδεται TOP-Text από του τηλεοπτικό σταθμό.

Σε αυτό το μενού οι σελίδες TOP-Text διαιρούνται σε δύο στήλες, όπου στην πρώτη στήλη εμφανίζονται 'σύνολα' σελίδων και στην δεύτερη 'ομάδες' σελίδων.

1. Πιέστε το πλήκτρο ▲ ή το πλήκτρο ▼ για να επιλέξετε την πρώτη ή την δεύτερη στήλη.
2. Πιέστε το πλήκτρο ▲ ή το πλήκτρο ▼ για να επιλέξετε την 'ομάδα' ή το 'σύνολο' που θέλετε.
3. Πιέστε το πλήκτρο OK για να εμφανιστούν οι επιλεγμένες σελίδες.

Χρήση των μενού της τηλεόρασης

Η τηλεόραση διαθέτει ένα σύστημα μενού που βασίζεται σε μια σειρά από φιλικές προς το χρήστη ενδείξεις επί της οθόνης και μενού. Αυτές οι ενδείξεις θα σας βοηθήσουν να ευχαριστηθείτε με τον καλύτερο δυνατό τρόπο την τηλεόρασή σας, ρυθμίζοντας την εικόνα και τον ήχο, τροποποιώντας το μέγεθος της εικόνας και αλλάζοντας τη σειρά των προγραμμάτων κλπ.

Ρύθμιση της εικόνας και του ήχου

Η εικόνα και ο ήχος έχουν ρυθμιστεί από το εργοστάσιο. Μπορείτε όμως να πραγματοποιήσετε δική σας ρύθμιση, ανάλογα με τις προτιμήσεις σας.

1. Πιέστε το πλήκτρο MENU από το τηλεχειριστήριο για να εμφανίσετε το μενού στην οθόνη της τηλεόρασης.
2. Πιέστε το πλήκτρο ▲ ή το ▼ για να επιλέξετε το για τις ρυθμίσεις της εικόνας ή το για τις ρυθμίσεις του ήχου και στη συνέχεια πιέστε το ► για να μεταβείτε στο μενού 'Ρύθμιση Εικόνας' ή στο μενού 'Ρύθμιση Ηχου'.
3. Πιέστε το πλήκτρο ▲ ή το ▼ για να επιλέξετε στην οθόνη τη λειτουργία που θέλετε να ρυθμίσετε και στη συνέχεια πιέστε το ► για επιβεβαίωση. Στον παρακάτω πίνακα θα βρείτε περιγραφή των λειτουργιών των μενού και των επιδράσεών τους.
4. Πιέστε τα πλήκτρα ▲, ▼, ► ή ◀ για να ρυθμίσετε τη λειτουργία που επιλέξατε.
5. Αφού ολοκληρώσετε τη ρύθμιση της λειτουργίας, πιέστε το πλήκτρο OK για να αποθηκεύσετε τη νέα ρύθμιση.
6. Επαναλάβετε τα στάδια 3-5 εφόσον θελήσετε να ρυθμίσετε οποιαδήποτε άλλη λειτουργία.
7. Πιέστε το πλήκτρο MENU για να εξαφανίσετε την εικόνα των μενού και να επανέλθετε στην κανονική τηλεοπτική εικόνα.

Ρύθμιση της εικόνας

Λειτουργία	Επίδραση/Λειτουργία
Λειτουργία Εικόνας	▼ Ζωντανή (για ζωντανές μεταδόσεις) Χρήστης (για προσωπικές ρυθμίσεις) ▲ Ταινία (για μεταδόσεις ταινιών)
Κοντράστ	Λιγότερο ◀ ▶ Περισσότερο
Φωτεινότητα*	Μικρότερη ◀ ▶ Μεγαλύτερη
Χρώμα*	Λιγότερο ◀ ▶ Περισσότερο
Απόχρωση**	Προς το κόκκινο ◀ ▶ Προς το πράσινο
Οξύτητα*	Λιγότερο έντονη ◀ ▶ Περισσότερο έντονη
*Διατίθεται μόνο αν επιλέξετε το «Personal» στο «Picture Mode».	
**Διατίθεται μόνο σε χρωματικό σύστημα NTSC (π.χ. σε αμερικανικές βιντεοκασέτες).	
Μηδενισμός	Επαναφέρει την εικόνα στις ρυθμίσεις εργοστασίου
AI (Τεχνητή Νοημοσύνη) ▼	Ναι: Αυτόματη βελτιστοποίηση της στάθμης κοντράστ ανάλογα με το τηλεοπτικό σήμα. ▲ Οχι: Κανονική ρύθμιση.
Μείωση Θορύβου ▼	Ναι: Μείωση της παραμόρφωσης της εικόνας σε περίπτωση ασθενικών σημάτων. ▲ Οχι: Κανονική ρύθμιση.
Ψηφιακή Λειτουργία ▼	Κανονικό: Βασική ποιότητα εικόνας 100 Hz. Digital +: Βελτιωμένη ανάλυση εικόνας για θέαση κυλιόμενων χαρακτήρων. ▲ Προηγμένη: Βέλτιστη ανάλυση εικόνας με εξασφάλιση εικόνων χωρίς τρεμούλιασμα.
Colour Tone ▼	Warm: Προσφέρει ζεστή απόχρωση στην εικόνα. Normal: Κανονική. ▲ Cool: Δημιουργεί μια ψυχρή απόχρωση στην εικόνα.

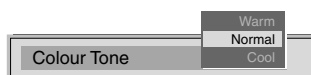
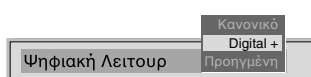
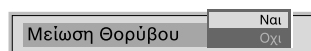
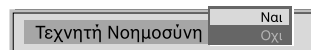
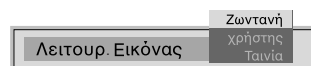
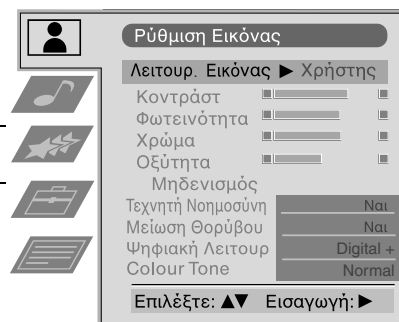

Ρύθμιση του ήχου

Λειτουργία	Επίδραση/Λειτουργία
Λειτουργία Ισοσταθμιστή ▼	Χρήστης Φων/κά Τζαζ Ροκ Ποπ ▲ Επίπεδη (σταθερή ρύθμιση, δεν μπορεί να αλλάξει)

Ρύθμιση ισοσταθμιστή Μπορείτε να ρυθμίσετε την επιλεγμένη λειτουργία στο γραφικό ισοσταθμιστή μειώνοντας και ενισχύοντας τις 5 επιλεγμένες ζώνες συχνότητας. Πιέστε το ◀ ή το ▶ για να επιλέξετε την ζώνη συχνότητας και στη συνέχεια το ▼ ή το ▲ για να ρυθμίσετε τη συχνότητα. Στο τέλος, πιέστε το πλήκτρο OK για να αποθηκεύσετε τις νέες ρυθμίσεις.

i Για να μπορέσετε να αποθηκεύσετε τις νέες ρυθμίσεις, θα πρέπει να ρυθμίσετε τη λειτουργία του Ισοσταθμιστή στο 'Χρήστης'. Οι αλλαγές των ρυθμίσεων που γίνονται στη λειτουργία του ισοσταθμιστή 'Χρήστης' αποθηκεύονται μόνιμα, ενώ στις υπόλοιπες λειτουργίες (Φων/κά, Τζαζ, Ροκ, Ποπ) οι αλλαγές αποθηκεύονται μόνο μέχρι να αλλάξετε λειτουργία.

Ισορροπία	▼ Περισσότερο αριστερά. ▲ Περισσότερο δεξιά.
Τονισμός	▼ Οχι: Κανονικός. ▲ Ναι: Για μουσικές εκπομπές.
Διάστημα	▼ Οχι: Κανονικό. ▲ Ναι: Ειδικό ακουστικό εφέ.
Αυτ. Ελεγχ. Εντασης	▼ Οχι: η ένταση του ήχου θα αλλάζει ανάλογα με το εκπεμπόμενο σήμα. ▲ Ναι: η ένταση του ήχου θα παραμένει η ίδια ανεξάρτητα από το σήμα εκπομπής (π.χ. σε περίπτωση διαφημίσεων).
Διφ. Ηχος	Για δίγλωσση εκπομπή: ▼ Α για το κανάλι 1 ▲ Β για το κανάλι 2 Για στερεοφωνική εκπομπή: ▼ Μονοφωνικός ήχος ▲ Στερεοφωνικός ήχος

i Αν το εκπεμπόμενο σήμα είναι στερεοφωνικό NICAM, η ένδειξη NICAM εμφανίζεται στιγμιαία στην οθόνη.

Ακουστικά
🔊 Ενταση Ρυθμίζει την ένταση των ακουστικών. Μπορεί επίσης να χρησιμοποιηθεί για την ρύθμιση της έντασης του ήχου των πρόσθετων συσκευών οι οποίες είναι συνδεδεμένες στις υποδοχές RCA στο πίσω μέρος της τηλεόρασης.

🔊 Διπλός Ηχος Για δίγλωσση εκπομπή:
▼ Α για το κανάλι 1
▲ Β για το κανάλι 2

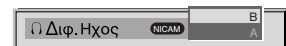
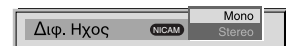
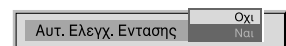
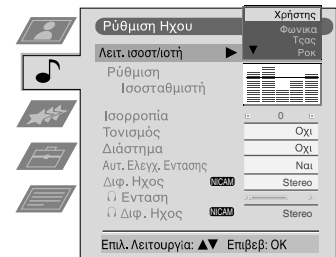

Χρήση του μενού Λειτουργίες

1. Πιέστε το πλήκτρο MENU από το τηλεχειριστήριο για να εμφανίσετε το μενού στην οθόνη της τηλεόρασης.
2. Πιέστε το πλήκτρο ▲ ή το ▼ για να επιλέξετε το  για το μενού 'Λειτουργίες οθόνης' και στη συνέχεια πιέστε το ► για να εισέλθετε στο μενού 'Λειτουργίες'.
3. Πιέστε το πλήκτρο ▲ ή το ▼ για να επιλέξετε τη λειτουργία του μενού που επιθυμείτε και στη συνέχεια πιέστε το πλήκτρο ► για επιβεβαίωση. Στον παρακάτω πίνακα θα βρείτε περιγραφή των λειτουργιών των μενού και των επιδράσεών τους.
4. Χρησιμοποιήστε τα πλήκτρα ▲, ▼, ► ή ◀ για να επιλέξετε τη ρύθμιση που επιθυμείτε.
5. Πιέστε το πλήκτρο OK για να επιβεβαιώσετε την επιλογή της ρυθμίσεως.
6. Επαναλάβετε τα στάδια 3-5 για να επιλέξετε και άλλες λειτουργίες.
7. Πιέστε το πλήκτρο MENU για να εξαφανίσετε το μενού από την οθόνη.

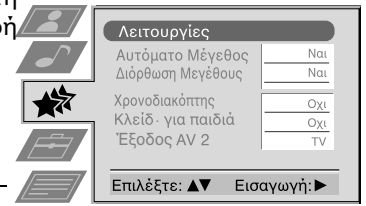

Λειτουργία	Επίδραση/Λειτουργία
Αυτόματο Μέγεθος* *μόνο για σήμα κεραίας	▼ Όχι: Το μέγεθος της εικόνας δε ρυθμίζεται αυτόματα. ▲ Ναι: Η τηλεόραση μπορεί να ρυθμίσει αυτόματα το μέγεθος της εικόνας για να εξαλείψει σκοτεινές περιοχές της οθόνης (όπως φαίνεται πιο κάτω):
Διόρθωση Μεγέθους* (*μόνο αν το Αυτόματο Μέγεθος έχει ρυθμιστεί στο 'Ναι')	▼ Όχι: Επιλέγεται 4:3/14:9 ▲ Ναι: Η λειτουργία Smart επιλέγεται αυτόματα για εκπομπές 4:3/14:9
Χρονοδιακόπτης Ύπνου	Μπορείτε να επιλέξετε μια χρονική περίοδο, στο τέλος της οποίας η τηλεόραση θα σβήσει, περνώντας σε λειτουργία αναμονής. ▼ Όχι ▲ 90 λεπτά
Κλειδωμά για παιδιά	▼ Όχι: Κανονική λειτουργία ▲ Ναι: Η λειτουργία αυτή απενεργοποιεί τα πλήκτρα χειρισμού της τηλεόρασης όταν αυτή είναι σε λειτουργία αναμονής. Μπορείτε να θέσετε ξανά την συσκευή σε λειτουργία μόνο πιέζοντας κάποιο πλήκτρο στο τηλεχειριστήριο.
Έξοδος AV2	▼ TV σήμα ήχου/εικόνας από την κεραία AV1 σήμα ήχου/εικόνας από το scart 1 AV2 σήμα ήχου/εικόνας από το scart 2 AV3 σήμα ήχου/εικόνας από το scart 3 ▲ AV4 σήμα ήχου/εικόνας από ακροδέκτες στο εμπρός μέρος της τηλεόρασης

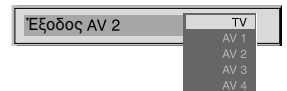

Αλλαγή του μεγέθους της οθόνης

Η λειτουργία αυτή σας επιτρέπει να αλλάξετε το μέγεθος της εικόνας της τηλεόρασης.

Πιέστε επανειλημμένα το πλήκτρο  από το τηλεχειριστήριο ή χρησιμοποιήστε τα πλήκτρα V ή V για να επιλέξετε μια από τις ακόλουθες λειτουργίες οθόνης και στη συνέχεια πιέστε το πλήκτρο OK για να επιβεβαιώσετε την επιλογή σας:

- wide για εκπομπές 16:9.
- zoom απομίμηση του εφφέ ευρείας οθόνης για ταινίες με υπότιτλους.
- 14:9 συμβιβαστική λύση μεταξύ των μεγεθών 4:3 και 16:9.
- 4:3 μέγεθος τυπικής 4:3 εικόνας, με πληροφορίες πλήρους εικόνας.
- smart απομίμηση του εφφέ ευρείας οθόνης για εκπομπές 4:3.

Στις λειτουργίες Smart και 14:9 τμήματα στο πάνω και κάτω μέρος της οθόνης κόβονται. Πιέστε το ▲ ή το ▼ για να ρυθμίσετε τη θέση της εικόνας στην οθόνη (π.χ. για το διάστημα των υπότιτλων) και στη συνέχεια πιέστε το πλήκτρο OK για επιβεβαίωση.

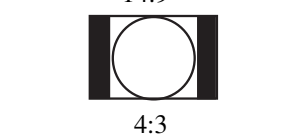
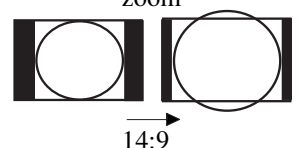

Χρήση των μενού της τηλεόρασης:

Ταξινόμηση θέσεων προγραμμάτων

i Μετά τον αυτόματο συντονισμό των καναλιών, μπορείτε να χρησιμοποιήσετε τη λειτουργία αυτή για να αλλάξετε τη σειρά των καναλιών.

1. Πιέστε το πλήκτρο MENU από το τηλεχειριστήριο για να εμφανίσετε το μενού στην οθόνη της τηλεόρασης.
2. Πιέστε το πλήκτρο ▼ για να επιλέξετε το σύμβολο  από το μενού και στη συνέχεια πιέστε το B για να μεταβείτε στο μενού 'Ρύθμιση'.
3. Πιέστε το πλήκτρο ▼ για να επιλέξετε το 'Ταξινόμηση προγραμμάτων' και στη συνέχεια πιέστε το ► για να μεταβείτε στο μενού 'Ταξινόμηση Προγραμμάτων'.
4. Πιέστε το πλήκτρο ▲ ή το ▼ για να επιλέξετε το κανάλι που θέλετε να μετακινήσετε και στη συνέχεια πιέστε το ► για επιβεβαίωση.
5. Πιέστε το ▲ ή το ▼ για να επιλέξετε τη νέα θέση του προγράμματος (π.χ. ΠΡΟΓ 4) για το επιλεγμένο κανάλι και στη συνέχεια πιέστε το πλήκτρο OK για επιβεβαίωση. Το επιλεγμένο κανάλι μετακινείται τώρα στη νέα θέση προγράμματος, ενώ και τα υπόλοιπα κανάλια μετακινούνται ανάλογα.
6. Επαναλάβετε τα βήματα 4 και 5 αν θελήσετε να ταξινομήσετε και άλλα κανάλια.
7. Πιέστε το πλήκτρο MENU για να εξαφανίσετε το μενού από την οθόνη.

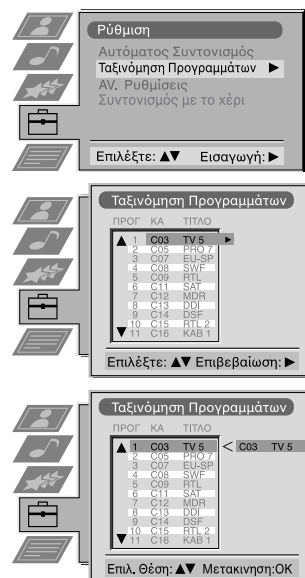

Συντονισμός της τηλεόρασης με το χέρι

i Έχετε ήδη συντονίσει αυτόματα τα κανάλια της τηλεόρασης ακολουθώντας τις οδηγίες στην αρχή του εγχειριδίου. Μπορείτε όμως και να συντονίσετε τα κανάλια με το χέρι, προσθέτοντας ένα κανάλι κάθε φορά.

1. Πιέστε το πλήκτρο MENU από το τηλεχειριστήριο για να εμφανίσετε το μενού στην οθόνη της τηλεόρασης.
2. Πιέστε το πλήκτρο ▼ για να επιλέξετε το σύμβολο  από το μενού και στη συνέχεια πιέστε το ► για να μεταβείτε στο μενού 'Ρύθμιση'.
3. Πιέστε το πλήκτρο ▼ για να επιλέξετε το 'Συντονισμός με το χέρι' από το μενού και στη συνέχεια πιέστε το ► για να μεταβείτε στο μενού 'Συντονισμός με το χέρι'.
4. Πιέστε το πλήκτρο ▼ για να επιλέξετε το 'Χειροκίνητο Πρόγραμμα' από το μενού και στη συνέχεια πιέστε το ► για να μεταβείτε στο μενού 'Χειροκίνητο Πρόγραμμα'.
5. Πιέστε το ▲ ή το ▼ για να επιλέξετε έναν αριθμό προγράμματος για το κανάλι σας (π.χ. ΠΡΟΓ 1 για το BBC1) και στη συνέχεια πιέστε το ► για να φωτίσετε τη στήλη 'SKIP'.
6. Πιέστε το ▲ για να επιλέξετε το 'Όχι' και στη συνέχεια πιέστε το ► για να φωτίσετε τη στήλη 'ΣΥΣ'.
7. Πιέστε το ▲ ή το ▼ για να επιλέξετε το τηλεοπτικό σύστημα (B/G για τις δυτικοευρωπαϊκές χώρες ή D/K για τις ανατολικοευρωπαϊκές χώρες), ή 'EXT' για είσοδο από άλλη πηγή εισόδου βίντεο (AV1, AV2, ...) και στη συνέχεια πιέστε το ► για επιβεβαίωση.
8. Πιέστε το ▲ ή το ▼ για να επιλέξετε 'C' για τα κανονικά κανάλια, 'S' για τα καλωδιακά κανάλια, ή 'F' για άμεση είσοδο συχνότητας και στη συνέχεια πιέστε το ► για επιβεβαίωση.
9. Με τη βοήθεια των αριθμητικών πλήκτρων του τηλεχειριστηρίου επιλέξτε το πρώτο ψηφίο του 'KAN' (καναλιού) και στη συνέχεια το δεύτερο ψηφίο του 'KAN' ή πιέστε το ▲ ή το ▼ για να αναζητήσετε το επόμενο διαθέσιμο κανάλι.
10. Αν δε θέλετε να αποθηκεύσετε το κανάλι αυτό στη θέση του προγράμματος που επιλέξατε, πιέστε το ▲ ή το ▼ για να συνεχίσετε την αναζήτηση του καναλιού που επιθυμείτε.
11. Μόλις βρείτε το κανάλι που θέλετε να αποθηκεύσετε, πιέστε το πλήκτρο OK.
12. Αν θελήσετε να αποθηκεύσετε περισσότερα κανάλια, επαναλάβετε τα στάδια 5-9 και στη συνέχεια πιέστε το πλήκτρο MENU για να εξαφανίσετε το μενού από την οθόνη.



Χρήση των μενού της τηλεόρασης:

Τιτλοφόρηση σταθμού

i Τα ονόματα των καναλιών συνήθως λαμβάνονται αυτόματα από το teletext, εφόσον είναι διαθέσιμο. Ωστόσο, μπορείτε να τιτλοφορήσετε ένα κανάλι ή μια πηγή εισόδου βίντεο χρησιμοποιώντας μέχρι και πέντε χαρακτήρες (γράμματα ή ψηφία).

1. Πιέστε το πλήκτρο MENU από το τηλεχειριστήριο για να εμφανίσετε το μενού στην οθόνη της τηλεόρασης.
2. Πιέστε το πλήκτρο ▼ για να επιλέξετε το σύμβολο  από το μενού και στη συνέχεια πιέστε ► για να μεταβείτε στο μενού 'Ρύθμιση'.
3. Πιέστε το πλήκτρο ▼ για να επιλέξετε το 'Συντονισμός με το χέρι' και στη συνέχεια πιέστε το ► για να μεταβείτε στο μενού 'Συντονισμός με το χέρι'.
4. Πιέστε το πλήκτρο ▼ για να επιλέξετε το 'Χειροκίνητο Πρόγραμμα' και στη συνέχεια πιέστε το ► για να μεταβείτε στο μενού 'Χειροκίνητο Πρόγραμμα'.
5. Πιέστε το πλήκτρο ▲ ή το ▼ για να επιλέξετε το κανάλι που θέλετε να τιτλοφορήσετε.
6. Πιέστε επανειλημμένως το πλήκτρο ► μέχρι να φωτιστεί το πρώτο στοιχείο της στήλης 'ΤΙΤΛΟ'.
7. Πιέστε το πλήκτρο ▲ ή το ▼ για να επιλέξετε ένα γράμμα ή ένα ψηφίο (επιλέξτε '-' για κενό) και στη συνέχεια πιέστε το ► για επιβεβαίωση. Με τον ίδιο τρόπο επιλέξτε και τους υπόλοιπους τέσσερις χαρακτήρες.
8. Αφού επιλέξετε όλους τους χαρακτήρες πιέστε το πλήκτρο OK.
9. Αν θελήσετε να τιτλοφορήσετε και άλλα κανάλια, ακολουθήστε τα στάδια 5 ως 8.
10. Πιέστε το πλήκτρο MENU για να εξαφανίσετε το μενού από την οθόνη.

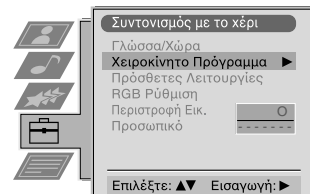

Υπερπήδηση θέσεων προγραμμάτων

i Η λειτουργία αυτή σας επιτρέπει να υπερπηδήσετε αχρησιμοποίητες θέσεις προγραμμάτων αφού τις επιλέξετε με τη βοήθεια των πλήκτρων PROGR+/- . Ωστόσο, μπορείτε ακόμη να επιλέξετε τις θέσεις προγραμμάτων που έχετε υπερπηδήσει χρησιμοποιώντας τα αριθμητικά πλήκτρα.

1. Πιέστε το πλήκτρο MENU από το τηλεχειριστήριο για να εμφανίσετε το μενού στην οθόνη.
2. Πιέστε το πλήκτρο ▼ για να επιλέξετε το σύμβολο  από το μενού και στη συνέχεια πιέστε το ► για να μεταβείτε στο μενού 'Ρύθμιση'.
3. Πιέστε το πλήκτρο ▼ για να επιλέξετε το 'Συντονισμός με το χέρι' και στη συνέχεια πιέστε το ► για να μεταβείτε στο μενού 'Συντονισμός με το χέρι'.
4. Πιέστε το πλήκτρο ▼ για να επιλέξετε το 'Χειροκίνητο Πρόγραμμα' και στη συνέχεια πιέστε το ► για να μεταβείτε στο μενού 'Χειροκίνητο Πρόγραμμα'.
5. Πιέστε το πλήκτρο ▲ ή το ▼ για να επιλέξετε τη θέση του προγράμματος και στη συνέχεια πιέστε το ► για να φωτίσετε τη στήλη 'SKIP'.
6. Πιέστε το πλήκτρο ▲ ή το ▼ για να επιλέξετε 'Οχι' ή 'Ναι' (αν θέλετε να υπερπηδήσετε τη θέση του προγράμματος) και στη συνέχεια πιέστε το πλήκτρο OK για να επιβεβαιώσετε.
7. Επαναλάβετε τα στάδια 5 και 6 αν θέλετε να υπερπηδήσετε ή να ακυρώσετε την υπερπήδηση και άλλων θέσεων προγραμμάτων.
8. Πιέστε το πλήκτρο MENU για να εξαφανίσετε το μενού από την οθόνη.

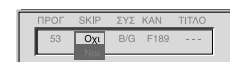
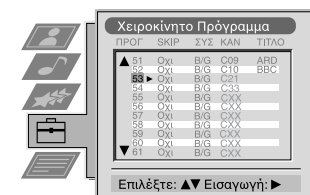
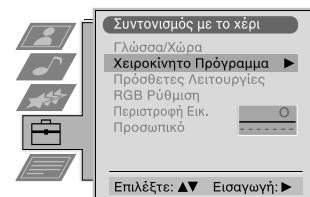

Χρήση των μενού της τηλεόρασης:

Χρήση του 'Πρόσθετες Λειτουργίες'



Χρησιμοποιώντας το μενού αυτό μπορείτε α) να ρυθμίσετε την ένταση του ήχου σε κάθε κανάλι ανεξάρτητα, β) να συντονίσετε με το χέρι με ακρίβεια την τηλεόραση ώστε να έχετε καλύτερη λήψη εικόνας όταν η εικόνα είναι παραμορφωμένη, και γ) να προρυθμίσετε την έξοδο AV για τις θέσεις προγράμματος των καναλιών με παραμορφωμένα σήματα (π.χ. από έναν αποκωδικοποιητή Pay TV). Με αυτό τον τρόπο ένα συνδεδεμένο βίντεο γράφει το σήμα χωρίς παραμόρφωση.

1. Πιέστε το πλήκτρο MENU από το τηλεχειριστήριο για να εμφανίσετε το μενού στην οθόνη της τηλεόρασης.
2. Πιέστε το πλήκτρο ▼ για να επιλέξετε το σύμβολο από το μενού και στη συνέχεια πιέστε το ► για να μεταβείτε στο μενού 'Ρύθμιση'.
3. Πιέστε το πλήκτρο ▼ για να επιλέξετε το 'Συντονισμός με το χέρι' και στη συνέχεια πιέστε το ► για να μεταβείτε στο μενού 'Συντονισμός με το χέρι'.
4. Πιέστε το πλήκτρο ▼ για να επιλέξετε το 'Πρόσθετες Λειτουργίες' και στη συνέχεια πιέστε το ► για να μεταβείτε στο μενού 'Πρόσθετες Λειτουργίες'.
5. Πιέστε το ▲ ή το ▼ για να επιλέξετε τη θέση του προγράμματος που θέλετε και στη συνέχεια πιέστε επανειλημμένα το πλήκτρο ► για να επιλέξετε α) ENT β) AFT (αυτόματος μικροσυντονισμός) ή γ) ΑΠΟΚΩΔ.. Η επιλεγμένη λειτουργία αλλάζει χρώμα.
6. α) **ENT - Απόκλιση στάθμης ήχου**
Πιέστε το ▲ ή το ▼ για να ρυθμίσετε τη στάθμη του ήχου του καναλιού (κλίμακα από -7 ως +7). Αποθηκεύστε τη ρύθμιση πιέζοντας το πλήκτρο OK. Αν θελήσετε να ρυθμίσετε τη στάθμη του ήχου και σε άλλα κανάλια, επαναλάβετε τα στάδια 5 και 6α.
β) **AFT - Αυτόματος Μικροσυντονισμός**
Πιέστε το ▲ ή το ▼ για να μικροσυντονίσετε τη συχνότητα του καναλιού στα πλαίσια της κλίμακας -15 ως +15. Πιέστε το πλήκτρο OK για επιβεβαίωση. Αν θελήσετε να μικροσυντονίσετε και άλλα κανάλια, επαναλάβετε τα στάδια 5 και 6β.
γ) **ΑΠΟΚΩΔ.**
Πιέστε το ▲ ή το ▼ για να επιλέξετε AV1 ή AV2 για τη θέση του προγράμματος και στη συνέχεια πιέστε το πλήκτρο OK για επιβεβαίωση. Μπορείτε τώρα να συνδέσετε έναν αποκωδικοποιητή στις υποδοχές AV1 ή AV2 στο πίσω μέρος της τηλεόρασης και η εικόνα από τον αποκωδικοποιητή αυτόν θα εμφανίζεται σε αυτή τη θέση του προγράμματος. Επαναλάβετε τα βήματα 5 και 6γ αν θέλετε να προσυντονίσετε την έξοδο AV και για άλλες θέσεις προγραμμάτων.
7. Πιέστε το πλήκτρο MENU για να εξαφανίσετε το μενού από την οθόνη.

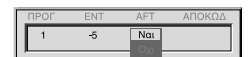
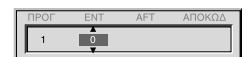
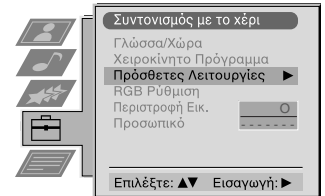

Ρύθμιση της περιστροφής εικόνας

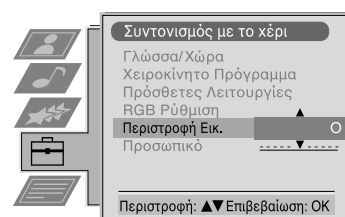
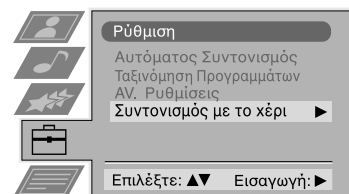

i Λόγω του γήινου μαγνητισμού η εικόνα μπορεί να παρεκκλίνει. Σε μια τέτοια περίπτωση μπορείτε να επαναρυθμίσετε την εικόνα.

1. Πιέστε το πλήκτρο MENU από το τηλεχειριστήριο για να εμφανιστεί το μενού στην οθόνη.
2. Πιέστε το πλήκτρο ▼ για να επιλέξετε το σύμβολο  στην οθόνη του μενού και στη συνέχεια πιέστε το ► για να μεταβείτε στο μενού 'Ρύθμιση'.
3. Πιέστε το πλήκτρο ▼ για να επιλέξετε το 'Συντονισμός με το χέρι' και στη συνέχεια πιέστε το ► για να μεταβείτε στο επιλεγμένο μενού.
4. Πιέστε το πλήκτρο ▼ για να επιλέξετε το 'Περιστροφή Εικ.' και στη συνέχεια πιέστε το ► για να μεταβείτε στο υπομενού 'Περιστροφή Εικ.'.
5. Πιέστε το πλήκτρο ▲ ή το ▼ για να περιστρέψετε την εικόνα σε μια κλίμακα από -5 ως +5 και στη συνέχεια πιέστε το πλήκτρο OK για να αποθηκεύσετε τη ρύθμιση.
6. Πιέστε το πλήκτρο MENU για να εξαφανίσετε το μενού από την οθόνη της τηλεόρασης.



Ρύθμιση της γεωμετρίας της εικόνας για πηγή RGB

i Όταν συνδέετε πηγή RGB, όπως για παράδειγμα ένα Playstation της Sony, μπορεί να χρειαστεί να επαναρυθμίσετε τη γεωμετρία της εικόνας.

1. Πιέστε το πλήκτρο  από το τηλεχειριστήριο για να επιλέξετε τη συνδεδεμένη πηγή RGB .
2. Πιέστε το πλήκτρο MENU για να εμφανίσετε το μενού στην οθόνη της τηλεόρασης.
3. Πιέστε το πλήκτρο ▼ για να επιλέξετε το σύμβολο  από το μενού και στη συνέχεια πιέστε το ► για να μεταβείτε στο μενού "Ρύθμιση".
4. Πιέστε το πλήκτρο ▼ για να επιλέξετε το 'Συντονισμός με το χέρι' από το μενού και στη συνέχεια πιέστε το ► για να μεταβείτε στο μενού 'Συντονισμός με το "χέρι"'.
5. Πιέστε το πλήκτρο ▼ για να επιλέξετε το 'RGB Ρύθμιση' από το μενού και στη συνέχεια πιέστε το ► για να μεταβείτε στο υπομενού 'RGB Ρύθμιση'.
6. Πιέστε το ► για να επιλέξετε Οριζόντιο Κέντρο και στη συνέχεια πιέστε το ▲ ή το ▼ για να ρυθμίσετε το κέντρο της εικόνας σε μια κλίμακα από -10 ως +10. Αποθηκεύστε τη νέα ρύθμιση πιέζοντας το πλήκτρο OK.
7. Πιέστε το ► για να επιλέξετε το Οριζόντιο Μέγεθος και στη συνέχεια πιέστε το ▲ ή το ▼ για να ρυθμίσετε τις οριζόντιες συντεταγμένες σε μια κλίμακα από -10 ως +10. Αποθηκεύστε τη νέα ρύθμιση πιέζοντας το πλήκτρο OK.
8. Πιέστε το πλήκτρο MENU για να εξαφανίσετε το μενού από την οθόνη.

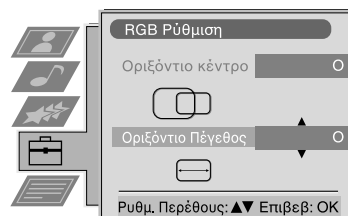
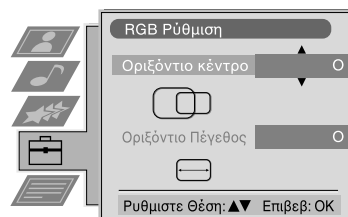

Χρήση των μενού της τηλεόρασης:

Καταχώρηση της προσωπικής σας ταυτότητας



Με τη λειτουργία αυτή, μπορείτε να ορίσετε έναν κωδικό ασφαλείας για την τηλεόρασή σας, που θα σας επιτρέψει να την αναγνωρίσετε σε περίπτωση που κλαπεί και βρεθεί. Ο κωδικός ασφαλείας μπορεί να καταχωρηθεί μόνο μια φορά - παρακαλούμε σημειώστε τον!

1. Πιέστε το πλήκτρο MENU από το τηλεχειριστήριο για να εμφανίσετε το μενού στην οθόνη της τηλεόρασης.
2. Πιέστε το πλήκτρο ▼ για να επιλέξετε το σύμβολο από το μενού και στη συνέχεια πιέστε το ► για να μεταβείτε στο μενού "Ρύθμιση".
3. Πιέστε το πλήκτρο ▼ για να επιλέξετε το 'Συντονισμός με το χέρι' από τη οθόνη του μενού και στη συνέχεια πιέστε το ► για να μεταβείτε στο μενού 'Συντονισμός με το χέρι'.
4. Πιέστε το πλήκτρο ▼ για να επιλέξετε το 'Προσωπικό ID' από το μενού και στη συνέχεια πιέστε το ► για να μεταβείτε στο υπομενού 'Προσωπικό ID'.
5. Πιέστε το ▲ ή το ▼ για να επιλέξετε τον πρώτο από τους συνολικά 11 χαρακτήρες (γράμματα, αριθμοί + ή κενό) και στη συνέχεια πιέστε το ► για να μεταβείτε στον επόμενο χαρακτήρα.
6. Επαναλάβετε το στάδιο 5 για να καταχωρήσετε όλους τους χαρακτήρες για τον κωδικό σας.
7. Πιέστε το πλήκτρο OK για να αποθηκεύσετε τελικά τον κωδικό ή πιέστε το ◀ για να τον ακυρώσετε.
8. Πιέστε το πλήκτρο MENU για να εξαφανίσετε το μενού από την οθόνη.

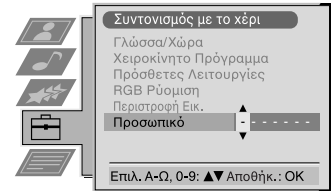

Προσυντονισμός και τιτλοφόρηση των πηγών εισόδου



Με τη λειτουργία αυτή μπορείτε να ρυθμίσετε αυτόματα και να τιτλοφορήσετε πηγές εισόδου.

1. Πιέστε το πλήκτρο MENU από το τηλεχειριστήριο για να εμφανίσετε το μενού στην οθόνη της τηλεόρασης.
2. Πιέστε το πλήκτρο ▼ για να επιλέξετε το σύμβολο από το μενού και στη συνέχεια πιέστε το ► για να μεταβείτε στο μενού "Ρύθμιση".
3. Πιέστε το πλήκτρο ▼ για να επιλέξετε το 'AV Ρυθμίσεις' από το μενού και στη συνέχεια πιέστε το ► για να μεταβείτε στο μενού 'AV Ρυθμίσεις'.
4. Πιέστε το ▲ ή το ▼ για να επιλέξετε την πηγή AV που επιθυμείτε (AV1, 2, 3 ή 4)..
5. Πιέστε το πλήκτρο ► για να επιλέξετε το 'ΑΥΤ. ΜΕΓΕΘΟΣ' και στη συνέχεια πιέστε το ▲ ή το ▼ για να επιλέξετε 'Όχι', 'Κανον.' ή 'Πλήρες'.
6. Πιέστε το πλήκτρο ► για να επιλέξετε το 'ΤΙΤΛΟ'.
7. Πιέστε το ▲ ή το ▼ για να επιλέξετε τον πρώτο χαρακτήρα του τίτλου και στη συνέχεια πιέστε το πλήκτρο ► για να προχωρήσετε στον επόμενο χαρακτήρα.
8. Επαναλάβετε το στάδιο 7 για να επιλέξετε και τους υπόλοιπους 4 χαρακτήρες και στη συνέχεια αποθηκεύστε τον τίτλο πιέζοντας το πλήκτρο OK.
9. Επαναλάβετε τα στάδια 4-8 και για άλλες πηγές εισόδου AV και στη συνέχεια πιέστε το πλήκτρο MENU για να εξαφανίσετε το μενού από την οθόνη της τηλεόρασης.

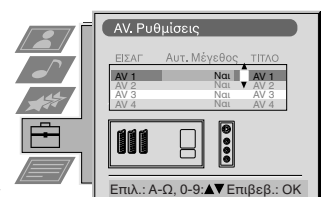
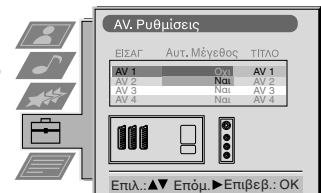

Σύνδεση προαιρετικών συσκευών στην τηλεόραση

Χρησιμοποιώντας τις παρακάτω εικόνες, μπορείτε να συνδέσετε στην τηλεόρασή σας μια μεγάλη γκάμα προαιρετικών συσκευών ήχου και εικόνας.

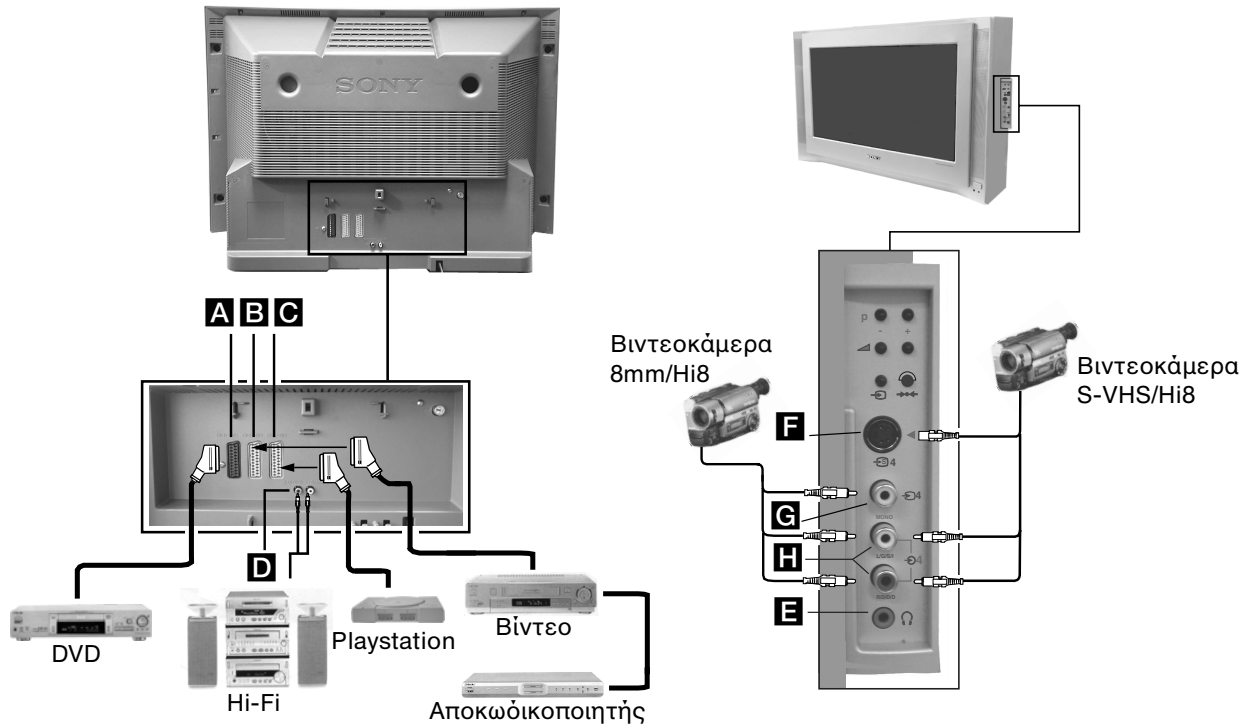

Προκειμένου να εξασφαλίσετε το σήμα εισόδου μιας συνδεδεμένης συσκευής στην οθόνη της τηλεόρασης, πρέπει να επιλέξετε το σύμβολο του ακροδέκτη της συσκευής στην οποία την έχετε συνδέσει.

1. Χρησιμοποιώντας τις παραπάνω εικόνες, συνδέστε τη συσκευή στην κατάλληλη υποδοχή της τηλεόρασης.
2. Πιέστε επανειλημμένως το πλήκτρο από το τηλεχειριστήριο μέχρι να εμφανιστεί στην οθόνη της τηλεόρασης το σωστό σύμβολο εισόδου για τη συσκευή σας (βλ. τον παρακάτω πίνακα):

Σύμβολο στην οθόνη	Σήματα εισόδου από ακροδέκτη
	• Σήμα ήχου/εικόνας από ακροδέκτη scart A ή* RGB από ακροδέκτη scart A
	• Σήμα ήχου/εικόνας από ακροδέκτη scart B ή* S-video από ακροδέκτη scart B
	• Σήμα ήχου/εικόνας από ακροδέκτη scart C ή* S-video από ακροδέκτη scart C
	• Σήμα S-video από ακροδέκτη DIN 4 ακίδων F ή* σήμα εικόνας από καρφί G και σήμα ήχου από καρφιά H

* αυτόματη ανίχνευση του σήματος ανάλογα με τις συνδεδεμένες συσκευές

3. Ανοίξτε τη συνδεδεμένη συσκευή. Η εικόνα από τη συσκευή (αν υπάρχει) θα εμφανιστεί στην οθόνη της τηλεόρασης.
4. Πιέστε το για να επιστρέψετε σε κανονική τηλεοπτική εικόνα.

Σημείωση: Για να αποφύγετε παραμόρφωση της εικόνας, μη συνδέετε ταυτόχρονα συσκευές στις υποδοχές **F** και **G**.



Σύνδεση ακουστικών

Συνδέστε τα ακουστικά στον ακροδέκτη **E** στην εμπρός όψη της τηλεόρασης.

Σύνδεση συσκευών Hi-fi

Συνδέστε τις εξωτερικές συσκευές ήχου που διαθέτετε στους ακροδέκτες εξόδου **D** στο πίσω μέρος της τηλεόρασης.



Πρόσθετες πληροφορίες για τη σύνδεση συσκευών

- * Αν ο ήχος ή η εικόνα παρουσιάζουν παραμόρφωση, απομακρύνετε το βίντεο από την τηλεόραση.
- * Όταν συνδέετε μονοφωνικό βίντεο, συνδέστε μόνο το άσπρο φισ τόσο στην τηλεόραση όσο και στο βίντεο.
- * Για πληροφορίες σχετικά με την επιλογή του σήματος εξόδου του ακροδέκτη scart 2 2/2, βλ. σελίδα 16.

Smartlink

Το Smartlink είναι μια άμεση σύνδεση ανάμεσα στην τηλεόρασή σας και στο βίντεο.

Για το Smartlink χρειάζεστε:

- * Ένα βίντεο που να υποστηρίζει Smartlink, NexTVView Link, Easy Link ή Megalogic.
- * Ένα καλώδιο SCART 21 ακίδων πλήρους συνδεσμολογίας για να συνδέσετε το βίντεό σας με τον ακροδέκτη scart 2 2/2.

Τα χαρακτηριστικά του Smartlink είναι:

- * Πληροφορίες συντονισμού καθώς η γενική άποψη του καναλιού φορτώνεται από την τηλεόραση στο βίντεο.
- * Με το NexTVView μπορείτε να προγραμματίσετε εύκολα το βίντεό σας.
- * Άμεση εγγραφή από τηλεόραση: Ενώ παρακολουθείτε τηλεόραση, αρκεί να πιέσετε ένα μόνο πλήκτρο στο βίντεό σας για να γράψετε το πρόγραμμα.

Για περισσότερες πληροφορίες σχετικά με το Smartlink παρακαλούμε ανατρέξτε στις Οδηγίες Χρήσης του βίντεό σας.

Τεχνικά χαρακτηριστικά

Τηλεοπτικό σύστημα

B/G/H, D/K

Εγχρωμο σύστημα

PAL, SECAM

NTSC 3.58, 4.43 (μόνο Video In)

Κάλυψη καναλιών

Δείτε τον 'Οδηγό Καναλιών' στην επόμενη σελίδα.

Λυχνία εικόνας

KV-28FX65: FD Trinitron WIDE, Περ. 71εκ (28")

KV-32FX65: FD Trinitron WIDE, Περ. 82εκ (32")

Υποδοχές στο Πίσω Μέρος

⊕1 / ⊖1 υποδοχή Euro 21 ακίδων (πρότυπο CENELEC) που Περιλαμβάνει είσοδο ήχου/εικόνας, είσοδο RGB, έξοδο ήχου/εικόνας τηλεόρασης.

⊕2 / ⊖2 υποδοχή Euro 21 ακίδων (πρότυπο CENELEC) που περιλαμβάνει είσοδο ήχου/εικόνας, είσοδο S-video, έξοδο ήχου/εικόνας μόνιτορ.

⊕3 / ⊖3 υποδοχή Euro 21 ακίδων (πρότυπο CENELEC) που περιλαμβάνει είσοδο ήχου/εικόνας, είσοδο S-video, έξοδο ήχου/εικόνας μόνιτορ.

⊕ L/G/S/I R/D/D/D Σύνδεση RCA μεταβλητής εξόδου για σήματα ήχου

Υποδοχές εξωτερικών ηχείων: DIN 2 ακίδων (5)

⊕ RF In

Εμπρός Υποδοχές

⊕4 Είσοδος εικόνας -καρφί

⊖4 Είσοδοι ήχου - καρφιά

⊖4 Είσοδος S video - DIN 4 ακίδων

⊕ Υποδοχή ακουστικών - στέρεο μίνι καρφί

Εξοδος ήχου

Αριστερά/Δεξιά: 2x20W (Μουσική ισχύς)
1x10W (RMS)

Subwoofer: 30W (Μουσική ισχύς)
15W (RMS)

Κατανάλωση ισχύος

KV-28FX65: 126W

KV-32FX65: 122W

Διαστάσεις (πυκνβ)

KV-28FX65: Περ. 796x518x522mm

KV-32FX65: Περ. 883x567x562mm

Βάρος

KV-28FX65: Περ. 48kg

KV-32FX65: Περ. 64kg

Παρεχόμενα εξαρτήματα

Τηλεχειριστήριο RM-887 (1)

Μπαταρίες τύπου IEC μεγέθους AA (2)

Προαιρετικό εξάρτημα

Βάση τηλεόρασης:

KV-28FX65: SU28FX2

KV-32FX65: SU32FX2

Άλλα χαρακτηριστικά

Καθοδική λυχνία Flat display Trinitron, Μείωση θορύβου, Μνήμη κειμένου 2000 σελίδων, ισοσταθμιστής, καταχώρηση προσωπικής ταυτότητας, χρονοδιακόπτης ύπνου, NexTVView.









Ο σχεδιασμός και τα τεχνικά χαρακτηριστικά μπορεί να αλλάξουν χωρίς προειδοποίηση.

Πίνακας Λαμβανόμενων Καναλιών

	Λαμβανόμενα Κανάλια	Ενδειξη στην οθόνη
B/G/H	E2..12, 21..69	C02..C12, C21..69
CABLE TV (1)	S1..S41	S01..S41
CABLE TV (2)	S01..S05	S42..S46
	M1..M10	S01..S10
	U1..U10	S11.S20
ITALIA	A, B..H, H1, H2	C13, C14..C20, C11, C12
CABLE TV	S1..S41	S01..S41
	S01..S05	S42..S46



Οδηγός βλαβών

Μερικές απλές λύσεις σε προβλήματα που μπορεί να επηρεάσουν την εικόνα και τον ήχο.

Πρόβλημα	Προτεινόμενη λύση
Καθόλου εικόνα (η οθόνη είναι σκοτεινή), καθόλου ήχος.	<ul style="list-style-type: none"> • Συνδέστε την τηλεόραση στην πρίζα. • Πιέστε το πλήκτρο  στο εμπρός μέρος της τηλεόρασης. • Αν φωτίζεται η ένδειξη  πιέστε το πλήκτρο  ή κάποιο αριθμητικό πλήκτρο από το τηλεχειριστήριο. • Ελέγξτε τη σύνδεση της κεραίας. • Κλείστε την τηλεόραση για 3 ή 4 δευτερόλεπτα και μετά ανοίξτε την πάλι με το πλήκτρο  στο εμπρός μέρος της τηλεόρασης.
Κακή ή καθόλου εικόνα (η οθόνη είναι σκοτεινή), αλλά ο ήχος είναι καλός.	<ul style="list-style-type: none"> • Χρησιμοποιώντας το σύστημα MENU, επιλέξτε το μενού Ρύθμιση Εικόνας. Ρυθμίστε τη φωτεινότητα, το χρώμα το κοντράστ και την οξύτητα. • Από το μενού Ρύθμιση Εικόνας επιλέξτε το Μηδενισμός για να επαναφέρετε τις ρυθμίσεις εργοστασίου.
Καλή εικόνα αλλά καθόλου ήχος.	<ul style="list-style-type: none"> • Πιέστε το πλήκτρο  από το τηλεχειριστήριο. • Αν εμφανίζεται το σύμβολο  στην οθόνη, πιέστε το πλήκτρο  από το τηλεχειριστήριο.
Τα έγχρωμα προγράμματα δεν έχουν χρώμα.	<ul style="list-style-type: none"> • Χρησιμοποιώντας το σύστημα MENU, επιλέξτε το μενού Ρύθμιση Εικόνας και ρυθμίστε το χρώμα. • Από το μενού Ρύθμιση Εικόνας επιλέξτε το Μηδενισμός για να επαναφέρετε τις ρυθμίσεις εργοστασίου.
Η εικόνα παραμορφώνεται όταν αλλάζετε πρόγραμμα ή όταν επιλέγετε τη λειτουργία Teletext.	<ul style="list-style-type: none"> • Κλείστε όλες τις συσκευές που έχετε συνδέσει στις υποδοχές scart στο πίσω μέρος της τηλεόρασης.
Το τηλεχειριστήριο δεν λειτουργεί	<ul style="list-style-type: none"> • Αντικαταστήστε τις μπαταρίες.
Η ένδειξη της λειτουργίας αναμονής  της τηλεόρασης αναβοσβήνει.	<ul style="list-style-type: none"> • Επικοινωνήστε με το πλησιέστερο εξουσιοδοτημένο σέρβις της Sony.
Παρεμβολή στην εικόνα από εξωτερική συσκευή.	<ul style="list-style-type: none"> • Ελαττώστε το επίπεδο της οξύτητας.

- Αν συνεχίσετε να έχετε προβλήματα, αναθέστε το σέρβις σε ειδικευμένο προσωπικό της Sony.
- ΠΟΤΕ μην ανοίγετε το περίβλημα ο ίδιος.

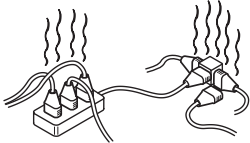
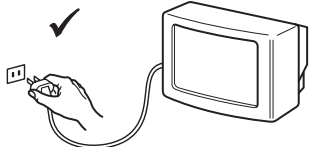
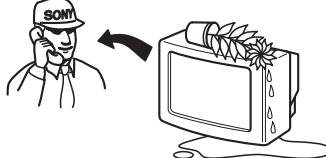
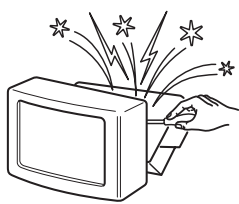
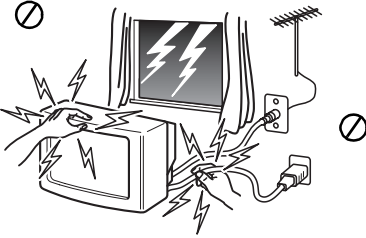
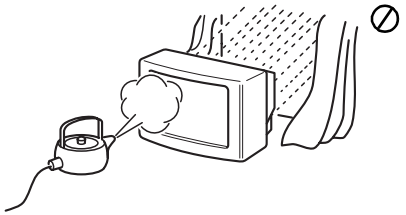
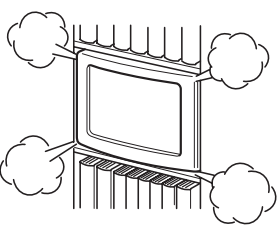
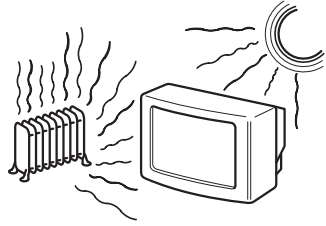
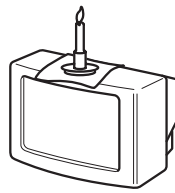
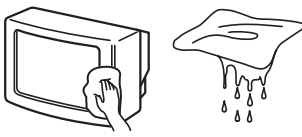
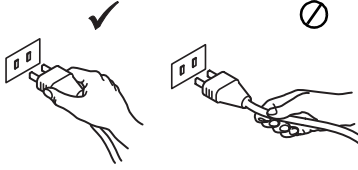
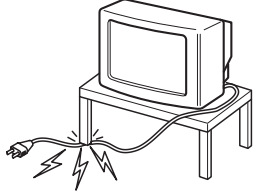
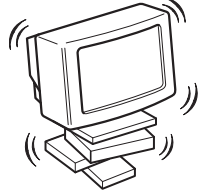
Informazioni di sicurezza

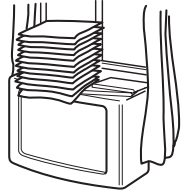
 <p>Questa apparecchiatura funziona unicamente con corrente alternata a 220-240V. Assicurarsi di non collegare troppe apparecchiature alla stessa presa di corrente perché ciò potrebbe provocare incendi e scosse elettriche.</p>	 <p>Per ragioni ambientali e di sicurezza, è consigliabile che il televisore non sia lasciato in modalità stand-by quando non è in uso. Spegnerlo utilizzando il tasto principale.</p>	 <p>Non introdurre mai oggetti di nessun tipo nell'apparecchio perché ciò potrebbe provocare incendi o scosse elettriche. Non versare mai nessun tipo di liquido o oggetto solido dovesse penetrare nell'apparecchio, non utilizzare il televisore. Farlo controllare immediatamente da personale qualificato.</p>
 <p>Non aprire mai il televisore. Fare riferimento solo a personale qualificato.</p>	 <p>Per la Vostra sicurezza, non toccare nessuna parte del televisore, né i cavi di alimentazione o antenna durante i temporali.</p>	 <p>Per prevenire rischi di incendio o di scosse elettriche, non esporre il televisore a pioggia o umidità.</p>
 <p>Non coprire le prese di ventilazione del televisore. Per la ventilazione lasciare uno spazio di almeno 10 cm tutto attorno all'apparecchio.</p>	 <p>Mai posizionare il televisore in luoghi troppo caldi, umidi, o eccessivamente polverosi. Non installare il televisore dove potrebbe essere esposto a vibrazioni meccaniche.</p>	 <p>Per prevenire rischi di incendio, mantenere lontano dal televisore oggetti e sostanze infiammabili o fiamme vive (es. candele).</p>
 <p>Pulire il televisore con un panno morbido e leggermente inumidito. Non utilizzare benzina, solventi o altri detersivi chimici. Prestare attenzione per non graffiare lo schermo. Come precauzione di sicurezza, togliere la spina del televisore prima di pulirlo.</p>	 <p>Per scollegare la presa di corrente, tirare la presa stessa. Non tirare il cavo.</p>	 <p>Curarsi di non posizionare oggetti pesanti sulla presa di corrente perché ciò potrebbe danneggiarla. E' consigliabile avvolgere il cavo di alimentazione in eccesso utilizzando i supporti presenti sul retro del TV.</p>
 <p>Posizionare il televisore su di un mobile solido e stabile. Fare attenzione che non ci si possano arrampicare dei bambini. Non appoggiare il televisore sul lato o a faccia in giù.</p>	 <p>Rimuovere la presa di corrente prima di spostare il televisore. Evitare superfici irregolari, movimenti bruschi ed eccessiva energia. Se l'apparecchio cade o viene danneggiato farlo controllare immediatamente da personale qualificato.</p>	 <p>Non coprire le aperture di ventilazione del televisore con materiali come tende, giornali ecc.</p>

Impianto	
1. Controllo degli accessori in dotazione	4
2. Inserimento delle batterie nel telecomando	4
3. Collegamento del televisore	5
4. Accensione del televisore	6
5. Sintonizzazione del televisore	7
6. Ricerca del canale video	7
Funzionamento	
Descrizione dei tasti del televisore	8
Descrizione dei tasti del telecomando	9
NexTView	10
Televideo	12
Utilizzo del sistema di menu del televisore	14
Regolazione dell'immagine e dell'audio	14
Utilizzo del menu Caratteristiche	16
Ordinamento dei canali	17
Preselezione manuale dei canali	17
Assegnazione di un nome ad un canale	18
Esclusione di posizioni di programma	18
Utilizzo della funzione di preselezione di altri programmi	19
Regolazione della rotazione dell'immagine	20
Regolazione della geometria dell'immagine per una sorgente RGB	20
Introduzione dell'identificativo personale (ID)	21
Preselezione e assegnazione di un nome a sorgenti d'ingresso	21
Apparecchiature aggiuntive	
Collegamento di apparecchiature aggiuntive al televisore	22
Altre informazioni sul collegamento di apparecchiature	23
Smartlink	23
Informazioni utili	
Caratteristiche tecniche	24
Canali ricevibili e loro visualizzazione	24
Ricerca guasti	25

Impianto

i Seguire i punti da 1 a 6 per installare il televisore e visualizzare i programmi TV.

1. Controllo degli accessori in dotazione



Telecomando

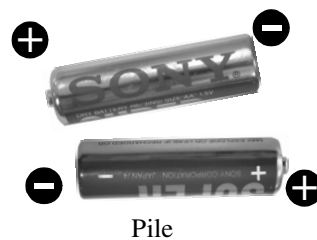

Pile

2. Inserimento delle batterie nel telecomando

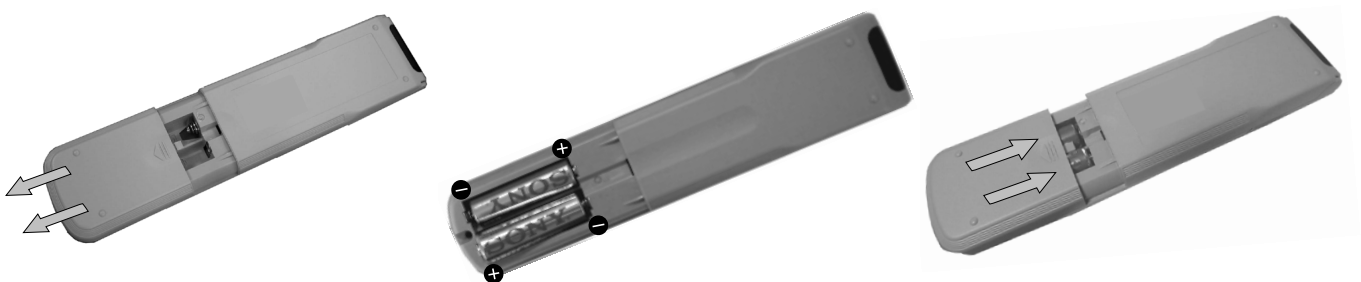



Rispettare sempre la corretta polarità nell'inserire le pile.

Nel rispetto dell'ambiente, depositare le pile scariche negli appositi contenitori adibiti alla raccolta differenziata.

3. Collegamento del televisore

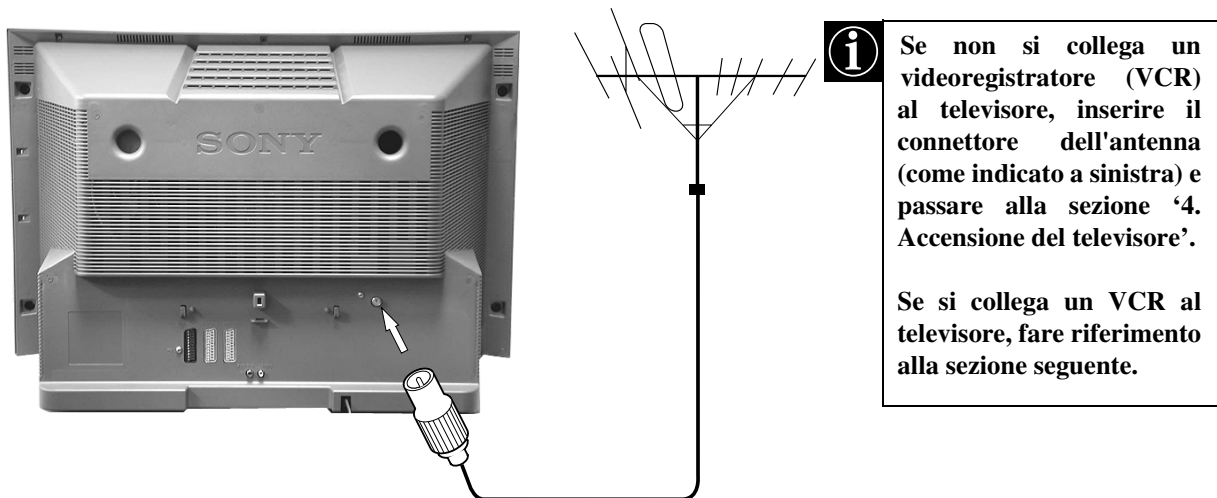
Collegamento dell'antenna al televisore



1. Inserire il connettore dell'antenna nella presa contrassegnata con  sul retro del televisore.

Collegamento dell'antenna e del videoregistratore al televisore

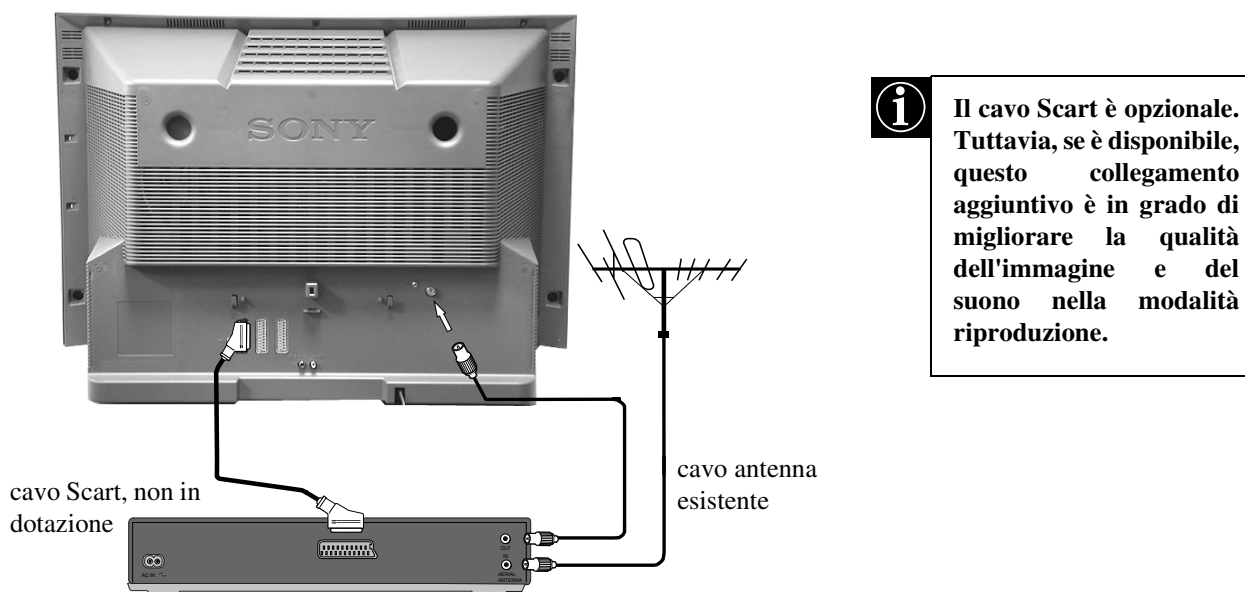

1. Inserire il connettore dell'antenna nel VCR, come illustrato.
2. Collegare il cavo dell'antenna VCR dalla presa RF OUT sul retro del VCR alla presa dell'antenna sul retro del televisore, come illustrato.
3. Collegare la presa Scart (se questa viene utilizzata) al connettore AV2 sul retro del televisore.
4. Collegare il VCR alla rete elettrica e accenderlo.
5. Inserire una cassetta preregistrata nel VCR e premere il tasto di riproduzione. Ciò permette al televisore di localizzare e di memorizzare il canale del videoregistratore durante l'operazione di sintonizzazione a pag .7

4. Accensione del televisore



1. Inserire la spina del televisore nella presa di rete (220-240V AC, 50Hz).



2. Premere l'interruttore generale ① posto sul frontale del televisore.



Se l'indicatore di standby sul frontale del televisore è illuminato, premere il tasto TV I/O sul telecomando per accendere il televisore. Attendere qualche attimo fino alla visualizzazione dell'immagine sullo schermo.



5. Sintonizzazione del televisore

Prima di sintonizzare il televisore, è necessario impostare la lingua e la nazione.

1. Sullo schermo del televisore viene visualizzato il menu Language/ Country con la parola 'English' evidenziata.
2. Premere ▲ o ▼ sul telecomando per selezionare la lingua desiderata e quindi premere OK per confermare. Sullo schermo appare il menu delle nazioni con la parola 'OFF' evidenziata. Selezionare 'OFF' per fare in modo che i canali non vengano memorizzati in una data sequenza a partire dalla prima posizione di programma.
3. Premere ▲ o ▼ per selezionare la nazione in cui utilizzare il televisore e quindi TV premere OK per confermare la scelta.
4. Sullo schermo del televisore appare il menu di sintonizzazione automatica nella lingua selezionata. Premere OK per confermare.
5. Accertarsi che l'antenna sia collegata in base alle istruzioni e quindi premere OK per confermare. Il televisore inizia la ricerca automatica e memorizza tutti i canali disponibili. Questa operazione può richiedere alcuni minuti; durante l'attesa, non premere alcun tasto.
6. Quando il televisore ha finito di eseguire la preselezione automatica di tutti i canali disponibili, viene visualizzato il menu 'Ordinamento Programmi' che consente di assegnare ai canali numeri di programma diversi. Se si desidera modificare l'ordine dei canali, premere i tasti ▲ o ▼ per selezionare il canale da spostare e quindi premere ►. Premere i tasti ▲ o ▼ per selezionare la nuova posizione di programma del canale selezionato e quindi premere OK per confermare. Il canale selezionato viene in tal modo trasferito nella nuova posizione di programma mentre le posizioni degli altri canali vengono spostate di conseguenza. Ripetere questa procedura per ordinare gli altri canali del televisore.
7. Premere il tasto MENU per rimuovere il menu dallo schermo del televisore.
8. Premere PROGR+/- o i tasti numerati per visualizzare i canali del televisore.

Nota: per interrompere la procedura di sintonizzazione automatica in qualsiasi momento, premere OK.

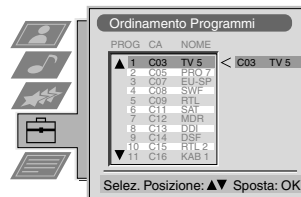
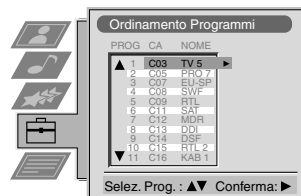
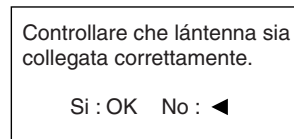
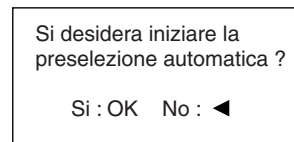
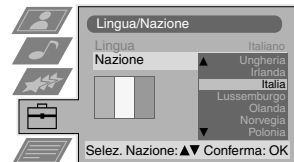
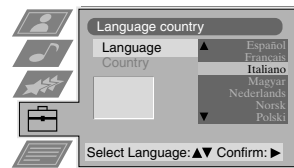

6. Ricerca del canale video

Se si collega un videoregistratore al televisore, è necessario individuare il canale video.

1. Premere i tasti PROGR+/- del telecomando fino a visualizzare l'immagine video sullo schermo del televisore.

Nota: se si desidera spostare il canale video su una posizione di programma diversa, fare riferimento alla sezione 'Ordinamento dei canali' del presente manuale.

Funzionamento

Descrizione dei tasti del televisore



Premere lo sportello laterale come mostrato.



Appare il pannello di controllo.

Tasto ingresso video.

Per selezionare i segnali di ingresso del videoregistratore, ecc.

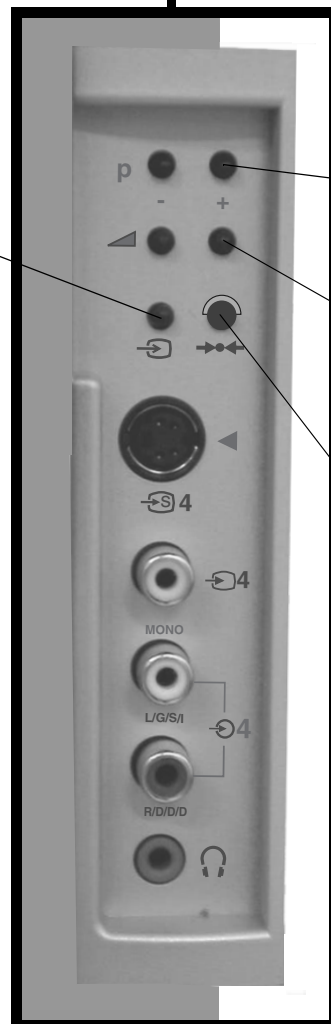

Tasti programma per la selezione dei canali (+ o -).
Per selezionare i canali TV.

Tasti di controllo del volume.
Per alzare (+)/abbassare (-) il volume.

Tasto di ripristino generale
Premere per tornare alle impostazioni d'immagine e suono predefinite in fabbrica. Il logo Sony apparirà sullo schermo seguito dal menu di sintonizzazione automatica. Se non si desidera ri-sintonizzare il TV, premere il ◀ sul telecomando.

Descrizione dei tasti del telecomando

Per escludere l'audio

Questo tasto esclude l'audio del televisore. Per ripristinare l'audio, premerlo nuovamente.

Per visualizzare le indicazioni sullo schermo

Premendo questo tasto vengono visualizzate tutte le indicazioni sullo schermo. Premerlo una seconda volta per tornare alla visualizzazione normale.

Per selezionare i canali

I tasti numerici selezionano i canali.

Per selezionare canali a due cifre, ad es. 23, premere prima **-/-**, quindi i tasti 2 e 3.

Per tornare alla visualizzazione normale

Questo tasto riporta alla visualizzazione normale dalla modalità Televideo o standby.

Per visualizzare il Televideo

Premere per attivare o disattivare il Televideo.

Per visualizzare il menu immagine

Premendo questo tasto è possibile modificare le impostazioni dell'immagine. Premere il tasto OK per rimuovere il display.

Per visualizzare il menu audio

Premendo questo tasto è possibile modificare le impostazioni dell'audio. Premere il tasto OK per rimuovere il display.

Per regolare il volume

Questo tasto regola il volume del televisore.

Per spegnere temporaneamente il televisore

Questo tasto pone in televisore in modalità standby. Premerlo una seconda volta per riaccendere il televisore. Per ridurre i consumi, raccomandiamo di spegnere il televisore completamente quando non è in uso, premendo il tasto posto sul frontale. NOTA: Dopo 15-30 minuti senza ricezione di alcun segnale TV e in cui non viene premuto alcun tasto del telecomando, il televisore si pone automaticamente in modalità standby.

Per selezionare il segnale di ingresso o bloccare il Televideo

Questo tasto seleziona gli ingressi dalle prese del televisore (vedere la sezione Utilizzo di attrezzature opzionali). In modalità Televideo, premere per bloccare la pagina visualizzata. Premere nuovamente per tornare alla visualizzazione normale.

Per ritornare al canale precedente

Questo tasto torna al canale che si stava guardando in precedenza. Nota: Questa operazione è possibile solo dopo aver guardato il canale corrente per almeno 5 secondi.

Per visualizzare il menu

Questo tasto consente di utilizzare il sistema di menu del televisore. Premere il tasto una seconda volta per rimuovere il menu dallo schermo del televisore.

Per selezionare le voci di menu

Utilizzare il tasto OK e i tasti freccia per selezionare le opzioni disponibili nel sistema di menu di questo televisore.

Per utilizzare la guida TV elettronica

Premere per attivare o disattivare la guida TV elettronica.

Per cambiare il formato dello schermo

Premere per cambiare il formato dello schermo. Fare riferimento alla sezione di questo manuale 'Cambiare il formato dello schermo'

Tasti Fastext

Per maggiori dettagli, fare riferimento alla sezione dedicata al Televideo.

Per selezionare i canali

Premere questo tasto per selezionare i canali.



NexTView*

*in funzione della disponibilità del servizio



NexTView è una guida elettronica ai programmi su schermo che fornisce informazioni sulla programmazione fino ad una settimana delle emittenti coperte del provider scelto. Se la quantità di informazioni è superiore alla capacità di memoria di NexTView, verranno fornite informazioni per un periodo inferiore a 7 giorni

La ricerca delle informazioni può essere eseguita per genere (sport, arte ecc.), data o ora (ad es. le trasmissioni fra le 20:00 e le 21:00). Una volta trovato un programma, vi si può accedere direttamente, utilizzare il timer per essere avvisati dell'inizio del programma, o preselezionare il VCR con il collegamento a NexTView.

Il provider NexTView è responsabile del contenuto della guida. Il televisore ne fornisce la presentazione, cioè la struttura del menu ed il sistema di navigazione. Se il sistema di navigazione è fornito dal provider, il suo utilizzo di base mediante il joystick è lo stesso descritto di seguito.











Per prima cosa è necessario selezionare un canale che fornisca il servizio NexTView. L'indicazione "NexTView" appare non appena tutti i dati si rendono disponibili. Quando successivamente si cambia canale il servizio NexTView rimane disponibile.

Uso del sistema di navigazione Sony



1. Premere  NexTView per attivare o disattivare NexTView.
2. Utilizzare i pulsanti del joystick come indicato di seguito.
 - Per spostarsi in alto o in basso in una colonna: utilizzare ▼ o ▲
 - Per spostarsi sull'ora e sulla data nelle colonne di sinistra: utilizzare ◀
 - Per spostarsi sulle icone della colonna di destra: utilizzare ▶
 - Per confermare una selezione: premere OK
 - (a) quando ci si trova nella colonna della data, dell'ora o delle icone (generi), l'elenco dei programmi si modifica in funzione della selezione
 - (b) quando ci si trova nell'elenco dei programmi, confermando una trasmissione in onda si passa direttamente al corrispondente programma TV, mentre confermando un programma futuro si passa al menu Long Info (vedi Uso del timer)



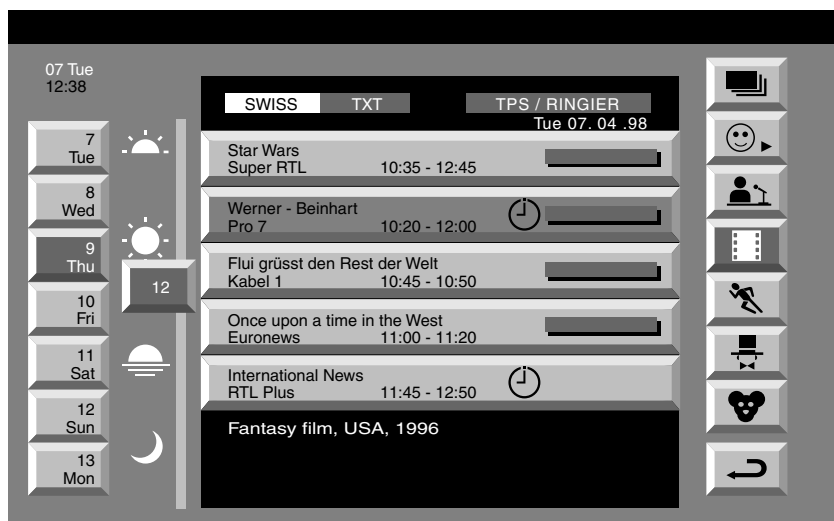





Legenda delle icone

- | | |
|--|---|
|  elenco completo di selezione |  sport |
|  selezione utente |  spettacoli |
|  notiziari |  programmi per bambini |
|  film |  ritorno all'ultimo menu |





Impostazioni Personali

i Selezionando  si disattiva la funzione di preselezione da parte dell'utente. Con  l'utente può selezionare i generi ai quali limitare la ricerca.



1. Selezionare , utilizzando  o . Spingere verso .
2. Selezionare la voce desiderata utilizzando  o . Confermare premendo OK.
Ripetere la procedura 2 per tutte le voci da selezionare.
3. Una volta terminate l'elenco, selezionare  utilizzando  e premere OK

Uso del menu Long Info

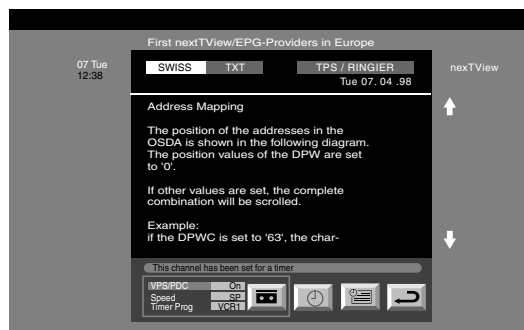
1. Selezionare un programmer futuro nella colonna dell'elenco programmi, utilizzando  o . Premere OK.
Appare il menu Long Info.



Se si desidera registrars il programmer seizionato con il VCR (solo con VCR Smartlink)

2. Selezionare  utilizzando  e premere OK.
Le informazioni verranno trasferite al VCR collegato al televisore.

Impostazione del VCR

3. Spingere verso  ripetutamente per selezionare VPS/PDC.

i Con questa impostazione attivata, si ha la certezza che verrà registrata l'intera trasmissione in caso di cambiamento del programma TV. Questa funzione si attiva solo se il canale selezionato trasmette un segnale VPS/PDC.

- Selezionare Sì o No utilizzando OK.
4. Selezionare Velocità utilizzando .



i Selezionare il modo standardplay (SP) o il modo longplay (LP). Nel modo longplay si ha a disposizione un tempo doppio di registrazione sulla cassetta rispetto al modo standardplay. Tuttavia, la qualità dell'immagine potrà essere inferiore.

- Selezionare SP o LP utilizzando OK.
5. Selezionare VCR utilizzando .

i Selezionare il VCR collegato da programmare.

- Selezionare VCR 1 o 2 utilizzando OK.





Per uscire dal menu

6. Selezionare  utilizzando . Premere OK.
Si ritorna all'ultimo menu.

Televideo

Quasi tutti i canali TV trasmettono informazioni tramite il Televideo. La pagina d'indice del servizio Televideo (in genere, la pagina 100) contiene le informazioni sull'uso di questo servizio. Accertarsi che il canale TV utilizzato abbia un buon segnale, altrimenti possono comparire errori nelle pagine del Televideo.

Visualizzazione del Televideo



1. Selezionare il canale sul quale viene trasmesso il servizio Televideo che si desidera consultare.
2. Premere  una volta per attivare Televideo.
3. Premere  una seconda volta per scegliere il modo Mix. Il normale schermo TV e quello del Televideo sono sovrapposti.
4. Premere  o  una terza volta per disattivare la funzione Televideo.

Selezione di una pagina del Televideo

Utilizzando i tasti numerici del telecomando, immettere le tre cifre relative al numero della pagina richiesta. In caso di errore, digitare tre cifre per reinserire il numero di pagina corretto.

Utilizzo di altre funzioni del Televideo

Selezione della pagina precedente o successiva

Premere  o  sul telecomando per selezionare la pagina precedente o quella successiva.



Blocco temporaneo di una pagina del Televideo

Premere  per bloccare la pagina. Premerlo nuovamente per nascondersela.

Visualizzazione della pagina indice.

Premere  per visualizzare la pagina indice (in genere, la pagina 100).

Selezione di una sottopagina



Una pagina del Televideo può essere costituita da più sottopagine. In questo caso, viene visualizzata una riga di informazioni nella quale è indicato il numero di sottopagine. Selezionare la sottopagina premendo  o .

Utilizzo dei tasti colorati per accedere alle pagine (Fastext)

(disponibile soltanto se la stazione TV trasmette segnali Fastext)

Quando in fondo a una pagina appare un menu di codici a colori, premere uno dei tasti colorati sul telecomando (verde, rosso, giallo o blu) per accedere alla pagina corrispondente.

Utilizzo della funzione 'Page Catching'

1. Premere i tasti numerici sul telecomando per selezionare una pagina Televideo che rimanda ad altre pagine (ad esempio, la pagina indice).
2. Premere OK.
3. Premere  or  per selezionare il numero di pagina desiderato e quindi premere OK. La pagina richiesta viene visualizzata dopo alcuni secondi.

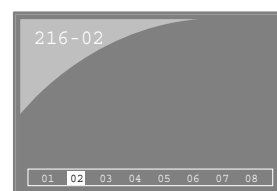
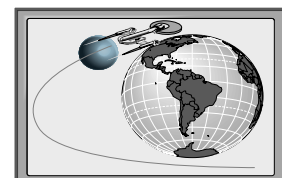
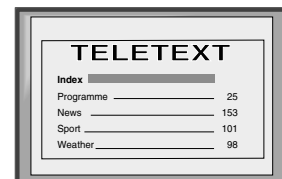
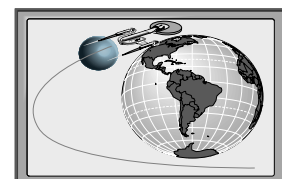

Utilizzo del menu Televideo

1. Con il Televideo acceso, premere il tasto MENU sul telecomando per mostrare il menu sullo schermo del TV.
2. Premere ▲ o ▼ per selezionare la voce desiderata sullo schermo e quindi premere ► per visualizzare il relativo sottomenu.
3. Premere MENU per rimuovere la visualizzazione dallo schermo del televisore.

Alto/Basso/Pieno



Il sottomenu Alto/Basso/Pieno intera consente di ingrandire diverse sezioni della pagina Televideo. Premere ▲ per ingrandire la metà superiore dello schermo e ▼ per ingrandire la metà inferiore. Premere OK per ripristinare le dimensioni normali della pagina. Premere ◀ per ritornare alla schermata con il menu Televideo.



Alto: ▲ Basso: ▼ Piena: OK

Annulla il Testo

L'eliminazione del testo è una funzione che permette di visualizzare un programma televisivo mentre si aspetta il caricamento di una pagina Televideo

1. Premere due volte il pulsante  sul telecomando per selezionare il testo Televideo a pieno schermo.
2. Premere il pulsante MENU per visualizzare il menu Televideo.
3. Premere ▲ o ▼ per evidenziare 'eliminazione del testo' in seguito premere ► per selezionare.
4. Viene così visualizzato il programma televisivo corrente. Quando il testo della pagina di Televideo sarà pronto un simbolo blu  apparirà nell'angolo superiore sinistro dello schermo.
5. Premere il tasto  sul telecomando per visualizzare la pagina Televideo.

Rivela

Alcune pagine Televideo contengono informazioni nascoste (Es. per i Quiz), che possono essere visualizzate a richiesta.

1. Nella modalità Televideo premere il tasto MENU sul telecomando per accedere al menu Televideo.
2. Premere ▲ o ▼ per evidenziare 'Rivela' e premere ► per selezionare. L'informazione nascosta verrà così visualizzata sullo schermo.

Ora pagina

*dipende dalla disponibilità del servizio.

La funzione 'Ora Pagina' permette di visualizzare una pagina con codifica oraria (per esempio una pagina di avviso ad un orario prestabilito)

1. Nella modalità Televideo premere il tasto MENU sul telecomando per accedere al menu Televideo.
2. Premere ▲ o ▼ per evidenziare 'Ora Pagina' e premere ► per selezionare. Il sotto menu 'Ora Pagina' viene visualizzato.
3. Inserire il numero di pagina desiderato utilizzando i tasti numerici del telecomando.
4. Premere OK per confermare la selezione. La TV uscirà dalla modalità Televideo e l'ora verrà visualizzata nell'angolo superiore sinistro dello schermo. All'orario desiderato la pagina selezionata verrà visualizzata.

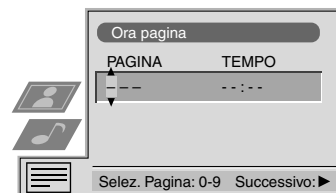

Pagina Toplevel*

* Disponibile solo in presenza di segnale TopText da parte dell'emittente televisiva.

In questo menu, le pagine di TopText sono divise in due colonne, la prima contiene i 'blocchi', la seconda i 'gruppi' di pagine Televideo.



1. Premere ◀ o ► per selezionare la prima o la seconda colonna.
2. Premere ▲ o ▼ per selezionare il blocco o il gruppo di pagine desiderato.
3. Premere OK per visualizzare le pagine scelte.

Utilizzo del sistema di menu del televisore

Il televisore dispone di un sistema di menu basato su una serie di schermate e menu facili da usare. Queste schermate consentono di ottenere prestazioni ottimali dal televisore, modificare le impostazioni di immagine e audio, cambiare le dimensioni dell'immagine TV, riordinare i canali e così via.

Regolazione dell'immagine e dell'audio

L'immagine e l'audio sono stati regolati in fabbrica. Tuttavia, è possibile regolare queste impostazioni in base alle preferenze personali.

1. Premere MENU sul telecomando per fare comparire il menu sullo schermo del televisore.
2. Premere ▲ o ▼ per selezionare  per la regolazione dell'immagine o  per la regolazione dell'audio e quindi premere ► per accedere al menu 'Regolazione Immagine' o al menu 'Regolazione Audio'.
3. Premere ▲ o ▼ per selezionare la voce dello schermo da regolare e quindi premere ► per confermare. Per una descrizione delle voci di menu e delle relative funzioni, consultare la seguente tabella.
4. Premere ▲, ▼, ► o ◀ per regolare la voce selezionata.
5. Dopo aver eseguito la regolazione della voce, premere OK per memorizzare la nuova impostazione.
6. Ripetere i punti da 3 a 5 per regolare altre voci.
7. Premere MENU per rimuovere il menu dallo schermo del televisore.

Regolazione immagine

Voce del menu	Effetto/Operazione
Modalità immagine	▼ Live (per trasmissioni dal vivo) ▲ Personale (per impostazioni individuali) ▲ Film (per film)

Contrasto	Minore ◀▶ Maggiore
Luminosità*	Più scuro ◀▶ Più chiaro
Colore*	Meno ◀▶ Più
Tonalità**	Più rosso ◀▶ Più verde
Nitidezza*	Più morbida ◀▶ Più dettagliata

*Disponibile solo se in 'Modalità Immagine' è selezionato 'personale'

**Disponibile solo per i segnali nel sistema di colore NTSC (Es. videocassetta Americana)

Ripristino	Riporta l'immagine ai livelli impostati in fabbrica
Intelligenza artificiale	▼ Sì : Il livello del contrasto viene ottimizzato automaticamente in base al segnale TV. ▲ No : Normale.
Riduz. del Rumore	▼ Sì: I disturbi dell'immagine vengono ridotti in presea di segnali scadenti. ▲ No: Normale.
Modalità digitale	▼ Normale: Qualità dell'immagine 100Hz Standard. Digital +: Risoluzione dell'immagine migliorata per visualizzare titoli in scorrimento. ▲ Avanzato: Risoluzione dell'immagine ottimale per creare immagini prive di sfarfallio.
Tonalità	▼ Caldi: Conferisce una tinta calda all'immagine. Normale: Normale. ▲ Tenui: Conferisce una tinta fredda all'immagine.

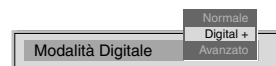
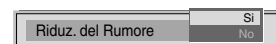
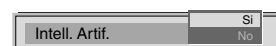
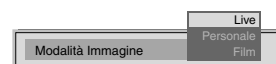

Regolazione audio

Voce del menu	Effetto/Operazione
Modalità Equaliz.	<ul style="list-style-type: none"> ▼ Personale Vocal Jazz Rock Pop ▲ Lineare (impostazione fissa, non modificabile)

Regolazione equalizzatore È possibile eseguire adattamenti della modalità selezionata in Funz. Equalizzatore attenuando ed esaltando 5 bande di frequenza selezionate. Premere ◀ o ▶ per selezionare la banda di frequenza e quindi ▼ o ▲ per regolare la frequenza. Infine, premere OK per memorizzare la nuova regolazione.

 Per memorizzare la nuova regolazione, è necessario impostare Funz. Equalizzatore su 'Personale'. Modalità Personale memorizza in maniera permanente l'impostazione; tutte le altre modalità (Vocal, Jazz, Rock, Pop) memorizzano soltanto fino alla successiva modifica di modalità.

Bilanciamento	<ul style="list-style-type: none"> ◀ Più verso destra. ▶ Più verso sinistra.
Loudness	<ul style="list-style-type: none"> ▼ No: Normale. ▲ Sì: Per trasmissioni musicali.
Spazio	<ul style="list-style-type: none"> ▼ No: Normale. ▲ Sì: Per effetti acustici particolari.
Contr. Vol. Auto	<ul style="list-style-type: none"> ▼ Sì: Il livello di volume dei canali rimane invariato indipendentemente dal segnale di trasmissione (ad esempio, nel caso della pubblicità). ▲ No: Il livello del volume cambia secondo il segnale di trasmissione.
Doppio audio	<p>Per una trasmissione bilingue:</p> <ul style="list-style-type: none"> ▼ A per il canale 1 ▲ B per il canale 2 <p>Per una trasmissione stereo:</p> <ul style="list-style-type: none"> ▼ Mono ▲ Stereo

 Quando si riceve una trasmissione stereo NICAM, sullo schermo appare brevemente NICAM.

Cuffia
 Volume Regola il volume delle cuffie. E' inoltre possibile regolare il volume di apparecchiature aggiuntive collegate alla presa RCA sul retro del televisore.

 Doppio audio Per una trasmissione bilingue:

- ▼ A per il canale 1
- ▲ B per il canale 2

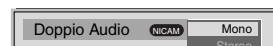
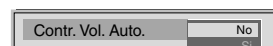
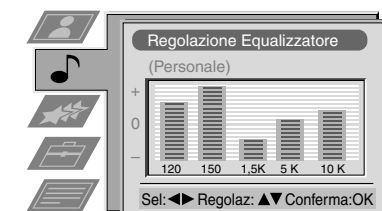
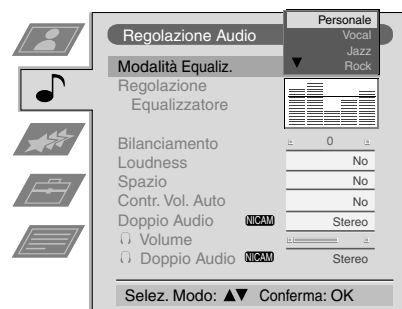

Utilizzo del sistema di menu del televisore:

Utilizzo del menu Caratteristiche

1. Premere MENU sul telecomando per fare comparire il menu sullo schermo del televisore.
2. Premere ▲ o ▼ per selezionare ★ per il menu 'Caratteristiche' e quindi premere ► per accedervi.
3. Premere ▲ o ▼ per selezionare la voce del menu desiderata e quindi premere ► per confermare. Per una descrizione delle voci del menu e delle relative funzioni, consultare la tabella seguente.
4. Premere ▲, ▼, ► o ◀ per selezionare l'impostazione desiderata.
5. Premere OK per confermare l'impostazione scelta.
6. Ripetere i punti da 3 a 5 se si desidera selezionare altre voci.
7. Premere MENU per rimuovere il menu dallo schermo del televisore.

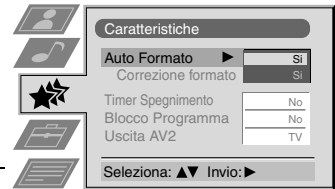

Voce del menu	Effetto/Operazione
Auto Formato* *solo per il segnale d'antenna	▼ No: le dimensioni dell'immagine non variano automaticamente. ▲ Si: le dimensioni dell'immagine variano automaticamente in modo da eliminare qualsiasi area nera (come mostrato):
Correzione formato* (*solo se Auto Formato è impostato su 'Si')	▼ No: è selezionato il formato 4:3/14:9 ▲ Si: viene selezionata automaticamente la modalità Esteso per le trasmissioni in formato 4:3/14:9
Timer Spegnimento	Questa funzione permette di selezionare un periodo trascorso il quale il televisore si commuterà automaticamente in stand by. ▼ No. ▲ 90 min.
Blocco Programma	▼ No: normale. ▲ Si: Questa funzione disabilita i tasti del televisore quando l'apparecchiatura è in modalità standby. Sarà possibile accendere il televisore solo premendo un tasto del telecomando.
Uscita AV2	▼ Segnale audio/video TV dall'antenna Segnale audio/video AV1 da Scart 1 Segnale audio/video AV2 da Scart 2 Segnale audio/video AV3 da Scart 3 ▲ Segnale audio/video AV4 dai connettori sul frontale del televisore

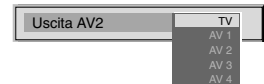
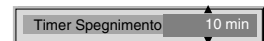
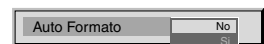

Modifica delle dimensioni dello schermo

Questa funzione consente di modificare le dimensioni dell'immagine televisiva.

Premere ripetutamente il tasto sul telecomando oppure usare i tasti ▲ o ▼ per selezionare uno dei seguenti formati e quindi premere OK per confermare la selezione:

- allargato per trasmissioni in formato 16:9.
- zoom effetto schermo esteso per film in formato Cinemascope.
- 14:9 via di mezzo tra il formato 4:3 e il formato 16:9.
- 4:3 formato d'immagine 4:3 normale, con immagine intera.
- smart imitazione dell'effetto schermo esteso per trasmissioni in formato 4:3.

Nelle modalità Esteso, Zoom e 14:9 le parti superiore e inferiore dell'immagine vengono tagliate. Premere ▲ o ▼ per regolare la posizione dell'immagine sullo schermo (ad esempio, per leggere i sottotitoli). Premere OK per confermare.

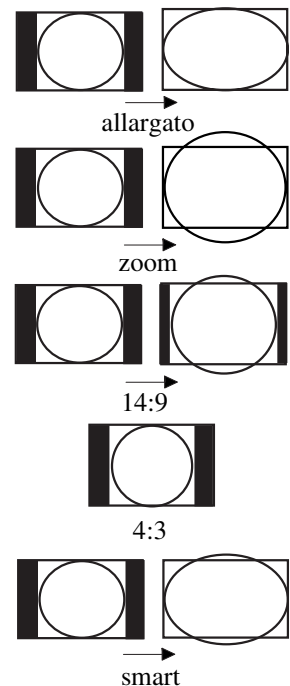

Utilizzo del sistema di menu del televisore:

Ordinamento dei canali

 Dopo la sintonizzazione del televisore, è possibile utilizzare questa funzione per modificare l'ordine dei canali nel televisore.

1. Premere MENU sul telecomando per fare comparire il menu sullo schermo del televisore.
2. Premere ▼ per selezionare il simbolo  sulla schermata del menu e quindi premere ► per accedere al menu 'Impostazione'.
3. Premere ▼ per selezionare 'Ordinamento Programmi' e quindi premere ► per accedere al menu 'Ordinamento programmi'.
4. Premere ▲ o ▼ per selezionare il canale da spostare e quindi premere ► per confermare.
5. Premere ▲ o ▼ per selezionare la nuova posizione di programma (ad esempio, PROG 4) da assegnare al canale selezionato e quindi premere OK per confermare. Il canale selezionato si sposta alla nuova posizione e gli altri canali si spostano di conseguenza.
6. Ripetere i punti 4 e 5 se si desidera ordinare altri canali.
7. Premere MENU per rimuovere il menu dallo schermo del televisore.

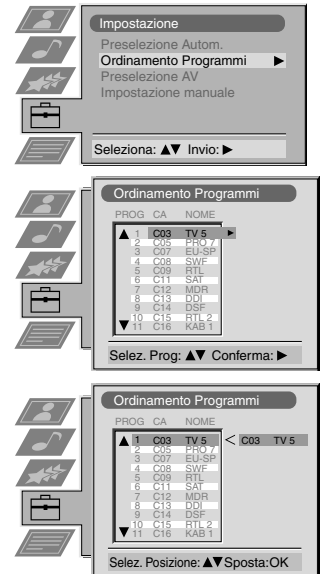

Preselezione manuale dei canali

 All'inizio del manuale è stato spiegato come ricevere i canali disponibili con la procedura di preselezione automatica. La stessa operazione può essere anche eseguita manualmente, aggiungendo canali al televisore, uno alla volta.

1. Premere MENU sul telecomando per fare comparire il menu sullo schermo del televisore.
2. Premere ▼ per selezionare il simbolo  sulla schermata del menu e quindi premere ► per accedere al menu 'Impostazione'.
3. Premere ▼ per selezionare 'Impostazione manuale' sulla schermata del menu e quindi premere ► per accedere al menu 'Impostazione manuale'.
4. Premere ▼ per selezionare 'Programmazione Manuale' sulla schermata del menu e quindi premere ► per accedere al menu 'Programmazione Manuale'.
5. Premere ▲ o ▼ per selezionare un numero di programma per il canale (ad esempio, PROGR 1 per RAI1) e premere ► per evidenziare la colonna 'SALTA'.
6. Premere ▲ per selezionare 'NO' e premere ► per evidenziare la colonna 'SYS'.
7. Premere ▲ o ▼ per selezionare il sistema di trasmissione televisiva (B/G per l'Europa Occidentale o D/K per l'Europa Orientale) o 'EXT' per una sorgente di ingresso video (AV1, AV2, ...) e quindi premere ► per confermare.
8. Premere ▲ o ▼ per selezionare 'C' per i canali terrestri, 'S' per i canali via cavo o 'F' per le sorgenti di ingresso di frequenza dirette; quindi, premere ► per confermare.
9. Selezionare la prima e la seconda cifra di 'CHAN' (canale) con i tasti numerici del telecomando o premere ▼ per cercare il successivo canale disponibile.
10. Se non si desidera memorizzare il canale visualizzato sul numero di programma selezionato, premere ▲ o ▼ per continuare a cercare il canale desiderato.
11. Se si tratta del canale che si desidera memorizzare, premere il tasto OK.
12. Ripetere i punti da 5 a 11 se si desidera memorizzare più canali e quindi premere MENU per tornare alla normale immagine TV.

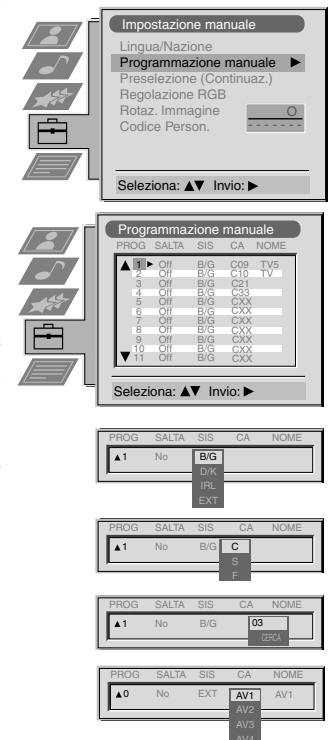

Utilizzo del sistema di menu del televisore:

Assegnazione di un nome ad un canale

i I nomi dei canali vengono generalmente presi automaticamente dal Televideo, se disponibile. È tuttavia possibile assegnare un nome ad un canale o a una fonte di ingresso video utilizzando fino a un massimo di cinque caratteri (lettere o numeri).

1. Premere il tasto MENU del telecomando per fare comparire il menu sullo schermo del televisore.
2. Premere ▼ per selezionare il simbolo  sulla schermata del menu e quindi premere ► per accedere al menu 'Impostazione'.
3. Premere ▼ per selezionare 'Impostazione manuale' e quindi premere ► per accedere al menu 'Impostazione manuale'.
4. Premere ▼ per selezionare 'Programmazione Manuale' e quindi premere ► per accedere al menu 'Programmazione Manuale'.
5. Premere ▲ o ▼ per selezionare il canale a cui assegnare il nome.
6. Premere ripetutamente ► fino a evidenziare il primo elemento della colonna 'NOME'.
7. Premere ▲ o ▼ per selezionare una lettera o un numero (utilizzare '-' per lo spazio) e quindi premere ► per confermare. Selezionare gli altri quattro caratteri allo stesso modo.
8. Dopo aver selezionato tutti i caratteri, premere il tasto OK.
9. Ripetere i punti da 5 a 8 se si desidera assegnare un nome agli altri canali.
10. Premere il tasto MENU per rimuovere il menu dallo schermo del televisore.



Esclusione di posizioni di programma

i Questa funzione consente di saltare determinati canali quando si selezionano i numeri di programma con i tasti PROG+/- . Utilizzando i tasti numerici, è tuttavia possibile selezionare ancora i numeri di programma saltati.

1. Premere MENU sul telecomando per fare comparire il menu sullo schermo del televisore.
2. Premere ▼ per selezionare il simbolo  sulla schermata del menu e quindi premere ► per accedere al menu 'Impostazione'.
3. Premere ▼ per selezionare 'Impostazione manuale' e quindi premere ► per accedere al menu 'Impostazione manuale'.
4. Premere ▼ per selezionare 'Programmazione Manuale' e quindi premere ► per accedere al menu 'Programmazione Manuale'.
5. Premere ▲ o ▼ per selezionare la posizione del canale e quindi premere ► per evidenziare la colonna 'SALTA'.
6. Premere ▲ o ▼ per selezionare 'No' o 'SI' (se si desidera escludere questa posizione di programma) e quindi premere OK per memorizzare l'impostazione.
7. Ripetere i punti 5 e 6 se si desidera escludere o includere ulteriori posizioni di programma.
8. Premere MENU per rimuovere il menu dallo schermo del televisore.

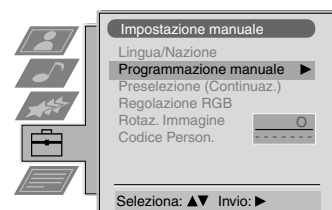

Utilizzo del sistema di menu del televisore:

Utilizzo della funzione di preselezione di altri programmi



Questa funzione consente di a) regolare individualmente il volume di ciascun canale, b) sintonizzare manualmente il televisore per ottenere una ricezione ottimale se l'immagine appare distorta, c) preimpostare l'uscita AV per le posizioni di programma dei canali con segnali confusi (ad esempio da un decodificatore di una pay TV). In questo modo un videoregistratore collegato registrerà il segnale correttamente.

1. Premere il tasto MENU del telecomando per fare comparire il menu sullo schermo del televisore.
2. Premere ▼ per selezionare il simbolo  sulla schermata del menu e quindi premere ► per accedere al menu 'Impostazione'
3. Premere ▼ per selezionare 'Impostazione manuale' e quindi premere ► per accedere al menu 'Impostazione manuale'.
4. Premere ▼ per selezionare 'Preselezione (Continuaz.)' e quindi premere ► per accedere al menu 'Preselezione (Continuaz.)'.
5. Premere ▲ o ▼ per selezionare il numero di programma appropriato e quindi premere ripetutamente ► per selezionare a) VOL, b) AFT o c) DECODER. L'elemento selezionato cambia colore.
6. a) **VOL - Volume personalizzato**
Premere ▲ o ▼ per regolare il livello del volume (entro i valori -7 e +7) del canale. Memorizzare l'impostazione premendo OK. Ripetere i punti 5 e 6a se si desidera regolare il livello del volume degli altri canali.

b) **AFT - Sintonia fine automatica**
Premere ▲ o ▼ per eseguire la sintonizzazione fine del canale (entro i valori -15 e +15). Premere OK per confermare. Ripetere i punti 5 e 6b se si desidera eseguire la sintonizzazione fine degli altri canali.

c) **DECODER**
Premere ▲ o ▼ per selezionare AV1 o AV2 come uscita per la posizione di programma e quindi premere OK per confermare. È ora possibile collegare un decodificatore alla presa AV1 o AV2 sul retro del televisore per far sì che la sua immagine appaia in corrispondenza di questo numero. Ripetere i punti 5 e 6c per preimpostare l'uscita AV per altre posizioni di programmi.
7. Premere MENU per rimuovere il menu dallo schermo del televisore.

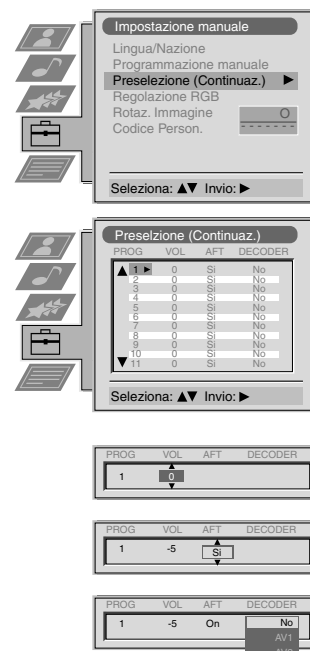

Regolazione della rotazione dell'immagine



 A causa del campo magnetico terrestre, l'immagine può apparire inclinata. In tal caso, è possibile regolare nuovamente l'immagine.

1. Premere MENU sul telecomando per fare comparire il menu sullo schermo del televisore.
2. Premere ▼ per selezionare il simbolo  sulla schermata dei menu e quindi premere ► per accedere al menu 'Impostazione'.
3. Premere ▼ per selezionare 'Impostazione manuale' e quindi premere ► per accedere al menu 'Impostazione manuale'.
4. Premere ▼ per selezionare 'Rotazione Immagine' e quindi premere ► per accedere al sottomenu 'Rotazione Immagine'.
5. Premere ▲ o ▼ per ruotare l'immagine entro i valori -5 e +5 e quindi premere OK per memorizzare l'impostazione.
6. Premere MENU per rimuovere il menu dallo schermo del televisore.



Regolazione della geometria dell'immagine per una sorgente RGB

 Nel collegamento di una sorgente RGB come una playstation Sony può essere necessario regolare nuovamente la geometria dell'immagine.

1. Premere  sul telecomando per selezionare la sorgente RGB collegata .
2. Premere MENU per visualizzare il menu sullo schermo del televisore.
3. Premere ▼ per selezionare il simbolo  sulla schermata del menu e quindi premere ► per accedere al menu 'Impostazione'.
4. Premere ▼ per selezionare 'Impostazione manuale' sullo schermo del menu e quindi premere ► per accedere al menu 'Impostazione manuale'.
5. Premere ▼ per selezionare 'Regolazione RGB' sullo schermo del menu e quindi premere ► per accedere al menu 'Regolazione RGB'.
6. Premere ► per selezionare Centro e quindi premere ▲ o ▼ per regolare il centro dell'immagine entro i valori -10 e +10. Premere OK per memorizzare il nuovo intervallo di valori.
7. Premere ► per selezionare Dimensione e quindi premere ▲ o ▼ per regolare le coordinate orizzontali entro i valori -10 e +10. Premere OK per memorizzare il nuovo intervallo di valori.
8. Premere MENU per rimuovere il menu dallo schermo del televisore.

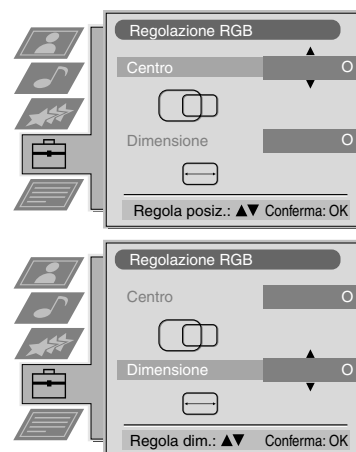

Utilizzo del sistema di menu del televisore:

Introduzione dell'identificativo personale (ID)

i Questa funzione consente di assegnare un codice di sicurezza al televisore per facilitarne il riconoscimento in caso di furto e ritrovamento. L'identificativo personale può essere inserito soltanto una volta. Annotarlo nel manuale di istruzioni.

1. Premere MENU sul telecomando per fare comparire il menu sullo schermo del televisore.
2. Premere ▼ per selezionare il simbolo  sulla schermata del menu e quindi premere ► per accedere al menu 'Impostazione'.
3. Premere ▼ per selezionare 'Impostazione manuale' sulla schermata del menu e quindi premere ► per accedere al menu 'Impostazione manuale'.
4. Premere ▼ per selezionare 'Codice Personale' sulla schermata del menu e quindi premere ► per accedere al sottomenu 'Codice Personale'.
5. Premere ▲ o ▼ per selezionare il primo di 11 caratteri (lettera, numero, + o uno spazio) e quindi premere ► per passare al carattere successivo.
6. Ripetere il punto 5 per inserire tutti i caratteri del codice.
7. Premere OK per memorizzare. Appare un messaggio in cui si chiede di reinserire il codice.
8. Premere ancora una volta OK per memorizzare il codice o premere ◀ per annullare.
9. Premere MENU per rimuovere il menu dallo schermo del televisore.

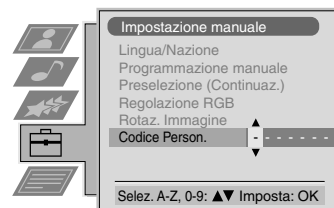

Preselezione e assegnazione di un nome ai segnali di ingresso

i Questa funzione consente di assegnare automaticamente un formato e un nome alle sorgenti di ingresso.

1. Premere MENU sul telecomando per fare comparire il menu sullo schermo del televisore.
2. Premere ▼ per selezionare il simbolo  sulla schermata del menu e quindi premere ► per accedere al menu 'Impostazione'.
3. Premere ▼ per selezionare 'Preselezione AV' sulla schermata del menu e quindi premere ► per accedere al menu 'Preselezione AV'.
4. Premere ▲ o ▼ per selezionare l'ingresso AV desiderato (AV1, 2, 3 o 4).
5. Premere ► per selezionare 'AUTOFORMATO' e quindi premere ▲ o ▼ per selezionare 'No', 'Normale' o 'Piena'.
6. Premere ► per selezionare 'NOME'.
7. Premere ▲ o ▼ per selezionare il primo carattere del nome e quindi premere ► per passare al carattere successivo.
8. Ripetere il punto 7 per selezionare gli altri 4 caratteri e quindi memorizzare l'impostazione premendo OK.
9. Ripetere i punti da 4 a 8 per le altre sorgenti di ingresso AV e quindi premere MENU per rimuovere il menu dallo schermo del televisore.

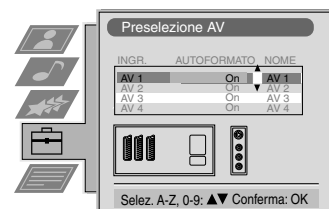
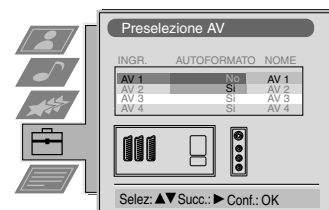

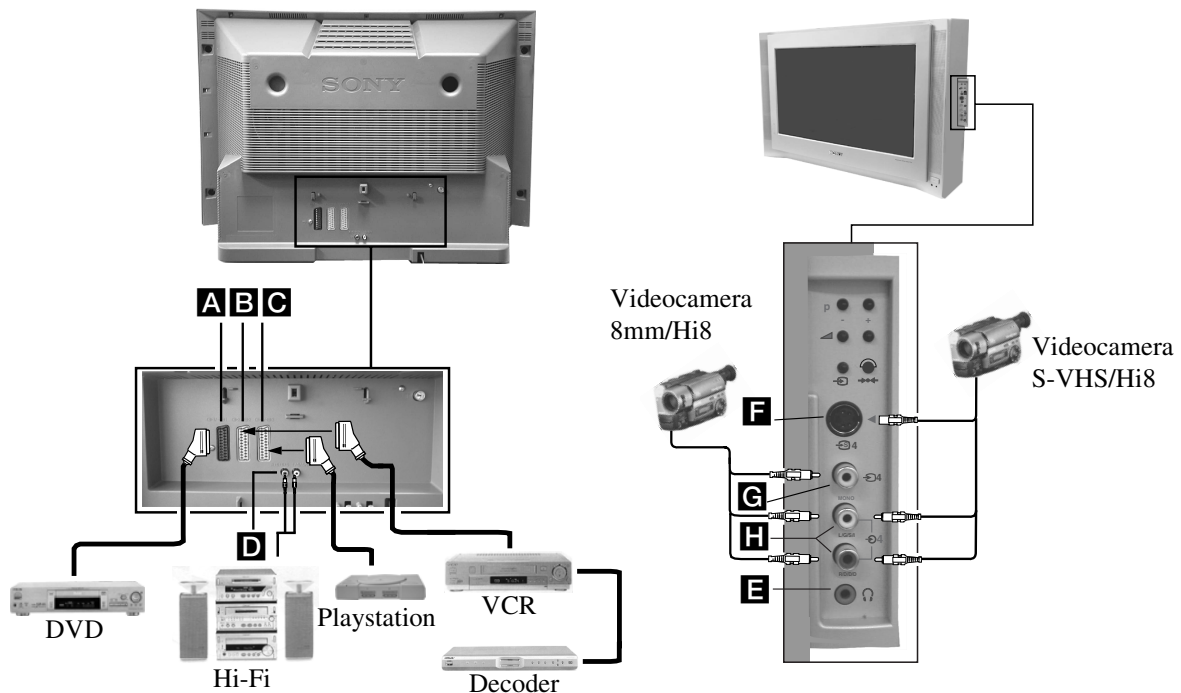

Collegamento di apparecchiature aggiuntive al televisore

Facendo riferimento alle figure seguenti, è possibile collegare numerose apparecchiature opzionali audio e video al televisore.



Per visualizzare il segnale di ingresso di un apparecchio connesso sullo schermo del televisore, è necessario selezionare il simbolo del connettore al quale è collegato il dispositivo.

1. Facendo riferimento alle figure precedenti, collegare l'apparecchio alla presa TV appropriata.
2. Premere ripetutamente  sul telecomando fino a visualizzare sullo schermo del televisore il simbolo di ingresso relativo all'apparecchio (vedere tabella seguente):

Simbolo sullo schermo del televisore	Segnali di ingresso dal connettore
 1	• Segnale di ingresso audio/video attraverso il connettore Scart A o* RGB attraverso il connettore Scart A
 2	• Segnale di ingresso audio/video attraverso il connettore Scart B o* S-video attraverso il connettore Scart B
 3	• Segnale di ingresso audio/video attraverso il connettore Scart C o* S-video attraverso il connettore Scart C
 4	• Segnale di ingresso S-video attraverso il connettore DIN a 4 poli F o* segnale di ingresso video attraverso la presa fono G e segnale di ingresso audio attraverso le prese fono H

* rilevamento automatico del segnale in base all'apparecchio collegato

3. Accendere l'apparecchio collegato. L'immagine proveniente da questo apparecchio (se è disponibile) apparirà sullo schermo del Televisore.
4. Premere  per tornare alla normale immagine TV.

Nota: per evitare la distorsione dell'immagine, non collegare contemporaneamente l'apparecchio alle prese **F** e **G**.



Collegamento delle cuffie

Inserire il connettore delle cuffie nella presa **E** sulla parte frontale del Televisore.

Per collegare un'apparecchiatura Hi-Fi

Collegare la vostra apparecchiatura audio ai connettori di uscita **D** posti sul retro del televisore.



Altre informazioni sul collegamento di apparecchiature

- * Se l'immagine o l'audio risultano distorti, spostare il videoregistratore dal televisore.
- * Se si collega un videoregistratore con uscita mono, collegare soltanto lo spinotto bianco al televisore e al videoregistratore.
- * Per informazioni su come selezionare il segnale di uscita di Scart 2 2 / 2, fare riferimento alla pagina 16.
- * Quando si collega un'impianto Hi-Fi esterno, è possibile regolare il volume agendo sulle regolazioni dell'ascolto in cuffia nel menu dell'audio - fare riferimento alla sezione 'Regolazione dell'immagine e dell'audio' di questo manuale.

Smartlink

Smartlink è un collegamento diretto tra il televisore e un videoregistratore.

Per utilizzare Smartlink occorre:

- * Un videoregistratore che supporti Smartlink, NexTView Link, Easy Link o Megalogic.
- * Un cavo SCART a 21 poli idoneo al collegamento del videoregistratore al connettore Scart 2 2 / 2.

Smartlink offre:

- * Informazioni sulla sintonia come ad esempio la tabella dei canali che può essere trasferita dal televisore al videoregistratore.
- * Utilizzando NexTView è possibile programmare facilmente il videoregistratore.
- * Registrazione TV diretta: mentre si guarda un programma TV, è sufficiente premere un solo tasto del videoregistratore per registrare.

Per ulteriori informazioni su Smartlink, consultare il manuale di istruzioni del VCR.

Caratteristiche tecniche

Sistema televisivo

B/G/H, D/K

Sistema colore

PAL, SECAM

NTSC 3.58, 4.43 (solo Video In)

Copertura canale

Consultare 'Canali ricevibili e loro visualizzazione' nella pagina successiva.

Cinescopio

KV-28FX65: FD Trinitron WIDE, Circa 71cm (28")

KV-32FX65: FD Trinitron WIDE, Circa 82cm (32")



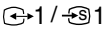
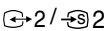
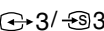
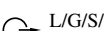

Terminali sul pannello posteriore

-  1 Connettore Euro a 21 poli (CENELEC standard) comprendente ingresso audio/video, ingresso RGB, uscita audio/video TV.
-  2 Connettore Euro a 21 poli (CENELEC standard) comprendente ingresso audio/video, ingresso S-video, uscita audio/video monitor.
-  3 Connettore Euro a 21 poli (CENELEC standard) comprendente ingresso audio/video, ingresso S-video, uscita audio/video monitor.
-  L/G/S/I R/D/D/D Connettori RCA, uscita variabile per segnali audio

Terminali degli altoparlanti esterni: DIN a 2 poli (5)

 RF In

Terminali sul pannello frontale

-  4 Prese fono per ingresso video
-  4 Prese fono per ingresso audio
-  4 DIN a 4 poli per ingresso S-video
-  Presa cuffia - minipresa stereo

Uscita audio

Destra/Sinistra: 2x20W (Potenza Musicale)
2x10W (RMS)

Sub woofer: 30W (Potenza Musicale)
15W (RMS)

Potenza assorbita

KV-28FX65: 126W

KV-32FX65: 122W

Dimensioni (largh. x alt. x prof.)

KV-28FX65: 796x518x522mm

KV-32FX65: 883x567x562mm

Peso

KV-28FX65: Circa 48kg

KV-32FX65: Circa 64kg

Accessori in dotazione

Telecomando RM-887 (1)

Pile AA IEC (2)

Accessori opzionali

Mobili per TV:

KV-28FX65: SU28FX2

KV-32FX65: SU32FX2

Altre funzioni

Cinescopio piatto Trinitron, riduzione rumore, equalizzatore grafico, 2000 pagine di Televideo memorizzabili, identificativo personale, spegnimento ritardato (Sleep Timer), NexTVView.









Progetto e caratteristiche tecniche sono soggetti a cambiamenti senza preavviso.

Canali ricevibili e loro visualizzazione

	Canali ricevibili	Visualizzazioni canali
B/G/H	E2..12, 21..69	C02..C12, C21..69
TV VIA CAVO (1)	S1..S41	S01..S41
TV VIA CAVO (2)	S01..S05	S42..S46
	M1..M10	S01..S10
	U1..U10	S11..S20
ITALIA	A, B..H, H1, H2	C13..C20
D/K	R01..R12, R21..R69	C01..C12, C21..C69
	S01..S05	S42..S46

Ricerca guasti

Ecco alcuni semplici rimedi ai problemi che possono influenzare immagine e suono.

Problema	Soluzione suggerita
Assenza di immagine (schermo scuro), assenza di suono	<ul style="list-style-type: none"> • Inserire bene la spina del televisore. • Premere  sul frontale del televisore. • Se l'indicatore  è acceso, premere  o un tasto numerico sul telecomando. • Controllare il collegamento dell'antenna. • Spegnerne il televisore per 3 o 4 secondi e riaccenderlo utilizzando il tasto  sul frontale del televisore.
Immagine scadente o assente (schermo scuro), ma buon audio.	<ul style="list-style-type: none"> • Mediante il MENU, selezionare la schermata di regolazione dell'immagine e regolare i livelli di luminosità, contrasto e colore. • Dalla schermata di regolazione dell'immagine, selezionare RESET per ripristinare le impostazioni di fabbrica.
Immagine buona ma assenza di audio	<ul style="list-style-type: none"> • Premere  sul telecomando. • Se sullo schermo appare , premere  sul telecomando.
Assenza di colore nei programmi a colori	<ul style="list-style-type: none"> • Mediante il MENU, selezionare la schermata di regolazione dell'immagine e regolare il bilanciamento dei colori. • Dalla schermata di regolazione dell'immagine, selezionare RESET per ripristinare le impostazioni di fabbrica.
Immagine distorta quando si cambia programma o si seleziona il Televideo	<ul style="list-style-type: none"> • Spegnerne le apparecchiature collegate ai connettori Scart sul retro del televisore.
Il telecomando non funziona	<ul style="list-style-type: none"> • Sostituire le batterie.
L'indicatore di standby  del televisore lampeggia	<ul style="list-style-type: none"> • Contattare il centro di assistenza Sony più vicino.
Interferenza sull'immagine proveniente da un'apparecchiatura esterna.	<ul style="list-style-type: none"> • Ridurre il livello della nitidezza.

- Se i problemi persistono, fare riparare il televisore da personale tecnico qualificato.
- Non aprire MAI da soli il televisore.

DICHIARAZIONE DI CONFORMITÀ

Si dichiara che il TV KV-28FX65/32FX65 sono stati fabbricato in conformità all' Art. 2 Comma 1 del DM 28.08.1995 n. 548.

Le prescrizioni alle frequenze sono quelle indicate nel paragrafo 3 dell' allegato A al DM 25.06.85 e nel paragrafo 3 dell' allegato I al DM 27.08.87 e precisamente:

1. Bande di frequenza:

Low VHF	E2-S10	Freq. da 48,25 a 168,25 MHz	Compreso Canale C
High VHF	E5-S20	Freq. da 175,25 a 294,25 MHz	
Hyperband	S21-S41	Freq. da 303,25 a 463,25 MHz	
UHF	E21-E69	Freq. da 471,25 a 855,25 MHz	

2. Frequenza Intermedia: Multi-Standard FI-Video: 38,9 MHz
FI-Audio I: 33,4 MHz
FI-Audio II: 33,16 MHz

3. Oscillatore Locale: Frequenza oscillatore locale superiore a quella del segnale.

DICHIARAZIONE DI CONFORMITA IN BASE ALL ARTICOLO 2 PARAGRAFO B DEL DM 26.03.1992

Si dichiara che il TV Mod. KV-28FX65/32FX65 sono fabbricato nella Comunità Economica Europea nel rispetto delle disposizioni di cui al DM 26.03.92 ed in particolare sono conformi alle prescrizioni dell'articolo 1 dello stesso DM.

