

# Digital Video Camera Recorder <sup>Mini DV</sup> Digital Video Cassette

---

## Operating Instructions

Before operating the unit, please read this manual thoroughly, and retain it for future reference.

## Инструкции по эксплуатации

Перед эксплуатацией аппарата внимательно прочтите, пожалуйста, данное руководство и сохраняйте его для дальнейших справок.

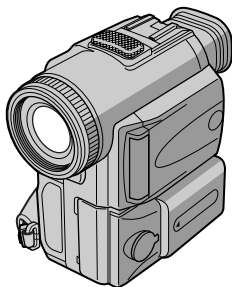

Digital Handycam



*DCR-PC100E*

# Welcome!

Congratulations on your purchase of this Sony Digital Handycam camcorder. With your Digital Handycam, you can capture life's precious moments with superior picture and sound quality.

Your Digital Handycam is loaded with advanced features, but at the same time it is very easy to use. You will soon be producing home video that you can enjoy for years to come.

## WARNING

To prevent fire or shock hazard, do not expose the unit to rain or moisture.

To avoid electrical shock, do not open the cabinet.  
Refer servicing to qualified personnel only.

## NOTICE ON THE SUPPLIED AC POWER ADAPTOR FOR CUSTOMERS IN THE UNITED KINGDOM

A moulded plug complying with BS1363 is fitted to this equipment for your safety and convenience.

Should the fuse in the plug supplied need to be replaced, a 5 AMP fuse approved by ASTA or BSI to BS1362 (i.e., marked with ⚡ or ⚡ mark) must be used.

If the plug supplied with this equipment has a detachable fuse cover, be sure to attach the fuse cover after you change the fuse. Never use the plug without the fuse cover. If you should lose the fuse cover, please contact your nearest Sony service station.

## ATTENTION

The electromagnetic fields at the specific frequencies may influence the picture and sound of this digital camcorder.

For the customers in Germany  
Directive: EMC Directive 89/336/EEC.  
92/31/EEC

This equipment complies with the EMC regulations when used under the following circumstances:

- Residential area
- Business district
- Light-industry district

(This equipment complies with the EMC standard regulations EN55022 Class B.)

# Добро пожаловать!

Поздравляем Вас с приобретением данной видеокамеры Digital Handycam фирмы Sony. С помощью Вашей видеокамеры Digital Handycam Вы сможете запечатлеть дорогие Вам мгновения жизни с превосходным качеством изображения и звука.

Ваша видеокамера Digital Handycam оснащена усовершенствованными функциями, но в то же время ее очень легко использовать. Вскоре Вы будете создавать семейные видеoproграммы, которыми можете наслаждаться последующие годы.

## ПРЕДУПРЕЖДЕНИЕ

Для предотвращения возгорания или опасности электрического удара не выставляйте аппарат на дождь или влагу.

Во избежание поражения электрическим током не открывайте корпус.

За обслуживанием обращайтесь только к квалифицированному обслуживающему персоналу.

## ВНИМАНИЕ

Электромагнитные поля на определенных частотах могут влиять на изображение и звук, воспроизводимое данной цифровой видеокамеры.



# Table of contents

Quick Start Guide .....	6	Customizing Your Camcorder	
Getting started		Changing the menu settings .....	98
Using this manual .....	10	Resetting the date and time .....	113
Checking supplied accessories .....	13	"Memory Stick" Operations	
Step 1 Preparing the power supply .....	14	Using a "Memory Stick" – introduction .....	115
Installing the battery pack .....	14	Recording still images on "Memory Stick"s	
Charging the battery pack .....	15	– Memory photo recording .....	124
Connecting to mains .....	18	Superimposing a still picture in a "Memory	
Step 2 Inserting a cassette .....	19	"Stick" on a moving picture	
Recording – Basics		– MEMORY MIX .....	129
Recording a picture .....	20	Recording an image from a mini DV tape as a	
Shooting backlit subjects		still image .....	132
(BACK LIGHT) .....	28	Copying still images from a mini DV tape	
Shooting in the dark (NightShot) .....	29	– Photo save .....	136
Self-timer recording .....	31	Viewing a still picture – Memory photo	
END SEARCH .....	32	playback .....	138
Playback – Basics		Copying the image recorded on "Memory	
Playing back a tape .....	33	"Stick"s to mini DV tapes .....	142
Viewing the recording on TV .....	38	Playing back images continuously	
Advanced Recording Operations		– SLIDE SHOW .....	144
Photo recording on tapes .....	41	Preventing accidental erasure	
Adjusting the white balance manually .....	45	– Image protection .....	146
Using the wide mode .....	47	Deleting images .....	148
Using the fader function .....	48	Writing a print mark – PRINT MARK .....	152
Using special effects – Picture effect .....	50	Additional Information	
Using special effects – Digital effect .....	52	Usable cassettes .....	154
Using the PROGRAM AE function .....	55	Troubleshooting .....	157
Adjusting the exposure manually .....	58	Self-diagnosis display .....	163
Focusing manually .....	59	Warning indicators and messages .....	164
Advanced Playback Operations		Using your camcorder abroad .....	175
Playing back a tape with picture effects .....	61	Maintenance information and	
Playing back a tape with digital effects .....	62	precautions .....	176
Quickly locating a scene using the zero set		Specifications .....	181
memory function .....	63	Quick Reference	
Searching the boundaries of recorded tape by		Identifying the parts and controls .....	183
title – Title search .....	64	Quick Function Guide .....	195
Searching a recording by date		Index .....	197
– Date search .....	65		
Searching for a photo – Photo search/Photo			
scan .....	67		
Editing			
Dubbing a tape .....	70		
Editing partially on a DV tape			
– DV synchro-editing .....	73		
Recording video or TV programmes .....	77		
Inserting a scene from a VCR			
– Insert editing .....	81		
Audio dubbing .....	84		
Superimposing a title .....	89		
Making your own titles .....	94		
Labelling a cassette .....	96		

# Оглавление

<b>Руководство по быстрому запуску</b> .....	8
<b>Подготовка к эксплуатации</b>	
Использование данного руководства .....	10
Проверка прилагаемых принадлежностей .....	13
<b>Пункт 1 Подготовка источника питания</b> ..	14
Установка батарейного блока .....	14
Зарядка батарейного блока .....	15
Подсоединение к сетевой розетке .....	18
<b>Пункт 2 Установка кассеты</b> .....	19
<b>Запись – Основные положения</b>	
Запись изображения .....	20
Съемка объектов с задней подсветкой (BACK LIGHT) .....	28
Съемка в темноте (Ночная съемка) .....	29
Запись по таймеру самозапуска ..	31
END SEARCH .....	32
<b>Воспроизведение – Основные положения</b>	
Воспроизведение ленты .....	33
Просмотр записи на экране телевизора ...	38
<b>Усовершенствованные операции съемки</b>	
Фотосъемка на ленту .....	41
Регулировка баланса белого вручную .....	45
Использование широкоэкранный режим .....	47
Использование функции фэйдера .....	48
Использование специальных эффектов	
– Эффект изображения .....	50
Использование специальных эффектов	
– Цифровой эффект .....	52
Использование функции PROGRAM AE ..	55
Регулировка экспозиции вручную .....	58
Фокусировка вручную .....	59
<b>Усовершенствованные операции воспроизведения</b>	
Воспроизведение ленты с эффектами изображения .....	61
Воспроизведение ленты с цифровыми эффектами .....	62
Быстрое отыскание эпизода с помощью функции памяти нулевой отметки .....	63
Поиск границ записи на ленте по титру	
– Поиск титра .....	64
Поиск записи по дате – Поиск даты .....	65
Поиск фото – Фотопоиск/ Фотосканирование .....	67
<b>Монтаж</b>	
Перезапись ленты .....	70
Монтаж по частям на ленту DV	
– Синхронный монтаж DV .....	73
Запись видео или телепрограмм .....	77
Вставка эпизодас видеомагнитофона	
– Монтаж вставки .....	81
Аудиоперезапись .....	84
Наложение титра .....	89
Создание собственных титров .....	94
Маркировка кассеты .....	96
<b>Выполнение индивидуальных установок на видеокамере</b>	
Изменение установок меню .....	98
Переустановка даты и времени .....	113
<b>Операции с “Memory Stick”</b>	
Использование “Memory Stick” – Введение ..	115
Запись неподвижных изображений на “Memory Stick” – Фотозапись с сохранением в памяти .....	124
Наложение неподвижного изображения из “Memory Stick” на подвижное изображение – MEMORY MIX .....	129
Запись изображения с ленты мини DV как неподвижного изображения .....	132
Копирование неподвижных изображений с ленты мини DV – Сохранение в памяти фотоснимков .....	136
Просмотр неподвижного изображения	
– Воспроизведение фотоснимков из памяти .....	138
Копирование изображений, записанных в “Memory Stick”, на ленты мини DV .....	142
Воспроизведение изображений в непрерывной последовательности	
– SLIDE SHOW .....	144
Предотвращение случайного стирания	
– Защита изображения .....	146
Удаление изображений .....	148
Запись печатных знаков – PRINT MARK .....	152
<b>Дополнительная информация</b>	
Используемые кассеты .....	154
Поиск и устранение неисправностей .....	166
Индикация самодиагностики .....	172
Предупреждающие индикаторы и сообщения .....	173
Использование видеокамеры за границей .....	175
Информация по уходу за аппаратом и меры предосторожности .....	176
Технические характеристики .....	182
<b>Оперативный справочник</b>	
Обозначение деталей и органов управления .....	183
Руководство по быстрым функциям .....	196
Алфавитный указатель .....	198

# Quick Start Guide



This chapter introduces you to the basic features of your camcorder. See the page in parentheses “ ( ) ” for more information.

## 1 Connecting the mains lead (p. 18)

Use the battery pack when using your camcorder outdoors (p. 14).

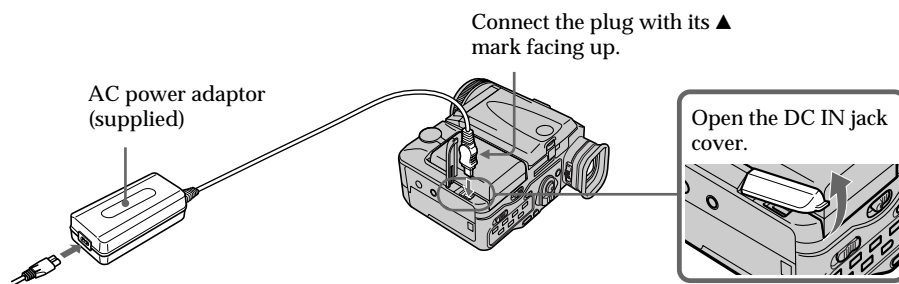

## 2 Inserting a cassette (p. 19)

- 1 Slide OPEN/▲EJECT in the direction of the arrow and open the lid.



- 2 Push the middle portion of the back of the cassette to insert. Insert the cassette in a straight line deeply into the cassette compartment with the window facing out.

- 3 Close the cassette compartment by pressing the **PUSH** mark on the cassette compartment.
- 4 After the cassette compartment going down completely, close the lid until it clicks.

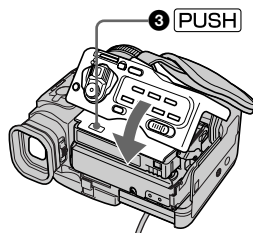
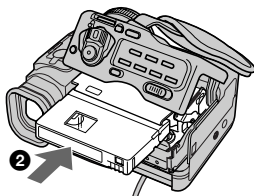
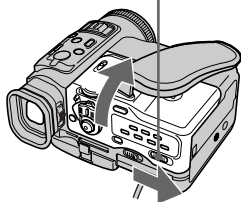

# 3 Recording a picture (p. 20)

## Viewfinder

When the LCD panel is closed, use the viewfinder placing your eye against its eyecup.

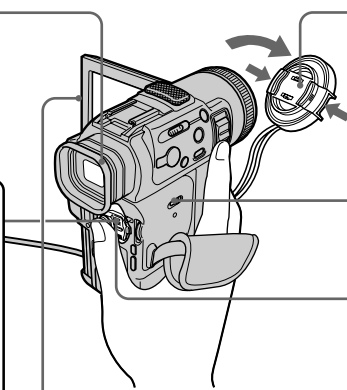

1 Remove the lens cap.

2 Set the START/STOP MODE switch to .



3 Set the POWER switch to CAMERA while pressing the small green button.

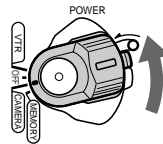

5 Press START/STOP. Your camcorder starts recording. To stop recording, press START/STOP again.

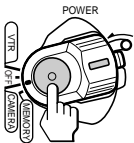

4 Press OPEN to open the LCD panel.

# 4 Monitoring the playback picture on the LCD screen (p. 33)

1 Set the POWER switch to VTR while pressing the small green button.

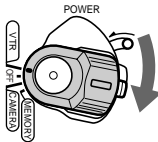

2 Press to rewind the tape.

REW



3 Press to start playback.

PLAY

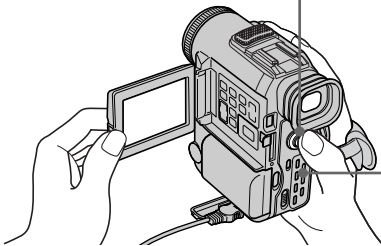

## NOTE

Do not pick up your camcorder by holding the viewfinder, the LCD panel or the battery pack.



# Руководство по быстрому запуску



В данной главе приведены основные функции Вашей видеокамеры. См. страницы в скобках “ ( ) ” для получения подробных сведений.

## 1 Подсоединение провода электропитания (стр. 18)

При использовании видеокамеры вне помещения пользуйтесь батарейным блоком (стр. 14).

Подсоедините штекер так, чтобы его знак ▲ был направлен вверх.

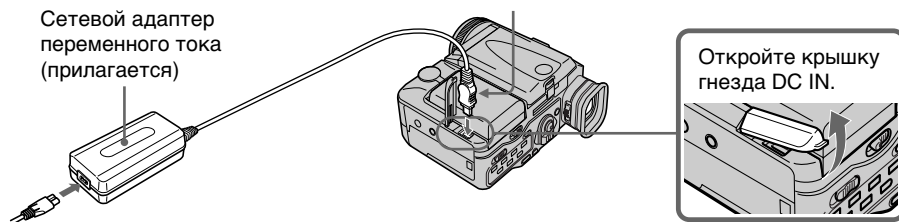

## 2 Установка кассеты (стр. 19)

- 1 Передвиньте переключатель OPEN/▲EJECT в направлении стрелки и откройте крышку.



- 2 Нажмите посредине задней стороны кассеты для ее установки. Вставьте кассету по прямой линии глубоко в кассетный отсек прозрачной стороной наружу.

- 3 Закройте кассетный отсек, нажав метку PUSH на кассетном отсеке.
- 4 После того, как кассетный отсек полностью опустится вниз, закройте крышку так, чтобы она защелкнулась.

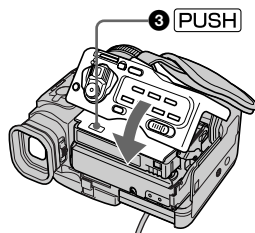
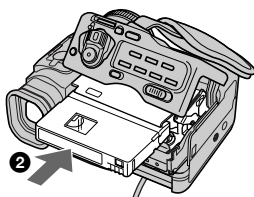
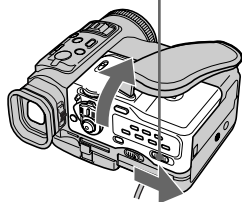



## 3 Запись изображения (стр. 20)

### Видоискатель

Если панель ЖКД закрыта, воспользуйтесь видоискателем, глядя в окуляр.

- Нажмите кнопку START/STOP. Видеокамера начнет запись. Для остановки записи нажмите кнопку START/STOP еще раз.

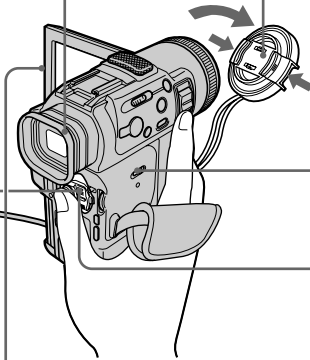
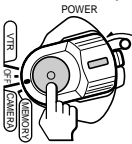

- Нажмите OPEN, чтобы открыть панель ЖКД.

- Снимите крышку объектива.

- Установите переключатель START/STOP MODE в положение .



- Установите переключатель POWER в положение CAMERA, нажав маленькую зеленую кнопку.

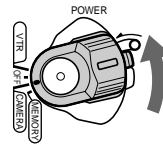

## 4 Контроль воспроизводимого изображения на экране ЖКД (стр. 33)

- Установите переключатель POWER в положение VTR, нажав маленькую зеленую кнопку.

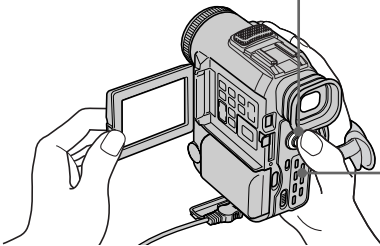
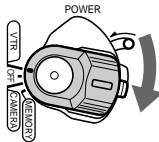

- Нажмите кнопку для перемотки ленты назад.

REW



- Нажмите кнопку для начала воспроизведения.

PLAY



### ПРИМЕЧАНИЕ

Не поднимайте видеокамеру, держа ее за видоискатель, панель ЖКД или батарейный блок.

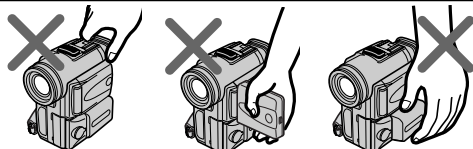

## Using this manual

As you read through this manual, buttons and settings on your camcorder are shown in capital letters.

e.g. Set the POWER switch to CAMERA.

When you carry out an operation, you can hear a beep or a melody sound to indicate that the operation is being carried out.

### Note on Cassette Memory

Your camcorder is based on the DV format. You can only use mini DV cassettes with your camcorder. We recommend that you use a tape with cassette memory **CM**.

The functions which require different operations depending on whether the tape has the cassette memory or not are:

- End search (p. 32, 37)
- Searching a recording by date – date search (p. 65)
- Photo search (p. 67).

The functions you can operate only with the cassette memory are:

- Searching the boundaries of recorded tape by title – title search (p. 64)
- Superimposing a title (p. 89)
- Making your own titles (p. 94)
- Labelling a cassette (p. 96).

For details, see page 154.

**CM**  
only

You see this mark in the introduction of the features that are operated only with cassette memory.

Tapes with cassette memory are marked by **CM** (Cassette Memory).

### Note on TV colour systems

TV colour systems differ from country to country. To view your recordings on a TV, you need a PAL system-based TV.

## Использование данного руководства

При чтении данного руководства учитывайте, что кнопки и установки на видеокамере показаны заглавными буквами.

Пример. Установите переключатель POWER в положение CAMERA.

При выполнении операции на видеокамере можно услышать звуковой сигнал или мелодию, подтверждающие выполнение операции.

### Кассетная память

Ваша видеокамера основана на формате DV. Поэтому в ней можно использовать только кассеты мини DV. Рекомендуется использовать ленту с кассетной памятью **CM**.

Ниже перечислены функции, которые требуют выполнения различных операций, в зависимости от того, имеется на ленте кассетная память или нет:

- Поиск конца (стр. 32, 37)
- Поиск записи по дате – Поиск даты (стр. 65)
- Фотопоиск (стр. 67).

Функции, которыми можно управлять только с помощью кассетной памяти, следующие:

- Поиск границ записи на ленте по титру – Поиск титра (стр. 64)
- Наложение титра (стр. 89)
- Создание собственных титров (стр. 94)
- Маркировка кассеты (стр. 96).

Подробные сведения см. на стр. 154.

**CM**  
only

Этот знак можно увидеть при описании функций, которые управляются только с помощью кассетной памяти.

Ленты с кассетной памятью маркируются знаком **CM** (кассетная память).

### Примечание по системам цветного телевидения

Системы цветного телевидения отличаются в зависимости от страны. Для просмотра Ваших записей на экране телевизора необходимо использовать телевизор на базе системы PAL.

## Using this manual

### Copyright precautions

Television programmes, films, video tapes, and other materials may be copyrighted. Unauthorized recording of such materials may be contrary to the provision of the copyright laws.

### Precautions on camcorder care

- The LCD screen and/or the colour viewfinder are manufactured using high-precision technology. However, there may be some tiny black spots and/or bright spots (red, blue or green in colour) that constantly appear on the LCD screen and/or in the colour viewfinder. These spots occur normally in the manufacturing process and do not affect the recorded picture in any way. Effective number of pixels is 99.99% or more.
- Do not let your camcorder get wet. Keep your camcorder away from rain and sea water. Letting your camcorder get wet may cause your camcorder to malfunction. Sometimes this malfunction cannot be repaired [a].
- Never leave your camcorder exposed to temperatures above 60°C (140°F), such as in a car parked in the sun or under direct sunlight [b].
- Do not place your camcorder so as to point the viewfinder or the LCD screen toward the sun. The inside of the viewfinder or LCD screen may be damaged [c].

[a]



[b]

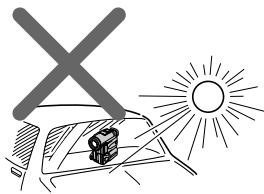

[c]

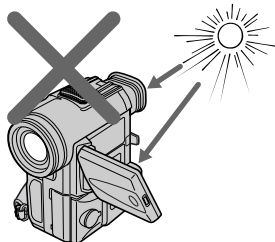

## Использование данного руководства

### Предостережение об авторском праве

Телевизионные программы, кинофильмы, видеоленты и другие материалы могут быть защищены авторским правом. Нелицензированная запись таких материалов может противоречить положениям закона об авторском праве.

### Меры предосторожности при уходе за видеокамерой

- **Экран ЖКД и/или цветной видеоискатель изготовлены с помощью высокоточной технологии. Однако на экране ЖКД и/или в цветном видеоискателе могут появляться черные или яркие точки (красные, синие или зеленые). Появление этих точек обычно связано с производственным процессом, и они абсолютно не влияют на записываемое изображение. Рабочее количество пикселей составляет 99.99% или более.**
- Не допускайте появления влаги снаружи и внутри видеокамеры. Предохраняйте видеокамеру от дождя и морской воды. Влага может привести к неполадкам в работе видеокамеры. Иногда неисправность устранить невозможно [a].
- Никогда не оставляйте видеокамеру в местах, где температура поднимается выше 60°C (140°F), например, в автомобиле, припаркованном в солнечном месте, или под прямым солнечным светом [b].
- Не допускайте попадания прямых солнечных лучей на видеоискатель или экран ЖКД. Иначе могут возникнуть повреждения внутреннего устройства видеоискателя или экрана ЖКД [c].

## Using this manual

---

Contents of the recording cannot be compensated if recording or playback is not made due to a malfunction of the camcorder, video tape, etc.

## Использование данного руководства

---

Содержимое записанного материала невозможно восстановить, если запись или воспроизведение не получились по причине неисправности видеокамеры, видеоленты и т.п.

# Checking supplied accessories

Make sure that the following accessories are supplied with your camcorder.

# Проверка прилагаемых принадлежностей

Убедитесь, что следующие принадлежности входят в комплект Вашей видеокамеры.

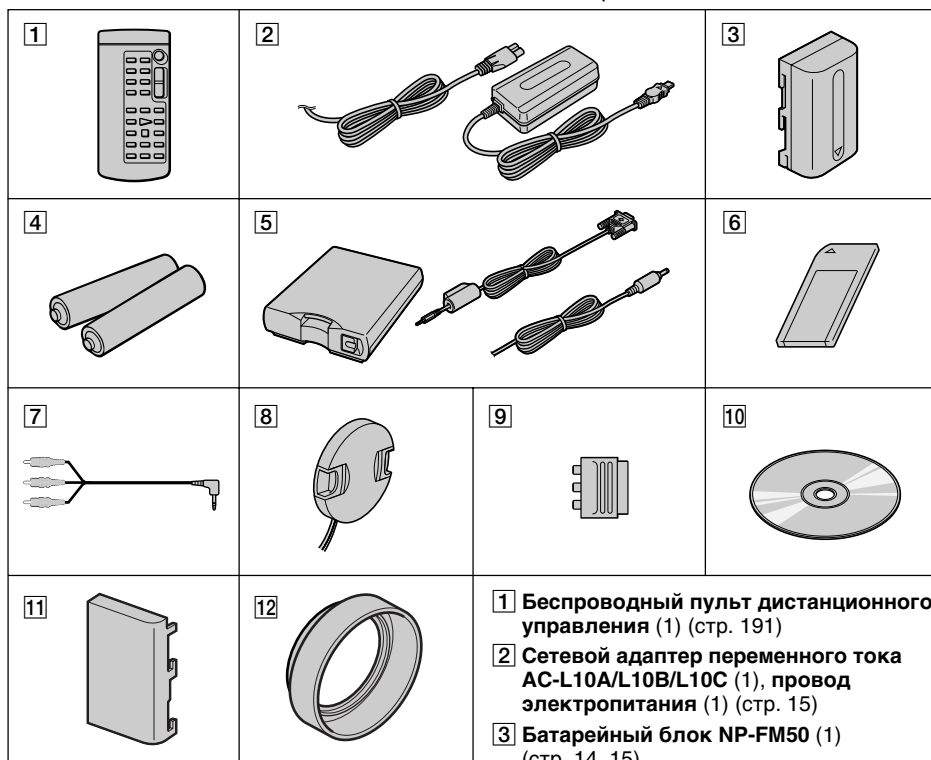

**1** Wireless Remote Commander (1) (p. 191)

**2** AC-L10A/L10B/L10C AC power adaptor (1), Mains lead (1) (p. 15)

**3** NP-FM50 battery pack (1) (p. 14, 15)

**4** R6 (size AA) battery for Remote Commander (2) (p. 192)

**5** Serial port adaptor for Memory Stick (1), PC serial cable (1), AC adaptor for Serial port adaptor (1) (p. 141)

**6** "Memory Stick" (1) (p. 115)

**7** A/V connecting cable (1) (p. 38, 70)

**8** Lens cap (1) (p. 20)

**9** 21-pin adaptor (1) (p. 39)

**10** Application software: PictureGear 3.2Lite (CD ROM) (1) (p. 141)

**11** Battery terminal cover (1) (p. 14)

**12** Lens hood (1) (p. 24)

**1** Беспроводный пульт дистанционного управления (1) (стр. 191)

**2** Сетевой адаптер переменного тока AC-L10A/L10B/L10C (1), провод электропитания (1) (стр. 15)

**3** Батарейный блок NP-FM50 (1) (стр. 14, 15)

**4** Батарейка R6 (размера AA) для пульта дистанционного управления (2) (стр. 192)

**5** Адаптер последовательного порта для Memory Stick (1), PC-кабель последовательного соединения (1), сетевой адаптер переменного тока для адаптера последовательного порта (1) (стр. 141)

**6** "Memory Stick" (1) (стр. 115)

**7** Соединительный кабель аудио/видео (1) (стр. 38, 70)

**8** Крышка объектива (1) (стр. 20)

**9** 21-штырьковый адаптер (1) (стр. 39)

**10** Прикладное программное обеспечение: PictureGear 3.2Lite (компакт-диск) (1) (стр. 141)

**11** Крышка батарейного отсека (1) (стр. 14)

**12** Бленда объектива (1) (стр. 24)

# Step 1 Preparing the power supply

## Installing the battery pack

Install the battery pack to use your camcorder outdoors.

- (1) While sliding BATT RELEASE in the direction of the arrow ❶, slide the battery terminal cover in the direction of the arrow ❷.
- (2) Insert the battery pack in the direction of the arrow.

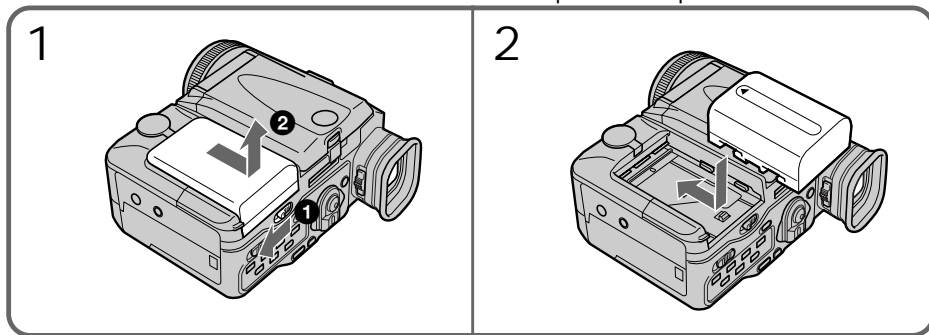

To remove the battery pack  
The battery pack is removed in the same way as the battery terminal cover.

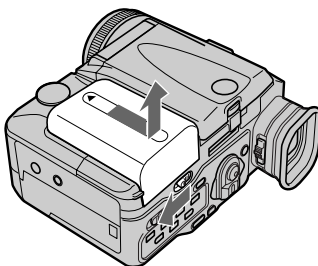

Note on the remaining battery time indicator

The remaining battery time indicator on the LCD screen or in the viewfinder roughly indicates the recording time. The indicator may not be correct, depending on the conditions in which you are recording. When you close the LCD panel and open it again, it takes about one minute for the correct remaining battery time in minutes to be displayed.

# Пункт 1 Подготовка источника питания

## Установка батарейного блока

Установите батарейный блок, чтобы использовать видеокамеру вне помещения.

- (1) Переместив рычажок BATT RELEASE в направлении стрелки ❶, выдвигайте крышку батарейного отсека в направлении стрелки ❷.
- (2) Вставьте батарейный блок в направлении стрелки.

## Для снятия батарейного блока

Батарейный блок извлекается таким же образом, как и крышка батарейного отсека.

## Индикатор оставшегося времени работы батареи

Индикатор оставшегося времени работы батареи на экране ЖКД или в видоискателе приблизительно показывает время записи. Индикация может быть не совсем точной, в зависимости от условий, в которых производится запись. Если закрыть панель ЖКД и открыть ее снова, то приблизительно через минуту появится индикация, отображающая точное оставшееся время работы батареи в минутах.

## Step 1 Preparing the power supply

Note on the battery terminal cover  
To protect the battery terminals, install the battery terminal cover after the battery pack is removed.

### Charging the battery pack

Use the battery pack after charging it for your camcorder.

Your camcorder operates only with the “InfoLITHIUM” battery pack (M series).

- (1) Open the DC IN jack cover and connect the AC power adaptor supplied with your camcorder to the DC IN jack with the plug's ▲ mark facing up.
- (2) Connect the mains lead to the AC power adaptor.
- (3) Connect the mains lead to mains.
- (4) Set the POWER switch to OFF. The CHARGE lamp (orange) lights up.  
Charging begins.

When the CHARGE lamp goes out, normal charge is completed. For full charge, which allows you to use the battery longer than usual, leave the battery pack in place for approximately one hour after the CHARGE lamp goes out.

## Пункт 1 Подготовка источника питания

### Крышка батарейного отсека

Для защиты контактов батареи установите крышку батарейного отсека после извлечения батарейного блока.

### Зарядка батарейного блока

После зарядки батарейного блока его можно использовать в видеокамере.

Ваша видеокамера работает только с батарейным блоком “InfoLITHIUM” (серии M).

- (1) Откройте крышку гнезда DC IN и подсоедините сетевой адаптер переменного тока, прилагаемый к видеокамере, к гнезду DC IN, так чтобы знак ▲ на штекере был обращен вверх.
- (2) Подсоедините провод электропитания к адаптеру переменного тока Адаптер.
- (3) Подсоедините провод электропитания к сетевой розетке.
- (4) Установите переключатель POWER в положение OFF (выкл). Загорится лампочка CHARGE (оранжевым светом). Начнется зарядка.

Когда лампочка CHARGE погаснет, **обычная зарядка** завершена. Для **полной зарядки**, которая дает возможность использовать батарею дольше обычного, оставьте батарейный блок на своем месте примерно на час, после того как погаснет лампочка CHARGE.

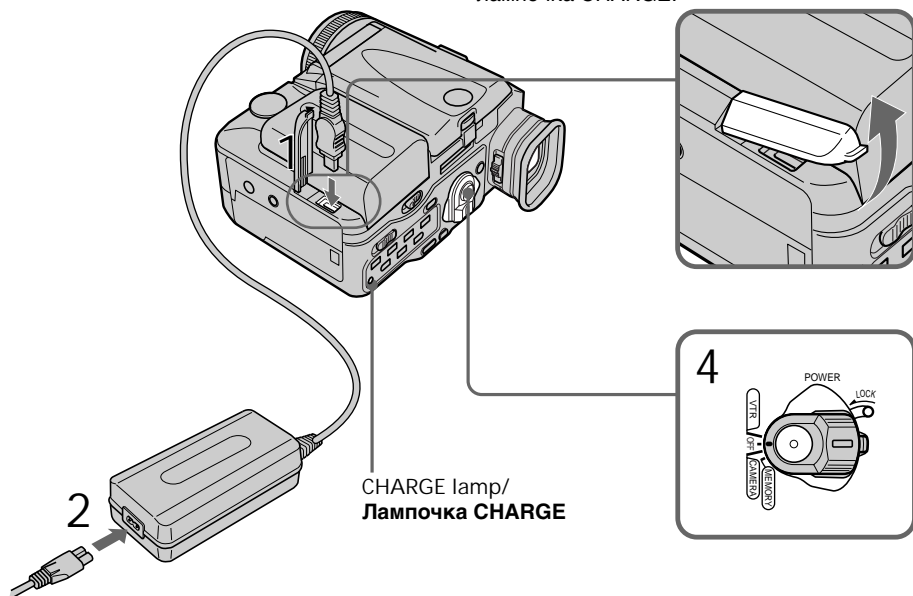

## Step 1 Preparing the power supply

### Note

Prevent metallic objects from coming into contact with the metal parts of the DC plug of the AC power adaptor. This may cause a short-circuit, damaging the AC power adaptor.

### Charging time/Время зарядки

Battery pack/ <b>Батарейный блок</b>	Full charge (Normal charge)/ <b>Полная зарядка (нормальная зарядка)</b>
NP-FM50 (supplied)/ (прилагается)	150 (90)
NP-FM70	240 (180)
NP-FM90	330 (270)

Approximate minutes to charge an empty battery pack

## Пункт 1 Подготовка источника питания

### ПРИМЕЧАНИЕ

Не допускайте контакта металлических предметов с металлическими частями штекера постоянного тока сетевого адаптера. Это может привести к короткому замыканию и повреждению адаптера переменного тока.

Приблизительное время в минутах для зарядки полностью разряженного батарейного блока

### Recording time/Время записи

Battery pack/ <b>Батарейный блок</b>	Recording with the viewfinder/ <b>Запись с помощью видеоискателя</b>		Recording with the LCD screen/ <b>Запись с помощью экрана ЖКД</b>	
	Continuous*/ <b>Непрерывная*</b>	Typical**/ <b>Типичная**</b>	Continuous*/ <b>Непрерывная*</b>	Typical**/ <b>Типичная**</b>
	NP-FM50 (supplied)/ (прилагается)	135 (120)	80 (70)	115 (105)
NP-FM70	275 (250)	160 (145)	245 (220)	145 (130)
NP-FM90	425 (380)	250 (225)	370 (335)	220 (195)

Approximate minutes when you use a fully charged battery

Приблизительное время в минутах при использовании полностью заряженного батарейного блока

Numbers in parentheses “( )” indicate the time using a normally charged battery.

\* Approximate continuous recording time at 25°C (77°F). The battery life will be shorter if you use your camcorder in a cold environment.

\*\* Approximate minutes when recording while you repeat recording start/stop, zooming and turning the power on/off. The actual battery life may be shorter.

Числовые значения в скобках “( )” указывают время при использовании батарейного блока с нормальной зарядкой.

\* Приблизительное время непрерывной записи при температуре 25°C (77°F). Срок службы батарейного блока будет короче, если видеокамера используется в холодных условиях.

\*\* Приблизительное время в минутах при записи с неоднократным пуском/остановкой, увеличением изображения и включением/выключением питания. Фактический срок службы заряда батарейного блока может быть короче.



## Step 1 Preparing the power supply

## Пункт 1 Подготовка источника питания

### Playing time/Время воспроизведения

Battery pack/ <b>Батарейный блок</b>	Playing time on LCD screen/ <b>Время воспроизведения на экране ЖКД</b>	Playing time with LCD closed/ <b>Время воспроизведения при закрытом ЖКД</b>
NP-FM50 (supplied)/ (прилагается)	135 (120)	160 (145)
NP-FM70	275 (250)	335 (300)
NP-FM90	425 (380)	505 (455)

Approximate minutes when you use a fully charged battery

Numbers in parentheses “( )” indicate the time using a normally charged battery. The battery life will be shorter if you use your camcorder in a cold environment.

After charging the battery pack  
Disconnect the AC power adaptor from the DC IN jack on your camcorder.

What is “InfoLITHIUM”?  
The “InfoLITHIUM” is a lithium ion battery pack which can exchange data with compatible electronic equipment about its battery consumption. Sony recommends that you use the “InfoLITHIUM” battery pack with electronic equipment having the  InfoLITHIUM mark.

Приблизительное время в минутах при использовании полностью заряженного батарейного блока

Числовые значения в скобках “( )” указывают время при использовании батарейного блока с нормальной зарядкой. Срок службы батарейного блока будет короче, если видеокамера используется в холодных условиях.

### После зарядки батарейного блока

Отсоедините сетевой адаптер переменного тока от гнезда DC IN на видеокамере.

### Что такое “InfoLITHIUM”?

“InfoLITHIUM” представляет собой литиево-ионный батарейный блок, который может обмениваться данными, такими как потребление заряда батарейного блока, с совместимой видеоаппаратурой. Корпорация Sony рекомендует использовать в электронном оборудовании батарейный блок “InfoLITHIUM”, на котором присутствует знак  InfoLITHIUM.

## Step 1 Preparing the power supply

### Connecting to mains

When you use your camcorder for a long time, we recommend that you power it from mains using the AC power adaptor.

- (1) Open the DC IN jack cover, pulling the cover out a little. Connect the AC power adaptor to the DC IN jack on your camcorder with the plug's ▲ mark facing up.
- (2) Connect the mains lead to the AC power adaptor.
- (3) Connect the mains lead to mains.

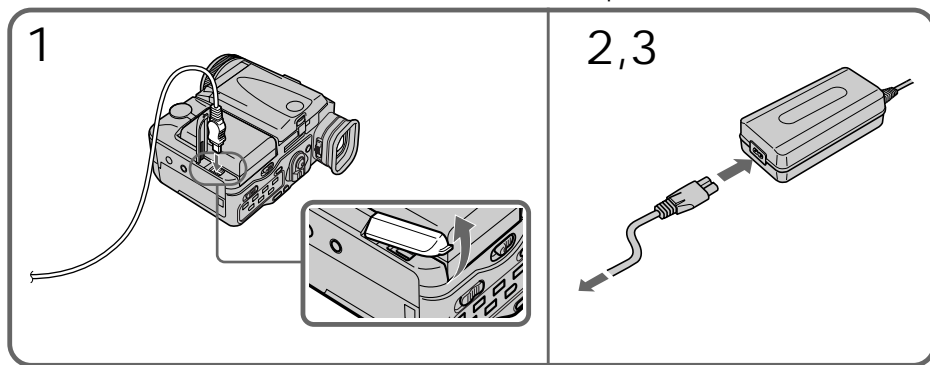

### Notes

- The mains lead must only be changed at an authorized service shop.
- The set is not disconnected from the AC power source (the mains) as long as it is connected to mains, even if the set itself has been turned off.
- AC power adaptor can supply power even if the battery pack is attached to your camcorder.
- The DC IN jack has “source priority.” This means that the battery pack cannot supply any power if the mains lead is connected to the DC IN jack, even when the mains lead is not plugged into mains.

Using a car battery

Use Sony DC Adaptor/Charger (not supplied).

## Пункт 1 Подготовка источника питания

### Подсоединение к сетевой розетке

При длительном использовании видеокamеры рекомендуется использовать питание от электрической сети с помощью сетевого адаптера переменного тока.

- (1) Откройте крышку гнезда DC IN, слегка потянув ее наружу. Подсоедините сетевой адаптер переменного тока к гнезду DC IN на видеокamере, так чтобы знак ▲ на штекере был обращен вверх.
- (2) Подсоедините провод электропитания к адаптеру переменного тока.
- (3) Подсоедините провод электропитания к сетевой розетке.

### Примечания

- Провод электропитания следует заменять только в той мастерской, у которой имеется разрешение.
- Аппарат не отключается от источника питания переменного тока, пока он подсоединен к электрической сети, даже если сам аппарат выключен.
- Питание от сетевого адаптера переменного тока может подаваться даже в том случае, когда батарейный блок присоединен к видеокamере.
- Гнездо DC IN обладает “приоритетом источника”. Это означает, что питание от батарейного блока не подается, пока провод электропитания подсоединен к гнезду DC IN, даже если провод электропитания не включен в сетевую розетку.

### Использование автомобильного аккумулятора

Используйте адаптер/зарядное устройство постоянного тока фирмы Sony (не входит в комплект).

## Step 2 Inserting a cassette

- (1) Install the power source.
- (2) Slide OPEN/▲EJECT in the direction of the arrow and open the lid. The cassette compartment automatically lifts up and opens.
- (3) Push the middle portion of the back of the cassette to insert.  
Insert the cassette in a straight line deeply into the cassette compartment with the window facing out.
- (4) Close the cassette compartment by pressing the **PUSH** mark on the cassette compartment. The cassette compartment automatically goes down.
- (5) After the cassette compartment going down completely, close the lid until it clicks.

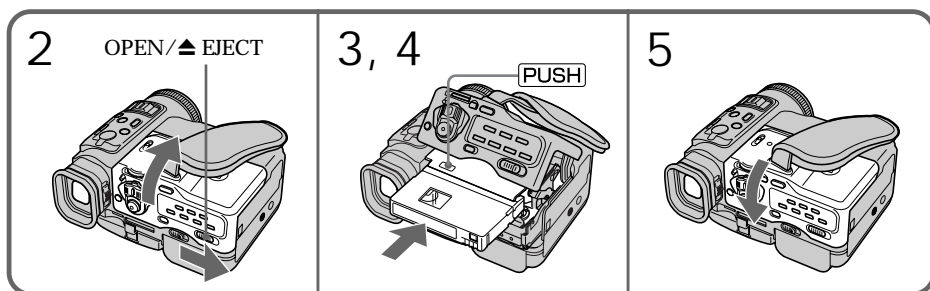

To eject a cassette  
Follow the procedure above, and take out the cassette in step 3.

### Notes

- Do not press the cassette compartment down firmly. Doing so may cause malfunction.
- The cassette compartment may not be closed when you press any part of the lid other than the **PUSH** mark.

When you use mini DV cassette with cassette memory  
Read the instruction about cassette memory to use this function properly (p. 154).

To prevent accidental erasure  
Slide the write-protect tab on the cassette to expose the red mark.

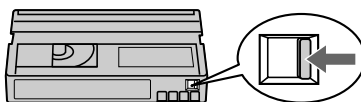

## Пункт 2 Установка кассеты

- (1) Установите источник питания.
- (2) Передвиньте переключатель OPEN/▲EJECT в направлении стрелки и откройте крышку. Кассетный отсек автоматически поднимется вверх и откроется.
- (3) Нажмите посредине задней стороны кассеты для ее установки. Вставьте кассету по прямой линии глубоко в кассетный отсек прозрачной стороной наружу.
- (4) Закройте кассетный отсек, нажав метку **PUSH** на кассетном отсеке. Кассетный отсек автоматически опустится вниз.
- (5) После того, как кассетный отсек полностью опустится вниз, закройте крышку так, чтобы она защелкнулась.

### Для извлечения кассеты

Выполните указанную выше процедуру и выньте кассету в пункте 3.

### Примечания

- Не следует сильно нажимать кассетный отсек вниз. Это может привести к неисправности.
- Кассетный отсек может не закрыться, если Вы нажмете какую-либо другую часть на крышке, а не метку **PUSH**.

### При использовании кассеты мини DV с кассетной памятью

Прочтите инструкцию о кассетной памяти для правильного использования этой функции (стр. 154).

### Для предотвращения случайного стирания

Передвиньте лепесток защиты записи на кассете, чтобы появилась красная метка.

# Recording a picture

Your camcorder automatically focuses for you.

- (1) Remove the lens cap and pull the lens cap string to fix it.
- (2) Install the power source and insert a cassette. See “Step 1” and “Step 2” for more information (p. 14 to p. 19).
- (3) Set the POWER switch to CAMERA while pressing the small green button. Your camcorder is set to the standby mode.
- (4) Press OPEN to open the LCD panel.
- (5) Press START/STOP. Your camcorder starts recording. The “REC” indicator appears. The camera recording lamp located on the front of your camcorder lights up. To stop recording, press START/STOP again.

# Запись изображения

Ваша видеокамера автоматически выполняет фокусировку за Вас.

- (1) Снимите крышку объектива и потяните за шнур крышки объектива для закрепления.
- (2) Установите источник питания и вставьте кассету. См. “Пункт 1” и “Пункт 2” для получения подробных сведений (стр. 14 – 19).
- (3) Установите переключатель POWER в положение CAMERA, нажав маленькую зеленую кнопку. Видеокамера будет установлена в режим ожидания.
- (4) Нажмите OPEN, чтобы открыть панель ЖКД.
- (5) Нажмите кнопку START/STOP. Видеокамера начнет запись. Появится индикатор “REC”. Загорится также лампочка записи, расположенная на передней панели видеокамеры. Для остановки записи нажмите кнопку START/STOP еще раз.

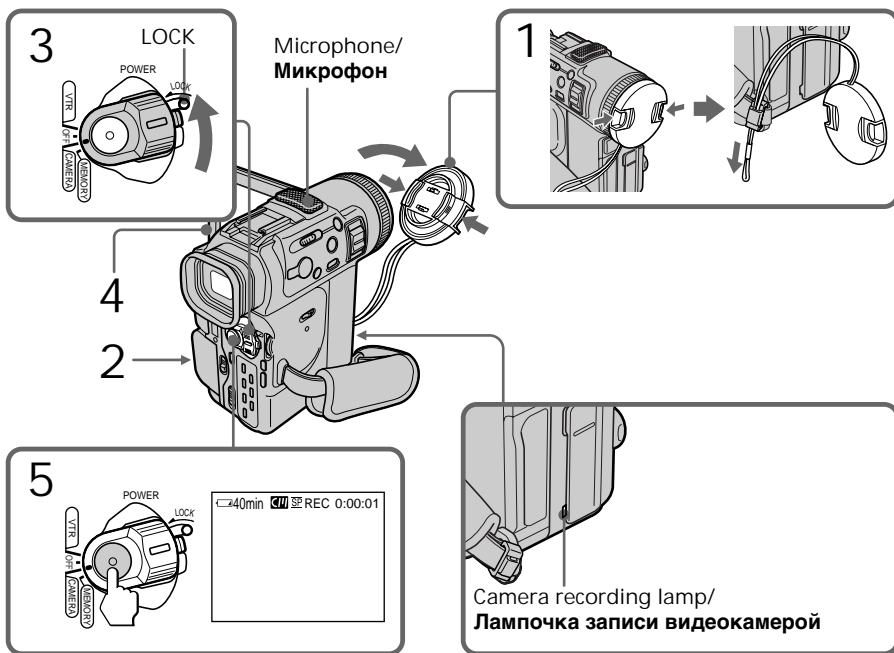

## Recording a picture

### Note

Fasten the grip strap firmly. Do not touch the built-in microphone during recording.

### Note on Recording mode

Your camcorder records and plays back in the SP (standard play) mode and in the LP (long play) mode. Select SP or LP in the menu settings. In the LP mode, you can record 1.5 times as long as in the SP mode.

When you record a tape in the LP mode on your camcorder, we recommend playing the tape on your camcorder.

### Note on the LOCK switch

When you slide the LOCK switch to the left, the POWER switch can no longer be set to MEMORY accidentally. The LOCK switch is set to the right as a default setting.

### To enable smooth transition

Transition between the last scene you recorded and the next scene is smooth as long as you do not eject the cassette even if you turn off your camcorder.

However, check the following:

- When you change the battery pack, set the POWER switch to OFF.
- Do not mix recordings in the SP mode and ones in the LP mode on one tape.

When you use a tape with cassette memory, however, you can make the transition smooth even after ejecting the cassette if you use the END SEARCH function (p. 32).

If you leave your camcorder in the standby mode for five minutes while the cassette is inserted

Your camcorder automatically turns off. This is to save battery power and to prevent battery and tape wear. To resume the standby mode, set the POWER switch to OFF, and to CAMERA again.

## Запись изображения

### ПРИМЕЧАНИЕ

Плотно пристегните ремень для захвата видеокамеры. Не прикасайтесь к встроенному микрофону во время записи.

### Режим записи

Ваша видеокамера выполняет запись и воспроизведение в режиме SP (стандартное воспроизведение) и в режиме LP (долгоиграющее воспроизведение). Выберите параметр SP или LP в установках меню. В режиме LP можно производить запись в 1,5 раза дольше, чем в режиме SP.

При выполнении Вашей видеокамерой записи на ленту в режиме LP рекомендуется воспроизводить данную ленту на этой же видеокамере.

### Переключатель LOCK

Если передвинуть переключатель LOCK влево, переключатель POWER уже невозможно случайно установить в положение MEMORY. Переключатель LOCK на предприятии-изготовителе устанавливается в правое положение (установка по умолчанию).

### Для обеспечения плавного перехода

Переход между последним записанным эпизодом и следующим эпизодом будет плавным, пока не будет извлечена кассета, даже если видеокамеру отключить. Однако необходимо отметить следующее:

- При замене батарейного блока установите переключатель POWER в положение OFF (выкл).
- Не следует на одной ленте делать записи в режиме SP и LP.

Однако при использовании ленты с кассетной памятью можно создавать плавный переход даже после извлечения кассеты, если используется функция END SEARCH (стр. 32).

### Если видеокамера со вставленной кассетой оставляется в режиме ожидания на пять минут

Видеокамера выключится автоматически. Благодаря этому экономится заряд батареи, а также предотвращается износ батарейного блока и ленты. Для возобновления режима ожидания установите переключатель POWER в положение OFF, а затем снова в положение CAMERA.

### Adjusting the LCD screen

The LCD panel rotates about 90 degrees to the viewfinder side and about 180 degrees to the lens side.

If you turn the LCD panel over so that it faces the other way, the ☺ indicator appears on the LCD screen and in the viewfinder (Mirror mode).

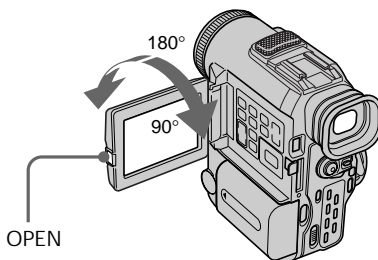

To close the LCD panel, set it vertically until it clicks, and swing it into the camcorder body.

#### Note

When using the LCD screen except in the mirror mode, the viewfinder automatically turns off.

When you use the LCD screen outdoors in direct sunlight  
The LCD screen may be difficult to see. If this happens, we recommend that you use the viewfinder.

When you adjust angles of the LCD panel  
Make sure if the LCD panel is opened up to 90 degrees.

Picture in the mirror mode  
The picture on the LCD screen is a mirror-image. However, the picture will be normal when recorded.

During recording in the mirror mode  
ZERO SET MEMORY on the Remote Commander does not work.

Indicators in the mirror mode  
The STBY indicator appears as **II●** and REC as **●**. Some of the other indicators appear mirror-reversed and others are not displayed.

### Регулировка экрана ЖКД

Панель ЖКД может передвигаться примерно на 90 градусов в сторону видеоскатора и примерно на 180 градусов в сторону объектива.

Если Вы повернете панель ЖКД так, что она будет направлена в другую сторону, на экране ЖКД и в видеоскаторе появится индикатор ☺ (**Зеркальный режим**).

Чтобы закрыть панель ЖКД, установите ее вертикально, пока не раздастся щелчок, а затем присоедините ее к корпусу видеокамеры.

#### ПРИМЕЧАНИЕ

При использовании экрана ЖКД, за исключением зеркального режима, видеоскатор автоматически выключается.

**Если экран ЖКД используется вне помещения под прямым солнечным светом**  
Возможно, экран ЖКД будет трудно разглядеть. В этом случае рекомендуется использовать видеоскатор.

**При настройке углов панели ЖКД**  
Убедитесь, что панель ЖКД открыта на 90 градусов.

**Изображение в зеркальном режиме**  
Изображение на экране ЖКД будет отображаться зеркально. Однако запись изображения будет нормальной.

**Во время записи в зеркальном режиме**  
Кнопка ZERO SET MEMORY на пульте дистанционного управления не работает.

**Индикаторы в зеркальном режиме**  
Индикатор STBY появится в виде **II●**, а индикатор REC в виде **●**. Некоторые другие индикаторы появятся в зеркальном отображенном виде, а остальные не будут отображаться совсем.

## Recording a picture

### Adjusting the brightness of the LCD screen

- (1) In the standby/recording mode, select LCD BRIGHT in  in the menu settings. The bar indicator appears.
- (2) Turn the SEL/PUSH EXEC dial to adjust the brightness of the LCD screen, then press the dial.

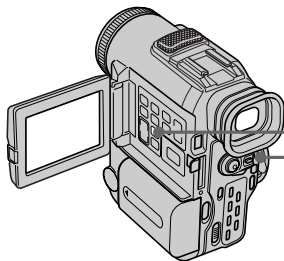

## Запись изображения

### Регулировка яркости экрана ЖКД

- (1) В режиме ожидания/записи выберите позицию LCD BRIGHT в  в установках меню. Появится полоса индикатора.
- (2) Поверните диск SEL/PUSH EXEC для регулировки яркости экрана ЖКД, затем нажмите на диск.

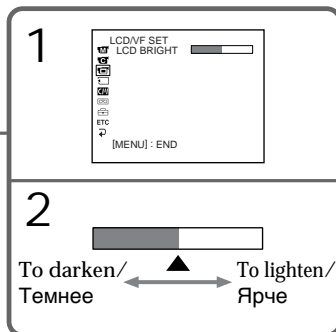

### LCD screen backlight

You can change the brightness of the backlight. Select LCD B.L. in the menu settings (p. 98).

Even if you adjust the LCD screen backlight or brightness of the LCD screen  
The recorded picture will not be affected.

### After recording

- (1) Set the POWER switch to OFF.
- (2) Close the LCD panel.
- (3) Eject the cassette.
- (4) Remove the battery pack.
- (5) Attach the battery terminal cover.

### Задняя подсветка экрана ЖКД

Можно изменять яркость задней подсветки. Выберите команду LCD B.L. в установках меню (стр. 98).

### Даже в случае регулировки задней подсветки или яркости экрана ЖКД

Это не повлияет на записываемое изображение.

### После записи

- (1) Установите переключатель POWER в положение OFF (выкл).
- (2) Закройте панель ЖКД.
- (3) Извлеките кассету.
- (4) Отсоедините батарейный блок.
- (5) Присоедините крышку батарейного отсека.

## Recording a picture

### Adjusting the viewfinder

If you record pictures with the LCD panel closed, check the picture with the viewfinder. Adjust the viewfinder lens to your eyesight so that the indicators in the viewfinder come into sharp focus.

Move the viewfinder lens adjustment lever.

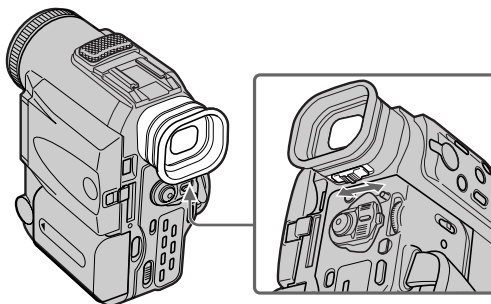

## Запись изображения

### Регулировка видоискателя

Если производится запись изображения при закрытой панели ЖКД, проверьте изображение с помощью видоискателя. Отрегулируйте объектив видоискателя в соответствии со своим зрением, так чтобы индикаторы в видоискателе были четко сфокусированы.

Передвиньте рычажок регулировки объектива видоискателя.

### Attaching the supplied lens hood

To record fine pictures under strong light, we recommend you to attach the lens hood. You can also attach the lens cap when using the lens hood.

### Присоединение прилагаемой бленды объектива

Для записи деталей изображения при ярком освещении рекомендуется устанавливать на объектив бленду. При использовании бленды также можно пользоваться крышкой объектива.

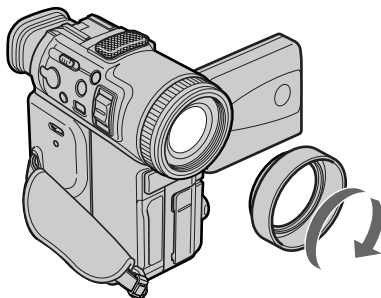



## Recording a picture

Detach the lens hood when:

- You cannot shoot with the Remote Commander. In this case, the lens hood may block the infrared ray emitted from the Remote Commander.
- You will attach a filter (not supplied).

When you attach a filter (not supplied)  
The four corners of the screen may be eclipsed by the lens hood.

### Using the zoom feature

Move the power zoom lever a little for a slower zoom. Move it further for a faster zoom.

Using the zoom function sparingly results in better-looking recordings.

“T” side: for telephoto (subject appears closer)  
“W” side: for wide-angle (subject appears farther away)

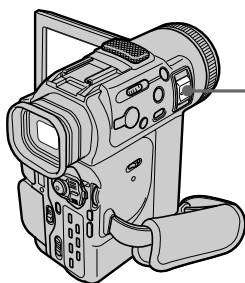

Zoom greater than 10× is performed digitally, if you set D ZOOM to ON in the menu settings. The digital zoom function is set to OFF as a default setting (p. 98).

## Запись изображения

**Отсоединяйте бленду, когда:**

- Вы не можете снимать с помощью пульта дистанционного управления. В этом случае, бленда может препятствовать прохождению инфракрасного луча, излучаемого с пульта дистанционного управления.
- Вы подсоедините фильтр (не входит в комплект).

**При подсоединении фильтра (не входит в комплект)**

Все углы экрана могут быть затемнены блендой.

### Использование функции наезда видеокamеры

Слегка передвиньте рычаг приводного вариообъектива для медленного наезда видеокamеры. Передвиньте его дальше для ускоренного наезда видеокamеры.

При использовании функции наезда видеокamеры с небольшим масштабом записи получаются более качественными. Сторона “T” : для телефото (объект приближается)

Сторона “W” : для широкоугольного вида (объект удаляется)

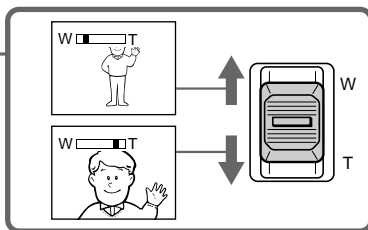

Наезд видеокamеры более 10× выполняется цифровым методом, если установить параметр D ZOOM в положение ON (вкл) в установках меню. Функция цифровой трансфокации на предприятии-изготовителе устанавливается в положение OFF (выкл), являющееся установкой по умолчанию (стр. 98).

The right-ended portion of the bar shows the digital zooming zone.

The digital zooming zone appears when you set D ZOOM to ON./

Правая сторона полосы на экране показывает зону цифровой трансфокации. Зона цифровой трансфокации появляется, когда параметр D ZOOM устанавливается в положение ON.

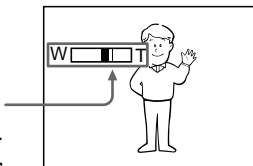

When you shoot close to a subject

If you cannot get a sharp focus, move the power zoom lever to the “W” side until the focus is sharp. You can shoot a subject that is at least about 80 cm (about 2 feet 5/8 inch) away from the lens surface in the telephoto position, or about 1 cm (about 1/2 inch) away in the wide-angle position.

Notes on digital zoom

- Digital zoom starts to function when zoom exceeds 10x.
- The picture quality deteriorates as you move the power zoom lever toward the “T” side.
- You cannot use the digital zoom when the POWER switch is set to MEMORY.

## START/STOP MODE setting

 : Recording starts when you press START/STOP, and stops when you press it again (default setting).

ANTI GROUND SHOOTING :

Your camcorder records only while you press START/STOP. Use this mode to avoid recording unnecessary scenes.

5SEC: When you press START/STOP, your camcorder records for five seconds and then stops automatically.

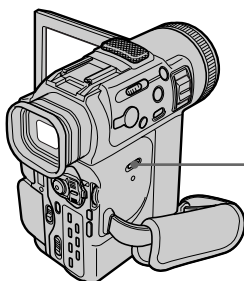

## При съемке объекта с близкого расстояния

Если Вы не можете добиться четкой фокусировки, передвиньте рычажок приводного вариообъектива в сторону “W” до получения четкой фокусировки. Съемку объекта можно выполнять в положении телефото, если он находится на расстоянии не менее 80 см от поверхности объектива или же около 1 см в положении широкоугольного вида.

## Наезд видеокамеры цифровым методом

- Цифровой вариообъектив начинает срабатывать, если наезд видеокамеры превышает 10x.
- Качество изображения ухудшается по мере перемещения рычажка приводного вариообъектива к стороне “T”.
- Цифровой вариообъектив невозможно использовать, когда переключатель POWER установлен в положение MEMORY.

## Установка START/STOP MODE

 : При нажатии кнопки START/STOP начнется запись, а при повторном нажатии этой кнопки запись остановится (установка по умолчанию).

ANTI GROUND SHOOTING : Видеокамера будет выполнять запись только при нажатии кнопки START/STOP. Используйте этот режим, чтобы избежать записи ненужных эпизодов.

5SEC: Если нажать кнопку START/STOP, видеокамера будет производить запись в течение пяти секунд, а затем автоматически остановится.

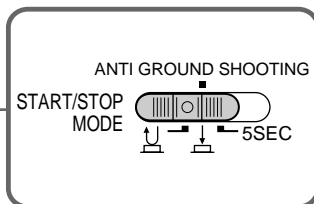

## Recording a picture

### Notes

- You cannot use the fader function in the 5SEC or  $\frac{1}{2}$  mode.
- The time code does not appear in the 5SEC mode.

To extend the recording time in the 5SEC mode

Five dots (●●●●●) appear, and then disappear at a rate of one per second. To extend the recording time, press START/STOP again before all the dots disappear. Recording continues for about five seconds from the moment you press START/STOP.

### Indicators displayed in the recording mode

The indicators are not recorded on tapes.

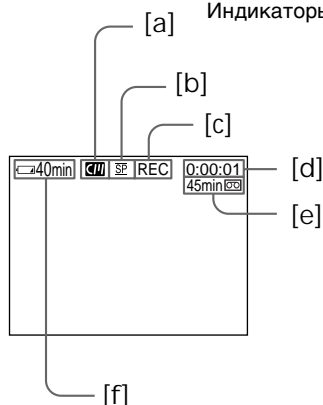

- [a] Cassette memory indicator  
This appears when using a tape with cassette memory.
- [b] Recording mode indicator
- [c] STBY/REC indicator
- [d] Time code/Tape counter
- [e] Remaining tape indicator  
This appears after you insert a cassette and record or play back for a while.
- [f] Remaining battery time indicator  
This appears after you turn on the power and wait for a while.

## Запись изображения

### Примечания

- Функцию фейдера невозможно использовать в режиме 5SEC или режиме  $\frac{1}{2}$ .
- В режиме 5SEC счетчик ленты не появляется.

### Для увеличения времени записи в режиме 5SEC

Пять точек (●●●●●) будут появляться, а затем исчезать по одной каждую секунду. Для увеличения времени записи нажмите кнопку START/STOP снова, до того как исчезнут все точки. Запись будет продолжаться около 5 секунд с момента нажатия кнопки START/STOP.

### Индикаторы, отображаемые в режиме записи

Индикаторы не записываются на ленту.

- [a] **Индикатор кассетной памяти**  
Этот индикатор появляется при использовании кассетной памяти.
- [b] **Индикатор режима записи**
- [c] **Индикатор STBY/REC**
- [d] **Код времени/Счетчик ленты**
- [e] **Индикатор оставшейся ленты**  
Этот индикатор появляется после установки кассеты и выполнения записи или воспроизведения в течение некоторого времени.
- [f] **Индикатор оставшегося времени работы батареи**  
Этот индикатор появляется после включения питания по прошествии некоторого времени.

## Recording a picture

### Time code

The time code indicates the recording or playback time, "0:00:00" (hours : minutes : seconds) in CAMERA mode and "0:00:00:00" (hours : minutes : seconds : frames) in VTR mode. You cannot rewrite only the time code.

### Remaining tape indicator

The indicator may not be displayed accurately depending on the tape.

### Note on recording date

Recording date is not displayed during shooting, however, it is automatically recorded on the tape. You can check the recording date while in playback mode by pressing DATA CODE on the Remote Commander.

## Shooting backlit subjects (BACK LIGHT)

When you shoot a subject with the light source behind the subject or a subject with a light background, use the backlight function.

Press BACK LIGHT in the recording or standby mode.

The  indicator appears on the LCD screen or in the viewfinder.

To cancel, press BACK LIGHT again.

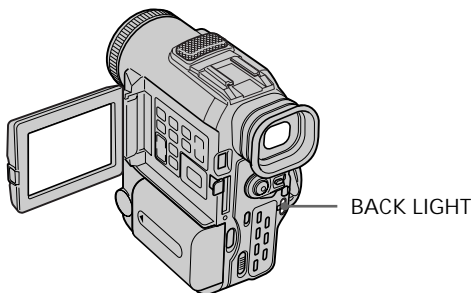

If you press EXPOSURE when shooting backlit subjects

The backlight function will be cancelled (p. 58).

## Запись изображения

### Код времени

Код времени указывает время записи или воспроизведения, "0:00:00" (часы : минуты : секунды) в режиме CAMERA и "0:00:00:00" (часы : минуты : секунды : кадры) в режиме VTR. Код времени невозможно перезаписать.

### Индикатор оставшейся ленты

Индикатор может показывать не совсем точные данные, в зависимости от ленты.

### Дата записи

Дата записи не отображается во время съемки, однако она автоматически записывается на ленту. Дату записи можно проверить в режиме воспроизведения при нажатии кнопки DATA CODE на пульте дистанционного управления.

## Съемка объектов с задней подсветкой (BACK LIGHT)

При выполнении съемки объекта с источником света позади него или объекта на светлом фоне, используйте функцию задней подсветки.

Нажмите кнопку BACK LIGHT в режиме записи или режиме ожидания.

Индикатор  появится на экране ЖКД или в видоискателе.

Для отмены нажмите кнопку BACK LIGHT еще раз.

**При нажатии кнопки EXPOSURE во время выполнения съемки объектов с задней подсветкой**

Функция задней подсветки будет отменена (стр. 58).

### Shooting in the dark (NightShot)

The NightShot function enables you to shoot a subject in a dark place. For example, you can satisfactorily record the environment of nocturnal animals for observation when you use this function.

While your camcorder is in the standby mode, slide NIGHTSHOT to ON.

☐ and “NIGHTSHOT” indicators flash on the LCD screen or in the viewfinder. To cancel the NightShot function, slide NIGHTSHOT to OFF.

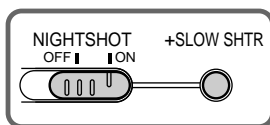

NightShot Light emitter/  
Излучатель подсветки  
для ночной съемки

### Съемка в темноте (Ночная съемка)

Функция ночной съемки позволяет выполнять съемку объекта в темном месте. Например, можно с успехом выполнять съемку ночных животных с целью наблюдения при использовании данной функции.

В то время, когда видеокамера находится в режиме ожидания, передвиньте переключатель NIGHTSHOT в положение ON. Индикаторы ☐ и “NIGHTSHOT” начнут мигать на экране ЖКД или в видоискателе. Для отмены функции ночной съемки передвиньте переключатель NIGHTSHOT в положение OFF.

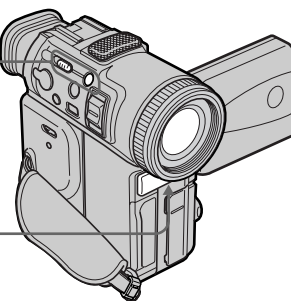

### Using +SLOW SHTR

The NightShot +Slow shutter mode makes subjects more than four times brighter than those recorded in the NightShot mode.

- Slide NIGHTSHOT to ON in the standby mode. ☐ indicator appears on the LCD screen or in the viewfinder.
- Press +SLOW SHTR repeatedly until the desired NIGHTSHOT indicator flashes. The indicator changes as follows:  
☐ (NIGHTSHOT) → ☐1 (NIGHTSHOT1) → ☐2 (NIGHTSHOT2) → ☐ (NIGHTSHOT)  
To cancel the NightShot +Slow shutter mode, slide NIGHTSHOT to OFF.

### Using the NightShot Light

The picture will be clearer with the NightShot Light on. To enable NightShot Light, set N.S. LIGHT to ON in the menu settings (p. 98).

### Использование режима ночной съемки +SLOW SHTR

Режим NightShot +Slow shutter (ночная съемка +медленный затвор) позволяет сделать объекты более чем в четыре раза ярче, по сравнению со съемкой в темноте с помощью функции ночной съемки.

- Передвиньте переключатель NIGHTSHOT в положение ON в режиме ожидания. Индикатор ☐ появится на экране ЖКД или в видоискателе.
- Нажимайте кнопку +SLOW SHTR неоднократно до тех пор, пока не начнет мигать нужный индикатор NIGHTSHOT. Индикатор будет изменяться следующим образом:  
☐ (NIGHTSHOT) → ☐1 (NIGHTSHOT1) → ☐2 (NIGHTSHOT2) → ☐ (NIGHTSHOT)  
Для отмены режима NightShot +Slow shutter (ночная съемка +медленный затвор) передвиньте переключатель NIGHTSHOT в положение OFF.

### Использование подсветки для ночной съемки

Изображение станет ярче, если включить функцию ночной подсветки. Для включения функции ночной подсветки установите переключатель N.S. LIGHT в положение ON в установках меню (стр. 98).

## Recording a picture

### Notes

- Do not use the NightShot function in bright places (ex. the outdoors in the daytime). This may cause your camcorder to malfunction.
- When you keep NIGHTSHOT set to ON in normal recording, the picture may be recorded in incorrect or unnatural colours.
- If autofocusing is difficult when using the NightShot function, focus manually.
- Do not cover the NightShot Light emitter when using the NightShot function.
- Detach the lens hood when you shoot with the NightShot Light. Since the lens hood may block the NightShot Light.

While using the NightShot function, you cannot use the following functions:

- Exposure
- PROGRAM AE
- White balance
- Fader\*
- Digital effect\*

\* You cannot use these functions only in the NightShot +Slow shutter mode.

Shutter speed in the NightShot +Slow shutter mode

Indicator	Shutter speed
☉1 (NIGHTSHOT1)	1/12
☉2 (NIGHTSHOT2)	1/3

The +SLOW SHTR button does not work:

- While the fader function is set or in use.
- While the digital effect function is in use.
- When NIGHTSHOT is set to OFF.
- When the POWER switch is set to MEMORY.

### NightShot Light

NightShot Light rays are infrared and so are invisible. The maximum shooting distance using the NightShot Light is about 3 m (10 feet). The shooting distance will be twice or more in the NightShot +Slow shutter mode.

## Запись изображения

### Примечания

- Не используйте функцию ночной съемки в ярких местах (например, на улице в дневное время). Это может привести к неисправности видеокамеры.
- Если оставить установку NIGHTSHOT в положении ON при нормальной записи, изображение может быть записано с неправильными или неестественными цветами.
- Если автофокусировка затруднена при использовании функции ночной съемки, выполните фокусировку вручную.
- Не закрывайте излучатель подсветки для ночной съемки при использовании функции ночной съемки.
- Отсоедините бленду, когда выполняете съемку с функцией ночной подсветки NightShot Light. Так как бленда может препятствовать выполнению функции NightShot Light.

### При использовании функции ночной съемки невозможно использовать следующие функции:

- Экспозиция
- PROGRAM AE
- Баланс белого
- Фейдер\*
- Цифровой эффект\*

\* Эти функции невозможно использовать только в режиме NightShot +Slow shutter (ночная съемка +медленный затвор).

### Скорость затвора в режиме ночной съемки +медленного затвора

Индикатор	Скорость затвора
☉1 (NIGHTSHOT1)	1/12
☉2 (NIGHTSHOT2)	1/3

### Кнопка +SLOW SHTR не работает:



- если установлена или используется функция фейдера
- если используется функция цифрового эффекта
- если переключатель NIGHTSHOT установлен в положение OFF
- если переключатель POWER установлен в положение MEMORY.

### Подсветка для ночной съемки

Лучи подсветки для ночной съемки являются инфракрасными, и поэтому они невидимы. Максимальное расстояние для съемки при использовании подсветки для ночной съемки равно примерно 3 м. В режиме ночной суперсъемки +медленного затвора расстояние для съемки увеличивается в два раза или более.

### Self-timer recording

You can make a recording with the self-timer. This mode is useful when you want to record yourself.

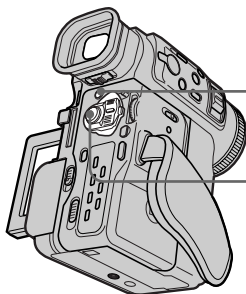

- (1) Press  (self-timer) in the standby mode.  
The  (self-timer) indicator appears on the LCD screen or in the viewfinder.
- (2) Press START/STOP.  
Self-timer starts counting down from 10 with a beep sound. In the last two seconds of the countdown, the beep sound gets faster, then recording starts automatically.



To stop the self-timer before recording  
Press START/STOP again.  
Use the Remote Commander for convenience.

To record still pictures on tapes using the self-timer  
Press PHOTO in step 2 (p. 43).

To record still pictures on "Memory Stick"  
Press , then press PHOTO in MEMORY mode (p. 128).

To cancel self-timer recording  
Press  (self-timer) so that the  indicator disappears from the LCD or viewfinder screen while your camcorder is in the standby mode.



#### Note

The self-timer recording mode is automatically cancelled when:

- Self-timer recording is finished.
- The POWER switch is set to OFF or VTR.

### Запись по таймеру самозапуска

Можно выполнять запись по таймеру самозапуска. Этот режим может пригодиться в том случае, когда необходимо записать самого себя.

- (1) Нажмите кнопку  (таймер самозапуска) в режиме ожидания.  
Индикатор  (таймер самозапуска) появится на экране ЖКД или в видеодискателе.
- (2) Нажмите кнопку START/STOP.  
Таймер самозапуска начнет обратный отсчет, начиная с 10, со звуковым сигналом. В последние две секунды обратного отсчета звуковой сигнал будет звучать чаще, а затем автоматически начнется запись.

#### Для остановки таймера самозапуска перед записью

Нажмите кнопку START/STOP еще раз. Пользуйтесь для удобства пультом дистанционного управления.



#### Для записи неподвижных изображений на ленту с помощью таймера самозапуска

Нажмите кнопку PHOTO в пункте 2 (стр. 43).

#### Для записи неподвижных изображений на "Memory Stick"

Нажмите кнопку  (таймер самозапуска), затем нажмите кнопку PHOTO в режиме MEMORY (стр. 128).

#### Для отмены записи по таймеру самозапуска

Нажмите кнопку  (таймер самозапуска), так чтобы индикатор  исчез с экрана ЖКД или видеодискателя в тот момент, когда видеокамера находится в режиме ожидания.

#### ПРИМЕЧАНИЕ

Режим записи по таймеру самозапуска будет автоматически отменен в случаях:  
- окончания записи по таймеру самозапуска.  
- установки переключателя POWER в положение OFF или VTR.

## Recording a picture

### END SEARCH

You can go to the end of the recorded portion after you record.

In the standby mode, press END SEARCH. The last five seconds of the recorded portion are played back and playback stops. You can monitor the sound from the speaker or headphones.

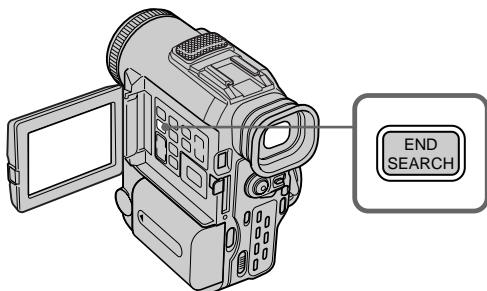

To stop searching  
Press END SEARCH again.

#### End search function

When you use a tape without cassette memory, the end search function does not work once you eject the cassette after you have recorded on the tape. If you use a tape with cassette memory, the end search function works even once you eject the cassette.

If there is a blank portion at the beginning or between the recorded portions, the end search function may not work correctly (p. 154).

## Запись изображения

### END SEARCH

Можно дойти до конца записанной части ленты после выполнения записи.

В режиме ожидания нажмите кнопку END SEARCH.

Будут воспроизведены последние пять секунд записанной части, и воспроизведение остановится. Звук можно контролировать через громкоговоритель или наушники.

#### Для остановки поиска

Нажмите кнопку END SEARCH еще раз.

#### Функция поиска конца

Если используется лента без кассетной памяти, функция поиска конца не будет работать после извлечения кассеты, на ленту которой была выполнена запись. При использовании ленты с кассетной памятью функция поиска конца будет работать даже после извлечения кассеты. Если вначале записанной части или между записанными частями существует незаписанный участок, функция поиска конца может работать неправильно (стр. 154).



## Playing back a tape

You can monitor the playback picture on the LCD screen. If you close the LCD panel, you can monitor the playback picture in the viewfinder. You can control playback using the Remote Commander supplied with your camcorder.

- (1) Install the power source and insert the recorded tape.
- (2) Press OPEN to open the LCD panel.
- (3) Set the POWER switch to VTR while pressing the small green button. The video control buttons light up.
- (4) Press ◀◀ to rewind the tape.
- (5) Press ▶▶ to start playback.
- (6) To adjust the volume, press either of the two buttons on VOLUME.

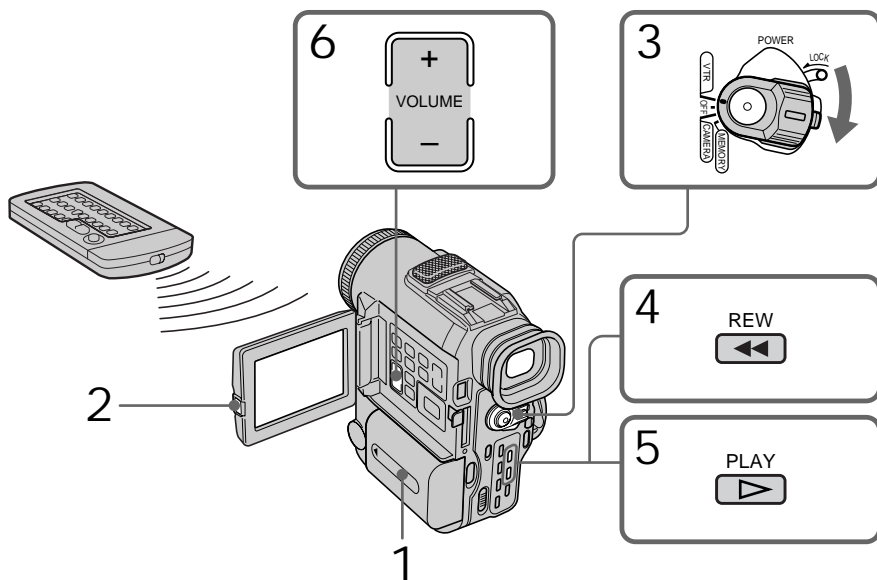

To stop playback  
Press ■.

## Воспроизведение ленты

Воспроизводимое изображение можно контролировать на экране ЖКД. Если панель ЖКД закрыть, то можно контролировать воспроизводимое изображение в видеоскителе. Можно также контролировать воспроизведение с помощью пульта дистанционного управления, прилагаемого к видеокамере.

- (1) Установите источник питания и вставьте записанную кассету.
- (2) Нажмите OPEN, чтобы открыть панель ЖКД.
- (3) Установите переключатель POWER в положение VTR, нажав маленькую зеленую кнопку. Появится индикация кнопок управления видеоизображением.
- (4) Нажмите кнопку ◀◀ для перемотки ленты назад.
- (5) Нажмите кнопку ▶▶ для начала воспроизведения.
- (6) Для регулировки громкости нажимайте одну из двух кнопок VOLUME.

Для остановки воспроизведения  
Нажмите кнопку ■.

## Playing back a tape

When monitoring on the LCD screen  
You can turn the LCD panel over and move it back to the camcorder body with the LCD screen facing out.

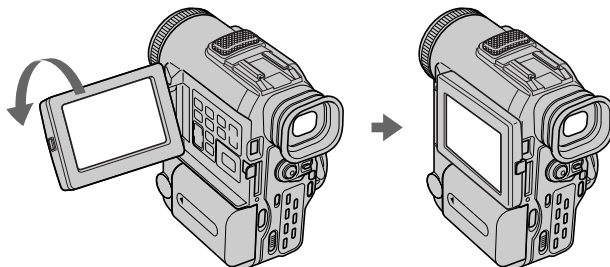

If you leave the power on for a long time  
Your camcorder gets warm. This is not a malfunction.

When you open/close the LCD panel  
Make sure that the LCD panel is set vertically.

### To control the display of the screen indicators

Press DISPLAY on your camcorder or on the Remote Commander supplied with your camcorder.

The indicators disappear from the LCD screen.  
To make the indicators appear, press DISPLAY again.

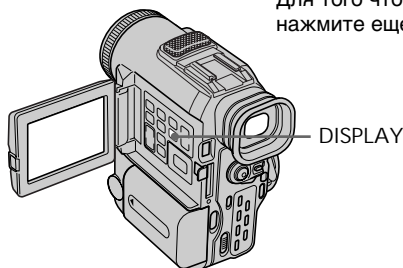

Using the data code function  
Your camcorder automatically records not only images on the tape but also the recording data (date/time or various settings when recorded) (Data code).  
You can only operate with the Remote Commander.

## Воспроизведение ленты

**Во время контроля на экране ЖКД**  
Можно повернуть панель ЖКД и придвинуть ее обратно на место к корпусу видеокамеры, так что экран ЖКД будет обращен наружу.

**Если Вы оставите питание включенным на длительное время,**  
видеокамера будет нагреваться. Однако это не является неполадкой.

**Когда Вы открываете/закрываете панель ЖКД**  
следите за тем, чтобы панель ЖКД была установлена вертикально.

### Для контроля отображения экранных индикаторов

Нажмите кнопку DISPLAY на видеокамере или на пульте дистанционного управления, прилагаемом к видеокамере.  
Индикаторы исчезнут на экране ЖКД.  
Для того чтобы индикаторы появились, нажмите еще раз кнопку DISPLAY.

**Использование функции кода даты**  
Видеокамера автоматически записывает не только изображения на ленту, но также и данные о записи (дату/время или разные установки при записи) (**Код даты**).  
Этой функцией можно управлять только с помощью пульта дистанционного управления.

## Playing back a tape

Press DATA CODE on the Remote Commander in the playback mode.

The display changes as follows:  
date/time → various settings (SteadyShot, white balance, gain, shutter speed, aperture value, exposure mode) → no indicator

Date/time/  
**Дата/время**

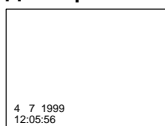

- [a] SteadyShot OFF indicator
- [b] Exposure mode indicator
- [c] White balance indicator
- [d] Gain indicator
- [e] Shutter speed indicator
- [f] Aperture value

Not to display various settings  
Set DATA CODE to DATE in the menu settings (p. 98).

The display changes as follows:  
date/time ↔ no indicator

### Note

The pictures taken on the “Memory Stick” are not recorded with various settings.

### Recording data

Recording data is your camcorder’s information when you have recorded. In the recording mode, the recording data will not be displayed.

When you use the data code function, bars (-- --) appear if:

- A blank portion of the tape is being played back.
- The tape is unreadable due to tape damage or noise.
- The tape was recorded by a camcorder without the date and time set.

### Data code

When you connect your camcorder to the TV, the data code also appears on the TV screen (p. 38).

## Воспроизведение ленты

Нажмите кнопку DATA CODE на пульте дистанционного управления в режиме воспроизведения.

Индикация будет изменяться следующим образом:

дата/время → разные установки (устойчивая съемка, баланс белого, усиление, скорость затвора, величина диафрагмы, режим экспозиции) → без индикации

Various settings/  
**Разные установки**

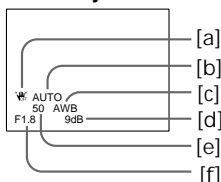

- [a] Индикатор SteadyShot OFF
- [b] Индикатор режима экспозиции
- [c] Индикатор баланса белого
- [d] Индикатор усиления
- [e] Индикатор скорости затвора
- [f] Величина диафрагмы

### Для отмены отображения разных установок

Установите параметр DATA CODE в положение DATE в установках меню (стр. 98).  
Индикация будет изменяться следующим образом:  
дата/время ↔ без индикации

### ПРИМЕЧАНИЕ

На изображениях, записанных на “Memory Stick,” различные установки не записываются.

### Записанные данные

Записанные данные содержат информацию о записи, выполненной видеокамерой. В режиме записи данные отображаться не будут.

### При использовании функции кода данных появляются полосы (-- --), если:

- Воспроизводится незаписанный участок на ленте.
- Лента не поддается считыванию из-за повреждений или помех.
- Запись на ленту была выполнена видеокамерой без установки даты и времени.

### Код данных

Если видеокамеру подсоединить к телевизору, код данных также будет отображаться на экране телевизора (стр. 38).

## Playing back a tape

### Various playback modes

To operate video control buttons, set the POWER switch to VTR.

To view a still picture (playback pause)

Press **II** during playback. To resume normal playback, press **▶** or **II**.

To advance the tape

Press **▶▶** in the stop mode. To resume normal playback, press **▶**.

To rewind the tape

Press **◀◀** in the stop mode. To resume normal playback, press **▶**.

To change the playback direction

Press **<** on the Remote Commander during playback to reverse the playback direction. To resume normal playback, press **▶**.

To locate a scene monitoring the picture (picture search)

Keep pressing **◀◀** or **▶▶** during playback. To resume normal playback, release the button.

To monitor the high-speed picture while advancing or rewinding the tape (skip scan)

Keep pressing **◀◀** while rewinding or **▶▶** while advancing the tape. To resume rewinding or advancing, release the button.

To view the picture at slow speed (slow playback)

Press **▶▶** on the Remote Commander during playback. For slow playback in the reverse direction, press **<**, then press **▶▶** on the Remote Commander. To resume normal playback, press **▶**.

## Воспроизведение ленты

### Переменные режимы воспроизведения

Для использования кнопок управления видеоизображением установите переключатель POWER в положение VTR.

**Для просмотра неподвижного изображения (Пауза при воспроизведении)**

Во время воспроизведения нажмите кнопку **II**. Для возобновления обычного воспроизведения нажмите кнопку **▶** или **II**.

**Для ускоренной перемотки ленты вперед**

Нажмите в режиме остановки кнопку **▶▶**. Для возобновления обычного воспроизведения нажмите кнопку **▶**.

**Для ускоренной перемотки ленты назад**

Нажмите в режиме остановки кнопку **◀◀**. Для возобновления обычного воспроизведения нажмите кнопку **▶**.

**Для изменения направления воспроизведения**

Нажмите кнопку **<** на пульте дистанционного управления во время воспроизведения для изменения направления воспроизведения. Для возобновления обычного воспроизведения нажмите кнопку **▶**.

**Для отыскания эпизода во время контроля изображения (Поиск изображения)**

Нажмите и не отпускайте кнопку **◀◀** или **▶▶** во время воспроизведения. Для возобновления обычного воспроизведения отпустите кнопку.

**Для контроля изображения на высокой скорости во время ускоренной перемотки ленты вперед или назад (Поиск методом прогона)**

Нажмите и не отпускайте кнопку **◀◀** во время ускоренной перемотки ленты назад или кнопку **▶▶** во время ускоренной перемотки ленты вперед. Для возобновления обычной перемотки ленты вперед или назад отпустите кнопку.

**Для просмотра воспроизведения изображения на замедленной скорости (Замедленное воспроизведение)**

Нажмите кнопку **▶▶** на пульте дистанционного управления во время воспроизведения. Для замедленного воспроизведения в обратном направлении нажмите кнопку **<**, а затем нажмите кнопку **▶▶** на пульте дистанционного управления. Для возобновления обычного воспроизведения нажмите кнопку **▶**.

## Playing back a tape

---

To view the picture at double speed

Press **x2** on the Remote Commander during playback. For double speed playback in the reverse direction, press **<**, then press **x2** on the Remote Commander. To resume normal playback, press **▶**.

To view the picture frame-by-frame

Press **II▶** on the Remote Commander in the playback pause mode. For frame-by-frame playback in the reverse direction, press **◀III**. To resume normal playback, press **▶**.

To search the last scene recorded (END SEARCH)

Press **END SEARCH** in the stop mode. The last five seconds of the recorded portion plays back and stops.

---

End Search

When you use a tape without cassette memory, the end search function does not work once you eject the cassette after you have recorded on the tape.

When you use a tape with cassette memory, the end search function works even once you eject the cassette.

In the various playback modes

Sound is muted.

When the playback pause mode lasts for five minutes

Your camcorder automatically enters the stop mode. To resume playback, press **▶**.

Slow playback

The slow playback can be performed smoothly on your camcorder; however, this function does not work for an output signal through the **i** DV IN/OUT jack.

When you play back a tape in reverse

Horizontal noise may appear at the centre, or the top and bottom of the screen. This is not a malfunction.

## Воспроизведение ленты

---

**Для просмотра воспроизведения изображения на удвоенной скорости**

Нажмите кнопку **x2** на пульте дистанционного управления во время воспроизведения. Для воспроизведения на удвоенной скорости в обратном направлении нажмите кнопку **<**, а затем нажмите кнопку **x2** на пульте дистанционного управления. Для возобновления обычного воспроизведения нажмите кнопку **▶**.

**Для покадрового просмотра воспроизведения изображения**

Нажмите кнопку **II▶** на пульте дистанционного управления в режиме паузы воспроизведения. Для покадрового воспроизведения в обратном направлении нажмите кнопку **◀III**. Для возобновления обычного воспроизведения нажмите кнопку **▶**.

**Для поиска последнего записанного эпизода (END SEARCH)**

Нажмите в режиме остановки кнопку **END SEARCH**. Будут воспроизведены последние пять секунд записанного участка на ленте, и воспроизведение остановится.

---

**Функция END SEARCH**

Если используется лента без кассетной памяти, функция поиска конца не будет работать после извлечения кассеты, на ленту которой была выполнена запись. При использовании ленты с кассетной памятью функция поиска конца будет работать даже после извлечения кассеты.

**В переменных режимах воспроизведения**  
Звук будет приглушен.

**Если режим паузы при воспроизведении длится пять минут**

Видеокамера автоматически перейдет в режим остановки. Для возобновления воспроизведения нажмите кнопку **▶**.

**Замедленное воспроизведение**

Замедленное воспроизведение выполняется на видеокамере плавно, без помех; однако эта функция не работает при выходном сигнале через гнездо **i** DV IN/OUT.

**При воспроизведении ленты в обратном направлении**

В центре или сверху и внизу экрана могут появляться горизонтальные помехи. Однако это не является неисправностью.

# Viewing the recording on TV

Connect your camcorder to your TV or VCR with the A/V connecting cable supplied with your camcorder to watch the playback picture on the TV screen. You can operate the video control buttons in the same way as when you monitor playback pictures on the LCD screen. When monitoring the playback picture on the TV screen, we recommend that you power your camcorder from mains using the AC power adaptor (p. 18). Refer to the operating instructions of your TV or VCR.

Open the jack cover. Connect your camcorder to the TV using the A/V connecting cable supplied with your camcorder. Then, set the TV/VCR selector on the TV to VCR.

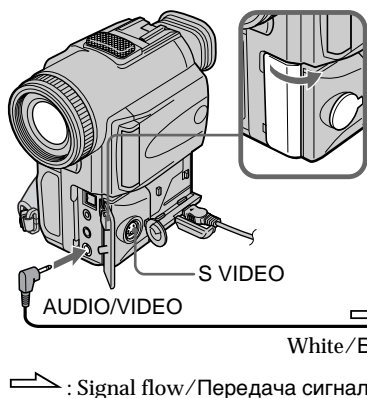

# Просмотр записи на экране телевизора

Подсоедините видеокамеру к телевизору или видеомагнитофону с помощью соединительного кабеля аудио/видео, который прилагается к видеокамере, для просмотра воспроизводимого изображения на экране телевизора. Кнопками управления видеоизображением можно оперировать таким же образом, как и при управлении воспроизводимым изображением на экране ЖКД. При управлении воспроизводимым изображением на экране телевизора рекомендуется подключить питание к видеокамере от сетевой розетки с помощью сетевого адаптера переменного тока (стр. 18). См. инструкцию по эксплуатации Вашего телевизора или видеомагнитофона.

Откройте крышку гнезда. Подсоедините видеокамеру к телевизору или видеомагнитофону с помощью соединительного кабеля аудио/видео, который прилагается к видеокамере. Затем установите селектор TV/VCR на телевизоре в положение VCR.

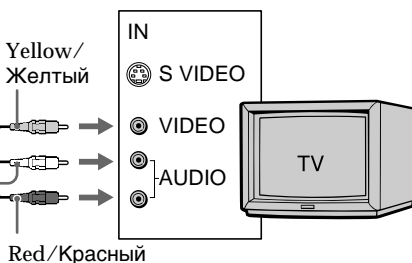

## If your TV is already connected to a VCR

Connect your camcorder to the LINE IN input on the VCR by using the A/V connecting cable supplied with your camcorder. Set the input selector on the VCR to LINE.

## If your TV or VCR is a monaural type

Connect the yellow plug of the A/V connecting cable to the video input jack and the white or the red plug to the audio input jack on the VCR or the TV. If you connect the white plug, the sound is L (left) signal. If you connect the red plug, the sound is R (right) signal.

## Если телевизор уже подсоединен к видеомагнитофону

Подсоедините видеокамеру к входному гнезду LINE IN на видеомагнитофоне с помощью соединительного кабеля аудио/видео, который прилагается к видеокамере. Установите селектор входного сигнала на видеомагнитофоне в положение LINE.

## Если Ваш телевизор или видеомагнитофон монофонического типа

Подсоедините желтый штекер соединительного кабеля аудио/видео к входному гнезду видеосигнала, а белый или красный штекер к входному гнезду аудиосигнала на видеомагнитофоне или телевизоре. При подсоединении белого штекера будет получен сигнал канала L (левого). При подсоединении красного штекера будет получен сигнал канала R (правого).

## Viewing the recording on TV

If your TV/VCR has a 21-pin connector (EUROCONNECTOR)

Use the 21-pin adaptor supplied with your camcorder.

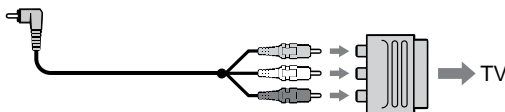

If your TV or VCR has an S video jack  
Connect using an S video cable (not supplied) to obtain high-quality pictures. With this connection, you do not need to connect the yellow (video) plug of the A/V connecting cable.

Connect the S video cable (not supplied) to the S video jacks on both your camcorder and the TV or the VCR.

This connection produces higher quality DV format pictures.

Using the AV cordless IR receiver

Once you connect the AV cordless IR receiver (not supplied) to your TV or VCR, you can easily view the picture on your TV. For details, refer to the operating instructions of the AV cordless IR receiver.

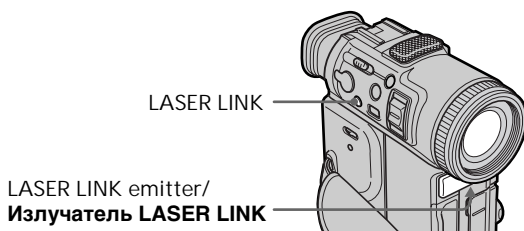

## Просмотр записи на экране телевизора

Если в телевизоре/ видеомагнитофоне имеется 21-штырьковый разъем (EUROCONNECTOR)

Используйте 21-штырьковый адаптер, прилагаемый к видеокамере.

Если в телевизоре или видеомагнитофоне имеется видеогнездо S

Выполните соединение с помощью видеокабеля S (не входит в комплект) для получения высококачественного изображения. При таком соединении не понадобится подсоединять желтый штекер (видео) соединительного кабеля аудио/ видео.

Подсоедините видеокабель S (не входит в комплект) к видеогнездам S на видеокамере и телевизоре или видеомагнитофоне.

Это соединение позволяет получить высококачественное изображение формата DV.

Использование беспроводного ИК аудиовидеоприемника

После подсоединения беспроводного ИК аудиовидеоприемника (не входит в комплект) к Вашему телевизору или видеомагнитофону можно легко наблюдать изображение на экране телевизора. Подробные сведения см. в инструкции по эксплуатации беспроводного ИК аудиовидеоприемника.

## Viewing the recording on TV

- (1) After connecting your TV and AV cordless IR receiver, set the POWER switch on the AV cordless IR receiver to ON.
- (2) Turn the TV on and set the TV/VCR selector on the TV to VCR.
- (3) Press LASER LINK. The lamp of LASER LINK lights up.
- (4) Press ► on your camcorder to start playback.
- (5) Point the LASER LINK emitter at the AV cordless IR receiver. Adjust the position of your camcorder and the AV cordless IR receiver to obtain clear playback pictures.

## Просмотр записи на экране телевизора

- (1) После подсоединения беспроводного ИК аудиовидеоприемника к Вашему телевизору установите переключатель POWER на беспроводном ИК аудиовидеоприемнике в положение ON.
- (2) Включите телевизор и установите селектор TV/VCR на телевизоре в положение VCR.
- (3) Нажмите кнопку LASER LINK. Загорится лампочка LASER LINK.
- (4) Нажмите кнопку ► на видеокамере для начала воспроизведения.
- (5) Направьте излучатель LASER LINK на беспроводный ИК аудиовидеоприемник. Отрегулируйте положение видеокамеры и беспроводного ИК аудиовидеоприемника для получения четкого воспроизводимого изображения.

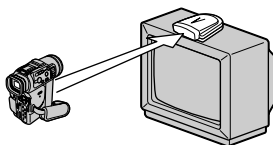

To cancel the laser link function Press LASER LINK. The lamp on the LASER LINK button goes out.

### Для отмены функции лазерного канала передачи сигналов

Нажмите кнопку LASER LINK. Лампочка на кнопке LASER LINK погаснет.

#### Notes

- When laser link is activated (the LASER LINK button is lit), your camcorder consumes power. Press LASER LINK to turn off the laser link function when it is not needed.
- When you attach the lens hood, the lens hood may block the infrared ray depending on the positions of the camcorder and the IR receiver. In this case, detach the lens hood.

If you turn the power off Laser link turns off automatically.

#### Примечания

- При включенном лазерном канале передачи сигналов (когда светится кнопка LASER LINK) видеокамера потребляет питание. Нажмите кнопку LASER LINK для выключения функции лазерного канала передачи сигналов, если она не требуется.
- Присоединенная бленда может препятствовать прохождению инфракрасного луча в зависимости от положения видеокамеры и ИК аудиовидеоприемника. В таком случае, бленду необходимо снять.

#### При выключении питания

Лазерный канал передачи сигналов выключится автоматически.



## Photo recording on tapes

You can record a still picture. This mode is useful when you want to record a picture or when you print a picture using a video printer (not supplied).

You can record about 510 pictures in the SP mode and about 765 pictures in the LP mode on a 60-minute tape.

Besides the operation described here, your camcorder can record still pictures on "Memory Stick"s (p. 124).

(1) Set the POWER switch to CAMERA.

(2) In the standby mode, keep pressing PHOTO lightly until a still picture appears. The CAPTURE indicator appears. Recording does not start yet.

To change the still picture, release PHOTO, select a still picture again, and then press and hold PHOTO lightly.

(3) Press PHOTO deeper.

The still picture on the LCD screen or in the viewfinder is recorded for about seven seconds. The sound during those seven seconds is also recorded.

The still image is displayed on the LCD screen or in the viewfinder until recording is completed.

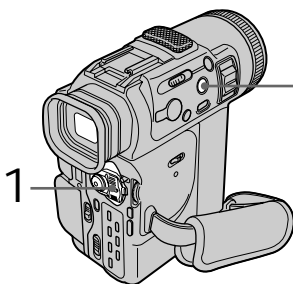

## – Усовершенствованные операции съемки –

## Фотосъемка на ленту

Неподвижное изображение можно записывать. Данный режим полезен, если нужно записать изображение или при выполнении печати изображения с помощью видеопринтера (не входит в комплект).

Вы можете записать около 510 изображений в режиме SP и около 765 изображений в режиме LP на 60-минутной ленте.

Кроме вышеописанной операции, видеокамера может выполнить запись неподвижных изображений на "Memory Stick" (стр. 124).

(1) Установите переключатель POWER в положение CAMERA.

(2) В режиме ожидания держите слегка нажатой кнопку PHOTO до тех пор, пока не появится неподвижное изображение. Появится индикатор CAPTURE. Запись пока еще не начинается.

Для изменения неподвижного изображения отпустите кнопку PHOTO, выберите неподвижное изображение снова, а затем нажмите и держите слегка нажатой кнопку PHOTO.

(3) Нажмите кнопку PHOTO сильнее.

Неподвижное изображение на экране ЖКД или в видоискателе будет записываться около семи секунд. В течение этих семи секунд будет также записываться и звук.

Неподвижное изображение отображается на экране ЖКД или в видоискателе до тех пор, пока не закончится запись.

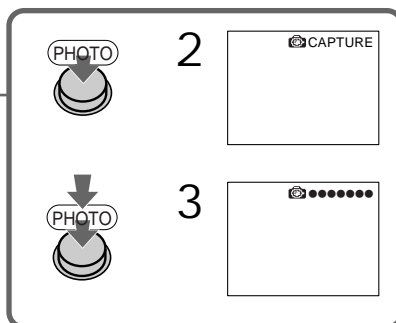

## Photo recording on tapes

---

### Notes

- During photo recording, you cannot change the mode or setting.
- The photo recording function does not work:
  - While the fader function is set or in use.
  - While the digital effect function is set or in use.

To use the photo recording function using the Remote Commander

Press PHOTO on the Remote Commander. Your camcorder records a picture on the LCD screen or in the viewfinder immediately.

To use the photo recording function during normal CAMERA recording

You cannot check an image on the LCD screen or in the viewfinder by pressing PHOTO lightly. Press PHOTO deeper. The still picture is then recorded for about seven seconds and your camcorder returns to the standby mode.

If you record a moving subject with photo recording function

When you play back the still picture on other equipment, the picture may fluctuate.

To record clear and less fluctuated still pictures

We recommend that you record on “Memory Stick”s.

## Фотосъемка на ленту

---

### Примечания

- Во время фотосъемки невозможно изменить режим или установку.
- Функция фотосъемки не работает:
  - если установлена или используется функция фейдера
  - если установлена или используется функция цифровых эффектов.

### **Для использования функции фотосъемки с помощью пульта дистанционного управления**

Нажмите кнопку PHOTO на пульте дистанционного управления. Видеокамера тотчас же запишет изображения на экране ЖКД или в видеодискете.

### **Для использования функции фотосъемки во время обычной записи САМЕРА**

Изображение на экране ЖКД или в видеодискете невозможно проверить с помощью легкого нажатия кнопки PHOTO. Нажмите кнопку PHOTO сильнее. Неподвижное изображение после этого будет записываться около семи секунд, и видеокамера вернется в режим ожидания.

### **При выполнении записи движущегося объекта с помощью функции фотосъемки**



При воспроизведении неподвижного изображения на другой аппаратуре изображение может быть неустойчивым.

### **Для записи четких и более устойчивых неподвижных изображений**



Рекомендуется записывать на “Memory Stick”.

### Self-timer photo recording

You can make a photo recording with the self-timer. This mode is useful when you want to record yourself.

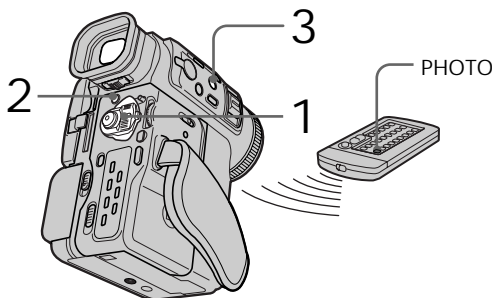
- (1) Set the POWER switch to CAMERA.
- (2) Press  (self-timer). The  (self-timer) indicator appears on the LCD screen or in the viewfinder.
- (3) Press PHOTO.  
Self-timer starts counting down from 10 with a beep sound. In the last two seconds of the countdown, the beep sound gets faster, then recording starts automatically.



To cancel self-timer recording Press  (self-timer) so that the  indicator disappears from the LCD or viewfinder screen while your camcorder is in the standby mode. You cannot cancel the self-timer recording using the Remote Commander.

#### Note

The self-timer recording mode is automatically cancelled when:



- Self-timer recording is finished.
- The POWER switch is set to OFF or VTR.

### Фотосъемка по таймеру самозапуска

Можно выполнять фотосъемку по таймеру самозапуска. Этот режим может пригодиться в том случае, когда необходимо записать самого себя.

- (1) Установите переключатель POWER в положение CAMERA.
- (2) Нажмите кнопку  (таймер самозапуска). Индикатор  (таймер самозапуска) появится на экране ЖКД или в видеоискателе.
- (3) Нажмите кнопку PHOTO.  
Таймер самозапуска начнет обратный отсчет, начиная с 10, со звуковым сигналом. В последние две секунды обратного отсчета звуковой сигнал будет звучать чаще, а затем автоматически начнется запись.

### Для отмены записи по таймеру самозапуска

Нажмите кнопку  (таймер самозапуска), так чтобы индикатор  исчез с экрана ЖКД или видеоискателя в тот момент, когда видеокамера находится в режиме ожидания.

Запись по таймеру самозапуска невозможно отменить с помощью пульта дистанционного управления.

#### ПРИМЕЧАНИЕ

Режим записи по таймеру самозапуска будет автоматически отменен в случаях:

- окончания записи по таймеру самозапуска.
- установки переключателя POWER в положение OFF или VTR.

## Photo recording on tapes

### Printing the still picture

You can print a still picture by using the video printer (not supplied). Connect the video printer using the A/V connecting cable supplied with your camcorder.

Connect it to the AUDIO/VIDEO jack and connect the yellow plug of the cable to the video input of the video printer. Refer to the operating instructions of the video printer as well.

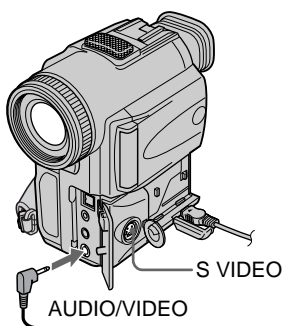

 : Signal flow/Передача сигнала

If the video printer is equipped with S video input

Use the S video connecting cable (not supplied). Connect it to the S VIDEO jack and the S video input of the video printer.

## Фотосъемка на ленту

### Печать неподвижного изображения

Печать неподвижного изображения можно выполнить с помощью видеопринтера (не входит в комплект). Подсоедините видеопринтер с помощью соединительного кабеля аудио/видео, который прилагается к видеокамере.

Подсоедините его к гнезду AUDIO/VIDEO и подсоедините желтый штекер кабеля к входному гнезду видеосигнала на видеопринтере. См. также инструкцию по эксплуатации видеопринтера.

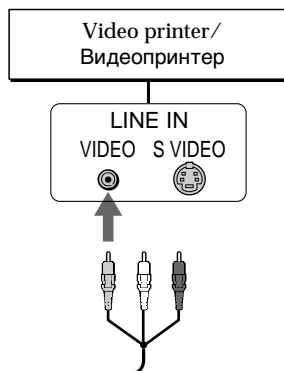

**Если в видеопринтере имеется входное видеогнездо S**

Используйте соединительный видеокабель S (не входит в комплект). Подсоедините его к гнезду S VIDEO и к видеовыходу S на видеопринтере.

# Adjusting the white balance manually

You can manually adjust and set the white balance. This adjustment makes white subjects look white and allows more natural colour balance. Normally white balance is automatically adjusted.

In the standby/recording/memory mode, select a desired white balance mode in the menu settings (p. 98).

☀ (INDOOR) :

- Lighting condition changes quickly
- Too bright place such as photography studios
- Under sodium lamps or mercury lamps

☀ (OUTDOOR) :

- Recording a sunset/sunrise, just after sunset, just before sunrise, neon signs, or fireworks
- Under a colour matching fluorescent lamp

HOLD :

Recording a single-coloured subject or background

# Регулировка баланса белого вручную

Баланс белого можно отрегулировать и установить вручную. Эта регулировка позволяет придать белым объектам по-настоящему белый цвет и добиться более естественного цветового баланса. Обычно баланс белого подстраивается автоматически.

В режиме ожидания/записи/памяти выберите нужный режим баланса белого в установках меню (стр. 98).

☀ INDOOR – режим “в помещении”:

- При быстрой смене условий освещения
- В слишком ярком месте, например, фотостудии
- При освещении объекта натриевой или ртутной лампой

☀ OUTDOOR – режим “на улице”:

- При записи заката/восхода солнца, вечерней или утренней зари, неоновых реклам или фейерверков
- При освещении флуоресцентными лампами разных цветов

HOLD – режим блокировки:

При записи одноцветного предмета или фона

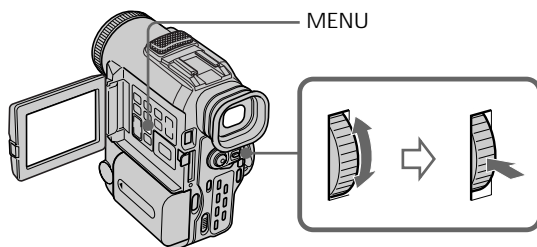

To return to the automatic white balance mode

Set WHT BAL to AUTO in the menu settings (p. 98).

If the picture is being taken in a studio lit by TV lighting

We recommend that you record in the ☀ indoor mode.

When you record under fluorescent lighting Use the automatic white balance or hold mode. Your camcorder may not adjust the white balance correctly in the ☀ indoor mode.

## Для возвращения к автоматическому режиму баланса белого

Установите команду WHT BAL в положение AUTO в установках меню (стр. 98).

## При фотографировании изображения в студии с телевизионным освещением

Рекомендуется использовать для записи режим “в помещении” ☀.

## Во время записи при освещении лампами дневного света

Используйте автоматический режим баланса белого или режим блокировки. Видеокамера может не отрегулировать должным образом баланс белого в режиме “помещения” ☀.

## Adjusting the white balance manually

---

In the automatic white balance mode  
Point your camcorder at a white subject for about 10 seconds after setting the POWER switch to CAMERA to get a better adjustment when:

- You detach the battery for replacement.
- You bring your camcorder to the outdoors from the interior of a house, or vice versa.

In the hold white balance mode  
Set the white balance to AUTO and reset to HOLD after a few seconds when:

- You change the PROGRAM AE mode.
- You bring your camcorder to the outdoors from the interior of a house, or vice versa.

## Регулировка баланса белого вручную

---

### **В автоматическом режиме баланса белого**

Направьте видеокамеру на белый предмет приблизительно на 10 секунд после установки переключателя POWER в положение CAMERA для получения улучшенной подстройки регулировки, когда:

- Вы отсоединяете батарейный блок для замены.
- Когда Вы выходите с камерой из помещения на улицу или наоборот.

### **В режиме баланса белого “HOLD”**

Установите баланс белого в положение AUTO и снова верните в положение HOLD через несколько секунд, когда:

- Вы изменяете режим PROGRAM AE.
- Когда Вы выходите с камерой из помещения на улицу или наоборот.

## Using the wide mode

You can record a 16:9 wide picture to watch on the 16:9 wide-screen TV (16:9WIDE). Black bands appear on the screen during recording in 16:9WIDE mode [a]. The picture during a playback on a normal TV [b] or on a wide-screen TV [c] is compressed in the widthwise direction. If you set the screen mode of the wide-screen TV to the full mode, you can watch pictures of normal images [d].

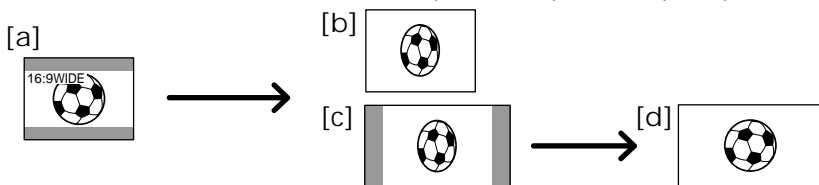

In the standby mode, set 16:9WIDE to ON in  in the menu settings (p. 98).

В режиме ожидания установите команду 16:9WIDE в положение ON в  в установках меню (стр. 98).

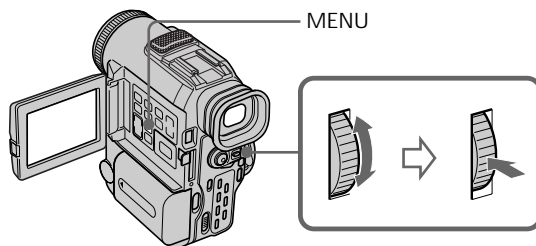

To cancel the wide mode  
Set 16:9WIDE to OFF in the menu settings  
(p. 98).

In the wide mode  
You cannot select the old movie mode with  
DIGITAL EFFECT.

During recording  
You cannot select or cancel the wide mode.  
When you cancel the wide mode, set your  
camcorder to the standby mode and then set  
16:9WIDE to OFF in the menu settings.

### Для отмены широкоэкрannого режима

Установите команду 16:9WIDE в положение OFF в установках меню (стр. 98).

### В широкоэкрannом режиме

Невозможно выбрать режим старинного кино с помощью функции DIGITAL EFFECT.

### Во время записи

Невозможно выбрать или отменить широкоэкрannый режим. Если нужно отменить широкоэкрannый режим, установите видеокамеру в режим ожидания, а затем установите режим 16:9WIDE в положение OFF в установках меню.

# Using the fader function

You can fade in or out to give your recording a professional appearance.

# Использование функции фэйдера

Можно регулировать постепенное появление или исчезновение изображения, чтобы придать съемке профессиональный вид.

[a] STBY REC

FADER



OVERLAP  
(Fade in only)  
**(Только появление изображения)**



[b] STBY REC

MONOTONE

When fading in, the picture gradually changes from black-and-white to colour.

When fading out the picture gradually changes from colour to black-and-white.

MONOTONE

При плавном появлении или исчезновении изображение будет постепенно изменяться от черно-белого до цветного.

При плавном исчезновении изображение будет постепенно изменяться от цветного до черно-белого.

(1) When fading in [a]

In the standby mode, press FADER until the desired fader indicator flashes.

When fading out [b]

In the recording mode, press FADER until the desired fader indicator flashes.

The indicator changes as follows:

FADER → MONOTONE → OVERLAP → no indicator

The last selected fader mode is indicated first of all.

(2) Press START/STOP. After the fade in/out is carried out, your camcorder automatically returns to the normal mode.

(1) При плавном появлении изображения [a]

В режиме ожидания нажимайте кнопку FADER, пока не начнет мигать нужный индикатор фейдера.

При плавном исчезновении изображения [b]

В режиме записи нажимайте кнопку FADER, пока не начнет мигать нужный индикатор фейдера.

Индикатор будет изменяться следующим образом:

FADER → MONOTONE → OVERLAP → без индикатора

Последний из выбранных режимов фейдера отображается первым.

(2) Нажмите кнопку START/STOP. После выполнения операции появления/исчезновения изображения видекамера автоматически вернется в обычный режим.

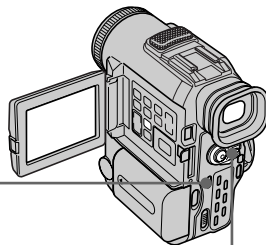
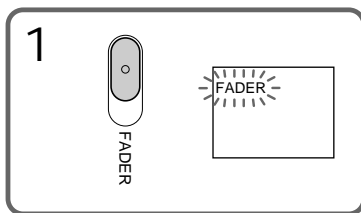



## Using the fader function

---

To cancel the fader function

After the fade in/out is carried out : Your camcorder automatically returns to the normal mode.

Before the fade in/out is carried out : Before pressing START/STOP, press FADER until the indicator disappears.

---

### Note

You cannot use the following functions while using the fader function. Also, you cannot use the fader function while using the following functions.

- Digital effect
- Low lux mode of PROGRAM AE (Overlap function only)
- NightShot +Slow shutter
- Photo recording

When the OVERLAP indicator appears

Your camcorder automatically stores the image recorded on a tape. As the image is being stored, the OVERLAP indicator flashes fast, and the playback picture is displayed.

At this stage, the picture may not be recorded clearly, depending on the tape condition.

When START/STOP MODE is set to  $\frac{1}{2}$  or 5SEC

You cannot use the fader function.

While in MEMORY mode

You cannot use the fader function.

## Использование функции фейдера

---

### Для отмены функции фейдера

После выполнения операции появления/исчезновения изображения : Видеокамера автоматически вернется в обычный режим. Перед выполнением операции появления/исчезновения изображения : До нажатия кнопки START/STOP нажмите кнопку FADER, пока не исчезнет индикатор.

---

### ПРИМЕЧАНИЕ

При использовании функции фейдера невозможно использовать нижеследующие функции. Также при использовании указанных ниже функций невозможно использовать функцию фейдера.

- Цифровой эффект
- Режим низкой освещенности PROGRAM AE (только функция наложения)
- Ночная съемка +медленный затвор
- Фотосъемка

### При появлении индикатора OVERLAP

Видеокамера автоматически сохранит изображение, записываемое на ленту. Во время сохранения изображения индикатор OVERLAP будет часто мигать, и будет отображаться воспроизводимое изображение.

На этом этапе изображение может быть записано не совсем четко в зависимости от состояния ленты.

### Если команда START/STOP MODE установлена в положение $\frac{1}{2}$ или 5SEC

Функцию фейдера невозможно использовать.

### При использовании режима MEMORY

Функцию фейдера невозможно использовать.

## Using special effects – Picture effect

You can digitally process images to obtain special effects like those in films or on TV.

- NEG. ART [a]** : The colour and brightness of the picture is reversed.
- SEPIA** : The picture gets sepia-toned.
- B&W** : The picture appears in monochrome (black-and-white).
- SOLARIZE [b]** : The light intensity is clearer, and the picture looks like an illustration.
- SLIM [c]** : The picture expands vertically.
- STRETCH [d]** : The picture expands horizontally.
- PASTEL [e]** : The contrast of the picture is emphasized, and the picture looks like an animated cartoon.
- MOSAIC [f]** : The picture gets mosaic-patterned.

## Использование специальных эффектов – Эффект изображения

Обработку изображения цифровым методом можно выполнять для получения специальных эффектов, как в кинофильмах или на телевидении.

- NEG. ART [a]** : Цвет и яркость изображения будут негативными.
- SEPIA** : Изображение будет в цвете сепии.
- B&W** : Изображение будет монохромным (черно-белым).
- SOLARIZE [b]** : Яркость света будет усилена, а изображение будет выглядеть как иллюстрация.
- SLIM [c]** : Изображение растянется по вертикали.
- STRETCH [d]** : Изображение растянется по горизонтали.
- PASTEL [e]** : Подчеркивается контрастность изображения, которому придается мультипликационный вид.
- MOSAIC [f]** : Изображение будет мозаическим.

[a]



[b]



[c]



[d]



[e]



[f]



## Using special effects – Picture effect

- (1) In the standby/recording mode, select P EFFECT in  in the menu settings. (p. 98).
- (2) Select the desired picture effect mode in the menu settings.

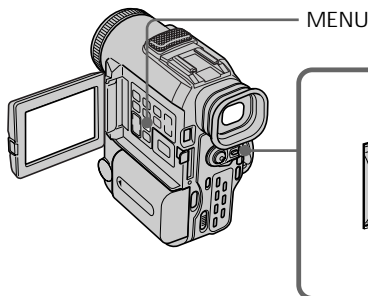

To turn the picture effect function off

Set P EFFECT to OFF in the menu settings (p. 98).

While using the picture effect function  
You cannot select the old movie mode with DIGITAL EFFECT.

When you turn the power off  
Your camcorder automatically returns to the normal mode.

## Использование специальных эффектов – Эффект изображения

- (1) В режиме ожидания/записи выберите команду P EFFECT в  в установках меню. (стр. 98).
- (2) Выберите нужный эффект изображения в установках меню.

### Для выключения функции эффекта изображения

Установите команду P EFFECT в положение OFF в установках меню (стр. 98).

### При использовании функции эффекта изображения

Невозможно выбрать режим старинного кино с помощью функции DIGITAL EFFECT.

### При выключении питания

Видеокамера автоматически вернется в обычный режим.

# Using special effects – Digital effect

You can add special effects to recorded pictures using the various digital functions. The sound is recorded normally.

## STILL

You can record a still picture so that it is superimposed on a moving picture.

## FLASH (FLASH MOTION)

You can record still pictures successively at constant intervals.

## LUMI. (LUMINANCEKEY)

You can swap a brighter area in a still picture with a moving picture.

## TRAIL

You can record the picture so that an incidental image like a trail is left.

## SLOW SHTR (SLOW SHUTTER)

You can slow down the shutter speed. The slow shutter mode is good for recording dark pictures more brightly.

## OLD MOVIE

You can add an old movie type atmosphere to pictures. Your camcorder automatically sets the wide mode to ON and picture effect to SEPIA.

# Использование специальных эффектов – Цифровой эффект

Специальные эффекты можно добавлять к записываемому изображению с помощью различных цифровых функций. Записываемый звук будет обычным.

## STILL

Можно записывать неподвижное изображение для наложения его на подвижное изображение.

## FLASH (FLASH MOTION)

Неподвижные изображения можно записывать последовательно через определенные интервалы времени.

## LUMI. (LUMINANCEKEY)

Яркие места на неподвижном изображении можно изменять на подвижные изображения.

## TRAIL

Можно записывать изображение с эффектом запаздывания.

## SLOW SHTR (SLOW SHUTTER)

Можно замедлить скорость затвора. Режим медленного затвора подходит для записи темных изображений.

## OLD MOVIE

Можно придавать изображениям атмосферу старинного кино. Видеокамера будет автоматически устанавливать широкоэкранный режим в положение ON, а эффект изображения в положение SEPIA.

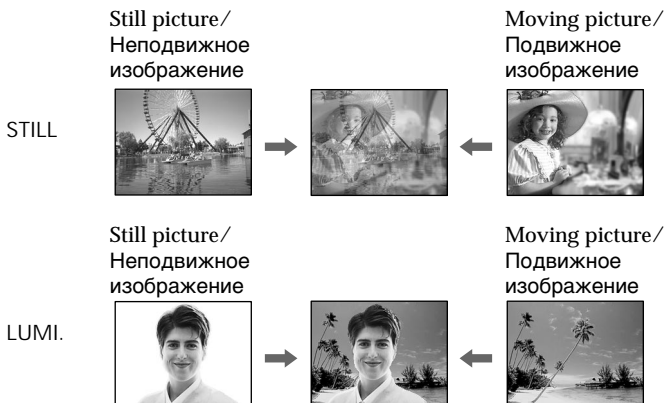

## Using special effects - Digital effect

- (1) In the standby/recording mode, press DIGITAL EFFECT. The digital effect indicator appears.
- (2) Turn the SEL/PUSH EXEC dial to select the desired digital effect mode.  
The indicator changes as follows:  
STILL ↔ FLASH ↔ LUMI. ↔ TRAIL  
↔ SLOW SHTR ↔ OLD MOVIE
- (3) Press the SEL/PUSH EXEC dial. The indicator lights up and the bars appear. In the STILL and LUMI. modes, the still picture is stored in memory.
- (4) Turn the SEL/PUSH EXEC dial to adjust the effect.

### Items to be adjusted

STILL	The rate of the still picture you want to superimpose on the moving picture
FLASH	The interval of flash motion
LUMI.	The colour scheme of the area in the still picture which is to be swapped with a moving picture
TRAIL	The time until the incidental image vanishes
SLOW SHTR	Shutter speed. The larger the shutter speed number, the slower the shutter speed.
OLD MOVIE	No adjustment necessary

The more bars there are on the screen, the stronger the digital effect. The bars appear in the following modes: STILL, FLASH, LUMI. and TRAIL.

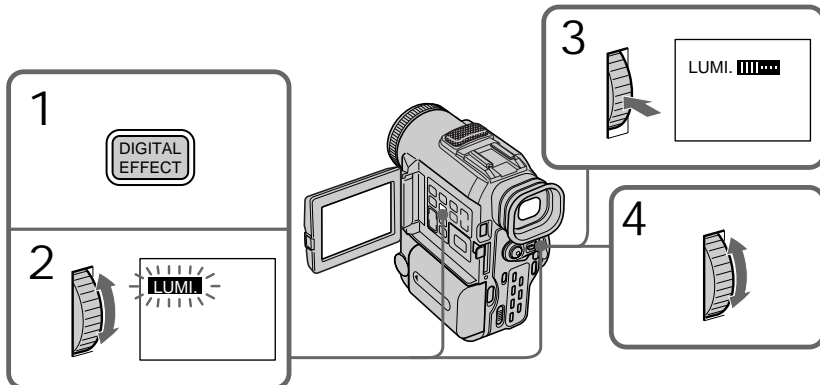

## Использование специальных эффектов – Цифровой эффект

- (1) В режиме ожидания/записи нажмите кнопку DIGITAL EFFECT. Появится индикатор цифрового эффекта.
- (2) Поверните диск SEL/PUSH EXEC для выбора режима нужного цифрового эффекта.  
Индикатор будет изменяться следующим образом:  
STILL ↔ FLASH ↔ LUMI. ↔ TRAIL ↔ SLOW SHTR ↔ OLD MOVIE
- (3) Нажмите диск SEL/PUSH EXEC. Высветится индикатор, и появятся полосы. В режимах STILL и LUMI. неподвижное изображение будет сохранено в памяти.
- (4) Поверните диск SEL/PUSH EXEC для регулировки изображения.

### Элементы для регулировки

STILL	Интенсивность неподвижного изображения, которое нужно наложить на подвижное изображение
FLASH	Интервал прерывистого движения
LUMI.	Цветовая гамма области неподвижного изображения, которую нужно заменить подвижным изображением
TRAIL	Время исчезновения побочного изображения
SLOW SHTR	Скорость затвора. Чем больше величина скорости затвора, тем медленнее скорость затвора.
OLD MOVIE	Не требуется никаких регулировок

Чем больше полос на экране, тем сильнее цифровой эффект. Полосы появляются в следующих режимах: STILL, FLASH, LUMI. и TRAIL.

## Using special effects – Digital effect

To cancel the digital effect  
Press DIGITAL EFFECT. The digital effect indicator disappears.

### Notes

- The following functions do not work during digital effect:
  - Fader
  - Low lux mode of PROGRAM AE
  - Photo recording
  - NightShot +Slow shutter
- The following function does not work in the slow shutter mode:
  - PROGRAM AE
- The following functions do not work in the old movie mode:
  - Wide mode
  - Picture effect
  - PROGRAM AE

When you turn the power off  
The digital effect will be automatically cancelled.

When recording in the slow shutter mode  
Auto focus may not be effective. Focus manually using a tripod.

### Shutter speed

Shutter speed number	Shutter speed
SLOW SHTR 1	1/25
SLOW SHTR 2	1/12
SLOW SHTR 3	1/6
SLOW SHTR 4	1/3

## Использование специальных эффектов – Цифровой эффект

### Для отмены цифрового эффекта

Нажмите кнопку DIGITAL EFFECT.  
Индикатор цифрового эффекта исчезнет.

### Примечания

- Следующие функции не работают при использовании цифрового эффекта:
  - Фейдер
  - Режим низкой освещенности PROGRAM AE
  - Фотосъемка
  - Ночная съемка +медленный затвор
- Нижеуказанная функция не работает в режиме медленного затвора:
  - PROGRAM AE
- Следующие функции не работают в режиме старинного кино:
  - Широкоэкранный режим
  - Эффект изображения
  - PROGRAM AE

### При выключении питания

Цифровой эффект будет автоматически отменен.

### При записи в режиме медленного затвора

Автоматическая фокусировка может быть не эффективной. Выполните фокусировку вручную, используя штатив.

### Скорость затвора

Величина скорости затвора		Скорость затвора	
SLOW SHTR 1		1/25	
SLOW SHTR 2		1/12	
SLOW SHTR 3		1/6	
SLOW SHTR 4		1/3	

# Using the PROGRAM AE function

You can select PROGRAM AE (Auto Exposure) mode to suit your specific shooting requirements.

## Spotlight mode

This mode prevents people's faces, for example, from appearing excessively white when shooting subjects lit by strong light in the theatre.

## Soft portrait mode

This mode brings out the subject while creating a soft background for subjects such as people or flowers.

## Sports lesson mode

This mode minimizes shake on fast-moving subjects such as in tennis or golf.

## Beach & ski mode

This mode prevents people's faces from appearing dark in strong light or reflected light, such as at a beach in midsummer or on a ski slope.

## Sunset & moon mode

This mode allows you to maintain atmosphere when you are recording sunsets, general night views, fireworks displays and neon signs.

## Landscape mode

This mode is for when you are recording distant subjects such as mountains and prevents your camcorder from focusing on glass or metal mesh in windows when you are recording a subject behind glass or a screen.

## Low lux mode

This mode makes subjects brighter in insufficient light.



# Использование функции PROGRAM AE

Режим PROGRAM AE (автоматическая экспозиция) можно выбирать в соответствии со специфическими требованиями к съемке.

## Режим прожекторного освещения

Данный режим позволяет выполнять съемку таким образом, чтобы лица людей не выглядели слишком бледными, например, при съемке объектов в театре, где часто применяется яркое освещение.

## Мягкий портретный режим

Этот режим позволяет выделить объект на мягком фоне и подходит для съемки, например людей или цветов.

## Режим спортивных состязаний

Этот режим позволяет уменьшить дрожание при съемке быстро движущихся объектов, например, в таких играх, как теннис или гольф.

## Пляжный и лыжный режим

Этот режим препятствует появлению темных лиц при съемке людей в местах с ярким освещением или отраженным светом, например, на пляже в разгар лета или на снежном склоне.

## Режим захода солнца и луны

Этот режим позволяет в точности отражать обстановку при съемке заката, общих ночных видов, фейерверков и неоновых реклам.

## Ландшафтный режим

Этот режим позволяет выполнять съемку отдаленных объектов, таких как горы, и предотвращает фокусировку видеокамеры на стекло или металлическую решетку на окнах, если запись выполняется через стекло или решетку.

## Режим низкой освещенности

Этот режим делает объекты ярче при недостаточном освещении.

## Using the PROGRAM AE function

- (1) In the standby or memory mode, select PROGRAM AE in  in the menu settings (p. 98).
- (2) Select the desired PROGRAM AE mode by turning the SEL/PUSH EXEC dial. The indicator changes as follows:

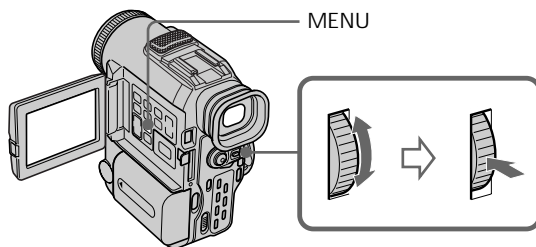
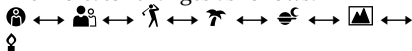

To turn the PROGRAM AE function off

Set PROGRAM AE to AUTO in the menu settings (p. 98).

### Notes

- In the spotlight, sports lesson and beach & ski modes, you cannot take close-ups. This is because your camcorder is set to focus only on subjects in the middle to far distance.
- In the sunset & moon and landscape modes, your camcorder is set to focus only on distant subjects.
- The following functions do not work in the PROGRAM AE mode:
  - Slow shutter
  - Old movie
- The following functions do not work in the low lux mode:
  - Digital effect
  - Overlap
- While setting the NIGHTSHOT to ON, the PROGRAM AE function does not work. (The indicator flashes.)
- While shooting in MEMORY mode, the low lux and sports lesson modes do not work. (The indicator flashes.)

While WHT BAL is set to AUTO in the menu settings

The white balance is adjusted even if the PROGRAM AE function is selected.

## Использование функции PROGRAM AE

- (1) В режиме ожидания или памяти выберите команду PROGRAM AE в  в установках меню (стр. 98).
- (2) Выберите нужный режим PROGRAM AE, повернув диск SEL/PUSH EXEC. Индикатор будет изменяться следующим образом:

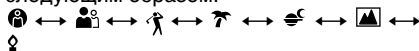

### Для выключения функции PROGRAM AE

Установите команду PROGRAM AE в положение AUTO в установках меню (стр. 98).

### Примечания

- В режимах прожекторного освещения, спортивных состязаний, а также в пляжном и лыжном режиме невозможно выполнять съемку крупным планом. Это объясняется тем, что видеокамера настроена для фокусировки только на объекты, находящиеся на среднем и дальнем расстояниях.
- В режиме захода солнца и луны, а также в ландшафтном режиме видеокамера настроена для фокусировки только на дальние объекты.
- Следующие функции не работают в режиме PROGRAM AE:
  - Медленный затвор
  - Старинное кино
- Следующие функции не работают в режиме низкой освещенности:
  - Цифровой эффект
  - Наложение изображения
- Когда функция ночной съемки NIGHTSHOT устанавливается в положение ON, функция PROGRAM AE не работает. (Индикатор будет мигать.)
- При съемке в режиме MEMORY режим низкой освещенности и режим спортивных состязаний не работают. (Индикатор будет мигать.)

**Когда команда WHT BAL установлена в положение AUTO в установках меню**

Баланс белого будет отрегулирован, даже если выбрана функция PROGRAM AE.



## Using the PROGRAM AE function

---

If you are recording under a discharge tube such as a fluorescent lamp, sodium lamp or mercury lamp

Flickering or changes in colour may occur in the following modes. If this happens, turn the PROGRAM AE function off.

- Soft portrait mode
- Sports lesson mode

## Использование функции PROGRAM AE

---

**Если запись выполняется при использовании газоразрядной, натриевой или ртутной лампы**

В следующих режимах могут возникнуть мерцание или изменения цветности. Если это произойдет, выключите функцию PROGRAM AE.

- Мягкий портретный режим
- Режим спортивных состязаний

## Adjusting the exposure manually

You can manually adjust and set the exposure. Adjust the exposure manually in the following cases:

- The subject is backlit
- Bright subject and dark background
- To record dark pictures (e.g. night scenes) faithfully

- (1) In the standby/playback/memory mode, press EXPOSURE. The exposure indicator appears.
- (2) Turn the SEL/PUSH EXEC dial to adjust the brightness.

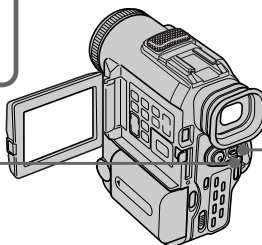
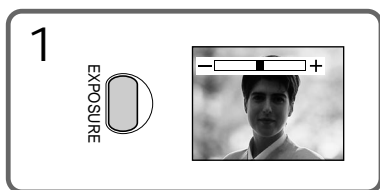

To return to the automatic exposure mode Press EXPOSURE again.

### Note

When you adjust the exposure manually, the backlight function does not work.

If you change the PROGRAM AE mode or slide NIGHTSHOT to ON Your camcorder automatically returns to the automatic exposure mode.

## Регулировка экспозиции вручную

Экспозицию можно отрегулировать и установить вручную. Выполняйте ручную регулировку экспозиции в следующих случаях:

- Объект на фоне задней подсветки
- Яркий объект на темном фоне
- Для записи темных изображений (например, ночных эпизодов) с большой достоверностью

- (1) В режиме ожидания/воспроизведения/памяти нажмите кнопку EXPOSURE. Появится индикатор экспозиции.
- (2) Поверните диск SEL/PUSH EXEC для регулировки яркости.

### Для возврата в режим автоматической экспозиции

Нажмите кнопку EXPOSURE еще раз.

### ПРИМЕЧАНИЕ

При выполнении регулировки экспозиции ручную функцию задней подсветки не работает.

### При изменении режима PROGRAM AE или перемещении переключателя NIGHTSHOT в положение ON

Видеокамера автоматически вернется в режим автоматической экспозиции.

## Focusing manually

You can gain better results by manually adjusting the focus in the following cases:

- The autofocus mode is not effective when shooting
  - subjects through glass coated with water droplets
  - horizontal stripes
  - subjects with little contrast with backgrounds such as walls and sky
- When you want to change the focus from a subject in the foreground to a subject in the background
- Shooting a stationary subject when using a tripod



- (1) Press FOCUS lightly in the standby/recording/memory mode. The  indicator appears on the LCD screen or in the viewfinder.
- (2) Turn the focus ring to sharpen focus.

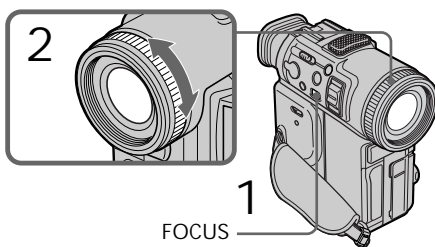

## Фокусировка вручную



Можно получить улучшенные результаты путем регулировки фокусировки вручную в следующих случаях:

- Режим автоматической фокусировки является неэффективным при выполнении съемки
  - объектов через стекло, покрытое каплями
  - горизонтальных полос
  - объектов с малой контрастностью на таком фоне, как стена или небо
- Если нужно выполнить изменение фокусировки с объекта на переднем плане на объект на заднем плане
- При выполнении съемки неподвижных объектов с использованием штатива

- (1) Нажмите слегка кнопку FOCUS в режиме ожидания/записи/памяти. На экране ЖКД или в видоискателе появится индикатор .
- (2) Поверните кольцо фокусировки для получения четкой фокусировки.

## Focusing manually

---



To return to the autofocus mode  
Press FOCUS lightly to turn off the ,  or  indicator.

To record distant subjects  
Press FOCUS deeper (INFINITY). Your camcorder focuses on distant subjects and the  indicator appears. When you release FOCUS, your camcorder returns to the manual focus mode. Use this mode when your camcorder focuses on near objects even though you are trying to shoot a distant object.

---



To obtain correct focus  
First, focus a subject with the power zoom lever moved toward the “T” (telephoto) position, then adjust the zoom.

When you shoot close to the subject  
Focus at the end of the “W” (wide-angle) position.

 changes as follows:  
 when recording a distant subject.  
 when the subject is too close to focus on.

## Фокусировка вручную

---



**Для возврата в режим автоматической фокусировки**  
Нажмите слегка кнопку FOCUS для отключения индикаторов ,  или .

**Для съемки удаленных объектов**  
Нажмите кнопку FOCUS сильнее (INFINITY). Видеокамера выполнит фокусировку на удаленные объекты, и появится индикатор . Если отпустить кнопку FOCUS, видеокамера вернется в режим ручной фокусировки. Используйте этот режим в том случае, когда видеокамера выполняет фокусировку на ближние объекты, даже если Вы пытаетесь выполнить съемку отдаленного объекта.

---

**Для получения правильной фокусировки**  
Сначала наведите фокус на объект, когда рычажок приводного вариообъектива перемещен в направлении положения “Т” (телефото), затем отрегулируйте наезд видеокамеры.

**При съемке объекта с близкого расстояния**  
Выполните фокусировку в конце положения “W” (широкоугольное).

**Индикатор  будет изменяться следующим образом:**  
 при записи удаленных объектов.  
 если объект находится слишком близко, чтобы выполнить фокусировку на него.

## — Advanced Playback Operations — Playing back a tape with picture effects

During playback, you can process a scene using the picture effect functions: NEG. ART, SEPIA, B&W and SOLARIZE.

In the playback/playback pause mode, select the desired picture effect mode in the menu settings (p. 98).

For details of each picture effect function, see page 50.

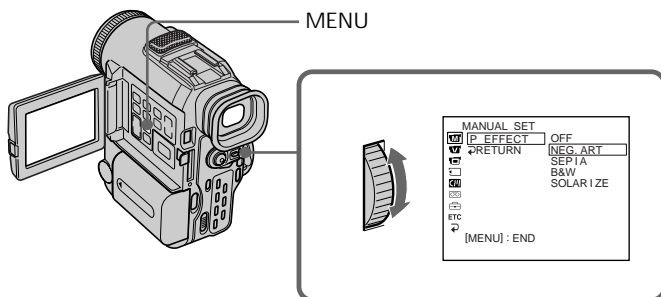

To cancel the picture effect function

Set P EFFECT to OFF in the menu settings (p. 98).

### Notes

- You cannot process the picture that is input from other equipment using the picture effect function.
- To record pictures that you have processed using the picture effect function, record the pictures on the VCR, using your camcorder as a player.

Pictures processed by the picture effect function

Pictures processed by the picture effect function are not output through the DV IN/OUT jack.

When you set the POWER switch to OFF or stop playing back

The picture effect function is automatically cancelled.

## — Усовершенствованные операции воспроизведения — Воспроизведение ленты с эффектами изображения

Во время воспроизведения можно видоизменять изображение с помощью функций эффектов изображения: NEG. ART, SEPIA, B&W и SOLARIZE.

В режиме воспроизведения/паузы воспроизведения выберите нужный эффект изображения в установках меню (стр. 98).

Подробные сведения по каждой функции эффектов изображения приведены на стр. 50.

### Для отмены функции эффектов изображения

Установите команду P EFFECT в положение OFF в установках меню (стр. 98).

### Примечания

- Введенные с другой аппаратуры изображения, невозможно изменять с помощью функции эффектов изображения.
- Для записи изображений, которые были видоизменены с помощью функции эффектов изображения, запишите изображения на видеомагнитофон, используя видеокамеру в качестве плеера.

### Изображения, видоизмененные с помощью функции эффектов изображения

Изображения, видоизмененные с помощью функции эффектов изображения, не передаются через гнездо входа/выхода DV IN/OUT.

### При установке переключателя POWER в положение OFF или остановке воспроизведения

Функция эффектов изображения будет автоматически отменена.

# Playing back a tape with digital effects

During playback, you can process a scene using the digital effect functions: STILL, FLASH, LUMI. and TRAIL.

- (1) In the playback/playback pause mode, press DIGITAL EFFECT and turn the SEL/PUSH EXEC dial until the desired digital effect indicator (STILL, FLASH, LUMI. or TRAIL) flashes.
- (2) Press the SEL/PUSH EXEC dial. The digital effect indicator lights up and the bars appear. In the STILL or LUMI. mode, the picture is captured and is stored in memory as a still picture at the time you press the SEL/PUSH EXEC dial.
- (3) Turn the SEL/PUSH EXEC dial to adjust the effect.  
For details of each digital effect function, see page 52.

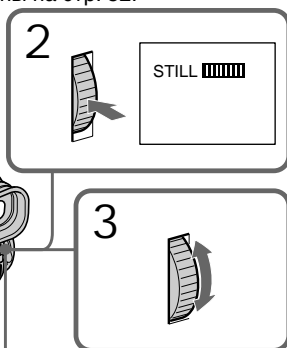
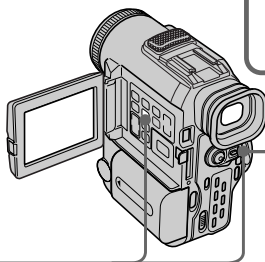
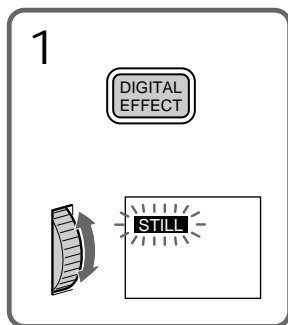

To cancel the digital effect function Press DIGITAL EFFECT.

## Notes

- You cannot process the picture that is input from other equipment using the digital effect function.
- To record pictures that you have processed using the digital effect, record the pictures on the VCR, using your camcorder as a player.

Pictures processed by the digital effect function

Pictures processed by the digital effect function are not output through the DV IN/OUT jack.

When you set the POWER switch to OFF or stop playing back

The digital effect function is automatically cancelled.

# Воспроизведение ленты с цифровыми эффектами

Во время воспроизведения можно видоизменять изображение с помощью функций цифровых эффектов: STILL, FLASH, LUMI. и TRAIL.

- (1) В режиме воспроизведения/паузы воспроизведения нажмите кнопку DIGITAL EFFECT и поворачивайте диск SEL/PUSH EXEC до тех пор, пока не начнет мигать индикатор нужного цифрового эффекта (STILL, FLASH, LUMI. или TRAIL).
- (2) Нажмите диск SEL/PUSH EXEC. Висветится индикатор цифрового эффекта, и появятся полосы. В режиме STILL или LUMI. во время нажатия диска SEL/PUSH EXEC изображение снимается и сохраняется в память как неподвижное изображение.
- (3) Поверните диск SEL/PUSH EXEC для регулировки изображения. Подробные сведения по каждой функции цифровых эффектов приведены на стр. 52.

## Для отмены функции цифровых эффектов

Нажмите кнопку DIGITAL EFFECT.

## Примечания

- Введенные с другой аппаратуры изображения, невозможно изменять с помощью функции цифровых эффектов изображения.
  - Для записи изображений, которые были видоизменены с помощью функции цифровых эффектов, запишите изображения на видеоманитон, используя видеокамеру в качестве плеера.
- Изображения, видоизмененные с помощью функции цифровых эффектов**  
Изображения, видоизмененные с помощью функции цифровых эффектов, не передаются через гнездо входа/выхода DV IN/OUT.

**При установке переключателя POWER в положение OFF или остановке воспроизведения**

Функция цифровых эффектов будет автоматически отменена.

# Quickly locating a scene using the zero set memory function

Your camcorder rewinds or advances the tape to locate the desired scene, and the searching automatically stops at the scene having a tape counter value of "0:00:00." You can do this with the Remote Commander.

- (1) In the playback mode, press DISPLAY if the counter is not on the LCD screen or in the viewfinder.
- (2) Press ZERO SET MEMORY at the point you want to locate later. The tape counter shows "0:00:00" and the ZERO SET MEMORY indicator flashes.
- (3) Press ■ when you want to stop playback.
- (4) Press ◀◀ to rewind the tape to the tape counter's zero point. The tape stops automatically when the tape counter reaches approximately zero. The ZERO SET MEMORY indicator disappears and the time code appears.
- (5) Press ▶▶. Playback starts.

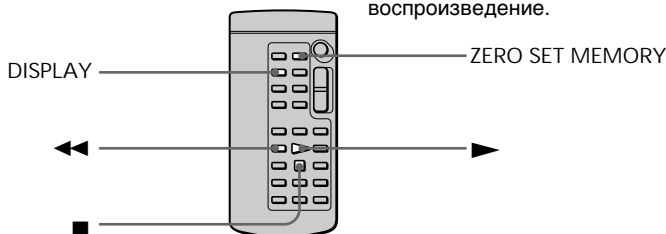

## Notes

- When you press ZERO SET MEMORY again before rewinding the tape, the zero set memory function will be cancelled.
- There may be a discrepancy of several seconds from the time code.
- The zero set memory function may not work when there is a blank portion between pictures on a tape.

ZERO SET MEMORY functions also in the recording standby mode

When you insert a scene in the middle of a recorded tape, press ZERO SET MEMORY at the point you want to end the insertion. Rewind the tape to the insert start point, and start recording. Recording stops automatically at the tape counter zero point. Your camcorder returns to the standby mode.

# Быстрое отыскание эпизода с помощью функции памяти нулевой отметки

Видеокамера перематывает ленту назад или вперед для отыскания нужного эпизода с автоматической остановкой поиска на эпизоде, где показание счетчика ленты - "0:00:00." Это можно делать с помощью пульта дистанционного управления.

- (1) В режиме воспроизведения нажмите кнопку DISPLAY, если на экране ЖКД или в видискателе отсутствует счетчик.
- (2) Нажмите кнопку ZERO SET MEMORY в том месте, которое нужно найти позже. Показание счетчика станет равным "0:00:00", и начнет мигать индикатор ZERO SET MEMORY.
- (3) Нажмите кнопку ■, когда нужно остановить воспроизведение.
- (4) Нажмите кнопку ◀◀ для ускоренной перемотки ленты назад к нулевой точке счетчика ленты. Лента остановится автоматически, если счетчик достигнет приблизительно нулевой отметки. Индикатор ZERO SET MEMORY исчезнет, и появится код времени.
- (5) Нажмите кнопку ▶▶. Начнется воспроизведение.

## Примечания

- Если еще раз нажать кнопку ZERO SET MEMORY до начала обратной перемотки ленты, то функция памяти нулевой отметки будет отменена.
- Между кодом времени и действительным временем может быть расхождение в несколько секунд.
- Функция памяти нулевой отметки может не работать в том случае, если имеется незаписанный участок между изображениями на ленте.

## Функция ZERO SET MEMORY работает также в режиме готовности записи

При вставке эпизода в середину записанной ленты, нажмите кнопку ZERO SET MEMORY в том месте, где нужно закончить вставку эпизода. Перемотайте ленту к месту начала вставки эпизода и начните запись. Запись остановится автоматически в месте нулевой отметки счетчика. Видеокамера вернется в режим ожидания.



# Searching the boundaries of recorded tape by title – Title search

CM only

If you use a tape with cassette memory, you can search for the boundaries of recorded tape by title (Title search)(p. 154). Use the Remote Commander for this operation.

- (1) Set the POWER switch to VTR.
- (2) Set CM SEARCH in  to ON in the menu settings (p. 98). Default setting is ON.
- (3) Press SEARCH MODE on the Remote Commander repeatedly, until the title search indicator appears.

The indicator changes as follows:  
TITLE SEARCH → DATE SEARCH → PHOTO SEARCH → PHOTO SCAN → no indicator

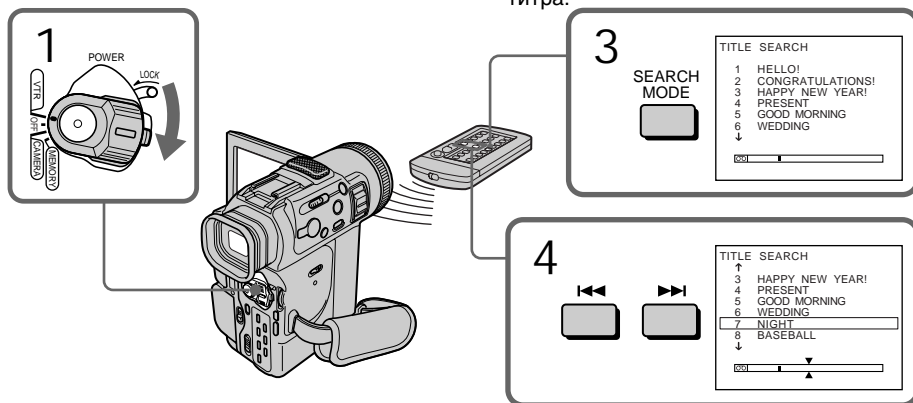

- (4) Press  or  on the Remote Commander to select the title for playback. Your camcorder automatically starts playback of the scene having the title that you selected.



To stop searching  
Press .

If you use a tape without cassette memory  
You cannot superimpose or search a title.

In the  mark

- The bar in the  mark indicates the present point on the tape.
- The X mark in the  indicates the actual point you are trying to search.



If a tape has a blank portion between recorded portions

The title search function may not work correctly.

# Поиск границ записи на ленте по титру – Поиск титра

CM only

При использовании ленты с кассетной памятью можно выполнить поиск границ записи на ленте по титру (**поиск титра**)(стр. 154). Для этой операции используйте пульт дистанционного управления.



- (1) Установите переключатель POWER в положение VTR.
- (2) Установите команду CM SEARCH в  в положение ON в установках меню (стр. 98). Установкой по умолчанию является ON.
- (3) Нажимайте кнопку SEARCH MODE на пульте дистанционного управления неоднократно до тех пор, пока не появится индикатор поиска титра. Индикатор будет изменяться следующим образом:  
TITLE SEARCH → DATE SEARCH → PHOTO SEARCH → PHOTO SCAN → без индикации
- (4) Нажмите кнопку  или  на пульте дистанционного управления, чтобы выбрать титр для воспроизведения. Видеокамера автоматически начнет воспроизведение эпизода с выбранного титра.

Для остановки поиска  
Нажмите кнопку .

При использовании ленты без кассетной памяти

Невозможно выполнять наложение или поиск титра.

В индикаторе  mark

- Полоса в индикаторе  указывает текущее место на ленте.
- Метка X в индикаторе  указывает текущее место поиска.

Если на записанной ленте имеются незаписанные участки

Функция поиска титра может работать неправильно.





# Searching a recording by date – Date search

You can automatically search for the point where the recording date changes and start playback from that point (Date search). Use a tape with cassette memory for convenience. Use the Remote Commander for this operation.

Use this function to check where recording dates change or to edit the tape at each recording date.

## Searching for the date by using cassette memory

You can use this function only when playing back a tape with cassette memory (p. 154).

- (1) Set the POWER switch to VTR.
- (2) Set CM SEARCH in  to ON in the menu settings (p. 98). Default setting is ON.
- (3) Press SEARCH MODE on the Remote Commander repeatedly, until the date search indicator appears. The indicator changes as follows:  
TITLE SEARCH → DATE SEARCH → PHOTO SEARCH → PHOTO SCAN → no indicator
- (4) Press  or  on the Remote Commander to select the date for playback. Your camcorder automatically starts playback at the beginning of the selected date.

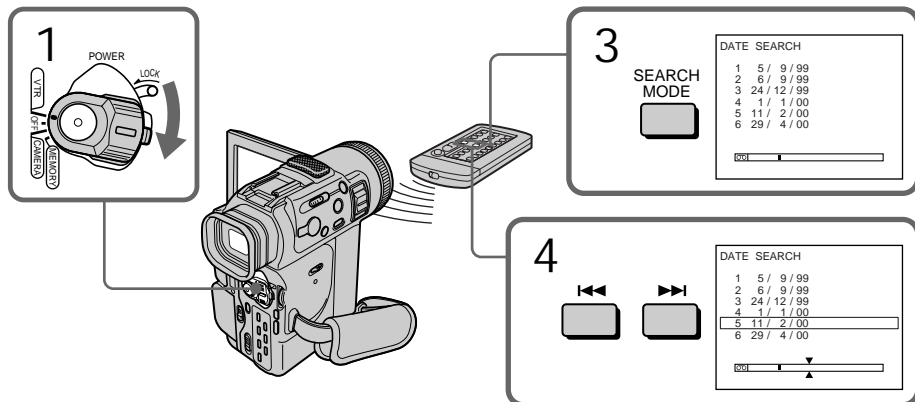



To stop searching  
Press .

# Поиск записи по дате – Поиск даты

Можно автоматически выполнять поиск места, где изменяется дата записи и начинать воспроизведение с этого места (**поиск даты**). Пользуйтесь для удобства лентой с кассетной памятью. Для этой операции используйте пульт дистанционного управления. Используйте эту функцию для проверки, где изменяются даты записи, или выполнения монтажа ленты в каждом месте даты записи.

## Поиск даты с помощью кассетной памяти

Эту функцию можно использовать только при воспроизведении ленты с кассетной памятью (стр. 154).

- (1) Установите переключатель POWER в положение VTR.
- (2) Установите команду CM SEARCH в  в положение ON в установках меню (стр. 98). Установкой по умолчанию является ON.
- (3) Нажимайте кнопку SEARCH MODE на пульте дистанционного управления неоднократно до тех пор, пока не появится индикатор поиска даты. Индикатор будет изменяться следующим образом:  
TITLE SEARCH → DATE SEARCH → PHOTO SEARCH → PHOTO SCAN → без индикации
- (4) Нажмите кнопку  или  на пульте дистанционного управления, чтобы выбрать дату для воспроизведения. Видеокамера автоматически начнет воспроизведение с выбранной даты.



Для остановки поиска  
Нажмите кнопку .

## Searching a recording by date – Date search

### Note

If one day's recording is less than two minutes, your camcorder may not accurately find the point where the recording date changes.

In the  mark

- The bar in the  mark indicates the present point on the tape.
- The **X** mark in the  indicates the actual point you are trying to search.

If a tape has a blank portion between recorded portions

The date search function may not work correctly.

### Cassette memory





The tape cassette memory can hold six recording date data. If you search the date among seven or more data, see “Searching for the date without using cassette memory” below.

### Searching for the date without using cassette memory

- (1) Set the POWER switch to VTR.
- (2) Set CM SEARCH in  to OFF in the menu settings (p. 98). If using a tape without cassette memory, skip this step.
- (3) Press SEARCH MODE on the Remote Commander repeatedly, until the date search indicator appears.

The indicator changes as follows:

DATE SEARCH → PHOTO SEARCH → PHOTO SCAN → no indicator

- (4) Press  on the Remote Commander to search for the previous date or press  on the Remote Commander to search for the next date. Your camcorder automatically starts playback at the point where the date changes. Each time you press  or , your camcorder searches for the previous or next date.

To stop searching



Press .

## Поиск записи по дате – Поиск даты

### ПРИМЕЧАНИЕ

Если продолжительность записи в течение одного дня менее двух минут, видеокамера может не точно найти место, где дата записи изменяется.

### В индикаторе

- Полоса в индикаторе  указывает текущее место на ленте.
- Метка **X** в индикаторе  указывает текущее место поиска.





### Если на записанной ленте имеются незаписанные участки

Функция поиска даты может работать неправильно.

### Кассетная память

Кассетная память на ленте позволяет вместить до шести дат записи. Если выполняется поиск даты записи при наличии семи и более дат, см. раздел “Поиск даты без использования кассетной памяти”.

### Поиск даты без использования кассетной памяти

- (1) Установите переключатель POWER в положение VTR.
- (2) Установите команду CM SEARCH в  в положение OFF в установках меню (стр. 98). При использовании ленты без кассетной памяти пропустите этот пункт.
- (3) Нажимайте кнопку SEARCH MODE на пульте дистанционного управления неоднократно до тех пор, пока не появится индикатор поиска даты. Индикатор будет изменяться следующим образом:  
DATE SEARCH → PHOTO SEARCH → PHOTO SCAN → без индикации
- (4) Нажмите кнопку  на пульте дистанционного управления для поиска предыдущей даты или нажмите кнопку  на пульте дистанционного управления для поиска следующей даты. Видеокамера автоматически начнет воспроизведение в том месте, где дата изменяется. Всякий раз при нажатии кнопки  или  видеокамера выполняет поиск предыдущей или следующей даты.

### Для остановки поиска



Нажмите кнопку .

# Searching for a photo – Photo search/Photo scan

You can search for a still picture you have recorded on a mini DV tape (photo search). You can also search for still pictures one after another and display each picture for five seconds automatically regardless of cassette memory (photo scan). Use the Remote Commander for these operations. Use this function to check or edit still pictures.

## Searching for a photo by using cassette memory

You can use this function only when playing back a tape with cassette memory (p. 154).

- (1) Set the POWER switch to VTR.
- (2) Set CM SEARCH in  to ON in the menu settings (p. 98). Default setting is ON.
- (3) Press SEARCH MODE on the Remote Commander repeatedly, until the photo search indicator appears. The indicator changes as follows: TITLE SEARCH → DATE SEARCH → PHOTO SEARCH → PHOTO SCAN → no indicator
- (4) Press  or  on the Remote Commander to select the date for playback. Your camcorder automatically starts playback of the photo having the date that you selected.

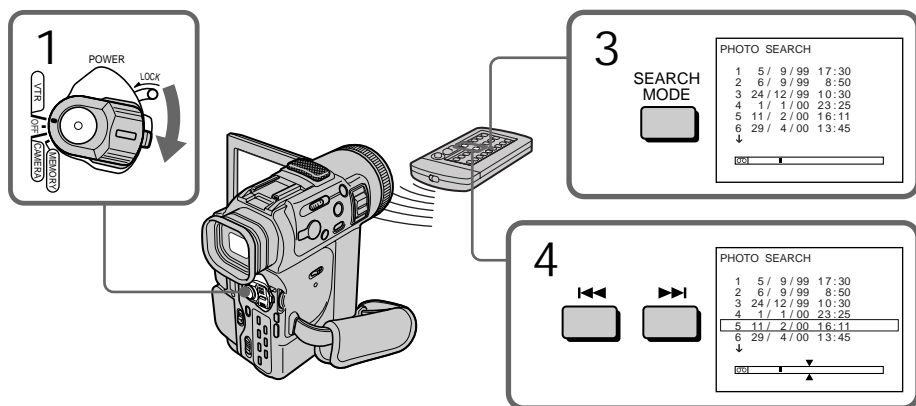



# Поиск фото – Фотопоиск/Фотосканирование

Можно выполнить поиск неподвижного изображения, записанного на ленте DV (фотопоиск).

Можно также выполнять поиск неподвижных изображений поочередно и отображать каждое из них в течение пяти секунд, независимо от кассетной памяти (фотосканирование). Для этих операций используйте пульт дистанционного управления. Используйте эту функцию для проверки или монтажа неподвижных изображений.

## Поиск фото без использования кассетной памяти



Эту функцию можно использовать только при воспроизведении ленты с кассетной памятью (стр. 154).

- (1) Установите переключатель POWER в положение VTR.
- (2) Установите команду CM SEARCH в  в положение ON в установках меню (стр. 98). Установкой по умолчанию является ON.
- (3) Нажимайте кнопку SEARCH MODE на пульте дистанционного управления неоднократно до тех пор, пока не появится индикатор поиска фото. Индикатор будет изменяться следующим образом: TITLE SEARCH → DATE SEARCH → PHOTO SEARCH → PHOTO SCAN → без индикации
- (4) Нажмите кнопку  или  на пульте дистанционного управления, чтобы выбрать дату для воспроизведения. Видеокамера автоматически начнет воспроизведение фото с выбранной даты.

## Searching for a photo – Photo search/Photo scan

To stop searching  
Press ■.





In the  mark

- The bar in the  mark indicates the present point on the tape.
- The X mark in the  indicates the actual point you are trying to search.

If a tape has a blank portion between recorded portions  
The photo search function may not work correctly.

The available number of photos that can be searched using the cassette memory  
The available number is up to 12 photos.  
However, you can search 13 photos or more using the scanning photo function.

### Searching for a photo without using cassette memory



- (1) Set the POWER switch to VTR.
- (2) Set CM SEARCH in  to OFF in the menu settings (p. 98).
- (3) Press SEARCH MODE on the Remote Commander repeatedly, until the photo search indicator appears.  
The indicator changes as follows:  
DATE SEARCH → PHOTO SEARCH → PHOTO SCAN → no indicator
- (4) Press  or  on the Remote Commander to select the photo for playback. Each time you press  or , your camcorder searches for the previous or next photo.  
Your camcorder automatically starts playback of the photo.

To stop searching  
Press ■.

## Поиск фото – Фотопоиск/Фотосканирование

Для остановки поиска  
Нажмите кнопку ■.

В индикаторе 

- Полоса в индикаторе  указывает текущее место на ленте.
- Метка X в индикаторе  указывает текущее место поиска.

Если на записанной ленте имеются незаписанные участки  
Функция фотопоиска может работать неправильно.

Доступное количество фото для поиска с помощью кассетной памяти  
Доступное количество - максимум 12 фото.  
Однако можно выполнять поиск 13 и более фото с помощью функции фотосканирования.

### Поиск фото без использования кассетной памяти

- (1) Установите переключатель POWER в положение VTR.
- (2) Установите команду CM SEARCH в  в положение OFF в установках меню (стр. 98).
- (3) Нажимайте кнопку SEARCH MODE на пульте дистанционного управления неоднократно до тех пор, пока не появится индикатор поиска фото.  
Индикатор будет изменяться следующим образом:  
DATE SEARCH → PHOTO SEARCH → PHOTO SCAN → без индикации
- (4) Нажмите кнопку  или  на пульте дистанционного управления, чтобы выбрать фото для воспроизведения. Всякий раз при нажатии кнопки  или  видеокамера выполняет поиск предыдущего или следующего фото. Видеокамера автоматически начнет воспроизведение фото.

Для остановки поиска  
Нажмите кнопку ■.

### Scanning photo

- (1) Set the POWER switch to VTR.
- (2) Press SEARCH MODE on the Remote Commander repeatedly, until the photo scan indicator appears.  
The indicator changes as follows:  
TITLE SEARCH → DATE SEARCH → PHOTO SEARCH → PHOTO SCAN → no indicator
- (3) Press **◀◀** or **▶▶** on the Remote Commander.  
Each photo is played back for about five seconds automatically.

### Сканирование фото

- (1) Установите переключатель POWER в положение VTR.
- (2) Нажимайте кнопку SEARCH MODE на пульте дистанционного управления неоднократно до тех пор, пока не появится индикатор поиска фотосканирования.  
Индикатор будет изменяться следующим образом:  
TITLE SEARCH → DATE SEARCH → PHOTO SEARCH → PHOTO SCAN → без индикации
- (3) Нажмите кнопку **◀◀** или **▶▶** на пульте дистанционного управления.  
Каждое фото будет автоматически отображаться в течении приблизительно пяти секунд.

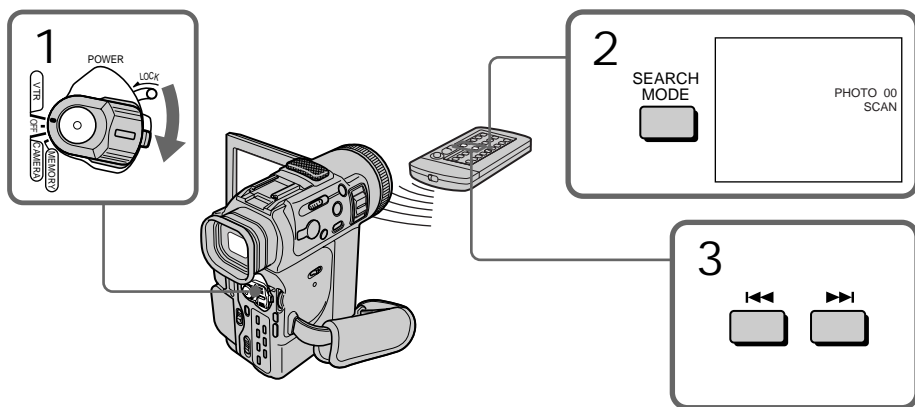

To stop scanning  
Press **■**.

Для остановки сканирования  
Нажмите кнопку **■**.

## Dubbing a tape

Using the A/V connecting cable  
Connect your camcorder to the VCR using the A/V connecting cable supplied with your camcorder.

Set the input selector on the VCR to LINE, if available.

- (1) Insert a blank tape (or a tape you want to record over) into the VCR, and insert the recorded tape into your camcorder.
- (2) Set the input selector on the VCR to LINE. For details, refer to the operating instructions of the VCR.
- (3) Set the POWER switch to VTR.
- (4) Play back the recorded tape on your camcorder.
- (5) Start recording on the VCR. For details, refer to the operating instructions of the VCR.

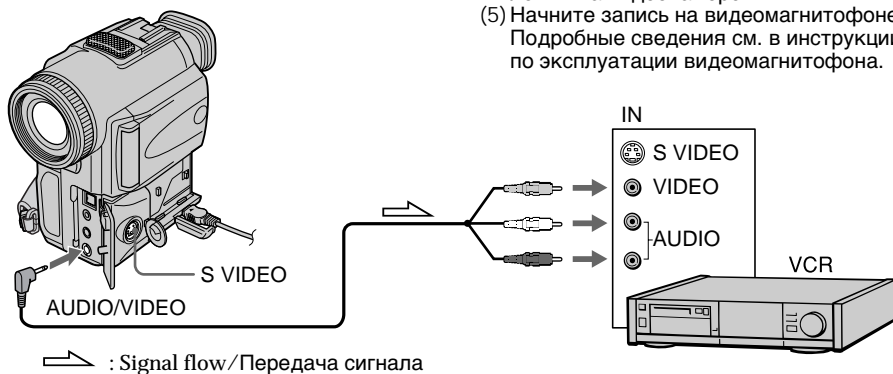

When you have finished dubbing a tape

Press **■** on both your camcorder and the VCR.

Before a dubbing

Set DISPLAY to LCD in the menu settings. (Default setting is LCD.)

Be sure to clear the indicators from the screen

If they are displayed, press the following buttons not to record the indicators on the dubbed tape:

- The DISPLAY button
- The DATA CODE button on the Remote Commander
- The SEARCH MODE button on the Remote Commander

## Перезапись ленты

### Использование соединительного кабеля аудио/видео

Подсоедините видеокамеру к видеомаягнитофону с помощью соединительного кабеля аудио/видео, который прилагается к видеокамере. Установите селектор входного сигнала на видеомаягнитофоне в положение LINE, если таковое имеется.

- (1) Вставьте незаписанную ленту (или ленту, на которую нужно выполнить запись) в видеомаягнитофон, а записанную ленту - в видеокамеру.
- (2) Установите селектор входного сигнала на видеомаягнитофоне в положение LINE. Подробные сведения см. в инструкции по эксплуатации видеомаягнитофона.
- (3) Установите переключатель POWER в положение VTR.
- (4) Начните воспроизведение записанной ленты на видеокамере.
- (5) Начните запись на видеомаягнитофоне. Подробные сведения см. в инструкции по эксплуатации видеомаягнитофона.

### Когда перезапись ленты закончена

Нажмите кнопку **■** на видеокамере и на видеомаягнитофоне.

### Перед перезаписью

Установите параметр DISPLAY в положение LCD в установках меню. (Установкой по умолчанию является ЖКД.)

### Обязательно отключите индикаторы на экране

Если они отображаются, нажмите следующие кнопки, чтобы не записывать индикаторы на перезаписываемую ленту:

- Кнопка DISPLAY
- Кнопка DATA CODE на пульте дистанционного управления
- Кнопка SEARCH MODE на пульте дистанционного управления

## Dubbing a tape

You can edit on VCRs that support the following systems

**8** 8 mm, **Hi8** Hi8, **D** Digital8, **VHS** VHS, **S-VHS** S-VHS, **VHS-C** VHSC, **S-VHS-C** S-VHSC, **B** Betamax, **Mini DV** mini DV or **DV** DV

If your VCR is a monaural type

Connect the yellow plug of the A/V connecting cable to the video input jack and the white or the red plug to the audio input jack on the VCR or the TV. When the white plug is connected, the left channel audio is output, and the red plug is connected, the right channel audio is output.

Connect using an S video cable (not supplied) to obtain high-quality pictures. With this connection, you do not need to connect the yellow (video) plug of the A/V connecting cable.

Connect an S video cable (not supplied) to the S video jacks of both your camcorder and the VCR.

This connection produces higher quality DV format pictures.

Using the i.LINK cable (DV connecting cable)

Simply connect the i.LINK cable (DV connecting cable) (not supplied) to **i** DV IN/OUT and to DV IN/OUT of the DV products. With digital-to-digital connection, video and audio signals are transmitted in digital form for high-quality editing. You cannot dub the titles, display indicators or the contents of cassette memory.

Set the input selector on the VCR to the DV input position if the VCR is equipped with the input selector.

## Перезапись ленты

**Монтаж можно выполнять на видеомагнитофонах, которые поддерживают следующие системы**  
**8** 8 мм, **Hi8** Hi8, **D** Digital8, **VHS** VHS, **S-VHS** S-VHS, **VHS-C** VHSC, **S-VHS-C** S-VHSC, **B** Betamax, **Mini DV** мини DV или **DV** DV

### Если видеомагнитофон монофонического типа

Подсоедините желтый штекер соединительного кабеля аудио/видео к входному гнезду видеосигнала, а белый или красный штекер к входному гнезду аудиосигнала на видеомагнитофоне или телевизоре. Если подсоединен белый штекер, то звук будет выводиться на левый канал, а если красный - то на правый.

### Соединение с помощью видеокабеля S (не входит в комплект) для получения высококачественных изображений

При таком соединении не понадобится подсоединять желтый штекер (видео) соединительного кабеля аудио/видео. Подсоедините видеокабель S (не входит в комплект) к видеогнездам S на видеокамере и видеомагнитофоне. Это соединение позволяет получить высококачественное изображение формата DV.

### Использование кабеля i.LINK (соединительный кабель DV)

Просто подсоедините кабель i.LINK (соединительный кабель DV) (не входит в комплект) к гнезду **i** DV IN/OUT и гнезду DV IN/OUT аппаратов DV. С помощью цифрового соединения видео- и аудиосигналы передаются в цифровом виде для последующего высококачественного монтажа. Титры, индикаторы на дисплее или содержание кассетной памяти перезаписывать невозможно.

Установите селектор входного сигнала на видеомагнитофоне в положение входа DV, если таковой имеется на видеомагнитофоне.

## Dubbing a tape

- (1) Insert a blank tape (or a tape you want to record over) into the VCR, and insert the recorded tape into your camcorder.
- (2) Set the POWER switch to VTR.
- (3) Play back the recorded tape on your camcorder.
- (4) Start recording on the VCR.

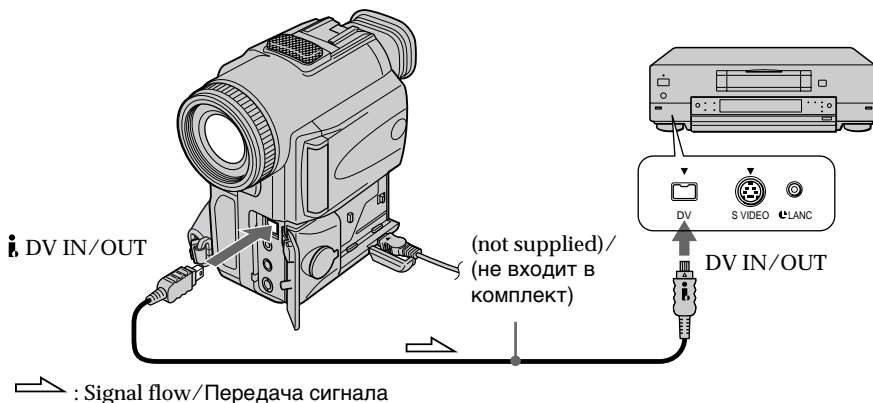

When you have finished dubbing a tape  
Press **■** on both your camcorder and the VCR.

You can connect one VCR only using the  
i.LINK cable (DV connecting cable)

Pictures processed by the digital effect  
function  
Pictures processed by the digital effect  
function are not output through the **i** DV IN/  
OUT jack.

If you record a playback pause picture with  
the **i** DV IN/OUT jack  
The recorded picture becomes rough. And  
when you play back the picture using the other  
video equipment, the picture may jitter.

## Перезапись ленты

- (1) Вставьте незаписанную ленту (или ленту, на которую нужно выполнить запись) в видеомаягнитофон, а записанную ленту - в видеокамеру.
- (2) Установите переключатель POWER в положение VTR.
- (3) Начните воспроизведение записанной ленты на видеокамере.
- (4) Начните запись на видеомаягнитофоне.

**Когда перезапись ленты закончена**  
Нажмите кнопку **■** на видеокамере и на видеомаягнитофоне.

**С помощью кабеля i.LINK (соединительный кабель DV) можно подсоединить только один видеомаягнитофон**

**Изображения, видеоизмененные с помощью функции цифровых эффектов**  
Изображения, видеоизмененные с помощью функции цифровых эффектов, не передаются через гнездо входа/выхода **i** DV IN/OUT.

**При записи неподвижного изображения с помощью гнезда **i** DV IN/OUT**  
Записываемое изображение становится неровным. При воспроизведении изображения на другой видеоаппаратуре оно может дрожать.



## Editing partially on a DV tape – DV synchro-editing

---

By simply selecting the scenes to edit, you can duplicate the desired portion on a tape, using other equipment connected with an i.LINK cable (DV connecting cable) (not supplied).

The scenes can be selected by frame. You can also use the Remote Commander for this operation. Since your camcorder exchanges digital signals, you can edit with little audio and video deterioration.

You cannot duplicate titles, display indicators, or the contents of cassette memory.

The connection is the same as on page 72.

## Монтаж по частям на ленту DV – Синхронный монтаж DV

---

Выбирая эпизоды для монтажа, можно выполнять перезапись нужных участков на ленту, используя другую аппаратуру, подсоединенную с помощью кабеля i.LINK (соединительный кабель DV) (не входит в комплект). Эпизоды можно выбирать по кадрам. Для этой операции можно также использовать пульт дистанционного управления. Так как видеокамера обменивается цифровыми сигналами, монтаж можно выполнять лишь с незначительным ухудшением звука и видеоизображений.

Титры, индикаторы на дисплее или содержание кассетной памяти перезаписывать невозможно.

Данное соединение аналогично описанному на стр. 72.

#### Preparing the editing

- (1) Insert a recorded tape into your camcorder and insert a blank tape (or a tape you want to record over) into the DV product.
- (2) Connect your camcorder to the DV product with an i.LINK cable (DV connecting cable).
- (3) Set the POWER switch on your camcorder to VTR.
- (4) Set the input selector to DV input on the DV product. If the DV product is another DV camcorder, set its POWER switch to VTR.
- (5) Press MENU to display the menu.
- (6) Turn the SEL/PUSH EXEC dial to select **ETC**, then press the dial.
- (7) Turn the SEL/PUSH EXEC dial to select DV EDITING, then press the dial.

#### Setting the editing in point

- (8) Using the video control buttons, locate the point where you want to start editing, then press **II** to set your camcorder in the playback pause mode (p. 187).
- (9) Press the SEL/PUSH EXEC dial or MARK on the Remote Commander to set DV EDITING IN.

#### Setting the editing out point and starting the editing

- (10) Using the video control buttons, locate the point where you want to end editing, then press **II** to set your camcorder in the playback pause mode.
- (11) Press the SEL/PUSH EXEC dial or MARK on the Remote Commander to set DV EDITING OUT. Once the editing process starts, the display changes from “STBY” to “●EDITING.” When the process ends, your camcorder and the DV product automatically set to pause mode.

#### Подготовка к монтажу

- (1) Вставьте записанную ленту в видеокамеру и незаписанную ленту (или ленту, которую нужно перезаписать) в аппарат DV.
- (2) Подсоедините видеокамеру к аппарату DV с помощью кабеля i.LINK (соединительный кабель DV).
- (3) Установите переключатель POWER на видеокамере в положение VTR.
- (4) Установите селектор входного сигнала в положение входа DV на аппарате DV. Если аппарат DV - это другая видеокамера DV, установите ее переключатель POWER в положение VTR.
- (5) Нажмите кнопку MENU для отображения меню.
- (6) Поверните диск SEL/PUSH EXEC для выбора **ETC**, затем нажмите на диск.
- (7) Поверните диск SEL/PUSH EXEC для выбора DV EDITING, затем нажмите на диск.

#### Установка места начала монтажа

- (8) С помощью кнопок видеоконтроля найдите место, где нужно начать монтаж, затем нажмите кнопку **II** для установки видеокамеры в режим паузы воспроизведения (стр. 187).
- (9) Нажмите диск SEL/PUSH EXEC или MARK на пульте дистанционного управления для установки DV EDITING IN.

#### Установка места окончания монтажа и начало монтажа

- (10) С помощью кнопок видеоконтроля найдите место, где нужно закончить монтаж, затем нажмите кнопку **II** для установки видеокамеры в режим паузы воспроизведения.
- (11) Нажмите диск SEL/PUSH EXEC или MARK на пульте дистанционного управления для установки DV EDITING OUT. После начала монтажа индикация на дисплее изменится с “STBY” на “●EDITING.” После окончания монтажа видеокамера и аппарат DV будут автоматически установлены в режим паузы.

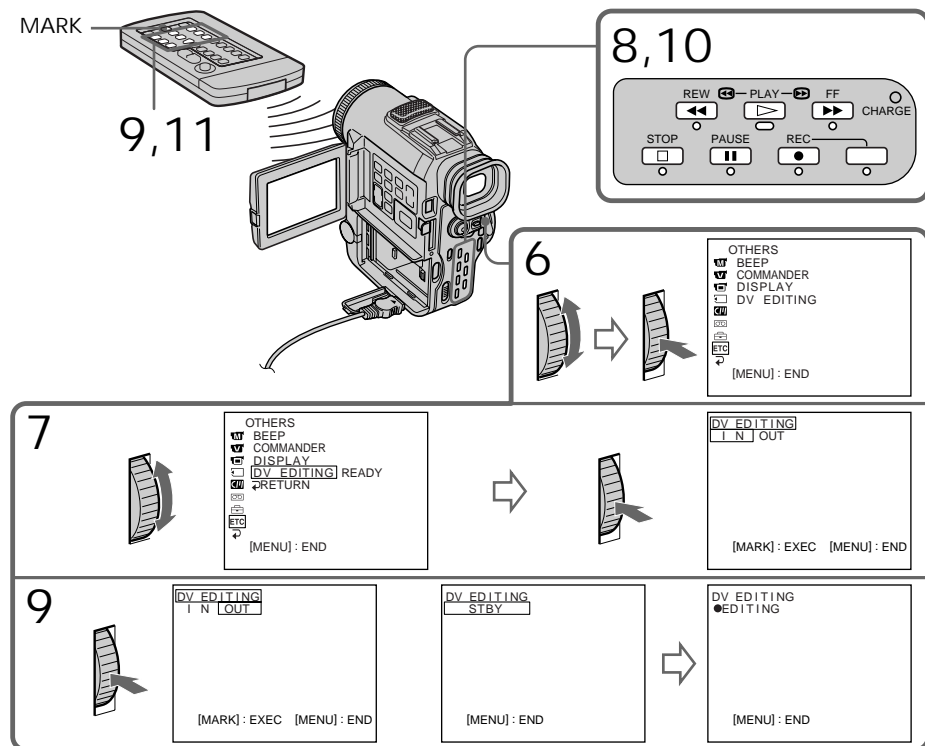

### Notes

- If you use other than Sony equipment with the DV jack, you cannot perform DV synchro-editing.
- If a tape has a blank portion between recorded portions, DV synchro-editing may not work correctly.

### Errors in duplicating

If you connect your camcorder to Sony equipment with the DV jack, the range of errors is within  $\pm 5$  frames.

The range may become wider in the following conditions:

- The interval between DV EDITING IN and OUT is less than five seconds.
- DV EDITING IN or OUT is set at the beginning of the tape.

### Примечания

- При использовании аппаратуры с гнездом DV других фирм (не Sony) невозможно выполнять синхронный монтаж DV.

- При использовании ленты с незаписанными участками между записанными фрагментами DV функция синхронного монтажа может работать неправильно.

### Ошибки при перезаписи

При подсоединении видеокамеры к аппаратуре Sony с гнездом DV диапазон ошибок будет в пределах  $\pm 5$  кадров. Диапазон может быть шире при следующих условиях:

- Интервал между установками DV EDITING IN и OUT менее пяти секунд.
- Установка DV EDITING IN или OUT выполнена в начале ленты.

## Editing partially on a DV tape – DV synchro-editing

---

If you do not make connections with the i.LINK cable (DV connecting cable)

The screen shows NOT READY, and you cannot select DV EDITING.

On a blank portion of the tape

You cannot set DV EDITING IN or OUT.

## Монтаж по частям на ленту DV – Синхронный монтаж DV

---

**Если соединение выполняется без кабеля i.LINK (соединительный кабель DV)**





На экране появится индикация NOT READY, и установку DV EDITING будет невозможно выбрать.

**На незаписанном участке ленты**

Установку DV EDITING IN или OUT выполнить невозможно.

# Recording video or TV programmes

Using the A/V connecting cable  
You can record a tape from another VCR or a TV programme from a TV that has video/audio outputs. Use your camcorder as a recorder.

- (1) Insert a blank tape (or a tape you want to record over) into your camcorder. If you are recording a tape from the VCR, insert a recorded tape into the VCR.
- (2) Set the POWER switch to VTR on your camcorder.
- (3) Set DISPLAY in  to LCD in the menu settings (p. 98).
- (4) Press MENU to erase the menu display.
- (5) Press  and the button on its right simultaneously on your camcorder, then immediately press  on your camcorder.
- (6) Press  on the VCR to start playback if you record a tape from a VCR. Select a TV programme if you record from a TV. The picture from a TV or VCR appears on the LCD screen or in the viewfinder.
- (7) Press  on your camcorder at the scene where you want to start recording from.

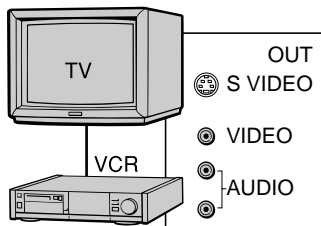





 : Signal flow/Передача сигнала

# Запись видео или телепрограмм

## Использование соединительного кабеля аудио/видео

Можно выполнить запись ленты с другого видеомагнитофона или телевизионной программы с телевизора, которые имеют видео/аудио выходы. Используйте видеокамеру в качестве записывающего устройства.

- (1) Вставьте незаписанную ленту (или ленту, на которую нужно выполнить запись) в видеокамеру. При записи ленты с видеомагнитофона вставьте записанную ленту в видеомагнитофон.
- (2) Установите переключатель POWER на видеокамере в положение VTR.
- (3) Установите параметр DISPLAY в  в положение LCD в установках меню (стр. 98).
- (4) Нажмите кнопку MENU для удаления индикации меню.
- (5) Одновременно нажмите кнопку  и кнопку справа от нее на видеокамере, затем сразу нажмите кнопку  на видеокамере.
- (6) Нажмите кнопку  на видеомагнитофоне для начала воспроизведения, запись выполняется с видеомагнитофона. Выберите телевизионную программу, если запись выполняется с телевизора. Изображение с телевизора или видеомагнитофона появится на экране ЖКД или в видоискателе.
- (7) Нажмите  на видеокамере в том месте, где нужно начать запись.

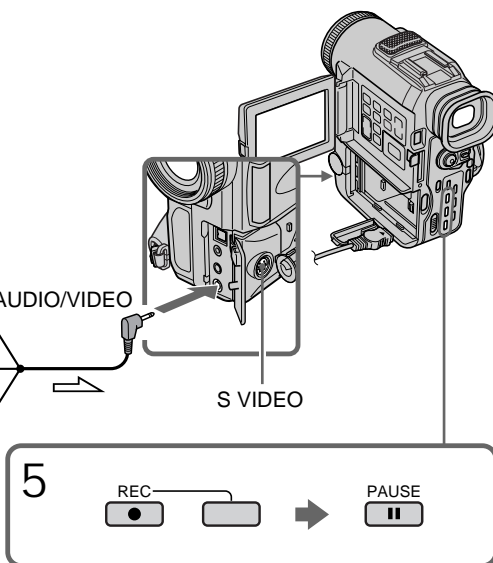

## Recording video or TV programmes

---

When you have finished dubbing a tape

Press ■ on both your camcorder and the VCR.

Using the Remote Commander

In step 5, press ● REC and MARK simultaneously, then immediately press ■■.

And in step 7, press ■■ at the scene where you want to start recording from.

---

If your VCR is a monaural type

Connect the yellow plug of the A/V connecting cable to the video output jack and the white or the red plug to the audio output jack on the VCR or the TV. When the white plug is connected, the left channel audio is output, and the red plug is connected, the right channel audio is output.

Connect using an S video cable (not supplied) to obtain high-quality pictures. With this connection, you do not need to connect the yellow (video) plug of the A/V connecting cable.

Connect an S video cable (not supplied) to the S (S1) video jacks of both your camcorder and the VCR.

This connection produces higher quality DV format pictures.

## Запись видео или телепрограмм

---

**Когда перезапись ленты закончена**

Нажмите кнопку ■ на видеокамере и на видеомагнитофоне.

**Использование пульта дистанционного управления**

В пункте 5 выше одновременно нажмите кнопку ● REC и кнопку MARK, затем сразу нажмите кнопку ■■. В пункте 7 нажмите кнопку ■■ в том месте, где нужно начать запись.

---

**Если видеомагнитофон монофонического типа**

Подсоедините желтый штекер соединительного кабеля аудио/видео к выходному гнезду видеосигнала, а белый или красный штекер к выходному гнезду аудиосигнала на видеомагнитофоне или телевизоре. Если подсоединен белый штекер, то звук будет выводиться на левый канал, а если красный - то на правый.

**Соединение с помощью видеокабеля S (не входит в комплект) для получения высококачественных изображений**

При таком соединении не понадобится подсоединять желтый штекер (видео) соединительного кабеля аудио/видео. Подсоедините видеокабель S (не входит в комплект) к видеогнездам S (S1) на видеокамере и видеомагнитофоне. Это соединение позволяет получить высококачественное изображение формата DV.

## Recording video or TV programmes

Using the i.LINK cable (DV connecting cable)

Simply connect the i.LINK cable (DV connecting cable) (not supplied) to **i** DV IN/OUT and to DV IN/OUT of the DV products. With digital-to-digital connection, video and audio signals are transmitted in digital form for high-quality editing.

- (1) Insert a blank tape (or a tape you want to record over) into your camcorder, and insert the recorded tape into the VCR.
- (2) Set the POWER switch to VTR.
- (3) Set DISPLAY in **ETC** to LCD in the menu settings (p. 98).
- (4) Press MENU to erase the menu display.
- (5) Press **●** REC and the button on its right simultaneously on your camcorder, then immediately press **||** on your camcorder.
- (6) Press **▶** on the VCR to start playback. The picture to be recorded appears on the LCD screen or in the viewfinder.
- (7) Press **||** on your camcorder at the scene where you want to start recording from.

## Запись видео или телепрограмм

### Использование кабеля i.LINK (соединительный кабель DV)

Просто подсоедините кабель i.LINK (соединительный кабель DV) (не входит в комплект) к гнезду **i** DV IN/OUT и гнезду DV IN/OUT аппаратов DV. С помощью цифрового соединения видео- и аудиосигналы передаются в цифровом виде для последующего высококачественного монтажа.

- (1) Вставьте незаписанную ленту (или ленту, на которую нужно выполнить запись) в видеокамеру, а записанную ленту - в видеомаягнитофон.
- (2) Установите переключатель POWER в положение VTR.
- (3) Установите параметр DISPLAY в **ETC** в положение LCD в установках меню (стр. 98).
- (4) Нажмите кнопку MENU для удаления индикации меню.
- (5) Одновременно нажмите кнопку **●** REC и кнопку справа от нее на видеокамере, затем сразу нажмите кнопку **||** на видеокамере.
- (6) Нажмите кнопку **▶** на видеомаягнитофоне для начала воспроизведения. Записываемое изображение появится на экране ЖКД или в видоискателе.
- (7) Нажмите **||** на видеокамере в том месте, где нужно начать запись.

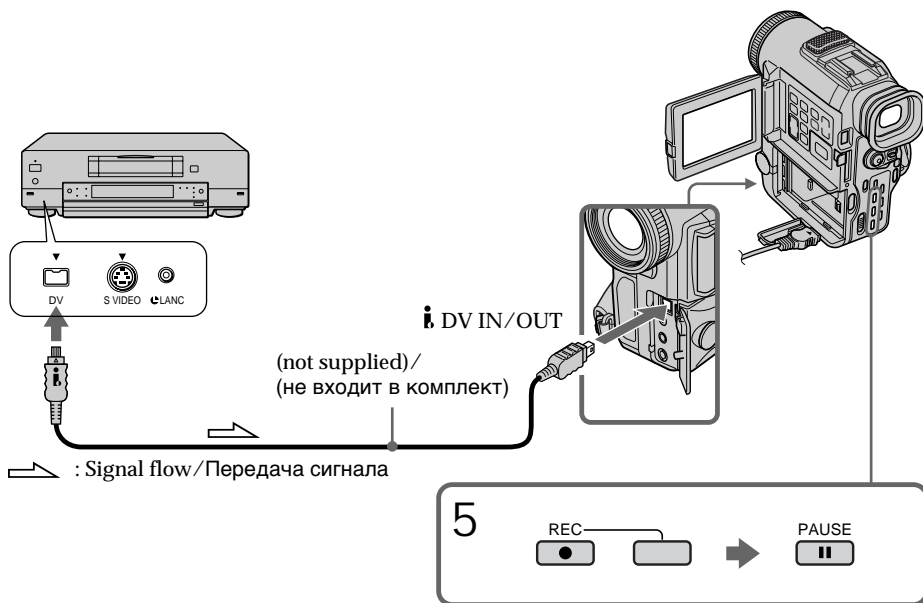

## Recording video or TV programmes

---

When you have finished dubbing a tape

Press **■** on both your camcorder and the VCR.

Using the Remote Commander

In step 5, press **●** REC and MARK simultaneously, then immediately press **■**.

And in step 7, press **■** at the scene where you want to start recording from.

---

You can connect one VCR only using the i.LINK cable (DV connecting cable)

When you dub a picture in digital form  
The colour of the display may be uneven.  
However this does not affect the dubbed picture.

If you record playback pause picture with the **⏏** DV IN/OUT jack

The recorded picture becomes rough. And when you play back the picture using your camcorder, the picture may jitter.

Before recording

Make sure if the DV IN indicator appears on the LCD screen or in the viewfinder. The DV IN indicator may appear on both equipment.

## Запись видео или телепрограмм

---

**Когда перезапись ленты закончена**

Нажмите кнопку **■** на видеокамере и на видеомаягнитофоне.

**Использование пульта дистанционного управления**

В пункте 5 выше одновременно нажмите кнопку **●** REC и кнопку MARK, затем сразу нажмите кнопку **■**. В пункте 7 нажмите кнопку **■** в том месте, где нужно начать запись.

---

**С помощью кабеля i.LINK (соединительный кабель DV) можно подсоединить только один видеомаягнитофон**

**При перезаписи изображения в цифровом виде**

Цвет изображения может быть необычным. Однако он не влияет на перезапись изображения.

**При записи неподвижного изображения с помощью гнезда **⏏** DV IN/OUT**

Записываемое изображение становится неровным. При воспроизведении изображения на данной видеокамере оно может дрожать.

**Перед записью**

Убедитесь, что на экране ЖКД и в видоискателе появился индикатор DV IN. Индикатор DV IN может появиться на обоих аппаратах.



## Inserting a scene from a VCR – Insert editing

You can insert a new scene from a VCR onto your originally recorded tape by specifying the insert start and end points. Use the Remote Commander for this operation. Connections are the same as on page 72 or 77.

Insert a cassette containing the desired scene to insert into the VCR.

## Вставка эпизода с видеомэгнитофона – Монтаж вставки

Можно вставить новый эпизод с видеомэгнитофона на уже записанную ленту, указав места его начала и окончания. Для этой операции используйте пульт дистанционного управления. Данные соединения аналогичны описанным на стр. 72 или 77.

Вставьте кассету с необходимым эпизодом для вставки в видеомэгнитофон.

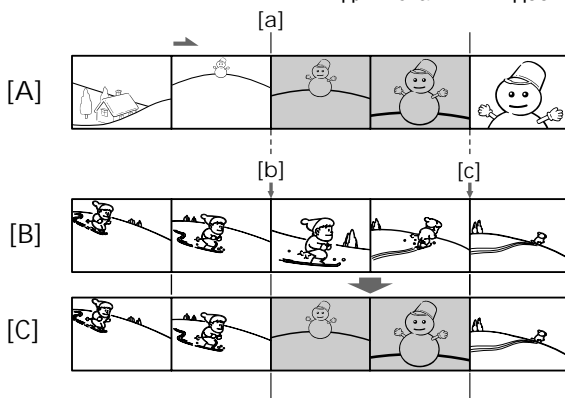

[A]: A tape that contains the scene to be superimposed

[B]: A tape before editing

[C]: A tape after editing

[A]: Лента, содержащая эпизод для наложения

[B]: Лента перед монтажом

[C]: Лента после монтажа

## Inserting a scene from a VCR – Insert editing

- (1) Set the POWER switch to VTR.
- (2) On the VCR, locate just before the insert start point [a], then press **II** to set the VCR to the playback pause mode.
- (3) On your camcorder, locate the insert end point [c] by pressing **◀◀** or **▶▶**. Then press **II** to set it to the playback pause mode.
- (4) Press ZERO SET MEMORY on the Remote Commander. The ZERO SET MEMORY indicator flashes and the end point of the insert is stored in memory. The tape counter shows “0:00:00.”
- (5) On your camcorder, locate the insert start point [b] by pressing **◀◀**, then press **●** REC and the button on its right simultaneously, then immediately press **II** on your camcorder.
- (6) First press **II** on the VCR, and after a few seconds press **II** on your camcorder to start inserting the new scene. Inserting automatically stops near the zero point on the tape counter. Your camcorder automatically returns to the recording pause mode.

## Вставка эпизода с видеомагнитофона – Монтаж вставки

- (1) Установите переключатель POWER в положение VTR.
- (2) На видеомагнитофоне найдите место, где будет вставлен эпизод [a], затем нажмите кнопку **II** для установки видеомагнитофона в режим паузы воспроизведения.
- (3) На видеокамере найдите конец вставляемого эпизода [c], нажав кнопку **◀◀** или **▶▶**. Затем нажмите кнопку **II** для установки ее в режим паузы воспроизведения.
- (4) Нажмите кнопку ZERO SET MEMORY на пульте дистанционного управления. Индикатор ZERO SET MEMORY начнет мигать, а место окончания вставки будет сохранено в памяти. Показание счетчика станет равным “0:00:00.”
- (5) На видеокамере найдите место начала вставляемого эпизода [b], нажав кнопку **◀◀**, затем одновременно нажмите кнопку **●** REC и кнопку справа от нее и сразу нажмите кнопку **II** на видеокамере.
- (6) Сначала нажмите кнопку **II** на видеомагнитофоне и спустя несколько секунд кнопку **II** на видеокамере для начала вставки новой сцены. Вставка остановится автоматически в месте нулевой отметки счетчика. Видеокамера автоматически вернется в режим паузы записи.

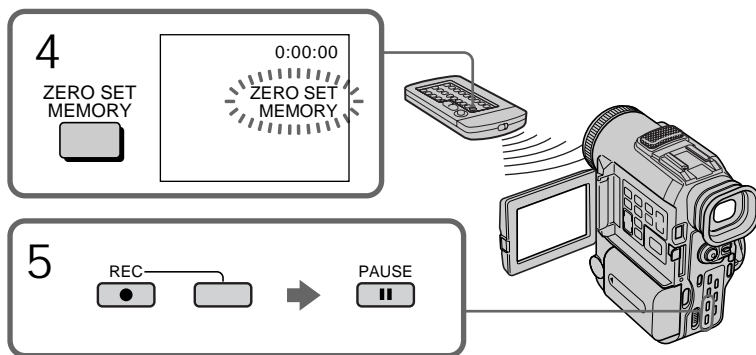

## Inserting a scene from a VCR – Insert editing

---

To change the insert end point  
Press ZERO SET MEMORY on the Remote  
Commander again after step 5 to erase the  
ZERO SET MEMORY indicator and begin from  
step 3.

Using the Remote Commander  
In step 5, press ● REC and MARK  
simultaneously, then immediately press ■.  
And in step 6, press ■ at the scene where you  
want to start recording from.

---

### Note

The picture and sound recorded on the portion  
between the insert start and end points will be  
erased when you insert the new scene.

If you insert scenes on the tape recorded  
with other camcorder (including other DCR-  
PC100E)

The picture and sound may be distorted. We  
recommend that you insert scenes on a tape  
recorded with your camcorder.

When the inserted picture is played back  
The picture and sound may be distorted at the  
end of the inserted portion. This is not a  
malfunction.

The picture and sound at the start point and  
the end point may be distorted in the LP mode.

To insert a scene without setting the insert  
end point

Skip steps 3 and 4. Press ■ when you want to  
stop inserting.

## Вставка эпизода с видеомагнитофона – Монтаж вставки

---

### Для изменения места окончания вставки

Снова нажмите кнопку ZERO SET  
MEMORY на пульте дистанционного  
управления после пункта 5 для удаления  
индикатора ZERO SET MEMORY и начните  
с пункта 3.

### Использование пульта дистанционного управления

В пункте 5 выше одновременно нажмите  
кнопку ● REC и кнопку MARK, затем сразу  
нажмите кнопку ■. В пункте 6 нажмите  
кнопку ■ в том месте, где нужно начать  
запись.

---

### Примечание

Изображение и звук, записанные на ленте  
между местами начала и окончания  
вставки, будут стерты при вставке нового  
эпизода.

### При вставке эпизодов на ленту, записанную на другой видеокамере (включая другие модели DCR-PC100E)

Изображение и звук могут исказиться.  
Рекомендуется вставлять эпизоды на  
плёнку, записанную с помощью данной  
видеокамеры.

### При воспроизведении вставленного изображения

Изображение и звук могут исказиться в  
конце вставленного эпизода. Однако это  
не является неполадкой.  
Изображение и звук в режиме LP могут  
исказиться в начале и конце вставленного  
эпизода.

### Для вставки эпизода без указания места окончания вставки

Пропустите пункты 3 и 4. Нажмите кнопку  
■, когда нужно остановить вставку.

## Audio dubbing

You can record an audio sound to add to the original sound on a tape by connecting audio equipment or a microphone. If you connect the audio equipment, you can add sound to your recorded tape by specifying starting and ending points. The original sound will not be erased.

Use the Remote Commander for this operation.

### Connecting the microphone with the MIC jack

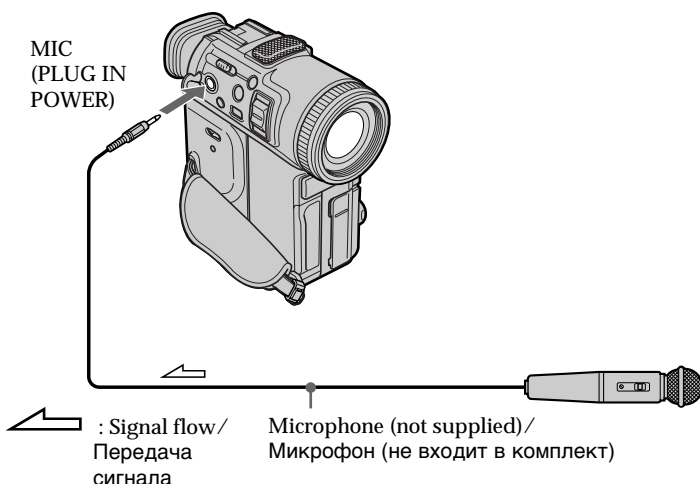

### Connecting the microphone with the intelligent accessory shoe

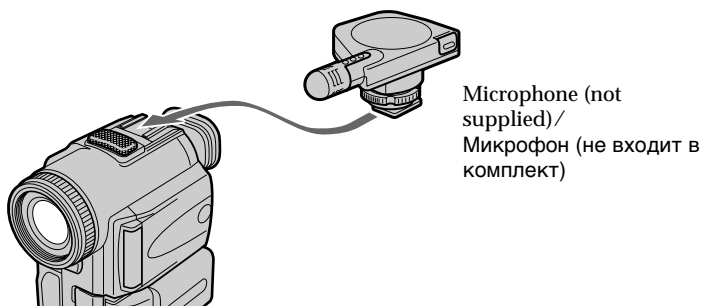

## Аудиоперезапись

Можно записать аудиосигнал в дополнение к первоначальному звуку на ленте, подсоединив аудиоаппаратуру или микрофон. Если подсоединена аудиоаппаратура, то можно добавить звук на записанную ленту, указав места начала и окончания. При этом первоначальный звук останется.

Для этой операции используйте пульт дистанционного управления.

### Подсоединение микрофона с помощью гнезда MIC

### Подсоединение микрофона с помощью держателя для вспомогательных принадлежностей

## Audio dubbing

### Dubbing with the AUDIO/VIDEO jack

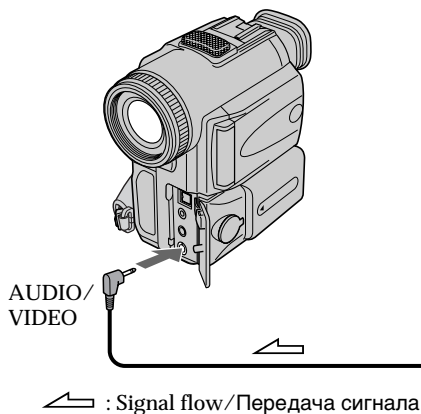

## Аудиоперезапись

### Перезапись с помощью гнезда AUDIO/VIDEO

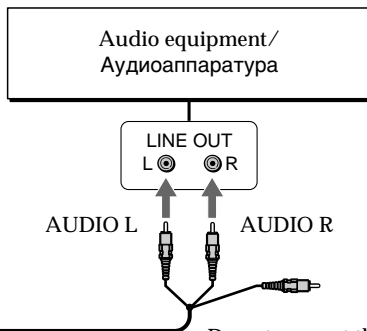

Do not connect the video (yellow) plug./  
Не подсоединяйте видео (желтый) штекер.

### Dubbing with the built-in microphone

No connection is necessary.

#### Notes

- When dubbing with the AUDIO/VIDEO jack, you can check the recorded picture on the LCD screen or in the viewfinder, and can check the recorded sound by using a speaker or headphones.
- When dubbing with the built-in microphone or an external one, you can check the recorded picture on the LCD screen, in the viewfinder, or on the screen of equipment connected with the S VIDEO jack, and can check the recorded sound by using headphones.

### Перезапись с помощью встроенных микрофонов

Соединения не требуются.

#### Примечания

- При перезаписи с помощью гнезда AUDIO/VIDEO можно проверять записываемое изображение на экране ЖКД или в видеоскателье, а также записываемый звук с помощью громкоговорителя или головных телефонов.
- При перезаписи с использованием встроенного или внешнего микрофона можно проверять записываемое изображение на экране ЖКД, в видеоскателье или на экране аппаратуры, подключенной с помощью гнезда S VIDEO, а также записываемый звук, используя головные телефоны.

### Adding an audio sound on a recorded tape

- (1) Insert the recorded tape into your camcorder.
- (2) Set the POWER switch to VTR on your camcorder.
- (3) Locate the recording start point by pressing ► on the Remote Commander. Then press ■ at the point where you want to start recording to set your camcorder to the playback pause mode.
- (4) Press AUDIO DUB on the Remote Commander. The green ● ■ indicator appears on the LCD screen or in the viewfinder.
- (5) Press ■ on the camcorder or on the Remote Commander and start playing back the audio you want to record at the same time. The new sound is recorded in stereo 2 (ST2) during playback.
- (6) Press ■ at the point where you want to stop recording.

### Добавление звукового сигнала на записанную ленту

- (1) Вставьте записанную ленту в видеокамеру.
- (2) Установите переключатель POWER на видеокамере в положение VTR.
- (3) Найдите место начала записи, нажав кнопку ► на пульте дистанционного управления. Затем нажмите кнопку ■ в том месте, где нужно начать запись, для установки видеокамеры в режим паузы воспроизведения.
- (4) Нажмите кнопку AUDIO DUB на пульте дистанционного управления. Зеленый индикатор ● ■ появится на экране ЖКД или в видоискателе.
- (5) Нажмите кнопку ■ на видеокамере или на пульте дистанционного управления и одновременно начните воспроизведение звука, который нужно записать. Новый звук будет записан в режиме стерео 2 (ST2) во время воспроизведения.
- (6) Нажмите кнопку ■ в том месте, где нужно закончить запись.

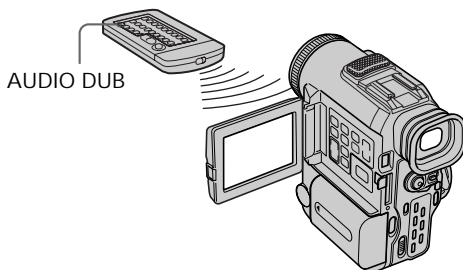

### Monitoring the new recorded sound

To play back the sound

Adjust the balance between the original sound (ST1) and the new sound (ST2) by selecting AUDIO MIX in the menu settings (p. 98).

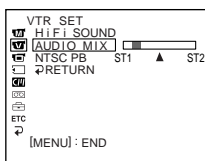

Five minutes after when you disconnect the power source or remove the battery pack, the setting of AUDIO MIX returns to the original sound (ST1) only. The default setting is original sound only.

#### Notes

- New sound cannot be recorded on a tape already recorded in the 16-bit mode (32 kHz, 44.1 kHz or 48 kHz) (p. 103).
- New sound cannot be recorded on a tape already recorded in the LP mode.
- You cannot add audio with the DV IN/OUT jack.

If you make all the connections

The audio input to be recorded will take precedence over others in the following order.

- MIC (PLUG IN POWER) jack
- Intelligent accessory shoe
- AUDIO/VIDEO jack
- Built-in microphone

If an i.LINK cable (DV connecting cable) (not supplied) is connected to your camcorder You cannot add a sound to a recorded tape.

If you set the write-protect tab of the tape to lock

You cannot record on a tape. Slide the write-protect tab to release the write protection.

### Контроль вновь записываемого звука

Для воспроизведения звука

Отрегулируйте баланс между первоначальным звуком (ST1) и новым звуком (ST2), выбрав команду AUDIO MIX в установках меню (стр. 98).

Через пять минут после отсоединения источника питания или извлечения батарейного блока установка AUDIO MIX вернется к первоначальному звуку (ST1). Установкой по умолчанию является только первоначальный звук.

#### Примечания

- Новый звук нельзя записать на ленту, записанную в 16-битовом режиме (32 кГц, 44,1 кГц или 48 кГц) (стр. 110).
- Новый звук нельзя записать на ленту, записанную в режиме LP.
- Нельзя добавить звук через гнездо DV IN/OUT.

#### Если все подсоединено

Записываемый входной звук будет иметь приоритет над другими звуками в следующей последовательности.

- Гнездо MIC (PLUG IN POWER)
- Держатель для вспомогательных принадлежностей
- Гнездо AUDIO/VIDEO
- Встроенный микрофон

#### Если к видеокамере подсоединен кабель i.LINK (соединительный кабель DV) (не входит в комплект)

Нельзя добавить звук на записанную ленту.

#### Если защитный лепесток установлен в положение защиты от записи

Нельзя записывать на ленту. Передвиньте лепесток защиты записи для отключения защиты.

## Audio dubbing

---

We recommend that you add new sound on a tape recorded with your camcorder

If you add new sound on a tape recorded with another camcorder (including other DCR-PC100E), the sound quality may become worse.

To add new sound more precisely

Press ZERO SET MEMORY on the Remote Commander at the point where you want to stop recording later in the playback mode.

Carry out steps 3 to 5. Recording automatically stops at the point where ZERO SET MEMORY was pressed.

On blank portions

You cannot add an audio.

## Аудиоперезапись

---

**Рекомендуется добавлять новый звук на пленку, записанную с помощью данной видеокамеры**

При добавлении нового звука на ленту, записанную с помощью другой видеокамеры (включая другие модели DCR-PC100E), качество звука может ухудшиться.

**Для более точного добавления нового звука**

Нажмите кнопку ZERO SET MEMORY на пульте дистанционного управления в том месте, где нужно закончить запись позже в режиме воспроизведения.

Выполните пункты с 3 по 5. Запись автоматически останавливается в том месте, где будет нажата кнопка ZERO SET MEMORY.

**На незаписанные участки**

Невозможно добавлять звук.



# Superimposing a title

---

CM  
only

If you use a tape with cassette memory, you can superimpose the title while recording or after recording. When you play back the tape, the title is displayed for five seconds from the point where you superimposed it.

You can select one of eight preset titles and two custom titles (p. 94).



You can also select the colour, size and position of titles./  
Можно также выбирать цвет, размер и положение титров.

# Наложение титра

---

CM  
only

При использовании ленты с кассетной памятью можно выполнять наложение титра во время или после записи. При воспроизведении ленты титр будет отображаться в течение пяти секунд с места его наложения.

Можно выбрать один из восьми предварительно установленных титров и двух собственных титров (стр. 94).

## Superimposing a title

---

- (1) Press TITLE to display the title menu in the standby/recording/playback/playback pause mode.
- (2) Turn the SEL/PUSH EXEC dial to select □, then press the dial.
- (3) Turn the SEL/PUSH EXEC dial to select the desired title, then press the dial. The title is flashing.
- (4) Change the colour, size, or position, if necessary.
  - ① Turn the SEL/PUSH EXEC dial to select the COLOUR, SIZE, or POSITION, then press the dial. The item appears.
  - ② Turn the SEL/PUSH EXEC dial to select the desired item, then press the dial.
  - ③ Repeat steps 1 and 2 until the title is laid out as desired.
- (5) Press the SEL/PUSH EXEC dial again to complete the setting.

In the playback, playback pause or recording mode:  
The "TITLE SAVE" indicator appears on the screen for five seconds and the title is set.

In the standby mode:  
The "TITLE" indicator appears. And when you press START/STOP to start recording, "TITLE SAVE" appears on the screen for five seconds and the title is set.

## Наложение титра

---

- (1) Нажмите кнопку TITLE для отображения меню титров в режиме ожидания/записи/воспроизведения/паузы воспроизведения.
- (2) Поверните диск SEL/PUSH EXEC для выбора □, затем нажмите на диск.
- (3) Поверните диск SEL/PUSH EXEC для выбора нужного титра, затем нажмите на диск. Титр начнет мигать.
- (4) При необходимости измените установки цвета, размера или положения.
  - ① Поверните диск SEL/PUSH EXEC для выбора установки COLOUR, SIZE или POSITION, затем нажмите на диск.
  - ② Поверните диск SEL/PUSH EXEC для выбора нужного элемента, затем нажмите на диск.
  - ③ Повторяйте пункты 1 и 2 до тех пор, пока титр не будет расположен так, как нужно.
- (5) Снова нажмите на диск SEL/PUSH EXEC для завершения установки.

В режиме воспроизведения, паузы воспроизведения и записи:  
В течение пяти секунд на экране появится индикатор "TITLE SAVE", и установка титра будет завершена.

В режиме ожидания:  
Появится индикатор "TITLE". При нажатии кнопки START/STOP для начала записи на экране в течение пяти секунд появится индикатор "TITLE SAVE", и установка титра будет завершена.

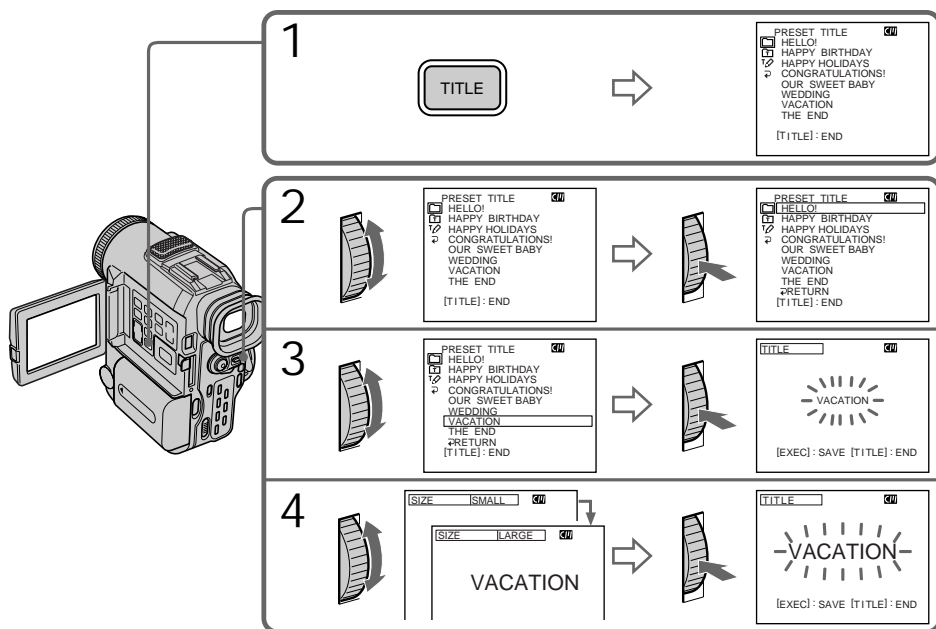

Editing/Монтаж

If you set the write-protect tab to lock  
You cannot superimpose or erase the title.  
Slide the write-protect tab to release the write protection.

To use the custom title  
If you want to use the custom title, select  in step 2.

If the tape has a blank portion  
You cannot superimpose a title on the portion.

If the tape has a blank portion in the middle of the recorded parts  
The title may not be displayed correctly.

The titles superimposed with your camcorder

- They are displayed by only the DV <sup>Mini</sup> DV format video equipment with index titler function.
- The point you superimposed the title may be detected as an index signal when searching a recording with other video equipment.

### Если защитный лепесток установлен в положение защиты от записи

Невозможно выполнять наложение или удаление титра. Передвиньте лепесток защиты записи для отключения защиты.

### Для использования собственного титра

Если нужно использовать собственный титр, выберите  в пункте 2.

### Если на пленке имеется незаписанный участок

В этом участке наложение титра невозможно.

### Если на пленке имеется незаписанный участок между записанными частями

Титр может отображаться неправильно.

### Титры, наложенные с помощью данной видеокамеры

- Они отображаются только с помощью видеоаппаратуры формата DV <sup>Mini</sup> DV с функцией индексного наложения титров.
- Место наложения титра может быть обнаружено по индексному сигналу при поиске записи с помощью другой видеоаппаратуры.

## Superimposing a title

If the tape has too many index signals  
You may not be able to superimpose a title because the memory is full. In this case, delete data you do not need.

Not to display titles

Set TITLE DISP to OFF in the menu settings (p. 98).

Title setting

- The title colour changes as follows:  
WHITE ↔ YELLOW ↔ VIOLET ↔ RED  
↔ CYAN ↔ GREEN ↔ BLUE
- The title size changes as follows:  
SMALL ↔ LARGE  
You cannot input more than 12 characters in LARGE size.
- If you select the title size "SMALL," you have nine choices for the title position.  
If you select the title size "LARGE," you have eight choices for the title position.

One cassette can have up to about 20 titles, if one title consists of five characters  
However, if the cassette memory is full with date, photo and cassette label data, one cassette can have only up to about 11 titles with five characters each.

Cassette memory capacity is as follows:

- Six date data (maximum)
- 12 photo data (maximum)
- One cassette label (maximum)

If the "FULL" mark appears  
The cassette memory is full. If you erase the title in the cassette, you can label it.

## Наложение титра

**Если на кассете записано слишком много индексных сигналов**

Возможно, наложение титров будет невозможно, поскольку произошло переполнение памяти. В этом случае удалите ненужные данные.

**Для отмены отображения титров**

Установите команду TITLE DISP в положение OFF в установках меню (стр. 98).

**Установка титра**

- Цвет титра изменяется следующим образом:  
WHITE (БЕЛЫЙ) ↔ YELLOW (ЖЕЛТЫЙ)  
↔ VIOLET (ФИОЛЕТОВЫЙ) ↔ RED (КРАСНЫЙ) ↔ CYAN (ГОЛУБОЙ) ↔ GREEN (ЗЕЛЕНЫЙ) ↔ BLUE (СИНИЙ)
- Размер титра изменяется следующим образом:  
SMALL (МАЛЕНЬКИЙ) ↔ LARGE (БОЛЬШОЙ)  
При большом размере нельзя ввести более 12 символов.
- Если выбран "SMALL" (маленький) размер титра, можно выбрать один из девяти вариантов символов в позиции титра.  
Если выбран "LARGE" (большой) размер титров, можно выбрать один из восьми вариантов символов в позиции титра.

**На одной кассете может вмещаться до 20 титров, если один титр состоит из пяти символов**

Однако, если кассетная память уже содержит дату, фото и данные кассетной маркировки, то на одной кассете может вмещаться только около 11 титров по пять символов каждый.

Емкость кассетной памяти следующая:

- Данные шести дат (максимум)
- Данные 12 фото (максимум)
- Одна кассетная маркировка (максимум)

**Если появляется знак "FULL"**

Кассетная память переполнена. Если стереть титр на кассете, то ее можно будет промаркировать.

## Superimposing a title

### Erasing a title

- (1) Set the POWER switch to VTR.
- (2) Press MENU to display the menu.
- (3) Turn the SEL/PUSH EXEC dial to select , then press the dial.
- (4) Turn the SEL/PUSH EXEC dial to select TITLEERASE, then press the dial. Title erase display appears.
- (5) Turn the SEL/PUSH EXEC dial to select the title you want to erase, then press the dial. "ERASE OK ?" indicator appears.
- (6) Make sure the title is the one you want to erase, and turn the SEL/PUSH EXEC dial to select ERASE, then press the dial.

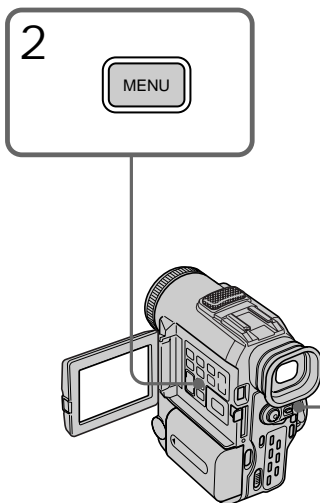

## Наложение титра

### Стирание титра

- (1) Установите переключатель POWER в положение VTR.
- (2) Нажмите кнопку MENU для отображения меню.
- (3) Поверните диск SEL/PUSH EXEC для выбора , затем нажмите на диск.
- (4) Поверните диск SEL/PUSH EXEC для выбора TITLEERASE, затем нажмите на диск. Появится индикация стирания титра.
- (5) Поверните диск SEL/PUSH EXEC для выбора титра, который необходимо удалить, затем нажмите на диск. Появится индикатор "ERASE OK ?".
- (6) Убедитесь, что это именно тот титр, который необходимо удалить, поверните диск SEL/PUSH EXEC для выбора ERASE, затем нажмите на диск.

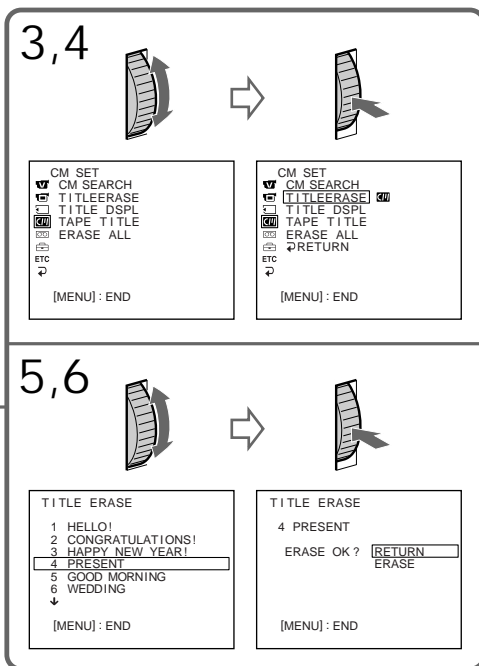

To cancel erasing  
Select RETURN in step 6.

Для отмены стирания  
Выберите установку RETURN в пункте 6.

# Making your own titles

CM only

You can make up to two titles and store them in cassette memory. Each title can have up to 20 characters.

- (1) Press TITLE in the standby/playback/playback pause mode.
- (2) Turn the SEL/PUSH EXEC dial to select  $\varnothing$ , then press the dial.
- (3) Turn the SEL/PUSH EXEC dial to select the first line (CUSTOM1) or second line (CUSTOM2), then press the dial.
- (4) Turn the SEL/PUSH EXEC dial to select the column of the desired character, then press the dial.
- (5) Turn the SEL/PUSH EXEC dial to select the desired character, then press the dial.
- (6) Repeat steps 4 and 5 until you have selected all characters and completed the title.
- (7) To finish making your own titles, turn the SEL/PUSH EXEC dial to select [SET], then press the dial. The title is stored in memory.
- (8) Press TITLE to make the title menu disappear.

# Создание собственных титров

CM only

Можно создать не более двух титров и сохранить их в кассетной памяти. Каждый титр может содержать не более 20 символов.

- (1) Нажмите кнопку TITLE в режиме ожидания/воспроизведения/паузы воспроизведения.
- (2) Поверните диск SEL/PUSH EXEC для выбора  $\varnothing$ , затем нажмите на диск.
- (3) Поверните диск SEL/PUSH EXEC для выбора первой строки (CUSTOM1) или второй строки (CUSTOM2), затем нажмите на диск.
- (4) Поверните диск SEL/PUSH EXEC для выбора колонки с нужным символом, затем нажмите на диск.
- (5) Поверните диск SEL/PUSH EXEC для выбора нужного символа, затем нажмите на диск.
- (6) Повторите пункты 4 и 5 до тех пор, пока не будут выбраны все символы и полностью набран титр.
- (7) Для завершения составления собственных титров поверните диск SEL/PUSH EXEC для выбора [SET], затем нажмите на диск. Титр будет сохранен в памяти.
- (8) Нажмите кнопку TITLE, чтобы исчезло меню титров.

**1**

TITLE

PRESET TITLE CM  
HELLO!  
HAPPY BIRTHDAY  
HAPPY HOLIDAYS  
CONGRATULATIONS!  
OUR SWEET BABY  
WEDDING  
VACATION  
THE END  
[TITLE]: END

**2**

TITLE SET CM  
CUSTOM1  
CUSTOM2  
[SEL] RETURN  
[TITLE]: END

**3**

TITLE SET CM  
RETURN  
[SEL] RETURN  
[TITLE]: END

**4-6**

**1**

TITLE SET CM  
ABCDE 12345  
FGHIJ 67890  
KLMNO . / -  
[PQRST] [ + ]  
UVWXYZ [SET]  
Z& ?!  
[TITLE]: END

**2**

TITLE SET CM  
S.  
ABCDE 12345  
FGHIJ 67890  
KLMNO . / -  
[PQRST] [ + ]  
UVWXYZ [SET]  
Z& ?!  
[TITLE]: END

**3**

TITLE SET CM  
ABCDE 12345  
FGHIJ 67890  
KLMNO . / -  
[PQRST] [ + ]  
UVWXYZ [SET]  
Z& ?!  
[TITLE]: END

**4**

TITLE SET CM  
S.  
ABCDE 12345  
FGHIJ 67890  
KLMNO . / -  
[PQRST] [ + ]  
UVWXYZ [SET]  
Z& ?!  
[TITLE]: END

## Making your own titles

---

To change a title you have stored  
In step 3, select CUSTOM1 or CUSTOM2, depending on which title you want to change, then press the SEL/PUSH EXEC dial. Turn the SEL/PUSH EXEC dial to select [←], then press the dial to delete the title. The last character is erased. Enter the new title as desired.

---

If you take five minutes or longer to enter characters in the standby mode while a cassette is in your camcorder

The power automatically goes off. The characters you have entered remain stored in memory. Set the POWER switch to OFF once and then to CAMERA again, then complete your title.

We recommend setting the playback or playback pause mode or removing the cassette so that your camcorder does not automatically turn off while you are entering title characters.

To erase a character

Turn the SEL/PUSH EXEC dial to select [←], then press the dial. The last character is erased.

To enter a space

Select [ Z& ? ! ], then select the blank part.

## Создание собственных титров

---

### Для изменения сохраненного в памяти титра

В пункте 3 выберите установку CUSTOM1 или CUSTOM2, в зависимости от того, какой титр нужно изменить, затем нажмите на диск SEL/PUSH EXEC. Поверните диск SEL/PUSH EXEC для выбора установки [←], затем нажмите на диск для удаления титра. Последний символ будет удален. Введите требуемый новый титр.

---

### Если в режиме ожидания ввод символов занимает пять или более минут, когда кассета находится в видеокамере

Питание будет автоматически отключено. Введенные символы сохранятся в памяти видеокамеры. Установите переключатель POWER в положение OFF, а затем снова в положение CAMERA и завершите установку титра.

Рекомендуется установить режим воспроизведения или паузы воспроизведения, или извлечь кассету, чтобы видеокамера автоматически не выключалась во время ввода символов титров.

### Для удаления символа

Поверните диск SEL/PUSH EXEC для выбора установки [←], затем нажмите на диск. Последний символ будет удален.

### Для ввода пробела

Выберите [ Z& ? ! ], затем выберите пустую часть.

# Labelling a cassette

CM only

If you use a tape with cassette memory, you can label a cassette. The label can consist of up to 10 characters and is stored in cassette memory. When you insert the labelled cassette and set the POWER switch to ON, the label is displayed for about five seconds.

- (1) Insert the cassette you want to label.
- (2) Set the POWER switch to VTR.
- (3) Press MENU to display the menu.
- (4) Turn the SEL/PUSH EXEC dial to select , then press the dial.
- (5) Turn the SEL/PUSH EXEC dial to select TAPE TITLE, then press the dial. Tape title display appears.
- (6) Turn the SEL/PUSH EXEC dial to select the column of the desired character, then press the dial.
- (7) Turn the SEL/PUSH EXEC dial to select the desired character, then press the dial.
- (8) Repeat steps 6 and 7 until you finish the label.
- (9) Turn the SEL/PUSH EXEC dial to select [SET], then press the dial. The label is stored in memory.

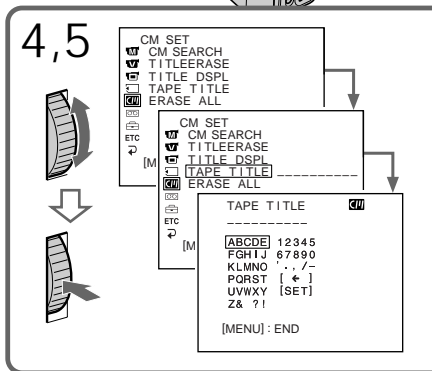
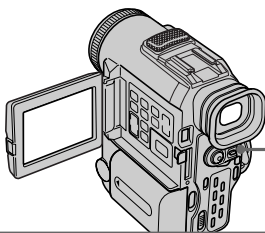

# Маркировка кассеты

CM only

При использовании ленты с кассетной памятью можно выполнить маркировку кассеты.

Маркировка может содержать не более 10 символов и хранится в кассетной памяти. При вставке маркированной кассеты и установке переключателя POWER в положение ON в течение около пяти секунд будет отображаться маркировка.

- (1) Вставьте кассету, которую необходимо промаркировать.
- (2) Установите переключатель POWER в положение VTR.
- (3) Нажмите кнопку MENU для отображения меню.
- (4) Поверните диск SEL/PUSH EXEC для выбора установки , затем нажмите на диск.
- (5) Поверните диск SEL/PUSH EXEC для выбора TAPE TITLE, затем нажмите на диск. Появится изображение маркировки ленты.
- (6) Поверните диск SEL/PUSH EXEC для выбора колонки с нужным символом, затем нажмите на диск.
- (7) Поверните диск SEL/PUSH EXEC для выбора нужного символа, затем нажмите на диск.
- (8) Повторите пункты 6 и 7 до тех пор, пока не будет набрана маркировка.
- (9) Поверните диск SEL/PUSH EXEC для выбора команды [SET], затем нажмите на диск.

Маркировка сохраняется в памяти.

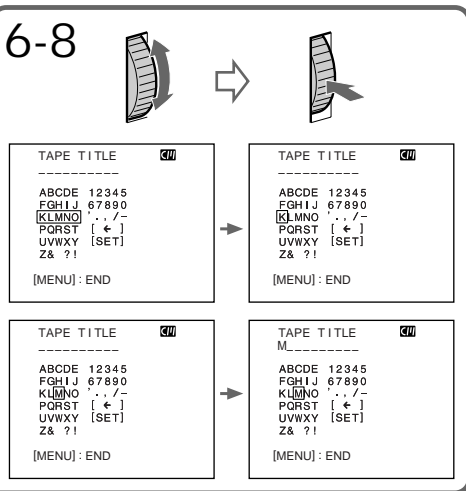



## Labelling a cassette

---

To enter a space

Select [ Z& ? ! ], then select the blank part.

To change the label you have made

Insert the cassette to change the label, and operate in the same way to make a new label.

---

If you set the write-protect tab of the tape to lock

You cannot label the tape. Slide the write-protect tab to release the write protection.

If you have superimposed titles in the cassette

When the label is displayed, up to four titles also appear.

When the “-----” indicator has fewer than 10 spaces

The cassette memory is full.

The “-----” indicates the number of characters you can select for the label.

To erase a character

Turn the SEL/PUSH EXEC dial to select [←], then press the dial. The last character is erased.

## Маркировка кассеты

---

**Для ввода пробела**

Выберите [ Z& ? ! ], затем выберите пустую часть.

**Для изменения выполненной маркировки**

Вставьте кассету, маркировку которой необходимо изменить, и выполните те же действия, что и для создания новой маркировки.

---

**Если защитный лепесток установлен в положение защиты от записи**

Вы не сможете выполнить маркировку ленты. Передвиньте лепесток защиты записи для отключения защиты.

**Если выполнено наложение титров на кассете**

Когда отображается маркировка, также отображаются до четырех титров.

**Если индикатор “-----” содержит менее 10 знаков**

Кассетная память переполнена.

Индикатор “-----” показывает количество символов, которые можно выбрать для маркировки.

**Для удаления символа**

Поверните диск SEL/PUSH EXEC для выбора установки [←], затем нажмите на диск. Последний символ будет удален.

## Changing the menu settings

To change the mode settings in the menu settings, select the menu items with the SEL/PUSH EXEC dial. The default settings can be partially changed. First, select the icon, then the menu item and then the mode.

- (1) In the standby, VTR, or MEMORY mode, press MENU.
- (2) Turn the SEL/PUSH EXEC dial to select the desired icon, then press the dial to set.
- (3) Turn the SEL/PUSH EXEC dial to select the desired item, then press the dial to set.
- (4) Turn the SEL/PUSH EXEC dial to select the desired mode, then press the dial to set.
- (5) If you want to change other items, select  RETURN and press the dial, then repeat steps 2 to 4.

For details, see “Selecting the mode setting of each item” (p. 99).

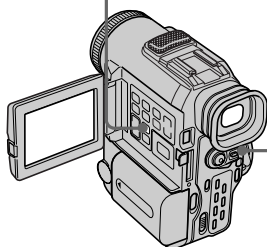
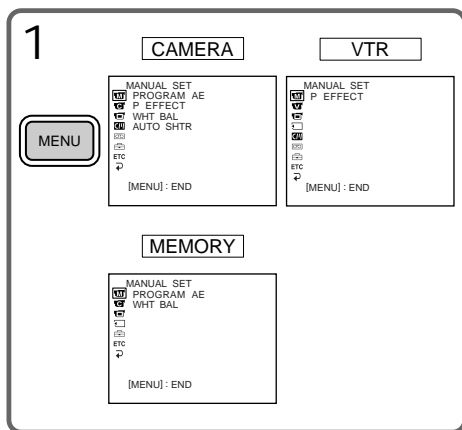

## – Выполнение индивидуальных установок на видеокамере –

## Изменение установок меню

Для изменения установок режимов в установках меню выберите элементы меню с помощью диска SEL/PUSH EXEC.

Заводские установки могут частично отличаться. Сначала выберите значок, затем элемент меню, а затем режим.

- (1) В режиме ожидания, VTR или MEMORY нажмите кнопку MENU.
- (2) Поверните диск SEL/PUSH EXEC для выбора нужного значка, затем для установки нажмите на диск.
- (3) Поверните диск SEL/PUSH EXEC для выбора нужного элемента, затем для установки нажмите на диск.
- (4) Поверните диск SEL/PUSH EXEC для выбора нужного режима, затем для установки нажмите на диск.
- (5) Если необходимо изменить другие элементы, выберите  RETURN и нажмите на диск, затем повторите пункты 2 – 4.

Подробные сведения приведены в разделе “Выбор установок режима каждого элемента” (стр. 106).

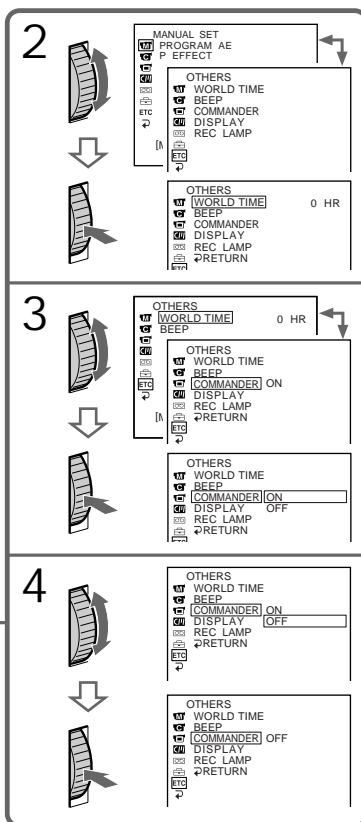

## Changing the menu settings

To make the menu display disappear  
Press MENU.



Menu items are displayed as the following icons:

-  MANUAL SET
-  CAMERA SET
-  VTR SET
-  LCD/VF SET
-  MEMORY SET
-  CM SET
-  TAPE SET
-  SETUP MENU
-  OTHERS

### English

Selecting the mode setting of each item ● is the default setting.

Menu items differ depending on the position of the POWER switch.  
The LCD screen shows only the items you can operate at the moment.

Icon/item	Mode	Meaning	POWER switch
 PROGRAM AE		To suit your specific shooting requirement (p. 55).	CAMERA MEMORY
P EFFECT		To add special effects like those in films or on TV to images (p. 50).	VTR CAMERA
WHT BAL		To adjust the white balance (p. 45).	CAMERA MEMORY
AUTO SHTR	● ON	To automatically activate the electronic shutter when shooting in bright conditions.	CAMERA
	OFF	To deactivate the electronic shutter even when shooting in bright conditions.	
 D ZOOM	● OFF	To deactivate the digital zoom. Up to 10× zoom is carried out.	CAMERA
	ON	To activate the digital zoom. More than 10× to 40× zoom is performed digitally (p. 25).	
16:9WIDE	● OFF	—	CAMERA
	ON	To record a 16:9 wide picture (p. 47).	
STEADYSHOT	● ON	To compensate for camera-shake.	CAMERA
	OFF	To cancel the SteadyShot function. Natural pictures are produced when shooting a stationary object with a tripod.	
N.S. LIGHT	● ON	To use the NightShot Light function (p. 29).	CAMERA MEMORY
	OFF	To cancel the NightShot Light function.	

Notes on the SteadyShot function

- The SteadyShot function will not correct excessive camera-shake.
- Attachment of a conversion lens (not supplied) may influence the SteadyShot function.

If you cancel the SteadyShot function

The SteadyShot OFF indicator  appears. Your camcorder prevents excessive compensation for camera-shake.

## Изменение установок меню



Для того чтобы скрыть индикацию меню

Нажмите кнопку MENU.

Элементы меню отображаются в виде следующих значков:

-  MANUAL SET
-  CAMERA SET
-  VTR SET
-  LCD/VF SET
-  MEMORY SET
-  CM SET
-  TAPE SET
-  SETUP MENU
-  OTHERS

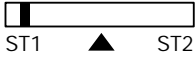
# Changing the menu settings

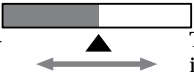
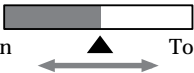
Icon/item	Mode	Meaning	POWER switch
 HIFI SOUND	● STEREO	To play back a stereo tape or dual sound track tape with main and sub sound (p. 155).	VTR
	1	To play back a stereo tape with the left sound or a dual sound tape with main sound.	
	2	To play back a stereo tape with the right sound or a dual sound track tape with sub sound.	
AUDIO MIX		To adjust the balance between the stereo 1 and stereo 2 (p. 87).	VTR
			
NTSC PB	● ON PAL TV	To play back a tape recorded on your camcorder on a PAL system TV.	VTR
	NTSC 4.43	To play back a tape recorded on in the NTSC colour system on a TV with the NTSC 4.43 mode.	
 LCD BRIGHT		To adjust the brightness on the LCD screen with the SEL/PUSH EXEC dial.	VTR CAMERA MEMORY
			
LCD B. L.	● BRT NORMAL	To set the brightness on the LCD screen normal.	VTR CAMERA MEMORY
	BRIGHT	To brighten the LCD screen.	
LCD COLOUR		To adjust the colour on the LCD screen with the SEL/PUSH EXEC dial.	VTR CAMERA MEMORY
			
VF BRIGHT		To adjust the brightness on the viewfinder screen with the SEL/PUSH EXEC dial.	VTR CAMERA MEMORY
			

When LCD B. L. is set to BRIGHT, the battery life is reduced by nearly 10%.  
 When you use power sources other than the battery pack, "BRIGHT" is automatically selected.

### Note on NTSC PB

When you play back a tape on a Multi System TV, select the best mode while viewing the picture on the TV.



## Changing the menu settings

Icon/item	Mode	Meaning	POWER switch
☐ CONTINUOUS	● OFF	Not to record continuously.	MEMORY
	ON	To record pictures continuously (p. 125).	
	MULTI SCRΝ	To record nine pictures continuously (p. 125).	
QUALITY	● SUPER FINE (SFN)	To record still pictures in the super fine image quality mode, using the “Memory Stick” (p. 119).	VTR MEMORY
	FINE (FINE)	To record still pictures in the fine image quality mode, using the “Memory Stick” (p. 119).	
	STANDARD (STD)	To record still pictures in the standard image quality mode, using the “Memory Stick” (p. 119).	
IMAGE SIZE	● 1152 × 864	To record 1152 × 864 size still pictures.	MEMORY
	640 × 480	To record 640 × 480 size still pictures.	
PRINT MARK	● OFF	To erase print marks on still pictures.	VTR MEMORY
	ON	To write a print mark on the recorded still images you want to print out later.	
PROTECT	● OFF	To release protections of still pictures.	VTR MEMORY
	ON	To protect selected still pictures against accidental erasure (p. 146).	
SLIDE SHOW		To play back all the images as a slide show (p. 144).	MEMORY
DELETE ALL		To delete all the unprotected images (p. 149).	MEMORY

### Note on IMAGE SIZE

If you set CONTINUOUS to MULTI SCRΝ or you set the POWER switch to VTR, IMAGE SIZE is automatically set to 640 × 480.

## Changing the menu settings

Icon/item	Mode	Meaning	POWER switch
 FORMAT	● RETURN	To cancel formatting.	MEMORY
	FORMAT	To format an inserted "Memory Stick." 1. Select FORMAT with the SEL/PUSH EXEC dial, then press the dial. 2. Turn the SEL/PUSH EXEC dial to select FORMAT, then press the dial. 3. After "EXECUTE" appears, press the SEL/PUSH EXEC dial. "FORMATTING" appears during formatting. "COMPLETE" appears when formatting is finished.	
PHOTO SAVE		To duplicate still pictures (p. 136).	VTR
 CM SEARCH	● ON	To search using cassette memory (p. 64).	VTR
	OFF	To search without using cassette memory.	
TITLEERASE		To erase the title you have superimposed (p. 93).	VTR CAMERA
TITLE DSPL	● ON	To display the title you have superimposed.	VTR
	OFF	Not to display the title.	
TAPE TITLE		To label a cassette (p. 96).	VTR CAMERA
ERASE ALL		To erase all the data in cassette memory.	VTR CAMERA

### Notes on formatting



- Supplied or optional "Memory Stick"s have been formatted at factory. Formatting with this camcorder is not required.
- Do not turn the POWER switch or press any button while the display shows "FORMATTING."
- You cannot format the "Memory Stick" if the write-protect tab on the "Memory Stick" is set to LOCK.
- Format again if the message " appears.

Formatting erases all information on the "Memory Stick"

Check the contents of the "Memory Stick" before formatting:

- Formatting erases sample images on the "Memory Stick."
- Formatting erases the protected image data on the "Memory Stick."

## Changing the menu settings

Icon/item	Mode	Meaning	POWER switch
 REC MODE	● SP	To record in the SP (Standard Play) mode.	VTR CAMERA
	LP	To increase the recording time to 1.5 times the SP mode.	
AUDIO MODE	● 12BIT	To record in the 12-bit mode (two stereo sounds).	VTR CAMERA
	16BIT	To record in the 16-bit mode (the one stereo sound with high quality).	
 REMAIN	● AUTO	To display the remaining tape bar: <ul style="list-style-type: none"> <li>• for about eight seconds after your camcorder is turned on and calculates the remaining amount of tape</li> <li>• for about eight seconds after a cassette is inserted and your camcorder calculates the remaining amount of tape</li> <li>• for about eight seconds after ► is pressed in VTR mode</li> <li>• for about eight seconds after DISPLAY is pressed to display the screen indicators</li> <li>• for the period of tape rewinding, forwarding or picture search in the VTR mode</li> </ul>	VTR CAMERA
	ON	To always display the remaining tape indicator.	
	DATA CODE	● DATE/CAM	
DATE		To display date and time during playback.	



### Notes on the LP mode

- When you record a tape in the LP mode on your camcorder, we recommend playing back the tape on your camcorder. When you play back the tape on other camcorders or VCRs, noise may occur in pictures or sound.
- When you record in the LP mode, we recommend using a Sony Excellence/Master mini DV cassette so that you can get the most out of your camcorder.
- You cannot make audio dubbing on a tape recorded in the LP mode. Use the SP mode for the tape to be audio-dubbed.
- When you record in the SP and LP modes on one tape or you record some scenes in the LP mode, the playback picture may be distorted or the time code may not be written properly between scenes.

### Notes on AUDIO MODE

- You cannot dub audio sound on a tape recorded in the 16-bit mode.
- When playing back a tape recorded in the 16-bit mode, you cannot adjust the balance in AUDIO MIX.

## Changing the menu settings

Icon/item	Mode	Meaning	POWER switch
 CLOCK SET		To reset the date or time (p. 113).	CAMERA MEMORY
LTR SIZE	● NORMAL	To display selected menu items in normal size.	VTR CAMERA MEMORY
	2×	To display selected menu items at twice the normal size.	
DEMO MODE	● ON	To make the demonstration appear.	CAMERA
	OFF	To cancel the demonstration mode.	
 WORLD TIME		To set the clock to the local time. Turn the SEL/PUSH EXEC dial to set a time difference. The clock changes by the time difference you set here. If you set the time difference to 0, the clock returns to the originally set time.	CAMERA MEMORY
BEEP	● MELODY	To output the melody when you start/stop recording or when an unusual condition occurs on your camcorder.	VTR CAMERA MEMORY
	NORMAL	To output the beep instead of the melody.	
	OFF	To cancel the melody and beep sound.	
COMMANDER	● ON	To activate the Remote Commander supplied with your camcorder.	VTR CAMERA MEMORY
	OFF	To deactivate the Remote Commander to avoid remote control misoperation caused by other VCR's remote control.	
DISPLAY	● LCD	To show the display on the LCD screen and viewfinder screen.	VTR CAMERA MEMORY
	V-OUT/LCD	To show the display on the TV screen, LCD screen and viewfinder screen.	

### Notes on DEMO MODE

- You cannot select DEMO MODE when a cassette is inserted in your camcorder.
- DEMO MODE is set to STBY (Standby) at factory and the demonstration starts about 10 minutes after you have set the POWER switch to CAMERA without a cassette inserted. To cancel the demonstration, insert a cassette, set the POWER switch to other than CAMERA, or set DEMO MODE to OFF.
- When NIGHTSHOT is set to ON, the NIGHTSHOT indicator appears on the LCD screen or in the viewfinder and you cannot select DEMO MODE in the menu settings.

### Note

If you press DISPLAY with DISPLAY set to V-OUT/LCD in the menu settings, the picture from a TV or VCR will not appear on the LCD screen even when your camcorder is connected to outputs on the TV or VCR.



## Changing the menu settings

Icon/item	Mode	Meaning	POWER switch
 REC LAMP	● ON	To light up the camera recording lamp at the front of your camcorder.	CAMERA MEMORY
	OFF	To turn the camera recording lamp off so that person is not aware of the recording.	
DV EDITING		To duplicate the desired portion on a tape by simply selecting the scenes to edit, using other equipment connected with an i.LINK cable (DV connecting cable) (not supplied) (p. 73).	VTR

When recording a close subject

When REC LAMP is set to ON, the red camera recording lamp on the front of the camcorder may reflect on the subject if it is close. In this case, we recommend you set REC LAMP to OFF.

In more than five minutes after removing the power source

The “AUDIO MIX,” “COMMANDER,” “HiFi SOUND,” “PROGRAM AE” and “WHT BAL” items are returned to their default settings.

The other menu items are held in memory even when the power source is removed.

## Изменение установок меню

### Русский

**Выбор установок режима каждого элемента** ● является установкой по умолчанию.

Элементы меню отличаются в зависимости от положения переключателя POWER.

На экране ЖКД отображаются только те элементы, с которыми можно в данный момент работать.

Значок/элемент	Режим	Назначение	Переключатель POWER
 PROGRAM AE		Для подстройки в соответствии со специфическим требованием к съемке.(стр. 55).	CAMERA MEMORY
P EFFECT		Для добавления специальных эффектов, как в кинофильмах или на телевидении (стр. 50).	VTR CAMERA
WHT BAL		Для настройки баланса белого (стр. 45).	CAMERA MEMORY
AUTO SHTR	● ON	Для автоматической активизации электронного затвора при съемке с ярким освещением.	CAMERA
	OFF	Для отключения электронного затвора, даже при съемке с ярким освещением.	
 D ZOOM	● OFF	Для отключения цифрового трансфокатора. Выполняется увеличение до 10 раз .	CAMERA
	ON	Для активизации цифрового трансфокатора. Выполняется цифровое увеличение в диапазоне от 10 до 40 раз (стр. 25).	
16:9WIDE	● OFF	–	CAMERA
	ON	Для записи широкоформатного изображения 16:9 (стр. 47).	
STEADYSHOT	● ON	Для компенсации дрожания камеры.	CAMERA
	OFF	Для отмены функции SteadyShot. Естественные изображения получаются при съемке неподвижного объекта с помощью штатива.	
N.S. LIGHT	● ON	Для использования функции NightShot Light (стр. 29).	CAMERA MEMORY
	OFF	Для отмены функции NightShot Light.	





### Функция SteadyShot

- Функция SteadyShot не исправит сильные колебания камеры.
- На функцию SteadyShot может влиять присоединение широкоугольного объектива (не входит в комплект).

### Если отменить функцию SteadyShot

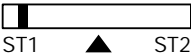
Появится индикатор SteadyShot OFF . Видеокамера предотвращает излишнюю компенсацию колебания камеры.

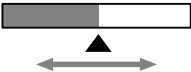
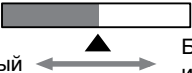
## Изменение установок меню

Значок/элемент	Режим	Назначение	Переключатель POWER
 <b>HiFi SOUND</b>	● STEREO	Для воспроизведения стереофонической ленты или ленты с двойной звуковой дорожкой с основным и вспомогательным звуком (стр. 155).	VTR
	1	Для воспроизведения стереофонической ленты со звуком левого канала или ленты с двойной звуковой дорожкой с основным звуком.	
	2	Для воспроизведения стереофонической ленты со звуком правого канала или ленты с двойной звуковой дорожкой со вспомогательным звуком.	
<b>AUDIO MIX</b>		Для регулировки баланса между стереофоническими каналами 1 и 2 (стр. 87).	VTR
			
<b>NTSC PB</b>	● ON PAL TV	Для воспроизведения ленты, записанной на этой видеокамере, на телевизоре системы PAL.	VTR
	NTSC 4.43	Для воспроизведения ленты, записанной на этой видеокамере, в системе цветного телевидения NTSC, на телевизоре с режимом NTSC 4.43.	
 <b>LCD BRIGHT</b>		Для регулировки яркости на экране ЖКД с помощью диска SEL/PUSH EXEC.	VTR CAMERA MEMORY
			
<b>LCD B. L.</b>	● BRT NORMAL	Для установки нормальной яркости на экране ЖКД.	VTR CAMERA MEMORY
	BRIGHT	Для более яркого экрана ЖКД.	
<b>LCD COLOUR</b>		Для регулировки цвета на экране ЖКД с помощью диска SEL/PUSH EXEC.	VTR CAMERA MEMORY
			
<b>VF BRIGHT</b>		Для регулировки яркости в видеоискателе с помощью диска SEL/PUSH EXEC.	VTR CAMERA MEMORY
			

Если команда LCD B. L. установлена в положение BRIGHT, срок службы батарейного блока уменьшается приблизительно на 10%.

При использовании других источников питания (не батарейного блока) будет автоматически выбрана установка "BRIGHT".

### NTSC PB

При воспроизведении ленты на телевизоре, поддерживающем несколько систем, выберите наилучший режим во время просмотра изображения на телевизоре.



## Изменение установок меню

Значок/элемент	Режим	Назначение	Переключатель POWER
 <b>CONTINUOUS</b>	● OFF	Чтобы не выполнять непрерывную запись.	MEMORY
	ON	Для непрерывной записи изображений (стр. 125).	
	MULTI SCRN	Для непрерывной записи девяти изображений (стр. 125).	
<b>QUALITY</b>	● SUPER FINE (SFN)	Для записи неподвижных изображений в режиме самого высокого качества с помощью функции "Memory Stick" (стр. 119).	VTR MEMORY
	FINE (FINE)	Для записи неподвижных изображений в режиме высокого качества с помощью функции "Memory Stick" (стр. 119).	
	STANDARD (STD)	Для записи неподвижных изображений в режиме стандартного качества с помощью функции "Memory Stick" (стр. 119).	
<b>IMAGE SIZE</b>	● 1152 × 864	Для записи неподвижных изображений размером 1152 × 864.	MEMORY
	640 × 480	Для записи неподвижных изображений размером 640 × 480.	
<b>PRINT MARK</b>	● OFF	Для удаления печатной метки на неподвижных изображениях.	VTR MEMORY
	ON	Для записи печатной метки на записанных неподвижных изображениях, которые необходимо распечатать позже.	
<b>PROTECT</b>	● OFF	Для отключения защиты неподвижных изображений.	VTR MEMORY
	ON	Для защиты выбранных неподвижных изображений от случайного удаления (стр. 146).	
<b>SLIDE SHOW</b>		Для воспроизведения всех изображений по непрерывному циклу (стр. 144).	MEMORY
<b>DELETE ALL</b>		Для удаления всех незащищенных изображений (стр. 149).	MEMORY

### Режим IMAGE SIZE

Если команда CONTINUOUS установлена в положение MULTI SCRN или переключатель POWER установлен в положение VTR, то для параметра IMAGE SIZE автоматически устанавливается значение 640 × 480.

## Изменение установок меню

Значок/элемент	Режим	Назначение	Переключатель POWER
 <b>FORMAT</b>	● RETURN	Для отмены форматирования.	MEMORY
	FORMAT	Для форматирования вставленной “Memory Stick”. 1. Выберите FORMAT с помощью диска SEL/PUSH EXEC, затем нажмите на диск. 2. Поверните диск SEL/PUSH EXEC для выбора установки FORMAT, затем нажмите на диск. 3. После появления индикации “EXECUTE” нажмите на диск SEL/PUSH EXEC. Во время форматирования появится индикация “FORMATTING”. После завершения форматирования появится индикация “COMPLETE”.	
<b>PHOTO SAVE</b>		Для перезаписи неподвижных изображений (стр. 136).	VTR
 <b>CM SEARCH</b>	● ON	Для поиска с помощью кассетной памяти (стр. 64).	VTR
	OFF	Для поиска без использования кассетной памяти.	
<b>TITLEERASE</b>		Для удаления наложенного титра (стр. 93).	VTR CAMERA
<b>TITLE DSPL</b>	● ON	Для отображения наложенного титра.	VTR
	OFF	Для того чтобы не отображать титр.	
<b>TAPE TITLE</b>		Для маркировки кассеты (стр. 96).	VTR CAMERA
<b>ERASE ALL</b>		Для удаления всех данных из кассетной памяти.	VTR CAMERA

### Форматирование



- Входящая в комплект или дополнительно поставляемая “Memory Stick” отформатирована на заводе. Форматирование на этой видеокамере не требуется.
- Не включайте переключатель POWER и не нажимайте кнопки во время отображения индикации “FORMATTING.”
- Нельзя форматировать “Memory Stick”, если лепесток защиты от записи на “Memory Stick” установлен в положение LOCK.
- Если появилось сообщение “”, выполните форматирование еще раз.

### Во время форматирования удаляется вся информация на “Memory Stick”

Перед форматированием проверьте содержимое “Memory Stick”:

- Во время форматирования удаляются все примеры изображений на “Memory Stick”.
- Во время форматирования удаляются все данные защищенных изображений на “Memory Stick”.

## Изменение установок меню

Значок/элемент	Режим	Назначение	Переключатель POWER
 <b>REC MODE</b>	● SP	Для записи в режиме SP (стандартное воспроизведение).	VTR CAMERA
	LP	Для увеличения времени записи в 1,5 раза по сравнению с режимом SP.	
<b>AUDIO MODE</b>	● 12BIT	Для записи в 12-битовом режиме (два стереофонических звука).	VTR CAMERA
	16BIT	Для записи в 16-битовом режиме (один высококачественный стереофонический звук).	
 <b>REMAIN</b>	● AUTO	Для отображения индикатора оставшейся ленты: <ul style="list-style-type: none"> <li>• приблизительно в течение восьми секунд после включения видеокамеры и расчета оставшегося места на ленте</li> <li>• приблизительно в течение восьми секунд после того, как будет вставлена кассета и видеокамера рассчитает оставшееся место на ленте</li> <li>• приблизительно в течение восьми секунд после нажатия кнопки ► в режиме VTR</li> <li>• приблизительно в течение восьми секунд после нажатия кнопки DISPLAY для отображения экранных индикаторов</li> <li>• во время ускоренной перемотки ленты назад, вперед или поиска изображения в режиме VTR</li> </ul>	VTR CAMERA
	ON	Для постоянного отображения индикатора оставшейся ленты.	
<b>DATA CODE</b>	● DATE/CAM	Для отображения даты, времени и различных установок во время воспроизведения.	VTR
	DATE	Для отображения даты и времени во время воспроизведения.	



### Режим LP

- Если лента была записана на этой видеокамере в режиме LP, ее рекомендуется воспроизводить на этой же видеокамере. При воспроизведении этой ленты на других видеокамерах или видеомагнитофонах изображение и звук могут быть нечеткими.
- При записи в режиме LP рекомендуется использовать кассеты Sony Excellence/Master мини DV, чтобы полностью использовать возможности этой видеокамеры.
- Невозможно выполнять аудиоперезапись на ленте, записанной в режиме LP. Для ленты, на которой будет выполняться аудиоперезапись, необходимо использовать режим SP.
- Если запись на ленте выполняется в режимах SP и LP или некоторые эпизоды записываются в режиме LP, то воспроизводимое изображение может быть искажено или код времени неправильно записан между эпизодами.

### Режим AUDIO MODE

- Невозможно выполнять аудиоперезапись на ленте, записанной в 16-битовом режиме.
- При воспроизведении ленты, записанной в 16-битовом режиме, нельзя регулировать баланс в установке AUDIO MIX.

## Изменение установок меню

Значок/элемент	Режим	Назначение	Переключатель POWER
 <b>CLOCK SET</b>		Для переустановки даты и времени (стр. 113).	CAMERA MEMORY
<b>LTR SIZE</b>	● NORMAL	Для отображения выбранных пунктов меню обычного размера.	VTR CAMERA MEMORY
	2x	Для отображения выбранных пунктов меню размером вдвое больше обычного.	
<b>DEMO MODE</b>	● ON	Для отображения режима демонстрации.	CAMERA
	OFF	Для отмены режима демонстрации.	
 <b>WORLD TIME</b>		Для установки часов на местное время. Поверните диск SEL/PUSH EXEC для установки разницы во времени. Значение времени изменится в соответствии с установленной разницей. Если разница во времени установлена в значение 0, часы вернутся к первоначально установленному времени.	CAMERA MEMORY
<b>BEEP</b>	● MELODY	Для вывода мелодичного звукового сигнала при запуске/остановке записи или нештатной ситуации при работе видеокамеры.	VTR CAMERA MEMORY
	NORMAL	Для вывода зуммерного сигнала вместо мелодичного.	
	OFF	Для отмены мелодичного и зуммерного сигналов.	
<b>COMMANDER</b>	● ON	Для включения пульта дистанционного управления, поставляемого с видеокамерой.	VTR CAMERA MEMORY
	OFF	Для отключения пульта дистанционного управления во избежание его неправильного срабатывания, вызванного работой пульта управления другого видеомонофона.	
<b>DISPLAY</b>	● LCD	Для отображения индикации на экране ЖКД и в видеискателе.	VTR CAMERA MEMORY
	V-OUT/LCD	Для отображения индикации на экране телевизора, экране ЖКД и в видеискателе.	

### Режим DEMO MODE

- Нельзя выбрать команду DEMO MODE, если кассета вставлена в видеокамеру.
- Команда DEMO MODE установлена в положение STBY (ожидание) на заводе, и демонстрация начнется приблизительно через 10 минут после установки переключателя POWER в положение CAMERA без вставленной кассеты.  
Для отмены демонстрации вставьте кассету, установите переключатель POWER в другое положение (не CAMERA) или установите команду DEMO MODE в положение OFF.
- Если команда NIGHTSHOT установлена в положение ON, то на экране ЖКД или в видеискателе появится индикатор NIGHTSHOT и в установках меню можно будет выбрать команду DEMO MODE.

### Примечание

При нажатии кнопки DISPLAY, когда команда DISPLAY установлена в положение V-OUT/LCD в установках меню, изображение с телевизора или видеомонофона не появится на экране ЖКД, даже если видеокамера подсоединена к выходам телевизора или видеомонофона.

## Изменение установок меню

---

Значок/элемент	Режим	Назначение	Переключатель POWER
[ETC] REC LAMP	● ON	Для включения лампочки записи на передней панели видеокамеры.	CAMERA MEMORY
	OFF	Для отключения лампочки записи, чтобы человек, которого Вы снимаете, не знал о съемке.	
DV EDITING		Для перезаписи нужного участка на ленте путем простого выбора эпизодов для монтажа, используя другую аппаратуру, которая подсоединена с помощью кабеля i.LINK (соединительный кабель DV) (не входит в комплект) (стр. 73).	VTR

---

### При записи близко расположенного объекта

Если команда REC LAMP установлена в положение ON, красная лампочка записи на передней панели видеокамеры может отражаться на объекте, если он расположен близко к камере. В этом случае рекомендуется установить команду REC LAMP в положение OFF.

### Если после отключения питания прошло более пяти минут

Пункты "AUDIO MIX," "COMMANDER," "HiFi SOUND," "PROGRAM AE" и "WHT BAL" вернуться к заводским установкам.

Другие установки меню будут оставаться в памяти, даже после отключения питания.



# Resetting the date and time

The default clock setting is set to London time for United Kingdom, and to Paris time for the other European countries.

If you do not use your camcorder for about six months, the date and time settings may be released (bars may appear) because the vanadium-lithium battery installed in your camcorder will have been discharged (p. 177). First, set the year, then the month, the day, the hour and then the minute.

- (1) Press MENU to display the menu in the standby mode.
- (2) Turn the SEL/PUSH EXEC dial to select , then press the dial.
- (3) Turn the SEL/PUSH EXEC dial to select CLOCK SET, then press the dial.
- (4) Turn the SEL/PUSH EXEC dial to adjust the desired year, then press the dial.
- (5) Set the month, day and hour by turning the SEL/PUSH EXEC dial and pressing the dial.
- (6) Set the minute by turning the SEL/PUSH EXEC dial and pressing the dial by the time signal.
- (7) Press MENU to make the menu settings disappear.

# Переустановка даты и времени

По умолчанию часы установлены на лондонское время для моделей Великобритании и на парижское время для других европейских моделей.

Если видеокамера не использовалась около полугода, установки даты и времени могут исчезнуть (появятся черточки), поскольку ванадиево-литиевая батарейка, установленная в видеокамере, разрядится (стр. 177).

Сначала установите год, затем месяц, день, час и минуты.

- (1) Нажмите кнопку MENU для отображения меню в режиме ожидания.
- (2) Поверните диск SEL/PUSH EXEC для выбора установки , затем нажмите на диск.
- (3) Поверните диск SEL/PUSH EXEC для выбора CLOCK SET, затем нажмите на диск.
- (4) Поверните диск SEL/PUSH EXEC для выбора нужного года, а затем нажмите на диск.
- (5) Установите месяц, день и час путем вращения диска SEL/PUSH EXEC и нажатия на диск.
- (6) Установите минуты путем вращения диска SEL/PUSH EXEC и нажатия на диск по сигналу точного времени. Часы начнут работать.
- (7) Нажмите кнопку MENU, чтобы исчезли установки меню.

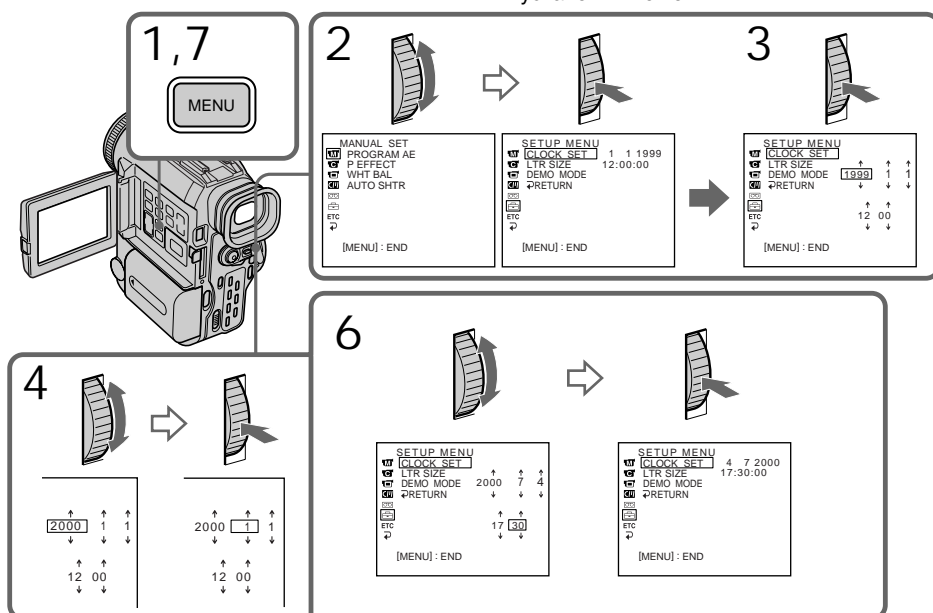

The diagram illustrates the steps to reset the date and time on a camcorder. It shows a camcorder with a MENU button highlighted, and a sequence of menu screens showing the selection of CLOCK SET and the adjustment of year, month, day, hour, and minute.

**Step 1:** Press MENU to display the menu in the standby mode.

**Step 2:** Turn the SEL/PUSH EXEC dial to select , then press the dial.

**Step 3:** Turn the SEL/PUSH EXEC dial to select CLOCK SET, then press the dial.

**Step 4:** Turn the SEL/PUSH EXEC dial to adjust the desired year, then press the dial.

**Step 5:** Set the month, day and hour by turning the SEL/PUSH EXEC dial and pressing the dial.

**Step 6:** Set the minute by turning the SEL/PUSH EXEC dial and pressing the dial by the time signal.

**Step 7:** Press MENU to make the menu settings disappear.

## Resetting the date and time

---

The year changes as follows:

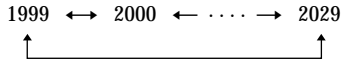

---

If you do not set the date and time “--:--:--” is recorded on the data code of the tape and the “Memory Stick.”

**Note on the time indicator**  
The internal clock of your camcorder operates on a 24-hour cycle.

## Переустановка даты и времени

---

**Год будет изменяться следующим образом:**

---

**Если Вы не установите дату и время**  
На ленте и плате памяти “Memory Stick” будет записана индикация “- -: -:-”.

**Индикатор времени**  
Встроенные часы видеокамеры работают в 24-часовом режиме.

## Using a “Memory Stick” – introduction

You can record and play back still images on a “Memory Stick” supplied with your camcorder. You can easily play back, record or delete still images. You can exchange image data with other equipment such as a personal computer etc., using the Serial port adaptor for Memory Stick supplied with your camcorder or PC card adaptor for Memory Stick (not supplied).

On file format (JPEG)

Your camcorder compresses image data in JPEG format (extension .jpg).

Typical image data file name  
DSC00001.jpg

Before using a “Memory Stick”

## Использование “Memory Stick” – Введение

Можно записывать и воспроизводить неподвижные изображения на “Memory Stick”, прилагаемой к видеокамере. Вы можете легко воспроизводить, записывать или удалять неподвижные изображения. Можно выполнять обмен данных изображения с другой аппаратурой, такой как персональный компьютер и т.п., используя адаптер последовательного порта для Memory Stick, прилагаемой к видеокамере, или адаптер PC-карты для Memory Stick (не входит в комплект).

### О формате файлов (JPEG)

Видеокамера сжимает данные изображения в формат JPEG (с расширением .jpg).

**Типичное имя файла данных изображения**  
DSC00001.jpg

### Перед использованием “Memory Stick”

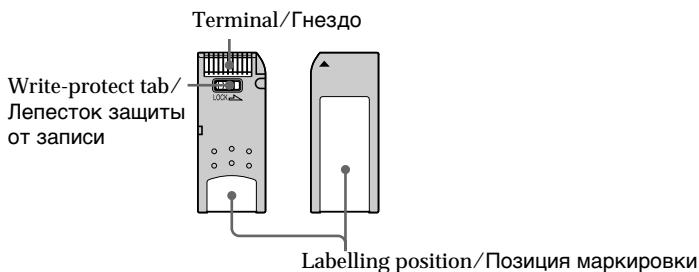

- You cannot record or erase still images when the write-protect tab on the “Memory Stick” is set to LOCK.
- We recommend backing up important data.
- Image data may be damaged in the following cases:
  - If you remove the “Memory Stick,” turn the power off, or detach the battery for replacement when the access lamp is flashing.
  - If you use “Memory Stick”s near magnets or magnet fields such as those of speakers and televisions.

- Невозможно записывать или стирать неподвижные изображения, если лепесток защиты записи на “Memory Stick” установлен в положение LOCK.
- Рекомендуется выполнять копии важных данных.
- Данные изображения могут быть повреждены в следующих случаях:
  - Если Вы извлекаете “Memory Stick”, выключаете питание или отсоединяете батарейный блок для замены, когда мигает лампочка обращения ACCESS.
  - Если Вы используете “Memory Stick” рядом с источниками магнитных полей, такими как громкоговорители и телевизоры.

## Using a "Memory Stick" – introduction

---

- Prevent metallic objects or your finger from coming into contact with the metal parts of the connecting section.
- Stick its label on the labelling position.
- Do not bend, drop or apply strong shock to "Memory Stick"s.
- Do not disassemble or modify "Memory Stick"s.
- Do not let "Memory Stick"s get wet.
- Do not use or keep "Memory Stick"s in locations that are:
  - Extremely hot such as in a car parked in the sun or under the scorching sun.
  - Under direct sunlight.
  - Very humid or subject to corrosive gases.
- When you carry or store a "Memory Stick," put it in its case.

### Formatting the supplied "Memory Stick"

Formatting with this camcorder is not required. The "Memory Stick" has been formatted in the FAT-format at factory.

"Memory Stick" supplied with your camcorder

- Sample images are recorded in the "Memory Stick" (p. 131). Note that these images will be deleted if you format the "Memory Stick."
- Stick the supplied label on the labelling position to prevent the accidental erasure. As for the labelling position, see the illustration on the previous page.

"Memory Stick"s formatted by a computer

"Memory Stick"s formatted by Windows OS or Macintosh computers do not have a guaranteed compatibility with this camcorder.

## Использование "Memory Stick" – Введение

---

- Не прикасайтесь металлическими предметами или пальцами к металлическим деталям соединительных секций.
- Этикетку следует прикреплять в позиции маркировки.
- Не сгибайте, не роняйте и сильно не трясите "Memory Stick".
- Не разбирайте и не модифицируйте "Memory Stick".
- Не допускайте увлажнения "Memory Stick".
- Не используйте и не храните "Memory Stick" в местах:
  - Слишком жарких, например, в автомобиле, припаркованном в солнечном месте, или под палящим солнцем.
  - Под прямым солнечным светом.
  - Очень влажных местах или подверженных воздействию коррозионных газов.
- При переноске или хранении необходимо положить "Memory Stick" в футляр.

### Форматирование прилагаемой "Memory Stick"

Форматирование на этой видеокамере не требуется. "Memory Stick" отформатирована в формате FAT на предприятии-изготовителе.

### "Memory Stick", прилагаемая к Вашей видеокамере

- На "Memory Stick" записаны примеры изображений (стр. 131). Следует помнить, что изображения будут удалены, если Вы отформатируете "Memory Stick".
- Прикрепите прилагаемую наклейку в позиции маркировки для предотвращения случайного стирания. Для получения сведений о позиции маркировки см. рисунок на предыдущей странице.

### "Memory Stick", отформатированные на компьютере

"Memory Stick", отформатированные с помощью компьютеров, использующих операционную систему Windows или Macintosh, не обладают гарантированной совместимостью с данной видеокамерой.

## Using a “Memory Stick” – introduction

---

### Notes on image data compatibility

- Image data files recorded on “Memory Stick”s by your camcorder conform with the Design Rules for Camera File Systems universal standard established by the JEIDA (Japan Electronic Industry Development Association). You cannot play back on your camcorder still images recorded on other equipment (DCR-TRV890E/TRV900/TRV900E or DSC-D700/D770) that does not conform with this universal standard. (These models are not sold in some areas.)
- If you cannot use the “Memory Stick” that is used with other equipment, format it with this camcorder (p. 102). However, formatting erases all information on the “Memory Stick.”

“Memory Stick” and  are trademarks of Sony Corporation.

---

- Windows is a registered trademark licensed to Microsoft Corporation, registered in the U.S.A. and other countries.
- All other product names mentioned herein may be the trademarks or registered trademarks of their respective companies. Furthermore, “™” and “®” are not mentioned in each case in this manual.

## Использование “Memory Stick” – Введение

---

### Совместимость данных изображения

- Файлы данных изображения, записанные видеокамерой на “Memory Stick”, соответствуют универсальному стандарту согласно правилам проектирования файловых систем для видеокамер, установленному ассоциацией JEIDA (Японской ассоциацией развития электронной промышленности). Вы не можете воспроизводить на Вашей видеокамере неподвижные изображения, записанные на другой аппаратуре (DCR-TRV890E/TRV900/TRV900E или DSC-D700/D770), которая не удовлетворяет этому универсальному стандарту. (Эти модели не продаются в некоторых регионах.)
- Если Вы не сможете использовать “Memory Stick”, которые используются на другой аппаратуре, отформатируйте их с помощью этой видеокамеры (стр. 109). Однако форматирование удалит всю информацию на “Memory Stick”.

“Memory Stick” и  являются торговыми марками корпорации Sony.

---

- Windows является зарегистрированной торговой маркой, которая запатентована корпорацией Microsoft, зарегистрированной в США и других странах.
- Все другие наименования продуктов, упомянутые в этом документе, могут быть торговыми марками или зарегистрированными торговыми марками соответствующих компаний. В дальнейшем, “™” и “®” не указываются в каждом отдельном случае в настоящем документе.

## Using a "Memory Stick" - introduction

### Inserting a "Memory Stick"

Insert a "Memory Stick" with the Sony logo pointing toward the LCD panel and the ◀ mark pointing inward.

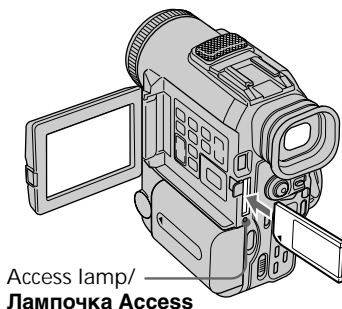

To eject a "Memory Stick"  
Press MEMORY RELEASE.

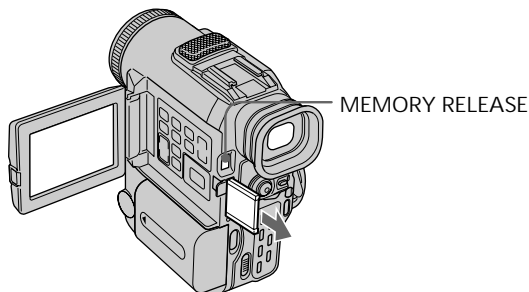

When the access lamp is lit or flashing  
Never shake or strike your camcorder. Do not turn the power off, eject a "Memory Stick" or remove the battery pack. Otherwise, the image data breakdown may occur.

## Использование "Memory Stick" - Введение

### Установка "Memory Stick"

Вставьте "Memory Stick". Эмблема Sony при этом должна быть направлена к панели ЖКД, а обозначение ◀ - внутрь.

Для извлечения "Memory Stick"  
Нажмите кнопку MEMORY RELEASE.

### Если лампочка обращения ACCESS горит или мигает

Не трясите и не стучите по видеокамере. Не выключайте питание, не извлекайте "Memory Stick" из отсека и не снимайте батарейный блок. В противном случае, данные изображения могут быть повреждены.

## Using a "Memory Stick" - introduction

### Selecting image quality mode

You can select image quality mode in still picture recording. Default setting is SUPER FINE.

- (1) Set the POWER switch to VTR or MEMORY. Make sure that the LOCK switch is set to the right (unlock) position.
- (2) Press MENU to display the menu.
- (3) Turn the SEL/PUSH EXEC dial to select , then press the dial.
- (4) Turn the SEL/PUSH EXEC dial to select QUALITY, then press the dial.
- (5) Turn the SEL/PUSH EXEC dial to select the desired image quality, then press the dial.

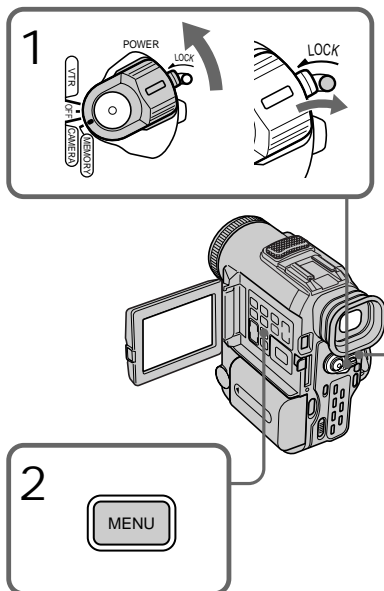

#### Note

In some cases, changing the image quality mode may not affect the image quality, depending on the types of images you are shooting.

## Использование "Memory Stick" - Введение

### Выбор режима качества изображения

Можно выбрать режим качества изображения при записи неподвижного изображения. SUPER FINE является установкой по умолчанию.

- (1) Установите переключатель POWER в положение VTR или MEMORY. Убедитесь, что переключатель LOCK установлен в правое положение (незаблокированное).
- (2) Нажмите кнопку MENU для отображения меню.
- (3) Поверните диск SEL/PUSH EXEC для выбора установки , затем нажмите на диск.
- (4) Поверните диск SEL/PUSH EXEC для выбора установки QUALITY, затем нажмите на диск.
- (5) Поверните диск SEL/PUSH EXEC для выбора нужного качества изображения, затем нажмите на диск.

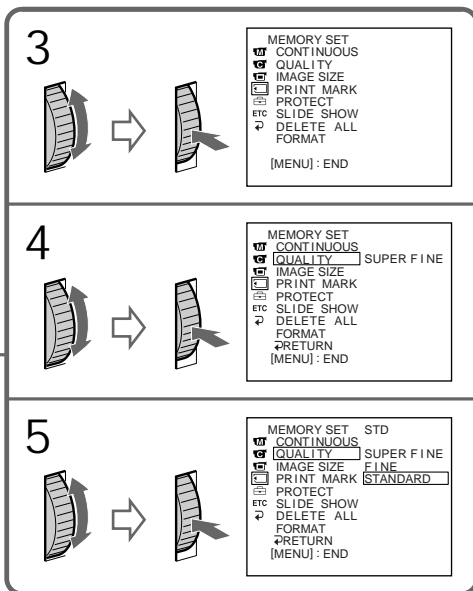

#### Примечание

В некоторых случаях изменение режима качества изображения может не влиять на качество изображения, в зависимости от типа снимаемых изображений.

## Using a “Memory Stick” – introduction

### Image quality settings

Setting	Meaning
SUPER FINE (SFN)	This is the highest image quality in your camcorder. The number of still images you can record is less than FINE. The image is compressed to about 1/3. SFN appears on the screen.
FINE (FINE)	Use this mode when you want to record high quality images. The image is compressed to about 1/6. FINE appears on the screen.
STANDARD (STD)	This is the standard image quality. The image is compressed to about 1/10. STD appears on the screen.

#### Differences in image quality mode

Recorded images are compressed in JPEG format before being stored in memory. The memory capacity allotted to each image varies depending on the selected image quality mode. Details are shown in the table below. (The image size can be set to 1152 × 864 or 640 × 480.)

#### When the image size is set to 1152 × 864:

Image quality mode	Memory capacity
SUPER FINE	Approx. 600 KB
FINE	Approx. 300 KB
STANDARD	Approx. 200 KB

#### When the image size is set to 640 × 480:

Image quality mode	Memory capacity
SUPER FINE	Approx. 190 KB
FINE	Approx. 100 KB
STANDARD	Approx. 60 KB

Note on the image quality mode indicator  
This is only displayed during recording.

## Использование “Memory Stick” – Введение

### Установки качества изображения

Установка	Назначение
SUPER FINE (SFN)	Это наилучшее качество изображения в видеокамере. Количество неподвижных изображений, которые можно записать, будет меньше, чем при установке FINE. Изображение сжимается примерно до 1/3. На экране появляется SFN.
FINE (FINE)	Используйте этот режим, если требуется записать высококачественные изображения. Изображение сжимается примерно до 1/6. На экране появляется FINE.
STANDARD (STD)	Это стандартное качество изображения. Изображение сжимается примерно до 1/10. На экране появляется STD.

#### Отличия в режиме качества изображения

Перед сохранением в памяти записанные изображения сжимаются в формате JPEG. Объем памяти, выделенный для каждого изображения, изменяется в зависимости от выбранного режима качества изображения. Подробности приводятся в таблице ниже. (Размер изображения можно установить на 1152 × 864 или 640 × 480.)

Когда размер изображения устанавливается на 1152 × 864:

Режим качества изображения	Емкость памяти
SUPER FINE	Прибл. 600 Кб
FINE	Прибл. 300 Кб
STANDARD	Прибл. 200 Кб

Когда размер изображения устанавливается на 640 × 480:

Режим качества изображения	Емкость памяти
SUPER FINE	Прибл. 190 Кб
FINE	Прибл. 100 Кб
STANDARD	Прибл. 60 Кб

**Индикатор режима качества изображения**  
Отображается только во время записи.



## Using a "Memory Stick" – introduction

### Selecting the image size

You can select the image size from two settings: 1152 × 864 or 640 × 480. However, the image size in VTR mode is automatically set to "640 × 480," even if you have selected "1152 × 864."

- (1) Set the POWER switch to MEMORY. Make sure that the LOCK switch is set to the right (unlock) position.
- (2) Press MENU to display the menu.
- (3) Turn the SEL/PUSH EXEC dial to select , then press the dial.
- (4) Turn the SEL/PUSH EXEC dial to select IMAGE SIZE, then press the dial.
- (5) Turn the SEL/PUSH EXEC dial to select the desired image size, then press the dial.  
The indicator changes as follows:

 ↔ 

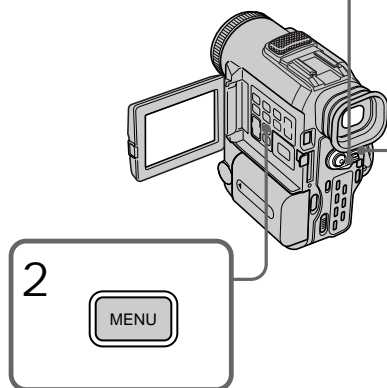
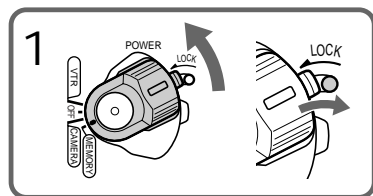

## Использование "Memory Stick" – Введение

### Выбор размера изображения

Для выбора размера изображения существуют две установки: 1152 × 864 или 640 × 480. Тем не менее, размер изображения в режиме VTR автоматически устанавливается на "640 × 480", даже если был выбран размер "1152 × 864".

- (1) Установите переключатель POWER в положение MEMORY. Убедитесь, что переключатель LOCK установлен в правое положение (незаблокированное).
- (2) Нажмите кнопку MENU для отображения меню.
- (3) Поверните диск SEL/PUSH EXEC для выбора установки , затем нажмите на диск.
- (4) Поверните диск SEL/PUSH EXEC для выбора установки IMAGE SIZE, затем нажмите на диск.
- (5) Поверните диск SEL/PUSH EXEC для выбора нужного размера изображения, затем нажмите на диск.  
Индикатор будет изменяться следующим образом:

 ↔ 

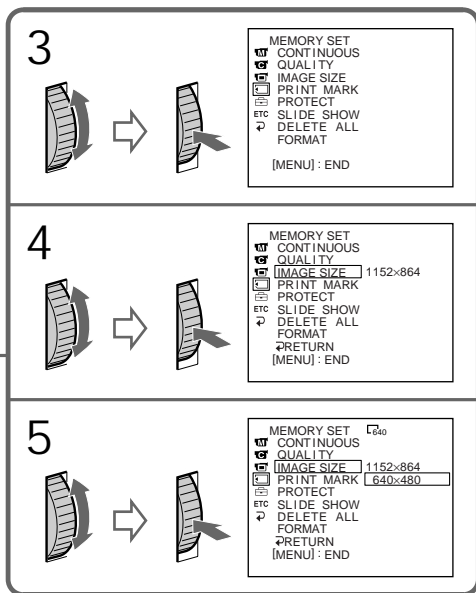



Image size settings/**Установки размеров изображения**

Setting/ <b>Установка</b>	Meaning/ <b>Назначение</b>	Indicator/ <b>Индикатор</b>	
		Recording/ <b>Запись</b>	Playback/ <b>Воспроизведение</b>
1152 × 864	To record 1152 × 864 size still pictures./ Для записи неподвижных изображений размером 1152 × 864.	 1152 SFN	
640 × 480	To record 640 × 480 size still pictures./ Для записи неподвижных изображений размером 640 × 480.	 640 SFN	

Note

When you play back the image recorded in 1152 x 864 size on other equipment which is not compatible with that size, all of the image may not be played back.

The approximate number of images you can record on a “Memory Stick”

The approximate number of images you can record on a “Memory Stick” that is formatted using this camcorder varies depending on which image quality mode you select and the complexity of the subject.

**ПРИМЕЧАНИЕ**

При воспроизведении изображения, записанного с размером 1152 x 864 на другой аппаратуре, которая несовместима с данным размером, все изображения могут не воспроизводиться.

**Приблизительное количество изображений, которое может быть записано на “Memory Stick”**

Приблизительное количество изображений, которое можно записать на “Memory Stick”, отформатированной с помощью данной видеокамеры, меняется в зависимости от выбранного режима качества изображения и сложности объекта.

4MB type (supplied)/**Тип 4МБ (входит в комплект):**

Image size/ <b>Размер изображения</b>	640 × 480	1152 × 864
SUPER FINE (SFN)	20 images/ 20 изображений	6 images/ 6 изображений
FINE (FINE)	40 images/ 40 изображений	12 images/ 12 изображений
STANDARD (STD)	60 images/ 60 изображений	18 images/ 18 изображений

8MB type (not supplied)/**Тип 8МБ (не входит в комплект):**

Image size/ <b>Размер изображения</b>	640 × 480	1152 × 864
SUPER FINE (SFN)	40 images/ 40 изображений	12 images/ 12 изображений
FINE (FINE)	81 images/ 81 изображение	25 images/ 25 изображений
STANDARD (STD)	122 images/ 122 изображения	37 images/ 37 изображений

16MB type (not supplied)/Тип 16Мб (не входит в комплект):

Image size/ Размер изображения	640 × 480	1152 × 864
SUPER FINE (SFN)	82 images/ 82 изображения	25 images/ 25 изображений
FINE (FINE)	164 images/ 164 изображения	51 images/ 51 изображение
STANDARD (STD)	246 images/ 246 изображений	75 images/ 75 изображений

32MB type (not supplied)/Тип 32Мб (не входит в комплект):

Image size/ Размер изображения	640 × 480	1152 × 864
SUPER FINE (SFN)	164 images/ 164 изображения	52 images/ 52 изображения
FINE (FINE)	329 images/ 329 изображений	104 images/ 104 изображения
STANDARD (STD)	494 images/ 494 изображения	152 images/ 152 изображения

If you format a "Memory Stick"  
All the data (including sample images) in the  
"Memory Stick" are erased.

**При форматировании "Memory Stick"**  
Все данные на "Memory Stick" (включая  
примеры изображений) будут удалены.

# Recording still images on “Memory Stick” s – Memory photo recording

You can record still pictures on “Memory Stick” s.

Before operation

Insert a “Memory Stick” into your camcorder.

- (1) Set the POWER switch to MEMORY. Make sure that the LOCK switch is set to the right (unlock) position.
- (2) Keep pressing PHOTO lightly until the desired still picture appears. The green ● mark stops flashing, then lights up. The brightness of the picture and focus are adjusted, being targeted for the middle of the picture and are fixed. Recording does not start yet.
- (3) Press PHOTO deeper. The image displayed on the screen will be recorded on a “Memory Stick.” Recording is complete when the bar scroll indicator disappears.

# Запись неподвижных изображений на “Memory Stick” – Фотозапись с сохранением в памяти

Можно выполнять запись неподвижных изображений на “Memory Stick”.

**Перед началом работы**

Вставьте “Memory Stick” в видеокамеру.

- (1) Установите переключатель POWER в положение MEMORY. Убедитесь, что переключатель LOCK установлен в правое положение (незаблокированное).
- (2) Держите слегка нажатой кнопку PHOTO до тех пор, пока не появится требуемое неподвижное изображение. Зеленая метка ● прекратит мигать и затем загорится. Яркость изображения и фокусировка настраиваются по центру изображения и фиксируются. Запись пока еще не начинается.
- (3) Нажмите кнопку PHOTO сильнее. Изображение на экране будет записано на “Memory Stick”. Запись будет завершена, когда исчезнет индикатор в виде полоски.

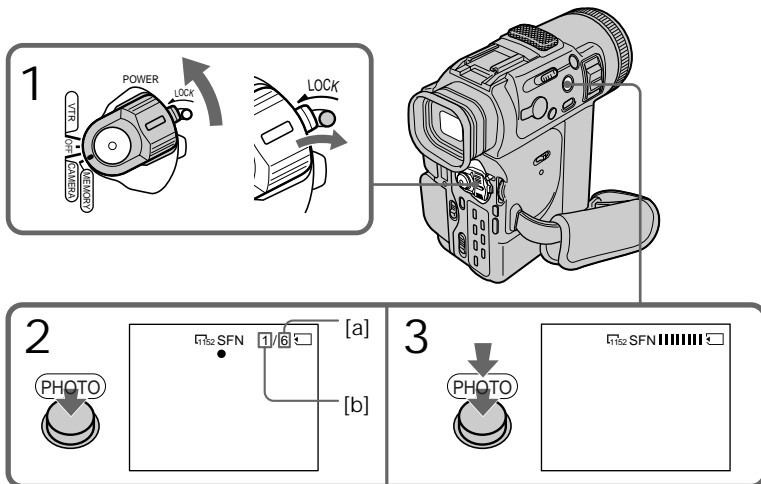

[a] The number of images that can be recorded on the “Memory Stick”

[b] The number of recorded images

[a] Количество изображений, которое может быть записано на “Memory Stick”

[b] Количество записанных изображений

When the POWER switch is set to MEMORY The following functions do not work: wide TV mode, digital effect, picture effect, title, digital zoom, SteadyShot function, fader, low lux mode, and sports lesson mode. (The indicator flashes in the low lux or sports lesson mode.)

**Если переключатель POWER установлен в положение MEMORY**

Следующие функции не работают: широкоэкранный телевизионный режим, цифровой эффект, эффект изображения, титр, цифровая трансфокация, устойчивая съемка SteadyShot, фейдер, режим низкой освещенности, а также режим спортивных состязаний. (Индикатор мигает при съемке в режиме низкой освещенности или спортивных состязаний.)

## Recording still images on "Memory Stick" s – Memory photo recording

While you are recording a still image  
You can neither turn off the power nor press PHOTO.

When you press PHOTO on the Remote Commander  
Your camcorder immediately records the image that is on the screen when you press the button.

### Notes

- When recording still images at step 2 with the PHOTO button pressed lightly, the image momentarily flickers. This is not a malfunction.
- Before you shoot in autofocus mode, check that the subject is in sharp focus.
- The brightness of the picture and focus are adjusted on the center portion of the image.

When recording in MEMORY mode  
The angle of view is a little increased than one in CAMERA mode.

## Recording images continuously

You can record still pictures continuously.  
Select one of the two modes described below before recording.

### Continuous mode [a]

When the image size is set to 1152 × 864, you can record up to four pictures continuously.  
When the image size is set to 640 × 480, you can record up to 16 pictures continuously.  
The number of recorded photos in continuous mode depends on the capacity of the "Memory Stick."

Multi screen mode (Image size is automatically set to 640 × 480) [b]  
You can record nine still pictures continuously on a single page.

[a]

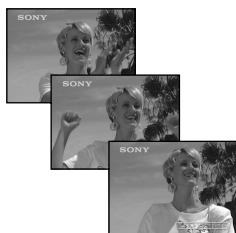

## Запись неподвижных изображений на "Memory Stick" – Фотозапись с сохранением в памяти

**При записи неподвижного изображения**  
Невозможно выключить питание или нажать кнопку PHOTO.

**Если нажать кнопку PHOTO на пульте дистанционного управления**  
При нажатии этой кнопки видеокамера сразу же запишет изображение на экране.

### Примечание

- При записи неподвижных изображений в пункте 2, когда слегка нажата кнопка PHOTO, изображение кратковременно мигает. Однако это не является неисправностью.
- Перед выполнением съемки в режиме автоматической фокусировки, проверьте четкость фокусировки объекта.
- Яркость и фокусировка настраиваются по центру изображения.

**При записи в режиме MEMORY**  
Угол изображения становится немного больше, чем в режиме CAMERA.

## Запись изображений непрерывно

Неподвижные изображения можно записывать непрерывно. Перед записью выберите один из двух режимов, описанных ниже.

### Непрерывный режим [a]

Когда размер изображения устанавливается на 1152 × 864, то можно записывать не более четырех изображений непрерывно.  
Когда размер изображения устанавливается на 640 × 480, то можно записывать не более 16 изображений непрерывно.  
Количество записываемых фотоснимков в режиме непрерывной записи зависит от емкости "Memory Stick".

**Многоэкранный режим (Размер изображения автоматически устанавливается на 640 × 480) [b]**  
Можно записывать 9 неподвижных изображений непрерывно на одной странице.

[b]



## Recording still images on "Memory Stick" s – Memory photo recording

While pressing down PHOTO, the camcorder shoots still pictures continuously. The maximum recordable number of still pictures (1152 × 864: up to four pictures, 640 × 480: up to 16 pictures) is in accordance with the image size setting.

If you release the button during shooting, the recording stops even in progress.

When shooting with the self-timer function or the Remote Commander, the camcorder automatically records up to the maximum recordable number of still pictures.

- (1) Set the POWER switch to MEMORY. Make sure that the LOCK switch is set to the right (unlock) position.
- (2) Press MENU to display the menu.
- (3) Turn the SEL/PUSH EXEC dial to select , then press the dial.
- (4) Turn the SEL/PUSH EXEC dial to select CONTINUOUS, then press the dial.
- (5) Turn the SEL/PUSH EXEC dial to select the desired setting, then press the dial.

## Запись неподвижных изображений на "Memory Stick" – Фотозапись с сохранением в памяти

При нажатии кнопки PHOTO видеокамера снимает неподвижные изображения непрерывно. Максимальное количество неподвижных изображений, которое можно записать (1152 × 864: не более четырех изображений, 640 × 480: не более 16 изображений), находится в соответствии с установкой размера изображения.

Если отпустить кнопку во время съемки, запись прекратится, даже при выполнении съемки.

При съемке с функцией таймера самозапуска или с помощью пульта дистанционного управления видеокамера автоматически записывает не более максимального количества неподвижных изображений, которое можно записать.

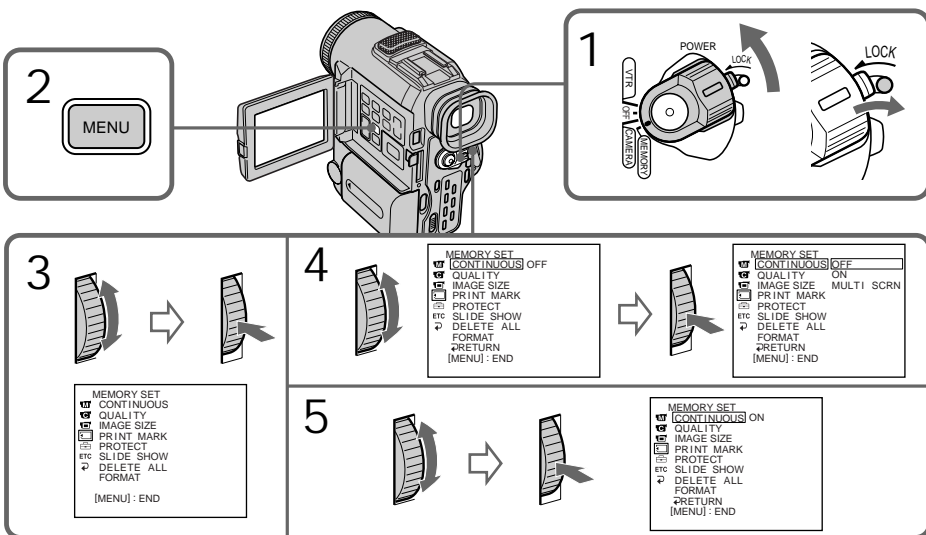

- (1) Установите переключатель POWER в положение MEMORY. Убедитесь, что переключатель LOCK установлен в правое положение (незаблокированное).
- (2) Нажмите кнопку MENU для отображения меню.
- (3) Поверните диск SEL/PUSH EXEC для выбора установки , затем нажмите на диск.
- (4) Поверните диск SEL/PUSH EXEC для выбора установки CONTINUOUS, затем нажмите на диск.
- (5) Поверните диск SEL/PUSH EXEC для выбора нужной установки, затем нажмите на диск.



## Recording still images on “Memory Stick” s – Memory photo recording

If the capacity of the “Memory Stick” becomes full “ FULL” appears on the screen, and you cannot record still pictures on this “Memory Stick.”

### Continuous shooting settings

Setting	Meaning (indicator on the screen)
OFF	Your camcorder shoots one image at a time. (no indicator)
ON	Your camcorder shoots up to 16 still images at about 0.6 sec intervals. (  )
MULTI SCR N	Your camcorder shoots nine still images at about 0.6 sec intervals and displays the images on a single page divided into nine boxes. In this mode, the still images are recorded at 640 × 480 size. (  )

The number of images in continuous shooting

The number of images you can shoot continuously varies depending on the image size and the capacity of the “Memory Stick.”

Image size	The number of images
640 × 480	up to 16 images
1152 × 864	up to 4 images

Note on using the video flash light (not supplied)



The video flash light does not work in the continuous or multi screen mode if you install it to the intelligent accessory shoe.

## Запись неподвижных изображений на “Memory Stick” – Фотозапись с сохранением в памяти

### Если емкость “Memory Stick” переполняется

На экране появится “ FULL”, и тогда невозможно будет записать неподвижные изображения на эту “Memory Stick”.

### Установки непрерывной съемки

Установка	Назначение (индикатор на экране)
OFF	Видеокамера снимает одно изображение за один раз (без индикатора).
ON	Видеокамера снимает не более 16 неподвижных изображений с интервалами примерно 0,6 сек. (  )
MULTI SCR N	Видеокамера снимает 9 неподвижных изображений примерно с интервалами 0,6 сек и отображает изображения на одной странице, разделенной на 9 прямоугольников. В этом режиме неподвижные изображения записываются с размером 640 × 480. (  )

### Количество изображений при непрерывной съемке

Количество изображений, которые можно снимать непрерывно, изменяется в зависимости от размера изображения и емкости “Memory Stick”.



Размер изображения	Количество изображений
640 × 480	не более 16 изображений
1152 × 864	не более 4 изображений

### Использование видеовспышки (не входит в комплект)

Видеовспышка не работает в непрерывном или многоэкранном режиме, если она установлена в держатель для интеллектуальных устройств.



### Self-timer memory photo recording

You can make a memory photo recording with the self-timer. This mode is useful when you want to record yourself.



- (1) Set the POWER switch to MEMORY. Make sure that the LOCK switch is set to the right (unlock) position.
- (2) Press  (self-timer) in the standby mode. The  (self-timer) indicator appears on the LCD screen or in the viewfinder.
- (3) Press PHOTO.  
Self-timer starts counting down from 10 with a beep sound. In the last two seconds of the countdown, the beep sound gets faster, then recording starts automatically.

### Фотозапись по таймеру самозапуска с сохранением в памяти

Можно выполнять фотосъемку с сохранением в памяти по таймеру самозапуска. Этот режим может пригодиться в том случае, когда необходимо записать себя.

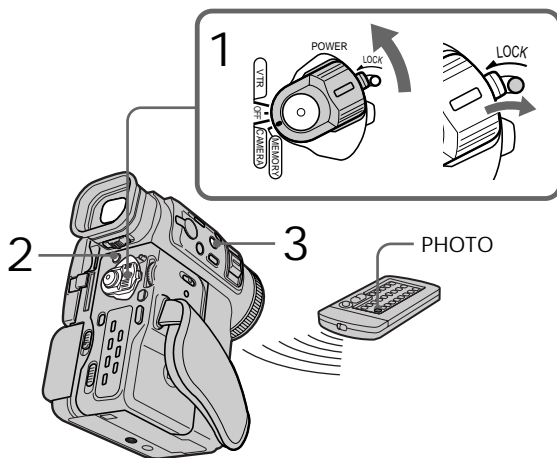
- (1) Установите переключатель POWER в положение MEMORY. Убедитесь, что переключатель LOCK установлен в правое положение (незаблокированное).
- (2) Нажмите кнопку  (таймер самозапуска) в режиме ожидания. Индикатор  (таймер самозапуска) появится на экране ЖКД или в видоискателе.
- (3) Нажмите кнопку PHOTO.  
Таймер самозапуска начнет обратный отсчет, начиная с 10, со звуковым сигналом. В последние две секунды обратного отсчета звуковой сигнал будет звучать чаще, а затем автоматически начнется запись.



To cancel self-timer recording  
Press  (self-timer) so that the  indicator disappears from the LCD or viewfinder screen. You cannot cancel the self-timer recording using the Remote Commander.

#### Note

The self-timer recording mode is automatically cancelled when:

- Self-timer recording is finished.
- The POWER switch is set to OFF or VTR.

To check the picture to be recorded  
You can check the picture with pressing the PHOTO button lightly, then press it deeper to capture.

### Для отмены записи по таймеру самозапуска

Нажмите кнопку , так чтобы индикатор  исчез с экрана ЖКД или видоискателя.

Запись по таймеру самозапуска невозможно отменить с помощью пульта дистанционного управления.

#### ПРИМЕЧАНИЕ

Режим записи по таймеру самозапуска будет автоматически отменен в случаях:  
– окончания записи по таймеру самозапуска.  
– установки переключателя POWER в положение OFF или VTR.

### Для проверки записываемого изображения

Можно проверить изображение, слегка нажав кнопку PHOTO, затем нажмите ее сильнее для выполнения съемки.



# Superimposing a still picture in a "Memory Stick" on a moving picture – MEMORY MIX

You can superimpose a still picture you have recorded on a "Memory Stick" on the top of the moving picture you are recording.

## M. CHROM (Memory chromakey)

You can swap a blue area of a still picture such as an illustration or a frame with a moving picture.

## M. LUMI (Memory luminancekey)

You can swap a brighter area of a still picture such as a handwritten illustration or title with a moving picture. Record a title on a "Memory Stick" before a trip or event for convenience.

## C. CHROM (Camera chromakey)

You can superimpose a moving picture on the top of a still picture such as a picture can be used as background. Shoot the subject against a blue background. The blue area of the moving picture will be swapped with a still picture.

# Наложение неподвижного изображения из "Memory Stick" на подвижное изображение – MEMORY MIX

Неподвижное изображение, записанное на "Memory Stick", можно наложить на записываемое подвижное изображение.

## M. CHROM (кнопка цветности памяти)

Можно заменять синюю область неподвижного изображения, например, рисунок или кадр, подвижным изображением.

## M. LUMI (кнопка яркости памяти)

Можно заменять более светлую область неподвижного изображения, например, рисунок, сделанный от руки, или титр, подвижным изображением. Перед путешествием или каким-нибудь событием запишите титр для удобства на "Memory Stick".

## C. CHROM (кнопка цветности видеокамеры)

Подвижное изображение можно наложить на верхнюю часть неподвижного изображения, например, рисунка, используемого в качестве фона. Снимите объект на синем фоне. Синяя область подвижного изображения будет заменена неподвижным изображением.

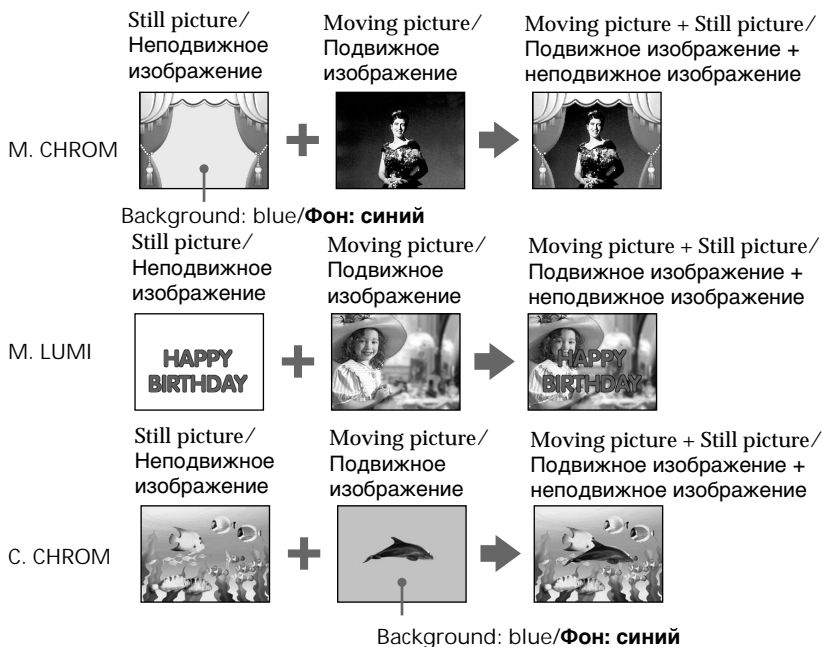

## Superimposing a still picture in a "Memory Stick" on a moving picture – MEMORY MIX

Before operation

Insert a recorded "Memory Stick" and a mini DV tape to be recorded into your camcorder.

(1) Set the POWER switch to CAMERA.

(2) Press MEMORY PLAY in the standby mode.

The last recorded or last composed image appears on the lower part of the screen as a thumbnail image.

(3) Press MEMORY +/- or +/- on the Remote Commander to select the still picture you want to superimpose.

To see the previous image, press MEMORY - or - on the Remote Commander. To see the next image, press MEMORY+ or + on the Remote Commander.

(4) Turn the SEL/PUSH EXEC dial to select the desired mode.

The mode changes as follows:

M. CHROM ↔ M. LUMI ↔ C. CHROM

(5) Press the SEL/PUSH EXEC dial.

The still picture is superimposed on the moving picture.

(6) Turn the SEL/PUSH EXEC dial to adjust the effect.

(7) Press START/STOP to start recording.

## Наложение неподвижного изображения из "Memory Stick" на подвижное изображение – MEMORY MIX

Перед началом работы

Вставьте в видеокамеру "Memory Stick" с записью и ленту мини DV для записи.

(1) Установите переключатель POWER в положение CAMERA.

(2) Нажмите кнопку MEMORY PLAY в режиме ожидания.

Последнее записанное или скомбинированное изображение появится в нижней части экрана в виде крохотного изображения.

(3) Нажмите кнопку MEMORY +/- или кнопку +/- на пульте дистанционного управления для выбора неподвижного изображения, которое нужно наложить.

Чтобы просмотреть предыдущее изображение, нажмите кнопку MEMORY - или - на пульте дистанционного управления. Чтобы просмотреть следующее изображение, нажмите кнопку MEMORY + или + на пульте дистанционного управления.

(4) Поверните диск SEL/PUSH EXEC для выбора нужного режима.

Режим будет изменяться следующим образом: M. CHROM ↔ M. LUMI ↔ C. CHROM

(5) Нажмите диск SEL/PUSH EXEC.

Неподвижное изображение накладывается на подвижное изображение.

(6) Поверните диск SEL/PUSH EXEC для регулировки изображения.

(7) Нажмите кнопку START/STOP для начала записи.

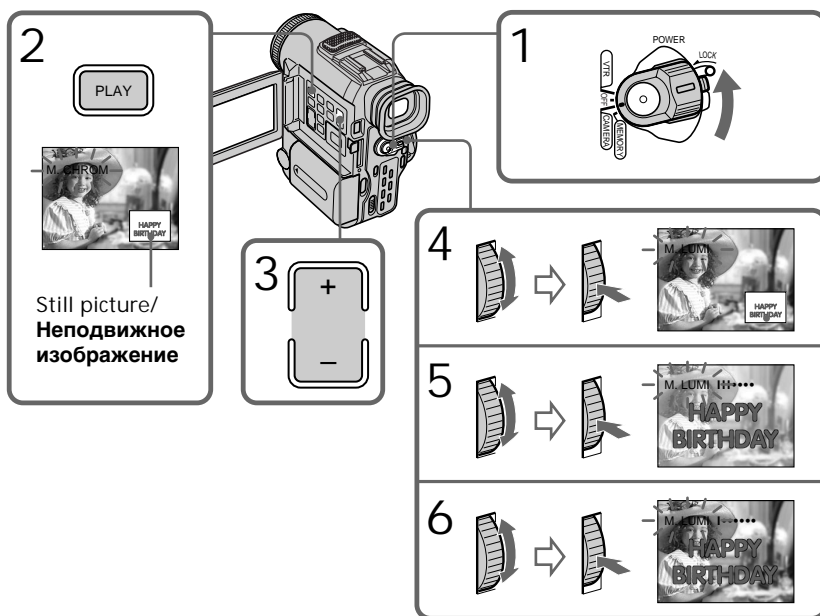

## Superimposing a still picture in a "Memory Stick" on a moving picture – MEMORY MIX

### Items to be adjusted

M. CHROM	The colour (blue) scheme of the area in the still picture which is to be swapped with a moving picture
M. LUMI	The colour (bright) scheme of the area in the still picture which is to be swapped with a moving picture
C. CHROM	The colour (blue) scheme of the area in the moving picture which is to be swapped with a still picture

The fewer bars there are on the screen, the stronger the effect.

To change the still picture to be superimposed

Press MEMORY +/- or +/- on the Remote Commander after step 6.

To change the mode setting

Press SEL/PUSH EXEC dial after step 6, and repeat the procedure from step 4.

To cancel M. CHROM/M. LUMI/C. CHROM

Press MEMORY PLAY.

During recording

You cannot change the mode setting.

The "Memory Stick" supplied with your camcorder has stored 20 images

- For M. CHROM: 18 images (such as a frame) DSC00001 to DSC00018
- For C. CHROM: two images (such as a background) DSC00019 to DSC00020

Sample images

Sample images stored in the "Memory Stick" supplied with your camcorder are protected (p. 146).

If a still picture to be superimposed has lots of white areas

The thumbnail image may not be displayed clearly.

Image data modified with personal computers or shot with other equipment  
You may not be able to play them back with your camcorder.

## Наложение неподвижного изображения из "Memory Stick" на подвижное изображение – MEMORY MIX

### Элементы для регулировки

M. CHROM	Цветовая гамма (синяя) области неподвижного изображения, которую нужно заменить подвижным изображением
M. LUMI	Цветовая гамма (светлая) области неподвижного изображения, которую нужно заменить подвижным изображением
C. CHROM	Цветовая гамма (синяя) области подвижного изображения, которую нужно заменить неподвижным изображением

Чем меньше полос на экране, тем сильнее эффект.

### Для изменения неподвижного изображения, которое требуется наложить

Нажмите кнопку MEMORY +/- или +/- на пульте дистанционного управления после пункта 6.

### Для изменения установки режима

Нажмите на диск SEL/PUSH EXEC после пункта 6 и повторите процедуру с пункта 4.

### Для отмены установки M. CHROM/M. LUMI/C. CHROM

Нажмите кнопку MEMORY PLAY.

### Во время записи

Невозможно изменить установку режима.

### "Memory Stick", прилагаемая к видеокамере, вмещает 20 изображений

- Для M. CHROM: 18 изображений (таких как кадр) с DSC00001 по DSC00018
- Для C. CHROM: два изображения (таких как фон) с DSC00019 по DSC00020

### Образцы изображений

Образцы изображений, сохраненные на "Memory Stick", прилагаемой к видеокамере, защищены (стр. 146).

### Если в неподвижном изображении, которое требуется наложить, существует много областей белого цвета

Мини-изображение может отображаться не совсем отчетливо.

### Данные изображения, измененные с помощью персонального компьютера или снятые с помощью другой аппаратуры

Они могут не воспроизводиться на видеокамере.

# Recording an image from a mini DV tape as a still image

Your camcorder can read moving picture data recorded on a mini DV tape and record it as a still image on a "Memory Stick." Your camcorder can also take in moving picture data through the input connector and record it as a still image on a "Memory Stick."

Before operation

Insert a recorded mini DV tape and a "Memory Stick" into your camcorder.

- (1) Set the POWER switch to VTR.
- (2) Press **▶**. The picture recorded on the mini DV tape is played back.
- (3) Keep pressing PHOTO lightly until the picture from the mini DV tape freezes. "CAPTURE" appears on the LCD screen or in the viewfinder. Recording does not start yet.
- (4) Press PHOTO deeper. The image displayed on the screen will be recorded on a "Memory Stick." Recording is complete when the bar scroll indicator disappears.

# Запись изображения с ленты мини DV как неподвижного изображения

Ваша видеокамера может считывать данные движущегося изображения, записанные на ленте мини DV, и записывать их как неподвижное изображение на "Memory Stick". Видеокамера также может принимать данные движущегося изображения через входной разъем и записывать их как неподвижное изображение на "Memory Stick".

## Перед началом работы

Вставьте записанную ленту мини DV и "Memory Stick" в видеокамеру.

- (1) Установите переключатель POWER в положение VTR.
- (2) Нажмите кнопку **▶**. Начнется воспроизведение изображения, записанного на ленте мини DV.
- (3) Держите слегка нажатой кнопку PHOTO, пока изображение с ленты мини DV не станет неподвижным. На ЖКД экране или в видоискателе появится индикация "CAPTURE". Запись пока еще не начинается.
- (4) Нажмите кнопку PHOTO сильнее. Изображение на экране будет записано на "Memory Stick". Запись будет завершена, когда исчезнет индикатор в виде полоски.

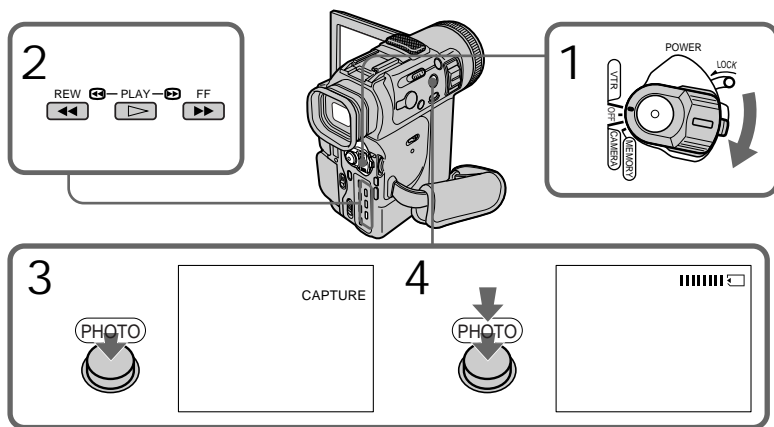

## Recording an image from a mini DV tape as a still image

---

Image size of still pictures

Image size is automatically set to 640 × 480.

When the access lamp is lit or flashing  
Never shake or strike the unit. As well do not turn the power off, eject a “Memory Stick” or remove the battery pack. Otherwise, the image data breakdown may occur.

If “” appears on the LCD screen or in the viewfinder

The inserted “Memory Stick” is incompatible with your camcorder because its format does not conform with your camcorder. Check the format of the “Memory Stick.”

If you press PHOTO lightly in the playback mode

Your camcorder stops momentarily.

Sound recorded on a mini DV tape

You cannot record the sound from a mini DV tape.

## Запись изображения с ленты мини DV как неподвижного изображения

---

**Размер неподвижных изображений**

Размер изображений автоматически устанавливается равным 640 × 480.

**Если лампочка обращения ACCESS горит или мигает**

Не трясите и не стучите по видеокамере. Также не выключайте питание, не извлекайте “Memory Stick” из отсека и не снимайте батарейный блок. В противном случае, данные изображения могут быть повреждены.

**Если на ЖКД экране или в видоискателе появится индикация “”**

Установлена “Memory Stick”, которая не совместима с видеокамерой, поскольку ее формат не соответствует формату видеокамеры. Проверьте формат “Memory Stick”.

**Если в режиме воспроизведения слегка нажать кнопку PHOTO**

Видеокамера сразу же остановится.

**Звук, записанный на ленту мини DV**

Звук нельзя записывать с ленты мини DV.

## Recording an image from a mini DV tape as a still image

Titles have already recorded on mini DV tapes

You cannot record the titles on “Memory Stick”s. The title does not appear while you are recording a still picture with PHOTO.

When you press PHOTO on the Remote Commander

Your camcorder immediately records the image that is on the screen when you press the button.

### Recording a still image from other equipment

- (1) Set the POWER switch to VTR and set DISPLAY in **ETC** to LCD in the menu settings.
- (2) Play back the recorded tape, or turn the TV on to see the desired programme.  
The picture from other equipment appears on the LCD screen or in the viewfinder.
- (3) Follow steps 3 and 4 on page 132.

When recording the image through the AUDIO/VIDEO jack

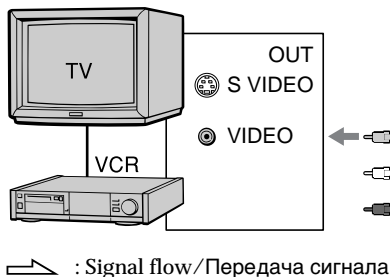

Connect the yellow plug of the A/V connecting cable supplied with your camcorder to the video jack on the VCR or the TV.

## Запись изображения с ленты мини DV как неподвижного изображения

### Титры, ранее записанные на ленты мини DV

Титры нельзя записывать на “Memory Stick”. Титр не появляется во время записи неподвижного изображения с помощью кнопки PHOTO.

### Если нажать кнопку PHOTO на пульте дистанционного управления

При нажатии этой кнопки видеокамера сразу же запишет изображение на экране.

### Запись неподвижного изображения с другого оборудования

- (1) Установите переключатель POWER в положение VTR и в установках меню установите DISPLAY в меню **ETC** в положение LCD.
- (2) Начните воспроизведение записанной ленты или включите телевизор для просмотра желаемой программы.  
Изображение с другого оборудования появится на экране ЖКД или в видеодискателе.
- (3) Выполните пункты 3 и 4 на стр. 132.

### При записи изображения через гнездо AUDIO/VIDEO

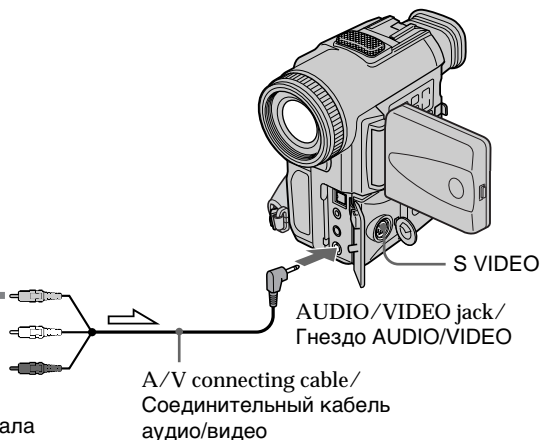

Подсоедините желтый штекер соединительного кабеля аудио/видео, прилагаемого к видеокамере, к видеогнезду на видеомагнитофоне или телевизоре.

## Recording an image from a mini DV tape as a still image

When recording the image through the **i** DV IN/OUT jack

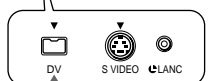
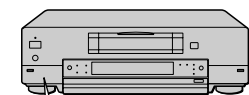

DV IN/OUT



: Signal flow/  
Передача  
сигнала

i.LINK cable (DV connecting cable) (not supplied)/  
Кабель i.LINK (соединительный кабель DV) (не входит в комплект)

Connect using an S video cable (not supplied) to obtain high-quality pictures. With this connection, you do not need to connect the yellow (video) plug of the A/V connecting cable.

Connect an S video cable (not supplied) to the S (S1) video jacks of both your camcorder and the VCR/TV.

This connection produces higher quality DV format pictures.

## Запись изображения с ленты мини DV как неподвижного изображения

При записи изображения через гнездо **i** DV IN/OUT

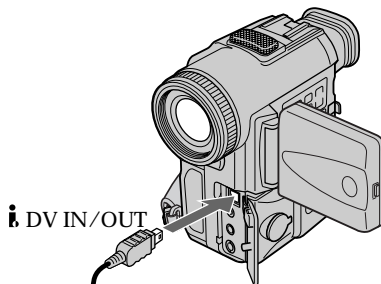

### **Соединение с помощью видеокабеля S (не входит в комплект) для получения высококачественных изображений**

При таком соединении не понадобится подсоединять желтый штекер (видео) соединительного кабеля аудио/видео. Подсоедините видеокабель S (не входит в комплект) к видеогнездам S (S1) на видеокамере и видеомагнитофоне или телевизоре.

Это соединение позволяет получить высококачественное изображение формата DV.

# Copying still images from a mini DV tape – Photo save

# Копирование неподвижных изображений с ленты мини DV – Сохранение в памяти фотоснимков

Using the search function, you can automatically take in only still images from mini DV tapes and record them on a “Memory Stick” in sequence.

Before operation

- Insert a recorded mini DV tape into your camcorder and rewind the tape.
- Insert a “Memory Stick” into your camcorder.

- (1) Set the POWER switch to VTR.
- (2) Press MENU to display the menu.
- (3) Turn the SEL/PUSH EXEC dial to select , then press the dial.
- (4) Turn the SEL/PUSH EXEC dial to select PHOTO SAVE, then press the dial. “PHOTO BUTTON” appears on the LCD screen or in the viewfinder.
- (5) Press PHOTO deeper. The still image from the mini DV tape is recorded on a “Memory Stick.” The number of still images copied is displayed. “END” is displayed when copying is completed.

С помощью функции поиска можно автоматически делать снимки с лент мини DV и последовательно записывать их на “Memory Stick”.

## Перед началом работы

- Вставьте записанную ленту мини DV в видеокамеру и перемотайте ее назад.
  - Вставьте “Memory Stick” в видеокамеру.
- (1) Установите переключатель POWER в положение VTR.
  - (2) Нажмите кнопку MENU для отображения меню.
  - (3) Поверните диск SEL/PUSH EXEC для выбора установки , затем нажмите на диск.
  - (4) Поверните диск SEL/PUSH EXEC для выбора установки PHOTO SAVE, затем нажмите на диск. На экране ЖКД или в видоскатель появится индикация “PHOTO BUTTON”.
  - (5) Нажмите кнопку PHOTO сильнее. Неподвижное изображение на ленте мини DV запишется на “Memory Stick”. Отобразится количество скопированных неподвижных изображений. По завершении копирования будет отображена индикация “END”.

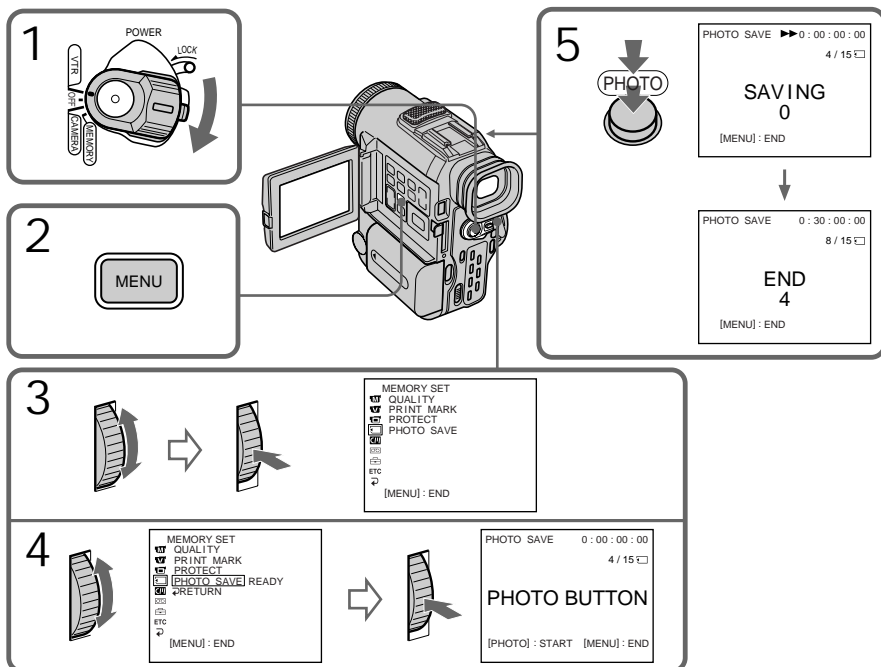



## Copying still images from a mini DV tape – Photo save

---

To stop or end copying  
Press MENU.

When the memory of the “Memory Stick” is full  
“MEMORY FULL” appears on the LCD screen or in the viewfinder, and the copying stops. Insert another “Memory Stick” and repeat the procedure from step 2.

---

Image size of still pictures  
Image size is automatically set to 640 × 480.

When the access lamp is lit or flashing  
Never shake or strike your camcorder. As well do not turn the power off, eject a “Memory Stick” or remove the battery pack. Otherwise, the image data breakdown may occur.

To record all the images recorded on the mini DV tape  
Rewind the tape all the way back and start copying.

If the write-protect tab on the “Memory Stick” is set to LOCK  
“NOT READY” appears when you select the item in the menu settings.

When you change “Memory Stick”s in the middle of copying  
Your camcorder resumes copying from the last image recorded on the previous “Memory Stick.”

## Копирование неподвижных изображений с ленты мини DV – Сохранение в памяти фотоснимков

---

**Для остановки или прекращения копирования**  
Нажмите кнопку MENU.

### **В случае переполнения “Memory Stick”**

На экране ЖКД или в видеоискателе появится индикация “MEMORY FULL”, и копирование прекратится. Вставьте другую “Memory Stick” и повторите процедуру с пункта 2.

---

### **Размер неподвижных изображений**

Размер изображений автоматически устанавливается равным 640 × 480.

### **Если лампочка обращения ACCESS горит или мигает**

Не трясите и не стучите по видеокамере. Также не выключайте питание, не извлекайте “Memory Stick” из отсека и не снимайте батарейный блок. В противном случае, данные изображения могут быть повреждены.

### **Для записи всех изображений, записанных на ленте мини DV**

Перемотайте ленту назад до конца и начните копирование.

### **Если лепесток защиты от записи на “Memory Stick” установлен в положение LOCK**

При выборе элемента в установках меню появится индикация “NOT READY”.

### **Если заменить “Memory Stick” в середине копирования**

Видеокамера продолжит копирование с последнего изображения, записанного на предыдущей “Memory Stick”.

# Viewing a still picture – Memory photo playback

You can play back still images recorded on a “Memory Stick.” You can also play back six images at a time by selecting the index screen.

Before operation

Insert a “Memory Stick” into your camcorder.

- (1) Set the POWER switch to VTR or MEMORY. Make sure that the LOCK switch is set to the right (unlock) position.
- (2) Press OPEN to open the LCD panel.
- (3) Press MEMORY PLAY. The last recorded image is displayed.
- (4) Press MEMORY +/- or +/- on the Remote Commander to select the desired still image. To see the previous image, press MEMORY - or - on the Remote Commander. To see the next image, press MEMORY + or + on the Remote Commander.

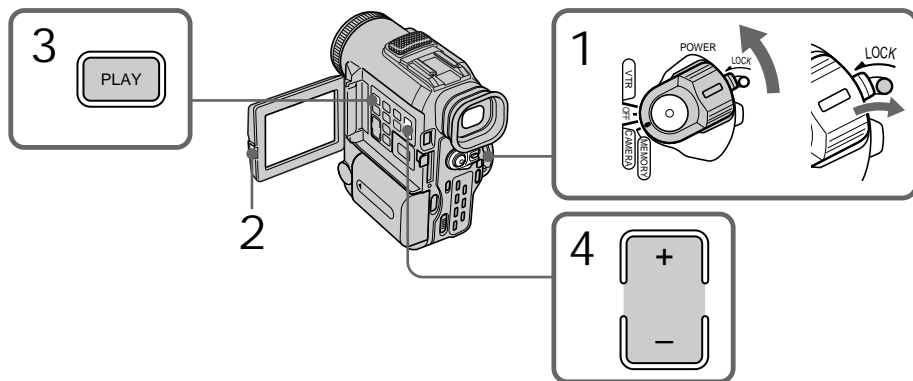

To stop memory photo playback  
Press MEMORY PLAY again.

# Просмотр неподвижного изображения – Воспроизведение фотоснимков из памяти

Можно воспроизводить неподвижные изображения, записанные на “Memory Stick”. Можно также воспроизводить одновременно шесть изображений путем выбора индексного экрана.

**Перед началом работы**

Вставьте “Memory Stick” в видеокамеру.

- (1) Установите переключатель POWER в положение VTR или MEMORY. Убедитесь, что переключатель LOCK установлен в правое положение (незаблокированное).
- (2) Нажмите OPEN, чтобы открыть панель ЖКД.
- (3) Нажмите кнопку MEMORY PLAY. Будет отображено последнее записанное изображение.
- (4) Нажмите кнопку MEMORY +/- или кнопку +/- на пульте дистанционного управления для выбора требуемого неподвижного изображения. Чтобы просмотреть предыдущее изображение, нажмите кнопку MEMORY - или - на пульте дистанционного управления. Чтобы просмотреть следующее изображение, нажмите кнопку MEMORY + или + на пульте дистанционного управления.

**Для остановки воспроизведения фотоснимков из памяти**

Нажмите кнопку MEMORY PLAY еще раз.

## Viewing a still picture – Memory photo playback

To play back recorded images on a TV screen

- Connect your camcorder to the TV with the A/V connecting cable supplied with your camcorder before operation.
- When operating memory photo playback on a TV or on the LCD screen, the image quality may appear to have deteriorated. This is not a malfunction. The image data is as good as ever.
- Turn the audio volume of the TV down before operation, or noise (howling) may be output from the TV speakers.
- The message “ NO FILE” appears when no image is recorded on the “Memory Stick.”

Image data modified with personal computers or shot with other equipment  
You may not be able to play them back with your camcorder.

### Screen indicators during still image playback

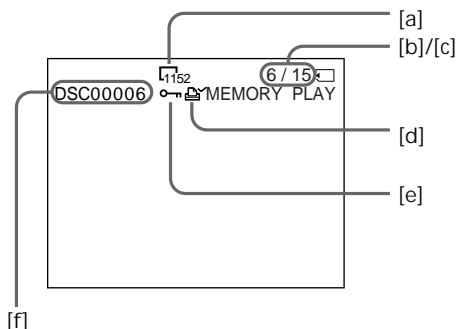

- [a] Image size
- [b] Image number
- [c] Total number of recorded images
- [d] Print mark
- [e] Protect indicator
- [f] Data file name

## Просмотр неподвижного изображения – Воспроизведение фотоснимков из памяти

### Для воспроизведения записанных изображений на экране телевизора

- Перед началом воспроизведения подсоедините видеокамеру к телевизору с помощью соединительного кабеля аудио/видео, который прилагается к видеокамере.
- При воспроизведении фотоснимков из памяти на экране телевизора или ЖКД качество изображения может ухудшиться. Однако это не является неисправностью. Качество данных изображения остается по-прежнему хорошим.
- Перед началом воспроизведения уменьшите громкость звука на телевизоре, так как в противном случае в громкоговорителях телевизора могут быть слышны шумы (завывание).
- Если на “Memory Stick” отсутствуют записанные изображения, появится сообщение “ NO FILE”.

### Данные изображения, измененные с помощью персонального компьютера или снятые с помощью другой аппаратуры

Они могут не воспроизводиться на видеокамере.

### Экранные индикаторы во время воспроизведения неподвижных изображений

- [a] Размер изображения
- [b] Номер изображения
- [c] Общее количество записанных изображений
- [d] Печатный знак
- [e] Индикатор защиты
- [f] Имя файла данных

## Viewing a still picture – Memory photo playback

### Playing back six recorded images at a time (index screen)

You can play back six recorded images at a time. This function is especially useful when searching for a particular image.

- (1) Set the POWER switch to VTR or MEMORY. Make sure that the LOCK switch is set to the right (unlock) position.
- (2) Press MEMORY INDEX to display the index screen.

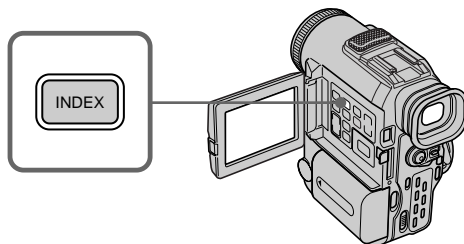

A red ► mark appears above the image that is displayed before changing to the index screen mode.

MEMORY - : to display the previous six images

MEMORY + : to display the following six images

## Просмотр неподвижного изображения – Воспроизведение фотоснимков из памяти

### Воспроизведение шести записанных изображений одновременно (индексный экран)

Можно воспроизводить 6 записанных изображений одновременно. Эта функция особенно полезна при поиске определенного изображения.

- (1) Установите переключатель POWER в положение VTR или MEMORY. Убедитесь, что переключатель LOCK установлен в правое положение (незаблокированное).
- (2) Нажмите кнопку MEMORY INDEX для отображения индексного экрана.

Над изображением появится красная метка ►, которая отображается перед переключением в режим индексного экрана.

MEMORY - : для отображения шести предыдущих изображений

MEMORY + : для отображения шести следующих изображений

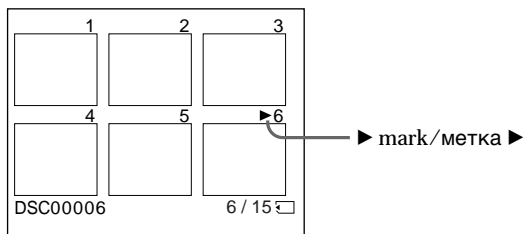

To return to the normal playback screen (single screen)

Press MEMORY +/- to move the ► mark to the image you want to display on full screen, then press MEMORY PLAY.

**Для возврата в экран обычного воспроизведения (единый экран)**

Нажмите кнопку MEMORY +/- для перемещения метки ► к изображению, которое необходимо отобразить во весь экран, затем нажмите кнопку MEMORY PLAY.

## Viewing a still picture – Memory photo playback

Files modified with personal computers  
These files may not be displayed on the index screen. Image files shot with other equipment may not be displayed on the index screen either.

### Note

When displaying the index screen, the number appears above each image. This indicates the order in which images are recorded on the “Memory Stick.” These numbers are different from the data file names.

## Viewing the recorded images using a personal computer

The image data recorded with your camcorder is compressed in the JPEG format. If you use the application software, “PictureGear 3.2Lite” supplied with your camcorder, you can see images recorded on a “Memory Stick” on a computer screen. Use the serial port adaptor for Memory Stick supplied with your camcorder, the Memory Stick/PC card kit or PC card adaptor for Memory Stick (not supplied) for this operation. For detailed instructions on operation, refer to the operating instructions of the serial port adaptor, Memory Stick/PC card kit or PC card adaptor for Memory Stick and application software.

## Просмотр неподвижного изображения – Воспроизведение фотоснимков из памяти

### Файлы, измененные с помощью персональных компьютеров

Эти файлы могут не отображаться на индексном экране. Файлы изображений, снятых с помощью другого оборудования, также могут не отображаться на индексном экране.

### Примечание

При отображении индексного экрана над каждым изображением показывается номер. Он указывает последовательность, в которой изображения были записаны на “Memory Stick”. Эти номера отличаются от имен файлов данных.

## Просмотр записанных изображений с помощью персонального компьютера

Данные изображений, записанные с помощью видеокамеры, сжимаются в формате JPEG. С помощью поставляемого с видеокамерой прикладного программного обеспечения “PictureGear 3.2Lite” можно просматривать изображения, записанные на “Memory Stick”, на экране компьютера. Для этой операции с Memory Stick, прилагаемой к видеокамере, используйте адаптер последовательного порта, или же комплект Memory Stick/PC card или адаптер PC card - для Memory Stick (которая не входит в комплект). Подробные указания по этой операции см. в инструкциях по эксплуатации адаптера последовательного порта, комплекта Memory Stick/PC card или адаптера PC card для Memory Stick и прикладного программного обеспечения.

# Copying the image recorded on "Memory Stick" s to mini DV tapes

You can copy still images or titles recorded on a "Memory Stick" and record them to a mini DV tape.

Before operation

Insert a mini DV tape for recording and a "Memory Stick" into your camcorder.

- (1) Set the POWER switch to VTR.
- (2) Using the video control buttons, search a point where you want to record the desired still image. Set the mini DV tape to playback pause mode.
- (3) Press ● REC and the button on its right simultaneously on your camcorder. The mini DV tape is set to the recording pause mode.
- (4) Press MEMORY PLAY to play back the still image you want to copy.
- (5) Press ■■ to start recording and press ■■ again to stop.
- (6) If you have more to copy, repeat steps 4 and 5.

# Копирование изображений, записанных в "Memory Stick", на ленты мини DV

Можно копировать неподвижные изображения или титры, записанные на "Memory Stick", и записывать их на ленту мини DV.

**Перед началом работы**

Вставьте ленту мини DV для записи и "Memory Stick" в видеокамеру.

- (1) Установите переключатель POWER в положение VTR.
- (2) С помощью кнопок видеоконтроля найдите место, откуда необходимо начать запись требуемого неподвижного изображения. Установите ленту мини DV в режим паузы воспроизведения.
- (3) Одновременно нажмите кнопку ● REC и кнопку справа от нее на видеокамере. Лента мини DV установлена в режим паузы записи.
- (4) Нажмите кнопку MEMORY PLAY для воспроизведения неподвижного изображения, которое необходимо скопировать.
- (5) Нажмите кнопку ■■, чтобы начать запись. Для останова записи снова нажмите кнопку ■■.
- (6) Если необходимо также скопировать другие изображения, повторите пункты 4 и 5.

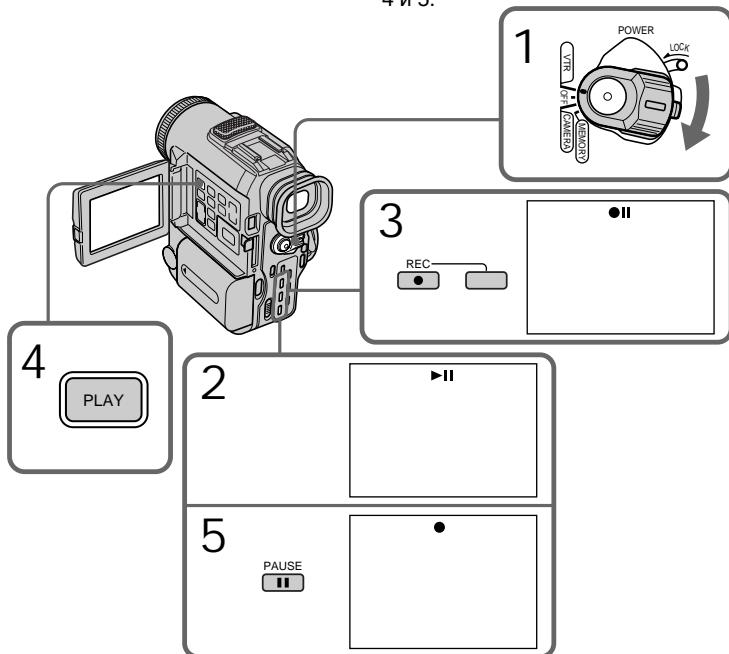

Copying the image recorded on "Memory Stick"s to mini DV tapes

---

To stop copying in the middle  
Press ■.

---

During copying

You cannot operate the following buttons:  
MEMORY PLAY, MEMORY INDEX,  
MEMORY DELETE, MEMORY +, and  
MEMORY -.

Note on the index screen

You cannot record the index screen.

Image data modified with personal  
computers or shot with other equipment  
You may not be able to copy them with your  
camcorder.

If you press DISPLAY in the standby or  
recording mode

You can see memory playback and the file  
name indicators in addition to the indicators  
pertinent to mini DV tapes, such as the time  
code indicator.

**Копирование изображений,  
записанных в "Memory Stick", на  
ленты мини DV**

---

**Для остановки копирования в  
середине**

Нажмите кнопку ■.

---

**Во время копирования**

Нельзя использовать следующие кнопки:  
MEMORY PLAY, MEMORY INDEX, MEMORY  
DELETE, MEMORY + и MEMORY -.

**Замечание относительно индексного  
экрана**

Индексный экран невозможно записать.

**Данные изображения, измененные с  
помощью персонального компьютера  
или снятые с помощью другой  
аппаратуры**

Возможно, их нельзя будет скопировать с  
помощью видеокамеры.

**Если нажать кнопку DISPLAY в режиме  
ожидания или записи**

Кроме индикаторов, относящихся к лентам  
мини DV, например, индикатор кода  
времени, можно увидеть индикаторы  
воспроизведения из памяти и имени  
файла.

# Playing back images continuously – SLIDE SHOW

You can automatically play back images in sequence. This function is useful especially when checking recorded images or during a presentation.

Before operation

Insert a “Memory Stick” into your camcorder.

- (1) Set the POWER switch to MEMORY. Make sure that the LOCK switch is set to the right (unlock) position.
- (2) Press MENU to display the menu.
- (3) Turn the SEL/PUSH EXEC dial to select , then press the dial.
- (4) Turn the SEL/PUSH EXEC dial to select SLIDE SHOW, then press the dial.
- (5) Press MEMORY PLAY. Your camcorder plays back the images recorded on a “Memory Stick” in sequence.

# Воспроизведение изображений в непрерывной последовательности – SLIDE SHOW

Можно автоматически последовательно воспроизводить изображения. Эта функция особенно полезна при проверке записанных изображений или во время презентации.

**Перед началом работы**

Вставьте “Memory Stick” в видеокамеру.

- (1) Установите переключатель POWER в положение MEMORY. Убедитесь, что переключатель LOCK установлен в правое положение (незаблокированное).
- (2) Нажмите кнопку MENU для отображения меню.
- (3) Поверните диск SEL/PUSH EXEC для выбора установки , затем нажмите на диск.
- (4) Поверните диск SEL/PUSH EXEC для выбора установки SLIDE SHOW, затем нажмите на диск.
- (5) Нажмите кнопку MEMORY PLAY. Видеокамера последовательно воспроизведет изображения, записанные на “Memory Stick”.

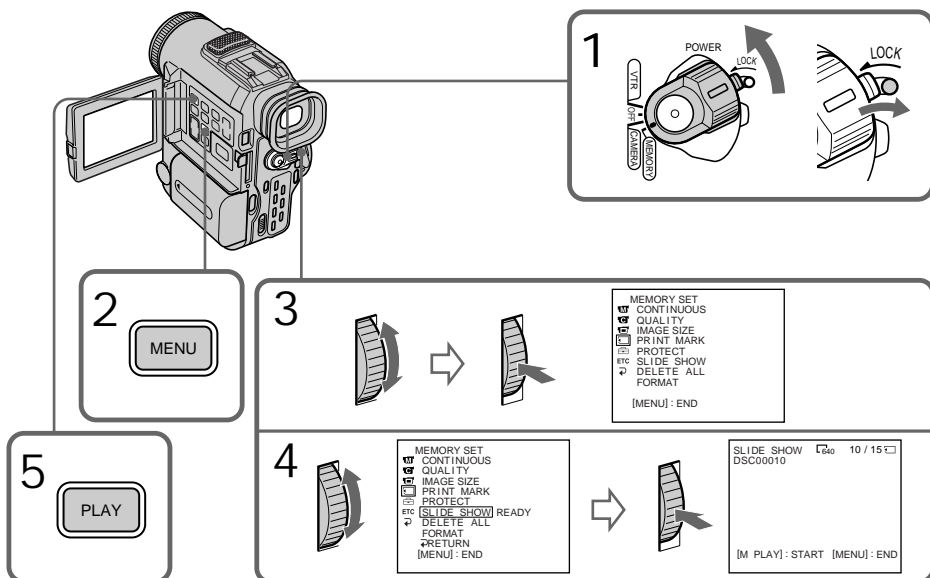



## Playing back images continuously – SLIDE SHOW

---

To stop or end the slide show  
Press MENU.

To pause during a slide show  
Press MEMORY PLAY.

To start the slide show from a particular image  
Select the desired image using MEMORY +/- buttons before step 2.

---

To view the recorded images on TV  
Connect your camcorder to a TV with the A/V connecting cable supplied with your camcorder before operation.

If you change the “Memory Stick” during operation  
The slide show does not operate. If you change the “Memory Stick,” be sure to follow the steps again from the beginning.

## Воспроизведение изображений в непрерывной последовательности – SLIDE SHOW

---

**Для остановки или прекращения демонстрации слайдов**  
Нажмите кнопку MENU.

**Для того чтобы сделать паузу во время демонстрации слайдов**  
Нажмите кнопку MEMORY PLAY.

**Для того чтобы начать демонстрацию слайдов с определенного изображения**  
Перед пунктом 2 выберите требуемое изображение с помощью кнопок MEMORY +/-.

---

**Для просмотра записанных изображений на экране телевизора**  
Перед началом воспроизведения подключите видеокамеру к телевизору с помощью соединительного кабеля аудио/ видео, который прилагается к видеокамере.

**Если заменить “Memory Stick” во время работы**  
Функция показа слайдов не будет работать. В случае замены “Memory Stick” обязательно выполните все указанные действия с начала.

# Preventing accidental erasure – Image protection

# Предотвращение случайного стирания – Защита изображения

To prevent accidental erasure of important images, you can protect selected images.



Для предотвращения случайного стирания важных изображений можно защитить отдельные изображения.



Before operation

**Перед началом работы**

Insert a “Memory Stick” into your camcorder.

Вставьте “Memory Stick” в видеокамеру.

- (1) Set the POWER switch to MEMORY or VTR. Make sure that the LOCK switch is set to the right (unlock) position.
- (2) Play back the image you want to protect (p. 138).
- (3) Press MENU to display the menu.
- (4) Turn the SEL/PUSH EXEC dial to select , then press the dial.
- (5) Turn the SEL/PUSH EXEC dial to select PROTECT, then press the dial.
- (6) Turn the SEL/PUSH EXEC dial to select ON, then press the dial.
- (7) Press MENU to erase the menu display. The “” mark is displayed beside the data file name of the protected image.

- (1) Установите переключатель POWER в положение MEMORY или VTR. Убедитесь, что переключатель LOCK установлен в правое положение (незаблокированное).
- (2) Воспроизведите изображение, которое необходимо защитить (стр. 138).
- (3) Нажмите кнопку MENU для отображения меню.
- (4) Поверните диск SEL/PUSH EXEC для выбора установки , затем нажмите на диск.
- (5) Поверните диск SEL/PUSH EXEC для выбора установки PROTECT, затем нажмите на диск.
- (6) Поверните диск SEL/PUSH EXEC для выбора установки ON, затем нажмите на диск.
- (7) Нажмите кнопку MENU для удаления индикации меню. Рядом с названием файла защищенного изображения появится знак “”.

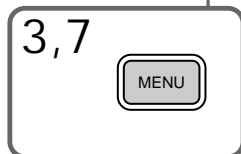
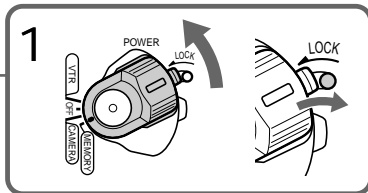
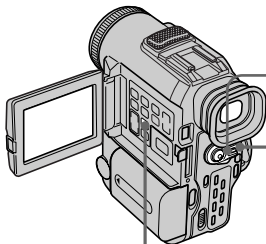

**4**



MEMORY SET  
CONTINUOUS  
QUALITY  
IMAGE SIZE  
PRINT MARK  
PROTECT  
ETC SLIDE SHOW  
DELETE ALL  
FORMAT  
[MENU]: END

**5**

MEMORY SET 10 / 15

CONTINUOUS  
QUALITY  
IMAGE SIZE  
PRINT MARK  
PROTECT OFF  
ETC SLIDE SHOW  
DELETE ALL  
FORMAT  
[RETURN]  
[MENU]: END

MEMORY SET 10 / 15

CONTINUOUS  
QUALITY  
IMAGE SIZE  
PRINT MARK  
PROTECT ON  
ETC SLIDE SHOW OFF  
DELETE ALL  
FORMAT  
[RETURN]  
[MENU]: END

**6**



MEMORY SET 10 / 15

CONTINUOUS  
QUALITY  
IMAGE SIZE  
PRINT MARK  
PROTECT ON  
ETC SLIDE SHOW  
DELETE ALL  
FORMAT  
[RETURN]  
[MENU]: END

## Preventing accidental erasure – Image protection

---

To cancel image protection  
Select OFF in step 6, then press the SEL/PUSH  
EXEC dial.

---

### Note

Formatting erases all information on the  
“Memory Stick,” including the protected  
image data. Check the contents of the  
“Memory Stick” before formatting.

If the write-protect tab on the “Memory  
Stick” is set to LOCK

You cannot carry out image protection.

## Предотвращение случайного стирания – Защита изображения

---

**Для отмены защиты изображения**  
Выберите установку OFF в пункте 6, затем  
нажмите на диск SEL/PUSH EXEC.

---

### ПРИМЕЧАНИЕ

Во время форматирования удаляются все  
данные на “Memory Stick”, включая данные  
защищенных изображений. Перед  
форматированием проверьте содержимое  
“Memory Stick”.

**Если лепесток защиты от записи на  
“Memory Stick” установлен в положение  
LOCK**

Защиту изображения невозможно будет  
выполнить.

## Deleting images

You can delete images stored in a “Memory Stick.”

### Deleting selected images

Before operation

Insert a “Memory Stick” into your camcorder.

- (1) Set the POWER switch to MEMORY or VTR. Make sure that the LOCK switch is set to the right (unlock) position.
- (2) Play back the image you want to delete (p. 138).
- (3) Press MEMORY DELETE. “DELETE?” appears on the LCD screen or in the viewfinder.
- (4) Press MEMORY DELETE again. The selected image is deleted.

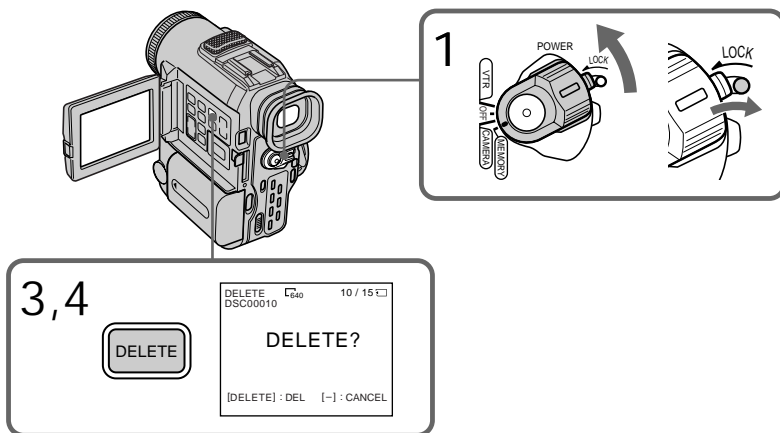

To cancel deleting an image  
Press MEMORY - in step 4.

To delete an image displayed on  
the index screen  
Press MEMORY +/- to move the ► indicator  
to the desired image and follow steps 3 and 4.

## Удаление изображений

Можно удалить изображения, записанные в “Memory Stick”.

### Удаление выбранных изображений

**Перед началом работы**

Вставьте “Memory Stick” в видеокамеру.

- (1) Установите переключатель POWER в положение MEMORY или VTR. Убедитесь, что переключатель LOCK установлен в правое положение (незаблокированное).
- (2) Воспроизведите изображение, которое необходимо удалить (стр. 138).
- (3) Нажмите кнопку MEMORY DELETE. На экране ЖКД или в видоискателе появится индикация “DELETE?”.
- (4) Нажмите кнопку MEMORY DELETE еще раз. Выбранное изображение будет удалено.

**Для отмены удаления изображения**

Нажмите кнопку MEMORY - в пункте 4.

**Для удаления изображения, отображаемого на индексном экране**

Нажмите кнопку MEMORY +/- для перемещения индикатора ► к нужному изображению и выполните действия пунктов 3 и 4.

## Deleting images

---

### Notes

- To delete a protected image, first cancel image protection.
- Once you delete an image, you cannot restore it. Check the images to be deleted carefully before deleting them.
- You cannot delete images if the write-protect tab on a “Memory Stick” is set to LOCK.

### Deleting all the images

You can delete all the unprotected images in a “Memory Stick.”

Before operation

Insert a “Memory Stick” into your camcorder.

## Удаление изображений

---

### Примечания

- Для того чтобы удалить защищенное изображение, сначала отмените защиту изображения.
- После удаления изображение невозможно будет восстановить. Перед удалением внимательно проверьте изображения.
- Удаление изображений невозможно выполнить, если защитный лепесток на “Memory Stick” установлен в положение LOCK.

### Удаление всех изображений

Можно удалить все незащищенные изображения на “Memory Stick”.

### Перед началом работы

Вставьте “Memory Stick” в видеокамеру.

## Deleting images

- (1) Set the POWER switch to MEMORY. Make sure that the LOCK switch is set to the right (unlock) position.
- (2) Press MENU to display the menu.
- (3) Turn the SEL/PUSH EXEC dial to select , then press the dial.
- (4) Turn the SEL/PUSH EXEC dial to select DELETE ALL, then press the dial.
- (5) Turn the SEL/PUSH EXEC dial to select OK, then press the dial. "OK" changes to "EXECUTE."
- (6) Turn the SEL/PUSH EXEC dial to select EXECUTE, then press the dial. "DELETING" appears on the LCD screen or in the viewfinder. When all the unprotected images are deleted, "COMPLETE" is displayed.

## Удаление изображений

- (1) Установите переключатель POWER в положение MEMORY. Убедитесь, что переключатель LOCK установлен в правое положение (незаблокированное).
- (2) Нажмите кнопку MENU для отображения меню.
- (3) Поверните диск SEL/PUSH EXEC для выбора установки , затем нажмите на диск.
- (4) Поверните диск SEL/PUSH EXEC для выбора установки DELETE ALL, затем нажмите на диск.
- (5) Поверните диск SEL/PUSH EXEC для выбора установки OK, затем нажмите на диск. Индикация "OK" изменится на индикацию "EXECUTE."
- (6) Поверните диск SEL/PUSH EXEC для выбора установки EXECUTE, затем нажмите на диск. На экране ЖКД или в видоискателе появится индикация "DELETING". Когда все незащищенные изображения будут удалены, появится индикация "COMPLETE".

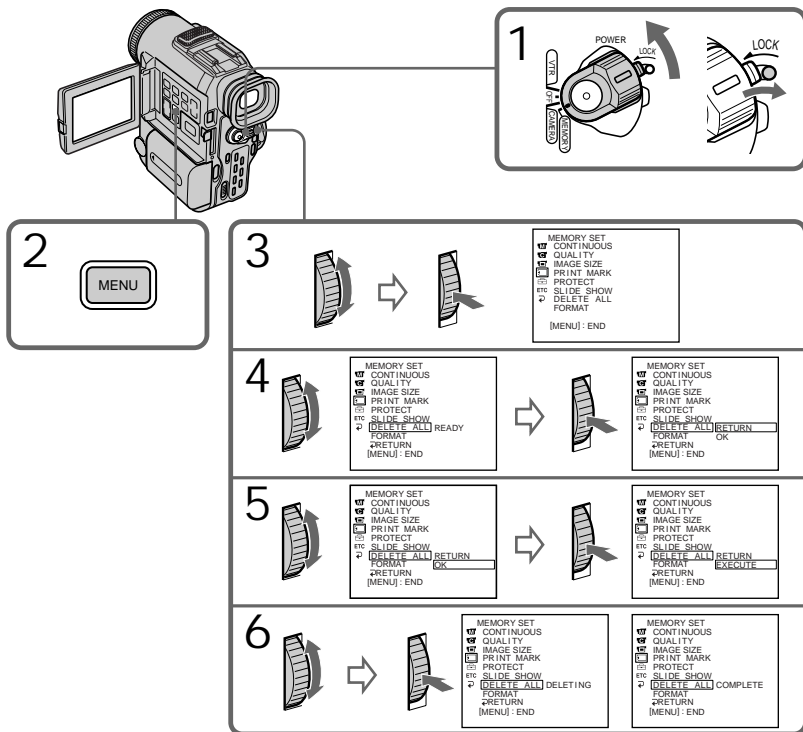

## Deleting images

---

To cancel deleting all the images in the "Memory Stick"

Select RETURN in step 4, then press the SEL/PUSH EXEC dial.

---

While "DELETING" appears

Do not turn the POWER switch or press any buttons.

## Удаление изображений

---

**Для отмены удаления всех изображений на "Memory Stick"**

Выберите установку RETURN в пункте 4, затем нажмите на диск SEL/PUSH EXEC.

---

**Во время отображения индикации "DELETING"**

Не изменяйте положение переключателя POWER и не нажимайте никаких кнопок.



# Writing a print mark – PRINT MARK

You can specify the recorded still image to print out. This function is useful for printing out still images later.

Your camcorder conforms with the DPOF (Digital Print Order Format) standard for specifying the still images to print out.

Before operation

Insert a "Memory Stick" into your camcorder.

- (1) Set the POWER switch to MEMORY or VTR. Make sure that the LOCK switch is set to the right (unlock) position.
- (2) Play back the image to be printed out (p. 138).
- (3) Press MENU to display the menu.
- (4) Turn the SEL/PUSH EXEC dial to select , then press the dial.
- (5) Turn the SEL/PUSH EXEC dial to select PRINT MARK, then press the dial.
- (6) Turn the SEL/PUSH EXEC dial to select ON, then press the dial.
- (7) Press MENU to erase the menu display. The "" mark is displayed beside the data file name of the image with a print mark.



# Запись печатных знаков – PRINT MARK

Можно указать записанное неподвижное изображение, которое необходимо распечатать. Эта функция полезна для последующей печати неподвижных изображений.

Видеокамера соответствует требованиям стандарта DPOF (цифровой формат порядка печати) для подачи неподвижных изображений для печати.



**Перед началом работы**

Вставьте "Memory Stick" в видеокамеру.

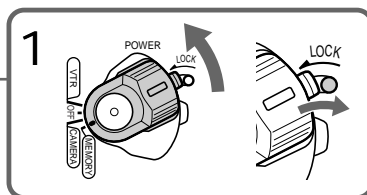
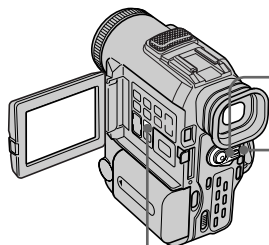
- (1) Установите переключатель POWER в положение MEMORY или VTR. Убедитесь, что переключатель LOCK установлен в правое положение (незаблокированное).
- (2) Воспроизведите изображение, которое необходимо распечатать (стр. 138).
- (3) Нажмите кнопку MENU для отображения меню.
- (4) Поверните диск SEL/PUSH EXEC для выбора установки , затем нажмите на диск.
- (5) Поверните диск SEL/PUSH EXEC для выбора установки PRINT MARK, затем нажмите на диск.
- (6) Поверните диск SEL/PUSH EXEC для выбора установки ON, затем нажмите на диск.
- (7) Нажмите кнопку MENU для удаления индикации меню. Рядом с названием файла изображения с печатным знаком появится знак "".





4

→

MEMORY SET CONTINUOUS  
QUALITY  
IMAGE SIZE  
PRINT MARK  
PROTECT  
SLIDE SHOW  
DELETE ALL  
FORMAT  
RETURN  
[MENU]: END



5

→

MEMORY SET 10 / 12 □  
CONTINUOUS  
QUALITY  
IMAGE SIZE  
PRINT MARK OFF  
PROTECT  
SLIDE SHOW  
DELETE ALL  
FORMAT  
RETURN  
[MENU]: END

MEMORY SET 10 / 12 □  
CONTINUOUS  
QUALITY  
IMAGE SIZE  
PRINT MARK ON  
PROTECT  
SLIDE SHOW  
DELETE ALL  
FORMAT  
RETURN  
[MENU]: END

6

→

MEMORY SET 10 / 12 □  
CONTINUOUS  
QUALITY  
IMAGE SIZE  
PRINT MARK ON  
PROTECT  
SLIDE SHOW  
DELETE ALL  
FORMAT  
RETURN  
[MENU]: END



## Writing a print mark – PRINT MARK

---

To cancel writing print marks  
Select OFF in step 6, then press the SEL/PUSH EXEC dial.

---

If the write-protect tab on the “Memory Stick” is set to LOCK  
You cannot write print marks on still images.

## Запись печатных знаков – PRINT MARK

---

### Для отмены записи печатных знаков

Выберите установку OFF в пункте 6, затем нажмите на диск SEL/PUSH EXEC.

---

### Если лепесток защиты от записи на “Memory Stick” установлен в положение LOCK

Запись печатных знаков на неподвижных изображениях будет невозможна.

## Usable cassettes

### Selecting cassette types

You can use the <sup>Mini</sup>**DV** mini DV cassette only\*. You cannot use any other **8** 8 mm, **Hi8** Hi8, **D** Digital8, **VHS** VHS, **VHS-C** VHSC, **S-VHS** S-VHS, **S-VHS-C** S-VHSC, **B** Betamax or **DV** DV cassette.

\* There are two types of mini DV cassettes: with cassette memory and without cassette memory. Tapes with cassette memory have **CIII** (Cassette Memory) mark. Sony recommends that you use a tape with **CIII** mark to enjoy your camcorder fully.

The IC memory is built in the cassette with cassette memory. Using this IC memory, your camcorder can read, write, and search data such as the date of recording or titles. The functions using the cassette memory require successive signals recorded on the tape. If the tape has a blank portion in the beginning or between the recorded portions, a title may not be displayed properly or the search functions may not work correctly. Not to make any blank portion on the tape, press END SEARCH to return to the end of the recorded portion before you begin the next recording when:

- You have ejected the cassette while recording.
- You have played back the tape in VTR mode.

If there is a blank portion or discontinuous signal on your tape, re-record from the beginning to the end of the tape concerning above.

When you record, using a digital video camera recorder without a cassette memory function, on a tape recorded by one with the cassette memory function, the same result may occur.

#### **CIII**4K mark on the cassette

The memory capacity of tapes marked with **CIII**4K is 4KB. Your camcorder can accommodate up to 16KB. 16KB tape is marked with **CIII**16K.

## Используемые кассеты

### Выбор типа кассет

Можно использовать только кассеты <sup>Mini</sup>**DV** мини DV\*. Нельзя использовать любые другие кассеты типа **8** 8 мм, **Hi8** Hi8, **D** Digital8, **VHS** VHS, **VHS-C** VHSC, **S-VHS** S-VHS, **S-VHS-C** S-VHSC, **B** Betamax или **DV** DV.

\* Существует два типа кассет мини DV: с кассетной памятью и без кассетной памяти. На лентах с кассетной памятью имеется знак **CIII** (кассетная память). Корпорация Sony рекомендует использовать ленту со знаком **CIII**, так как этот тип наиболее подходит для данной видеокамеры.

На данном типе кассет установлена память в виде интегральной схемы. Видеокамера может считывать и записывать данные, такие как даты записи или титры и т.д. на эту интегральную схему памяти. Для функций, которые используют кассетную память, необходимы последовательные сигналы, записанные на ленту. Если на ленте имеется незаписанный участок в начале или между записанными частями, то титр может отображаться с искажениями или функция поиска может работать неправильно.

Для того, чтобы не допустить появления незаписанных участков на ленте, нажмите кнопку END SEARCH для возврата к концу записанного участка перед началом следующей записи, если:

- Кассета была извлечена во время записи.
  - Лента воспроизводилась в режиме VTR.
- Если на ленте имеется незаписанный участок или прерывающийся сигнал, выполните перезапись с начала до конца данного участка.

Такой же результат может получиться при выполнении записи с помощью цифровой видеокамеры без функции кассетной памяти на ленту, записанную с помощью функции кассетной памяти.

#### **CIII**4K Знак на кассете

Емкость памяти лент со знаком **CIII**4K равна 4 Кб. Эта видеокамера может вмещать ленты с размером памяти до 16 Кб. 16 Кб лента обозначается знаком **CIII**16K.

## Usable cassettes

### When you play back

#### Copyright signal

When playing back

Using any other video camera recorder, you cannot record on a tape that has recorded a copyright control signals for copyright protection of software which is played back on your camcorder.

When you record

You cannot record software on your camcorder that contains copyright control signals for copyright protection of software. "COPY INHIBIT" appears on the LCD screen, in the viewfinder or on the TV screen if you try to record such software.

Your camcorder does not record copyright control signals on the tape when it records.

#### Audio mode

**12-bit mode:** The original sound can be recorded in stereo 1, and the new sound in stereo 2 in 32 kHz. The balance between stereo 1 and stereo 2 can be adjusted by selecting AUDIO MIX in the menu settings during playback. Both sounds can be played back.

**16-bit mode:** A new sound cannot be recorded but the original sound can be recorded in high quality. Moreover, it can also play back sound recorded in 32 kHz, 44.1 kHz or 48 kHz. When playing back a tape recorded in the 16-bit mode, 16BIT indicator appears on the LCD screen or in the viewfinder.

### When you play back a dual sound track tape

When you play back a dual sound track tape recorded in a stereo system, set HiFi SOUND to the desired mode in the menu settings (p. 98).

## Используемые кассеты

### При воспроизведении

#### Сигнал авторского права

##### При воспроизведении

При использовании любой другой видеокамеры нельзя выполнять запись на ленту, на которой записаны сигналы авторского права для защиты авторских прав программ, воспроизводимых на этой видеокамере.

##### При записи

**Нельзя выполнять запись программы, которая содержит сигналы авторского права для защиты авторских прав программы, на этой видеокамере.**

На экране ЖКД, в видеоискателе или на экране телевизора появится индикация "COPY INHIBIT" при попытке записи такой программы.

Во время записи эта видеокамера не записывает сигналы авторского права на ленту.

#### Аудиорежим

**12-битовый режим:** Первоначальный звук может быть записан на стереофонический канал 1, а новый звук - на стереофонический канал 2 в режиме 32 кГц. Баланс между стереофоническими каналами 1 и 2 можно отрегулировать путем выбора установки AUDIO MIX в установках меню во время воспроизведения. Можно воспроизводить оба звука.

**16-битовый режим:** Нельзя записать новый звук, однако можно записать первоначальный звук высокого качества. Кроме того, звук можно воспроизводить в режимах 32 кГц, 44,1 кГц или 48 кГц. При воспроизведении ленты, записанной в 16-битовом режиме, на экране ЖКД или в видеоискателе появляется индикатор 16BIT.

### При воспроизведении ленты с двойной звуковой дорожкой

При воспроизведении ленты с двойной звуковой дорожкой, записанной на стереофонической системе, установите команду HiFi SOUND в нужный режим в установках меню (стр. 98).

## Usable cassettes

Sound from speaker

HiFi SOUND mode	Playing back a stereo tape	Playing back a dual sound track tape
STEREO	Stereo	Main sound and sub sound
1	Left sound	Main sound
2	Right sound	Sub sound

You cannot record dual sound programmes on your camcorder.

### Notes on the mini DV cassette

When affixing a label on the mini DV cassette

Be sure to affix a label only on the locations as illustrated below [a] so as not to cause malfunction of your camcorder.

After using the mini DV cassette  
Rewind the tape to the beginning, put the cassette in its case, and store it in an upright position.

If the cassette memory function does not work

Reinsert a cassette a few times. The gold-plated connector of mini DV cassettes may be dirty or dusty.

Cleaning gold-plated connector

If the gold-plated connector of mini DV cassettes is dirty or dusty, you may not operate the function using cassette memory. Clean up the gold-plated connector with cotton-wool swab, about every 10 times ejection of a cassette. [b]

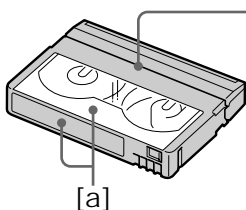

Do not affix a label around this border./  
Не прикрепляйте этикетку вдоль этой границы.

## Используемые кассеты

Звук из громкоговорителя

Режим	Воспроизведение	Воспроизведение
HiFi SOUND	стереофонической ленты	ленты с двойной звуковой дорожкой
STEREO	Стерео	Основной и вспомогательный звук
1	Звук левого канала	Основной звук
2	Звук правого канала	Вспомогательный звук

На этой видеокамере нельзя записывать программы с двойным звучанием.

### Кассета мини DV

**При прикреплении этикетки на кассету мини DV**

Обязательно прикрепляйте этикетки только в тех местах, где показано на рисунках ниже [a], чтобы они не привели к повреждению камеры.

**После использования кассеты мини DV**

Перемотайте ленту на начало, положите кассету в футляр и храните ее в вертикальном положении.

**Если не работает функция кассетной памяти**

Вставьте кассету несколько раз. Позолоченный разъем кассет мини DV может быть загрязнен или запылен.

**Очистка позолоченного разъема**

Если позолоченный разъем кассеты мини DV загрязнен или запылен, функция кассетной памяти не работает. Очищайте позолоченный разъем с помощью хлопчатобумажного тампона, приблизительно после 10 раз изъятия кассеты. [b]

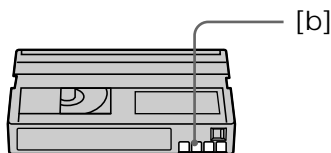

# Troubleshooting

If you run into any problem using your camcorder, use the following table to troubleshoot the problem. If the problem persists, disconnect the power source and contact your Sony dealer. If "C:□□:□□" appears on the LCD screen or in the viewfinder, the self-diagnosis display function has worked. See page 163.

## In the recording mode

Symptom	Cause and/or Corrective Actions
START/STOP does not operate.	<ul style="list-style-type: none"> <li>• The POWER switch is not set to CAMERA. → Set it to CAMERA. (p. 20)</li> <li>• The tape has run out. → Rewind the tape or insert a new one. (p. 19, 36)</li> <li>• The write-protect tab on the cassette is set to expose the red mark. → Use a new tape or slide the tab. (p. 19)</li> <li>• The tape is stuck to the drum (moisture condensation). → Remove the cassette and leave your camcorder for at least one hour to acclimatize. (p. 176)</li> </ul>
Recording stops in a few seconds.	<ul style="list-style-type: none"> <li>• START/STOP MODE is set to 5SEC or <math>\frac{1}{2}</math>. → Set it to <math>\frac{1}{2}</math>. (p. 26)</li> </ul>
The power goes off.	<ul style="list-style-type: none"> <li>• While being operated in CAMERA mode, your camcorder has been in the standby mode for more than five minutes. → Set the POWER switch to OFF and then to CAMERA again. (p. 21)</li> <li>• The battery pack is dead or nearly dead. → Install a charged battery pack. (p. 14, 15)</li> </ul>
The image on the viewfinder screen is not clear.	<ul style="list-style-type: none"> <li>• The viewfinder lens is not adjusted. → Adjust the viewfinder lens. (p. 24)</li> </ul>
The SteadyShot function does not work.	<ul style="list-style-type: none"> <li>• STEADYSHOT is set to OFF in the menu settings. → Set it to ON. (p. 98)</li> </ul>
The autofocus function does not work.	<ul style="list-style-type: none"> <li>• The camcorder is in manual focus mode. → Turn to auto focus mode. (p. 59)</li> <li>• Shooting conditions are not suitable for autofocus. → Adjust focus manually. (p. 59)</li> </ul>
The fader function does not work.	<ul style="list-style-type: none"> <li>• START/STOP MODE is set to 5SEC or <math>\frac{1}{2}</math>. → Set it to <math>\frac{1}{2}</math>. (p. 26)</li> <li>• The digital effect function is working. → Cancel it. (p. 52)</li> </ul>
The $\otimes$ indicator flashes on the LCD screen or in the viewfinder.	<ul style="list-style-type: none"> <li>• The video heads may be dirty. → Clean the heads using the Sony DVM12CL cleaning cassette (not supplied). (p. 177)</li> </ul>
A vertical band appears when you shoot a subject such as lights or a candle flame against a dark background.	<ul style="list-style-type: none"> <li>• The contrast between the subject and background is too high. This is not a malfunction.</li> </ul>
A vertical band appears when you shoot a very bright subject.	<ul style="list-style-type: none"> <li>• This is not a malfunction.</li> </ul>

(continued on the following page)

## Troubleshooting

Symptom	Cause and/or Corrective Actions
Some tiny white spots appear on the LCD screen or in the viewfinder.	<ul style="list-style-type: none"> <li>• Slow shutter, low lux or NightShot +Slow shutter mode is activated. This is not a malfunction.</li> </ul>
An unknown picture is displayed on the LCD screen or in the viewfinder.	<ul style="list-style-type: none"> <li>• If 10 minutes elapse after you set the POWER switch to CAMERA or DEMO MODE is set to ON in the menu settings without a cassette inserted, your camcorder automatically starts the demonstration.</li> <li>→ Insert a cassette. The demonstration stops.</li> <li>You can also cancel DEMO MODE. (p. 104)</li> </ul>
The picture is recorded in incorrect or unnatural colours.	<ul style="list-style-type: none"> <li>• NIGHTSHOT is set to ON.</li> <li>→ Set it to OFF. (p. 29)</li> </ul>
Picture appears too bright, and the subject does not appear on the LCD screen or in the viewfinder.	<ul style="list-style-type: none"> <li>• NIGHTSHOT is set to ON in a bright place.</li> <li>→ Set it to OFF, or use the NightShot function in a dark place. (p. 29)</li> </ul>
The click of the shutter does not sound.	<ul style="list-style-type: none"> <li>• BEEP is set to OFF in the menu settings.</li> <li>→ Set it to MELODY or NORMAL. (p. 98)</li> </ul>
A horizontal black band appears when shooting a TV screen or computer screen.	<ul style="list-style-type: none"> <li>• Set STEADYSHOT to OFF in the menu settings. (p. 98)</li> </ul>

### In the playback mode

Symptom	Cause and/or Corrective Actions
The tape does not move when a video control button is pressed.	<ul style="list-style-type: none"> <li>• The POWER switch is not set to VTR.</li> <li>→ Set it to VTR. (p. 33)</li> <li>• The tape has run out.</li> <li>→ Rewind the tape. (p. 36)</li> </ul>
The playback picture is not clear or does not appear.	<ul style="list-style-type: none"> <li>• The television's video channel is not adjusted correctly.</li> <li>→ Adjust it.</li> </ul>
There are horizontal lines on the picture or the playback picture is not clear or does not appear.	<ul style="list-style-type: none"> <li>• The video head may be dirty.</li> <li>→ Clean the heads using the Sony DVM12CL cleaning cassette (not supplied). (p. 177)</li> </ul>
No sound or only a low sound is heard when playing back a tape.	<ul style="list-style-type: none"> <li>• The volume is turned to minimum.</li> <li>→ Turn up the volume. (p. 33)</li> <li>• AUDIO MIX is set to ST2 in the menu settings.</li> <li>→ Adjust AUDIO MIX. (p. 98)</li> </ul>
The title search function does not work.	<ul style="list-style-type: none"> <li>• The tape has no cassette memory.</li> <li>→ Use a tape with cassette memory. (p. 64, 154)</li> <li>• CM SEARCH is set to OFF in the menu settings.</li> <li>→ Set it to ON. (p. 98)</li> <li>• There is no title in the tape.</li> <li>→ Superimpose the titles. (p. 89)</li> <li>• The tape has a blank portion in the recorded portion.</li> <li>(p. 64)</li> </ul>

## Troubleshooting





Symptom	Cause and/or Corrective Actions
Displaying the recorded date, date search function does not work.	<ul style="list-style-type: none"> <li>• The tape has no cassette memory.                             <ul style="list-style-type: none"> <li>→ Use a tape with cassette memory. (p. 65, 154)</li> </ul> </li> <li>• CM SEARCH is set to OFF in the menu settings.                             <ul style="list-style-type: none"> <li>→ Set it to ON. (p. 98)</li> </ul> </li> <li>• The tape has a blank portion in the recorded portion. (p. 66)</li> </ul>
The new sound added to the recorded tape is not heard.	<ul style="list-style-type: none"> <li>• AUDIO MIX is set to ST1 side in the menu settings.                             <ul style="list-style-type: none"> <li>→ Adjust AUDIO MIX. (p. 98)</li> </ul> </li> </ul>
The title is not displayed.	<ul style="list-style-type: none"> <li>• TITLE DSPL is set to OFF in the menu settings.                             <ul style="list-style-type: none"> <li>→ Set it to ON. (p. 98)</li> </ul> </li> </ul>
The sound is muted or images do not appear when monitoring images through TV.	<ul style="list-style-type: none"> <li>→ Pull out the A/V connecting cable from the AUDIO/VIDEO jack, then connect it again.</li> </ul>

### In the recording and playback modes

Symptom	Cause and/or Corrective Actions
The power does not turn on.	<ul style="list-style-type: none"> <li>• The battery pack is not installed, or is dead or nearly dead.                             <ul style="list-style-type: none"> <li>→ Install a charged battery pack. (p. 14, 15)</li> </ul> </li> <li>• The AC power adaptor is not connected to mains.                             <ul style="list-style-type: none"> <li>→ Connect the AC power adaptor to mains. (p. 18)</li> </ul> </li> </ul>
The end search function does not work.	<ul style="list-style-type: none"> <li>• The tape was ejected after recording when using a tape without cassette memory. (p. 32, 37)</li> <li>• You have not recorded on the new cassette yet. (p. 32, 37)</li> </ul>
The end search function does not work correctly.	<ul style="list-style-type: none"> <li>• The tape has a blank portion in the beginning or middle. (p. 32)</li> </ul>
The picture does not appear in the viewfinder.	<ul style="list-style-type: none"> <li>• The LCD panel is open.                             <ul style="list-style-type: none"> <li>→ Close the LCD panel. (p. 22)</li> </ul> </li> </ul>
The battery pack is quickly discharged.	<ul style="list-style-type: none"> <li>• The operating temperature is too low.</li> <li>• The battery pack is not fully charged.                             <ul style="list-style-type: none"> <li>→ Charge the battery pack fully. (p. 15)</li> </ul> </li> <li>• The battery pack is completely dead, and cannot be recharged.                             <ul style="list-style-type: none"> <li>→ Replace with a new battery pack. (p. 14)</li> </ul> </li> </ul>
The battery remaining indicator does not indicate the correct time.	<ul style="list-style-type: none"> <li>• You have used the battery pack in an extremely hot or cold environment for a long time.</li> <li>• The battery pack is completely dead, and cannot be recharged.                             <ul style="list-style-type: none"> <li>→ Replace with a new battery pack. (p. 14)</li> </ul> </li> <li>• The battery is dead.                             <ul style="list-style-type: none"> <li>→ Use a full-charged battery pack. (p. 14, 15)</li> </ul> </li> </ul>

(continued on the following page)

## Troubleshooting

Symptom	Cause and/or Corrective Actions
The cassette cannot be removed from the holder.	<ul style="list-style-type: none"> <li>• The power source is disconnected. → Connect it firmly. (p. 14, 18)</li> <li>• The battery is dead. → Use a charged battery pack. (p. 14, 15)</li> </ul>
The  and  indicators flash and no functions except for cassette ejection work.	<ul style="list-style-type: none"> <li>• Moisture condensation has occurred. → Remove the cassette and leave your camcorder for at least one hour to acclimatize. (p. 176)</li> </ul>
 indicator does not appear when using a tape with cassette memory.	<ul style="list-style-type: none"> <li>• The gold-plated connector of the tape is dirty or dusty. → Clean the gold-plated connector. (p. 156)</li> </ul>
Remaining tape indicator is not displayed.	<ul style="list-style-type: none"> <li>• The  REMAIN is set to AUTO in the menu settings. → Set it to ON to always display the remaining tape indicator. (p. 98)</li> </ul>

### When operating using the “Memory Stick”

Symptom	Cause and/or Corrective Actions
Recording does not function.	<ul style="list-style-type: none"> <li>• The “Memory Stick” has already been recorded to its full capacity. → Erase unnecessary images and record again. (p. 124, 148)</li> <li>• The “Memory Stick” formatted incorrectly is inserted. → Format the “Memory Stick” or use another “Memory Stick.” (p. 102)</li> <li>• The write-protect tab on the “Memory Stick” is set to LOCK. → Set the tab to write. (p. 115)</li> <li>• The “Memory Stick” is not inserted. → Insert a “Memory Stick.” (p. 118)</li> </ul>
The image cannot be deleted.	<ul style="list-style-type: none"> <li>• The image is protected. → Cancel image protection. (p. 146)</li> <li>• The write-protect tab on the “Memory Stick” is set to LOCK. → Set the tab to write. (p. 115)</li> </ul>
You cannot format the “Memory Stick.” Deleting all the images cannot be carried out.	<ul style="list-style-type: none"> <li>• The write-protect tab on the “Memory Stick” is set to LOCK. → Set the tab to write. (p. 115)</li> </ul>
You cannot protect the image.	<ul style="list-style-type: none"> <li>• The write-protect tab on the “Memory Stick” is set to LOCK. → Set the tab to write. (p. 115)</li> <li>• The image to be protected is not being played back. → Press MEMORY PLAY to play back the image. (p. 138)</li> </ul>



## Troubleshooting

Symptom	Cause and/or Corrective Actions
You cannot write a print mark on the still image.	<ul style="list-style-type: none"><li>• The write-protect tab on the “Memory Stick” is set to LOCK. → Set the tab to write. (p. 115)</li><li>• The image that you will write a print mark is not being played back. → Press MEMORY PLAY to play back the image. (p. 138)</li></ul>
The photo save function does not work.	<ul style="list-style-type: none"><li>• The write-protect tab on the “Memory Stick” is set to LOCK. → Set the tab to write. (p. 115)</li><li>• The battery pack is dead. → Install a charged battery pack or use the AC power adaptor instead of the battery pack. (p. 14, 18)</li></ul>

## Others

Symptom	Cause and/or Corrective Actions
The title is not recorded.	<ul style="list-style-type: none"><li>• The tape has no cassette memory. → Use a tape with cassette memory. (p. 89, 154)</li><li>• The cassette memory is full. → Erase another title. (p. 93)</li><li>• The tape is set to prevent accidental erasure. → Slide the write-protect tab so that red portion is not visible. (p. 19)</li><li>• Nothing is recorded in that position on the tape. → Superimpose the title to the recorded position. (p. 89)</li></ul>
The cassette label is not recorded.	<ul style="list-style-type: none"><li>• The tape has no cassette memory. → Use a tape with cassette memory. (p. 96, 154)</li><li>• The cassette memory is full. → Erase some titles. (p. 93)</li><li>• The tape is set to prevent accidental erasure. → Slide the write-protect tab so that red portion is not visible. (p. 19)</li></ul>
While editing using the i.LINK cable (DV connecting cable), recording picture cannot be monitored.	<ul style="list-style-type: none"><li>• Disconnect the i.LINK cable (DV connecting cable), and connect it again.</li></ul>
DV synchro-editing does not function.	<ul style="list-style-type: none"><li>• The input selector on the VCR is not set correctly. → Set the selector to DV input position. If you use another DV camcorder, set the power switch to VTR.</li><li>• The camcorder is connected to DV equipment of other than Sony. → Operate normal editing.</li><li>• Setting programme on a blank portion of the tape is attempted. → Set the programme again on a recorded portion.</li></ul>

(continued on the following page)

## Troubleshooting

Symptom	Cause and/or Corrective Actions
The Remote Commander supplied with your camcorder does not work.	<ul style="list-style-type: none"> <li>• COMMANDER is set to OFF in the menu settings. → Set it to ON. (p. 98)</li> <li>• Something is blocking the infrared rays. → Remove the obstacle.</li> <li>• The batteries are inserted in the battery holder with the + - polarities incorrectly matching the + - marks. → Insert the batteries with the correct polarity. (p. 192)</li> <li>• The batteries are dead. → Insert new ones. (p. 192)</li> </ul>
The picture from a TV or VCR does not appear even when your camcorder is connected to outputs on the TV or VCR.	<ul style="list-style-type: none"> <li>• DISPLAY is set to V-OUT/LCD in the menu settings. → Set it to LCD. (p. 98)</li> </ul>
The melody or beep sounds for five seconds.	<ul style="list-style-type: none"> <li>• Moisture condensation has occurred. → Remove the cassette and leave your camcorder for at least one hour to acclimatize. (p. 176)</li> <li>• Some troubles have occurred in your camcorder. → Remove the cassette and insert it again, then operate your camcorder.</li> </ul>
You cannot charge the battery pack.	<ul style="list-style-type: none"> <li>• The POWER switch is not set to OFF. → Set it to OFF.</li> </ul>
When charging the battery pack, the CHARGE lamp does not light.	<ul style="list-style-type: none"> <li>• Charging has been completed.</li> <li>• The battery pack is not properly installed. → Install it properly.</li> </ul>
While charging the battery pack, the CHARGE lamp flashes.	<ul style="list-style-type: none"> <li>• The battery pack is not properly installed. → Install it properly.</li> <li>• The AC power adaptor is disconnected. → Connect it properly.</li> <li>• The battery pack malfunctions. → Contact your Sony dealer.</li> </ul>
The camcorder is immediately turned off even if the amount of the battery remaining time is enough to operate.	<ul style="list-style-type: none"> <li>→ Charge the battery pack fully again. The correct remaining time will be displayed.</li> </ul>
No function works though the power is on.	<ul style="list-style-type: none"> <li>• Disconnect the mains lead of the AC power adaptor or remove the battery, then reconnect it after about one minute. Turn the power on. If the functions still do not work, press the RESET button below the START/STOP MODE switch using a sharp-pointed object. (If you press the RESET button, all the settings including the date and time return to the default.) (p. 18, 188)</li> </ul>
When you shake the camcorder after the POWER switch is set to VTR or OFF, the clacking sound is heard from the camcorder.	<ul style="list-style-type: none"> <li>• This is due to adopt the linear-mechanism. This is not a malfunction.</li> </ul>

# Self-diagnosis display

Your camcorder has a self-diagnosis display function.

This function displays the current condition of your camcorder as a 5-digit code (a combination of a letter and figures) on the LCD screen or in the viewfinder. If a 5-digit code is displayed, check the following code chart. The last two digits (indicated by □□) will differ depending on the state of your camcorder.

Viewfinder (or LCD screen)

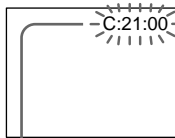

Self-diagnosis display

- C:□□:□□  
You can service your camcorder yourself.
- E:□□:□□  
Contact your Sony dealer.

Five-digit display	Cause and/or Corrective Actions
C:04:□□	<ul style="list-style-type: none"> <li>• You are using a battery pack that is not an "InfoLITHIUM" battery pack. → Use an "InfoLITHIUM" battery pack. (p. 15)</li> </ul>
C:21:□□	<ul style="list-style-type: none"> <li>• Moisture condensation has occurred. → Remove the cassette and leave your camcorder for at least one hour to acclimatize. (p. 176)</li> </ul>
C:22:□□	<ul style="list-style-type: none"> <li>• The video heads are dirty. → Clean the heads using the Sony DVM12CL cleaning cassette (not supplied). (p. 177)</li> </ul>
C:31:□□	<ul style="list-style-type: none"> <li>• A malfunction other than the above that you can service has occurred. → Remove the cassette and insert it again, then operate your camcorder. → Disconnect the mains lead of the AC power adaptor or remove the battery pack. After reconnecting the power source, operate your camcorder.</li> </ul>
C:32:□□	
E:61:□□	<ul style="list-style-type: none"> <li>• A malfunction that you cannot service has occurred. → Contact your Sony dealer and inform them of the 5-digit code. (example: E:61:10)</li> </ul>
E:62:□□	

If you are unable to rectify the problem even if you try corrective actions a few times, contact your Sony dealer.

# Warning indicators and messages

If indicators and messages appear on the LCD screen or in the viewfinder, check the following:  
See the page in parentheses “( )” for more information.

## Warning indicators

The video heads are dirty

Slow flashing:

- You need to clean the heads using the Sony DVM12CL cleaning cassette (not supplied) (p. 177).

The battery is dead or nearly dead

Slow flashing:

- The battery is nearly dead.

Fast flashing:

- The battery is dead (p. 15).
- Depending on conditions, the  indicator may flash, even if there are five to 10 minutes remaining.

Warning indicator as to tape

Slow flashing:

- The tape is near the end.
- No tape is inserted (p. 19).\*
- The write-protect tab on the cassette is out (red) (p. 19).\*

Fast flashing:

- The tape has run out (p. 36).\*

You need to eject the cassette

Slow flashing:

- The write-protect tab on the cassette is out (red) (p. 19).\*

Fast flashing:

- Moisture condensation has occurred (p. 176).\*
- The tape has run out (p. 36).\*
- The self-diagnosis display function is activated (p. 163).\*

Moisture condensation has occurred\*

Fast flashing:

- Eject the cassette, turn off your camcorder, and leave it for about one hour with the cassette compartment open (p. 176).

Warning indicator as to cassette memory

Slow flashing:

- No tape with cassette memory is inserted (p. 154).\*

Self-diagnosis display (p. 163)

C:21:00

Warning indicator as to “Memory Stick”

Slow flashing:

- No “Memory Stick” is inserted (p. 118).

Fast flashing:

- “Memory Stick” is not formatted correctly (p. 102).\*

The still image is protected

















Slow flashing:

- The still image is protected (p. 146).\*

## Warning indicators and messages

---

### Warning messages

-  CLOCK SET Reset the date and time (p. 113).
-  FOR “InfoLITHIUM” BATTERY ONLY Use an “InfoLITHIUM” battery pack (p. 15).
-  MEMORY FULL The “Memory Stick” is full in photo save function (p. 137).
-  CLEANING CASSETTE The video heads are dirty (p. 177).
-  FULL The tape cassette memory is full (p. 92).\*
-  16BIT AUDIO MODE is set to 16BIT.\* You cannot dub new sound (p. 103).
-  REC MODE REC MODE is set to LP.\* You cannot dub new sound (p. 103).
-  TAPE There is no recorded portion on the tape.\* You cannot dub new sound (p. 88).
-  “i.LINK” CABLE i.LINK cable is connected (p. 87).\* You cannot dub new sound.
-  FULL The “Memory Stick” is full (p. 127).\*
-   The write-protect tab on the “Memory Stick” is set to LOCK (p. 115).\*
-  NO FILE No still image is recorded on the “Memory Stick” (p. 139).\*
-  NO MEMORY STICK No “Memory Stick” is inserted (p. 118).
-  COPY INHIBIT The tape contains copyright control signals for copyright protection of software (p. 155).\*
-  TAPE END The tape has reached the end of the tape (p. 36).\*
-  NO TAPE Insert a cassette tape (p. 19).\*

\* You hear the melody or beep sound.

# Поиск и устранение неисправностей

При возникновении проблем при использовании этой видеокамеры, воспользуйтесь следующей таблицей для поиска и устранения неисправностей. Если проблему устранить не удалось, отключите питание и обратитесь в сервисный центр Sony. Если на экране ЖКД или в видоискателе появилась индикация “С:□□:□□”, это значит, что сработала функция дисплея самодиагностики. См. стр. 172.

## В режиме записи

Возможная неисправность	Вероятная причина и/или способ устранения
Команда START/STOP не работает.	<ul style="list-style-type: none"> <li>Переключатель POWER не установлен в положение CAMERA.                             <ul style="list-style-type: none"> <li>→ Установите его в положение CAMERA. (стр. 20)</li> </ul> </li> <li>Закончилась лента.                             <ul style="list-style-type: none"> <li>→ Перемотайте ленту назад или вставьте новую кассету. (стр. 19, 36)</li> </ul> </li> <li>Лепесток защиты записи установлен в положение, в котором видна красная метка.                             <ul style="list-style-type: none"> <li>→ Используйте новую кассету или передвиньте лепесток. (стр. 19)</li> </ul> </li> <li>Лента прилипла к барабану (конденсация влаги).                             <ul style="list-style-type: none"> <li>→ Извлеките кассету и оставьте видеокамеру приблизительно на один час пока не испарится влага. (стр. 176)</li> </ul> </li> </ul>
Запись останавливается через несколько секунд.	<ul style="list-style-type: none"> <li>Команда START/STOP MODE установлена в положение 5SEC или <math>\underline{\text{A}}</math>.                             <ul style="list-style-type: none"> <li>→ Установите ее в положение <math>\underline{\text{D}}</math>. (стр. 26)</li> </ul> </li> </ul>
Отключается питание.	<ul style="list-style-type: none"> <li>При работе в режиме CAMERA видеокамера находится в режиме ожидания более пяти минут.                             <ul style="list-style-type: none"> <li>→ Установите переключатель POWER в положение OFF, а затем снова в положение CAMERA. (стр. 21)</li> </ul> </li> <li>Батарейный блок разряжен или почти разряжен.                             <ul style="list-style-type: none"> <li>→ Установите заряженный батарейный блок. (стр. 14, 15)</li> </ul> </li> </ul>
В видоискателе нечеткое изображение.	<ul style="list-style-type: none"> <li>Не отрегулирован объектив видоискателя.                             <ul style="list-style-type: none"> <li>→ Отрегулируйте объектив видоискателя. (стр. 24)</li> </ul> </li> </ul>
Функция SteadyShot не работает.	<ul style="list-style-type: none"> <li>Команда STEADYSHOT установлена в положение OFF в установках меню.                             <ul style="list-style-type: none"> <li>→ Установите ее в положение ON. (стр. 98)</li> </ul> </li> </ul>
Функция автофокусировки не работает.	<ul style="list-style-type: none"> <li>Видеокамера установлена в режим ручной фокусировки.                             <ul style="list-style-type: none"> <li>→ Перейдите в режим автоматической фокусировки. (стр. 59)</li> </ul> </li> <li>Условия съемки не подходят для автоматической фокусировки.                             <ul style="list-style-type: none"> <li>→ Отрегулируйте фокус вручную. (стр. 59)</li> </ul> </li> </ul>
Функция фейдера не работает.	<ul style="list-style-type: none"> <li>Команда START/STOP MODE установлена в положение 5SEC или <math>\underline{\text{A}}</math>.                             <ul style="list-style-type: none"> <li>→ Установите ее в положение <math>\underline{\text{D}}</math>. (стр. 26)</li> </ul> </li> <li>Включена функция цифрового эффекта.                             <ul style="list-style-type: none"> <li>→ Отмените ее. (стр. 52)</li> </ul> </li> </ul>
На экране ЖКД или в видоискателе мигает индикатор  .	<ul style="list-style-type: none"> <li>Возможно загрязнены видеоголовки.                             <ul style="list-style-type: none"> <li>→ Очистите головки с помощью чистящей кассеты Sony DVM12CL (не входит в комплект). (стр. 177)</li> </ul> </li> </ul>
При съемке объектов типа лампы или пламени свечи на темном фоне появляется вертикальная полоса.	<ul style="list-style-type: none"> <li>Слишком большая контрастность между объектом и фоном. Однако это не является неисправностью.</li> </ul>
При съемке очень ярких объектов появляется вертикальная полоса.	<ul style="list-style-type: none"> <li>Это не является неисправностью.</li> </ul>

## Поиск и устранение неисправностей

Возможная неисправность	Вероятная причина и/или способ устранения
На экране ЖКД или в видеоскателе могут появляться белые точки.	<ul style="list-style-type: none"><li>• Включен режим медленного затвора, низкой освещенности или ночной съемки + медленного затвора. Однако это не является неисправностью.</li></ul>
На экране ЖКД или в видеоскателе отображается необычное изображение.	<ul style="list-style-type: none"><li>• Спустя 10 минут после установки переключателя POWER в положение CAMERA или команды DEMO MODE в положение ON в установках меню без вставленной кассеты, видеокамера автоматически начинает демонстрацию. → Вставьте кассету. Демонстрация остановится. Можно также отменить режим DEMO MODE. (стр. 111)</li></ul>
Изображение записывается с неправильными или ненатуральными цветами.	<ul style="list-style-type: none"><li>• Команда NIGHTSHOT установлена в положение ON. → Установите ее в положение OFF. (стр. 29)</li></ul>
Изображение получается слишком ярким, а объект не отображается на экране ЖКД или в видеоскателе.	<ul style="list-style-type: none"><li>• Команда NIGHTSHOT установлена в положение ON в хорошо освещенном месте. → Установите ее в положение OFF или используйте функцию NightShot в темном месте. (стр. 29)</li></ul>
Не слышен щелчок затвора.	<ul style="list-style-type: none"><li>• Команда BEEP установлена в положение OFF в установках меню. → Установите ее в положение MELODY или NORMAL. (стр. 98)</li></ul>
При записи с экрана телевизора или дисплея компьютера появляется черная горизонтальная полоса.	<ul style="list-style-type: none"><li>• Установите команду STEADYSHOT в положение OFF в установках меню. (стр. 98)</li></ul>

## В режиме воспроизведения

Возможная неисправность	Вероятная причина и/или способ устранения
При нажатии кнопки управления видеокамерой лента не перематывается.	<ul style="list-style-type: none"><li>• Переключатель POWER установлен в положение VTR. → Установите его в положение VTR. (стр. 33)</li><li>• Закончилась лента. → Перемотайте ленту назад. (стр. 36)</li></ul>
Воспроизводимое изображение нечеткое или не отображается.	<ul style="list-style-type: none"><li>• Видеоканал телевизора неправильно отрегулирован. → Отрегулируйте его.</li></ul>
На изображении присутствуют горизонтальные полосы, или воспроизводимое изображение нечеткое либо не отображается на экране.	<ul style="list-style-type: none"><li>• Возможно загрязнена видеоголовка. → Очистите головки с помощью чистящей кассеты Sony DVM12CL (не входит в комплект). (стр. 177)</li></ul>
При воспроизведении ленты нет звука или уровень громкости звука низкий.	<ul style="list-style-type: none"><li>• Установлена минимальная громкость. → Увеличьте громкость. (стр. 33)</li><li>• Команда AUDIO MIX установлена в положение ST2 в установках меню. → Отрегулируйте команду AUDIO MIX. (стр. 98)</li></ul>
Не работает функция поиска титров.	<ul style="list-style-type: none"><li>• На ленте нет кассетной памяти. → Используйте ленту с кассетной памятью. (стр. 64, 154)</li><li>• Команда CM SEARCH установлена в положение OFF в установках меню. → Установите ее в положение ON. (стр. 98)</li><li>• На ленте нет титров. → Наложите титры. (стр. 89)</li><li>• На ленте имеется незаписанный участок между записанными частями. (стр. 64)</li></ul>

(продолжение на следующей стр.)

## Поиск и устранение неисправностей





<b>Возможная неисправность</b>	<b>Вероятная причина и/или способ устранения</b>
Не работает функция отображения записанной даты, поиска даты.	<ul style="list-style-type: none"><li>• На ленте нет кассетной памяти. → Используйте ленту с кассетной памятью. (стр. 65, 154)</li><li>• Команда CM SEARCH установлена в положение OFF в установках меню. → Установите ее в положение ON. (стр. 98)</li><li>• На ленте имеется незаписанный участок между записанными частями. (стр. 66)</li></ul>
Не слышен новый звук, добавленный на записанную ленту.	<ul style="list-style-type: none"><li>• Команда AUDIO MIX установлена на стороне ST1 в установках меню. → Отрегулируйте команду AUDIO MIX в установках меню. (стр. 98)</li></ul>
Не отображается титр.	<ul style="list-style-type: none"><li>• Команда TITLE DSPL установлена в положение OFF в командах меню. → Установите ее в положение ON. (стр. 98)</li></ul>
Не слышен звук или не появляется изображение при просмотре на телевизоре.	<ul style="list-style-type: none"><li>→ Отсоедините соединительный кабель аудио/видео из гнезда AUDIO/VIDEO, затем вставьте его снова.</li></ul>

## В режимах записи и воспроизведения

<b>Возможная неисправность</b>	<b>Вероятная причина и/или способ устранения</b>
Не включается питание.	<ul style="list-style-type: none"><li>• Не установлен батарейный блок, либо он разряжен или почти разряжен. → Установите заряженный батарейный блок. (стр. 14, 15)</li><li>• Адаптер переменного тока не подсоединен к сети. → Подсоедините адаптер переменного тока к сети. (стр. 18)</li></ul>
Не работает функция поиска конца на ленте.	<ul style="list-style-type: none"><li>• Лента без кассетной памяти была извлечена после записи. (стр. 32, 37)</li><li>• Запись на новую кассету еще не производилась. (стр. 32, 37)</li></ul>
Неправильно работает функция поиска конца.	<ul style="list-style-type: none"><li>• В начале или в середине ленты есть незаписанные участки. (стр. 32)</li></ul>
В видеискателе не появляется изображение.	<ul style="list-style-type: none"><li>• Открыта панель ЖКД. → Закройте панель ЖКД. (стр. 22)</li></ul>
Батарейный блок быстро разряжается.	<ul style="list-style-type: none"><li>• Слишком низкая температура окружающей среды.</li><li>• Батарейный блок заряжен не полностью. → Полностью зарядите батарейный блок. (стр. 15)</li><li>• Батарейный блок полностью разряжен и не может быть перезаряжен. → Замените его на новый батарейный блок. (стр. 14)</li></ul>
Индикатор оставшегося времени работы батареи отображает неправильное время.	<ul style="list-style-type: none"><li>• Батарейный блок длительное время использовался при очень высокой или низкой температуре окружающей среды.</li><li>• Батарейный блок полностью разряжен и не может быть перезаряжен. → Замените его на новый батарейный блок. (стр. 14)</li><li>• Батарея разряжена. → Используйте полностью заряженный батарейный блок. (стр. 14, 15)</li></ul>



## Поиск и устранение неисправностей

Возможная неисправность	Вероятная причина и/или способ устранения
Кассета не вынимается из держателя.	<ul style="list-style-type: none"><li>• Отсоединен источник питания. → Надежно подсоедините его. (стр. 14, 18)</li><li>• Батарея разряжена. → Используйте заряженный батарейный блок. (стр. 14, 15)</li></ul>
Мигают индикаторы  и  , и работает только функция извлечения кассеты.	<ul style="list-style-type: none"><li>• Произошла конденсация влаги. → Извлеките кассету и оставьте видеокамеру приблизительно на один час, пока не испарится влага. (стр. 176)</li></ul>
Не отображается индикатор  при использовании ленты с кассетной памятью.	<ul style="list-style-type: none"><li>• Загрязнен или запылен позолоченный разъем кассеты. → Очистите позолоченный разъем. (стр. 156)</li></ul>
Не отображается индикатор оставшейся ленты.	<ul style="list-style-type: none"><li>• Индикатор  REMAIN установлен в положение AUTO в установках меню. → Установите его в положение ON для постоянного отображения индикатора оставшейся ленты. (стр. 98)</li></ul>

### При эксплуатации с “Memory Stick”

Возможная неисправность	Вероятная причина и/или способ устранения
Не работает функция записи.	<ul style="list-style-type: none"><li>• Заполнена вся “Memory Stick”. → Удалите ненужные изображения и запишите еще раз. (стр. 124, 148)</li><li>• Вставлена неверно отформатированная “Memory Stick”. → Отформатируйте “Memory Stick” или используйте другую “Memory Stick”. (стр. 109)</li><li>• Лепесток защиты от записи на “Memory Stick” установлен в положение LOCK. → Установите лепесток в положение для записи. (стр. 115)</li><li>• Не вставлена “Memory Stick”. → Вставьте “Memory Stick”. (стр. 118)</li></ul>
Не удаляется изображение.	<ul style="list-style-type: none"><li>• Изображение защищено. → Отмените защиту. (стр. 146)</li><li>• Лепесток защиты от записи на “Memory Stick” установлен в положение LOCK. → Установите лепесток в положение для записи. (стр. 115)</li></ul>
Невозможно отформатировать “Memory Stick”. Невозможно удалить все изображения.	<ul style="list-style-type: none"><li>• Лепесток защиты от записи на “Memory Stick” установлен в положение LOCK. → Установите лепесток в положение для записи. (стр. 115)</li></ul>
Невозможно установить защиту изображения.	<ul style="list-style-type: none"><li>• Лепесток защиты от записи на “Memory Stick” установлен в положение LOCK. → Установите лепесток в положение для записи. (стр. 115)</li><li>• Изображение для защиты не воспроизводится. → Нажмите кнопку MEMORY PLAY для воспроизведения изображения. (стр. 138)</li></ul>

(продолжение на следующей стр.)

## Поиск и устранение неисправностей

Возможная неисправность	Вероятная причина и/или способ устранения
Невозможно записать печатный знак на неподвижном изображении.	<ul style="list-style-type: none"><li>• Лепесток защиты от записи на “Memory Stick” установлен в положение LOCK. → Установите лепесток в положение для записи. (стр. 115)</li><li>• Изображение, на котором будет записан печатный знак не воспроизводится. → Нажмите кнопку MEMORY PLAY для воспроизведения изображения. (стр. 138)</li></ul>
Не работает функция сохранения фотоснимка.	<ul style="list-style-type: none"><li>• Лепесток защиты от записи на “Memory Stick” установлен в положение LOCK. → Установите лепесток в положение для записи. (стр. 115)</li><li>• Батарейный блок разряжен. → Установите заряженный батарейный блок или используйте вместо него адаптер переменного тока. (стр. 14, 18)</li></ul>

## ПРОЧЕЕ

Возможная неисправность	Вероятная причина и/или способ устранения
Не записывается титр.	<ul style="list-style-type: none"><li>• На ленте нет кассетной памяти. → Используйте ленту с кассетной памятью. (стр. 89, 154)</li><li>• Кассетная память переполнена. → Удалите другой титр. (стр. 93)</li><li>• Кассета заблокирована для предотвращения случайного стирания. → Передвиньте лепесток защиты записи в положение, в котором не видна красная метка. (стр. 19)</li><li>• На этом участке ленты ничего не записано. → Наложите титр на записанный участок. (стр. 89)</li></ul>
Не выполняется маркировка кассеты.	<ul style="list-style-type: none"><li>• На ленте нет кассетной памяти. → Используйте ленту с кассетной памятью. (стр. 96, 154)</li><li>• Кассетная память переполнена. → Удалите некоторые титры. (стр. 93)</li><li>• Кассета заблокирована для предотвращения случайного стирания. → Передвиньте лепесток защиты записи в положение, в котором не видна красная метка. (стр. 19)</li></ul>
Во время монтажа с помощью кабеля i.LINK (соединительный кабель DV) нельзя просматривать записываемое изображение.	<ul style="list-style-type: none"><li>• Отсоедините кабель i.LINIK (соединительный кабель DV) и снова подсоедините его.</li></ul>
Не работает функция синхронного монтажа DV.	<ul style="list-style-type: none"><li>• Селектор входного сигнала видеоманитофона установлен неправильно. → Установите селектор в положение входного сигнала DV. При использовании другой видеокамеры DV установите переключатель питания в положение VTR.</li><li>• Видеокамера подсоединена к аппаратуре DV других фирм (не Sony). → Выполните обычный монтаж.</li><li>• Попытка установки программы на незаписанную часть ленты. → Установите программу еще раз на записанную часть ленты.</li></ul>

## Поиск и устранение неисправностей

Возможная неисправность	Вероятная причина и/или способ устранения
Не работает прилагаемый к видеокамере пульт дистанционного управления.	<ul style="list-style-type: none"><li>• Команда COMMANDER установлена в положение OFF в установках меню. → Установите ее в положение ON. (стр. 98)</li><li>• Что-то перекрывает инфракрасные лучи. → Устраните препятствие.</li><li>• При установке батареек не соблюдена полярность на держателе + - со знаками на батарейках + -. → Вставьте батарейки, соблюдая полярность. (стр. 192)</li><li>• Батарейки разряжены. → Вставьте новые батарейки. (стр. 192)</li></ul>
Не появляется изображение с телевизора или видеоманитофона, даже если видеокамера подсоединена в выходы телевизора или видеоманитофона.	<ul style="list-style-type: none"><li>• Команда DISPLAY установлена в положение V-OUT/LCD в установках меню. → Установите ее в положение LCD. (стр. 98)</li></ul>
В течение пяти секунд звучит мелодичный или зуммерный сигнал.	<ul style="list-style-type: none"><li>• Произошла конденсация влаги. → Извлеките кассету и оставьте видеокамеру приблизительно на один час, пока не испарится влага. (стр. 176)</li><li>• Что-то случилось с видеокамерой. → Извлеките кассету и вставьте ее снова, затем включите видеокамеру.</li></ul>
Батарейный блок невозможно зарядить.	<ul style="list-style-type: none"><li>• Переключатель POWER не установлен в положение OFF. → Установите ее в положение OFF.</li></ul>
При зарядке батарейного блока не горит лампа CHARGE.	<ul style="list-style-type: none"><li>• Зарядка завершена.</li><li>• Батарейный блок установлен неправильно. → Установите его правильно.</li></ul>
Во время зарядки батарейного блока мигает лампа CHARGE.	<ul style="list-style-type: none"><li>• Батарейный блок установлен неправильно. → Установите его правильно.</li><li>• Отсоединен адаптер переменного тока. → Подсоедините его правильно.</li><li>• Неисправен батарейный блок. → Обратитесь в сервисный центр Sony.</li></ul>
Камера сразу отключается, даже если оставшееся время работы батарей достаточно для ее нормального функционирования.	<ul style="list-style-type: none"><li>→ Снова полностью зарядите батарейный блок. Появится точное оставшееся время работы батареи.</li></ul>
После отключения питания из камеры раздается звук щелчка.	<ul style="list-style-type: none"><li>• Отсоедините провод адаптера переменного тока или извлеките батарейный блок, затем спустя приблизительно одну минуту подсоедините снова. Включите питание. Если функции по-прежнему не работают, нажмите кнопку RESET под переключателем START /STOP MODE, используя предмет с острым кончиком. (При нажатии кнопки RESET все установки, включая дату и время, возвращаются к установкам по умолчанию.) (стр. 18, 188)</li></ul>
При тряске видеокамеры после установки переключателя POWER в положение VTR или OFF из камеры слышен щелчок.	<ul style="list-style-type: none"><li>• Это связано с тем, что линейный механизм занимает необходимое положение. Однако это не является неисправностью.</li></ul>

# Индикация самодиагностики

В этой видеокамере имеется функция самодиагностики.

Эта функция отображает текущее состояние видеокамеры в виде 5-значного кода (комбинация из одной буквы и цифр) на экране ЖКД или в видеоскатель. Если отображается 5-значный код, необходимо обратиться к следующей таблице кодов. Последние две цифры (обозначенные как □□) будут отличаться в зависимости от состояния видеокамеры.

## Видеоскатель (или экран ЖКД)

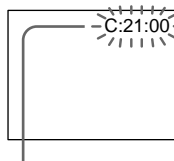

### Индикация самодиагностики

- C:□□:□□  
Обслуживание видеокамеры можно выполнить самостоятельно.
- E:□□:□□  
Обратитесь в сервисный центр Sony.

Пятизначная индикация	Вероятная причина и/или способ устранения
C:04:□□	<ul style="list-style-type: none"> <li>• Используемый батарейный блок не является блоком "InfoLITHIUM".</li> <li>→ Используйте батарейный блок "InfoLITHIUM". (стр. 15)</li> </ul>
C:21:□□	<ul style="list-style-type: none"> <li>• Произошла конденсация влаги.</li> <li>→ Извлеките кассету и оставьте видеокамеру приблизительно на один час, пока не испарится влага. (стр. 176)</li> </ul>
C:22:□□	<ul style="list-style-type: none"> <li>• Загрязнены видеоголовки.</li> <li>→ Очистите головки с помощью чистящей кассеты Sony DVM12CL (не входит в комплект). (стр. 177)</li> </ul>
C:31:□□ C:32:□□	<ul style="list-style-type: none"> <li>• Произошла неисправность, которую нельзя устранить самостоятельно.</li> <li>→ Извлеките кассету и вставьте ее снова, затем включите видеокамеру.</li> <li>→ Отсоедините провод адаптера переменного тока или извлеките батарейный блок. Снова подсоедините источник питания, затем включите видеокамеру.</li> </ul>
E:61:□□ E:62:□□	<ul style="list-style-type: none"> <li>• Произошла неисправность, которую нельзя устранить самостоятельно.</li> <li>→ Обратитесь в сервисный центр Sony и сообщите им 5-значный код. (например, E:61:10)</li> </ul>

Если даже после нескольких попыток неисправность не удалось устранить, обратитесь в сервисный центр Sony.

# Предупреждающие индикаторы и сообщения

Если на экране ЖКД или в видеискателе появляются индикаторы и сообщения, проверьте следующее:

См. страницу в круглых скобках “( )” для получения подробных сведений.

## Предупреждающие индикаторы

### Загрязнены видеоголовки

Медленное мигание:

- Необходимо очистить головки с помощью чистящей кассеты Sony DVM12CL (не входит в комплект) (стр. 177).

### Батарейный блок разряжен или почти разряжен

Медленное мигание:

- Батарейный блок почти разряжен.

Быстрое мигание:

- Батарейный блок разряжен (стр. 15).

В зависимости от условий, индикатор  может мигать, даже если еще осталось заряда на пять-десять минут.

### Предупреждающий индикатор относительно ленты

Медленное мигание:

- Лента почти достигла конца.
- Кассета не вставлена (стр. 19).\*

- На кассете отсутствует (красный) лепесток защиты от записи (стр. 19).\*

Быстрое мигание:

- Закончилась лента (стр. 36).\*

### Необходимо вынуть кассету

Медленное мигание:

- На кассете отсутствует (красный) лепесток защиты от записи (стр. 19).\*

Быстрое мигание:

- Произошла конденсация влаги (стр. 176).\*
- Закончилась лента (стр. 36).\*
- Сработала функция активизации самодиагностики (стр. 172).\*

### Произошла конденсация влаги\*

Быстрое мигание:

- Извлеките кассету, выключите видеокамеру и оставьте ее примерно на один час с открытым отсеком для кассеты (стр. 176).

### Предупреждающие индикаторы кассеты с памятью

Медленное мигание:

- Установлена лента без кассетной памяти (стр. 154).\*

### Индикация самодиагностики (стр. 172)

### Предупреждающий индикатор “Memory Stick”

Медленное мигание:

- Не установлена “Memory Stick” (стр. 118).

Быстрое мигание:

- “Memory Stick” отформатирована неправильно (стр. 109).\*

### Изображение защищено

Медленное мигание:



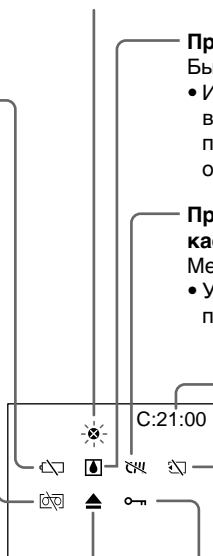









- Изображение защищено (стр. 146).\*



## Предупреждающие индикаторы и сообщения

---

### Предупреждающие сообщения

- CLOCK SET Переустановите дату и время (стр. 113).
- FOR “InfoLITHIUM”  
BATTERY ONLY Используйте батарейный блок “InfoLITHIUM” (стр. 15).
- MEMORY FULL “Memory Stick” переполнена при выполнении функции сохранения фотоснимков (стр. 137).
-  CLEANING CASSETTE Загрязнены видеоголовки (стр. 177).
-  FULL Кассетная память переполнена (стр. 92).\*
-  16BIT AUDIO MODE установлен в режим 16BIT.\* Новый звук невозможно перезаписать (стр. 110).
-  REC MODE REC MODE установлен в режим LP.\* Новый звук невозможно перезаписать (стр. 110).
-  TAPE На ленте нет записанного участка.\* Новый звук невозможно перезаписать (стр. 88).
-  “i.LINK” CABLE Подсоединен кабель i.LINK (стр. 87).\* Новый звук невозможно перезаписать.
-  FULL “Memory Stick” переполнена (стр. 127).\*
-   Лепесток защиты от записи на “Memory Stick” установлен в положение LOCK (стр. 115).\*
-  NO FILE На “Memory Stick” нет записанных неподвижных изображений (стр. 139).\*
-  NO MEMORY STICK Не вставлена “Memory Stick” (стр. 118).
- COPY INHIBIT На ленте содержатся управляющие сигналы авторских прав для защиты авторских прав на программное обеспечение (стр. 155).\*
-  TAPE END Достигнут конец ленты (стр. 36).\*
-  NO TAPE Вставьте кассету (стр. 19).\*

\* Звучит мелодичный или зуммерный звук.

# Using your camcorder abroad

## Using your camcorder abroad

You can use your camcorder in any country or area with the AC power adaptor supplied with your camcorder within 100 V to 240 V AC, 50/60 Hz.

Your camcorder is a PAL system based camcorder. If you want to view the playback picture on a TV, it must be a PAL system based TV with the AUDIO/VIDEO input jack. The following shows TV colour systems used overseas.

### PAL system

Australia, Austria, Belgium, China, Czech Republic, Denmark, Finland, Germany, Great Britain, Holland, Hong Kong, Italy, Kuwait, Malaysia, New Zealand, Norway, Portugal, Singapore, Slovak Republic, Spain, Sweden, Switzerland, Thailand, etc.

### PAL-M system

Brazil

### PAL-N system

Argentina, Paraguay, Uruguay

### NTSC system

Bahama Islands, Bolivia, Canada, Central America, Chile, Colombia, Ecuador, Jamaica, Japan, Korea, Mexico, Peru, Surinam, Taiwan, the Philippines, the U.S.A., Venezuela, etc.

### SECAM system

Bulgaria, France, Guyana, Hungary, Iran, Iraq, Monaco, Poland, Russia, Ukraine, etc.

## Simple setting of clock by time difference

You can easily set the clock to the local time by setting a time difference. Select WORLD TIME in the menu settings. See page 98 for more information.

# Использование видеокamеры за границей

## Использование видеокamеры за границей

Данную видеокamеру можно использовать в любой стране или области, благодаря адаптеру сетевого питания, прилагаемому к видеокamере, который работает в диапазоне от 100 В до 240 В переменного тока с частотой 50/60 Гц.

Данная видеокamera работает в системе PAL. Если необходимо просмотреть воспроизводимое изображение на экране телевизора, то это должен быть телевизор, работающий в системе PAL с входными гнездами AUDIO/VIDEO.

Ниже приведены системы цветного телевидения, используемые за рубежом.

### Система PAL

Австралия, Австрия, Бельгия, Китай, Чешская Республика, Дания, Финляндия, Германия, Великобритания, Голландия, Гонконг, Италия, Кувейт, Малайзия, Новая Зеландия, Норвегия, Португалия, Сингапур, Словацкая Республика, Испания, Швеция, Швейцария, Таиланд и т.д.

### Система PAL-M

Бразилия

### Система PAL-N

Аргентина, Парагвай, Уругвай

### Система NTSC

Багамские острова, Боливия, Канада, Центральная Америка, Чили, Колумбия, Эквадор, Ямайка, Япония, Корея, Мексика, Перу, Суринам, Тайвань, Филиппины, США, Венесуэла и т.д.

### Система SECAM



Болгария, Франция, Гайана, Венгрия, Иран, Ирак, Монако, Польша, Россия, Украина и т.д.

## Простая установка разницы во времени на часах

Можно легко установить местное время на часах путем установки разницы во времени. Выберите команду WORLD TIME в установках меню. Подробные сведения приведены на стр. 98.

# Maintenance information and precautions

## Moisture condensation

If your camcorder is brought directly from a cold place to a warm place, moisture may condense inside your camcorder, on the surface of the tape, or on the lens. In this condition, the tape may stick to the head drum and be damaged or your camcorder may not operate correctly. If there is moisture inside your camcorder, the beep sounds and the  indicator flashes. When the  indicator flashes at the same time, the cassette is inserted in your camcorder. If moisture condenses on the lens, the indicator will not appear.

If moisture condensation occurred None of the functions except cassette ejection will work. Eject the cassette, turn off your camcorder, and leave it for about one hour with the cassette compartment open. Your camcorder can be used again if the  indicator does not appear when the power is turned on again.

### Note on moisture condensation

Moisture may condense when you bring your camcorder from a cold place into a warm place (or vice versa) or when you use your camcorder in a hot place as follows:



- You bring your camcorder from a ski slope into a place warmed up by a heating device.
- You bring your camcorder from an air-conditioned car or room into a hot place outside.
- You use your camcorder after a squall or a shower.
- You use your camcorder in a high temperature and humidity place.

### How to prevent moisture condensation

When you bring your camcorder from a cold place into a warm place, put your camcorder in a plastic bag and tightly seal it. Remove the bag when the air temperature inside the plastic bag has reached the surrounding temperature (after about one hour).

# Информация по уходу за аппаратом и меры предосторожности

## Конденсация влаги

Если видеокамера принесена из холодного места в теплое, внутри камеры, на поверхности ленты или на объективе может произойти конденсация влаги. В этом случае лента может прилипнуть к барабану головки и повредиться, или видеокамера может работать неправильно. Если внутри видеокамеры произошла конденсация влаги, прозвучит звуковой сигнал и замигает индикатор . Если одновременно мигает индикатор , это значит, что кассета вставлена в видеокамеру. Если влага сконденсировалась на объективе, индикатор не появится.

### Если произошла конденсация влаги

Не будут работать никакие функции, кроме извлечения кассеты. Извлеките кассету, отключите видеокамеру и оставьте ее примерно на один час с открытым отсеком для кассеты. Видеокамеру снова можно использовать, если индикатор  не появляется при повторном включении питания.

### Конденсации влаги

Конденсация влаги может происходить при перемещении видеокамеры из холодного места в теплое (или наоборот) или при использовании видеокамеры в жарком месте в следующих случаях:

- Если видеокамера принесена со снежного склона в помещение, где работает обогреватель.
- Если видеокамера принесена из автомобиля или помещения, в которых работает кондиционер, в жаркое место.
- Если видеокамера используется после грозы или дождя.
- Если видеокамера используется в жарком месте или месте с повышенной влажностью.

### Как предотвратить конденсацию влаги

Если видеокамера принесена из холодного в теплое место, поместите видеокамеру в пластиковый пакет и плотно его закройте. Снимите пакет, когда температура воздуха внутри пластикового пакета станет равной температуре окружающей среды (приблизительно через час).





## Maintenance information and precautions

### Maintenance information

#### Cleaning the video head

To ensure normal recording and clear pictures, clean the video heads. The video head may be dirty when:

- mosaic-pattern noise appears on the playback picture.
- playback pictures do not move.
- playback pictures do not appear.
- the  indicator and  CLEANING CASSETTE” message appear one after another or the  indicator flashes on the LCD screen or in the viewfinder.

If the above problem, [a] or [b] occurs, clean the video heads for 10 seconds with the Sony DVM12CL cleaning cassette (not supplied). Check the picture and if the above problem persists, repeat cleaning.

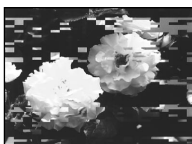

ог/или



#### Cleaning the LCD screen

If fingerprints or dust make the LCD screen dirty, we recommend using a LCD Cleaning Cloth (not supplied) to clean the LCD screen.

### Charging the vanadium-lithium battery in your camcorder



Your camcorder is supplied with a vanadium-lithium battery installed so as to retain the date and time, etc., regardless of the setting of the POWER switch. The vanadium-lithium battery is always charged as long as you are using your camcorder. The battery, however, will get discharged gradually if you do not use your camcorder. It will be completely discharged in about six months if you do not use your camcorder at all. Even if the vanadium-lithium battery is not charged, it will not affect the camcorder operation. To retain the date and time, etc., charge the battery if the battery is discharged.

## Информация по уходу за аппаратом и меры предосторожности

### Информация по уходу за аппаратом

#### Чистка видеоголовки

Для обеспечения нормальной записи и четкого изображения следует периодически чистить видеоголовки. Видеоголовки возможно загрязнены, если:

- на воспроизводимом изображении появляются помехи в виде мозаики.
- воспроизводимое изображение не двигается.
- изображение не отображается.
- на экране ЖКД или в видоискателе появляются последовательно индикатор , сообщение  CLEANING CASSETTE” или мигает индикатор .

При возникновении неисправностей [a] или [b] очистите видеоголовки с помощью чистящей кассеты Sony DVM12CL (не входит в комплект) в течение 10 секунд. Проверьте качество изображения и, если проблему устранить не удалось, повторите чистку.

#### Чистка экрана ЖКД

Если на экране ЖКД появляются отпечатки пальцев или пыль, для очистки экрана ЖКД рекомендуется использовать специальную ткань (не входит в комплект).

### Зарядка ванадиево-литиевой батареи в видеокамере

Видеокамера поставляется с установленной ванадиево-литиевой батареей для сохранения даты времени и т.п., независимо от положения переключателя POWER. Ванадиево-литиевая батарейка всегда заряжается во время использования видеокамеры. Однако, если видеокамера не используется, батарейка будет постепенно разряжаться. Если видеокамера совсем не используется, батарейка полностью разрядится примерно через шесть месяцев. Даже если ванадиево-литиевая батарея не заряжена, это никак не повлияет на работу видеокамеры. Если батарея разряжена, то для сохранения даты, времени и т.д. ее необходимо зарядить.

Charging the vanadium-lithium battery:

- Connect your camcorder to mains using the AC power adaptor supplied with your camcorder, and leave your camcorder with the POWER switch turned off for more than 24 hours.
- Or install the fully charged battery pack in your camcorder, and leave your camcorder with the POWER switch turned off for more than 24 hours.

### Precautions

Camcorder operation

- Operate your camcorder on 7.2 V (battery pack) or 8.4 V (AC power adaptor).
- For DC or AC operation, use the accessories recommended in this operating instructions.
- If any solid object or liquid get inside the casing, unplug your camcorder and have it checked by a Sony dealer before operating it any further.
- Avoid rough handling or mechanical shock. Be particularly careful of the lens.
- Keep the POWER switch set to OFF when you are not using your camcorder.
- Do not wrap your camcorder with a towel, for example, and operate it. Doing so might cause heat to build up inside.
- Keep your camcorder away from strong magnetic fields or mechanical vibration.
- Do not touch the LCD screen with a sharp-pointed object.
- If your camcorder is used in a cold place, a residual image may appear on the LCD screen. This is not a malfunction.
- While using your camcorder, the back of the LCD screen may heat up. This is not a malfunction.

On handling tapes

- Do not insert anything into the small holes on the rear of the cassette. These holes are used to sense the type and thickness of the tape and if the recording tab is in or out.
- Do not open the tape protect cover or touch the tape.
- Avoid touching or damaging the terminals. To remove dust, clean the terminals with a soft cloth.

**Зарядка ванадиево-литиевой батареи:**

- Подсоедините видеокамеру к сети электропитания с помощью сетевого адаптера переменного тока, прилагаемого к видеокамере, отключите выключатель POWER видеокамеры и оставьте ее более чем на 24 часа.
- Можно также установить в видеокамеру полностью заряженный батарейный блок и, переведя переключатель POWER в положение OFF, оставить видеокамеру более чем на 24 часа.

### Меры предосторожности

**Эксплуатация видеокамеры**

- Видеокамера должна работать от 7,2 В (батарейный блок) или 8,4 В (сетевой адаптер переменного тока).
- Для работы видеокамеры от постоянного или переменного тока используйте принадлежность, рекомендуемые в настоящей инструкции по эксплуатации.
- Если внутрь корпуса попал какой-либо твердый предмет или жидкость, выключите видеокамеру и перед дальнейшей эксплуатацией проверьте ее у дилера Sony.
- Избегайте грубого обращения с видеокамерой и механических ударов. Особенно аккуратно обращайтесь с объективом.
- Когда видеокамера не используется, переведите переключатель POWER в положение OFF.
- Не заворачивайте видеокамеру в полотенце и не эксплуатируйте ее в таком состоянии. В этом случае может произойти повышение температуры внутри видеокамеры.
- Не храните видеокамеру вблизи сильных магнитных полей или в местах, подверженных механической вибрации.
- Не прикасайтесь к экрану ЖКД острыми предметами.
- Если видеокамера используется на холоде, на экране ЖКД может появляться остаточное изображение. Однако это не является неисправностью.
- При эксплуатации видеокамеры, задняя сторона экрана ЖКД может нагреваться. Однако это не является неисправностью.

**Обращение с кассетами**

- Не вставляйте какие-либо предметы в маленькие отверстия с задней стороны кассеты. Эти отверстия используются для определения типа и толщины ленты, а также для определения наличия лепестка защиты от записи.
- Не открывайте защитную крышку ленты и не прикасайтесь к ленте.
- Не прикасайтесь и не повреждайте контакты. Для удаления пыли протирайте контакты мягкой тканью.

### Camcorder care

- Remove the tape, and periodically turn on the power, operate the CAMERA and VTR sections and play back a tape for about three minutes when your camcorder is not to be used for a long time.
- Clean the lens with a soft brush to remove dust. If there are fingerprints on the lens, remove them with a soft cloth.
- Clean the camcorder body with a dry soft cloth, or a soft cloth lightly moistened with a mild detergent solution. Do not use any type of solvent which may damage the finish.
- Do not let sand get into your camcorder. When you use your camcorder on a sandy beach or in a dusty place, protect it from the sand or dust. Sand or dust may cause your camcorder to malfunction, and sometimes this malfunction cannot be repaired.

### AC power adaptor

- Unplug the unit from mains when you are not using the unit for a long time. To disconnect the mains lead, pull it out by the plug. Never pull the mains lead itself.
- Do not operate the unit with a damaged cord or if the unit has been dropped or damaged.
- Do not bend the mains lead forcibly, or place a heavy object on it. This will damage the cord and may cause fire or electrical shock.
- Prevent metallic objects from coming into contact with the metal parts of the connecting section. If this happens, a short may occur and the unit may be damaged.
- Always keep metal contacts clean.
- Do not disassemble the unit.
- Do not apply mechanical shock or drop the unit.
- While the unit is in use, particularly during charging, keep it away from AM receivers and video equipment. AM receivers and video equipment disturb AM reception and video operation.
- The unit becomes warm during use. This is not a malfunction.
- Do not place the unit in locations that are:
  - Extremely hot or cold
  - Dusty or dirty
  - Very humid
  - Vibrating

### Уход за видеокамерой

- Когда видеокамера не используется в течение длительного промежутка времени, вынимайте кассету и периодически включайте питание, дайте камере поработать в режиме CAMERA и VTR, а также включайте воспроизведение кассеты примерно на три минуты.
- Для удаления пыли с объектива используйте мягкую кисточку. Если на объективе имеются отпечатки пальцев, удалите их с помощью мягкой ткани.
- Чистите корпус видеокамеры с помощью сухой мягкой ткани или мягкой ткани, слегка смоченной в слабом растворе моющего средства. Не пользуйтесь растворителями, которые могут повредить отделку.
- Не допускайте попадания песка в видеокамеру. При использовании видеокамеры на песчаном пляже или в пыльном месте, предохраняйте ее от песка и пыли. Песок и пыль могут привести к неисправности видеокамеры, которые иногда невозможно устранить.

### Сетевой адаптер переменного тока

- Когда видеокамера длительное время не используется, отключайте аппарат от сети электропитания. Для отключения от сети электропитания, потяните сетевой шнур за вилку. Никогда не тяните за сам шнур.
- Не эксплуатируйте аппарат, когда поврежден шнур питания, или если аппарат упал или был поврежден.
- Сильно не сгибайте шнур питания и не ставьте на него тяжелые предметы. Это вызовет повреждение провода и может привести к пожару или поражению электрическим током.
- Не допускайте контакта металлических предметов с металлическими частями соединений. В этом случае может произойти короткое замыкание, и аппарат может выйти из строя.
- Всегда держите в чистоте металлические контакты.
- Не разбирайте аппарат.
- Не подвергайте аппарат механическим воздействиям и не роняйте его.
- При использовании аппарата, особенно во время зарядки, держите его подальше от AM-радиоприемников и видеоаппаратуры. AM-радиоприемники и видеоаппаратура нарушают прием AM-сигнала и работу видеоаппаратуры.
- В процессе эксплуатации аппарат нагревается. Однако это не является неисправностью.
- Не размещайте аппарат в местах:
  - Чрезмерно жарких или холодных
  - Пыльных или грязных
  - С повышенной влажностью
  - Подверженных вибрации

### Battery pack

- Use only the specified charger or video equipment with the charging function.
- To prevent accident from a short circuit, do not allow metal objects to come into contact with the battery terminals.
- Keep the battery pack away from fire.
- Never expose the battery pack to temperatures above 60°C (140°F), such as in a car parked in the sun or under direct sunlight.
- Keep the battery pack dry.
- Do not expose the battery pack to any mechanical shock.
- Do not disassemble nor modify the battery pack.
- Attach the battery pack to video equipment securely.
- Charging while some capacity remains does not affect the original battery capacity.
- The battery pack is not resistant to water. Do not wet the battery pack.
- Unless you use the battery pack for a long period, store the battery pack after you charge it fully and use it completely once a year.
- Store the battery pack in a cool, dry place.

### Notes on dry batteries

To avoid possible damage from battery leakage or corrosion, observe the following:

- Be sure to insert the batteries with the + - polarities matched to the + - marks.
- Dry batteries are not rechargeable.
- Do not use a combination of new and old batteries.
- Do not use different types of batteries.
- Current flows from batteries when you are not using them for a long time.
- Do not use leaking batteries.

If batteries are leaking

- Wipe off the liquid in the battery compartment carefully before replacing the batteries.
- If you touch the liquid, wash it off with water.
- If the liquid get into your eyes, wash your eyes with a lot of water and then consult a doctor.

If any problem occurs, unplug your camcorder and contact your nearest Sony dealer.

### Батарейный блок

- Используйте только указанное зарядное устройство или видеоаппаратуру с функцией зарядки.
- Для предотвращения несчастных случаев, вызванных коротким замыканием, не допускайте контактов металлических предметов с контактами батарей.
- Не держите батарейный блок вблизи огня.
- Не подвергайте батарейный блок воздействию температур свыше 60°C (140°F), не оставляйте его, например, в автомобиле, припаркованном в солнечном месте или под прямым солнечным светом.
- Всегда удаляйте влагу с батарейного блока.
- Не подвергайте батарейный блок воздействию механических ударов.
- Не разбирайте и не изменяйте батарейный блок.
- Надежно прикрепляйте батарейный блок к видеоаппаратуре.
- Зарядка не полностью разряженных батарей не влияет на первоначальную их емкость.
- Батарейный блок не является водонепроницаемым. Не подвергайте батарейный блок воздействию влаги.
- Если Вы длительное время не используете батарейный блок, полностью зарядите и храните его отдельно. Батарейный блок необходимо полностью использовать раз в год.
- Храните батарейный блок в сухом прохладном месте.

### Сухие батарейки

Во избежание возможных повреждений, вызываемых утечкой батареек или коррозией, обратите внимание на следующее:

- При установке батареек соблюдайте полярность.
- Сухие батарейки нельзя повторно заряжать.
- Не используйте новые батарейки вместе со старыми.
- Не используйте батарейки разного типа.
- Если батарейки длительное время не используются, они постепенно разряжаются.
- Не используйте батарейки, которые потекли.



### Если произошла утечка внутреннего вещества батареек

- Перед тем, как установить новые батарейки, тщательно протрите отсек для батареек.
- В случае попадания жидкости на кожу, смойте ее водой.
- При попадании жидкости в глаза, промойте глаза обильным количеством воды и затем обратитесь к врачу.



В случае возникновения каких-либо неисправностей, отключите видеокамеру и обратитесь в ближайший сервисный центр Sony.

## Video camera recorder

## System

Video recording system  
 2 rotary heads  
 Helical scanning system  
 Audio recording system  
 Rotary heads, PCM system  
 Quantization: 12 bits (Fs 32 kHz, stereo 1, stereo 2), 16 bits (Fs 48 kHz, stereo)  
 Video signal  
 PAL colour, CCIR standards  
 Usable cassette  
 Mini DV cassette with the **Mini DV** mark printed  
 Tape speed  
 SP: Approx. 18.81 mm/s  
 LP: Approx. 12.56 mm/s  
 Recording/playback time (using cassette DVM60)  
 SP: 1 hour  
 LP: 1.5 hours  
 Fast-forward/rewind time (using cassette DVM60)  
 Approx. 1 min. and 50 seconds (using the AC power adaptor)  
 Approx. 2 min. and 30 seconds (using the battery pack)  
 Viewfinder  
 Electric viewfinder (colour)  
 Image device  
 1/4 inch CCD (Charge Coupled Device)  
 Approx. 1,070,000 pixels  
 (Effective: Moving image:  
 Approx. 690,000 pixels, Still image: Approx. 1,000,000 pixels)  
 Lens  
 Carl Zeiss  
 Combined power zoom lens  
 Filter diameter 37 mm. (1 1/2 in.)  
 10× (Optical), 40× (Digital)  
 Focal length  
 4.2 - 42 mm (3/16 - 1 11/16 in.)  
 When converted to a 35 mm still camera  
 Camera mode: 48 - 480 mm (1 15/16 - 19 in.)  
 Memory mode: 40 - 400 mm (1 5/8 - 15 3/4 in.)  
 Colour temperature  
 Auto, HOLD (Hold),  Indoor (3200K),  Outdoor (5800K)  
 Minimum illumination  
 7 lux (F 1.8)  
 0 lux (in the NightShot mode)\*  
 \* Objects unable to be seen due to the dark can be shot with infrared lighting.

## Input/Output connectors

S video input/output  
 Input/output auto switch  
 4-pin mini DIN  
 Luminance signal: 1 Vp-p, 75 ohms, unbalanced  
 Chrominance signal: 0.3 Vp-p, 75 ohms, unbalanced  
 Audio/Video input/output  
 Input/output auto switch  
 AV MINI JACK, 1 Vp-p, 75 ohms, unbalanced, sync negative  
 327 mV, (at output impedance more than 47 kilohms)  
 Output impedance with less than 2.2 kilohms/Stereo minijack (ø 3.5 mm)  
 Input impedance more than 47 kilohms  
 DV input/output  
 4-pin connector  
 Headphones jack  
 Stereo minijack (ø 3.5 mm)  
 LANC control jack  
 Stereo mini-minijack (ø 2.5 mm)  
 MIC jack  
 Minijack, 0.388 mV low impedance with 2.5 to 3.0 V DC, output impedance 6.8 kilohms (ø 3.5 mm)  
 Stereo type

## LCD screen

Picture  
 2.5 inches measured diagonally  
 50 × 37 mm (2 × 1 1/2 in.)  
 Total dot number  
 200,640 (880 × 228)

## General

Power requirements  
 7.2 V (battery pack)  
 8.4 V (AC power adaptor)  
 Average power consumption (when using the battery pack)  
 During camera recording using LCD  
 4.2 W  
 Viewfinder  
 3.7 W  
 Operating temperature  
 0 °C to 40 °C (32 °F to 104 °F)  
 Storage temperature  
 -20 °C to +60 °C (-4 °F to +140 °F)  
 Dimensions (approx.)  
 61 × 127 × 123 mm (2 1/2 × 5 × 4 7/8 in.) (w/h/d)  
 Mass (approx.)  
 550 g (1 lb 3 oz) main unit only  
 650 g (1 lb 7 oz) including the battery pack, NP-FM50, cassette DVM60 and lens cap

Supplied accessories  
 See page 13.

## AC power adaptor

Power requirements  
 100 - 240 V AC, 50/60 Hz  
 Power consumption  
 23 W  
 Output voltage  
 DC OUT: 8.4 V, 1.5 A in the operating mode  
 Operating temperature  
 0 °C to 40 °C (32 °F to 104 °F)  
 Storage temperature  
 -20 °C to +60 °C (-4 °F to +140 °F)  
 Dimensions (approx.)  
 125 × 39 × 62 mm (5 × 1 9/16 × 2 1/2 in.) (w/h/d) excluding projecting parts  
 Mass (approx.)  
 280 g (9.8 oz) excluding mains lead  
 Cord length (approx.)  
 Mains lead: 2 m (6.6 ft.)  
 Connecting cord: 1.6 m (5.2 ft.)

## Battery pack

Output voltage  
 DC 7.2 V  
 Capacity  
 8.5 Wh  
 Dimensions (approx.)  
 38.2 × 20.5 × 55.6 mm (1 9/16 × 13/16 × 2 1/4 in.) (w/h/d)  
 Mass (approx.)  
 76 g (2.7 oz)  
 Type  
 Lithium ion

## "Memory Stick"

Memory  
 Flash memory  
 4MB: MSA-4A  
 Operating voltage  
 2.7 V -3.6 V  
 Power consumption  
 Approx. 45 mA in the operating mode  
 Approx. 130 µA in the standby mode  
 Dimensions (approx.)  
 50 × 2.8 × 21.5 mm (2 × 1/8 × 7/8 in.) (w/h/d)  
 Mass (approx.)  
 4 g (0.14 oz)

Design and specifications are subject to change without notice.

# Технические характеристики

## Видеокамера

### Система

#### Система видеозаписи

2 вращающиеся головки  
Система наклонной  
механической развертки

#### Система аудиозаписи

Вращающиеся головки,  
система ИКМ Дискретизация:  
12 бит (сдвиг частоты 32 кГц,  
стерео 1, стерео 2), 16 бит  
(Сдвиг частоты 48 кГц, стерео)

#### Видеосигнал

Цветовой сигнал PAL, стандарт  
МККР

#### Используемые кассеты

Кассеты мини DV с печатным  
знаком <sup>mm</sup> DV

#### Скорость ленты

SP: прибл. 18,81 мм/с

LP: прибл. 12,56 мм/с

#### Время записи/ воспроизведения (при

использовании кассеты

DVM60)

SP: 1 час

LP: 1,5 часа

#### Время ускоренной перемотки

вперед/назад (при

использовании кассеты

DVM60)

Прибл. 1 мин. и 50 секунд (при

использовании сетевого

адаптера переменного тока)

Прибл. 2 мин. и 30 секунд (при

использовании батарейного

блока)

#### Видоискатель

Электронный видоискатель

(цветной)

#### Формирователь изображения

1/4-дюймовый ПЗС (прибор с

зарядовой ячейкой)

Прибл. 1070000 точек

(Рабочие: движущееся

изображение: прибл. 690000

точек, неподвижное

изображение: прибл. 1000000

точек)

#### Объектив

Carl Zeiss

Комбинированный объектив с

приводным трансфокатором

Диаметр фильтра 37 мм.

(1 1/2 дюйма)

10-кратный (оптический), 40-

кратный (цифровой)

#### Фокусное расстояние

4,2 - 42 мм

(3/16 - 1 11/16 дюйма)

При преобразовании в 35 мм

фотокамеру

Режим Camera: 48 - 480 мм

(1 15/16 - 19 дюймов)

Режим Memory: 40 - 400 мм

(1 5/8 - 15 3/4 дюйма)

#### Цветовая температура

Авторегулирование, HOLD

(блокировка),  В помещении

(3200К),  На улице (5800К)

#### Минимальная освещенность

7 люкс (F 1,8)

0 люкс (в режиме ночной  
съемки)\*

\* Съемку невидимых в темноте  
объектов можно выполнять с  
помощью инфракрасного  
освещения.

### Разъемы входных/ выходных сигналов

#### Видеовход/видеовыход S

Автоматический  
переключатель входа/выхода

4-штырьковое мини-гнездо DIN

Сигнал яркости: 1 В на точку,

75 Ом, несимметричный

Сигнал цветности: 0,3 В на

точку, 75 Ом, несимметричный

#### Аудио/видео вход/выход

Автоматический

переключатель входа/выхода

AV MINI JACK, размах сигнала

1 В, 75 Ом, несимметричный,

синхронизированный

отрицательный полюс 327 мВ,

(при полном выходном

сопротивлении более 47 кОм)

Полное выходное

сопротивление менее 2,2 кОм/  
стереофоническое мини-гнездо

(ø 3,5 мм)

Полное входное сопротивление

более 47 кОм

#### Вход/выход DV

4-штырьковый разъем

#### Гнездо головных телефонов

Стереофоническое мини-

гнездо (ø 3,5 мм)

#### Гнездо управления LANC

Стереофоническое мини-

гнездо (ø 2,5 мм)

#### Гнездо MIC

Мини-гнездо, 0,388 мВ низкое

полное сопротивление при 2,5 -

3,0 В постоянного тока, полное

выходное сопротивление

6,8 кОм (ø 3,5 мм)

Стереофонический тип

### Экран ЖКД

#### Изображение

2,5 дюйма по диагонали

50 × 37 мм (2 × 1 1/2 дюйма)

#### Общее количество точек

200640 (880 × 228)

### Общие данные

#### Требования к питанию

7,2 В (батарейный блок)

8,4 В (сетевой адаптер

переменного тока)

#### Средняя потребляемая

мощность (при использовании

батарейного блока)

Во время записи видеокамерой

с использованием ЖКД

4,2 Вт

Видоискатель

3,7 Вт

#### Рабочая температура

От 0 °С до 40 °С

#### Температура хранения

От -20 °С до +60 °С

### Размеры (прибл.)

61 × 127 × 123 мм

(2 1/2 × 5 × 4 7/8 дюйма) (ш/в/д)

### Масса (прибл.)

550 г

только сама видеокамера

650 г

с батарейным блоком,

NP-FM50, кассетой DVM60 и

крышкой объектива

### Прилагаемые принадлежности

См. стр. 13.

## Сетевой адаптер переменного тока

### Требования к питанию

100 - 240 В переменного тока,

50/60 Гц

### Потребляемая мощность

23 Вт

### Выходное напряжение

DC OUT: 8,4 В, 1,5 А в рабочем

режиме

### Рабочая температура

От 0 °С до 40 °С

### Температура хранения

От -20 °С до +60 °С

### Размеры (прибл.)

125 × 39 × 62 мм (5 × 1 9/16 ×

2 1/2 дюйма) (ш/в/д), не

включая выступающие части

### Масса (прибл.)

280 г

без сетевого шнура

### Длина шнура (прибл.)

Сетевой шнур: 2 м

Соединительный шнур: 1,6 м

## Батарейный блок

### Выходное напряжение

7,2 В постоянного тока

### Емкость

8,5 Втч

### Размеры (прибл.)

38,2 × 20,5 × 55,6 мм (1 9/16 ×

13/16 × 2 1/4 дюйма) (ш/в/д)

### Масса (прибл.)

76 г

### Тип

Литиево-ионный

## “Memory Stick”

### Память

Флэш-память

4 Мб: MSA-4A

### Рабочее напряжение

2,7 - 3,6 В

### Потребляемая мощность

Прибл. 45 мА в рабочем

режиме

Прибл. 130 мА в режиме

ожидания

### Размеры (прибл.)

50 × 2,8 × 21,5 мм

(2 × 1/8 × 7/8 дюйма) (ш/в/д)

### Масса (прибл.)

4 г

Конструкция и технические

характеристики могут

изменяться без

предварительного уведомления.

## Identifying the parts and controls

## Обозначение деталей и органов управления

Camcorder

Видеокамера

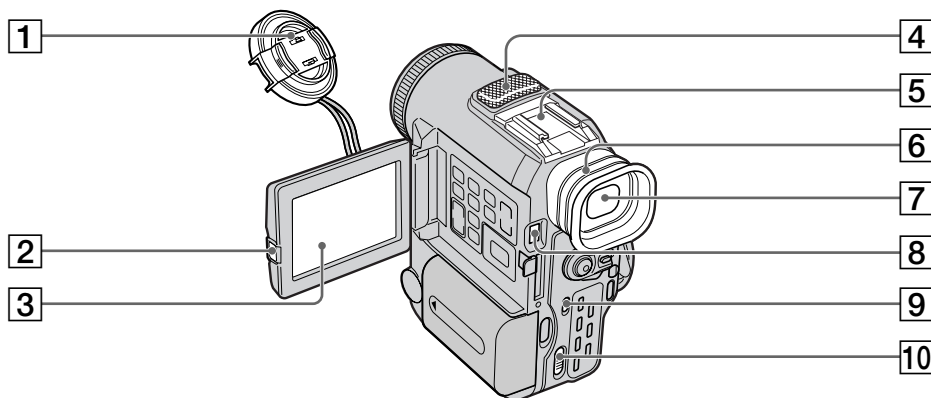

- 1 Lens cap (p. 20)
- 2 OPEN button (p. 22, 33)
- 3 LCD screen (p. 22)
- 4 Microphone (p. 85)
- 5 Intelligent accessory shoe (p. 84)
- 6 Eyecup
- 7 Viewfinder (p. 24)
- 8 MEMORY RELEASE button (p. 118)
- 9 FADER button (p. 48)
- 10 OPEN/▲EJECT lever (p. 19)

- 1 Крышка объектива (стр. 20)
- 2 Кнопка OPEN (стр. 22, 33)
- 3 Экран ЖКД (стр. 22)
- 4 Микрофон (стр. 85)
- 5 Держатель для вспомогательных принадлежностей (стр. 84)
- 6 Окуляр
- 7 Видоискатель (стр. 24)
- 8 Кнопка MEMORY RELEASE (стр. 118)
- 9 Кнопка FADER (стр. 48)
- 10 Рычаг OPEN/▲EJECT (стр. 19)

## Identifying the parts and controls



This mark indicates that this product is a genuine accessory for Sony video products. When purchasing Sony video products, Sony recommends that you purchase accessories with this “GENUINE VIDEO ACCESSORIES” mark.



InfoLITHIUM™



SERIES



MEMORY STICK™



Cassette  
Memory

These are trademarks.



Notes on the intelligent accessory shoe

- The intelligent accessory shoe supplies power to optional accessories such as a video light or microphone.
- The intelligent accessory shoe is linked to the POWER switch, allowing you to turn the power supplied by the shoe on and off. Refer to the operating instructions of the accessory for further information.
- The intelligent accessory shoe has a safety device for fixing the installed accessory securely. To connect an accessory, press down and push it to the end, and then tighten the screw.
- To remove an accessory, loosen the screw, and then press down and pull out the accessory.

## Обозначение деталей и органов управления



Данный знак означает, что это изделие является подлинной принадлежностью для видеоаппаратуры Sony. При покупке видеоаппаратуры Sony рекомендуется приобретать для нее принадлежности со знаком “GENUINE VIDEO ACCESSORIES”.



InfoLITHIUM™



SERIES



MEMORY STICK™



Cassette  
Memory

Торговые знаки.



### Держатель для вспомогательных принадлежностей

- Держатель для вспомогательных принадлежностей подает питание на дополнительные принадлежности, такие как видеолампу и микрофон.
- Держатель для вспомогательных принадлежностей связан с переключателем POWER, позволяющим включать и отключать питание, подаваемое с держателя. Подробные сведения см. в инструкции по эксплуатации.
- Держатель для вспомогательных принадлежностей имеет защитное устройство для надежного крепления устанавливаемых принадлежностей. Для подсоединения принадлежности нажмите ее вниз и задвиньте до упора, а затем затяните винт.
- Для снятия принадлежности ослабьте винт, затем нажмите вниз и снимите принадлежность, потянув на себя.



## Identifying the parts and controls

## Обозначение деталей и органов управления

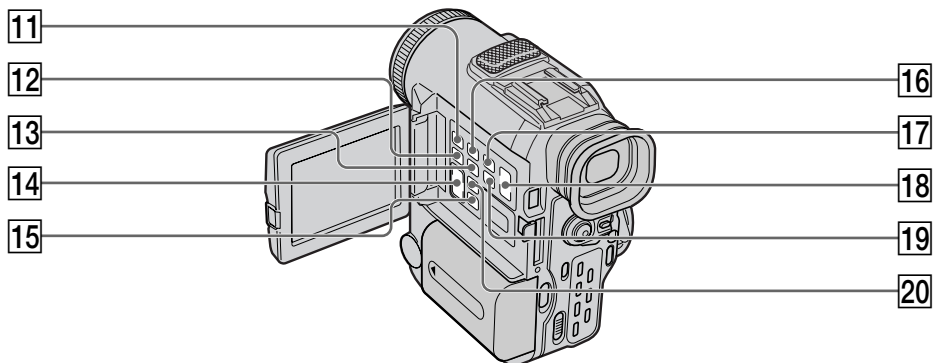

**11** MEMORY PLAY button (p. 130)

**12** END SEARCH button (p. 32)

**13** DIGITAL EFFECT button (p. 53)

**14** VOLUME buttons (p. 33)

**15** TITLE button (p. 90)

**16** MEMORY INDEX button (p. 140)

**17** MEMORY DELETE button (p. 148)

**18** MEMORY +/- buttons (p. 130, 138)

**19** DISPLAY button (p. 34)

**20** MENU button (p. 98)

**11** Кнопка **MEMORY PLAY** (стр. 130)

**12** Кнопка **END SEARCH** (стр. 32)

**13** Кнопка **DIGITAL EFFECT** (стр. 53)

**14** Кнопки **VOLUME** (стр. 33)

**15** Кнопка **TITLE** (стр. 90)

**16** Кнопка **MEMORY INDEX** (стр. 140)

**17** Кнопка **MEMORY DELETE** (стр. 148)

**18** Кнопки **MEMORY +/-** (стр. 130, 138)

**19** Кнопка **DISPLAY** (стр. 34)

**20** Кнопка **MENU** (стр. 98)

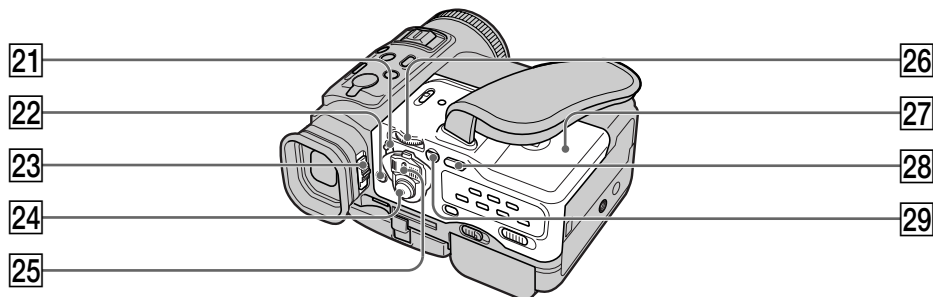

- 21 LOCK switch (p. 21)
- 22  (self-timer) button (p. 31, 43, 128)
- 23 Viewfinder lens adjustment lever (p. 24)
- 24 START/STOP button (p. 20)
- 25 POWER switch (p. 20)
- 26 SEL/PUSH EXEC dial (p. 98)
- 27 Cassette lid (p. 19)
- 28 BACK LIGHT button (p. 28)
- 29 EXPOSURE button (p. 58)

- 21 Переключатель **LOCK** (стр. 21)
- 22 Кнопка  (Таймер самозапуска) (стр. 31, 43, 128)
- 23 Рычажок регулировки объектива видеискателя (стр. 24)
- 24 Кнопка **START/STOP** (стр. 20)
- 25 Переключатель **POWER** (стр. 20)
- 26 Диск **SEL/PUSH EXEC** (стр. 98)
- 27 Крышка кассетного отсека (стр. 19)
- 28 Кнопка **BACK LIGHT** (стр. 28)
- 29 Кнопка **EXPOSURE** (стр. 58)

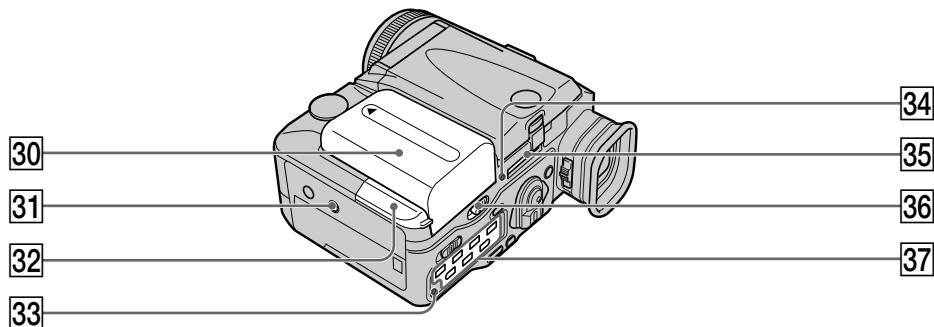

**30** Battery pack/Battery terminal cover (p. 14)

**31** Tripod receptacle  
Make sure that the length of the tripod screw is less than 6.5 mm (9/32 inch). Otherwise, you cannot attach the tripod securely and the screw may damage your camcorder.

**32** DC IN jack cover (p. 15)

**33** CHARGE lamp (p. 15)

**34** Access lamp (p. 118)

**35** "Memory Stick" slot (p. 118)

**36** BATT (battery) RELEASE lever (p. 14)

**37** Video control buttons (p. 33, 36, 75)

- STOP (stop)
- ◀◀ REW (rewind)
- ▶▶ PLAY (playback)
- ▶▶▶ FF (fast-forward)
- || PAUSE (pause)
- REC (recording)

The control buttons light up when you set the POWER switch to VTR.

**30** Батарейный блок/крышка батарейного отсека (стр. 14)

**31** Гнездо для штатива  
Убедитесь, что длина винта штатива меньше 6,5 мм. В противном случае, будет невозможно надежно прикрепить штатив, и винт может повредить видеокамеру.

**32** Крышка гнезда DC IN (стр. 15)

**33** Лампочка CHARGE (стр. 15)

**34** Лампочка Access (стр. 118)

**35** Разъем "Memory Stick" (стр. 118)

**36** Рычажок BATT RELEASE (стр. 14)

**37** Кнопки управления видеозображением (стр. 33, 36, 75)

- STOP (стоп)
- ◀◀ REW (перемотка назад)
- ▶▶ PLAY (воспроизведение)
- ▶▶▶ FF (ускоренная перемотка вперед)
- || PAUSE (пауза)
- REC (запись)

Кнопки управления подсвечиваются при установке переключателя POWER в положение VTR.

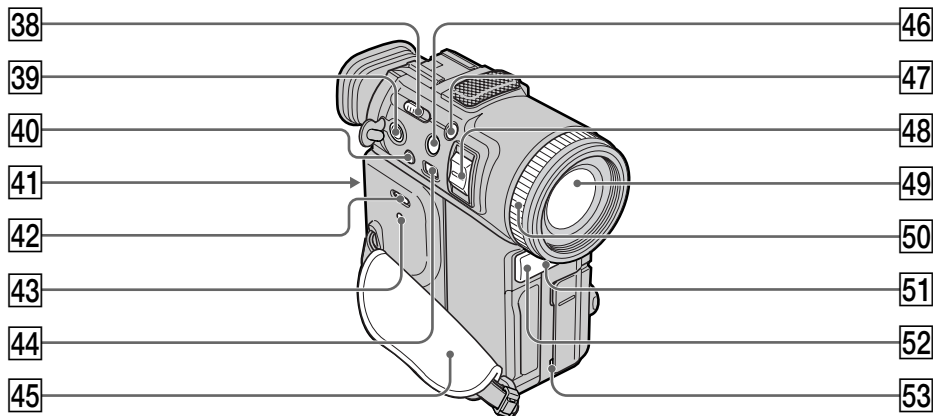

- 38 NIGHTSHOT switch (p. 29)
- 39 MIC jack (PLUG IN POWER) (p. 84)  
Connect an external microphone (not supplied). This jack also accepts a "plug-in-power" microphone.
- 40 LASER LINK button (p. 39)
- 41 Cassette compartment (p. 19)
- 42 START/STOP MODE switch (p. 26)
- 43 RESET button (p. 162)
- 44 FOCUS button (p. 59)
- 45 Grip strap
- 46 PHOTO button (p. 41, 124)
- 47 +SLOW SHTR button (p. 29)
- 48 Power zoom lever (p. 25)
- 49 Lens
- 50 Focus ring (p. 25)
- 51 Infrared rays emitter (p. 29, 39)
- 52 Remote sensor
- 53 Camera recording lamp (p. 20)

- 38 Переключатель NIGHTSHOT (стр. 29)
- 39 Гнездо MIC (PLUG IN POWER) (стр. 84)  
Для подсоединения внешнего микрофона (не входит в комплект). В это гнездо также можно подключить микрофон "с выключателем питания".
- 40 Кнопка LASER LINK (стр. 39)
- 41 Отсек для кассеты (стр. 19)
- 42 Переключатель START/STOP MODE (стр. 26)
- 43 Кнопка RESET (стр. 171)
- 44 Кнопка FOCUS (стр. 59)
- 45 Ремень для захвата
- 46 Кнопка PHOTO (стр. 41, 124)
- 47 Кнопка +SLOW SHTR (стр. 29)
- 48 Рычажок приводного вариобъектива (стр. 25)
- 49 Объектив
- 50 Кольцо фокусировки (стр. 59)
- 51 Излучатель инфракрасных лучей (стр. 29, 39)
- 52 Датчик дистанционного управления
- 53 Лампа записи видеокамеры (стр. 20)

## Identifying the parts and controls

Note on the Carl Zeiss lens  
Your camcorder is equipped with a Carl Zeiss lens which can reproduce a fine image.

The lens for your camcorder was developed jointly by Carl Zeiss, in Germany, and Sony Corporation. It adopts the MTF\* measurement system for video camera and offers a quality as the Carl Zeiss lens.

\* MTF is an abbreviation of Modulation Transfer Function/Factor.

The value number indicates the amount of light of a subject penetrating into the lens.

### What is LASER LINK?

The LASER LINK system sends and receives pictures and sound between video equipment having the  mark by using infrared rays.

## Обозначение деталей и органов управления

### Объектив Carl Zeiss

Ваша видеокамера оснащена объективом Carl Zeiss, который позволяет получать высококачественное изображение. Объектив для видеокамеры был разработан совместно компанией Carl Zeiss, Германия и корпорацией Sony. Он основан на системе измерения MTF\* для видеокамеры и обеспечивает качество, присущее объективам Carl Zeiss.

\* MTF является сокращением от Modulation Transfer Function/Factor (функция/коэффициент передачи модуляции).

Численная величина указывает количество света от объекта, попадающего в объектив.

### Что такое LASER LINK?

Система LASER LINK посылает и принимает сигналы изображения и звука между видеоаппаратурой, имеющей знак , с помощью инфракрасных лучей.

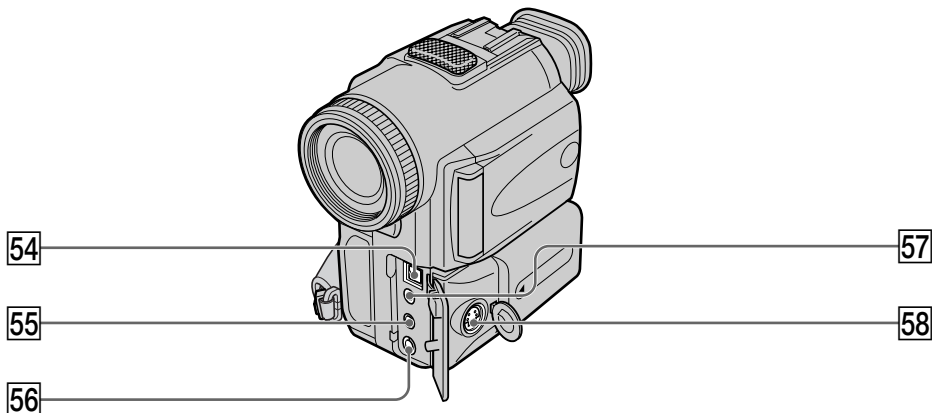

**54**  DV IN/OUT jack (p. 72, 79, 135)  
This "i.LINK" mark is a trademark of Sony Corporation and indicates that this product is in agreement with IEEE 1394-1995 specifications and their revisions.

The  DV IN/OUT jack is i.LINK compatible.

**55**  (headphone) jack

**56** AUDIO/VIDEO jack  
(p. 38, 44, 70, 77, 85, 134)

**57** LANC jack

**58** S VIDEO jack (p. 38, 44, 71, 78)

Fastening the grip strap

**54**  Гнездо DV IN/OUT (стр. 72, 79, 135)  
Знак "i.LINK" является торговой маркой корпорации Sony и указывает на то, что данное изделие соответствует техническим условиям IEEE 1394-1995 и их дополнениям.

Гнездо  DV IN/OUT совместимо с каналом передачи сигналов i.LINK.

**55** Гнездо  (головные телефоны)

**56** Гнездо AUDIO/VIDEO  
(стр. 38, 44, 70, 77, 85, 134)

**57** Гнездо дистанционного управления LANC

**58** Гнездо S VIDEO (стр. 38, 44, 71, 78)

Прикрепление ремня для захвата

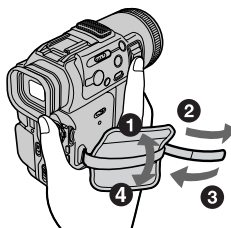

Fasten the grip strap firmly.

Плотно пристегните ремень для захвата видеосъемки.

## Identifying the parts and controls

### Remote Commander

The buttons that have the same name on the Remote Commander as on your camcorder function identically to the buttons on your camcorder.

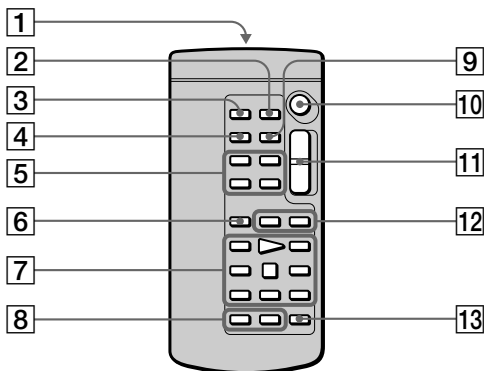

- 1 Transmitter  
Point toward the remote sensor to control your camcorder after turning on your camcorder.
- 2 ZERO SET MEMORY button (p. 63)
- 3 PHOTO button (p. 41, 124)
- 4 DISPLAY button (p. 34)
- 5 Memory control buttons (p. 130, 138)
- 6 SEARCH MODE button (p. 64, 65, 67)
- 7 Video control buttons (p. 36)
- 8 REC button (p. 77)/MARK button (p. 74)
- 9 DATA CODE button (p. 35)
- 10 START/STOP button (p. 20)
- 11 Power zoom button (p. 25)
- 12 ◀▶/▶▶ buttons (p. 64, 65, 67)
- 13 AUDIO DUB button (p. 86)

## Обозначение деталей и органов управления

### Пульт дистанционного управления

Кнопки на пульте дистанционного управления, имеющие те же названия, что и кнопки на видеокамере, работают аналогичным образом.

- 1 **Передатчик**  
Направьте пульт на датчик для управления видеокамерой после ее включения.
- 2 **Кнопка ZERO SET MEMORY** (стр. 63)
- 3 **Кнопка PHOTO** (стр. 41, 124)
- 4 **Кнопка DISPLAY** (стр. 34)
- 5 **Кнопки управления памятью** (стр. 130, 138)
- 6 **Кнопка SEARCH MODE** (стр. 64, 65, 67)
- 7 **Кнопки управления видеоизображением** (стр. 36)
- 8 **Кнопка REC** (стр. 77)/**кнопка MARK** (стр. 74)
- 9 **Кнопка DATA CODE** (стр. 35)
- 10 **Кнопка START/STOP** (стр. 20)
- 11 **Кнопка приводного вариообъектива** (стр. 25)
- 12 **Кнопки ◀▶/▶▶** (стр. 64, 65, 67)
- 13 **Кнопка AUDIO DUB** (стр. 86)

## Identifying the parts and controls

---

To prepare the Remote Commander Insert two R6 (Size AA) batteries by matching the + and - polarities on the batteries to the + - marks inside the battery compartment.

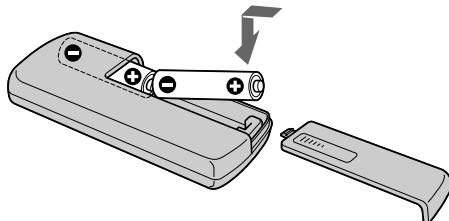

---

### Notes on the Remote Commander

- Point the remote sensor away from strong light sources such as direct sunlight or overhead lighting. Otherwise, the Remote Commander may not function properly.
- Your camcorder works in the commander mode VTR 2. Commander modes 1, 2 and 3 are used to distinguish your camcorder from other Sony VCRs to avoid remote control misoperation. If you use another Sony VCR in the commander mode VTR 2, we recommend changing the commander mode or covering the sensor of the VCR with black paper.

## Обозначение деталей и органов управления

---

### Для подготовки пульта дистанционного управления

Вставьте две батарейки R6 (размера AA), соблюдая полярность + и - со знаками + - внутри отсека для батареек.

---

### Пульт дистанционного управления

- При наведении держите датчик дистанционного управления подальше от сильных источников света таких, как направленные солнечные лучи и внутренне освещение. В противном случае, пульт дистанционного управления может работать неправильно.
- Данная видеокамера работает в режиме пульта дистанционного управления VTR 2. Режимы пульта дистанционного управления 1, 2 и 3 используются для отличия данной видеокамеры от других видеомагнитофонов фирмы Sony во избежание неправильной работы пульта дистанционного управления. Если Вы используете другой видеомагнитофон Sony, работающий в режиме дистанционного управления VTR 2, рекомендуется изменить режим пульта дистанционного управления или закрыть датчик дистанционного управления на видеомагнитофоне черной бумагой.



Operation indicators

Рабочие индикаторы

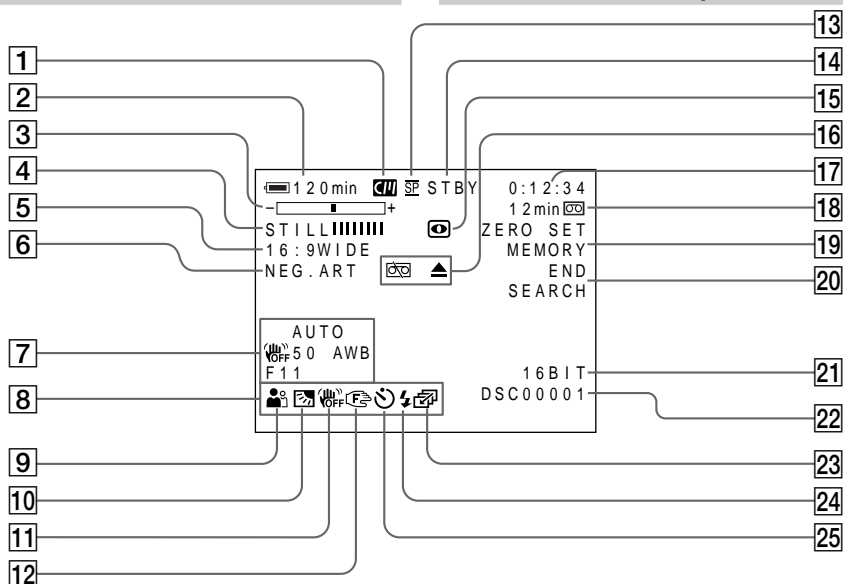

- 1 Cassette memory indicator (p. 154)
- 2 Remaining battery time indicator (p. 27)
- 3 Zoom indicator (p. 25)/Exposure indicator (p. 58)/Data file name indicator (p. 115)
- 4 Digital effect indicator (p. 52)/FADER indicator (p. 48)/MEMORY MIX indicator (p. 129)
- 5 16:9WIDE indicator (p. 47)
- 6 Picture effect indicator (p. 50)
- 7 Data code indicator (p. 35)
- 8 LCD bright indicator (p. 23)/Volume indicator (p. 33)
- 9 PROGRAM AE indicator (p. 55)
- 10 Backlight indicator (p. 28)
- 11 SteadyShot OFF indicator (p. 99)
- 12 Manual focus/Infinity indicator (p. 59)
- 13 Recording mode indicator (p. 103)
- 14 Standby/Recording indicator (p. 20)/Video control mode indicator (p. 36)/Image size indicator (p. 121)/Image quality mode indicator (p. 119)

- 1 Индикатор кассетной памяти (стр. 154)
- 2 Индикатор оставшегося времени работы батареи (стр. 27)
- 3 Индикатор вариообъектива (стр. 25)/Индикатор экспозиции (стр. 58)/Индикатор имени файла данных (стр. 115)
- 4 Индикатор цифрового эффекта (стр. 52)/индикатор FADER (стр. 48)/Индикатор MEMORY MIX (стр. 129)
- 5 Индикатор режима 16:9WIDE (стр. 47)
- 6 Индикатор эффекта изображения (стр. 50)
- 7 Индикатор кода данных (стр. 35)
- 8 Индикатор яркости ЖКД (стр. 23)/индикатор громкости (стр. 33)
- 9 Индикатор PROGRAM AE (стр. 55)
- 10 Индикатор задней подсветки (стр. 28)
- 11 Индикатор SteadyShot OFF (стр. 106)
- 12 Индикатор ручной фокусировки/бесконечности (стр. 59)
- 13 Индикатор режима записи (стр. 110)
- 14 Индикатор ожидания/записи (стр. 20)/Индикатор режима видеоконтроля (стр. 36)/Индикатор размера изображения (стр. 121)/Индикатор режима качества изображения (стр. 119)

## Identifying the parts and controls

---

- 15 NIGHTSHOT indicator (p. 29)
- 16 Warning indicators (p. 164)
- 17 Tape counter indicator (p. 63)/5SEC mode indicator (p. 26)/Time code indicator (p. 27)/Self-diagnosis indicator (p. 163)/Photo mode indicator (p. 41)/Image number indicator (p. 139)
- 18 Remaining tape indicator (p. 27)/Memory playback indicator (p. 139)
- 19 ZERO SET MEMORY indicator (p. 63)
- 20 END SEARCH indicator (p. 32)
- 21 Audio mode indicator (p. 103)
- 22 Data file name indicator  
This indicator appears when the MEMORY MIX functions work.
- 23 Continuous mode indicator (p. 127)
- 24 Video flash ready indicator  
This indicator appears when you use the video flash light (not supplied).
- 25 Self-timer indicator (p. 31)

## Обозначение деталей и органов управления

---

- 15 Индикатор NIGHTSHOT (стр. 29)
- 16 Предупреждающие индикаторы (стр. 173)
- 17 Индикатор счетчика ленты (стр. 63)/ Индикатор режима 5SEC (стр. 26)/ Индикатор кода времени (стр. 27)/ Индикатор самодиагностики (стр. 172)/Индикатор фоторежима (стр. 41)/Индикатор номера изображения (стр. 139)
- 18 Индикатор оставшейся ленты (стр. 27)/Индикатор воспроизведения из памяти (стр. 139)
- 19 Индикатор ZERO SET MEMORY (стр. 63)
- 20 Индикатор END SEARCH (стр. 32)
- 21 Индикатор аудиорежима (стр. 110)
- 22 Индикатор имени файла данных  
Этот индикатор появляется, когда работает функция MEMORY MIX.
- 23 Индикатор непрерывного режима (стр. 127)
- 24 Индикатор готовности видеовспышки  
Этот индикатор появляется, когда используется видеовспышка (не входит в комплект).
- 25 Индикатор таймера самозапуска (стр. 31)

# Quick Function Guide

---

## Functions to adjust exposure (in the recording mode)

- In a dark place NIGHTSHOT (p. 29)
- In insufficient light Low lux mode (p. 55)
- In dark environments such as sunset, fireworks, or general night views Sunset & moon mode (p. 55)
- Shooting backlit subjects BACK LIGHT (p. 28)
- In spotlight, such as at the theatre or a formal event Spotlight mode (p. 55)
- In strong light or reflected light, such as at a beach in midsummer or on a ski slope Beach & ski mode (p. 55)

## Functions to give images more impact (in the recording mode)

- Smooth transition between scenes FADER (p. 48)
- Taking a still picture PHOTO (p. 41, 124)
- Digital processing of images PICTURE EFFECT (p. 50)/  
DIGITAL EFFECT (p. 52)
- Creating a soft background for subjects Soft portrait mode (p. 55)
- Superimposing a title TITLE (p. 89)

## Functions to give a natural appearance to your recordings (in the recording mode)

- Preventing deterioration of picture quality in digital zoom D ZOOM [MENU] (p. 98)
- Focusing manually Manual focus (p. 59)
- Shooting distant subjects Landscape mode (p. 55)
- Recording fast-moving subjects Sports lesson mode (p. 55)

## Functions to be used in editing (in the recording mode)

- Watching the picture on a wide-screen TV Wide mode (p. 47)
- Viewing images using a personal computer "Memory Stick" (p. 115)

## Functions to be used after recording (in the playback mode)

- Digital processing of recorded images PICTURE EFFECT (p. 61)/  
DIGITAL EFFECT (p. 62)
- Displaying the date/time or various settings when you recorded Data code (p. 35)
- Quickly locating a desired scene Zero set memory (p. 63)
- Searching for scenes having a title Title search (p. 64)
- Searching for scenes recorded in the photo mode Photo search (p. 67)
- Scanning scenes recorded in the photo mode Photo scan (p. 69)
- Playing back monaural sound or sub sound HiFi SOUND [MENU] (p. 98)
- Playing back the picture on a TV without connecting cord LASER LINK (p. 39)

# Руководство по быстрым функциям

## Функции для регулировки экспозиции (в режиме записи)

- В темном месте NIGHTSHOT (стр. 29)
- При недостаточном освещении Режим низкой освещенности (стр. 55)
- В сумерках, например, во время захода солнца, фейерверков или для общих ночных видов Режим захода солнца и луны (стр. 55)
- Съемка объектов с задней подсветкой BACK LIGHT (стр. 28)
- При прожекторном освещении, например, в театре или на официальной церемонии Режим прожекторного освещения (стр. 55)
- В местах с ярким освещением или отраженным светом, например, на пляже в разгар лета или на снежном склоне Пляжный и лыжный режим (стр. 55)

## Функции для придания эффектов изображениям (в режиме записи)

- Плавный переход между эпизодами FADER (стр. 48)
- Съемка неподвижного изображения PHOTO (стр. 41, 124)
- Цифровая обработка изображений PICTURE EFFECT (стр. 50)/ DIGITAL EFFECT (стр. 52)
- Создание мягкого фона для объектов Мягкий портретный режим (стр. 55)
- Наложение титра TITLE (стр. 89)

## Функции для придания записям естественного вида (в режиме записи)

- Предотвращение ухудшения качества изображения при цифровой трансфокации D ZOOM [MENU] (стр. 98)
- Фокусировка вручную Режим ручной фокусировки (стр. 59)
- Съемка удаленных объектов Ландшафтный режим (стр. 55)
- Запись быстро движущихся объектов Режим спортивных состязаний (стр. 55)

## Функции для использования при монтаже (в режиме записи)

- Просмотр изображения на широкоэкранном телевизоре Широкоэкранный режим (стр. 47)
- Просмотр изображений с помощью персонального компьютера "Memory Stick" (стр. 115)

## Функции для использования после записи (в режиме воспроизведения)

- Цифровая обработка записанных изображений PICTURE EFFECT (стр. 61)/ DIGITAL EFFECT (стр. 62)
- Отображение во время записи даты, времени или различных установок Код данных (стр. 35)
- Быстрое отыскание нужных эпизодов Функция памяти нулевой отметки (стр. 63)
- Поиск эпизодов с титром Поиск титра (стр. 64)
- Поиск эпизодов, записанных в фоторежиме Фотопоиск (стр. 67)
- Сканирование эпизодов, записанных в фоторежиме Фотосканирование (стр. 69)
- Воспроизведение монофонического или вспомогательного звука HiFi SOUND [MENU] (стр. 98)
- Воспроизведение изображения на телевизоре без подсоединения шнура LASER LINK (стр. 39)

A, B

AC power adaptor ..... 15  
 Adjusting viewfinder ..... 24  
 ANTI GROUND SHOOTING ..... 26  
 Audio dubbing ..... 84  
 AUDIO MIX ..... 100  
 Audio mode ..... 103  
 AUTO SHTR ..... 99  
 A/V connecting cable ..... 38, 70, 77  
 BACK LIGHT ..... 28  
 Battery pack ..... 14  
 Beep ..... 104

C, D

Camera chromakey ..... 129  
 Carl Zeiss lens ..... 189  
 Cassette memory ..... 10, 154  
 Charging battery ..... 15  
 Charging vanadium-lithium battery ..... 177  
 Clock set ..... 113  
 Connection (dubbing a tape) ..... 70  
 (viewing on TV) ..... 38  
 Continuous ..... 125  
 Data code ..... 34  
 Date search ..... 65  
 DEMO ..... 104  
 DIGITAL EFFECT ..... 52  
 DISPLAY ..... 34  
 Dual sound track tape ..... 155  
 Dubbing a tape ..... 70  
 DV connecting cable ..... 72

E

END SEARCH ..... 32, 37  
 Exposure ..... 58  
 External microphone (not supplied) ..... 188

F, G, H

Fade in/out ..... 48  
 FADER ..... 48  
 FLASH MOTION ..... 52  
 FOCUS ..... 59  
 Format ..... 102  
 Full charge ..... 15  
 Grip strap ..... 188  
 Headphone jack ..... 190  
 Heads ..... 177  
 HiFi SOUND ..... 100

I, J, K, L

i.LINK ..... 190  
 Image protection ..... 146  
 Image quality mode ..... 119  
 Image size ..... 121  
 INDEX (Multiple) display ... 140  
 "InfoLITHIUM" battery ..... 15  
 Infrared rays emitter ..... 39  
 JPEG ..... 115  
 Labelling a cassette ..... 96  
 LANC ..... 190  
 LASER LINK ..... 39  
 LCD screen ..... 22  
 LUMINANCEKEY ..... 52

M, N

Main sound ..... 100  
 Manual focus ..... 60  
 Memory chromakey ..... 129  
 Memory luminancekey ..... 129  
 Memory mix ..... 129  
 Memory photo recording .... 124  
 "Memory Stick" ..... 115  
 Menu settings ..... 98  
 Mirror mode ..... 22  
 Moisture condensation ..... 176  
 MONOTONE ..... 48  
 NIGHTSHOT ..... 29  
 NightShot +Slow shutter ..... 29  
 Normal charge ..... 15

O, P, Q

OLD MOVIE ..... 52  
 Operation indicators ..... 193  
 OVERLAP ..... 48  
 PAL system ..... 175  
 Photo recording on tapes ..... 41  
 Photo scan ..... 69  
 Photo search ..... 67  
 PICTURE EFFECT ..... 50  
 Picture search ..... 36  
 Playback pause ..... 36  
 +SLOW SHTR ..... 29  
 Power sources (battery pack) ..... 14  
 (car battery) ..... 18  
 (mains) ..... 18  
 Power zoom ..... 25  
 Print mark ..... 152  
 PROGRAM AE ..... 55

R

Recording time ..... 16  
 Remaining battery time indicator ..... 27  
 Remaining tape indicator ..... 27  
 Remote commander ..... 191  
 Remote control jack (LANC) ..... 190  
 Remote sensor ..... 188  
 RESET ..... 162

S

S video jack ..... 38, 71, 78  
 SEL/PUSH EXEC dial ..... 98  
 Self-diagnosis display ..... 163  
 Self-timer ..... 31, 43, 128  
 Serial port adaptor ..... 141  
 Skip scan ..... 36  
 Slide show ..... 144  
 Slow playback ..... 36  
 SLOW SHUTTER ..... 52  
 START/STOP MODE ..... 26  
 STEADYSHOT ..... 99  
 Stereo tape ..... 155  
 STILL ..... 52  
 Sub sound ..... 100

T, U, V

Tape counter ..... 63  
 Telephoto ..... 25  
 Time code ..... 27  
 Title ..... 89  
 Title search ..... 64  
 TRAIL ..... 52  
 Transition ..... 21  
 TV colour systems ..... 175

W, X, Y, Z

Warning indicators ..... 164  
 White balance ..... 45  
 Wide mode ..... 47  
 Wide-angle ..... 25  
 WORLD TIME ..... 104  
 Write-protect tab ..... 19  
 Zero set memory ..... 63  
 Zoom ..... 25

# Алфавитный указатель

## **А, Б, В, Г**

Адаптер последовательного порта .....	141
Аудиоперезапись .....	84
Аудиорежим .....	109
Баланс белого .....	45
Батарейный блок "InfoLITHIUM" .....	15
Батарейный блок .....	14
Вариообъектив .....	25
Видеогнездо S .....	38, 71, 78
Внешний микрофон (не входит в комплект) .....	188
Время записи .....	16
Вспомогательный звук .....	107
Гнездо головных телефонов .....	190
Гнездо дистанционного управления (LANC) .....	190
Головки .....	177

## **Д, Е, Ж, З**

Датчик дистанционного управления .....	188
Демонстрация слайдов .....	144
Диск SEL/PUSH EXEC .....	98
Замедленное воспроизведение .....	36
Зарядка батареи .....	15
Зарядка ванадиево-литиевой батареи .....	177
Защита изображения .....	146
Звуковой сигнал .....	111
Зеркальный режим .....	22

## **И, К, Л, М**

Излучатель инфракрасных лучей .....	39
Индексация (многокадровая) .....	140
Индикатор оставшегося времени работы батареи ..	27
Индикатор оставшейся ленты .....	27
Индикация самодиагностики .....	172
Источники питания (батарейный блок) .....	14
(автомобильный аккумулятор) .....	18
(электрическая сеть) .....	18
Кассетная память .....	10, 154
Кнопка цветности видеокамеры .....	129
Кнопка цветности памяти ..	129
Кнопка яркости памяти ..	129
Код времени .....	27
Код данных .....	34
Конденсация влаги .....	176

Лента с двойной звуковой дорожкой .....	155
Лепесток защиты записи ..	19
Маркировка кассеты .....	96

## **Н, О**

Наложение изображения ..	48
Непрерывный режим .....	125
Нормальная зарядка .....	15
Ночная съемка +медленный затвор .....	29
Объектив Carl Zeiss .....	189
Операции появления/исчезновения .....	48
Основной звук .....	107

## **П, Р**

Память нулевой отметки ..	63
Пауза воспроизведения ..	36
Перезапись ленты .....	70
Переход .....	21
Печатный знак .....	152
Подсоединение (перезапись ленты) .....	70
(просмотр на экране телевизора) .....	38
Поиск даты .....	65
Поиск изображения .....	36
Поиск методом прогона ..	36
Поиск титра .....	64
Полная зарядка .....	15
Предупреждающие индикаторы .....	173
Приводной вариообъектив ..	25
Пульт дистанционного управления .....	191
Рабочие индикаторы .....	193
Размер изображения .....	121
Регулировка видеоскателя ..	24
РЕЖИМ START/STOP .....	26
Режим качества изображения .....	119
Ремень для захвата .....	188
Ручная фокусировка .....	60

## **С, Т**

Сетевой адаптер переменного тока .....	15
Система PAL .....	175
Системы цветного телевидения .....	175
Соединительный кабель DV ..	72
Соединительный кабель аудио/видео .....	38, 70, 77
Старинное кино .....	52
Стерефоническая лента ..	155
Счетчик ленты .....	63
Таймер самозапуска .....	31, 43, 128
Телефото .....	25

Титр .....	89
------------	----

## **У, Ф, Ц, Ш, Э**

Установка часов (CLOCK SET) .....	113
Установки меню .....	98
Фейдер .....	48
Формат .....	108
Фотозапись с сохранением в памяти .....	124
Фотопоиск .....	67
Фотосканирование .....	69
Фотосъемка на ленту .....	41
Функция END SEARCH .....	32, 37
Функция Memory mix .....	129
Цифровой эффект .....	53
Широкоугольная съемка ..	25
Широкоэкранный режим .....	47
Экран ЖКД .....	22
Экспозиция .....	58
Эффект изображения .....	50

## **А, В, С, D, E**

ANTI GROUND SHOOTING ..	26
AUDIO MIX .....	107
AUTO SHTR .....	106
BACK LIGHT .....	28
DEMO .....	110
DISPLAY .....	34

## **F, G, H**

FLASH MOTION .....	52
FOCUS .....	59
HiFi SOUND .....	107

## **I, J, K, L**

i.LINK .....	190
JPEG .....	115
LANC .....	190
LASER LINK .....	39
LUMINANCEKEY .....	52

## **M, N, O, P, Q**

"Memory Stick" .....	115
MONOTONE .....	48
NIGHTSHOT .....	29
PROGRAM AE .....	55

## **R, S, T, U, V, W, X, Y, Z**

RESET .....	171
SLOW SHUTTER .....	52
+SLOW SHTR .....	29
START/STOP MODE .....	26
STEADYSHOT .....	106
STILL .....	52
TRAIL .....	52
WORLD TIME .....	111



Изготовитель: Сони Корпорейшн  
Адрес: 6-7-35 Киташинагава,  
Шинагава-ку, Токио 141-0001, Япония  
Страна-производитель: Япония

Sony Corporation Printed in Japan

---

Sony  line <http://www.world.sony.com/>

---

Printed on recycled paper