

Video Camera Recorder **8**

Manual de instrucciones

Antes de utilizar la unidad, lea cuidadosamente este manual y consérvelo para futuras referencias.

Manual de instruções

Antes de utilizar o aparelho, leia atentamente este manual e guarde-o para futuras consultas.

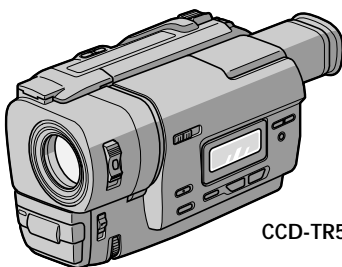

CCD-TR517

Handycam



Video **8 XR**

CCD-TR317/TR517

Español

¡Bienvenido!

Gracias por su compra de esta videocámara Sony Handycam®. Con su Handycam, podrá capturar esos preciosos momentos de la vida con una calidad de imagen y sonido superior.

Su Handycam está repleta de características avanzadas, pero a la vez es de fácil manejo.

Pronto estará produciendo vídeo familiar que podrá disfrutar años y años.

AVISO

Para evitar incendios o el riesgo de electrocución, no exponga la unidad a la lluvia ni a la humedad.

Para evitar sacudidas eléctricas, no abra la caja. Para hacer reparaciones, acuda a personal cualificado solamente.

Português

Bem-vindo!

Congratulações pela aquisição desta videocâmara Sony Handycam®. Com a sua Handycam, estará bem equipado(a) para capturar os momentos preciosos da vida com qualidades de imagem e som superiores. A sua Handycam vem provida de características avançadas, mas é, ao mesmo tempo, de muito fácil manejo. Em pouco tempo, estará a produzir montagens personalizadas de vídeo doméstico para desfrutar pelos anos a frente.

ADVERTÊNCIA

Para evitar riscos de incêndio ou de choque eléctrico, não exponha o aparelho à chuva ou humidade.

Para evitar descargas eléctricas, não abra o aparelho. Solicite assistência somente a técnicos qualificados.

Índice

Comprobación de los accesorios suministrados	5
---	---

Guía de inicio rápido	6
------------------------------------	---

Preparativos

Utilización de este manual	10
Paso 1 Preparación de la fuente de alimentación	12
Instalación de la batería	12
Carga de la batería	13
Conexión a un tomacorriente de la red	18
Paso 2 Inserción de un videocasete	19

Videofilmación – Operaciones básicas

Videofilmación de imágenes	20
Videofilmación de motivos a contraluz (BACK LIGHT)	25
Videofilmación en la oscuridad (NightShot)	26
Superposición de la fecha y la hora en las imágenes	28
Comprobación de la grabación – Búsqueda para edición (EDTISEARCH)/Revisión de la grabación	29

Reproducción – Operaciones básicas

Conexiones para reproducción	30
Reproducción de una cinta	31

Operaciones de videofilmación avanzadas

Utilización del modo panorámico	33
Utilización de la función de aumento gradual y desvanecimiento	35
Utilización de efectos especiales – Efecto de imagen	38
Utilización de la función exposición automática programada (PROGRAM AE)	40
Ajuste manual de la exposición	43
Enfoque manual	44
Superposición de un título	46
Confección de sus propios títulos	48

Edición

Duplicación de una cinta	50
--------------------------------	----

Personalización de su videocámara

Cambio de los ajustes del menú	51
Reajuste de la fecha y la hora	58

Información adicional

Modos de reproducción	60
Cambio de la pila de litio de su videocámara	61
Solución de problemas	63
Visualización de autodiagnóstico	66
Indicadores y mensajes de advertencia	67
Utilización de su videocámara en el extranjero	73
Información sobre el mantenimiento y precauciones	74
Especificaciones	79

Referencia rápida

Identificación de partes y controles	81
Guía rápida de funciones	88
Índice alfabético	90

Índice

Verificação dos acessórios fornecidos	5
Guia de introdução rápida	8

Instruções preliminares

Utilização deste manual	10
Passo 1 Preparação da fonte de alimentação	12
Instalação da bateria recarregável ...	12
Carregamento da bateria	13
Ligação a uma tomada da rede CA	18
Passo 2 Inserção de cassetes	19

Registos – Básicos

Registo de cenas	20
Filmagens de motivos em contraluz (BACK LIGHT)	25
Filmagem no escuro (Filmagem nocturna)	26
Sobreposição de data e hora nas imagens	28
Verificação da cena registada – EDITSEARCH/Revisão de registo	29

Reproduções – Básicos

Ligações para reprodução	30
Reprodução de cassetes	31

Operações de registo avançadas

Utilização do modo panorâmico	33
Utilização da função de fusão	35
Utilização de efeitos especiais – Efeito de imagem	38
Utilização da função PROGRAM AE	40
Ajuste manual da exposição	43
Focagem manual	44
Sobreposição de títulos	46
Criação de títulos personalizados	48

Montagem

Duplicação de cassetes	50
------------------------------	----

Personalização da sua videocâmara

Alteração dos ajustes do menu	51
Reacerto da data e da hora	58

Informações adicionais

Modos de reprodução	60
Substituição da pilha de lítio desta videocâmara	61
Verificação de problemas	68
Indicação de auto-diagnóstico	71
Indicadores e mensagens de advertência	72
Utilização da videocâmara no exterior ..	73
Informações sobre manutenção e precauções	74
Especificações	80

Referência rápida

Identificação das partes e dos controlos	81
Guia rápido de funções	89
Índice remissivo	91

Comprobación de los accesorios suministrados

Compruebe si ha recibido los accesorios siguientes con su videocámara.

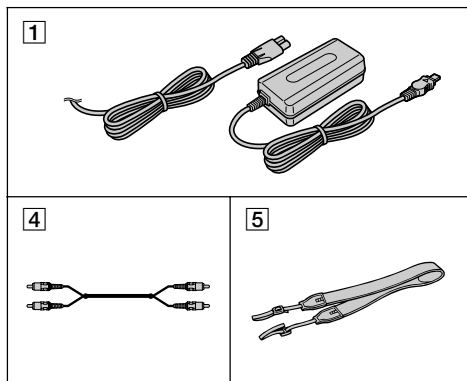

1 Adaptador de alimentación de CA AC-L10A/L10B/L10C (1), Cable de alimentación (1) (pág. 13)

2 Batería NP-F330 (1) (pág. 12, 13)

3 Pila de litio CR2025 (1) (pág. 61)
La pila de litio ya está instalada en su videocámara.

4 Cable conector de audio/vídeo (1) (pág. 30)

5 Bandolera (1) (pág. 83)

El contenido de la grabación no podrá remunerarse si la videofilmación o la reproducción no se ha realizado debido a un mal funcionamiento de la videocámara, el videocasete, etc.

Verificação dos acessórios fornecidos

Verifique se os acessórios a seguir foram fornecidos juntamente com a sua videocâmara.

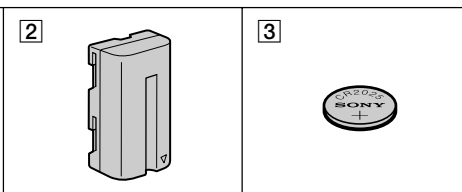

1 Adaptador CA AC-L10A/L10B/L10C (1), Cabo de alimentação (1) (pág. 13)

2 Bateria recarregável NP-F330 (1) (pág. 12, 13)

3 Pilha de lítio CR2025 (1) (pág. 61)
A pilha de lítio já vem instalada na sua videocâmara.

4 Cabo de ligação A/V (1) (pág. 30)

5 Alça tiracolo (1) (pág. 83)

O conteúdo da gravação não poderá ser compensado, caso a gravação ou a reprodução não seja realizada devido a um mau funcionamento da videocâmara, da cassette de vídeo, etc.

Guía de inicio rápido



En este capítulo se presentan las funciones básicas de su videocámara. Para más información, consulte las páginas entre paréntesis "()".

1 Conexión del cable de alimentación (pág. 18)

Cuando utilice su videocámara en exteriores, use la pila (pág. 12).

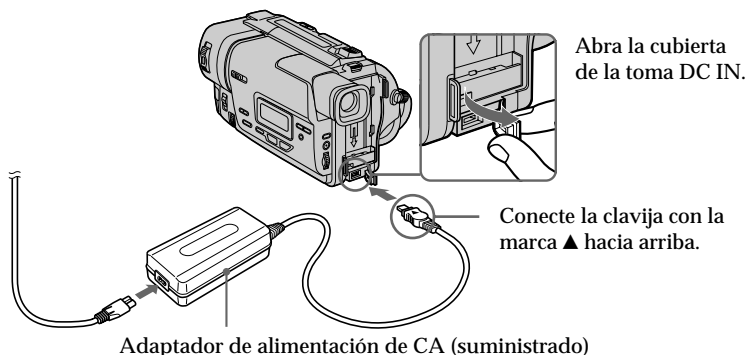

2 Inserción de un videocasete (pág. 19)

- 1 Deslice EJECT en el sentido de la flecha manteniendo presionado el pequeño botón azul.



- 2 Inserte el videocasete en el compartimiento para el mismo con su ventanilla hacia afuera.

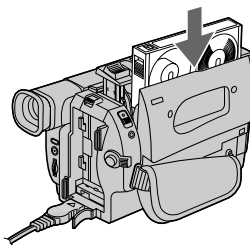

- 3 Cierre el compartimiento del videocasete presionando la marca **PUSH** del mismo. El compartimiento del videocasete descenderá automáticamente.

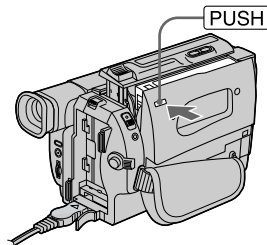

3

Videofilmación de imágenes (pág. 20)

- 1** Ponga el selector POWER en CAMERA manteniendo presionado el pequeño botón verde.

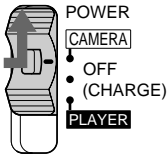

Utilice el visor manteniendo presionado el pequeño botón verde.

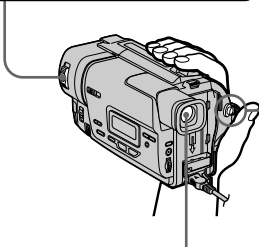

- 2** Gire STANDBY hasta STANDBY. En el visor aparecerán imágenes.



- 3** Presione el botón rojo. Su videocámara comenzará a grabar. Para parar la grabación vuelva a presionar el botón rojo.



Visor

Utilice el visor colocando su ojo contra el ocular. Las imágenes del visor serán en blanco y negro (CCD-TR317 solamente)

4

Contemplación de las imágenes de reproducción en el visor (pág. 31)

- 1** Ponga el selector POWER en PLAYER manteniendo presionado el pequeño botón verde.

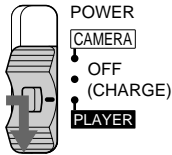

Utilice el visor manteniendo presionado el pequeño botón verde.

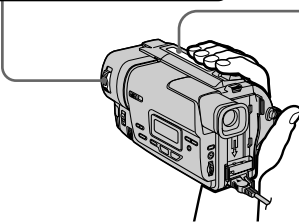

- 2** Para rebobinar la cinta, presione ◀◀.



- 3** Para iniciar la reproducción, presione ▶.



Nota

No tome su videocámara sujetándola por el visor ni por la batería.

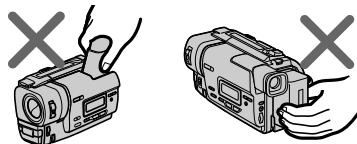

Guia de introdução rápida



Este capítulo introduzir-lhe-á as funções básicas da sua videocâmara. Consulte a página entre parênteses « () » quanto a maiores informações.

1

Ligação do cabo de alimentação (pág. 18)

Utilize a bateria recarregável quando estiver a utilizar a sua videocâmara em exteriores (pág. 12).

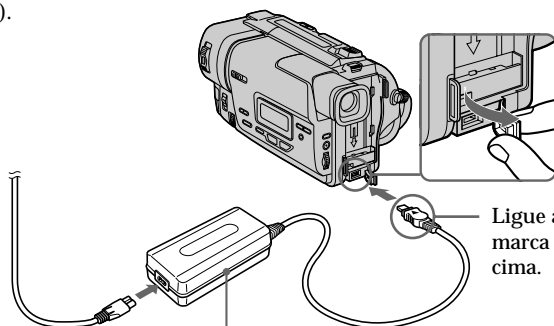

Abra a tampa da tomada DC IN.

Ligue a ficha com a marca ▲ voltada para cima.

Adaptador de alimentação CA (fornecido)

2

Inserção de cassetes (pág. 19)

1 Deslize EJECT no sentido indicado pela seta, enquanto carrega na pequena tecla azul.



2 Insira uma cassette no compartimento de cassetes com a sua janela voltada para fora.

3 Feche o compartimento de cassetes mediante o pressionamento da marca **PUSH** no compartimento. O compartimento de cassetes desce automaticamente.

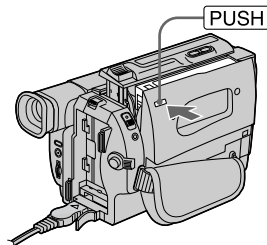
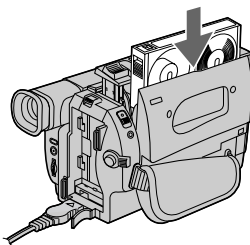
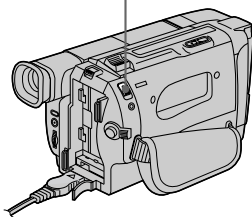

3

Registo de cenas (pág. 20)

- 1** Ajuste o interruptor POWER a CAMERA, enquanto pressiona a pequena tecla verde.

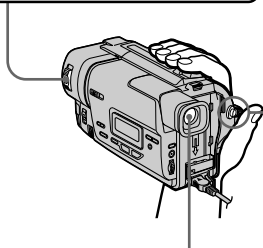
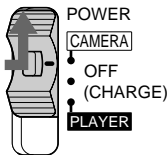

- 2** Gire STANDBY até STANDBY. A imagem aparece no ecrã do visor electrónico.

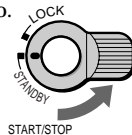

- 3** Pressione a tecla vermelha. A videocâmara inicia o registo de cenas. Para cessar o registo, pressione a tecla vermelha novamente.

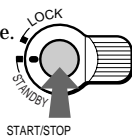

Visor electrónico

Utilize o visor electrónico, posicionando o seu olho contra o ocular. A imagem no ecrã do visor electrónico aparece em preto e branco (somente CCD-TR317).

4

Monitorização da imagem de reprodução no ecrã do visor electrónico (pág. 31)

- 1** Ajuste o interruptor POWER a PLAYER, enquanto pressiona a pequena tecla verde.

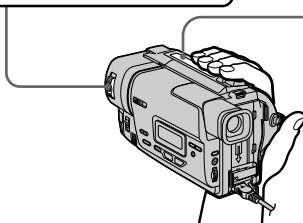
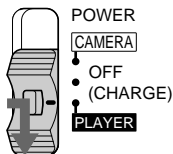

- 2** Carregue em ◀◀ para rebobinar a fita.



- 3** Carregue em ▶▶ para iniciar a reprodução.



NOTA

Não transporte a videocâmara segurando-a pelo visor electrónico ou pela bateria recarregável.

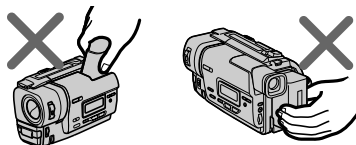

Utilización de este manual

Las instrucciones de este manual son para los dos modelos indicados en la tabla siguiente. Antes de iniciar la lectura de este manual y de utilizar su videocámara, compruebe el número de modelo observando la base de la videocámara. La CCD-TR517 es el modelo utilizado para fines de ilustración. En caso contrario, en las ilustraciones se indicará el nombre de modelo. Cualquier diferencia en la operación se indicará claramente en el texto, por ejemplo “CCD-TR517 solamente”. Cuando lea este manual, las teclas y ajustes de la videocámara se mostrarán en mayúsculas. p. ej. Ponga el selector POWER en CAMERA. Cuando realice una operación, oírá un pitido para notificarle que tal operación se ha realizado.

Tipos de diferencias

CCD-	TR317	TR517
Visor	Blanco y negro	Color

Utilização deste manual

As instruções neste manual destinam-se aos dois modelos listados na tabela abaixo. Antes de iniciar a leitura deste manual e a operação da sua videocâmara, verifique o número do seu modelo na base do aparelho. O CCD-TR517 é o modelo utilizado para propósitos de ilustração. Em casos diferentes, o nome do modelo estará indicado nas ilustrações. Quaisquer diferenças no funcionamento estão claramente citadas no texto, por exemplo com os dizeres «somente CCD-TR517».

Conforme realiza a leitura deste manual, as teclas e os ajustes da videocâmara aparecem indicadas em letras maiúsculas.

Por ex. : Ajuste o interruptor POWER a CAMERA.

Ao executar uma operação, poderá ouvir um sinal sonoro como indicação de que a operação está sendo executada.

Tipos de diferença

CCD-	TR317	TR517
Visor electrónico	Preto e branco	Colorido

Nota sobre los sistemas de televisión en color

Los sistemas de televisión en color difieren de acuerdo con los países. Si desea ver su grabación en un televisor, éste deberá estar basado en el sistema NTSC.

Precauciones sobre los derechos de autor

Los programas de televisión, películas, cintas y demás materiales pueden tener reservado el derecho de reproducción. La grabación no autorizada de tales materiales puede ir en contra de lo dispuesto por las leyes sobre los derechos de autor.

Precauciones sobre el cuidado de la videocámara

- El visor ha sido fabricado utilizando tecnología de gran precisión. Sin embargo, es posible que en el visor aparezcan continuamente algunos puntos diminutos negros y/o puntos brillantes (rojos, azules, o verdes). Estos puntos son normales en el proceso de fabricación y no afectarán de ninguna forma las imágenes grabadas. El número efectivo de píxeles es del 99,99% o más.
- No deje que la videocámara se moje. Proteja la videocámara de la lluvia o del agua de mar. Si dejase que su videocámara se humedeciese, podría funcionar mal. Este mal funcionamiento podría resultar irreparable [a].
- No deje la videocámara expuesta a temperaturas superiores a 60°C, como en un automóvil aparcado al sol o bajo la luz solar directa [b].
- No coloque su videocámara de forma que el visor quede apuntando hacia el sol. El interior del visor podría dañarse [c].

[a]

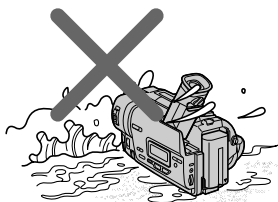

[b]

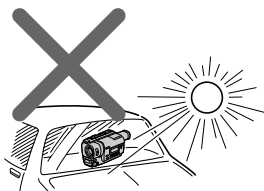

[c]

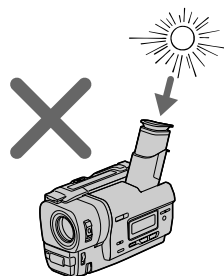

Nota acerca dos sistemas de cores de TV

Os sistemas de cores de TV diferem de acordo com o país. Para assistir às suas gravações num televisor, requer-se um televisor baseado no sistema NTSC.

Precações acerca da protecção contra cópias

Programas de televisão, filmes, cassetes de vídeo e outros materiais podem estar protegidos contra cópias. Gravações não autorizadas de tais materiais poderão ir contra as cláusulas das leis de direitos de autor.

Precações acerca dos cuidados com a videocâmara

- O visor electrónico é fabricado com tecnologia de alta precisão. Entretanto, pode haver alguns minúsculos pontos pretos e/ou pontos brilhantes (de cor vermelha, azul ou verde) que aparecem constantemente no écran do visor. Tais pontos ocorrem normalmente no processo de fabricação e não afectam a imagem gravada de nenhuma forma. A relação efectiva de pixels e/ou écran é de 99,99% ou mais.
- Não permita que a videocâmara se molhe. Mantenha-a fora do alcance da chuva e da água do mar, visto que estas podem causar algum mau funcionamento à videocâmara, às vezes impossível de ser reparado [a].
- Nunca deixe a videocâmara em locais sujeitos a temperaturas acima de 60°C, tais como no interior de um automóvel estacionado sob o sol ou em locais expostos à luz solar directa [b].
- Não posicione a videocâmara de modo a apontar o visor electrónico em direcção ao sol. O interior do visor electrónico poderá avariar-se [c].

Paso 1 Preparación de la fuente de alimentación

Instalación de la batería

Para utilizar la videocámara en exteriores, instálele la batería.

Deslice la batería hacia abajo hasta que casquee.

Passo 1 Preparação da fonte de alimentação

Instalação da bateria recarregável

Instale a bateria recarregável para utilizar a sua videocâmara em exteriores.

Deslize a bateria recarregável para baixo até se encaixar com um estalido.

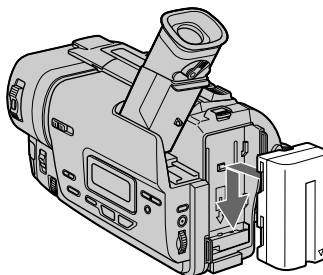

Para extraer la batería

Deslice la batería hacia fuera en el sentido de la flecha manteniendo presionado **↓ BATT RELEASE**.

Para remover a bateria recarregável

Enquanto pressiona para baixo **↓ BATT RELEASE**, deslize a bateria recarregável para fora, no sentido indicado pela seta.

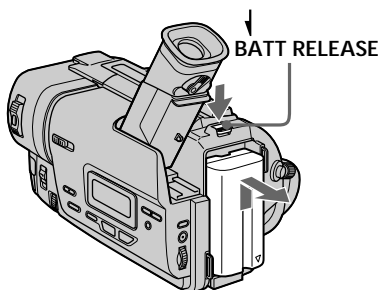

Después de haber instalado la batería

No transporte el videocámara sujetándola por la batería. Si lo hiciese, la batería podría desprenderse accidentalmente de su videocámara, y ésta se dañaría.

Após a instalação da bateria recarregável

Não transporte a videocâmara segurando a pela bateria recarregável. Do contrário, a bateria recarregável poderá descolar-se acidentalmente da videocâmara e avariá-la.

Paso 1 Preparación de la fuente de alimentación

Carga de la batería

Utilice la batería con su videocámara después de haberla cargado. Su videocámara solamente funcionará con baterías "InfoLITHIUM" (serie L).

- (1) Abra la cubierta de la toma DC IN y conéctele el adaptador de alimentación de CA suministrado con la marca ▲ de la clavija hacia arriba.
- (2) Conecte el cable de alimentación al adaptador de alimentación de CA.
- (3) Conecte el cable de alimentación en un tomacorriente de pared.
- (4) Ponga el selector POWER en OFF (CHARGE). Se iniciará la carga. En el visualizador se indicará el tiempo restante de la batería en minutos.

Cuando el indicador cambia , habrá finalizado la carga normal. Para cargar completamente la batería (carga completa), déjela instalada durante aproximadamente 1 hora después de la carga normal hasta que en el visualizador aparezca FULL. La carga completa de la batería le permitirá utilizar ésta durante más tiempo del normal.

Passo 1 Preparação da fonte de alimentação

Carregamento da bateria

Utilize a bateria recarregável para a sua videocâmara, após efetuar o carregamento. A sua videocâmara funciona somente com a bateria recarregável «InfoLITHIUM» (série L).

- (1) Abra a tampa da tomada DC IN e ligue o adaptador de alimentação CA fornecido junto com a videocâmara à tomada DC IN, com a marca ▲ da ficha voltada para cima.
- (2) Ligue o cabo de alimentação CA ao adaptador de alimentação CA.
- (3) Ligue o cabo de alimentação CA a uma tomada de rede CA.
- (4) Ajuste o interruptor POWER a OFF (CHARGE). Inicia-se o carregamento. O tempo restante de carga da bateria é indicado em minutos no mostrador.

Quando o indicador de carga restante da bateria alterar-se para , o carregamento normal estará concluído. Para carregar totalmente a bateria, (carregamento total), deixe a bateria recarregável acoplada por cerca de 1 hora, após o carregamento normal ter sido concluído, até que FULL apareça no mostrador. O carregamento total da bateria permitirá-lhe utilizar a bateria por mais tempo do que o usual.

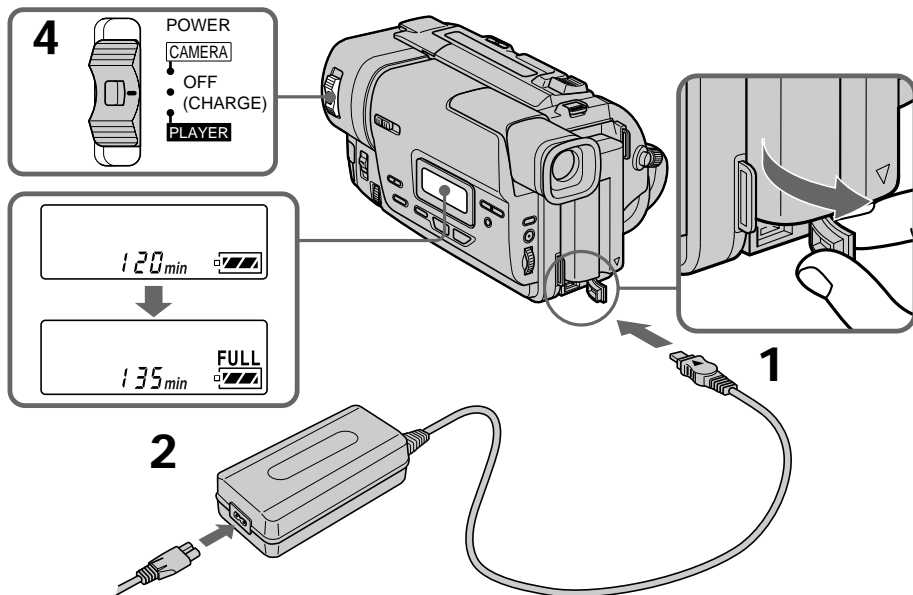

Paso 1 Preparación de la fuente de alimentación

Notas

- Evite que entre objetos metálicos en contacto con las partes metálicas de la clavija de CC del adaptador de alimentación de CA. Esto podría provocar un cortocircuito que dañaría su adaptador de alimentación de CA.
- Mantenga la batería seca.
- Cuando no vaya a utilizar la batería durante mucho tiempo, cárguela y después utilícela hasta que se descargue completamente. Mantenga la batería en un lugar fresco.

Indicador de tiempo restante de la batería

El indicador de tiempo restante de la batería del visualizador mostrará el tiempo aproximado de grabación con el visor.

Batería

La batería se ha cargado algo en la fábrica.

Mientras la videograbadora esté calculando el tiempo de batería restante real

En el visualizador se indicará “----min”.

Mientras esté cargando la batería, no aparecerá ningún indicador, o el indicador parpadeará en el visualizador en los casos siguientes

- Cuando la batería no esté correctamente instalada.
- Cuando el adaptador de alimentación de CA esté desconectado.
- Cuando la batería tenga algún problema

Passo 1 Preparação da fonte de alimentação

Notas

- Não permita que objetos metálicos entrem em contacto com as partes metálicas da ficha CC do adaptador CA. Do contrário, poderá provocar um curto-circuito, avariando o adaptador CA.
- Mantenha a bateria recarregável seca.
- Quando não for utilizar a bateria recarregável por um longo intervalo de tempo, recarregue-a uma vez completamente e então utilize-a até descarregar a completamente de novo. Guarde a bateria em um local fresco.

Indicador de tempo restante de carga na bateria

O indicador de tempo restante de carga da bateria no mostrador indica aproximadamente tempo de gravação como visor eletrônico.

Bateria recarregável

A bateria recarregável é carregada um pouco antes de sair da fábrica.

Até que a sua videocâmara calcule o tempo restante de carga real da bateria

«----min» aparece no mostrador.

Durante a recarga da bateria recarregável, nenhum indicador aparece ou o indicador pisca no mostrador nos casos a seguir

- A bateria recarregável não está correctamente instalada.
- O adaptador CA está desligado
- Algo está errado com a bateria recarregável

Paso 1 Preparación de la fuente de alimentación

Passo 1 Preparação da fonte de alimentação

Tiempo de carga/Tempo de carregamento

Batería/ Batería recarregável	Carga completa (Carga normal)/ Carregamento total (Carregamento normal)
NP-F330 (suministrada)/(fornecida)	150 (90)
NP-F530/F550	210 (150)
NP-F730/F750	300 (240)
NP-F930/F950	390 (330)
NP-F960	420 (360)

Número aproximado de minutos para cargar una batería vacía

Tempo aproximado em minutos para carregar umabateria com carga completamente exaurida

Tiempo de videofilmación/Tempo de gravação

CCD-TR317

Batería/ Batería recarregável	Continua* / Contínua*	Típica** / Típica**
NP-F330 (suministrada)/(fornecida)	140 (125)	75 (70)
NP-F530	245 (220)	135 (120)
NP-F550	280 (250)	155 (135)
NP-F730	500 (450)	275 (245)
NP-F750	580 (525)	320 (290)
NP-F930	780 (705)	430 (385)
NP-F950	900 (790)	495 (435)
NP-F960	1035 (930)	570 (510)

CCD-TR517

Batería/ Batería recarregável	Continua* / Contínua*	Típica** / Típica**
NP-F330 (suministrada)/(fornecida)	170 (160)	95 (90)
NP-F530	305 (275)	165 (150)
NP-F550	340 (305)	185 (165)
NP-F730	625 (560)	345 (310)
NP-F750	710 (640)	390 (350)
NP-F930	975 (875)	535 (480)
NP-F950	1080 (970)	595 (535)
NP-F960	1260 (1135)	695 (625)

Paso 1 Preparación de la fuente de alimentación

Número aproximado de minutos cuando utilice una batería completamente cargada

Los números entre paréntesis “()” indican el tiempo cuando utilice una batería normalmente cargada.

- * Tiempo aproximado de videofilmación continua a 25°C. La duración de la batería será más corta si utiliza su videocámara en un ambiente frío.
- ** Minutos aproximados cuando videofilme repitiendo las operaciones de inicio/parada o la utilización del zoom y la conexión/desconexión de la alimentación. La duración real de la batería puede ser más corta.

Passo 1 Preparação da fonte de alimentação

Tempo aproximado em minutos quando se utiliza uma bateria com carga total

Os números entre parênteses «()» indicam o tempo quando se utiliza uma bateria com carga normal.

- * Tempo de gravação contínua aproximada a 25°C. A duração da carga da bateria será menor, caso utilize a videocâmara em ambientes frios.
- ** Tempo aproximado em minutos durante registros com operações repetidas de início/paragem de registro, zoom e activação/desactivação da alimentação. A duração real da carga da bateria pode ser menor.

Tiempo de reproducción/Tempo de reprodução

CCD-TR317

Batería/

Bateria recarregável

NP-F330 (suministrada)/(fornecida)	145 (130)
NP-F530	260 (230)
NP-F550	295 (260)
NP-F730	525 (475)
NP-F750	610 (550)
NP-F930	825 (740)
NP-F950	930 (830)
NP-F960	1090 (980)

CCD-TR517

Batería/

Bateria recarregável

NP-F330 (suministrada)/(fornecida)	180 (160)
NP-F530	325 (295)
NP-F550	360 (325)
NP-F730	665 (600)
NP-F750	750 (680)
NP-F930	1035 (930)
NP-F950	1140 (1030)
NP-F960	1330 (1195)

Número aproximado de minutos cuando utilice una batería completamente cargada

Los números entre paréntesis “()” indican el tiempo cuando utilice una batería normalmente cargada. La duración de la batería será más corta si utiliza su videocámara en un ambiente frío.

Tempo aproximado em minutos quando se utiliza uma bateria com carga total

Os números entre parênteses «()» indicam o tempo quando se utiliza uma bateria com carga normal. A duração da carga da bateria será menor, caso utilize a videocâmara em ambientes frios.

Paso 1 Preparación de la fuente de alimentación

Después de haber cargado la batería

Desconecte el adaptador de alimentación de CA de la toma DC IN de su videocámara.

Nota sobre el indicador del tiempo de batería restante durante la videofilmación

El indicador puede ser correcto dependiendo de las condiciones de la videofilmación.

¿Qué es "InfoLITHIUM"?

La batería "InfoLITHIUM" es una batería de iones de litio que puede intercambiar datos, tales como el consumo de la batería, con equipos electrónicos compatibles sobre su consumo de energía. Esta unidad es compatible con baterías "InfoLITHIUM" (serie L). Su videocámara solamente funciona con baterías "InfoLITHIUM". Las baterías "InfoLITHIUM" poseen la marca

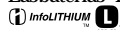

"InfoLITHIUM" es una marca comercial de Sony Corporation.

Passo 1 Preparação da fonte de alimentação

Após carregar a bateria recarregável

Retire o adaptador CA da tomada DC IN na sua videocâmara.

Nota acerca do indicador de tempo restante de carga na bateria durante a gravação

O indicador pode não estar correcto, dependendo das condições em que a gravação é efectuada.

O que é «InfoLITHIUM»?

A «InfoLITHIUM» é uma bateria recarregável de íon lítio capaz de intercambiar dados, tais como consumo de carga da bateria com equipamento electrónico compatível. Este aparelho é compatível com a bateria recarregável «InfoLITHIUM» (série L). A sua videocâmara opera somente com a bateria «InfoLITHIUM». As baterias recarregáveis «InfoLITHIUM» da série L possuem a marca

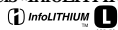

«InfoLITHIUM» é uma marca comercial de Sony Corporation.

Paso 1 Preparación de la fuente de alimentación

Conexión a un tomacorriente de la red

Cuando vaya a utilizar su videocámara durante mucho tiempo, le recomendamos que la alimente de un tomacorriente de la red utilizando el adaptador de alimentación de CA.

- (1) Abra la cubierta de la toma DC IN y conéctele el adaptador de alimentación de CA suministrado con la marca ▲ de la clavija hacia arriba.
- (2) Conecte el cable de alimentación al adaptador de alimentación de CA.
- (3) Conecte el cable de alimentación en un tomacorriente de la red.

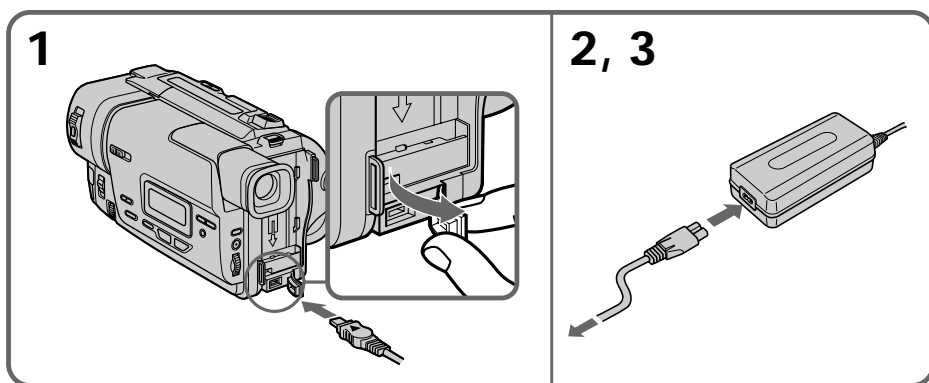

PRECAUCIÓN

La unidad no se desconectará de la fuente de alimentación de CA (red) mientras permanezca enchufado en un tomacorriente de la red, incluso aunque haya desconectado su alimentación.

Notas

- El adaptador de alimentación de CA podrá suministrar alimentación incluso aunque la batería esté instalada en su videocámara.
- La toma DC IN tiene "prioridad de fuente". Esto significa que la batería no podrá suministrar alimentación si el cable de alimentación está conectado en la toma DC IN, incluso aunque el cable de alimentación de CA no esté enchufado en un tomacorriente de la red.

Utilización de la batería de un automóvil
Utilice un adaptador de CC / cargador Sony (no suministrado)

Passo 1 Preparação da fonte de alimentação

Ligação a uma tomada da rede CA

Quando for utilizar a videocâmara por um período prolongado, recomenda-se que a ligue a sua alimentação a partir de uma tomada de rede como adaptador CA.

- (1) Abra a tampa da tomada DC IN e ligue o adaptador CA à tomada DC IN na videocâmara, com a marca ▲ da ficha voltada para cima.
- (2) Ligue o cabo de alimentação CA ao adaptador de alimentação CA.
- (3) Ligue o cabo de alimentação CA a uma tomada da rede CA.

PRECAUÇÃO

Mesmo como interruptor de alimentação desactivado, o aparelho não estará desligado da rede CA enquanto o seu cabo permanecer ligado a uma tomada da rede.

Notas

- O adaptador CA pode fornecer alimentação, mesmo que a bateria recarregável esteja acoplada à videocâmara.
- A tomada DC IN possui "prioridade de fonte". Isto significa que a bateria recarregável não pode fornecer nenhuma alimentação, se o cabo de alimentação estiver ligado à tomada DC IN, mesmo quando o cabo de alimentação não estiver inserido numa tomada da rede.

Utilização da bateria de automóveis
Utilize o carregador / adaptador CC (venda avulsa).

Paso 2 Inserción de un videocasete

- (1) Prepárela fuente de alimentación (pág. 12).
- (2) Deslice EJECT en el sentido de la flecha manteniendo presionado el pequeño botón azul. El compartimiento del videocasete se elevará y abrirá automáticamente.
- (3) Inserte el videocasete en el compartimiento para el mismo con su lengüeta hacia arriba.
- (4) Cierre el compartimiento del videocasete presionando la marca **PUSH** del compartimiento del mismo. El compartimiento del videocasete descenderá automáticamente.

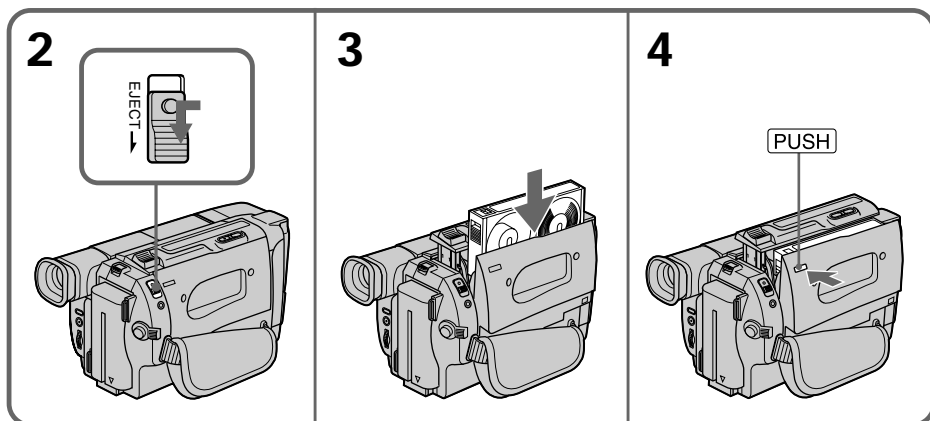

Para extraer el videocasete

Deslice EJECT en el sentido de la flecha manteniendo presionado el pequeño botón azul.

Nota

No presione el compartimiento del videocasete hacia abajo. Si lo hiciera podría causar un mal funcionamiento.

Para evitar el borrado accidental

Deslice la lengüeta protectora contra la escritura de forma que la marca roja quede al descubierto.

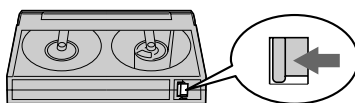

Passo 2 Inserção de cassetes

- (1) Prepare a fonte de alimentação (pág. 12).
- (2) Deslize EJECT no sentido indicado pela seta, enquanto pressiona a pequena tecla azul. O compartimento de cassetes desliza-se para cima e abre-se automaticamente.
- (3) Insira um cassette com a janela voltada para fora e com a lingueta de protecção do cassette voltada para cima.
- (4) Feche o compartimento de cassetes pressionando a marca **PUSH** no compartimento de cassetes. O compartimento de cassetes desce automaticamente.

Para ejetar a cassette

Enquanto pressiona a pequena tecla azul, deslize EJECT no sentido indicado pela seta.

Nota

Não pressione o compartimento de cassetes para baixo. Do contrário, poderá causar um mau funcionamento.

Para evitar apagamentos acidentais

Deslize a lingueta de protecção contra inscrições, de modo a expor a marca vermelha.

Videofilmación de imágenes

Su videocámara enfocará automáticamente por usted.

Para los indicadores de información de los ajustes de los menús, podrá seleccionar inglés, español, portugués, o chino.

- (1) Instale la fuente de alimentación e inserte un videocasete. Para más información, consulte "Paso 1" y "Paso 2" (pág. 12a19).
- (2) Ponga el selector POWER en CAMERA manteniendo presionado el pequeño botón verde. La tapa del objetivo se abrirá.
- (3) Gire STANDBY hasta STANDBY.
- (4) Presione START/STOP. Su videocámara comenzará a grabar. Aparecerá el indicador "REC". La lámpara de grabación ubicada en la parte frontal de su videocámara se encenderá. Para parar la grabación, vuelva a presionar START/STOP. Cuando grabese encenderá la lámpara de grabación en el visor. (CCD-TR317 solamente)

Registro de cenas

A su videocámara realiza autofocus automáticamente.

Puede seleccionar entre los idiomas: inglés, español, chino o portugués, para los indicadores de información en los ajustes de menú. Opré ajuste de fábrica e idioma inglés.

- (1) Instale la fuente de alimentación e inserte un cassette. Consulte «Paso 1» e «Paso 2» para maiores informações (pág. 12a19).
- (2) Ajuste el interruptor POWER a CAMERA, enquanto pressiona a pequena tecla verde. A tampa do objetivo se abre.
- (3) Gire STANDBY até STANDBY.
- (4) Carregue em START/STOP. A videocâmara inicia o registro de cenas. O indicador «REC» aparece. A lâmpada de gravação localizada na parte frontal da videocâmara acende-se. Para cessar o registro de cenas, carregue em START/STOP novamente. A lâmpada de gravação acende-se no visor eletrônico (somente CCD-TR317).

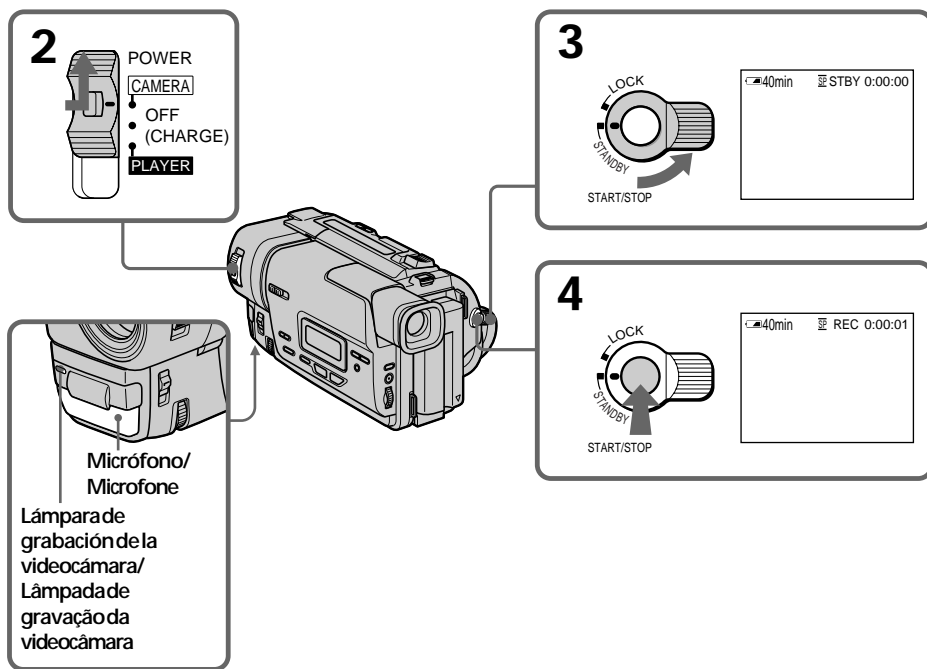

Videofilmación de imágenes

Nota

Apriete firmemente la correa de la empuñadura. No toque el micrófono incorporado durante la videofilmación.

Para permitir una transición uniforme

Usted podrá hacer que la transición entre una escena y la siguiente sea uniforme mientras no extraiga el videocasete. Antes de cambiar la batería en el modo de grabación, ponga STANDBY en LOCK.

Si deja si videocámara en el modo de espera durante 5 minutos con el videocasete insertado

La alimentación de su videocámara se desconectará automáticamente. Esto es para ahorrar energía de la batería y el desgaste de la cinta. Para reanudar el modo de espera, gire STANDBY hacia abajo y después otra vez hacia arriba. Para reanudar la videofilmación, vuelva a presionar START/STOP.

Para reponer el contador a 0:00:00

Presione COUNTER RESET (pág. 84).

Registro de cenas

Nota

Aperte e pegafirmemente. Não toque no microfone incorporado durante o registro de cenas.

Para habilitar uma transição natural

É possível efectuar a transição entre a última cena registada e a próxima de uma forma natural, contanto que a cassetenão sejajectada. Quando trocar a bateria e carregar a fita no modo de gravação, ajuste STANDBY a LOCK.

Caso deixe a videocâmara no modo de espera por 5 minutos com uma cassette inserida

A videocâmara desliga-se automaticamente, para economizar a carga da bateria e para evitar desgastes da bateria e da fita. Para retomar o modo de espera, gire STANDBY para baixo, e depois, para cima novamente. Para iniciar a gravação, carregue em START/STOP.

Para reajustar o contador a 0:00:00

Carregue em COUNTER RESET (pág. 84).

Videofilmación de imágenes

Después de la videofilmación

- (1) Gire STANDBY hacia abajo hasta LOCK.
- (2) Extraiga el videocasete.
- (3) Ponga el selector POWER en OFF (CHARGE).

Para videofilmar imágenes con el visor - Ajuste del visor

Ajuste la lente del visor de acuerdo con su vista de forma que los indicadores del mismo queden bien enfocados.

Levante el visor y mueva la palanca de ajuste de la lente del mismo.

Registro de cenas

Após o registro

- (1) Gire STANDBY para abajo até LOCK.
- (2) Ejecte cassette.
- (3) Ajuste o interruptor POWER a OFF (CHARGE).

Para registrar cenas con o visor electrónico - Ajuste do visor electrónico

Ajuste o objectivo do visor electrónico à sua visão, de modo que os indicadores no visor electrónico fiquem nitidamente focados.

Levante o visor electrónico e movaa a alavanca de ajuste do objectivo do visor electrónico.

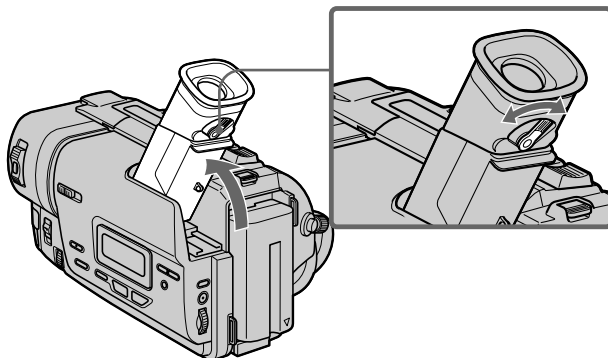

Videofilación de imágenes

Utilización de la función del zoom

Mueva un poco la palanca del zoom motorizado para realizar un zoom lento. Muévela más para realizar un zoom rápido.

La utilización moderada del zoom hará que sus grabaciones tengan mejor aspecto.

Lado "T": para telefoto (el motivo parece más próximo)

Lado "W": para gran angular (el motivo parece más alejado)

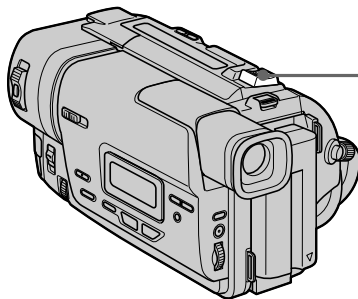

El zoom de más de 20x se realizará digitalmente.

Para activar el zoom digital, seleccione el zoom motorizado digital en DZOOM de los ajustes del menú (pág. 51).

La calidad de las imágenes se deteriora porque éstas se procesan digitalmente.

La parte derecha de la barra muestra la zona de zoom digital. La zona de zoom digital aparecerá cuando se seleccione el zoom motorizado digital en DZOOM de los ajustes del menú. / O lado direito da barra mostra a zona do zoom digital. A zona do zoom digital aparece quando se seleciona o zoom digital motorizado em DZOOM nos ajustes do menu.

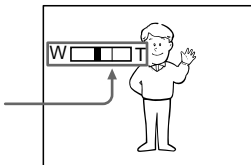

Registro de cenas

Utilização da função zoom

Mova a alavanca do zoom motorizado em pequena escala para obter um zoom mais lento. Mova-a em maior escala para obter um zoom mais veloz. O uso esporádico da função zoom resulta em registros de cenas de melhor aparência. Lado «T»: para telefoto (o motivo parece mais próximo)

Lado «W»: para grandes angulares (o motivo parece mais distante)

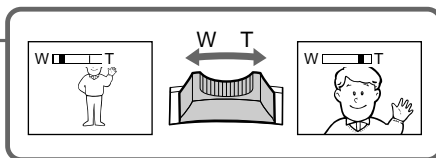

O zoom maior que 20x é digitalmente executado.

Para activar o zoom digital, seleccione o zoom digital motorizado em DZOOM nos ajustes do menu (pág. 51).

A qualidade da imagem deteriora-se à medida que a imagem é digitalmente processada.

Videofilmación de imágenes

Cuando videofilme cerca del motivo

Si no puede enfocar nitidamente, mueva la palanca del zoom motorizado hacia el lado «W» hasta enfocar bien. En la posición de telefoto, podrá videofilmar un motivo que se encuentre a un mínimo de 80 cm de la superficie del objetivo, ya 1 cm aproximadamente en la posición de gran angular.

Notas sobre el zoom digital

- El zoom digital comenzará a funcionar a más de 20 ×
- La calidad de la imagen se deteriorará al pasar hacia el lado «T». Ajuste D ZOOM a OFF en los ajustes del menú. De lo contrario, el zoom digital se activará sin aviso (pág. 51).

Registro de cenas

Registro de cenas próximo a un motivo

Como no consiga obtener una imagen nítida, desbloquee la palanca del zoom motorizado para el lado «W», até focalizar a imagem com nitidez. Podem-se enquadrar motivos que estejam situados a pelo menos cerca de 80 cm de distância da superfície da objetiva na posição telefoto, ou a cerca de 1 cm de distância na posição grande angular.

Notas acerca do zoom digital

- O zoom digital começa a operar quando o zoom ultrapassa 20 ×
- A qualidade da imagem deteriora-se à medida que se vai em direção ao lado «T». Ajuste D ZOOM a OFF nos ajustes do menu. Do contrário, o zoom digital activar-se-á, sem qualquer notificação (pág. 51).

Videofilación de imágenes

Indicadores visualizados en el modo de grabación

Los indicadores no se grabarán en la cinta.

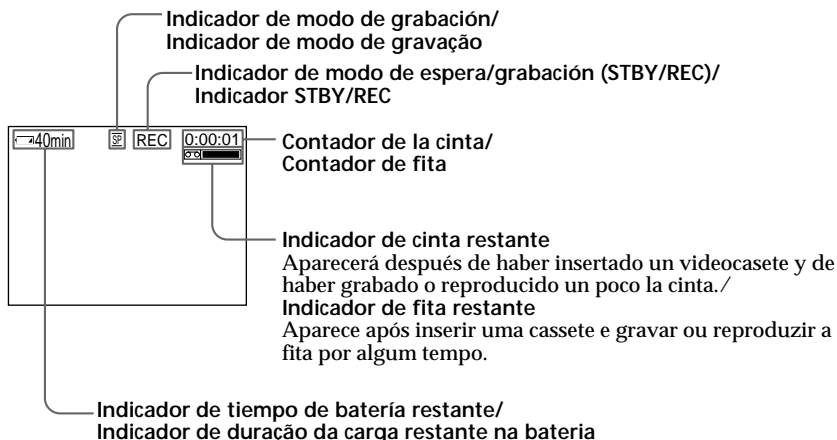

Registro de cenas

Indicadores exhibidos no modo de gravação

Os indicadores não estão gravados na cassette.

Videofilación de motivos a contraluz (BACK LIGHT)

Cuando videofilme un motivo con la fuente de iluminación a sus espaldas, o un motivo con iluminación de fondo, utilice la función de contraluz.

Presione BACKLIGHT en el modo de grabación o en el de espera.

En el visor aparecerá el indicador

Para cancelar, vuelva a presionar BACKLIGHT.

Filmagens de motivos em contraluz (BACK LIGHT)

Durante a filmagem de um motivo com a fonte de luz situada atrás do mesmo, ou de um motivo com um fundo de cena claro, utilize a função de contraluz.

Carregue em BACKLIGHT no modo de gravação ou no modo de espera.

O indicador aparece no visor electrónico.

Para cancelar, carregue em BACKLIGHT novamente.

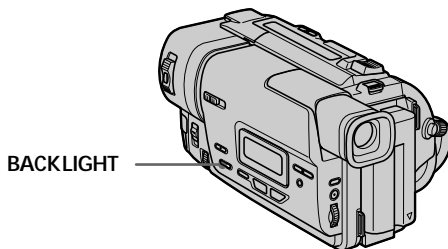

Si presiona EXPOSURE cuando videofilme motivos a contraluz

La función de videofilación a contraluz se cancelará.

Caso carregue em EXPOSURE durante a filmagem de motivos em contraluz

A função de contraluz será cancelada.

Videofilmación de imágenes

Videofilmación en la oscuridad (NightShot)

La función NightShot le permitirá videofilmar un motivo en un lugar oscuro. Por ejemplo, utilizando esta función podrá videofilmar satisfactoriamente el entorno de animales nocturnos para observación.

Con la videocámara en el modo de espera, deslice NIGHTSHOT hasta ON.

En el visor aparecerán los indicadores "NIGHTSHOT". Para cancelar la función NightShot, deslice NIGHTSHOT hasta OFF.

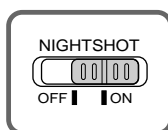

Emisor de luz para videofilmación en la oscuridad/
Emisor de luz para filmagem nocturna

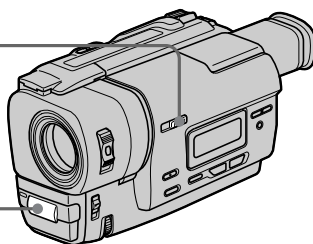

Utilización de la lámpara para videofilmación en la oscuridad (NightShot Light)

Las imágenes serán más claras con NightShot Light activada. Para activar NightShot Light, ponga N.S.LIGHT en ON en los ajustes del menú (pág.51).

Registro de cenas

Filmagem no escuro (Filmagem nocturna)

A função de filmagem nocturna permite-lhe filmar um objecto situado em ambientes escuros. Quando se utiliza esta função, pode-se, por exemplo, obter um registo satisfatório do ambiente de animais nocturnos para observação.

Com a videocâmara a estiver no modo de espera, deslize NIGHTSHOT a ON.

Os indicadores «NIGHTSHOT» piscam no visor electrónico. Para cancelar a função de filmagem nocturna, deslize NIGHTSHOT a OFF.

Utilização da luz de filmagem nocturna

A imagem ficará mais clara com a luz de filmagem nocturna acesa. Para habilitar a luz de filmagem nocturna, ajuste N.S.LIGHT a ON nos ajustes do menu (pág.51).

Videofilmación de imágenes

Notas

- No utilice la función NightShot en lugares brillantes (p. ej., exteriores durante el día). Esto podría causar el mal funcionamiento de su videocámara.
- Si deja NIGHTSHOT en ON para la videofilmación normal, las imágenes pueden grabarse con colores incorrectos o innaturales.
- Si es difícil enfocar con el modo de enfoque automático cuando utilice la función NightShot, enfoque manualmente.

Quando utilize a função NightShot, não poderá usar as funções seguintes:

- Exposição
- Exposição automática programada (PROGRAMAE)

Lâmpara para videofilmación en la oscuridad (NightShot Light)

Los rayos NightShot Light son infrarrojos y, por lo tanto, invisibles. La distancia máxima de videofilmación utilizando NightShot Light es de aproximadamente 3m.

Registro de cenas

Notas

- Não utilize a função de filmagem noturna em ambientes iluminados (ex. em exteriores durante o dia). Do contrário, poderá causar um mau funcionamento à videocâmara.
- N gravação normal, quando se mantém NIGHTSHOT ajustado em ON, a imagem poderá ser gravada incorreta ou artificial.
- Caso encontre dificuldades em efetuar a focagem com o modo de focagem automática durante o uso da função de filmagem noturna, efetue a focagem manualmente.

Durante o uso da função de filmagem noturna, não é possível utilizar as seguintes funções:

- Exposição
- PROGRAMAE

Luz de filmagem noturna

Os raios da luz de filmagem noturna são infravermelhos, sendo portanto, invisíveis. A distância máxima de filmagem, utilizando-se a luz de filmagem noturna é de cerca de 3m.

Videofilmación de imágenes

Superposición de la fecha y la hora en las imágenes

Usted podrá grabar la fecha o la hora visualizada en el visor superpuestas sobre las imágenes. Realice las operaciones siguientes en el modo de espera o en el de grabación.

Para grabar la fecha, presione DATE.
Para grabar la hora, presione TIME.
Para grabar la fecha y la hora, presione DATE (o TIME), y después TIME (o DATE).

Vuelva a presionar DATE y/o TIME. El indicador de la fecha y/o la hora desaparecerá.

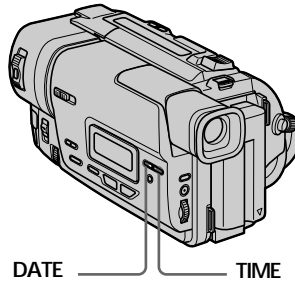

El ajuste predeterminado del reloj es la hora de Tokio para los modelos vendidos en Japón, y la de Nueva York para otros modelos. Usted podrá reajustar el reloj con los ajustes del menú (pág. 51).

Nota

Los indicadores de la fecha y la hora grabados manualmente no podrán borrarse.

Si no ha grabado la fecha ni la hora en las imágenes

Grabe la fecha y la hora en un pantalla negra como fondo durante unos 10 segundos, y después borre los indicadores de la fecha y la hora antes de iniciar la videofilmación real.

Registro de cenas

Sobreposição de data e hora nas imagens

Pode-se gravar a data ou a hora exibida no visor eletrônico sobreposição na imagem. Execute as seguintes operações no modo de espera ou no modo de gravação.

Carregue em DATE para gravar a data.
Carregue em TIME para gravar a hora.
Carregue em DATE (ou TIME) e, a seguir, carregue em TIME (ou DATE) para gravar a data e a hora.

Carregue em DATE e/ou TIME novamente. O indicador de data e/ou hora desaparece.

O relógio vem acertado da fábrica de acordo com o horário de Tóquio para os modelos vendidos no Japão, e de acordo com o horário de Nova Iorque para os outros modelos. Pode-se reacerar o relógio nos ajustes do menu (pág. 51).

Nota

Os indicadores de data e hora gravados manualmente não podem ser apagados.

Caso não efectue a gravação de data e hora na imagem

Grave a data e a hora, tendo um écran preto como fundo, por cerca de 10 segundos, e então apague os indicadores de data e hora antes de iniciar a gravação real.

Comprobación de la grabación

- Búsqueda para edición (EDITSEARCH)/
Revisión de la grabación

Usted podrá utilizar estos botones para comprobar las imágenes grabadas para que la transición entre la última escena grabada y la siguiente grabación se realice sin transición brusca.

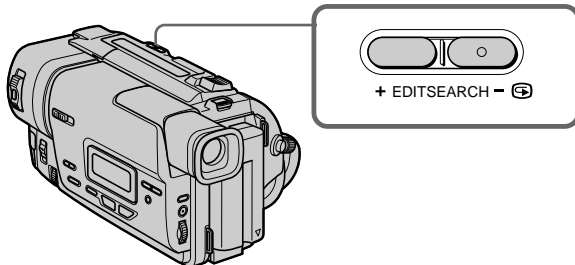

Búsqueda para edición (EDITSEARCH)

Usted podrá buscar el punto de comienzo de la siguiente grabación.

Mantenga presionado el lado +/- () de EDITSEARCH en el modo de espera. La sección grabada se reproducirá.

+: para avanzar
-: para retroceder

Para parar la reproducción, presione EDITSEARCH. Si presiona START/STOP, se iniciará la grabación desde el punto en el que hayas saltado EDITSEARCH.

Revisión de la grabación

Usted podrá comprobar la última sección grabada.

Presione momentáneamente el lado - () de EDITSEARCH en el modo de espera. Se reproducirán los últimos segundos de la sección grabada.

Verificação da cena registada - EDITSEARCH/Revisão de registo

Pode-se utilizar estas teclas para verificar a imagem registada ou filmada, de modo que a transição entre a última cena registada e a próxima cena seja natural.

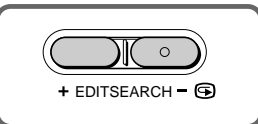

EDITSEARCH

Pode-se buscar o ponto de início da próxima gravação.

Mantenha premido o lado +/- () de EDITSEARCH no modo de espera. O trecho gravado é reproduzido.

+: para avançar
-: para retroceder

Libere EDITSEARCH para cessar a reprodução. Caso carregue em START/STOP, a gravação se inicia a partir do ponto em que EDITSEARCH foi liberada.

Revisão de registo

Pode-se verificar o último trecho registado.

Carregue no lado - () de EDITSEARCH momentaneamente no modo de espera. Os últimos segundos do trecho registado são reproduzidos.

Conexiones para reproducción

Conecte su videocámara a su televisor o videogradora con el cable conector de audio/vídeo suministrado con su videocámara para contemplar las imágenes de reproducción en la pantalla del televisor. Para contemplar las imágenes de reproducción en la pantalla de su televisor, le recomendamos que alimente su videocámara de un tomacorriente de la red utilizando el adaptador de alimentación de CA (pág. 18). Consulte el manual de instrucciones de su televisor o videogradora.

Abra la cubierta de las tomas. Conecte su videocámara al televisor utilizando el cable conector de audio/vídeo. Después ponga el selector TV/VCR del televisor en TV o VCR.

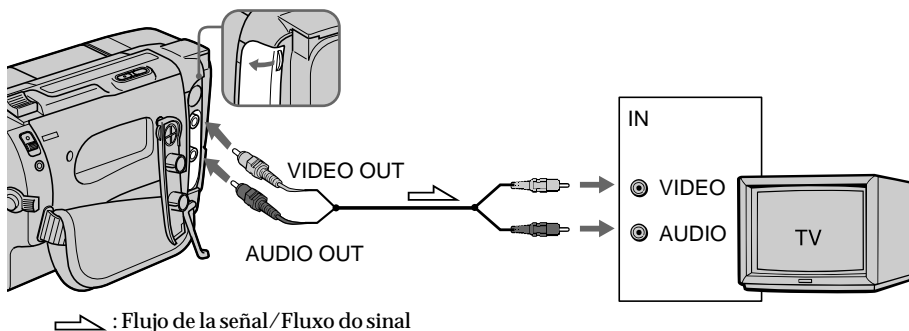

Si su televisor ya está conectado a una videogradora

Conecte su videocámara a la entrada LINE IN de la videogradora utilizando el cable conector de audio/vídeo suministrado con su videocámara. Ponga el selector de entrada de la videogradora en LINE.

Para la conexión a un televisor o una videogradora sin tomas de entrada de audio/vídeo

Utilice un adaptador de RF del sistema NTSC (no suministrado). Consulte las instrucciones de su televisor o videogradora y del adaptador de RF.

Ligações para reprodução

Ligue a sua videocâmara ao seu televisor ou videogrador com o cabo de ligação A/V fornecido junto com a videocâmara, para assistir à imagem de reprodução no ecrã do televisor. Para monitorizar a imagem de reprodução no ecrã do televisor, recomendamos alimentar a sua videocâmara a partir de uma tomada da rede CA, usando um adaptador CA (pág. 18). Consulte o manual de instruções do seu televisor ou videogrador.

Abra a tampa da tomada. Ligue a sua videocâmara ao televisor, utilizando o cabo de ligação A/V. A seguir, regule o selector TV/VCR do televisor a VCR.

Caso o seu televisor já esteja ligado a um videogrador

Ligue a sua videocâmara à entrada LINE IN do videogrador mediante a utilização do cabo de ligação A/V fornecido junto com a videocâmara. Regule o selector de entrada do videogrador a LINE.

Para ligar a um televisor ou videogrador sem tomadas de entrada de vídeo/áudio

Utilize um adaptador RFU do sistema NTSC (venda avulsa). Consulte o manual de instruções do seu televisor ou videogrador e do adaptador RFU.

Reproducción de una cinta

Usted podrá ver las imágenes de reproducción en la pantalla de un televisor después de haber conectado su videocámara a un televisor o una videograbadora. También podrá contemplar las imágenes en el visor.

- (1) Instale la fuente de alimentación e inserte el videocasete grabado.
- (2) Ponga el selector POWER en PLAYER manteniendo presionado el pequeño botón verde.
- (3) Para rebobinar la cinta, presione ◀◀.
- (4) Para iniciar la reproducción, presione ▶▶.

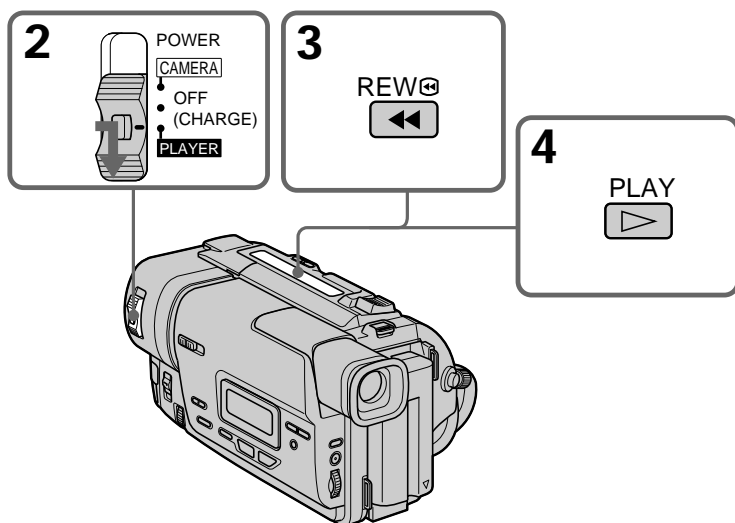

Para parar la reproducción

Presione ■.

Para cessar a reprodução

Carregue em ■.

Reproducción de una cinta

Diversos modos de reproducción

Para accionar las teclas de control de vídeo, ponga el selector POWER en PLAYER.

Para ver una imagen fija (reproducción en pausa)

Presione **II** durante la reproducción. Para reanudar la reproducción, presione **II** o **▶**.

Para hacer que la cinta avance rápidamente

Presione **▶▶** en el modo de parada. Para reanudar la reproducción normal, presione **▶**.

Para rebobinar la cinta

Presione **◀◀** en el modo de parada. Para reanudar la reproducción normal, presione **▶**.

Para localizar una escena contemplando las imágenes (búsqueda de imágenes)

Mantenga presionada **◀◀** o **▶▶** durante la reproducción. Para reanudar la reproducción normal, suelte la tecla.

Para contemplar las imágenes a gran velocidad durante el avance rápido o el rebobinado de la cinta (exploración con salto)

Mantenga presionada **◀◀** durante el rebobinado o **▶▶** durante el avance rápido de la cinta. Para reanudar la reproducción normal, suelte la tecla.

En los diversos modos de reproducción

El sonido estará silenciado.

Cuando la reproducción en pausa haya durado 5 minutos

Su videocámara entrará automáticamente en el modo de parada. Para reanudar la reproducción, presione **▶**.

Cuando reproduzca una cinta grabada en el modo LP

Es posible que aparezca ruido durante el modo de reproducción en pausa, o la búsqueda de imágenes.

Cintas grabadas en el formato Hi8

Con su videocámara podrá reproducir cintas grabadas con un sistema de vídeo Hi8.

Reprodução de cassetes

Vários modos de reprodução

Para operar as teclas de controlo de vídeo, ajuste o interruptor POWER a PLAYER.

Para monitorizar uma imagem estática (reprodução em pausa)

Carregue em **II** durante a reprodução. Para retomar a reprodução, carregue em **II** ou **▶**.

Para avançar a fita

Carregue em **▶▶** no modo de paragem. Para retomar a reprodução, carregue em **▶**.

Para rebobinar a fita

Carregue em **◀◀** no modo de paragem. Para retomar a reprodução, carregue em **▶**.

Para localizar uma cena monitorizando a imagem (busca de imagem)

Mantenha premida **◀◀** ou **▶▶** durante a reprodução. Para retomar a reprodução normal, libere a tecla.

Para monitorizar a imagem em alta velocidade durante o avanço ou a rebobinagem da fita (pesquisa por salto)

Mantenha premida **◀◀** durante a rebobinagem ou **▶▶** durante o avanço da fita. Para retomar a rebobinagem ou o avanço, libere a tecla.

Nos vários modos de reprodução

O som é silenciado.

Quando o modo de reprodução em pausa durar 5 minutos

A videocâmara entrará automaticamente no modo de paragem. Para retomar a reprodução, carregue em **▶**.

Quando reproduzir uma fita gravada na velocidade LP

Ruidos podem aparecer durante o modo de reprodução em pausa ou busca de imagem.

Fitas gravadas no formato Hi8

É possível reproduzir as fitas gravadas no sistema de vídeo Hi8 na sua videocâmara.

Utilización del modo panorámico

Usted podrá grabar imágenes como las de cine (CINEMA) o una imagen panorámica de 16:9 para verla en un televisor de pantalla panorámica de 16:9 (16:9FULL). Consulte el manual de instrucciones de su televisor.

CINEMA

Durante la videofilmación en el modo CINEMA, en las partes inferior y superior de la pantalla aparecerán franjas negras [a] cuando reproduzca en un televisor normal [b] o en un televisor de pantalla panorámica [c]. Si ajusta el modo de pantalla de un televisor de pantalla panorámica a zoom, aparecerán imágenes sin franjas negras [d].

16:9FULL

Durante la videofilmación en el modo 16:9FULL [e], o durante la reproducción en un televisor normal [f] o en un televisor de pantalla panorámica [g], las imágenes se comprimirán horizontalmente. Si ajusta el modo de pantalla de un televisor de pantalla panorámica a pantalla completa, podrá contemplar imágenes normales [h].

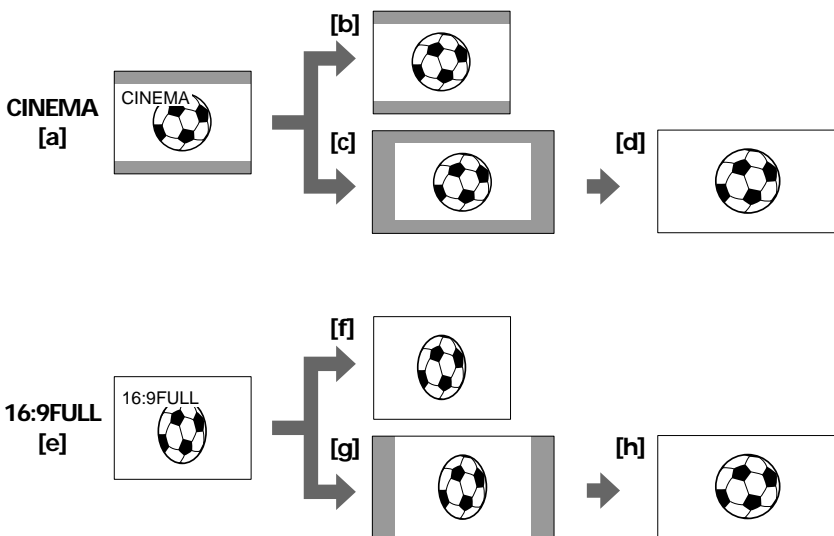

Utilização do modo panorâmico

Pode-se gravar uma imagem semelhante à de cinema (CINEMA) ou uma imagem ampla de 16:9 para assistir num televisor de ecrã panorâmico 16:9 (16:9FULL). Consulte o manual de instruções do seu televisor.

CINEMA

Faixas pretas aparecem no ecrã durante a gravação no modo CINEMA [a], a reprodução num televisor normal [b] ou num televisor de ecrã panorâmico [c]. Caso ajuste o modo de ecrã do televisor de ecrã panorâmico ao modo zoom, uma imagem sem faixas pretas aparece [d].

16:9FULL

A imagem durante a gravação no modo 16:9FULL [e] ou a reprodução num televisor normal [f] ou num televisor de ecrã panorâmico [g] é horizontalmente comprimida. Caso ajuste o modo de ecrã do televisor de ecrã panorâmico ao modo total, poderá assistir às cenas de imagens normais [h].

Utilización del modo panorámico

En el modo de espera, ajuste 16:9WIDE a CINEMA o 16:9FULL en los ajustes del menú (pág. 51).

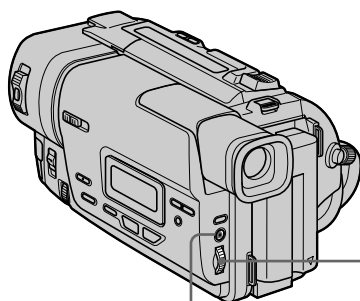

MENU

Utilização do modo panorâmico

No modo de espera, ajuste 16:9WIDE a CINEMA ou a 16:9FULL nos ajustes do menu (pág. 51).

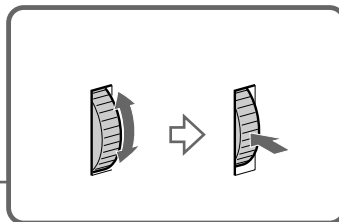

Para cancelar el modo panorámico

Ajuste 16:9WIDE a OFF en los ajustes del menú.

En el modo panorámico

Usted no podrá seleccionar la función de rebote con FADER.

Indicador de la fecha o la hora

Cuando videofilme en el modo 16:9FULL, la fecha o la hora se ampliará en un televisor de pantalla panorámica.

Durante la videofilación

Usted no podrá cambiar ni cancelar el modo panorámico. Para cancelar el modo panorámico, ponga su videocámara en el modo de espera y después ajuste 16:9WIDE a OFF.

Para cancelar o modo panorâmico

Ajuste 16:9WIDE a OFF nos ajustes do menu.

No modo panorâmico

Não é possível seleccionar a função de salto vertical da imagem com FADER.

Indicador de data ou hora

Quando efectuar gravações no modo 16:9FULL, o indicador de data ou hora será ampliado nos televisores de écran panorâmico.

Durante a gravação

Não é possível alterar nem cancelar o modo panorâmico. Quando for cancelar o modo panorâmico, regule a sua videocâmara ao modo de espera e então ajuste 16:9WIDE a OFF.

Utilización de la función de aumento gradual y desvanecimiento

Utilização da função de fusão

Usted podrá realizar el aumento gradual o el desvanecimiento para dar a sus grabaciones un aspecto profesional.

Pode-se utilizar a fusão de abertura ou de encerramento para proporcionar ao registo de cenas um toque profissional.

[a] STBY REC

FADER



M.FADER (mosaico)/(mosaico)



STRIPE

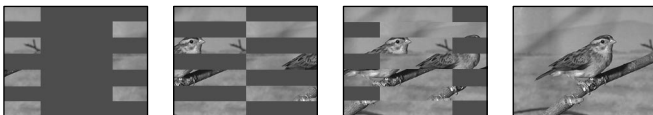

BOUNCE* (Aumento gradual solamente)/ (samente fusão de abertura)



[b] STBY REC

MONOTONE

Cuando realice el aumento gradual, la imagen cambiará gradualmente de blanco y negro a color.

Cuando realice el desvanecimiento, la imagen cambiará gradualmente de color a blanco y negro.

* Usted solamente podrá utilizar esta función cuando D ZOOM esté ajustado a OFF.

MONOTONE

Na fusão de abertura, a imagem altera-se gradualmente do preto e branco para o colorido. Na fusão de encerramento, a imagem altera-se gradualmente do colorido para o preto e branco.

* Pode-se utilizar esta função somente quando D ZOOM está ajustado em OFF.

Utilización de la función de aumento gradual y desvanecimiento

- (1) Para realizar el aumento gradual [a]
En el modo de espera, presione FADER hasta que parpadee el indicador de aumento gradual deseado.
Para realizar el desvanecimiento [b]
En el modo de grabación, presione FADER hasta que parpadee el indicador de desvanecimiento deseado.
El indicador cambiará de la forma siguiente:
FADER → M.FADER → STRIPE →
BOUNCE → MONOTONE → sin indicador
El último modo de aumento gradual o desvanecimiento se indicará en primer lugar.
- (2) Presione START/STOP. El indicador de aumento gradual o desvanecimiento dejará de parpadear.

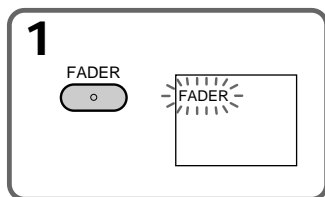

Para cancelar la función de aumento gradual o desvanecimiento

Después de haber realizado el aumento gradual/ desvanecimiento: Su videocámara volverá automáticamente al modo normal.

Antes de haber realizado el aumento gradual/ desvanecimiento: Antes de presionar START/ STOP, presione FADER hasta que desaparezca el indicador.

Utilização da função de fusão

- (1) Para efectuar a fusão de abertura [a]
Com a videocâmara no modo de espera, carregue em FADER até que o indicador da fusão desejada passe a piscar.
Para efectuar a fusão de encerramento [b]
Com a videocâmara no modo de gravação, carregue em FADER até que o indicador da fusão desejada passe a piscar.
O indicador altera-se como segue:
FADER → M.FADER → STRIPE →
BOUNCE → MONOTONE → nenhum indicador
O último modo de fusão seleccionado aparece indicado primeiro.
- (2) Carregue em START/STOP. O indicador de fusão pára de piscar.

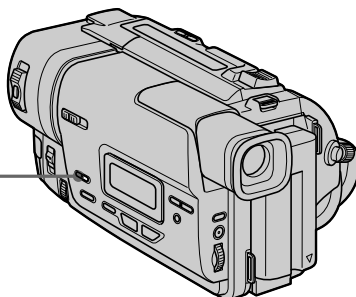

Para cancelar a função de fusão

Após a execução da fusão de abertura/ encerramento: a videocâmara retorna automaticamente ao modo normal.

Antes da execução da fusão de abertura/ encerramento: Antes de pressionar START/ STOP, carregue em FADER até que o indicador desapareça.

Utilización de la función de aumento gradual y desvanecimiento

El indicador de la fecha, el de la hora, y el título no aumentarán gradualmente ni se desvanecerán

Si no necesita estos indicadores, bórrelos antes de utilizar la función de aumento gradual/ desvanecimiento.

Cuando esté utilizando la función de rebote, no podrá usar las funciones siguientes:

- Exposición
- Enfoque
- Zoom
- Efecto de imagen

Nota sobre la función de rebote

El indicador BOUNCE no aparecerá en el modo o funciones siguientes:

- D ZOOM ajustado a un modo que no sea OFF en los ajustes del menú.
- Modo panorámico
- Efecto de imagen
- Exposición automática programada (PROGRAM AE)

Utilização da função de fusão

A fusão de abertura ou de encerramento não actua sobre o indicador de data, hora e título. Apague-os antes de operar a função de fusão, caso não sejam necessários.

Durante o uso da função de salto vertical da imagem, não é possível utilizar as seguintes funções:

- Exposição
- Focagem
- Zoom
- Efeito de imagem

Nota acerca da função de salto vertical da imagem

O indicador BOUNCE não aparece nos seguintes modos ou funções:

- Quando D ZOOM estiver ajustado em uma posição diferente de OFF nos ajustes do menu
- Modo panorâmico
- Efeito de imagem
- PROGRAM AE

Utilización de efectos especiales – Efecto de imagen

Usted podrá procesar digitalmente imágenes para obtener efectos especiales como los de las películas o de televisión.

- PASTEL [a] :** El contraste de la imagen se acentúa, y la imagen parece como en dibujos animados.
- NEG. ART [b] :** El color y el brillo de la imagen se invierten.
- SEPIA :** La imagen es de color sepia.
- B&W :** La imagen es monocroma (blanco y negro).
- SOLARIZE [c] :** La intensidad de iluminación es más clara, y la imagen aparece como en la ilustración.
- MOSAIC [d] :** La imagen aparece como un mosaico.
- SLIM [e] :** La imagen se estira verticalmente.
- STRETCH [f] :** La imagen se ensancha horizontalmente.

[a]



[b]



[c]



[d]



[e]



[f]



Utilização de efeitos especiais – Efeito de imagem

Pode-se processar digitalmente as imagens para obter efeitos especiais semelhantes àqueles de filmes ou programas de TV.

- PASTEL [a] :** O contraste da imagem é enfatizado e a imagem é semelhante a um desenho animado.
- NEG. ART [b] :** A coloração e o brilho da imagem estão invertidos.
- SEPIA :** A imagem é sépia.
- B&W :** A imagem é monocromática (em branco e preto).
- SOLARIZE [c] :** A intensidade da luz é mais clara, e a imagem parece uma ilustração.
- MOSAIC [d] :** A imagem aparece em mosaico.
- SLIM [e] :** A imagem expande-se verticalmente.
- STRETCH [f] :** A imagem expande-se horizontalmente.

Utilización de efectos especiales - Efecto de imagen

- (1) Presione PICTURE EFFECT en el modo de espera o en el de grabación.
Aparecerá el indicador de efecto de imagen.
- (2) Gire el dial SEL/PUSH EXEC para seleccionar el modo de efecto de imagen deseado.
El indicador cambiará de la forma siguiente:
PASTEL ↔ NEG. ART ↔ SEPIA ↔ B&W
↔ SOLARIZE ↔ MOSAIC ↔ SLIM ↔
STRETCH

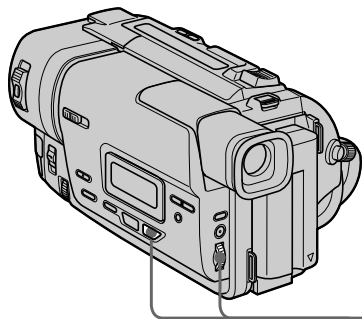

Para desactivar el efecto de imagen

Presione PICTURE EFFECT.

Quando desconecte la alimentación

Su videocámara volverá automáticamente al modo normal.

Utilização de efeitos especiais - Efeito de imagem

- (1) Carregue em PICTURE EFFECT no modo de espera ou de gravação.
O indicador de efeito de imagem aparece.
- (2) Gire o disco SEL/PUSH EXEC para seleccionar o modo de efeito de imagem desejado.
O indicador altera-se como segue:
PASTEL ↔ NEG. ART ↔ SEPIA ↔ B&W
↔ SOLARIZE ↔ MOSAIC ↔ SLIM ↔
STRETCH

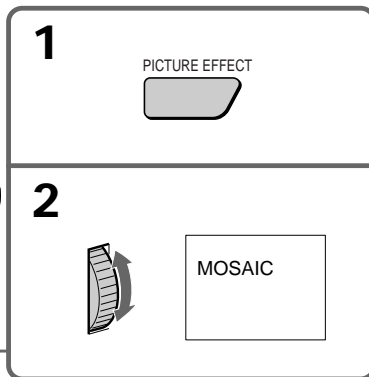

Para desligar a função de efeito de imagem

Carregue em PICTURE EFFECT.

Quando se desliga a alimentação

A videocâmara retorna automaticamente ao modo normal.

Utilización de la función exposición automática programada (PROGRAM AE)

Usted podrá seleccionar el modo de PROGRAM AE (exposición automática programada) más adecuado a sus requisitos específicos de videofilmación.

Modo de proyector

Este modo evitará que las caras de las personas, por ejemplo, aparezcan excesivamente blancas cuando videofilme motivos muy iluminados, como enteos.

Modo de retrato suave

Este modo resalta el motivo creando un fondo suave para motivos tales como personas o flores.

Modo de aprendizaje de deportes

Este modo reduce al mínimo las sacudidas de motivos moviéndose, como en un partido de tenis o en juegos de golf.

Modo de playa y esquí

Este modo evita que las caras de personas aparezcan oscuras cuando estén muy iluminadas, directamente o con luz reflejada, como en una playa en verano, o en una pista de esquí.

Modo de crepúsculo e iluminación lunar

Este modo le permitirá mantener la atmósfera cuando esté videofilmando puestas del sol, vistas nocturnas en general, fuegos artificiales, o letreros de neón.

Modo de paisaje

Este modo es para videofilmar motivos distantes, tales como montañas, y evita que su videocámara enfoque el cristal o la tela metálica de ventanas cuando esté videofilmando un motivo detrás de un cristal o una red.

Utilização da função PROGRAM AE

Pode-se seleccionar o modo PROGRAM AE (Exposição automática) para satisfazer as condições específicas de filmagem.

Modo holofote

Este modo impede que o rosto das pessoas, por exemplo, apareça demasiadamente branco durante a filmagem de objectos iluminados por fortes reflectores no teatro.

Modo retrato suave

Este modo exhibe o objecto enquanto cria um fundo suave para objectos tais como pessoas ou flores.

Modo lição de esporte

Este modo minimiza tremulações de objectos em movimento rápido, tal como em jogos de ténis ou golfe.

Modo praia & esquí

Este modo impede que os rostos das pessoas apareçam escurecidos sob iluminação intensa ou reflectida, tal como numa praia em pleno verão ou numa rampa de esquí.

Modo pôr-do-sol & luar

Este modo permite-lhe manter a atmosfera durante registos de pôr-do-sol, vistas nocturnas em geral, exibições de fogos de artifício e sinais em néon.

Modo paisagem

Este modo é destinado ao registo de motivos distantes, tais como montanhas e impede a sua videocâmara de focar estruturas entrelaçadas de vidro ou de metal das janelas, durante o registo de motivos situados atrás de um vidro ou de um écran.



Utilización de la función exposición automática programada (PROGRAM AE)

- (1) Presione PROGRAM AE en el modo de espera. Aparecerá el indicador PROGRAM AE.
- (2) Gire el dial SEL/PUSH EXEC para seleccionar el modo de PROGRAM AE deseado. El modo cambiará de la forma siguiente:

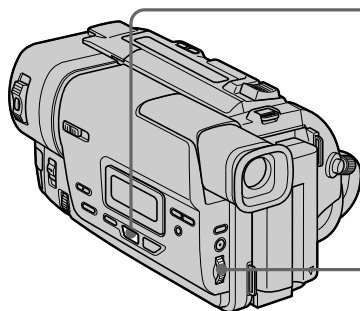
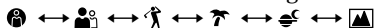

Utilização da função PROGRAM AE

- (1) Carregue em PROGRAM AE no modo de espera. O indicador PROGRAM AE aparece.
- (2) Gire o disco SEL/PUSH EXEC para seleccionar o modo PROGRAM AE desejado. O indicador altera-se como segue:

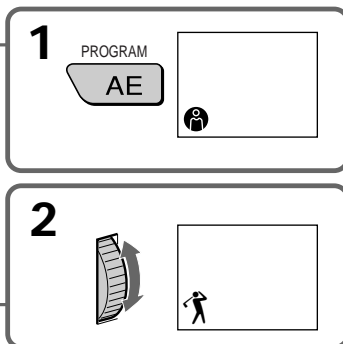
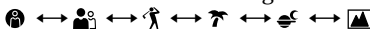

Para desactivar la función de exposición automática programada (PROGRAM AE)

Presione PROGRAM AE.

Para desligar a função PROGRAM AE

Carregue em PROGRAM AE.

Utilización de la función exposición automática programada (PROGRAM AE)

Notas

- En los modos de proyector, aprendizaje de deportes, y playa y esquí, usted no podrá tomar primeros planos. Esto se debe a que su videocámara está ajustada para enfocar solamente motivos situados en el centro a gran distancia.
- En los modos de crepúsculo e iluminación lunar, y de paisaje, la videocámara está ajustada para enfocar solamente motivos distantes.
- En el modo PROGRAM AE no trabajarán las funciones siguientes:
 - NightShot
 - Rebote
- Si presiona PROGRAM AE cuando esté utilizando la función NightShot, parpadeará el indicador PROGRAM AE y la función PROGRAM AE no trabajará.

Si está videofilmando bajo un tubo de descarga, como una lámpara fluorescente, una lámpara de sodio, o una lámpara de mercurio

En los modos siguientes puede ocurrir parpadeo o cambios de color. Cuando suceda esto, desactive la función PROGRAM AE.

- Modo de retratos suave
- Modo de aprendizaje de deportes

Utilização da função PROGRAM AE

Notas

- Nos modos holofote, lição de esporte e praia & esquí, não se pode tomar cenas em close-up (primeiro plano), pois a videocâmara está ajustada para focar somente objectos de média a longa distância.
- Nos modos pôr-do-sol & luar e paisagem, a videocâmara é ajustada para focar somente objectos distantes.
- As seguintes funções não actuam durante o modo PROGRAM AE:
 - Filmagem nocturna
 - Salto vertical da imagem
- Caso carregue em PROGRAM AE enquanto utiliza a função de filmagem nocturna, o indicador PROGRAM AE passará a piscar e a função PROGRAM AE não funcionará.

Caso esteja a registar sob um tubo de descarga eléctrica, tal como uma lâmpada fluorescente, lâmpada de sódio ou de mercúrio

Tremulações da luz ou alterações na coloração podem ocorrer durante os seguintes modos. Caso isto ocorra, desligue a função PROGRAM AE.

- Modo retratos suave
- Modo lição de esporte

Ajuste manual de la exposición

Usted podrá ajustar manualmente y establecer la exposición.

Ajuste manualmente la exposición en los casos siguientes:

- El motivo está iluminado a contraluz
- Motivo brillante y fondo oscuro
- Para grabar fielmente imágenes oscuras (p. ej., escenas nocturnas).

- (1) Presione EXPOSURE en el modo de espera o en el de grabación.
Aparecerá el indicador de exposición.
- (2) Gire el dial SEL/PUSH EXEC para ajustar el brillo.

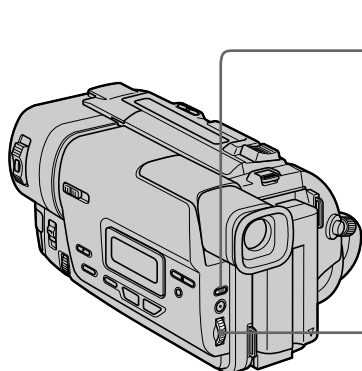

Para volver al modo de exposición automática

Vuelva a presionar EXPOSURE.

Nota

Cuando ajuste manualmente la exposición, la función de contraluz no trabajará.

Su videocámara volverá automáticamente al modo de exposición automática:

- si cambia el modo PROGRAM AE
- si desliza NIGHTSHOT hasta ON

Ajuste manual da exposição

Pode-se ajustar e definir manualmente a exposição.

Ajuste a exposição manualmente nos seguintes casos:

- O objecto está iluminado em contraluz;
- Objecto claro contra um fundo escuro;
- Para gravar imagens escuras (por ex. cenas nocturnas) com fidelidade

- (1) Carregue em EXPOSURE no modo de espera ou de gravação.
O indicador de exposição aparece.
- (2) Gire o disco SEL/PUSH EXEC para ajustar o brilho.

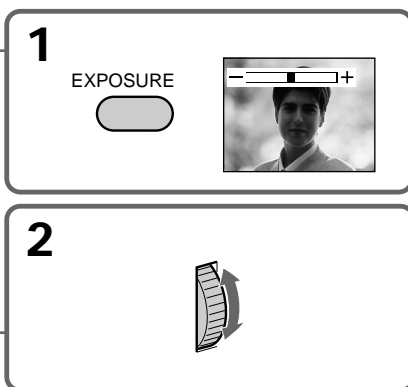

Para retornar ao modo de exposição automática

Carregue em EXPOSURE novamente.

Nota

Quando se ajusta a exposição manualmente, a função de contraluz não funciona.

Asua videocâmara retorna automaticamente ao modo de exposição automática:

- caso altere o modo PROGRAM AE;
- caso deslize NIGHTSHOT a ON.

Enfoque manual

Usted podrá obtener mejores resultados ajustando manualmente el enfoque en los casos siguientes:

- El modo de enfoque automático no será efectivo al videofilmar
 - motivos a través de un vidrio con gotas de agua
 - rayas horizontales
 - motivos con poco contraste con fondos tales como paredes o el cielo
- Cuando desee cambiar el enfoque de un motivo de primer plano a otro de fondo
- Videofilmación de un motivo estacionario utilizando un trípode

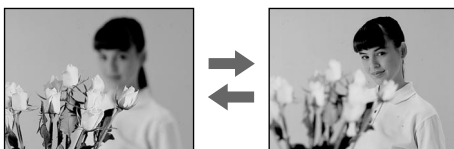

- (1) Ponga FOCUS en MANUAL en el modo de espera o en el de grabación. Aparecerá el indicador
- (2) Gire NEAR/FAR para enfocar con nitidez.

Focagem manual

Nos casos a seguir, melhores resultados poderão ser obtidos mediante o ajustamento manual do foco:

- O modo de focagem automática não é efectivo durante o registo de:
 - objectos através de vidros cobertos por gotas d'água;
 - listras horizontais;
 - objectos de pouco contraste com fundos de cenas tais como paredes e céu.
- Quando se deseja alterar o foco de um objecto no primeiro plano para um objecto no segundo plano
- Quando registar motivos estacionários utilizando um tripé

- (1) Ajuste FOCUS a MANUAL no modo de espera ou de gravação. o indicador
- (2) Gire NEAR/FAR para acentuar o foco.

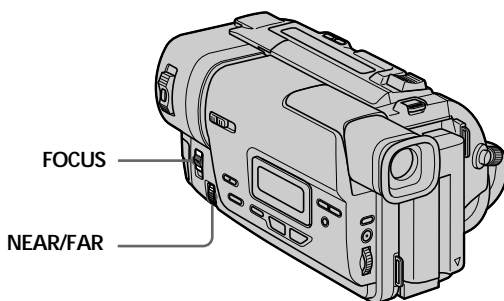

Para volver al modo de enfoque automático

Ponga FOCUS en AUTO.

Para retornar ao modo de focagem automática

Ajuste FOCUS a AUTO.

Enfoque manual

Para videofilmar motivos distantes

Si empuja FOCUS hacia abajo hasta INFINITY, el objetivo enfocará al infinito y aparecerá el indicador ▲. Cuando suelte FOCUS, su videocámara volverá al modo de enfoque manual. Utilice este modo cuando su videocámara enfoque motivos cercanos al intentar videofilmar un motivo distante.

Para enfocar con precisión

Ajuste el zoom enfocando en primer lugar en la posición "T" (telefoto) y después videofilmando en la posición "W" (gran angular). Esto facilitará el enfoque.

Para videofilmar cerca del motivo

Enfoque en el extremo de la posición "W" (gran angular).

🔄 Cambiará a los indicadores siguientes:

- ▲ cuando videofilme un motivo distante.
- cuando el motivo esté demasiado cerca como para enfocarlo.

Focagem manual

Para gravar motivos distantes

Quando FOCUS é pressionada para baixo até INFINITY, a objectiva foca o infinito e o indicador ▲ aparece. Ao liberar FOCUS, a videocâmara retornará ao modo de focagem manual. Utilize este modo quando a videocâmara focalizar motivos próximos, mesmo quando estiver tentando gravar um motivo distante.

Para focar com precisão

Regule o zoom focando primeiro o lado «T» (telefoto) e então filme na posição «W» (grande angular). Isto torna mais fácil a focagem.

Durante o registo de objectos próximos

Efectue a focagem na extremidade da posição «W» (grande angular).

🔄 Altera-se para os seguintes indicadores:

- ▲ em registos de objectos distantes.
- quando o objecto estiver demasiado próximo para ser focado.

Superposición de un título

Usted podrá seleccionar uno de ocho títulos preajustados y cuatro títulos personales (pág. 48). También podrá seleccionar el idioma, la posición, el color, el tamaño, y la ubicación de los títulos.



- (1) Presione TITLE en el modo de espera.
- (2) Gire el dial SEL/PUSH EXEC para seleccionar , y después presione el dial.
- (3) Gire el dial SEL/PUSH EXEC para seleccionar el título deseado, y después presione el dial. Los títulos se visualizarán en el idioma seleccionado.
- (4) Si es necesario, cambie el color, el tamaño, o la ubicación.
 - ① Gire el dial SEL/PUSH EXEC para seleccionar el color, el tamaño, o la ubicación, y después presione el dial. Aparecerá el ítem.
 - ② Gire el dial SEL/PUSH EXEC para seleccionar el ítem deseado, y después presione el dial.
 - ③ Repita los pasos ① y ② hasta haber dispuesto el título en la forma deseada.
- (5) Para completar el ajuste, vuelva a presionar el dial SEL/PUSH EXEC.
- (6) Para iniciar la grabación, presione START/STOP.
- (7) Cuando desee parar la grabación, presione TITLE.

Sobreposição de títulos

Pode-se selecionar um dos oito títulos pré-ajustados e dois títulos personalizados (pág. 48). Pode-se também selecionar o idioma, a cor, o tamanho e a posição dos títulos.

- (1) Carregue em TITLE no modo de espera.
- (2) Gire o disco SEL/PUSH EXEC para seleccionar , e então pressione o disco.
- (3) Gire o disco SEL/PUSH EXEC para seleccionar o título desejado, e então pressione o disco. Os títulos serão exibidos no idioma selecionado.
- (4) Altere a cor, o tamanho ou a posição, se necessário.
 - ① Gire o disco SEL/PUSH EXEC para seleccionar a cor, o tamanho ou a posição, e então pressione o disco. O ítem aparece.
 - ② Gire o disco SEL/PUSH EXEC para seleccionar o ítem desejado, e então pressione o disco.
 - ③ Repita os passos ① e ② até que o título seja exibido conforme desejado.
- (5) Carregue no disco SEL/PUSH EXEC novamente para completar o ajuste.
- (6) Carregue em START/STOP para iniciar a gravação.
- (7) Quando desejar cessar o registro do título, carregue em TITLE.

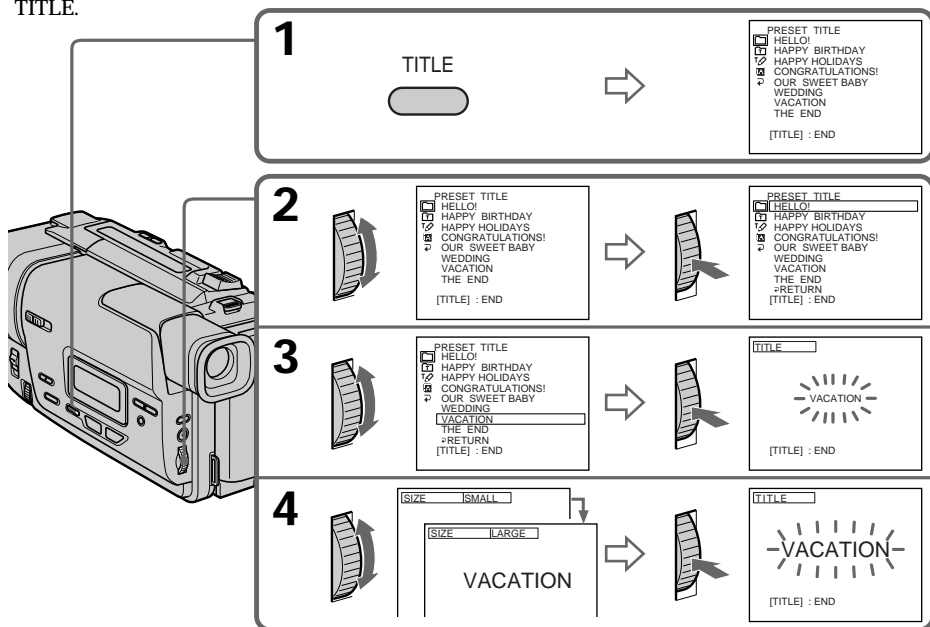

Superposición de un título

Para superponer el título durante la videofilmación

Presione TITLE si está videofilmando, y realice los pasos 2 a 5. Cuando presione el dial SEL/PUSH EXEC en el paso 5, el título se superpondrá.

Para seleccionar el idioma de los títulos preajustados

Si desea cambiar el idioma, seleccione  antes del paso 2. Después seleccione el idioma y vuelva al paso 2.

Nota

Dependiendo del tamaño o de la ubicación del título, es posible que no se visualicen la fecha y la hora, o cualquiera ellas.

Si hace que se visualice el menú o el menú de títulos durante la superposición de un título

El título no se grabará mientras esté visualizándose el menú o el menú de títulos.

Para utilizar un título personal

Cuando desee utilizar un título personal, seleccione  en el paso 2.

Si no ha confeccionado ningún título personalizado, en el visualizador aparecerá “-----”.

Ajuste del título

- El color del título cambiará de la forma siguiente:
WHITE (blanco) ↔ YELLOW (amarillo) ↔ VIOLET (violeta) ↔ RED (rojo) ↔ CYAN (azul verdoso) ↔ GREEN (verde) ↔ BLUE (azul)
- El tamaño cambiará de la forma siguiente:
SMALL (pequeño) ↔ LARGE (grande)
Usted no podrá introducir más de 13 caracteres en el tamaño LARGE.
- La ubicación del título cambiará de la forma siguiente:
1 ↔ 2 ↔ 3 ↔ 4 ↔ 5 ↔ 6 ↔ 8 ↔ 9
Cuanto mayor sea el número de ubicación, más bajo se colocará el título.
Cuando haya seleccionado el tamaño de título “LARGE”, no podrá elegir la posición 9.
Cuando haya seleccionado el tamaño “LARGE” en el modo CINEMA, no podrá elegir la posición 8 ni la 9.

Cuando haya seleccionado y ajustado el título Usted no podrá superponer el título visualizado en la pantalla.

Cuando superponga un título durante la videofilmación

No sonarán pitidos.

Sobreposição de títulos

Para sobrepor títulos durante gravações

Carregue em TITLE durante a gravação e execute os passos de 2 a 5. Ao pressionar o disco SEL/PUSH EXEC no passo 5, o título é sobreposto.

Para seleccionar o idioma de um título pré-ajustado

Caso queira alterar o idioma, seleccione  antes do passo 2. A seguir, seleccione o idioma desejado e retorne ao passo 2.

Nota

Dependendo do tamanho ou da posição do título, tanto a data como a hora, ou uma delas poderá não ser exibida.

Caso chame a indicação do menu ou do menu de títulos durante a sobreposição de um título

O título não será gravado enquanto o menu ou o menu de títulos estiver indicado.

Para utilizar o título personalizado

Caso queira utilizar o título personalizado, seleccione  no passo 2.

Caso não tenha criado nenhum título personalizado, «-----» aparecerá no mostrador.

Ajuste do título

- A cor do título altera-se conforme o seguinte:
WHITE (BRANCO) ↔ YELLOW (AMARELO) ↔ VIOLET (VIOLETA) ↔ RED (VERMELHO) ↔ CYAN (CIANICO) ↔ GREEN (VERDE) ↔ BLUE (AZUL)
- O tamanho do título altera-se conforme o seguinte:
SMALL (PEQUENO) ↔ LARGE (GRANDE)
Não é possível introduzir mais que 13 caracteres no tamanho LARGE.
- A posição do título altera-se conforme o seguinte:
1 ↔ 2 ↔ 3 ↔ 4 ↔ 5 ↔ 6 ↔ 7 ↔ 8 ↔ 9
Quanto maior o número de posição, mais abaixo o título é posicionado.
Quando se selecciona o tamanho de título «LARGE», não é possível seleccionar a posição 9.
Quando se selecciona o tamanho de título «LARGE» no modo CINEMA, não é possível escolher a posição 8 nem a 9.

Durante a selecção e o ajuste do título

Não é possível sobrepor o título indicado no ecran.

Cuando se sobrepoer um título durante a gravação

O sinal sonoro não soará.

Confección de sus propios títulos

Usted podrá confeccionar hasta dos títulos y almacenarlos en su videocámara. Cada título podrá tener hasta 20 caracteres.

- (1) Presione TITLE en el modo de espera o en modo PLAYER.
- (2) Gire el dial SEL/PUSH EXEC para seleccionar $\frac{1}{\phi}$, y después presione el dial.
- (3) Gire dial SEL/PUSH EXEC para seleccionar la primera línea (CUSTOM1) o la segunda (CUSTOM2), y después presione el dial.
- (4) Gire dial SEL/PUSH EXEC para seleccionar la columna de carácter deseada, y después presione el dial.
- (5) Gire dial SEL/PUSH EXEC para seleccionar el carácter deseado, y después presione el dial.
- (6) Repita los pasos 4 y 5 hasta haber seleccionado todos los caracteres y haber completado el título.
- (7) Para finalizar la confección de sus propios títulos, gire el dial SEL/PUSH EXEC para seleccionar [SET], y después presione el dial. El título se almacenará en la memoria.
- (8) Para hacer que desaparezca el menú de títulos, presione TITLE.

Criação de títulos personalizados

Podem-se criar até dois títulos e armazená-los na videocâmara. Cada título pode ter um total de 20 caracteres.

- (1) Carregue em TITLE no modo de espera ou no modo PLAYER.
- (2) Gire o disco SEL/PUSH EXEC para seleccionar $\frac{1}{\phi}$, e então pressione o disco.
- (3) Gire o disco SEL/PUSH EXEC para seleccionar a primeira linha (CUSTOM1) ou a segunda (CUSTOM2), e então pressione o disco.
- (4) Gire o disco SEL/PUSH EXEC para seleccionar a coluna do caractere desejado, e então pressione o disco.
- (5) Gire o disco SEL/PUSH EXEC para seleccionar o caractere desejado, e então pressione o disco.
- (6) Repita os passos 4 e 5 até que tenha seleccionado todos os caracteres e completado a intitulação.
- (7) Para finalizar a criação de títulos personalizados, gire o disco SEL/PUSH EXEC para seleccionar [SET], e então pressione o disco. O título é armazenado na memória.
- (8) Carregue em TITLE para fazer o menu de títulos desaparecer.

1

TITLE



PRESET TITLE

HELLO!

HAPPY BIRTHDAY

HAPPY HOLIDAYS

CONGRATULATIONS!

OUR SWEET BABY

WEDDING

VACATION

THE END

[TITLE] : END

2

TITLE SET

CUSTOM1

CUSTOM2

[TITLE] : END

TITLE SET

RETURN

[TITLE] : END

3

TITLE SET

RETURN

[TITLE] : END

TITLE SET P1

ABCDE 12345 67890

FGHIJ 12345 67890

KLMNO AEIOU [+]

QRST AEIOU [P2]

UVWXY AEOE [SET]

Z & ? ! AONCB

./ - AIOUA

[TITLE] : END

4

TITLE SET P1

ABCDE 12345 67890

FGHIJ 12345 67890

KLMNO AEIOU [+]

QRST AEIOU [P2]

UVWXY AEOE [SET]

Z & ? ! AONCB

./ - AIOUA

[TITLE] : END

TITLE SET P1

ABCDE 12345 67890

FGHIJ 12345 67890

KLMNO AEIOU [+]

QRST AEIOU [P2]

UVWXY AEOE [SET]

Z & ? ! AONCB

./ - AIOUA

[TITLE] : END

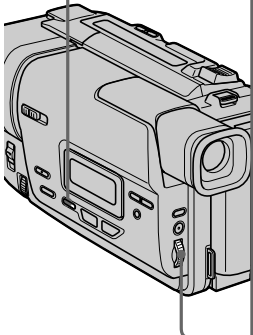

Confección de sus propios títulos

Para cambiar un título que haya almacenado

En el paso 3, seleccione CUSTOM1 o CUSTOM2, dependiendo de qué título desee editar, y después presione el dial SEL/PUSH EXEC. Gire el dial SEL/PUSH EXEC para seleccionar [←], y después presione el dial para borrar el título. Se borrará el último carácter. Introduzca el nuevo título en la forma deseada.

Si tarda 5 minutos o más en introducir caracteres en el modo de espera mientras haya un videocasete en la videocámara

La alimentación se desconectará automáticamente. Los caracteres que haya introducido permanecerán almacenados en la memoria. Gire STANDBY hacia abajo una vez, después hacia arriba, y vuelva al paso 1. Recomendamos poner el selector POWER en PLAYER o extraer el videocasete para que la alimentación de su videocámara no se desconecte actualmente cuando esté introduciendo los caracteres del título.

Si selecciona [→P2]

Aparecerá el menú para seleccionar el alfabeto y caracteres rusos. Para volver a la pantalla anterior, seleccione [→P1].

Para borrar el título

Seleccione [←]. Se borrará el último carácter.

Criação de títulos personalizados

Para alterar um título armazenado

No passo 3, seleccione CUSTOM1 ou CUSTOM2, conforme o título que deseja alterar, e então carregue no disco SEL/PUSH EXEC. Gire o disco SEL/PUSH EXEC para seleccionar [←], e então pressione o disco para apagar o título. O último caractere é apagado. Introduza o novo título conforme desejado.

Caso leve 5 minutos ou mais para introduzir os caracteres no modo de espera enquanto um cassete estiver inserida na videocâmara. A alimentação desliga-se automaticamente. Os caracteres introduzidos permanecem armazenados na memória. Gire STANDBY para baixo uma vez e então para cima novamente, para então prosseguir a partir do passo 1. Recomenda-se o ajuste do interruptor POWER a PLAYER ou a remoção da cassete de maneira que a videocâmara não se desligue automaticamente, enquanto estiver a introduzir os caracteres de título.

Caso seleccione [→P2]

O menu para a selecção do alfabeto e dos caracteres russos aparece. Seleccione [→P1] para retornar ao écran prévio.

Para apagar um título

Seleccione [←]. O último caractere é apagado.

Duplicación de una cinta

Utilización del cable conector de audio/vídeo

Conecte su videocámara a la videograbadora utilizando el cable conector de audio/vídeo suministrado con su videocámara.

- (1) Inserte un videocasete en blanco (o uno que desee regrabar) en la videograbadora, e inserte el videocasete grabado en su videocámara.
- (2) Ponga el selector de entrada de la videograbadora en LINE.
Para más información, consulte el manual de instrucciones de su videograbadora.
- (3) Ponga el selector POWER en PLAYER.
- (4) Ponga el reproducción la cinta grabada en su videocámara.
- (5) Inicie la grabación en la videograbadora.
Para más información, consulte el manual de instrucciones de su videograbadora.

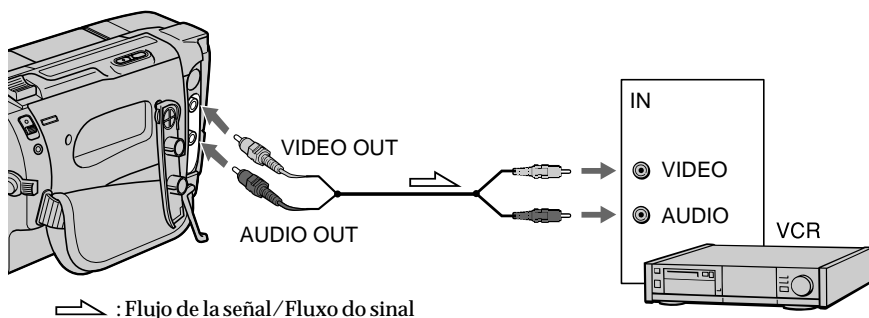

Quando haya finalizado la duplicación de la cinta

Presione **■** de su videocámara y de la videograbadora.

Para evitar el deterioro de las imágenes al duplicar

Ponga EDIT en ON en los ajustes del menú antes de la duplicación.

Usted podrá editar en videograbadoras compatibles con los sistemas siguientes
8 8 mm, **Hi8** Hi8, **D** Digital8, **VHS** VHS,
S-VHS S-VHS, **VHS-C** VHSC, **S-VHS-C** S-VHSC,
B Betamax, **Mini DV** mini DV, o **DV** DV.

Duplicação de cassetes

Utilizando-se o cabo de ligação A/V

Ligue a videocâmara ao videogravador com o cabo de ligação A/V fornecido junto com a videocâmara.

- (1) Insira uma fita em branco (ou uma fita na qual deseja gravar) no videogravador, e insira a fita gravada na videocâmara.
- (2) Regule o selector de entrada do videogravador a LINE.
Consulte o manual de instruções do seu videogravador quanto a maiores informações.
- (3) Ajuste o interruptor POWER a PLAYER.
- (4) Reproduza a fita gravada na videocâmara.
- (5) Inicie a gravação no videogravador.
Consulte o manual de instruções do seu videogravador quanto a maiores informações.

Quando concluir a duplicação de uma fita

Carregue em **■** de ambos, videocâmara e videogravador.

Para evitar a deterioração de imagens da duplicação

Ajuste EDIT a ON nos ajustes do menu antes da duplicação.

Pode-se editar nos videogravadores que suportamos os seguintes sistemas
8 8 mm, **Hi8** Hi8, **D** Digital8, **VHS** VHS,
S-VHS S-VHS, **VHS-C** VHSC, **S-VHS-C** S-VHSC,
B Betamax, **Mini DV** mini DV ou **DV** DV

Cambio de los ajustes del menú

Para cambiar los ajustes de modo del menú, seleccione los ítemes del menú con el dial SEL/PUSH EXEC. Los ajustes predeterminados podrán cambiarse parcialmente. En primer lugar, seleccione el icono, después el elemento del menú, y por último el modo.

- (1) En el modo de espera o en PLAYER, presione MENU.
- (2) Gire el dial SEL/PUSH EXEC para seleccionar el icono deseado, y después presione el dial para determinarlo.
- (3) Gire el dial SEL/PUSH EXEC para seleccionar el ítem deseado, y después presione el dial para determinarlo.
- (4) Gire el dial SEL/PUSH EXEC para seleccionar el modo deseado, y después presione el dial para determinarlo.
- (5) Si desea cambiar otros elementos, seleccione \rightarrow RETURN y presione el dial, después repita los pasos 2 a 4.
Con respecto a los detalles, consulte "Selección del ajuste de modo de cada elemento". (pág. 52)

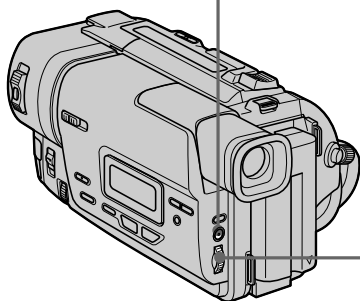
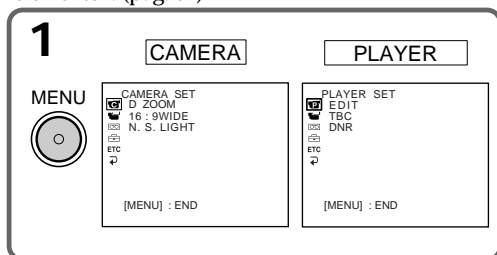

Alteração dos ajustes do menu

Para alterar os ajustes de modo nos parâmetros do menu, seleccione os itens do menu com o disco SEL/PUSH EXEC. Os pré-ajustes de fábrica podem ser parcialmente alterados. Primeiro, seleccione o ícone, a seguir o ítem de menu, e então o modo.

- (1) No modo de espera ou no modo PLAYER, carregue em MENU.
- (2) Gire o disco SEL/PUSH EXEC para seleccionar o ícone desejado, e então carregue no disco para ajustar.
- (3) Gire o disco SEL/PUSH EXEC para seleccionar o ítem desejado, e então carregue no disco para ajustar.
- (4) Gire o disco SEL/PUSH EXEC para seleccionar o modo desejado, e carregue no disco para ajustar.
- (5) Caso queira alterar os outros itens, seleccione \rightarrow RETURN e carregue no disco, e então repita os passos de 2 a 4.
Quanto aos pormenores, consulte «Seleção do ajuste de modo de cada item» (pág. 55).

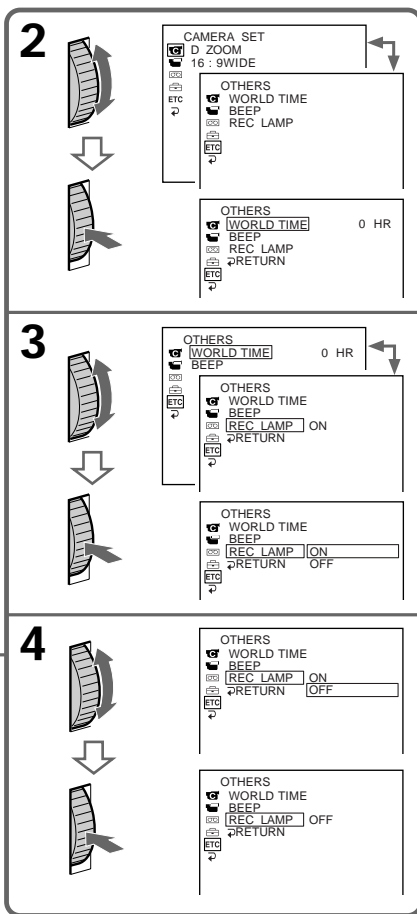







Cambio de los ajustes del menú

Para hacer que desaparezca el menú

Presione MENU.

Los elementos del menú se visualizarán como los iconos siguientes:

-  CAMERA SET
-  PLAYER SET
-  VF SET (CCD-TR517 solamente)
-  TAPE SET
-  SETUP MENU
-  OTHERS

Dependiendo de su modelo de videocámara

La visualización del menú puede ser diferente a la de la ilustración.



Español

Selección del ajuste de modo de cada elemento

● es el ajuste predeterminado.

Los elementos del menú diferirán con la posición, PLAYER o CAMERA, del selector POWER.

El visualizador mostrará solamente los elementos que pueda utilizar en ese momento.

Icono/elemento	Modo	Significado	Selector POWER
 D ZOOM	OFF	Para desactivar el zoom digital. El zoom se realizará hasta 20×.	CAMERA
	40×	Para activar el zoom digital. El zoom de más de 20× a 40× se realizará digitalmente (pág. 23).	
	● 200×	Para activar el zoom digital. El zoom de más de 20× a 200× se realizará digitalmente (pág. 23).	
16:9WIDE	● OFF	—	CAMERA
	CINEMA	Para grabar en el modo CINEMA (pág. 33)	
	16:9FULL	Para grabar en el modo 16:9FULL	
N.S. LIGHT	● ON	Para utilizar la función NightShot Light (pág. 26)	CAMERA
	OFF	Para cancelar la función NightShot Light	
 EDIT	● OFF	—	PLAYER
	ON	Para minimizar el deterioro de las imágenes al editar	
TBC	● ON	Para corregir fluctuaciones	PLAYER
	OFF	Para no corregir fluctuaciones. Ajuste TBC a OFF cuando reproduzca una cinta en la que haya duplicado y grabado la señal de una máquina de videojuegos u otra similar.	
TBC significa "Corrector de base de tiempos".			
DNR	● ON	Para reducir el ruido de las imágenes	PLAYER
	OFF	Para reducir la imagen residual cuando la imagen tenga mucho movimiento	

DNR significa "Reducción de ruido digital".

Después de 5 minutos o más de haber desconectado la fuente de alimentación

El elemento "EDIT" volverá al ajuste predeterminado.







Los demás elementos del menú se conservarán en la memoria incluso aunque extraiga la batería, mientras la pila de litio esté instalada.

Alteração dos ajustes do menu

Para fazer a exibição do menu desaparecer

Carregue em MENU.



Os itens do menu são exibidos conforme os seguintes ícones:

-  CAMERA SET
-  PLAYER SET
-  VF SET (somente CCD-TR517)
-  TAPE SET
-  SETUP MENU
-  OTHERS

Dependendo do modelo da sua videocâmara

A exibição do menu pode diferir desta ilustração.

Cambio de los ajustes del menú

Icono/elemento	Modo	Significado	Selector POWER
 VF B. L. (CCD-TR517 solamente)	● BRT NORMAL	Para ajustar el brillo de la pantalla de cristal líquido al nivel normal	PLAYER CAMERA
	BRIGHT	Para aumentar el brillo de la pantalla de cristal líquido	
 REC MODE	● SP	Para grabar en el modo SP (reproducción estándar)	CAMERA
	LP	Para aumentar el tiempo de grabación al doble de SP	
ORC TO SET		Para ajustar automáticamente las condiciones de grabación a las mejores posibles. Para iniciar el ajuste, presione START/STOP. Su videocámara tardará unos 10 segundos en comprobar las condiciones de la cinta y después volverá al modo de espera.	CAMERA
ORC significa "Optimización de las condiciones de grabación".			
 REMAIN	● AUTO	Para hacer que se visualice la barra de cinta restante: <ul style="list-style-type: none"> • durante unos 8 segundos de haber conectado la alimentación de su videocámara y calcular la cantidad restante de cinta • durante unos 8 segundos después de haber insertado el videocasete y su videocámara calcule la cantidad de cinta restante • durante unos 8 segundos después de haber presionado ► en el modo PLAYER • durante el período de rebobinado o avance rápido de la cinta, o durante la búsqueda de imágenes en el modo PLAYER 	PLAYER CAMERA
	ON	Para que se visualice siempre la barra de cinta restante	

Nota sobre VF B.L. (CCD-TR517 solamente)

Cuando utilice fuentes de alimentación que no sean la batería, se seleccionará automáticamente "BRIGHT".

Nota sobre el modo LP

- Cuando grabe una cinta en el modo LP en su videocámara, le recomendamos que la reproduzca en la misma. Si se reproduce la cinta en otras videocámaras o videograbadoras, es posible que se produzca ruido en las imágenes o el sonido.
- También puede producirse ruido si reproduce en su videocámara cintas grabadas en el modo LP en otras videocámaras o videograbadoras.

Nota sobre el ajuste de ORC

- Cada vez que extraiga el videocasete, el ajuste de ORC se cancelará. Si es necesario, vuelva a realizar el ajuste.
- Usted no podrá utilizar este ajuste en una cinta con la marca roja del videocasete al descubierto (es decir, cinta protegida contra escritura).
- Cuando haya ajustado ORC TO SET, en la cinta aparecerá una sección sin grabar de aproximadamente 0,1 segundos. Sin embargo, tenga en cuenta que esta sección sin grabar desaparecerá de la cinta cuando continúe grabando en esta sección.
- Para comprobar si ya ha realizado el ajuste de ORC, seleccione ORC TO SET en los ajustes del menú. Si ORC TO SET ya está ajustado, se visualizará "ORC ON".

Cambio de los ajustes del menú

Icono/elemento	Modo	Significado	Selector POWER
 CLOCK SET		Para reajustar la fecha o la hora (pág. 58)	CAMERA
AUTO DATE	● ON	Para grabar la fecha durante 10 segundos después de haber iniciado la videofilmación.	CAMERA
	OFF	Para cancelar la función de fechado automático	
LTR SIZE	● NORMAL	Para hacer que se visualicen los elementos seleccionados del menú en tamaño normal	PLAYER CAMERA
	2×	Para hacer que se visualicen los elementos seleccionados del menú en tamaño doble del normal	
LANGUAGE	● ENGLISH	Para hacer que los indicadores de información siguientes se visualicen en inglés: REC, STBY, y min.	PLAYER CAMERA
	ESPAÑOL	Para hacer que los indicadores de información se visualicen en español	
	PORTUGUÊ	Para hacer que los indicadores de información se visualicen en portugués	
	中文	Para hacer que los indicadores de información se visualicen en chino	
DEMO MODE	● ON	Para hacer que aparezca la demostración	CAMERA
	OFF	Para cancelar el modo de demostración	

Notas sobre DEMO MODE

- Usted no podrá seleccionar DEMO MODE cuando haya un videocasete insertado en su videocámara.
- DEMO MODE ha sido ajustado a STBY (espera) en la fábrica, y la demostración se iniciará unos 10 minutos después de haber puesto el selector POWER en CAMERA sin videocasete insertado. Para cancelar la demostración, inserte un videocasete, ponga el selector POWER en una posición que no sea CAMERA, o ajuste DEMO MODE a OFF.
- Cuando NIGHTSHOT esté ajustado a ON, en el visor aparecerá el indicador NIGHTSHOT, y usted no podrá seleccionar DEMO MODE en los ajustes del menú.



Icono/elemento	Modo	Significado	Selector POWER
 WORLD TIME		Para ajustar el reloj a la hora local. Gire el dial SEL/PUSH EXEC para seleccionar una diferencia de hora. El reloj cambiará la diferencia de hora seleccionada aquí. Si selecciona una diferencia de hora de 0, el reloj volverá a la hora originalmente ajustada.	CAMERA
BEEP	● MELODY	Para dar salida a una melodía cuando inicie/pare la grabación, o cuando ocurra alguna condición anormal en su videocámara	PLAYER CAMERA
	NORMAL	Para dar salida a un pitido en vez de a una melodía	
	OFF	Para cancelar la melodía y el pitido	
REC LAMP	● ON	Para encender la lámpara de videofilmación de la parte frontal de su videocámara	CAMERA
	OFF	Para apagar la lámpara de videofilmación de forma que el sujeto no se dé cuenta de ella	

Alteração dos ajustes do menu

Português

Seleção do ajuste de modo de cada ítem ● é o pré-ajuste de fábrica

Os itens do menu diferirão conforme o ajuste do interruptor POWER, em PLAYER ou CAMERA. O écran do visor electrónico mostrasomente os itens que podem ser operados no momento.



Ícone/Item	Modo	Aplicação	Interruptor POWER
 D ZOOM	OFF	Para desactivar o zoom digital. Até 20× de zoom é executado.	CAMERA
	40×	Para activar o zoom digital. Mais de 20× a 40× de zoom é digitalmente executado (pág. 23).	
	● 200×	Para activar o zoom digital. Mais de 20× a 200× de zoom é digitalmente executado (pág. 23).	
16:9WIDE	● OFF	—	CAMERA
	CINEMA	Para gravar no modo CINEMA (pág. 33)	
	16:9FULL	Para gravar no modo 16:9FULL	
N.S. LIGHT	● ON	Para utilizar a função de luz de filmagem nocturna (pág. 26)	CAMERA
	OFF	Para cancelar a função de luz de filmagem nocturna	
 EDIT	● OFF	—	PLAYER
	ON	Para minimizar deteriorações da imagem durante a montagem	
TBC	● ON	Para corrigir tremulações da imagem	PLAYER
	OFF	Para não corrigir tremulações da imagem. Ajuste TBC a OFF quando reproduzir uma fita sobre a qual foi registado o sinal de um jogo de TV ou aparelho similar.	
TBC significa «corrector de base de tempo»			
DNR	● ON	Para reduzir interferências na imagem	PLAYER
	OFF	Para reduzir uma imagem residual evidente quando a imagem apresentar muitos movimentos	
DNR significa «redução de ruído digital»			

Em mais de 5 minutos após remover a fonte sonora

O ítem «EDIT» é retornado ao seu ajuste de fábrica.

Os outros itens do menu são conservados na memória, mesmo quando a bateria é removida, enquanto a pilha de lítio estiver instalada.

Alteração dos ajustes do menu

Ícone/Item	Modo	Aplicação	Interruptor POWER
 VF B. L. (Somente CCD-TR517)	● BRT NORMAL	Para regular a intensidade de brilho do ecrã do visor electrónico normal	PLAYER CAMERA
	BRIGHT	Para clarear o ecrã do visor electrónico	
 REC MODE	● SP	Para gravar na velocidade SP (reprodução padrão)	CAMERA
	LP	Para aumentar o tempo de gravação para duas vezes mais que a velocidade SP	
ORC TO SET		Para ajustar automaticamente a condição de gravação de modo a obter a melhor gravação possível. Carregue em START/STOP para iniciar o ajustamento. A videocâmara leva cerca de 10 segundos para verificar as condições da fita, e depois retorna ao modo de espera.	CAMERA
ORC significa «Optimização das condições de gravação».			
 REMAIN	● AUTO	Para exibir a barra de fita restante: <ul style="list-style-type: none"> • por aproximadamente 8 segundos após ter ligado a alimentação da videocâmara e calculado o tempo restante da fita • por aproximadamente 8 segundos após ter inserido uma cassete e a videocâmara ter calculado o tempo restante da fita • por aproximadamente 8 segundos após ► ter sido pressionada no modo PLAYER • pelo período de rebobinagem, avanço da fita ou busca de imagem no modo PLAYER 	PLAYER CAMERA
	ON	Para exibir sempre o indicador de fita restante	

Notas sobre VFB.L. (somente CCD-TR517)

Quando forem utilizadas fontes de alimentação outras que não a bateria recarregável, «BRIGHT» será automaticamente seleccionada.

Notas acerca da velocidade LP

- Quando gravar uma fita na velocidade LP da sua videocâmara, recomenda-se reproduzir a fita na sua videocâmara. Quando reproduzir a fita em outras videocâmaras ou videogravadores, poderão ocorrer ruídos nas imagens ou no som.
- Também poderão ocorrer ruídos quando se reproduz na sua videocâmara, fitas gravadas na velocidade LP de outras videocâmaras ou videogravadores.

Notas acerca do ajuste ORC

- Cada vez que a cassete é ejectada, o ajuste ORC será cancelado. Se necessário, refaça o ajuste.
- Não é necessário utilizar este ajuste numa fita que está com a marca vermelha exposta na cassete (isto é, a fita está protegida contra inscrições).
- Ao ajustar ORC TO SET, um trecho não gravado de cerca de 0,1 segundos aparece na fita. Entretanto, note que este trecho não gravado desaparece da fita, quando continuar a gravar a partir de tal trecho.
- Para verificar se o ajuste ORC já foi efectuado, seleccione ORC TO SET nos ajustes do menu. «ORC ON» é exibido se ORC TO SET já estiver ajustado.

Alteração dos ajustes do menu

Ícone/Item	Modo	Aplicação	Interruptor POWER
 CLOCK SET		Para reacerter a data ou a hora (pág. 58)	CAMERA
AUTO DATE	● ON	Para gravar a data por 10 segundos após a gravação ter sido iniciada	CAMERA
	OFF	Para cancelar a função de data automática	
LTR SIZE	● NORMAL	Para indicar os itens do menu seleccionado em tamanho normal	PLAYER CAMERA
	2×	Para indicar os itens do menu seleccionado duas vezes maior que o tamanho normal	
LANGUAGE	● ENGLISH	Para mostrar os seguintes indicadores de informação em inglês: REC, STBY, min	PLAYER CAMERA
	ESPAÑOL	Para mostrar os indicadores de informação em espanhol	
	PORTUGUÊS	Para mostrar os indicadores de informação em português	
	中文	Para mostrar os indicadores de informação em chinês	
DEMO MODE	● ON	Para fazer a demonstração aparecer	CAMERA
	OFF	Para cancelar o modo de demonstração	

Notas acerca de DEMO MODE

- Não é possível seleccionar DEMO MODE quando uma cassette estiver inserida na videocâmara.
- DEMO MODE vem ajustado a STBY (espera) pela fábrica e a demonstração começa cerca de 10 minutos após o interruptor POWER ter sido ajustado a CAMERA, sem uma cassette inserida. Para cancelar a demonstração, insira uma cassette, regule o interruptor POWER a outra posição que não CAMERA, ou ajuste DEMO MODE a OFF.
- Quando NIGHTSHOT é ajustado a ON, o indicador NIGHTSHOT aparece no visor electrónico e não é possível seleccionar DEMO MODE nos ajustes do menu.

Ícone/Item	Modo	Aplicação	Interruptor POWER
 WORLD TIME		Para acertar o relógio à hora local. Gire o disco SEL/PUSH EXEC para ajustar uma diferença horária. O relógio altera-se mediante a diferença horária ajustada aqui. Caso ajuste a diferença horária para 0, o relógio retorna à hora originalmente ajustada.	CAMERA
BEEP	● MELODY	Para exteriorizar a melodia durante o início/paragem da gravação ou quando uma condição anormal ocorrer na videocâmara	PLAYER CAMERA
	NORMAL	Para exteriorizar o som do sinal sonoro em vez da melodia	
	OFF	Para cancelar o som da melodia e do sinal sonoro	
REC LAMP	● ON	Para acender a lâmpada de gravação da videocâmara, localizada na parte frontal da videocâmara.	CAMERA
	OFF	Para apagar a lâmpada de gravação da videocâmara, de maneira que o motivo não tome conhecimento da gravação	

Reajuste de la fecha y la hora

El ajuste predeterminado de los relojes la hora de Tokio para los modelos vendidos en Japón, y la de Nueva York para otros modelos.

La fecha y la hora se conservarán en la memoria mediante la pila de litio. Si reemplaza la pila de litio con la batería u otra fuente de alimentación conectada, no necesitará reajustar la fecha ni la hora.

Usted tendrá que reajustar la fecha y la hora cuando se agote la pila de litio sin fuente de alimentación instalada.

En primer lugar, ajuste el año, y después el mes, el día, la hora, y los minutos.

- (1) Consu videocámara en el modo de espera, presione MENU para hacer que se visualice el menú.
- (2) Gire el dial SEL/PUSH EXEC para seleccionar , y después presione el dial.
- (3) Gire el dial SEL/PUSH EXEC para seleccionar CLOCK SET, y después presione el dial.
- (4) Gire el dial SEL/PUSH EXEC para ajustar el año deseado, y después presione el dial.
- (5) Ajuste el mes, el día, y la hora girando el dial SEL/PUSH EXEC, y después presione el dial.
- (6) Ajuste los minutos girando el dial SEL/PUSH EXEC, y después presione el dial al escuchar una señal horaria. El reloj comenzará a funcionar.
- (7) Presione MENU para hacer que desaparezca el menú. Aparecerá el indicador de la hora.

Reacerto da data e da hora

O relógio vem acertado pela fábrica de acordo com o horário de Tóquio para os modelos vendidos no Japão, e de acordo com o horário de Nova Iorque para os outros modelos.

A data e a hora são conservadas na memória através da pilha de lítio. Caso substitua a pilha de lítio com a bateria recarregável ou outra fonte de alimentação ligada, não é necessário reacertar a data e a hora.

A data e a hora devem ser reacertadas quando a pilha de lítio ficar exaurida, sem nenhuma fonte de alimentação instalada.



Primeiro ajuste o ano, a seguir, o mês, o dia, a data e depois, os minutos.

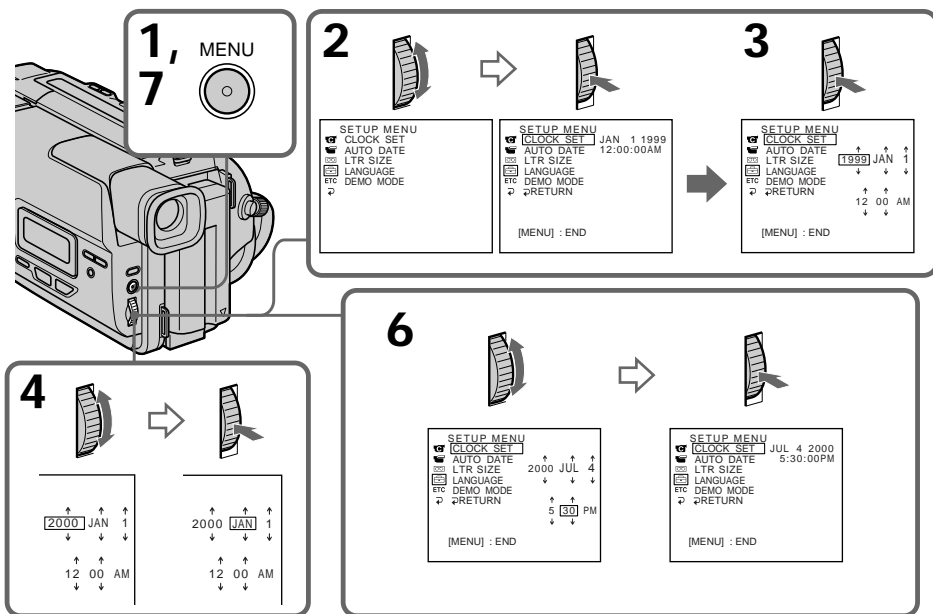



- (1) Enquanto a videocâmara estiver no modo de espera, carregue em MENU para exibir o menu.
- (2) Gire o disco SEL/PUSH EXEC para seleccionar , e então pressione o disco.
- (3) Gire o disco SEL/PUSH EXEC para seleccionar CLOCK SET, e então, pressione o disco.
- (4) Gire o disco SEL/PUSH EXEC para ajustar o ano desejado, e então, pressione o disco.
- (5) Ajuste o mês, o dia e a hora girando o disco SEL/PUSH EXEC e depois pressionando-o.
- (6) Ajuste os minutos girando o disco SEL/PUSH EXEC e pressionando-o pelo sinal de hora. O relógio começa a funcionar.
- (7) Carregue em MENU para fazer o menu desaparecer. O indicador de hora aparece.



1, MENU





7 

2  → 



SETUP MENU	CLOCK SET
	AUTO DATE
	LTR SIZE
	LANGUAGE
	DEMO MODE
	RETURN

[MENU] : END



3 





SETUP MENU	CLOCK SET
	AUTO DATE
	LTR SIZE
	LANGUAGE
	DEMO MODE
	RETURN

[MENU] : END





4  → 

2000	JAN	1
↑		↑
↓		↓
12 00	AM	
↑		↑
↓		↓

6  → 

SETUP MENU	CLOCK SET
	AUTO DATE
	LTR SIZE
	LANGUAGE
	DEMO MODE
	RETURN

[MENU] : END

SETUP MENU	CLOCK SET
	AUTO DATE
	LTR SIZE
	LANGUAGE
	DEMO MODE
	RETURN

[MENU] : END

Reajuste de la fecha y la hora

Para comprobar la fecha y la hora ajustadas

Presione DATE para hacer que se visualice el indicador de la fecha.

Presione TIME para hacer que se visualice indicador de la hora.

Para hacer que se visualicen simultáneamente los indicadores de la fecha y la hora, presione DATE (o TIME) y después presione TIME (o DATE). Vuelva a presionar DATE y/o TIME. El indicador de la fecha y/o la hora desaparecerán.

El año cambiará de la forma siguiente:

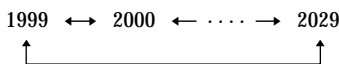

Función de fechado automático

Antes de utilizar su videocámara por primera vez, conecte su alimentación y reajuste la fecha y la hora antes de empezar a videofilmar (pág. 58). La fecha se grabará automáticamente durante 10 segundos después de haber iniciado la videofilmación (**Función de fechado automático**). Esta función solamente trabajará una vez al día.

Nota sobre el indicador de la hora

El reloj de su videocámara funciona según el ciclo de 12 horas.

- 12:00 AM significa medianoche.
- 12:00 PM significa mediodía.

Nota sobre la función de fechado automático

Usted podrá cambiar el ajuste de AUTO DATE seleccionando ON u OFF en los ajustes del menú.

La función de fechado automático visualizará automáticamente la fecha una vez al día.

Sin embargo, la fecha puede aparecer automáticamente más de una vez al día si:

- reajusta la fecha y la hora.
- extrae y vuelve a insertar el videocasete.
- para la grabación antes de 10 segundos.
- ajusta AUTO DATE a OFF y después a ON en los ajustes del menú.

Reacerto da data e da hora

Para verificar a data e a hora pré-ajustadas

Carregue em DATE para exibir o indicador de data.

Carregue em TIME para exibir o indicador de hora.

Carregue em DATE (ou TIME), e então carregue em TIME (ou DATE) para exibir simultaneamente o indicador de data e hora.

Carregue em DATE e/ou TIME novamente. O indicador de data e/ou hora desaparece(m).

O ano altera-se conforme segue:

Funcão de data automática

Quando utilizar a sua videocâmara pela primeira vez, ligue a sua alimentação e reacerte a data e a hora ao seu horário, antes de iniciar a gravação (pág. 58). A data é automaticamente gravada por 10 segundos após iniciar a gravação (**função de data automática**). Esta função actua somente uma vez por dia.

Nota acerca do indicador de hora

O relógio interno da sua videocâmara funciona num ciclo de 12 horas.

- 12:00 AM significa meio-dia.
- 12:00 PM significa meia-noite.

Nota acerca da função de data automática

Pode-se alterar o ajuste AUTO DATE mediante a selecção de ON ou OFF nos ajustes do menu. A função de data automática exhibe a data automaticamente uma vez por dia.

Entretanto, a data pode aparecer automaticamente mais de uma vez por dia, caso:

- reacerte a data e a hora;
- ejecte e insira a fita novamente;
- cesse a gravação dentro de 10 segundos;
- ajuste AUTO DATE a OFF uma vez, e volte a ajustá-lo a ON nos ajustes do menu.

Modos de reproducción

¿Qué es video 8 XR ?

“Video 8 XR” es una función que refuerza más la calidad de las imágenes de video 8. Esta función le permitirá grabar y reproducir imágenes con detalles más claros.

Las cintas grabadas con una videocámara que posea la función “XR” ofrecen imágenes de excelente calidad cuando se reproducen en una videocámara “XR”.

Cuando una cinta grabada con esta videocámara “XR” se reproduzca con una videocámara estándar de 8mm, o cuando una cinta grabada con una videocámara estándar de 8mm se reproduzca en esta videocámara “XR”, la calidad de las imágenes será la normal de una videocámara estándar de 8mm.

* “XR” significa “resolución ampliada”.

Cuando reproduzca

El modo de reproducción (SP/LP) se seleccionará automáticamente de acuerdo con el sistema de grabación en el que haya sido grabada la cinta. Sin embargo la calidad de la imagen grabada en el modo LP no será tan buena como en el modo SP.

Videoassetes de 8 mm del extranjero

Como los sistemas de color de televisión difieren de país a país, no podrá reproducir cintas grabadas en el extranjero. Con respecto al sistema de color de televisión utilizado en países extranjeros, consulte “Utilización de la videocámara en el extranjero”.

Modos de reprodução

O que é vídeo 8 XR ?

«Vídeo 8 XR» é uma função que realça ainda mais a qualidade de imagem do vídeo 8. Esta função permite-lhe gravar e reproduzir imagens com detalhes mais nítidos.

Fitas de vídeo gravadas com uma videocâmara que possua a função «XR» exibem excelente qualidade de imagem quando reproduzidas numa videocâmara «XR».

Caso fitas de vídeo gravadas numa videocâmara «XR» sejam reproduzidas por uma videocâmara de 8 mm convencional ou caso fitas de vídeo gravadas numa videocâmara de 8 mm convencional sejam reproduzidas na videocâmara «XR», a qualidade de reprodução será a qualidade normal da videocâmara de 8 mm.

* «XR» significa «Resolução Estendida».

Na reprodução

A velocidade de reprodução (SP/LP) é seleccionada automaticamente, de acordo com o sistema de gravação no qual a fita foi gravada. A qualidade da imagem gravada na velocidade LP, entretanto, não será tão boa quanto a qualidade da imagem gravada na velocidade SP.

Materiais de vídeo 8 mm estrangeiros

Visto que os sistemas de cores de TV diferem de país a país, pode não ser possível reproduzir cassetes pregravadas estrangeiras. Consulte a lista em «Utilização da videocâmara no exterior» para verificar os sistemas de cores de TV utilizados nos países estrangeiros.

Cambio de la pila de litio de su videocámara

Antes de reemplazar la pila de litio, deje la batería u otra fuente de alimentación instalada. De lo contrario, tendría que reajustar la fecha y la hora, y demás elementos de los ajustes del menú almacenados en la memoria mediante dicha pila.

Inserte ala pila con la cara positiva (+) hacia afuera. Cuando la pila se debilite o agote, en el visor parpadeará el indicador  durante unos 5 segundos al poner el selector POWER en CAMERA. En este caso, reemplace la pila por otra de litio CR2025 Sony o DL-2025 Duracell. La utilización de cualquier otra pila podría suponer el riesgo de incendio o explosión. Deshágase de las pilas usadas de acuerdo con las instrucciones del fabricante.

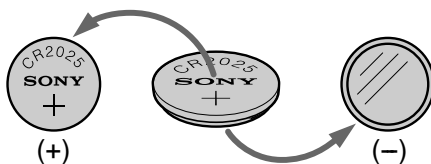

AVISO

La pila de litio puede explotar si se trata mal. No recargue, desarme, ni tire la pila de litio al fuego.

Pila de litio

- Mantenga la pila de litio fuera del alcance de los niños.
- Si alguien traga la pila, consulte inmediatamente a un médico.
- Limpie la pila de litio con un paño suave para asegurar su buen contacto.

Pila de litio instalada en la fábrica

Esta pila puede no durar 1 año.

Substituição da pilha de lítio desta videocâmara

Ao substituir a pilha de lítio, mantenha a bateria recarregável ou outra fonte de alimentação acoplada. Do contrário, será necessário reacerar a data, a hora e outros itens dos ajustes do menu conservados na memória pela pilha de lítio.

Insira a pilha com o lado positivo (+) voltado para o exterior. Quando a pilha se tornar fraca ou exaurida, o indicador  piscará no écran do visor electrónico por cerca de 5 segundos, ao se ajustar o interruptor POWER a CAMERA. Neste caso, substitua a pilha por uma nova pilha de lítio Sony CR2025 ou Duracell DL-2025. O uso de qualquer outro tipo de pilha poderá gerar riscos de incêndio ou explosão. Encaminhe as pilhas exauridas de acordo com as instruções do fabricante.

ADVERTÊNCIA

A pilha pode explodir, se for manipulada incorrectamente.

Não recarregue, desmonte, nem disponha a pilha ao lume.

Pilha de lítio

- Mantenha a pilha de lítio fora do alcance de crianças.
- Se a pilha for engolida, consulte imediatamente um médico.
- Limpe a pilha com um pano seco para assegurar um bom contacto.

Pilha de lítio instalada na fábrica

Esta pilha pode não chegar a durar 1 ano.

Cambio de la pila de litio de su videocámara

Cambio de la pila de litio

- (1) Abra la tapa del compartimento de la pila de litio.
- (2) Empuje una vez la pila de litio hacia abajo y sáquela del portapila.
- (3) Instale una pila de litio CR2025 Sony o DL-2025 Duracell con la cara positiva (+) hacia afuera.
- (4) Cierre la tapa.

Substituição da pilha de lítio desta videocâmara

Substituição da pilha de lítio

- (1) Abra a tampa do compartimento da pilha de lítio.
- (2) Pressione a pilha de lítio para baixo uma vez, e então extraia-a do compartimento.
- (3) Instale uma pilha de lítio Sony CR2025 ou Duracell DL-2025 com o lado positivo (+) voltado para o exterior.
- (4) Feche a tampa.

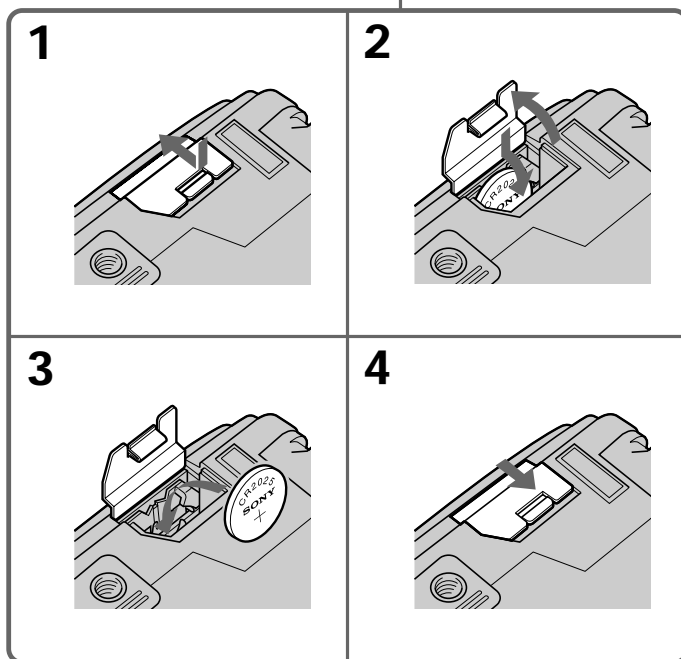
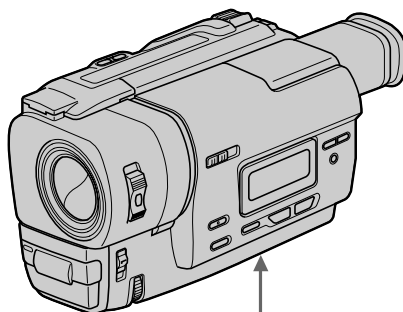

Solución de problemas

Si surge algún problema al utilizar su videocámara, utilice la tabla siguiente para solucionarlo. Si el problema persiste, desconecte la fuente de alimentación y póngase en contacto con su proveedor Sony o con un centro de reparaciones autorizado por Sony. Si en el visor aparece "C: □□:□□", se habrá activado la función de visualización de autodiagnóstico. Consulte la página 66.

En el modo de grabación

Síntoma	Causa y/o solución
START/STOP no funciona.	<ul style="list-style-type: none"> • El selector POWER está en OFF (CHARGE) o PLAYER. → Póngalo en CAMERA. (pág. 20) • STANDBY está ajustado a LOCK. → Ajuste STANDBY a STANDBY (pág. 20). • La cinta ha finalizado. → Rebobínela o inserte un nuevo videocasete. (pág. 19, 31) • La lengüeta de protección contra escritura tiene expuesta la marca roja. → Utilice un nuevo videocasete o deslice la lengüeta. (pág. 19) • La cinta está pegada al tambor (condensación de humedad). → Extraiga el videocasete y deje la videocámara durante 1 hora por lo menos para que se aclimate. (pág. 74)
La alimentación se desconecta.	<ul style="list-style-type: none"> • Al utilizar su videocámara en el modo CAMERA, la ha dejado en el modo de espera durante más de 5 minutos. → Gire STANDBY hacia abajo y otra vez hacia arriba. (pág. 20)
La imagen del visor no es clara.	<ul style="list-style-type: none"> • La lente del visor no está ajustada. → Ajústela. (pág. 22)
La función de enfoque automático no trabaja.	<ul style="list-style-type: none"> • FOCUS está ajustado a MANUAL. → Ajústelo a AUTO. (pág. 44) • Las condiciones de videofilmación no son adecuadas para el enfoque automático. → Ajuste FOCUS a MANUAL para enfocar manualmente. (pág. 44)
El indicador  parpadea en el visor.	<ul style="list-style-type: none"> • Las cabezas de vídeo pueden estar sucias. → Límpielas utilizando un casete limpiador V8-25CLD Sony (no suministrado). (pág. 75)
Al videofilmar un motivo como luces o la llama de una vela sobre un fondo oscuro, aparece una franja vertical.	<ul style="list-style-type: none"> • El contraste entre el motivo y el fondo es demasiado alto. Esto no significa mal funcionamiento.
Al videofilmar un motivo muy brillante aparece una franja vertical.	<ul style="list-style-type: none"> • Esto no significa mal funcionamiento.
En el visor aparece una imagen desconocida.	<ul style="list-style-type: none"> • Si transcurren 10 minutos después de haber puesto el selector POWER en CAMERA, o de haber ajustado DEMO MODE a ON en los ajustes del menú sin videocasete insertado, su videocámara iniciará automáticamente la demostración. → Inserte un videocasete, y la demostración se parará. Usted también podrá cancelar DEMO MODE. (pág. 54)

(Continúa en la página siguiente.)

Solución de problemas

Síntoma	Causa y/o solución
Las imágenes se graban con colores incorrectos o innaturales.	<ul style="list-style-type: none">• NIGHTSHOT está ajustado a ON. → Ajustelo a OFF. (pág. 26)
La imagen aparece demasiado brillante, y el motivo no aparece en el visor.	<ul style="list-style-type: none">• NIGHTSHOT está ajustado a ON en un lugar brillante. → En un lugar oscuro, ajústelo a OFF, o utilice la función NightShot. (pág. 26)



En el modo de reproducción

Síntoma	Causa y/o solución
La cinta no se mueve al presionar una tecla de control de vídeo.	<ul style="list-style-type: none">• El selector POWER está en CAMERA u OFF (CHARGE). → Póngalo en PLAYER. (pág. 31)• La cinta ha finalizado. → Rebobinela. (pág. 31)
Las imágenes de reproducción no son claras o no aparecen.	<ul style="list-style-type: none">• El canal para vídeo del televisor no está correctamente ajustado. → Ajustelo. (pág. 30)• EDIT está ajustado a ON en los ajustes del menú. → Ajustelo a OFF. (pág. 51)• Las cabezas de vídeo pueden estar sucias. → Límpielas utilizando un casete limpiador V8-25CLD Sony (no suministrado). (pág. 75)

En los modos de grabación y reproducción

Síntoma	Causa y/o solución
La alimentación no se conecta.	<ul style="list-style-type: none">• La batería no está instalada, o está agotada o a punto de agotarse. → Instale una batería cargada. (pág. 12, 13)• El adaptador de alimentación de CA no está conectado a un tomacorriente de la red. → Conéctelo. (pág. 18)
La batería se descarga rápidamente.	<ul style="list-style-type: none">• La temperatura de funcionamiento es demasiado baja.• La batería no está completamente cargada. → Cárguela. (pág. 13)• La batería está completamente agotada, y no puede cargarse. → Reemplácela por otra nueva. (pág. 12)
El indicador de batería restante no indica el tiempo correcto.	<ul style="list-style-type: none">• Ha utilizado la batería en un lugar extremadamente cálido o frío durante mucho tiempo.• La batería está completamente uede cargarse. → Reemplácela por otra nueva. (pág. 12)• La batería está agotada. → Utilice una batería cargada. (pág. 12, 13)
La alimentación se desconecta incluso aunque el indicador de batería restante indica que queda energía restante suficiente para funcionar.	<ul style="list-style-type: none">→ Vuelva a cargar completamente la batería para que el indicador de batería restante muestre la energía restante correcta.

Solución de problemas

Síntoma	Causa y/o solución
El videocasete no puede extraerse del portacasete.	<ul style="list-style-type: none">• La fuente de alimentación está desconectada. → Conéctela firmemente. (pág. 12, 18)• La batería está agotada. → Utilice una batería cargada. (pág. 12, 13)
Los indicadores  y  parpadean y no trabaja ninguna función excepto la de extracción del videocasete.	<ul style="list-style-type: none">• Se ha producido condensación de humedad. → Extraiga el videocasete y deje la videocámara durante 1 hora por lo menos para que se aclimate. (pág. 74)

Otros

Síntoma	Causa y/o solución
El indicador de la fecha o de la hora no aparece, y se visualizan las barras “--:--:--”.	<ul style="list-style-type: none">• Reajuste la fecha y la hora. (pág. 58)
La melodía o el pitido suena durante 5 segundos.	<ul style="list-style-type: none">• Se ha producido condensación de humedad. → Extraiga el videocasete y deje la videocámara durante 1 hora por lo menos para que se aclimate. (pág. 74)• En su videograbadora se ha producido algún problema. → Extraiga el videocasete, vuelva a insertarlo, y utilice de nuevo su videograbadora.
Al cargar la batería, no aparece ningún indicador o el indicador parpadea en el visualizador.	<ul style="list-style-type: none">• El adaptador de alimentación de CA está desconectado. → Conéctelo firmemente. (pág. 13)• La batería está averiada. → Póngase en contacto con su proveedor Sony o con un centro de reparaciones autorizado por Sony.

Visualización de autodiagnóstico

Su videocámara posee una visualización de autodiagnóstico.

Esta función visualizará la condición de la videocámara con 5 dígitos (combinación de una letra y cuatro números) en el visor, o en el visualizador. Cuando ocurra esto, compruebe la tabla de códigos siguiente. La visualización de cinco dígitos le indicará la condición actual de la videocámara. Los últimos dos dígitos (indicados mediante □□) diferirán dependiendo del estado de la videocámara.

Visor

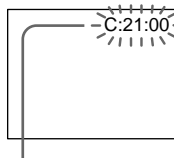

Visualización de autodiagnóstico

- C:□□:□□
Usted podrá solucionar el problema de su videocámara.
- E:□□:□□
Póngase en contacto con su proveedor Sony o con un centro de reparaciones autorizado por Sony.

Visualización de cinco dígitos	Causa y/o solución
C:04:□□	<ul style="list-style-type: none"> • Está utilizando una batería que no es "InfoLITHIUM". → Utilice una batería "InfoLITHIUM". (pág. 17)
C:21:□□	<ul style="list-style-type: none"> • Se ha producido condensación de humedad. → Extraiga el videocasete y deje la videocámara durante 1 hora por lo menos para que se aclimate. (pág. 74)
C:22:□□	<ul style="list-style-type: none"> • Las cabezas de vídeo estén sucias. → Límpielas utilizando un casete limpiador de cabezas V8-25CLD Sony (no suministrado). (pág. 75)
C:31:□□	<ul style="list-style-type: none"> • Ha ocurrido un problema que usted puede solucionar. → Extraiga el videocasete, vuelva a insertarlo, y después utilice su videocámara. → Desconecte el cable de alimentación del adaptador de alimentación de CA o extraiga la batería. Después vuelva a conectar la fuente de alimentación y utilice su videocámara.
C:32:□□	
E:61:□□	<ul style="list-style-type: none"> • Ha ocurrido un problema que usted no puede solucionar. → Póngase en contacto con su proveedor Sony o con un centro de reparaciones autorizado por Sony, y notifíquelo el número de servicio con cinco dígitos. (Ejemplo: E:61:10)
E:62:□□	

Si no puede resolver el problema, póngase en contacto con su proveedor Sony o con un centro de reparaciones autorizado por Sony.

Indicadores y mensajes de advertencia

Si en el visor, o en el visualizador aparecen indicadores y mensajes, compruebe lo siguiente:

Para más información, consulte las páginas entre paréntesis “()”.

Los indicadores y mensajes se visualizarán en amarillo. (CCD-TR517 solamente)

Indicadores de advertencia

Las cabezas de video están sucias

Parpadeo lento:

- Usted tendrá que limpiarlas utilizando un casete limpiador de cabezas V8-25CLD Sony (no suministrado). (pág. 75)

La batería está agotada o casi agotada.

Parpadeo lento:

- La batería está prácticamente agotada.

Parpadeo rápido:

- La batería está agotada. (pág. 13)
- La batería está completamente agotada y no puede recargarse.

Dependiendo de las condiciones, es posible que parpadee el indicador  incluso aunque queden 5 a 10 minutos.

Indicador de advertencia de la cinta

Parpadeo lento:

- La cinta está a punto de finalizar.
- No hay videocasete insertado (pág. 19)*
- La lengüeta de protección contra escritura está deslizada hacia afuera (roja) (pág. 19) *

Parpadeo rápido:

- La cinta ha finalizado (pág. 19)*.

La pila de litio está débil o no está instalada. (pág. 61)

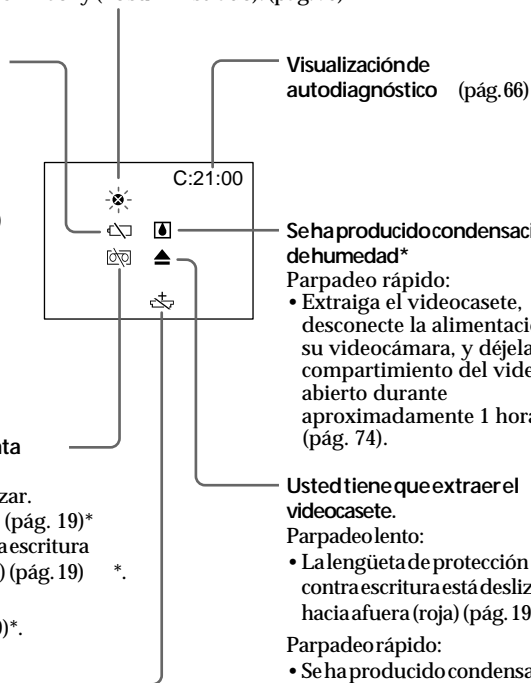

Mensajes de advertencia

- CLOCK SET Reajuste la fecha y la hora (pág. 58).
- For “InfoLITHIUM” BATTERY ONLY Utilice una batería “InfoLITHIUM” (pág. 17).
-  CLEANING CASSETTE Las cabezas de video están sucias (pág. 75).
- START/STOP KEY Presione la tecla START/STOP para activar el ajuste ORC. Este mensaje se visualizará en blanco (pág. 53).
- ORC El ajuste ORC está activado. Este mensaje se visualizará en blanco (pág. 53).

* Usted oír una melodía o un pitido.

Verificação de problemas

Caso surja algum problema concernente ao funcionamento desta videocâmara, utilize a tabela a seguir, para solucionar o problema. Se alguma dificuldade persistir, desligue a fonte de alimentação e entre em contacto com o seu agente Sony ou um serviço autorizado Sony local. Se «C: □□:□□» aparecer no visor electrónico, significa que a função de indicação de auto-diagnóstico foi accionada. Consulte a página 71.

No modo de gravação

Sintoma	Causa e/ou acções correctivas
START/STOP não funciona.	<ul style="list-style-type: none"> • O interruptor POWER está ajustado em OFF (CHARGE) ou PLAYER. <ul style="list-style-type: none"> → Ajuste-o a CAMERA (pág. 20). • STANDBY está ajustado em LOCK. <ul style="list-style-type: none"> → Rode STANDBY até STANDBY (pág. 20). • A fita atingiu o seu final. <ul style="list-style-type: none"> → Rebobine-a ou insira uma nova cassette (pág. 19, 31). • A lingueta de protecção contra inscrições está ajustada de modo a expor a marca vermelha. <ul style="list-style-type: none"> → Utilize uma nova cassette ou deslize a lingueta de modo a cobrir a marca vermelha (pág. 19). • A fita aderiu-se ao cilindro da cabeça (condensação de humidade). <ul style="list-style-type: none"> → Remova a cassette e deixe a videocâmara inerte por pelo menos 1 hora para que se aclimatize (pág. 74).
A alimentação desliga-se.	<ul style="list-style-type: none"> • Durante o funcionamento no modo CAMERA, a videocâmara foi deixada no modo de espera por mais de 5 minutos. <ul style="list-style-type: none"> → Gire STANDBY para baixo uma vez, e depois, para cima novamente (pág. 20).
A imagem no ecrã do visor electrónico não é nítida.	<ul style="list-style-type: none"> • A lente do visor electrónico não está ajustada. <ul style="list-style-type: none"> → Ajuste a lente do visor electrónico (pág. 22).
A função de focagem automática não funciona.	<ul style="list-style-type: none"> • FOCUS está ajustado a MANUAL. <ul style="list-style-type: none"> → Ajuste-o a AUTO (pág. 44). • As condições de registo não são adequadas para a focagem automática. <ul style="list-style-type: none"> → Ajuste FOCUS a MANUAL para focar manualmente (pág. 44).
O indicador  pisca no visor electrónico.	<ul style="list-style-type: none"> • As cabeças podem estar contaminadas. <ul style="list-style-type: none"> → Limpe as cabeças com a cassette de limpeza V8-25CLD Sony (venda avulsa) (pág. 75).
Uma faixa vertical aparece quando motivos como luzes ou chama de vela são filmados contra um fundo escuro.	<ul style="list-style-type: none"> • O contraste entre o motivo e o fundo é excessivo. A videocâmara não está funcionando mal.
Uma faixa vertical aparece quando se regista um objecto muito claro.	<ul style="list-style-type: none"> • Isto não significa um mau funcionamento da videocâmara.
Uma imagem desconhecida é exibida no visor electrónico.	<ul style="list-style-type: none"> • Caso tenham decorrido 10 minutos após ter ajustado o interruptor POWER a CAMERA ou DEMO MODE a ON, sem inserir uma cassette, a videocâmara inicia automaticamente a demonstração. <ul style="list-style-type: none"> → Insira uma cassette e a demonstração cessa. <ul style="list-style-type: none"> → Pode-se também cancelar DEMO MODE (pág. 57).

Verificação de problemas

Sintoma	Causa e/ou acções correctivas
A imagem está gravada na cor incorrecta/artificial.	<ul style="list-style-type: none">• NIGHTSHOT está ajustado a ON. → Ajuste-o a OFF (pág. 26).
A imagem aparece demasiado clara, e o motivo não aparece no visor electrónico.	<ul style="list-style-type: none">• NIGHTSHOT está ajustado a ON para um ambiente claro. → Ajuste-o a OFF, ou utilize a função de filmagem nocturna num ambiente escuro (pág. 26).

No modo de reprodução

Sintoma	Causa e/ou acções correctivas
A fita não entra em movimento ao se premir uma tecla do controlo de vídeo.	<ul style="list-style-type: none">• O interruptor POWER está ajustado a CAMERA ou OFF (CHARGE). → Ajuste-o a PLAYER (pág. 31).• A fita atingiu o seu fim. → Rebobine a fita (pág. 31)
A imagem de reprodução não é nítida ou não aparece.	<ul style="list-style-type: none">• O canal de vídeo do televisor não está ajustado correctamente. → Ajuste-o (pág. 30).• EDIT está ajustado a ON nos ajustes do menu. → Ajuste-o a OFF (pág. 51).• As cabeças de vídeo podem estar contaminadas. → Limpe as cabeças com a cassete de limpeza V8-25CLD (venda avulsa) (pág. 75).

Nos modos de gravação e reprodução

Sintoma	Causa e/ou acções correctivas
A alimentação não se liga.	<ul style="list-style-type: none">• A bateria recarregável não está instalada, está exaurida ou próxima de ficar exaurida. → Instale uma bateria plenamente carregada (pág. 12, 13).• O adaptor CA não está ligado a uma tomada da rede. → Ligue o adaptador CA a uma tomada da rede (pág. 18).
A bateria recarregável descarrega-se rapidamente.	<ul style="list-style-type: none">• A temperatura de funcionamento está muito baixa.• A bateria recarregável não está plenamente carregada. → Recarregue a bateria novamente (pág. 13).• A vida útil da bateria recarregável está completamente esgotada, e não pode mais ser recarregada. → Substitua-a por uma nova bateria recarregável (pág. 12).
O indicador de carga restante da bateria não exhibe o tempo correcto.	<ul style="list-style-type: none">• A bateria recarregável foi utilizada num ambiente extremamente quente ou frio durante um longo período de tempo.• A vida útil da bateria recarregável está completamente esgotada, e não pode mais ser recarregada. → Substitua-a por uma nova bateria recarregável (pág. 12).• A carga da bateria está exaurida. → Utilize uma bateria plenamente carregada (pág. 12, 13).
A alimentação desliga-se, embora o indicador de carga restante da bateria informe que a bateria possui carga suficiente para funcionar.	<ul style="list-style-type: none">→ Carregue totalmente a bateria recarregável uma vez mais, de maneira que a informação do indicador de carga restante da bateria fique correcta.

Verificação de problemas

Sintoma	Causa e/ou acções correctivas
A cassete não pode ser removida do compartimento.	<ul style="list-style-type: none">• A fonte de alimentação está desligada. → Ligue-a firmemente (pág. 12, 18).• A bateria está esgotada. → Utilize uma bateria plenamente carregada. (pág. 12, 13).
Os indicadores e piscam e nenhuma função pode ser activada, excepto a de ejeção de cassetes.	<ul style="list-style-type: none">• Ocorreu condensação de humidade. → Retire a cassete e não utilize a videocâmara por pelo menos 1 hora para que se aclimatize (pág. 74).

Outros

Sintoma	Causa e/ou acções correctivas
O indicador de data ou hora não aparece, e aparecem as barras «-:-:-:-».	<ul style="list-style-type: none">• Reacerte a data e a hora (pág. 58).
Uma melodia ou um sinal sonoro é accionado por 5 segundos.	<ul style="list-style-type: none">• Ocorreu condensação de humidade. → Remova a cassete e não utilize a videocâmara por pelo menos 1 hora para que se aclimatize (pág. 74).• Ocorreu algum problema com a videocâmara. → Remova a cassete e volte a inseri-la, e então opere a videocâmara.
Durante o carregamento da bateria recarregável, nenhum indicador aparece ou o indicador pisca no mostrador.	<ul style="list-style-type: none">• O adaptador CA está desligado da tomada da rede. → Ligue-o firmemente (pág. 13).• Há algo errado com a bateria recarregável. → Contacte o seu agente Sony ou o serviço autorizado Sony local.

Indicação de auto-diagnóstico

A videocâmara possui uma função de indicação de auto-diagnóstico.

Esta função mostra a condição actual da videocâmara conforme um código de 5 dígitos (uma combinação de uma letra e números) no visor electrónico ou no mostrador. Caso um código de 5 dígitos seja exibido, verifique a tabela de códigos a seguir. Os últimos dois dígitos (indicados por □□) irão diferir conforme a condição da videocâmara.

Visor electrónico

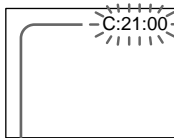

Indicação de auto-diagnóstico

- C:□□:□□
O próprio utente pode reparar a videocâmara.
- E:□□:□□
Contacte o seu agente Sony ou um serviço autorizado Sony local.

Mostrador de cinco dígitos	Causa e/ou acções correctivas
C:04:□□	<ul style="list-style-type: none"> • A bateria que está sendo usada não é uma bateria recarregável «InfoLITHIUM». → Utilize uma bateria recarregável «InfoLITHIUM» (pág. 17).
C:21:□□	<ul style="list-style-type: none"> • Ocorrência de condensação de humidade. → Remova a cassete e não utilize a videocâmara por pelo menos 1 hora para que se aclimatize (pág. 74).
C:22:□□	<ul style="list-style-type: none"> • As cabeças de vídeo estão contaminadas. → Limpe as cabeças com uma cassete de limpeza Sony V8-25CLD (venda avulsa) (pág. 75).
C:31:□□	<ul style="list-style-type: none"> • Ocorrência de uma situação reparável não causada por um mau funcionamento, tal como acima. → Remova a cassete e volte a inseri-la, e então opere a videocâmara. → Desligue o cabo de alimentação do adaptador CA ou remova a bateria recarregável. Após religar a fonte de alimentação, opere a videocâmara.
C:32:□□	
E:61:□□	<ul style="list-style-type: none"> • Ocorrência de um mau funcionamento na videocâmara que não pode ser reparado pelo próprio utente. → Contacte o seu agente Sony ou um serviço técnico autorizado Sony local, e informe-o do código de 5 dígitos (exemplo: E:61:10).
E:62:□□	

Caso não consiga resolver o problema, mesmo após realizar diversas tentativas de acções correctivas, contacte o seu agente Sony ou o serviço técnico autorizado Sony local.

Indicadores e mensagens de advertência

Caso apareçam indicadores e mensagens no visor electrónico ou no mostrador, efectue as verificações a seguir:

Consulte a página entre parênteses « () » para maiores informações.

Os indicadores e mensagens aparecem exibidos em amarelo (somente CCD-TR517).

Indicadores de advertência

As cabeças de vídeo estão contaminadas.

Piscar rápido:

- É necessário limpar as cabeças com uma cassette de limpeza Sony V8-25CLD (venda avulsa) (pág. 75).

A pilha está com a carga exaurida ou quase exaurida.

Piscar lento:

- A pilha está com a carga quase exaurida.

Piscar rápido:

- A pilha está com a carga exaurida (pág. 13).
- A bateria está completamente esgotada e não pode mais ser recarregada.

Dependendo das condições, o indicador pode piscar, mesmo que ainda haja de 5 a 10 minutos restantes.

Indicador de advertência da fita

Piscar lento:

- A fita está próxima do seu término.
- Não foi inserida uma cassette (pág. 19).*
- A lingueta de protecção contra inscrições está deslizada de modo a expor a marca vermelha (pág. 19).*

Piscar rápido:

- A fita atingiu o seu término (pág. 19).*

A pilha de lítio está fraca ou não está instalada (pág. 61).

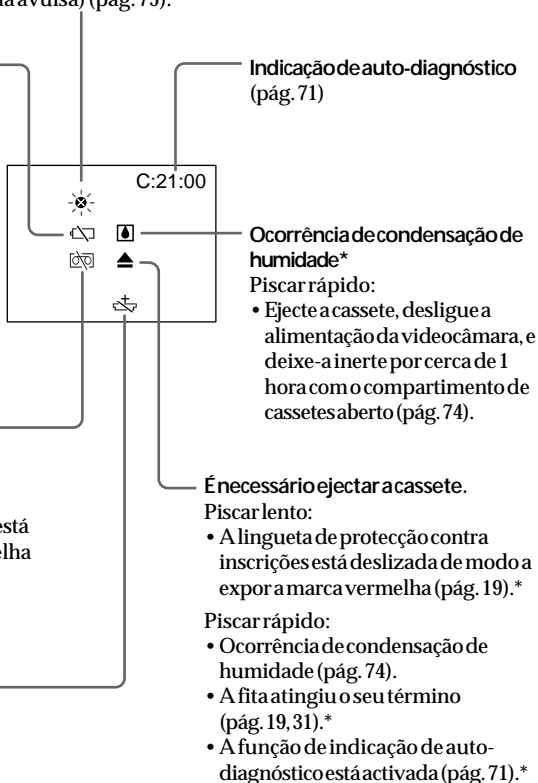

Mensagens de advertência

- CLOCK SET

Reacerte a data e a hora (pág. 58).

- For "InfoLITHIUM" BATTERY ONLY

Utilize uma bateria recarregável «InfoLITHIUM» (pág. 17).

- CLEANING CASSETTE
- START/STOP KEY

As cabeças de vídeo estão contaminadas (pág. 75).

Carregue na tecla START/STOP para activar o parâmetro ORC. Esta mensagem é exibida em branco (pág. 56).

- ORC

O parâmetro ORC está accionado. Esta mensagem é exibida em branco (pág. 56).

Utilización de su videocámara en el extranjero

Utilización de su videocámara en el extranjero

Usted podrá utilizar su videocámara en cualquier país con el adaptador de alimentación de CA suministrado con 100 a 240 V CA, 50/60 Hz.

Su videocámara está basada en el sistema NTSC. Si desea contemplar imágenes de reproducción en un televisor, éste deberá estar basado en el sistema NTSC y poseer toma de entrada de audio/vídeo.

A continuación se indican los sistemas de televisión en color utilizados en el mundo.

Sistema NTSC

Bolivia, Canadá, Centroamérica, Colombia, Corea, Chile, Ecuador, EE.UU., Filipinas, Islas Bahamas, Jamaica, Japón, México, Perú, Surinam, Taiwan, Venezuela, etc.

Sistema PAL

Alemania, Australia, Austria, Bélgica, China, Dinamarca, España, Finlandia, Gran Bretaña, Holanda, Hong Kong, Italia, Kuwait, Malasia, Noruega, Nueva Zelanda, Portugal, República checoslovaca, República eslovaca, Singapur, Suecia, Suiza, Tailandia, etc.

Sistema PAL-M

Brasil

Sistema PAL-N

Argentina, Paraguay, Uruguay

Sistema SECAM

Bulgaria, Francia, Guayana, Hungría, Irán, Iraq, Mónaco, Polonia, Rusia, Ucrania, etc.

Ajuste fácil del reloj mediante la diferencia de hora

Usted podrá ajustar fácilmente el reloj a la hora local utilizando la diferencia de hora. Seleccione WORLD TIME en los ajustes del menú. Para más información, consulte la página 54.

Utilização da videocâmara no exterior

Utilização da videocâmara no exterior

Esta videocâmara pode ser utilizada em qualquer país ou região com o adaptador CA fornecido junto com a videocâmara, entre 100 V a 240 V CA, 50/60 Hz.

Esta videocâmara é baseada no sistema NTSC. Caso queira assistir à imagem de reprodução num televisor, este deve ser baseado num sistema NTSC com tomada de entrada VIDEO/AUDIO. A lista a seguir mostra os sistemas de cores de TV utilizados no exterior.

Sistema NTSC

Ilhas Bahamas, Bolívia, Canadá, América Central, Chile, Colômbia, Equador, Jamaica, Japão, Coreia, México, Peru, Suriname, Taiwã, Filipinas, E.U.A., Venezuela, etc.

Sistema PAL

Austrália, Áustria, Bélgica, China, República Tcheca, Dinamarca, Finlândia, Alemanha, Grã-Bretanha, Holanda, Hong Kong, Itália, Kuwait, Malásia, Nova Zelândia, Noruega, Portugal, Cingapura, República de Eslováquia, Espanha, Suécia, Suíça, Tailândia, etc.

Sistema PAL-M

Brasil

Sistema PAL-N

Argentina, Paraguai, Uruguai

Sistema SECAM



Bulgária, França, Guianas, Hungria, Irã, Iraque, Mónaco, Polónia, Rússia, Ucrânia, etc.

Acerto simples do relógio por diferença horária

Pode-se facilmente acertar o relógio à hora local, mediante o ajuste de uma diferença horária. Seleccione WORLD TIME nos ajustes do menu. Consulte a página 57 para maiores informações.

Información sobre el mantenimiento y precauciones

Condensación de humedad

Si traslada directamente su videocámara de un lugar frío a otro cálido, es posible que se condense humedad en su interior, en la superficie de la cinta, o en el objetivo. En estas condiciones, la cinta puede adherirse al tambor de cabezas y estropearse, o su videocámara puede no funcionar adecuadamente. Cuando se haya condensado humedad en el interior de su videocámara, sonará un pitido y parpadeará el indicador . Cuando parpadee también el indicador , habrá un videocasete insertado en su videocámara. Si se condensa humedad en el objetivo, el indicador no aparecerá.

Si se ha condensado humedad

No trabajará ninguna función, excepto la de expulsión del videocasete. Extraiga el videocasete, desconecte la alimentación de su videocámara, y déjela así durante aproximadamente 1 hora con el compartimiento del videocasete abierto. La videocámara podrá volver a utilizarse si el indicador  no aparece al conectar de nuevo la alimentación.

Nota sobre la condensación de humedad

La humedad puede condensarse al trasladar su videocámara de un lugar frío a otro cálido (o viceversa), o cuando la utilice en un lugar cálido de la forma siguiente:



- Usted traslada su videocámara de una pista de esquí a un lugar calentado por un dispositivo calefactor.
- Usted su videocámara de un automóvil o una sala con aire acondicionado a un lugar cálido exterior.
- Usted utiliza su videocámara después de una tormenta o un chubasco.
- Usted utiliza su videocámara en un lugar de gran temperatura y humedad.

Cómo evitar la condensación de humedad

Antes de trasladar su videocámara de un lugar frío a otro cálido, métala en una bolsa de plástico y séllela bien. Sáquela de la bolsa cuando la temperatura del interior de dicha bolsa haya alcanzado la temperatura ambiental (después de aproximadamente 1 hora).

Informações sobre manutenção e precauções

Condensação de humidade

Caso a videocâmara seja transportada directamente de um local frio para um quente, poderá ocorrer condensação de humidade no interior da videocâmara, na superfície da fita ou na objectiva. Nestas condições, a fita poderá aderir-se ao cilindro da cabeça e danificar-se, ou a videocâmara poderá não funcionar apropriadamente. Se houver humidade no interior da videocâmara, o sinal sonoro soará e o indicador  piscará. Quando o indicador  piscar simultaneamente, uma cassete está inserida na videocâmara. Se ocorrer condensação de humidade na objectiva, o indicador não aparecerá.

Caso ocorra condensação de humidade

Nenhuma das funções, excepto a de ejeção de cassetes, funcionará. Ejecte a cassete, desligue a videocâmara e deixe-a inerte por cerca de 1 hora com o compartimento de cassetes aberto. A videocâmara poderá ser utilizada novamente, se o indicador  não aparecer ao religar a alimentação.

Nota acerca da condensação de humidade

A condensação de humidade pode ocorrer quando se transporta a videocâmara de um local frio para um quente (ou vice-versa) ou quando se utiliza a videocâmara num local quente como a seguir:

- ao transportar a videocâmara de uma rampa de esquí para um local aquecido por um dispositivo de aquecimento;
- ao transportar a videocâmara de um automóvel ou de um ambiente com ar condicionado para um ambiente exterior de alta temperatura;
- ao utilizar a videocâmara após uma rajada de vento ou um temporal;
- ao utilizar a videocâmara num local de alta temperatura e alta humidade.

Como evitar a condensação de humidade



Ao transportar a videocâmara de um local frio para um quente, guarde-a numa bolsa plástica e lacre-a firmemente. Remova a bolsa quando a temperatura do ar no interior da mesma tiver alcançado a temperatura ambiente (após cerca de 1 hora).

Información sobre el mantenimiento

Información sobre el mantenimiento

Limpeza de las cabezas de vídeo

Para asegurar la grabación normal e imágenes claras, limpie las cabezas de vídeo. Las cabezas de vídeo pueden estar sucias cuando:

- El indicador  y el mensaje "  CLEANING CASSETE" aparezcan uno tras otro, o cuando el indicador  parpadee en el visor.
- Las imágenes de reproducción contengan ruido.
- Las imágenes de reproducción apenas se vean.
- Las imágenes de reproducción no aparezcan.

Cuando suceda esto, limpie las cabezas de vídeo con un casete limpiador V8 25CLH/V8-25CLD Sony (no suministrado).



[a]  [b]

[a] Ligeramente sucias
[b] Muy sucias

Nota sobre las cabezas de vídeo



Si las imágenes de reproducción siguen conteniendo ruido después de haberlas limpiado con un casete limpiador, es posible que estén gastadas debido a su larga utilización. En este caso, habrá que reemplazarlas por otras nuevas. Póngase en contacto con su proveedor Sony o con un centro de reparaciones autorizado por Sony.

Informações sobre manutenção e precauções

Informações sobre manutenção

Limpeza das cabeças de vídeo

Para assegurar gravações normais e imagens nítidas, limpe as cabeças de vídeo. As cabeças de vídeo podem estar contaminadas quando:

- o indicador  e a mensagem «  CLEANING CASSETE» aparecerem um após o outro, ou o indicador  piscar no visor electrónico;
- as imagens de reprodução apresentarem interferências;
- as imagens de reprodução apresentarem difícil visibilidade;
- as imagens de reprodução não aparecerem.

Caso isto ocorra, limpe as cabeças de vídeo com uma cassete de limpeza Sony V8-25CLD (venda avulsa).

[a] Contaminação leve
[b] Contaminação crítica

Nota acerca das cabeças de vídeo

Caso as imagens de reprodução continuem a apresentar interferências, mesmo que se tenha limpiado as cabeças de vídeo com uma cassete de limpeza, as cabeças de vídeo podem estar desgastadas devido ao longo tempo de uso. Se este for o caso, substitua-as por novas cabeças de vídeo. Entre em contacto com o seu agente Sony ou um serviço autorizado Sony local.

Información sobre el mantenimiento

Eliminación del polvo del interior del visor

– CCD-TR317 solamente

- (1) **1** Quite el tornillo con un destornillador (no suministrado). **2** Después, sujetando el mando RELEASE hacia arriba, **3** gire el ocular hacia la izquierda y tire hacia afuera.
- (2) Limpie la superficie con un cepillo soplador adquirido en un establecimiento del ramo.
- (3) Gire el ocular hacia la derecha y vuelva a colocar el tornillo.

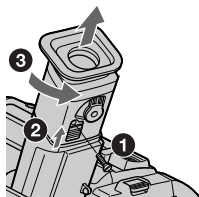

Precaución

No quite ningún otro tornillo. Usted solamente deberá quitar el tornillo para desmontar el ocular.

Precauciones

Operación de la videocámara

- Alimente la videocámara con 7,2 V (batería) u 8,4 V (adaptador de alimentación de CA).
- Para alimentarla con CC o con CA, utilice los accesorios recomendados en este manual.
- Si dentro de su videocámara entra algún objeto sólido o líquido, desenchúfela y haga que sea comprobada por su proveedor Sony antes de volver a utilizarla.
- Evite manejar la videocámara con rudeza y exponerla a golpes. Tenga especial cuidado con el objetivo.
- Cuando no vaya a utilizar su videocámara ponga el selector POWER en OFF (CHARGE).
- No utilice su videocámara envuelta con una toalla, por ejemplo. Si lo hiciese, podría recalentarse internamente.
- Mantenga la videocámara alejada de campos magnéticos intensos y de vibraciones mecánicas.

Informações sobre manutenção e precauções

Remoção de sujidades do interior do visor electrónico

– Somente CCD-TR317

- (1) **1** Remova o parafuso com uma chave de fenda (venda avulsa). **2** A seguir, enquanto desliza para cima o botão RELEASE, **3** gire o ocular no sentido indicado pela seta e extraia-o.
- (2) Limpe a superfície com um soprador disponível no comércio para uma câmara estática.
- (3) Rode o ocular no sentido dos ponteiros de um relógio e recolque o parafuso.

Precaução

Não remova nenhum outro parafuso. É permitido remover somente o parafuso para remover o ocular.

Precauções

Funcionamento da videocâmara

- Opere a videocâmara com 7,2 V (bateria recarregável) ou 8,4 V (adaptador CA).
- Para o funcionamento com CC ou CA, utilize os acessórios recomendados neste manual de instruções.
- Se algum objecto sólido ou líquido penetrar no interior do aparelho, desligue a videocâmara e solicite uma inspecção ao seu agente Sony, antes de voltar a utilizá-la.
- Evite manuseamentos bruscos ou choques mecânicos. Seja particularmente cuidadoso(a) com as lentes.
- Mantenha o interruptor POWER ajustado a OFF (CHARGE) quando não estiver a utilizar a videocâmara.
- Não opere a videocâmara, tendo-a embrulhada em uma toalha, por exemplo, visto que poderá provocar um sobreaquecimento interno.
- Mantenha a videocâmara distante de intensos campos magnéticos ou vibrações mecânicas.

Información sobre el mantenimiento

Manejo de los videocassetes

No inserte nada en los pequeños orificios de la parte posterior del videocasete. Estos orificios se utilizan para detectar el tipo de cinta, su grosor, y si la lengüeta está deslizada o no.

Cuidados de su videocámara

- Cuando no vaya a utilizar la videocámara durante mucho tiempo, extraíga la batería.
- Cuando no vaya a utilizar la videocámara durante mucho tiempo, extraiga el videocasete, conecte periódicamente la alimentación, ponga en funcionamiento las secciones de videocámara (CAMERA) y reproductor (PLAYER), y reproduzca una cinta durante unos 5 minutos.
- Limpie el objetivo con un cepillo suave para quitar el polvo. Si hay huellas dactilares, elimínelas con un paño suave.
- Limpie el cuerpo de la videocámara con un paño suave y seco, o con un paño suave ligeramente humedecido en una solución poco concentrada de detergente. No utilice ningún tipo de disolvente, ya que podría dañar el acabado.
- No permita que entre arena en su videocámara. Cuando utilice su videocámara en una playa o en un lugar polvoriento, protéjala contra la arena o el polvo. La arena o el polvo, puede causar el mal funcionamiento de su videocámara, y a veces este mal funcionamiento puede resultar irreparable.

Adaptador de alimentación de CA

- Cuando no vaya a utilizar la unidad durante mucho tiempo, desenchúfela de la red. Para desconectar el cable de alimentación tire del enchufe. No tire nunca del propio cable.
- No utilice la unidad con el cable de alimentación dañado, si la ha dejado caer, o si está dañada.
- No doble a la fuerza el cable de alimentación a la fuerza, ni coloque ningún objeto pesado sobre él. Esto podría dañar el cable de alimentación y provocar incendios o descargas eléctricas.
- Tenga cuidado de que ningún objeto metálico entre en contacto con las partes metálicas de la sección de conexión. En caso contrario, podría producirse un cortocircuito que dañaría la unidad.
- Mantenga siempre limpios los contactos metálicos.
- No desarme la unidad.
- No golpee ni deje caer la unidad.

Informações sobre manutenção e precauções

Acerca do manuseamento das cassetes

Não insira nada nos pequenos orifícios da parte traseira da cassette. Tais orifícios servem para detectar o tipo e a espessura da fita e a exposição ou não da lingueta de protecção contra inscrições.

Cuidados com a videocâmara

- Quando a videocâmara não for ser utilizada por um longo intervalo, remova a bateria.
- Se a sua videocâmara não for ser utilizada por um longo intervalo, remova a cassette e, periodicamente, ligue a alimentação, opere as secções CAMERA e PLAYER e reproduza uma fita por cerca de 5 minutos.
- Limpe a objectiva com uma escova macia para remover a sujidade. Caso haja impressões digitais impregnadas, remova-as com um pano macio.
- Limpe o corpo da videocâmara com um pano macio seco ou com um pano macio levemente humedecido com solução de detergentes suave. Não utilize nenhum tipo de solvente que possa avariar o acabamento.
- Não deixe que areia penetre na videocâmara. Caso utilize a videocâmara numa praia arenosa ou num local empoeirado, proteja-a da areia ou poeira. Areia ou poeira pode causar um mau funcionamento do aparelho, às vezes impossível de ser reparado.

Adaptador CA

- Desligue o aparelho da alimentação CA (tomada da rede) quando não for utilizá-lo durante um intervalo prolongado. Para desligar o cabo de alimentação CA, puxe-o pela ficha, nunca pelo próprio cabo.
- Não utilize o adaptador CA com um cabo de alimentação CA avariado ou após quedas ou avarias do mesmo.
- Não dobre o cabo de alimentação CA forçosamente, nem coloque objectos pesados sobre o mesmo. Doutro modo, poderá avariar o cabo e causar incêndios ou choques eléctricos.
- Não permita que objectos metálicos entrem em contacto com as partes metálicas da secção de ligação. Do contrário, poderá provocar um curto-circuito e avarias no aparelho.
- Mantenha sempre as partes metálicas de contacto limpas.
- Não desmonte o adaptador CA.
- Não aplique choques mecânicos nem deixe cair o adaptador CA.

Información sobre el mantenimiento

- Cuando esté utilizando la unidad especialmente durante la carga, manténgala alejada de receptores de AM y de equipos de vídeo porque podría interferir en la recepción de AM y en la operación de dichos equipos de vídeo.
- La unidad se calentará cuando esté en funcionamiento. Esto es normal.
- No coloque la unidad en lugares:
 - Extremadamente cálidos o fríos
 - Polvorientos o sucios
 - Muy húmedos
 - Sometidos a vibraciones

Batería

- Utilice solamente el cargador o el equipo de vídeo con función de carga especificado.
- Para evitar accidentes por un cortocircuito, no permita que objetos metálicos entren en contacto con los terminales de la batería.
- Mantenga la batería alejada del fuego.
- No exponga nunca la batería a temperaturas superiores a 60°C, como en un automóvil estacionado al sol o bajo la luz solar directa.
- Mantenga la batería seca.
- No golpee la batería.
- No desarme ni modifique la batería.
- Fije la batería al equipo de vídeo con seguridad.
- Si en la batería queda cierta capacidad, la carga de la misma no afectará su capacidad original.

Si se produce cualquier problema, desenchufe la unidad y póngase en contacto con su proveedor Sony.

Informações sobre manutenção e precauções

- Durante o seu funcionamento, particularmente durante o carregamento da bateria, mantenha o adaptador CA distante de receptores AM e equipamentos de vídeo, visto que estes provocarão interferências na recepção de AM e na operação de vídeo.
- O adaptador CA aquece-se durante o seu funcionamento. Isto é normal.
- Não coloque o adaptador CA em locais:
 - Extremamente quentes ou frios;
 - Com poeira ou sujidades;
 - Muito húmidos;
 - Sujeitos a vibrações.

Bateria recarregável

- Utilize somente o carregador especificado ou equipamento de vídeo com função de recarga.
- Para evitar acidentes decorrentes de um curto-circuito, não permita que objectos metálicos entrem em contacto com os terminais da bateria.
- Mantenha a bateria recarregável distante do fogo.
- Nunca exponha a bateria recarregável a temperaturas acima de 60°C, tal como no interior de um automóvel estacionado ao sol, ou sob a luz solar directa.
- Mantenha a bateria recarregável seca.
- Não exponha a bateria recarregável a nenhum choque mecânico.
- Não desmonte nem modifique a bateria recarregável.
- Encaixe a bateria recarregável no equipamento de vídeo firmemente.
- Efectuar a recarga quando ainda reste alguma carga não afectará a capacidade original de carga da bateria.

Caso surja alguma dificuldade, desligue a videocâmara da tomada da rede e consulte o seu agente Sony mais próximo.

Especificaciones

Videocámara

Sistema

Sistema de videograbación

2 cabezas giratorias

Sistema de FM de exploración helicoidal

Sistema de audiograbación

Cabezas giratorias, sistema de FM

Señal de vídeo

Color NTSC, normas EIA

Videocasetes utilizables

Videocasetes de formato 8 estándar

Tiempo de grabación/
reproducción (utilizando un
videocasete P6-120)

Modo SP: 2 horas

Modo LP: 4 horas

Tiempo de avance rápido/
rebobinado (utilizando un
videocasete P6-120)

Aprox. 5 min.

Visor

Electrónico

CCD-TR317: monocromo

CCD-TR517: color

Dispositivo de imagen

Dispositivo de transferencia de
carga (CCD) de 1/6 de pulgada

Aprox. 270.000 píxeles

(Efectivos: Aprox. 250.000 píxeles)

Objetivo

Objetivo con zoom motorizado
combinado

Diámetro para filtro de 37 mm

20× (Óptico), 200× (Digital)

Distancia focal

3,6 – 72 mm

Convertidos a una cámara

fotográfica de 35mm

51,8 – 1036 mm

Temperatura de color

Automática

Iluminación mínima

1 lux (F 1,4)

0 lux (en el modo NightShot)*

* Los que no puedan verse debido a
la oscuridad podrán

videofilmarse con iluminación
infrarroja.

Conectores de entrada/ salida

Salida de vídeo

Toma fono, 1 Vp-p, 75 ohmios,

desequilibrada

Salida de audio

Toma telefónica monoaural, 327 mV

RFU DC OUT

Minitoma especial, 5 V CC

Toma de control LANC

Microtoma estéreo (2,5 mm de diá.)

Toma MIC

Monitoma monoaural (3,5 mm de

diá.)

Generales

Alimentación

7,2 V (batería)

8,4 V (adaptador de alimentación de

CA)

Consumo medio (utilizando la
batería)

Durante la videofilación

CCD-TR317: 2,3 W

CCD-TR517: 1,9 W

Temperatura de funcionamiento

0 a 40°C

Temperatura de almacenamiento

-20 a 60°C

Dimensiones (aprox.)

CCD-TR317:

102 × 106 × 212 mm (an/al/prf)

CCD-TR517:

102 × 106 × 195 mm (an/al/prf)

Masa (aprox.)

740 g

excluyendo la batería, la pila de
litio, el videocasete, y la bandolera

880 g

incluyendo la batería NP-F330, la

pila de litio CR2025, un videocasete

P6-120, y la bandolera

Accesorios suministrados

Consulte la página 5.

Adaptador de alimentación de CA

Alimentación

100 – 240 V CA, 50/60 Hz

Consumo

23 W

Tensión de salida

DC OUT: 8,4 V, 1,5 A en el modo

operación

Temperatura de funcionamiento

0 a 40°C

Temperatura de almacenamiento

-20 a 60°C

Dimensiones (aprox.)

125 × 39 × 62 mm (an/al/prf)

excluyendo partes y controles

salientes

Masa (aprox.)

280 g

excluyendo el cable de alimentación

Batería

Tensión de salida

7,2 V CC

Capacidad

5,0 Wh

Dimensiones (aprox.)

38 × 21 × 71 mm (an/al/prf)

Masa (aprox.)

95 g

Tipo

Iones de litio

El diseño y las especificaciones
están sujetos a cambio sin previo
aviso.

Especificações

Videocâmara

Sistema

Sistema de gravação de vídeo

2 cabeças giratórias

Sistema FM de varredura helicoidal

Sistema de gravação de áudio

Sistema FM, com cabeças giratórias

Sinal de vídeo

Norma de cores NTSC, padrões EIA

Cassetes utilizáveis

Cassetes com formato de vídeo de

8 mm

8mm padrão

Tempo de gravação/reprodução

(com cassete P6-120)

Velocidade SP: 2 horas

Velocidade LP: 4 horas

Tempo de avanço rápido/

rebobinagem (com cassete

P6-120)

Aprox. 5 minutos

Visor

Visor electrónico

CCD-TR317: monocromático

CCD-TR517: colorido

Sensor de imagem

CCD (dispositivo de carga

acoplada) de 1/6 de polegada

Aprox. 270.000 pixels (Efectivo):

Aprox. 250.000 pixels)

Objectiva

Lentes com zoom motorizado

combinadas

Diâmetro do filtro de 37 mm

20× (óptico), 200× (digital)

Distância focal

3,6 – 72 mm

Quando convertida a uma câmara

estática de 35 mm

51,8 – 1.036 mm

Temperatura de cor

Automática

Iluminação mínima

1 lux (F1,4)

0 lux (no modo de filmagem

nocturna)*

* Objectos impossíveis de serem observados no escuro podem ser filmados com luz infravermelha.

Conectores de entrada e saída

Saída de vídeo

Tomada RCA, 1 Vp-p, 75 ohm,

desequilibrado

Saída de áudio

Tomada universal monofónica,

327 mV

RFU DC OUT

Minitomada especial, 5 V CC

Tomada de controlo LANC

Microtomada estéreo (ø 2,5 mm)

Tomada MIC

Minitomada monofónica (ø 3,5 mm)

Generalidades

Alimentação requerida

7,2 V (bateria recarregável)

8,4 V (adaptador CA)

Consumo médio (com a bateria

recarregável)

Durante tomadas de cena

CCD-TR317: 2,3 W

CCD-TR517: 1,9 W

Temperatura de funcionamento

0°C a 40°C

Temperatura de armazenagem

-20°C a +60°C

Dimensões (aprox.)

CCD-TR317:

102 × 106 × 212 mm (l/a/p)

CCD-TR517:

102 × 106 × 195 mm (l/a/p)

Peso (aprox.)

740 g

excluindo bateria recarregável,

pilha de lítio, cassete e alça tiracolo

880 g

incluindo a bateria recarregável

NP-F330, a pilha de lítio CR2025, a

cassete de vídeo P6-120 e a alça

tiracolo

Acessórios fornecidos

Consulte a página 5.

Adaptador CA

Alimentação requerida

100 – 240 V CA, 50/60 Hz

Consumo

23 W

Tensão de saída

DC OUT: 8,4 V, 1,5 A no modo de

funcionamento

Temperatura de funcionamento

0°C a 40°C

Temperatura de armazenagem

-20°C a +60°C

Dimensões (aprox.)

125 × 39 × 62 mm (l/a/p), excluindo

partes salientes

Peso (aprox.)

280 g

excluindo o cabo de alimentação

Bateria recarregável

Voltagem de saída

7,2 V CC

Capacidade

5,0 Wh

Dimensões (aprox.)

38 × 21 × 71 mm (l/a/p)

Peso (aprox.)

95 g

Tipo

Íon lítio

Design e especificações sujeitos a alterações sem aviso prévio.

Identificación de partes y controles

Identificação das partes e dos controlos

Videocámara

Videocâmara

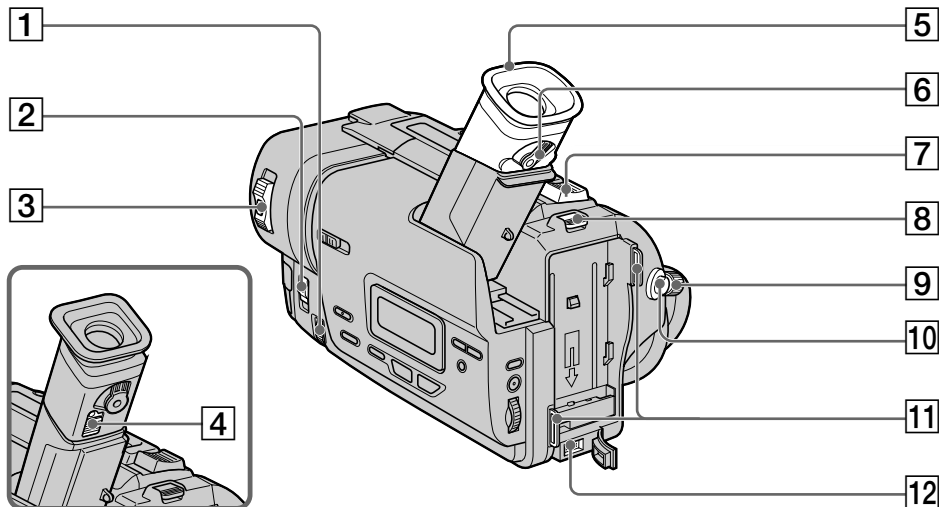

- 1 Dial para videofilmación de cerca/lejos (NEAR/FAR) (pág. 44)
- 2 Selector de enfoque (FOCUS) (pág. 44)
- 3 Interruptor de alimentación (POWER) (pág. 20)
- 4 Mando de liberación del ocular RELEASE (CCD-TR317 solamente) (pág. 76)
- 5 Ocular (pág. 76)
- 6 Palanca de ajuste de la lente del visor (pág. 22)
- 7 Palanca del zoom motorizado (pág. 23)
- 8 Palanca de liberación de la batería (BATT RELEASE) (pág. 12)
- 9 Interruptor de espera (STANDBY) (pág. 20)
- 10 Tecla de inicio/parada (START/STOP) (pág. 20)
- 11 Ganchos para la bandolera (pág. 83)
- 12 Toma de entrada de CC (DC IN) (pág. 13, 18)

- 1 Anel NEAR/FAR de perto/distante (pág. 44)
- 2 Interruptor FOCUS de focagem (pág. 44)
- 3 Interruptor POWER de alimentação (pág. 20)
- 4 Botão RELEASE de retirada do ocular (somente CCD-TR317) (pág. 76)
- 5 Ocular (pág. 76)
- 6 Alavanca de ajuste da lente do visor electrónico (pág. 22)
- 7 Alavanca do zoom motorizado (pág. 23)
- 8 Alavanca BATTRELEASE de retirada da bateria (pág. 12)
- 9 Interruptor STANDBY de espera (pág. 20)
- 10 Tecla START/STOP de início/paragem (pág. 20)
- 11 Prendedores da alça tiracolo (pág. 83)
- 12 Tomada DC IN de entrada de CC (pág. 13, 18)

Referencia rápida

Referencia rápida



Esta marca indica que este producto es un accesorio genuino para productos de video Sony. Cuando adquiera productos de video Sony, Sony recomienda adquirir accesorios con esta marca "GENUINE VIDEO ACCESSORIES".



Esta marca indica que este producto é um acessório genuino para equipamentos de vídeo Sony. Na compra de equipamentos de vídeo Sony, recomenda-se a aquisição de acessórios que possuam esta marca «GENUINE VIDEO ACCESSORIES».

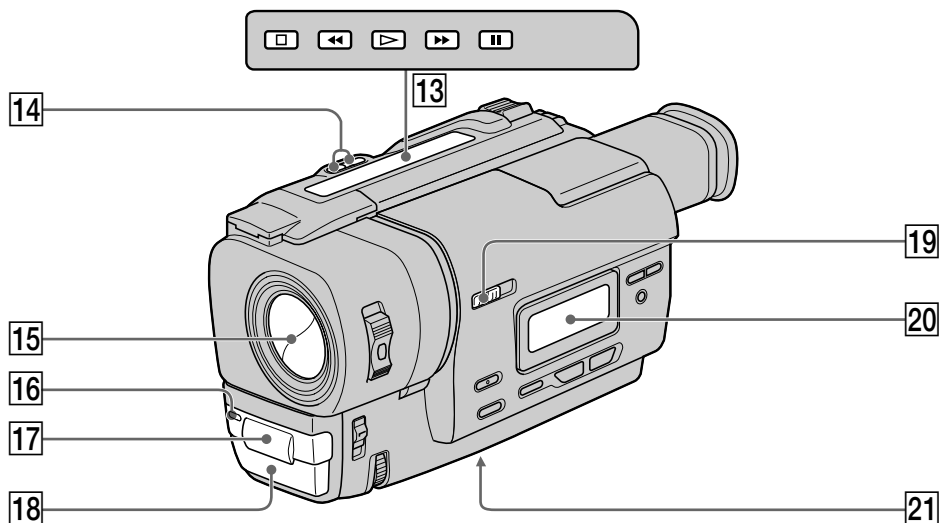

13 Teclas de control de vídeo (pág. 31, 32)

Parada (■ STOP)
 Rebobinado (◀◀REW)
 Reproducción (▶▶PLAY)
 Avance rápido (▶▶FF)
 Pausa (⏸PAUSE)

14 Tecla de búsqueda para edición (EDITSEARCH) (pág. 29)

15 Tapa del objetivo (pág. 20)

16 Lámpara para videofilmación (pág. 20)

17 Emisor de rayos infrarrojos (pág. 26)

18 Micrófono

19 Interruptor de videofilmación en la oscuridad (NIGHTSHOT) (pág. 26)

20 Visualizador (pág. 86)

21 Receptáculo para trípode (base)
 Cerciórese de que la longitud del tornillo del trípode sea inferior a 6,5 mm. De lo contrario, no podría fijar con seguridad el trípode, y el tornillo podría dañar su videocámara.

13 Teclas de controlo de vídeo (pág. 31, 32)

■ STOP de paragem
 ◀◀REW de rebobinagem
 ▶▶PLAY de reprodução
 ▶▶FF de avanço rápido
 ⏸PAUSE de pausa

14 Tecla EDITSEARCH de busca para montagem (pág. 29)

15 Tampa da objectiva (pág. 20)

16 Lámpada de gravação da videocâmara (pág. 20)

17 Emissor de raios infravermelhos (pág. 26)

18 Microfone

19 Interruptor NIGHTSHOT de filmagem nocturna (pág. 26)

20 Mostrador (pág. 86)

21 Receptáculo para tripé (base)
 Certifique-se de que o comprimento do parafuso do tripé seja inferior a 6,5 mm. Do contrário, não poderá fixar o tripé firmemente e o parafuso poderá avariar as partes internas da videocâmara.

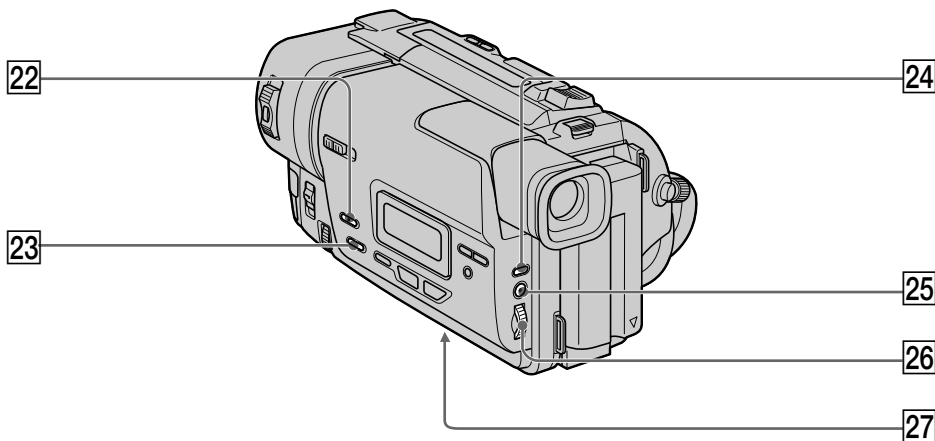

- 22** Tecla de aumento gradual/
desvanecimiento (FADER) (pág. 36)
- 23** Tecla de contraluz (BACK LIGHT) (pág. 25)
- 24** Tecla de exposición (EXPOSURE) (pág. 43)
- 25** Tecla de menú (MENU) (pág. 51)
- 26** Dial de selección/ejecución (SEL/PUSH EXEC) (pág. 34, 51)
- 27** Compartimiento de la pila de litio (pág. 62)

- 22** Tecla FADER de fusão (pág. 36)
- 23** Tecla BACK LIGHT de contraluz (pág. 25)
- 24** Tecla EXPOSURE de exposição (pág. 43)
- 25** Tecla MENU (pág. 51)
- 26** Disco SEL/PUSH EXEC de seleção/execução (pág. 34, 51)
- 27** Compartimento da pilha de lítio (pág. 62)

Fijación de la bandolera

Fije la bandolera suministrada con su videocámara en los ganchos para la misma.

Colocação da alça tiracolo

Encaixe a alça tiracolo fornecida junto com a videocâmara nos prendedores para a alça.

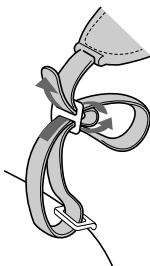

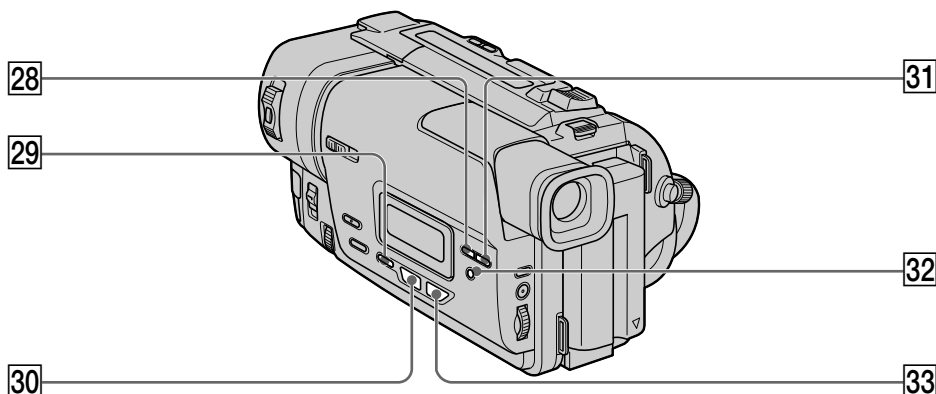

- 28** Tecla de fecha (DATE) (pág. 28)
- 29** Tecla de título (TITLE) (pág. 46)
- 30** Tecla de exposición automática programada (PROGRAMAE) (pág. 41)
- 31** Tecla de hora (TIME) (pág. 28)
- 32** Tecla de puesta a cero del contador (COUNTERRESET) (pág. 21)
- 33** Tecla de efecto de imagen (PICTURE EFFECT) (pág. 39)

- 28** Tecla DATE de data (pág. 28)
- 29** Tecla TITLE de títulos (pág. 46)
- 30** Tecla PROGRAMAE de programas de exposición automática (pág. 41)
- 31** Tecla TIME de hora (pág. 28)
- 32** Tecla COUNTERRESET de reinício do contador (pág. 21)
- 33** Tecla PICTUREEFFECT de efeitos de imagem (pág. 39)

Apretado de la correa de la empuñadura

Fixação da pega

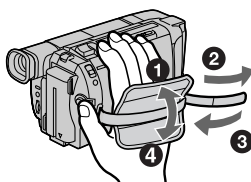

Apretete firmemente la correa de la empuñadura.

Fixe a pega firmemente.

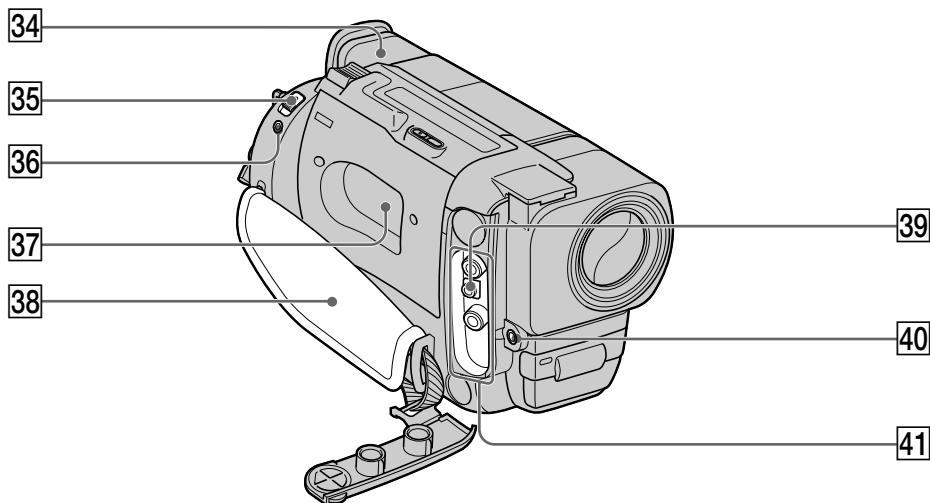

34 Visor (pág. 22)

35 Mando de expulsión (EJECT) (pág. 19)

36 Toma de control remoto (LANC 
 significa sistema de control de bus de aplicación local. La toma  se utiliza para controlar el movimiento de la cinta de equipos de vídeo y de dispositivos periféricos conectados a la misma. Esta toma posee la misma función que los conectores indicados como CONTROL L o REMOTE.

37 Compartimento del videocasete (pág. 19)

38 Correa de la empuñadura (pág. 84)



39 Salida de CC para el adaptador de RF (RFU DC OUT) (pág. 30)

40 Toma para micrófono (MIC) alimentado a través de la clavija (PLUG IN POWER)
 Conéctele un micrófono externo (no suministrado). Esta toma acepta también un micrófono de "alimentación a través de la clavija".
 Si conecta un micrófono con 2 clavijas, la alimentación se suministrará a través de la toma DC OUT.

41 Tomas de audio/vídeo (AUDIO/VIDEO) (pág. 30)

34 Visorelectrónico (pág. 22)

35 Interruptor EJECT de ejeção (pág. 19)

36 Tomada de controlo LANC 
 LANC representa Sistema de Barramento de Controlo de Aplicação Local. A tomada de controlo  é utilizada para comandar o transporte da fita do equipamento de vídeo e de outros periféricos ligados ao mesmo. Esta tomada possui a mesma função que as tomadas indicadas como CONTROL L ou REMOTE.

37 Compartimento de cassetes (pág. 19)

38 Pega (pág. 84)

39 Tomada RFU DC OUT (saída CC do adaptador RFU) (pág. 30)

40 Tomada MIC (PLUG IN POWER)
 Ligue um microfone externo (venda avulsa). Esta tomada também aceita um microfone de «alimentação mediante inserção da ficha». Caso ligue um microfone de 2 terminais, forneça alimentação da tomada DC OUT.

41 Tomadas AUDIO/VIDEO (pág. 30)

Indicadores de operación

Indicadores de operação

Visor / Visor electrónico

Visualizador / Mostrador

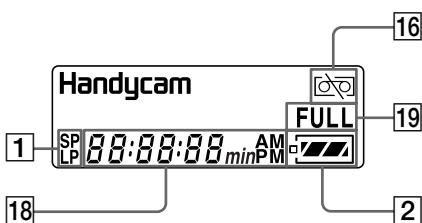
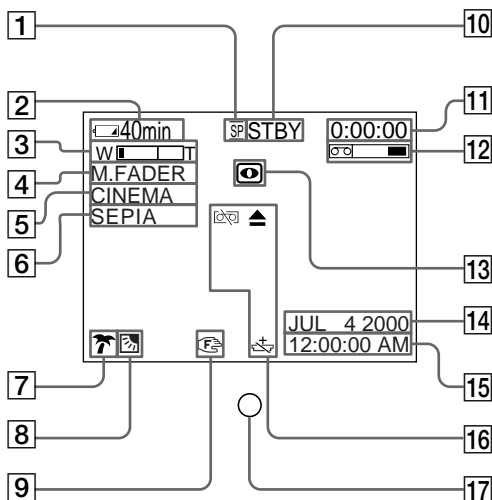

- 1 Indicador de modo de grabación (pág. 53)
- 2 Indicador de tiempo de batería restante (pág. 25)
- 3 Indicador de exposición (pág. 43) /Indicador del zoom (pág. 23)
- 4 Indicador de aumento gradual y desvanecimiento (pág. 36)
- 5 Indicador de modo panorámico (pág. 33)
- 6 Indicador de efecto de imagen (pág. 39)
- 7 Indicador de exposición automática programada (PROGRAMAE) (pág. 40)
- 8 Indicador de contraluz (pág. 25)
- 9 Indicador de enfoque manual (pág. 44)
- 10 Indicador de espera/grabación (STBY/REC) (pág. 25) /Indicador de modo de control de vídeo (pág. 32)
- 11 Contador de la cinta (p. 25) /Indicador de funciones de autodiagnóstico (pág. 66)

- 1 Indicador de modo de gravação (pág. 56)
- 2 Indicador de carga restante da batería (pág. 25)
- 3 Indicador de exposição (pág. 43) /Indicador de zoom (pág. 23)
- 4 Indicador de fusão (pág. 36)
- 5 Indicador do modo panorámico (pág. 33)
- 6 Indicador de efeito de imagem (pág. 39)
- 7 Indicador PROGRAMAE de programas de exposição automática (pág. 40)
- 8 Indicador de contraluz (pág. 25)
- 9 Indicador de focagem manual (pág. 44)
- 10 Indicador STBY/REC de espera/gravação (pág. 25) /Indicador do modo de control de vídeo (pág. 32)
- 11 Contador de fita (pág. 25) /indicador de auto-diagnóstico (pág. 71)

Identificación de partes y controles

- 12 Indicador de cinta restante (pág. 25)
- 13 Indicador de videofilmación en la oscuridad (NIGHTSHOT) (pág. 26)
- 14 Indicador de fechado automático (AUTO DATE) (pág. 59) /Indicador de fecha (pág. 28, 59)
- 15 Indicador de tiempo (pág. 28, 59)
- 16 Indicadores de advertencia (pág. 67)
- 17 Lámpara indicadora de videofilmación (CCD-TR317 solamente) (pág. 20)
- 18 Indicador de fecha u hora (pág. 28, 59) / Indicador del contador de la cinta (pág. 25) /Indicador de visualización de autodiagnóstico (pág. 66) /Indicador de tiempo restante de la batería (pág. 13)
- 19 Indicador de carga completa (FULL) (pág. 13)

Identificação das partes e dos controles

- 12 Indicador de fita restante (pág. 25)
- 13 Indicador NIGHTSHOT de filmagem nocturna (pág. 26)
- 14 Indicador AUTO DATE de data automática (pág. 59) /indicador de data (pág. 28, 59)
- 15 Indicador de hora (pág. 28, 59)
- 16 Indicadores de advertência (pág. 72)
- 17 Lâmpada de gravação (somente CCD-TR317) (pág. 20)
- 18 Indicador de data ou hora (pág. 28, 59) / indicador do contador de fita (pág. 25) / indicador de auto-diagnóstico (pág. 71) / indicador de tempo restante da fita (pág. 13)
- 19 Indicador FULL de carregamento total (pág. 13)

Guía rápida de funciones

Funciones para ajustar la exposición (en el modo de grabación)

- En un lugar oscuro NIGHTSHOT (pág. 26)
- En entornos oscuros tales como una puesta de sol, fuegos artificiales, o vistas nocturnas engeneral Modo de crepúsculo e iluminación lunar (pág. 40)
- Videofilmación de motivos a contraluz BACK LIGHT (pág. 25)
- Bajo la iluminación de un proyector, como en un teatro o en un acontecimiento formal Modo de proyector (pág. 40)
- Con iluminación intensa o luz reflejada, como en una playa en verano o en una pista de esquí Modo de playa y esquí (pág. 40)

Funciones para dar más impacto (en el modo de grabación)

- Transición uniforme entre las escenas grabadas FADER (pág. 35)
- Proceso digital de imágenes PICTURE EFFECT (pág. 38)
- Creación de un fondo suave para motivos Modo de retrato suave (pág. 40)
- Superposición de un título TITLE (pág. 46)

Funciones para dar un aspecto normal a sus videofilmaciones (en el modo de grabación)

- Para evitar que se deteriore la calidad de las imágenes en zoom digital D ZOOM [MENU] (pág. 51)
- Enfoque manual Enfoque manual (pág. 44)
- Videofilmación de motivos distantes Modo de paisaje (pág. 40)
- Videofilmación de motivos con movimiento rápido Modo de aprendizaje de deportes (pág. 40)

Funciones para edición (en el modo de grabación)

- Contemplación de imágenes en un televisor de pantalla panorámica Modopanorámico (pág. 33)
- Videofilmación con la fecha/hora Fecha y hora (pág. 28)
- Mejora de cintas viejas ORC [MENU] (pág. 51)

Funciones utilizadas después de la grabación (en el modo de reproducción)

- Corrección de fluctuaciones TBC [MENU] (pág. 51)
- Corrección de ruido en los colores DNR [MENU] (pág. 51)

Guia rápido de funções

Funções para ajustar a exposição (no modo de gravação)

- Num local escuro NIGHTSHOT (pág. 26)
- Em ambientes escuros, tais como pôr-do-sol, fogos de artifício ou vistas nocturnas em geral Modo pôr-do-sol & luar (pág. 40)
- Registos de motivos em contraluz BACK LIGHT (pág. 25)
- Sob luz de reflectores, tais como em teatros ou em eventos formais Modo holofote (pág. 40)
- Sob iluminação intensa ou reflectida, tal como numa praia em pleno verão ou numa rampa de esqui. Modo praia & esqui (pág. 40)

Funções que proporcionam maior impacto às imagens (no modo de gravação)

- Transição suave entre as cenas FADER (pág. 35)
- Processamento digital de imagens PICTURE EFFECT (pág. 38)
- Criação de um fundo suave para os motivos Modo de retratos suave (pág. 40)
- Sobreposição de títulos TITLE (pág. 46)

Funções que proporcionam um aspecto natural às gravações (no modo de gravação)

- Prevenção de deterioração da qualidade de imagem no zoom digital D ZOOM [MENU] (pág. 51)
- Focalização manual Focagem manual (pág. 44)
- Filmagem de motivos distantes Modo paisagem (pág. 40)
- Gravação de objectos em rápido movimento Modo lição de esporte (pág. 40)

Funções a serem utilizadas na montagem (no modo de gravação)

- Assistir à imagem no écran de um televisor panorâmico Modo panorâmico (pág. 33)
- Gravação com a data/hora Data e hora (pág. 28)
- Realce de fitas antigas ORC [MENU] (pág. 51)

Funções a serem utilizadas após a gravação (no modo de reprodução)

- Correção de tremulações TBC [MENU] (pág. 51)
- Correção de interferências na cor DNR [MENU] (pág. 51)

Índice alfabético

A, B

Adaptador de alimentación de CA	13
Adaptador de RF	30
Ajuste del reloj	58
Ajuste del visor	22
Ajustes del menú	51
Aumento gradual/ desvanecimiento	35
Aumento gradual/ desvanecimiento con mosaico	35
BACK LIGHT	25
Bandolera	83
Batería	12
Batería "InfoLITHIUM"	17
BOUNCE	35
Búsqueda de imágenes	29

C, D

Cabezas	75
Cable conector de audio/vídeo	30, 50
Carga completa	13
Carga de la batería	13
Carga normal	13
Condensación de humedad	74
Conexión (contemplación de imágenes en un televisor)	30
(duplicación de una cinta)	50
Contador de la cinta	25
Correa de la empuñadura	84
DEMO	54
Dial SEL/PUSH EXEC	83
DNR	52
Duplicación de una cinta	50

E

EDIT	52
EDITSEARCH	29
Efecto de imagen	38
Emisor de rayos infrarrojos	26
Enfoque manual	44
Exploración con salto	32

F, G, H

FADER	35
FOCUS	44
Fuentes de alimentación (Batería)	12
(batería de automóvil)	18
(corriente de la red)	18
Gran angular	23

I, J, K, L

Indicador de cinta restante	25
Indicadores de advertencia	67
Indicadores de operación	86
Indicador de tiempo restante de la batería	25
LANC	85
Lengüeta de protección contra escritura	19

M, N

Micrófono externo (no suministrado)	85
Modo de grabación	53
Modo LP	53
Modo panorámico	33
MONOTONE	35
NIGHTSHOT	26

O, P, Q

ORC	53
Pitido	54
PROGRAM AE	40

R

Reproducción en pausa	32
Revisión de la grabación	29

S

Sistema de 8 mm estándar	60
Sistema NTSC	73
Sistemas de grabación y reproducción	60
Sistemas de televisión en color	73
STRIPE	35
Superposición de la fecha y la hora	28

T, U, V

TBC	58
Telefoto	23
Tiempo de videofilmación	15
Título	46
Toma de control remoto (LANC)	85
Transición	29
Visualización de autodiagnóstico	66

W, X, Y, Z

WORLD TIME	57
Zoom	23
Zoom motorizado	23

Índice remissivo

A, B		F, G, H		O, P	
Acerto do relógio	58	FADER	35	ORC	56
Adaptador CA	13	Focagem manual	44	Pega	84
Adaptador RFU	30	FOCUS	44	Pesquisa por salto	32
Ajuste do visor electrónico	22	Fontes de alimentação (tensão da rede CA)	18	PROGRAM AE	40
Ajustes do menu	51	(bateria de automóveis)	18		
Alça tiracolo	83	(bateria recarregável)	12		
BACK LIGHT	25	Fusão de abertura/encerramento	35		
Bateria recarregável	12	Fusão em mosaico	35	Q, R	
Bateria recarregável «InfoLITHIUM»	17	Grande angular	23	Reprodução em pausa	32
BOUNCE	35			Revisão de registo	29
Busca de imagem	32				
C, D		I, J, K, L		S	
Cabeças de vídeo	75	Indicação de auto-diagnóstico	71	Sinal sonoro	57
Cabo de ligação A/V	30, 50	Indicador de fita restante	25	Sistema NTSC	73
Carregamento da bateria	13	Indicador de duração de carga restante na bateria	25	Sistema 8 mm padrão	60
Carregamento normal	13	Indicadores de advertência	72	Sistemas de cores de TV	73
Carregamento total	15	Indicadores de operação	86	Sistemas de gravação e reprodução	60
Condensação de humidade	74	LANC	85	Sobreposição da data e da hora	28
Contador de fita	21	Ligações (verificação no ecrã do televisor)	31	STRIPE	35
DEMO	57	(duplicação de cassetes)	50		
Disco SEL/PUSH EXEC	83	Lingueta de protecção contra inscrições	19		
DNR	55			T, U, V	
Duplicação de cassetes	50			TBC	55
				Telefoto	23
				Tempo de gravação	15
				Títulos	46
				Tomada LANC para comando à distância	85
				Transição	21
				Velocidade LP	56
E		M, N			
EDIT	55	Microfone externo (venda avulsa)	82		
EDITSEARCH	29	Modo de velocidade de gravação	56		
Efeito de imagem	38	Modo panorâmico	33		
Emissor de raios infravermelhos	26	MONOTONE	35		
Exposição	43	NIGHTSHOT	26		
				W, X, Y, Z	
				WORLD TIME	57
				Zoom	23
				Zoom motorizado	23

