

# ***Video Cassette Recorder***

---

Mode d'emploi



PAL SECAM NTSC 4.43

**SHOWVIEW**<sup>®</sup>

***SLV-SE250B***

***SLV-SE450B***

## AVERTISSEMENT

Afin d'éviter tout risque d'incendie ou d'électrocution, n'exposez pas cet appareil à la pluie ou à l'humidité.

Afin d'éviter tout risque d'électrocution, n'ouvrez pas le coffret. Ne confiez l'entretien de l'appareil qu'à un technicien qualifié.

Le cordon d'alimentation ne peut être remplacé que dans un centre de service après-vente agréé.

### Précautions

#### Sécurité

- Cet appareil fonctionne sur une tension de 220 – 240 V CA, 50 Hz. Vérifiez si la tension nominale de cet appareil est identique à la tension de votre alimentation secteur locale.
- Si un objet pénètre à l'intérieur du boîtier, débranchez l'appareil et faites-le contrôler par un personnel qualifié avant de le remettre en service.
- L'appareil n'est pas déconnecté de la source d'alimentation (secteur) aussi longtemps qu'il reste branché sur la prise murale, même si l'appareil proprement dit a été mis hors tension.
- Débranchez le cordon de la prise si vous prévoyez de ne pas utiliser l'appareil pendant une période prolongée. Pour débrancher le cordon d'alimentation secteur, tirez sur la fiche et pas sur le cordon.

#### Installation

- Prévoyez une circulation d'air suffisante de manière à éviter toute surchauffe interne.
- Ne placez pas l'appareil sur une surface moelleuse (comme un tapis, une couverture, etc.) ou près de tissus (comme un rideau ou une tenture) risquant de bloquer les fentes d'aération.
- N'installez pas l'appareil à proximité de sources de chaleur telles que des radiateurs ou des conduites d'air chaud, ni à des endroits exposés à la lumière directe du soleil, à une poussière excessive, à des vibrations mécaniques ou à des chocs.
- N'installez pas l'appareil en position inclinée. L'appareil est conçu pour fonctionner uniquement à l'horizontale.
- Gardez l'appareil et les cassettes vidéo à l'écart de tout équipement contenant des aimants magnétiques puissants, par exemple des fours à micro-ondes ou de puissants haut-parleurs.
- Ne posez pas d'objets lourds sur l'appareil.
- Si vous transportez l'appareil directement d'une pièce froide dans une pièce chaude, de l'humidité peut apparaître par condensation à l'intérieur du magnétoscope et endommager les têtes vidéo ainsi que la bande magnétique. La première fois que vous installez l'appareil ou lorsque vous le déplacez d'un endroit frais vers un endroit chaud, attendez environ trois heures avant de le faire fonctionner.

### Attention

Les émissions télévisées, les films, les cassettes vidéo et autres matériaux peuvent être protégés par des droits d'auteur. L'enregistrement non autorisé de tels matériaux peut être en infraction avec la législation sur les droits d'auteur. De même, l'utilisation de ce magnétoscope avec un téléviseur relié à un réseau de télédistribution peut être soumise à l'autorisation de l'exploitant du câble et/ou du propriétaire de la chaîne.

### Standards couleur compatibles

- Ce magnétoscope est conçu pour enregistrer suivant les standards couleur PAL (B/G) et SECAM (L) et lire les cassettes suivant les standards couleur PAL (B/G), SECAM (L) et NTSC 4.43. L'enregistrement de sources vidéo basées sur d'autres standards couleur ne peut être garanti.
- Les cassettes enregistrées avec le standard couleur MESECAM peuvent être reproduites sur ce magnétoscope à l'aide d'un téléviseur ou d'un moniteur couleur compatible avec le standard couleur SECAM.

SHOWVIEW est une marque déposée par Gemstar Development Corporation. Le système SHOWVIEW est fabriqué sous licence de Gemstar Development Corporation.

# Table des matières

## Préparation

- 4 Etape 1 : Déballage
- 5 Etape 2 : Préparation de la télécommande
- 8 Etape 3 : Raccordement au magnétoscope
- 11 Etape 4 : Réglage du téléviseur sur le magnétoscope
- 14 Etape 5 : Installation du magnétoscope à l'aide de la fonction de réglage automatique
- 16 Sélection de la langue d'affichage des menus
- 18 Présélection des canaux
- 23 Changement/désactivation des numéros de chaîne
- 29 Réglage de l'horloge
- 34 Réglage du décodeur Canal Plus

## Opérations de base

- 39 Lecture d'une cassette
- 42 Enregistrement de chaînes TV
- 46 Enregistrement de chaînes TV à l'aide du programmeur à molette (SLV-SE450B uniquement)
- 51 Enregistrement de chaînes TV à l'aide du système ShowView
- 56 Réglage manuel du programmeur

## Autres opérations

- 59 Lecture/recherche à différentes vitesses
- 61 Réglage de la durée d'enregistrement
- 62 Vérification/modification/annulation de programmations

- 64 Recherche à l'aide de la fonction Accès Smart
- 67 Réglage de l'image
- 69 Modification des options de menu
- 71 Montage à l'aide d'un autre magnétoscope

## Informations complémentaires

- 74 Guide de dépannage
- 79 Spécifications
- 80 Index des composants et des commandes

## Couverture dos

Index

## Etape 1 : Déballage

Vérifiez si vous avez reçu les éléments suivants avec le magnétoscope:

- Télécommande
- Câble d'antenne

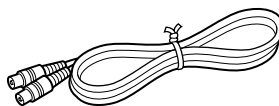
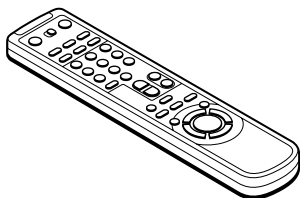

- Piles R6 (AA)

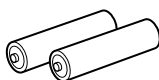

### Vérification du modèle

Les instructions contenues dans le présent mode d'emploi concernent deux modèles: SLV-SE250B et SE450B. Vérifiez le numéro de votre modèle inscrit à l'arrière du magnétoscope.

C'est le modèle SLV-SE450B qui est utilisé pour les illustrations. Toute différence de fonctionnement est clairement spécifiée dans le texte, par exemple "SLV-SE250B uniquement".

# Etape 2 : Préparation de la télécommande

## Installation des piles

Introduisez deux piles R6 (AA) en faisant correspondre les polarités + et - des piles avec le schéma figurant dans le compartiment à piles.

Introduisez d'abord l'extrémité négative (-), puis appuyez et enfoncez jusqu'à ce que l'extrémité positive (+) s'enclenche.

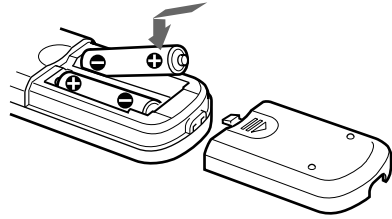

## Utilisation de la télécommande

Vous pouvez utiliser cette télécommande pour commander ce magnétoscope et un téléviseur Sony. Les touches marquées d'un point (•) sur la télécommande peuvent être utilisées pour commander votre téléviseur Sony. Si le téléviseur ne comporte pas le symbole **R** à côté du capteur de télécommande, cette télécommande sera inopérante avec le téléviseur.

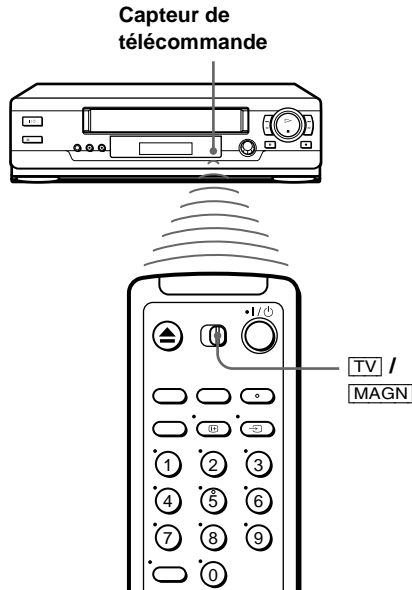

<b>Pour commander</b>	Mettez <b>TV</b> / <b>MAGN</b> sur
le magnétoscope	<b>MAGN</b> et dirigez la télécommande vers le capteur du magnétoscope
un téléviseur Sony	<b>TV</b> et dirigez la télécommande vers le capteur du téléviseur

suite

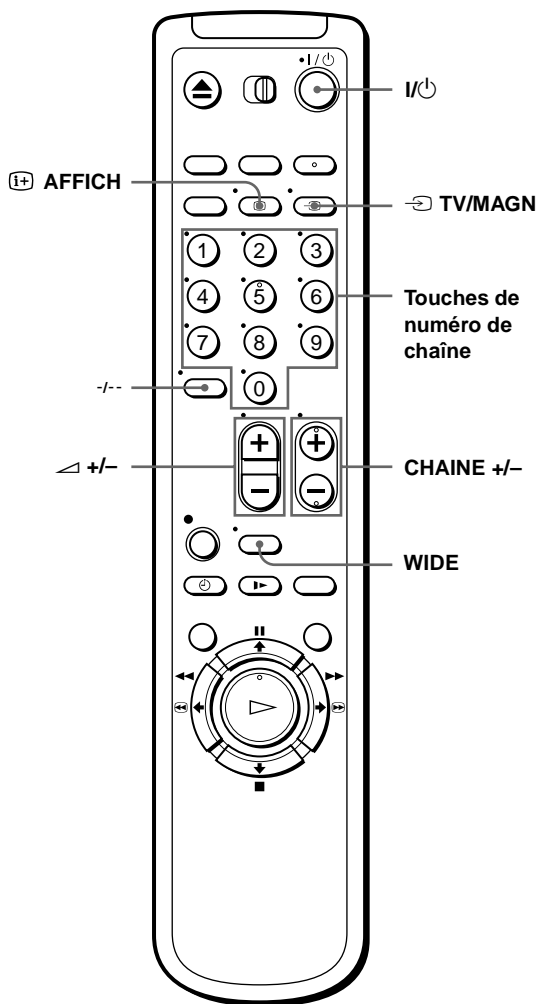

### Commandes du téléviseur

Pour	Appuyez sur
Mettre le téléviseur en mode de veille	I/⏻
Sélectionner une source d'entrée: antenne ou entrée de ligne	TV/MAGN
Changer de chaîne sur le téléviseur	Touches de numéro de chaîne, +/-, CHAINE +/-
Ajuster le volume du téléviseur	△ +/-
Appeler l'affichage sur écran	i+ AFFICH
Passer du/au mode d'écran large d'un téléviseur à écran large Sony	WIDE

**Remarques**

- En mode d'utilisation normal, les piles devraient assurer une autonomie de trois à six mois.
- Si vous prévoyez de ne pas utiliser la télécommande pendant une période prolongée, retirez les piles afin d'éviter des dommages éventuels à la suite d'une fuite des piles.
- N'utilisez pas simultanément une pile neuve et une pile usagée.
- N'utilisez pas des piles de type différent.
- Certaines touches peuvent se révéler inopérantes avec certains téléviseurs Sony.

# Etape 3 : Raccordement au magnétoscope

Si votre téléviseur comporte un connecteur PERITEL, voir page 9.

## Si votre téléviseur ne comporte pas de connecteur PERITEL

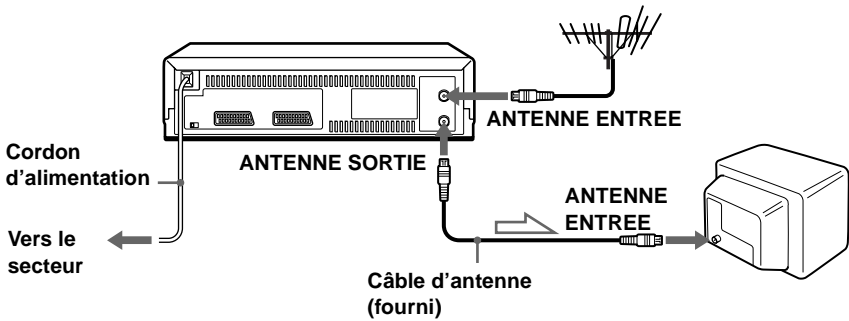

 : Sens du signal

**1**

Débranchez le câble d'antenne de votre téléviseur et branchez-le sur la prise ANTENNE ENTREE sur le panneau arrière du magnétoscope.

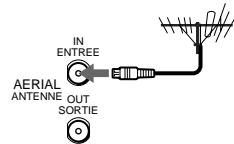

**2**

Raccordez la prise ANTENNE SORTIE du magnétoscope et l'entrée d'antenne de votre téléviseur au moyen du câble d'antenne fourni.

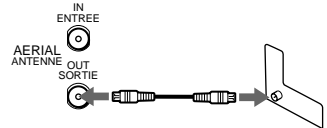

**3**

Raccordez le cordon d'alimentation à la prise secteur.

### Remarque

- Si vous raccordez le magnétoscope et votre téléviseur uniquement au moyen d'un câble d'antenne, il vous faudra régler votre téléviseur en fonction du magnétoscope (voir page 11).



## Si votre téléviseur comporte un connecteur PERITEL

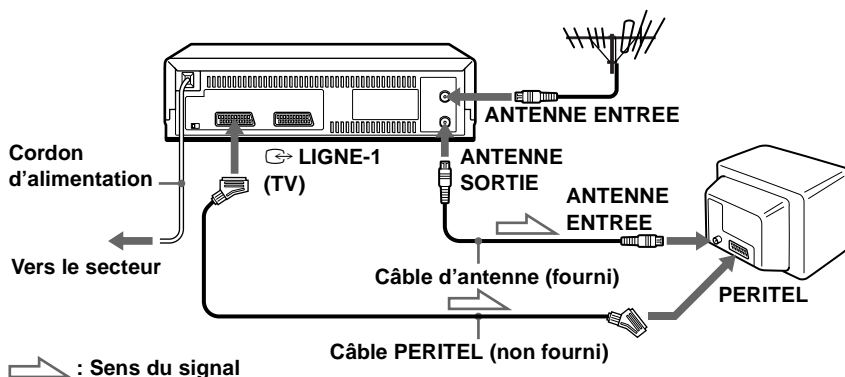

- 1 Débranchez le câble d'antenne de votre téléviseur et branchez-le sur la prise ANTENNE ENTREE sur le panneau arrière du magnétoscope.

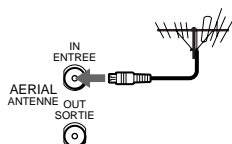

- 2 Raccordez la prise ANTENNE SORTIE du magnétoscope et l'entrée d'antenne de votre téléviseur au moyen du câble d'antenne fourni.

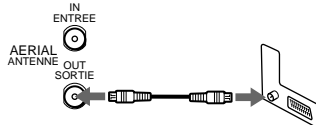

- 3 Raccordez LIGNE-1 (TV) du magnétoscope et le connecteur PERITEL de votre téléviseur au moyen du câble PERITEL en option.  
 Cette connexion améliore la qualité de l'image et du son. Chaque fois que vous désirez regarder l'image du magnétoscope, appuyez sur TV/MAGN pour afficher l'indicateur MAGN dans la fenêtre d'affichage.

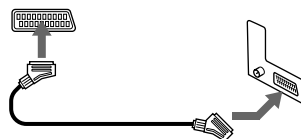

- 4 Raccordez le cordon d'alimentation à la prise secteur.

### Remarque

- Si votre téléviseur est raccordé au connecteur LIGNE-1 (TV), le réglage du canal RF sur OFF est recommandé. En position OFF, seul le signal de l'antenne est transmis via le connecteur ANTENNE SORTIE (voir page 13).

suite

## A propos des caractéristiques SMARTLINK

Si le téléviseur connecté est compatible avec SMARTLINK, MEGALOGIC\*<sup>1</sup>, EASYLINK\*<sup>2</sup>, Q-Link\*<sup>3</sup>, EURO VIEW LINK\*<sup>4</sup> ou T-V LINK\*<sup>5</sup>, vous pouvez utiliser la fonction SMARTLINK après

SMARTLINK

avoir exécuté la procédure de la page précédente (l'indicateur SMARTLINK apparaît dans la fenêtre d'affichage du magnétoscope lorsque vous mettez le téléviseur sous tension). Vous pouvez exploiter les caractéristiques SMARTLINK suivantes.

- **Transfert des présélections**  
Vous pouvez transférer les données des chaînes de votre téléviseur vers ce magnétoscope et régler le magnétoscope en fonction de ces données dans réglage automatique. Cela simplifie considérablement la procédure de réglage automatique. Faites attention de ne pas débrancher les câbles ou de quitter la fonction de réglage automatique pendant la procédure.  
Voir "Installation du magnétoscope à l'aide de la fonction de réglage automatique" à la page 14.
- **Enregistrement direct du téléviseur**  
Vous pouvez facilement enregistrer ce que vous regardez à la télévision. Pour plus de détails, voir "Enregistrement de ce que vous êtes en train de regarder à la télévision (Enregistrement direct du téléviseur)" à la page 45.
- **Lecture monotouche**  
Grâce à la fonction de lecture monotouche, vous pouvez lancer la lecture automatiquement sans devoir allumer votre téléviseur. Pour plus de détails, voir "Démarrage automatique de la lecture d'une seule touche (Lecture monotouche)" à la page 41.
- **Menu monotouche**  
Vous pouvez allumer le magnétoscope et le téléviseur, régler le téléviseur sur le canal vidéo et afficher le menu sur l'écran du magnétoscope automatiquement en appuyant sur MENU de la télécommande.
- **Programmeur à une touche**  
Vous pouvez allumer le magnétoscope et le téléviseur, régler le téléviseur sur le canal vidéo et afficher les menus d'enregistrement par programmeur (le menu METHODE DE PROGRAMMATION, le menu MINUTERIE ou le menu SHOWVIEW) de façon automatique en appuyant sur la touche  MINUTERIE de la télécommande.  
Vous pouvez définir le menu d'enregistrement par programmeur qui s'affiche à l'aide des OPTIONS PROGRAMM. du menu OPTIONS-2 (voir page 70).
- **Mise hors tension automatique**  
Vous pouvez programmer le magnétoscope pour qu'il se mette automatiquement hors tension si le magnétoscope n'est pas utilisé après l'arrêt du téléviseur.

\*<sup>1</sup> "MEGALOGIC" est une marque de commerce déposée par Grundig Corporation.

\*<sup>2</sup> "EASYLINK" est une marque de commerce de Philips Corporation.

\*<sup>3</sup> "Q-Link" est une marque de commerce de Panasonic Corporation.

\*<sup>4</sup> "EURO VIEW LINK" est une marque de commerce de Toshiba Corporation.

\*<sup>5</sup> "T-V LINK" est une marque de commerce de JVC Corporation.

### Remarque

- Tous les téléviseurs ne répondent pas aux fonctions ci-dessus.

## Etape 4 : Réglage du téléviseur sur le magnétoscope

Si votre téléviseur comporte un connecteur PERITEL, voir page 13.

### Si votre téléviseur ne comporte pas de connecteur PERITEL

Appliquez les étapes suivantes pour que votre téléviseur réceptionne correctement les signaux vidéo de votre magnétoscope.

I/⏻ MARCHE/VEILLE REGL CANAL

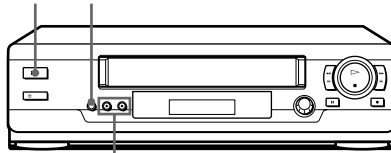

CHAINE +/-

- 1** MARCHE/VEILLE Appuyez sur I/⏻ MARCHE/VEILLE pour mettre le magnétoscope sous tension.



- 2** REGLAGE AUTO REGL CANAL Appuyez légèrement sur REGL CANAL de votre magnétoscope.  
Le canal RF réglé en usine apparaît dans la fenêtre d'affichage.  
Le signal du magnétoscope est transmis au téléviseur sur ce canal.

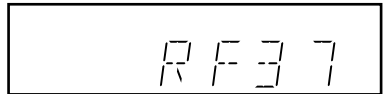

- 3** Mettez votre téléviseur sous tension et sélectionnez un numéro de chaîne pour l'image vidéo.  
Ce numéro servira à présent de canal vidéo.

suite

---

**4** REGLAGE AUTO  
REGL CANAL Appuyez sur REGL CANAL.

Le standard de télévision apparaît dans la fenêtre d'affichage.

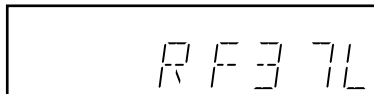

---

**5** - CHAINE +  
ALIGNEMENT Appuyez (plusieurs fois) sur CHAINE +/- pour sélectionner le standard de télévision approprié à votre région.

Sélectionnez "L" pour le standard de télévision L (SECAM) ou "G" pour le standard de télévision B/G (PAL).

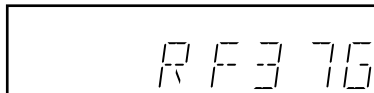

---

**6** Réglez le téléviseur sur le même canal que celui indiqué dans l'afficheur de sorte que l'image ci-contre apparaisse clairement sur le téléviseur.

Référez-vous au manuel de votre téléviseur pour des instructions sur le réglage manuel des chaînes.

Si vous sélectionnez un standard de télévision erroné à l'étape 5, il se peut que l'image de droite n'apparaisse pas. Sélectionnez de nouveau le standard de télévision approprié et resynchronisez le téléviseur.

Si l'image n'apparaît pas clairement, reportez-vous à "Pour obtenir une image claire à partir du magnétoscope" ci-dessous.

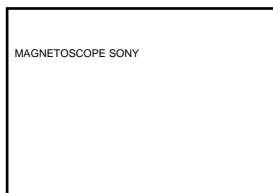

---

**7** REGLAGE AUTO  
REGL CANAL Appuyez sur REGL CANAL.

Vous venez de régler votre téléviseur sur le magnétoscope. Chaque fois que vous voulez lire une cassette, réglez le téléviseur sur le canal vidéo.

---

**Pour vérifier si le réglage est correct**

Réglez le téléviseur sur le canal vidéo et appuyez sur CHAINE +/- du magnétoscope. Si l'écran du téléviseur affiche un programme différent chaque fois que vous appuyez sur CHAINE +/-, le réglage du téléviseur est correct.

**Pour obtenir une image claire à partir du magnétoscope**

Si l'image n'apparaît pas clairement à l'étape 6 ci-dessus, passez à l'étape 7 pour achever la procédure. Ensuite, recommencez à l'étape 2. Après avoir appuyé sur REGL CANAL à l'étape 2, appuyez sur CHAINE +/- pendant que le canal RF est affiché de manière à faire apparaître un autre canal RF. Syntonisez ensuite le téléviseur sur le nouveau canal RF jusqu'à ce qu'une image claire apparaisse.

## Si votre téléviseur comporte un connecteur PERITEL

I/⏻ MARCHE/VEILLE REGL CANAL

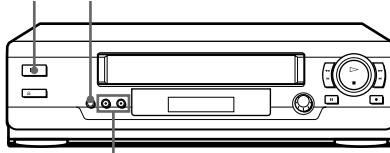

CHAINE +/-

- 1** MARCHE/VEILLE Appuyez sur I/⏻ MARCHE/VEILLE pour mettre le magnétoscope sous tension.



- 2** REGLAGE AUTO REGL CANAL Appuyez légèrement sur REGL CANAL de votre magnétoscope.  
Le canal RF réglé en usine apparaît dans la fenêtre d'affichage.  
Le signal du magnétoscope est transmis au téléviseur sur ce canal.

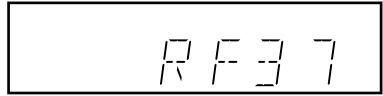

- 3** - CHAINE + ALIGNEMENT Appuyez sur CHAINE +/- pour mettre le canal RF sur OFF, puis appuyez de nouveau sur REGL CANAL.



REGLAGE AUTO REGL CANAL



Le réglage du canal RF est terminé.



## Etape 5 : Installation du magnétoscope à l'aide de la fonction de réglage automatique

Avant la première utilisation du magnétoscope, procédez à l'installation du magnétoscope à l'aide de la fonction de réglage automatique. Cette fonction vous permet de définir automatiquement les chaînes de télévision, les guides de chaîne pour le système Show View et l'horloge du magnétoscope.

### REGLAGE AUTO

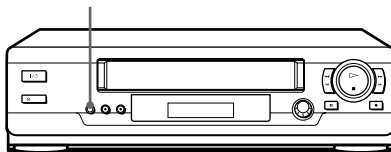

REGLAGE AUTO  
REGL CANAL



Maintenez REGLAGE AUTO du magnétoscope enfoncé pendant au moins trois secondes.

Le magnétoscope se met automatiquement sous tension, entame la recherche de toutes les chaînes captables et les présélectionne dans l'ordre adéquat correspondant à votre région (en fonction du standard de télévision que vous avez sélectionné dans "Réglage du téléviseur sur le magnétoscope").

Si vous désirez modifier l'ordre des chaînes ou désactiver les numéros de chaînes indésirés, voir "Changement/désactivation des numéros de chaîne" à la page 23.

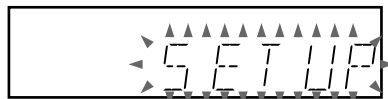

Si vous utilisez la connexion SMARTLINK, la fonction de Transfert des présélections s'active et l'indicateur SMARTLINK se met à clignoter dans la fenêtre d'affichage pendant le transfert.

Une fois la recherche ou le transfert terminé, l'heure apparaît dans la fenêtre d'affichage pour chaque station transmettant un signal horaire. Si l'heure n'apparaît pas, réglez l'horloge manuellement. Voir page 29.

## Pour annuler la fonction de réglage automatique

Appuyez sur REGLAGE AUTO.

### Remarques

- N'annulez pas la fonction de réglage automatique. Si vous le faites, répétez les étapes ci-dessus.
- La fonction de réglage automatique peut nécessiter un certain temps (environ 15 à 18 minutes).
- Chaque fois que vous activez la fonction de réglage automatique, certains réglages (ShowView, programmeur, etc.) seront réinitialisés. Si c'est le cas, vous devrez les régler à nouveau.

# Sélection de la langue d'affichage des menus

Si vous préférez une autre langue d'affichage que le français, utilisez le menu d'affichage sur écran pour sélectionner une autre langue.

## Avant de commencer...

- Mettez le magnéscope et le téléviseur sous tension.
- Réglez le téléviseur sur le canal vidéo.

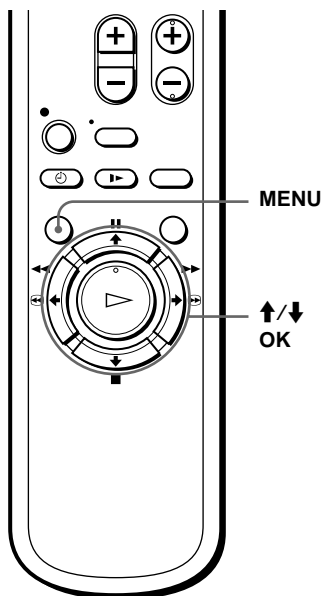

1

MENU



Appuyez sur MENU, puis appuyez sur ↑/↓ pour mettre en évidence REGLAGES et appuyez sur OK.

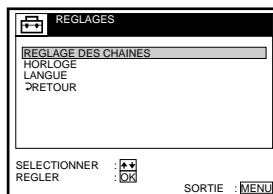

2



Appuyez sur ↑/↓ pour mettre en évidence LANGUE, puis appuyez sur OK.

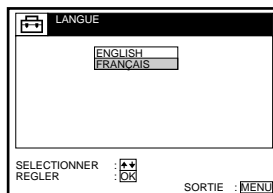



---

**3**

Appuyez sur ↑/↓ pour mettre en évidence la langue de votre choix, puis appuyez sur OK.

---

**4**

Appuyez sur MENU pour quitter le menu.

---

**Conseil**

- Pour retourner au menu précédent, mettez RETOUR en évidence et appuyez ensuite sur OK.

**Remarque**

- Le menu disparaît automatiquement au bout de quelques minutes si vous n'effectuez aucune opération.

# Présélection des canaux

Si certaines chaînes n'ont pas pu être présélectionnées à l'aide de la fonction de réglage automatique, vous pouvez les présélectionner manuellement.

## Avant de commencer...

- Mettez le magnétoscope et le téléviseur sous tension.
- Réglez le téléviseur sur le canal vidéo.

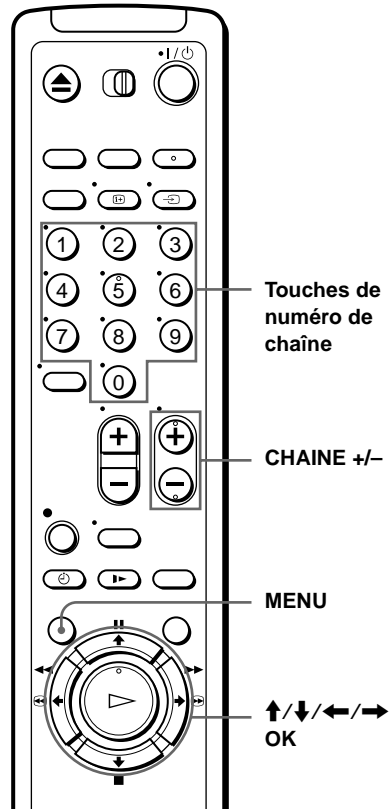

1

MENU



Appuyez sur MENU, puis appuyez sur ↑/↓ pour mettre en évidence REGLAGES et appuyez sur OK.

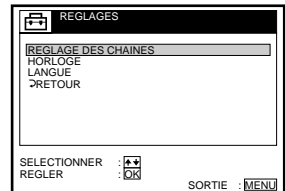

2



Appuyez sur **↑/↓** pour mettre en évidence **REGLAGE DES CHAINES**, puis appuyez sur **OK**.

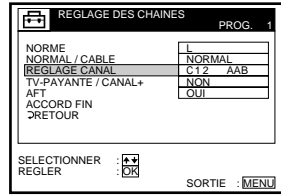

3



Appuyez sur **↑/↓** pour mettre en évidence **NORME**, puis appuyez sur **OK**.

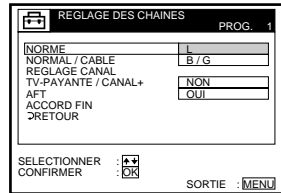

4



Appuyez sur **↑/↓** pour mettre en évidence **L** ou **B/G**, puis appuyez sur **OK**.

- Pour capter des émissions en France, mettez **L** en évidence.
- Pour capter des émissions à l'aide du standard couleur PAL (par exemple en Allemagne ou en Suisse), sélectionnez **B/G**.

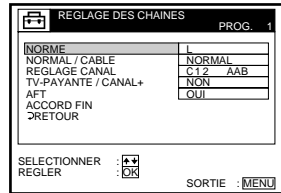

5



Appuyez sur **↑/↓** pour mettre en évidence **NORMAL/CABLE**, puis appuyez sur **OK**.

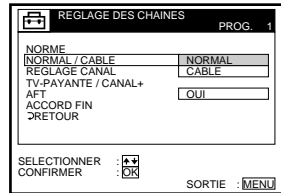

6



Appuyez sur **↑/↓** pour mettre en évidence **NORMAL**, puis appuyez sur **OK**.

Pour présélectionner des canaux **CATV** (télévision par câble), sélectionnez **CABLE**.

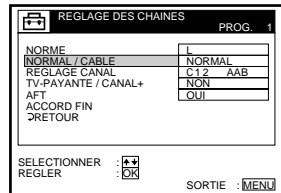

7

• CHAINE



Appuyez sur CHAINE +/- pour sélectionner le numéro de chaîne.

**Numéro de chaîne sélectionné**

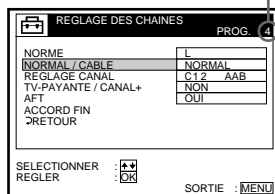

8



Appuyez sur ↑/↓ pour mettre en évidence REGLAGE CANAL, puis appuyez sur OK.

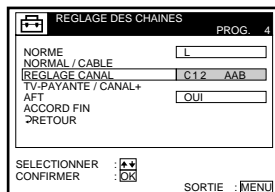

9



Appuyez plusieurs fois sur ↑/↓ jusqu'à ce que le canal de votre choix s'affiche.

Les canaux apparaissent dans l'ordre suivant:

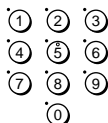

**Couverture Standard L Standard B/G de chaînes**

	Standard L	Standard B/G
VHF	F2 - F10	E2 - E12 Canaux italiens A - H
UHF	F21 - F69	E21 - E69
CATV (télédistribution)	B - Q	S01 - S05, S1 - S20
HYPER	S21 - S41	S21 - S41

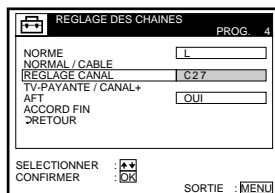

Si vous connaissez le numéro du canal voulu, appuyez sur les touches de numéro de chaîne. Par exemple, pour le canal 5, appuyez d'abord sur "0", puis appuyez sur "5".

10

Pour régler une autre chaîne, répétez les étapes 7 à 9.

11

MENU



Appuyez sur MENU pour quitter le menu.

## Si l'image n'est pas claire

En principe, la fonction d'accord fin automatique (AFT) règle automatiquement les canaux de manière adéquate. Cependant, si l'image n'est pas claire, vous pouvez également utiliser la fonction de réglage manuel.

- 1 Appuyez sur CHAINE +/- ou les touches de numéro de chaîne pour sélectionner le numéro de la chaîne pour laquelle vous n'obtenez pas une image claire.
- 2 Appuyez sur MENU, puis sélectionnez REGLAGES et appuyez sur OK.
- 3 Sélectionnez REGLAGE DES CHAINES, puis appuyez sur OK.
- 4 Sélectionnez ACCORD FIN, puis appuyez sur OK.  
L'indicateur d'accord fin apparaît.

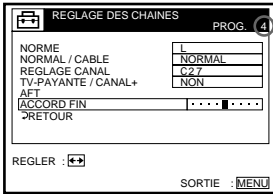

Numéro de chaîne sélectionné

- 5 Appuyez sur <math>\leftarrow/\rightarrow</math> pour obtenir une image plus claire, puis appuyez sur MENU pour quitter le menu.  
Vous remarquerez que le paramètre AFT (accord fin automatique) passe sur NON.

## Réglage des chaînes françaises CATV

Ce magnétoscope peut recevoir les canaux CATV B à Q et les canaux S21 à S41 en hyperbande. Dans le menu REGLAGE DES CHAINES, les canaux sont indiqués par les numéros de REGLAGE CANAL S01 à S44 respectivement. Par exemple, le canal B est indiqué par le numéro S01 de REGLAGE CANAL et le canal Q par le numéro S23 de REGLAGE CANAL. (Voir le tableau ci-dessous.)

Si le canal CATV que vous désirez présélectionner est indiqué par sa fréquence (par exemple, 152,75 MHz), reportez-vous au tableau ci-dessous pour trouver le numéro de canal correspondant. Numéro de canal S05 dans cet exemple.

### Système de canaux pour le réseau câblé français

Canal correspondant	Numéro REGLAGE CANAL	Plage de fréquence captable (MHz)	Canal correspondant	Numéro REGLAGE CANAL	Plage de fréquence captable (MHz)
B	S01	116,75–124,75	Q	S23	292,75–300,75
C	S02	124,75–132,75	S21	S24	299,25–307,25
D	S03	132,75–140,75	S22	S25	307,25–315,25
D	S04	140,75–148,75	S23	S26	315,25–323,25
E	S05	148,75–156,75	S24	S27	323,25–331,25
F	S06	156,75–164,75	S25	S28	331,25–339,25
F	S07	164,75–172,75	S26	S29	339,25–347,25
G	S08	172,75–180,75	S27	S30	347,25–355,25
H	S09	180,75–188,75	S28	S31	355,25–363,25
H	S10	188,75–196,75	S29	S32	363,25–371,25
I	S11	196,75–204,75	S30	S33	371,25–379,25
J	S12	204,75–212,75	S31	S34	379,25–387,25
J	S13	212,75–220,75	S32	S35	387,25–395,25
K	S14	220,75–228,75	S33	S36	395,25–403,25
L	S15	228,75–236,75	S34	S37	403,25–411,25
L	S16	236,75–244,75	S35	S38	411,25–419,25
M	S17	244,75–252,75	S36	S39	419,25–427,25
N	S18	252,75–260,75	S37	S40	427,25–435,25
N	S19	260,75–268,75	S38	S41	435,25–443,25
O	S20	268,75–276,75	S39	S42	443,25–451,25
P	S21	276,75–284,75	S40	S43	451,25–459,25
P	S22	284,75–292,75	S41	S44	459,25–467,25

#### Conseil

- Pour retourner au menu précédent, mettez RETOUR en évidence et appuyez ensuite sur OK.

#### Remarques

- Le menu disparaît automatiquement au bout de quelques minutes si vous n'effectuez aucune opération.
- Lors du réglage ACCORD FIN, il se peut le menu soit difficile à lire en raison des interférences générées par l'image captée.

# Changement/désactivation des numéros de chaîne

Après avoir sélectionné les chaînes, vous pouvez modifier les numéros de chaîne à votre gré. Si un numéro de chaîne est inutilisé ou contient des canaux indésirés, vous pouvez la désactiver.

Vous pouvez également modifier le nom des chaînes. Si le nom de chaîne ne s'affiche pas, vous pouvez l'entrer manuellement.

## Changement des numéros de chaîne

### Avant de commencer

- Mettez le magnétoscope et le téléviseur sous tension.
- Réglez le téléviseur sur le canal vidéo.

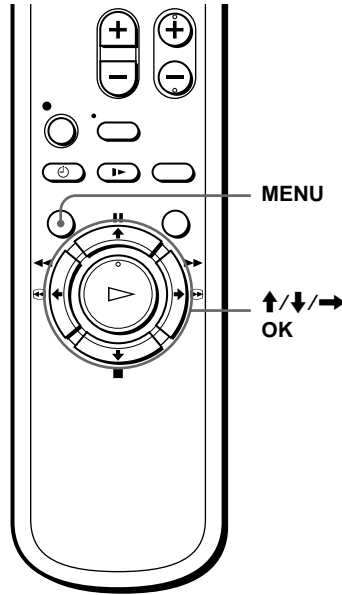

- 1** Appuyez sur MENU, puis appuyez sur **↑/↓** pour mettre en évidence LISTES et appuyez sur OK.

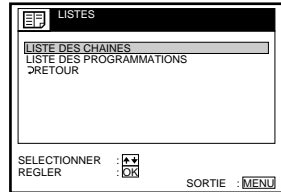
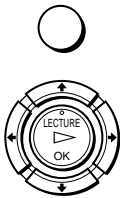

- 2** Appuyez sur **↑/↓** pour mettre en évidence LISTE DES CHAINES, puis appuyez sur OK.

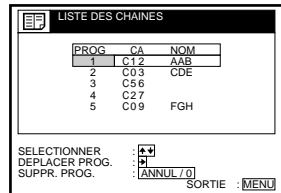

suite

3



Appuyez sur  $\uparrow/\downarrow$  pour mettre en évidence la rangée sur laquelle vous désirez modifier le numéro de chaîne, puis appuyez sur  $\rightarrow$ .

Pour afficher d'autres pages pour les numéros de chaîne 6 à 60, appuyez plusieurs fois sur  $\uparrow/\downarrow$ .

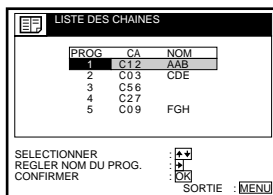

4



Appuyez sur  $\uparrow/\downarrow$  jusqu'à ce que la rangée de la chaîne sélectionnée se déplace vers le numéro de chaîne désiré.

Le canal sélectionné est inséré au nouveau numéro de chaîne et les canaux intermédiaires sont déplacés afin de remplir les espaces vides.

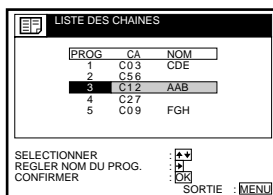

5



Appuyez sur OK pour confirmer le réglage.

6

Pour modifier le numéro de chaîne d'une autre station, répétez les étapes 3 à 5.

7

MENU



Appuyez sur MENU pour quitter le menu.

### Conseil

- Pour retourner au menu précédent, mettez RETOUR en évidence et appuyez ensuite sur OK.

### Remarque

- Le menu disparaît automatiquement au bout de quelques minutes si vous n'effectuez aucune opération.



## Désactivation des numéros de chaîne indésirés

Après avoir présélectionné les chaînes, vous pouvez désactiver les numéros de chaîne inutilisés. Les numéros désactivés seront ignorés ultérieurement lorsque vous appuierez sur les touches CHAINE +/-.

### Avant de commencer

- Mettez le magnétoscope et le téléviseur sous tension.
- Réglez le téléviseur sur le canal vidéo.

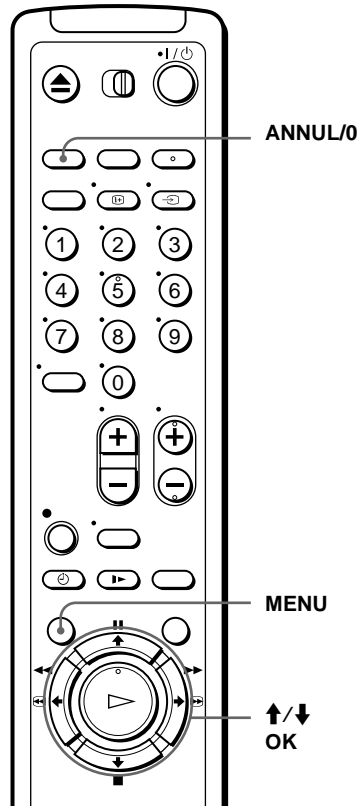

1



Appuyez sur MENU, puis appuyez sur **↑/↓** pour mettre en évidence LISTES et appuyez sur OK.

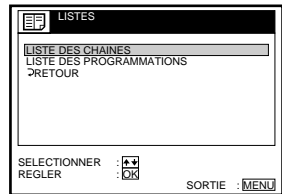

2



Appuyez sur **↑/↓** pour mettre en évidence LISTE DES CHAINES, puis appuyez sur OK.

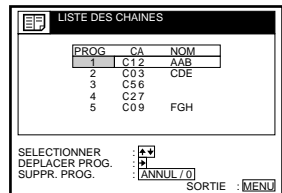

suite

3



Appuyez sur  $\uparrow/\downarrow$  pour mettre en évidence la rangée que vous désirez désactiver.

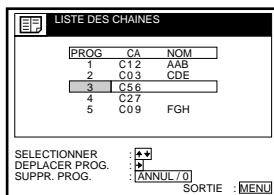

4



Appuyez sur ANNUL/0.  
La ligne sélectionnée sera supprimée comme illustré ci-contre.

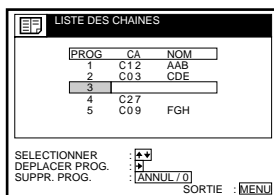

5

Répétez les étapes 3 et 4 pour tout nouveau numéro de chaîne que vous souhaitez désactiver.

6



Appuyez sur MENU pour quitter le menu.

#### Conseil

- Pour retourner au menu précédent, mettez RETOUR en évidence et appuyez ensuite sur OK.

#### Remarques

- Le menu disparaît automatiquement au bout de quelques minutes si vous n'effectuez aucune opération.
- Veillez à sélectionner correctement le numéro de chaîne que vous désirez désactiver. Si vous désactivez un numéro de chaîne par erreur, vous devrez redéfinir ce canal manuellement.

## Modification du nom des chaînes

Vous pouvez modifier ou entrer le nom des chaînes (jusqu'à 5 caractères). Le magnétoscope doit capter les informations de la chaîne (par exemple, informations SMARTLINK) pour que le nom de la chaîne apparaisse automatiquement.

### Avant de commencer

- Mettez le magnétoscope et le téléviseur sous tension.
- Réglez le téléviseur sur le canal vidéo.

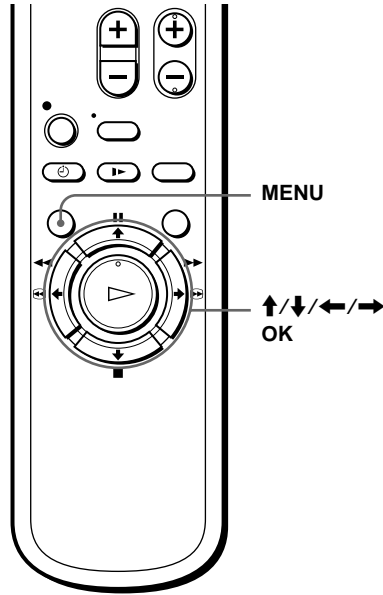

1

MENU



Appuyez sur MENU, puis appuyez sur **↑/↓** pour mettre en évidence LISTES et appuyez sur OK.

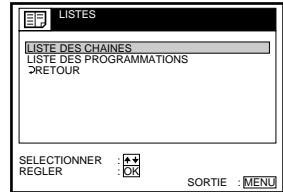

2



Appuyez sur **↑/↓** pour mettre en évidence LISTE DES CHAINES, puis appuyez sur OK.

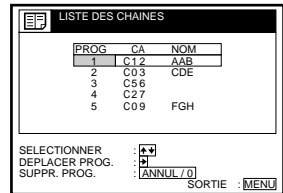

3



Appuyez sur **↑/↓** pour mettre en évidence la rangée que vous désirez modifier ou où vous souhaitez entrer le nom de la chaîne, puis appuyez sur **→**.

Pour afficher d'autres pages pour les numéros de chaîne 6 à 60, appuyez plusieurs fois sur **↑/↓**.

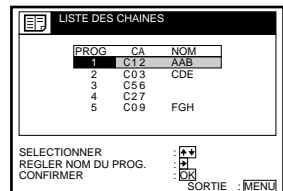

suite

**4**

Appuyez sur →.

LISTE DES CHAINES		
PROG	CA	NOM
1	C12	AAB
2	C03	CDE
3	C56	
4	C27	
5	C09	FGH

SELECT. UN CARACT. :   
 SUIVANT :   
 CONFIRMER : SORTIE :

**5**

Pour entrer le nom de la chaîne.

1 Appuyez sur ↑/↓ pour sélectionner un caractère.

Chaque fois que vous appuyez sur ↑, le caractère change comme suit.

A → B → ... → Z → a → b → ... → z  
 → 0 → 1 → ... → 9 → (symboles) →  
 (espace blanc) → A

2 Appuyez sur → pour régler le caractère suivant.

L'espace suivant est mis en évidence.

Pour corriger un caractère, appuyez sur ←/→ jusqu'à ce que le caractère que vous désirez modifier soit mis en évidence, puis corrigez-le.

Vous pouvez utiliser jusqu'à 5 caractères pour définir un nom de chaîne.

LISTE DES CHAINES		
PROG	CA	NOM
1	C12	AAB
2	C03	CDE
3	C56	
4	C27	
5	C09	FGH

SELECT. UN CARACT. :   
 SUIVANT :   
 CONFIRMER : SORTIE :

**6**

Appuyez sur OK pour confirmer le nouveau nom.

**7**

MENU



Appuyez sur MENU pour quitter le menu.

**Conseil**

- Pour retourner au menu précédent, mettez RETOUR en évidence et appuyez ensuite sur OK.

**Remarques**

- Le menu disparaît automatiquement au bout de quelques minutes si vous n'effectuez aucune opération.
- Si vous entrez un symbole à l'étape 5, il apparaîtra sous la forme d'un espace blanc dans la fenêtre d'affichage.

# Réglage de l'horloge

Vous devez régler l'heure et la date sur le magnétoscope si vous voulez utiliser correctement la fonction d'enregistrement par programmeur. Si l'horloge du magnétoscope n'a pas été réglée avec la procédure de réglage automatique, vous devrez la régler manuellement.

La fonction de réglage automatique de l'horloge est uniquement opérante si une chaîne de télévision de votre région diffuse un signal horaire. Si la fonction de réglage automatique n'a pas correctement réglé l'horloge pour votre région, essayez une autre station pour la fonction de réglage automatique de l'horloge.

## Réglage manuel de l'horloge

### Avant de commencer...

- Mettez le magnétoscope et le téléviseur sous tension.
- Réglez le téléviseur sur le canal vidéo.

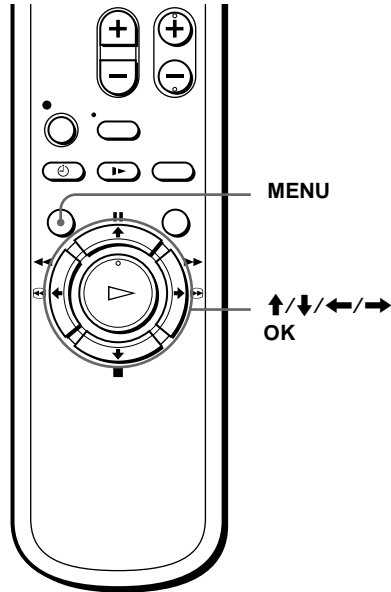

1

MENU



Appuyez sur MENU, puis appuyez sur ↑/↓ pour mettre en évidence REGLAGES et appuyez sur OK.

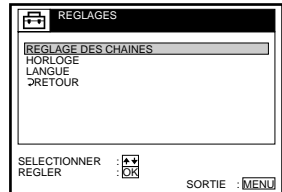

2

Appuyez sur ↑/↓ pour mettre en évidence HORLOGE, puis appuyez sur OK.

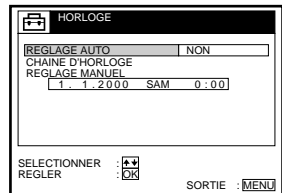

suite

3



Appuyez sur **↑/↓** pour mettre en évidence **REGLAGE MANUEL**, puis appuyez sur **OK**.

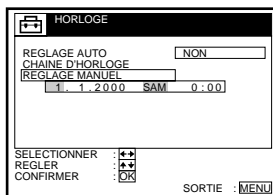

4



Appuyez sur **↑/↓** pour régler la date du jour.

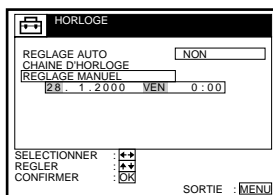

5



Appuyez sur **→** pour mettre en évidence le mois, puis réglez le mois en appuyant sur **↑/↓**.

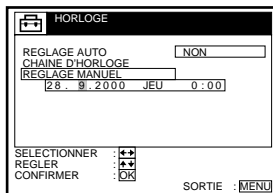

6



Réglez l'année, l'heure et les minutes dans l'ordre en appuyant sur **→** pour mettre en évidence le paramètre à régler et appuyez sur **↑/↓** pour sélectionner les chiffres.

Le jour de la semaine est automatiquement réglé.

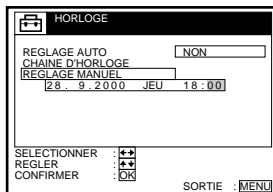

7



Appuyez sur **OK** pour démarrer l'horloge.

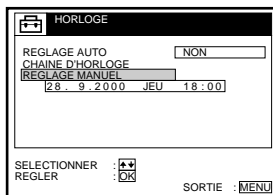

---

# 8

MENU



Appuyez sur MENU pour quitter le menu.

---

## Conseils

- Pour modifier les chiffres pendant le réglage, appuyez sur ← pour revenir au paramètre à changer, puis sélectionnez les chiffres en appuyant sur ↑/↓.
- Pour retourner au menu précédent, mettez RETOUR en évidence et appuyez ensuite sur OK.

## Remarque

- Le menu disparaît automatiquement au bout de quelques minutes si vous n'effectuez aucune opération.

# Changement de chaîne pour la fonction de réglage automatique de l'horloge

## Avant de commencer...

- Mettez le magnéscope et le téléviseur sous tension.
- Réglez le téléviseur sur le canal vidéo.

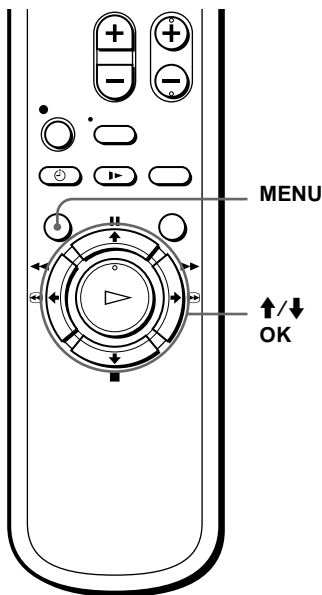

1

MENU



Appuyez sur MENU, puis appuyez sur ↑/↓ pour mettre en évidence REGLAGES et appuyez sur OK.

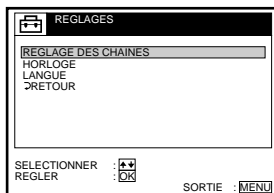

2



Appuyez sur ↑/↓ pour mettre en évidence HORLOGE, puis appuyez sur OK.

REGLAGE AUTO est mis en évidence.

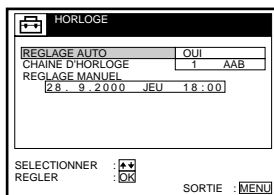

3



Appuyez sur OK.

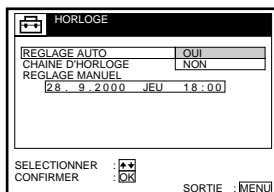



4



Appuyez sur **↑/↓** pour mettre en évidence OUI, puis appuyez sur OK.

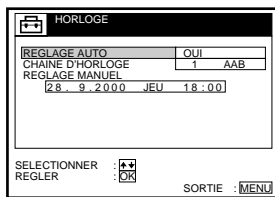

5



Appuyez sur **↓** pour mettre en évidence CHAINE D'HORLOGE, puis appuyez sur OK.

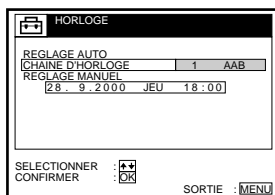

6



Appuyez plusieurs fois sur **↑/↓** jusqu'à ce que le numéro de chaîne qui transmet le signal horaire apparaisse.

Si le magnétoscope ne reçoit pas de signal horaire d'aucune chaîne, REGLAGE AUTO revient automatiquement sur NON.

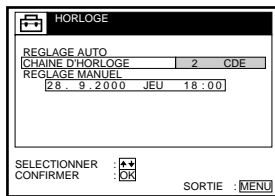

7



Appuyez sur MENU pour quitter le menu.

**Conseils**

- Si vous mettez REGLAGE AUTO sur OUI, la fonction de réglage automatique de l'horloge s'active chaque fois que le magnétoscope est mis hors tension. L'heure se règle automatiquement par référence au signal horaire diffusé par la chaîne dont le numéro est affiché dans la rangée "CHAINE D'HORLOGE".  
Si vous n'avez pas besoin du réglage automatique de l'horloge, sélectionnez NON.
- Pour retourner au menu précédent, mettez RETOUR en évidence et appuyez ensuite sur OK.

**Remarque**

- Le menu disparaît automatiquement au bout de quelques minutes si vous n'effectuez aucune opération.

# Réglage du décodeur Canal Plus

Vous pouvez regarder ou enregistrer Canal Plus si vous raccordez un décodeur (non fourni) au magnétoscope.

## Raccordement d'un décodeur

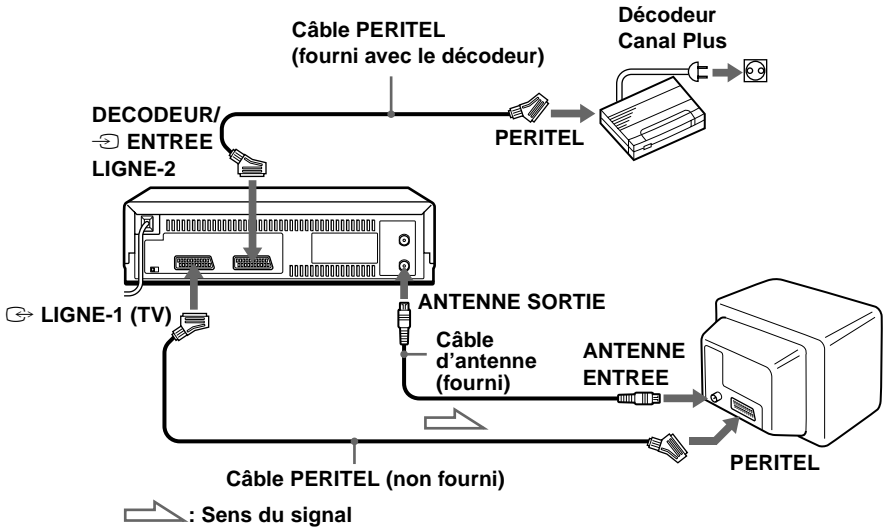

## Réglage de Canal Plus

Pour regarder ou enregistrer Canal Plus, réglez votre magnétoscope de manière à recevoir la chaîne en vous aidant des écrans d'affichage.

Pour pouvoir régler la chaîne correctement, veillez à suivre les étapes ci-dessous.

### Avant de commencer...

- Mettez le magnétoscope, le téléviseur et le décodeur sous tension.
- Réglez le téléviseur sur le canal vidéo.

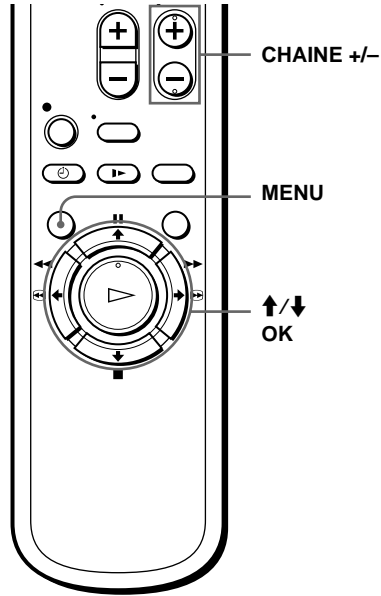

1

MENU



Appuyez sur MENU, puis appuyez sur **↑/↓** pour mettre en évidence OPTIONS et appuyez sur OK.

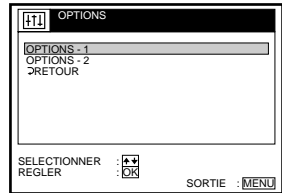

2



Appuyez sur **↑/↓** pour mettre en évidence OPTIONS-2, puis appuyez sur OK.

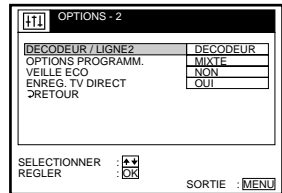

3



Appuyez sur **↑/↓** pour mettre en évidence DECODEUR/LIGNE2, puis appuyez sur OK.

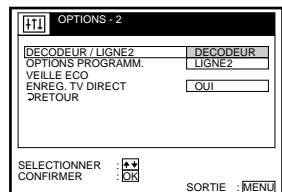

suite

4



Appuyez sur **↑/↓** pour mettre en évidence **DECODEUR**, puis appuyez sur **OK**.

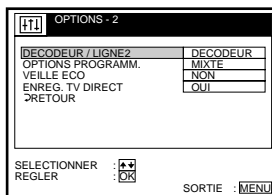

5



Appuyez sur **MENU** pour quitter le menu.  
Le menu disparaît de l'écran du téléviseur.

6



Appuyez de nouveau sur **MENU**. Ensuite, appuyez sur **↑/↓** pour mettre en évidence **REGLAGES** et appuyez sur **OK**.

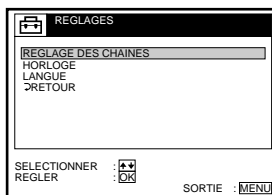

7



Appuyez sur **↑/↓** pour mettre en évidence **REGLAGE DES CHAINES**, puis appuyez sur **OK**.

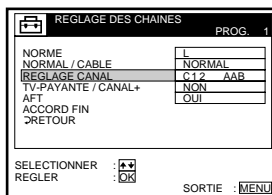

8



Appuyez sur **↑/↓** pour mettre en évidence **NORME**, puis appuyez sur **OK**.

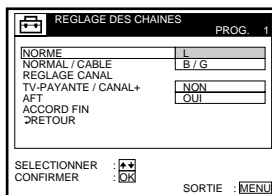

9



Appuyez sur  $\uparrow/\downarrow$  pour mettre en évidence L ou B/G, puis appuyez sur OK.

- Pour capter des émissions en France, mettez L en évidence.
- Pour capter des émissions à l'aide du standard couleur PAL (par exemple en Allemagne ou en Suisse), sélectionnez B/G.

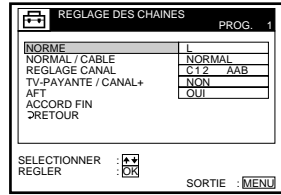

10



Appuyez sur  $\uparrow/\downarrow$  pour mettre en évidence NORMAL/CABLE, puis appuyez sur OK.

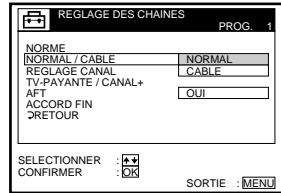

11



Appuyez sur  $\uparrow/\downarrow$  pour mettre en évidence NORMAL, puis appuyez sur OK.

Pour présélectionner des canaux CATV (télévision par câble), sélectionnez CABLE.

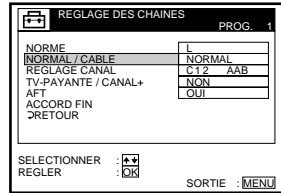

12

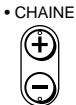

Appuyez sur CHAINE +/- pour sélectionner le numéro de chaîne désiré.

**Numéro de chaîne sélectionné**

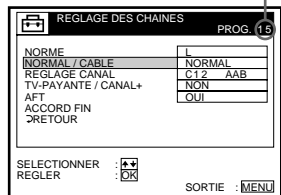

13



Appuyez sur  $\uparrow/\downarrow$  pour mettre en évidence REGLAGE CANAL, puis appuyez sur OK.

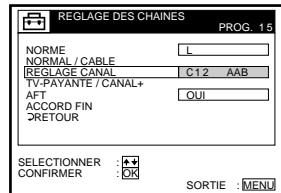

suite

14



Appuyez sur **↑/↓** pour sélectionner la chaîne Canal Plus, puis appuyez sur OK.

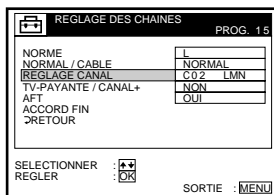

15



Appuyez sur **↑/↓** pour mettre en évidence TV-PAYANTE/CANAL+, puis appuyez sur OK.

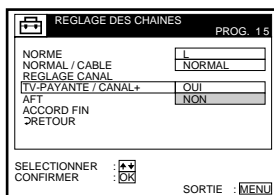

16



Appuyez sur **↑/↓** pour mettre en évidence OUI, puis appuyez sur OK.

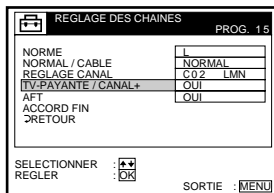

17

MENU



Appuyez sur MENU pour quitter le menu.

### Conseil

- Pour retourner au menu précédent, mettez RETOUR en évidence et appuyez ensuite sur OK.

### Remarques

- Le menu disparaît automatiquement au bout de quelques minutes si vous n'effectuez aucune opération.
- Pour superposer des sous-titres à un programme Canal Plus, établissez les connexions décodeur-magnétoscope et magnétoscope-téléviseur au moyen des câbles PERITEL à 21 broches compatibles avec les signaux RVB. Vous ne pouvez cependant pas enregistrer de sous-titres sur le magnétoscope.
- Pour regarder Canal Plus via l'entrée RFU du téléviseur, appuyez sur **↶** TV/MAGN de façon à ce que l'indicateur MAGN apparaisse dans la fenêtre d'affichage.

# Lecture d'une cassette

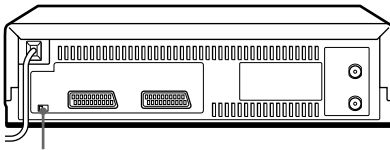

NTSC PB

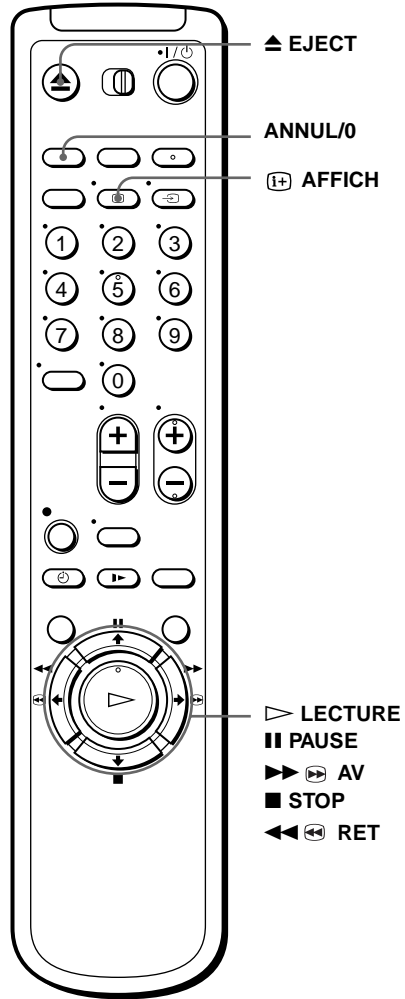

**1** Mettez votre téléviseur sous tension et réglez-le sur le canal vidéo.

**2** Introduisez une cassette.  
Le magnétoscope s'allume et entame automatiquement la lecture si vous introduisez une cassette protégée.

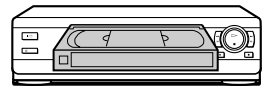

suite

### 3



Appuyez sur ▷ LECTURE.

Lorsque la cassette arrive en fin de bande, elle se rebobine automatiquement.

#### Autres opérations

Pour	Appuyez sur
Arrêter la lecture	■ STOP
Interrompre la lecture	PAUSE
Reprendre la lecture après une pause	PAUSE ou ▷ LECTURE
Avancer rapidement la cassette	▶▶ ⏩ AV en mode d'arrêt
Rebobiner la cassette	◀◀ ⏪ RET en mode d'arrêt
Ejecter la cassette	▲ EJECT

#### Pour lire une cassette enregistrée en NTSC

Réglez NTSC PB à l'arrière du magnétoscope en fonction du standard couleur de votre téléviseur.

Si votre téléviseur est de type	Réglez NTSC PB sur
PAL uniquement	ON PAL TV
PAL et NTSC	NTSC 4.43

#### Pour régler le standard couleur

Si l'image reproduite ne comporte pas de couleurs ou si des lignes apparaissent en cours de lecture, réglez l'option STANDARD COULEUR dans le menu OPTIONS-1 pour choisir le standard qui correspond à celui dans lequel la cassette a été enregistrée (voir page 70). (En principe, mettre l'option sur AUTO).

#### Pour utiliser le compteur de bande

Appuyez sur ANNUL/0 à l'endroit de la cassette que vous souhaitez retrouver plus tard. Le compteur de l'afficheur se remet à "0:00:00". Ensuite, vous pourrez retrouver cet endroit en vous référant au compteur.

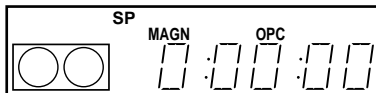

Pour afficher le compteur sur l'écran du téléviseur, appuyez sur Ⓜ AFFICH.



### Remarques

- Le compteur se remet à “0:00:00” chaque fois qu’une cassette est réintroduite.
- Le compteur s’arrête de compter lorsque le magnétoscope parvient à une section non enregistrée de la cassette.
- Le compteur de durée n’apparaît pas sur l’écran du téléviseur lorsque vous utilisez des cassettes enregistrées en NTSC.
- En fonction de votre téléviseur, les phénomènes suivants peuvent se présenter lors de la lecture d’une cassette enregistrée en NTSC.
  - L’image apparaît en noir et blanc.
  - L’image tremble.
  - Aucune image n’apparaît sur l’écran du téléviseur.
  - Des bandes noires horizontales apparaissent sur l’écran du téléviseur.
  - La densité des couleurs augmente ou diminue.
- Lorsque vous réglez le menu sur l’écran du téléviseur, les touches de lecture de la télécommande ne fonctionnent pas.
- Les cassettes enregistrées en mode LP et EP ne peuvent pas être reproduites sur ce magnétoscope.\*

\* SLV-SE250B uniquement

## Démarrage automatique de la lecture d’une seule touche (Lecture monotouche)

Si vous utilisez la connexion SMARTLINK, vous pouvez allumer le magnétoscope et le téléviseur, régler le téléviseur sur le canal vidéo et démarrer la lecture automatiquement d’une seule touche.

### 1 Introduisez une cassette.

Le magnétoscope se met automatiquement sous tension.

Si vous introduisez une cassette dont la languette de protection est cassée, le téléviseur s’allume et passe automatiquement sur le canal vidéo. La lecture débute automatiquement.

### 2 Appuyez sur ▷ LECTURE.

Le téléviseur s’allume et passe automatiquement sur le canal vidéo. La lecture commence.

### Conseil

- Lorsqu’il y a déjà une cassette dans le magnétoscope, le magnétoscope et le téléviseur s’allument, le téléviseur se règle sur le canal vidéo et la lecture commence automatiquement dans cet ordre lorsque vous appuyez sur ▷ LECTURE.

### Remarque

- Lorsque vous utilisez la fonction de lecture monotouche, laissez le téléviseur allumé ou en mode de veille.

# Enregistrement de chaînes TV

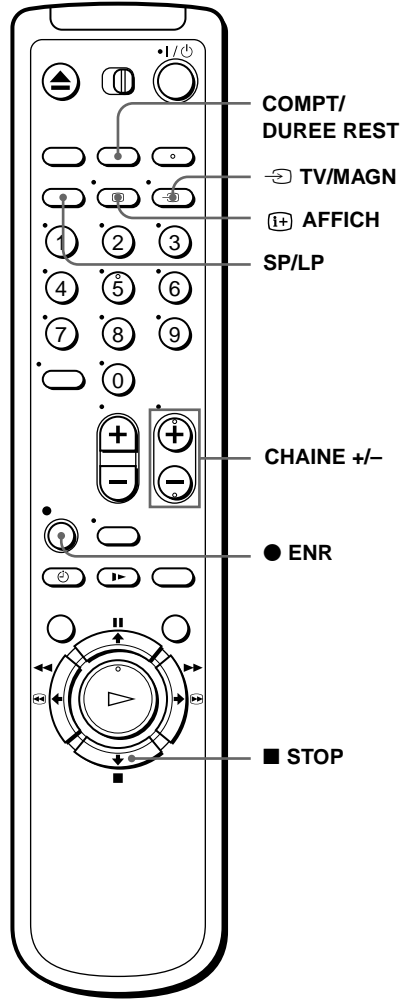

- 1** Mettez votre téléviseur sous tension et réglez-le sur le canal vidéo.  
Pour enregistrer d'un décodeur, allumez-le.
- 2** Introduisez une cassette avec sa languette de protection en place.

3

• CHAINE



Appuyez sur CHAINE +/- pour sélectionner le numéro de chaîne ou le nom de la chaîne que vous désirez enregistrer.

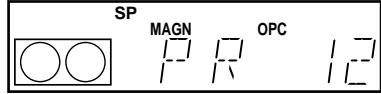

4

SP / LP



Appuyez sur SP/LP pour sélectionner la vitesse de défilement de la bande, SP ou LP.\*

LP (longue durée) offre une durée d'enregistrement double par rapport au mode SP. Toutefois, le mode SP (durée normale) offre une meilleure qualité d'image et de son.

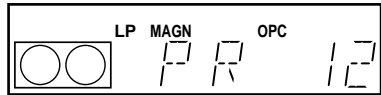

5

● ENR



Appuyez sur ● ENR pour lancer l'enregistrement.

L'indicateur d'enregistrement s'allume en rouge dans la fenêtre d'affichage.

Indicateur d'enregistrement

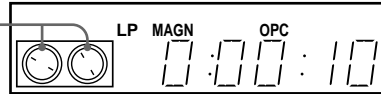

### Pour arrêter l'enregistrement

Appuyez sur ■ STOP.

### Pour vérifier la durée de la cassette restante

Appuyez sur (⊕) AFFICH. Lorsque l'affichage est activé, appuyez sur COMPT/DUREE REST pour vérifier la durée restante. Chaque fois que vous appuyez sur COMPT/DUREE REST, le compteur de durée et la durée restante s'affichent alternativement. L'indicateur ⌚ affiche le temps restant.

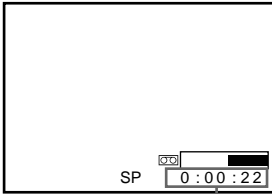

Compteur de durée

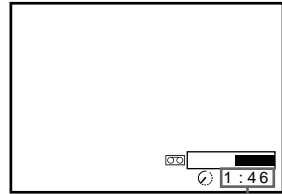

Durée restante

Pour vérifier correctement la durée restante de la cassette, réglez DUREE CASSETTE dans le menu OPTIONS-1 en fonction du type de cassette que vous utilisez (voir page 69).

suite

## Pour regarder une autre chaîne pendant l'enregistrement

- 1 Appuyez sur  $\rightarrow$  TV/MAGN pour faire disparaître l'indicateur MAGN de la fenêtre d'affichage.
- 2 Sélectionnez une autre chaîne sur le téléviseur.

## Pour protéger un enregistrement

Pour empêcher un effacement accidentel, brisez la languette de protection comme illustré. Pour réenregistrer sur une cassette protégée, couvrez l'orifice au moyen d'une bande adhésive.

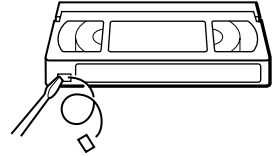

Languette de protection

## Conseils

- Pour sélectionner une chaîne, vous pouvez utiliser les touches de numéro de chaîne de la télécommande. Pour composer un numéro à deux chiffres, appuyez sur la touche  $--$  (chiffre des dizaines) suivie des touches de numéro de chaîne.
- Si vous raccordez des appareils supplémentaires au connecteur LIGNE-1 (TV) ou ENTREE LIGNE-2, vous pouvez sélectionner le signal d'entrée à l'aide des touches CHOIX ENTREE ou CHAINE  $+/-$ .
- Les informations  $\text{I}+$  AFFICH apparaissent sur l'écran du téléviseur pour indiquer les informations relatives à la cassette, mais ces informations ne seront pas enregistrées sur la cassette.
- Si vous ne désirez pas regarder la télévision en cours d'enregistrement, vous pouvez éteindre le téléviseur. Lorsque vous utilisez un décodeur, assurez-vous qu'il est sous tension.

## Remarques

- Les informations  $\text{I}+$  AFFICH n'apparaissent pas en mode de pause ou en lecture au ralenti.
- Les informations  $\text{I}+$  AFFICH n'apparaîtront pas pendant la lecture d'une cassette enregistrée en NTSC.
- Si une cassette comporte des passages enregistrés suivant les standards PAL (SECAM, MESECAM) et NTSC, l'indication du compteur de durée ne sera pas correcte. Ce décalage est dû à la différence entre les cycles de comptage de ces deux systèmes vidéo.
- Si vous introduisez une cassette non standard disponible dans le commerce, il est possible que la durée restante ne soit pas correcte.
- La durée restante n'est censée donner qu'une mesure indicative.
- La durée restante ne peut être obtenue qu'après environ 30 secondes de lecture ou d'enregistrement.
- Il se peut que le nom de la chaîne n'apparaisse pas si le magnétoscope ne capte pas les signaux d'information relatifs au nom de la chaîne.

\* SLV-SE450B uniquement

## Enregistrement de ce que vous êtes en train de regarder à la télévision (Enregistrement direct du téléviseur)

Si vous utilisez la connexion SMARTLINK, vous pouvez aisément enregistrer ce que vous regardez à la télévision (sauf si vous regardez déjà une cassette sur ce magnéto-scope).

- 1 Introduisez une cassette avec sa languette de protection en place.
- 2 Appuyez sur ● ENR pendant que vous regardez un programme TV ou une source externe.

Le magnéto-scope se met automatiquement sous tension, puis l'indicateur TV s'allume et le magnéto-scope démarre l'enregistrement de ce que vous regardez à la télévision.

### Conseils

- L'indicateur TV apparaît dans la fenêtre d'affichage dès que vous appuyez sur ● ENR dans certaines situations comme:
  - lorsque vous regardez une source raccordée à l'entrée de ligne du téléviseur, ou
  - lorsque les données de présélection du syntoniseur de téléviseur pour le numéro de chaîne sont différentes des données présentes dans la présélection du syntoniseur du magnéto-scope.
- Si une cassette avec sa languette de protection en place se trouve dans le magnéto-scope, le magnéto-scope s'allume automatiquement et lance l'enregistrement de ce que vous regardez à la télévision lorsque vous appuyez sur ● ENR.
- Vous pouvez activer (OUI) et désactiver (NON) la fonction d'enregistrement direct du téléviseur dans le menu OPTIONS-2 (voir page 70).

### Remarques

- Vous ne pouvez pas enregistrer ce que vous regardez à la télévision à l'aide de cette méthode si le magnéto-scope se trouve dans les modes suivants: pause, veille de programmeur, réglage des chaînes, réglage automatique et enregistrement.
- Lorsque l'indicateur TV est allumé dans la fenêtre d'affichage, n'éteignez pas le téléviseur et ne changez pas le numéro de chaîne sur le téléviseur. Lorsque l'indicateur TV n'est pas allumé, le magnéto-scope continue l'enregistrement du programme, même si vous modifiez le numéro de chaîne sur le téléviseur.

# Enregistrement de chaînes TV à l'aide du programmateur à molette (SLV-SE450B uniquement)

La fonction de programmateur à molette vous permet d'effectuer des enregistrements programmés sans devoir allumer votre téléviseur. Réglez le programmateur pour enregistrer jusqu'à huit programmes, y compris les réglages effectués avec d'autres méthodes de programmation, qui seront diffusés dans le courant du mois à venir. L'heure de début et de fin d'enregistrement peut se régler par intervalles d'une minute.

## Avant de commencer...

- Introduisez une cassette avec sa languette de protection en place. Assurez-vous que la cassette est plus longue que le temps d'enregistrement total.
- Pour enregistrer d'un décodeur, allumez-le.

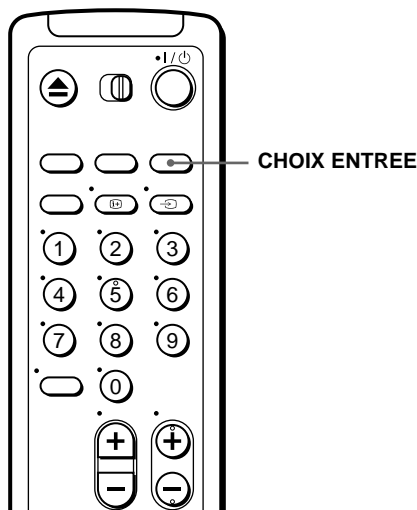
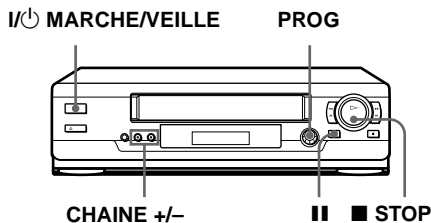

1

PROG  
APPUYER/  
TOURNER

Appuyez sur PROG.

“DATE” et “TODAY” apparaissent alternativement dans la fenêtre d’affichage.

Si la date et l’heure ne sont pas réglés, “DAY” apparaît. Reportez-vous à l’étape 2 du chapitre suivant, “Pour régler l’horloge”, pour régler la date et l’heure.

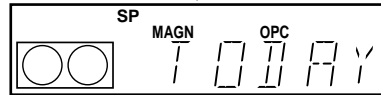
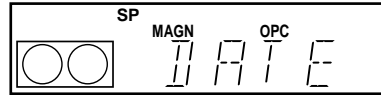

2

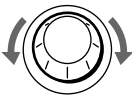
PROG  
APPUYER/  
TOURNER

Tournez PROG pour régler la date d’enregistrement.

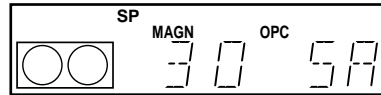

3

PROG  
APPUYER/  
TOURNER

Appuyez sur PROG.

“START” et l’heure qu’il est apparaissent alternativement dans la fenêtre d’affichage.

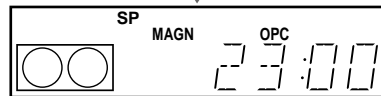
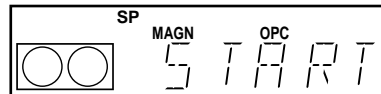

4

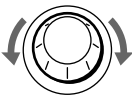
PROG  
APPUYER/  
TOURNER- CHAINE +  
ALIGNEMENT

Tournez PROG pour définir l’heure de début d’enregistrement.

Vous pouvez régler l’heure de début d’enregistrement par intervalles de 15 minutes ou régler l’heure par intervalles d’une minute en appuyant sur les touches CHAINE +/-.

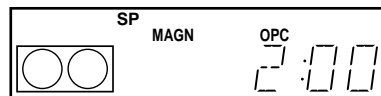

suite

**5**

PROG  
 APPUYER/  
 TOURNER



Appuyez sur PROG.

“STOP” et l’heure de fin d’enregistrement apparaissent alternativement dans la fenêtre d’affichage.

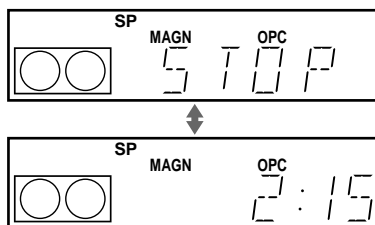
**6**

PROG  
 APPUYER/  
 TOURNER

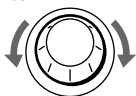

- CHAINE +  
 ALIGNEMENT



Tournez PROG pour définir l’heure de fin d’enregistrement.

Vous pouvez régler l’heure de fin d’enregistrement par intervalles de 15 minutes ou régler l’heure par intervalles d’une minute en appuyant sur les touches CHAINE +/-.

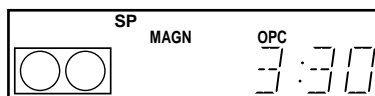
**7**

PROG  
 APPUYER/  
 TOURNER



Appuyez sur PROG.

Le numéro de la chaîne ou le nom de la chaîne apparaît dans la fenêtre d’affichage.

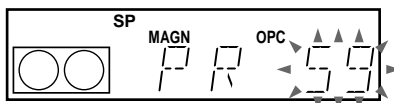
**8**

PROG  
 APPUYER/  
 TOURNER



CHOIX  
 ENTREE



Tournez PROG pour régler le numéro de chaîne.

Pour enregistrer à partir d’un décodeur ou d’une autre source raccordée au connecteur LIGNE-1 (TV) ou ENTREE LIGNE-2, tournez PROG ou appuyez sur CHOIX ENTREE pour afficher “L1” ou “L2” dans la fenêtre d’affichage.

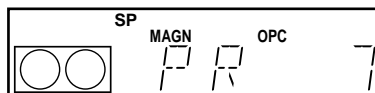





Appuyez sur PROG pour terminer le réglage.

“OK” apparaît dans la fenêtre d’affichage pendant environ cinq secondes.

L’indicateur  apparaît dans la fenêtre d’affichage et le magnétoscope se met en attente d’enregistrement.

Pour enregistrer au départ d’un décodeur ou d’une autre source, laissez l’appareil raccordé sous tension.

### Pour revenir à l’étape précédente

Pour revenir à l’étape précédente, appuyez sur les touches CHAINE + et – du magnétoscope en même temps que n’importe quel réglage du programmeur à molette.

### Pour arrêter l’enregistrement

Pour arrêter le magnétoscope en cours d’enregistrement, appuyez sur ■ STOP.

### Pour utiliser le magnétoscope après avoir réglé le programmeur

Pour utiliser le magnétoscope avant le début d’un enregistrement, appuyez simplement sur I/⏪. L’indicateur  s’éteint et le magnétoscope s’allume. N’oubliez pas d’appuyer sur I/⏪ pour remettre le magnétoscope en attente d’enregistrement après avoir utilisé le magnétoscope.

Vous pouvez également effectuer les opérations suivantes pendant que le magnétoscope enregistre:

- Remettre le compteur à zéro (page 40).
- Afficher les informations de bande sur l’écran du téléviseur (page 43).
- Vérifier les réglages du programmeur (page 62).
- Regarder une autre chaîne (page 44).

### Pour régler l’horloge

- 1** Tournez PROG de manière à faire apparaître “CLOCK” dans la fenêtre d’affichage.
- 2** Appuyez sur PROG.  
“DAY” apparaît dans la fenêtre d’affichage.
- 3** Tournez PROG pour régler la date du jour.
- 4** Appuyez sur PROG.  
“MONTH” apparaît dans la fenêtre d’affichage.
- 5** Tournez et appuyez sur PROG pour régler le mois, puis l’année.  
Après avoir réglé l’année, “CLOCK” apparaît de nouveau dans la fenêtre d’affichage.
- 6** Tournez et appuyez sur PROG pour régler l’heure et les minutes.
- 7** Lorsque vous avez terminé de régler l’heure, appuyez sur PROG pour démarrer l’horloge.

## Conseils

- Pour annuler le réglage du programmeur à molette, appuyez sur ■ STOP du magnétoscope pendant que vous effectuez le réglage.
- Le programme est enregistré dans le mode de vitesse préalablement réglé. Pour modifier la vitesse de défilement de la bande, appuyez sur SP/LP avant de terminer le réglage à l'étape 9.
- Lorsque vous enregistrez un programme en mode SP et que la durée restante sur la cassette est plus courte que la durée d'enregistrement, la vitesse de défilement de la bande passe automatiquement en mode LP. Sachez que quelques interférences apparaîtront à l'endroit de la bande où la vitesse de défilement change. Si vous désirez laisser la même vitesse de défilement de la bande, mettez VITESSE AUTO. sur NON dans le menu OPTIONS-1 (page 69).
- Pour vérifier, modifier ou annuler le réglage de programme, voir "Vérification/modification/annulation de programmations" (page 62).

## Remarques

- Si huit programmes ont déjà été réglés à l'aide du système ShowView ou du menu MINUTERIE, "FULL" apparaît dans la fenêtre d'affichage pendant environ cinq secondes.
- L'indicateur ☺ se met à clignoter dans la fenêtre d'affichage lorsque vous avez terminé le réglage à l'étape 9 alors qu'il n'y a pas de cassette à l'intérieur.
- Si vous réglez l'horloge à l'aide de la fonction de réglage automatique de l'horloge et que REGLAGE AUTO est sur OUI, l'horloge se réglera d'elle-même selon le signal horaire entrant, quels que soient les réglages effectués avec le programmeur à molette. Assurez-vous que le réglage automatique de l'horloge est correct.
- Il se peut que le nom de la chaîne n'apparaisse pas si le magnétoscope ne capte pas les signaux d'information relatifs au nom de la chaîne.

## A propos du mode de démonstration

La fonction de programmeur à molette dispose d'un mode de démonstration qui permet à l'utilisateur, un vendeur par exemple, d'entrer plus de huit exemples de réglage de programmation lors de la démonstration de l'utilisation de la fonction de programmeur à molette. Cette fonction annule l'indication FULL qui apparaît lorsque huit programmes ont déjà été réglés. N'utilisez pas le mode de démonstration pour effectuer des enregistrements par programmeur. Cette opération risque de donner lieu à des réglages inexacts.

### Pour activer le mode de démonstration

Appuyez sur ■ (pause) du magnétoscope tout en tournant le PROG. "DEMO" apparaît dans la fenêtre d'affichage pendant quelques secondes.

### Pour annuler le mode de démonstration

Eteignez l'appareil et retirez la prise secteur. Bien que le mode de démonstration soit annulé, les réglages du programmeur entrés pendant l'utilisation du mode de démonstration resteront. Veillez à annuler manuellement les réglages du programmeur avant d'utiliser le programmeur à molette ou toute autre méthode de programmation après avoir rebranché la prise secteur (voir page 62).

# Enregistrement de chaînes TV à l'aide du système ShowView

Le système ShowView est une fonction qui simplifie la programmation du magnétoscope en vue d'un enregistrement par programmeur. Il vous suffit d'introduire le numéro ShowView indiqué dans votre guide des programmes télévisés. La date, les heures et le numéro de chaîne sont réglés automatiquement. Vous pouvez prédéfinir jusqu'à 8 programmes, y compris les réglages effectués avec d'autres méthodes de programmation.

## Avant de commencer...

- Vérifiez que la date et l'heure de l'horloge de magnétoscope sont correctement réglées.
- Introduisez une cassette avec sa languette de protection en place. Assurez-vous que la cassette est plus longue que le temps d'enregistrement total.
- Pour enregistrer d'un décodeur, allumez-le.
- Mettez votre téléviseur sous tension et réglez-le sur le canal vidéo.
- Mettez OPTIONS PROGRAMM. sur SHOWVIEW ou MIXTE dans le menu OPTIONS-2 (voir page 70).

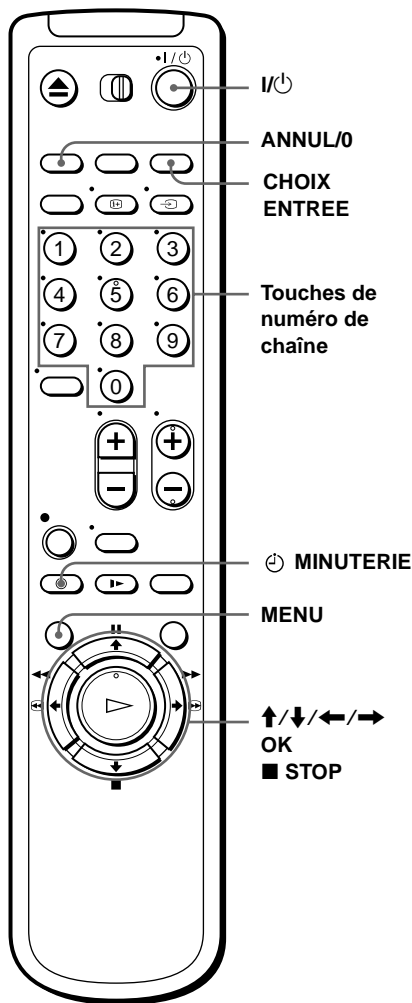

1

MINUTERIE



Appuyez sur MINUTERIE.

- Lorsque vous mettez OPTIONS PROGRAMM. sur MIXTE: Le menu METHODE DE PROGRAMMATION apparaît sur l'écran du téléviseur. Appuyez sur pour sélectionner SHOWVIEW, puis appuyez sur OK.

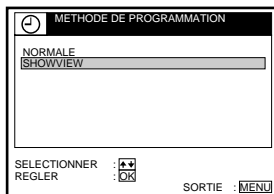

- Lorsque vous mettez OPTIONS PROGRAMM. sur SHOWVIEW: Le menu SHOWVIEW apparaît sur l'écran du téléviseur.

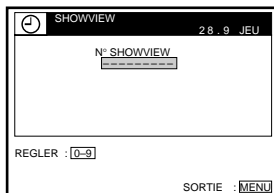

2

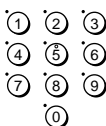

ANNUL/0



Appuyez sur les touches de numéro de chaîne pour entrer le numéro ShowView.

Si vous commettez une erreur, appuyez sur ANNUL/0 et réintroduisez le numéro correct.

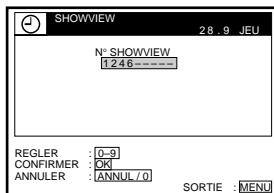

3



CHOIX ENTREE



ANNUL/0



Appuyez sur OK.

La date, les heures de départ et de fin, le numéro ou le nom de la chaîne, la vitesse de défilement de la bande\* et le réglage VPS/PDC apparaissent sur l'écran du téléviseur.

Si “-” apparaît dans la colonne “PROG.” (programme) (ce qui peut arriver avec les diffusions locales), vous devez régler le numéro de chaîne approprié manuellement. Appuyez sur pour sélectionner le numéro de chaîne désiré.

Pour enregistrer à partir d'un décodeur ou d'une autre source raccordée au connecteur LIGNE-1 (TV) ou ENTREE LIGNE-2, appuyez sur CHOIX ENTREE pour afficher “L1” ou “L2” dans la position “PROG.”

Vous ne devez effectuer cette opération qu'une seule fois pour le canal de référence. Le magnétoscope mémorisera ensuite votre réglage.

Si les informations sont incorrectes, appuyez sur ANNUL/0 pour annuler le réglage.

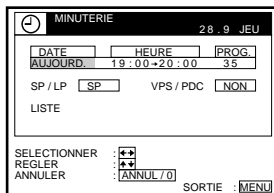

4



Si vous désirez modifier la date, la vitesse de défilement de la bande\* et le réglage VPS/PDC :

- 1 Appuyez sur  $\leftarrow/\rightarrow$  pour mettre en évidence l'option que vous désirez modifier.
- 2 Appuyez sur  $\uparrow/\downarrow$  pour la régler à nouveau.

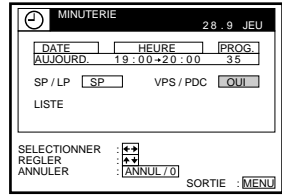

- Pour enregistrer le même programme chaque jour ou le même jour de chaque semaine, voir "Enregistrement quotidien/hebdomadaire" à la page 53.
- Pour utiliser la fonction VPS/PDC, mettez VPS/PDC sur OUI. Pour plus de détails sur la fonction VPS/PDC, voir "Enregistrement programmé avec des signaux VPS/PDC" à la page 54.

5



Appuyez sur MENU pour quitter le menu.

6



Appuyez sur I/O pour mettre le magnétoscope hors tension.

L'indicateur  $\odot$  apparaît dans la fenêtre d'affichage et le magnétoscope se met en attente d'enregistrement.

Pour enregistrer au départ d'un décodeur ou d'une autre source, laissez l'appareil raccordé sous tension.

### Pour arrêter l'enregistrement

Pour arrêter le magnétoscope en cours d'enregistrement, appuyez sur ■ STOP.

### Enregistrement quotidien/hebdomadaire

A l'étape 4 ci-dessus, appuyez sur  $\downarrow$  pour sélectionner le schéma d'enregistrement. Chaque fois que vous appuyez sur  $\downarrow$ , l'indication change comme suit. Appuyez sur  $\uparrow$  pour changer l'indication dans l'ordre inverse.

**AUJOURD.** → DIM-SAM (du dimanche au samedi) → LUN-SAM (du lundi au samedi) → LUN-VEN (du lundi au vendredi) → SAM (tous les samedis) ..... → LUN (tous les lundis) → DIM (tous les dimanches) → 1 mois plus tard → (décompte des dates) → DEMAIN → AUJOURD.

suite

## Enregistrement programmé avec des signaux VPS/PDC

Certains systèmes de diffusion transmettent des signaux VPS (système de programmation vidéo) ou PDC (contrôle de diffusion des émissions) en même temps que leurs programmes de télévision. Ces signaux garantissent que vos enregistrements programmés s'effectuent, que ceux-ci commencent plus tard ou plus tôt que prévu ou qu'ils soient interrompus (avec l'indicateur VPS ou PDC allumé dans la fenêtre d'affichage).

Pour utiliser la fonction VPS/PDC, mettez VPS/PDC sur OUI à l'étape 4 ci-dessus. Vous pouvez également utiliser la fonction VPS/PDC pour une source raccordée au connecteur LIGNE-1 (TV) et ENTREE LIGNE-2.

## Pour enregistrer des émissions diffusées par satellite

Si vous branchez un démodulateur satellite à votre magnétoscope, vous pourrez enregistrer des programmes diffusés par satellite.

- 1** Mettez votre démodulateur satellite sous tension.
- 2** Sur votre démodulateur satellite, sélectionnez le programme satellite dont vous désirez programmer l'enregistrement.
- 3** Suivez les étapes 1 à 6 ci-dessus.
- 4** Laissez votre démodulateur satellite allumé jusqu'à ce que le magnétoscope ait terminé l'enregistrement du programme satellite dont vous avez programmé l'enregistrement.

## Pour utiliser le magnétoscope après avoir réglé le programmeur

Pour utiliser le magnétoscope avant le début d'un enregistrement, appuyez simplement sur I/⏏. L'indicateur ⏏ s'éteint et le magnétoscope s'allume. N'oubliez pas d'appuyer sur I/⏏ pour remettre le magnétoscope en attente d'enregistrement après avoir utilisé le magnétoscope.

Vous pouvez également effectuer les opérations suivantes pendant que le magnétoscope enregistre:

- Remettre le compteur à zéro (page 40).
- Afficher les informations de bande sur l'écran du téléviseur (page 43).
- Vérifier les réglages du programmeur (page 62).
- Regarder une autre chaîne (page 44).

### Conseils

- Pour régler la chaîne, vous pouvez également utiliser les touches CHAINE +/- ou les touches de numéro de chaîne.
- Pour régler la chaîne avec un numéro à deux chiffres, appuyez sur la touche -/- (chiffres des dizaines) suivie par les touches de numéro de chaîne.
- Pour régler la source vidéo d'entrée de ligne, vous pouvez également utiliser les touches CHAINE +/-.
- Pour régler la vitesse de défilement de la bande, vous pouvez également utiliser la touche SP/LP\*.
- Lorsque vous enregistrez un programme en mode SP et que la durée restante sur la cassette est plus courte que la durée d'enregistrement, la vitesse de défilement de la bande passe automatiquement en mode LP. Sachez que quelques interférences apparaîtront à l'endroit de la bande où la vitesse de défilement change. Si vous désirez laisser la même vitesse de défilement de la bande, mettez VITESSE AUTO. sur NON dans le menu OPTIONS-1 (page 69).\*
- Pour vérifier, modifier ou annuler le réglage de programmations, appuyez sur ◀/▶ pour choisir LISTE et appuyez ensuite sur OK à l'étape 4. Pour plus de détails, reportez-vous à l'étape 3 dans "Vérification/modification/annulation de programmations" (page 63).

### Remarques

- Si le signal VPS/PDC est trop faible ou que la station émettrice ne transmet pas les signaux VPS/PDC, le magnétoscope démarrera l'enregistrement à l'heure programmée sans tenir compte de la fonction VPS/PDC.
- L'indicateur Ⓞ se met à clignoter dans la fenêtre d'affichage lorsque vous appuyez sur I/⏻ alors qu'il n'y a pas de cassette dans le magnétoscope.
- Si vous réglez OPTIONS PROGRAMM. sur NORMALE dans le menu OPTIONS-2, le menu SHOWVIEW n'apparaît pas sur l'écran du téléviseur. Sélectionnez SHOWVIEW ou MIXTE.
- La fonction VPS/PDC est automatiquement mise sur NON pour l'enregistrement programmé d'un programme diffusé par satellite.
- Il se peut que le nom de la chaîne n'apparaisse pas si le magnétoscope ne capte pas les signaux d'information relatifs au nom de la chaîne.

\* SLV-SE450B uniquement

# Réglage manuel du programmeur

Si le système ShowView n'est pas disponible dans votre région, suivez les instructions ci-dessous pour régler le programmeur afin de pouvoir enregistrer des émissions.

## Avant de commencer...

- Vérifiez que la date et l'heure de l'horloge du magnétoscope sont correctement réglées.
- Introduisez une cassette avec sa languette de protection en place. Assurez-vous que la cassette est plus longue que le temps d'enregistrement total.
- Pour enregistrer d'un décodeur, allumez-le.
- Mettez votre téléviseur sous tension et réglez-le sur le canal vidéo.
- Mettez **OPTIONS PROGRAMM.** sur **NORMALE** ou **MIXTE** dans le menu **OPTIONS-2** (voir page 70).

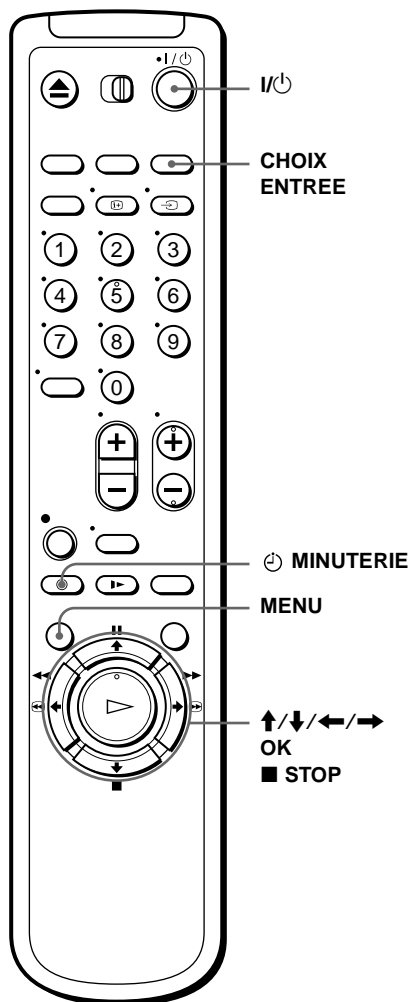



**1**

MINUTERIE



Appuyez sur MINUTERIE.

- Lorsque vous mettez OPTIONS PROGRAMM. sur MIXTE: Le menu METHODE DE PROGRAMMATION apparaît sur l'écran du téléviseur. Appuyez sur pour sélectionner NORMALE, puis appuyez sur OK.
- Lorsque vous mettez OPTIONS PROGRAMM. sur NORMALE: Le menu MINUTERIE apparaît sur l'écran du téléviseur.

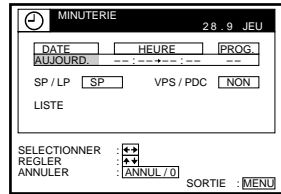
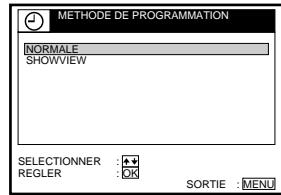
**2**

CHOIX ENTREE



Réglez la date, les heures de départ et de fin, le numéro ou le nom de la chaîne, la vitesse de défilement de la bande\* et la fonction VPS/PDC:

- 1 Appuyez sur pour mettre en évidence chaque option l'une après l'autre.
- 2 Appuyez sur pour sélectionner chacune des options.

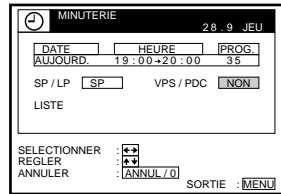

Pour corriger un réglage, appuyez sur pour revenir à ce réglage et le modifier.

- Pour enregistrer le même programme chaque jour ou le même jour de chaque semaine, voir "Enregistrement quotidien/hebdomadaire" à la page 58.
- Pour utiliser la fonction VPS/PDC, mettez VPS/PDC sur OUI. Pour plus de détails sur la fonction VPS/PDC, voir "Enregistrement programmé avec des signaux VPS/PDC" à la page 54.
- Pour enregistrer à partir d'un décodeur ou d'une autre source raccordée au connecteur LIGNE-1 (TV) ou ENTREE LIGNE-2, appuyez sur CHOIX ENTREE pour afficher "L1" ou "L2" dans la position "PROG."

**3**

MENU



Appuyez sur MENU pour quitter le menu.

## 4



Appuyez sur I/⏻ pour mettre le magnéscope hors tension.

L'indicateur ⏻ apparaît dans la fenêtre d'affichage et le magnéscope se met en attente d'enregistrement.

Pour enregistrer au départ d'un décodeur ou d'une autre source, laissez l'appareil raccordé sous tension.

### Pour arrêter l'enregistrement

Pour arrêter le magnéscope en cours d'enregistrement, appuyez sur ■ STOP.

### Enregistrement quotidien/hebdomadaire

A l'étape 2 ci-dessus, appuyez sur ↓ pour sélectionner le schéma d'enregistrement. Chaque fois que vous appuyez sur ↓, l'indication change comme suit. Appuyez sur ↑ pour changer l'indication dans l'ordre inverse.

**AUJOURD.** → **DIM-SAM (du dimanche au samedi)** → **LUN-SAM (du lundi au samedi)** → **LUN-VEN (du lundi au vendredi)** → **SAM (tous les samedis) ....** → **LUN (tous les lundis)** → **DIM (tous les dimanches)** → **1 mois plus tard** → **(décompte des dates)** → **DEMAIN** → **AUJOURD.**

### Conseils

- Pour régler la chaîne, vous pouvez également utiliser les touches CHAINE +/- ou les touches de numéro de chaîne.
- Pour régler la chaîne avec un numéro à deux chiffres, appuyez sur la touche -/-- (chiffres des dizaines) suivie par les touches de numéro de chaîne.
- Pour régler la source vidéo d'entrée de ligne, vous pouvez également utiliser les touches CHAINE +/-.
- Pour régler la vitesse de défilement de la bande, vous pouvez également utiliser la touche SP/LP\*.
- Lorsque vous enregistrez un programme en mode SP et que la durée restante sur la cassette est plus courte que la durée d'enregistrement, la vitesse de défilement de la bande passe automatiquement en mode LP. Sachez que quelques interférences apparaîtront à l'endroit de la bande où la vitesse de défilement change. Si vous désirez laisser la même vitesse de défilement de la bande, mettez VITESSE AUTO. sur NON dans le menu OPTIONS-1 (page 69).\*
- Même si vous mettez OPTIONS PROGRAMM. sur SHOWVIEW dans le menu OPTIONS-2, vous pouvez régler le programmeur manuellement. Appuyez sur MENU pour sélectionner MINUTERIE, puis passez à l'étape 2.
- Pour vérifier, modifier ou annuler le réglage de programmations, appuyez sur ←/→ pour choisir LISTE et appuyez ensuite sur OK à l'étape 2. Pour plus de détails, reportez-vous à l'étape 3 dans "Vérification/modification/annulation de programmations" (page 63).

### Remarques

- Lors du réglage du programmeur sur base des signaux VPS/PDC, introduisez les heures de début et de fin exactement comme indiqué dans le guide des programmes télévisés. Sinon, la fonction VPS/PDC ne marchera pas.
- Si le signal VPS/PDC est trop faible ou que la station émettrice ne transmet pas les signaux VPS/PDC, le magnéscope démarrera l'enregistrement à l'heure programmée sans tenir compte de la fonction VPS/PDC.
- L'indicateur ⏻ se met à clignoter dans la fenêtre d'affichage lorsque vous appuyez sur I/⏻ alors qu'il n'y a pas de cassette dans le magnéscope.
- La fonction VPS/PDC est automatiquement mise sur NON pour l'enregistrement programmé d'un programme diffusé par satellite.
- Il se peut que le nom de la chaîne n'apparaisse pas si le magnéscope ne capte pas les signaux d'information relatifs au nom de la chaîne.

\* SLV-SE450B uniquement

# Lecture/recherche à différentes vitesses

Autres opérations

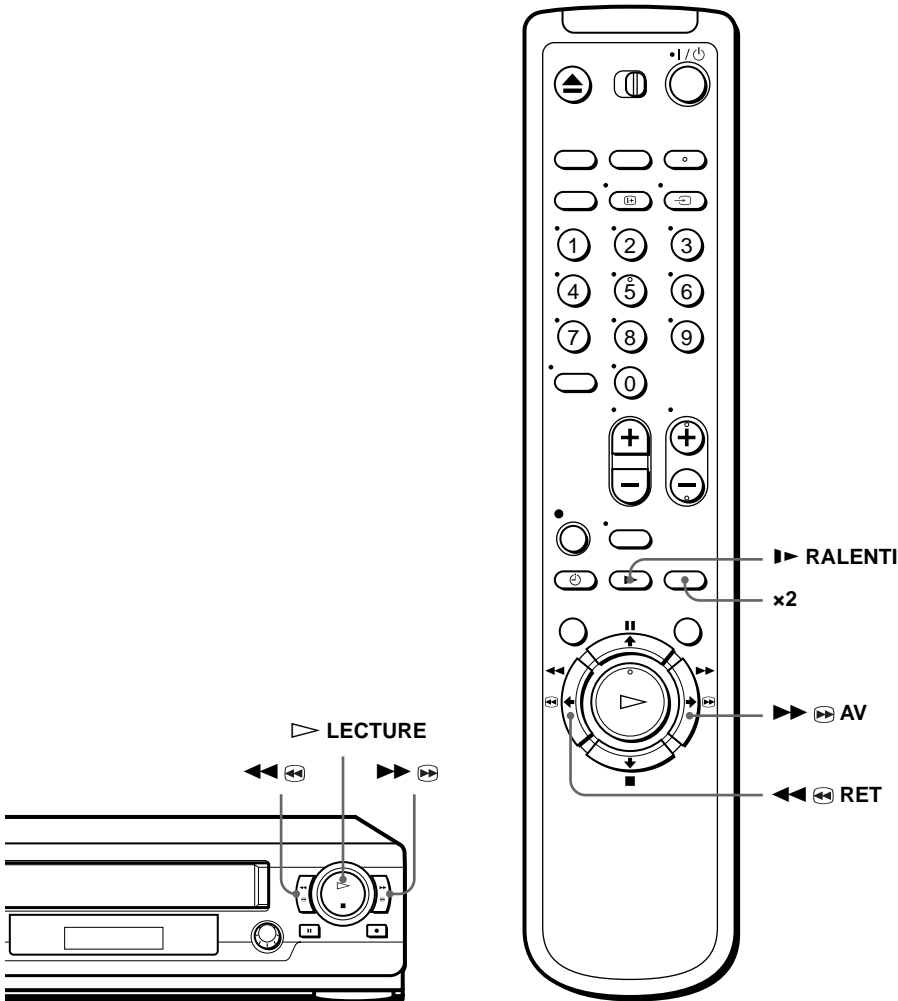

Options de lecture	Opération
Visualisation de l'image en cours d'avance rapide ou de rembobinage	En cours d'avance rapide, maintenez ►► ►► AV/►► ►► enfoncé. En cours de rembobinage, maintenez ◄◄ ◄◄ RET/◄◄ ◄◄ enfoncé.

suite

Options de lecture	Opération
Lecture à grande vitesse	<ul style="list-style-type: none"> <li>• En cours de lecture, appuyez sur ►► ►► AV ou ◀◀ ◀◀ RET de la télécommande.</li> <li>• En cours de lecture, maintenez ►► ►► AV/►► ►► ou ◀◀ ◀◀ RET/◀◀ ◀◀ enfoncé. Lorsque vous relâchez la touche, la lecture normale reprend.</li> </ul>
Lecture à une vitesse double de la normale*1	En cours de lecture, appuyez sur ×2.
Lecture au ralenti	En cours de lecture, appuyez sur ►► RALENTI.
Lecture image par image	En cours de pause, appuyez sur ►► ►► AV ou ◀◀ ◀◀ RET de la télécommande. Maintenez ►► ►► AV ou ◀◀ ◀◀ RET enfoncé pour la lecture d'une image par seconde.
Rembobinage puis lecture	En mode d'arrêt, appuyez sur ▷ LECTURE du magnétoscope tout en maintenant ◀◀ ◀◀ du magnétoscope enfoncé.

### Pour reprendre la lecture normale

Appuyez sur ▷ LECTURE.

### Conseil

- Ajustez l'image à l'aide des touches ALIGNEMENT +/- si:
  - Des stries apparaissent lors de la lecture au ralenti.
  - Des bandes apparaissent en haut et en bas en mode de pause.
  - L'image tremble en mode de pause.
 Pour régler l'alignement sur la position centrale, appuyez simultanément sur les deux touches (+/-).

### Remarques

- Le son est coupé sourdine pendant ces opérations.
- En mode LP\*1, il se peut que des parasites apparaissent ou que des couleurs disparaissent.
- Il se peut que l'image affiche des parasites lors d'une lecture à haute vitesse.\*2

\*1 SLV-SE450B uniquement

\*2 SLV-SE250B uniquement

# Réglage de la durée d'enregistrement

Après avoir lancé l'enregistrement de la manière normale, vous pouvez faire en sorte que le magnétoSCOPE s'arrête automatiquement après un laps de temps spécifié.

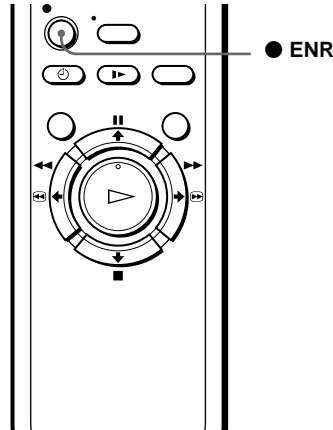

- 1 Pendant l'enregistrement, appuyez sur ● ENR.

L'indicateur ⏻ apparaît dans la fenêtre d'affichage.

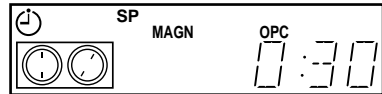

- 2 Appuyez plusieurs fois sur ● ENR pour régler la durée.

Chaque pression sur la touche augmente la durée par incréments de 30 minutes.

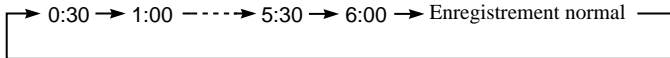

Le compteur de bande diminue minute par minute jusqu'à 0:00, puis le magnétoSCOPE arrête l'enregistrement et se met automatiquement hors tension.

## Pour augmenter la durée

Appuyez plusieurs fois sur ● ENR pour régler la nouvelle durée.

## Pour annuler la durée

Appuyez plusieurs fois sur ● ENR jusqu'à ce que l'indicateur ⏻ disparaisse et que le magnétoSCOPE soit revenu en mode d'enregistrement normal.

## Pour arrêter l'enregistrement

Pour arrêter le magnétoSCOPE en cours d'enregistrement, appuyez sur ■ STOP.

## Remarque

- Vous ne pouvez pas afficher la durée en cours de la cassette dans la fenêtre d'affichage lorsque vous programmez la durée d'enregistrement.

# Vérification/modification/annulation de programmations

## Avant de commencer...

- Mettez votre téléviseur sous tension et réglez-le sur le canal vidéo.

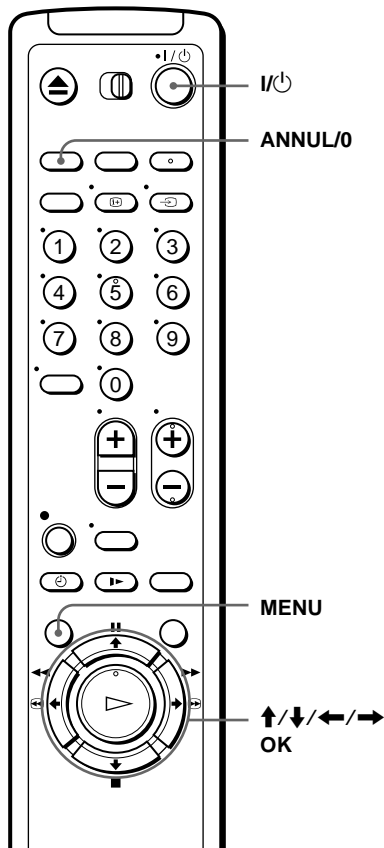

- 1** Appuyez sur I/⏻ pour mettre le magnéscope sous tension.
- 2** Appuyez sur MENU, puis appuyez sur ↑/↓ pour mettre en évidence LISTES et appuyez sur OK.

**3** Appuyez sur  $\uparrow/\downarrow$  pour mettre en évidence LISTE DES PROGRAMMATIONS, puis appuyez sur OK.

- Si vous désirez modifier ou annuler un réglage, passez à l'étape suivante.
- Si vous ne devez pas changer ou annuler les réglages, appuyez sur MENU, puis éteignez le magnétope pour revenir au mode de veille d'enregistrement.



**4** Appuyez sur  $\uparrow/\downarrow$  pour sélectionner le réglage que vous désirez modifier ou annuler, puis appuyez sur OK.

Le réglage sélectionné apparaît dans le menu MINUTERIE.

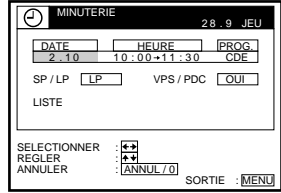

**5** • Pour modifier le réglage, appuyez sur  $\leftarrow/\rightarrow$  pour mettre en évidence l'option que vous désirez modifier, et appuyez sur  $\uparrow/\downarrow$  pour le corriger.

- Pour annuler le réglage, appuyez sur ANNUL/0.

**6** Appuyez sur MENU pour quitter le menu.

S'il reste des réglages, éteignez le magnétope pour repasser en attente d'enregistrement.

**Si des programmes se chevauchent**

Le programme qui commence en premier a priorité et l'enregistrement du second programme ne commence qu'après la fin du premier programme. Si les programmes doivent commencer en même temps, c'est le programme qui apparaît en premier dans le menu qui a priorité.

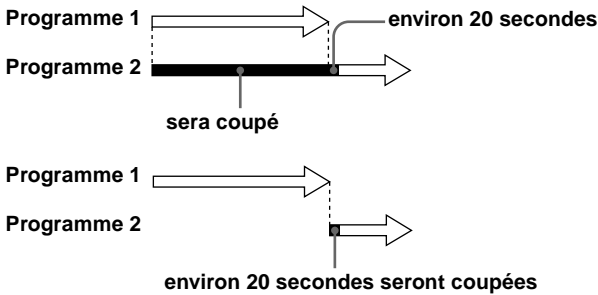

**Conseil**

- A l'étape 6 ci-dessus, vous pouvez vérifier la LISTE DES PROGRAMMATIONS en sélectionnant LISTE et en appuyant sur OK. Appuyez sur MENU pour quitter la LISTE DES PROGRAMMATIONS.

# Recherche à l'aide de la fonction Accès Smart

Si vous enregistrez plusieurs émissions sur une cassette, utilisez la fonction Accès Smart pour contrôler ce qui a été enregistré sur la cassette. Vous pouvez consulter des informations telles que la date, l'heure et le numéro de chaîne enregistrés sur la cassette. Vous pouvez aussi directement démarrer la lecture de l'émission sélectionnée via l'écran ACCES SMART.

Toutes les émissions sont énumérées à l'écran, quel que soit le mode d'enregistrement de l'émission.

Les données de la dernière cassette introduite dans le magnétope sont automatiquement enregistrées dans la mémoire. Pour rappeler les dernières données à l'écran, sélectionnez DONNEES RECENTES sur l'écran ACCES SMART (voir page 65).

## Avant de commencer...

- Mettez votre téléviseur sous tension et réglez-le sur le canal vidéo.

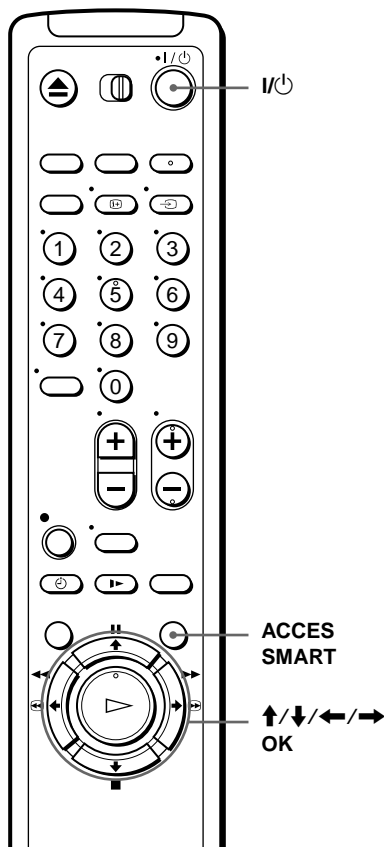

- 1 Après l'enregistrement, appuyez sur I/⏻ pour mettre le magnétope sous tension.
- 2 Appuyez sur ACCES SMART.
- 3 Appuyez sur ↑/↓/←/→ pour sélectionner le programme que vous voulez visionner.

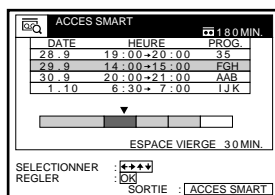



#### 4 Appuyez sur OK.

Le magnétoSCOPE entame la recherche et la lecture démarre automatiquement à partir du début de l'émission sélectionnée.

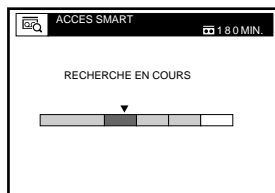

#### Pour arrêter la recherche

Appuyez sur ■ STOP.

#### Pour quitter l'écran ACCESS SMART

Appuyez sur ACCESS SMART.

#### Pour enregistrer sur un espace vierge

L'espace vierge sur la cassette est indiqué par une rangée vide dans l'écran ACCESS SMART. Sélectionnez la rangée vide à l'étape 3 et appuyez ensuite sur OK. Le magnétoSCOPE rembobine/avance la cassette au début de l'espace vierge, puis s'arrête. Démarrez l'enregistrement. Sachez que "ESPACE VIERGE" et l'indication de temps restant réfèrent uniquement à la longueur du dernier espace vierge.

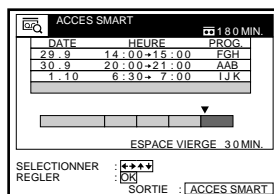

#### Pour rappeler le dernier écran de données après avoir retiré la cassette

Vous pouvez afficher les données de la dernière cassette utilisée pour enregistrer une émission, même après avoir retiré la cassette.

Si vous réintroduisez la cassette et que vous enregistrez d'autres émissions dessus, n'oubliez pas de sélectionner DONNEES RECENTES. Sinon, toutes les données relatives à la cassette sont effacées.

**1** Réintroduisez la dernière cassette sur laquelle vous avez enregistré une émission.

**2** Appuyez sur ACCESS SMART.

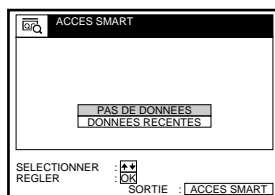

### 3 Appuyez sur $\uparrow/\downarrow$ pour mettre en évidence DONNEES RECENTES.

Pour redéfinir l'écran des dernières données, mettez PAS DE DONNEES en évidence et appuyez sur OK. Enregistrez ensuite une émission.

ACCES SMART		
DATE	HEURE	PROG.
28.9	19:00-20:00	35
29.9	14:00-15:00	FGH
30.9	20:00-21:00	AAB
1.10	6:30-7:00	IJK

PAS DE DONNEES  
DONNEES RECENTES

SELECTIONNER :  $\leftarrow$   $\rightarrow$   
REGLER : OK

SORTIE : ACCES SMART

### 4 Appuyez sur OK.

Les dernières données stockées dans la mémoire du magnéscope sont affichées.

#### Conseils

- Vous pouvez mémoriser les informations relatives à 24 émissions dans une seule liste.
- En cours d'enregistrement, vous pouvez afficher l'écran ACCES SMART à l'aide de la touche ACCES SMART. Si vous décidez d'arrêter l'enregistrement, appuyez sur ACCES SMART de façon à d'abord désactiver l'écran ACCES SMART. Appuyez ensuite sur ■ STOP.

#### Remarques

- Vous ne pouvez utiliser cette fonction que si l'horloge est réglée.
- Suivant la cassette, il se peut que la durée totale ou la durée restante ne s'affiche pas correctement.
- Si de nombreux programmes courts sont enregistrés sur la cassette, il se peut que des programmes multiples soient inclus en un seul bloc. Dans ce cas, seules les dernières informations de programme apparaîtront dans l'écran ACCES SMART.
- Un espace vierge est mesuré entre la fin de la dernière émission enregistrée et la fin de la cassette. Cependant, si vous éjectez la cassette et que vous effectuez ensuite un nouvel enregistrement sur la même cassette, les émissions initialement enregistrées sont signalées comme un espace vierge.
- Si aucune information n'est enregistrée dans la mémoire du magnéscope, DONNEES RECENTES n'apparaît pas dans l'écran ACCES SMART.
- Il se peut que le nom de la chaîne n'apparaisse pas si le magnéscope ne capte pas les signaux d'information relatifs au nom de la chaîne.
- Si vous démarrez l'enregistrement d'un programme "D" à partir du milieu d'un programme "A" préalablement enregistré et sur un autre programme "B" enregistré préalablement, les informations Acces Smart concernant le second programme "B" qui est écrasé, sont supprimées.

#### Programmes enregistrés à l'origine

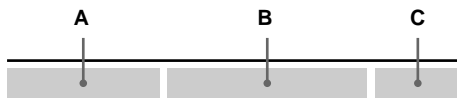



#### Enregistrement du programme "D" sur le programme "A" et "B"



# Réglage de l'image

## Réglage de l'alignement

Bien que le magnéscope règle automatiquement l'alignement pendant la lecture d'une cassette (l'indicateur  clignote dans la fenêtre d'affichage, puis s'éteint), il est possible que des distorsions se produisent si la cassette a été enregistrée dans de mauvaises conditions. Dans ce cas, ajustez l'alignement suivant la procédure manuelle.

En cours de lecture, appuyez sur ALIGNEMENT +/- pour afficher le compteur d'alignement. Les distorsions doivent disparaître lorsque vous appuyez sur l'une des deux touches (l'indicateur  s'allume). Pour réactiver le réglage automatique de l'alignement, éjectez la cassette et réintroduisez-la.

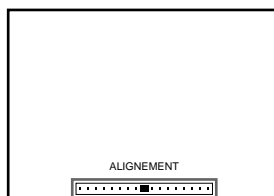

Compteur d'alignement

## A propos de la fonction de contrôle optimale de l'image (OPC)

La fonction de contrôle optimal de l'image (OPC - Optimum Picture Control) améliore automatiquement la qualité de l'image de lecture et d'enregistrement en ajustant le magnéscope suivant l'état des têtes vidéo et de la bande magnétique. Pour garantir une meilleure qualité d'image, nous vous recommandons de mettre OPC sur OUI dans le menu OPTIONS-1 (l'indicateur OPC doit s'allumer dans la fenêtre d'affichage). Pour plus de détails, voir page 69.

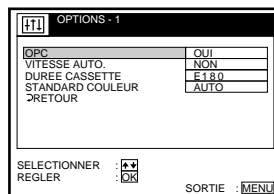

## Lecture OPC

La fonction OPC opère automatiquement sur tous les types de cassettes, y compris des cassettes de location et des cassettes non enregistrées avec OPC.

## Enregistrement OPC

Chaque fois que vous introduisez une cassette et que vous démarrez l'enregistrement pour la première fois, le magnéscope se règle sur le type de bande magnétique à l'aide de la fonction OPC (l'indicateur OPC clignote rapidement). Cet ajustement est maintenu jusqu'à ce que la cassette soit éjectée.

## Pour désactiver la fonction OPC

Mettez OPC sur NON dans le menu OPTIONS-1. L'indicateur OPC de la fenêtre d'affichage s'éteint.

## Conseil

- Pour régler l'alignement sur la position centrale, appuyez simultanément sur les touches ALIGNEMENT + et –.

## Remarques

- Vous pouvez régler l'alignement pour une cassette enregistrée suivant le système NTSC, mais l'indicateur d'alignement ne sera pas affiché.
- Avec la fonction de Vitesse de défilement automatique de bande activée, la fonction OPC ne sera opérante qu'en mode SP. Si la vitesse de la bande passe automatiquement de SP à LP, la fonction OPC se désactive. Si, toutefois, l'intégralité du programme est enregistrée en mode LP, la fonction OPC sera opérante.\*

- Il y a un délai d'environ dix secondes avant que le magnétoscope démarre effectivement l'enregistrement et pendant lequel il analyse la cassette. Pour éviter ce retard, mettez d'abord le magnétoscope en mode de pause d'enregistrement (l'indicateur OPC clignote lentement) et appuyez sur ● ENR pour que le magnétoscope analyse la bande (l'indicateur OPC clignote rapidement) et repasse en mode de pause d'enregistrement. Une fois que l'indicateur OPC s'arrête de clignoter, appuyez sur ■■ PAUSE pour commencer l'enregistrement immédiatement.

Si vous désirez commencer l'enregistrement rapidement sans utiliser la fonction OPC, mettez d'abord le magnétoscope en mode de pause d'enregistrement (l'indicateur OPC clignote lentement) et appuyez de nouveau sur ■■ PAUSE pour lancer l'enregistrement.

- \* SLV-SE450B uniquement

# Modification des options de menu

- 1** Appuyez sur MENU, puis sélectionnez OPTIONS et appuyez sur OK.

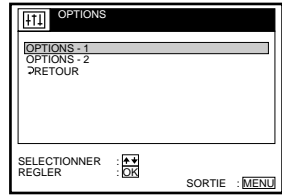

- 2** Appuyez sur  $\uparrow/\downarrow$  pour mettre en évidence OPTIONS-1 ou OPTIONS-2, puis appuyez sur OK.

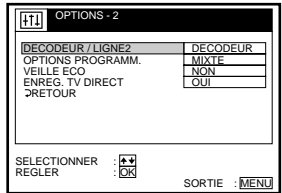
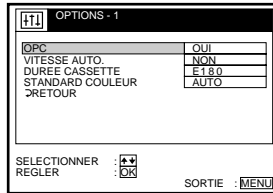

- 3** Appuyez sur  $\uparrow/\downarrow$  pour sélectionner l'option, puis appuyez sur OK.
- 4** Appuyez sur  $\uparrow/\downarrow$  pour modifier le réglage, puis appuyez sur OK.
- 5** Appuyez sur MENU pour retourner à l'écran d'origine.

## Choix de menu

Les réglages initiaux sont indiqués en caractère gras.

### OPTIONS-1

Option de menu	Réglez cette option sur
OPC	<ul style="list-style-type: none"> <li>• <b>OUI</b> pour activer la fonction OPC (contrôle optimal de l'image) et améliorer la qualité de l'image.</li> <li>• NON pour désactiver OPC.</li> </ul>
VITESSE AUTO.*	<ul style="list-style-type: none"> <li>• OUI pour faire passer automatiquement en mode LP la vitesse de défilement de la bande lors d'un enregistrement programmé lorsque la longueur de bande restante devient inférieure à la durée d'enregistrement. Pour que VITESSE AUTO. fonctionne correctement, le réglage DUREE CASSETTE doit être précis.</li> <li>• <b>NON</b> pour conserver la vitesse de défilement réglée.</li> </ul>
DUREE CASSETTE	<ul style="list-style-type: none"> <li>• <b>E180</b> pour utiliser une cassette de type E-180 ou plus courte.</li> <li>• E195 pour utiliser une cassette de type E-195.</li> <li>• E240 pour utiliser une cassette de type E-240.</li> <li>• E300 pour utiliser une cassette de type E-300.</li> </ul>

suite

Option de menu	Réglez cette option sur
STANDARD COULEUR	<ul style="list-style-type: none"> <li>• <b>AUTO</b> pour régler automatiquement le standard couleur.</li> <li>• <b>PAL</b> pour reproduire une cassette enregistrée dans le standard couleur PAL.</li> <li>• <b>SECAM</b> pour reproduire une cassette enregistrée dans le standard couleur SECAM.</li> <li>• <b>MESECAM</b> pour reproduire une cassette enregistrée dans le standard couleur MESECAM.</li> </ul> <p>Si vous appuyez sur ▲ EJECT ou mettez le magnétoscope hors tension, STANDARD COULEUR sera remis sur AUTO. Pour plus de détails, voir page 40.</p>

## OPTIONS-2

Option de menu	Réglez cette option sur
DECODEUR/LIGNE2	<ul style="list-style-type: none"> <li>• <b>DECODEUR</b> pour utiliser le connecteur DECODEUR/ENTREE LIGNE-2 comme connecteur du décodeur Canal Plus.</li> <li>• <b>LIGNE2</b> pour utiliser le connecteur DECODEUR/ENTREE LIGNE-2 comme connecteur du décodeur d'entrée de ligne.</li> </ul>
OPTIONS PROGRAMM.	<ul style="list-style-type: none"> <li>• <b>MIXTE</b> pour afficher le menu METHODE DE PROGRAMMATION permettant de sélectionner NORMALE ou SHOWVIEW lorsque vous appuyez sur la touche ⊖ MINUTERIE.</li> <li>• <b>NORMALE</b> pour afficher le menu MINUTERIE lorsque vous appuyez sur la touche ⊖ MINUTERIE.</li> <li>• <b>SHOWVIEW</b> pour afficher le menu SHOWVIEW lorsque vous appuyez sur la touche ⊖ MINUTERIE.</li> </ul> <p>Pour plus de détails, voir page 51 et 56.</p>
VEILLE ECO	<ul style="list-style-type: none"> <li>• <b>OUI</b> pour éteindre les indicateurs de la fenêtre d'affichage pour économiser l'énergie du magnétoscope.</li> <li>• <b>NON</b> pour activer les indicateurs dans la fenêtre d'affichage lorsque le magnétoscope se trouve en mode de veille.</li> </ul>
ENREG. TV DIRECT	<ul style="list-style-type: none"> <li>• <b>OUI</b> pour activer la fonction d'enregistrement direct du téléviseur.</li> <li>• <b>NON</b> pour la désactiver.</li> </ul>

### Remarque

- Lorsque vous réglez un enregistrement par programmeur, les indicateurs de la fenêtre d'affichage restent allumés, même si VEILLE ECO est réglé sur OUI.

\* SLV-SE450B uniquement

# Montage à l'aide d'un autre magnétoscope

## Comment effectuer le raccordement pour enregistrer sur ce magnétoscope

Raccordez les sorties de ligne de l'autre magnétoscope au connecteur LIGNE-1 (TV) ou ENTREE LIGNE-2 de ce magnétoscope. Reportez-vous aux exemples A à B et choisissez la connexion qui correspond le mieux à votre magnétoscope.

### Exemple A

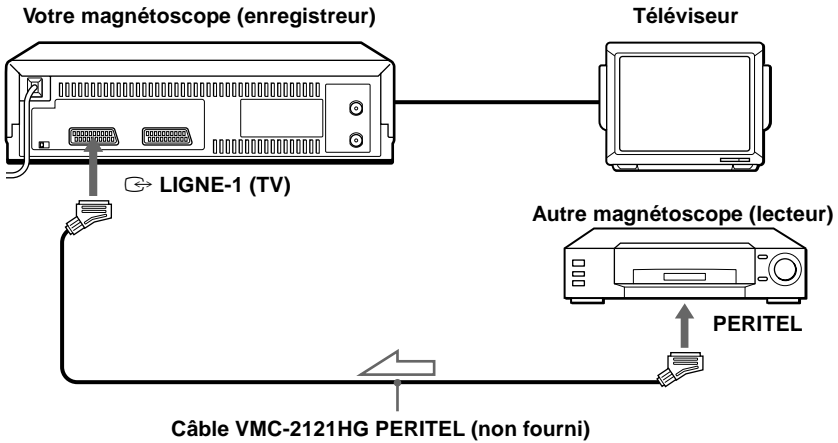

## Exemple B

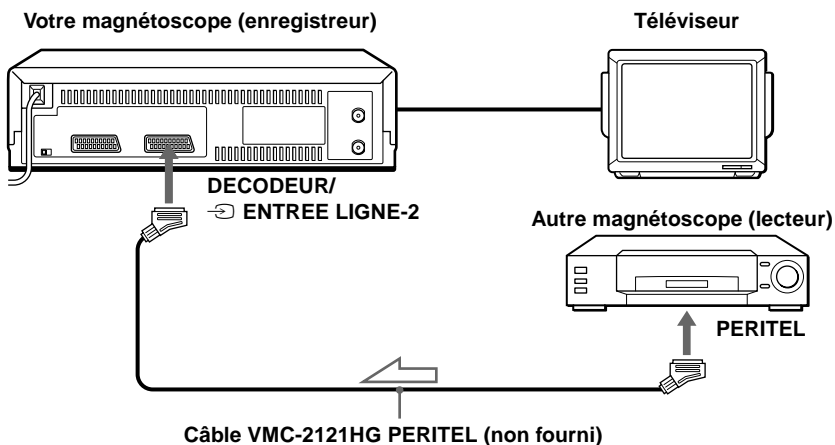

 : Sens du signal

### Remarques

- Si vous branchez ce magnétoscope aux deux prises ENTREE LIGNE et SORTIE LIGNE de l'autre magnétoscope, sélectionnez l'entrée correctement de façon à éviter tout bruit de souffle.
- Si l'autre magnétoscope ne comporte pas de connecteur PERITEL, utilisez plutôt le câble VMC-2106HG et raccordez le câble aux prises de sortie de ligne de l'autre magnétoscope.
- Lorsque vous raccordez un autre magnétoscope au connecteur DECODEUR/ENTREE LIGNE-2, réglez DECODEUR/LIGNE2 sur LIGNE2 dans le menu OPTIONS-2.



## Opération (lors de l'enregistrement sur ce magnéto

### Avant de commencer le montage

- Mettez votre téléviseur sous tension et réglez-le sur le canal vidéo.
- Appuyez sur CHOIX ENTREE pour afficher "L1" ou "L2" dans la fenêtre d'affichage.
- Appuyez sur SP/LP pour sélectionner la vitesse de défilement de la bande, SP ou LP.\*

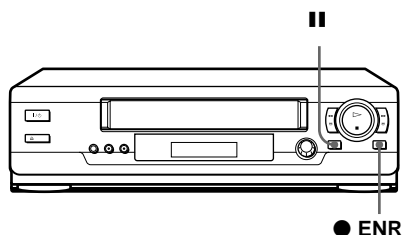

- 1** Introduisez une cassette source avec sa languette de protection ôtée dans l'autre magnéto
- 2** Introduisez une cassette avec sa languette de protection en place dans ce magnéto
- 3** Appuyez sur ● ENR de ce magnéto
- 4** Pour lancer le montage, appuyez simultanément sur les touches || (pause) des deux magnétos.

### Pour arrêter le montage

Appuyez sur les touches ■ STOP des deux magnétos.

### Conseil

- Pour éliminer des scènes indésirées pendant le montage, appuyez sur || (pause) de ce magnéto

### Remarque

- Si vous commencez le montage suivant la procédure ci-dessus, le magnéto ne commencera pas l'enregistrement avec la fonction OPC. Pour enregistrer une cassette avec la fonction OPC, appuyez de nouveau sur ● ENR en cours de pause d'enregistrement à l'étape 3 pour que le magnéto analyse la bande. Ensuite, appuyez sur || (pause) après que l'indicateur OPC a cessé de clignoter pour commencer l'enregistrement. Si vous appuyez sur || (pause) avant que l'indicateur OPC n'ait fini de clignoter, la fonction OPC est annulée.

\* SLV-SE450B uniquement

## Guide de dépannage

Si vous avez des questions ou des problèmes qui ne sont pas traités dans ce qui suit, consultez votre centre d'entretien Sony le plus proche.

	Symptôme	Remède
Alimentation	Le commutateur I/⏻ MARCHE/VEILLE ne fonctionne pas.	<ul style="list-style-type: none"> <li>Raccordez le cordon d'alimentation à la prise secteur.</li> </ul>
	Le magnétoscope est sous tension, mais il ne fonctionne pas.	<ul style="list-style-type: none"> <li>De l'humidité s'est condensée. Mettez l'appareil hors tension, débranchez le cordon d'alimentation et laissez l'appareil sécher pendant au moins trois heures.</li> </ul>
	Le magnétoscope est raccordé, mais la fenêtre d'affichage reste sombre.	<ul style="list-style-type: none"> <li>Mettez VEILLE ECO sur NON dans le menu OPTIONS-2 (voir page 70).</li> </ul>
Horloge	L'horloge s'est arrêtée et "--:--" apparaît dans la fenêtre d'affichage.	<ul style="list-style-type: none"> <li>L'horloge s'arrête si le magnétoscope est débranché de l'alimentation secteur pendant plus d'une heure. Recommencez le réglage de l'horloge (et du programmeur).</li> </ul>

	Symptôme	Remède
<b>Lecture</b>	L'image de lecture n'apparaît pas sur l'écran du téléviseur.	<ul style="list-style-type: none"> <li>Assurez-vous que le téléviseur est réglé sur le canal vidéo. Si vous utilisez un moniteur, réglez-le sur l'entrée vidéo.</li> <li>Si le magnétoscope est raccordé au téléviseur au moyen du câble PERITEL, assurez-vous que l'indicateur MAGN est allumé dans la fenêtre d'affichage. Utilisez la touche  TV/MAGN de la télécommande pour allumer l'indicateur MAGN.</li> </ul>
	L'image n'est pas claire.	<ul style="list-style-type: none"> <li>Si votre téléviseur est raccordé au magnétoscope avec les câbles PERITEL et d'antenne, assurez-vous que le canal RF est désactivé (voir page 13).</li> <li>Il se peut que des émissions existantes interfèrent avec le magnétoscope. Réglez à nouveau la sortie du canal RF de votre magnétoscope.</li> <li>Ajustez l'alignement au moyen des touches ALIGNEMENT +/-.</li> <li>Les têtes vidéo sont encrassées (voir la dernière page du Guide de dépannage). Nettoyez les têtes vidéo à l'aide de la cassette de nettoyage pour têtes vidéo Sony T-25CLD, E-25CLDR ou T-25CLW. Si ces cassettes de nettoyage ne sont pas disponibles dans votre région, faites nettoyer les têtes vidéo dans un centre de service après-vente Sony (des frais standard vous seront facturés). N'utilisez pas de cassette de nettoyage de type humide que l'on trouve dans le commerce, car elle risquerait d'endommager les têtes vidéo.</li> <li>Il se peut que les têtes vidéo doivent être remplacées. Consultez un centre de service après-vente Sony pour plus d'informations.</li> </ul>
	L'image ne comporte pas de couleurs.	<ul style="list-style-type: none"> <li>L'option STANDARD COULEUR du menu OPTIONS-1 est réglée dans la mauvaise position. Réglez l'option pour qu'elle corresponde au standard dans lequel a été enregistrée la cassette.</li> </ul>
	L'image défile verticalement durant les recherches d'image.	<ul style="list-style-type: none"> <li>Réglez la commande de stabilité verticale de l'image du téléviseur ou du moniteur.</li> </ul>
	L'image apparaît, mais il n'y a pas de son.	<ul style="list-style-type: none"> <li>La bande magnétique est défectueuse.</li> <li>Si vous avez réalisé des connexions A/V, vérifiez le raccordement du câble audio.</li> </ul>

	Symptôme	Remède
<b>Enregistrement</b>	Aucun programme télévisé n'apparaît sur l'écran du téléviseur.	<ul style="list-style-type: none"> <li>Assurez-vous que le téléviseur est réglé sur le canal vidéo. Si vous utilisez un moniteur, réglez-le sur l'entrée vidéo.</li> <li>Si votre téléviseur est raccordé au magnétoscope avec les câbles PERITEL et d'antenne, assurez-vous que le canal RF est réglé sur OFF (voir page 13).</li> <li>Il se peut que des émissions existantes interfèrent avec le magnétoscope. Réglez à nouveau la sortie du canal RF de votre magnétoscope.</li> <li>Sélectionnez la source correcte au moyen de la touche CHOIX ENTREE. Sélectionnez un numéro de chaîne lors de l'enregistrement des programmes télévisés; sélectionnez "L1" ou "L2" lors de l'enregistrement à partir d'un autre appareil.</li> </ul>
	La réception télévisée est médiocre.	<ul style="list-style-type: none"> <li>Assurez-vous que le câble d'antenne est raccordé correctement.</li> <li>Réglez l'antenne TV.</li> <li>Assurez-vous que NORME (L ou B/G) dans le menu REGLAGE DES CHAINES correspond au standard utilisé dans votre région.</li> </ul>
	La lecture de la cassette débute dès son introduction dans le magnétoscope.	<ul style="list-style-type: none"> <li>La languette de protection a été ôtée. Pour enregistrer sur cette cassette, couvrez l'orifice de la languette (voir page 44).</li> </ul>
	La cassette est éjectée lorsque vous appuyez sur ● ENR.	<ul style="list-style-type: none"> <li>La languette de protection a été ôtée. Pour enregistrer sur cette cassette, couvrez l'orifice de la languette (voir page 44).</li> </ul>
	Rien ne se produit lorsque vous appuyez sur la touche ● ENR.	<ul style="list-style-type: none"> <li>Assurez-vous que la cassette n'est pas arrivée en fin de bande.</li> </ul>

	Symptôme	Remède
Enregistrement par programmeur	Le programmeur ne fonctionne pas.	<ul style="list-style-type: none"> <li>• Assurez-vous que l'horloge est réglée.</li> <li>• Assurez-vous que la cassette a été introduite.</li> <li>• Assurez-vous que la languette de sécurité est présente.</li> <li>• Assurez-vous que la cassette n'est pas arrivée en fin de bande.</li> <li>• Assurez-vous qu'une émission a été programmée en vue de l'enregistrement.</li> <li>• Assurez-vous que vos réglages du programmeur sont postérieurs à l'heure actuelle.</li> <li>• Assurez-vous que le décodeur est allumé.</li> <li>• Assurez-vous que le démodulateur satellite est allumé.</li> <li>• L'horloge s'arrête si le magnétoscope est débranché de l'alimentation secteur pendant plus d'une heure. Recommencez le réglage de l'horloge et du programmeur.</li> <li>• Eteignez l'appareil et retirez la prise secteur.</li> </ul>
	Le menu SHOWVIEW ou le menu MINUTERIE n'apparaît pas.	<ul style="list-style-type: none"> <li>• Assurez-vous que OPTIONS PROGRAMM. dans le menu OPTIONS-2 est réglé correctement (voir page 70).</li> </ul>
	La fonction VPS/PDC n'est pas opérante de manière optimale.	<ul style="list-style-type: none"> <li>• Assurez-vous que l'horloge et la date sont réglées correctement.</li> <li>• Assurez-vous que l'heure VPS/PDC que vous réglez est l'heure correcte (il se peut qu'il y ait une erreur dans le guide des programmes télévisés). Si l'émission que vous souhaitez enregistrer n'a pas envoyé les bonnes informations VPS/PDC, le magnétoscope ne lancera pas l'enregistrement.</li> <li>• Si la réception est médiocre, il se peut que le signal VPS/PDC soit altéré et que le magnétoscope ne débute pas l'enregistrement.</li> </ul>
Canal Plus	Vous ne pouvez pas régler Canal Plus dans le menu REGLAGE DES CHAINES.	<ul style="list-style-type: none"> <li>• Vérifiez que DECODEUR/LIGNE2 dans le menu OPTIONS-2 est réglé sur DECODEUR (voir page 70).</li> </ul>
	Vous ne pouvez pas regarder Canal Plus lorsque le magnétoscope est en mode de veille.	<ul style="list-style-type: none"> <li>• Vérifiez que DECODEUR/LIGNE2 dans le menu OPTIONS-2 est réglé sur DECODEUR (voir page 70).</li> <li>• Assurez-vous que le câble PERITEL de Canal Plus est branché correctement.</li> </ul>
	L'enregistrement de Canal Plus est toujours brouillé.	<ul style="list-style-type: none"> <li>• Assurez-vous que le câble PERITEL de Canal Plus est branché correctement.</li> <li>• Vérifiez que DECODEUR/LIGNE2 dans le menu OPTIONS-2 est réglé sur DECODEUR (voir page 70).</li> <li>• Assurez-vous que cette chaîne est définie comme Canal Plus dans le menu REGLAGE DES CHAINES (voir page 35).</li> </ul>

**suite**

	Symptôme	Remède
<b>Divers</b>	Impossible d'introduire une cassette.	<ul style="list-style-type: none"> <li>• Vérifiez s'il n'y a pas déjà une cassette dans le compartiment à cassette.</li> </ul>
	La télécommande ne fonctionne pas.	<ul style="list-style-type: none"> <li>• Assurez-vous que la télécommande est orientée vers le capteur de la télécommande du magnétoscope.</li> <li>• Remplacez toutes les piles de la télécommande si elles sont épuisées.</li> <li>• Assurez-vous que le commutateur <b>TV</b> / <b>MAGN</b> de la télécommande est réglé correctement.</li> </ul>
	"L2" n'apparaît pas dans la fenêtre d'affichage.	<ul style="list-style-type: none"> <li>• Vérifiez que DECODEUR/LIGNE2 dans le menu OPTIONS-2 est réglé sur LIGNE2 (voir page 70).</li> </ul>
	La fonction SMARTLINK n'est pas opérante.	<ul style="list-style-type: none"> <li>• Assurez-vous que votre téléviseur est compatible avec SMARTLINK, MEGALOGIC, EASYLINK, Q-Link, EURO VIEW LINK ou T-V LINK.</li> <li>• Vérifiez que vous utilisez bien le câble PERITEL pour relier le magnétoscope au téléviseur.</li> <li>• Assurez-vous que le câble PERITEL est raccordé correctement.</li> </ul>
	Le compteur d'alignement n'apparaît pas sur l'écran du téléviseur.	<ul style="list-style-type: none"> <li>• Les conditions d'enregistrement de la cassette sont médiocres et l'alignement ne peut être réglé.</li> <li>• Le compteur d'alignement n'apparaît pas lors de la lecture d'une cassette enregistrée en NTSC.</li> </ul>
	La fenêtre d'affichage s'assombrit.	<ul style="list-style-type: none"> <li>• La fenêtre d'affichage s'assombrit automatiquement lorsque le magnétoscope est en mode de veille ou d'enregistrement par programmeur.</li> </ul>
	Le magnétoscope doit être nettoyé.	<ul style="list-style-type: none"> <li>• Nettoyez le châssis, le panneau et les commandes à l'aide d'un chiffon doux et sec ou à l'aide d'un chiffon doux légèrement imprégné d'une solution détergente neutre. N'utilisez aucun type de solvant comme de l'alcool ou du benzène.</li> </ul>

### Symptômes provoqués par des têtes vidéo encrassées

• Image normale



• Image irrégulière



• Image trouble



• Pas d'image (ou un écran en noir & blanc apparaît)



encrassement  
initial



final

# Spécifications

## Système

### Couverture de chaînes

SECAM (L):  
VHF F2 à F10  
UHF F21 à F69  
CATV B à Q  
HYPER S21 à S41

PAL (B/G):  
VHF E2 à E12  
Canaux VHF italiens A à H  
UHF E21 à E69  
CATV S01 à S05, S1 à S20  
HYPER S21 à S41

### Signal de sortie RF

Canaux UHF 21 à 69

### Sortie antenne

Prise d'antenne 75 ohms, asynchrone

### Vitesse de défilement de la bande

SP: PAL 23,39 mm/s (enregistrement/lecture)  
NTSC 33,35 mm/s (lecture uniquement)  
SECAM 23,39 mm/s (enregistrement/lecture)  
MESECAM 23,39 mm/s (lecture uniquement)

LP\*: PAL 11,70 mm/s (enregistrement/lecture)  
NTSC 16,67 mm/s (lecture uniquement)  
SECAM 11,70 mm/s (enregistrement/lecture)  
MESECAM 11,70 mm/s (lecture uniquement)

EP\*: NTSC 11,12 mm/s (lecture uniquement)

### Durée d'enregistrement/lecture maximum

10 heures en mode LP (avec cassette E300)

### Avance rapide et rembobinage

Approx. 3 min. (avec cassette E180)

## Entrées et sorties

### ↳ LIGNE-1 (TV)

21 broches

Entrée vidéo: broche 20

Entrée audio: broches 2 et 6

Sortie vidéo: broche 19

Sortie audio: broches 1 et 3

### DECODEUR/↺ ENTREE LIGNE-2

21 broches

Entrée vidéo: broche 20

Entrée audio: broches 2 et 6

## Généralités

### Alimentation

220 – 240 V CA, 50 Hz

### Consommation électrique

18 W

### Température de fonctionnement

5°C à 40°C

### Température de stockage

-20°C à 60°C

### Dimensions

Approx. 355 × 96 × 285 mm (l/h/p)

parties saillantes et commandes comprises

### Poids

Approx. 3,6 kg

## Accessoires fournis

Télécommande (1)

Piles R6 (AA) (2)

Câble d'antenne (1)

La conception et les spécifications sont modifiables sans préavis.

\* SLV-SE450B uniquement

# Index des composants et des commandes

Référez-vous aux pages indiquées entre parenthèses ( ) pour plus de détails.

## Panneau avant

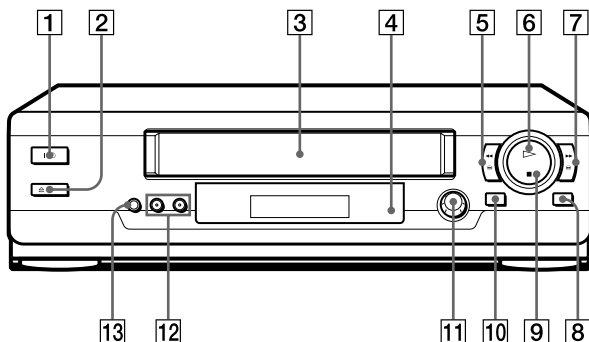

- |  |  |
|--|--|
| <b>1</b> Commutateur I/⏻ MARCHE/VEILLE (11)  | <b>8</b> Touche ● ENR (enregistrement) (43) (61) (73)  |
| <b>2</b> Touche ⏻ EJECT (éjection) (40)      | <b>9</b> Touche ■ STOP (arrêt) (40) (73)   |
| <b>3</b> Compartiment à cassette             | <b>10</b> Touche    (pause) (40) (73)  |
| <b>4</b> Capteur de télécommande (5)         | <b>11</b> Commande PROG (Programmeur à molette)* (47)  |
| <b>5</b> Touche ◀◀ (rembobinage) (40) (59)   | <b>12</b> Touches CHAINE/ALIGNEMENT +/- (12) (60) (67)   |
| <b>6</b> Touche ▷ LECTURE (40) (60)          | <b>13</b> Touche REGLAGE AUTO (réglage automatique)/REGL CANAL (canal fréquence radio) (11) (14) |
| <b>7</b> Touche ▶▶ (avance rapide) (40) (59) |  |

\* SLV-SE450B uniquement



## Fenêtre d'affichage

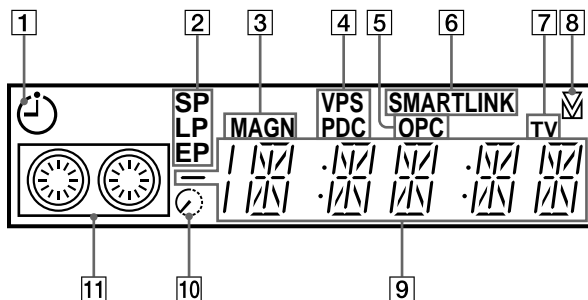

- |   |  |
|---|--|
| <b>1</b> Indicateur de programmation (49) (53) (58)   | <b>6</b> Indicateur SMARTLINK (10)   |
| <b>2</b> Indicateurs de vitesse de défilement de bande* (43)  | <b>7</b> Indicateur TV (téléviseur) (45)                                     |
| <b>3</b> Indicateur MAGN (magnétoscope) (9) (44)  | <b>8</b> Indicateur d'alignement (67)  |
| <b>4</b> Indicateur VPS (système de programmation vidéo)/PDC (contrôle de diffusion des émissions) (54) | <b>9</b> Compteur de durée/horloge/indicateur de ligne/chaîne (40) (43) (73) |
| <b>5</b> Indicateur OPC (contrôle optimal de l'image) (67)  | <b>10</b> Indicateur de durée restante (43)                                  |
|   | <b>11</b> Indicateur de cassette/enregistrement (43)                         |

\* LP et EP ne sont pas disponibles sur le SLV-SE250B

## Panneau arrière

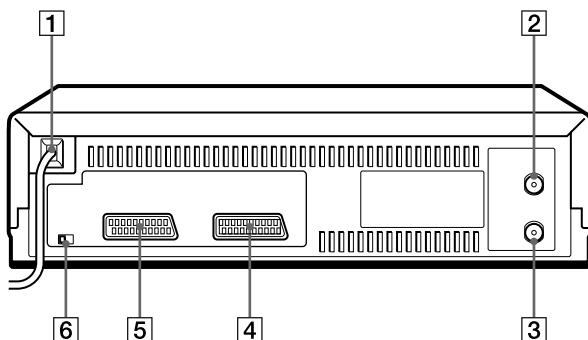

**1** Cordon d'alimentation (8) (9)

**2** Connecteur AERIAL IN  
ANTENNE ENTREE (8) (9)

**3** Connecteur AERIAL OUT  
ANTENNE SORTIE (8) (9)

**4** Connecteur DECODER/↵ LINE-2 IN  
DECODEUR/↵ ENTREE LIGNE-2  
(34) (72)

**5** Connecteur ↔ LINE-1 (TV)  
↔ LIGNE-1 (TV) (9) (34)

**6** Commutateur NTSC PB (lecture) (40)

## Télécommande

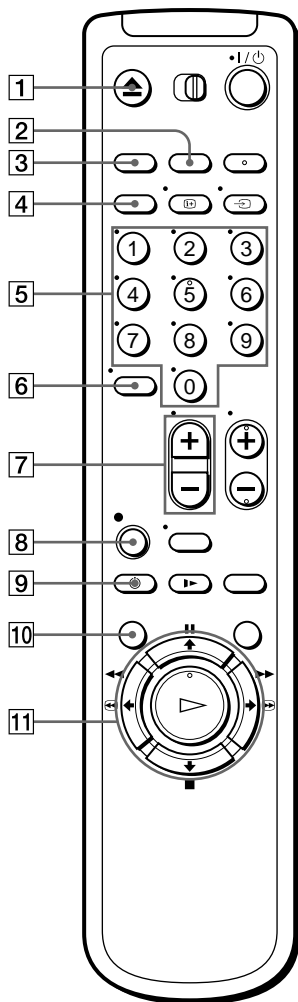

- 1 Touche ▲ EJECT (éjection) (40)
- 2 Touche COMPT (compteur)/DUREE REST (durée restante) (43)
- 3 Touche ANNUL/0 (40) (52) (63)
- 4 Touche SP (durée normale)/LP (longue durée)\* (43)
- 5 Touches de numéro de chaîne (6) (44)
- 6 Touche -1- (chiffre des dizaines) (6) (44)
- 7 Touches ▲ (volume) +/- (pour le téléviseur) (6)
- 8 Touche ● ENR (enregistrement) (43) (61)
- 9 Touche ⌚ MINUTERIE (52) (57)
- 10 Touche MENU (16) (62)
- 11 Touche || PAUSE/▲ (16) (40)  
Touche ■ STOP (arrêt)/▼ (16) (40)  
Touche ◀◀ RET (rembobinage)/◀ (40) (59)  
Touche ▶▶ AV (avance rapide)/▶ (40) (59)  
Touche ▷ LECTURE/OK (16) (40)

\* SLV-SE450B uniquement

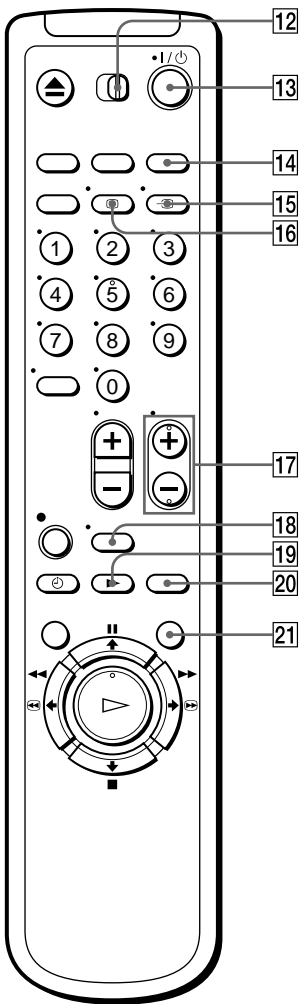

12 Commutateur de télécommande **TV** / **MAGN** (téléviseur/magnétoscope) (5)

13 Commutateur I/⏻ (marche/veille) (6) (53)

14 Touche CHOIX ENTREE (44) (57) (73)

15 Touche **TV/MAGN** (téléviseur/magnétoscope) (6) (9) (44)

16 Touche **AFFICH** (affichage) (43)

17 Touches CHAINE +/- (6) (20) (43)

18 Touche WIDE (écran large) (*pour le téléviseur*) (6)

19 Touche **RALENTI** (60)

20 Touche **x2\*** (60)

21 Touche ACCES SMART (64)

\* SLV-SE450B uniquement







# Index

## A

Accès Smart 64  
AFT (accord fin automatique)  
21

## C

Canal Plus 34  
Canal RF 11, 13  
Changement du numéro de  
chaîne 23  
Compteur 40  
Connexion PERITEL 9

## D

Démonstration 50  
Désactivation des numéros de  
chaîne 25  
Double. *voir* Montage

## E

Economie d'énergie 70  
Enregistrement 42  
    à l'aide du programmeur  
    à molette 46  
    à l'aide du système  
    ShowView 51  
de ce que vous êtes en train  
de regarder à la télévision  
45  
du réglage du  
programmeur 56  
pendant l'enregistrement  
44  
protection 44  
réglage de la durée 61

## L

Langue de protection 44  
Lecture 39  
    à différentes vitesses 59  
    au ralenti 60  
    image par image 60

## M

Mode EP 41  
Mode LP 43  
Mode SP 43  
Modification du nom des  
chaînes 27  
Montage 71

## N

Nettoyage des têtes vidéo 75

## O

OPC (contrôle optimal de  
l'image) 67

## P

PDC (contrôle de diffusion des  
émissions) 54  
Présélection des canaux 18  
Programmeur à molette 46

## R

Raccordement  
    d'un téléviseur au moyen  
    d'un connecteur PERITEL  
    9  
    du magnétoscope et du  
    téléviseur 8, 9  
Raccordement de l'antenne 8  
Recherche  
    à différentes vitesses 59  
    à l'aide de la fonction  
    Accès Smart 64  
Réglage  
    de l'alignement 67  
    de l'image 21, 67  
Réglage automatique 14  
Réglage automatique de  
l'horloge 32  
Réglage de l'alignement. *Voir*  
Réglage  
Réglage de l'horloge 29  
Réglage de l'image. *Voir*  
Réglage

Réglage du programmeur 56  
    à l'aide du programmeur  
    à molette 46  
    à l'aide du système  
    ShowView 51  
    annulation 62  
    Enregistrement quotidien/  
    hebdomadaire 53, 58  
    modification 62  
    vérification 62  
Réglage du standard  
de télévision 40  
standards couleur  
compatibles 2  
Réglage optionnel 69

## S

Sélection de la langue 16  
ShowView  
    enregistrement 51  
SMARTLINK  
    Enregistrement direct du  
    téléviseur 10, 45  
    Lecture monotouche 10, 41  
    Menu monotouche 10  
    Mise hors tension  
    automatique 10  
    Programmeur à une  
    touche 10  
    Transfert des présélections  
    10

## V

Vitesse de défilement  
automatique 69  
VPS (système de  
programmation vidéo) 54