

Register your product and get support at

www.philips.com/welcome

DTP4800



EN	User manual	3
CS	Příručka pro uživatele	21
DE	Benutzerhandbuch	39
ES	Manual del usuario	59
FR	Mode d'emploi	79
IT	Manuale utente	99
NL	Gebruiksaanwijzing	119

PHILIPS

LASER

CAUTION:

USE OF CONTROLS OR ADJUSTMENTS OR PERFORMANCE OF PROCEDURES OTHER THAN THOSE SPECIFIED HEREIN MAY RESULT IN HAZARDOUS RADIATION EXPOSURE.

CAUTION:

VISIBLE AND INVISIBLE LASER RADIATION WHEN OPEN AND INTERLOCK DEFEATED. DO NOT STARE INTO BEAM.

LOCATION:

INSIDE, NEAR THE DECK MECHANISM.

Specifikace laseru

- Typ: Polovodičový laser InGaAlP (DVD), AlGaAs (CD)
- Vlnová délka: 655 nm (DVD), 790 nm (CD)
- Výstupní výkon: 10 mW (DVD), 5 mW (VCD/CD)

Italia

DICHIARAZIONE DI CONFORMITA'

Si dichiara che l'apparecchio DTP4800, Philips risponde alle prescrizioni dell'art. 2 comma 1 del D.M. 28 Agosto 1995 n.548.

Fatto a Eindhoven

Philips Consumer Lifestyles
Philips, Glaslaan 25616 JB Eindhoven,
The Netherlands

ČESKA REPUBLIKA

Výstraha! Tento přístroj pracuje s laserovým paprskem. Při nesprávné manipulaci s přístrojem (v rozporu s tímto návodem) může dojít k nebezpečnému ozáření. Proto přístroj za chodu neotevírejte ani nesnímejte jeho kryty. Jakoukoli opravu vždy svěřte specializovanému servisu.

Nebezpečí! Při sejmutí krytů a odjištění bezpečnostních spínačů hrozí nebezpečí neviditelného laserového záření!

Chraňte se před přímým zásahem laserového paprsku.

Pokud byste z jakéhokoli důvodu přístroj demontovali, vždy nejdříve vytáhněte síťovou zástrčku.

Přístroj chraňte před jakoukoli vlhkostí i před kapkami vody.

Table des matières

1 Important	80
Sécurité et remarques importantes	80
2 Votre produit	81
Supports pris en charge	81
Présentation du produit	81
3 Connexions	83
Connexion de l'antenne TV	83
Connexion de câbles audio/vidéo	83
Autres connexions audio	84
Permet de connecter un lecteur flash USB	84
Alimentation	85
4 Mise en route	85
Préparation de la télécommande	85
Navigation dans le menu	85
Repérage du canal d'entrée du téléviseur	85
Première configuration	85
Utilisation du menu d'accueil	86
Sélection de la langue d'affichage des menus	86
Activation du balayage progressif	86
Utilisation de la fonction Philips EasyLink	86
5 Regarder la télévision	87
Utilisation du guide à l'écran	87
Utilisation du tableau de modification des émissions	87
6 Écoute de la radio	88
Utilisation du guide à l'écran	88
Utilisation du tableau de modification des émissions	88
7 Lecture	88
Lecture d'un disque	88
Lecture à partir d'un périphérique USB	88
Lecture de vidéo	89
Lecture de musique	90
Lecture de fichiers photo	90
Autres fonctionnalités	91
8 Réglage des paramètres du système	92
Paramètres généraux	92
Réglages DVD/USB	94
Réglages TV/Radio	94

9 Informations complémentaires	95
Mise à jour du logiciel	95
Entretien	96
10 Caractéristiques techniques	96
11 Dépannage	97

1 Important

Sécurité et remarques importantes



Avertissement

- Risque de surchauffe ! N'installez jamais le produit dans un espace confiné. Laissez un espace d'au moins 10 cm autour du produit pour assurer une bonne ventilation. Assurez-vous que des rideaux ou d'autres objets n'obstruent pas les orifices de ventilation du produit.
- Ne placez jamais ce produit, la télécommande ou les piles à proximité d'une flamme nue ou d'une autre source de chaleur, telle que la lumière directe du soleil.
- Préserved l'appareil des températures élevées, de l'humidité, de l'eau et de la poussière.
- L'appareil ne doit pas être exposé aux fuites et aux éclaboussures.
- Ne placez jamais l'appareil à proximité d'objets susceptibles de l'endommager (par exemple, objets remplis de liquide ou bougies allumées).
- Ne posez jamais le produit sur un autre équipement électrique.
- Restez éloigné du produit en cas d'orage.
- Si la fiche d'alimentation ou un coupleur d'appareil est utilisé comme dispositif de sectionnement, celui-ci doit rester facilement accessible.
- Rayonnement laser visible et invisible à l'ouverture. Ne vous exposez pas aux rayons.

Ce produit est conforme aux spécifications d'interférence radio de la Communauté Européenne.



À propos du balayage progressif

Notez que tous les téléviseurs haute définition ne sont pas pleinement compatibles avec ce produit. Il est possible que l'image contienne des artefacts. En cas de problèmes d'image en balayage progressif 525 ou 625, nous recommandons à l'utilisateur de sélectionner la sortie de définition standard. Pour toute question concernant la compatibilité de nos téléviseurs avec les lecteurs de DVD 525p et 625p, contactez le service d'assistance clientèle.

Mise au rebut de votre ancien produit et des piles

Votre produit a été conçu et fabriqué avec des matériaux et des composants de haute qualité pouvant être recyclés et réutilisés. Le symbole de poubelle barrée sur un produit indique que ce dernier est conforme à la Directive européenne 2002/96/EC. Veuillez vous renseigner sur votre système de gestion des déchets d'équipements électriques et électroniques.



Veuillez respecter la réglementation locale et ne jetez pas vos anciens produits avec les ordures ménagères courantes.

La mise au rebut citoyenne de votre ancien produit permet de protéger l'environnement et la santé.

Votre produit contient des piles relevant de la Directive européenne 2006/66/EC qui ne doivent pas être mises au rebut avec les déchets ménagers.



Informez-vous auprès des instances locales sur le système de collecte des piles car la mise au rebut citoyenne permet de protéger l'environnement et la santé.

Remarque concernant les droits d'auteur

Ce produit intègre une technologie de protection des



**Be responsible
Respect copyrights**

droits d'auteur protégée par des brevets américains et autres droits relatifs à la propriété intellectuelle détenus par Rovi Corporation. La rétro-ingénierie et le démontage sont interdits.

Logiciel libre

Philips Electronics Hong Kong Ltd. propose par la présente de fournir, sur simple demande, une copie de l'intégralité du code source des packages de logiciels libres protégés par des droits d'auteur utilisés pour ce produit dès lors que cela est requis par les licences correspondantes.

Cette offre est valable jusqu'à trois ans après l'achat du produit pour toute personne ayant reçu cette information. Pour obtenir le code source, contactez open.source@philips.com. Si vous préférez ne pas envoyer de courrier électronique ou si vous ne recevez pas d'accusé de réception sous une semaine après nous avoir contactés à l'adresse ci-dessus, merci d'envoyer un courrier postal à l'adresse « Open Source Team, Philips Intellectual Property & Standards, P.O. Box 220, 5600 AE Eindhoven, Pays-Bas ». Si vous ne recevez pas de confirmation de réception de votre lettre dans un délai raisonnable, envoyez un courrier électronique à l'adresse ci-dessus.

**CLASS 1
LASER PRODUCT**

2 Votre produit

Félicitations pour votre achat et bienvenue dans le monde de Philips ! Pour bénéficier de tous les avantages de l'assistance Philips, enregistrez votre produit sur le site www.philips.com/welcome.

Supports pris en charge

Ce produit peut lire :

- DVD, DVD-Video, DVD+R/+RW, DVD-R/-RW, DVD+R/-R DL (double couche)
- Video CD/SVCD
- CD audio, CD-R/CD-RW
- Fichiers MP3, WMA, DivX, JPEG
- Clé USB

Codes de zone





L'appareil lit les disques dont les codes de zone sont les suivants :

Code de zone DVD	Pays
	Europe

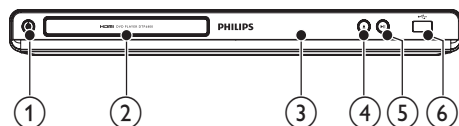
Présentation du produit



Unité principale

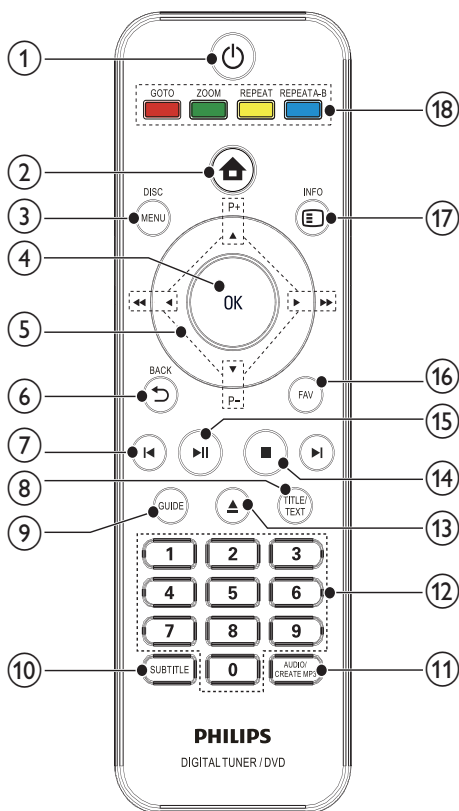

- ① 
 - Permet d'allumer le produit ou de passer en mode veille.
- ② **Compartiment du disque**
- ③ **Afficheur**
- ④ 
 - Permet d'ouvrir ou de fermer le logement du disque.
- ⑤ 
 - Permet de démarrer, de suspendre ou de reprendre la lecture d'un disque.
- ⑥ **Prise** 
 - Permet de connecter un lecteur flash USB

Télécommande



- ① 
 - Permet d'allumer le produit ou de passer en mode veille.
- ② 
 - Permet d'accéder au menu d'accueil.
- ③ **DISC MENU**
 - Permet d'accéder au menu du disque ou de le quitter et d'afficher le navigateur de fichiers USB.
- ④ **OK**
 - Permet de confirmer une saisie ou une sélection.
 - Permet d'afficher la liste des chaînes TV ou des stations de radio.

- ⑤ **▲▼◀▶**
- Permettent de naviguer dans les menus.
 - Les touches ◀▶ permettent d'effectuer une recherche vers l'avant ou l'arrière.
- P +/-**
- Pour la radio et la télévision numériques, permettent de sélectionner la chaîne/station précédente/suivante.
- ⑥ **↶ BACK**
- Permet de revenir au menu d'affichage précédent.
- ⑦ **⏮ ⏭**
- Permettent de passer au titre, au chapitre ou à la piste précédent(e)/suivant(e).
- ⑧ **TITLE/TEXT**
- Pour les DVD, permet d'accéder au menu des titres.
 - Pour la télévision numérique, permet d'afficher le télétexte.
- ⑨ **GUIDE**
- Pour la radio et la télévision numériques, permet d'activer et de désactiver la liste des chaînes/stations.
- ⑩ **SUBTITLE**
- Permet de sélectionner une langue de sous-titrage.
- ⑪ **AUDIO/CREATE MP3**
- Permet de sélectionner une langue ou un canal audio sur un disque.
 - Permet d'accéder au menu de création de fichiers MP3.
- ⑫ **Boutons numériques**
- Permettent de sélectionner un élément à lire.
 - Permettent de sélectionner une chaîne TV ou une station de radio.
 - Permettent d'entrer des valeurs.
- ⑬ **▲**
- Permet d'ouvrir ou de fermer le logement du disque.
- ⑭ **■**
- Permet d'arrêter la lecture.
- ⑮ **▶ ||**
- Permet de démarrer, de suspendre ou de reprendre la lecture d'un disque.
- ⑯ **FAV**
- Permet d'activer ou de désactiver la liste des chaînes favorites pour la télévision / la radio.
- ⑰ **INFO**
- Permet d'afficher les informations de lecture.
- ⑱ **Boutons de couleur**
- Pour le mode télétexte uniquement, permet de sélectionner des tâches ou des options.
- REPEAT A-B**
- Lecture en boucle d'un passage précis.
- REPEAT**
- Permet de sélectionner ou de désactiver le mode de répétition ou de lecture aléatoire.
- ZOOM**
- Permet d'effectuer un zoom avant ou arrière sur une image.
- GOTO**
- Permet de lire un passage spécifique.

3 Connexions

Effectuez les raccordements suivants pour utiliser le produit.

Connexions de base :

- Antenne de télévision
- Vidéo
- Audio

Connexions facultatives :

- Routage audio vers d'autres appareils :
 - Ampli-tuner numérique
 - Système stéréo analogique
- Clé USB

Remarque

- Reportez-vous à la plaquette située au dos ou au bas du produit pour des informations d'identification et d'alimentation.
- Avant d'effectuer ou de modifier des connexions, assurez-vous que tous les appareils sont débranchés de la prise secteur.

Connexion de l'antenne TV

Connectez ce produit à une antenne TV pour recevoir la radio et la télévision numériques.

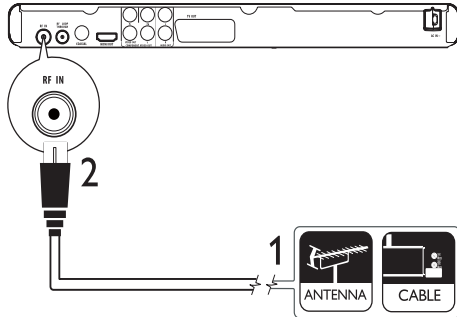

- 1 Débranchez le câble d'antenne du téléviseur.
- 2 Branchez ensuite l'antenne sur la prise **RF IN** du produit.

Pour le routage du signal numérique de ce produit vers un autre appareil (tel qu'un téléviseur) :

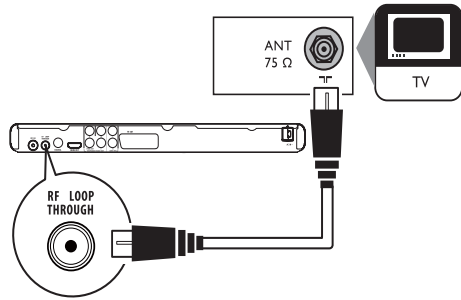

- 1 Connectez un câble d'antenne RF (non fourni) :
 - à la prise **RF LOOP THROUGH** du produit ;
 - à l'entrée d'antenne sur le téléviseur.

Conseil

- La prise d'entrée d'antenne du téléviseur peut s'appeler ANT, ANTENNA IN ou RF IN.

Connexion de câbles audio/vidéo

Select the best video connection that TV can support.

Option 1 : connexion à la prise HDMI (sur un téléviseur compatible HDMI, DVI ou HDCP).

Option 2 : connexion aux prises vidéo composantes (sur un téléviseur standard ou à balayage progressif).

Option 3 : connexion à la prise péritel (sur un téléviseur standard).

Option 4 : connexion à la prise vidéo (CVBS) (sur un téléviseur standard).

Option 1 : connexion à la prise HDMI

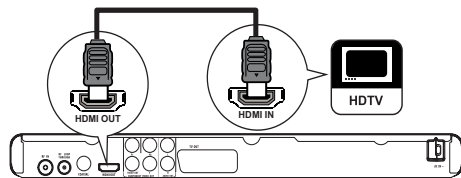

- 1 Connectez un câble HDMI (non fourni) :
 - à la prise **HDMI OUT** du produit ;
 - à l'entrée HDMI du téléviseur.

Remarque

- Vous pouvez contrôler les appareils compatibles HDMI CEC à l'aide d'une seule télécommande (voir « Mise en route » > « Utilisation de la fonction Philips EasyLink »).

Option 2 : connexion aux prises vidéo composantes

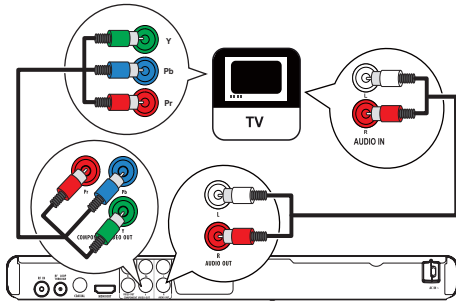

- 1 Connectez les câbles vidéo composantes :
 - à la prise **Y Pb Pr** du produit ;
 - aux entrées **VIDEO COMPONENT** du téléviseur.
- 2 Connectez les câbles audio :
 - à la prise **AUDIO OUT L/R** du produit ;
 - aux entrées **AUDIO** du téléviseur.

Option 3 : connexion à la prise péritel.

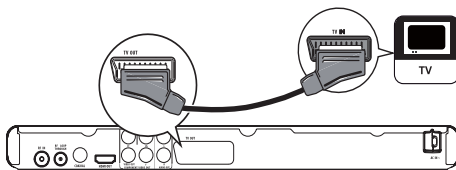

- 1 Connectez un câble péritel (non fourni) :
 - à la prise **TV OUT** du produit ;
 - à l'entrée péritel du téléviseur.

Option 4 : connexion à la prise vidéo (CVBS).

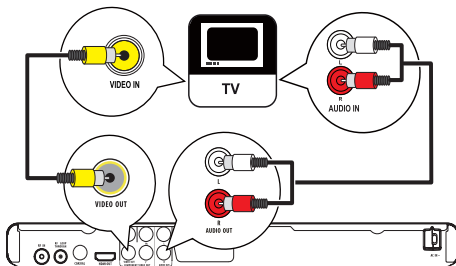

- 1 Connectez un câble vidéo composite :
 - à la prise **VIDEO OUT** du produit ;
 - à l'entrée **VIDEO** du téléviseur.
- 2 Connectez les câbles audio :
 - à la prise **AUDIO OUT L/R** du produit ;
 - aux entrées **AUDIO** du téléviseur.

Autres connexions audio

Transmettez le son provenant de votre produit à d'autres appareils pour une meilleure qualité sonore.

Connexion d'un amplificateur/récepteur numérique

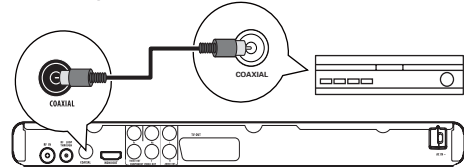

- 1 Connectez un câble coaxial (non fourni) :
 - à la prise **COAXIAL** du produit ;
 - à l'entrée **COAXIAL/DIGITAL** de l'appareil.

Connexion d'un système stéréo analogique

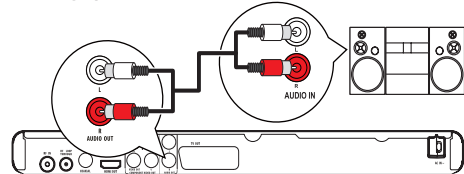

- 1 Connectez les câbles audio :
 - à la prise **AUDIO L/R** du produit ;
 - aux entrées **AUDIO** de l'appareil.

Permet de connecter un lecteur flash USB

- 1 Branchez la clé USB sur la prise  du produit.

Remarque

- Ce produit ne peut lire/afficher que les fichiers MP3, DivX ou JPEG stockés sur une clé USB.
- Appuyez sur  pour accéder au contenu et lire les fichiers.

Alimentation



Attention

- Risque d'endommagement du produit ! Vérifiez que la tension d'alimentation correspond à la tension indiquée à l'arrière de l'appareil.
- Avant de brancher le cordon d'alimentation, vérifiez que vous avez effectué toutes les autres connexions.



Remarque

- La plaque signalétique est située à l'arrière du produit.

- 1 Branchez le cordon d'alimentation secteur sur la prise murale.
↳ Votre produit est prêt à être configuré avant utilisation.

4 Mise en route

Préparation de la télécommande

- 1 Faites glisser le compartiment à piles en appuyant dessus pour l'ouvrir (voir « 1 » sur l'illustration).
- 2 Insérez 2 piles AAA en respectant la polarité (+/-) indiquée.
- 3 Remettez le compartiment à piles en place (voir « 3 » sur l'illustration).

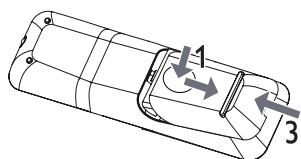

Remarque

- Retirez les piles si vous pensez ne pas utiliser la télécommande pendant un certain temps.
- Ne mélangez pas les piles (neuves et anciennes, au carbone et alcalines, etc.).
- Les piles contiennent des substances chimiques : elles doivent donc être mises au rebut de manière adéquate.

Navigation dans le menu

- 1 Lorsque le menu est affiché à l'écran, appuyez sur les touches de la télécommande pour le parcourir.

Touche	Action
▲▼	Permet un déplacement vers le haut ou vers le bas.
◀▶	Permet un déplacement vers la gauche ou la droite.
OK	Permet de confirmer une sélection.
1 2 3 4 5 6 7 8 9 0	Permet de saisir des chiffres.

Repérage du canal d'entrée du téléviseur

- 1 Appuyez sur \odot pour mettre le produit sous tension.
- 2 Allumez le téléviseur, puis réglez-le sur le canal d'entrée vidéo (consultez le manuel d'utilisation du téléviseur pour savoir comment sélectionner le canal d'entrée A/V).

Première configuration

Lorsque vous mettez en marche ce produit pour la première fois, suivez les instructions qui s'affichent sur l'écran du téléviseur pour installer les chaînes TV et stations de radio.



- 1 Appuyez sur \odot pour mettre le produit sous tension.
↳ Sur l'écran du téléviseur, le message d'installation initiale s'affiche.
- 2 Sélectionnez **[Oui]** et appuyez sur **OK** pour poursuivre.
- 3 Sélectionnez **[Pays]** et appuyez sur **OK**, puis sélectionnez votre pays de résidence et appuyez sur **OK**.
- 4 Sélectionnez **[Langue]** et appuyez sur **OK**, puis sélectionnez une langue et appuyez sur **OK**.
- 5 Sélectionnez **[Continuer]** et appuyez sur **OK** pour lancer la recherche.
↳ L'écran de recherche automatique des chaînes s'affiche. Le produit commence à rechercher des chaînes TV et des stations de radio.

- ↳ Lorsque la recherche est terminée, les chaînes TV et stations de radio disponibles sont mémorisées.

Utilisation du menu d'accueil

- 1 Appuyez sur .
 - ↳ Le menu d'accueil s'affiche.
 - **[DVD]** - Permet de sélectionner le mode disque.
 - **[TV direct]** - Permet de sélectionner le mode TV.
 - **[DVB-T Radio]** - Permet de sélectionner le mode radio.
 - **[USB]** - Permet de sélectionner le mode USB.
 - **[Paramètres système]** – Permet d'accéder au menu de configuration.

Sélection de la langue d'affichage des menus

- 1 Appuyez sur .
 - ↳ Le menu d'accueil s'affiche.
- 2 Sélectionnez **[Paramètres système]** > **[Param. généraux]** > **[Configuration langue]** > **[Langue OSD]**, puis appuyez sur **OK**.
- 3 Appuyez sur   pour sélectionner une langue, puis appuyez sur **OK**.

Activation du balayage progressif

Remarque

- Pour utiliser la fonction de balayage progressif, vous devez connecter un téléviseur à balayage progressif aux prises vidéo composantes (pour plus d'informations, voir « Connexion » > « Connexion de câbles audio/vidéo » > « Option 2 : connexion aux prises vidéo composantes »).

- 1 Réglez votre téléviseur sur le canal d'entrée vidéo approprié pour ce produit.
- 2 Appuyez sur .
- 3 Sélectionnez **[Paramètres système]** > **[Param. généraux]** > **[Régl. vidéo]** > **[Sortie vidéo]** > **[Progressif]**, puis appuyez sur **OK**.
 - ↳ Le balayage progressif est configuré.

Remarque

- Si l'image de votre téléviseur n'apparaît pas correctement, désélectionnez **[Progressif]** pour désactiver le mode de balayage progressif.

- 4 Appuyez sur la touche  pour quitter le menu.
- 5 Vous pouvez maintenant activer le mode de balayage progressif sur votre téléviseur (reportez-vous à son manuel d'utilisation).

Remarque

- Pendant la lecture, lorsque le mode de balayage progressif est activé pour l'appareil et le téléviseur, il est possible que l'image affichée soit déformée. Si c'est le cas, désactivez la fonction de balayage progressif de l'appareil et du téléviseur.

Utilisation de la fonction Philips EasyLink

Le produit prend en charge la fonction Philips EasyLink utilisant le protocole HDMI CEC (Consumer Electronics Control). Une unique télécommande vous permet de contrôler les appareils compatibles EasyLink raccordés via les prises HDMI.

Remarque

- Pour activer la fonctionnalité EasyLink, vous devez d'abord activer les fonctions HDMI CEC de votre téléviseur ou des autres appareils connectés. Pour plus de détails, consultez le manuel du téléviseur et des appareils.

Lecture à l'aide d'une seule touche

- 1 Appuyez sur  pour mettre le produit sous tension.
 - ↳ Votre téléviseur (s'il prend en charge la lecture à l'aide d'une seule touche) se met automatiquement sous tension et bascule sur le canal vidéo adéquat.

Mise en veille à l'aide d'une seule touche

- 1 Maintenez la touche  de la télécommande enfoncée pendant plus de 3 secondes.
 - ↳ Tous les appareils connectés (s'ils prennent en charge la mise en veille à l'aide d'une seule touche) passent automatiquement en mode veille.



Remarque

- Philips ne garantit pas 100% d'interopérabilité avec tous les périphériques HDMI CEC.

5 Regarder la télévision



Remarque

- Avant de commencer, vérifiez que vous avez correctement connecté l'antenne TV au produit et que l'installation initiale est terminée.

- Appuyez sur pour mettre le produit sous tension.
- Allumez le téléviseur et sélectionnez le canal d'entrée vidéo du téléviseur.
- Appuyez sur .
↳ Le menu d'accueil s'affiche.
- Sélectionnez **[TV direct]**, puis appuyez sur **OK**.
↳ Le mode TV est activé.
- Appuyez sur **P + -** ou sur les **touches numériques** pour sélectionner une chaîne.

Utilisation du guide à l'écran

Grâce à cette fonctionnalité, vous pouvez visualiser le programme des émissions et les informations associées.

- Dans le mode TV, appuyez sur **GUIDE**.
↳ La liste des chaînes s'affiche.
- Pour afficher les informations de l'émission, sélectionnez l'émission et appuyez sur **▶**.

Utilisation du tableau de modification des émissions

Grâce au tableau de modification des émissions, vous pouvez définir vos stations favorites, régler la fréquence de la station ou supprimer des stations.

- Dans le mode TV, appuyez sur .
↳ Le menu d'accueil s'affiche.
- Sélectionnez **[Paramètres système] > [Réglage TV/Radio] > [Chaîne] > [Chaîne TV]**, puis appuyez sur **OK**.
↳ Le tableau des émissions s'affiche.

Définition de chaînes favorites

Créez une liste de vos émissions favorites pour y accéder rapidement.

- Dans le mode TV, appuyez sur **FAV**.
↳ Un tableau des émissions s'affiche.
- Dans la colonne **[FAV]**, sélectionnez la chaîne, puis appuyez sur **OK**.
↳ Un symbole en forme de cœur s'affiche dans la colonne **[FAV]** pour vous indiquer que la chaîne est marquée comme favorite.
- Répétez l'étape 2 pour marquer d'autres chaînes en tant que favorites.
 - Pour supprimer une chaîne favorite, sélectionnez le symbole en forme de cœur correspondant et appuyez sur **OK**.
- Appuyez sur pour enregistrer et quitter le menu.

Accès aux chaînes favorites

- Assurez-vous d'avoir défini vos chaînes favorites.
- Dans le mode TV, appuyez sur **FAV** pour activer la liste de chaînes favorites.
↳ **[Fav On]** (favorites activées) s'affiche.
- Appuyez sur **P + -** pour sélectionner une chaîne parmi les chaînes favorites.

Pour désactiver la liste de chaînes favorites :

- Dans le mode TV, appuyez de nouveau sur **FAV**.
↳ **[Fav Off]** (favorites désactivées) s'affiche.

Réglage de la fréquence des chaînes

- Accédez au tableau de modification des émissions.
- Dans la colonne **[Déplacer]**, sélectionnez la chaîne, puis appuyez sur **OK**.
↳ Un symbole flèche vers le haut/flèche vers le bas s'affiche.
- Appuyez sur **▲▼** pour déplacer la chaîne vers le haut ou le bas.
- Répétez les étapes 2 et 3 pour déplacer d'autres chaînes.
- Appuyez sur pour enregistrer et quitter le menu.

Suppression d'une chaîne

- 1 Accédez au tableau de modification des émissions.
- 2 Dans la colonne **[Suppr.]**, sélectionnez la chaîne, puis appuyez sur **OK**.
 - ↳ Le symbole « X » s'affiche pour indiquer que la chaîne est sélectionnée pour être supprimée.
- 3 Répétez l'étape 2 pour sélectionner d'autres chaînes à supprimer.
- 4 Appuyez sur **▲** pour confirmer la suppression.
 - ↳ La chaîne est supprimée.

6 Écoute de la radio

Remarque

- Avant de commencer, vérifiez que vous avez correctement connecté l'antenne TV au produit et que l'installation initiale est terminée.

- 1 Appuyez sur **Ⓞ** pour mettre le produit sous tension.
- 2 Allumez le téléviseur et sélectionnez le canal d'entrée vidéo du téléviseur.
- 3 Appuyez sur **▲**.
 - ↳ Le menu d'accueil s'affiche.
- 4 Sélectionnez **[DVB-T Radio]**, puis appuyez sur **OK**.
 - ↳ Le mode radio est activé.
- 5 Appuyez sur **P + -** ou sur les **touches numériques** pour sélectionner une station.

Utilisation du guide à l'écran

Grâce à cette fonctionnalité, vous pouvez visualiser le programme des émissions et les informations associées.

- 1 Basculez le produit en mode radio.
- 2 Consultez la section « Utilisation du guide à l'écran » du chapitre « Regarder la télévision ».

Utilisation du tableau de modification des émissions

Grâce au tableau de modification des émissions, vous pouvez définir vos stations favorites, régler la fréquence de la station ou supprimer des stations.

- 1 Basculez le produit en mode radio.

- 2 Consultez la section « Utilisation du tableau de modification des émissions » du chapitre « Regarder la télévision ».

7 Lecture

Remarque

- Les DVD et les lecteurs de DVD font l'objet de restrictions régionales. Assurez-vous que le code de zone du DVD que vous voulez lire correspond au code de zone de ce produit (indiqué sous le produit).
- Ce produit prend en charge les formats de fichiers suivants : MP3/JPEG/DivX.
- La lecture d'un DVD-R, DVD+R ou DVD-RW n'est possible que si le disque est finalisé.

Lecture d'un disque

Attention

- N'insérez pas d'objets autres que des disques dans le logement.

- 1 Appuyez sur **▲** pour ouvrir le logement du disque.
- 2 Insérez un disque avec l'étiquette orientée vers le haut.
- 3 Appuyez sur **▲** pour fermer le logement et démarrer la lecture.
 - Pour afficher le contenu du disque, allumez le téléviseur sur le canal correspondant à votre produit.
 - Pour arrêter la lecture, appuyez sur **■**.

Lecture à partir d'un périphérique USB

Écoutez ou regardez des fichiers MP3, DivX ou JPEG qui sont stockés sur le périphérique USB.

Remarque

- Si le périphérique n'est pas compatible avec la prise USB, vous devrez utiliser un câble d'extension USB.
- Si vous raccordez un lecteur de carte/périphérique USB multiple, vous ne pourrez accéder qu'à un(e) seul(e) carte/périphérique.

- 1 Branchez un lecteur flash USB sur la prise .
- 2 Appuyez sur **▲**.
 - ↳ Le menu d'accueil s'affiche.

- 3 Sélectionnez [USB], puis appuyez sur **OK**.
↳ Le menu du contenu s'affiche.
- 4 Sélectionnez un fichier, puis appuyez sur **▶||** pour lancer la lecture.
↳ Pour arrêter la lecture, appuyez sur **■**.

Lecture de vidéo



Remarque

- Il est possible que certains disques ne permettent pas certaines opérations. Reportez-vous aux informations fournies avec le disque pour plus de détails.

Contrôle de la lecture vidéo

- 1 Lisez un titre.
- 2 Contrôlez la lecture à l'aide de la télécommande.

Touche	Action
▶ 	Permet de démarrer, de suspendre ou de reprendre la lecture d'un disque.
■	Permet d'arrêter la lecture du disque.
◀▶	Permet de passer au titre ou au chapitre précédent/suivant.
◀◀▶▶	Permet d'effectuer une recherche rapide vers l'avant/l'arrière. Appuyez plusieurs fois sur ces touches pour changer de vitesse.
AUDIO/ CREATE MP3	Permet de sélectionner une langue ou un canal audio disponible sur un disque.
SUBTITLE	Permet de sélectionner une langue de sous-titrage disponible sur un disque.
REPEAT	Permet de sélectionner ou de désactiver le mode de répétition/lecture aléatoire. Les options de répétition peuvent varier en fonction du type de disque.
REPEAT A-B	Permet de répéter une section particulière dans une piste ou un disque.

Touche	Action
ZOOM (Taille écran)	Permet d'adapter le format d'image à l'écran du téléviseur. Appuyez à plusieurs reprises sur cette touche, jusqu'à ce que les dimensions de l'image correspondent à l'écran du téléviseur.
ZOOM	Permet d'alterner entre les différents formats d'écran et facteurs de zoom. Utilisez les touches de navigation pour vous déplacer dans l'image obtenue.
INFO	Permet d'afficher les informations de lecture du disque.

Accès au menu DVD

- 1 Appuyez sur **DISC MENU** pour accéder au menu principal du disque.
- 2 Sélectionnez une option de lecture, puis appuyez sur **OK**.
 - Dans certains menus, vous devez appuyer sur les **touches numériques** pour entrer votre sélection.

Permet d'accéder au menu d'un VCD (contrôle de lecture).

La fonction PBC (contrôle de lecture) est disponible pour les VCD/SVCD. Cette fonction permet d'afficher le menu du contenu pour sélectionner une option.

- 1 Insérez un VCD/SVCD.
- 2 Pendant la lecture, appuyez sur **DISC MENU** pour activer ou désactiver la fonction PBC.
 - ↳ Si le mode PBC est activé, le menu de contenu s'affiche et vous permet de sélectionner une option.
 - ↳ Si le mode PBC est désactivé, le menu n'apparaît pas et la lecture démarre à la première piste.

Lecture en boucle d'un passage précis

- 1 Au cours de la lecture, appuyez sur **REPEAT A-B** au moment choisi comme point de départ.
- 2 Appuyez de nouveau sur **REPEAT A-B** pour définir le moment auquel finit le passage.
 - ↳ La lecture en boucle démarre.
- 3 Pour annuler la lecture en boucle, appuyez de nouveau sur **REPEAT A-B**.



Remarque

- Vous ne pouvez définir un passage à répéter qu'au sein d'une même piste ou d'un même titre.

Lecture d'un passage spécifique.

- Pendant la lecture, appuyez plusieurs fois sur **GOTO**.
↳ Une barre de recherche s'affiche.
- Dans la barre de titre/chapitre, appuyez sur **◀▶** pour sélectionner le champ titre/chapitre, puis sur **▲▼** pour sélectionner un numéro de titre/chapitre.
Dans la barre de temps, saisissez à l'aide des **touches numériques** le temps à partir duquel vous souhaitez démarrer la lecture, puis appuyez sur **OK**.

Zoom avant/arrière.

- Pendant la lecture, appuyez sur **ZOOM**, puis appuyez plusieurs fois sur **OK** pour effectuer un zoom avant ou arrière sur l'image.
- Pour vous déplacer dans l'image agrandie, appuyez sur **▲▼◀▶**.
 - Pour annuler le mode zoom, appuyez ensuite sur **ZOOM** jusqu'à ce que [x 1] s'affiche.

Lecture de musique

Contrôle d'une piste

- Lisez une piste.
- Contrôlez la lecture à l'aide de la télécommande.

Touche	Action
▶ 	Permet de démarrer, de suspendre ou de reprendre la lecture d'un disque.
■	Permet d'arrêter la lecture du disque.
◀▶	Permet de passer à la piste précédente/suivante.
1 2 3 4 5 6 7 8 9 0	Permettent de sélectionner un élément à lire.

Touche	Action
◀◀▶▶	Permettent d'effectuer une recherche rapide vers l'avant ou l'arrière. Appuyez plusieurs fois sur ces touches pour changer de vitesse.
REPEAT	Permet de sélectionner ou de désactiver le mode de répétition/lecture aléatoire. Les options de répétition peuvent varier en fonction du type de disque.
REPEAT A-B	Pour les CD audio uniquement, permet de répéter un passage précis dans une piste.
GOTO	Pour les CD audio uniquement, permet de lire un passage spécifique. Appuyez sur les touches numériques de la télécommande pour saisir un numéro de piste ou un temps de lecture.

Lecture de fichiers MP3

Vous pouvez lire des fichiers audio au format MP3 (extension de fichier .mp3).

- Insérez un disque ou une clé USB contenant de la musique au format MP3.
- Appuyez sur **▲**, sélectionnez **OK** ou **[USB]**, puis appuyez sur **[DVD]**.
↳ Le menu du contenu s'affiche.
- Sélectionnez un dossier de musique, puis appuyez sur **OK**.
- Sélectionnez un fichier à lire, puis appuyez sur **OK**.
 - Pour arrêter la lecture, appuyez sur **■**.

Lecture de fichiers photo

Lecture de fichiers photo sous forme de diaporama

Ce lecteur peut lire des photos JPEG (extensions de fichier .jpeg ou .jpg).

- Insérez un disque ou une clé USB contenant des photos au format JPEG.
- Appuyez sur **▲**, sélectionnez **OK** ou **[DVD]**, puis appuyez sur **[USB]**.
↳ Le menu du contenu s'affiche.

- 3 Sélectionnez une photo, puis appuyez sur ►|| pour lancer le diaporama, ou appuyez sur OK pour afficher la photo.
 - Pendant le diaporama, appuyez sur ■ pour afficher les photos sous la forme de miniature.
 - Pour quitter le diaporama, appuyez sur ↩ BACK.

Contrôle de la lecture des photos

- 1 Lancez un diaporama photo.
- 2 Contrôlez la lecture à l'aide de la télécommande.

Touche	Action
◀▶	Permet de faire pivoter une photo dans le sens des aiguilles d'une montre ou dans le sens inverse.
▲▼	Permet une inversion horizontale/verticale d'une photo.
■	Permet d'arrêter la lecture.

Pour effectuer un zoom avant ou arrière dans une photo :

- 1 Pendant le diaporama, appuyez sur ZOOM, puis appuyez plusieurs fois sur OK pour effectuer un zoom avant ou arrière sur la photo.
- 2 Appuyez sur ▲▼◀▶ pour vous déplacer dans la photo agrandie.

Autres fonctionnalités

Création de fichiers MP3

Avec ce produit, vous pouvez convertir des CD audio en fichiers audio MP3. Les fichiers audio MP3 créés sont enregistrés sur le lecteur flash USB.

- 1 Insérez un CD audio
- 2 Branchez la clé USB sur la prise ◀▶ du produit.
- 3 Pendant la lecture du disque, appuyez sur AUDIO/CREATE MP3.
 - ↳ Le menu de création de MP3 s'affiche.
- 4 Sélectionnez [Oui] dans le menu, puis appuyez sur OK.
- 5 Sélectionnez une option de conversion dans le volet [OPTIONS], puis appuyez à plusieurs reprises sur OK pour sélectionner un élément.

Option	Description
[Vitesse]	Sélection de la vitesse de copie.
[Débit]	Sélection du niveau de qualité. Plus la valeur est élevée, plus le fichier est volumineux et meilleure est la qualité sonore.
[Appareil]	Les fichiers créés ne peuvent être enregistrés que sur un lecteur flash USB.



- 6 Sélectionnez une piste audio, puis appuyez sur OK.
 - Pour sélectionner une autre piste, répétez l'étape 7.
 - Pour sélectionner toutes les pistes, sélectionnez [Tout] dans le menu, puis appuyez sur OK.
- 7 Sélectionnez [Continuer] dans le menu, puis appuyez sur OK pour lancer la conversion.
 - ↳ Un nouveau dossier est créé automatiquement sur le lecteur flash USB pour stocker tous les nouveaux fichiers MP3.
 - Pour quitter le menu, sélectionnez [Quitter], puis appuyez sur OK.

Remarque

- N'appuyez sur aucune touche ni aucun bouton en cours de conversion.
- Les CD DTS et les CD protégés contre la copie ne peuvent pas être convertis.
- Un lecteur flash USB protégé contre l'écriture ou protégé par un mot de passe ne peut pas stocker de fichiers MP3.

Affichage des fichiers par type

Grâce à cette fonction, vous pouvez organiser l'affichage de fichiers selon leur type sur un disque ou une clé USB.

- 1 Insérez un disque ou une clé USB contenant des fichiers de type différent.
 - ↳ Le menu du contenu s'affiche.
- 2 Si aucun fichier ne s'affiche, ouvrez un dossier.
- 3 Appuyez sur ◀▶ pour sélectionner un logo en bas du menu du contenu.
 -  : permet d'afficher uniquement les fichiers JPEG.
 -  : permet d'afficher uniquement les fichiers audio.
 -  : permet d'afficher uniquement les fichiers vidéo.
 - ALL : permet d'afficher tous les fichiers.

- Appuyez sur **OK**.
 - ↳ Seuls les fichiers du type que vous avez sélectionné sont affichés.

8 Réglage des paramètres du système

Paramètres généraux

- Appuyez sur **▲**.
 - ↳ Le menu d'accueil s'affiche.
- Sélectionnez **[Paramètres système]**, puis appuyez sur **OK**.
- Sélectionnez **[Param. généraux]**, puis appuyez sur **OK**.
- Sélectionnez une option, puis appuyez sur **▶**.
- Sélectionnez un réglage, puis appuyez sur **OK**.
 - Pour revenir au menu précédent, appuyez sur **↶ BACK**.
 - Pour quitter le menu, appuyez sur **▲**.

[Configuration langue]

- **[Langue OSD]** - Permet de sélectionner la langue d'affichage des menus à l'écran.
- **[Langue son]** - Permet de sélectionner une langue audio pour la lecture du disque.
- **[Langue ss-titres]** - Permet de sélectionner une langue de sous-titrage pour la lecture du disque.

[Régl vidéo]

- **[Système TV]** - Permet de modifier ce paramètre si la vidéo ne s'affiche pas correctement. Le réglage par défaut correspond aux caractéristiques les plus répandues des téléviseurs de votre pays.
 - **[NTSC]** - Pour les téléviseurs au format NTSC.
 - **[PAL]** - Pour les téléviseurs au format PAL.
- **[Affichage TV]** - Permet de sélectionner un format d'affichage pour la photo que vous souhaitez afficher à l'écran.
 - **[4:3 Pan Scan]** - Pour les téléviseurs 4/3 : affichage plein écran et bords de l'image coupés.
 - **[4:3 Letter Box]** - Pour les téléviseurs 4/3 : affichage « écran large » avec des bandes noires en haut et en bas de l'écran.

- **[16:9 Écran large]** - Pour les téléviseurs écran large : affichage en 16/9.
- **[Auto]** - Permet de détecter et de sélectionner le format d'affichage le mieux adapté à votre téléviseur.
- **[Composantes]** - Permet de sélectionner la sortie vidéo correspondant à la connexion vidéo établie entre ce produit et le téléviseur.
 - **[RGB]** - Connexion péritel (**TV OUT**).
 - **[Entrelacé]** - Connexion (**Y Pb Pr**) vidéo composantes
 - **[Progressif]** - Si vous utilisez un téléviseur à balayage progressif, vous pouvez sélectionner le mode de balayage progressif.



Remarque

- Pour une description plus détaillée, voir « Mise en route » > « Activation du balayage progressif ».

- **[param coul]** - Permet de sélectionner un réglage de couleurs prédéfini ou de personnaliser le réglage.
 - **[Standard]** - Couleurs d'origine.
 - **[Lumineux]** - Couleurs vives.
 - **[Doux]** - Couleurs chaudes.

[Config. audio]

- **[Sortie Numér]** - Ce paramètre est uniquement requis si vous avez connecté la prise de sortie numérique (COAXIAL) du produit à un amplificateur/récepteur pour la sortie audio.
 - **[PCM]** - Sélectionnez ce paramètre si l'appareil connecté ne prend pas en charge les formats audio multicanaux. Tous les signaux audio sont convertis en signaux bicanaux.
 - **[RAW]** - Sélectionnez ce paramètre si l'appareil connecté prend en charge les formats audio multicanaux.
 - **[Désactivé]** - Permet de désactiver la sortie audio numérique. Sélectionnez ce paramètre si les prises audio analogiques du produit sont connectées au téléviseur ou à un système stéréo.
- **[Sortie analog]** - Permet de sélectionner le réglage analogique adapté à l'appareil audio connecté via la prise audio analogique (**AUDIO L/R**).
 - **[Stéréo]** - Pour une sortie stéréo.
 - **[G/D]** - Pour une diffusion en son Surround par deux enceintes.

- **[Audio HDMI]** - Permet de sélectionner le réglage audio HDMI lorsque vous raccordez le produit au téléviseur à l'aide d'un câble HDMI.
 - **[Activé]** – pour une sortie audio via le téléviseur et le système d'enceintes. Si le format audio du disque n'est pas pris en charge, les signaux audio seront convertis en PCM linéaire (bicanal).
 - **[Désactivé]** - Permet de désactiver la sortie audio pour les appareils HDMI connectés à ce lecteur.

[Config. HDMI]

- **[Résolution]** - Permet de sélectionner une résolution vidéo compatible avec l'affichage de votre téléviseur.
 - **[Auto]** – Permet de détecter et de sélectionner automatiquement la résolution vidéo optimale prise en charge.
 - **[480i], [480p], [576i], [576p], [720p], [1080i], [1080p]** - Permet de sélectionner la résolution vidéo la mieux adaptée à votre téléviseur.
- **[EasyLink]** - permet d'activer ou de désactiver toutes les fonctions EasyLink.
- **[Lecture 1 pression]** - permet d'activer ou de désactiver la fonction de lecture à l'aide d'une touche.

Lorsque la fonction EasyLink est activée, appuyez sur .

↳ L'appareil s'allume.

↳ Votre téléviseur (s'il prend en charge la lecture à l'aide d'une touche) se met automatiquement sous tension et bascule sur le canal d'entrée vidéo adéquat.

- **[Veille 1 pression]** - permet d'activer ou de désactiver la fonction de mise en veille à l'aide d'une touche.

Lorsque la fonction EasyLink est activée, maintenez la touche  enfoncée pendant au moins trois secondes.

↳ Tous les appareils compatibles HDMI CEC connectés passent en mode veille.

Remarque

- Pour bénéficier des commandes EasyLink, la fonction HDMI CEC du téléviseur et des autres appareils doit être activée. Pour plus d'informations, consultez le manuel du téléviseur et des appareils.
- Philips ne garantit pas une interopérabilité à 100 % avec la totalité des appareils compatibles HDMI CEC.

[Config. Préférences]

- **[Modifier mt passe]** - Permet de définir ou de modifier le mot de passe pour les émissions et les disques verrouillés.

1. Dans le champ **[Anc. mt passe]**, appuyez sur les **touches numériques** pour saisir le dernier mot de passe défini ou le mot de passe par défaut : « 0000 ».
2. Dans le champ **[Nv. mot de passe]**, saisissez le nouveau mot de passe.
3. Dans le champ **[Confirmer]**, saisissez encore une fois le nouveau mot de passe.
4. Sélectionnez **[OK]**, puis appuyez sur **OK**.

- **[Veille auto.]** - Permet d'activer ou de désactiver le mode de mise en veille automatique.
 - **[Activé]** – Permet de basculer en mode veille au bout de 15 minutes d'inactivité (en mode pause ou arrêt, par exemple) ou 3 heures (DVB).
 - **[Désactivé]** – Permet de désactiver le mode de mise en veille automatique.
- **[Paramètres par défaut]** - Permet de rétablir les paramètres d'origine du produit.

1. Dans le champ **[Entrer PIN :]**, saisissez le dernier mot de passe défini ou le mot de passe par défaut : « 0000 ».
2. Sélectionnez **[OK]**, puis appuyez sur **OK**.

- **[Info version]** - Permet d'afficher la version du logiciel de ce produit.

Remarque

- Cette information est nécessaire pour vérifier si une nouvelle version du logiciel pouvant être téléchargée et installée sur votre produit est disponible sur le site Philips.

Réglages DVD/USB

Remarque

- Avant d'accéder à **[Réglage DVD/USB]**, vous devez changer de mode. Sélectionnez le mode **[DVD]** ou **[USB]**.

- 1 Appuyez sur **⬆**.
↳ Le menu d'accueil s'affiche.
- 2 Sélectionnez **[Paramètres système]**, puis appuyez sur **OK**.
- 3 Sélectionnez **[Réglage DVD/USB]**, puis appuyez sur **OK**.
- 4 Sélectionnez une option, puis appuyez sur **▶**.
- 5 Sélectionnez un réglage, puis appuyez sur **OK**.
 - Pour revenir au menu précédent, appuyez sur **↩ BACK**.
 - Pour quitter le menu, appuyez sur **⬆**.

[Configuration langue]

- **[Menu Disque]** - Permet de sélectionner une langue pour le menu du disque.
- **[Sous-titre DivX]** - Sélectionnez un jeu de caractères compatible avec le sous-titrage DivX.
 - **[Standard]** - Anglais, irlandais, danois, estonien, finnois, français, allemand, italien, portugais, luxembourgeois, norvégien (Bokmål et Nynorsk), espagnol, suédois, turc
 - **[Cyrillique]** - Biélorusse, bulgare, ukrainien, macédonien, russe, serbe
 - **[Eur. Centr.]** - Polonais, tchèque, slovaque, albanais, hongrois, slovène, croate, serbe (alphabet latin), roumain
 - **[Grec]** - Grec

Remarque

- Veillez à ce que le fichier de sous-titrage ait exactement le même nom que le fichier du film. Par exemple, si le nom de fichier du film est « Film.avi », vous devez nommer le fichier texte « Film.sub » ou « Film.srt ».

[Config. person.]

- **[Verrouillage parental]** - Permet de restreindre l'accès aux disques déconseillés aux enfants. Cette option fonctionne uniquement sur les disques enregistrés avec des niveaux de contrôle parental.

1. Sélectionnez un niveau de contrôle parental, puis appuyez sur **OK**.
2. À l'aide des **touches numériques**, entrez le code « 0000 » ou le dernier mot de passe défini.

Remarque

- La lecture des disques dont le niveau de contrôle est supérieur au niveau que vous avez défini avec l'option nécessite un mot de passe.
 - La classification dépend des pays. Pour autoriser la lecture de tous les disques, sélectionnez le niveau « 8 ».
 - Il peut arriver que la classification soit indiquée sur certains disques sans être enregistrée avec le contenu. L'option ne fonctionne pas avec ce type de disque.
- **[DivX® VOD]** - Permet d'afficher le code d'enregistrement DivX®.

Conseil

- Utilisez le code d'enregistrement DivX du produit lorsque vous louez ou achetez une vidéo à partir du site Web www.divx.com/vod.
 - Les vidéos DivX louées ou achetées via le service DivX® VOD (Video on Demand, vidéo à la demande) peuvent être lues uniquement sur le périphérique sur lequel elles ont été enregistrées.
- **[Repère angle]** - Permet d'activer ou de désactiver l'affichage multi-angles.
 - **[PBC]** - Permet d'activer ou de désactiver le menu du contenu des VCD/SVCD avec la fonction PBC (contrôle de lecture).
 - **[Activé]** – Permet d'afficher un index lorsque vous insérez un disque.
 - **[Désactivé]** – Permet d'ignorer le menu et de démarrer la lecture à la première piste.

Réglages TV/Radio

Remarque

- Avant d'accéder à **[Réglage TV/Radio]**, vous devez changer de mode. Sélectionnez le mode **[TV direct]** ou **[DVB-T Radio]**.

- 1 Appuyez sur **⬆**.
↳ Le menu d'accueil s'affiche.
- 2 Sélectionnez **[Paramètres système]**, puis appuyez sur **OK**.
- 3 Sélectionnez **[Réglage TV/Radio]**, puis appuyez sur **OK**.
- 4 Sélectionnez une option, puis appuyez sur **▶**.
- 5 Sélectionnez un réglage, puis appuyez sur **OK**.

- Pour revenir au menu précédent, appuyez sur **↩ BACK**.
- Pour quitter le menu, appuyez sur **🏠**.

[Chaîne]

- **[Chaîne TV]** - Permet de définir vos chaînes TV favorites ou d'en supprimer (voir « Regarder la télévision » > « Utilisation du tableau de modification des émissions »).
- **[Station radio]** - Permet de définir vos stations de radio favorites ou d'en supprimer (voir « Écoute de la radio » > « Utilisation du tableau de modification des émissions »).
- **[Trier]** - Permet d'organiser les chaînes TV ou les stations de radio dans un ordre défini.
 - **[Auto]** - Permet de trier les chaînes selon la recherche automatique.
 - **[Par nom]** - Permet de trier les noms des chaînes par ordre alphabétique.
 - **[Par ID de service]** - Permet de trier les chaînes selon leur type de service.

[Channel Search]

- **[Automatic Search]** - Permet de rechercher et de mémoriser automatiquement toutes les chaînes TV et les stations de radio disponibles. Cette option annule toutes les prédéfinitions de chaînes.

1. Sélectionnez **[Automatic Search]**, puis appuyez sur **OK**.
2. Sélectionnez **[OK]** et appuyez sur **OK** pour lancer la recherche automatique.

- **[Recherche manuelle]** - Permet de rechercher et de mémoriser manuellement toutes les chaînes disponibles. Cette option permet d'ajouter de nouvelles chaînes sans modifier la liste des chaînes actuelle.

1. Sélectionnez **[Recherche manuelle]**, puis appuyez sur **OK**.
2. Sélectionnez une fréquence de chaîne dans la liste des chaînes, puis appuyez sur **OK** pour lancer la recherche.

- **[Mà] auto des chaînes** - Permet de mettre automatiquement à jour les chaînes.
 - **[Activé (avec notif.)]** - Permet d'activer la mise à jour automatique des chaînes avec notification.
 - **[Activé (sans notif.)]** - Permet d'activer la mise à jour automatique des chaînes sans notification.

- **[Désactivé]** - Permet de désactiver la mise à jour automatique des chaînes.

[Config. person.]

- **[Verrou. chaînes]** - Permet d'activer ou de désactiver la restriction d'affichage de certaines chaînes.
 - **[Oui]** - Permet d'activer le verrouillage des chaînes.
 - **[Non]** - Permet de désactiver le verrouillage des chaînes. Pour activer cette option, saisissez « 0000 » ou le dernier mot de passe défini.
- **[Paramètres Parental]** - Permet de retreindre l'affichage de certaines chaînes.

1. Sélectionnez **[Paramètres Parental]**, puis appuyez sur **OK**.
2. À l'aide des **touches numériques**, entrez le code « 0000 » ou le dernier mot de passe défini.
3. Sélectionnez un nom de chaîne, puis appuyez sur **OK** pour la verrouiller.

[Config. Préférences]

- **[Pays]** - Permet de sélectionner votre pays de résidence.
- **[Time Offset Adjustment]** - Permet de régler automatiquement ou manuellement le décalage par rapport au fuseau horaire GMT.
- **[Fus. horaire]** - Permet de sélectionner un décalage par rapport au fuseau horaire GMT si vous avez défini **[Time Offset Adjustment]** sur manuel.
- **[Alimentation antenne]** - Permet d'activer l'alimentation de l'antenne si une antenne externe est connectée.

9 Informations complémentaires



Mise à jour du logiciel

Pour mettre à jour le logiciel, comparez la version actuelle du logiciel installé sur le produit avec la dernière version (si disponible) sur le site Web de Philips.



Attention

- Ne coupez jamais l'alimentation pendant une mise à niveau logicielle !

- 1 Appuyez sur .
- 2 Sélectionnez **[Paramètres système]** > **[Param. généraux]** > **[Config. Préférences]** > **[Info version]**, puis appuyez sur **OK**.
 - ↳ La version actuelle du logiciel du produit s'affiche.
- 3 Notez le numéro de version du logiciel et le nom du modèle, puis appuyez sur  pour quitter le menu.
- 4 Consultez le site www.philips.com/support pour vous renseigner sur la dernière version disponible pour le logiciel. Utilisez ce numéro de version comme référence du produit.
- 5 Reportez-vous aux instructions de mise à niveau disponibles sur le site Web pour plus d'informations.

Remarque

- Nous vous recommandons de débrancher le cordon d'alimentation quelques secondes et de le rebrancher avant de remettre le produit sous tension.

Entretien

Attention

- N'utilisez jamais de solvants (benzène), diluants, nettoyants disponibles dans le commerce ou aérosols antistatiques destinés aux disques.

Nettoyage des disques

Essayez le disque avec un chiffon en microfibre, en décrivant des mouvements en ligne droite du centre vers le bord.

10 Caractéristiques techniques

Remarque

- Les caractéristiques techniques et la conception sont sujettes à modification sans notification préalable.

USB

- Compatibilité : USB (2.0)
- Classe prise en charge : UMS (périphérique de stockage de masse USB)

Norme TV

- Nombre de lignes :
 - 625 (PAL / 50 Hz)
 - 525 (NTSC / 60 Hz)
- Lecture : Multistandard (PAL/NTSC)

Performances vidéo

- CNA vidéo : 12 bits, 148 MHz
- Sortie vidéo composite : 1 Vcàc - 75 ohms
- Sortie vidéo composantes : 0,7 Vcàc - 75 ohms
- Sortie HDMI : 480i, 480p, 576i, 576p, 720p, 1080i, 1080p
- Sortie péritel : connecteur péritel

Format vidéo

- Compression numérique :
 - MPEG 2 : DVD/SVCD
 - MPEG 1 : VCD
- Résolution horizontale :
 - DVD : 720 pixels (50 Hz), 720 pixels (60 Hz)
 - VCD : 352 pixels (50 Hz), 352 pixels (60 Hz)
- Résolution verticale :
 - DVD : 576 pixels (50 Hz), 480 pixels (60 Hz)
 - VCD : 288 lignes (50 Hz), 240 lignes (60 Hz)

Audio

- Sortie stéréo analogique
- MPEG MP3 : MPEG Audio L3
- Sortie péritel
- Sortie numérique
 - Câble coaxial
- Sortie HDMI

Performances audio

- Convertisseur N/A : 24 bits, 192 KHz
- Réponse en fréquence : 20 Hz - 20 kHz
- Rapport signal/bruit : > 90 dB

- Plage dynamique à 1 kHz (mode TNT) : > 75 dB
- Plage dynamique à 1 kHz (mode DVD) : > 90 dB
- Diaphonie (mode TNT) : > 90 dB
- Diaphonie (mode DVD) : > 90 dB
- Distorsion/bruit (mode TNT) : > 65 dB
- Distorsion/bruit (mode DVD) : > 90 dB

Tuner/réception/transmission

- Système TV : PAL
- Entrée d'antenne : coaxiale 75 ohms (IEC75)

Connexions

- Entrée antenne
- Sortie de boucle RF passive
- Sortie HDMI
- Sortie composantes
- Sortie péritel
- Sortie vidéo : connecteur Cinch (jaune)
- Sortie audio : connecteurs Cinch (blanc/rouge)
- Sortie numérique :
 - 1 prise coaxiale SPDIF : IEC 60958 pour CDDA/LPCM
 - IEC 61937 pour MPEG-1/2, Dolby Digital
- Entrée USB (panneau avant)

Confort

- Radio
- Guide électronique des programmes : 7 jours
- Télétexte

Unité principale

- Dimensions (l x H x P) : 360 x 39 x 209 mm
- Poids net : 2,2 kg

Alimentation

- Tension d'alimentation : 230 V, 50 Hz
- Consommation électrique : 15 W
- Consommation en mode de veille : < 1 W

Accessoires fournis

- Télécommande et piles
- Câbles audio/vidéo
- Guide de démarrage rapide
- Mode d'emploi

Caractéristiques du laser

- Type : laser semiconducteur InGaAlP (DVD), AlGaAs (CD)
- Longueur d'onde : 655 nm (DVD), 790 nm (CD)
- Puissance de sortie : 10 mW (DVD), 5 mW (VCD/CD)

11 Dépannage



Avertissement

- Risque de choc électrique. Ne retirez jamais le boîtier du produit.

Pour que votre garantie reste valide, n'essayez jamais de réparer le produit vous-même.

En cas de problème lors de l'utilisation du produit, vérifiez les points suivants avant de faire appel au service d'assistance. Si le problème persiste, enregistrez votre produit et accédez à l'assistance sur www.philips.com/welcome.

Si vous contactez Philips, vous devrez préciser les numéros de modèle et de série de votre produit. Les numéros de série et de modèle sont indiqués à l'arrière de votre produit. Notez ces numéros ici :

N° de modèle _____

N° de série _____

Unité principale

Les boutons du produit ne fonctionnent pas.

- Débranchez le produit de la prise secteur pendant quelques minutes, puis connectez-la à nouveau.

Ne répond pas à la télécommande.

- Branchez le produit sur une prise secteur.
- Dirigez la télécommande vers le capteur infrarouge situé sur la face avant du produit.
- Insérez correctement les piles.
- Insérez de nouvelles piles dans la télécommande.

Image

Aucune image ne s'affiche ou l'image est mauvaise.

- Pour savoir comment sélectionner l'entrée correcte, reportez-vous au manuel d'utilisation de votre téléviseur. Changez de chaîne TV jusqu'à ce que l'écran Philips apparaisse.
- Si le mode de balayage progressif est activé et que les images n'apparaissent pas correctement, désélectionnez le balayage progressif pour désactiver le mode de balayage progressif (voir « Réglage des paramètres du système » > « Réglages généraux » > « Configuration vidéo »).

Pas d'image en connexion HDMI.

- Si le produit est raccordé à un écran non autorisé au moyen d'un câble HDMI, il est possible que le signal audio/vidéo ne soit pas restitué.

- Vérifiez l'état du câble HDMI. Remplacez le câble HDMI.
- Si cela se produit lorsque vous changez la résolution vidéo HDMI, rétablissez le mode par défaut : 1) Appuyez sur ▲ pour ouvrir le logement du disque. 2) Appuyez sur la touche « 1 ».
- Sélectionnez un jeu de caractères compatible avec le sous-titrage.

Son

Le téléviseur ne diffuse pas de son.

- Vérifiez que les câbles audio sont branchés sur l'entrée audio du téléviseur.
- Affectez l'entrée audio du téléviseur à l'entrée vidéo correspondante. Pour plus d'informations, reportez-vous au manuel d'utilisation de votre téléviseur.

Les enceintes de l'appareil audio (système stéréo/amplificateur/récepteur) ne diffusent pas de son.

- Vérifiez que les câbles audio sont branchés sur l'entrée audio de l'appareil audio.
- Réglez l'appareil audio sur la source d'entrée audio adéquate.

Aucun son pendant la lecture DivX.

- Il est possible que le codec audio ne soit pas pris en charge par ce produit.

Lecture

Impossible de lire le disque.

- Le disque est très rayé, déformé ou sale. Remplacez ou nettoyez le disque.
- Utilisez un format de disque ou de fichier correct.

Impossible de lire des fichiers vidéo DivX.

- Vérifiez que le fichier vidéo DivX est complet.
- Vérifiez que l'extension du nom de fichier est correcte.
- Du fait du pb droits num./ contenu vidéo, le contenu ne peut être lu via sortie analog. Pr lire vidéo, veuillez utiliser la connexion HDMI.

Le format d'image de l'écran ne correspond pas au réglage du téléviseur.

- Le format d'image est fixe sur le disque.

Les sous-titres d'un DivX ne s'affichent pas correctement

- Vérifiez que le nom du fichier de sous-titres est identique au nom de fichier du film. L'extension du nom du fichier peut être : .sub, txt, srt, ssa ou smi.
- Sélectionnez le jeu de caractères correct.
 - Appuyez sur 🏠.
 - Sélectionnez [Paramètres système] > [Réglage DVD/USB] > [Configuration langue] > [Sous-titre DivX] dans le menu.

License Texts and Acknowledgements for any open source software used in this Philips product

Philips Electronics Hong Kong Ltd. hereby offers to deliver, upon request, a copy of the complete corresponding source code for the copyrighted open source software packages used in this product for which such offer is requested by the respective licenses. This offer is valid up to three years after product purchase to anyone in receipt of this information. To obtain source code, please contact open.source@philips.com. If you prefer not to use email or if you do not receive confirmation receipt within a week after mailing to this email address, please write to Open Source Team, Philips Intellectual Property & Standards, P.O. Box 220, 5600 AE Eindhoven, The Netherlands. If you do not receive timely confirmation of your letter, please email to the email address above."

1. eCos

As of May 2002, eCos is released under a modified version of the well known [GNU General Public License \(GPL\)](#). The eCos license is officially recognised as a [GPL-compatible Free Software License](#). An exception clause has been added which limits the circumstances in which the license applies to other code when used in conjunction with eCos. The exception clause is as follows:

As a special exception, if other files instantiate templates or use macros or inline functions from this file, or you compile this file and link it with other works to produce a work based on this file, this file does not by itself cause the resulting work to be covered by the GNU General Public License. However the source code for this file must still be made available in accordance with section (3) of the GNU General Public License.

This exception does not invalidate any other reasons why a work based on this file might be covered by the GNU General Public License.

The goal of the license is to serve the eCos user community as a whole. It allows all eCos users to develop products without paying anybody anything, no matter how many developers are working on the product or how many units will be shipped. The license also guarantees that the eCos source code will always be freely available. This applies not only to the core eCos code itself but also to any changes that anybody makes to the core. In particular, it should prevent any company or individual contributing code to the system and then later claiming that all eCos users are now guilty of copyright or patent infringements and have to pay royalties. It should also prevent any company from making some small improvements, calling the result a completely new system, and releasing this under a new and less generous license.

The license does *not* require users to release the source code of any *applications* that are developed with eCos. However, if anybody makes any changes to code covered by the eCos license, or writes new files derived in any way from eCos code, then we believe that the entire user community should have the opportunity to benefit from this. The license stipulates that these changes must be made available in source code form to all recipients of binaries based on the modified code, either by including the sources along with the binaries you deliver (or with any device containing such binaries) or with a written offer to supply the source code to the general public for three years. It is perhaps most practical for eCos developers to make the source code available online and inform those who are receiving binaries containing eCos code, and probably also the eCos maintainers, about the location of the code. See the [full text of the GPL](#) for the most authoritative definition of the obligations.

Although it is not strictly necessary to contribute the modified code back to the eCos open source project, we are always pleased to receive code [contributions](#) and hope that developers will also be keen to give back in return for what they received from the eCos project completely free of charge. The eCos maintainers are responsible for deciding whether such contributions should be applied to the public repository. In addition, a [copyright assignment](#) is required for any significant changes to the core eCos packages.

The result is a royalty-free system with minimal obligations on the part of application developers. This has resulted in the rapid uptake of eCos. At the same time, eCos is fully open source with all the benefits that implies in terms of quality and innovation. We believe that this is a winning combination.

Questions and answers

The following queries provide some clarification as to the implications of the eCos license. They do not constitute part of the legal meaning of the license.

Q. What is the effect of the eCos license?

A. In the simplest terms, when you distribute anything containing eCos code, you must make the source code to eCos available under the terms of the GPL.

Q. What if I make changes to eCos, or write new code based on eCos code?

A. Then you must make those changes available as well.

Q. Do I have to distribute the source code to my application? Isn't the GPL "viral"?

A. You do not have to distribute any code under the terms of the GPL other than eCos code or code derived from eCos. For example, if you write a HAL port based on copying an existing eCos HAL in any way, you must make the source code available with the binary. However you would not need to make available any other code, such as the code of a wholly separate application linked with eCos.

Q. I would rather stick with the RHEPL code, but I updated my anonymous CVS checkout.

A. You can check out the final version of anonymous CVS before the license change using the CVS tag *last-rhepl*. See [the anonymous CVS access page](#) for details.

Previous license

Prior to May 2002, eCos was released under the [Red Hat eCos Public License \(RHEPL\)](#). The RHEPL required any modifications to eCos code to be made available under preferential terms to Red Hat and was therefore incompatible with code licensed under the GPL. The use of eCos source code which was licensed under the RHEPL is not affected by the switch to the modified GPL for later revisions.

Full eCos license

This is the full text of the license as found on files within eCos covered by the eCos license. It should be read in conjunction with the [GNU General Public License \(GPL\)](#) on which it depends.

This file is part of eCos, the Embedded Configurable Operating System. Copyright (C) 1998, 1999, 2000, 2001, 2002, 2003, 2004, 2005, 2006, 2007, 2008, 2009 Free Software Foundation, Inc.

eCos is free software; you can redistribute it and/or modify it under the terms of the GNU General Public License as published by the Free Software Foundation; either version 2 or (at your option) any later version.

eCos is distributed in the hope that it will be useful, but WITHOUT ANY WARRANTY; without even the implied warranty of MERCHANTABILITY or FITNESS FOR A PARTICULAR PURPOSE. See the GNU General Public License for more details.

You should have received a copy of the GNU General Public License along with eCos; if not, write to the Free Software Foundation, Inc., 51 Franklin Street, Fifth Floor, Boston, MA 02110-1301, USA.

As a special exception, if other files instantiate templates or use macros or inline functions from this file, or you compile this file and link it with other works to produce a work based on this file, this file does not by itself cause the resulting work to be covered by the GNU General Public License. However the source code for this file must still be made available in accordance with section (3) of the GNU General Public License v2.

This exception does not invalidate any other reasons why a work based on this file might be covered by the GNU General Public License.

GNU GENERAL PUBLIC LICENSE

Version 2, June 1991

Copyright (C) 1989, 1991 Free Software Foundation, Inc. 59 Temple Place, Suite 330, Boston, MA 02111-1307 USA Everyone is permitted to copy and distribute verbatim copies of this license document, but changing it is not allowed.

Preamble

The licenses for most software are designed to take away your freedom to share and change it. By contrast, the GNU General Public License is intended to guarantee your freedom to share and change free software—to make sure the software is free for all its users. This General Public License applies to most of the Free Software Foundation's software and to any other program whose authors commit to using it. (Some other Free Software Foundation software is covered by the GNU Library General Public License instead.) You can apply it to your programs, too.

When we speak of free software, we are referring to freedom, not price. Our General Public Licenses are designed to make sure that you have the freedom to distribute copies of free software (and charge for this service if you wish), that you receive source code or can get it if you want it, that you can change the software or use pieces of it in new free programs; and that you know you can do these things.

To protect your rights, we need to make restrictions that forbid anyone to deny you these rights or to ask you to surrender the rights. These restrictions translate to certain responsibilities for you if you distribute copies of the software, or if you modify it.

For example, if you distribute copies of such a program, whether gratis or for a fee, you must give the recipients all the rights that you have. You must make sure that they, too, receive or can get the source code. And you must show them these terms so they know their rights.

We protect your rights with two steps: (1) copyright the software, and (2) offer you this license which gives you legal permission to copy, distribute and/or modify the software.

Also, for each author's protection and ours, we want to make certain that everyone understands that there is no warranty for this free software. If the software is modified by someone else and passed on, we want its recipients to know that what they have is not the original, so that any problems introduced by others will not reflect on the original authors' reputations.

Finally, any free program is threatened constantly by software patents. We wish to avoid the danger that redistributors of a free program will individually obtain patent licenses, in effect making the program proprietary. To prevent this, we have made it clear that any patent must be licensed for everyone's free use or not licensed at all.

The precise terms and conditions for copying, distribution and modification follow.

GNU GENERAL PUBLIC LICENSE

TERMS AND CONDITIONS FOR COPYING, DISTRIBUTION AND MODIFICATION

0. This License applies to any program or other work which contains a notice placed by the copyright holder saying it may be distributed under the terms of this General Public License. The "Program", below, refers to any such program or work, and a "work based on the Program" means either the Program or any derivative work under copyright law: that is to say, a work containing the Program or a portion of it, either verbatim or with modifications and/or translated into another language. (Hereinafter, translation is included without limitation in the term "modification".) Each licensee is addressed as "you".

Activities other than copying, distribution and modification are not covered by this License; they are outside its scope. The act of running the Program is not restricted, and the output from the Program is covered only if its contents constitute a work based on the

Program (independent of having been made by running the Program). Whether that is true depends on what the Program does.

1. You may copy and distribute verbatim copies of the Program's source code as you receive it, in any medium, provided that you conspicuously and appropriately publish on each copy an appropriate copyright notice and disclaimer of warranty; keep intact all the notices that refer to this License and to the absence of any warranty; and give any other recipients of the Program a copy of this License along with the Program.

You may charge a fee for the physical act of transferring a copy, and you may at your option offer warranty protection in exchange for a fee.

2. You may modify your copy or copies of the Program or any portion of it, thus forming a work based on the Program, and copy and distribute such modifications or work under the terms of Section 1 above, provided that you also meet all of these conditions:
 - a) You must cause the modified files to carry prominent notices stating that you changed the files and the date of any change.
 - b) You must cause any work that you distribute or publish, that in whole or in part contains or is derived from the Program or any part thereof, to be licensed as a whole at no charge to all third parties under the terms of this License.
 - c) If the modified program normally reads commands interactively when run, you must cause it, when started running for such interactive use in the most ordinary way, to print or display an announcement including an appropriate copyright notice and a notice that there is no warranty (or else, saying that you provide a warranty) and that users may redistribute the program under these conditions, and telling the user how to view a copy of this License. (Exception: if the Program itself is interactive but does not normally print such an announcement, your work based on the Program is not required to print an announcement.)

These requirements apply to the modified work as a whole. If identifiable sections of that work are not derived from the Program, and can be reasonably considered independent and separate works in themselves, then this License, and its terms, do not apply to those sections when you distribute them as separate works. But when you distribute the same sections as part of a whole which is a work based on the Program, the distribution of the whole must be on the terms of this License, whose permissions for other licensees extend to the entire whole, and thus to each and every part regardless of who wrote it.

Thus, it is not the intent of this section to claim rights or contest your rights to work written entirely by you; rather, the intent is to exercise the right to control the distribution of derivative or collective works based on the Program.

In addition, mere aggregation of another work not based on the Program with the Program (or with a work based on the Program) on a volume of a storage or distribution medium does not bring the other work under the scope of this License.

3. You may copy and distribute the Program (or a work based on it, under Section 2) in object code or executable form under the terms of Sections 1 and 2 above provided that you also do one of the following:
 - a) Accompany it with the complete corresponding machine-readable source code, which must be distributed under the terms of Sections 1 and 2 above on a medium customarily used for software interchange; or,
 - b) Accompany it with a written offer, valid for at least three years, to give any third party, for a charge no more than your cost of physically performing source distribution, a complete machine-readable copy of the corresponding source code, to be distributed under the terms of Sections 1 and 2 above on a medium customarily used for software interchange; or,
 - c) Accompany it with the information you received as to the offer to distribute corresponding source code. (This alternative is allowed only for noncommercial distribution and only if you received the program in object code or executable form with such an offer, in accord with Subsection b above.)

The source code for a work means the preferred form of the work for making modifications to it. For an executable work, complete source code means all the source code for all modules it contains, plus any associated interface definition files, plus the scripts used to control compilation and installation of the executable. However, as a special exception, the source code distributed need not include anything that is normally distributed (in either source or binary form) with the major components (compiler, kernel, and so on) of the operating system on which the executable runs, unless that component itself accompanies the executable.

If distribution of executable or object code is made by offering access to copy from a designated place, then offering equivalent access to copy the source code from the same place counts as distribution of the source code, even though third parties are not compelled to copy the source along with the object code.

4. You may not copy, modify, sublicense, or distribute the Program except as expressly provided under this License. Any attempt otherwise to copy, modify, sublicense or distribute the Program is void, and will automatically terminate your rights under this License. However, parties who have received copies, or rights, from you under this License will not have their licenses terminated so long as such parties remain in full compliance.
5. You are not required to accept this License, since you have not signed it. However, nothing else grants you permission to modify or distribute the Program or its derivative works. These actions are prohibited by law if you do not accept this License. Therefore, by modifying or distributing the Program (or any work based on the Program), you indicate your acceptance of this License to do so, and all its terms and conditions for copying, distributing or modifying the Program or works based on it.
6. Each time you redistribute the Program (or any work based on the Program), the recipient automatically receives a license from the original licensor to copy, distribute or modify the Program subject to these terms and conditions. You may not impose any further restrictions on the recipients' exercise of the rights granted herein. You are not responsible for enforcing compliance by third parties to this License.
7. If, as a consequence of a court judgment or allegation of patent infringement or for any other reason (not limited to patent issues), conditions are imposed on you (whether by court order, agreement or otherwise) that contradict the conditions of this License, they do not excuse you from the conditions of this License. If you cannot distribute so as to satisfy simultaneously your obligations under this License and any other pertinent obligations, then as a consequence you may not distribute the Program at all. For example, if a patent license would not permit royalty-free redistribution of the Program by all those who receive copies directly or indirectly through you, then the only way you could satisfy both it and this License would be to refrain entirely from distribution of the Program.

If any portion of this section is held invalid or unenforceable under any particular circumstance, the balance of the section is intended to apply and the section as a whole is intended to apply in other circumstances.

It is not the purpose of this section to induce you to infringe any patents or other property right claims or to contest validity of any such claims; this section has the sole purpose of protecting the integrity of the free software distribution system, which is implemented by public license practices. Many people have made generous contributions to the wide range of software distributed through that system in reliance on consistent application of that system; it is up to the author/donor to decide if he or she is willing to distribute software through any other system and a licensee cannot impose that choice.

This section is intended to make thoroughly clear what is believed to be a consequence of the rest of this License.

8. If the distribution and/or use of the Program is restricted in certain countries either by patents or by copyrighted interfaces, the original copyright holder who places the Program under this License may add an explicit geographical distribution limitation excluding those countries, so that distribution is permitted only in or among countries not thus excluded. In such case, this License incorporates the limitation as if written in the body of this License.

9. The Free Software Foundation may publish revised and/or new versions of the General Public License from time to time. Such new versions will be similar in spirit to the present version, but may differ in detail to address new problems or concerns.

Each version is given a distinguishing version number. If the Program specifies a version number of this License which applies to it and "any later version", you have the option of following the terms and conditions either of that version or of any later version published by the Free Software Foundation. If the Program does not specify a version number of this License, you may choose any version ever published by the Free Software Foundation.

10. If you wish to incorporate parts of the Program into other free programs whose distribution conditions are different, write to the author to ask for permission. For software which is copyrighted by the Free Software Foundation, write to the Free Software Foundation; we sometimes make exceptions for this. Our decision will be guided by the two goals of preserving the free status of all derivatives of our free software and of promoting the sharing and reuse of software generally.

NO WARRANTY

11. BECAUSE THE PROGRAM IS LICENSED FREE OF CHARGE, THERE IS NO WARRANTY FOR THE PROGRAM, TO THE EXTENT PERMITTED BY APPLICABLE LAW. EXCEPT WHEN OTHERWISE STATED IN WRITING THE COPYRIGHT HOLDERS AND/OR OTHER PARTIES PROVIDE THE PROGRAM "AS IS" WITHOUT WARRANTY OF ANY KIND, EITHER EXPRESSED OR IMPLIED, INCLUDING, BUT NOT LIMITED TO, THE IMPLIED WARRANTIES OF MERCHANTABILITY AND FITNESS FOR A PARTICULAR PURPOSE. THE ENTIRE RISK AS TO THE QUALITY AND PERFORMANCE OF THE PROGRAM IS WITH YOU. SHOULD THE PROGRAM PROVE DEFECTIVE, YOU ASSUME THE COST OF ALL NECESSARY SERVICING, REPAIR OR CORRECTION.
12. IN NO EVENT UNLESS REQUIRED BY APPLICABLE LAW OR AGREED TO IN WRITING WILL ANY COPYRIGHT HOLDER, OR ANY OTHER PARTY WHO MAY MODIFY AND/OR REDISTRIBUTE THE PROGRAM AS PERMITTED ABOVE, BE LIABLE TO YOU FOR DAMAGES, INCLUDING ANY GENERAL, SPECIAL, INCIDENTAL OR CONSEQUENTIAL DAMAGES ARISING OUT OF THE USE OR INABILITY TO USE THE PROGRAM (INCLUDING BUT NOT LIMITED TO LOSS OF DATA OR DATA BEING RENDERED INACCURATE OR LOSSES SUSTAINED BY YOU OR THIRD PARTIES OR A FAILURE OF THE PROGRAM TO OPERATE WITH ANY OTHER PROGRAMS), EVEN IF SUCH HOLDER OR OTHER PARTY HAS BEEN ADVISED OF THE POSSIBILITY OF SUCH DAMAGES.

END OF TERMS AND CONDITIONS

How to Apply These Terms to Your New Programs

If you develop a new program, and you want it to be of the greatest possible use to the public, the best way to achieve this is to make it free software which everyone can redistribute and change under these terms.

To do so, attach the following notices to the program. It is safest to attach them to the start of each source file to most effectively convey the exclusion of warranty; and each file should have at least the "copyright" line and a pointer to where the full notice is found.

<one line to give the program's name and a brief idea of what it does.> Copyright (C) <year> <name of author>

This program is free software; you can redistribute it and/or modify it under the terms of the GNU General Public License as published by the Free Software Foundation; either version 2 of the License, or (at your option) any later version.

This program is distributed in the hope that it will be useful, but WITHOUT ANY WARRANTY; without even the implied warranty of MERCHANTABILITY or FITNESS FOR A PARTICULAR PURPOSE. See the GNU General Public License for more details.

You should have received a copy of the GNU General Public License along with this program; if not, write to the Free Software Foundation, Inc., 59 Temple Place, Suite 330, Boston, MA 02111-1307 USA

Also add information on how to contact you by electronic and paper mail.

If the program is interactive, make it output a short notice like this when it starts in an interactive mode:

```
Gnomovision version 69, Copyright (C) year name of author Gnomovision comes with ABSOLUTELY NO WARRANTY; for details type `show w'. This is free software, and you are welcome to redistribute it under certain conditions; type `show c' for details.
```

The hypothetical commands `show w' and `show c' should show the appropriate parts of the General Public License. Of course, the commands you use may be called something other than `show w' and `show c'; they could even be mouse-clicks or menu items--whatever suits your program.

You should also get your employer (if you work as a programmer) or your school, if any, to sign a "copyright disclaimer" for the program, if necessary. Here is a sample; alter the names:

```
Yoyodyne, Inc., hereby disclaims all copyright interest in the program
```

```
`Gnomovision' (which makes passes at compilers) written by James Hacker.
```

```
<signature of Ty Coon>, 1 April 1989
```

```
Ty Coon, President of Vice
```

This General Public License does not permit incorporating your program into proprietary programs. If your program is a subroutine library, you may consider it more useful to permit linking proprietary applications with the library. If this is what you want to do, use the GNU Library General Public License instead of this License.

2. libgcc

GCC is free software; you can redistribute it and/or modify it under the terms of the GNU General Public License as published by the Free Software Foundation; either version 2, or (at your option) any later version. In addition to the permissions in the GNU General Public License, the Free Software Foundation gives you unlimited permission to link the compiled version of this file with other programs, and to distribute those programs without any restriction coming from the use of this file. (The General Public License restrictions do apply in other respects; for example, they cover modification of the file, and distribution when not linked into another program.)

GNU LIBRARY GENERAL PUBLIC LICENSE

Version 2, June 1991

Copyright (C) 1991 Free Software Foundation, Inc. 59 Temple Place - Suite 330, Boston, MA 02111-1307, USA
Everyone is permitted to copy and distribute verbatim copies of this license document, but changing it is not allowed.

[This is the first released version of the library GPL. It is numbered 2 because it goes with version 2 of the ordinary GPL.]

Preamble

The licenses for most software are designed to take away your freedom to share and change it. By contrast, the GNU General Public Licenses are intended to guarantee your freedom to share and change free software--to make sure the software is free for all its users.

This license, the Library General Public License, applies to some specially designated Free Software Foundation software, and to any other libraries whose authors decide to use it. You can use it for your libraries, too.

When we speak of free software, we are referring to freedom, not price. Our General Public Licenses are designed to make sure that you have the freedom to distribute copies of free software (and charge for this service if you wish), that you receive source code or can get it if you want it, that you can change the software or use pieces of it in new free programs; and that you know you can do these things.

To protect your rights, we need to make restrictions that forbid anyone to deny you these rights or to ask you to surrender the rights. These restrictions translate to certain responsibilities for you if you distribute copies of the library, or if you modify it.

For example, if you distribute copies of the library, whether gratis or for a fee, you must give the recipients all the rights that we gave you. You must make sure that they, too, receive or can get the source code. If you link a program with the library, you must provide complete object files to the recipients so that they can relink them with the library, after making changes to the library and recompiling it. And you must show them these terms so they know their rights.

Our method of protecting your rights has two steps: (1) copyright the library, and (2) offer you this license which gives you legal permission to copy, distribute and/or modify the library.

Also, for each distributor's protection, we want to make certain that everyone understands that there is no warranty for this free library. If the library is modified by someone else and passed on, we want its recipients to know that what they have is not the original version, so that any problems introduced by others will not reflect on the original authors' reputations.

Finally, any free program is threatened constantly by software patents. We wish to avoid the danger that companies distributing free software will individually obtain patent licenses, thus in effect transforming the program into proprietary software. To prevent this, we have made it clear that any patent must be licensed for everyone's free use or not licensed at all.

Most GNU software, including some libraries, is covered by the ordinary GNU General Public License, which was designed for utility programs. This license, the GNU Library General Public License, applies to certain designated libraries. This license is quite different from the ordinary one; be sure to read it in full, and don't assume that anything in it is the same as in the ordinary license.

The reason we have a separate public license for some libraries is that they blur the distinction we usually make between modifying or adding to a program and simply using it. Linking a program with a library, without changing the library, is in some sense simply using the library, and is analogous to running a utility program or application program. However, in a textual and legal sense, the linked executable is a combined work, a derivative of the original library, and the ordinary General Public License treats it as such.

Because of this blurred distinction, using the ordinary General Public License for libraries did not effectively promote software sharing, because most developers did not use the libraries. We concluded that weaker conditions might promote sharing better.

However, unrestricted linking of non-free programs would deprive the users of those programs of all benefit from the free status of the libraries themselves. This Library General Public License is intended to permit developers of non-free programs to use free libraries, while preserving your freedom as a user of such programs to change the free libraries that are incorporated in them. (We have not seen how to achieve this as regards changes in header files, but we have achieved it as regards changes in the actual functions of the Library.) The hope is that this will lead to faster development of free libraries.

The precise terms and conditions for copying, distribution and modification follow. Pay close attention to the difference between a "work based on the library" and a "work that uses the library". The former contains code derived from the library, while the latter only works together with the library.

Note that it is possible for a library to be covered by the ordinary General Public License rather than by this special one.

GNU LIBRARY GENERAL PUBLIC LICENSE

TERMS AND CONDITIONS FOR COPYING, DISTRIBUTION AND MODIFICATION

0. This License Agreement applies to any software library which contains a notice placed by the copyright holder or other authorized party saying it may be distributed under the terms of this Library General Public License (also called "this License"). Each licensee is addressed as "you".

A "library" means a collection of software functions and/or data prepared so as to be conveniently linked with application programs (which use some of those functions and data) to form executables.

The "Library", below, refers to any such software library or work which has been distributed under these terms. A "work based on the Library" means either the Library or any derivative work under copyright law: that is to say, a work containing the Library or a portion of it, either verbatim or with modifications and/or translated straightforwardly into another language. (Hereinafter, translation is included without limitation in the term "modification".)

"Source code" for a work means the preferred form of the work for making modifications to it. For a library, complete source code means all the source code for all modules it contains, plus any associated interface definition files, plus the scripts used to control compilation and installation of the library.

Activities other than copying, distribution and modification are not covered by this License; they are outside its scope. The act of running a program using the Library is not restricted, and output from such a program is covered only if its contents constitute a work based on the Library (independent of the use of the Library in a tool for writing it). Whether that is true depends on what the Library does and what the program that uses the Library does.

1. You may copy and distribute verbatim copies of the Library's complete source code as you receive it, in any medium, provided that you conspicuously and appropriately publish on each copy an appropriate copyright notice and disclaimer of warranty; keep intact all the notices that refer to this License and to the absence of any warranty; and distribute a copy of this License along with the Library.

You may charge a fee for the physical act of transferring a copy, and you may at your option offer warranty protection in exchange for a fee.

2. You may modify your copy or copies of the Library or any portion of it, thus forming a work based on the Library, and copy and distribute such modifications or work under the terms of Section 1 above, provided that you also meet all of these conditions:
 - a) The modified work must itself be a software library.
 - b) You must cause the files modified to carry prominent notices stating that you changed the files and the date of any change.
 - c) You must cause the whole of the work to be licensed at no charge to all third parties under the terms of this License.
 - d) If a facility in the modified Library refers to a function or a table of data to be supplied by an application program that uses the facility, other than as an argument passed when the facility is invoked, then you must make a good faith effort to ensure that, in the event an application does not supply such function or table, the facility still operates, and performs whatever part of its purpose remains meaningful.

(For example, a function in a library to compute square roots has a purpose that is entirely well-defined independent of the application. Therefore, Subsection 2d requires that any application-supplied function or table used by this function must be optional: if the application does not supply it, the square root function must still compute square roots.)

These requirements apply to the modified work as a whole. If identifiable sections of that work are not derived from the Library, and can be reasonably considered independent and separate works in themselves, then this License, and its terms, do not apply to those sections when you distribute them as separate works. But when you distribute the same sections as part of a whole which is a work based on the Library, the distribution of the whole must be on the terms of this License, whose permissions for other licensees extend to the entire whole, and thus to each and every part regardless of who wrote it.

Thus, it is not the intent of this section to claim rights or contest your rights to work written entirely by you; rather, the intent is to exercise the right to control the distribution of derivative or collective works based on the Library.

In addition, mere aggregation of another work not based on the Library with the Library (or with a work based on the Library) on a volume of a storage or distribution medium does not bring the other work under the scope of this License.

3. You may opt to apply the terms of the ordinary GNU General Public License instead of this License to a given copy of the Library. To do this, you must alter all the notices that refer to this License, so that they refer to the ordinary GNU General Public License, version 2, instead of to this License. (If a newer version than version 2 of the ordinary GNU General Public License has appeared, then you can specify that version instead if you wish.) Do not make any other change in these notices.

Once this change is made in a given copy, it is irreversible for that copy, so the ordinary GNU General Public License applies to all subsequent copies and derivative works made from that copy.

This option is useful when you wish to copy part of the code of the Library into a program that is not a library.

4. You may copy and distribute the Library (or a portion or derivative of it, under Section 2) in object code or executable form under the terms of Sections 1 and 2 above provided that you accompany it with the complete corresponding machine-readable source code, which must be distributed under the terms of Sections 1 and 2 above on a medium customarily used for software interchange.

If distribution of object code is made by offering access to copy from a designated place, then offering equivalent access to copy the source code from the same place satisfies the requirement to distribute the source code, even though third parties are not compelled to copy the source along with the object code.

5. A program that contains no derivative of any portion of the Library, but is designed to work with the Library by being compiled or linked with it, is called a “work that uses the Library”. Such a work, in isolation, is not a derivative work of the Library, and therefore falls outside the scope of this License.

However, linking a “work that uses the Library” with the Library creates an executable that is a derivative of the Library (because it contains portions of the Library), rather than a “work that uses the library”. The executable is therefore covered by this License. Section 6 states terms for distribution of such executables.

When a “work that uses the Library” uses material from a header file that is part of the Library, the object code for the work may be a derivative work of the Library even though the source code is not. Whether this is true is especially significant if the work can be linked without the Library, or if the work is itself a library. The threshold for this to be true is not precisely defined by law.

If such an object file uses only numerical parameters, data structure layouts and accessors, and small macros and small inline functions (ten lines or less in length), then the use of the object file is unrestricted, regardless of whether it is legally a derivative work. (Executables containing this object code plus portions of the Library will still fall under Section 6.)

Otherwise, if the work is a derivative of the Library, you may distribute the object code for the work under the terms of Section 6. Any executables containing that work also fall under Section 6, whether or not they are linked directly with the Library itself.

6. As an exception to the Sections above, you may also compile or link a “work that uses the Library” with the Library to produce a work containing portions of the Library, and distribute that work under terms of your choice, provided that the terms permit modification of the work for the customer’s own use and reverse engineering for debugging such modifications.

You must give prominent notice with each copy of the work that the Library is used in it and that the Library and its use are covered by this License. You must supply a copy of this License. If the work during execution displays copyright notices, you must include the copyright notice for the Library among them, as well as a reference directing the user to the copy of this License. Also, you must do one of these things:

- a) Accompany the work with the complete corresponding machine-readable source code for the Library including whatever changes were used in the work (which must be distributed under Sections 1 and 2 above); and, if the work is an executable linked with the Library, with the complete machine-readable

“work that uses the Library”, as object code and/or source code, so that the user can modify the Library and then relink to produce a modified executable containing the modified Library. (It is understood that the user who changes the contents of definitions files in the Library will not necessarily be able to recompile the application to use the modified definitions.)

- b) Accompany the work with a written offer, valid for at least three years, to give the same user the materials specified in Subsection 6a, above, for a charge no more than the cost of performing this distribution.
- c) If distribution of the work is made by offering access to copy from a designated place, offer equivalent access to copy the above specified materials from the same place.
- d) Verify that the user has already received a copy of these materials or that you have already sent this user a copy.

For an executable, the required form of the “work that uses the Library” must include any data and utility programs needed for reproducing the executable from it. However, as a special exception, the source code distributed need not include anything that is normally distributed (in either source or binary form) with the major components (compiler, kernel, and so on) of the operating system on which the executable runs, unless that component itself accompanies the executable.

It may happen that this requirement contradicts the license restrictions of other proprietary libraries that do not normally accompany the operating system. Such a contradiction means you cannot use both them and the Library together in an executable that you distribute.

- 7. You may place library facilities that are a work based on the Library side-by-side in a single library together with other library facilities not covered by this License, and distribute such a combined library, provided that the separate distribution of the work based on the Library and of the other library facilities is otherwise permitted, and provided that you do these two things:
 - a) Accompany the combined library with a copy of the same work based on the Library, uncombined with any other library facilities. This must be distributed under the terms of the Sections above.
 - b) Give prominent notice with the combined library of the fact that part of it is a work based on the Library, and explaining where to find the accompanying uncombined form of the same work.
- 8. You may not copy, modify, sublicense, link with, or distribute the Library except as expressly provided under this License. Any attempt otherwise to copy, modify, sublicense, link with, or distribute the Library is void, and will automatically terminate your rights under this License. However, parties who have received copies, or rights, from you under this License will not have their licenses terminated so long as such parties remain in full compliance.
- 9. You are not required to accept this License, since you have not signed it. However, nothing else grants you permission to modify or distribute the Library or its derivative works. These actions are prohibited by law if you do not accept this License. Therefore, by modifying or distributing the Library (or any work based on the Library), you indicate your acceptance of this License to do so, and all its terms and conditions for copying, distributing or modifying the Library or works based on it.
- 10. Each time you redistribute the Library (or any work based on the Library), the recipient automatically receives a license from the original licensor to copy, distribute, link with or modify the Library subject to these terms and conditions. You may not impose any further restrictions on the recipients’ exercise of the rights granted herein. You are not responsible for enforcing compliance by third parties to this License.
- 11. If, as a consequence of a court judgment or allegation of patent infringement or for any other reason (not limited to patent issues), conditions are imposed on you (whether by court order, agreement or otherwise) that contradict the conditions of this License, they do not excuse you from the conditions of this License. If you cannot distribute so as to satisfy simultaneously your obligations under this License and any other pertinent obligations, then as a consequence you may not distribute the Library at all. For example, if a

patent license would not permit royalty-free redistribution of the Library by all those who receive copies directly or indirectly through you, then the only way you could satisfy both it and this License would be to refrain entirely from distribution of the Library.

If any portion of this section is held invalid or unenforceable under any particular circumstance, the balance of the section is intended to apply, and the section as a whole is intended to apply in other circumstances.

It is not the purpose of this section to induce you to infringe any patents or other property right claims or to contest validity of any such claims; this section has the sole purpose of protecting the integrity of the free software distribution system which is implemented by public license practices. Many people have made generous contributions to the wide range of software distributed through that system in reliance on consistent application of that system; it is up to the author/donor to decide if he or she is willing to distribute software through any other system and a licensee cannot impose that choice.

This section is intended to make thoroughly clear what is believed to be a consequence of the rest of this License.

12. If the distribution and/or use of the Library is restricted in certain countries either by patents or by copyrighted interfaces, the original copyright holder who places the Library under this License may add an explicit geographical distribution limitation excluding those countries, so that distribution is permitted only in or among countries not thus excluded. In such case, this License incorporates the limitation as if written in the body of this License.
13. The Free Software Foundation may publish revised and/or new versions of the Library General Public License from time to time. Such new versions will be similar in spirit to the present version, but may differ in detail to address new problems or concerns.

Each version is given a distinguishing version number. If the Library specifies a version number of this License which applies to it and "any later version", you have the option of following the terms and conditions either of that version or of any later version published by the Free Software Foundation. If the Library does not specify a license version number, you may choose any version ever published by the Free Software Foundation.

14. If you wish to incorporate parts of the Library into other free programs whose distribution conditions are incompatible with these, write to the author to ask for permission. For software which is copyrighted by the Free Software Foundation, write to the Free Software Foundation; we sometimes make exceptions for this. Our decision will be guided by the two goals of preserving the free status of all derivatives of our free software and of promoting the sharing and reuse of software generally.

NO WARRANTY

15. BECAUSE THE LIBRARY IS LICENSED FREE OF CHARGE, THERE IS NO WARRANTY FOR THE LIBRARY, TO THE EXTENT PERMITTED BY APPLICABLE LAW. EXCEPT WHEN OTHERWISE STATED IN WRITING THE COPYRIGHT HOLDERS AND/OR OTHER PARTIES PROVIDE THE LIBRARY "AS IS" WITHOUT WARRANTY OF ANY KIND, EITHER EXPRESSED OR IMPLIED, INCLUDING, BUT NOT LIMITED TO, THE IMPLIED WARRANTIES OF MERCHANTABILITY AND FITNESS FOR A PARTICULAR PURPOSE. THE ENTIRE RISK AS TO THE QUALITY AND PERFORMANCE OF THE LIBRARY IS WITH YOU. SHOULD THE LIBRARY PROVE DEFECTIVE, YOU ASSUME THE COST OF ALL NECESSARY SERVICING, REPAIR OR CORRECTION.
16. IN NO EVENT UNLESS REQUIRED BY APPLICABLE LAW OR AGREED TO IN WRITING WILL ANY COPYRIGHT HOLDER, OR ANY OTHER PARTY WHO MAY MODIFY AND/OR REDISTRIBUTE THE LIBRARY AS PERMITTED ABOVE, BE LIABLE TO YOU FOR DAMAGES, INCLUDING ANY GENERAL, SPECIAL, INCIDENTAL OR CONSEQUENTIAL DAMAGES ARISING OUT OF THE USE OR INABILITY TO USE THE LIBRARY (INCLUDING BUT NOT LIMITED TO LOSS OF DATA OR DATA BEING RENDERED INACCURATE OR LOSSES SUSTAINED BY YOU OR THIRD PARTIES OR A FAILURE OF THE LIBRARY TO OPERATE WITH ANY OTHER SOFTWARE), EVEN IF SUCH HOLDER OR OTHER PARTY HAS BEEN ADVISED OF THE POSSIBILITY OF SUCH DAMAGES.

END OF TERMS AND CONDITIONS

Appendix: How to Apply These Terms to Your New Libraries

If you develop a new library, and you want it to be of the greatest possible use to the public, we recommend making it free software that everyone can redistribute and change. You can do so by permitting redistribution under these terms (or, alternatively, under the terms of the ordinary General Public License).

To apply these terms, attach the following notices to the library. It is safest to attach them to the start of each source file to most effectively convey the exclusion of warranty; and each file should have at least the "copyright" line and a pointer to where the full notice is found.

<one line to give the library's name and a brief idea of what it does.>

Copyright (C) <year> <name of author>

This library is free software; you can redistribute it and/or modify it under the terms of the GNU Library General Public License as published by the Free Software Foundation; either version 2 of the License, or (at your option) any later version.

This library is distributed in the hope that it will be useful, but WITHOUT ANY WARRANTY; without even the implied warranty of MERCHANTABILITY or FITNESS FOR A PARTICULAR PURPOSE. See the GNU Library General Public License for more details.

You should have received a copy of the GNU Library General Public License along with this library; if not, write to the Free Software Foundation, Inc., 59 Temple Place - Suite 330, Boston, MA 02111-1307, USA

Also add information on how to contact you by electronic and paper mail.

You should also get your employer (if you work as a programmer) or your school, if any, to sign a "copyright disclaimer" for the library, if necessary. Here is a sample; alter the names:

Yoyodyne, Inc., hereby disclaims all copyright interest in the library 'Frob' (a library for tweaking knobs) written by James Random Hacker.

<signature of Ty Coon>, 1 April 1990

Ty Coon, President of Vice

That's all there is to it!

