

SCF225

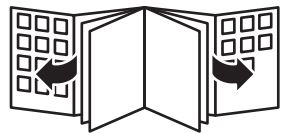

PHILIPS

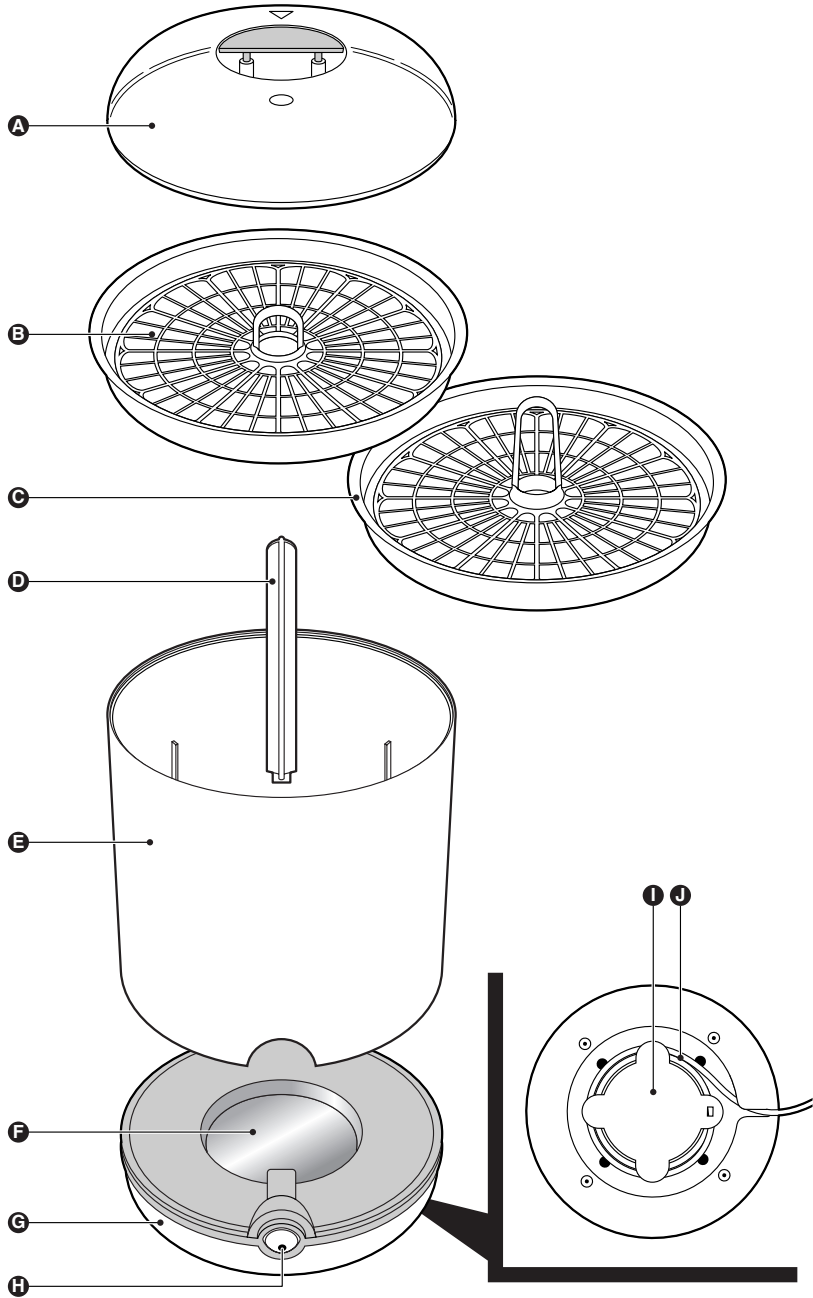

I

ENGLISH	6
DANSK	10
DEUTSCH	14
ΕΛΛΗΝΙΚΑ	19
ESPAÑOL	24
SUOMI	28
FRANÇAIS	32
ITALIANO	36
NEDERLANDS	40
NORSK	44
PORTUGUÊS	48
SVENSKA	52
TÜRKÇE	56

Introduction

Congratulations on purchasing the Philips Electric Steam Steriliser! This appliance has been designed to sterilise bottles, accessories, breast pumps and toys. It allows you to sterilise 9 large bottles or 6 wide-neck bottles. It also comes with two baskets in which you can simultaneously sterilise other accessories. The steriliser disinfects baby bottles by destroying all harmful bacteria. It steam-cleans at least 3 minutes at over 95°C (no sterilisation according to clinical standards).

General description (Fig. 1)

- A** Lid with handle
- B** Upper basket
- C** Lower basket
- D** Centre pillar
- E** Container
- F** Water reservoir with heating element
- G** Base
- H** On/off button
- I** Cord storage brackets
- J** Mains cord
- K** Measuring cup

Important

Read these instructions for use carefully before using the appliance and save them for future reference.

- ⓘ Check if the voltage indicated on the type plate corresponds to the local mains voltage before you connect the appliance.
- ⓘ If the mains cord is damaged, it must be replaced by Philips, a service centre authorised by Philips or similarly qualified persons in order to avoid a hazard.
- ⓘ Do not expose the appliance to extreme heat or direct sunlight.
- ⓘ Never disassemble the base to avoid the risk of electric shock.
- ⓘ Always use clean water, preferably filtered, pre-boiled or sterilised water.
- ⓘ Do not put bleach, descaling agents or other chemicals in the steam steriliser.
- ⓘ Never use the appliance without water in it.
- ⓘ Always let the appliance cool down before moving or storing it.
- ⓘ Do not immerse the base, the mains cord or the mains plug in water or in any other other liquid.
- ⓘ The appliance will become extremely hot and may cause burns if touched.
- ⓘ Always place and use the appliance on a dry, stable, level and horizontal surface.
- ⓘ Never move or open the appliance when it is in use or when the water in it is still hot.
- ⓘ Beware of hot steam coming out of the vent in the lid when the appliance is in use. Steam can cause burns.
- ⓘ Keep the appliance out of the reach of children.
- ⓘ Do not place the appliance on a hot surface or in a heated oven.
- ⓘ Do not let the mains cord hang over the edge of the table or worktop on which the appliance is standing.
- ⓘ Only use baby bottles that have been approved for boiling.
- ⓘ Use and store the appliance at a temperature between 10°C and 35°C.
- ⓘ Always pour any remaining water out of the appliance after use.
- ⓘ Test food on the back of your hand before serving it, to ensure that it is at a safe temperature for your baby.
- ⓘ This steriliser does not sterilise according to clinical standards.
- ⓘ Always unplug the appliance after use.

- ⓘ Never place items on top of the appliance when it is in use.

Automatic shut-off

This appliance is equipped with an electronic shut-off function that automatically switches the appliance off after 10 minutes, when the sterilising process is finished.

Before first use

- 1 Clean all detachable parts (see chapter 'Cleaning').
- 2 Adjust the length of the mains cord by winding part of it round the cord storage brackets in the base of the appliance.
- 3 Put the mains plug in the wall socket.

Preparing for use

Filling the water reservoir

- 1 Remove the container from the base
- 2 Fill the measuring cup up to the required level (90ml).
Do not use less water than 90ml to prevent the appliance from boiling dry.
- 3 Pour the water into the water reservoir (onto the heating element). (Fig. 2)
- 4 Place the container on the base. (Fig. 3)

Using the appliance

Sterilising

- 1 Clean all objects that have to be sterilised.
- 2 Make sure that there is enough water in the water reservoir (see chapter 'Preparing for use').
- 3 Place the bottles upside down onto the pins inside the container. (Fig. 4)
 - The bottle in the middle can be placed on the centre pillar or can be put in the middle without the centre pillar.
 - The container can contain 9 large bottles or 6 wide-neck bottles.
 - The centre pillar can be used for the screw rings. When you use the centre pillar for screw rings, you can sterilise 8 large bottles or 6 wide-neck bottles.
- 4 Fill the lower basket and put it on the centre pillar. (Fig. 5)
This is only possible if you have filled the container with small bottles. If you have filled the container with large bottles, you cannot use the lower basket.

Make sure that the objects inserted in the container do not touch the heating element.

- 5 Fill the upper basket and place it on the rim of the container. (Fig. 6)
- 6 Put the lid on the container. (Fig. 7)
- 7 Press the on/off button. The power-on light goes on to indicate that the appliance is operating. (Fig. 8)

The sterilising process takes 10 minutes. At the end of this process, the appliance switches off automatically and the power-on light goes out. Always let the appliance complete the entire 10-minute sterilising process.

- 8 Let the appliance cool down for approx. 3 minutes before you remove the lid.
- 9 Remove the lid.

Be careful when you remove the lid, it may still be hot and steam may come out the appliance.

- 10** Wash your hands thoroughly before you remove the sterilised items.
- 11** Remove the bottles or objects from one or both baskets and from the container. Be careful, the air and objects inside the steriliser may still be hot.
- 12** Let the appliance cool down for at least 10 minutes before you use it again.

Steaming fruit and vegetables

You can also use the steriliser for steaming fruit and vegetables to prepare a fresh meal for your baby.

- 1** Make sure there is enough water in the water reservoir.
- 2** Remove the lower basket and the centre pillar.
- 3** Put the fruits and/or vegetables in a bowl or on a plate.
- 4** Put the bowl or plate in the container. (Fig. 9)
- 5** Put the lid on the container. (Fig. 10)
- 6** Press the on/off button. The power-on light goes on to indicate that the appliance is operating. (Fig. 8)
The appliance switches off automatically after 10 minutes. The power-on light goes out.
- 7** Let the appliance cool down for approx. 3 minutes before you remove the lid.
- 8** Remove the bowl or plate from the container.
Be careful, some steam may still come out of the container.
- 9** Test if the fruits or vegetables are steamed properly. If not, put another 90ml water into the water reservoir and let the appliance operate for another 10 minutes.
- 10** Test food on the back of your hand before serving it, to ensure that it is at a safe temperature for your baby.

Cleaning

Do not use abrasives, aggressive cleaning agents (e.g. bleach), antibacterial substances, oil or other chemicals to clean the steriliser.

- 1** Always unplug the steriliser and let it cool down before cleaning it.
- 2** Clean all parts, except the base, in the dishwasher or in warm water with some washing-up liquid.
- 3** Clean the base with a moist cloth.

Descaling

Descal the steriliser every 2 weeks, to ensure it continues to work effectively.

Tip: Using pre-boiled or filtered water in the steriliser reduces scale-build-up.

- 1** Prepare a solution of 1 part vinegar (4 percent acetic acid) and 3 parts water. Pour 90ml of this solution into the water reservoir.
- 2** Place the container with the baskets and lid on the base and switch on the appliance.
- 3** Repeat this process, if necessary.
- 4** Thoroughly rinse all removable parts and wipe the base with a damp cloth.

Environment

- Do not throw away the appliance with the normal household waste at the end of its life, but hand it in at an official collection point for recycling. By doing this, you will help to preserve the environment. (Fig. 11)

Guarantee & service

If you need information or if you have a problem, please visit the Philips website at www.philips.com or contact the Philips Customer Care Centre in your country (you will find its phone number in the worldwide guarantee leaflet). If there is no Customer Care Centre in your country, turn to your local Philips dealer or contact the Service Department of Philips Domestic Appliances and Personal Care BV.

Frequently asked questions

This chapter lists the questions most frequently asked about the appliance. If you cannot find the answer to your question, please contact the Customer Care Centre in your country.

Question	Answer
Why doesn't the power-on light go on?	There may be a connection problem. Check the mains cord.
Why does water flow out of the steriliser?	You may have poured too much water in the steriliser. Do not pour more than 90ml water in the water reservoir.
Why is the water reservoir empty before the sterilising process is finished?	You may have poured too little water in the steriliser. Always pour 90ml water in the water reservoir.
Why are there white spots in the water reservoir, the bottles, the container, the baskets or in the lid?	These white spots are scale. Scale build-up is quite normal and will be worst if the water you use is very hard. Descale the appliance regularly (see chapter 'Descaling').
Why does a lot of steam escape from under the lid?	The baskets and/or the items to be sterilised have been put in the container in the wrong way. Fill the container properly and place the lid properly on the container (see chapter 'Using the appliance').
	The lid may not have been placed properly. Put the lid properly onto the container.

Introduktion

Til lykke med din nye Philips elektriske dampsterilisator! Apparatet er fremstillet til at sterilisere flasker, tilbehør, brystpumper og legetøj. Man kan sterilisere 9 store flasker eller 6 flasker med bred hals. Den leveres også med 2 kurve, hvor man samtidigt kan sterilisere andet tilbehør. Sterilisatoren desinficerer sutteflasker og fjerner alle skadelige bakterier. Den damprenser i mindst 3 minutter ved over 95° C (hvilket ikke er sterilt i klinisk forstand).

Generel beskrivelse (fig. 1)

- A** Låg med håndtag
- B** Øvre kurv
- C** Nedre kurv
- D** Søjle
- E** Beholder
- F** Vandtank med varmelegeme
- G** Basisenhed
- H** On/Off-knappen (tænd/sluk)
- I** Tappe til ledningsopbevaring
- J** Netledning
- K** Målebæger

Vigtigt

Læs brugsvejledningen omhyggeligt igennem, inden apparatet tages i brug, og gem den til eventuel senere brug.

- ⓓ **Kontrollér, at spændingsangivelsen på typeskiltet svarer til den lokale netspænding, før du tilslutter apparatet.**
- ⓓ **Hvis ledningen beskadiges, må den kun udskiftes af Philips, et autoriseret Philips-serviceværksted eller af en kvalificeret fagmand for at undgå enhver risiko ved efterfølgende brug.**
- ⓓ **Udsæt ikke apparatet for høje temperaturer eller direkte sollys.**
- ⓓ **Skil aldrig basisenheden ad, da du kan få stød.**
- ⓓ **Brug altid rent vand, helst filtreret, kogt eller sterilt vand.**
- ⓓ **Kom aldrig blegemiddel, afkalkningsmiddel eller andre kemikalier i dampsterilisatoren.**
- ⓓ **Brug aldrig apparatet uden vand i.**
- ⓓ **Apparatet skal være helt afkølet, inden det rengøres og/eller stilles væk.**
- ⓓ **Kom aldrig basisenheden, ledningen eller stikket i vand eller andre væsker.**
- ⓓ **Apparatet bliver ekstremt varmt, og man kan få forbrændinger, hvis man rører ved det.**
- ⓓ **Anbring og brug altid apparatet på et stabilt, plant og vandret underlag.**
- ⓓ **Du må aldrig flytte eller åbne apparatet, når det er i brug eller vandet stadig er varmt.**
- ⓓ **Pas på hvis der kommer damp ud af ventilen på låget under brug. Man kan få forbrændinger af damp.**
- ⓓ **Hold apparatet uden for børns rækkevidde.**
- ⓓ **Stil aldrig apparatet på et varmt underlag eller i en varm ovn.**
- ⓓ **Lad aldrig ledningen hænge ud over kanten af det bord eller den plads, som apparatet står på.**
- ⓓ **Benyt kun sutteflasker, der er godkendt til kogning.**
- ⓓ **Apparatet skal opbevares ved temperaturer mellem 10° C og 35° C.**
- ⓓ **Hæld altid overskydende vand ud af apparatet efter brug.**
- ⓓ **Kontrollér maden på bagsiden af din hånd, før du giver den til dit barn, så du er sikker på at den ikke er for varm.**
- ⓓ **Sterilisatoren steriliserer ikke i klinisk forstand.**
- ⓓ **Tag altid stikket ud af stikkontakten efter brug.**
- ⓓ **Stil aldrig noget oven på apparatet, mens det er i brug.**

Auto-sluk

Apparatet er udstyret med en elektronisk slukkefunktion, der automatisk slukker efter 10 minutter, når steriliseringsprocessen er overstået.

Før apparatet tages i brug første gang

- 1 Rengør de aftagelige dele (se afsnittet "Rengøring").
- 2 Netledningens længde kan tilpasses ved at rulle overskydende ledning op omkring de små tappe i bunden af apparatet.
- 3 Sæt stikket i en stikkontakt.

Klargøring

Påfyldning af vandtanken

- 1 Fjern beholderen fra basisenheden
- 2 Fyld målekoppen til det ønskede niveau (90 ml).
Bryg aldrig mindre en 90 ml vand, da apparatet ellers kan koge tørt.
- 3 Hæld vandet i vandtanken (på varmelegemet). (fig. 2)
- 4 Stil beholderen på basisenheden. (fig. 3)

Sådan bruges apparatet

Sterilisering

- 1 Rengør alle objekter, der skal steriliseres.
- 2 Sørg for at der er tilstrækkeligt vand i vandtanken (se afsnittet "Klargøring").
- 3 Placér flaskerne på hovedet på pindene i beholderen. (fig. 4)
 - Flasken i midten kan sættes på søjlen eller paceres i midten uden søjlen.
 - Beholderen kan indeholde 9 store flasker eller 6 flasker med bred hals.
 - Søjlen i midten kan bruges til fastgøring. Når du bruger søjlen, kan du sterilisere 8 store flasker eller 6 flasker med bred hals.

4 Fyld den nederste kurv og sæt den på søjlen. (fig. 5)

Det kan kun lade sig gøre, hvis du har fyldt beholderen med små flasker: Hvis du kommer store flasker i beholderen, så kan du ikke benytte den nederste kurv.

Sørg for at objekterne i beholderen ikke rører ved varmelegemet.

5 Fyld den øvre kurv og placer den på beholderens kant. (fig. 6)

6 Sæt låget på beholderen. (fig. 7)

7 Tryk på on/off-knappen. Kontrollampen tænder for at vise at apparatet arbejder. (fig. 8)

Steriliseringsprocessen tager 10 minutter: Når processen er overstået, slukker apparatet automatisk, og kontrollampen slukker. Lad altid apparatet gennemføre hele steriliseringsprocessen på 10 minutter:

8 Lad apparatet køle af i ca. 3 minutter, før du fjerner låget.

9 Tag låget af.

Vær forsigtig, når du fjerner låget. Det kan være varmt, og der kan komme damp ud.

10 Vask dine hænder grundigt, før du tager steriliserede ting ud.

11 Fjern flaskerne eller andet fra kurvene i beholderen.

Vær forsigtig, både luften og indersiden af sterilisatoren kan være varm.

12 Lad apparatet køle ned i mindst 10 minutter, før du bruger det igen.

Dampning af frugt og grøntsager

Du kan også benytte sterilisatoren til at dampe frugt og grøntsager, og fremstille et appetitligt måltid til din baby.

1 Sørg for, at der er tilstrækkeligt med vand i vandtanken.

2 Fjern den nedre kurv og søjlen.

3 Placér frugt og/eller grøntsager i en skål eller på en tallerken.

4 Sæt skål eller tallerken i beholderen. (fig. 9)

5 Sæt låget på beholderen. (fig. 10)

6 Tryk på on/off-knappen. Kontrollampen tænder for at vise at apparatet arbejder. (fig. 8)

Apparatet slukker automatisk efter 10 minutter. Kontrollampen slukker.

7 Lad apparatet køle af i ca. 3 minutter, før du fjerner låget.

8 Fjern skålen eller tallerkenen fra beholderen.

Vær forsigtig, der kan stadig komme damp ud af beholderen.

9 Kontrollér, om frugten eller grøntsagerne er ordentligt dampede. Ellers må du komme 90 ml vand i vandbeholderen igen og lade apparatet køre i 10 minutter til.

10 Kontrollér maden på bagsiden af din hånd, før du giver den til dit barn, så du er sikker på at den ikke er for varm.

Rengøring

Brug ikke skuremiddel, skrappe rengøringsmidler (f.eks. blegemiddel), antibakterielle midler, olie eller andre kemikalier til rengøring i sterilisatoren.

1 Tag altid stikket ud af stikkontakten, og lad sterilisatoren køle af, før den rengøres.

2 Rengør alle dele, undtagen basisenheden, i opvaskemaskinen eller i varmt vand med lidt opvaskemiddel.

3 Tør basisenheden af med en fugtig klud.

Afkalkning

Afkalk sterilisatoren hver 2. uge, for at sikre at den fortsætter med at fungere effektivt.

Tips Hvis du bruger kogt eller filtreret vand i sterilisatoren, nedsættes tilkalkningen.

1 Lav en opløsning af 1 del eddike (32% eddikesyre) og 3 dele vand. Hæld 90 ml af denne opløsning i vandtanken.

2 Placér beholderen med kurvene og låget på basisenheden, og tænd for apparatet.

3 Gentag om nødvendigt processen.

4 Skyl grundigt alle aftagelige dele, og aftør basisenheden med en fugtig klud.

Miljøhensyn

- Apparatet må ikke smides ud sammen med det almindelige husholdningsaffald, når det til sin tid kasseres. Aflever det i stedet på den kommunale genbrugsstation. På den måde er du med til at beskytte miljøet. (fig. 11)

Reklamationsret og service

For alle yderligere oplysninger eller ved eventuelle problemer med apparatet henvises til Philips' hjemmeside på adressen www.philips.com eller det lokale Philips Kundecenter (telefonnumre findes i vedlagte "World-Wide Guarantee" folder). Hvis der ikke findes et kundecenter i dit land, bedes du venligst kontakte din lokale Philips-forhandler eller Serviceafdelingen i Philips Domestic Appliances and Personal Care BV.

Ofte stillede spørgsmål

Dette kapitel indeholder de mest almindeligt forekommende spørgsmål til apparatet. Hvis du ikke kan finde svar på dit spørgsmål, må du kontakte dit lokale Philips Kundecenter.

Spørgsmål

Svar

Hvorfor tænder kontrollampen ikke?

Der kan være problemer med tilslutningen. Kontrollér netledningen.

Hvorfor strømmer der vand ud af sterilisatoren?

Du kan have hældt for meget vand i sterilisatoren. Hæld ikke mere end 90 ml vand i vandtanken.

Hvorfor tømmes vandtanken, før steriliseringsprocessen er gennemført?

Det kan være, at du har hældt for lidt vand i sterilisatoren. Hæld altid 90 ml vand i vandtanken.

Hvorfor er der hvide pletter i vandtanken, flaskerne, beholderen, kurvene eller låget?

De hvide pletter er kalk. Aflejring af kalk er helt normalt og mest tydeligt, når man benytter meget hårdt vand. Afkalk apparatet regelmæssigt (se afsnittet "Afkalkning").

Hvorfor kommer der så meget damp ud under låget?

Kurvene og/eller objekterne er sat forkert i beholderen. Fyld beholderen korrekt, og sæt låget ordentligt på (se afsnittet "Sådan bruges apparatet").

Låget er muligvis ikke sat ordentligt på. Sæt låget ordentligt på beholderen.

Einführung

Herzlichen Glückwunsch zu Ihrem neuen elektrischen Dampfsterilisator von Philips! Dieses Gerät ist zum Sterilisieren von Fläschchen, Zubehör, Brustpumpen und Spielsachen vorgesehen. Mit diesem Gerät können Sie 9 große oder 6 breithalsige Fläschchen sterilisieren. Es wird mit zwei zusätzlichen Körben geliefert, in denen gleichzeitig anderes Zubehör sterilisiert werden kann. Der Sterilisator desinfiziert Babyfläschchen, indem alle schädlichen Bakterien abgetötet werden. Die Dampfsterilisation dauert mindestens 3 Minuten bei über 95 °C (keine Sterilisation nach klinischen Standards).

Allgemeine Beschreibung (Abb. 1)

- A** Deckel mit Handgriff
- B** Oberer Korb
- C** Unterer Korb
- D** Mittelträger
- E** Behälter
- F** Wasserbehälter mit Heizelement
- G** Gerätebasis
- H** Ein-/Ausschalter
- I** Vorsprünge für Kabelaufwicklung
- J** Netzkabel
- K** Messbecher

Wichtig

Lesen Sie diese Bedienungsanleitung vor dem ersten Gebrauch des Geräts sorgfältig durch, und bewahren Sie sie für eine spätere Verwendung auf.

- ⚠ **Prüfen Sie vor Inbetriebnahme des Geräts, ob die auf dem Typenschild angegebene Betriebsspannung mit der örtlichen Netzspannung übereinstimmt.**
- ⚠ **Wenn das Netzkabel defekt oder beschädigt ist, darf es nur von einem Philips Service-Center oder einer von Philips autorisierten Werkstatt durch ein Original-Ersatzkabel ausgetauscht werden, um Gefährdungen zu vermeiden.**
- ⚠ **Setzen Sie das Gerät nicht extremer Wärme oder direktem Sonnenlicht aus.**
- ⚠ **Nehmen Sie die Gerätebasis niemals auseinander, um das Risiko eines elektrischen Schlags zu vermeiden.**
- ⚠ **Verwenden Sie ausschließlich sauberes, vorzugsweise gefiltertes, abgekochtes oder sterilisiertes Wasser.**
- ⚠ **Geben Sie weder Bleichmittel, Entkalker noch andere Chemikalien in den Dampfsterilisator.**
- ⚠ **Verwenden Sie das Gerät nie ohne Wasser.**
- ⚠ **Lassen Sie das Gerät immer vollständig abkühlen, bevor Sie es reinigen oder wegstellen.**
- ⚠ **Tauchen Sie die Gerätebasis, das Netzkabel oder den Netzstecker nicht in Wasser oder andere Flüssigkeiten.**
- ⚠ **Das Gerät wird sehr heiß und kann bei Berührung Brandwunden verursachen.**
- ⚠ **Verwenden Sie das Gerät immer auf einer stabilen, ebenen und waagerechten Unterlage.**
- ⚠ **Bewegen oder öffnen Sie das Gerät nie, wenn es in Betrieb ist und das Wasser im Gerät noch heiß ist.**
- ⚠ **Vorsicht: Wenn das Gerät in Betrieb ist, tritt Dampf aus der Abluftöffnung im Deckel aus! Dampf kann Verbrühungen verursachen.**
- ⚠ **Halten Sie das Gerät außerhalb der Reichweite von Kindern.**
- ⚠ **Stellen Sie das Gerät nicht auf heiße Flächen oder in einen heißen Ofen.**
- ⚠ **Lassen Sie das Netzkabel nicht über den Rand der Arbeitsfläche hängen, auf der das Gerät steht.**

- ▶ Verwenden Sie ausschließlich Babyfläschchen, die für eine Erhitzung bis zum Siedepunkt geeignet sind.
- ▶ Benutzen Sie das Gerät bei Temperaturen zwischen 10 °C und 35 °C. Bewahren Sie es auch in diesem Temperaturbereich auf.
- ▶ Gießen Sie noch verbleibende Flüssigkeit nach dem Gebrauch immer aus dem Gerät.
- ▶ Überprüfen Sie die Temperatur der Babynahrung auf Ihrem Handrücken, um sicherzustellen, dass die Nahrung für Ihr Baby nicht zu heiß ist.
- ▶ Der Sterilisator sterilisiert nicht nach klinischen Standards.
- ▶ Ziehen Sie nach jedem Gebrauch den Netzstecker aus der Steckdose.
- ▶ Stellen Sie keine Gegenstände auf das eingeschaltete Gerät.

Automatische Abschaltung

Die elektronische Abschaltautomatik schaltet das Gerät 10 Minuten nach Ablauf des Sterilisationsvorgang automatisch aus.

Vor dem ersten Gebrauch

- 1** Reinigen Sie alle abnehmbaren Teile (siehe "Reinigung").
- 2** Überschüssiges Kabel können Sie um die Vorsprünge in der Gerätebasis wickeln.
- 3** Verbinden Sie den Netzstecker mit einer Steckdose.

Für den Gebrauch vorbereiten

Den Wasserbehälter füllen

- 1** Nehmen Sie den Behälter von der Gerätebasis.
- 2** Füllen Sie den Messbecher bis zur erforderlichen Markierung (90 ml).
Verwenden Sie nicht weniger Wasser als 90 ml, damit das Gerät nicht trocken kocht.
- 3** Füllen Sie das Wasser in den Wasserbehälter (auf dem Heizelement). (Abb. 2)
- 4** Setzen Sie den Behälter auf die Gerätebasis. (Abb. 3)

Das Gerät verwenden

Sterilisieren

- 1** Reinigen Sie alle Gegenstände, die Sie sterilisieren möchten.
- 2** Überprüfen Sie, ob sich genügend Wasser im Wasserbehälter befindet (siehe Kapitel "Für den Gebrauch vorbereiten").
- 3** Setzen Sie die Fläschchen kopfüber auf die Flaschenhalter im Behälter. (Abb. 4)
 - Die mittlere Flasche kann auf den Mittelträger oder ohne Mittelträger mittig eingesetzt werden.
 - Sie können 9 große oder 6 breithalsige Fläschchen in den Behälter einsetzen.
 - Der Mittelträger kann für Schraubringe verwendet werden. In diesem Fall können Sie 8 große oder 6 breithalsige Fläschchen sterilisieren.
- 4** Füllen Sie den unteren Korb, und stellen Sie ihn auf den Mittelträger. (Abb. 5)
Dies ist nur möglich, wenn der Behälter ausschließlich kleine Fläschchen enthält. Wenn der Behälter nur große Fläschchen enthält, können Sie den unteren Korb nicht verwenden.

Stellen Sie sicher, dass die in den Behälter eingesetzten Gegenstände das Heizelement nicht berühren.

- 5** Füllen Sie den oberen Korb, und stellen Sie ihn auf den Rand des Behälters. (Abb. 6)
- 6** Setzen Sie den Deckel auf den Behälter. (Abb. 7)

7 Drücken Sie den Ein-/Ausschalter. Die Betriebsanzeige leuchtet, um zu zeigen, dass das Gerät eingeschaltet ist. (Abb. 8)

Der Sterilisationsvorgang dauert 10 Minuten. Danach schaltet sich das Gerät automatisch aus, und die Betriebsanzeige erlischt. Lassen Sie das Gerät immer den 10-minütigen Sterilisationsvorgang vollständig abschließen.

8 Lassen Sie das Gerät ca. 3 Minuten lang abkühlen, bevor Sie den Deckel abnehmen.

9 Nehmen Sie den Deckel vom Gerät.

Seien Sie vorsichtig beim Öffnen des Deckels, da dieser noch heiß sein kann und Dampf aus dem Gerät austreten kann.

10 Waschen Sie Ihre Hände gründlich, bevor Sie die sterilisierten Gegenstände entfernen.

11 Entfernen Sie die Fläschchen oder Gegenstände aus einem oder beiden Körben und aus dem Behälter.

Seien Sie vorsichtig, die Luft und die Gegenstände im Sterilisator können immer noch heiß sein.

12 Lassen Sie das Gerät ca. 10 Minuten abkühlen, bevor Sie es erneut einschalten.

Obst und Gemüse dampfgaren

Sie können den Sterilisator auch zum Dampfgaren von Obst und Gemüse verwenden, um für Ihr Baby eine frische Mahlzeit zuzubereiten.

1 Sorgen Sie dafür, dass sich genügend Wasser im Wasserbehälter befindet.

2 Entfernen Sie den unteren Korb und den Mittelträger.

3 Geben Sie das Obst und/oder das Gemüse in eine Schüssel oder auf einen Teller.

4 Stellen Sie die Schüssel oder den Teller in den Behälter. (Abb. 9)

5 Setzen Sie den Deckel auf den Behälter. (Abb. 10)

6 Drücken Sie den Ein-/Ausschalter. Die Betriebsanzeige leuchtet, um zu zeigen, dass das Gerät eingeschaltet ist. (Abb. 8)

Das Gerät schaltet sich nach 10 Minuten automatisch ab, und die Betriebsanzeige erlischt.

7 Lassen Sie das Gerät ca. 3 Minuten lang abkühlen, bevor Sie den Deckel abnehmen.

8 Nehmen Sie die Schüssel oder den Teller aus dem Behälter.

Seien Sie vorsichtig, es kann immer noch Dampf aus dem Behälter austreten.

9 Überprüfen Sie, ob das Obst oder das Gemüse fertig gegart ist. Füllen Sie andernfalls nochmals 90 ml Wasser in den Wasserbehälter, und lassen Sie das Gerät weitere 10 Minuten laufen.

10 Überprüfen Sie die Temperatur der Babynahrung auf Ihrem Handrücken, um sicherzustellen, dass die Nahrung für Ihr Baby nicht zu heiß ist.

Reinigung

Verwenden Sie zum Reinigen des Sterilisators keine aggressiven Scheuermittel (z. B. Bleichmittel), antibakterielle Substanzen, Öl oder andere Chemikalien.

1 Ziehen Sie vor jeder Reinigung den Netzstecker aus der Steckdose, und lassen Sie den Sterilisator abkühlen.

2 Reinigen Sie mit Ausnahme der Gerätebasis alle Teile im Geschirrspüler oder in warmen Wasser mit etwas Spülmittel.

- 3 Reinigen Sie die Gerätebasis mit einem feuchten Tuch.

Entkalken

Entkalken Sie den Sterilisator alle 2 Wochen, um sicherzustellen, dass er auch weiterhin einwandfrei funktioniert.

Tipp: Kalkablagerungen können reduziert werden, indem Sie im Sterilisator abgekochtes oder gefiltertes Wasser verwenden.

- 1 Bereiten Sie eine Lösung vor, die zu einem Viertel aus Essig (4 % Säuregehalt) und zu Dreiviertel aus Wasser besteht. Geben Sie 90 ml dieser Lösung in den Wasserbehälter.
- 2 Setzen Sie den Behälter mit den Körben und dem Deckel auf die Gerätebasis, und schalten Sie das Gerät ein.
- 3 Wiederholen Sie bei Bedarf diesen Vorgang.
- 4 Spülen Sie alle abnehmbaren Teile gründlich mit Wasser ab, und wischen Sie die Gerätebasis mit einem feuchten Tuch ab.

Umweltschutz

- Werfen Sie das Gerät am Ende der Lebensdauer nicht in den normalen Hausmüll. Bringen Sie es zum Recycling zu einer offiziellen Sammelstelle. Auf diese Weise helfen Sie, die Umwelt zu schonen. (Abb. 11)

Garantie und Kundendienst

Benötigen Sie weitere Informationen oder treten Probleme auf, wenden Sie sich bitte an Ihren Philips-Händler oder setzen Sie sich mit einem Philips Service-Center in Ihrem Land in Verbindung (Tel. Nr. 0180/5356767). Besuchen Sie auch die Philips Website www.philips.com.

Häufig gestellte Fragen

Dieses Kapitel enthält die am häufigsten zu diesem Gerät gestellten Fragen. Sollten Sie hier keine Antwort auf Ihre Frage finden, wenden Sie sich bitte an das Philips Service Center in Ihrem Land.

Frage	Antwort
Warum leuchtet die Betriebsanzeige nicht?	Möglicherweise gibt es ein Problem mit der Stromverbindung. Überprüfen Sie das Netzkabel.
Warum läuft Wasser aus dem Sterilisator?	Möglicherweise haben Sie zu viel Wasser in den Sterilisator gefüllt. Geben Sie nicht mehr als 90 ml Wasser in den Wasserbehälter.
Warum ist der Wasserbehälter leer, bevor der Sterilisationsvorgang abgeschlossen ist?	Möglicherweise haben Sie zu wenig Wasser in den Sterilisator gefüllt. Geben Sie immer 90 ml Wasser in den Wasserbehälter.
Was haben die weißen Ablagerungen im Wasserbehälter, in den Fläschchen, im Behälter, in den Körben und auf dem Deckel zu bedeuten?	Bei diesen weißen Flecken handelt es sich um Kalk. Kalkablagerungen sind ganz normal und besonders stark, wenn das verwendete Wasser sehr hart ist. Entkalken Sie das Gerät regelmäßig (siehe Kapitel "Entkalken").
Warum tritt unter dem Deckel viel Dampf aus?	Die zu sterilisierenden Körbe und/oder Gegenstände wurden falsch in den Behälter gesetzt. Setzen Sie die Gegenstände richtig in den Behälter ein, und setzen Sie den Deckel richtig auf den Behälter (siehe Kapitel "Das Gerät verwenden").
	Der Deckel wurde möglicherweise nicht ordnungsgemäß aufgesetzt. Setzen Sie den Deckel richtig auf den Behälter.

Εισαγωγή

Συγχαρητήρια για την αγορά του ηλεκτρικού αποστειρωτή με ατμό της Philips! Η συσκευή αυτή έχει σχεδιαστεί για να αποστειρώνει μπιμπερό, εξαρτήματα, θήλαστρα και παιχνίδια. Σας επιτρέπει να αποστειρώνετε 9 μπιμπερό ή 6 μπουκάλια με φαρδύ λαιμό. Συνοδεύεται επίσης από δύο καλάθια στα οποία μπορείτε ταυτόχρονα να αποστειρώνετε άλλα εξαρτήματα. Ο αποστειρωτής απολυμαίνει τα μπιμπερό καταστρέφοντας όλα τα βλαβερά βακτήρια. Καθαρίζει με ατμό για τουλάχιστον 3 λεπτά σε περισσότερους από 95°C (δεν εννοείται η αποστείρωση σύμφωνα με τα κλινικά πρότυπα).

Γενική περιγραφή (Εικ. 1)

- A** Καπάκι με λαβή
- B** Πάνω καλάθι
- C** Κάτω καλάθι
- D** Κεντρικός άξονας
- E** Δοχείο
- F** Δεξαμενή νερού με θερμαντικό στοιχείο
- G** Βάση
- H** Κουμπί on/off
- I** Βραχίονες αποθήκευσης καλωδίου
- J** Καλώδιο
- K** Δοσομετρητής

Σημαντικό

Διαβάστε αυτές τις οδηγίες χρήσης προσεκτικά πριν χρησιμοποιήσετε τη συσκευή και φυλάξτε τις για μελλοντική αναφορά.

- ▶ **Ελέγξτε αν η τάση που αναγράφεται στο πινακίδιο στοιχείων του προϊόντος αντιστοιχεί στην τοπική τάση ρεύματος πριν συνδέσετε τη συσκευή.**
- ▶ **Αν το καλώδιο έχει υποστεί φθορά, πρέπει να αντικατασταθεί από ένα κέντρο σέρβις εξουσιοδοτημένο από τη Philips ή από εξίσου εξειδικευμένα άτομα προς αποφυγή κινδύνου.**
- ▶ **Μην αφήνετε τη συσκευή εκτεθειμένη σε υψηλή θερμοότητα ή στο ηλιακό φως.**
- ▶ **Μην αποσυναρμολογείτε ποτέ τη βάση προς αποφυγή του κινδύνου ηλεκτροπληξίας.**
- ▶ **Χρησιμοποιείτε πάντα καθαρό νερό, κατά προτίμηση φιλτραρισμένο, προβρασμένο ή αποστειρωμένο.**
- ▶ **Μην βάζετε λευκαντικά, ουσίες αφαλάτωσης ή άλλα χημικά στον αποστειρωτή.**
- ▶ **Μην χρησιμοποιείτε ποτέ τη συσκευή χωρίς νερό.**
- ▶ **Αφήνετε πάντα τη συσκευή να κρυώσει πριν την μετακινήσετε ή την αποθηκεύσετε.**
- ▶ **Μην βυθίζετε τη βάση, το καλώδιο ή το φινιρίσμα σε νερό ή σε οποιοδήποτε άλλο υγρό.**
- ▶ **Η συσκευή θα ζεσταθεί πολύ και μπορεί να προκαλέσει εγκαύματα εάν την αγγίξετε.**
- ▶ **Τοποθετείτε και χρησιμοποιείτε πάντα τη συσκευή σε στεγνή, σταθερή, επίπεδη και οριζόντια επιφάνεια.**
- ▶ **Ποτέ μην μετακινείτε ή ανοίγετε τη συσκευή όταν είναι σε λειτουργία ή όταν το νερό είναι ακόμα ζεστό.**
- ▶ **Προσέξτε τον καυτό ατμό που βγαίνει από τον αγωγό στο καπάκι όταν η συσκευή είναι σε λειτουργία. Ο ατμός μπορεί να προκαλέσει εγκαύματα.**
- ▶ **Κρατήστε τη συσκευή μακριά από τα παιδιά.**
- ▶ **Μην τοποθετείτε τη συσκευή πάνω σε ζεστή επιφάνεια ή σε ζεστό φούρνο.**
- ▶ **Μην αφήνετε το καλώδιο να κρέμεται από την άκρη του τραπεζιού ή του πάγκου στο οποίο έχετε τοποθετήσει τη συσκευή.**
- ▶ **Χρησιμοποιήστε μόνο μπιμπερό που έχουν εγκριθεί για βράσιμο.**
- ▶ **Χρησιμοποιήστε και αποθηκεύστε τη συσκευή σε θερμοκρασίες μεταξύ 10°C και 35°C.**

- Αδειάζετε πάντα το νερό που έχει απομείνει στη συσκευή μετά τη χρήση.
- Ελέγξτε την τροφή με το πίσω μέρος της παλάμης σας προτού τη δώσετε στο μωρό σας, για να διασφαλίσετε ότι η θερμοκρασία της είναι ασφαλής.
- Αυτός ο αποστειρωτής δεν αποστειρώνει σύμφωνα με τα κλινικά πρότυπα.
- Αποσυνδέετε πάντα τη συσκευή από την πρίζα μετά από κάθε χρήση.
- Μην τοποθετείτε ποτέ αντικείμενα στο πάνω μέρος της συσκευής όταν είναι σε λειτουργία.

Αυτόματη διακοπή λειτουργίας

Η συσκευή αυτή διαθέτει λειτουργία ηλεκτρονικής διακοπής, η οποία αυτόματα απενεργοποιεί τη συσκευή μετά από 10 λεπτά, όταν ολοκληρωθεί η διαδικασία αποστείρωσης.

Πριν την πρώτη χρήση

- 1 Καθαρίστε όλα τα αποσπώμενα μέρη (δείτε το κεφάλαιο “Καθαρισμός”).
- 2 Προσαρμόστε το μήκος του καλωδίου τυλίγοντας μέρος του γύρω από τους βραχίονες αποθήκευσης καλωδίου στη βάση της συσκευής.
- 3 Τοποθετήστε το φιλς στην πρίζα.

Προετοιμασία για χρήση

Πλήρωση της δεξαμενής νερού

- 1 Αφαιρέστε το δοχείο από τη βάση
- 2 Γεμίστε το δοσομετρητή μέχρι το απαιτούμενο επίπεδο (90ml).
Μην χρησιμοποιείτε λιγότερο από 90ml νερό για να μην λειτουργεί η συσκευή ενώ είναι άδεια.
- 3 Ρίξτε το νερό στη δεξαμενή νερού (πάνω στο θερμαντικό στοιχείο). (Εικ. 2)
- 4 Τοποθετήστε το δοχείο στη βάση. (Εικ. 3)

Χρήση της συσκευής

Αποστείρωση

- 1 Καθαρίστε όλα τα αντικείμενα που θα πρέπει να αποστειρωθούν.
- 2 Βεβαιωθείτε ότι υπάρχει αρκετό νερό στη δεξαμενή νερού (δείτε το κεφάλαιο ‘Προετοιμασία για χρήση’).
- 3 Τοποθετήστε τα μπιμπερό ανάποδα πάνω στις ακίδες στο εσωτερικό του δοχείου. (Εικ. 4)
 - Το μπιμπερό στη μέση μπορεί να τοποθετηθεί πάνω στον κεντρικό άξονα ή μπορεί να τοποθετηθεί στη μέση χωρίς τον κεντρικό άξονα.
 - Το δοχείο μπορεί να περιέχει 9 μεγάλα μπιμπερό ή 6 μπουκάλια με φαρδύ λαιμό.
 - Ο κεντρικός άξονας μπορεί να χρησιμοποιηθεί για τα καπάκια των μπιμπερό. Όταν χρησιμοποιείτε τον κεντρικό άξονα για τα καπάκια των μπιμπερό, μπορείτε να αποστειρώσετε 8 μεγάλα μπιμπερό ή 6 μπουκάλια με φαρδύ λαιμό.
- 4 Γεμίστε το κάτω καλάθι και τοποθετήστε το στον κεντρικό άξονα. (Εικ. 5)
Αυτό είναι δυνατό μόνο αν έχετε γεμίσει το δοχείο με μικρά μπιμπερό. Εάν έχετε γεμίσει το δοχείο με μεγάλα μπιμπερό, δεν μπορείτε να χρησιμοποιήσετε το κάτω καλάθι.

Βεβαιωθείτε ότι τα αντικείμενα που έχουν τοποθετηθεί στο δοχείο δεν έρχονται σε επαφή με το θερμαντικό στοιχείο.

- 5 Γεμίστε το πάνω καλάθι και τοποθετήστε το στο χέιλος του δοχείου. (Εικ. 6)

6 Τοποθετήστε το καπάκι στο δοχείο. (Εικ. 7)

7 Πιέστε το κουμπί on/off. Ανάβει η λυχνία λειτουργίας υποδεικνύοντας ότι η συσκευή λειτουργεί. (Εικ. 8)

Η διαδικασία αποστείρωσης διαρκεί 10 λεπτά. Στο τέλος αυτής της διαδικασίας, η συσκευή απενεργοποιείται αυτόματα και η λυχνία λειτουργίας σβήνει. Αφήνετε πάντα τη συσκευή να ολοκληρώσει την δεκάλεπτη διαδικασία αποστείρωσης.

8 Αφήστε τη συσκευή να κρυώσει για περίπου 3 λεπτά προτού αφαιρέσετε το καπάκι.

9 Αφαιρέστε το καπάκι.

Προσέχετε όταν αφαιρείτε το καπάκι, γιατί μπορεί να είναι ακόμα ζεστό και να διαφύγει ατμός από τη συσκευή.

10 Πλύνετε τα χέρια σας σχολαστικά προτού αφαιρέσετε τα αποστειρωμένα αντικείμενα.

11 Αφαιρέστε τα μπιμπερό ή τα αντικείμενα από το ένα ή τα δύο καλάθια και από το δοχείο. Προσέχετε καθώς ο αέρας και τα αντικείμενα στο εσωτερικό του αποστειρωτή μπορεί να είναι ακόμα ζεστά.

12 Αφήστε τη συσκευή να κρυώσει τουλάχιστον για 10 λεπτά πριν την ξαναχρησιμοποιήσετε.

Μαγείρεμα φρούτων και λαχανικών στον ατμό

Μπορείτε επίσης να χρησιμοποιήσετε τον αποστειρωτή για μαγείρεμα φρούτων και λαχανικών στον ατμό, όταν θέλετε να φτιάξετε ένα φρέσκο γεύμα για το μωρό σας.

1 Βεβαιωθείτε ότι υπάρχει αρκετό νερό στη δεξαμενή νερού.

2 Αφαιρέστε το κάτω καλάθι και τον κεντρικό άξονα.

3 Τοποθετήστε τα φρούτα και/ή τα λαχανικά σε ένα μπολ ή πιάτο.

4 Τοποθετήστε το μπολ ή το πιάτο στο δοχείο. (Εικ. 9)

5 Τοποθετήστε το καπάκι στο δοχείο. (Εικ. 10)

6 Πιέστε το κουμπί on/off. Ανάβει η λυχνία λειτουργίας υποδεικνύοντας ότι η συσκευή λειτουργεί. (Εικ. 8)

Η συσκευή απενεργοποιείται αυτόματα μετά από 10 λεπτά και η λυχνία λειτουργίας σβήνει.

7 Αφήστε τη συσκευή να κρυώσει για περίπου 3 λεπτά προτού αφαιρέσετε το καπάκι.

8 Αφαιρέστε το μπολ ή το πιάτο από το δοχείο.

Προσέχετε καθώς μπορεί να διαφύγει ακόμα λίγος ατμός από το δοχείο.

9 Ελέγξτε αν τα φρούτα ή τα λαχανικά έχουν μαγειρευτεί στον ατμό επαρκώς. Εάν όχι, βάλτε ακόμα 90ml νερό στη δεξαμενή νερού και αφήστε τη συσκευή να λειτουργήσει για 10 ακόμα λεπτά.

10 Ελέγξτε την τροφή με το πίσω μέρος της παλάμης σας προτού τη δώσετε στο μωρό σας, για να διασφαλίσετε ότι η θερμοκρασία της είναι ασφαλής.

Καθαρισμός

Μην χρησιμοποιείτε σκληρά καθαριστικά, διαβρωτικά καθαριστικά (π.χ. λευκαντικό), αντιβακτηριδιακές ουσίες, λάδι ή άλλα χημικά για να καθαρίσετε τον αποστειρωτή.

1 Αποσυνδέετε πάντα τον αποστειρωτή από την πρίζα και αφήνετέ τον να κρυώσει πριν τον καθαρίσετε.

- 2 Καθαρίστε όλα τα μέρη, εκτός από τη βάση, στο πλυντήριο πιάτων ή σε ζεστό νερό με λίγο υγρό απορρυπαντικό.
- 3 Καθαρίστε τη βάση με ένα υγρό πανί.

Αφαίρεση αλάτων

Καθαρίζετε τον αποστειρωτή από τα άλατα κάθε 2 εβδομάδες, για να διασφαλίσετε ότι θα συνεχίσει να λειτουργεί αποτελεσματικά.

Συμβουλή: Η χρήση προβρασμένου ή φιλτραρισμένου νερού στον αποστειρωτή μειώνει τη δημιουργία αλάτων.

- 1 Ετοιμάστε ένα διάλυμα από 1 μέρος ξύδι (4% ακετικό οξύ) και 3 μέρη νερό. Ρίξτε 90ml αυτού του διαλύματος στη δεξαμενή νερού.
- 2 Τοποθετήστε το δοχείο με τα καλάθια και το καπάκι στη βάση και ενεργοποιήστε τη συσκευή.
- 3 Αν είναι απαραίτητο, επαναλάβετε τη διαδικασία.
- 4 Ξεπλύνετε σχολαστικά όλα τα αποσπώμενα μέρη και σκουπίστε τη βάση με ένα υγρό πανί.

Περιβάλλον

- ▷ Στο τέλος της ζωής της συσκευής μην την πετάξετε μαζί με τα συνηθισμένα απορρίμματα του σπιτιού σας, αλλά παραδώστε την σε ένα επίσημο σημείο συλλογής για ανακύκλωση. Με αυτόν τον τρόπο θα βοηθήσετε στην προστασία του περιβάλλοντος. (Εικ. 11)

Εγγύηση & σέρβις

Εάν χρειάζεστε κάποιες πληροφορίες ή αντιμετωπίζετε κάποιο πρόβλημα, παρακαλούμε επισκεφτείτε την ιστοσελίδα της Philips στη διεύθυνση www.philips.com ή επικοινωνήστε με το Τμήμα Εξυπηρέτησης Πελατών της Philips στη χώρα σας (θα βρείτε το τηλέφωνο στο διεθνές φυλλάδιο εγγύησης). Εάν δεν υπάρχει Τμήμα Εξυπηρέτησης Πελατών στη χώρα σας, απευθυνθείτε στον τοπικό αντιπρόσωπο σας της Philips ή επικοινωνήστε με ένα εξουσιοδοτημένο κέντρο σέρβις των Οικιακών Συσκευών και Ειδών Προσωπικής Φροντίδας της Philips.

Συχνές ερωτήσεις

Στο κεφάλαιο αυτό αναγράφονται οι πιο συχνές ερωτήσεις σχετικά με τη συσκευή. Εάν δεν μπορείτε να βρείτε την απάντηση στην ερώτησή σας, επικοινωνήστε με το Τμήμα Εξυπηρέτησης Πελατών της χώρας σας.

Ερώτηση	Απάντηση
Γιατί δεν ανάβει η λυχνία λειτουργίας;	Μπορεί να υπάρχει πρόβλημα σύνδεσης. Ελέγξτε το καλώδιο.
Γιατί τρέχει νερό από τον αποστειρωτή;	Μπορεί να βάλατε πολύ μεγάλη ποσότητα νερού στον αποστειρωτή. Μην βάζετε πάνω από 90ml νερό στη δεξαμενή νερού.
Γιατί η δεξαμενή νερού άδειασε προτού ολοκληρωθεί η διαδικασία αποστείρωσης;	Μπορεί να βάλατε πολύ μικρή ποσότητα νερού στον αποστειρωτή. Βάζετε πάντα 90ml νερό στη δεξαμενή νερού.
Γιατί εμφανίζονται λευκά στίγματα στη δεξαμενή νερού, στα μπιμπερό, στο δοχείο, στα καλάθια ή στο καπάκι;	Αυτά τα λευκά στίγματα είναι άλατα. Η δημιουργία αλάτων είναι ένα αρκετά συνηθισμένο φαινόμενο, το οποίο χειροτερεύει αν το νερό που χρησιμοποιείτε είναι πολύ σκληρό. Καθαρίζετε τη συσκευή από τα άλατα τακτικά (δείτε το κεφάλαιο 'Αφαίρεση αλάτων').
Γιατί βγαίνει μεγάλη ποσότητα ατμού κάτω από το καπάκι;	Τα καλάθια και/ή τα αντικείμενα που θα αποστειρωθούν έχουν τοποθετηθεί στο δοχείο με λάθος τρόπο. Γεμίστε το δοχείο σωστά και τοποθετήστε το καπάκι σωστά πάνω στο δοχείο (δείτε το κεφάλαιο 'Χρήση της συσκευής').
	Μπορεί να μην έχει τοποθετηθεί σωστά το καπάκι. Τοποθετήστε το καπάκι σωστά πάνω στο δοχείο.

Introducción

Enhorabuena por la adquisición del esterilizador eléctrico de vapor de Philips. Este aparato se ha diseñado para esterilizar biberones, accesorios, sacaleches y juguetes. Puede esterilizar 9 biberones grandes o 6 biberones de cuello ancho. También incluye dos cestas en las que puede esterilizar otros accesorios al mismo tiempo. El esterilizador desinfecta los biberones destruyendo todas las bacterias peligrosas. Esteriliza al vapor durante al menos 3 minutos a más de 95 °C (no significa esterilización según los estándares clínicos).

Descripción general (fig. 1)

- A** Tapa con asa
- B** Cesta superior
- C** Cesta inferior
- D** Columna central
- E** Recipiente
- F** Depósito de agua con resistencia
- G** Base
- H** Botón de encendido/apagado
- I** Soporte recogecable
- J** Cable de red
- K** Vaso medidor

Importante

Antes de usar el aparato, lea atentamente estas instrucciones de uso y consérvelas por si necesitara consultarlas en el futuro.

- Antes de enchufar el aparato, compruebe si el voltaje indicado en la placa de modelo se corresponde con el voltaje de red local.
- Si el cable de red está dañado, debe ser sustituido por Philips o por un centro de servicio autorizado por Philips para evitar situaciones de peligro.
- No exponga el aparato a altas temperaturas o a la luz solar directa.
- No desmonte nunca la base para evitar el riesgo de descargas eléctricas.
- Utilice siempre agua limpia, preferiblemente filtrada, hervida o esterilizada.
- No ponga lejía, agentes desincrustantes u otros productos químicos en el esterilizador de vapor.
- No utilice nunca el aparato sin agua.
- Deje siempre que el aparato se enfríe antes de moverlo o guardarlo.
- No sumerja la base, el cable de red ni el enchufe en agua ni en otros líquidos.
- El aparato se calentará mucho y, si se toca, puede causar quemaduras.
- Ponga y utilice siempre el aparato sobre una superficie seca, estable, plana y horizontal.
- No mueva nunca ni abra el aparato mientras esté en funcionamiento o el agua siga caliente.
- Tenga cuidado con el vapor caliente que sale del orificio de la tapa cuando el aparato está en funcionamiento. El vapor puede causar quemaduras.
- Mantenga el aparato fuera del alcance de los niños.
- No coloque el aparato sobre una superficie caliente o en un horno caliente.
- No deje que el cable de red cuelgue del borde de la mesa o encimera donde esté colocado el aparato.
- Utilice sólo biberones que se puedan hervir.
- Utilice y guarde el aparato a una temperatura entre 10 °C y 35 °C.
- Vacíe siempre el agua restante del aparato después de utilizarlo.
- Pruebe la comida en el dorso de la mano antes de dársela al bebé, para asegurarse de que está a la temperatura adecuada.
- Este esterilizador no esteriliza según estándares clínicos.

- ▶ Desenchufe siempre el aparato después de usarlo.
- ▶ No coloque nunca objetos sobre el aparato cuando esté en funcionamiento.

Desconexión automática

Este aparato tiene una función de desconexión electrónica que apaga automáticamente el aparato después de 10 minutos, cuando el proceso de esterilización ha terminado.

Antes de utilizarlo por primera vez

- 1 Limpie todas las piezas desmontables (consulte el capítulo “Limpieza”).
- 2 Ajuste la longitud del cable enrollándolo en el soporte recogecable de la base del aparato.
- 3 Enchufe la clavija de red a la toma de corriente.

Preparación para su uso

Llenado del depósito de agua

- 1 Extraiga el recipiente de la base.
- 2 Llene el vaso medidor hasta el nivel necesario (90 ml).
No utilice menos de 90 ml de agua para evitar que el aparato hierva sin agua.
- 3 Vierta el agua en el depósito (en la resistencia). (fig. 2)
- 4 Coloque el recipiente en la base. (fig. 3)

Uso del aparato

Esterilizado

- 1 Limpie todos los objetos que vaya a esterilizar.
- 2 Asegúrese de que hay suficiente agua en el depósito (consulte el capítulo “Preparación para su uso”).
- 3 Coloque los biberones boca abajo en los soportes del interior del recipiente. (fig. 4)
 - El biberón del centro puede colocarse en la columna central o en el centro sin la columna.
 - El recipiente puede contener 9 biberones grandes o 6 biberones de cuello ancho.
 - La columna central se puede utilizar para los anillos de cierre. Si la utiliza con este fin, puede esterilizar 8 biberones grandes o 6 biberones de cuello ancho.
- 4 Llene la cesta inferior y póngala en la columna central. (fig. 5)
Esto sólo es posible si ha llenado el recipiente con biberones pequeños. Si, por el contrario, ha colocado biberones grandes, no puede utilizar la cesta inferior.

Asegúrese de que los objetos del recipiente no están en contacto con la resistencia.

- 5 Llene la cesta superior y colóquela sobre el saliente del recipiente. (fig. 6)
- 6 Coloque la tapa sobre el recipiente. (fig. 7)
- 7 Pulse el botón de encendido/apagado. Se enciende el piloto de encendido para indicar que el aparato está en funcionamiento. (fig. 8)

El proceso de esterilización dura 10 minutos. Al final del proceso, el aparato se apaga automáticamente y el piloto de encendido se apaga. Deje siempre que el aparato finalice el proceso de esterilización de 10 minutos por completo.

- 8 Deje que el aparato se enfríe durante unos 3 minutos antes de retirar la tapa.
- 9 Quite la tapa.

Tenga cuidado al quitar la tapa, puede estar aún caliente y puede salir vapor del aparato.

10 Lávese bien las manos antes de retirar los objetos esterilizados.

11 Saque los biberones o los objetos de las cestas y del recipiente.

Tenga cuidado, puede que el aire y los objetos del interior del esterilizador sigan estando calientes.

12 Deje que el aparato se enfríe durante al menos 10 minutos antes de volver a utilizarlo.

Preparación de frutas y verduras al vapor

También puede utilizar el esterilizador para cocinar frutas y verduras al vapor para prepararle una comida a su bebé.

1 Asegúrese de que hay suficiente agua en el depósito de agua.

2 Retire la cesta inferior y la columna central.

3 Coloque las frutas y/o las verduras en un cuenco o en un plato.

4 Ponga el cuenco o el plato en el recipiente. (fig. 9)

5 Coloque la tapa sobre el recipiente. (fig. 10)

6 Pulse el botón de encendido/apagado. Se enciende el piloto de encendido para indicar que el aparato está en funcionamiento. (fig. 8)

El aparato se apaga automáticamente después de 10 minutos. El piloto de encendido se apaga.

7 Deje que el aparato se enfríe durante unos 3 minutos antes de retirar la tapa.

8 Saque el cuenco o el plato del recipiente.

Tenga cuidado, aún puede salir vapor del recipiente.

9 Compruebe si las frutas o las verduras se han cocinado correctamente. Si no es así, vierta otros 90 ml de agua en el depósito y deje funcionar el aparato otros 10 minutos.

10 Pruebe la comida en el dorso de la mano antes de dársela al bebé, para asegurarse de que está a la temperatura adecuada.

Limpieza

No utilice productos abrasivos, agentes de limpieza agresivos (como la lejía), sustancias antibacterianas, aceite u otros productos químicos para limpiar el esterilizador.

1 Antes de limpiarlo, desenchufe siempre el esterilizador y deje que se enfríe.

2 Limpie todas las piezas, excepto la base, en el lavavajillas o en agua caliente con un poco de detergente líquido.

3 Limpie la base con un paño húmedo.

Eliminación de los depósitos de cal

Elimine los depósitos de cal del aparato cada 2 semanas para garantizar un correcto funcionamiento.

Consejo: El uso de agua hervida o filtrada en el esterilizador reduce la acumulación de depósitos de cal.

1 Prepare una solución con una parte de vinagre (4% de ácido acético) y tres de agua. Vierta 90 ml de esta solución en el depósito de agua.

2 Coloque el recipiente con las cestas y la tapa sobre la base, y encienda el aparato.

3 Si es necesario, repita este proceso.

4 Enjuague bien todas las partes desmontables y limpie la base con un paño húmedo.

Medio ambiente

- ▶ Al final de su vida útil, no tire el aparato junto con la basura normal del hogar. Llévelo a un punto de recogida oficial para su reciclado. De esta manera ayudará a conservar el medio ambiente. (fig. 11)

Garantía y servicio

Si necesita información o tiene algún problema, visite la página Web de Philips en www.philips.com, o póngase en contacto con el Servicio de Atención al Cliente de Philips en su país (hallará el número de teléfono en el folleto de la garantía). Si no hay Servicio de Atención al Cliente de Philips en su país, diríjase a su distribuidor local Philips o póngase en contacto con el Service Department de Philips Domestic Appliances and Personal Care BV.

Preguntas más frecuentes

En este capítulo se exponen las preguntas más frecuentes sobre el aparato. Si no encuentra la respuesta a su pregunta, póngase en contacto con el Servicio de Atención al Cliente de Philips en su país.

Pregunta	Respuesta
¿Por qué no se enciende el piloto de encendido?	Puede que haya un problema de conexión. Compruebe el cable de red.
¿Por qué se sale el agua del esterilizador?	Puede que haya puesto demasiada agua en el esterilizador. No ponga más de 90 ml de agua en el depósito.
¿Por qué se vacía el depósito de agua antes de que haya terminado el proceso de esterilización?	Puede que haya echado poca agua en el esterilizador. Ponga siempre 90 ml de agua en el depósito.
¿Por qué hay puntos blancos en el depósito de agua, los biberones, el recipiente, las cestas o la tapa?	Esos puntos blancos son de cal. La acumulación de depósitos de cal es bastante normal y será más frecuente si utiliza agua dura. Elimine los depósitos de cal del aparato con regularidad (consulte el capítulo "Eliminación de los depósitos de cal").
¿Por qué sale tanto vapor por debajo de la tapa?	Las cestas o los objetos que va a esterilizar están mal colocados en el recipiente. Colóquelos bien y ponga la tapa correctamente sobre el recipiente (consulte el capítulo "Uso del aparato").
	Puede que no haya puesto bien la tapa. Coloque la tapa correctamente sobre el recipiente.

Automaattinen virrankatkaisu

Elektroninen virrankatkaisu toiminto katkaisee laitteen virran automaattisesti 10 minuutin kuluttua, kun sterilointiohjelma on päättynyt.

Käyttöönotto

- 1 Puhdista irrotettavat osat (katso kohta Puhdistaminen).
- 2 Voit säätää virtajohdon pituutta kiertämällä osan johdosta laitteen alustassa olevien pidikkeiden ympärille.
- 3 Työnnä pistoke pistorasiaan.

Käyttöönotto

Vesisäiliön täyttäminen

- 1 Irrota höyrysäiliö alustasta
- 2 Ota mittamukiin tarvittava määrä vettä (90 ml).
Käytä vettä vähintään 90 ml, ettei vesi pääse kiehumään kuiviin.
- 3 Kaada vesi vesisäiliöön (lämpövastuksen päälle). (Kuva 2)
- 4 Aseta höyrysäiliö alustan päälle. (Kuva 3)

Käyttö

Sterilointi

- 1 Pese kaikki steriloitavat esineet.
- 2 Tarkista, että vesisäiliössä on tarpeeksi vettä (katso kohta Käyttöönotto).
- 3 Aseta pullo ylösalaisin höyrysäiliössä oleviin pidikkeisiin. (Kuva 4)
 - Keskelle tulevan pullon voi asettaa säiliön keskelle ilman keskitappia.
 - Höyrysäiliöön voi asettaa yhdeksän suurta tai kuusi leveäkaulaista pulloa.
 - Keskitappiin voi kiinnittää kierrenenkaita. Kun kierrenenkaat on kiinnitetty keskitappiin, steriloitavaksi mahtuu kahdeksan suurta pulloa tai kuusi leveäkaulaista pulloa.
- 4 Täytä alempi kori ja pujota se keskitappiin. (Kuva 5)
Tämä edellyttää, että olet täyttänyt höyrysäiliön pienillä pulloilla. Jos höyrysäiliössä on suuria pulloja, alempaa koria ei voi käyttää.

Tarkista, etteivät höyrysäiliöön asetetut esineet kosketa lämmitysvastusta.

- 5 Täytä ylempi kori ja aseta se höyrysäiliön yläosaan. (Kuva 6)
- 6 Laita kansi höyrysäiliön päälle. (Kuva 7)
- 7 Paina virtapainiketta. Virran merkkivalo syttyy merkiksi siitä, että laite on käynnissä. (Kuva 8)
Sterilointi kestää noin 10 minuuttia. Laite sammuu automaattisesti steriloinnin päätyttyä, ja virran merkkivalo sammuu. Anna laitteen käydä koko 10 minuutin sterilointijakson loppuun asti.
- 8 Anna laitteen jäähtyä noin 3 minuuttia, ennen kuin irrotat kannen.
- 9 Irrota kansi.

Ole varovainen, kun avaat kannen. Laite saattaa yhä olla kuuma, ja säiliöstä tuleva höyry voi olla kuumaa.

- 10 Pese kätesi huolellisesti, ennen kuin poistat steriloidut esineet laitteesta.

11 Ota pullo tai muut esineet pois koreista ja höyrysäiliöstä.

Ole varovainen, sillä sterilointilaitteen sisällä olevat esineet saattavat edelleen olla kuumia.

12 Anna laitteen jäähtyä ainakin 10 minuuttia, ennen kuin käytät sitä uudelleen.**Hedelmien ja vihannesten höyryttäminen**

Sterilointilaitteella voit myös höyryttää hedelmiä ja vihannuksia vauvanruokia varten.

1 Varmista, että säiliössä on riittävästi vettä.**2** Irrota alempi kori ja keskitappi.**3** Aseta hedelmät ja/tai vihannekset kulhoon tai lautaselle.**4** Aseta kulho tai lautanen höyrysäiliöön. (Kuva 9)**5** Laita kansi höyrysäiliön päälle. (Kuva 10)**6** Paina virtapainiketta. Virran merkkivalo syttyy merkiksi siitä, että laite on käynnissä. (Kuva 8)
Laitte sammuu automaattisesti 10 minuutin kuluttua. Virran merkkivalo sammuu.**7** Anna laitteen jäähtyä noin 3 minuuttia, ennen kuin irrotat kannen.**8** Ota kulho tai lautanen pois höyrysäiliöstä.

Ole varovainen, sillä säiliöstä saattaa vielä tulla höyryä.

9 Kokeile, ovatko hedelmät tai vihannekset kypsyneet kunnolla. Jos ne ovat vielä raakoja, kaada vesisäiliöön uudelleen 90 ml vettä ja anna laitteen käydä toiset 10 minuuttia.**10** Tarkista ruuan sopiva tarjoilulämpötila, ennen kuin alat syöttää lasta.**Puhdistaminen**

Älä käytä laitteen puhdistamiseen syövyttäviä tai voimakkaita puhdistusaineita (esimerkiksi valkaisuaineita), antibakteerisia aineita, öljyjä tai muita kemikaaleja.

1 Irrota pistoke pistorasiasta ja anna laitteen jäähtyä ennen puhdistusta.**2** Kaikki osat alustaa lukuun ottamatta ovat konepesun kestäviä. Voit pestä ne myös lämpimällä vedellä ja astianpesuaineella.**3** Puhdista alusta kostealla liinalla.**Kalkinpoisto**

Poista kalkki 2 viikon välein, jotta laite toimisi moitteettomasti.

Vinkki: Keitetyn tai suodatetun veden käyttäminen sterilointilaitteessa vähentää kalkin muodostumista.

1 Sekoita 1 osa etikkaa (4 % etikkaa) ja 3 osaa vettä. Kaada tätä liuosta 90 ml vesisäiliöön.**2** Aseta höyrysäiliö korien ja kannen kanssa alustan päälle ja käynnistä laite.**3** Toista käsittely tarvittaessa.**4** Puhdista kaikki irrotettavat osat huolellisesti ja pyyhi alusta kostealla liinalla.**Ympäristöasiaa**

- D** Älä hävitä vanhoja laitteita tavallisen talousjätteen mukana, vaan toimita ne valtuutettuun kierrätyspisteeseen. Näin autat vähentämään ympäristölle aiheutuvia haittavaikutuksia. (Kuva 11)

Takuu & huolto

Jos haluat lisätietoja tai laitteen suhteen on ongelmia, käy Philipsin Internet-sivuilla osoitteessa www.philips.com tai ota yhteys Philipsin asiakaspalveluun (puhelinnumero löytyy takuulehtisestä). Voit myös ottaa yhteyden Philips-myyjään tai Philips Kodinkoneiden valtuuttamaan huoltoliikkeeseen tai suoraan Philips Domestic Appliances and Personal Care BV:n huolto-osastoon.

Tavallisimmat kysymykset

Tässä luvussa on usein kysytyjä kysymyksiä laitteesta. Jos et löydä vastausta kysymykseesi, ota yhteys oman maasi asiakaspalveluun.

Kysymys

Vastaus

Miksi virran merkkivalo ei syty?

Laitteeseen ei ehkä tule virtaa. Tarkista virtajohto.

Miksi sterilointilaitteesta valuu vettä?

Olet saattanut täyttää vesisäiliön liian täyteen. Vesisäiliöön saa laittaa enintään 90 ml vettä kerrallaan.

Miksi vesisäiliö on tyhjentynyt, ennen kuin sterilointi on päättynyt?

Olet saattanut täyttää vesisäiliön liian täyteen. Vesisäiliöön saa laittaa enintään 90 ml vettä kerrallaan.

Miksi vesisäiliössä, pulloissa, höyrysäiliössä ja koreissa on valkoisia pilkkuja?

Valkoiset pilkut ovat kalkkia. Kalkin kertyminen on normaalia, ja sitä kertyy eniten alueilla, joilla vesi on hyvin kovaa. Poista kalkki säännöllisesti (katso kohtaa Kalkinpoisto).

Miksi kannen alta tulee paljon höyryä?

Korit tai niissä steriloitavat esineet on asetettu höyrysäiliöön väärin. Täytä säiliö ohjeiden mukaan ja aseta kansi oikein säiliön päälle (katso kohtaa Käyttö).

Kansi on suljettu huonosti. Aseta kansi oikein höyrysäiliön päälle.

Introduction

Vous venez d'acheter un stérilisateur vapeur électrique Philips et vous avez fait le bon choix ! Cet appareil permet de stériliser biberons, accessoires, tire-lait et jouets. Vous pourrez stériliser jusqu'à 9 grands biberons ou 6 biberons à col large. Il est en outre équipé de deux paniers permettant de stériliser divers accessoires en même temps. Le stérilisateur désinfecte les biberons en détruisant les bactéries nocives et les stérilise pendant au moins 3 minutes à plus de 95 °C (il ne s'agit pas d'une stérilisation dans un contexte clinique).

Description générale (fig. 1)

- A** Couvercle avec poignée
- B** Panier supérieur
- C** Panier inférieur
- D** Tige centrale
- E** Cuve
- F** Réservoir d'eau avec résistance
- G** Socle
- H** Bouton marche/arrêt
- I** Crochets de rangement du cordon
- J** Cordon d'alimentation
- K** Mesure graduée

Important

Avant d'utiliser l'appareil, lisez les instructions ci-dessous et conservez ce mode d'emploi pour un usage ultérieur.

- ⓘ Vérifiez que la tension indiquée sur la plaque signalétique correspond bien à la tension secteur locale avant de brancher l'appareil.
- ⓘ Si le cordon d'alimentation est endommagé, il doit être remplacé par Philips ou un Centre Service Agréé afin d'éviter tout accident.
- ⓘ N'exposez pas l'appareil à des températures élevées ni au soleil.
- ⓘ Pour éviter tout risque d'électrocution, ne démontez jamais le socle.
- ⓘ Utilisez toujours de l'eau propre, de préférence filtrée, bouillie ou stérilisée.
- ⓘ Ne versez pas d'eau de Javel, de détartrants ni d'autres produits chimiques dans le stérilisateur vapeur.
- ⓘ Ne faites jamais fonctionner l'appareil sans remplir le réservoir d'eau.
- ⓘ Laissez toujours l'appareil refroidir avant de le déplacer ou de le ranger.
- ⓘ Ne plongez jamais le socle, le cordon d'alimentation ou la fiche dans l'eau ou dans tout autre liquide.
- ⓘ L'appareil peut devenir très chaud et peut par conséquent provoquer des brûlures si vous le touchez.
- ⓘ Placez et utilisez toujours l'appareil sur une surface sèche, stable, plane et horizontale.
- ⓘ Ne déplacez et n'ouvrez jamais l'appareil en cours d'utilisation ou lorsque l'eau est encore chaude.
- ⓘ Faites attention à la vapeur s'échappant de l'orifice du couvercle en cours d'utilisation. Elle peut provoquer des brûlures.
- ⓘ Tenez l'appareil hors de portée des enfants.
- ⓘ Ne placez jamais l'appareil sur une surface chaude ou dans un four chaud.
- ⓘ Ne laissez pas le cordon pendre de la table ou du plan de travail sur lequel l'appareil est posé.
- ⓘ Utilisez uniquement des biberons pouvant être bouillis.
- ⓘ Conservez l'appareil à une température comprise entre 10 °C et 35 °C.
- ⓘ Videz toujours l'eau restant dans le réservoir après utilisation.

- ❶ Pour vous assurer que la nourriture n'est pas trop chaude avant de la donner à votre bébé, vérifiez-en la température sur le dos de votre main.
- ❷ La stérilisation obtenue avec cet appareil ne correspond pas à une stérilisation dans un contexte clinique.
- ❸ Débranchez toujours l'appareil après utilisation.
- ❹ Ne posez jamais d'objets sur l'appareil en cours de fonctionnement.

Arrêt automatique

Cet appareil est équipé d'un dispositif d'arrêt électronique. Il s'éteint automatiquement au bout de 10 minutes, une fois le processus de stérilisation terminé.

Avant la première utilisation

- ❶ Nettoyez toutes les pièces amovibles (voir le chapitre « Nettoyage »).
- ❷ Si nécessaire, enroulez le cordon autour des crochets situés en dessous de l'appareil pour en ajuster la longueur.
- ❸ Branchez le cordon d'alimentation sur la prise secteur.

Avant utilisation

Remplissage du réservoir

- ❶ Retirez la cuve du socle.
- ❷ Remplissez la mesure graduée jusqu'au niveau requis (90 ml).
N'utilisez jamais moins de 90 ml d'eau car toute l'eau pourrait s'évaporer.
- ❸ Versez l'eau dans le réservoir (sur la résistance). (fig. 2)
- ❹ Placez la cuve sur le socle. (fig. 3)

Utilisation de l'appareil

Stérilisation

- ❶ Nettoyez tous les objets à stériliser.
- ❷ Assurez-vous que le réservoir contient suffisamment d'eau (voir le chapitre « Avant utilisation »).
- ❸ Placez les biberons tête en bas sur les tiges de la cuve. (fig. 4)
 - Le dernier biberon peut être placé sur la tige centrale ou simplement au milieu après avoir retiré la tige centrale.
 - La cuve peut contenir 9 grands biberons ou 6 biberons à col large.
 - Les bagues de serrage peuvent être placées autour de la tige centrale. Dans ce cas, vous pourrez stériliser 8 grands biberons ou 6 biberons à col large.
- ❹ Remplissez le panier inférieur et placez-le sur la tige centrale. (fig. 5)
C'est uniquement possible lorsque vous stérilisez des petits biberons. Le panier inférieur ne peut pas être utilisé lorsque la cuve contient de grands biberons.

Veillez à ce que les objets placés dans la cuve ne soient pas en contact avec la résistance.

- ❺ Remplissez le panier supérieur et placez-le sur le bord de la cuve. (fig. 6)
- ❻ Placez le couvercle sur la cuve. (fig. 7)
- ❼ Appuyez sur le bouton marche/arrêt. Le voyant d'alimentation indique que l'appareil fonctionne. (fig. 8)

Le processus de stérilisation dure 10 minutes. Ensuite, l'appareil s'arrête automatiquement et le voyant d'alimentation s'éteint. N'interrompez jamais le processus de stérilisation.

8 Laissez l'appareil refroidir pendant environ 3 minutes avant de retirer le couvercle.

9 Retirez le couvercle.

Retirez le couvercle avec précaution. Il est peut-être encore chaud et de la vapeur pourrait s'échapper de l'appareil.

10 Lavez soigneusement vos mains avant de retirer les objets stérilisés.

11 Retirez les biberons ou autres objets du ou des paniers et de la cuve.

Soyez prudent : l'air et les objets placés à l'intérieur du stérilisateur peuvent être brûlants.

12 Laissez l'appareil refroidir pendant au moins 10 minutes avant de l'utiliser à nouveau.

Cuisson de fruits et légumes à la vapeur

Le stérilisateur permet également de cuire des fruits et des légumes à la vapeur pour le repas de bébé.

1 Assurez-vous que le réservoir contient suffisamment d'eau.

2 Retirez le panier inférieur et la tige centrale.

3 Placez les fruits et/ou légumes dans un bol ou sur une assiette.

4 Placez le bol ou l'assiette dans la cuve. (fig. 9)

5 Placez le couvercle sur la cuve. (fig. 10)

6 Appuyez sur le bouton marche/arrêt. Le voyant d'alimentation indique que l'appareil fonctionne. (fig. 8)

L'appareil s'arrête automatiquement au bout de 10 minutes. Le voyant d'alimentation s'éteint.

7 Laissez l'appareil refroidir pendant environ 3 minutes avant de retirer le couvercle.

8 Retirez le bol ou l'assiette de la cuve.

Soyez prudent : de la vapeur pourrait s'échapper de la cuve.

9 Vérifiez si les fruits ou légumes sont cuits. Dans le cas contraire, remplissez le réservoir de 90 ml d'eau et faites fonctionner l'appareil 10 minutes supplémentaires.

10 Pour vous assurer que la nourriture n'est pas trop chaude avant de la donner à votre bébé, vérifiez-en la température sur le dos de votre main.

Nettoyage

N'utilisez jamais de détergents abrasifs (eau de Javel, par exemple), de produits anti-bactériens ou d'autres produits chimiques pour nettoyer le stérilisateur.

1 Débranchez toujours le stérilisateur et laissez-le refroidir avant de le nettoyer.

2 Nettoyez toutes les pièces au lave-vaisselle ou à l'eau chaude savonneuse, à l'exception du socle.

3 Nettoyez le socle avec un chiffon humide.

Détartrage

Pour garantir un fonctionnement optimal, détartrez le stérilisateur toutes les deux semaines.

Conseil : L'utilisation d'eau préalablement bouillie ou filtrée permet de réduire la formation de calcaire.

- 1 Préparez une solution contenant 1 part de vinaigre (4 % d'acide acétique) pour 3 parts d'eau. Versez 90 ml de ce mélange dans le réservoir.
- 2 Placez la cuve équipée des paniers et du couvercle sur le socle, puis allumez l'appareil.
- 3 Répétez l'opération si nécessaire.
- 4 Rincez soigneusement toutes les pièces amovibles et essuyez le socle à l'aide d'un chiffon humide.

Environnement

- Lorsqu'il ne fonctionnera plus, ne jetez pas l'appareil avec les ordures ménagères, mais déposez-le à un endroit assigné à cet effet, où il pourra être recyclé. Vous contribuerez ainsi à la protection de l'environnement. (fig. 11)

Garantie et service

Si vous souhaitez obtenir des informations supplémentaires ou si vous rencontrez un problème, visitez le site Web de Philips à l'adresse www.philips.com ou contactez le Service Consommateurs Philips de votre pays (vous trouverez le numéro de téléphone correspondant sur le dépliant de garantie internationale). S'il n'existe pas de Service Consommateurs Philips dans votre pays, renseignez-vous auprès de votre revendeur local ou contactez le « Service Department of Philips Domestic Appliances and Personal Care BV ».

Foire aux questions

Ce chapitre reprend les questions les plus fréquemment posées au sujet de l'appareil. Si vous ne trouvez pas la réponse à votre question ici, contactez le Service Consommateurs Philips de votre pays.

Question	Réponse
Pourquoi le voyant d'alimentation ne s'allume-t-il pas ?	Il s'agit peut-être d'un problème de branchement. Vérifiez le cordon d'alimentation.
Pourquoi de l'eau s'écoule-t-elle du stérilisateur ?	Vous avez peut-être versé trop d'eau dans le stérilisateur. Ne versez pas plus de 90 ml d'eau dans le réservoir.
Pourquoi le réservoir se vide-t-il avant la fin du processus de stérilisation ?	Vous avez peut-être versé trop peu d'eau dans le stérilisateur. Versez toujours 90 ml d'eau dans le réservoir.
Pourquoi des points blancs se forment-ils dans le réservoir, sur les biberons, la cuve, les paniers ou le couvercle ?	Il s'agit de dépôts de calcaire. Il est normal d'en trouver, surtout lorsque l'eau utilisée est très calcaire. Détartrez régulièrement l'appareil (voir le chapitre « Détartrage »).
Pourquoi le couvercle laisse-t-il s'échapper beaucoup de vapeur ?	Les paniers et/ou les objets à stériliser sont mal disposés dans la cuve. Remplissez la cuve et placez le couvercle correctement (voir le chapitre « Utilisation de l'appareil »).
	Le couvercle n'a peut-être pas été correctement posé sur l'appareil. Placez-le correctement.

Introduzione

Complimenti per aver acquistato lo Sterilizzatore elettrico a vapore Philips! Questo apparecchio è destinato alla sterilizzazione di biberon, accessori, tiralatte e giocattoli. Consente di sterilizzare 9 biberon grandi o 6 biberon a collo largo. È inoltre provvisto di due vassoi in cui è possibile sterilizzare simultaneamente altri accessori. Lo sterilizzatore disinfetta i biberon eliminando tutti i batteri nocivi grazie all'emissione di un getto di vapore alla temperatura di oltre 95°C per almeno 3 minuti (sterilizzazione non conforme agli standard chirurgici).

Descrizione generale (fig. 1)

- A** Coperchio con impugnatura
- B** Vassoio superiore
- C** Vassoio inferiore
- D** Asse centrale
- E** Contenitore
- F** Serbatoio dell'acqua con resistenza
- G** Base
- H** Pulsante on/off
- I** Supporti del vano portacavo
- J** Cavo di alimentazione
- K** Dosatore

Importante

Prima di utilizzare l'apparecchio, leggete attentamente le istruzioni e conservatele per eventuali riferimenti futuri.

- Prima di collegare l'apparecchio, controllate che la tensione indicata sulla placchetta corrisponda a quella della rete locale.
- Nel caso in cui il cavo di alimentazione fosse danneggiato, dovrà essere sostituito presso i centri autorizzati Philips, i rivenditori specializzati oppure da personale opportunamente qualificato, per evitare situazioni pericolose.
- Non esponete l'apparecchio ad elevate temperature o ai raggi diretti del sole.
- Non smontate mai la base per evitare il rischio di scariche elettriche.
- Utilizzate sempre acqua pulita, preferibilmente filtrata, portata ad ebollizione o sterilizzata.
- Non mettete prodotti candeggianti, disincrostanti o altri prodotti chimici nello sterilizzatore a vapore.
- Non utilizzate mai l'apparecchio senz'acqua.
- Lasciate raffreddare completamente l'apparecchio prima di spostarlo o riporlo.
- Non immergete la base, il cavo di alimentazione o la spina in acqua o in altri liquidi.
- L'apparecchio si surriscalda enormemente e può provocare scottature se a contatto con la pelle.
- Posizionate e utilizzate sempre l'apparecchio su una superficie piana, stabile e orizzontale.
- Non spostate o aprite lo sterilizzatore quando è in funzione o se l'acqua al suo interno è ancora calda.
- Quando l'apparecchio è in funzione, prestate la massima attenzione al vapore caldo che fuoriesce dall'apertura di ventilazione sul coperchio. Il vapore potrebbe causare scottature.
- Tenete l'apparecchio fuori dalla portata dei bambini.
- Non appoggiate l'apparecchio su una superficie calda o all'interno di un forno riscaldato.
- Evitare che il cavo di alimentazione penda dal bordo del tavolo o dal piano di lavoro su cui è posizionato l'apparecchio.
- Utilizzate soltanto biberon testati per la bollitura.
- Utilizzate e riponete l'apparecchio a una temperatura compresa tra 10 °C e 35 °C.
- Dopo l'uso, svuotate sempre l'apparecchio dall'acqua rimanente.

- ▶ Controllate la temperatura delle pietanze con il dorso della mano prima di servirle, per assicurarvi che il vostro bambino non si scotti.
- ▶ Lo sterilizzatore non garantisce una sterilizzazione conforme agli standard chirurgici.
- ▶ Scollegate sempre il cavo di alimentazione dopo l'uso.
- ▶ Non appoggiate alcun oggetto sopra lo sterilizzatore, se in funzione.

Spegnimento automatico

Questo apparecchio è dotato di una funzione di spegnimento elettronico che disattiva l'apparecchio dopo 10 minuti, al termine del processo di sterilizzazione.

Prima di utilizzare l'apparecchio per la prima volta

- 1 Pulite tutte le parti staccabili (vedere il capitolo "Pulizia").
- 2 Regolate la lunghezza del cavo di alimentazione avvolgendo la parte eccedente attorno agli appositi supporti situati alla base dell'apparecchio.
- 3 Inserite la spina nella presa di corrente a muro.

Predisposizione dell'apparecchio

Riempimento del serbatoio dell'acqua

- 1 Rimuovete il contenitore dalla base
- 2 Riempite il dosatore fino al livello richiesto (90 ml).
Non utilizzate una quantità di acqua inferiore a 90 ml per evitare che l'apparecchio funzioni a secco.
- 3 Versate l'acqua nel serbatoio corrispondente (sopra la resistenza). (fig. 2)
- 4 Collocate il contenitore sulla base. (fig. 3)

Modalità d'uso dell'apparecchio

Sterilizzazione

- 1 Pulite tutti gli oggetti che devono essere sottoposti a sterilizzazione.
- 2 Verificate il livello di riempimento del serbatoio dell'acqua (vedere il capitolo "Predisposizione dell'apparecchio").
- 3 Appoggiate i biberon capovolti sulle mollette all'interno del contenitore. (fig. 4)
 - Il biberon al centro può essere appoggiato all'asse centrale o inserito senza asse centrale.
 - Il contenitore può contenere 9 biberon grandi o 6 biberon con collo largo.
 - L'asse centrale può essere utilizzato con gli anelli avvitabili. Se tali anelli vengono utilizzati sull'asse centrale, è possibile sterilizzare 8 biberon grandi o 6 biberon con collo largo.

- 4 Riempite il vassoio inferiore e inseritelo nell'asse centrale. (fig. 5)

Tale operazione è possibile solo se il contenitore è stato riempito con biberon piccoli. In caso di biberon grandi, non è possibile utilizzare il vassoio inferiore.

Verificate che gli oggetti inseriti nel contenitore non tocchino la resistenza.

- 5 Riempire il vassoio superiore e appoggiatelo sul bordo del contenitore. (fig. 6)
- 6 Mettete il coperchio sul contenitore. (fig. 7)
- 7 Premete il pulsante on/off. La spia di accensione si illumina per indicare che l'apparecchio è in funzione. (fig. 8)

Il processo di sterilizzazione richiede 10 minuti. Al termine di tale processo, l'apparecchio si spegne automaticamente insieme alla spia di accensione. Fate compiere all'apparecchio l'intero processo di sterilizzazione della durata di 10 minuti.

8 Fate raffreddare l'apparecchio per circa 3 minuti prima di rimuovere il coperchio.

9 Rimuovete il coperchio.

Prestate la massima attenzione durante la rimozione del coperchio; potrebbe ancora essere caldo e del vapore potrebbe fuoriuscire dall'apparecchio.

10 Lavate le mani accuratamente prima di estrarre gli oggetti sterilizzati.

11 Rimuovete i biberon o gli oggetti da uno o entrambi i vassoi e dal contenitore.
Attenzione: l'aria e gli oggetti all'interno dello sterilizzatore potrebbero essere ancora caldi.

12 Fate raffreddare l'apparecchio per almeno 10 minuti, prima di utilizzarlo nuovamente.

Cottura a vapore di frutta e verdura

È possibile utilizzare lo sterilizzatore per cuocere a vapore frutta e verdura e preparare pasti nutriente per il vostro bambino.

1 Verificate il livello di riempimento del serbatoio dell'acqua.

2 Rimuovete il vassoio inferiore e l'asse centrale.

3 Disponete la frutta e/o la verdura in una ciotola o su un piatto.

4 Inserite la ciotola o il piatto nel contenitore. (fig. 9)

5 Mettete il coperchio sul contenitore. (fig. 10)

6 Premete il pulsante on/off. La spia di accensione si illumina per indicare che l'apparecchio è in funzione. (fig. 8)

Dopo 10 minuti l'apparecchio si spegne automaticamente insieme alla spia di accensione.

7 Fate raffreddare l'apparecchio per circa 3 minuti prima di rimuovere il coperchio.

8 Rimuovete la ciotola o il piatto dal contenitore.
Attenzione: potrebbe ancora fuoriuscire del vapore dal contenitore.

9 Controllate la cottura della frutta o della verdura. Se non siete soddisfatti, aggiungete altri 90 ml di acqua nel contenitore e azionate l'apparecchio per altri 10 minuti.

10 Controllate la temperatura delle pietanze con il dorso della mano prima di servirle, per assicurarvi che il vostro bambino non si scotti.

Pulizia

Per la pulizia dello sterilizzatore, non usate prodotti detergenti o sostanze abrasive (ad esempio prodotti candeggianti), sostanze antibatteriche, olio o altre sostanze chimiche.

1 Prima di procedere alla pulizia, staccate sempre la spina dalla presa di corrente e lasciate raffreddare lo sterilizzatore.

2 Pulite tutte le parti, ad eccezione della base, nella lavastoviglie con un po' di detersivo liquido.

3 Pulite la base con un panno umido.

Disincrostazione

Effettuate la disincrostazione dello sterilizzatore ogni 2 settimane, per consentirne un funzionamento ottimale.

Consiglio: L'uso nello sterilizzatore di acqua filtrata o portata ad ebollizione riduce l'accumulo di calcare.

- 1** Preparate una soluzione composta da 1 parte di aceto (acido acetico al 4%) e 3 parti di acqua. Versare 90 ml di questa soluzione nel serbatoio dell'acqua.
- 2** Collocate il contenitore con i vassoi e il coperchio inseriti sulla base e accendete l'apparecchio.
- 3** Ripetete il processo, se necessario.
- 4** Risciacquate accuratamente tutte le parti estraibili e pulite la base con un panno umido.

Tutela dell'ambiente

- Per contribuire alla tutela dell'ambiente, non smaltite l'apparecchio tra i rifiuti domestici ma consegnatelo a un centro di raccolta ufficiale. (fig. 11)

Garanzia e assistenza

Per ulteriori informazioni o eventuali problemi visitate il sito Philips all'indirizzo www.philips.com oppure contattate il Centro Assistenza Clienti Philips locale (il numero di telefono è riportato nell'opuscolo della garanzia). Qualora non fosse disponibile un Centro Assistenza Clienti locale, rivolgetevi al rivenditore autorizzato Philips oppure contattate il Reparto assistenza Philips Domestic Appliances & Personal Care BV.

Domande frequenti

Nel presente capitolo vengono riportate le domande più frequenti relative all'apparecchio. Se non riuscite a trovare una risposta esauritiva alla vostra domanda, rivolgetevi al Centro assistenza Clienti del vostro paese.

Domanda	Risposta
Perché la spia di accensione non si illumina?	Potrebbe essersi verificato un problema a livello di collegamento. Controllate il cavo di alimentazione.
Perché l'acqua fuoriesce dallo sterilizzatore?	La quantità di acqua aggiunta allo sterilizzatore potrebbe essere eccessiva. Non versate più di 90 ml di acqua nel serbatoio.
Perché il serbatoio dell'acqua è vuoto prima del termine del processo di sterilizzazione?	La quantità di acqua aggiunta allo sterilizzatore potrebbe essere insufficiente. Versate sempre 90 ml di acqua nel serbatoio.
Perché sono visibili macchie bianche nel serbatoio dell'acqua, nei biberon, nel contenitore, nei vassoi o sul coperchio?	Le macchie bianche rappresentano accumuli di calcare. La presenza del calcare è normale ed è più evidente se l'acqua utilizzata è particolarmente dura. Disincrostate l'apparecchio regolarmente (vedere il capitolo "Disincrostazione").
Perché fuoriesce una grande quantità di vapore da sotto il coperchio?	I vassoi e/o gli oggetti da sterilizzare non sono stati inseriti nel contenitore in modo corretto. Inserite gli oggetti in maniera appropriata e chiudete correttamente il contenitore con l'apposito coperchio (vedere il capitolo "Modalità d'uso dell'apparecchio").
	Il coperchio potrebbe non essere chiuso correttamente. Posizionate il coperchio sul contenitore in maniera appropriata.

Inleiding

Gefeliciteerd met de aanschaf van de elektrische stoomsterilisator van Philips! Dit apparaat is ontwikkeld voor het steriliseren van flessen, accessoires, borstkolven en speelgoed. U kunt per keer 9 grote flessen of 6 flessen met wijde hals steriliseren. Er worden twee manden bijgeleverd waar u tegelijkertijd andere accessoires in kunt steriliseren. De sterilisator desinfecteert babyflessen door alle schadelijke bacteriën te vernietigen. Het apparaat stoomreinigt minimaal 3 minuten op meer dan 95°C (geen sterilisatie volgens klinische normen).

Algemene beschrijving (fig. 1)

- A** Deksel met handvat
- B** Bovenste mand
- C** Onderste mand
- D** Centrale staaf
- E** Houder
- F** Waterreservoir met verwarmingselement
- G** Voet
- H** Aan/uitschakelaar
- I** Snoeropbergruimte
- J** Netsnoer
- K** Maatbeker

Belangrijk

Lees deze gebruiksaanwijzing zorgvuldig door voordat u het apparaat gaat gebruiken. Bewaar de gebruiksaanwijzing om deze indien nodig te kunnen raadplegen.

- ⓘ **Controleer of het voltage aangegeven op het typeplaatje overeenkomt met de plaatselijke netspanning voordat u het apparaat aansluit.**
- ⓘ **Indien het netsnoer beschadigd is, moet het worden vervangen door Philips, een door Philips geautoriseerd servicecentrum of personen met vergelijkbare kwalificaties om gevaar te voorkomen.**
- ⓘ **Stel het apparaat niet bloot aan hoge temperaturen of direct zonlicht.**
- ⓘ **Demonteer de voet niet, om elektrische schokken te voorkomen.**
- ⓘ **Gebruik altijd schoon water, bij voorkeur gefilterd, voorgekookt of gesteriliseerd water.**
- ⓘ **Doe geen bleekwater, ontkalkingsmiddelen of andere chemicaliën in de stoomsterilisator.**
- ⓘ **Gebruik het apparaat nooit zonder water.**
- ⓘ **Laat het apparaat altijd afkoelen voordat u het verplaatst of opbergt.**
- ⓘ **Dompel de voet, het netsnoer of de stekker niet in water of een andere vloeistof.**
- ⓘ **Het apparaat wordt zeer heet en kan bij aanraking brandwonden veroorzaken.**
- ⓘ **Plaats en gebruik het apparaat altijd op een droge, stabiele, vlakke en horizontale ondergrond.**
- ⓘ **Verplaats of open het apparaat niet tijdens gebruik of als het water in het apparaat nog heet is.**
- ⓘ **Pas op voor de hete stoom die tijdens gebruik uit de opening in het deksel komt. Stoom kan brandwonden veroorzaken.**
- ⓘ **Houd het apparaat buiten het bereik van kinderen.**
- ⓘ **Plaats het apparaat niet op een heet oppervlak of in een hete oven.**
- ⓘ **Laat het snoer niet over de rand hangen van de tafel of het aanrecht waarop het apparaat staat.**
- ⓘ **Gebruik uitsluitend babyflessen die mogen worden uitgekookt.**
- ⓘ **Gebruik en bewaar het apparaat bij een temperatuur tussen 10°C en 35°C.**
- ⓘ **Giet altijd het resterende water na gebruik uit het apparaat.**
- ⓘ **Test de temperatuur van voeding op de rug van uw hand voordat u het aan de baby geeft, om er zeker van te zijn dat het niet te heet is.**

- Ⓛ Deze sterilisator steriliseert niet volgens klinische normen.
- Ⓛ Haal na gebruik altijd de stekker uit het stopcontact.
- Ⓛ Plaats tijdens gebruik geen voorwerpen bovenop het apparaat.

Automatische uitschakeling

Dit apparaat is beveiligd met een elektronische uitschakelfunctie waardoor het apparaat automatisch na 10 minuten uitschakelt, wanneer het sterilisatieproces is voltooid.

Voor het eerste gebruik

- 1 Maak de afneembare onderdelen schoon (zie hoofdstuk 'Schoonmaken').
- 2 U kunt de lengte van het snoer aanpassen door een deel van het snoer rond de haken in de voet van het apparaat te wikkelen.
- 3 Steek de stekker in het stopcontact.

Klaarmaken voor gebruik

Het waterreservoir vullen

- 1 Verwijder de houder van de voet.
- 2 Vul de maatbeker tot het vereiste niveau (90 ml).
Gebruik niet minder dan 90 ml water om te voorkomen dat het apparaat droogkookt.
- 3 Giet het water in het waterreservoir (op het verwarmingselement). (fig. 2)
- 4 Plaats de houder op de voet. (fig. 3)

Het apparaat gebruiken

Steriliseren

- 1 Maak alle voorwerpen die u wilt steriliseren schoon.
- 2 Zorg ervoor dat er voldoende water in het waterreservoir zit (zie hoofdstuk 'Klaarmaken voor gebruik').
- 3 Plaats de flessen op de kop op de staven in de houder. (fig. 4)
 - De middelste fles kan op de centrale staaf worden geplaatst, of kan zonder de centrale staaf in het midden worden geplaatst.
 - In de houder passen 9 grote flessen of 6 flessen met wijde hals.
 - De centrale staaf kan worden gebruikt voor de schroefringen. Als u de centrale staaf gebruikt voor schroefringen, kunt u 8 grote flessen of 6 flessen met wijde hals steriliseren.
- 4 Vul de onderste mand en plaats deze op de centrale staaf. (fig. 5)
Dit is uitsluitend mogelijk als u de houder met kleine flessen hebt gevuld. Als u de houder met grote flessen hebt gevuld, kunt u de onderste mand niet gebruiken.

Zorg ervoor dat de voorwerpen die in de houder zijn geplaatst, niet in contact komen met het verwarmingselement.

- 5 Vul de bovenste mand en plaats deze op de rand van de houder. (fig. 6)
- 6 Plaats het deksel op de houder. (fig. 7)
- 7 Druk op de aan/uitknop. Het aan-lampje gaat branden om aan te geven dat het apparaat in werking is. (fig. 8)

Het sterilisatieproces duurt 10 minuten. Aan het eind van dit proces schakelt het apparaat automatisch uit en gaat het aan-lampje uit. Laat het apparaat altijd het volledige sterilisatieproces van 10 minuten voltooien.

8 Laat het apparaat ongeveer 3 minuten afkoelen voordat u het deksel verwijdert.

9 Verwijder het deksel.

Wees voorzichtig als u het deksel verwijdert, omdat het nog heet kan zijn en omdat er stoom uit het apparaat kan komen.

10 Was uw handen grondig voordat u de gesteriliseerde voorwerpen verwijdert.

11 Verwijder de flessen of voorwerpen uit de mand(en) en uit de houder.

Pas op: de lucht en de voorwerpen in de sterilisator kunnen nog heet zijn.

12 Laat het apparaat ten minste 10 minuten afkoelen voordat u het opnieuw gebruikt.

Fruit en groenten stomen

U kunt in de sterilisator ook fruit en groenten stomen om een verse maaltijd voor uw baby te bereiden.

1 Zorg ervoor dat er voldoende water in het waterreservoir zit.

2 Verwijder de onderste mand en de centrale staaf.

3 Leg het fruit en/of de groenten in een kom of op een bord.

4 Plaats de kom of het bord in de houder. (fig. 9)

5 Plaats het deksel op de houder. (fig. 10)

6 Druk op de aan/uitknop. Het aan-lampje gaat branden om aan te geven dat het apparaat in werking is. (fig. 8)

Het apparaat schakelt na 10 minuten automatisch uit. Het aan-lampje gaat uit.

7 Laat het apparaat ongeveer 3 minuten afkoelen voordat u het deksel verwijdert.

8 Verwijder de kom of het bord uit de houder.

Pas op: er kan nog stoom uit de houder komen.

9 Controleer of het fruit of de groenten goed zijn gestoomd. Indien dit niet het geval is, giet dan nogmaals 90 ml water in het waterreservoir en laat het apparaat nog 10 minuten werken.

10 Test de temperatuur van voeding op de rug van uw hand voordat u het aan de baby geeft, om er zeker van te zijn dat het niet te heet is.

Schoonmaken

Gebruik geen schurende of bijtende schoonmaakmiddelen (bijv. bleekwater), antibacteriële stoffen, olie of andere chemicaliën om de sterilisator schoon te maken.

1 Haal altijd de stekker uit het stopcontact en laat de sterilisator afkoelen voordat u deze gaat schoonmaken.

2 Maak alle onderdelen, behalve de voet, schoon in de vaatwasmachine of in warm water met een beetje afwasmiddel.

3 Maak de voet schoon met een vochtige doek.

Ontkalken

Ontkalk de sterilisator eens in de 2 weken om te zorgen dat deze goed blijft werken.

Tip: Er zal minder kalkaanslag ontstaan als u voorgekookt of gefilterd water in de sterilisator gebruikt.

- 1** Maak een oplossing van 1 deel azijn (4% azijnzuur) en 3 delen water. Giet 90 ml van deze oplossing in het waterreservoir.
- 2** Plaats de houder met de manden en het deksel op de voet en schakel het apparaat in.
- 3** Herhaal dit proces, indien nodig.
- 4** Spoel alle afneembare delen grondig af en veeg de voet schoon met een vochtige doek.

Milieu

- Gooi het apparaat aan het einde van zijn levensduur niet weg met het normale huisvuil, maar lever het in op een door de overheid aangewezen inzamelpunt om het te laten recyclen. Op die manier levert u een bijdrage aan een schonere leefomgeving. (fig. 11)

Garantie & service

Als u informatie nodig hebt of als u een probleem hebt, bezoek dan de Philips-website (www.philips.com) of neem contact op met het Philips Customer Care Centre in uw land (u vindt het telefoonnummer in het 'worldwide guarantee'-vouwblad). Als er geen Customer Care Centre in uw land is, ga dan naar uw Philips-dealer of neem contact op met de afdeling Service van Philips Domestic Appliances and Personal Care BV.

Veelgestelde vragen

In dit hoofdstuk vindt u de meestgestelde vragen over het apparaat. Als u het antwoord op uw vraag niet kunt vinden, neem dan contact op met het Customer Care Centre in uw land.

Vraag	Antwoord
Waarom gaat het aan-lampje niet branden?	Er is mogelijk een probleem met de aansluiting. Controleer het netsnoer.
Waarom loopt er water uit de sterilisator?	U hebt mogelijk te veel water in de sterilisator gedaan. Giet niet meer dan 90 ml water in het waterreservoir.
Waarom is het waterreservoir leeg voordat het sterilisatieproces is voltooid?	U hebt mogelijk te weinig water in de sterilisator gedaan. Giet altijd 90 ml water in het waterreservoir.
Wat zijn de witte vlekken in het waterreservoir, de flessen, de houder, de manden of het deksel?	Dit is kalkaanslag. Kalkaanslag is heel normaal en is het ergst als u hard water gebruikt. Ontkalk het apparaat regelmatig (zie hoofdstuk 'Ontkalken').
Waarom ontsnapt er veel stoom van onder het deksel?	De manden en/of de voorwerpen die moeten worden gesteriliseerd, zijn verkeerd in de houder geplaatst. Vul de houder op de juiste manier en plaats het deksel goed op de houder (zie hoofdstuk 'Het apparaat gebruiken').
	Het deksel is mogelijk niet goed geplaatst. Plaats het deksel goed op de houder.

Innledning

Gratulerer med kjøpet av Philips elektriske dampsteriliseringsapparat. Dette apparatet er laget for å sterilisere flasker, tilbehør, brystpumper og leker. Du kan sterilisere ni store flasker eller seks flasker med vid hals. Det følger også med to kurver der du kan sterilisere annet tilbehør samtidig. Steriliseringsapparatet desinfiserer babyflasker ved å fjerne alle skadelige bakterier. Det damprengjør i minst tre minutter på over 95 °C (ingen sterilisering i henhold til kliniske standarder).

Generell beskrivelse (fig. 1)

- A** Lokk med håndtak
- B** Øvre kurv
- C** Nedre kurv
- D** Midtsøyle
- E** Beholder
- F** Vanntank med varmeelement
- G** Sokkel
- H** Av/på-knapp
- I** Oppbevaringskroker for ledning
- J** Ledning
- K** Målebeger

Viktig

Les denne bruksanvisningen nøye før apparatet tas i bruk, og ta vare på den for senere referanse.

- **Kontroller at spenningen som er angitt på merkeplaten, er den samme som nettspenningen, før du kobler til apparatet.**
- Hvis ledningen er ødelagt, må den skiftes ut av Philips, et servicesenter godkjent av Philips eller liknende kvalifisert personell, slik at man unngår farlige situasjoner.
- Ikke utsett apparatet for høye temperaturer eller direkte sollys.
- Ta aldri fra hverandre sokkelen, det kan føre til risiko for elektrisk støt.
- Bruk alltid rent vann, fortrinnsvis filtrert, kokt eller sterilisert vann.
- Ikke bruk blekemidler, avkalkingsmidler eller andre kjemikalier i dampsteriliseringsapparatet.
- Bruk aldri apparatet uten at det er vann i det.
- La alltid apparatet avkjøles helt før det flyttes eller settes bort.
- Ikke senk sokkelen, ledningen eller kontakten ned i vann eller annen væske.
- Apparatet blir veldig varmt, og du kan brenne deg hvis du tar på det.
- Plasser og bruk alltid apparatet på en tørr, stabil og horisontal overflate.
- Ikke flytt eller åpne apparatet når det er i bruk, eller når vannet fremdeles er varmt.
- Vær oppmerksom på varm damp som kommer ut av ventilen i lokket når apparatet er i bruk. Damp kan forårsake brannskader.
- Oppbevar apparatet utilgjengelig for barn.
- Ikke plasser apparatet på en varm overflate eller i en oppvarmet oven.
- Ikke la ledningen henge over kanten på bordet eller benken der apparatet er plassert.
- Bruk bare babyflasker som kan kokes.
- Bruk og oppbevar apparatet ved en temperatur på mellom 10 °C og 35 °C.
- Tøm alltid ut resten av vannet i apparatet etter bruk.
- Test mat på håndbaken før du gir den til barnet for å kontrollere at den holder en sikker temperatur.
- Dette steriliseringsapparatet steriliserer ikke i henhold til kliniske standarder.
- Koble alltid fra apparatet etter bruk.
- Plasser aldri andre ting oppå apparatet når det er i bruk.

Automatisk av-funksjon

Dette apparatet er utstyrt med en elektronisk av-funksjon som automatisk slår av apparatet etter 10 minutter når steriliseringsprosessen er ferdig.

Før første gangs bruk

- 1 Vask alle avtakbare deler (se avsnittet "Rengjøring").
- 2 Juster lengden på ledningen ved å vikle deler av den rundt krokene på undersiden av apparatet.
- 3 Sett støpselet i stikkkontakten.

Før bruk

Fylle vanntanken

- 1 Ta beholderen av sokkelen.
- 2 Fyll målebegeret opp til ønsket nivå (90 ml).
Ikke bruk mindre vann enn 90 ml for å forhindre at apparatet koker tørt.
- 3 Hell vannet i vanntanken (på varmeelementet). (fig. 2)
- 4 Plasser beholderen på sokkelen. (fig. 3)

Bruke apparatet

Sterilisering

- 1 Vask alle delene som skal steriliseres.
- 2 Kontroller at det er nok vann i vanntanken (se avsnittet "Før bruk").
- 3 Plasser flaskene opp-ned på tappene i beholderen. (fig. 4)
 - Flasken i midten kan plasseres på midtsøylen, eller den kan plasseres i midten uten midtsøylen.
 - Beholderen kan ta ni store flasker eller seks flasker med vid hals.
 - Midtsøylen kan brukes til skruringene. Når du bruker midtsøylen til skruringer, kan du sterilisere åtte store flasker eller seks flasker med vid hals.

4 Fyll den nederste kurven og plasser den på midtsøylen. (fig. 5)

Dette kan du bare gjøre hvis du har fylt beholderen med små flasker. Hvis du har fylt beholderen med store flasker, kan du ikke bruke den nederste kurven.

Kontroller at delene som er plassert i beholderen, ikke er i kontakt med varmelementet.

5 Fyll den øverste kurven og plasser den på kanten av beholderen. (fig. 6)

6 Sett lokket på beholderen. (fig. 7)

7 Trykk på av/på-knappen. På-lampen lyser for å vise at apparatet er i drift. (fig. 8)

Steriliseringsprosessen tar 10 minutter. Når prosessen er ferdig, slår apparatet seg av automatisk, og på-lampen slukkes. La alltid apparatet fullføre hele den 10 minutter lange steriliseringsprosessen.

8 La apparatet avkjøles i cirka tre minutter før du tar av lokket.

9 Fjern lokket.

Vær forsiktig når du tar av lokket, det kan fremdeles være varmt og det kan komme damp ut av apparatet.

10 Vask hendene dine godt før du tar ut de steriliserte delene.

11 Ta ut flaskene eller delene fra én eller begge kurvene og fra beholderen. Vær forsiktig, luften og delene i steriliseringsapparatet kan fortsatt være varme.

12 La apparatet avkjøles i minst 10 minutter før du bruker det på nytt.

Dampe frukt og grønnsaker

Du kan også bruke steriliseringsapparatet til å dampe frukt og grønnsaker for å lage mat til babyen.

1 Kontroller at det er nok vann i vanntanken.

2 Fjern den nedre kurven og midtsøylen.

3 Plasser frukten og/eller grønnsakene i en bolle eller på en asjett.

4 Plasser bollen eller asjetten i beholderen. (fig. 9)

5 Sett lokket på beholderen. (fig. 10)

6 Trykk på av/på-knappen. På-lampen lyser for å vise at apparatet er i drift. (fig. 8)
Apparatet slår seg av automatisk etter 10 minutter. På-lampen slukkes.

7 La apparatet avkjøles i cirka tre minutter før du tar av lokket.

8 Ta ut bollen eller asjetten fra beholderen.

Vær forsiktig. Det kan komme noe damp ut av beholderen.

9 Test om frukten eller grønnsakene er ordentlig dampet. Hvis ikke heller du i 90 ml vann til i vanntanken, og lar apparatet gå i 10 minutter til.

10 Test mat på håndbaken før du gir den til barnet for å kontrollere at den holder en sikker temperatur.

Rengjøring

Ikke bruk slipemidler, sterke rengjøringsmidler (f.eks. blekemidler), antibakterielle stoffer, olje eller andre kjemikalier for å rengjøre steriliseringsapparatet.

1 Trekk alltid støpslet ut av kontakten og la steriliseringsapparatet avkjøles før rengjøring.

2 Vask alle delene, bortsett fra sokkelen, i oppvaskmaskinen eller i varmt vann med oppvaskmiddel.

3 Rengjør sokkelen med en fuktig klut.

Avkalking

Avkalk steriliseringsapparatet annenhver uke, for å være sikker på at det fungerer effektivt.

Tips: Hvis du bruker kokt eller filtrert vann i steriliseringsapparatet reduseres mengden av kalkavleiringer.

1 Lag en blanding av én del eddik (4 prosent) og tre deler vann. Hell 90 ml av denne blandingen i vanntanken.

2 Plasser beholderen med kurvene og lokket på i sokkelen, og slå på apparatet.

3 Gjenta denne prosessen hvis det er nødvendig.

4 Skyll alle de avtakbare delene og tørk av sokkelen med en fuktig klut.

Miljø

Ikke kast apparatet som vanlig husholdningsavfall når det ikke kan brukes lenger. Lever det på en gjenvinningsstasjon. Ved å gjøre dette hjelper du til med å ta vare på miljøet. (fig. 11)

Garanti og service

Hvis du trenger service eller informasjon, kan du gå til Philips' Internett-sider på www.philips.com eller ta kontakt med Philips' kundestøtte der du er (du finner telefonnummeret i garantiheftet). Hvis det ikke finnes noen Philips-kundestøtte der du bor, kan du ta kontakt med den lokale Philips-forhandleren eller serviceavdelingen ved Philips Domestic Appliances and Personal Care BV.

Vanlige spørsmål

I dette avsnittet finner du en oversikt over de vanligste spørsmålene som stilles om apparatet. Hvis du ikke finner svar på spørsmålet ditt her, kan du ta kontakt med kundestøtten der du bor.

Spørsmål	Svar
Hvorfor lyser ikke på-lampen?	Det kan være et tilkoblingsproblem. Kontroller ledningen.
Hvorfor kommer det vann ut av steriliseringsapparatet?	Det er for mye vann i steriliseringsapparatet. Ikke hell i mer enn 90 ml vann i vanntanken.
Hvorfor er vanntanken tom før steriliseringsprosessen er ferdig?	Kanskje du har helt for lite vann i steriliseringsapparatet. Hell alltid 90 ml vann i vanntanken.
Hvorfor er det hvite prikker i vanntanken, flaskene, beholderen, kurvene eller på lokket?	De hvite prikkene er kalk. Kalkavleiringer er ganske vanlig, og de er verst hvis vannet du bruker er veldig hardt. Avkalk apparatet regelmessig (se avsnittet "Avkalking").
Hvorfor kommer det ut mye damp under lokket?	Kanskje kurvene og/eller det andre som skal steriliseres, ikke er plassert riktig i beholderen. Fyll beholderen riktig og plasser lokket ordentlig på beholderen (se avsnittet "Bruke apparatet").
	Lokket er kanskje ikke plassert riktig. Sett lokket ordentlig på beholderen.

Introdução

Parabéns por ter comprado o Esterilizador Eléctrico a Vapor Philips! Este aparelho foi concebido para esterilizar biberões, acessórios, bombas extractoras de leite e brinquedos. Permite-lhe esterilizar 9 biberões grandes ou 6 biberões de gargalo largo. Também inclui dois cestos nos quais pode esterilizar simultaneamente outros acessórios. O esterilizador desinfecta biberões destruindo todas as bactérias prejudiciais. Limpa a vapor em pelo menos 3 minutos a mais de 95°C (não se trata de esterilização de acordo com os padrões clínicos).

Descrição geral (fig. 1)

- A** Tampa com pega
- B** Cesto superior
- C** Cesto inferior
- D** Vareta central
- E** Recipiente
- F** Depósito da água com resistência
- G** Base
- H** Botão ligar/desligar
- I** Suportes de arrumação do fio
- J** Fio de alimentação
- K** Copo medidor

Importante

Leia estas instruções com atenção antes de utilizar o aparelho e guarde-as para uma eventual consulta futura.

- Verifique se a voltagem indicada na sinalética corresponde à voltagem eléctrica local, antes de ligar o aparelho.
- Se o fio se estragar, deve ser substituído pela Philips, por um centro de assistência autorizado pela Philips ou por pessoal devidamente qualificado para se evitarem situações de perigo.
- Não exponha o aparelho a temperaturas elevadas ou à luz directa do sol.
- Nunca desmonte a base para evitar choques eléctricos.
- Utilize sempre água limpa, de preferência água filtrada, fervida ou esterilizada.
- Não deite lixívia, agentes descalcificantes ou outros químicos no esterilizador a vapor.
- Nunca utilize o aparelho sem água.
- Deixe sempre o aparelho arrefecer antes de o manusear ou guardar.
- Não mergulhe a base, o fio de alimentação ou a ficha eléctrica em água ou outro líquido.
- O aparelho fica extremamente quente quando está em funcionamento e pode causar queimaduras se for tocado.
- Coloque e utilize sempre o aparelho sobre uma superfície seca, estável e horizontal.
- Nunca manuseie ou abra o aparelho enquanto estiver a funcionar ou enquanto a água estiver quente.
- Tenha cuidado com o vapor quente que sai da abertura na tampa quando o aparelho estiver a ser utilizado. O vapor pode causar queimaduras.
- Mantenha o aparelho fora do alcance das crianças.
- Não coloque o aparelho sobre uma superfície quente ou num forno aquecido.
- Não deixe que o fio de alimentação fique pendurado na extremidade da mesa ou bancada de trabalho onde o aparelho está colocado.
- Apenas utilize biberões que tenham sido aprovados para esterilização em água a ferver.
- Utilize e guarde o aparelho a uma temperatura entre 10°C e 35°C.
- Despeje sempre a água restante do aparelho após cada utilização.
- Teste os alimentos nas costas da mão antes de os servir para garantir que se encontram a uma temperatura segura para o bebé.

- ▶ Este esterilizador não esteriliza de acordo com os padrões clínicos.
- ▶ Desligue sempre o aparelho da corrente após cada utilização.
- ▶ Nunca coloque objectos sobre o aparelho enquanto este estiver em utilização.

Desactivação automática

Este aparelho está equipado com a função electrónica de desligar que desliga automaticamente o aparelho após 10 minutos, quando o processo de esterilização termina.

Antes da primeira utilização

- 1 Limpe todas as peças desmontáveis (consulte o capítulo 'Limpeza').
- 2 Ajuste o comprimento do fio de alimentação enrolando o excesso à volta dos suportes de arrumação do fio existentes na base do aparelho.
- 3 Introduza a ficha de alimentação na tomada eléctrica.

Preparação

Encher o depósito da água

- 1 Retire o recipiente da base
- 2 Encha o copo medidor até ao nível indicado (90 ml).
Não utilize uma quantidade de água inferior a 90 ml para evitar que o aparelho ferva a seco.
- 3 Verta a água para o depósito (sobre a resistência). (fig. 2)
- 4 Coloque o recipiente na base. (fig. 3)

Utilização do aparelho

Esterilização

- 1 Limpe todos os objectos que têm de ser esterilizados.
- 2 Certifique-se de que o depósito tem água suficiente (consulte o capítulo 'Preparação').
- 3 Coloque os biberões ao contrário sobre os pinos no interior do recipiente. (fig. 4)
 - O biberão do meio pode ser colocado sobre a vareta central ou pode ser colocado no meio sem a vareta central.
 - O recipiente pode levar 9 biberões grandes ou 6 biberões de gargalo largo.
 - A vareta central pode ser utilizada para os anéis de rosca. Quando utilizar a vareta central para os anéis de rosca, pode esterilizar 8 biberões grandes ou 6 biberões de gargalo largo.

- 4 Encha o cesto inferior e coloque-o sobre a vareta central. (fig. 5)

Isto apenas é possível se tiver enchido o recipiente com biberões pequenos. Se tiver enchido o recipiente com biberões grandes, não pode utilizar o cesto inferior.

Certifique-se de que os objectos introduzidos no recipiente não tocam na resistência.

- 5 Encha o cesto superior e coloque-o na extremidade do recipiente. (fig. 6)
- 6 Coloque a tampa no recipiente. (fig. 7)
- 7 Prima o botão ligar/desligar. A luz de alimentação acende-se para indicar que o aparelho está a funcionar. (fig. 8)

O processo de esterilização demora 10 minutos. No final deste processo, o aparelho desliga-se automaticamente e a luz de alimentação apaga-se. Deixe sempre o aparelho completar os 10 minutos do processo completo de esterilização.

- 8 Deixe o aparelho arrefecer durante aprox. 3 minutos antes de retirar a tampa.

9 Retire a tampa.

Tenha cuidado quando retirar a tampa, pode ainda estar quente e pode sair vapor do aparelho.

10 Lave cuidadosamente as mãos antes de retirar os produtos esterilizados.

11 Retire os biberões ou objectos de um dos cestos, ou dos dois, e do recipiente.
Tenha cuidado, o ar e os objectos no interior do esterilizador podem ainda estar quentes.

12 Deixe o aparelho arrefecer durante, pelo menos, 10 minutos antes de o utilizar novamente.

Cozer fruta e legumes a vapor

Pode também utilizar o esterilizador para cozer a vapor fruta e legumes para preparar uma refeição caseira para o seu bebé.

1 Certifique-se de que o depósito tem água suficiente.

2 Retire o cesto inferior e a vareta central.

3 Coloque a fruta e/ou os legumes numa taça ou num prato.

4 Coloque a taça ou o prato no recipiente. (fig. 9)

5 Coloque a tampa no recipiente. (fig. 10)

6 Prima o botão ligar/desligar. A luz de alimentação acende-se para indicar que o aparelho está a funcionar. (fig. 8)

O aparelho desliga-se automaticamente passados 10 minutos. A luz de alimentação apaga-se.

7 Deixe o aparelho arrefecer durante aprox. 3 minutos antes de retirar a tampa.

8 Retire a taça ou o prato do recipiente.
Tenha cuidado, pode ainda sair algum vapor do recipiente.

9 Confirme se a fruta e os legumes foram devidamente cozidos a vapor. Caso contrário, coloque mais 90 ml de água no depósito e deixe o aparelho a trabalhar durante mais 10 minutos.

10 Teste os alimentos nas costas da mão antes de os servir para garantir que se encontram a uma temperatura segura para o bebé.

Limpeza

Não utilize abrasivos, agentes de limpeza agressivos (p. ex., lixívia), substâncias antibacterianas, óleo ou outros químicos para limpar o esterilizador.

1 Antes de limpar o esterilizador, desligue-o sempre da corrente e deixe arrefecer.

2 Lave todas as peças, excepto a base, na máquina ou com água morna e detergente líquido.

3 Limpe a base com um pano húmido.

Descalcificação

Descalcifique o esterilizador a cada 2 semanas para garantir que continua a trabalhar eficazmente.

Sugestão: A utilização de água fervida ou filtrada no esterilizador reduz a acumulação de calcário.

1 Prepare uma solução com 1 parte de vinagre (ácido acético 4%) e 3 partes de água. Verta 90 ml desta solução no depósito da água.

2 Coloque o recipiente com os cestos e a tampa sobre a base e ligue o aparelho.

3 Repita este processo, se necessário.

4 Enxagúe cuidadosamente todas as peças desmontáveis e limpe a base com um pano húmido.

Ambiente

- ▶ Não deite fora o aparelho junto com o lixo doméstico normal no final da sua vida útil, entregue-o num ponto de recolha oficial para reciclagem. Ao fazê-lo ajuda a preservar o ambiente. (fig. 11)

Garantia e assistência

Se precisar de informações ou se tiver algum problema, visite o site da Philips em www.philips.pt ou contacte o Centro de Atendimento ao Cliente Philips do seu país (encontrará o número de telefone no folheto da garantia mundial). Se não existir um Centro de Atendimento ao Cliente no seu país, dirija-se ao distribuidor Philips local ou contacte o Departamento de Assistência da Philips Domestic Appliances and Personal Care BV.

Perguntas mais frequentes

Este capítulo indica as perguntas mais frequentes sobre o aparelho. Se não conseguir encontrar a resposta à sua pergunta, contacte o Centro de Atendimento ao Cliente do seu país.

Pergunta	Resposta
Porque não acende a luz de alimentação?	Pode existir um problema de ligação. Verifique o fio de alimentação.
Porque sai água do esterilizador?	Pode ter enchido o esterilizador com demasiada água. Não utilize quantidades superiores a 90 ml de água no depósito.
Porque está o depósito da água vazio antes de o processo de esterilização terminar?	Pode ter enchido o esterilizador com pouca água. Encha sempre o depósito com 90 ml de água.
Porque existem manchas brancas no depósito da água, biberões, recipiente, cesto e tampa?	Estas manchas brancas são calcário. A acumulação de calcário é bastante normal e será pior se a água que utilizar for muito dura. Descalcifique regularmente o aparelho (consulte o capítulo 'Descalcificação').
Porque sai muito vapor por baixo da tampa?	Os cestos e/ou os itens a serem esterilizados foram colocados incorrectamente no recipiente. Encha devidamente o recipiente e coloque correctamente a tampa no recipiente (consulte o capítulo 'Utilização do aparelho').
	A tampa pode não ter sido colocada correctamente. Coloque devidamente a tampa sobre o recipiente.

Introduktion

Tack för att du har köpt en elektrisk ångsterilisator från Philips! Den här apparaten är konstruerad för sterilisering av flaskor, tillbehör, bröstpumpar och leksaker. Du kan sterilisera 9 stora flaskor eller 6 flaskor med vid hals. Den levereras dessutom med två korgar där du samtidigt kan sterilisera andra tillbehör. Sterilisatorn desinficerar nappflaskor genom att döda alla skadliga bakterier. Apparaten ångrengör under minst 3 minuter vid över 95 °C (inte sterilisering i klinisk mening).

Allmän beskrivning (Bild 1)

- A** Lock med handtag
- B** Övre korg
- C** Undre korg
- D** Mittpinne
- E** Behållare
- F** Vattenbehållare med uppvärmningselement
- G** Basplatta
- H** På/av-knapp
- I** Sladdvinda
- J** Nätsladd
- K** Mätbägare

Viktigt

Läs användningsinstruktionerna noga innan du använder apparaten, och spara dem ifall du behöver dem igen.

- ⓘ Kontrollera att nätspänningen som anges på märkplåten motsvarar den lokala nätspänningen innan du ansluter apparaten.
- ⓘ Om nätsladden är skadad måste den bytas ut av Philips, ett av Philips auktoriserat serviceombud eller en lika kvalificerad tekniker för att undvika fara.
- ⓘ Utsätt inte apparaten för höga temperaturer eller direkt solljus.
- ⓘ Montera inte isär basplattan. Det medför risk för elektrisk stöt.
- ⓘ Använd alltid rent vatten, helst filtrerat, förkokat eller steriliserat.
- ⓘ Använd inte blekmedel, avkalkningsmedel eller andra kemikalier i ångsterilisatorn.
- ⓘ Använd aldrig apparaten utan vatten.
- ⓘ Låt apparaten svalna helt innan du rengör och ställer undan den.
- ⓘ Doppa inte basplattan, sladden eller stickkontakten i vatten eller någon annan vätska.
- ⓘ Apparaten blir mycket varm och om du tar på den kan du bränna dig.
- ⓘ Placera och använd alltid apparaten på en torr, stabil, jämn och plan yta.
- ⓘ Flytta eller öppna inte apparaten under användning eller när vattnet fortfarande är varmt.
- ⓘ Var försiktig så att du inte bränner dig på den heta ånga som kommer ut genom ventilen i locket under användning.
- ⓘ Förvara apparaten utom räckhåll för barn.
- ⓘ Placera inte apparaten på någon het yta eller i ugnen.
- ⓘ Se till att nätsladden inte hänger över kanten på bordet eller arbetsbänken där apparaten står.
- ⓘ Använd endast nappflaskor som kan kokas.
- ⓘ Använd och förvara apparaten vid temperaturer mellan 10 °C och 35 °C.
- ⓘ Häll ut eventuellt vatten ur apparaten efter att du har använt den.
- ⓘ Kontrollera temperaturen på maten mot din egen hud innan du serverar den så att den inte är för varm för barnet.
- ⓘ Den här sterilisatorn steriliserar inte i klinisk mening.
- ⓘ Dra alltid ur nätsladden efter användning.
- ⓘ Lägg inte någonting ovanpå apparaten under användning.

Automatisk avstängning

Apparaten är utrustad med en elektronisk avstängningsfunktion som gör att den stängs av automatiskt efter 10 minuter när steriliseringen är klar.

Före första användningen

- 1** Rengör de löstagbara delarna (se avsnittet Rengöring).
- 2** Du kan justera längden på sladden genom att linda upp den runt sladdvindan nedtill på apparaten.
- 3** Sätt in stickkontakten i vägguttaget.

Förberedelser inför användning

Fylla på vattenbehållaren

- 1** Ta bort behållaren från basplattan.
- 2** Fyll mätbägaren med den mängd vatten som behövs (90 ml).
Använd inte mindre vatten än 90 ml. Om du gör det kan apparaten koka torr.
- 3** Häll vattnet i vattenbehållaren (på uppvärmningselementet). (Bild 2)
- 4** Sätt tillbaka behållaren på basplattan. (Bild 3)

Använda apparaten

Sterilisering

- 1** Diska alla föremål som ska steriliseras.
- 2** Kontrollera att det finns tillräckligt mycket vatten i vattenbehållaren (se avsnittet Förberedelser inför användning).
- 3** Placera flaskorna upp och ned på pinnarna i behållarna. (Bild 4)
 - Om du vill kan du placera en flaska i mitten, antingen på mittpinnen eller också utan den.
 - Behållaren rymmer 9 stora flaskor eller 6 flaskor med vid hals.
 - På mittpinnen kan du även placera skruvringar. Om du gör det kan du sterilisera 8 stora flaskor eller 6 flaskor med vid hals.
- 4** Fyll den undre korgen och sätt den på mittpinnen. (Bild 5)
Det kan du endast göra om du har fyllt behållaren med små flaskor. Om du ska sterilisera stora flaskor kan du inte använda den undre korgen.

Kontrollera att föremålen i behållaren inte kommer i kontakt med uppvärmningselementet.

- 5** Fyll den övre korgen och fäst den på behållarens kant. (Bild 6)
- 6** Sätt på locket på behållaren. (Bild 7)
- 7** Tryck på på/av-knappen. Strömlampan tänds för att visa att apparaten är igång. (Bild 8)
Steriliseringen tar 10 minuter. När den är färdig stängs apparaten av automatiskt och strömlampan slocknar. Avbryt inte steriliseringen innan den 10 minuter långa cykeln är klar.
- 8** Låt apparaten svalna i cirka 3 minuter innan du tar av locket.
- 9** Ta av locket.

Var försiktig när du tar av locket. Det kan fortfarande vara varmt och det kan komma ånga ur apparaten.

- 10** Tvätta händerna noga innan du hanterar de steriliserade föremålen.

11 Ta ur flaskorna ur korgarna och ur behållaren.

Var försiktig eftersom luften och föremålen i behållaren fortfarande kan vara varma.

12 Låt apparaten svalna i minst 10 minuter innan du använder den igen.

Ånga frukt och grönsaker

Du kan använda sterilisatorn till att ångkoka frukt och grönsaker åt ditt barn.

1 Se till att vattenbehållaren innehåller tillräckligt med vatten.

2 Ta bort den undre korgen och mittpinnen.

3 Lägg frukt eller grönsaker i en skål eller på en tallrik.

4 Placera skålen eller tallriken i behållaren. (Bild 9)

5 Sätt på locket på behållaren. (Bild 10)

6 Tryck på på/av-knappen. Strömlampan tänds för att visa att apparaten är igång. (Bild 8)
Apparaten stängs av automatiskt efter 10 minuter. Strömlampan slocknar.

7 Låt apparaten svalna i cirka 3 minuter innan du tar av locket.

8 Ta ur skålen eller tallriken ur behållaren.
Det kan vara ånga kvar i behållaren.

9 Kontrollera om frukten eller grönsakerna har ångats tillräckligt. Om inte håller du i 90 ml vatten i vattenbehållaren och kör apparaten i 10 minuter till.

10 Kontrollera temperaturen på maten mot din egen hud innan du serverar den så att den inte är för varm för barnet.

Rengöring

Rengör inte sterilisatorn med slipmedel, starka rengöringsmedel (t.ex. blekmedel), antibakteriella medel, olja eller andra kemikalier.

1 Dra alltid ur nätsladden och låt sterilisatorn svalna innan du rengör den.

2 Diska alla delar utom basplattan i diskmaskinen eller i varmt vatten med diskmedel.

3 Rengör basplattan med en fuktig trasa.

Avkalkning

Du bör kalka av sterilisatorn varannan vecka så att den fortsätter att fungera som den ska.

Tips: Du kan förebygga att det bildas kalkavlagringar genom att använda förkokat eller steriliserat vatten i sterilisatorn.

1 Blanda en del vinäger (4 % ättiksyra) och tre delar vatten. Häll 90 ml av blandningen i vattenbehållaren.

2 Placera behållaren med korgar och lock på basplattan och slå på apparaten.

3 Om det behövs upprepar du processen en gång till.

4 Skölj alla löstagbara delar noga och torka av basplattan med en fuktig trasa.

Miljön

• Kasta inte apparaten i hushållssoporna när den är förbrukad. Lämna in den för återvinning vid en officiell återvinningsstation, så hjälper du till att skydda miljön. (Bild 11)

Garanti och service

Om du behöver information eller har problem med apparaten kan du besöka Philips webbplats på www.philips.com eller kontakta Philips kundtjänstcenter i ditt land (du hittar telefonnumret i garantibroschyren). Om det inte finns något kundtjänstcenter i ditt land vänder du dig till din lokala Philips-återförsäljare eller kontaktar serviceavdelningen på Philips Domestic Appliances and Personal Care BV.

Vanliga frågor

Det här avsnittet innehåller de vanligaste frågorna om apparaten. Om du inte hittar svaret på din fråga kan du kontakta kundtjänst i ditt land.

Fråga	Svar
Varför tänds inte strömlampan?	Det kan ha uppstått problem med anslutningen. Kontrollera att sladden sitter i ordentligt.
Varför rinner det ut vatten ur sterilisatorn?	Du kanske har hållt i för mycket vatten. Häll inte i mer än 90 ml vatten i vattenbehållaren.
Varför blir vattenbehållaren tom innan steriliseringen är klar?	Du kanske har hållt i för lite vatten. Häll alltid i 90 ml vatten i vattenbehållaren.
Varför är det vita prickar i vattenbehållaren, på flaskorna, behållaren, korgarna och locket?	De här vita prickarna är kalkavlagringar. Det är helt normalt och mest kalkavlagringar får du om du använder mycket hårt vatten. Kalka av apparaten regelbundet (se avsnittet Avkalkning).
Varför kommer det ut en massa ånga under locket?	Du har inte satt i korgarna eller flaskorna i behållaren på rätt sätt. Fyll på behållaren rätt och sätt på locket ordentligt på behållaren (se avsnittet Använda apparaten).
	Locket kanske inte sitter på ordentligt. Sätt på locket ordentligt på behållaren.

Giriş

Philips Elektrikli Buharlı sterilizatörü satın aldığınız için teşekkürler! Bu cihazlar şişelerin, aksesuarların, göğüs pompalarının ve oyuncakların sterilize edilmesi için tasarlanmıştır. 9 adet büyük şişeyi ya da 6 adet geniş ağızlı şişeyi sterilize edebilenizi sağlar. Aynı zamanda, diğer aksesuarları aynı anda sterilize edebileceğiniz iki adet sepeti bulunur. Sterilizatör, tüm zararlı bakterileri yok ederek biberonları dezenfekte eder. 95°C'nin üzerindeki sıcaklıklarda en az üç dakika boyunca buharla temizlik yapabilir (klinik standartlarına göre sterilizasyon sağlanmamaktadır).

Genel açıklamalar (Şek. 1)

- A** Kulplu kapak
- B** Üst sepet
- C** Alt sepet
- D** Orta destek
- E** Kap
- F** Isıtma elemanlı su haznesi
- G** Taban
- H** Açma/kapama düğmesi
- I** Kordon sarma bölümü
- J** Elektrik kablosu
- K** Ölçme kabı

Önemli

Lütfen cihazı kullanmadan önce verilen talimatları okuyun. İleride başvurmak için bu talimatları saklayın.

- Cihazı bağlamadan önce, model plakasında belirtilen gerilimin ana şebeke gerilimiyle aynı olduğunu kontrol edin.
- Cihazın elektrik kordonu herhangi bir şekilde zarar görmüşse, Philips tarafından, yetkili Philips servisleri tarafından ya da benzer şekilde onaylanmış kişiler tarafından değiştirilmelidir.
- Cihazı çok sıcak ortamlarda ya da doğrudan güneş ışığı altında bırakmayın.
- Elektrik çarpması riski nedeniyle tabanı kesinlikle sökmeyin.
- Daima temiz, tercihen filtrelenmiş, kaynamış ya da steril su kullanın.
- Buhar sterilizatörüne kesinlikle beyazlatıcı, kireç çözücü ya da farklı kimyasal maddeler koymayın.
- Cihazı kesinlikle içinde su olmadan kullanmayın.
- Cihazı taşımadan ya da kaldırmadan önce cihazın soğumasını bekleyin.
- Tabanı, elektrik kordonunu ya da elektrik fişini suya ya da başka bir sıvıya batırmayın.
- Cihaz çok ısınacaktır ve dokunulduğunda yanıklara neden olabilir.
- Cihazı daima kuru, sabit, düz ve yatay bir yüzeyde bulundurun ve kullanın.
- Cihazı, kullanılırken ya da içindeki su hâlâ sıcakken kesinlikle taşımayın ya da açmayın.
- Cihazı kullanılırken kapaktaki fandan gelen sıcak buhardan korunun. Buhar, yanıklara neden olabilir.
- Cihazı çocuklardan uzak tutun.
- Cihazı sıcak bir yüzeye ya da ısıtılmış bir ocağın üzerine koymayın.
- Elektrik kablosunun, cihazın yerleştirildiği masa ya da tezgahın sarkmamasına dikkat edin
- Yalnızca kaynatılabilecek biberonları kullanın.
- Cihazı 10°C - 35°C arasındaki sıcaklıklarda kullanın ve saklayın.
- Cihaz kullanıldıktan sonra kalan suyu mutlaka boşaltın.
- Gıdaları, bebeğiniz için güvenli bir sıcaklıkta olduklarından emin olmak amacıyla mutlaka elinizin arka kısmıyla test edin.
- Bu sterilizatör klinik standartlara göre sterilizasyon yapmamaktadır.
- Kullanım sonrasında, cihazı her zaman prizden çekin.

- Cihaz kullanılırken üzerine herhangi bir şey koymayın.

Otomatik kapanma

Bu cihazda, sterilizasyon işlemi sona erdikten 10 dakika sonra cihazı otomatik olarak kapatan bir elektronik kapatma fonksiyonu bulunmaktadır:

İlk kullanımdan önce

- 1 Sökülebilen tüm parçaları temizleyin.(bkz."Temizlik" bölümü).
- 2 Cihazın kordon boyunu alt kısımda bulunan kordon sarma bölümüne sararak ayarlayabilirsiniz.
- 3 Elektrik fişini prize takın.

Cihazın kullanıma hazırlanması

Su haznesinin doldurulması

- 1 Hazneyi tabandan alın
- 2 Ölçme kabını gerekli seviyeye kadar (90 ml) doldurun.
Cihazın su olmadan kaynamasını engellemek için 90 ml'den daha az su doldurmayın.
- 3 Suyu, su haznesine doldurun (ısıtma elemanının üzerine). (Şek. 2)
- 4 Hazneyi tabana yerleştirin. (Şek. 3)

Cihazın Kullanımı

Sterilizasyon yapılması

- 1 Sterilize edilmesi gereken her şeyi temizleyin.
- 2 Su haznesinde yeterli miktarda su bulunduğundan emin olun (bkz. 'Kullanıma hazırlama' bölümü).
- 3 Şişeleri, haznenin içindeki pimlerin üzerine ters olarak yerleştirin. (Şek. 4)
 - Ortadaki şişe orta desteğin üzerine konabilir ya da orta destek olmadan ortaya yerleştirilebilir.
 - Hazneye 9 adet büyük şişe ya da 6 adet geniş ağızlı şişe konabilir.
 - Orta destek, vida halkaları için kullanılabilir: Orta desteği vida halkaları için kullandığınızda, 8 adet büyük şişe ya da 6 adet geniş ağızlı şişeyi sterilize edebilirsiniz.
- 4 Alt sepeti doldurun ve orta desteğin üzerine yerleştirin. (Şek. 5)
Bunu ancak hazneye küçük şişeler koymuş olmanız durumunda yapabilirsiniz. Eğer hazneyi büyük şişelerle doldurduysanız, alt sepeti kullanamazsınız.

Hazneye yerleştirdiğiniz nesnelerin ısıtma elemanına dokunmadığından emin olun.

- 5 Üst sepeti doldurun ve haznenin kenarına yerleştirin. (Şek. 6)
- 6 Haznenin kapağını kapatın. (Şek. 7)
- 7 Açma/kapama düğmesine basın. Güç açık lambası yanarak cihazın çalışmakta olduğunu gösterir. (Şek. 8)

Sterilizasyon işlemi 10 dakika sürer; İşlem sona erdiğinde cihaz otomatik olarak kapanır ve güç açık lambası söner; Cihazın 10 dakikalık sterilizasyon işlemini tamamlamasını mutlaka bekleyin.

- 8 Kapağı açmadan önce yaklaşık 3 dakika cihazın soğumasını bekleyin.
- 9 Kapağı çıkarın.

Kapağı açarken dikkatli olun, hâlâ sıcak olabilir ve cihazdan buhar çıkabilir.

- 10 Sterilize edilmiş maddeleri çıkarmadan önce ellerinizi dikkatlice yıkayın.
- 11 Haznedeki sepetten ya da sepetlerden şişeleri ya da nesnelere çıkarın. Dikkatli olun, ısırcının içindeki hava ya da nesnelere hâlâ sıcak olabilir.
- 12 Tekrar kullanmadan önce en az 10 dakika cihazın soğumasını bekleyin.

Meyve ve sebzelerin buharda pişirilmesi

Buharlı sterilizatörü aynı zamanda, bebeğinize taze mama hazırlamak için sebze ve meyveleri buharda pişirmek amacıyla kullanabilirsiniz.

- 1 Su haznesinde yeterli su olduğundan emin olun.
- 2 Alt sepeti ve orta desteği çıkartın.
- 3 Sebzeleri ve/veya meyveleri bir kâseye ya da tabağa koyun.
- 4 Kâseyi ya da tabağı hazneye koyun. (Şek. 9)
- 5 Haznenin kapağını kapatın. (Şek. 10)
- 6 Açma/kapama düğmesine basın. Güç açık lambası yanarak cihazın çalışmakta olduğunu gösterir. (Şek. 8)

Cihaz 10 dakika sonra otomatik olarak kapanır. Güç açık lambası söner.

- 7 Kapağı açmadan önce yaklaşık 3 dakika cihazın soğumasını bekleyin.
- 8 Kâseyi ya da tabağı haznedan çıkartın. Dikkatli olun, haznede hâlâ bir miktar buhar kalmış olabilir.
- 9 Meyvelerin ya da sebzelerin uygun şekilde pişmiş olup olmadığını test edin. Eğer pişmemişlerse, hazneye 90 ml daha su koyun ve cihazı 10 dakika daha çalıştırın.
- 10 Gıdaların, bebeğiniz için güvenli bir sıcaklıkta olduklarından emin olmak amacıyla mutlaka elinizin arka kısmıyla test edin.

Temizleme

Buharlı sterilizatörü temizlemek için aşındırıcılar, aşındırıcı temizlik malzemeleri (örn. beyazlatıcı), anti bakteriyel maddeler, yağ ya da diğer kimyasal maddeleri kullanmayın.

- 1 Cihazı temizlemeden önce, her zaman fişini prizden çekin ve soğumaya bırakın.
- 2 Taban dışındaki tüm parçaları bulaşık makinesinde ya da sıvı deterjan kullanarak ılık suda temizleyin.
- 3 Tabanı nemli bir bezle silerek temizleyin.

Kirecin temizlenmesi

Verimli şekilde çalışabilmesini sağlamak için buharlı sterilizatörü her 2 haftada bir kireçten arındırın.

İpucu: Sterilizatörde kaynatılmış ya da filtrelenmiş su kullanılması kireç oluşumunu azaltır.

- 1 1 ölçü sirke (yüzde 4 asetik asit) ve 3 ölçü sudan oluşan bir karışımı hazırlayın. Su haznesine 90 ml su koyun.
- 2 Sepetlerle hazneyi ve kapağı tabana yerleştirin ve cihazı açın.
- 3 Eğer gerekiyorsa, bu işlemi tekrarlayın.
- 4 Tüm sökülebilir parçaları dikkatlice yıkayın ve tabanı nemli bir bezle silin.

Çevre

- Kullanım ömrü sonunda cihazı hurdaya çıkaracağınızda normal evsel atıklarınızla birlikte atmayın; bunun yerine, geri dönüşüm için resmi yetkililere verin. Bu sayede çevrenin korunmasına yardımcı olursunuz. (Şek. 11)

Garanti ve Servis

Eğer daha fazla bilgiye ihtiyaç duyarsanız veya bir problem yaşarsanız, lütfen Philips Web sitesini www.philips.com.tr adresinden ziyaret ediniz veya ülkenizde bulunan Philips Müşteri Danışma Merkezi ile iletişime geçiniz (dünya genelindeki telefon numaraları verilen garanti belgeleri içerisinde bulabilirsiniz). Eğer ülkenizde Müşteri Danışma Merkezi yoksa, yerel Philips yetkilinize başvurun veya Philips Ev Aletleri ve Kişisel Bakım BV Servis Departmanı ile iletişime geçin.

Sıkça sorulan sorular

Bu bölümde cihazla ilgili en sık sorulan sorular listelenmiştir. Sorunuzun cevabını burada bulamıyorsanız, ülkenizdeki Müşteri Hizmetleri Merkezine başvurun.

Soru	Cevap
Güç açık düğmesi niçin yanmıyor?	Bağlantı problemi söz konusu olabilir. Elektrik kablosunu kontrol edin.
Su niçin sterilizatörden dışarıya akıyor?	Sterilizatöre çok fazla su koymuş olabilirsiniz. Su haznesine 90 ml'den daha fazla su koymayın.
Su haznesi niçin sterilizasyon işlemi sona ermeden önce boşalmış?	Sterilizatöre çok az su koymuş olabilirsiniz. Su haznesine daima 90 ml su koyun.
Su haznesinde, şişelerde, sepetlere ya da kapakta niçin beyaz noktalar var?	Bu beyaz noktalar kireçtir. Kireç oluşumu son derece normaldir ve en fazla çok sert bir su kullanmanız durumunda gerçekleşecektir. Cihazı düzenli olarak kireçten arındırın (bkz. 'Kireç temizleme' bölümü).
Niçin kapağın altından çok fazla buhar kaçıyor?	Sepetler ve/veya sterilize edilmesi gereken nesnelere hazneye yanlış yerleştirilmiş. Hazneyi uygun şekilde doldurun ve kapağı uygun biçimde haznenin üzerine yerleştirin (bkz. 'Cihazı kullanma' bölümü).
	Kapak uygun şekilde yerleştirilmemiş olabilir. Kapağı haznenin üzerine uygun şekilde yerleştirin.

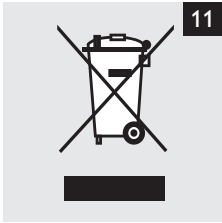
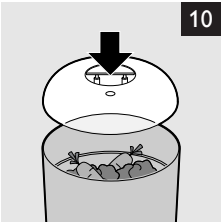
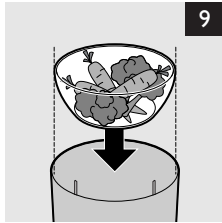
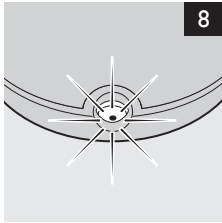
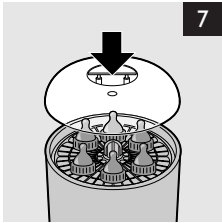
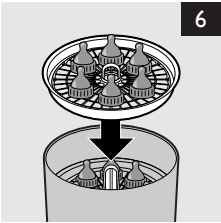
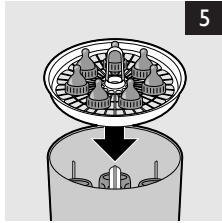
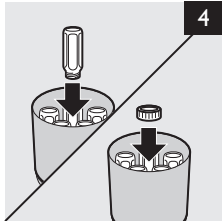
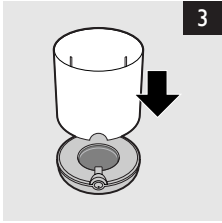
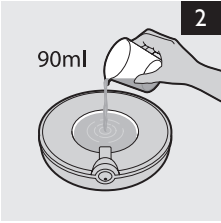



www.philips.com

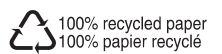

4222.002.6395.1