

Montage support mural

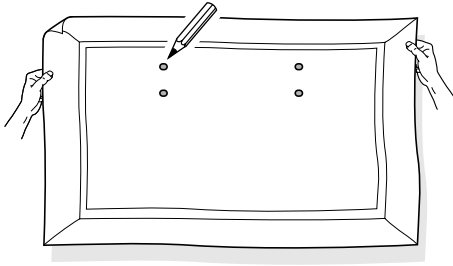

fig. 1

Remarque: le gabarit fourni ne peut être utilisé que pour un placement général (fig. 1).

Montage sur une paroi dure

Remarque: Le support ne peut être utilisé qu'avec des goujons prisonniers en bois standard écartés les uns des autres de 16".

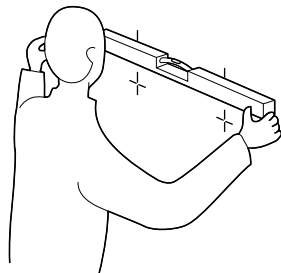

fig. 2

Le support doit être positionné de telle manière à ce que chacune de ses extrémités soit fixée fermement aux goujons. Tout le matériel requis est fourni.

Remarque: Etant donné la longueur du câble d'alimentation du récepteur (6'), il est nécessaire d'installer l'écran le plus près possible de la prise.

- 1 Choisissez l'endroit où vous souhaitez monter votre écran. Dans cette zone, placez les deux goujons prisonniers (avec un écart de 16.54") qui doivent être utilisés pour le support mural. (Fig. 1 et 2)

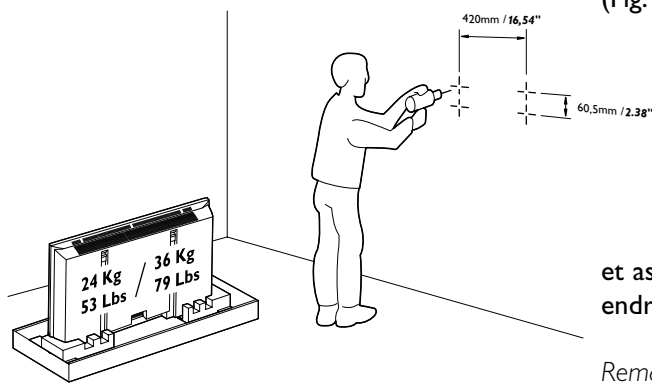

fig. 3

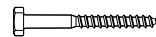

fig. 4

- 2 Maintenez le support en place et assurez-vous que celui-ci soit de niveau. Ensuite, marquez les endroits où vous devez forer les trous. (fig. 2)

Remarque: Utilisez seulement les trous prévus dans le support.

- 3 Retirez le support mural et forez les quatre trous en utilisant un foret à bois de 13/64". (fig. 3)
- 4 Remplacez le support mural et fixez-le solidement avec quatre boulons tire-fond (fig. 4). Vissez-le avec une clé à douille de 13 mm ou 1/2". (fig. 5)

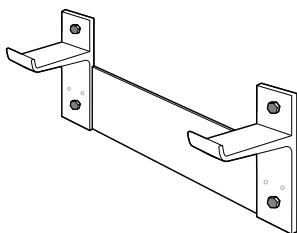
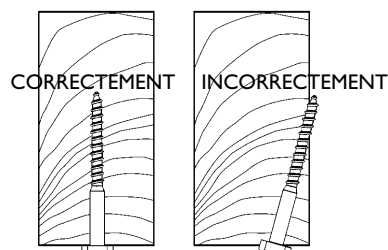
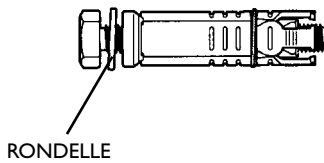

fig. 5

Remarque: N'utilisez pas de chevilles en plastique avec ces boulons tire-fond.

Remarque: Les boulons tire-fond doivent être fixés fermement et centrés dans le goujon.





Montage sur mur en béton

- 1 Choisissez l'endroit où vous souhaitez monter l'écran. Afin de vous assurer un alignement correct, utilisez le gabarit fourni. (fig. 1)
- 2 Lorsque le support mural est bien en place, assurez-vous qu'il est de niveau. Ensuite, marquez les endroits où les quatre trous doivent être forés. (fig. 4)
- 3 Eloignez le support mural et forez les quatre trous en utilisant un foret pour bâtiment 5/8". (fig. 2)
- 4 Introduisez une cheville à béton (avec boulon) dans chaque trou.
- 5 Serrez fermement chaque boulon puis enlevez-les.
- 6 Positionnez à nouveau le support mural et fixez-le à l'aide des quatre boulons (et rondelles).

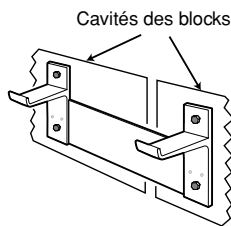

Fig. 1

Montage sur un mur en béton

- 1 Choisissez l'endroit où vous souhaitez monter l'écran. Dans cette zone, positionnez le support mural de façon à ce que les quatre trous de montage des extrémités se situent au-dessus des cavités des blocs de béton (voir Figure 1)
- 2 Lorsque le support mural est bien en place, assurez-vous qu'il est de niveau. Ensuite, marquez les endroits où les quatre trous doivent être forés.

Remarque: N'utilisez que les quatre trous extérieurs du support.

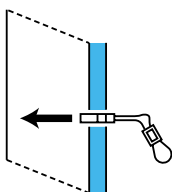

Fig. 2

- 3 Eloignez le support mural et vérifiez que les marques faites lors de l'étape précédente se trouvent bien dans les cavités des blocs de béton. Resituez les marques correctement afin de vous assurer qu'elles correspondent aux cavités des blocs de béton.
- 4 Forez les quatre trous à l'aide d'un foret pour bâtiment 1/2".
- 5 Montez les tiges en plastique du goujon dans la rainure de l'extrémité en métal du goujon, de façon à ce qu'il puisse être placé dans le trou 1/2" foré dans le mur (voir Figure 2).

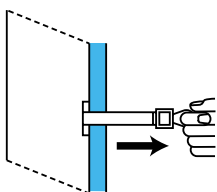

Fig. 3

- 6 Insérez le goujon dans le trou foré dans le mur et poussez-le à l'intérieur jusqu'à ce qu'il se trouve dans la cavité du bloc.
- 7 Avec l'anneau de fermeture du goujon, tirez fermement l'extrémité métallique du goujon contre le fond de la cavité du bloc de béton (voir Figure 3).

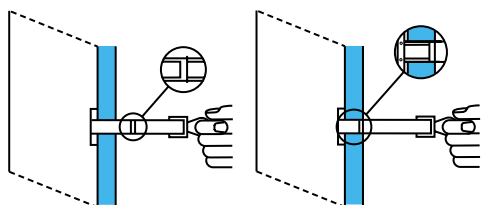

Fig. 4

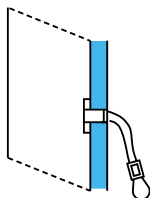

Fig. 5

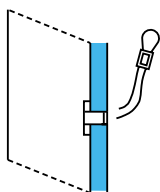

Fig. 6

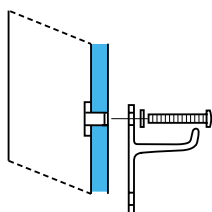

Fig. 7

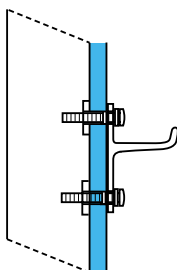

Fig. 8

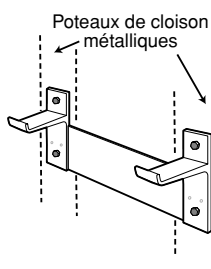

Fig. 1

Trous au centre des poteaux de cloison métalliques

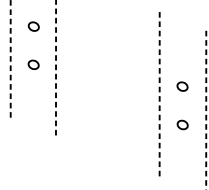

Fig. 2

- 8 Tout en maintenant l'anneau de fermeture en plastique, faites glisser la douille de fixation en plastique vers le mur jusqu'à ce qu'elle entre dans le trou du mur. Cela maintiendra le goujon dans le mur pendant le montage du support mural (voir Figure 4).
- 9 Poussez vers le bas la tige plastique inférieure du goujon et brisez-la au ras du mur (voir Figure 5).
- 10 Poussez la tige plastique supérieure du goujon vers le haut et brisez-la au ras du mur (voir Figure 6).
- 11 Installez les 3 goujons restants dans les trous restants de la même manière que le premier.
- 12 Positionnez le support mural et installez les quatre boulons 1/4-20, y compris les rondelles, dans chacun des trous de chaque coin externe. Ne serrez pas à fond (voir Figure 7).
- 13 Vérifiez que le support mural est de niveau, puis serrez fermement les boulons (voir Figure 8).

Montage sur poteaux de cloison métalliques

- 1 Choisissez l'endroit où vous souhaitez installer l'écran. Dans cette zone, repérez les deux poteaux de cloison métalliques distants de 16.54 pouces qui doivent servir de point de montage du support mural.
- 2 Localisez le centre des deux poteaux de cloison à la hauteur où le support mural doit être monté.
- 3 Lorsque le support mural est bien en place, assurez-vous qu'il est de niveau. Ensuite, marquez les endroits où les quatre trous doivent être forés.
Remarque: N'utilisez que les quatre trous extérieurs du support (voir Figure 1).
- 4 Enlevez le support mural et vérifiez que les marques faites lors de l'étape précédente se trouvent bien au centre des poteaux de cloison métalliques. Resituez les marques correctement afin de vous assurer qu'ils se trouvent au centre des poteaux de cloison métalliques (voir Figure 2).

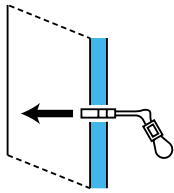

Fig. 3

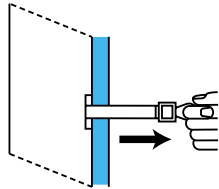

Fig. 4

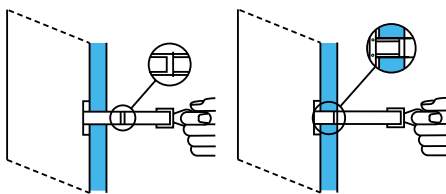

Fig. 5

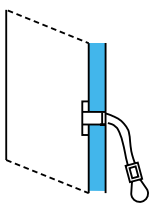

Fig. 6

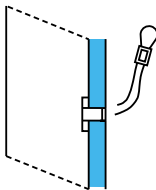

Fig. 7

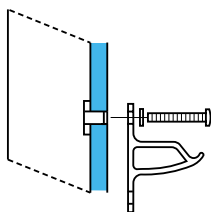

Fig. 8

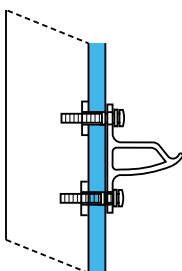
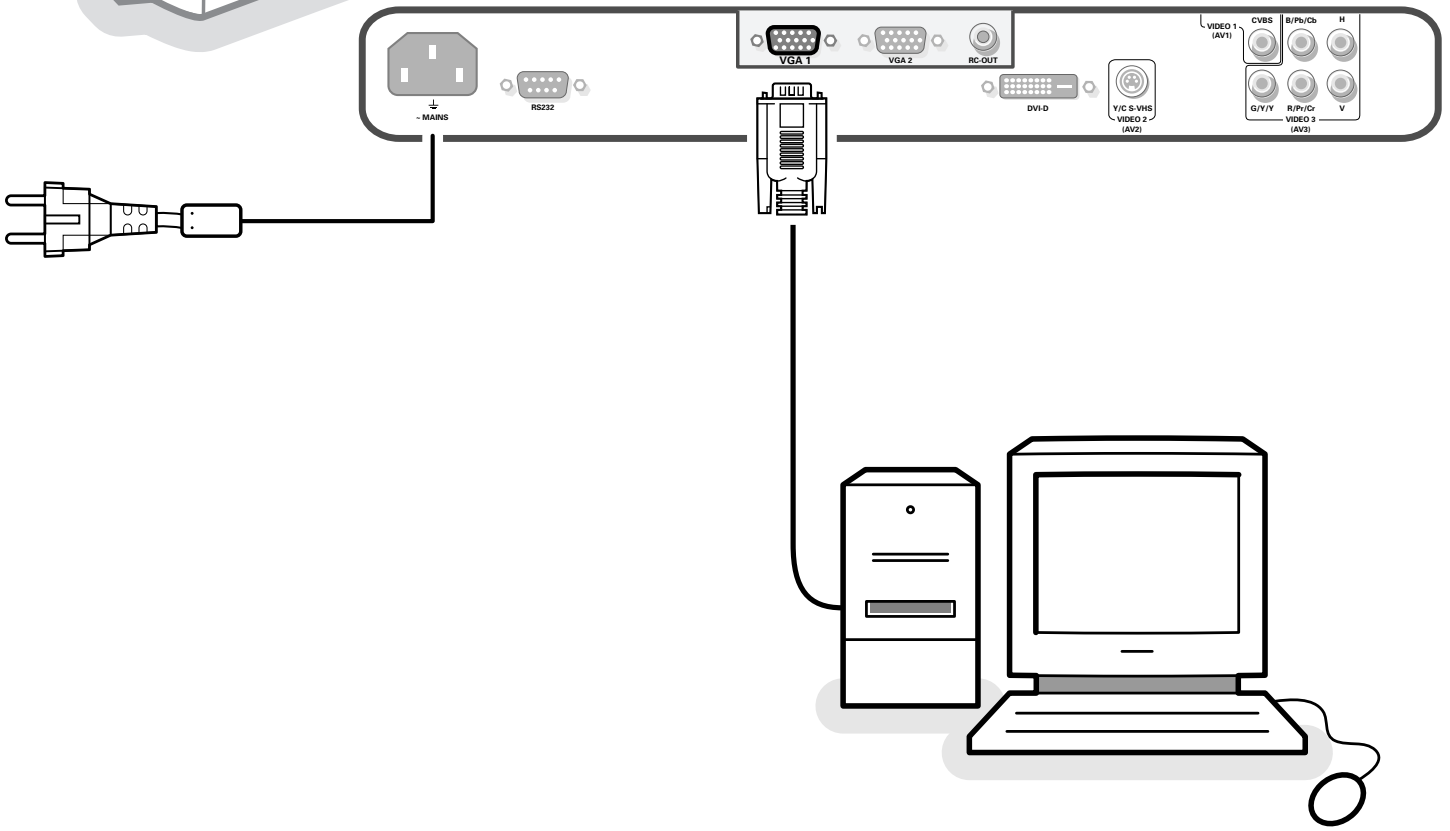
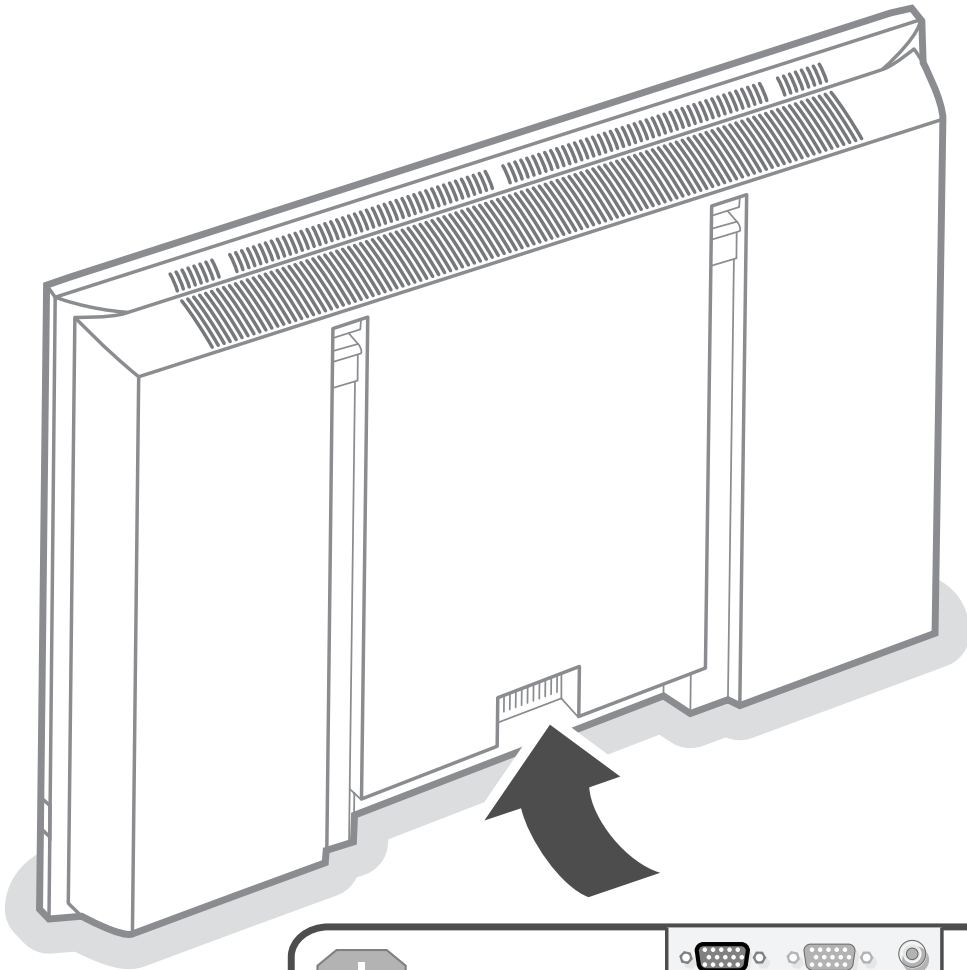

Fig. 9

- 5 Au moyen d'un foret 1/2", forez les quatre trous. Il peut être nécessaire de forer un avant-trou plus petit si le foret 1/2" plie le poteau métallique au lieu de le percer.
- 6 Montez les tiges en plastique du goujon dans la rainure de l'extrémité en métal du goujon, de façon à ce qu'il puisse être placé dans le trou 1/2" foré dans le mur (voir Figure 3).
- 7 Insérez le goujon dans le trou foré dans le mur et poussez-le au-delà du poteau métallique (voir Figure 3).
- 8 Avec l'anneau de fermeture du goujon, tirez fermement l'extrémité métallique du goujon contre le fond du poteau métallique (voir Figure 4).
- 9 Tout en maintenant l'anneau de fermeture en plastique, faites glisser la douille de fixation en plastique vers le mur jusqu'à ce qu'elle entre dans le trou du mur. Cela maintiendra le goujon dans le mur pendant le montage du support mural (voir Figure 5).
- 10 Poussez vers le bas la tige plastique inférieure du goujon et brisez-la au ras du mur (voir Figure 6).
- 11 Poussez la tige plastique supérieure du goujon vers le haut et brisez-la au ras du mur (voir Figure 7).
- 12 Installez les 3 goujons restants dans les trous restants de la même manière que le premier.
- 13 Positionnez le support mural et installez les quatre boulons 1/4-20, y compris les rondelles, dans chacun des trous de chaque coin externe. Ne serrez pas à fond (voir Figure 8).
- 14 Vérifiez que le support mural est de niveau, puis serrez fermement les boulons (voir Figure 9).



Renvoyez votre carte d'enregistrement de garantie dès aujourd'hui pour bénéficier de tous les services auxquels vous avez droit.

Une fois votre achat PHILIPS enregistré, vous êtes en mesure de recevoir tous les privilèges associés à la propriété d'un produit PHILIPS. Veuillez donc remplir la carte d'enregistrement de garantie accompagnant votre produit et nous la renvoyer le plus tôt possible. Tirez profit de ces importants bénéfices !

Garantie Vérification

L'enregistrement de votre produit dans les 10 jours confirme votre droit à une protection maximale selon les termes et conditions stipulés dans votre garantie PHILIPS.

Propriétaire Confirmation

Votre carte d'enregistrement de garantie dûment remplie sert de vérification de propriété dans le cas de perte ou de vol du produit.

Modèle Enregistrement

Retournez rapidement votre carte d'enregistrement de garantie pour vous assurer de recevoir toutes les informations et offres spéciales auxquelles vous avez droit en tant que propriétaire de votre modèle.

PHILIPS

Félicitations pour votre achat, et bienvenue dans notre "famille!"

Cher propriétaire d'un produit PHILIPS:

Merci de votre confiance en PHILIPS. Vous avez choisi un produit de fabrication et de garantie supérieures parmi les meilleurs disponibles sur le marché. Et nous ferons tout en notre pouvoir pour que vous soyez pleinement satisfait de votre achat pour des années à venir.

En tant que membre de la "famille" PHILIPS, vous avez droit à une protection inégalée par l'une des garanties les plus complètes de l'industrie ainsi qu'à des réseaux de service sans pareil.

De plus, votre achat garantit que vous recevrez toutes les informations et offres spéciales auxquelles vous avez droit, ainsi qu'un accès facile à toute une gamme d'accessoires disponibles via notre réseau de téléachat. Mais ce qui est encore plus important, vous pouvez compter sur notre engagement total quand il s'agit de votre entière satisfaction. C'est notre façon de vous souhaiter la bienvenue et de vous remercier de votre investissement dans un produit PHILIPS.

Merci encore,



Lawrence J. Blanford
President and Chief Executive Officer

P.S. N'oubliez pas que pour bénéficier pleinement de votre produit PHILIPS, vous devez retourner votre carte d'enregistrement de garantie dans les 10 jours suivant votre achat. Faites-nous donc parvenir votre carte dès maintenant!



Sachez reconnaître ces symboles de **sécurité**



 Ce symbole "d'éclair" s'applique aux matériaux non isolés présents dans votre appareil et pouvant causer un choc électrique. Pour assurer la sécurité des membres de votre famille, veuillez ne pas enlever le couvercle de votre produit.

 Les "points d'exclamation" attirent votre attention sur certaines fonctions à propos desquelles il est recommandé de lire avec attention les informations ci-incluses afin de prévenir tout problème de fonctionnement et d'entretien.

AVERTISSEMENT: POUR EVITER LES INCENDIES OU LES CHOCS ELECTRIQUES, NE PAS EXPOSER CE MATERIEL A LA PLUIE OU A L'HUMIDITE.

ATTENTION: Pour éviter les choc électriques, introduire la lame la plus large de la fiche dans la borne correspondante de la prise et pousser jusqu'au fond.

Pour usage du client

Notez ci-dessous le numéro de série, indiqué au dos de l'appareil. Gardez cette information pour future référence.

Modèle _____
N° de série. _____



PHILIPS

Visitez notre World Wide Web Site à <http://www.philips.com>

PRÉCAUTIONS IMPORTANTES DE SÉCURITÉ

A lire avant de faire fonctionner l'appareil

1. Lire ces instructions.
2. Garder ces instructions.
3. Respecter tous les avertissements.
4. Suivre toutes les instructions.
5. Ne pas utiliser cet appareil près de l'eau.
6. Nettoyer seulement avec un chiffon sec.
7. Ne pas boucher les ouvertures d'aération. Installer selon les instructions du fabricant.
8. Ne pas installer près d'une source de chaleur telle qu'un radiateur, une bouche de chauffage, une cuisinière ou d'autre matériel (y compris des amplificateurs) qui produit de la chaleur.
9. Ne pas contourner la sécurité fournie par la fiche polarisée ou la fiche de mise à la terre. Une fiche polarisée possède deux lames dont une plus large que l'autre. Une fiche de mise à la terre possède deux lames et une broche de mise à la terre. La lame large ou la broche est fournie pour votre sécurité. Lorsque la fiche fournie ne va pas dans la prise, demander à un électricien de remplacer la prise démodée.
10. Protéger le cordon d'alimentation en ne pas marchant dessous ni le coinçant, en particulier près des fiches, des prises et de l'endroit où le cordon rejoint de l'appareil.
11. N'utiliser que des accessoires préconisés par le fabricant.
12.  Utiliser seulement avec un chariot, meuble, trépied, support ou table spécifié par le fabricant ou vendu avec l'appareil. En utilisant un chariot, au moment de déplacer le chariot/téléviseur, bien faire attention pour éviter des blessures dues au renversement éventuel.
13. Débrancher cet appareil pendant des orages ou lorsqu'il ne sera pas utilisé pendant longtemps.
14. Consulter un technicien agréé de service après vente pour toute réparation. Le service après vente est nécessaire lorsque l'appareil a été endommagé de quelque façon que ce soit, telle que lorsque le cordon d'alimentation ou la fiche est endommagé, du liquide renversé, un objet tombé dans l'appareil, l'exposition de l'appareil à la pluie ou l'humidité, lorsque l'appareil ne fonctionne pas normalement ou lorsqu'on a laissé tomber l'appareil.
15. Ce produit peut contenir un plomb ou du mercure. La mise à rebut de ces matières pourrait être réglementée pour des raisons de protection de l'environnement. Pour s'informer sur la mise à rebut ou le recyclage, veuillez se mettre en contact avec les autorités locales ou l'Electronic Industries Alliance: www.eiae.org.
16. **Domages qu'il faut faire réparer** - Il faut faire réparer l'appareil par un technicien qualifié lorsque:
 - A. Le cordon d'alimentation en électricité ou la fiche a été endommagé; ou
 - B. On a laissé tomber des objets ou du liquide dans l'appareil;
 - C. On a exposé l'appareil à la pluie; ou
 - D. L'appareil ne paraît pas marcher normalement ou présente de grands changements d'opération; ou
 - E. On a laissé tomber l'appareil ou endommager le coffret.
17. Tous les téléviseurs doivent être conformes aux normes internationales de sécurité préconisées pour les propriétés de stabilité et d'inclinaison dans la conception des meubles.
 - Ne pas compromettre ces normes de conception en tirant excessivement sur le devant ou le haut du meuble, ce qui risque éventuellement de renverser le produit.
 - De plus, ne pas se mettre en danger, ni mettre les enfants en danger en plaçant du matériel électronique ou des jouets sur le meuble. De tels articles pourraient tomber malencontreusement du haut du téléviseur et endommager le produit et/ou blesser des gens.
18. **Montage au mur** - Il faut monter l'appareil à un mur uniquement en suivant les recommandations du fabricant.
19. **Lignes de transmission** - Il faut situer une antenne extérieure à l'écart des lignes de transmission d'électricité.
20. **Mise à terre de l'antenne extérieure** - Si une antenne extérieure est reliée au récepteur, assurez-vous que le système d'antenne est bien mis à la terre pour protéger contre les sauts de tension et l'accumulation des charges d'électricité statique. La section 810 du National Electric Code, ANSI/NFPA No. 70-1984, fournit des renseignements sur la mise à la terre du mât et de sa structure de soutien, du fil d'entrée à un appareil de décharge/antenne, sur la grosseur des conducteurs de mise à terre, sur l'emplacement d'un appareil de décharge/antenne, sur la mise à la terre vers les électrodes de terre, ainsi que sur les recommandations sur les électrodes de terre. Voir la figure ci-dessous.
21. **Entrée des objets et des liquides** - Évitez de laisser tomber des objets ou des liquides par les ouverture de l'enclos.

EXEMPLE DE MISE À TERRE D'UNE ANTENNE SUIVANT LES RECOMMANDATIONS DU NATIONAL ELECTRICAL CODE (NEC)

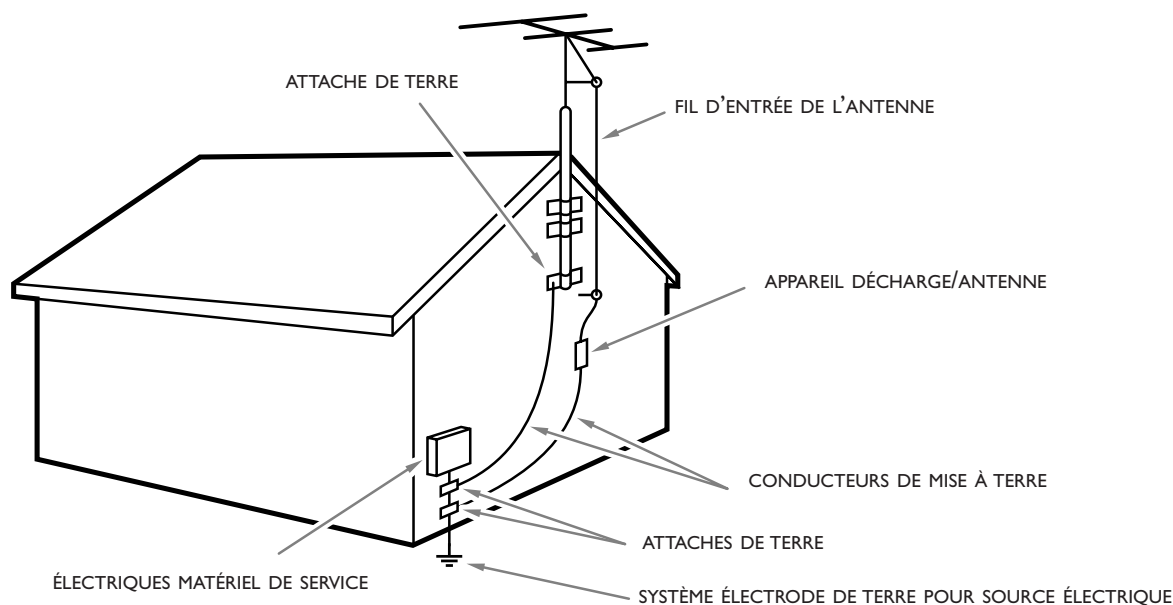

Note à l'installateur du système câble : Ce rappel est fourni pour attirer l'attention de l'installateur du système câble à l'Article 820-40 du national Electrical Code qui fournit des conseils pour la bonne mise à terre et, en particulier, spécifie que la terre du câble doit être reliée au système de mise à terre du bâtiment aussi près que possible de l'endroit où le câble y pénètre.

Instructions de déballage et de montage

Pour les instructions de déballage, suivez les illustrations indiquées sur l'emballage (extérieur et intérieur). Pour les instructions de fixation au mur, suivez les illustrations 4 à 6 de la brochure en annexe.

Assurez-vous que le support de fixation murale est fixé correctement afin de satisfaire aux normes de sécurité. Le poids du moniteur (sans l'emballage) est d'environ 76 Lbs.

Remarque: les supports sont des accessoires optionnels. Parlez-en à votre revendeur.

Brancher votre ordinateur

Directement au moniteur

- 1 Raccordez une extrémité d'un câble VGA à la carte vidéo de votre ordinateur et l'autre extrémité au connecteur **VGA 1** à l'arrière du moniteur. Fixez les connecteurs à l'aide des vis prévues à cet effet sur les prises elles-mêmes.
- 2 Si vous utilisez un ordinateur multi-médias, raccordez le câble audio aux sorties audio de votre ordinateur multi-médias et aux entrées audio de votre amplificateur externe.

VGA 2: Le connecteur vidéo pour VGA2 peut être programmé comme entrée ou comme sortie dans le menu Configuration, voir p. 8. Le choix entrée ou sortie est déterminé par le mode utilisé. Si le moniteur est utilisé en mode TV, le connecteur VGA2 est une sortie VGA. Si le moniteur est utilisé en mode moniteur, le connecteur est une entrée ou une sortie VGA.

Au récepteur de télévision

Voir le manuel du boîtier récepteur TV.

- 1 Raccordez une extrémité d'un câble VGA à la carte vidéo de votre ordinateur et l'autre extrémité au connecteur **PC/MAC IN** sur le côté arrière du récepteur de télévision. Fixez les connecteurs à l'aide des vis prévues à cet effet sur les prises elles-mêmes.
- 2 Si vous utilisez un ordinateur multi-médias, raccordez le câble audio aux sorties audio de votre ordinateur multi-médias et aux entrées **AUDIO IN R** (à droite) et **L** (à gauche) de votre récepteur de télévision. Pour la reproduction du son, connecter votre amplificateur externe au boîtier de réception TV.

Remarque: Utilisez uniquement le câble VGA fourni avec le moniteur.

Chaîne bouclée

La possibilité de bouclage actif permet de réaliser une connexion en guirlande avec un second moniteur.

Connectez l'extrémité d'un autre câble VGA au connecteur **VGA 2** sur le côté arrière du moniteur et l'autre extrémité au connecteur **VGA 1** d'un second moniteur.

Remarque: la sortie RC OUT à côté du connecteur VGA 2 permet de transmettre en chaîne les signaux de la télécommande aux autres équipements. Cette sortie ne peut être utilisée pour établir une connexion en chaîne avec un deuxième moniteur.

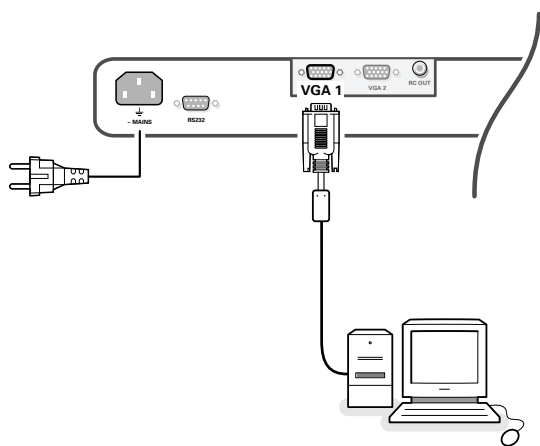

Modes d'affichage d'ordinateur

| | | |
|----------|-----------|---|
| VGA | 640x480 | 60, 72, 75, 85 Hz |
| Wide VGA | 848x480 | 60 Hz |
| Wide VGA | 852x480 | 60 Hz |
| MAC | 640x480 | 66.67 Hz |
| MAC | 832x624 | 74.55 Hz |
| MAC | 1024x768 | 74.93 Hz |
| MAC | 1152x870 | 75 Hz |
| SVGA | 800x600 | 56, 60, 72, 75, 85 Hz |
| XGA | 1024x768 | 60, 70, 75, 85 Hz |
| SXGA | 1280x1024 | 60 Hz, 72 Hz (pas avec une source DVI-D) |

Lorsqu'un ordinateur VGA est branché, la sélection est faite automatiquement.

Un message s'affiche si le moniteur ne supporte pas l'un des modes VGA mentionnés ci-dessus. Sélectionnez un mode d'affichage correct dans votre ordinateur.

Utilisation

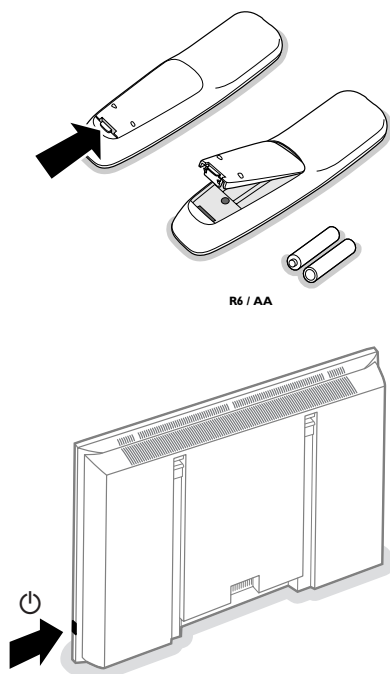

- 1 Insérez la fiche secteur** fournie avec l'appareil, dans la prise secteur à l'arrière du moniteur et dans la prise murale. Pour des raisons de sécurité, veuillez n'utiliser que le cordon d'alimentation spécial fourni, lequel doit être inséré dans une prise mise à la terre.
- 2 Télécommande:** Enlevez le couvercle du compartiment à piles. Mettez les deux piles fournies (Type LR6/AA-1.5V).
Même si les piles livrées avec la télécommande ne contiennent pas de métaux lourds tels que le mercure ou le cadmium, la législation de certains pays peut cependant interdire la dépose de piles usagées dans les déchets ménagers. Informez-vous pour connaître les dispositions en vigueur dans votre pays.
- 3** Assurez-vous que votre récepteur de télévision et/ou votre ordinateur sont allumés et qu'ils sont réglés sur le mode d'affichage correct.
- 4 Mise en service du moniteur :** Appuyez sur le bouton marche/arrêt  situé sur le côté droit du moniteur. Un voyant vert s'allume et l'écran s'éclaire. Lorsque le moniteur ne capte pas de signal VGA supporté et n'est pas connecté à un récepteur, l'écran se met en position de veille et l'indicateur rouge s'allume.

Lorsque vous allumez votre moniteur **pour la première fois** et qu'il n'est pas connecté à un récepteur de télévision, le menu Langage apparaît automatiquement à l'écran. L'explication apparaît successivement dans les différentes langues. Suivez les instructions à l'écran afin de sélectionner la langue appropriée ou rendez-vous dans le menu Configuration, puis dans la section Langage, p. 8.

Utilisation de la télécommande

VGA

appuyez plusieurs fois pour sélectionner votre ordinateur branché sur le connecteur **VGA1** ou **2** ou sur le connecteur **DVI-D**.

AV1, AV2, AV3

appuyez pour sélectionner les périphériques branchés sur le connecteur indiqué sur le moniteur.

BRIGHTNESS +/-

pour ajuster le niveau de luminosité de l'image

CONTRAST +/-

pour ajuster le niveau de contraste de l'image

ZOOM ON/OFF

sert à activer/désactiver la fonction zoom (voir p. 7).

ZOOM IN/OUT sert à régler le facteur zoom et à modifier l'agrandissement de l'image lorsque le zoom est activé (voir p. 7).

 pour mettre le moniteur en position de veille ou de l'allumer à nouveau

MENU activer/désactiver le menu
boutons pour sélectionner votre choix et pour valider le réglage.

OK pour valider votre choix

 non applicable (excepté lors d'une association entre le boîtier de réception TV et un amplificateur Home Cinema externe)

 non applicable (excepté lors d'une association entre le boîtier de réception TV et un amplificateur Home Cinema externe)

CH/PR Sélection des chaînes
Pour un contrôle rapide des sources

AV MUTE sert à mettre provisoirement en sommeil l'image ou à la rétablir (si le moniteur est utilisé en mode moniteur). Lorsque cette option est activée, un indicateur vert se met à clignoter à l'avant du moniteur.

 **Format d'image**

Voir menu Image 2, p. 7.

Appuyez sur la touche  pour passer d'un format d'image à un autre.

Information sur l'écran

Lorsque le moniteur est utilisé en mode moniteur, des informations au sujet de la source active (**AV1**, **AV2**, **AV3**, **VGA1**, **VGA2** ou **DVI-D**) et le format vidéo, VGA ou HD de la source sélectionnée s'affichent à l'écran, de même que le format image sélectionné et des icônes renseignant sur AV mute.

Utilisation des menus et du système menu

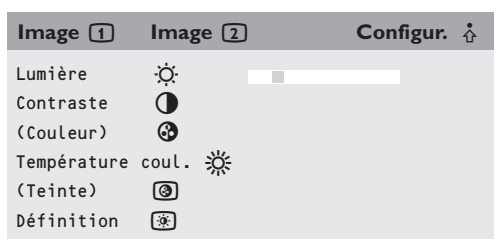

- 1 Appuyez sur la touche **MENU** de la télécommande pour appeler à l'écran les différents articles du menu.
- 2 A l'aide du curseur gauche/droite, déplacez le curseur horizontalement dans les articles du menu.
- 3 Utilisez le curseur de direction bas pour accéder au menu. Pour procéder à un réglage à l'aide d'une case de défilement, déplacez cette dernière à l'aide du curseur gauche/droite. Pour accéder à une liste d'options, déplacez le curseur droite, puis utilisez le curseur haut/bas pour sélectionner une option. Pour quitter la liste d'options, appuyez sur le curseur gauche.
- 4 Appuyez à nouveau sur la touche **MENU** pour faire disparaître le menu.

Remarque: tous les éléments de menu n'apparaissent pas toujours à l'écran. Appuyez sur le curseur bas pour les faire tous apparaître.

Les éléments de menu n'apparaissent à l'écran avec des icônes supplémentaires que lorsque la langue US English a été sélectionnée (voir p. 8, menu Configuration, puis Langage).

Utilisation

Appuyez sur la touche **MENU** de la télécommande pour faire apparaître le menu principal.

Menu Image 1

Lumière

Cette fonction vous permet d'ajuster le niveau de luminosité de l'image.

Contraste

Cette fonction vous permet d'ajuster le niveau de contraste de l'image.

Couleur (disponible uniquement lorsque la source est AV1, AV2 ou AV3 YCbCr)

Cette fonction vous permet d'ajuster le niveau de saturation des couleurs selon vos préférences.

Température couleur

Cette commande permet de sélectionner la température de couleurs de l'image. Pour opérer une sélection, utilisez le curseur haut/bas. Puis, à l'aide du curseur gauche, retournez dans le menu Image 1.

Teinte (uniquement avec des signaux NTSC et une source AV1 ou AV2)

Cette fonction vous permet de compenser les variations de couleur en transmission codée NTSC.

Définition

Cette fonction vous permet d'ajuster la définition des bords de l'image.

Mode SD vidéo

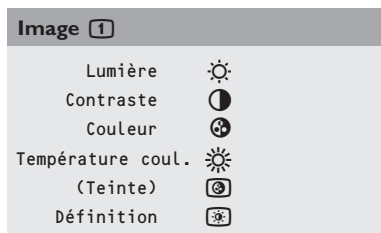

Mode VGA + HD vidéo

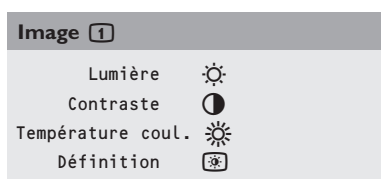

Mode SD vidéo

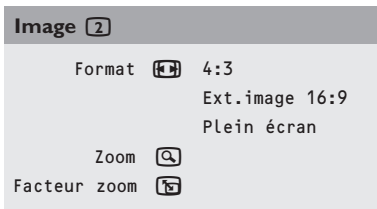

Mode VGA + HD vidéo

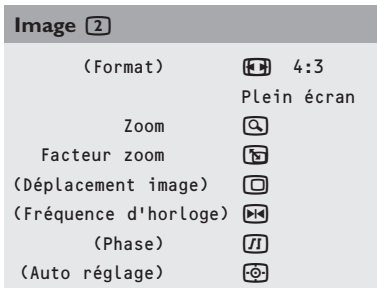

Mode 4:3 VGA

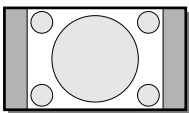

4:3

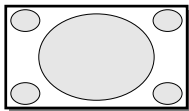

Plein écran

Mode SD vidéo

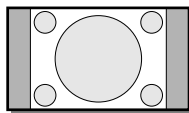

4:3

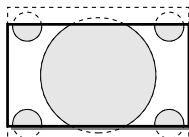

Ext. image 16:9

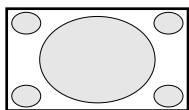

Plein écran

Menu Image 2

Zoom

Sélectionnez **Zoom Marche** pour activer la fonction zoom. Vous pouvez également activer la fonction zoom à l'aide de la touche **ZOOM ON/OFF** de la télécommande.

A l'aide du curseur gauche/droite et haut/bas, sélectionnez la partie de l'écran sur laquelle vous souhaitez effectuer un zoom.

Facteur zoom

Sélectionnez **Facteur zoom** et, au moyen du curseur gauche/droite, réglez le facteur zoom et modifiez l'agrandissement de l'image.

Si le zoom n'est pas activé (Zoom Arrêt), le fait de modifier le facteur zoom d'agrandissement n'aura aucun effet sur l'image à l'écran.

Format (seulement disponible en mode 4:3 VGA et en mode SD vidéo)

Sélectionnez **Format** pour appeler à l'écran une liste des formats disponibles.

A l'aide du curseur haut/bas, sélectionnez un autre format d'image: 4:3, Ext. image 16:9 ou Plein écran

Remarque: Ext. image 16:9 n'est pas disponible en mode VGA.

Déplacement image (disponible uniquement en mode VGA sur VGA1 ou VGA2 et dans un des modes HD. Voir Branchement des périphériques, p. 9.)

Cette commande permet, si nécessaire, de déplacer l'image horizontalement ou verticalement.

- 1 Pour procéder au réglage, utilisez le curseur gauche/droite.
- 2 Appuyez sur la touche **OK** lorsque vous avez terminé.

Fréquence d'horloge (disponible uniquement en mode VGA sur VGA1 ou VGA2. Voir Branchement des périphériques, p. 9.)

Cette commande permet, si nécessaire, de régler les valeurs de la fréquence d'horloge afin de faire apparaître à l'écran du texte – principalement – dans une définition générale optimale.

Pour procéder au réglage, utilisez le curseur gauche/droite.

Phase (disponible uniquement en mode VGA sur VGA1 ou VGA2.

Voir Branchement des périphériques, p. 9.)

Cette commande permet, si nécessaire, de régler la phase des pixels de l'image afin d'éviter les interférences.

Pour procéder au réglage, utilisez le curseur gauche/droite.

Auto réglage (disponible uniquement en mode VGA sur VGA1 ou VGA2 et dans un des modes HD. Voir Branchement des périphériques, p. 9.)

Cette fonction vous permet de régler automatiquement le déplacement d'image, la fréquence d'horloge et la phase en mode VGA et le déplacement d'image en mode HD.

Appuyez sur **OK** pour activer cette fonction.

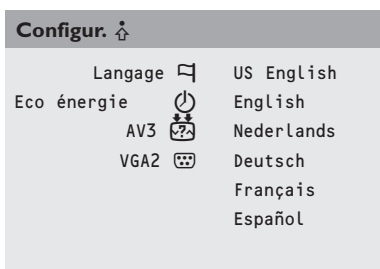

Menu Configuration

Langage

- 1 Utilisez le curseur de direction bas pour sélectionner **Langage**.
- 2 A l'aide du curseur droite, entrez dans la liste des langues pouvant être sélectionnées.
- 3 Le curseur haut/bas vous permet de parcourir la liste et de faire apparaître d'autres langues qui ne sont pas à l'écran pour l'instant.

Note: Les éléments de menu n'apparaissent à l'écran avec des icônes supplémentaires que lorsque la langue US English a été sélectionnée.

Eco énergie

Cette fonction vous permet d'annuler l'option automatique Economie de courant. Lorsque l'option **Eco énergie** est désactivée (**Arrêt**), le courant reste toujours allumé jusqu'au moment où le moniteur est obligé de passer en position de veille.

- 1 Utilisez le curseur de direction haut/bas pour sélectionner **Eco énergie**.
- 2 Utilisez le curseur de direction gauche/droite pour sélectionner **Marche** ou **Arrêt**.

AV3

Cette fonction vous permet de programmer l'entrée **AV3** sur HD-RGB, YCbCr ou HD-YPbPr. Après sélection d'**Auto**, le moniteur choisit automatiquement parmi YCbCr, HD-YPbPr ou HD-RGB. Voir aussi p. 9, Périphériques avec connecteurs de sortie de composants vidéo.

- 1 Utilisez le curseur bas pour sélectionner **AV3**.
- 2 Appuyez sur le curseur droite pour entrer dans la liste d'options.
- 3 Utilisez le curseur de direction haut/bas pour sélectionner une des options.

VGA2

Cette fonction vous permet de choisir si vous voulez programmer le connecteur VGA2 comme entrée, sortie ou même comme entrée HD.

- 1 Utilisez le curseur bas pour sélectionner **VGA2**.
- 2 Appuyez sur le curseur droite pour entrer dans la liste d'options: **VGA IN**, **VGA OUT** ou **HD IN**.
- 3 Utilisez le curseur de direction haut/bas pour sélectionner une des options.

Remarque: AV3 et VGA2 ne seront pas disponibles en mode VGA bouclé, c.-à-d. lorsqu'un boîtier récepteur TV est branché au moniteur et une source VGA a été sélectionnée.

Branchement des périphériques

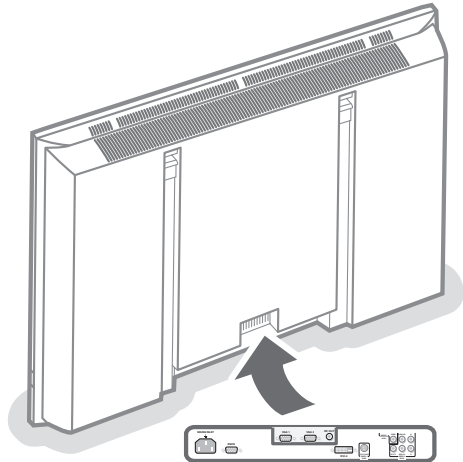

Vous pouvez brancher 3 sources VGA possibles (VGA1, VGA2 ou DVI-D) et 3 sources vidéo possibles (VIDEO 1 (AV1), VIDEO 2 (AV2) et VIDEO 3 (AV3)) au moniteur. Les diagrammes suivants vous indiquent où vous pouvez brancher vos périphériques.

Remarque: dans le cas où le moniteur fonctionne en combinaison avec un boîtier récepteur TV (en mode TV), les entrées AV sur le moniteur sont bloquées et le connecteur VGA2 devient une sortie.

Périphériques avec connecteurs de sortie Y/C-SVHS

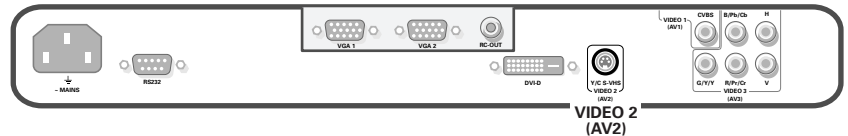

Branchez le câble vidéo au connecteur Y/C S-VHS VIDEO 2 (AV2).

Périphériques avec connecteurs de sortie CVBS

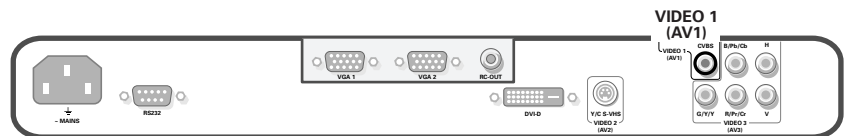

Branchez le câble vidéo au connecteur CVBS VIDEO 1 (AV1).

Périphériques avec connecteurs de sortie de composants vidéo

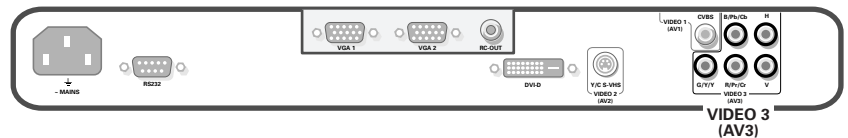

Remarque: VIDEO 3 (AV3) reconnaît les signaux vidéo suivants : YCbCr, HD-YPbPr et HD-RGB. La distinction entre les différents formats d'entrée et le traitement vidéo approprié se fait automatiquement. Il est néanmoins possible d'annuler la détection automatique. Voir menu de configuration, p. 8.

- 1 Branchez les câbles vidéo de vos périphériques avec sortie YPbPr et sync composite sur Y, ou de vos périphériques avec sortie YCbCr et sync composite sur Y respectivement aux entrées VIDEO 3 (AV3) IN YPbPr et YCbCr du moniteur.
- 2 Branchez les câbles vidéo de vos périphériques avec sortie RGB avec sync horizontal et vertical individuel aux entrées RGB et aux prises VIDEO 3 (AV3) H et V du moniteur.

Remarque: lorsque des signaux haute définition parviennent au moniteur par l'entrée YPbPr/RGB, le moniteur passe au mode Vidéo HD.

Les modes vidéo HD et ED suivants sont soutenus par le moniteur sur l'entrée YPbPr, RGB et VGA2 HD:

1920x1080/60I 720x480/60P
1280x720/60P 720x576/50P

Les modes vidéo SD suivants sont soutenus par le moniteur sur l'entrée YCbCr:

720x480/60I
720x576/50I

Périphériques haute définition avec connecteur VGA

Branchez la sortie VGA de votre appareil au connecteur **VGA2**.

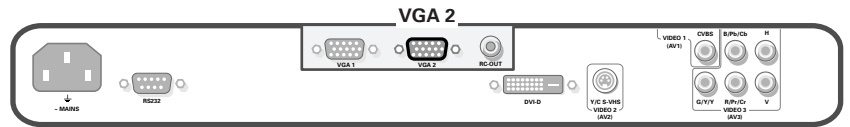

Sortie Digital DVI de votre PC (DVI-D)

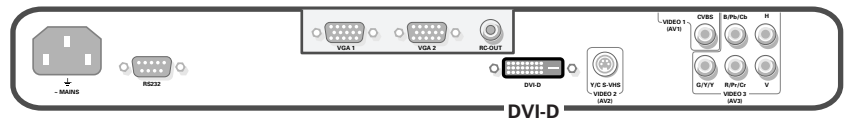

Branchez la sortie Digital DVI de votre PC au connecteur **DVI-D**.

Connecteur RC out

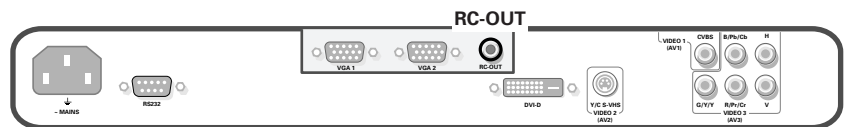

Ce connecteur vous permet d'enchaîner des signaux de la télécommande à d'autres appareils (par ex. le récepteur AV) ayant un RC électrique.

Remarque: il n'est pas possible d'enchaîner un second moniteur.

Serial I/O port RS232

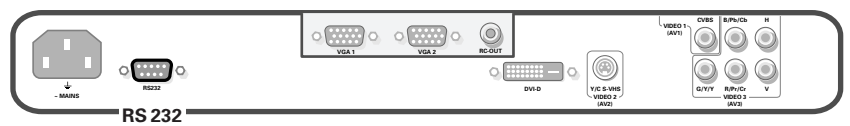

Le connecteur RS232 peut seulement être utilisé avec le moniteur en mode autonome. Ce connecteur vous permet de commander le moniteur en passant par votre PC (en remplacement de la télécommande).

Remarque: ce connecteur peut également être utilisé comme outil de service des concessionnaires

Conseils

Température ambiante

Ne suspendez pas le moniteur au-dessus d'une source de chauffage central ou d'un autre type de chauffage.

Entretien de l'écran

Nettoyez l'écran plat en verre antireflet au moyen d'un chiffon doux légèrement humide. N'utilisez pas de solvants abrasifs, car ceux-ci peuvent abîmer la surface en verre de l'écran.

Caractéristiques de Plasma Display

Attention: une source vidéo (telle qu'un jeu vidéo, un DVD ou une chaîne TV d'informations...) produisant un tracé constant et immobile à l'écran peut endommager ce dernier. Lorsque votre téléviseur à écran plat est utilisé continuellement en combinaison avec une source de ce type, le tracé de la partie immobile du jeu (DVD, etc.) peut laisser une image en permanence sur l'écran. Lorsque vous ne l'utilisez pas, mettez la source vidéo sur **OFF**.

Alternez régulièrement l'utilisation de ces sources vidéo avec celle d'une source télévisée normale.

Lorsque vous passez à une autre image après avoir affiché la même image immobile pendant une longue durée (plusieurs heures), il se peut que des parties de l'image précédente restent à l'écran en raison d'un certain effet de mémoire. Cette image fantôme disparaîtra après quelques instants. Pour éviter cet effet, il est conseillé de changer régulièrement le programme de télévision ou s'il s'agit d'un ordinateur personnel, vous pouvez utiliser un protecteur d'écran sur l'ordinateur.

Pour éviter cet effet et afin de prolonger la durée de fonctionnement de votre écran, Philips a incorporé un léger décalage automatique qui est activé toutes les 5 minutes.

Très rarement et après une période prolongée d'inactivité (environ 1 an), il se peut que l'écran présente quelques défauts au niveau des couleurs. Cela est relativement normal pour des écrans à plasma et ces effets disparaîtront après que l'installation aura fonctionné pendant quelques instants.

Un écran à plasma consiste en plus de 3,1 millions de pixels de couleur. Selon les standards industriels, un nombre très limité de pixels peut être défectueux (0,001%), même quand il s'agit d'un nouvel appareil. Il n'y a toutefois aucune raison de

douter de la qualité de l'appareil. La technologie de l'écran à plasma fonctionne avec des gaz nobles qui sont sous l'influence de la pression barométrique. Jusqu'à une hauteur de 6562 ft au-dessus du niveau de la mer, l'écran fonctionne bien. Si l'on se sert de l'appareil à une plus grande hauteur, l'image sera instable et la qualité diminuera. En redescendant au-dessous d'une hauteur de 6562 ft, l'appareil fonctionnera de nouveau parfaitement. Le transport n'a aucune influence négative sur le fonctionnement de l'appareil.

Contrôle des périphériques

Les signaux infrarouges de l'écran peuvent perturber la sensibilité de réception d'autres périphériques. Que faire ? Remplacez les piles de la télécommande ou changez la position de vos autres appareils. Par ex. éloignez tout casque audio dans un rayon de 4.92 ft.

Image VGA pas stable ou pas synchronisée

Vérifiez si vous avez sélectionné le mode VGA correct dans votre ordinateur. Voir p. 4.

Absence d'image

Les câbles fournis avec l'appareil sont-ils bien raccordés? (Le câble du courant au moniteur, les câbles VGA,...) Avez-vous allumé votre ordinateur ? Vous voyez un écran noir et un indicateur sur la face avant de votre moniteur ? Cela veut dire que le moniteur ne supporte pas le mode d'affichage sélectionné. Réglez votre source VGA sur un mode correct.

Télécommande

Si votre moniteur ne réagit plus aux commandes, il est possible que les piles soient usées.

Toujours pas de résultat:

Mettez votre moniteur hors service. Remettez-le en service.

N'essayez jamais de réparer vous-même une panne de moniteur.

Consultez votre revendeur ou un technicien.

Transport

Conservez l'emballage original du moniteur au cas où vous devriez le transporter.

Que faire lorsque votre téléviseur est usagé ?

Votre nouveau téléviseur contient des parties et matériaux recyclables et réutilisables. Des entreprises spécialisées démontent les téléviseurs arrivés en fin de cycle de vie pour récupérer les parties et matériaux réutilisables de manière à réduire au minimum les déchets. Informez-vous sur les dispositions de votre pays concernant les vieux téléviseurs.

Que faire avec les piles usagées

Même si les piles livrées avec la télécommande ne contiennent pas de métaux lourds tels que le mercure ou le cadmium, la législation de certains pays peut cependant interdire la dépose de piles usagées dans les déchets ménagers. Informez-vous pour connaître les dispositions en vigueur dans votre pays.

Divers

- . Température ambiante: + 5~ + 40°C
- . Altitude maximale d'utilisation de l'appareil: 2000 m/6562 ft (min. pression 800h Pa)
- . Alimentation: voltage auto de 95V à 264V 50/60 Hz
- . Consommation: ± 290 W
- . Consommation en veille: < 2 W
- . Poids (sans l'emballage) Ecran: 76 Lbs
- . Dimensions (lxhxp): Ecran: 42.3 x 25,9 x 3.5 inch
- . Support de fixation murale inclus

Si dans le mode d'emploi vous n'avez pas la réponse à votre question ou si les 'Conseils' donnés ne vous ont pas aidé à résoudre votre problème de TV, vous devez téléphoner au service consommateur de votre pays, voir le document 'World-wide guarantee'.

Avant de téléphoner au Service Consommateurs de Philips (800-531-0039), notez le modèle et le numéro de série complet de votre TV, lesquels sont inscrits sur une étiquette collée au dos de l'appareil, ou bien vous trouverez ces informations sur une étiquette collée sur 2 cotés au bas de l'emballage.

GARANTIE LIMITEE

TÉLÉVISION COULEUR

90 jours gratuits sur la main d'œuvre Un an de service gratuit sur les pièces (Deux ans de service gratuit sur les pièces du tube à rayon cathodique en couleurs) Cet appareil peut être réparé à domicile.

QUI EST COUVERT ?

Vous devez disposer d'une preuve d'achat pour bénéficier du service de garantie. Un reçu ou tout autre document faisant preuve de votre achat du produit est considéré comme une preuve d'achat.

QU'EST-CE QUI EST COUVERT ?

La protection offerte par la garantie commence le jour où vous avez acheté votre produit. Pour une période de 90 jours suivant l'achat, nous nous engageons à réparer ou remplacer toute pièce défectueuse et la main d'œuvre est à nos frais. De 90 jours à un an suivant l'achat du produit, toutes les pièces seront réparées ou remplacées gratuitement, mais vous devrez payer pour la main d'œuvre. De un à deux ans suivant l'achat du produit, les frais de remplacement ou de réparation de toutes les pièces, sauf l'écran cathodique ainsi que la main d'œuvre seront à votre charge. Après deux ans suivant l'achat du produit, les frais de remplacement ou de réparation ainsi que la main d'œuvre seront à votre charge.

Toutes les pièces, y compris les pièces réparées ou de rechange, ne sont couvertes que pour la période de garantie originale. Lorsque la garantie du produit arrive à son terme, la garantie sur toutes les pièces remplacées ou réparées expire également.

CE QUI N'EST PAS COUVERT

Votre garantie ne couvre pas :

- les frais de main d'œuvre pour l'installation ou la configuration du produit, le réglage des commandes sur le produit du client ainsi que l'installation ou la réparation du système d'antennes extérieur au produit.
- réparation du produit et/ou remplacement des pièces à cause d'une utilisation abusive, d'un accident, d'une réparation non autorisée ou de toute autre cause non contrôlable par Philips Consumer Electronics Company.
- problèmes de réception causées par la qualité des signaux ou par le système d'antennes extérieur au dispositif.
- un produit nécessitant une modification ou adaptation afin de permettre l'utilisation dans tout pays autre que celui auquel il était désigné, fabriqué, approuvé et/ou autorisé ou toute réparation du produit endommagé par ces modifications.
- dommages accessoires ou indirects résultant du produit. (Certains états ne reconnaissent pas l'exclusion de la responsabilité pour dommages indirects, il est possible que cette clause soit sans effet dans votre cas. Ceci inclut, mais ne se limite pas, au matériel préenregistré, qu'il dispose ou non des droits d'auteur.) un produit utilisé pour des raisons commerciales ou institutionnelles.

ENDROITS OÙ LE SERVICE EST DISPONIBLE

Le service de garantie est disponible dans tous les pays où le produit est distribué officiellement par Philips Consumer Electronics Company. Dans le cas de pays où Philips Consumer Electronics Company ne distribue pas le produit, le centre de service local Philips tentera de vous offrir le service (un délai est possible si les pièces de rechange et les manuels appropriés ne sont pas disponibles tout de suite).

ASSUREZ-VOUS DE CONSERVER...

toute preuve d'achat ou autre document faisant preuve de l'achat. Conservez ce reçu avec les manuels de l'utilisateur et gardez-les à portée de la main. Il est recommandé également de conserver la boîte d'expédition originale ainsi que son matériel d'emballage au cas où vous auriez besoin de renvoyer le produit.

AVANT DE TÉLÉPHONER AU SERVICE À LA CLIENTÈLE...

Veillez lire votre manuel de l'utilisateur avant de téléphoner au service à la clientèle. Le réglage des commandes décrit dans le manuel peut vous éviter un appel de service.

COMMENT OBTENIR UN SERVICE DE GARANTIE AUX ÉTATS-UNIS, À PUERTO RICO OU LES ÎLES VIERGES AMÉRICAINES...

Communiquez avec le centre de service à l'usine (voir la liste dans le présent manuel) ou centre de service agréé pour toute réparation.

(Aux États-Unis, Puerto Rico et Îles Vierges américaines, toute garantie implicite, y compris les garanties implicites de qualité loyale et marchande et d'utilité particulière se limitent à la durée de cette garantie expresse. Certains états ne reconnaissent pas de limitation sur la durée d'une garantie implicite, il est donc possible que cette limitation soit sans effet dans votre cas.)

POUR UN SERVICE DE GARANTIE AU CANADA...

REMARQUE : la couverture de garantie peut varier d'un pays à l'autre où les produits sont distribués par Philips Consumer Electronics Company. Pour obtenir plus de détails sur la garantie offerte pour les produits vendus et entretenus au Canada, veuillez communiquer avec la compagnie Philips au :

1-800-661-6162 (pour le Canada français)

1-800-531-0039 (pour un service en anglais ou en espagnol)

NE PAS OUBLIER...

de prendre en note les numéros de série et de modèle indiqués sur votre produit dans l'espace ci-dessous. De plus, n'oubliez pas de remplir et de nous renvoyer votre carte d'enregistrement par la poste, le plus tôt possible. Cela nous facilite la tâche, lorsque nous avons des informations à communiquer.

No. de modèle _____

No. de série _____

Cette garantie vous donne des droits légaux spécifiques. Il est possible que vous bénéficiiez de droits supplémentaires variant d'une province à l'autre.

Philips Consumer Electronics Company, P.O. Box 520890, Miami, FL 33152, (402) 536-4171

FACTORY SERVICE LOCATIONS

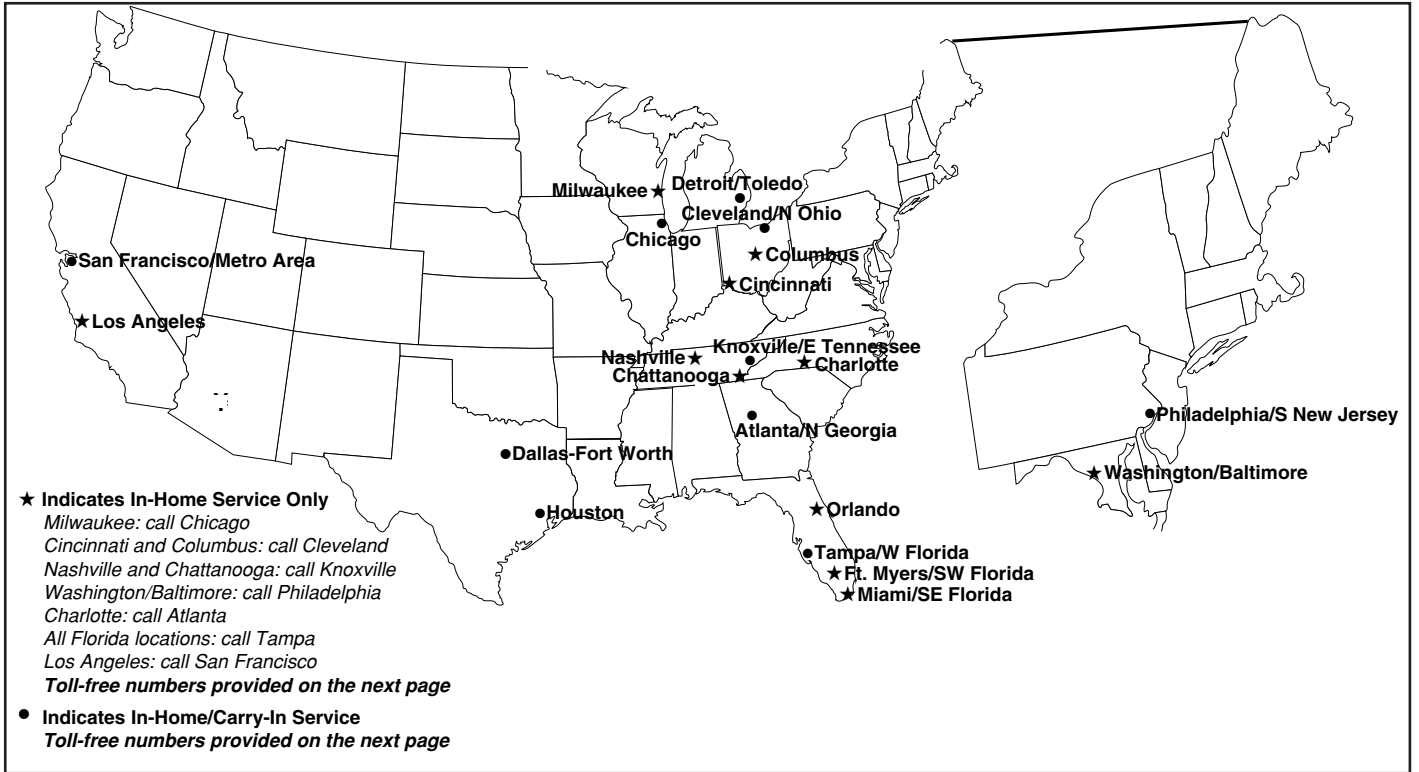

Note: If you reside in one of our Philips Factory Service Branch areas (see directory on back), you can contact the nearest Service Branch to obtain efficient and expedient repair for your product. If your product is In-Warranty, you should have proof-of-purchase to ensure No Charge Service. For Out-of-Warranty service, call the location nearest you.

Nota: Si vous résidez dans une des régions desservies par une succursale de service après vente du fabricant Philips (voir liste ci-dessous), vous pourrez contacter la branche de service après vente la plus près de chez vous pour obtenir un service après vente rapide et efficace. Si le produit est sous garantie, il suffira de présenter une preuve d'achat pour bénéficier d'un service sans frais. Pour les produits non couverts par la garantie, contactez le center le plus près de chez vous.

Nota: Si Ud. reside en una de nuestras zonas para sucursales Philips de servicio al de fábrica (ver directorio más abajo), Ud. puede comunicarse con la sucursal de servicio más cercana para obtener una reparación oportuna y eficaz de su producto. Si su producto está todavía bajo garantía, Ud. debe presentar comprobante de compra para no ocasionar ningunos cargos por servicio. Para servicio después del vencimiento de la garantía, llame al lugar más cercano de los abajo indicados.

In Canada

How you can obtain efficient and expedient carry-in, mail-in, or in-home service for your product
 Please contact Philips at 1-800-661-6162 (French speaking)
 1-800-531-0039 (English or Spanish speaking)

Au Canada

Comment obtenir le service après-vente pour les produits apportés ou envoyés par la poste à notre center de service ou le service à domicile
 Veuillez contacter philips á: 1-800-661-6162 (Francophone)
 1-800-531-0039 (Anglais ou Espagnol)

En el Canadá

Cómo recibir servicio eficiente para su producto, en persona, por correo o a domicilio
 Favor de comunicarse con Philips al: 1-800-661-6162 (Francés)
 1-800-531-0039 (Inglés o Español)

FACTORY SERVICE LOCATIONS

Quality service is as close as your telephone! Simply look over the list below for the number of a Factory Service Center near you. Your product will receive efficient and expedient carry-in, mail-in, or in-home service, and you will receive peace of mind, knowing your product is being given the expert attention of Philips' Factory Service.

Comment obtenir notre service après vente rapide et efficace soit par courrier, à domicile, ou en se présentant à un centre de service Philips. Plus de 600 centres de réception de produits à réparer à travers le pays: contacter le centre de service aux consommateurs le plus proche pour savoir l'emplacement de ces dépôts dans un rayon de 50 à 75 miles (80 km à 120 km) du centre de service local.

Cómo obtener un servicio oportuno y eficiente por correo, en casa o en persona para su producto a través de un centro Philips de servicio. Mas de 600 sitios por todo el país para la recepción de productos necesitados de reparaciones: comunicarse con el centro de servicio de fabrica mas cercano para estos lugares dentro de un radio de 80 a 120 km (50 a 75 millas) del centro de servicio local.

ATLANTA

Philips Factory Service
550 Franklin Road., Suite F
Marietta, GA 30067
800-273-1501

TAMPA

Philips Factory Service
1911 US Highway 301 North
Tampa, FL 33619
800-442-2027

SAN FRANCISCO

Philips Factory Service
681 East Brokaw Rd.
San Jose, CA 95112
800-300-9103

HOUSTON

Philips Factory Service
1110 N. Post Oak Rd., Suite 100
Houston, TX 77055
800-952-3254

CLEVELAND

Philips Factory Service
950 Keynote Circle
Brooklyn Heights, OH 44131
800-331-7037

DETROIT

Philips Factory
25173 Dequindre
Madison Heights, MI 48071
800-438-1398

DALLAS-FORT WORTH

Philips Factory Service
415 N. Main Street, #107
Euless, TX 76040
800-952-3254

CHICAGO

Philips Factory Service
1279 W. Hamilton Pkwy.
Itasca, IL 60143
800-531-2922

KNOXVILLE

Philips Factory Service
6700 D Papermill Rd.
Knoxville, TN 37919
800-821-1767

PHILADELPHIA

Philips Factory Service
352 Dunks Ferry Rd.
Bensalem, PA 19020
800-847-9320