

# Nikon

APPAREIL PHOTO NUMÉRIQUE

# COOLPIX A300

## Guide de démarrage rapide



Pour les utilisateurs de périphériques mobiles	ii
Introduction	iv
Descriptif de l'appareil photo	1
Prise en main	2
Opérations de base de la prise de vue et de la visualisation	12
Autres fonctions	17
Notes techniques	21

Fr

- Lisez ce manuel attentivement avant d'utiliser l'appareil photo.
- Pour utiliser correctement l'appareil photo, veuillez lire la section « Pour votre sécurité » (page viii).
- Après avoir lu ce manuel, rangez-le dans un endroit facilement accessible pour vous y référer ultérieurement.

# SnapBridge



## Vos images connectées au monde.

Bienvenue sur SnapBridge, la nouvelle famille de services Nikon qui vous permettra d'enrichir votre expérience en matière d'image. SnapBridge facilite la communication entre votre appareil photo et votre périphérique mobile compatible, grâce à l'association de la technologie *Bluetooth®* Low Energy (BLE) et d'une appli dédiée. Les histoires que vous racontez avec votre appareil photo et vos objectifs Nikon sont transférées automatiquement vers le périphérique au fur et à mesure de la prise de vue. Vous pouvez même les envoyer sans effort vers des services de stockage sur le cloud, auxquels tous vos dispositifs peuvent accéder. Vous pouvez ainsi partager votre enthousiasme à tout moment et en tout lieu.

### Pour commencer, téléchargez l'appli SnapBridge !

Tirez parti des avantages offerts par l'appli SnapBridge en la téléchargeant dès maintenant sur votre périphérique mobile.

Une fois que vous avez effectué quelques étapes simples, cette appli connecte vos appareils photo Nikon avec un iPhone®, iPad® et/ou iPod touch® compatibles ou avec des périphériques mobiles exécutant le système d'exploitation Android™. Cette appli est disponible gratuitement sur le site Web suivant (<http://snapbridge.nikon.com>), dans l'App Store® d'Apple et dans Google Play™.

Pour obtenir les dernières informations sur SnapBridge, consultez le site Web Nikon de votre pays (📖vi).



Download on the  
**App Store**



ANDROID APP ON

**Google Play**

**COOLPIX A300 Model Name: N1517**

## Voici un aperçu de l'expérience fascinante offerte par SnapBridge en matière d'image...



Transfert automatique des images de l'appareil photo vers le périphérique mobile grâce à la connexion permanente entre les deux dispositifs : le partage des photos en ligne devient plus simple que jamais

### NIKON IMAGE SPACE



Transfert des photos et des imagerie vers le service NIKON IMAGE SPACE dans le nuage

## Une gamme de services qui enrichit votre vie photographique, notamment :

- Commande à distance de l'appareil photo
- Impression de deux types d'informations de crédits (à savoir copyright, légendes, texte et logos) sur les images
- Mise à jour automatique de la date, de l'heure et des données de position de l'appareil photo
- Réception des mises à jour du firmware (microprogramme) de l'appareil photo



# Introduction

## À lire en premier

Nous vous remercions d'avoir acheté l'appareil photo numérique Nikon COOLPIX A300.

### Téléchargement du « Manuel de référence »

Le Manuel de référence (au format PDF) fournit davantage de détails, en plusieurs langues, sur l'utilisation de cet appareil photo. Consultez-le sur votre dispositif mobile ou votre ordinateur conjointement au présent manuel. Téléchargez le Manuel de référence à partir de notre Centre de téléchargement dont vous trouverez l'URL ci-dessous.

- Le Manuel de référence peut être consulté à l'aide d'Adobe PDF Reader, iBooks ou d'autres logiciels. Adobe PDF Reader peut être téléchargé sur le site Web d'Adobe.

### Téléchargement de « ViewNX-i »

ViewNX-i est un logiciel gratuit qui vous permet de transférer les images et les vidéos vers votre ordinateur aux fins de visualisation et d'édition. Téléchargez le logiciel à partir de notre Centre de téléchargement dont vous trouverez l'URL ci-dessous.

### Visitez notre Centre de téléchargement

Visitez le site Web ci-dessous pour télécharger le Manuel de référence et le logiciel de cet appareil photo.

<http://downloadcenter.nikonimglib.com>



Numérisez cette image avec le lecteur de QR code de votre dispositif mobile.

### Assistance utilisateur Nikon

Visitez le site Web ci-dessous pour enregistrer votre appareil photo et vous tenir au courant des dernières nouveautés. Vous y trouverez des réponses aux foires aux questions (FAQ) et vous pourrez nous contacter pour obtenir une assistance technique.

<http://www.europe-nikon.com/support>

## Vérification du contenu du coffret

Si certains éléments manquent, contactez le point de vente où vous avez acheté l'appareil photo.



Appareil photo numérique  
COOLPIX A300



Dragonne de l'appareil  
photo



Accumulateur Li-ion  
EN-EL19



Adaptateur de charge  
EH-72P\*

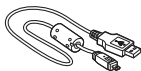

Câble USB UC-E16

Guide de démarrage rapide  
(le présent manuel)

Garantie (imprimée au dos de ce manuel)

\* Un adaptateur de prise secteur est fourni si vous avez acheté l'appareil photo dans un pays ou une région où cet accessoire est requis. La forme de l'adaptateur de prise secteur varie selon le pays ou la région d'achat (□4).

**REMARQUE :** aucune carte mémoire n'est fournie avec l'appareil photo. Les cartes mémoire SD, SDHC et SDXC sont appelées « cartes mémoire » dans le présent manuel.

# Informations et recommandations

## Formation permanente

Dans le cadre de l'engagement de Nikon pour la « Formation permanente » en rapport avec ses produits, des informations techniques et éducatives constamment mises à jour sont disponibles sur les sites Web suivants :

- Aux États-Unis : <http://www.nikonusa.com/>
- En Europe : <http://www.europe-nikon.com/support/>
- En Asie, en Océanie, au Moyen-Orient et en Afrique : <http://www.nikon-asia.com/>

Consultez régulièrement ces sites Web pour vous tenir au courant des dernières informations produit, des astuces, des réponses aux foires aux questions (FAQ) et des conseils d'ordre général sur l'imagerie et la photographie numériques. Des informations supplémentaires sont aussi disponibles auprès de votre représentant Nikon. Consultez le site Web ci-dessous pour savoir où vous adresser.

<http://imaging.nikon.com/>

## N'utilisez que des accessoires électroniques de marque Nikon

Les appareils photo Nikon COOLPIX ont été conçus selon les normes les plus strictes et comprennent des circuits électroniques complexes. Seuls les accessoires électroniques de marque Nikon (y compris les chargeurs d'accumulateur, accumulateurs, adaptateurs secteur et câbles USB) certifiés par Nikon, compatibles avec cet appareil photo numérique Nikon, sont construits et prouvés être utilisables dans les conditions d'usage et de sécurité de ces circuits électroniques.

L'UTILISATION D'ACCESSOIRES ÉLECTRONIQUES DE MARQUES AUTRES QUE NIKON PEUT PROVOQUER UN DYSFONCTIONNEMENT DE VOTRE APPAREIL PHOTO ET ENTRAÎNER L'ANNULATION DE VOTRE GARANTIE NIKON.

L'utilisation d'accumulateurs Li-ion tiers ne portant pas le sceau holographique Nikon risque de provoquer un dysfonctionnement de l'appareil photo ou d'entraîner une surchauffe, un incendie, une rupture ou une fuite des accumulateurs.

**Sceau holographique :** Identifie un produit Nikon authentique.



Pour en savoir plus sur les accessoires de marque Nikon, renseignez-vous auprès d'un revendeur agréé Nikon.

## Avant de prendre des photos importantes

Avant tout événement photographique important (comme un mariage ou un voyage), faites des essais avec votre appareil photo pour vous assurer qu'il fonctionne normalement. Nikon ne pourra être tenu responsable de tous dommages ou pertes de profit découlant d'un dysfonctionnement de ce produit.

## À propos des manuels

- Les manuels fournis avec votre appareil photo ne peuvent pas être reproduits, transmis, transcrits, stockés sur un système d'extraction ou traduits dans une langue quelconque, quels qu'en soient la forme ou les moyens, sans accord écrit préalable de Nikon.
- Les illustrations et le contenu de l'écran présentés dans ce manuel peuvent différer de ceux de votre produit.
- Nikon se réserve le droit de modifier à tout moment les caractéristiques du matériel et du logiciel décrites dans ces manuels sans avis préalable.
- Nikon ne peut être tenu responsable des dommages consécutifs à l'utilisation de cet appareil photo.
- Nous avons apporté le plus grand soin dans la rédaction de ces manuels pour qu'ils soient précis et complets. Si, cependant, vous veniez à remarquer des erreurs ou des omissions, nous vous serions reconnaissants de les signaler à votre représentant Nikon (adresse fournie séparément).

## Se conformer aux mentions relatives au droit d'auteur

En vertu de la loi sur le droit d'auteur, les photographies ou les enregistrements des œuvres protégées par le droit d'auteur, réalisés par l'appareil photo, ne peuvent pas être utilisés sans l'autorisation du détenteur du droit d'auteur. Des exceptions sont prévues pour l'usage personnel, mais notez que même l'usage personnel peut être limité dans le cas de photographies ou d'enregistrements d'expositions ou de spectacles.

## Élimination des périphériques de stockage des données

Veillez noter que supprimer des images ou formater des périphériques de stockage des données tels que des cartes mémoire ou la mémoire interne de l'appareil photo n'efface pas l'intégralité des données images d'origine. Des logiciels vendus dans le commerce permettent parfois de récupérer des fichiers effacés sur des périphériques usagés, ce qui peut conduire à une utilisation malveillante des données images personnelles. Il incombe à l'utilisateur d'assurer la protection de ses données personnelles.

Avant de mettre au rebut un périphérique de stockage des données ou de transférer la propriété de l'appareil à un tiers, n'oubliez pas de réinitialiser les réglages de l'appareil photo à l'aide en exécutant **Réinitialisation** à partir du menu configuration (☰19). Ensuite, effacez toutes les données à l'aide d'un logiciel d'effacement du commerce ou en formatant l'appareil en exécutant **Formatage de la carte/Formater la mémoire** à partir du menu configuration, puis en le remplissant complètement avec des images dépourvues d'informations personnelles (un ciel vide, par exemple).

La destruction matérielle des cartes mémoire devra être effectuée avec le plus grand soin, afin d'éviter toute blessure ou tout dégât matériel.

## Marquage de conformité

Suivez la procédure ci-dessous pour afficher quelques marquages de conformité aux exigences desquels répond l'appareil photo.

Appuyez sur la commande **MENU** → icône de menu **Y** → Marquage de conformité → commande **OK**

## Pour votre sécurité

Afin d'éviter de provoquer des dommages matériels ou de vous blesser ou de blesser un tiers, lisez intégralement « Pour votre sécurité » avant d'utiliser ce produit.

Conservez ces consignes de sécurité dans un endroit facilement accessible à tous ceux qui pourraient se servir de ce produit.



### **DANGER**

**Le non-respect des consignes indiquées par cette icône expose à un danger de mort ou à de graves blessures.**



### **AVERTISSEMENT**

**Le non-respect des consignes indiquées par cette icône peut vous exposer à un danger de mort ou à de graves blessures.**



### **ATTENTION**

**Le non-respect des consignes indiquées par cette icône peut vous exposer à des blessures ou provoquer des dommages matériels.**



## **AVERTISSEMENT**

- N'utilisez pas ce produit en marchant ou en conduisant un véhicule motorisé. Le non-respect de cette consigne peut provoquer des accidents ou d'autres blessures.
- Ne démontez pas ou ne modifiez pas ce produit. Ne touchez pas les composants internes qui sont exposés suite à une chute ou à un autre accident. Le non-respect de ces consignes peut provoquer un choc électrique ou d'autres blessures.
- Si vous observez des anomalies provenant du produit comme de la fumée, de la chaleur ou des odeurs inhabituelles, retirez immédiatement l'accumulateur ou débranchez immédiatement la source d'alimentation. Continuer d'utiliser le matériel risque de provoquer un incendie, des brûlures ou d'autres blessures.
- Gardez votre matériel au sec. Ne le manipulez pas avec les mains mouillées. Ne manipulez pas la prise avec les mains mouillées. Le non-respect de ces consignes peut provoquer un incendie ou un choc électrique.
- Ne laissez pas votre peau en contact prolongé avec ce produit lorsqu'il est sous tension ou lorsqu'il est branché. Le non-respect de cette consigne peut provoquer des brûlures superficielles.
- N'utilisez pas ce produit en présence de poussières ou de gaz inflammables comme du propane, de l'essence ou des aérosols. Le non-respect de cette consigne peut provoquer une explosion ou un incendie.
- Ne pointez pas le flash en direction du conducteur d'un véhicule motorisé. Vous risquez sinon de provoquer un accident.



- Conservez ce produit hors de portée des enfants. Le non-respect de cette consigne peut provoquer des blessures ou le dysfonctionnement du produit. En outre, notez que les petites pièces présentent un risque d'étouffement. Si jamais un enfant avalait une pièce de ce produit, consultez immédiatement un médecin.

- N'enroulez pas la courroie ou d'autres sangles autour de votre cou. Vous risquez sinon de provoquer des accidents.

- N'utilisez pas des accumulateurs, des chargeurs ou des adaptateurs secteur qui ne sont pas conçus spécifiquement pour ce produit. Lorsque vous utilisez des accumulateurs, des chargeurs et des adaptateurs secteur conçus spécifiquement pour ce produit, ne faites pas les actions suivantes :
  - Endommager, modifier, plier les cordons ou les câbles, tirer énergiquement dessus, les placer sous des objets lourds ou les exposer à la chaleur ou aux flammes.
  - Utiliser le produit avec des convertisseurs ou des adaptateurs de voyage conçus pour convertir d'une tension à une autre ou avec des onduleurs.

Le non-respect de ces consignes peut provoquer un incendie ou un choc électrique.

- Ne manipulez pas la prise lorsque vous chargez le produit ou lorsque vous utilisez l'adaptateur secteur pendant un orage. Le non-respect de cette consigne peut provoquer un choc électrique.

- Ne manipulez pas le matériel à mains nues dans des lieux exposés à des températures extrêmement basses ou élevées. Le non-respect de cette consigne peut provoquer des brûlures ou des engelures.



## ATTENTION

- Mettez ce produit hors tension lorsque son utilisation est interdite. Désactivez les fonctionnalités sans fil lorsque l'utilisation de matériel sans fil est interdite. Les radiofréquences émises par ce produit peuvent interférer avec le matériel à bord des avions ou dans les hôpitaux ou autres infrastructures médicales.
- Retirez l'accumulateur et débranchez l'adaptateur secteur si vous ne prévoyez pas d'utiliser ce produit avant longtemps. Le non-respect de cette consigne peut provoquer un incendie ou le dysfonctionnement du produit.
- Ne touchez pas les pièces mobiles de cet objectif ou d'autres pièces mobiles. Le non-respect de cette consigne peut provoquer des blessures.
- Ne déclenchez pas le flash lorsqu'il est en contact avec la peau ou avec des objets ou lorsqu'il est à proximité de ceux-ci. Le non-respect de cette consigne peut provoquer des brûlures ou un incendie.
- Ne laissez pas le produit exposé à des températures excessivement chaudes pendant une période prolongée, comme dans une voiture fermée ou en plein soleil. Le non-respect de cette consigne peut provoquer un incendie ou le dysfonctionnement du produit.



## **DANGER pour les batteries rechargeables**

- Manipulez correctement les accumulateurs. Le non-respect des consignes suivantes peut provoquer la fuite, la surchauffe, la casse ou l'inflammation des accumulateurs :
  - Utilisez uniquement des accumulateurs agréés pour ce produit.
  - N'exposez pas les accumulateurs aux flammes ni à une chaleur excessive.
  - Ne les démontez pas.
  - Ne court-circuitez pas les contacts en les touchant avec des colliers, des épingles à cheveux ou autres objets métalliques.
  - N'exposez pas les accumulateurs ou les produits dans lesquels ils sont insérés à des chocs physiques importants.
- N'essayez pas de recharger les accumulateurs rechargeables EN-EL19 à l'aide de l'appareil photo ou d'un chargeur qui n'est pas spécialement conçu pour recharger l'accumulateur EN-EL19. Le non-respect de cette consigne peut provoquer la fuite, la surchauffe, la casse ou l'inflammation des accumulateurs.
- Si du liquide provenant des accumulateurs entre en contact avec les yeux, rincez-les abondamment à l'eau claire et consultez immédiatement un médecin. Si vous attendez trop longtemps, vous risquez d'avoir des lésions oculaires.



## **AVERTISSEMENT pour les batteries rechargeables**

- Conservez les accumulateurs hors de portée des enfants. Si jamais un enfant avalait un accumulateur, consultez immédiatement un médecin.
- N'immergez pas les accumulateurs dans l'eau et ne les exposez pas à la pluie. Le non-respect de cette consigne peut provoquer un incendie ou le dysfonctionnement du produit. Séchez immédiatement le produit avec une serviette ou un objet similaire s'il est mouillé.
- Cessez immédiatement toute utilisation si vous remarquez une quelconque modification des accumulateurs, comme une décoloration ou une déformation. Arrêtez de recharger les accumulateurs EN-EL19 s'ils ne se rechargent pas pendant la durée indiquée. Le non-respect de cette consigne peut provoquer la fuite, la surchauffe, la casse ou l'inflammation des accumulateurs.
- Avant de les jeter, protégez les contacts des accumulateurs avec du ruban adhésif. Les accumulateurs risquent de surchauffer, de se casser ou de prendre feu si des objets métalliques touchent leurs contacts. Recyclez ou jetez les accumulateurs en respectant les réglementations locales en vigueur.
- Si du liquide provenant d'accumulateurs entre en contact avec la peau ou les vêtements d'une personne, rincez immédiatement et abondamment à l'eau claire les parties touchées. Le non-respect de cette consigne peut provoquer des irritations cutanées.

# Descriptif de l'appareil photo

## Le boîtier de l'appareil photo

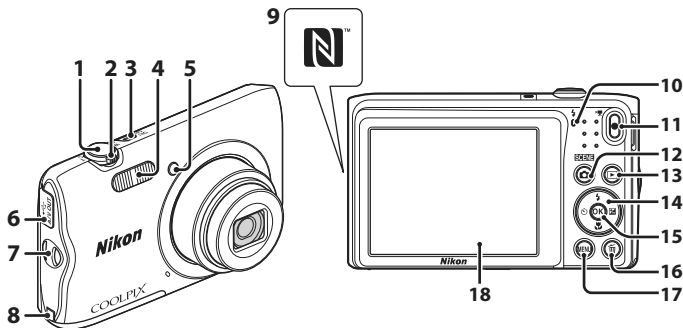

- |   |   |    |                                     |
|---|---|----|-------------------------------------|
| 1 | Déclencheur   | 10 | Témoin de charge<br>Témoin du flash |
| 2 | Commande de zoom<br><b>W</b> : Grand-angle<br><b>T</b> : Téléobjectif<br>: Visualisation par planche d'images<br>: Fonction loupe | 11 | Commande  enregistrement vidéo      |
| 3 | Commutateur marche-arrêt/témoin de mise sous tension  | 12 | Commande  (mode de prise de vue)    |
| 4 | Flash   | 13 | Commande  (visualisation)           |
| 5 | Témoin du retardateur<br>Illuminateur d'assistance AF   | 14 | Sélecteur multidirectionnel         |
| 6 | Volet des connecteurs   | 15 | Commande  (appliquer la sélection)  |
| 7 | Œillet pour dragonne de l'appareil photo  | 16 | Commande  (effacer)                 |
| 8 | Volet des connecteurs d'alimentation (pour le raccordement d'un adaptateur secteur en option)                                     | 17 | Commande <b>MENU</b> (menu)         |
| 9 | N-Mark (antenne NFC)  | 18 | Moniteur                            |

# Prise en main

## Comment fixer la dragonne de l'appareil photo

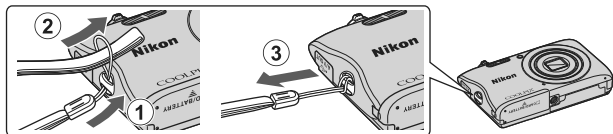

# Insertion de l'accumulateur et de la carte mémoire

Loquet de l'accumulateur

Logement pour carte mémoire

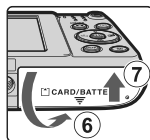
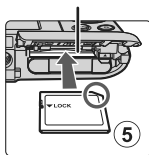
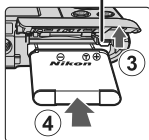
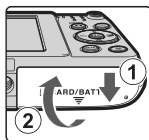

- Les bornes positive et négative de l'accumulateur étant correctement orientées, déplacez le loquet orange de l'accumulateur (③) et insérez à fond l'accumulateur (④).
- Faites glisser la carte mémoire jusqu'à ce qu'elle se verrouille en émettant un déclic (⑤).
- Veillez à ne pas insérer l'accumulateur ou la carte mémoire à l'envers ou tête en bas, car cela pourrait provoquer une défaillance.

## ✓ Formatage d'une carte mémoire

Lorsque vous insérez pour la première fois une carte mémoire précédemment utilisée dans un autre appareil, veillez à la formater à l'aide de cet appareil photo.

- **Notez que le formatage d'une carte mémoire efface définitivement toutes les images et les autres données qu'elle contient.** Avant de formater la carte mémoire, n'oubliez pas d'effectuer des copies des images que vous souhaitez conserver.
- Insérez la carte mémoire dans l'appareil photo, appuyez sur la commande **MENU** et sélectionnez **Formatage de la carte** dans le menu configuration (📖19).

## Retrait de l'accumulateur ou de la carte mémoire

Mettez l'appareil photo hors tension et assurez-vous que le témoin de mise sous tension et l'écran sont éteints, puis ouvrez le volet du logement pour accumulateur/carte mémoire.

- Pour éjecter l'accumulateur, déplacez son loquet.
- Poussez délicatement la carte mémoire dans l'appareil photo afin de l'éjecter partiellement.
- Soyez vigilant, car au terme de l'utilisation, l'appareil photo, l'accumulateur et la carte mémoire peuvent être très chauds.

## Cartes mémoire et mémoire interne

Les données de l'appareil photo, y compris les photos et les vidéos, peuvent être enregistrées sur une carte mémoire ou dans la mémoire interne de l'appareil photo. Si vous souhaitez utiliser la mémoire interne de l'appareil photo, retirez la carte mémoire.

## Charge de l'accumulateur

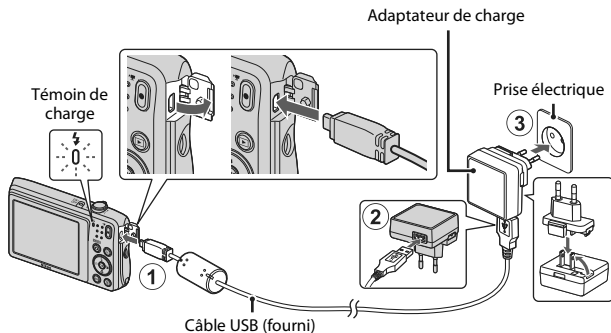

Si un adaptateur de prise secteur\* est fourni avec votre appareil photo, raccordez-le convenablement à l'adaptateur de charge. Une fois les deux adaptateurs raccordés, n'essayez pas de retirer de force l'adaptateur de prise secteur afin de ne pas endommager le produit.

\* La forme de l'adaptateur de prise secteur varie selon le pays ou la région d'achat de l'appareil photo. Cette étape peut être ignorée si l'adaptateur de prise secteur est en permanence solidaire de l'adaptateur de charge.

- La charge démarre au moment où l'appareil photo est branché sur une prise électrique alors que l'accumulateur est inséré, comme illustré. Le témoin de charge clignote lentement pendant la durée de charge de l'accumulateur.
- Quand la charge est terminée, le témoin de charge s'éteint. Débranchez l'adaptateur de charge de la prise électrique et débranchez le câble USB.  
La durée de charge d'un accumulateur complètement déchargé est d'environ 2 heures et 40 minutes.
- L'accumulateur ne peut pas être chargé lorsque le témoin de charge clignote rapidement, probablement pour une des raisons décrites ci-dessous.
  - La température ambiante ne convient pas pour la recharge.
  - Le câble USB ou l'adaptateur de charge n'est pas correctement raccordé.
  - L'accumulateur est endommagé.

## Remarques concernant le câble USB

Vérifiez la forme et le sens des fiches. Ne les inclinez pas pour les insérer ou les retirer.

## Mise sous tension de l'appareil photo pendant la recharge

Si vous appuyez sur le commutateur marche-arrêt pendant la charge à l'aide de l'adaptateur de charge, l'appareil photo se met sous tension en mode de visualisation et il est possible de regarder les images capturées. La prise de vue n'est pas possible.

## Charge à l'aide d'un ordinateur ou d'un chargeur d'accumulateur

- Vous pouvez aussi recharger l'accumulateur en raccordant l'appareil photo à un ordinateur.
- Vous pouvez utiliser le chargeur d'accumulateur MH-66 (disponible séparément) pour recharger l'accumulateur indépendamment de l'appareil photo.

# Configuration de l'appareil photo

## Configuration via un smartphone ou une tablette

- Avant d'aller plus loin, installez l'appli SnapBridge (📖ii) et activez le Bluetooth et le Wi-Fi sur votre smartphone ou tablette (ci-dessous dénommé « périphérique mobile »).
- Les écrans de l'appareil photo et du périphérique mobile repris dans ce manuel peuvent être différents de ceux de vos produits.



### 1 Mettez l'appareil photo sous tension.

- Servez-vous du sélecteur multidirectionnel pour sélectionner et modifier les réglages.

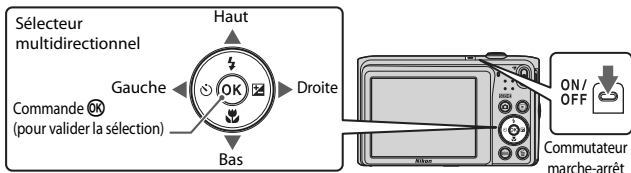

- Une boîte de dialogue de sélection de la langue s'affiche. Appuyez sur ▲ ou ▼ sur le sélecteur multidirectionnel pour mettre en surbrillance une langue et appuyez sur OK pour la sélectionner.
- Vous pouvez changer de langue à tout moment à l'aide de l'option **Langue/Language** du menu Configuration (📖19).

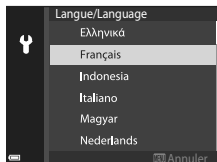

### 2 Appuyez sur OK lorsque la boîte de dialogue illustrée à droite s'affiche.

- Si vous ne souhaitez pas utiliser un périphérique mobile pour configurer l'appareil photo, appuyez sur **MENU** (📖8).





### 3 Associez (c'est-à-dire, établissez une liaison Bluetooth entre) l'appareil photo et le périphérique mobile.

- **Périphériques Android compatibles NFC**

Après avoir vérifié que la technologie NFC est activée sur le périphérique mobile, placez le logo **N** (N-Mark) de l'appareil photo sur l'antenne NFC du périphérique pour lancer l'appli SnapBridge.

- Si le site de téléchargement de SnapBridge s'affiche, téléchargez et installez l'appli avant d'effectuer à nouveau les étapes ci-dessus.

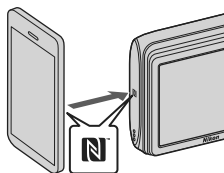

- **Périphériques iOS et Android non compatibles NFC**

Appuyez sur la commande **OK** de l'appareil photo. L'appareil photo attend une connexion ; lancez l'appli SnapBridge sur le périphérique mobile et suivez les instructions à l'écran pour toucher le nom de l'appareil photo que vous souhaitez associer.



### 4 Vérifiez le code d'authentification.

- Après avoir vérifié que le même code d'authentification à 6 chiffres est affiché sur l'appareil photo et le périphérique mobile, suivez les étapes ci-dessous pour effectuer l'association (notez que le code peut ne pas s'afficher dans certaines versions d'iOS, mais que vous devez néanmoins suivre les étapes ci-dessous même si le code ne s'affiche pas).

- Sur l'appareil photo, appuyez sur **OK**.
- Sur le périphérique mobile, touchez **Pairing (Association d'appareils)** (le nom du bouton varie selon le périphérique mobile).

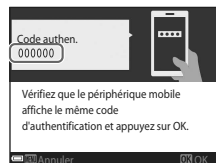

Appareil photo

## 5 Appuyez sur **OK** lorsque la boîte de dialogue illustrée à droite s'affiche.

- Quand une connexion permanente est établie entre l'appareil photo et le périphérique mobile, la boîte de dialogue à droite ci-contre s'affiche.
- Si l'appareil photo affiche **Connexion impossible.**, appuyez sur **OK** pour revenir à l'Étape 3. Pour annuler les paramètres d'association, appuyez sur **MENU**.



## 6 Suivez les instructions à l'écran pour terminer le processus de configuration.

- Pour enregistrer les données de position avec les photos, sélectionnez **Oui** lorsque vous y êtes invité et activez les fonctionnalités relatives aux données de position à la fois dans l'appli SnapBridge et sur le périphérique mobile (pour en savoir plus, reportez-vous à la documentation fournie avec le périphérique mobile).
- Vous pouvez également synchroniser l'horloge de l'appareil photo avec l'heure indiquée par le périphérique mobile en sélectionnant **Oui** lorsque vous y êtes invité et en activant la synchronisation dans l'appli SnapBridge. Si vous sélectionnez **Non**, réglez l'horloge de l'appareil photo via les menus comme décrit à l'étape 2 de la page 9.
- La configuration est terminée lorsque l'appareil photo revient à l'écran de prise de vue.
- Reportez-vous à la page 10 pour en savoir plus sur l'utilisation de SnapBridge.

## Configuration via les menus de l'appareil photo

L'horloge de l'appareil photo peut être réglée manuellement.

## 1 Mettez l'appareil photo sous tension (📖6).

- Une boîte de dialogue de sélection de la langue s'affiche. Appuyez sur **▲** ou **▼** sur le sélecteur multidirectionnel pour mettre en surbrillance une langue et appuyez sur **OK** pour la sélectionner.
- Vous pouvez changer de langue à tout moment à l'aide de l'option **Langue/Language** du menu Configuration (📖19).

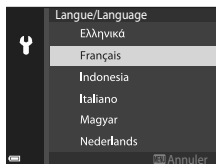

## 2 Appuyez sur **MENU** lorsque la boîte de dialogue illustrée à droite s'affiche.

- Sélectionnez **Oui** lorsque vous êtes invité à régler l'horloge de l'appareil photo.

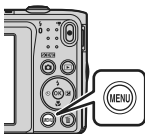

## 3 Mettez en surbrillance votre fuseau horaire et appuyez sur **OK**.

- Pour activer l'heure d'été, appuyez sur ▲ ; ☀ s'affiche en haut de la carte. Appuyez sur ▼ pour désactiver l'heure d'été.

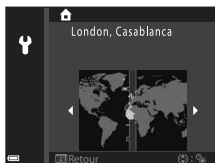

## 4 Appuyez sur ▲ ou ▼ pour choisir le format de la date et appuyez sur **OK**.

## 5 Saisissez la date et l'heure actuelles et appuyez sur **OK**.

- Appuyez sur ◀ ou ▶ pour mettre en surbrillance les éléments et appuyez sur ▲ ou ▼ pour les modifier.
- Appuyez sur **OK** pour régler l'horloge.

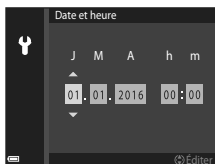

## 6 Lorsque vous y êtes invité, appuyez sur ▲ ou ▼ pour mettre en surbrillance **Oui** et appuyez sur **OK**.

- L'appareil photo revient à l'écran de prise de vue une fois la configuration terminée.

### Remise à l'heure de l'horloge

L'option **Fuseau horaire et date** du menu Configuration permet de choisir le fuseau horaire et de régler l'horloge de l'appareil photo.

L'heure d'été peut être activée ou désactivée dans le menu **Fuseau horaire**.

## Avantages de SnapBridge

L'appli SnapBridge peut être utilisée pour une variété de tâches une fois que l'appareil photo a été associé à votre périphérique mobile.



### Transfert automatique

Avec les réglages par défaut, les images sont transférées automatiquement vers le périphérique mobile au fur et à mesure de la prise de vue.

- Rapprochez le périphérique mobile de l'appareil photo et lancez l'appli SnapBridge.
- Cette fonction n'est pas disponible avec les vidéos.

Option	Description
Désactivation du transfert automatique	Le transfert automatique peut être désactivé à l'aide de l'option <b>Options d'envoi auto.</b> > <b>Images fixes</b> du menu réseau de l'appareil photo (📖19).
Options de transfert	Utilisez l'élément <b>Options d'envoi auto.</b> du menu Réseau de l'appareil photo pour choisir les types d'images à transférer automatiquement.
Sélection des images à transférer	Vous pouvez utiliser cette option pour transférer automatiquement les images sélectionnées qui n'ont pas été transférées pendant la prise de vue. <ul style="list-style-type: none"><li>• Utilisez l'option <b>Marquer pour le transfert</b> du menu Visualisation de l'appareil photo (📖19) pour sélectionner les images.</li><li>• La connexion constante garantit que le transfert se poursuivra même une fois l'appareil photo éteint.</li></ul>
Modification de la taille des images à transférer	Utilisez l'appli SnapBridge pour choisir la taille à laquelle les images sont copiées vers le périphérique mobile. La taille par défaut est de 2 millions de pixels.
Intégration des infos photo	Utilisez l'appli SnapBridge pour choisir les informations imprimées sur les photos copiées sur le périphérique mobile. Vous pouvez saisir au préalable les légendes et les informations de copyright via le menu Configuration de l'appareil photo. Vous pouvez aussi imprimer le texte saisi dans l'appli SnapBridge.

## Réseaux sans fil

Option	Description
Association d'appareils	<p>Pour associer l'appareil photo à un périphérique mobile (par exemple, à un nouveau périphérique ou si vous n'aviez pas choisi d'effectuer l'association lors de la configuration), sélectionnez <b>Conn. au périph. mobile</b> dans le menu Réseau de l'appareil photo et suivez les instructions de la page 7, en commençant par l'étape 3.</p> <p>L'appareil photo peut être associé à cinq périphériques mobiles maximum, mais ne peut se connecter qu'à un périphérique à la fois.</p>
Transfert des images en Wi-Fi	<p>Une connexion Wi-Fi est recommandée pour le transfert des volumes importants.</p> <p>Suivez les instructions à l'écran dans l'appli SnapBridge pour sélectionner une connexion Wi-Fi.</p> <ul style="list-style-type: none"><li>L'élément <b>Wi-Fi</b> &gt; <b>Type de connexion Wi-Fi</b> du menu Réseau de l'appareil photo comporte les options <b>Authentif./chiffrement</b> et <b>Mot de passe</b>. L'option par défaut de <b>Authentif./chiffrement</b> est <b>WPA2-PSK-AES</b>.</li></ul>

### Cas où l'usage des périphériques sans fil est interdit

Dans les cas où l'usage des périphériques sans fil est interdit, désactivez les fonctionnalités sans fil dans le menu Réseau de l'appareil photo en sélectionnant **Activé** pour **Mode avion**. Cette action interrompra temporairement la connexion constante avec le périphérique mobile, mais la connexion sera rétablie automatiquement lorsque vous désactiverez le mode avion.

## Autres options de l'appli SnapBridge

Option	Description
Prise de vue à distance	Utilisez le périphérique mobile pour déclencher l'appareil photo. Mettez l'appareil photo sous tension avant de photographier à distance.
Affichage des images sur l'appareil photo	Utilisez le périphérique mobile pour afficher et télécharger les images de l'appareil photo. Cette option est disponible même lorsque l'appareil photo est hors tension.

- Reportez-vous à l'aide en ligne de l'appli SnapBridge pour en savoir plus.

# Opérations de base de la prise de vue et de la visualisation

## Prise de vue d'images

Le mode **SCN** (sélecteur automatique) est pris ici comme exemple. En mode **SCN** (sélecteur automatique), l'appareil photo reconnaît automatiquement la scène de la prise de vue lorsque vous cadrez une photo, ce qui facilite la prise de vue à l'aide de réglages adaptés à la scène.

### 1 Tenez fermement l'appareil photo.

- Veillez à ne pas mettre les doigts et d'autres objets sur l'objectif, le flash, l'illuminateur d'assistance AF, le microphone et le haut-parleur.
- Lorsque vous prenez des photos en cadrage portrait (« vertical »), tournez l'appareil photo de manière à ce que le flash se trouve au-dessus de l'objectif.

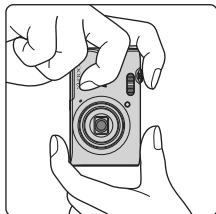
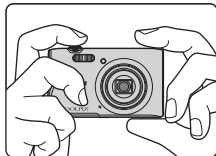



### 2 Cadrez la photo.

- Déplacez la commande de zoom pour modifier la position de l'objectif zoom.

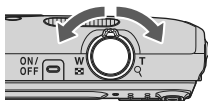
Zoom arrière    Zoom avant



- Lorsque l'appareil photo reconnaît la scène de la prise de vue, l'icône de mode de prise de vue change en conséquence.
- Indicateur du niveau de charge de l'accumulateur  
 : le niveau de charge de l'accumulateur est élevé.  
 : le niveau de charge de l'accumulateur est faible.
- Nombre de vues restantes  
 Si aucune carte mémoire n'est insérée dans l'appareil photo,  s'affiche et les images sont enregistrées dans la mémoire interne.

icône de mode de prise de vue

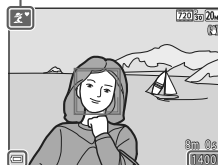

Indicateur du niveau de charge de l'accumulateur

Nombre de vues restantes

### 3 Enfoncez le déclencheur à mi-course.

- Enfoncez le déclencheur « à mi-course » signifie que vous appuyez dessus et que vous le maintenez au point de sa course où vous percevez une légère résistance.
- Lorsque la mise au point est effectuée sur le sujet, la zone de mise au point ou l'indicateur de mise au point brille en vert.
- En cas d'utilisation du zoom numérique, l'appareil photo effectue la mise au point sur le centre de la vue et la zone de mise au point ne s'affiche pas.
- Si la zone de mise au point ou l'indicateur de mise au point clignote, l'appareil photo n'est pas en mesure d'effectuer la mise au point. Modifiez la composition et essayez à nouveau d'enfoncer le déclencheur à mi-course.

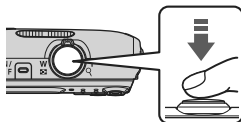

### 4 Sans lever le doigt, appuyez sur le déclencheur jusqu'en fin de course.



#### Remarques concernant l'enregistrement des images ou des vidéos

L'indicateur du nombre de vues restantes ou l'indicateur du temps d'enregistrement restant clignote pendant l'enregistrement des images ou des vidéos. **N'ouvrez pas le volet du logement pour accumulateur/carte mémoire ou ne retirez pas l'accumulateur ou la carte mémoire** alors qu'un indicateur clignote. Cela pourrait provoquer la perte de données, ou encore endommager l'appareil photo ou la carte mémoire.

## Fonction Extinction auto

- Si aucune opération n'est exécutée pendant une minute environ, l'écran s'éteint, l'appareil photo passe en mode veille et le témoin de mise sous tension clignote. L'appareil photo reste trois minutes environ en mode veille, puis il s'éteint.
- Pour rallumer l'écran alors que l'appareil photo est en mode veille, exécutez une opération en appuyant sur le commutateur marche-arrêt ou sur le déclencheur, par exemple.

## Si vous utilisez un trépied

- Il est recommandé d'utiliser un trépied pour stabiliser l'appareil photo dans les situations suivantes :
  - Lorsque le mode de flash (📖18) est réglé sur ⓧ (désactivé) lors de la prise de vue dans des conditions de faible luminosité
  - Lorsque le zoom est en position téléobjectif
- Lorsque vous utilisez un trépied pour stabiliser l'appareil photo pendant la prise de vue, réglez **VR photo** sur **Désactivée** dans le menu configuration (📖19) pour éviter des erreurs potentielles inhérentes à cette fonction.

## Enregistrement de vidéos

Affichez l'écran de prise de vue et appuyez sur la commande

● (📹 enregistrement vidéo) pour démarrer l'enregistrement d'une vidéo. Appuyez de nouveau sur la commande ● (📹) pour mettre fin à l'enregistrement.

- Pour visualiser une vidéo, sélectionnez-la en mode de visualisation plein écran et appuyez sur la commande Ⓞ.

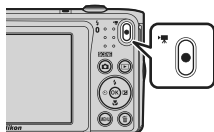





# Visualisation des images

- 1** Appuyez sur la commande  (visualisation) pour passer en mode de visualisation.

- Si vous maintenez la commande  enfoncée quand l'appareil photo est éteint, il se met sous tension en mode de visualisation.



- 2** Utilisez le sélecteur multidirectionnel pour sélectionner une image à afficher.

- Maintenez la commande  enfoncée pour faire défiler les images rapidement.
- Pour revenir au mode de prise de vue, appuyez sur la commande  ou sur le déclencheur.

Affichage de l'image précédente





Affichage de l'image suivante

- Si   est affiché en mode de visualisation plein écran, vous pouvez appuyer sur la commande  pour appliquer un effet à l'image.

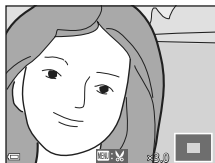

- En déplaçant la commande de zoom vers **T** (), vous effectuez un zoom avant sur l'image.





- En mode de visualisation plein écran, déplacez la commande de zoom vers **W** (), pour basculer vers le mode de visualisation par planche d'images et afficher ainsi plusieurs images à l'écran.



# Effacement d'images

- 1** Appuyez sur la commande  (effacer) pour effacer l'image actuellement affichée à l'écran.



- 2** Sélectionnez la méthode d'effacement souhaitée à l'aide de la commande   du sélecteur multidirectionnel, puis appuyez sur la commande .

- Pour quitter sans effacer d'image, appuyez sur la commande **MENU**.



- 3** Sélectionnez **Oui** et appuyez sur la commande .

- Les images effacées ne peuvent pas être récupérées.

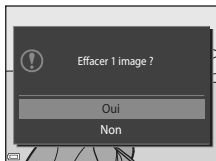

## Effacement de la photo capturée en mode de prise de vue

En mode de prise de vue, appuyez sur la commande  pour effacer la dernière image enregistrée.

# Autres fonctions

## Sélection d'un mode de prise de vue

Les modes de prise de vue décrits ci-après sont disponibles.

-  **Sélecteur automatique**

L'appareil photo reconnaît automatiquement la scène de la prise de vue lorsque vous cadrez une photo, ce qui facilite la prise de vue à l'aide de réglages adaptés à la scène.

-  **Mode scène**

Les réglages de l'appareil sont optimisés en fonction de la scène choisie.

-  **Effets spéciaux**

Appliquez des effets aux images pendant la prise de vue.

-  **Portrait optimisé**

Utilisez retouche glamour pour améliorer les visages humains pendant la prise de vue et utilisez la fonction détecteur de sourire ou mosaïque portrait pour prendre des photos.



-  **Mode auto**

Utilisé pour la prise de vue générale. Il est possible de modifier les réglages en fonction des conditions de prise de vue et du type de photo que vous souhaitez prendre.

- 1 Lorsque l'écran de prise de vue s'affiche, appuyez sur la commande  (mode de prise de vue).



- 2 Sélectionnez un mode de prise de vue à l'aide de la commande ▲▼ du sélecteur multidirectionnel et appuyez sur la commande .

- Quand le mode scène ou le mode effets spéciaux est sélectionné, appuyez sur  pour sélectionner un mode scène ou un effet avant d'appuyer sur la commande .

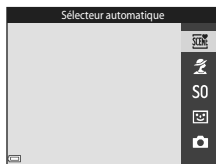

### Affichage de l'aide

Les descriptions des fonctions apparaissent lors du changement de mode de prise de vue ou pendant l'affichage de l'écran de réglage.

Vous pouvez afficher ou masquer les descriptions à l'aide de l'option **Affichage de l'aide de Réglages du moniteur** du menu configuration.

## Réglage des fonctions de prise de vue à l'aide du sélecteur multidirectionnel

Quand l'écran du mode de prise de vue est affiché, vous pouvez appuyer sur la commande ▲ (⚡) ◀ (⌚) ▼ (🌸) ▶ (📷) du sélecteur multidirectionnel afin de définir les fonctions décrites ci-dessous.







- **⚡ Mode de flash**  
Vous pouvez sélectionner un mode de flash en fonction des conditions de prise de vue.
- **⌚ Retardateur**  
L'appareil photo déclenche 10, 2 ou 5 secondes après l'appui du déclencheur.
- **🌸 Mode macro**  
Utilisez le mode macro quand vous prenez des photos en gros plan.
- **📷 Correction d'exposition**  
Vous pouvez modifier la luminosité générale de l'image.

Les fonctions qui peuvent être activées varient selon le mode de prise de vue.

# Utilisation de la commande menu

Vous pouvez configurer les menus énumérés ci-dessous en appuyant sur la commande **MENU** (menu).

-  **Menu prise de vue**<sup>1,2</sup>
-  **Menu vidéo**<sup>1</sup>
-  **Menu visualisation**<sup>3</sup>
-  **Menu réseau**
-  **Menu configuration**

<sup>1</sup> Appuyez sur la commande **MENU** quand l'écran de prise de vue est affiché.

<sup>2</sup> Les icônes de menu et les options de réglage disponibles varient selon le mode de prise de vue.

<sup>3</sup> Appuyez sur la commande **MENU** quand l'écran de visualisation est affiché.

## 1 Appuyez sur la commande **MENU** (menu).

- Le menu s'affiche.



## 2 Appuyez sur la commande du sélecteur multidirectionnel.

- L'icône de menu actuelle s'affiche en jaune.

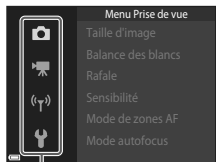

Icônes de menu

## 3 Sélectionnez une icône de menu et appuyez sur la commande **OK**.

- Les options de menu peuvent à présent être sélectionnées.

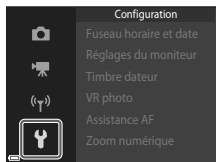

## 4 Sélectionnez une option de menu et appuyez sur la commande **OK**.

- Selon le mode de prise de vue actuel ou l'état de l'appareil photo, certaines options de menu ne peuvent pas être définies.

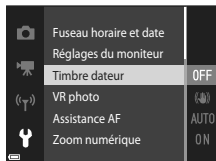

## 5 Sélectionnez un réglage et appuyez sur la commande **OK**.

- Le réglage sélectionné est appliqué.
- Lorsque vous avez terminé d'utiliser le menu, appuyez sur la commande **MENU**.
- Lorsqu'un menu est affiché, vous pouvez passer en mode de prise de vue en appuyant sur le déclencheur, sur la commande **Q** ou sur la commande **Q** (📷).

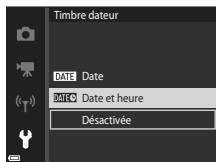

# Notes techniques

## Avis

### Avis pour les clients en Europe

#### ATTENTION

**RISQUE D'EXPLOSION EN CAS DE REMPLACEMENT DE L'ACCUMULATEUR PAR UN TYPE NON CORRECT.**

**ÉLIMINEZ LES ACCUMULATEURS USAGÉS CONFORMÉMENT AUX INSTRUCTIONS.**

Ce symbole indique que le matériel électrique et électronique doit être jeté dans les conteneurs appropriés.

Les mentions suivantes s'appliquent uniquement aux utilisateurs situés dans les pays européens :

- Ce produit doit être jeté dans un point de collecte approprié. Il ne doit pas être jeté avec les déchets ménagers.
- Le tri sélectif et le recyclage permettent de préserver les ressources naturelles et d'éviter les conséquences négatives pour la santé humaine et l'environnement, qui peuvent être provoquées par une élimination incorrecte.
- Pour plus d'informations, contactez votre revendeur ou les autorités locales chargées de la gestion des déchets.



Ce symbole sur l'accumulateur indique qu'il doit être collecté séparément.

Les mentions suivantes s'appliquent uniquement aux utilisateurs situés dans les pays européens :

- Tous les accumulateurs, qu'ils portent ce symbole ou non, doivent être recueillis séparément dans un point de collecte approprié. Ils ne doivent pas être jetés avec les déchets ménagers.
- Pour plus d'informations, contactez votre revendeur ou les autorités locales chargées de la gestion des déchets.



### Avis pour les clients en France

LE PRODUIT ET SON EMBALLAGE RELÈVENT D'UNE CONSIGNE DE TRI



CONSIGNE POUVANT VARIER LOCALEMENT > [WWW.CONSIGNESDETRI.FR](http://WWW.CONSIGNESDETRI.FR)

# Remarques concernant les fonctions de communication sans fil

## Restrictions relatives aux appareils sans fil

L'émetteur-récepteur sans fil inclus dans ce produit est conforme aux réglementations relatives au matériel sans fil en vigueur dans le pays où il est vendu et ne peut pas être utilisé dans d'autres pays (les produits achetés dans les pays de l'Union européenne ou de l'AELE peuvent être utilisés partout dans ces régions). La responsabilité de Nikon ne saurait être engagée en cas d'utilisation dans un autre pays. Les utilisateurs souhaitant connaître le pays de vente d'origine du produit doivent s'adresser à leur centre de service Nikon local ou au représentant Nikon agréé. Cette restriction s'applique uniquement à l'utilisation sans fil du produit, à l'exclusion de tout autre usage du produit.

## Sécurité

Ce produit offre de nombreux avantages, notamment la possibilité pour des tiers situés à sa portée de se connecter librement sans fil en vue d'échanger des données. Vous risquez toutefois d'être confronté aux problèmes suivants si la sécurité n'est pas activée.

- **Vol de données** : des tiers malveillants peuvent intercepter les transmissions sans fil et dérober les identifiants des utilisateurs, leurs mots de passe et d'autres données personnelles.
- **Accès non autorisé** : des utilisateurs non autorisés peuvent accéder au réseau et altérer les données ou exécuter des actions malveillantes. Remarquez qu'en raison de la conception même des réseaux sans fil, des attaques spécialisées peuvent permettre un accès non autorisé, même si la sécurité est activée. Nikon ne peut être tenu responsable d'éventuelles fuites de données ou d'informations survenant en cours de transfert.
- **N'accédez pas aux réseaux que vous n'êtes pas autorisé à utiliser**, même s'ils apparaissent sur votre smartphone ou votre tablette. Cela pourrait apparaître comme un accès non autorisé. Accédez exclusivement aux réseaux que vous êtes autorisé à utiliser.

## Gestion des informations privées et avis de non-responsabilité

- Les informations utilisateur enregistrées et configurées sur le produit, y compris les réglages de connexion au réseau sans fil et d'autres informations privées, sont susceptibles d'être altérées et perdues en cas d'erreur d'utilisation, de présence d'électricité statique, d'accident, de dysfonctionnement, de réparation ou après toute autre manipulation. Pensez à effectuer des sauvegardes de vos données importantes. Nikon n'est pas responsable de tous dommages directs ou indirects ou pertes de profit résultant des altérations ou des pertes d'informations qui ne sont pas imputables à Nikon.
- Avant de mettre ce produit au rebut ou de le céder à un autre propriétaire, exécutez **Réinitialisation** à partir du menu configuration (📖 19) afin d'effacer toutes les informations utilisateur qui ont été enregistrées et configurées sur le produit, y compris les paramètres de connexion à un réseau sans fil et les autres données personnelles éventuelles.
- Nikon ne peut être tenu pour responsable des dommages résultant d'une utilisation non autorisée de ce produit par des tiers, en cas de vol ou de perte du produit.



## **Précautions à respecter en cas d'exportation ou de transport de ce produit à l'étranger**

Ce produit est contrôlé par les réglementations des exportations américaines (United States Export Administration Regulations, EAR). Il n'est pas nécessaire d'obtenir l'autorisation du gouvernement américain si ce produit doit être exporté vers des pays autres que les pays suivants qui, au moment de la rédaction de ce document, sont soumis à un embargo ou à des contrôles particuliers : Cuba, l'Iran, la Corée du nord, le Soudan et la Syrie (liste susceptible de changer).

## **Avis pour les clients en Europe**

### **Déclaration de conformité (Europe)**

Par la présente, Nikon Corporation déclare que le COOLPIX A300 est conforme aux exigences essentielles et aux autres dispositions pertinentes de la Directive 1999/5/EC. Vous pouvez consulter la déclaration de conformité à l'adresse [http://imaging.nikon.com/support/pdf/DoC\\_A300.pdf](http://imaging.nikon.com/support/pdf/DoC_A300.pdf).

## Entretien du produit

Respectez les précautions suivantes en plus des avertissements de la section « Pour votre sécurité » (☞viii-x) lorsque vous utilisez ou rangez l'appareil.

### L'appareil photo

#### **Gardez l'appareil à l'abri des chocs violents**

L'appareil risque de subir des dysfonctionnements s'il est soumis à de violents chocs ou à de fortes vibrations. En outre, ne touchez pas et n'appliquez aucune force à l'objectif ou à son volet de protection.

#### **Gardez l'appareil au sec**

L'appareil ne fonctionnera plus après immersion dans l'eau ou exposition à une très forte humidité.

#### **Évitez des changements brusques de température**

Les changements brusques de température, comme il peut s'en produire lorsque vous entrez dans un local chauffé par temps froid ou que vous en sortez, sont susceptibles de créer de la condensation à l'intérieur de l'appareil. Pour éviter ce problème, rangez votre équipement dans un étui ou dans un sac plastique avant de l'exposer à de brusques changements de température.

#### **Maintenez l'appareil photo à distance des champs magnétiques puissants**

N'utilisez pas et ne stockez pas cet appareil à proximité d'équipements émettant de fortes radiations électromagnétiques ou de forts champs magnétiques. Cela entraînerait la perte de données ou une défaillance de l'appareil photo.

#### **Ne dirigez pas l'objectif vers des sources lumineuses importantes pendant de longues périodes**

Évitez de diriger l'objectif vers le soleil ou d'autres sources lumineuses puissantes pendant une période prolongée lors de l'utilisation ou du stockage de l'appareil photo. Une lumière intense peut détériorer le capteur d'image, produisant ainsi un effet de flou blanc sur les photos.

#### **Mettez l'appareil photo hors tension avant de retirer ou de déconnecter la source d'alimentation ou la carte mémoire**

Ne retirez pas l'accumulateur lorsque l'appareil est sous tension ou que des images sont en cours d'enregistrement ou d'effacement. Forcer l'extinction de votre appareil photo dans de telles conditions entraînerait la perte de données ou risquerait d'endommager la carte mémoire ou les circuits internes.

## Remarques concernant le moniteur

- Les moniteurs (y compris les viseurs électroniques) sont fabriqués avec une très haute précision ; 99,99 % des pixels au moins sont effectifs et seuls 0,01 % sont absents ou défectueux. Par conséquent, bien que ces affichages puissent comporter des pixels allumés en permanence (blanc, rouge, bleu ou vert) ou au contraire éteints en permanence (noir), ceci ne constitue pas un dysfonctionnement et n'affecte pas les images enregistrées avec votre appareil.
- Les images du moniteur peuvent être difficiles à percevoir sous un éclairage lumineux.
- N'appliquez pas de pression au moniteur, car cela risquerait de l'endommager ou de provoquer une défaillance. Si le moniteur venait à se casser, faites très attention de ne pas vous couper avec le verre et évitez tout contact des cristaux liquides avec la peau, les yeux ou la bouche.

## Remarques concernant la marbrure

Des lignes blanches ou colorées peuvent apparaître sur le moniteur lorsque vous cadrez des sujets lumineux. Ce phénomène, connu sous le nom de « marbrure » apparaît lorsqu'une lumière extrêmement brillante parvient au capteur d'image. Il s'agit d'une caractéristique propre aux capteurs d'image et en aucun cas d'une anomalie. La marbrure peut également prendre la forme d'une décoloration partielle du moniteur pendant la prise de vue. Cela n'apparaît pas dans les images enregistrées avec l'appareil photo, sauf s'il s'agit de vidéos. Quand vous enregistrez des vidéos, nous vous conseillons d'éviter les sujets lumineux tels que le soleil, les reflets du rayon du soleil ou les éclairages électriques.

## L'accumulateur

### Précautions d'utilisation

- Notez que l'accumulateur peut chauffer pendant son utilisation.
- N'utilisez pas l'accumulateur lorsque la température ambiante est inférieure à 0 °C ou supérieure à 40 °C, car cela peut provoquer des dégâts ou une défaillance.
- Si vous remarquez une anomalie quelconque, notamment une chaleur excessive, de la fumée ou toute odeur inhabituelle émanant de l'accumulateur, cessez immédiatement de l'utiliser et consultez votre revendeur ou un centre de service agréé Nikon.
- Après avoir retiré l'accumulateur de l'appareil photo ou du chargeur d'accumulateur optionnel, glissez-le dans un sac en plastique, par exemple, afin de l'isoler.

### Charge de l'accumulateur

Vérifiez le niveau de charge de l'accumulateur avant d'utiliser l'appareil photo. Remplacez ou rechargez l'accumulateur si nécessaire.

- Avant toute utilisation, chargez l'accumulateur à l'intérieur en veillant à ce que la température ambiante soit comprise entre 5 °C et 35 °C.
- Si la température de l'accumulateur est élevée, cela peut l'empêcher de se charger correctement ou complètement, et ses performances risquent d'être réduites. À noter que l'accumulateur peut chauffer pendant son utilisation ; attendez qu'il refroidisse pour le recharger. Lorsque vous rechargez l'accumulateur inséré dans l'appareil photo à l'aide de l'adaptateur de charge ou d'un ordinateur, l'accumulateur ne se recharge pas à des températures inférieures à 0 °C ou supérieures à 45 °C.
- Arrêtez la charge lorsque l'accumulateur est entièrement chargé pour ne pas risquer de réduire ses performances.
- La température de l'accumulateur peut augmenter pendant la charge. Toutefois, il ne s'agit pas d'un dysfonctionnement.

## Transport des accumulateurs de secours

Si cela est possible, gardez à disposition des accumulateurs de rechange entièrement chargés au moment des grandes occasions photographiques.

## Utilisation de l'accumulateur par temps froid

Par temps froid, la capacité de l'accumulateur a tendance à diminuer. Si vous utilisez un accumulateur épuisé à basse température, l'appareil photo risque de ne pas se mettre sous tension. Gardez un accumulateur de rechange au chaud et intervertissez-les dès que nécessaire. Une fois réchauffé, un accumulateur peut retrouver de sa capacité.

## Contacts de l'accumulateur

Si les contacts de l'accumulateur sont sales, l'appareil photo risque ne pas fonctionner. Si les contacts de l'accumulateur se salissent, nettoyez-les à l'aide d'un chiffon propre et sec avant de l'utiliser.

## Charge d'un accumulateur déchargé

Allumer et éteindre l'appareil photo alors que l'accumulateur est déchargé peut réduire l'autonomie de ce dernier. Avant d'utiliser l'accumulateur déchargé, chargez-le.

## Stockage de l'accumulateur

- Retirez toujours l'accumulateur de l'appareil photo et du chargeur d'accumulateur optionnel lorsqu'il n'est pas utilisé. Lorsque l'accumulateur est inséré dans l'appareil photo, il perd d'infimes quantités de courant, même si l'appareil n'est pas utilisé. L'accumulateur peut alors subir une décharge excessive, entraînant un arrêt total de son fonctionnement.
- Rechargez l'accumulateur au moins une fois tous les six mois et déchargez-le entièrement avant de le ranger de nouveau.
- Glissez l'accumulateur dans un sac en plastique, par exemple, afin de l'isoler et de le ranger dans un endroit frais. L'accumulateur doit être stocké dans un endroit sec où la température ambiante est comprise entre 15 °C et 25 °C. Ne stockez pas l'accumulateur dans des endroits très chauds ou très froids.

## Autonomie de l'accumulateur

Une diminution marquée de la durée pendant laquelle un accumulateur entièrement chargé conserve sa charge lorsqu'il est utilisé à température ambiante indique que l'accumulateur a besoin d'être remplacé. Achetez un accumulateur neuf.

## Recyclage des accumulateurs usagés

Remplacez l'accumulateur lorsque vous n'arrivez plus à le recharger. Les accumulateurs usagés sont une ressource précieuse. Veuillez les recycler en suivant les réglementations locales.

## L'adaptateur de charge

- L'adaptateur de charge EH-72P est destiné exclusivement à une utilisation avec des appareils compatibles. N'utilisez jamais un appareil d'un autre modèle ou d'une autre marque.
- En aucun cas, n'utilisez un adaptateur secteur d'une autre marque ou d'un autre modèle et limitez-vous donc à l'adaptateur de charge EH-72P ou à l'adaptateur secteur USB. Le non-respect de cette consigne de sécurité pourrait entraîner une surchauffe ou endommager l'appareil photo.
- L'adaptateur de charge EH-72P est compatible avec les prises secteur 100 V–240 V CA, 50/60 Hz. Pour profiter de l'adaptateur de charge à l'étranger, veillez à utiliser un adaptateur de prise secteur (disponible dans le commerce) le cas échéant. Pour plus d'informations sur les adaptateurs de prise secteur, consultez votre agence de voyage.
- Les symboles indiqués sur ce produit ont la signification suivante :  
~ CA, == CC,  Équipement de classe II (ce produit a été construit avec une double isolation.)

# Nettoyage et stockage

## Nettoyage

N'utilisez pas d'alcool, de diluant ou d'autres produits chimiques volatils.

Objectif	Évitez de poser vos doigts sur les parties en verre. Pour éliminer la poussière ou les peluches, utilisez une soufflette (en général, un petit accessoire qui possède un ballon en caoutchouc à l'une de ses extrémités, sur lequel on appuie pour produire de l'air). Pour faire disparaître les empreintes et autres taches résistantes à la soufflette, nettoyez l'objectif avec un chiffon doux en effectuant un mouvement circulaire du centre vers la périphérie. Si cela ne suffit pas à le nettoyer, utilisez un chiffon légèrement humidifié avec un nettoyant pour objectif que vous trouverez dans le commerce.
Moniteur	Pour éliminer la poussière ou les peluches, utilisez une soufflette. Pour faire disparaître les empreintes et autres taches, nettoyez le moniteur avec un chiffon doux et sec en veillant à ne pas exercer de pression.
Boîtier	Utilisez une soufflette pour retirer la poussière, les impuretés ou le sable, puis essuyez délicatement avec un chiffon doux et sec. Après avoir utilisé l'appareil photo à la plage ou dans un environnement sableux ou poussiéreux, retirez le sable, la poussière ou le sel avec un chiffon doux légèrement humidifié d'eau et essuyez l'appareil avec soin. <b>Notez que les corps étrangers introduits dans l'appareil photo peuvent provoquer des dommages qui ne sont pas couverts par la garantie.</b>

## Stockage

Retirez l'accumulateur si vous envisagez de ne pas utiliser l'appareil photo pendant une période prolongée. Pour éviter la formation de moisissure ou de condensation, sortez l'appareil photo de l'endroit où il est stocké au moins une fois par mois. Allumez l'appareil photo et appuyez sur le déclencheur plusieurs fois avant de stocker de nouveau l'appareil photo. Ne rangez pas l'appareil photo dans un des endroits suivants :

- Mal aéré ou soumis à une humidité supérieure à 60 %
- Exposé à des températures supérieures à 50 °C ou inférieures à -10 °C
- À proximité d'appareils générant de forts champs électromagnétiques comme des téléviseurs ou des radios

Pour ranger l'accumulateur, suivez les précautions de la section « L'accumulateur » (📖25) sous « Entretien du produit » (📖24).

## Dépannage

Si l'appareil photo ne fonctionne pas correctement, consultez la liste des problèmes courants présentée ci-dessous avant de contacter votre revendeur ou votre représentant Nikon agréé.

En outre, reportez-vous au Manuel de référence (au format PDF) pour plus d'informations sur l'utilisation de cet appareil photo (📖iv).

Problème	Cause/Solution	📖
L'appareil photo est allumé mais ne répond pas.	<ul style="list-style-type: none"><li>Attendez que l'enregistrement soit terminé.</li><li>Si le problème persiste, mettez l'appareil photo hors tension. Si l'appareil photo ne s'éteint pas, retirez l'accumulateur ou les accumulateurs puis réinsérez-le(s) ou, si vous utilisez un adaptateur secteur, débranchez-le et rebranchez-le. Notez que les données en cours d'enregistrement seront perdues, mais celles qui ont déjà été enregistrées ne seront pas affectées si vous retirez ou débranchez l'alimentation.</li></ul>	–
Impossible de mettre l'appareil photo sous tension.	L'accumulateur est déchargé.	3, 4, 26
L'appareil photo se met hors tension sans avertissement.	<ul style="list-style-type: none"><li>L'appareil photo se met automatiquement hors tension pour économiser l'énergie (fonction d'extinction automatique).</li><li>Il est possible que l'appareil photo et l'accumulateur ne fonctionnent pas correctement à basse température.</li><li>L'intérieur de l'appareil photo est devenu chaud. Laissez l'appareil photo hors tension jusqu'à ce que ses composants intérieurs aient refroidi, puis remettez-le sous tension.</li></ul>	14 25 –
Le moniteur n'affiche rien.	<ul style="list-style-type: none"><li>L'appareil photo est hors tension.</li><li>L'appareil photo se met automatiquement hors tension pour économiser l'énergie (fonction d'extinction automatique).</li><li>Le témoin du flash clignote pendant que le flash est en cours de charge. Attendez que la charge soit terminée.</li><li>L'appareil photo est connecté à un téléviseur ou à un ordinateur.</li><li>L'appareil photo et le périphérique mobile sont connectés via Wi-Fi et l'appareil photo est commandé à distance.</li></ul>	6 14 – – –
L'appareil photo chauffe.	L'appareil photo peut chauffer lorsque vous l'utilisez pendant une période prolongée pour enregistrer des vidéos ou dans un environnement très chaud. Il ne s'agit pas d'un dysfonctionnement.	–

## Cartes mémoire compatibles

L'appareil photo prend en charge les cartes mémoire SD, SDHC et SDXC.

- Les cartes mémoire SD de classe 6 ou supérieure sont recommandées pour l'enregistrement de vidéos. L'enregistrement d'une vidéo peut s'interrompre de manière inattendue en cas d'utilisation d'une carte mémoire de niveau inférieur.
- Quand vous utilisez un lecteur de cartes, assurez-vous qu'il est compatible avec votre carte mémoire.
- Contactez le fabricant pour toute information relative aux fonctions, à l'utilisation et aux limites d'utilisation.

---

## Informations sur les marques commerciales

- Windows est une marque déposée ou une marque commerciale de Microsoft Corporation aux États-Unis et/ou dans d'autres pays.
- La marque et les logos *Bluetooth*® sont des marques déposées appartenant à Bluetooth SIG, Inc. et leur utilisation par Nikon Corporation s'effectue sous licence.
- Apple®, App Store®, les logos Apple, Mac, OS X, iPhone®, iPad®, iPod touch® et iBooks sont des marques commerciales ou des marques déposées d'Apple Inc., aux États-Unis et dans d'autres pays.
- Android et Google Play sont des marques commerciales ou des marques déposées de Google Inc. Le robot Android est reproduit ou modifié à partir de travaux créés et partagés par Google, et utilisés conformément aux conditions décrites dans la licence d'attribution Creative Commons 3.0.
- iOS est une marque commerciale ou une marque déposée de Cisco Systems, Inc., aux États-Unis et/ou dans d'autres pays, et elle est utilisée sous licence.
- Adobe, le logo Adobe et Reader sont des marques commerciales ou des marques déposées de Adobe Systems Corporation aux États-Unis et/ou dans d'autres pays.
- SDXC, SDHC, et les logos SD sont des marques commerciales de SD-3C, LLC.



- PictBridge est une marque commerciale.
- Wi-Fi et le logo Wi-Fi sont des marques commerciales ou des marques déposées de Wi-Fi Alliance.
- Le symbole N-Mark est une marque commerciale ou une marque déposée de NFC Forum, Inc. aux États-Unis et dans d'autres pays.

- Tous les autres noms de marques mentionnés dans ce manuel ou dans les autres documentations fournies avec votre matériel Nikon sont des marques commerciales ou des marques déposées de leurs détenteurs respectifs.

“Made for iPod,” “Made for iPhone,” and “Made for iPad” mean that an electronic accessory has been designed to connect specifically to iPod, iPhone, or iPad, respectively, and has been certified by the developer to meet Apple performance standards. Apple is not responsible for the operation of this device or its compliance with safety and regulatory standards. Please note that the use of this accessory with iPod, iPhone, or iPad may affect wireless performance.

### **Licence AVC Patent Portfolio**

Ce produit est commercialisé sous la licence AVC Patent Portfolio pour l'usage personnel et non commercial du consommateur et l'autorise à (i) encoder des vidéos conformément à la norme AVC (« vidéo AVC ») et/ou à (ii) décoder des vidéos AVC qui ont été encodées par un consommateur à des fins personnelles et non commerciales et/ou qui ont été obtenues auprès d'un fournisseur de vidéos autorisé par licence à fournir des vidéos AVC. Aucune licence n'est accordée ou ne doit être utilisée implicitement à d'autres fins. Des informations supplémentaires sont disponibles auprès de MPEG LA, L.L.C.

Reportez-vous au site Web <http://www.mpegla.com>.

### **Licence FreeType (FreeType2)**

- Certaines parties de ce logiciel sont protégées par copyright © 2012 The FreeType Project (<http://www.freetype.org>). Tous droits réservés.

### **Licence MIT (HarfBuzz)**

- Certaines parties de ce logiciel sont protégées par copyright © 2016 The HarfBuzz Project (<http://www.freedesktop.org/wiki/Software/HarfBuzz>). Tous droits réservés.





A series of horizontal dashed lines spanning the width of the page, intended for handwriting practice.

## Conditions de la garantie - Garantie réparation Nikon (Europe)

Cher client,

Nous vous remercions d'avoir choisi ce produit Nikon. S'il nécessite une réparation sous garantie, contactez le revendeur auquel vous l'avez acheté ou un membre de notre réseau de centres de service agréés Nikon dans la zone d'achat de Nikon Europe B.V. (ex. : Europe/Russie/autres). Pour obtenir des informations détaillées, consultez :

<http://www.europe-nikon.com/support>

Pour éviter tout problème, nous vous conseillons de lire attentivement le Manuel de l'utilisateur avant de prendre contact avec le revendeur ou un centre de service agréé de notre réseau.

Votre appareil Nikon est garanti contre tout défaut de fabrication pendant une année complète à partir de la date d'achat d'origine. Si pendant cette période de garantie, le produit s'avère défectueux en raison d'un matériel incorrect ou d'un problème de fabrication, notre réseau de centres de service agréés dans la zone d'achat de Nikon Europe B.V. se chargera, sans aucun frais de main d'oeuvre ou de pièces de rechange, de réparer le produit selon les termes et conditions définies ci-dessous. Nikon se réserve le droit (à sa seule discrétion) de remplacer ou de réparer le produit.

- 1.** Cette garantie est fournie uniquement sur présentation de la fiche de garantie dûment remplie et de la facture originale, ou du reçu indiquant la date de l'achat, le type de produit ainsi que le nom du distributeur, accompagnés du produit. Nikon se réserve le droit de refuser un service de garantie gratuit si les documents mentionnés ci-dessus ne peuvent être présentés ou si les informations qu'ils contiennent sont incomplètes ou illisibles.
- 2.** Cette garantie ne couvrira pas:
  - l'entretien et les réparations nécessaires, ou le remplacement de pièces, dûs à l'usure normale;
  - les modifications destinées à améliorer le produit au-delà de son usage normal tel qu'il est décrit dans les manuels d'utilisation, et ceci sans le consentement écrit préalable de Nikon;

- les coûts de transport et tous les risques encourus lors du transport, ayant un rapport direct ou indirect avec la garantie du produit;
  - tout dommage résultant de modifications ou d'ajustements qui pourraient être opérés sur le produit (et ceci sans le consentement écrit préalable de Nikon) afin qu'il soit conforme aux normes techniques au niveau local ou national, en vigueur dans n'importe quel autre pays que ceux pour lesquels le produit a été conçu et/ou fabriqué à l'origine.
- 3.** La garantie ne s'appliquera pas en cas de:
- dommage causé par un mauvais usage, y compris mais ne se limitant pas à la non-utilisation du produit pour son usage normal ou selon les instructions d'utilisation portant sur un usage et un entretien appropriés, et à une installation ou une utilisation du produit qui ne seraient pas conformes aux normes de sécurité en vigueur dans le pays où il est utilisé;
  - dommage causé par un accident, y compris mais sans se limiter à la foudre, à des dégâts des eaux, à un incendie, à un mauvais usage ou à une négligence;
  - modification, gribouillage, illisibilité ou suppression du numéro de modèle ou du numéro de série figurant sur le produit;
  - dommage résultant de réparations ou ajustements ayant été effectués par des entreprises ou par des personnes non autorisées;
  - défauts dans n'importe quel système auquel le produit est incorporé ou avec lequel il est utilisé;
- 4.** Cette garantie d'entretien n'affecte pas les droits statutaires du consommateur en vertu des lois nationales en vigueur, ni le droit du consommateur face au distributeur, émanant de leur contrat d'achat/vente.
- Avis :** Une présentation générale de toutes les stations de service Nikon autorisées peut être consultée en ligne à l'aide du lien suivant (<http://www.europe-nikon.com/service/>).

Il est interdit de reproduire une partie ou l'intégralité de ce manuel sous quelque forme que ce soit (à l'exception d'une brève citation dans un article ou un essai), sans autorisation écrite de NIKON CORPORATION.

**NIKON CORPORATION**

---

© 2016 Nikon Corporation



YP6D02(13)  
6MN67913-02