

1. Foyer radiant
2. Voyant de fonctionnement
3. Bouton de commande du foyer

- Pour utiliser le gril à bifteck en vitrocéramique, tournez le bouton dans le sens des aiguilles d'une montre jusqu'à la position désirée.
- Pour mettre la table de cuisson hors tension, remettez le(s) bouton(s) sur la position "0".
- La table de cuisson est équipée d'un voyant indiquant que le gril à bifteck est allumé.

**Assurez-vous que la tension indiquée sur la plaque signalétique correspond à la tension d'alimentation du secteur. Les spécifications techniques figurant sur la plaque signalétique située sous la table de cuisson sont également fournies ci-après :**

#### BRANCHEMENT ÉLECTRIQUE

Tension d'alimentation	Conducteurs : nombre et dimensions
230 ~ +	H05 RR-F 3 x 1,5 mm <sup>2</sup>

## DIMENSIONS DE LA TABLE DE CUISSON ET DU PLAN DE TRAVAIL (mm)

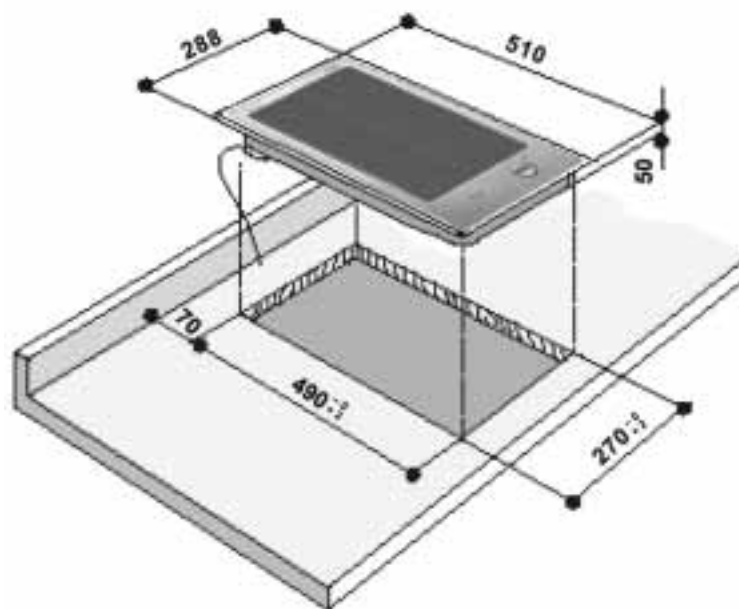

**Type PLAVD 230 V ~ 50 Hz 1,3 kW**

### CONSEILS POUR LA PROTECTION DE L'ENVIRONNEMENT

#### Élimination de l'emballage

- L'emballage se compose de matériaux entièrement recyclables et porte le symbole de recyclage . Débarrassez-vous des différents matériaux d'emballage en agissant de manière responsable et en vous conformant aux réglementations locales en vigueur en matière d'élimination des déchets.

#### Mise au rebut des vieux appareils électroménagers

- Cet appareil porte le symbole du recyclage conformément à la Directive Européenne 2002/96/CE concernant les Déchets d'Équipements Électriques et Électroniques (DEEE ou WEEE). En procédant correctement à la mise au rebut de cet appareil, vous contribuerez à empêcher toute conséquence nuisible pour l'environnement et la santé de l'homme.



Le symbole présent sur l'appareil ou sur la documentation qui l'accompagne indique que ce produit ne peut en aucun cas être traité comme déchet ménager. Il doit par conséquent être remis à un centre de collecte des déchets chargé du recyclage des équipements électriques et électroniques. Procédez à la mise au rebut de votre appareil conformément aux normes locales réglementant l'élimination des déchets. Pour obtenir de plus amples détails au sujet du traitement, de la récupération et du recyclage de cet appareil, veuillez vous adresser au bureau compétent de votre commune, à la société locale de collecte des déchets ménagers ou directement à votre revendeur.

#### AVERTISSEMENTS

- Évitez, dans la mesure du possible, tout débordement de liquide sur le gril à bifteck encore chaud.
- Le gril à bifteck est destiné exclusivement à un usage ménager, précisément à la cuisson d'aliments. Tout autre utilisation est interdite. Le fabricant décline toute responsabilité en cas d'utilisation impropre ou de réglage incorrect des commandes.
- Évitez d'exposer le gril à bifteck aux agents atmosphériques.
- Toute réparation ou intervention sur l'appareil relève de la compétence exclusive d'un technicien agréé.
- Évitez de toucher la table de cuisson si une partie de votre corps est mouillée ou à pieds nus.
- Cet appareil ne peut être utilisé par des personnes (enfants y compris) présentant des capacités physiques, sensorielles ou mentales réduites ou ne possédant ni l'expérience ni la connaissance du produit, à moins qu'une personne responsable de leur sécurité n'assure la surveillance initiale ou ne leur fournisse les instructions nécessaires à l'utilisation de l'appareil.
- **Lorsque la table de cuisson est allumée, certaines parties accessibles deviennent très chaudes. Tenez les enfants à distance de l'appareil afin d'éviter qu'ils ne se brûlent.**
- **L'appareil ne doit pas être utilisé par des enfants ou des personnes handicapées sans surveillance.**
- **Assurez-vous que les enfants ne jouent pas avec l'appareil.**
- Lorsque vous n'utilisez plus la table de cuisson, assurez-vous que les boutons de commande sont positionnés "0".
- Assurez-vous que les fils électriques des autres appareils électriques proches de la table de cuisson n'entrent pas en contact avec ses surfaces chaudes.
- Ne laissez jamais la table de cuisson sans surveillance si vous utilisez de grandes quantités de graisse ou d'huile. L'huile et la graisse peuvent devenir très chaudes et s'enflammer !
- N'utilisez jamais la table de cuisson comme surface d'appui ou de travail

- Ne déposez jamais d'objets en plastique, des feuilles d'aluminium, des chiffons, du papier, etc. sur les plaques chauffantes/foyers ou à proximité s'ils sont encore chauds.

### AVANT D'UTILISER LE GRIL À BIFTECK VITROCÉRAMIQUE

Avant d'utiliser le gril à bifteck pour la première fois, veuillez à retirer les éléments suivants :

- les étiquettes autocollantes présentes sur le dessus de la table de cuisson ;
- les cartons et les films plastiques de protection ;
- vérifiez que la table de cuisson n'a pas été endommagée pendant le transport. En cas de doute, contactez votre Service Après-vente.

### NETTOYAGE ET ENTRETIEN

**Remarque importante :** ne procédez jamais au nettoyage de votre appareil à l'aide d'un jet d'eau sous pression ou d'un nettoyeur vapeur.

- Nettoyez la table de cuisson après chaque utilisation, lorsqu'elle est froide. Vous éviterez ainsi la formation de dépôts et faciliteriez le nettoyage.
- Utilisez un torchon propre, des lingettes absorbantes et du détergent liquide ou un produit d'entretien spécial pour tables de cuisson vitrocéramiques.
- Nettoyez la surface en acier inoxydable à l'aide d'un produit spécifique en commerce.
- Essuyez immédiatement les substances acides ou alcalines, telles que vinaigre, jus de citron, etc., qui se sont déposées sur la table de cuisson.
- Nettoyez immédiatement les débordements de liquide pour éviter qu'ils ne brûlent sur la surface vitrocéramique du gril à bifteck.
- Évitez de déposer sur la table de cuisson des objets que la chaleur pourrait faire fondre, tels que objets en plastique, papier aluminium ou aliments contenant du sucre. À l'aide d'un racloir spécial, enlevez immédiatement toute substance ayant fondu sur la surface vitrocéramique afin d'éviter que celle-ci ne soit endommagée de façon irréversible.
- N'utilisez en aucun cas de produits abrasifs, de produits corrosifs chlorés, de sprays nettoyants pour fours ou de tampons à récurer.



- Si la table de cuisson est utilisée de manière continue, les hautes températures atteintes peuvent altérer la couleur de la surface vitrocéramique.
- Les substances acides telles que jus de citron, tomate, vinaigre, etc., rendent la surface opaque si vous ne les éliminez pas immédiatement.

## DIAGNOSTIC DES PANNES

### Le gril à bifteck ne fonctionne pas :

- Contrôlez qu'il n'y a pas une coupure de courant.
- Placez le bouton sur "0" et mettez la table de cuisson à nouveau sous tension pour vérifier si la panne a disparu.

### Le gril à bifteck ne s'éteint pas :

- débranchez la table de cuisson directement en détachant le cordon d'alimentation de la prise.

### ACCESSOIRES :

- Il vous est possible de commander le couvercle en verre auprès du Service Après-vente, en communiquant le code : AMC 966 NB (New Black)  
AMC 966 MR (Mirror).

### SERVICE APRÈS-VENTE

#### Avant de contacter le Service Après-vente :

- Essayez de remédier par vous-même à l'inconvénient en consultant les suggestions fournies au chapitre "Diagnostic des pannes".

## INSTALLATION

### Recommandations

#### Remarque importante : Avant toute opération de nettoyage ou d'entretien, débranchez le gril à bifteck de l'alimentation électrique.

- Les branchements électriques doivent être réalisés avant de brancher l'appareil à l'alimentation électrique.
- L'installation doit être réalisée par un technicien agréé, conformément aux instructions du fabricant et aux réglementations locales en vigueur.
- Après avoir déballé le gril à bifteck, vérifiez qu'il n'a pas été endommagé durant le transport. **En cas de doute, veuillez contacter votre revendeur ou le Service Après-vente agréé.**

### Préparation du meuble d'encastrement

- Réalisez toutes les découpes nécessaires dans le plan de travail avant d'y installer l'appareil. Éliminez soigneusement tous les fragments et résidus susceptibles d'entraver le fonctionnement correct de l'appareil.
- La table de cuisson doit être encastrée dans un plan de travail d'une épaisseur comprise entre 30 mm (min.) et 50 mm (max.).
- Placez un panneau de séparation à une distance minimum de 20 mm de la partie inférieure du gril à bifteck, de manière à la rendre inaccessible pour l'utilisateur.
- Si la table de cuisson doit être installée au-dessus d'un four, ce dernier doit être de la même marque et être équipé d'un système de refroidissement.
- Ne placez aucun objet entre le gril à bifteck et le four (par exemple, traverses, matériau isolant, etc.).
- Si le gril à bifteck doit être installé à côté d'un meuble de cuisine, veillez à laisser un espace d'au moins 100 mm entre le rebord du gril à bifteck et le côté du meuble
- Découpez une ouverture dans le plan de travail en respectant les dimensions spécifiées.
- Placez le joint fourni sur la table de cuisson (s'il n'est pas déjà installé), après avoir nettoyé soigneusement la surface d'application.

### ASSEMBLAGE

Après avoir nettoyé le pourtour de la table de cuisson, appliquez le joint fourni comme illustré dans la figure.



Si après ces vérifications le problème persiste, contactez votre Service Après-vente.

Veuillez spécifier :

- une brève description de la panne ;
- le type exact et le modèle de l'appareil ;
- le code service (numéro suivant le mot SERVICE sur la plaque signalétique appliquée sous la table de cuisson). Le code service est également indiqué dans le livret de garantie ;
- votre adresse complète ;
- votre numéro de téléphone avec l'indicatif.

Si une réparation est nécessaire, veuillez contacter un **Service Après-vente agréé** (afin de garantir qu'il sera fait usage de pièces détachées d'origine et que la réparation sera effectuée correctement).

**Le non-respect des instructions énoncées ci-dessus pourrait compromettre la sécurité et la qualité du produit.**

**Remarque importante :** Avant d'installer le gril à bifteck, enlevez tous les films de protection présents.

Vérifiez que l'ouverture pratiquée dans le plan de travail et destinée à recevoir le gril à bifteck correspond aux spécifications du schéma de dimensionnement, dans les tolérances respectives.

Le gril à bifteck doit être monté dans le plan de travail sans forcer.

- **Pour l'installation**, utilisez les étriers et les vis fournis à cet effet.

1. Installez la table de cuisson dans l'ouverture du plan de cuisson dont les dimensions doivent correspondre à celles figurant sur la première page.

**REMARQUE :** Le cordon d'alimentation doit être suffisamment long pour permettre son extraction par le haut.

2. Pour fixer la table de cuisson, utilisez les étriers (A) fournis.
3. Introduisez les étriers dans les orifices prévus à cet effet (indiqués par la flèche) et serrez-les au moyen des vis en fonction de l'épaisseur du plan de travail (voir fig. 1).

### Branchement électrique

- La mise à la terre de l'appareil est obligatoire aux termes de la loi.
- Le branchement électrique doit être réalisé par un technicien qualifié, conformément aux instructions du fabricant et des réglementations locales en vigueur. L'installateur est responsable du branchement électrique correct de l'appareil et du respect des normes locales en vigueur en matière de sécurité.
- Afin de vous conformer aux directives de sécurité, utilisez, au moment de l'installation, un interrupteur omnipolaire ayant une distance minimum entre les contacts de 3 mm.
- N'utilisez pas d'adaptateurs ni de rallonges pour prises multiples.
- Lorsque l'appareil est installé, les composants électriques doivent être inaccessibles.

### Connexion au secteur

**Remarque :** le fil de terre jaune/vert (B) doit être connecté à la vis. Si le fil d'alimentation n'est pas encore branché :

- dénudez environ 70 mm de la gaine du cordon d'alimentation
- dénudez environ 10 mm de la gaine des fils
- ouvrez le bornier (C) en appuyant sur les pattes latérales au moyen d'un outil approprié
- introduisez le câble d'alimentation (D) dans le collier de serrage (E) et connectez les fils au bornier
- fermez le couvercle du bornier.
- Dès que le branchement électrique est terminé, insérez la table de cuisson par le dessus et fixez-la au moyen des étriers de fixation, comme illustré dans la figure 1.

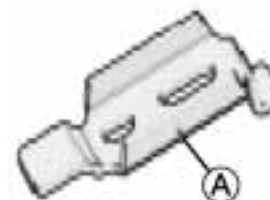

Top 50 mm



Top 40 mm

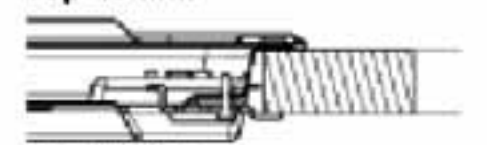

Top 30 mm

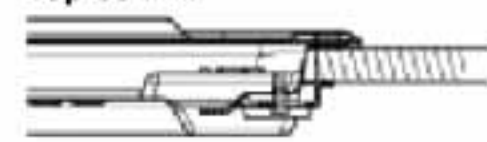

Fig. 1

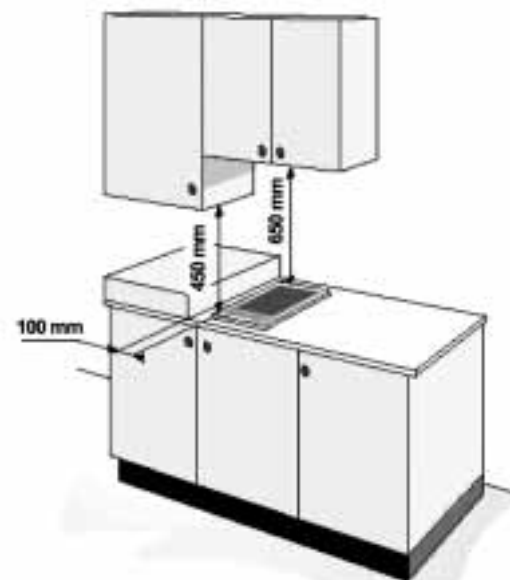

Fig. 2

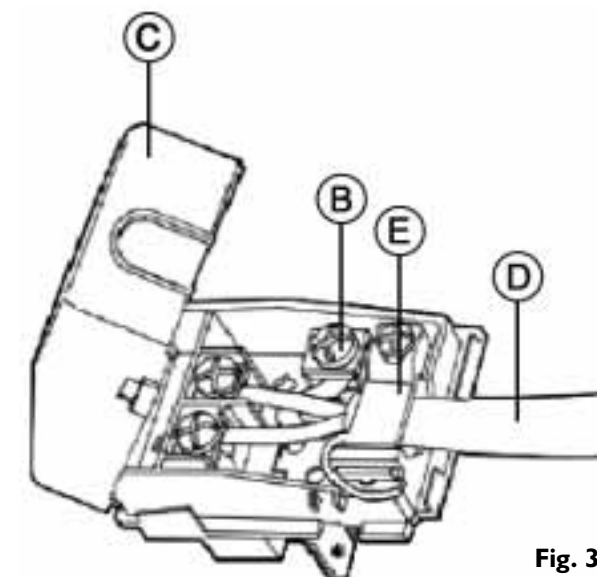

Fig. 3

### Déclaration de conformité CE

- Ce plan de cuisson est adapté au contact avec les aliments et est conforme au règlement (CE) n. 1935/2004.
- Cette table de cuisson est conçue exclusivement comme appareil de cuisson. Toute autre utilisation (chauffer une pièce, par ex.) est considérée comme impropre et dangereuse
- Cette table de cuisson a été conçue, fabriquée et commercialisée en conformité avec :
- les objectifs sécurité de la directive "Basse Tension" 2006/95/CE (qui remplace la 73/23/CEE et modifications).
- les exigences de protection de la Directive CEE "CEM" 89/336 ;
- exigences de la Directive CEE 93/68.