

1. Foyer radiant Ø 145
2. Foyer radiant Ø 210
3. Foyer radiant Ø 145
4. Foyer radiant Ø 180
5. Voyants de chaleur résiduelle
6. Bouton de commande du foyer arrière droit
7. Bouton de commande du foyer arrière gauche
8. Bouton de commande du foyer avant gauche
9. Bouton de commande du foyer avant droit

- Pour utiliser la table de cuisson, tournez le(s) bouton(s) dans le sens des aiguilles d'une montre jusqu'à la position désirée.
- Pour mettre la table de cuisson hors tension, remettez le(s) bouton(s) sur la position "0".
- La table de cuisson est équipée de 4 voyants qui indiquent que les foyers sont chauds. Ces voyants s'allument dès que les foyers ont atteint une température élevée. Après l'extinction des foyers, ces voyants restent allumés et ne s'éteignent que lorsque la température des zones de cuisson ne sera plus dangereuse.

Attention :

Afin d'éviter que la surface vitrocéramique ne subisse des dommages irréversibles, n'utilisez pas :

- d'ustensiles dont le fond n'est pas parfaitement plat
- des casseroles en métal avec fond émaillé.

DIMENSIONS DE LA TABLE DE CUISSON ET DU PLAN DE TRAVAIL (mm)

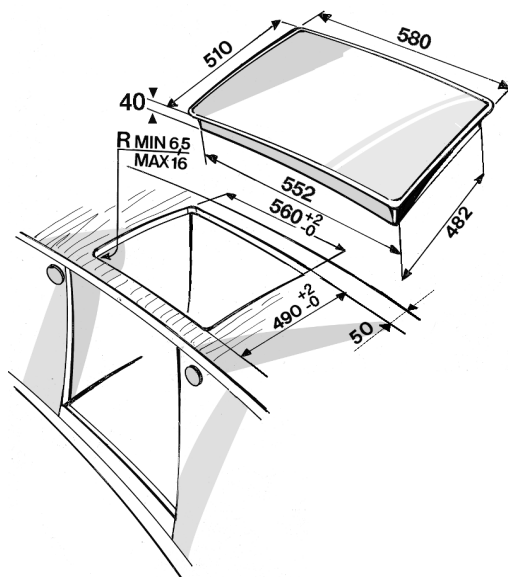

Vérifiez que la tension figurant sur la plaque signalétique de l'appareil correspond à celle de votre habitation. Les caractéristiques techniques figurent sur la plaque signalétique apposée dans la partie inférieure de la table de cuisson. Pour le branchement électrique, utilisez un câble de type H05 RR-F, comme indiqué dans le tableau ci-dessous :

BRANCHEMENTS ÉLECTRIQUES

Tension d'alimentation	Conducteurs (nombre et dimensions)
230 V ~	3 X 2,5 mm ²
230 V 3 ~ +	4 x 1,5 mm ²
400 V 3N ~ +	5 x 1,5 mm ²
400 V 2N ~ +	4 x 1,5 mm ²

Type PLEV 230 V~/400 V 3 N~ 50 Hz 6,2 kW

CONSEILS POUR LA PROTECTION DE L'ENVIRONNEMENT

Élimination des emballages

- Les matériaux d'emballage peuvent être entièrement recyclés comme l'indique le symbole de recyclage . Ne les jetez pas dans la nature et conformez-vous aux réglementations locales en vigueur en matière d'élimination des déchets.

Mise au rebut des appareils domestiques usagés

- Cet appareil porte le symbole du recyclage conformément à la Directive Européenne 2002/96/CE concernant les Déchets d'Équipements Électriques et Électroniques (DEEE ou WEEE). En procédant correctement à la mise au rebut de cet appareil, vous contribuerez à protéger l'environnement et la santé humaine.

Le symbole présent sur l'appareil ou sur la documentation qui l'accompagne indique que ce produit ne peut en aucun cas être traité comme déchet ménager. Il doit par conséquent être remis à un centre de collecte des déchets chargé du recyclage des équipements électriques et électroniques. La mise au rebut doit être effectuée conformément aux réglementations locales en vigueur en matière de protection de l'environnement. Pour obtenir de plus amples détails au sujet du traitement, de la récupération et du recyclage de cet appareil, veuillez vous adresser au bureau compétent de votre commune, à votre déchetterie locale ou directement à votre revendeur.

Conseils pour économiser l'énergie

- Utilisez des ustensiles de cuisson d'un diamètre identique ou légèrement supérieur à celui des plaques chauffantes.
- Utilisez exclusivement des ustensiles de cuisson à fond plat.
- Dans la mesure du possible, laissez le couvercle sur les ustensiles pendant la cuisson.
- Lorsque vous cuisinez des légumes, des pommes de terre, etc. ajoutez un peu d'eau afin de réduire le temps de cuisson.
- Un autocuiseur vous permettra d'économiser encore plus d'énergie et de temps.

ATTENTION

- **Cet appareil n'est pas destiné à être utilisé par des enfants ou des personnes dont les capacités physiques, sensorielles ou mentales, ou le manque d'expérience ou de connaissances, les empêchent d'utiliser l'appareil sans risque lorsqu'ils sont sans surveillance ou en l'absence d'instructions de la part d'une personne responsable qui puisse leur assurer une utilisation de l'appareil sans danger. Assurez-vous que les enfants ne jouent pas avec l'appareil.**
- Cet appareil n'a pas été conçu pour être mis en marche par un minuteur ou un système de gestion à distance.
- Si la table de cuisson présente des signes de fêlures ou de rupture, ne l'utilisez pas et contactez votre Service Après-vente.
- Si la table de cuisson est équipée d'ampoules halogènes, évitez de les fixer lorsqu'elles sont allumées.
- La table de cuisson est conçue exclusivement à des fins domestiques. Toute autre utilisation est considérée comme impropre. Le fabricant décline toute responsabilité en cas d'utilisation impropre ou de réglage incorrect des commandes.
- Évitez d'exposer la table de cuisson aux agents atmosphériques.
- Toute réparation ou intervention sur l'appareil relève de la compétence exclusive d'un technicien agréé.
- Évitez de toucher la table de cuisson si vos mains sont mouillées ou à pieds nus.
- **Empêchez les enfants d'entrer en contact :**
 - avec la table de cuisson en général, pour éviter qu'ils ne se brûlent.
 - Pendant et immédiatement après la mise hors service de la table de cuisson, celle-ci peut atteindre des températures très élevées ;

- avec les emballages (sachets, éléments en polystyrène, pièces métalliques, etc.) ;
- avec l'appareil à mettre au rebut.
- Assurez-vous que les fils électriques des autres appareils électriques adjacents à la table de cuisson n'entrent pas en contact avec les surfaces chaudes de celle-ci.
- Surveillez régulièrement la cuisson si vous utilisez de la graisse ou de l'huile. L'huile et la graisse peuvent devenir très chaudes et s'enflammer !
- N'utilisez jamais la table de cuisson comme base d'appui ou comme surface de travail.
- Ne laissez pas chauffer les plaques/foyers sans ustensiles de cuisson posés dessus.
- Ne placez pas des objets en plastique, des feuilles d'aluminium, des chiffons, du papier, etc. sur les plaques/foyers chauds.
- La table de cuisson est équipée de plaques/foyers de différentes dimensions. Utilisez des ustensiles d'un diamètre identique ou légèrement supérieur au diamètre de la plaque/du foyer utilisé.

AVANT D'UTILISER LA TABLE DE CUISSON

Avant toute utilisation, retirez :

- les adhésifs collés sur la table de cuisson ;
- les protections en carton et les pellicules de protection en plastique ;
- Vérifiez si la table de cuisson a été endommagée pendant le transport. En cas de doute, contactez votre Service Après-vente.

ACCESSOIRE

Dispositif de protection AMH 122
Vous pouvez obtenir cet accessoire auprès du Service Après-vente, sous la référence n° 4819 310 18436 ou de votre revendeur sous la référence 017124.

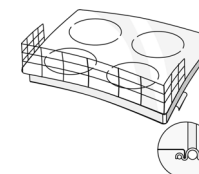

Nettoyage et entretien

Remarque importante : N'utilisez jamais d'appareil de nettoyage pour nettoyer votre table de cuisson.

- Nettoyez la table de cuisson après chaque utilisation, lorsque celle-ci est froide. Vous éviterez ainsi la formation de dépôts et faciliteriez le nettoyage.
 - Utilisez un torchon propre, des lingettes absorbantes et du détergent liquide ou un produit d'entretien spécial pour tables de cuisson vitrocéramiques.
 - Enlevez les résidus carbonisés à l'aide du racloir (s'il est fourni) et de produits de nettoyage spécifiques.
 - Éliminez tout débordement de liquide avant qu'il ne sèche.
 - N'utilisez en aucun cas de produits abrasifs, de produits corrosifs chlorés, de sprays nettoyants pour fours ou de tampons à récurer.
 - La table doit être traitée périodiquement avec des produits spécifiques vendus en commerce, conformément aux instructions du fabricant.
- ### Boutons télescopiques (selon le modèle)
- Les boutons peuvent être soulevés de 1 cm environ pour faciliter le nettoyage.
 - Une fois cette opération terminée, remplacez les boutons dans leur position d'origine.

DIAGNOSTIC DES PANNES

La table de cuisson ne fonctionne pas :

- Vérifiez que l'appareil est sous tension.
- Éteignez puis rallumez la table de cuisson pour vérifier si le problème a été éliminé.
- Vérifiez si le bouton n'est pas positionné sur "0". Placez l'interrupteur omnipolaire sur "Off" pendant quelques minutes, puis remplacez-le sur la position "On".

La table de cuisson ne s'éteint pas :

- débranchez immédiatement le cordon d'alimentation de l'alimentation secteur.

SERVICE APRÈS-VENTE

Avant de contacter le Service Après-vente

- Assurez-vous d'abord que vous ne pouvez pas résoudre le problème en suivant les points décrits au chapitre "Diagnostic des pannes".

Si, après ces vérifications, le problème persiste, contactez votre Service Après-vente.

Veillez lui fournir :

- une brève description de la panne ;
- le type et le modèle exact de la table de cuisson ;

- le code service (numéro suivant le mot SERVICE sur la plaque signalétique appliquée sous la table de cuisson). Le code service est également indiqué dans le livret de garantie ;
- votre adresse complète ;
- votre numéro de téléphone.

Si une réparation est nécessaire, veuillez contacter un **Service Après-vente agréé** (afin de garantir l'emploi de pièces détachées d'origine et une réparation réalisée correctement).

Le non-respect des instructions énoncées ci-dessus risque de compromettre la sécurité et la qualité du produit.

INSTALLATION

Recommandations

Attention : Débranchez la table de cuisson de l'alimentation secteur avant tout travail d'installation ou de maintenance.

- Les branchements électriques doivent être réalisés avant de brancher l'appareil à l'alimentation électrique.
- L'installation doit être effectuée par un technicien qualifié conformément aux instructions du fabricant et à la réglementation locale.
- Déballiez la table de cuisson et vérifiez que l'appareil n'a pas été endommagé au cours du transport. **En cas de doute, appelez le revendeur ou le centre d'assistance le plus proche.**

Préparation du meuble pour l'encastrement

- Découpez le plan de travail avant d'installer l'appareil. Retirez avec précaution les copeaux et la sciure qui pourraient nuire au bon fonctionnement de l'appareil.

Attention : si la table de cuisson doit être installée sur une surface autre qu'une surface en bois (marbre, plastique, céramique, pierre, etc.), rappelez-vous de demander les plaques de fixation auprès de votre Service Après-vente (fig. 2) Code 4819 404 78697.

- La table doit être installée dans un plan de travail d'une épaisseur comprise entre 20 mm minimum et 50 mm maximum.
- Introduisez un panneau de séparation à 90 mm minimum de la partie inférieure de la table de cuisson, de façon à ce que l'utilisateur ne puisse plus y accéder.
- Si vous installez un four (de notre production) sous la table de cuisson, vérifiez qu'il est équipé d'un système de refroidissement.
- Rien ne doit encombrer l'espace entre la table de cuisson et le four (par exemple, câbles, matériau isolant, etc.).
- Une colonne adjacente doit être installée à 100 mm au moins du bord de la table de cuisson.
- Découpez une ouverture dans le plan de travail en respectant les dimensions spécifiées.
- Nous vous recommandons de sceller les bords internes du plan avec de la colle à bois ou un adhésif silicone.
- S'il n'est pas encore installé, appliquez le joint fourni sur la table de cuisson, après avoir nettoyé la surface adhésive avec soin.

Table de cuisson vitrocéramique

Attention : retirez le film protecteur avant d'installer la plaque.

Assurez-vous que l'ouverture du plan de travail a été découpée selon les dimensions du plan, en faisant attention à la plage de tolérances.

La plaque ne doit pas être forcée dans le plan de travail. Toute pression pourrait provoquer une fissure de la plaque vitrocéramique (même ultérieurement) !

- Si le plan de travail est en bois**, utilisez les attaches à ressort et les vis fournies.
- Fixez les étriers (A) (fig. 1) à l'aide des vis fournies (B) (fig. 1) comme illustré, en veillant à respecter les distances spécifiées.
 - Insérez la table de cuisson dans le plan de travail.
 - Si le plan de travail est en marbre, en céramique, en pierre naturelle, etc.**, fixez la table de cuisson au moyen des étriers spéciaux (C) (fig. 2).
- Fixez la table de cuisson dans le plan de travail (fig. 1).
 - Positionnez les 4 étriers (C) comme indiqué dans la figure, en fonction de l'épaisseur du plan de travail spécifiée dans la fig. 2.
 - Fixez les 4 vis (D) aux positions marquées de la lettre (E) (fig. 2).

Branchements électriques

- La mise à la terre de l'appareil est obligatoire aux termes de la loi.
- Le branchement à l'alimentation secteur doit être effectué par un technicien qualifié conformément aux instructions du fabricant et à la réglementation locale.
- L'installateur est responsable du branchement correct des appareils à l'alimentation secteur et doit respecter la réglementation sécuritaire.
- Le cordon d'alimentation doit être suffisamment long pour permettre le branchement de l'appareil au secteur.
- Les directives en matière de sécurité préconisent la pose, au moment de l'installation, d'un interrupteur omnipolaire avec ouverture minimale de 3 mm entre les contacts.
- N'utilisez pas d'adaptateurs ni de rallonges pour prises multiples.
- Une fois la table de cuisson installée, les composants électriques ne doivent plus être accessibles.

Branchement de la table de cuisson à l'alimentation secteur

Remarque : Le fil de terre jaune-vert doit être relié à la vis marquée du symbole ⊕.

- Dénudez environ 70 mm de la gaine d'alimentation (G).
- Dénudez environ 10 mm de la gaine des conducteurs.
- Insérez le cordon (G) dans l'ouverture du couvercle (F).
- Passez le cordon d'alimentation dans le serre-câble et branchez les conducteurs sur la boîte à bornes en vous conformant aux indications fournies dans le schéma imprimé sur le couvercle.
- Fixez le cordon d'alimentation (G) à l'aide du collier serre-fil.
- Réinstallez le couvercle de protection (F).
- Après avoir réalisé le branchement électrique, introduisez la table de cuisson par le haut et accrochez-la aux ressorts de fixation, comme illustré dans la figure.

Déclaration de conformité CE

- Cette table de cuisson est conçue, fabriquée et mise sur le marché conformément aux :
 - normes de sécurité de la Directive Basse Tension 2006/95/CE (en remplacement de la Directive 73/23/CEE et modifications successives) ;
 - exigences de protection de la Directive "CEM" 2004/108/CE ;

- Cette table de cuisson est prévue pour le contact avec des denrées alimentaires et est fabriquée conformément à la Directive CEE (CE) 1935/2004.
- Cette table de cuisson (Classe 3) est conçue exclusivement comme appareil de cuisson. Toute autre utilisation (pour chauffer une pièce, par exemple) est considérée comme impropre et dangereuse.

