



CDA-7894RB CDA-7893R

FM/MW/LW/RDS CD Receiver

- **OWNER'S MANUAL**
Please read before using this equipment.
- **BEDIENUNGSANLEITUNG**
Lesen Sie diese Bedienungsanleitung bitte vor Gebrauch des Gerätes.
- **MODE D'EMPLOI**
Veuillez lire avant d'utiliser cet appareil.
- **MANUAL DE OPERACIÓN**
Léalo antes de utilizar este equipo.
- **ISTRUZIONI PER L'USO**
Si prega di leggere prima di utilizzare il attrezzatura.
- **ANVÄNDARHANDLEDNING**
Innan du använder utrustningen bör du läsa igenom denna användarhandledning.

MP3 **MX**



DAB
CONTROL

ALPINE ELECTRONICS MARKETING, INC.
1-1-8 Nishi Gotanda,
Shinagawa-ku,
Tokyo 141-0031, Japan
Phone 03-5496-8231

ALPINE ELECTRONICS OF AMERICA, INC.
19145 Gramercy Place, Torrance,
California 90501, U.S.A.
Phone 1-800-ALPINE-1 (1-800-257-4631)

ALPINE ELECTRONICS OF CANADA, INC.
7300 Warden Ave., Suite 203, Markham,
Ontario L3R 9Z6, Canada
Phone 1-800-ALPINE-1 (1-800-257-4631)

ALPINE ELECTRONICS OF AUSTRALIA PTY. LTD.
6-8 Fiveways Boulevard Keysborough,
Victoria 3173, Australia
Phone 03-9769-0000

ALPINE ELECTRONICS GmbH
Kreuzerkamp 7,
40878 Ratingen, Germany
Phone 02102-4550

ALPINE ELECTRONICS OF U.K., LTD.
13 Tanners Drive, Blakelands, Milton Keynes
MK14 5BU, U.K.
Phone 01908-611556

ALPINE ELECTRONICS FRANCE S.A.R.L.
(RCS PONTOISE B 338 101 280)
98, Rue de la Belle Etoile, Z.I. Paris Nord II,
B.P. 50016, 95945 Roissy Charles de Gaulle
Cedex, France
Phone 01-48638989

ALPINE ITALIA S.p.A.
Viale C. Colombo 8, 20090 Trezzano Sul
Naviglio (MI), Italy
Phone 02-484781

ALPINE ELECTRONICS DE ESPAÑA, S.A.
Portal de Gamarra 36, Pabellón, 32
01013 Vitoria (Alava)-APDO 133, Spain
Phone 945-283588

EN

DE

FR

ES

IT

SE

Contenu

Mode d'emploi



AVERTISSEMENT

AVERTISSEMENT	2
ATTENTION	2
PRÉCAUTIONS	2



Fonctionnement de base

Retrait du panneau avant	4
Pose du panneau avant	4
Mise en service de l'appareil	4
Mise sous et hors tension	5
Réglage de l'angle de l'affichage	5
Réglage du volume/balance droite-gauche/balance avant-arrière/Defeat	5
Mise en et hors service du mode d'extinction (CDA-7894RB seulement)	5
Modification du modèle d'affichage du niveau audio	5
Réglage de commande des graves	6
Réglage de la commande des aigus	6
Réglage des filtres intégrés	6
A propos de correction du temps	7
Mise au point des graves	8
Correction du temps	9
Réglage du mode MX	9
Fonction de recherche rapide	10
Affichage du titre/texte	10
Titrage des disques	11
Effacement du titre d'un disque	11

Fonctionnement de la radio

Accord manuel	12
Accord par recherche automatique	12
Mémorisation manuelle des stations	12
Mémorisation automatique des stations	13
Accord d'une station préréglée	13

Fonctionnement RDS

Réglage du mode de réception RDS et réception des stations RDS	14
Rappel des stations RDS préréglées	14
Réception des stations RDS régionales (locales)	14
Réglage PI SEEK	15
Réception d'informations routières	15
Accord PTY (Type de programme)	15
Réception des informations routières pendant la lecture CD ou l'écoute de la radio	15
PTY (Programme type) prioritaire	16
Affichage alphanumérique	16

Fonctionnement du lecteur CD

Ouverture et fermeture de l'affichage mobile	17
Lecture	17
Détecteur de plage (Saut)	18
Recherche rapide vers l'avant ou l'arrière	18
Lecture répétée	18
M.I.X. (Lecture aléatoire)	18
Balayage des plages	18
Contrôle d'un changeur CD (en option)	19
Sélection du multi-changeur	19

Fonctionnement MP3

Lecture de fichiers MP3	20
Détecteur de plage (Saut)	20
Recherche rapide vers l'avant ou l'arrière	20
Sélection des dossiers	20
Recherche de fichier	20
Lecture répétée	21
M.I.X. (Lecture aléatoire)	21
Balayage des plages	21
Réglage de l'intervalle de sélection des fichiers MP3	21
Lecture de données MP3	21
A propos du format MP3	22

Utilisation de SETUP

Réglage du niveau du signal de source	23
Commutation du mode Tuner	23
Changement de la couleur d'affichage (CDA-7893R seulement)	23
Commande d'éclairage	23
Mise en et hors service du subwoofer	24
Guide sonore (bip)	24
Mise en et hors service de la fonction Mute	24
Réglage du défilement	24
Réglage du mode AUX (V-Link)	25
Raccordement à un amplificateur externe	25
Réglage du mode Defeat de l'entrée externe	26
Démonstration	26

Fonction DAB

Utilisation du récepteur DAB pour la recherche d'un bouquet de services (en option)	27
Changement de service	27
Changement de Composant Service	27
Mémorisation du service	28
Réception du service mémorisé	28
Mémorisation automatique du bouquet de services	28
Réglage des stations PTY (Programme Type)	28
Activation/désactivation des bulletins d'informations routières	29
Réglage du mode de sélection de bulletins	29
Modification du mode d'affichage	29
Affichage du code régional	30
Réception de bulletins des stations locales DAB	30
Réglage pour passer automatiquement du DAB ou RDS	30
Activation/désactivation du DRC (Dynamic Range Control)	30

Utilisation de la télécommande

Commandes sur la télécommande (CDA-7894RB seulement)	31
Remplacement des piles (CDA-7894RB seulement)	32

Informations

En cas de problème	33
Spécifications	35

Installation et Raccordements

Avertissement	36
Attention	36
Précautions	36
Installation	37
Raccordements	38

AVERTISSEMENT

AVERTISSEMENT

Ce symbole désigne des instructions importantes. Le non-respect de ces instructions peut entraîner de graves blessures, voire la mort.

N'ACTIVER AUCUNE FONCTION SUSCEPTIBLE DE DETOURNER VOTRE ATTENTION DE LA CONDUITE DU VEHICULE.

Les fonctions requérant une attention prolongée ne doivent être exploitées qu'à l'arrêt complet du véhicule. Toujours arrêter le véhicule à un endroit sûr avant d'activer ces fonctions. Il y a risque de provoquer un accident.

GARDER LE VOLUME A FAIBLE NIVEAU DE MANIERE A POUVOIR ENTENDRE LES BRUITS EXTERIEURS PENDANT LA CONDUITE.

Il y a risque d'accident.

NE PAS DESASSEMBLER NI MODIFIER L'APPAREIL.

Il y a risque d'accident, d'incendie ou de choc électrique.

A UTILISER UNIQUEMENT SUR DES VOITURES A MASSE NEGATIVE DE 12 VOLTS.

(Vérifiez auprès de votre concessionnaire si vous n'en êtes pas certain.) Il y a risque d'incendie, etc.

GARDER LES PETITS OBJETS COMME LES PILES HORS DE PORTEE DES ENFANTS.

L'ingestion de tels objets peut entraîner de graves blessures. En cas d'ingestion, consulter immédiatement un médecin.

UTILISER DES FUSIBLES DE L'AMPERAGE APPROPRIE.

Il y a risque d'incendie ou de décharge électrique.

NE PAS OBSTRUER LES SORTIES D'AIR NI LES PANNEAUX DU RADIATEUR.

Une surchauffe interne peut se produire et provoquer un incendie.

UTILISER CET APPAREIL POUR DES APPLICATIONS MOBILES DE 12 V.

Toute utilisation autre que l'application désignée comporte un risque d'incendie, de choc électrique ou de blessure.

NE PAS INTRODUIRE LES MAINS, LES DOIGTS NI DE CORPS ETRANGERS DANS LES FENTES ET LES INTERSTICES.

Il y a risque de blessures ou de dommages à l'appareil.

ATTENTION

Ce symbole désigne des instructions importantes. Le non-respect de ces instructions peut entraîner des blessures ou des dommages matériels.

INTERROMPRE TOUTE UTILISATION EN CAS DE PROBLEME.

Le non-respect de cette précaution peut entraîner des blessures ou endommager l'appareil. Retourner l'appareil auprès du distributeur Alpine agréé ou un centre de service après-vente Alpine en vue de la réparation.

NE PAS UTILISER EN MEME TEMPS DES PILES USEES ET DES PILES NEUVES. RESPECTEZ AUSSI LA POLARITE DES PILES.

Quand vous insérez les piles, veillez à respecter la polarité (+) et (-), comme indiqué. Une rupture ou une fuite des piles peuvent causer un incendie ou des blessures corporelles.

NE PAS TOUCHER LE PANNEAU FRONTAL MOTORISE NI BOUGER LE MONITEUR EN MOUVEMENT.

Il y a risque de blessures ou de dommages à l'appareil.

PRÉCAUTIONS

Température

Assurez-vous que la température intérieure du véhicule est comprise entre +60°C (+140°F) et -10°C (+14°F) avant de mettre l'appareil sous tension.

Condensation d'humidité

Si le son est irrégulier pendant la lecture de CD, de l'humidité s'est probablement condensée. Dans ce cas, enlever le disque du lecteur et attendre environ une heure pour que l'humidité s'évapore.

Disque endommagé

Ne pas reproduire une disque craquelé, déformé ou endommagé sous peine de détériorer sévèrement le mécanisme de lecture.

Entretien

En cas de problème, n'essayez pas de réparer l'appareil vous-même. Rappelez l'appareil à votre revendeur Alpine, ou à défaut, apportez-le dans un centre de réparation Alpine.

Ne jamais tenter d'effectuer les opérations suivantes

Ne pas attraper ni tirer sur le disque pendant qu'il est attiré dans le lecteur par le mécanisme de recharge automatique.

Ne pas essayer d'insérer un disque dans l'appareil quand celui-ci est hors tension.

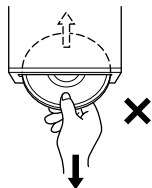

Insertion des disques

Ne pas tenter de charger plusieurs disques car le lecteur accepte un seul disque à la fois pour la lecture.

Insérer le disque avec la face imprimée vers le haut. Le lecteur éjecte automatiquement tout disque incorrectement inséré. Si le lecteur continue à éjecter un disque inséré correctement, appuyer sur l'interrupteur de réinitialisation avec un objet pointu comme un stylo à bille.

L'écoute d'un disque sur une route très abîmée peut provoquer des sautes de son mais ne risque pas de rayer le disque ni d'endommager le lecteur.

Disques neufs

Par mesure de protection, le lecteur CD éjecte automatiquement un disque qui n'est pas inséré correctement ou dont la surface est irrégulière. Si le lecteur éjecte un disque neuf chargé pour la première fois, toucher le contour de l'orifice central et de la périphérie du disque avec le doigt. Si le disque contient des résidus ou des irrégularités, il ne pourra pas être chargé. Pour enlever les résidus, passer un stylo à bille ou autre objet similaire sur le contour de l'orifice central et de la périphérie du disque, puis le réinsérer.

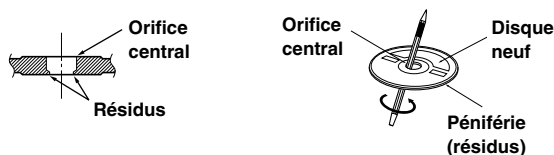

Disques de forme irrégulière

N'utilisez que des disques de forme ronde avec cet appareil à l'exclusion de tout autre.

L'utilisation de disques de forme spéciale peut endommager le mécanisme.



Emplacement de montage

N'installez pas le CDA-7894RB/CDA-7893R dans un endroit exposé:

- Directement au soleil ou à la chaleur
- À l'humidité et à l'eau
- À la poussière
- À des vibrations excessives

Manipulation du panneau avant détachable

- Protégez-le de la pluie et de l'eau.
- Ne le laissez pas tomber et ne le soumettez pas à des chocs.

Manipulation correcte

Veiller à ne pas faire tomber le disque. Maintenez le disque par le bord de manière à ne pas laisser de traces de doigts sur la surface.

Ne pas coller de ruban adhésif, papier ou étiquette sur le disque. Ne rien écrire sur le disque.



INCORRECTE

CORRECTE



CORRECTE



Nettoyage des disques

Des traces de doigts, de poussière ou de saleté sur la surface du disque peuvent provoquer des sautes de son. Essuyer le disque du centre vers la périphérie avec un chiffon doux et propre. Si la surface du disque est vraiment sale, humidifier le chiffon d'une solution détergente neutre avant d'essuyer le disque.



Au sujet des accessoires pour disque

Beaucoup d'accessoires sont disponibles sur le marché pour protéger la surface du disque et améliorer la qualité sonore. Cependant, certains de ces accessoires peuvent affecter l'épaisseur et/ou le diamètre du disque. L'utilisation de tels accessoires peut modifier les spécifications du disque et provoquer des erreurs de fonctionnement. Nous déconseillons l'utilisation de tels accessoires avec des disques à reproduire sur les lecteurs CD Alpine.



Feuille transparente

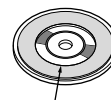

Stabilisateur de disque

Fonctionnement de base

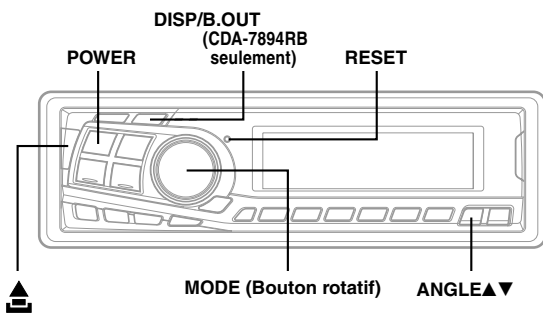

Retrait du panneau avant

- 1 Appuyez sur la touche **POWER** (alimentation) pendant au moins 3 secondes pour mettre l'appareil hors tension.
- 2 Appuyez sur la touche de  (libération) dans le côté gauche jusqu'à ce que le panneau avant se désenclenche.
- 3 Saisissez le côté gauche du panneau avant et tirez pour l'enlever.

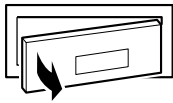

REMARQUES

- Le panneau avant peut devenir chaud malgré un usage normal (surtout au niveau des connecteurs). Il ne s'agit pas d'un mauvais fonctionnement.
- Afin de protéger le panneau avant, rangez-le dans l'étui fourni.

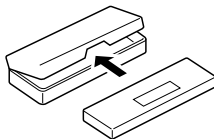

Pose du panneau avant

- 1 Insérez d'abord le côté droit du panneau avant dans l'appareil principal, puis alignez la saillie du panneau avant sur la rainure de l'appareil principal.
- 2 Poussez sur le côté gauche du panneau avant jusqu'à ce qu'il s'enclenche à fond dans l'appareil.

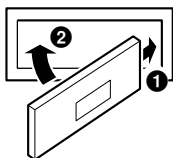

REMARQUES

- Avant de mettre le panneau avant, vérifiez qu'il n'y a pas de poussière ni saleté sur les bornes du connecteur et qu'aucun objet ne se trouve entre le panneau avant et l'appareil.
- Fixez soigneusement le panneau avant, en le tenant par les côtés pour éviter d'appuyer sur les touches par inadvertance.

• Commandable à distance

Le CDA-7893R peut être commandé à distance à l'aide d'une télécommande Alpine en option. Pour plus de détails, consultez votre revendeur Alpine. Dirigez l'émetteur de télécommande optionnel vers le capteur de télécommande.

Capteur de télécommande

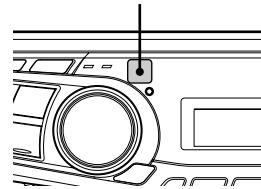

• Raccordement à un boîtier d'interface télécommande possible

Vous pouvez faire fonctionner cet appareil à partir de l'appareil pilote du véhicule, quand un boîtier d'interface télécommande (optionnel) est raccordé. Pour les détails à ce sujet, consultez votre revendeur Alpine.

Mise en service de l'appareil

Appuyez sur le commutateur **RESET** lorsque vous utilisez l'appareil pour la première fois installé le changeur de CD, avoir changé la batterie de la voiture, etc.

- 1 Vérifiez que l'appareil est bien hors tension. S'il est sous tension, appuyez et maintenez enfoncée la touche **POWER** pendant au moins 3 secondes pour le mettre hors tension.
- 2 Appuyez sur le commutateur **RESET** avec un stylo bille ou un autre objet pointu.

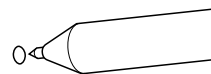

A propos de la démonstration

Cet appareil est doté d'une fonction de démonstration. Lorsque vous le mettez sous tension pour la première fois ou après l'avoir réinitialisé, la démonstration commence automatiquement. Pour l'annuler, reportez-vous à la section "Démonstration", à la page 26.

Mise sous et hors tension

- 1 Appuyez sur la touche **POWER** pour mettre l'appareil sous tension.

REMARQUE

Vous pouvez également mettre l'appareil sous tension en appuyant sur n'importe quelle touche excepté la touche ▲ (éjection).

Le niveau de volume augmente graduellement jusqu'au niveau réglé avant la mise hors tension de l'appareil. Appuyez de nouveau sur la touche **POWER** pendant au moins 3 secondes pour mettre l'appareil hors tension.

REMARQUE

La toute première fois que l'appareil est mis sous tension, le volume commence au niveau 12.

Réglage de l'angle de l'affichage

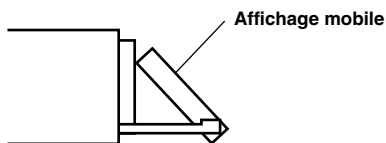

L'écran mobile peut être réglé sur 3 angles différents selon ses préférences.

- 1 Appuyez sur la touche **ANGLE ▲▼** pour ajuster l'angle de l'affichage mobile.

REMARQUES

- La fenêtre d'affichage se referme une demi-minute après que la clé de contact a été amenée sur la position OFF.
- L'angle de l'affichage est mémorisé. Vous n'aurez pas à le réajuster à la prochaine mise sous tension.

ATTENTION

N'approchez pas les mains (ni aucun autre objet) de l'afficheur lorsque vous l'ouvrez ou le fermez afin d'éviter toute blessure. Le dos de l'afficheur devient très chaud lorsque l'appareil fonctionne. C'est normal. Ne le touchez pas.

Réglage du volume/balance droite-gauche/balance avant-arrière/Defeat

- 1 Appuyez de façon répétée sur le bouton **MODE (Bouton rotatif)** pour choisir le mode souhaité. A chaque pression les modes changent de la façon suivante:

→ Volume → Subwoofer* → Balance → Fader → Defeat

Volume: 0 ~ 35

Balance: L15 ~ R15

Fader: R15 ~ F15

Subwoofer : 0~+15

REMARQUES

- Si vous ne tournez pas le bouton rotatif dans les 5 secondes qui suivent la sélection des modes **BALANCE, FADER, DEFEAT** et **SUBWOOFER**, l'appareil se met automatiquement en mode de réglage du **VOLUME**.
- * Lorsque le mode du subwoofer est réglé sur **OFF**, il est impossible de régler son niveau.

- 2 Tournez le **bouton rotatif** jusqu'à ce que vous obteniez le son souhaité dans chaque mode. En réglant la fonction Defeat sur ON, les réglages **BASS** et **Treble** effectués précédemment reviennent aux valeurs par défaut, mais le réglage **MX** est désactivé.

Mise en et hors service du mode d'extinction (CDA-7894RB seulement)

Quand le mode d'extinction est en service, l'afficheur s'éteint pour économiser l'énergie. La qualité du son devient aussi meilleure.

- 1 Appuyez et maintenez enfoncée la touche **B.OUT** pendant au moins 3 secondes en haut du volet frontal pour activer le mode d'extinction. En procédant de la sorte, l'affichage sera retiré.

REMARQUE

Si vous appuyez sur une autre touche pendant le mode d'extinction, l'afficheur se rallume pendant 5 secondes pour indiquer l'opération avant de repasser en mode d'extinction.

Pour annuler le mode d'extinction, appuyez et maintenez enfoncée pendant au moins 3 secondes la touche **B.OUT**.

Modification du modèle d'affichage du niveau audio

Vous pouvez sélectionner le mode du modèle d'affichage à partir des trois modèles proposés. Vous pouvez également désactiver l'affichage.

- 1 Appuyez sur la touche **DISP** (affichage) pour sélectionner le mode de courbe d'affichage désiré. Chaque pression modifie le mode d'affichage.

→ Pattern1 → Pattern2 → Pattern3 → Display OFF

Fonctionnement de base

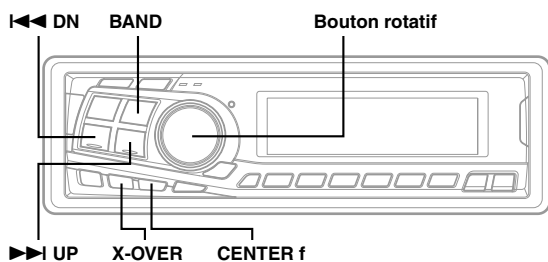

Réglage de commande des graves

Vous pouvez changer les réglages Bass Frequency de manière à créer la tonalité de votre choix.

- 1 Appuyez sur la touche **CENTER f** pour sélectionner le mode de réglage des graves (fréquence centrale des graves).

→ BASS → TREBLE → normal mode ←

- 2-1 Réglage de la fréquence centrale des graves: Appuyez sur la touche **◀◀ DN** ou **▶▶ UP** pour sélectionner la fréquence centrale des graves souhaitée.

→ 60Hz ↔ 70Hz ↔ 80Hz ↔ 90Hz ↔ 100Hz ←
→ 180Hz ↔ 150Hz ↔ 130Hz ←

Accentue les gammes de fréquence des graves.

- 2-2 Réglage de la largeur de bande des graves (Q-Factor):

Appuyez sur la touche **BAND** pour sélectionner la largeur de bande des graves.

→ B.Width1 → B.Width2 → B.Width3 → B.Width4 (Large) ← → (Etroite) ←

Fait passer la largeur de la bande des graves de large à étroite. Un réglage sur large permet une large gamme de fréquences au-dessus et au-dessous de la fréquence centrale. Un réglage plus étroit ne permet que des fréquences proches de la fréquence centrale.

- 2-3 Réglage du niveau des graves:

Tournez le **bouton rotatif** pour sélectionner le niveau de graves souhaité (-7~+7).

Vous pouvez accentuer ou affaiblir la fréquence des graves.

REMARQUES

- Si aucune touche n'est enfoncée pendant 15 secondes, le réglage de commande des graves se désactive automatiquement.
- Le réglage du niveau des graves est mémorisé séparément pour chaque source (FM, PO (GO), CD, etc.) et conservés jusqu'à qu'ils soient modifiés. Une fois la fréquence des graves et la largeur de bande des graves sélectionnées pour l'une des sources (FM, PO (GO), CD, etc.), ce réglage est appliqué à toutes les sources.
- Cette fonction est inopérante lorsque la fonction DEFEAT est réglée sur ON.

Réglage de la commande des aigus

Vous pouvez changer les réglages Treble Frequency de manière à créer la tonalité de votre choix.

- 1 Appuyez sur la touche **CENTER f** pour sélectionner le mode de réglage des aigus (fréquence centrale des aigus).

→ BASS → TREBLE → normal mode ←

- 2-1 Réglage de la fréquence centrale des aigus: Appuyez sur la touche **◀◀ DN** ou **▶▶ UP** pour sélectionner la fréquence centrale des aigus souhaitée.

→ 10.0kHz ↔ 12.5kHz ↔ 15.0kHz ↔ 17.5kHz ←

Accentue les gammes de fréquence des aigus.

- 2-2 Réglage du niveau des aigus:

Tournez le **bouton rotatif** pour sélectionner le niveau de aigus souhaité (-7~+7).

Vous pouvez accentuer la fréquence des aigus.

REMARQUES

- Si aucune touche n'est enfoncée pendant 15 secondes, le réglage de commande des aigus se désactive automatiquement.
- Le réglage du niveau des aigus est mémorisé séparément pour chaque source (FM, PO (GO), CD, etc.) et conservés jusqu'à qu'ils soient modifiés. Une fois la fréquence des aigus sélectionnée pour l'une des sources (FM, PO (GO), CD, etc.), ce réglage est appliqué à toutes les sources.
- Cette fonction est inopérante lorsque la fonction DEFEAT est réglée sur ON.

Réglage des filtres intégrés

Le filtre passe-haut et le filtre passe-bas de cet appareil peuvent être ajustés selon vos préférences.

- 1 Appuyez sur la touche **X-OVER** et maintenez-la enfoncée pendant au moins 2 secondes.

→ HPF ← < Appuyer momentanément > → LPF* ← < Appuyer momentanément > ←
< Appuyer pendant au moins 2 secondes > → normal mode ←

* Lorsque la sortie du subwoofer de cet appareil est réglé sur OFF, LPF et la phase sont désactivés.

- 2 Appuyez sur la touche **◀◀ DN** ou **▶▶ UP** pour sélectionner le réglage désiré.

1. HPF (réglage du filtre passe-haut):
FLAT (OFF) ↔ 80Hz ↔ 120Hz ↔ 160Hz

Sort toutes les fréquences supérieures à cette sélectionnée en fonction de vos préférences.

2. LPF (réglage du filtre passe-bas):
FLAT (OFF) ↔ 80Hz ↔ 120Hz ↔ 160Hz

Sort toutes les fréquences inférieures à cette sélectionnée en fonction de vos préférences. (Uniquement disponible lorsque vous utilisez la sortie d'extrêmes-graves de cet appareil.)

REMARQUES

- Si HPF, LPF, Bass Control et Treble Control sont réglés sur ON, en fonction des réglages de Bass Control et Treble Control, il se peut que vous ne puissiez pas renforcer l'effet sonore.
- Sauf quand les HPF et LPF sont désactivés (OFF), le haut-parleur d'extrêmes graves est en mode monoaural.
- Lorsque le haut-parleur d'extrêmes graves est désactivé (OFF), le mode LPF et le changement de phase ne fonctionnent pas.
- Si aucune touche n'est actionnée dans les 15 secondes, l'affichage du menu de réglage disparaît et un menu ordinaire s'affiche.
- Ces fonctions ne sont pas disponibles lorsqu'un processeur Ai-NET externe est raccordé.

A propos de correction du temps

La distance entre l'auditeur et les enceintes dans une voiture varie fortement en raison des conditions spéciales d'environnement mobile. Cette différence des distances entre les enceintes et l'auditeur crée un décalage dans l'image sonore et les caractéristiques de fréquence. Cela est provoqué par le temps de retard entre le son qui atteint l'oreille droite et gauche de l'auditeur.

Pour corriger ce retard, le CDA-7894RB/CDA-7893R est capable de retarder le signal audio vers les enceintes les plus proches de l'auditeur. Cela crée effectivement une perception de distance accrue pour ces enceintes. L'auditeur peut être placé à une distance égale entre les enceintes gauche et droite pour une séparation d'étage optimale.

Le réglage est effectué pour chaque haut-parleur par intervalles de 0,1 ms.

Exemple 1. Position d'écoute: Siège avant gauche

Réglez le niveau de correction de temps du haut-parleur avant gauche sur une valeur élevée et le haut-parleur arrière droit sur zéro ou sur une valeur faible.

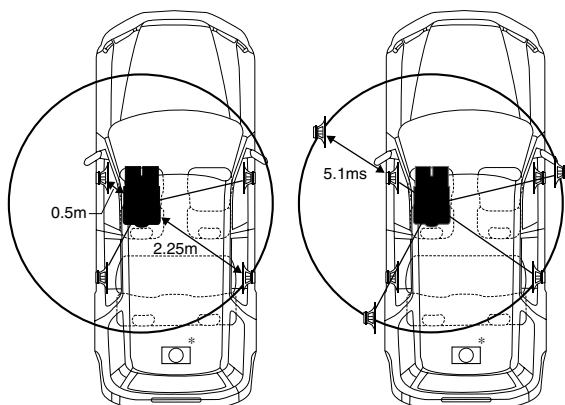

Ici, nous calculons la valeur de correction du temps pour le haut-parleur avant gauche dans le schéma de gauche.

Conditions:

Haut-parleur le plus éloigné – position d'écoute: 2,25 m (88-9/16")

Haut-parleur avant gauche – position d'écoute: 0,5 m (19-11/16")

Calcul: $L = 2,25 \text{ m} - 0,5 \text{ m} = 1,75 \text{ m}$ (68-7/8")

Correction temporelle = $1,75 \div 343^* \times 1000 = 5,1$ (ms)

*Vitesse du son: 343 m/s (765 mph) à 20°C

En d'autres termes, étant donné le haut-parleur avant gauche, une valeur de correction temporelle de 5,1 ms fait croire que la distance par rapport au haut-parleur avant gauche est égale à la distance par rapport au haut-parleur le plus éloigné.

Le son n'est pas équilibré parce que la distance entre la position d'écoute et les différents haut-parleurs est différente.

La différence de distance entre le haut-parleur avant gauche et le haut-parleur arrière droit est de 1,75 m (68-7/8").

La correction temporelle élimine les différences de temps nécessaire pour que le son atteigne la position d'écoute. Le temps du haut-parleur avant gauche est corrigé de 5,1 ms de sorte que son son atteigne la position d'écoute en même temps que le son des autres haut-parleurs.

Exemple 2. Position d'écoute: Tous les sièges

Réglez le niveau de correction de temps de chaque haut-parleur sur pratiquement le même niveau.

- 1 Asseyez-vous dans la position d'écoute (siège conducteur, etc.) et mesurez la distance (en mètres) entre la tête et les divers haut-parleurs.
- 2 Calculez la différence entre la distance par rapport au haut-parleur le plus éloigné et les autres haut-parleurs.
 $L = (\text{distance par rapport au haut-parleur le plus éloigné}) - (\text{distance par rapport aux autres haut-parleurs})$
- 3 Divisez les distances calculées pour les haut-parleurs par la vitesse du son (343 m/s (765 mph) à 20°C). Ces valeurs sont les valeurs de correction du temps pour les différents haut-parleurs.

Conseils

- * Haut-parleur du subwoofer Vous ne pouvez pas modifier la valeur de la correction temporelle du subwoofer, mais vous pouvez régler sa position apparente vers l'avant en réglant la valeur de la correction temporelle des haut-parleurs avant et arrière. Pour plus de détails, reportez-vous aux "Conseils" à la page 8.

Fonctionnement de base

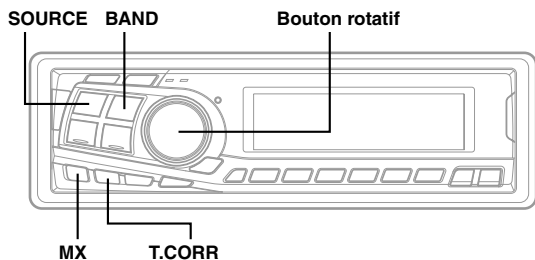

- 5 Lorsque le réglage est terminé, appuyez sur le **T.CORR** pour revenir au mode de fonctionnement normal.

REMARQUES

- Tous les ajustements manuels de la correction temporelle influenceront également sur les corrections effectuées dans la section Mise au point des graves.
- Le mode de correction temporelle est automatiquement annulé si vous n'appuyez sur aucune touche dans les 15 secondes.

Exemple des étapes 2 et 3 du réglage d'incrément

- (1) Après avoir entré les corrections pour les haut-parleurs avant (gauche et droit) à l'ETAPE 15, le décalage temporel est de 1,5 ms pour chacun des haut-parleurs avant-gauche et avant-droit.

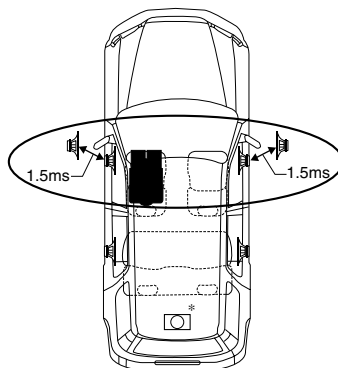

Mise au point des graves

Le décalage temporel entre les haut-parleurs avant-arrière/gauche-droite peut être réglé simultanément. Avec un décalage initial de 0,1 ms pour chacun des incréments de 0 à 99, une correction temporelle audible peut être effectuée.

- 1 Appuyez sur la touche **T.CORR** pour sélectionner le mode de la mise au point des graves.

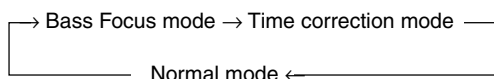

- 2 Appuyez sur la touche **BAND** pour sélectionner les haut-parleurs avant/arrière et gauche/droite.

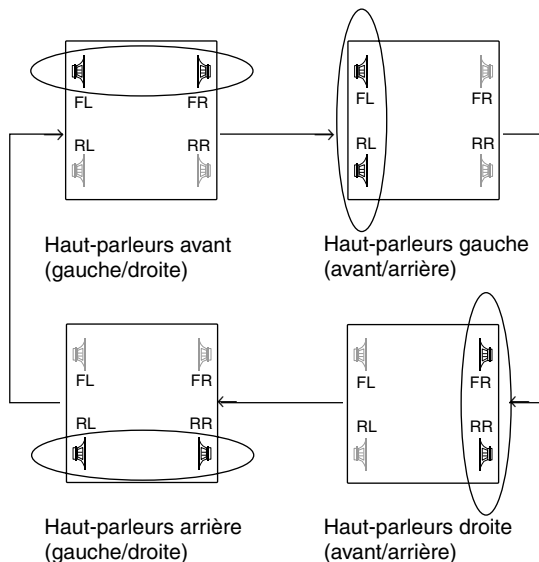

- 3 Tournez le **bouton rotatif** pour régler le décalage avant-arrière/gauche-droite.
- 4 Pour régler un autre canal (haut-parleur), répétez les étapes 2 et 3.

- (2) Après avoir entré les corrections pour les haut-parleurs gauches (avant et arrière) à l'ETAPE 15, le décalage temporel devient 3,0 ms* pour le haut-parleur avant-gauche et 1,5 ms pour le haut-parleur arrière gauche.

*Etant donné que le décalage temporel était déjà réglé sur 1,5 ms pour le haut-parleur avant gauche à l'ETAPE 1, la correction supplémentaire de l'ETAPE 15 fait passer le décalage temporel du haut-parleur avant gauche à 3,0 ms.

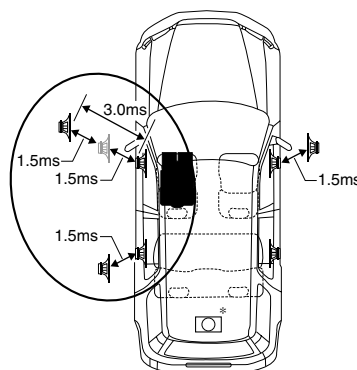

Conseils

- * Haut-parleur du subwoofer Décalez (en tournant le bouton rotatif) le signal audio vers l'avant (gauche et droit) pour rendre la position apparente du subwoofer à l'avant. Ce faisant, la position apparente entre les haut-parleurs avant (gauche et droit) et le subwoofer apparaîtra identique au conducteur. Avant d'effectuer la procédure ci-dessus, vous pouvez modifier les positions des haut-parleurs gauche et droit en procédant à un décalage temporel.

Tableau de décalages temporels

Nombre d'incrément	Décalage temporel en ms	Nombre d'incrément	Décalage temporel en ms	Nombre d'incrément	Décalage temporel en ms
0	0,0	14	1,4	28	2,8
1	0,1	15	1,5	29	2,9
2	0,2	16	1,6	30	3,0
3	0,3	17	1,7	31	3,1
4	0,4	18	1,8	32	3,2
5	0,5	19	1,9	33	3,3
6	0,6	20	2,0	34	3,4
7	0,7	21	2,1	35	3,5
8	0,8	22	2,2	36	3,6
9	0,9	23	2,3	37	3,7
10	1,0	24	2,4	38	3,8
11	1,1	25	2,5	39	3,9
12	1,2	26	2,6	40 - 98	4,0 - 9,8
13	1,3	27	2,7	99	9,9

Correction du temps

Avant d'effectuer les réglages suivants, reportez-vous à la section "A propos de correction du temps" à la page 7.

- Procédez aux corrections temporelles en appuyant sur la touche **T.CORR**.

A chaque fois que vous appuyez sur cette touche, les modes défilent comme suit :

→ Bass Focus mode → Time correction mode
 Normal mode ←

- Sélectionnez un haut-parleur à régler en appuyant sur la touche **BAND**.

→ F - L → F - R → R - L → R - R

- Ajustez la correction du décalage temporel à la valeur souhaitée en tournant le **bouton rotatif**.

- Pour régler un autre haut-parleur, répétez les étapes 2 et 3.

- Une fois le réglage effectué, appuyez sur le **bouton rotatif** pour revenir en mode normal.

REMARQUE

Le mode de correction temporelle est automatiquement annulé si vous n'appuyez sur aucune touche dans les 15 secondes.

Réglage du mode MX

MX (Media Xpander - dispositif d'expansion multiple) différencie les sons vocaux des sons instrumentaux quelle que soit la source musicale. La radio, le CD et MP3 reproduiront la musique clairement même dans des véhicules bruyants.

- Appuyez sur la touche **MX** pour sélectionner MX ON (activé).
- Appuyez sur la touche **SOURCE** pour sélectionner la source que vous souhaitez corriger à l'aide du mode MX (Media Xpander).

- Appuyez sur la touche **MX** pendant au moins deux secondes pour passer à la sélection du mode MX.

- Sélectionnez le mode souhaité ou OFF à l'aide du **bouton rotatif**.

FM (niveau MX 1 à 3) :

Ce réglage produit des sons de fréquences moyennes à hautes avec plus de clarté et produit des sons bien équilibrés sur toutes les bandes.

CD (niveau MX 1 à 3) :

Le mode CD traite une grande quantité de données. Ces données sont utilisées pour reproduire des sons nets en utilisant la quantité de données.

MP3/DAB (niveau MX 1 à 3) :

Ce réglage corrige les informations omises au moment de la compression. Il reproduit un son bien équilibré proche du son d'origine.

DVD (CD vidéo) (niveau MX 1 à 2) :

Ce réglage reproduit plus clairement la partie des dialogues d'un film.

DVD (CD) (niveau MX 1) :

Ce disque contient une grande quantité de données comme un clip musical. MX utilise ces données pour reproduire le son de façon précise.

AUX (niveau MX 1) :

Choisissez le mode MX (MP3, MUSIC ou MOVIE) correspondant au support raccordé.

- Lorsque le réglage est terminé, appuyez sur le **bouton rotatif** pour revenir au mode de fonctionnement normal.

REMARQUES

- Pour annuler le mode MX pour toutes les sources musicales, appuyez sur la touche MX pour désactiver MX.
- Le mode MX est automatiquement annulé si vous n'appuyez sur aucune touche dans les 15 secondes.
- Vous ne pouvez pas régler le mode MX pendant que le RDS ou le DAB est activé.
- Le réglage de MX sur OFF désactive le mode MX de chaque source musicale.
- Cette fonction est inopérante lorsque la fonction DEFEAT est réglée sur ON.
- Lorsque la fonction Defeat est réglée sur ON comme indiqué dans la section "Réglage de la fonction Defeat de l'entrée externe" (page 26), l'opération est refusée.
- Chaque source musicale, telle que radio, CD et MP3 peut avoir son propre réglage MX.
- Sur les disques contenant à la fois des données MP3 et CD-DA, lorsque la source passe de "MP3 à CD-DA" ou de "CD-DA à MP3", l'appareil a besoin d'un petit moment avant de commencer à lire le morceau lorsqu'il change de mode MX.
- Le mode MX ne fonctionne pas lorsque MX est activé sur la radio PO, GO.

Fonctionnement de base

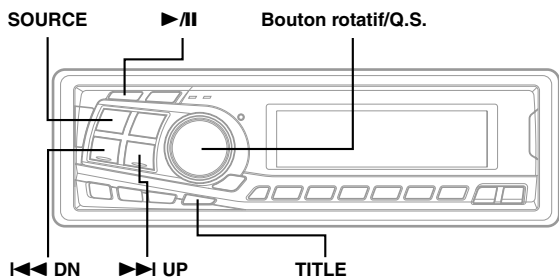

Fonction de recherche rapide

Vous pouvez facilement sélectionner les plages et les fichiers.

- 1 Appuyez sur la touche **SOURCE** pour régler le mode de source souhaité.
(Le mode CD est présenté ici en tant qu'exemple)
- 2 Lorsque vous avez sélectionné le mode CD, maintenez la touche **Q.S.** enfoncée pendant au moins deux secondes. Le réglage du mode passe à Q.S. (recherche rapide).
- 3 Sélectionnez la piste souhaitée en tournant le **bouton rotatif** vers la droite ou la gauche.
 - Mode CD/Changeur : Vous pouvez sélectionner la piste.
 - Mode MP3 : Le numéro de fichier peut être sélectionné.
- 4 Lorsque le réglage est terminé, appuyez sur le **bouton rotatif** pour annuler le mode Q.S.

REMARQUE

Si vous n'appuyez sur aucune touche à l'étape 2 et 3, le mode Q.S. est automatiquement annulé au bout de 10 secondes.

Affichage du titre/texte

Il est possible d'afficher le titre du CD si le titre a été précédemment entré. Pour plus de détails, reportez-vous à "Titration des disques" (page 11). Des informations textuelles, comme le nom du disque et le nom de la plage, seront affichées si le disque lu est compatible CD Text. Il est également possible d'afficher le nom du dossier, le nom du fichier et le tag ID3, etc., en écoutant des fichiers MP3.

- 1 Appuyez sur la touche **TITLE**.
Le mode change à chaque pression sur cette touche.

A propos de "Titre" et "Texte"

Titre: Avec cet appareil, il est possible d'entrer le nom du CD (voir page 11). Ce nom entré est appelé "titre".

Vous ne pouvez ni entrer ni afficher de titres sur les disques MP3.

Texte: Les CD compatibles texte contiennent des informations sous forme de texte telles que le nom de disque et le nom de plage. De telles informations sont appelées "texte".

Mode CD:

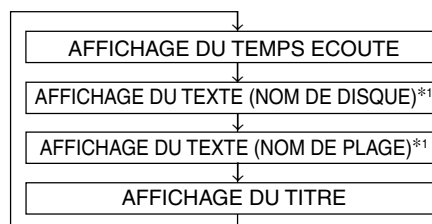

Mode MP3:

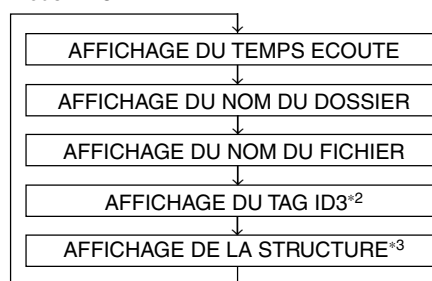

*1 Affiché en cours de lecture d'un disque comportant des informations CD text. L'indication "NO TEXT" s'affiche lorsque le CD ne contient aucune donnée de texte.

*2 Si un fichier MP3 contient des informations du type tag ID3, toutes les informations tag ID3 apparaissent (ex : nom de la piste, nom de l'artiste et nom de l'album). Aucune autre information n'est affichée. Toutes les autres données étiquettes sont ignorées. L'indication "NO TAG" est affichée lorsqu'un fichier MP3 ne contient aucune information étiquette ID3.

*3 Le taux d'échantillonnage et le débit binaire de l'enregistrement du fichier MP3 sont affichés.

REMARQUES

- Certains caractères peuvent ne pas être affichés correctement avec cet appareil, suivant le type de caractère.
- Le changeur CD doit également être compatible CD Text pour que les informations de texte soient affichées.
- Lorsque le réglage du défilement (voir page 24) est réglé sur "SCR MANUAL", appuyez sur la touche **TITLE** et maintenez-la enfoncée pendant 3 secondes minimum pour faire défiler les informations texte une seule fois (mode **AFFICHAGE DU TEXTE**, **AFFICHAGE DU NOM DU DOSSIER**, **AFFICHAGE DU NOM DU FICHIER** ou **AFFICHAGE DU TAG ID3**).
- L'indication "NO SUPPORT" apparaît lorsque les informations texte souhaitées ne peuvent pas être affichées sur cet appareil.
- Si le titre n'a pas été entré préalablement, l'indication "NO TITLE" apparaît.

Titrage des disques

Il est possible d'intituler vos CD préférés ou les stations de radio.

Vous ne pouvez ni entrer ni afficher de titres sur les disques MP3.

- 1 Appuyez sur la touche **TITLE** et sélectionnez le mode d'affichage des titres.
Pour plus de détails, reportez-vous à "Affichage du titre/texte" (page 10).
- 2 Appuyer sur la touche **TITLE** et la maintenir enfoncée pendant au moins 3 secondes. Le premier caractère se met à clignoter.
- 3 Tournez le **bouton rotatif** pour sélectionner la lettre, le nombre ou le symbole souhaité pour le titre.
- 4 Appuyer sur le **bouton rotatif** pour mémoriser le premier caractère. Le premier caractère cesse de clignoter et l'affichage passe automatiquement au second caractère. Quand ce caractère clignote, vous pouvez choisir la lettre ou le symbole suivant de votre titre.
- 5 Refaites les opérations 3 à 4 ci-dessus pour inscrire tout le titre. En appuyant sur le **bouton rotatif** après avoir entré le 8^{ème} caractère, le titré sera mémorisé automatiquement.

Si vous désirez mémoriser un titre de moins de 8 caractères, par exemple, le titré de 3 caractères:
Après avoir entré 3 caractères pour compléter le titre, le 4^{ème} caractère commence à clignoter. Effectuez le pas 6 pour compléter le titre.
- 6 Appuyez sur la touche **TITLE** pour enregistrer le titre.

REMARQUES

- Vous pouvez saisir 18 titres de CD de l'appareil. Si vous essayez de mémoriser d'autres titres au-delà de cette limite, l'affichage indique "FULL DATA" et aucun autre titre ne peut être enregistré.
- La longueur du titre du changeur de CD ou la capacité de la mémoire varie en fonction du modèle utilisé.
- Pour entrer un nouveau nom de station, un nom de station déjà entré doit d'abord être effacé.
- Quand vous voulez effacer un nom, entrez le symbole "  " sur tous les espaces.
- Les actions décrites dans les étapes 3 à 5 doivent être effectuées dans les 10 secondes. Dans le cas contraire, le mode d'entrée sera annulé.
- La mise hors tension de l'appareil peut effacer ces titres. Manipulez le cordon d'alimentation avec précaution.

Effacement du titre d'un disque

- 1 Appuyez sur la touche **TITLE** pour sélectionner le mode de titrage. Appuyer ensuite sur cette touche et la maintenir enfoncée pendant au moins 3 secondes.
- 2 Appuyer sur la touche **▶/II** et la maintenir enfoncée pendant au moins 2 secondes pour activer le mode de balayage des titres. Un titre sur l'affichage clignote.
- 3 Appuyez de façon répétée sur **◀◀ DN** ou **▶▶ UP** jusqu'à ce que le titre que vous voulez effacer soit affiché.
- 4 Appuyer sur la touche **▶/II** et la maintenir enfoncée pendant au moins 2 secondes pour effacer le titre affiché.
- 5 Appuyer sur la touche **TITLE** pour annuler le mode d'effacement de titre.

REMARQUE

Vous ne pouvez pas effacer le CD-TEXT.

Fonctionnement de la radio

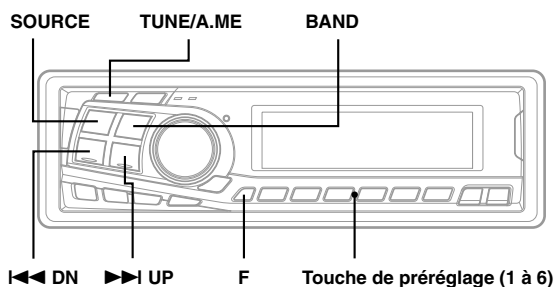

Accord manuel

- 1 Appuyez sur la touche **SOURCE** pour sélectionner le mode radio.
- 2 Appuyez plusieurs fois sur la touche **BAND** jusqu'à ce que la gamme souhaitée soit affichée. A chaque pression, la gamme radio change de la façon suivante:

→ FM1 → FM2 → FM3 → MW → LW →

- 3 Appuyez de façon répétée sur la touche **TUNE** jusqu'à ce que "DX SEEK" et "SEEK" disparaissent de l'afficheur.

REMARQUE

Le mode initial est DX SEEK.

- 4 Appuyez sur la touche \lll DN ou \ggg UP pour descendre ou monter l'échelle des fréquences d'un incrément jusqu'à ce que la fréquence de la station souhaitée soit affichée.

REMARQUE

L'indicateur "ST" apparaît sur l'affichage quand une station FM stéréo est accordée.

Accord par recherche automatique

- 1 Appuyez sur la touche **SOURCE** pour sélectionner le mode radio.
- 2 Appuyez plusieurs fois sur la touche **BAND** jusqu'à ce que la gamme souhaitée soit affichée. A chaque pression, la gamme radio change de la façon suivante:

→ FM1 → FM2 → FM3 → MW → LW →

- 3 Appuyez sur la touche **TUNE** pour allumer les indicateurs DX et SEEK sur l'affichage. L'indicateur SEEK s'allume. Quand le mode DX est en service, toutes les stations à signal puissant ou faible sont accordées lors de la recherche automatique. Appuyez une nouvelle fois sur la touche pour revenir au mode local. L'indicateur DX s'éteint et l'indicateur SEEK s'allume pendant quelques secondes. Seules les stations puissantes seront accordées.
- 4 Appuyez sur la touche \lll DN ou \ggg UP pour activer la recherche automatique de station vers le bas ou le haut. L'appareil s'arrête sur la prochaine station qu'il trouve. Appuyez de nouveau sur la même touche pour poursuivre la recherche de station.

Mémorisation manuelle des stations

- 1 Sélectionnez la gamme d'ondes et accordez la station que vous voulez mémoriser.
- 2 Appuyez sur la touche **F** de façon à ce que l'indicateur "FUNC" s'éteint. Appuyez sur la **touche de pré-réglage (1 à 6)** sur laquelle vous souhaitez mémoriser la station et maintenez la-enfoncée pendant 2 secondes au minimum. La station sélectionnée est mémorisée. L'affichage indique la gamme, le numéro de pré-réglage avec un triangle (\triangle) et la fréquence de la station mémorisée.
- 3 Répétez la procédure pour mémoriser 5 autres stations de la même gamme au maximum. Pour mémoriser des stations d'une autre gamme, il suffit de sélectionner une autre gamme et de répéter la même procédure. Vous pouvez mémoriser 30 stations au total (6 stations sur chaque gamme: FM1, FM2, FM3, PO et GO).

REMARQUE

Si vous mémorisez une station sur un pré-réglage qui a déjà été utilisé pour une autre station, cette station sera effacée et remplacée par la nouvelle.

Mémorisation automatique des stations

- 1 Appuyez plusieurs fois sur la touche **BAND** jusqu'à ce que la gamme souhaitée soit affichée.
- 2 Appuyez sur la touche **A.ME** pendant au moins 2 secondes.
Le tuner recherche et mémorise automatiquement 6 stations de la gamme sélectionnée dans l'ordre de la force du signal. La fréquence change continuellement sur l'affichage pendant que la mémorisation automatique est en cours.
Quand la mémorisation automatique est terminée, le tuner revient à la station mémorisée sur la touche de préréglage 1.

REMARQUE

Si aucune station n'est mémorisée, le tuner revient à la station que vous écoutiez avant que la mémorisation automatique ne commence.

Accord d'une station préréglée

- 1 Appuyez plusieurs fois sur la touche **BAND** jusqu'à ce que la gamme souhaitée soit affichée.
- 2 Appuyez sur la touche **F** de façon à ce que l'indicateur "FUNC" s'éteint. Appuyez ensuite sur la touche de présélection de station sous laquelle la station de radio voulue est mémorisée.
La gamme, le numéro de préréglage avec un triangle et la fréquence de la station sélectionnée sont affichés.

Fonctionnement RDS

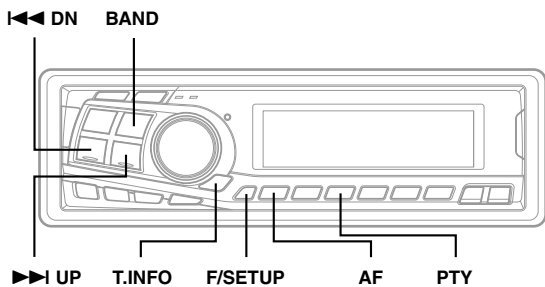

Réglage du mode de réception RDS et réception des stations RDS

Le RDS (Radio Data System) est un système d'informations radio qui utilise la sous-porteuse de 57 kHz de la gamme FM ordinaire. Le système RDS permet de recevoir une variété de renseignements, comme les informations routières et les noms des stations et également de refaire l'accord sur un émetteur plus puissant qui diffuse le même programme.

- 1 Appuyez sur la touche **F** de façon à ce que l'indicateur "FUNC" s'allume.
- 2 Appuyez sur la touche **AF** pour activer le mode RDS.
- 3 Appuyez sur la touche **◀◀ DN** ou **▶▶ UP** pour accorder la station RDS souhaitée.

REMARQUE

Si vous appuyez sur la touche **BAND** pendant au moins 2 secondes pendant qu'un PS (nom du service de programme) ou affichage alphanumérique est affiché, la fréquence de la station sera indiquée pendant 5 secondes, et puis revient à l'affichage antérieur.

- 4 Appuyez de nouveau sur la touche **AF** pour annuler le mode RDS.
- 5 Appuyez sur la touche **F** (fonction) pour activer le mode normal. L'indicateur "FUNC" s'éteint.

Conseils

- Lorsque l'appareil reçoit le signal PTY 31 (Messages d'urgence), l'appareil affiche automatiquement "ALARM" à l'écran
- Les données numériques RDS comprennent:

PI	Identification du programme
PS	Nom de la chaîne de programmes
AF	Liste des fréquences alternatives
TP	Programme pour automobilistes
TA	Annonces routières
PTY	Type de programme
EON	Autres réseaux

Rappel des stations RDS pré-réglées

- 1 Appuyez sur la touche **F** de façon à ce que l'indicateur "FUNC" s'allume.
- 2 Appuyez sur la touche **AF** pour activer le mode RDS. L'affichage indique "AF" quand le mode RDS est en service.
- 3 Appuyez sur la touche **F** pour activer le mode normal. L'indicateur "FUNC" s'éteint.
- 4 Assurez-vous que l'indicateur "FUNC" s'éteint et appuyez ensuite sur la touche de présélection de station sous laquelle la station RDS voulue est mémorisée. Si le signal de la station pré-réglée est faible, l'appareil recherchera et accordera automatiquement une station ayant un signal plus puissant dans la liste AF (fréquences alternatives).
- 5 Si la station pré-réglée et les stations de la liste AF ne peuvent pas être reçues: Lorsque le réglage PI SEEK est activé (reportez-vous à "Réglage PI SEEK" sur page 15), l'appareil recherche de nouveau une station dans la liste PI (Programme Identification). Si aucune station n'est émise dans la région, l'appareil affiche la fréquence de la station pré-réglée et l'indicateur de pré-réglage disparaît. Si le signal de la station régionale (locale) devient trop faible pour être reçu, appuyez sur la même touche de pré-réglage pour accorder une station d'une autre localité.

REMARQUE

En ce qui concerne le pré-réglage des stations RDS, consultez la section "Fonctionnement de la radio". Vous pouvez pré-régler des stations RDS dans les gammes F1, F2 et F3 uniquement.

Réception des stations RDS régionales (locales)

- 1 Appuyez sur la touche **SETUP** pendant au moins 3 secondes pour activer le mode de réglage.
- 2 Appuyez sur la touche **◀◀ DN** ou **▶▶ UP** pour choisir le mode RDS REG.
- 3 Appuyez sur la touche **BAND** pour choisir le mode RDS REG (régional) ON (en service) ou OFF (hors service). En mode RDS REG OFF, l'appareil continue de recevoir les stations RDS locales correspondantes.
- 4 Appuyez sur la touche **SETUP** pour annuler le mode de réglage.

Réglage PI SEEK

- 1 Appuyez sur la touche **SETUP** et maintenez-la enfoncée pendant au moins 3 secondes.
- 2 Appuyez sur la touche **▶▶ UP** ou **◀◀ DN** pour sélectionner "PI SEEK".
- 3 Appuyez sur la touche **BAND** pour passer du mode "PI SEEK ON" et "PI SEEK OFF".
- 4 Appuyez sur la touche **SETUP** pour définir le mode sélectionné.

Réception d'informations routières

- 1 Appuyez plusieurs fois sur la touche **T.INFO** jusqu'à ce que l'indicateur T.INFO apparaisse sur l'affichage.
- 2 Appuyez sur la touche **◀◀ DN** ou **▶▶ UP** pour sélectionner une station d'informations routières. Quand une station qui diffuse des informations routières est accordée, l'indicateur TP s'allume.

Vous entendez les informations routières uniquement quand elles sont diffusées. Si aucune information routière n'est diffusée, l'appareil se met en mode d'attente. Quand des informations routières sont diffusées, l'appareil les reçoit automatiquement et "TRF-INFO" apparaît pendant quelques secondes, puis l'affichage PS réapparaît.

Quand la diffusion des informations routières est terminée, l'appareil se met automatiquement en mode d'attente.

REMARQUES

- Quand le signal d'émission des informations routières tombe sous un certain niveau, l'appareil reste en mode de réception pendant 1 minute. Si le signal reste en dessous d'un certain niveau pendant plus d'1 minute, l'indicateur "T.INFO" clignote.
- Si vous ne voulez pas écouter les informations routières en cours de réception, appuyez brièvement sur la touche T.INFO pour sauter ces informations. Le mode T.INFO reste en service (ON) pour la réception des prochaines informations routières.
- Si vous changez le niveau du volume pendant la réception d'informations routières, ce niveau sera mémorisé et la prochaine fois que vous recevrez des informations routières, le volume sera ajusté automatiquement au niveau mémorisé.
- Dans le mode T.INFO, seules les stations TP sont sélectionnées lors de l'accord avec SEEK.

Accord PTY (Type de programme)

- 1 Appuyez sur la touche **F** de façon à ce que l'indicateur "FUNC" s'allume.
- 2 Appuyez sur la touche **PTY** pour activer le mode PTY lorsque l'appareil est en mode radio (réception FM). Le type de programme de la station en cours de réception est affiché pendant 5 secondes.
 - Si aucun programme PTY n'est diffusé, "NO PTY" est affiché pendant 5 secondes.
 - Si aucune station RDS n'est reçue, l'affichage indique "NO PTY".

REMARQUE

Si vous n'appuyez sur aucune touche dans les 5 secondes qui suivent une pression sur la touche PTY, le mode PTY est automatiquement annulé.

- 3 Appuyez sur les touches **◀◀ DN** et **▶▶ UP** dans les 5 secondes après la mise en service du mode PTY pour choisir le type de programme souhaité pendant qu'un type de programme est affiché. Chaque fois que vous appuyez sur la touche, un type de programme défile sur l'affichage.

--- LIGHT M ← CLASSICS → OTHER M ---

- 4 Appuyez sur la touche **PTY** dans les 5 secondes qui suivent la sélection du type de programme pour commencer la recherche dans le type de programme sélectionné. L'indicateur du type de programme choisi clignote pendant la recherche et s'allume quand une station est trouvée.

Si aucune station PTY n'est localisée, "NO PTY" apparaît pendant 2 secondes.

- 5 Appuyez sur la touche **F** pour activer le mode normal. L'indicateur F s'éteint.

REMARQUE

Faites uniquement fonctionner l'appareil lorsque l'indicateur "FUNC" est illuminé.

Si aucune touche n'est actionnée dans les 5 secondes, l'indicateur "FUNC" s'éteint.

Réception des informations routières pendant la lecture CD ou l'écoute de la radio

- 1 Appuyez plusieurs fois sur la touche **T.INFO** jusqu'à ce que l'indicateur T.INFO apparaisse sur l'affichage.
- 2 Appuyez sur les touches **◀◀ DN** et **▶▶ UP** pour sélectionner une station qui diffuse des informations routières si nécessaire.

- Quand les informations routières sont diffusées, l'appareil coupe automatiquement la CD lecteur/changeur ou de la radio FM ordinaire.
- Quand les informations routières sont terminées, la lecture de cassette ou la réception radio reprend selon la source écoutée avant la diffusion des informations routières.

Quand les stations d'informations routières ne peuvent pas être reçues:

En mode tuner:

Si le signal TP ne peut pas être reçu pendant plus d'1 minute, l'indicateur "T.INFO" clignote.

En mode CD:

Quand le signal TP ne peut plus être reçu, une station d'informations routières d'une autre fréquence est automatiquement sélectionnée.

REMARQUE

L'ampli-tuner est équipé de la fonction EON (Enhanced Other Networks) qui permet la mise à jour de la liste des fréquences alternatives (AF). L'indicateur EON apparaît quand une station RDS EON est reçue. Si la station en cours de réception ne diffuse pas d'informations routières, l'ampli-tuner accorde automatiquement une station correspondante qui diffuse des informations routières.

- 3 Appuyez sur la touche **T.INFO** pour annuler le mode de réception d'informations routières. L'indicateur T.INFO disparaît.

Fonctionnement RDS

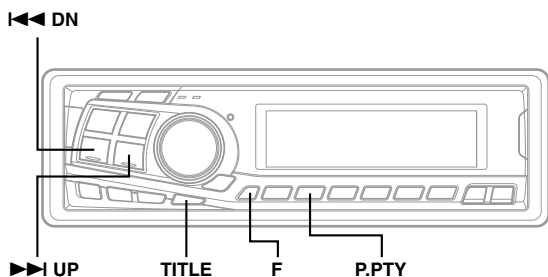

PTY (Programme type) prioritaire

Cette fonction permet de prérégler un type de programme, comme un programme musical ou les informations. Vous pouvez écouter une émission du type de programme souhaité car l'appareil choisit en priorité ce type de programme quand la diffusion commence et interrompt l'émission que vous êtes en train d'écouter. Vous pouvez utiliser cette fonction quand l'appareil est réglé dans un autre mode que PO et GO.

- 1 Appuyez sur la touche "F". L'indicateur "FUNC" s'allume.
- 2 Appuyez sur la touche **P. PTY** pour activer le mode PRIORITY PTY. "PRIO-PTY" est affiché pendant 2 secondes, puis le type de programme pendant 3 secondes. Le réglage initial est "NEWS".
REMARQUE
Si vous n'appuyez sur aucune touche dans les 5 secondes après avoir appuyé sur la touche P.PTY, le mode PRIORITY PTY est automatiquement annulé.
- 3 Appuyez sur la touche ◀◀ DN ou ▶▶ UP pendant 5 secondes tandis que "NEWS" est affiché pour choisir un type de programme. Appuyez ensuite sur la touche **P. PTY**. La fonction PRIORITY PTY est activée.
- 4 Appuyez sur la touche **P. PTY** pour activer de nouveau le mode PRIORITY PTY.
 - Pour changer de catégorie de programme, suivez l'étape 3.
 - Pour désactiver la fonction PRIORITY PTY, appuyez et maintenez enfoncée la touche **P. PTY** pendant au moins 2 secondes.

REMARQUE

Contrairement à la fonction T.INFO, avec la fonction PRIORITY PTY, le volume n'augmente pas quand une émission est diffusée.

- 5 Appuyez sur la touche "F" pour activer le mode normal. L'indicateur "FUNC" s'éteint.

REMARQUE

Faites uniquement fonctionner l'appareil lorsque l'indicateur "FUNC" est illuminé.
Si aucune touche n'est actionnée dans les 5 secondes, l'indicateur "FUNC" s'éteint.

Affichage alphanumérique

Des messages diffusés par une station de radio peuvent apparaître sur l'afficheur.

- 1 Appuyez sur la touche **TITLE** lors de la réception d'une émission FM en mode radio pour sélectionner l'affichage Radio Text.

L'affichage change à chaque pression sur la touche.

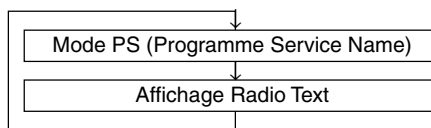

"WAITING" apparaît pendant quelques secondes, puis le message commence à défiler sur l'affichage.

REMARQUES

- Si aucun message n'est diffusé, ou si l'appareil ne peut pas recevoir correctement un message, "NO TEXT" apparaît pendant 2 secondes sur l'afficheur.
- Si vous appuyez sur la touche BAND pendant au moins 2 secondes pendant qu'un PS (nom du service de programme) ou affichage alphanumérique est affiché, la fréquence de la station sera indiquée pendant 5 secondes, et puis revient à l'affichage antérieur.

Fonctionnement du lecteur CD

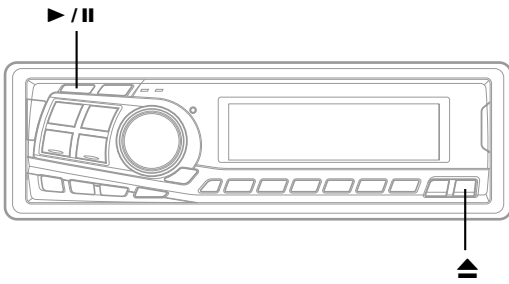

Ouverture et fermeture de l'affichage mobile

- 1 Appuyez sur la touche ▲.
L'affichage mobile s'ouvre.

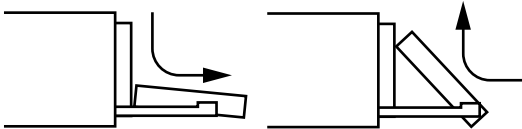

(Affichage mobile est complètement ouvert)

Pour refermer l'affichage mobile, appuyez de nouveau sur la touche ▲.
L'affichage mobile se ferme.

REMARQUES

- Ne soumettez pas l'affichage mobile à des chocs quand il est ouvert car il pourrait en résulter un dysfonctionnement de l'appareil.
- L'affichage peut être sombre à basse température et immédiatement après la mise sous tension. La luminosité redevient normale après un certain temps.
- L'affichage s'arrête à l'angle préréglé au moment de sa fermeture.

ATTENTION

N'approchez pas les mains (ni aucun autre objet) de l'afficheur lorsque vous l'ouvrez ou le fermez afin d'éviter toute blessure. Le dos de l'afficheur devient très chaud lorsque l'appareil fonctionne. C'est normal. Ne le touchez pas.

Lecture

- 1 Appuyez sur la touche ▲.
L'affichage mobile s'ouvre.

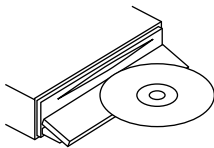

Insérez un disque avec l'étiquette tournée vers le haut.

- 2 Insérez un disque avec l'étiquette tournée vers le haut. Le disque est tiré à l'intérieur de l'appareil automatiquement. L'affichage mobile se referme et la lecture commence.

Quand un disque est déjà inséré, appuyez sur la touche SOURCE pour passer au mode CD. Le mode change à chaque pression sur cette touche.

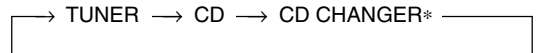

(* Seulement quand un changeur CD est connecté)

- 3 Appuyez sur la touche ►/II pour interrompre la lecture. Appuyez de nouveau sur la touche ►/II pour continuer la lecture.
- 4 Appuyez sur la touche ▲ pour éjecter le disque.

REMARQUES

- Si le CD ne s'éjecte pas, appuyez de nouveau sur la touche ▲ pendant au moins trois secondes avec l'affichage mobile.
- N'essayez pas d'insérer ou de retirer un disque lorsque vous chargez ou éjectez un CD, vous risquez de créer un dysfonctionnement.

A propos des disques utilisables

Nous vous recommandons d'utiliser uniquement des disques compacts portant les marques ci-dessous. Vous pouvez lire des CD-R (CD enregistrables)/CD-RW (CD réinscriptibles) à usage audio sur cet appareil. Vous pouvez également lire des CD-R/CD-RW contenant des fichiers audio au format MP3.

- Il est possible que cet appareil ne puisse pas lire certains CD audio : Les CD défectueux, les CD comportant des traces de doigts, les CD exposés à des températures extrêmes ou au soleil (ex., restés dans une voiture ou dans l'appareil), les CD enregistrés dans de mauvaises conditions et les CD sur lesquels une tentative de réenregistrement a été effectuée après un échec d'enregistrement.
- Utilisez des disques contenant des fichiers MP3 écrits dans un format compatible ISO 9660 niveau 1 ou niveau 2. Pour plus de détails, voir page 22.



Manipulation des disques compacts (CD/CD-R/CD-RW)

- Ne touchez pas la surface du disque.
- N'exposez pas le disque à la lumière directe du soleil.
- N'apposez pas d'autocollants ou d'étiquettes sur le disque et n'écrivez pas sur la surface du disque.
- Nettoyez le disque lorsqu'il est poussiéreux.
- Vérifiez que le disque ne comporte pas d'irrégularités.
- N'utilisez pas d'accessoires pour disques vendus dans le commerce.

Ne laissez pas le disque dans la voiture ou dans l'appareil pendant une longue période. N'exposez jamais le disque à la lumière directe du soleil. La chaleur et l'humidité peuvent endommager le CD et vous ne pourrez peut-être plus l'écouter.

A l'attention des utilisateurs de disques CD-R ou CD-RW

- Si un CD-R ou un CD-RW ne peut pas être reproduit, vérifiez que la session de fermeture (finalisation) a bien été effectuée.
- Finalisez le CD-R ou le CD-RW si nécessaire, puis remettez-le en lecture.

Fonctionnement du lecteur CD

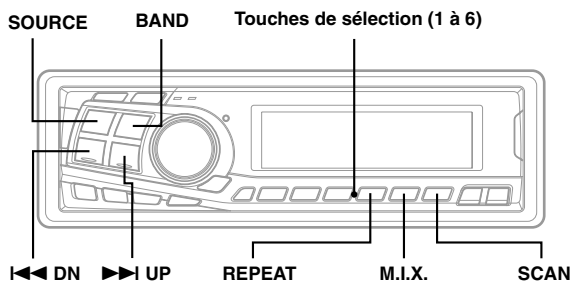

Détecteur de plage (Saut)

1 Appuyez un moment sur la touche **\lll DN** pendant la lecture de CD pour revenir au début de la plage en cours. Si vous voulez accéder à une plage précédente, appuyez de façon répétée sur la touche jusqu'à ce que vous atteigniez la plage souhaitée.

Appuyez une fois sur la touche **>>> UP** pour avancer jusqu'au début de la plage suivante. Si vous voulez accéder à une plage ultérieure, appuyez de façon répétée sur la touche jusqu'à ce que la plage souhaitée soit atteinte.

REMARQUE

La détection de plage fonctionne en mode de lecture ou de pause.

Recherche rapide vers l'avant ou l'arrière

1 Appuyez sur la touche **\lll DN** ou **>>> UP** et tenez-la enfoncée pour avancer ou reculer rapidement sur le disque jusqu'à ce que vous atteigniez le passage souhaité de la plage.

Lecture répétée

1 Appuyez sur la touche **REPEAT** pour répéter la plage en cours de lecture.

La plage est répétée de manière répétée.

Appuyez une nouvelle fois sur la touche **REPEAT** pour arrêter la lecture répétée.

REMARQUES

- Si un changeur CD est raccordé et que le mode RPT ALL est sélectionné, l'appareil répète toutes les plages du disque sélectionné.

→ RPT → RPT ALL → (off) →

- S'il y a un changeur CD à 6 disques connecté:
En mode de changeur CD, appuyez sur la touche "F" pour éclairer l'indicateur "FUNC" et passez à l'étape 1 dans les 5 secondes.
- S'il y a un changeur CD à 12 disques connecté:
En mode de changeur, appuyez deux fois sur la touche "F" pour éclairer l'indicateur "FUNC" et passez à l'étape 1 dans les 5 secondes.

M.I.X. (Lecture aléatoire)

1 Appuyez sur la touche **M.I.X.** en mode de lecture ou de pause.

Les plages du disque sont reproduites dans un ordre aléatoire.

Pour désactiver la lecture M.I.X., appuyez de nouveau sur la touche **M.I.X.** pour désactiver M.I.X.

REMARQUES

- Si un changeur CD équipé de la fonction ALL M.I.X. est raccordé, ALL M.I.X. sera également sélectionnable. Dans ce mode, les plages de tous les CD du magasin en cours seront comprises dans la séquence de lecture aléatoire.

→ M.I.X. → ALL M.I.X. → (off) →

- S'il y a un changeur CD à 6 disques connecté:
En mode de changeur CD, appuyez sur la touche "F" pour éclairer l'indicateur "FUNC" et passez à l'étape 1 dans les 5 secondes.
- S'il y a un changeur CD à 12 disques connecté:
En mode de changeur CD, appuyez deux fois sur la touche "F" pour éclairer l'indicateur "FUNC" et passez à l'étape 1 dans les 5 secondes.

Balayage des plages

1 Appuyez sur la touche **SCAN** pour activer le balayage. Les 10 premières secondes de chaque plage sont reproduites dans l'ordre.

Pour arrêter l'exploration, appuyez sur la touche **SCAN** et désactivez le mode Scan.

REMARQUES

- S'il y a un changeur CD à 6 disques connecté:
En mode de changeur CD, appuyez sur la touche "F" pour éclairer l'indicateur "FUNC" et passez à l'étape 1 dans les 5 secondes.
- S'il y a un changeur CD à 12 disques connecté:
En mode de changeur CD, appuyez deux fois sur la touche "F" pour éclairer l'indicateur "FUNC" et passez à l'étape 1 dans les 5 secondes.

Contrôle d'un changeur CD (en option)

Un changeur CD à 6 disques ou 12 disques en option peut être raccordé au CDA-7894RB/CDA-7893R s'il est compatible Ai-NET. Avec un changeur CD raccordé à l'entrée Ai-NET du CDA-7894RB/CDA-7893R, le changeur CD sera contrôlable à partir du CDA-7894RB/CDA-7893R.

A l'aide des changeurs multiples KCA-400C (le dispositif de commutation multi-changeur) ou KCA-410C (Versatile Link Terminal) peut être commandé par le CDA-7894RB/CDA-7893R.

Reportez-vous à la section Sélection du multi-changeur à cette page pour sélectionner les changeurs CD.

REMARQUES

- Les commandes du CDA-7894RB/CDA-7893R pour l'exploitation du changeur CD sont disponibles uniquement lorsqu'un changeur CD est raccordé.
- L'indicateur "Changeur" s'allume lorsqu'un changeur CD est raccordé.
- Le changeur DVD (en option) peut être commandé à partir des appareils CDA-7894RB/CDA-7893R de même que le changeur CD.
- Si un changeur compatible MP3 est raccordé, le changeur peut être commandé depuis le CDA-7894RB/CDA-7893R du MP3 intégré.

- 1 Appuyez sur la touche **SOURCE** pour activer le mode CHANGER. L'affichage indique le numéro de disque et le numéro de la page.

REMARQUES

- L'indicateur de source dépend de la source raccordée.
- Appuyez sur le bouton **BAND** pour commuter le mode Disc en mode CD/changeur.

- 2 Appuyez sur les **touches de sélection** du disque (**1 à 6**) correspondant à l'un des disques chargés dans le changeur CD. Le numéro de disque sélectionné apparaît et la lecture de CD commence.

REMARQUES

- Après avoir sélectionné le disque souhaité, vous pouvez procéder de la même manière que pour le CDA-7894RB/CDA-7893R.
Pour les détails, voir le paragraphe concernant le fonctionnement du lecteur CD.
- Si l'indicateur "FUNC" est allumé, les touches de sélection de disque ne fonctionnent pas.

Quand un changeur 12 disques est sélectionné:

Pour sélectionner les disques 1 à 6, vous procédez de la même façon que pour le changeur 6 CD. Pour sélectionner les disques 7 à 12, appuyez d'abord sur la touche "F". L'indicateur "D" est remplacé par l'indicateur "d". Appuyez ensuite sur la touche de pré-réglage souhaitée. Quand la touche "F" est activée, les touches de pré-réglage 1 à 6 correspondent en fait aux touches 7 à 12.

Sélection du multi-changeur

Le système Ai-NET Alpine supporte jusqu'à 6 changeurs CD. Si vous voulez utiliser deux changeurs ou plus, vous devrez utiliser le KCA-400C (commutateur multi-changeurs). Si vous utilisez un seul commutateur, vous pouvez raccorder jusqu'à 4 changeurs CD, mais si vous en utilisez 2 vous pourrez en raccorder 6. Lorsque vous utilisez le KCA-410C (Versatile Link Terminal), vous pouvez raccorder deux changeurs et deux sorties externes (AUX).

- 1 Appuyez de façon répétée sur la touche **SOURCE** sur le CDA-7894RB/CDA-7893R pour activer le mode de changeur CD.

Ou bien, appuyez sur la touche **SOURCE** de la télécommande (RUE-4187) pour activer le mode changeur CD. (La télécommande est vendue séparément pour le CDA-7893R.)

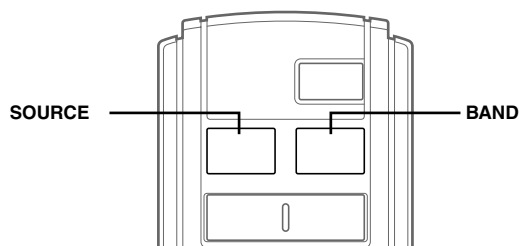

- 2 Appuyez sur la touche **BAND** du CDA-7894RB ou de la RUE-4187 pour activer le mode de sélection de changeur CD.
- 3 Le mode de sélection de changeur CD reste actif pendant environ 8 secondes après l'étape 2. Appuyez sur la touche **BAND** jusqu'à ce que l'indicateur du changeur CD souhaité apparaisse sur l'affichage.

REMARQUE

Si le changeur CD sélectionné n'est pas raccordé, l'affichage indique "NO CHGR".

Appuyez alternativement sur la touche **BAND** de la télécommande jusqu'à ce que l'indicateur du changeur souhaité apparaisse sur l'affichage.

- 4 Pour utiliser le changeur sélectionné, voir le paragraphe "Fonctionnement du lecteur CD".

REMARQUE

Pour plus de détails concernant l'entrée externe (AUX) lorsque vous utilisez le KCA-410C, reportez-vous à "Réglage du mode AUX (V-Link)" page 25.

Fonctionnement MP3

Détecteur de plage (Saut)

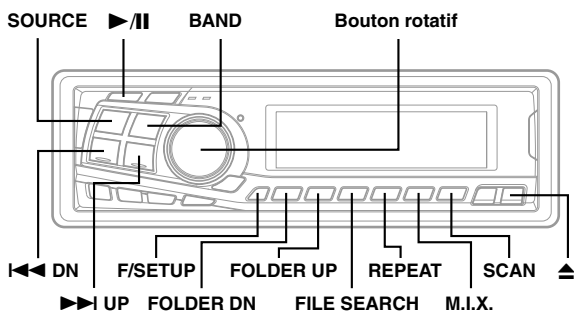

1 Appuyez brièvement sur la touche **◀◀ DN** en cours de lecture CD pour revenir au début du fichier en cours. Pour revenir au début de l'un des fichiers précédentes, appuyez plusieurs fois de suite sur la touche jusqu'à ce que vous ayez atteint le fichier voulu.

Appuyez sur la touche **▶▶ UP** pour passer au début du fichier suivante. Pour accéder au début de l'un des fichiers suivantes, appuyez plusieurs fois de suite sur la touche jusqu'à ce que vous ayez atteint le fichier voulu.

REMARQUE

La détection de plage fonctionne en mode de lecture ou de pause.

Lecture de fichiers MP3

Vous pouvez lire des CD-ROM, des CD-R et des CD-RW contenant des fichiers MP3 sur cet appareil. Utilisez le format compatible ISO 9660 niveau 1 ou niveau 2. Pour plus d'informations concernant la lecture ou le stockage de fichiers MP3, reportez-vous à la page 22 avant d'utiliser l'appareil.

1 Appuyez sur la touche **▲**. L'affichage mobile s'ouvre.

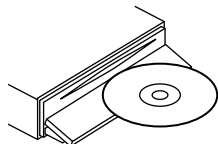

Insérez un disque contenant un fichier MP3 avec l'étiquette vers le haut.

2 Insérez un disque contenant un fichier MP3 avec l'étiquette vers le haut. Le disque est tiré à l'intérieur de l'appareil automatiquement. L'affichage mobile se referme et la lecture commence. Quand un disque est déjà inséré, appuyez sur la touche **SOURCE** pour passer au mode CD. Le mode change à chaque pression sur cette touche.

→ TUNER → CD → CD CHANGER* →

(* Seulement quand un changeur CD est connecté)

3 Appuyez sur la touche **▶/||** pour interrompre la lecture. Appuyez de nouveau sur la touche **▶/||** pour continuer la lecture.

4 Appuyez sur la touche **▲** pour éjecter le disque.

REMARQUES

- L'appareil peut lire des disques contenant à la fois des données audio et des données MP3.
- L'indicateur MP3 s'allume en cours de lecture MP3.
- L'affichage des pistes pour la lecture de données audio du CD correspond aux numéros de pistes enregistrés sur le disque.

Recherche rapide vers l'avant ou l'arrière

1 Appuyez sur la touche **◀◀ DN** ou **▶▶ UP** et tenez-la enfoncée pour avancer ou reculer rapidement sur le disque jusqu'à ce que vous atteigniez le passage souhaité du fichier.

Sélection des dossiers

1 Appuyez sur la touche **F** pour que l'indicateur "FUNC" clignote.

2 Appuyez sur la touche **FOLDER DN** ou **FOLDER UP** pour sélectionner le dossier.

REMARQUE

Si un changeur CD compatible MP3 est raccordé : En mode changeur CD, appuyez deux fois sur "F" pour clignoter le témoin "FUNC" et passez à l'étape 1 dans les 5 secondes.

Recherche de fichier

Vous pouvez localiser tous les fichiers d'un disque et les écouter.

1 Appuyez sur la touche **F** pour que l'indicateur "FUNC" clignote.

2 Appuyez sur la touche **FILE SEARCH** en cours de lecture. L'appareil passe au mode de recherche de fichier.

3 Tournez le **bouton rotatif** pour sélectionner le fichier souhaité.

4 Appuyez sur le **bouton rotatif** pour valider le réglage. La lecture du fichier sélectionné commence.

REMARQUES

- Pendant la recherche, appuyez sur la touche **FILE SEARCH** pour annuler le mode de recherche de fichiers.
- Si un changeur CD compatible MP3 est raccordé : En mode changeur CD, appuyez deux fois sur "F" pour clignoter le témoin "FUNC" et passez à l'étape 1 dans les 5 secondes.

Lecture répétée

- 1 Appuyez sur la touche **REPEAT** pour répéter la plage en cours de lecture. Le fichier est répété de manière répétée.

Appuyez une nouvelle fois sur la touche **REPEAT** pour arrêter la lecture répétée.

REMARQUES

- Si un changeur CD compatible MP3 est raccordé et que le mode RPT ALL est sélectionné, l'appareil lit en boucle tous les fichiers du disque sélectionné.

→ RPT → RPT ALL → (off) →

- Lorsque vous sélectionnez "FOLDER" et que vous réglez RPT ALL dans la section "Réglage de la plage de sélection des fichiers MP3" à cette page, les fichiers sont lus en boucle.
- Si un changeur CD compatible MP3 est raccordé : En mode changeur CD, appuyez une fois sur "F" pour allumer le témoin "FUNC" et passez à l'étape 1 dans les 5 secondes.

M.I.X. (Lecture aléatoire)

- 1 Appuyez sur la touche **M.I.X.** en mode de lecture ou de pause. Les fichiers du disque sont reproduites dans un ordre aléatoire.

Pour désactiver la lecture M.I.X., appuyez de nouveau sur la touche **M.I.X.** pour désactiver M.I.X.

REMARQUES

- Lorsque vous sélectionnez "FOLDER" et que vous réglez M.I.X. dans la section "Réglage de la plage de sélection des fichiers MP3" à cette page, les fichiers du dossier sont lus de façon aléatoire. Lorsque tous les fichiers sont lus, l'appareil n'entame pas la lecture du dossier suivant.
- Si un changeur CD compatible MP3 est raccordé : En mode changeur CD, appuyez une fois sur la touche "F" pour allumer l'indicateur "FUNC", puis passez à l'étape 1 dans les 5 secondes.

Balayage des plages

- 1 Appuyez sur la touche **SCAN** pour activer le balayage. Les 10 premières secondes de chaque fichier sont reproduites dans l'ordre.

Pour arrêter l'exploration, appuyez sur la touche **SCAN** et désactivez le mode Scan.

REMARQUES

- Lorsque vous sélectionnez "FOLDER" dans la section "Réglage de la plage de sélection des fichiers MP3" à cette page, les 10 premières secondes de chaque fichier du dossier sont lues.
- Si un changeur CD compatible MP3 est raccordé : Dans le mode changeur CD, appuyez une fois sur "F" pour allumer le témoin "FUNC" et passez à l'étape 1 dans les 5 secondes.

Réglage de l'intervalle de sélection des fichiers MP3

Vous pouvez régler l'intervalle de sélection des fichiers MP3 sur "contenu du disque entier" ou "contenu du dossier uniquement".

- 1 Appuyez sur la touche **SETUP** et maintenez-la enfoncée pendant au moins 3 secondes.
- 2 Appuyez sur la touche **▶▶ UP** ou **◀◀ DN** pour sélectionner DISC/FOLDER (intervalle de sélection du fichier).
- 3 Appuyez sur la touche **BAND** pour basculer entre DISC ALL et FOLDER.
 - DISC ALL : lit tous les fichiers d'un disque.
 - FOLDER : lit les fichiers du dossier sélectionné uniquement.

REMARQUES

- Le réglage initial d'usine est DISC ALL.
- Si un changeur compatible avec MP3 est utilisé, la gamme de la sélection de fichiers MP3 s'applique uniquement aux modes REPEAT, M.I.X. et SCAN. En mode normal, l'appareil reproduit tous les fichiers sur un disque même si vous réglez la gamme de sélection MP3 sur "contenu du dossier uniquement".

- 4 Appuyez sur la touche **SETUP** pour définir le mode sélectionné.

Lecture de données MP3

Vous pouvez choisir de lire soit uniquement les données CD ou les données CD formatées et les fichiers MP3. Lorsqu'un disque contient des données CD ou des données de fichier MP3, la lecture commence à partir de la section de données CD inscrites sur le disque.

- 1 Maintenez la touche **SETUP** enfoncée pendant au moins 3 secondes.
- 2 Appuyez sur la touche **▶▶ UP** ou **◀◀ DN** pour sélectionner "CD-DA/MP3".
- 3 Appuyez sur la touche **BAND** pour faire basculer le mode entre CD-DA et CD-DA/MP3.
 - CD-DA : Seules les données CD peuvent être lues.
 - CD-DA/MP3 : Les données CD et les plages de fichiers MP3 peuvent être lues.
- 4 Appuyez sur la touche **SETUP** pour revenir en fonctionnement normal.

REMARQUES

- Le réglage initial d'usine est CD-DA.
- Effectuez ce réglage avant d'insérer un disque. Si un disque est déjà inséré, effectuez le réglage après avoir retiré le disque. (Si vous utilisez un changeur MP3, vous devez changer les disques.)

Fonctionnement MP3

A propos du format MP3

ATTENTION

A l'exception d'un usage personnel, la copie et le transfert de données audio (y compris de données MP3), gratuitement ou contre rémunération, sans l'autorisation du détenteur du copyright sont strictement interdits par le Copyright Act et par un traité international.

• Que signifie MP3 ?

MP3, dont le nom officiel est "MPEG Audio Layer 3", est une norme de compression prescrite par l'ISO, Organisation Internationale de Normalisation, et MPEG, une institution conjointe de la CEI (Commission Electrotechnique Internationale). Les fichiers MP3 contiennent des données audio comprimées. L'encodage MP3 peut comprimer les données audio à des taux très élevés en réduisant des fichiers de musique à 10 % de leur taille originale. Et cela en conservant une qualité proche de la qualité CD. Le format MP3 parvient à des taux de compression si élevés en éliminant les sons inaudibles à l'oreille humaine ou masqués par d'autres sons.

• Méthode de création de fichiers MP3

Le logiciel utilisé pour créer des fichiers MP3 est commercialisé ou est disponible gratuitement auprès de nombreuses sources de téléchargement. Pour plus de détails sur la création de fichiers MP3, reportez-vous au guide utilisateur du logiciel. Les fichiers MP3 pouvant être lus par cet appareil comportent l'extension de fichier "mp3". Les fichiers sans extension ne peuvent pas être lus.

• Taux d'échantillonnage et débit binaire de lecture supportés

Taux d'échantillonnage : 32 kHz - 44,1 kHz, débit binaire : 32 - 320 kb/s

Notez que pour des taux d'échantillonnage comme 22,05 kHz, l'affichage de l'appareil (Page 10) peut être incorrect.

• Tags ID3

Cet appareil supporte les tags ID3 v1.

Si les données tag ID3 sont contenues dans un fichier MP3, cet appareil peut afficher le titre (titre de la piste), le nom de l'artiste et les données tag ID3 du nom de l'album.

Cet appareil peut uniquement afficher des caractères alphanumériques d'un octet et le trait de soulignement. Pour les caractères non supportés, l'indication "NO SUPPORT" apparaîtra.

• Production de disques MP3

Les fichiers MP3 sont préparés, puis écrits sur un CD-R ou un CD-RW à l'aide d'un logiciel d'écriture CD-R. Un disque peut contenir jusqu'à 510 fichiers/dossiers (répertoires racine compris).

• Supports acceptés

Les supports pouvant être lus par cet appareil sont les CD-ROM, les CD-R et les CD-RW.

• Systèmes de fichiers correspondants

Cet appareil supporte les disques au format ISO9660 Niveau 1 ou Niveau 2.

Pour la norme ISO9660, certaines restrictions doivent être respectées. Le nombre maximal de fichiers imbriqués est 8 (y compris le répertoire racine). Les noms de fichiers/dossiers sont limités à 31 caractères (y compris l'extension). Les caractères valides pour les noms de dossiers/fichiers sont les lettres A à Z (en majuscule), les nombres 0 à 9 et '_' (trait de soulignement).

Cet appareil peut également lire des disques au format Joliet et d'autres formats normalisés conformes à la norme ISO9660. Cependant, parfois les noms de fichiers, de dossiers, etc. n'apparaissent pas correctement.

• Formats supportés

Cet appareil peut lire les CD-ROM XA, les Mixed Mode CD (mixtes), les Enhanced CD (améliorés) (CD-Extra) et les Multi-Session. Cet appareil ne peut pas lire correctement les disques enregistrés en Track At Once (piste à piste) ou en écriture par paquets.

• Ordre des pistes

L'appareil lit les fichiers dans l'ordre où le logiciel d'écriture les écrit. Il est par conséquent possible que l'ordre de lecture ne soit pas celui que vous avez entré. L'ordre de lecture des dossiers et des fichiers est le suivant.

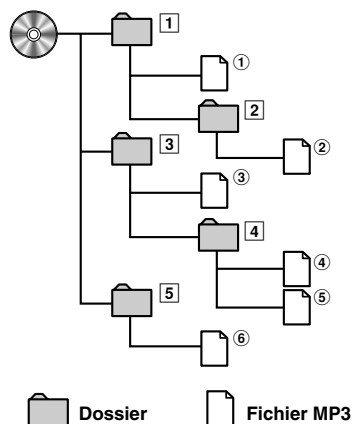

Terminologie

Débit binaire

C'est le taux de compression du "son" spécifié pour l'encodage. Plus il est élevé, plus la qualité sonore est bonne, mais plus la taille des fichiers est importante.

Taux d'échantillonnage

Cette valeur indique combien de fois par seconde les données sont échantillonnées (enregistrées). Par exemple, les CD de musique utilisent un taux d'échantillonnage de 44,1 kHz, le niveau de son est donc échantillonné (enregistré) 44 100 fois par secondes. Plus le taux d'échantillonnage est élevé, plus la qualité du son est bonne, mais plus le volume des données est important.

Encodage

Conversion des CD de musique, des fichiers WAVE (AIFF) et d'autres fichiers son au format de compression audio spécifié.

Tag ID3

Informations concernant les chansons comme les titres des pistes, les noms d'artiste, les noms d'album, etc., écrites sous forme de fichiers MP3.

Utilisation de SETUP

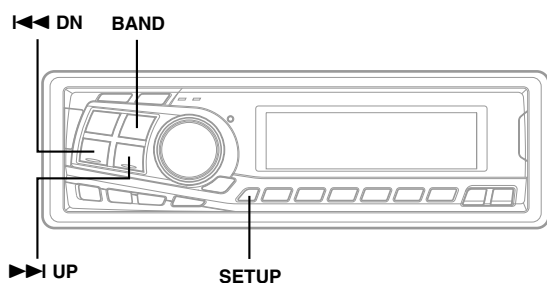

Réglage du niveau du signal de source

Si la différence de niveau de volume entre le lecteur de CD et la radio FM est trop importante, réglez le niveau du signal FM de la manière suivante.

- 1 Appuyez sur la touche **SETUP** pendant au moins 3 secondes.
- 2 Appuyez sur la touche **◀◀ DN** ou **▶▶ UP** pour sélectionner le mode FM-LV (NIVEAU FM).
- 3 Appuyez sur la touche **BAND** pour sélectionner le niveau du signal FM, Hi (élevé) ou LO (bas), afin de le rapprocher du niveau du signal du lecteur CD.

- 4 Appuyez sur la touche **SETUP** pour revenir au mode normal.

REMARQUE

Les sections "Réglage de la gamme de la sélection de fichiers MP3" et "Lecture des données MP3" dans la section du mode "REGLAGE" sont décrites dans le mode d'emploi relatif à MP3 page 21.

Commutation du mode Tuner

Le CDA-7894RB/CDA-7893R est équipé de la fonction MAX TUNE Pro pour le tuner de plus haute qualité audio. De plus, on peut choisir entre 3 réglages selon vos usages et préférences sonores personnelles.

- 1 Appuyez et maintenez enfoncée la touche **SETUP** pendant au moins 3 secondes.
- 2 Appuyez sur la touche **◀◀ DN** ou **▶▶ UP** pour sélectionner NORMAL.
- 3 Appuyez sur la touche **BAND** pour commuter le mode TUNER.

→ NORMAL → HI-FI → STABLE →

NORMAL: Réglage normal
HI-FI: Réglage donnant la priorité à la qualité sonore
STABLE: Réglage donnant la priorité à l'absence de bruit

REMARQUES

- Le réglage initial d'usine est "NORMAL".
- Si le son est trop bruyant pendant l'écoute du tuner en mode HI-FI, il est conseillé de commuter au mode NORMAL.

- 4 Lorsque le réglage est terminé, appuyez sur la touche **SETUP** pour retourner en mode normal.

Changement de la couleur d'affichage (CDA-7893R seulement)

- 1 Appuyez sur la touche **SETUP** et maintenez-la enfoncée pendant au moins 3 secondes.
- 2 Appuyez sur la touche **▶▶ UP** ou **◀◀ DN** pour sélectionner "AMBER."
- 3 Appuyez sur la touche **BAND** pour passer du mode AMBER ON (ambre) ou mode AMBER OFF (vert).
- 4 Appuyez sur la touche **SETUP** pour définir le mode sélectionné.

Commande d'éclairage

Réglez la commande DIMMER sur AUTO pour réduire la luminosité de l'éclairage de l'appareil lorsque les phares du véhicule sont allumés. Ce mode est utile si le rétroéclairage vous paraît trop lumineux lorsque vous conduisez la nuit.

- 1 Appuyez sur la touche **SETUP** et maintenez-la enfoncée pendant au moins 3 secondes.
- 2 Appuyez sur la touche **▶▶ UP** ou **◀◀ DN** pour sélectionner "DIM" (DIMMER).
- 3 Appuyez sur la touche **BAND** pour sélectionner le mode de gradateur.
A chaque pression sur cette touche les modes DIM AUTO et DIM MANUAL sont successivement sélectionnés.
- 4 Appuyez sur la touche **SETUP** pour activer le mode normal.

Utilisation de SETUP

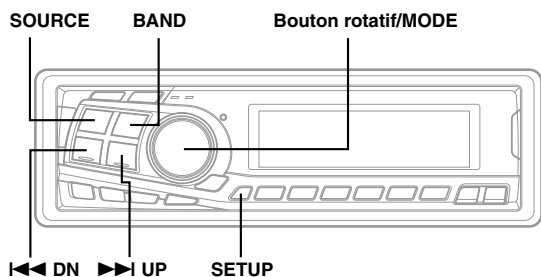

Mise en et hors service du subwoofer

- 1 Appuyez sur la touche **SETUP** pendant au moins 3 secondes.
- 2 Appuyez sur la touche **I<<< DN** ou **>>> UP** pour sélectionner le mode SUB-W.
- 3 Appuyez sur la touche **BAND** pour sélectionner Subwoofer ON ou OFF.
- 4 Appuyez sur la touche **SETUP** après avoir réglé SUB-W ON.
- 5 Appuyez plusieurs fois sur le bouton **MODE** pour sélectionner le mode SUB-W.

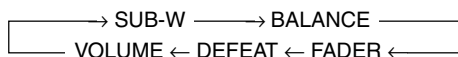

Appuyez sur la touche **I<<< DN** ou **>>> UP** après avoir sélectionné le mode SUB-W pour inverser la phase de sortie de subwoofer de SUBW NOR (0°) ou SUBW REV (180°).

- 6 Faites tourner le **bouton rotatif** jusqu'à ce que le son désiré soit obtenu dans chaque mode.

REMARQUES

- Le mode initial est "Subwoofer ON".
- Sélectionnez "Subwoofer OFF" sauf lorsque le haut-parleur d'extrêmes-graves est utilisé.

Guide sonore (bip)

Grâce à cette fonction l'opération que vous effectuez est confirmée par des tonalités qui diffèrent selon la touche sur laquelle vous appuyez.

- 1 Appuyez sur la touche **SETUP** et maintenez-la enfoncée pendant au moins 3 secondes.
- 2 Appuyez sur la touche **>>> UP** ou **I<<< DN** pour sélectionner "BEEP."
- 3 Appuyez sur la touche **BAND** pour passer du mode BEEP ON ou mode BEEP OFF.

REMARQUE

Le réglage initial d'usine est BEEP ON.

- 4 Appuyez sur la touche **SETUP** pour définir le mode sélectionné.

Mise en et hors service de la fonction Mute

Si un appareil avec la fonction d'interruption est connecté, le son sera automatiquement coupé dès la réception d'un signal d'interruption de l'appareil. Cette fonction peut être mise en et hors service à partir de l'appareil principal de la façon suivante.

- 1 Appuyez sur la touche **SETUP** et maintenez-la enfoncée pendant au moins 3 secondes.
- 2 Appuyez sur la touche **>>> UP** ou **I<<< DN** pour sélectionner le mode MUTE.
- 3 Appuyez sur la touche **BAND** pour mettre le mode MUTE en ou hors service.
A chaque pression, le mode MUTE est mise en (ON) ou hors (OFF) service.

REMARQUE

En usine le silencieux a été mis en service (réglage "MUTE ON").

- 4 Appuyez sur la touche **SETUP** pour revenir au mode de fonctionnement normal.

Réglage du défilement

Ce lecteur de CD peut faire défiler les noms de disques et de pistes enregistrés sur des disques CD-TEXT, ainsi que les informations texte des fichiers MP3, des noms de dossiers et des tags ID3.

- 1 Appuyez sur la touche **SETUP** et maintenez-la enfoncée pendant au moins 3 secondes.
- 2 Appuyez sur la touche **>>> UP** ou **I<<< DN** pour sélectionner "SCR(SCROLL)".

- 3** Appuyez sur la touche **BAND** pour passer du mode SCR AUTO ou MANUAL.
- SCR AUTO : les informations texte d'un CD, les informations texte d'un dossier et les noms de fichiers ainsi que les étiquettes ID3 défilent automatiquement.
 - SCR MANUAL : l'affichage défile seulement lorsqu'un disque est chargé ou lorsqu'une plage est modifiée, etc.
- 4** Lorsque le réglage est terminé, appuyez sur la touche **SETUP** pour revenir au mode normal.

REMARQUES

- Le mode initial est "SCR MANUAL".
- L'appareil fait défiler les noms des CD texte, les noms de dossiers, les noms de fichiers ou l'affichage ID3 tag. Les titres de disques entrés manuellement (voir page 11) ne peuvent pas défiler.

Réglage du mode AUX (V-Link)

Vous pouvez entrer le son TV/vidéo en raccordant un câble d'interface Ai-NET/RCA en option (KCA-121B) ou Versatile Link Terminal (KCA-410C) cet appareil.

- 1** Appuyez sur la touche **SETUP** et maintenez-la enfoncée pendant au moins 3 secondes.
- 2** Appuyez sur la touche **▶▶ UP** ou **◀◀ DN** pour sélectionner "AUX."
- 3** Appuyez sur la touche **BAND** pour passer du mode AUX ON ou mode AUX OFF.

REMARQUES

- Le réglage initial d'usine est AUX OFF.
- Vous pouvez régler l'affichage du mode AUX en appuyant sur la touche **◀◀ DN** ou **▶▶ UP** après que AUX IN ON ait été réglé, sélectionnez le réglage de l'affichage du mode AUX, puis appuyez sur la touche **BAND**.
- Lorsque vous raccordez le KCA-410C, vous pouvez définir deux affichages du mode AUX.

- 4** Appuyez sur la touche **SETUP** pour revenir au mode normal.
- 5** Pour ajuster le volume, etc., appuyez d'abord sur le bouton **SOURCE** et sélectionnez le mode AUX, puis procédez aux réglages nécessaires.

REMARQUE

Lorsque vous utilisez l'adaptateur Versatile Link Terminal (KCA-410C), vous pouvez raccorder deux entrées externes. Pour sélectionner le mode, appuyez sur la touche **BAND** de l'appareil.

Raccordement à un amplificateur externe

Lorsqu'un amplificateur externe est raccordé, la qualité sonore peut être améliorée en coupant l'alimentation de l'amplificateur intégré. La procédure suivante permet de couper l'alimentation.

- 1** Maintenez la touche **SETUP** enfoncée pendant au moins 3 secondes.
- 2** Appuyez sur **▶▶ UP** ou **◀◀ DN** pour sélectionner "PWR-IC".
- 3** Appuyez sur la touche **BAND** pour basculer le mode entre PWR-IC ON et PWR-IC OFF.

PWR-IC OFF :

Lors de la mise sous tension des haut-parleurs, ce réglage peut être effectué en raccordant le pré-amplificateur avant et arrière de l'appareil à l'amplificateur externe. Lorsque ce réglage est effectué, les haut-parleurs ne reçoivent aucun signal.

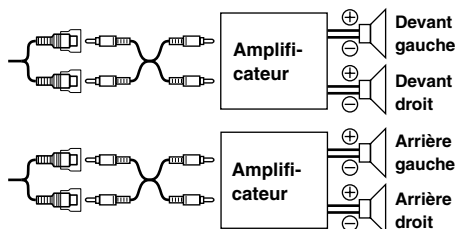

PWR-IC ON :

L'amplificateur intégré fait fonctionner les haut-parleurs.

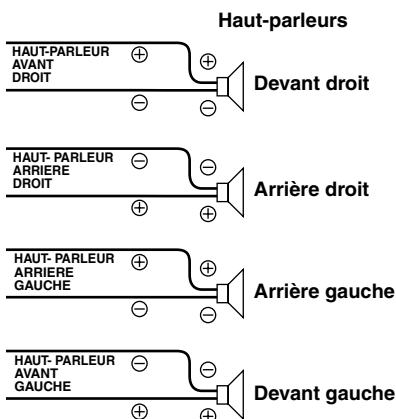

REMARQUE

Le système n'émet aucun son lorsque l'alimentation est réglée sur OFF.

- 4** Appuyez sur la touche **SETUP** pour revenir en fonctionnement normal.

Utilisation de SETUP

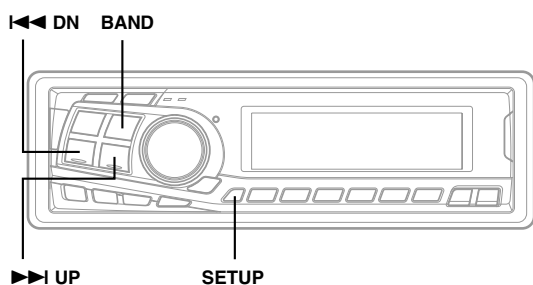

Réglage du mode Defeat de l'entrée externe

Lorsque vous entrez des appareils externes connectés à cet appareil, l'activation de DEFEAT ON évite la modification de BASS, TREBLE et MX et le son des appareils externes connectés est émis suivant le réglage par défaut.

- 1 Maintenez la touche **SETUP** enfoncée pendant au moins 3 secondes.
- 2 Appuyez sur **▶▶ UP** ou **◀◀ DN** pour sélectionner "INT".
- 3 Appuyez sur la touche **BAND** pour faire basculer le mode entre INT ON et INT OFF.

Lorsque vous utilisez le mode initial, réglez ce paramètre sur ON.
Lorsque le mode initial n'est pas sélectionné, réglez ce paramètre sur OFF.
- 4 Appuyez sur la touche **SETUP** pour revenir en fonctionnement normal.

Démonstration

Cet appareil est doté d'une fonction de démonstration qui simule les différents affichages possibles.

- 1 Appuyez sur la touche **SETUP** et maintenez-la enfoncée pendant au moins 3 secondes.
- 2 Appuyez sur la touche **▶▶ UP** ou **◀◀ DN** pour sélectionner le mode DEMO.
- 3 Appuyez sur la touche **BAND** pour mettre sous ou hors tension le mode DEMO.
Chaque pression permet de basculer entre DEMO ON et DEMO OFF.

Si aucune touche n'est pressée pendant 30 secondes, le mode DEMO est activé.

REMARQUES

- En usine le silencieux a été mis en service (réglage "DEMO ON").
- Pour quitter le mode DEMO, réglez sur "DEMO OFF".

- 4 Appuyez de nouveau sur la touche **SETUP** pour revenir au mode de fonctionnement normal.

Fonction DAB

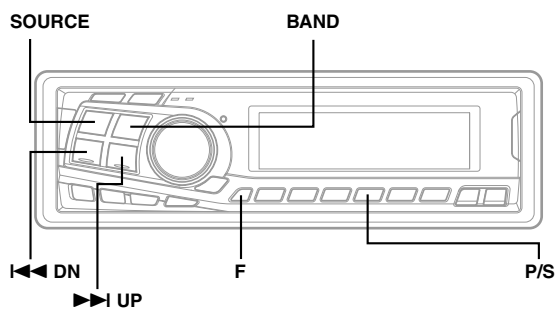

Utilisation du récepteur DAB pour la recherche d'un bouquet de services (en option)

Le système de radiodiffusion sonore numérique DAB (Digital Audio Broadcasting) offre un son d'excellent qualité même dans un véhicule qui se déplace. Il vous permet de recevoir différents types d'informations, parmi lesquelles la météo et la circulation et d'afficher aussi des informations en provenance des stations de radiodiffusion.

Vous pouvez également laisser des bulletins d'informations ou des émissions urgentes interrompre le programme en cours.

REMARQUES

- Si vous raccordez le boîtier de réception DAB TUA-T100DAB (vendu séparément), vous pouvez commander le DAB pour recevoir des émissions.
- Une qualité de son CD peut être obtenue des émissions DAB, même si la qualité n'est pas identique selon les services.
- Certaines stations de radiodiffusion peuvent effectuer des émissions tests.
- Si la réception DAB est médiocre, un bruit métallique peut survenir. Il ne s'agit pas d'un dysfonctionnement.

- 1 Appuyez sur la touche **SOURCE** pour sélectionner DAB.
- 2 Appuyez sur la touche **BAND** pour sélectionner DAB1, DAB2 ou DAB3.
- 3 Si vous appuyez sur la touche **◀◀ DN** ou **▶▶ UP** et la maintenez enfoncée lors de la réception de DAB1, 2 ou 3, l'appareil commence automatiquement la recherche du bouquet.

En sélectionnant le mode dans la section "Modification du mode d'affichage" (voir page 29), l'écran affiche le statut des stations de radiodiffusion que vous avez reçues comme suit :

Affichage du N° de canal : les numéros de canaux des stations reçues sont affichés.

Affichage du code de bouquet : le code du bouquet de la station reçue est affiché.

Affichage du code du service : le code du bouquet s'affiche pendant 2 secondes, puis le code du service est affiché après avoir reçu la station de radiodiffusion.

Affichage du code du composant : le code du bouquet s'affiche pendant 2 secondes, puis le code du service s'affiche pendant 2 secondes et l'affichage est modifié en code du composant après réception de la station de radiodiffusion.

Affichage du code dynamique : le code du bouquet s'affiche pendant 2 secondes, puis le code du service s'affiche pendant 2 secondes et l'affichage est modifié en affichage dynamique après réception de la station de radiodiffusion.

- 4 Si vous souhaitez visualiser l'affichage de la fréquence, appuyez et maintenez enfoncée la touche **BAND** au moins 3 secondes (la fréquence est affichée pendant 5 secondes), puis vous revenez à l'affichage sélectionné suivant les étapes décrites dans la section "Modification du mode d'affichage" (voir page 29).

Conseils

Lorsque vous utilisez la fonction DAB, vous pouvez sélectionner un bouquet souhaité pouvant contenir un ou plusieurs services, dont n'importe lequel peut être reçu. Par ailleurs, chaque service contient un Composant Service pouvant contenir lui-même un certain nombre de services primaires ou secondaires, suivant le Composant Service. Plusieurs types de service différents peuvent ainsi être sélectionnés.

Changement de service

Les services sont reçus dans le bouquet de services que vous recevez.

- 1 Pendant la réception du bouquet, appuyez un moment sur la touche **◀◀ DN** ou **▶▶ UP** et sélectionnez le service auquel vous souhaitez accéder. Le code du service sélectionné s'affiche pendant 2 secondes, puis vous revenez à l'affichage sélectionné suivant les étapes décrites dans la section "Modification du mode d'affichage" (voir page 29).

Changement de Composant Service

Vous pouvez passer des services audio primaires aux services audio secondaires lorsque vous écoutez un service audio qui possède un composant service secondaire.

- 1 Appuyez sur la touche **F** pour allumer l'indicateur "FUNC."
- 2 Appuyez sur la touche **P/S** pour passer de l'émission primaire à l'émission secondaire. A chaque pression sur la touche, la sélection défile. Le composant du service reçu s'affiche pendant 2 secondes, puis vous revenez à l'affichage sélectionné suivant les étapes décrites dans la section "Modification du mode d'affichage" (voir page 29).

REMARQUE

Lorsqu'il existe un composant service secondaire dans un service, l'indicateur "S" clignote à l'écran. Lors de la réception d'un composant service secondaire, l'indicateur "S" reste allumé.

Fonction DAB

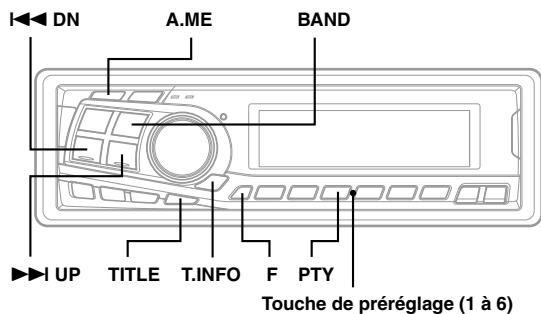

Mémorisation automatique du bouquet de services

- 1 Appuyez sur la touche **BAND** pour sélectionner la bande que vous souhaitez recevoir.
- 2 Appuyez sur la touche **A.ME** et maintenez-la enfoncée au moins 2 secondes.
Le recherche d'un bouquet commence et six bouquets sont reçus automatiquement et mémorisés à l'aide des touches pré-réglées (1 à 6).
Une fois la mémorisation terminée, le dernier bouquet mémorisé est reçu.
En sélectionnant le mode dans la section "Modification du mode d'affichage" (voir page 29), l'écran affiche le statut des stations de radiodiffusion que vous avez reçues comme suit :
Affichage du N° de canal : les numéros de canaux des stations reçues sont affichés.
Affichage du code de bouquet : le code du bouquet de la station reçue est affiché.
Affichage du code du service : le code du bouquet s'affiche pendant 2 secondes, puis le code du service est affiché après avoir reçu la station de radiodiffusion.
Affichage du code du composant : le code du bouquet s'affiche pendant 2 secondes, puis le code du service s'affiche pendant 2 secondes et l'affichage est modifié en code du composant après réception de la station de radiodiffusion.
Affichage du code dynamique : le code du bouquet s'affiche pendant 2 secondes, puis le code du service s'affiche pendant 2 secondes et l'affichage est modifié en affichage dynamique après réception de la station de radiodiffusion.

REMARQUE

Si aucun bouquet n'est reçu, celui qui a été reçu avant l'exécution de cette mémorisation automatique est reçu.

Mémorisation du service

- 1 Sélectionnez le service que vous souhaitez mémoriser.
- 2 Appuyez sur l'une des **touches pré-réglées (1 à 6)** au moins 2 secondes tandis que le voyant de l'indicateur "FUNC." est éteint. Le service sélectionné est mémorisé.
- 3 Pour en mémoriser d'autres, répétez les étapes 1 et 2 ci-dessus.

REMARQUES

- Vous pouvez mémoriser jusqu'à 18 stations (6 stations pour chaque bande, DAB1, DAB2, DAB3).
- Si vous sélectionnez une touche pré-réglée ayant déjà mémorisé un service, cette nouvelle sélection le remplace.
- Lorsque vous ne recevez pas de radiodiffusion numérique, le service n'est pas mémorisé. (Mémorisez le service lorsque la réception DAB est correcte)

Réception du service mémorisé

- 1 Appuyez sur la touche **BAND** pour sélectionner la bande souhaitée.
- 2 Appuyez sur l'une des **touches pré-réglées (1 à 6)**. Le service sélectionné est reçu.
En sélectionnant le mode dans la section "Modification du mode d'affichage" (voir page 29), l'écran affiche le statut des stations de radiodiffusion que vous avez reçues comme suit :
Affichage du N° de canal : les numéros de canaux des stations reçues sont affichés.
Affichage du code de bouquet : le code du bouquet de la station reçue est affiché.
Affichage du code du service : le code du bouquet s'affiche pendant 2 secondes, puis le code du service est affiché après avoir reçu la station de radiodiffusion.
Affichage du code du composant : le code du bouquet s'affiche pendant 2 secondes, puis le code du service s'affiche pendant 2 secondes et l'affichage est modifié en code du composant après réception de la station de radiodiffusion.
Affichage du code dynamique : le code du bouquet s'affiche pendant 2 secondes, puis le code du service s'affiche pendant 2 secondes et l'affichage est modifié en affichage dynamique après réception de la station de radiodiffusion.

REMARQUE

Lors de la réception du composant service secondaire, mémorisez le service, mais lorsque vous appelez ce service mémorisé, le composant service primaire sera appelé.

Réglage des stations PTY (Programme Type)

- 1 Appuyez sur la touche **F** pour allumer l'indicateur "FUNC."
- 2 Appuyez sur la touche **PTY** pour passer au mode de sélection PTY.
- 3 Appuyez sur la touche **▶▶ UP** ou **◀◀ DN** pour sélectionner le type de programme souhaité.
- 4 Après avoir sélectionné un type de programme et si le voyant "FUNC." est allumé, appuyez sur la touche **PTY** pour passer en mode de recherche PTY. La recherche du type de programme sélectionné est lancée.

REMARQUE

Pour annuler le mode de recherche PTY en cours de recherche PTY, appuyez sur la touche **PTY**.

- 5 Lorsque la station est captée, le type de programme reçu s'affiche pendant 5 secondes. Si aucune station n'est trouvée, "NO PTY" s'affiche pendant 5 secondes.

REMARQUE

Les fonctions ci-dessus peuvent être effectuées uniquement pour les services dans un bouquet.

Activation/désactivation des bulletins d'informations routières

Si vous réglez l'appareil sur ON, vous pouvez automatiquement recevoir les bulletins d'informations routières.

- 1 Appuyez sur la touche **T.INFO** pour activer ou désactiver (ON/OFF) les bulletins d'informations routières.
Vous pouvez aussi régler les stations RDS en même temps.

REMARQUE

Cette opération peut également être exécutée en activant/désactivant les bulletins informations routières dans la section "Réglage du mode de sélection de bulletins" sur cette page.

Réglage du mode de sélection de bulletins

- 1 Appuyez sur la touche **T.INFO** au moins 2 secondes pour activer le mode de sélection des bulletins.
- 2 Appuyez sur la touche **◀◀ DN** ou **▶▶ UP** pour sélectionner "ANNOUN", puis appuyez sur la touche **BAND** pour l'activer.
- 3 Après activation de "ANNOUN", appuyez sur **◀◀ DN** ou **▶▶ UP** pour sélectionner le type de bulletin recherché.



- 4 Appuyez sur la touche **BAND** pour activer ou désactiver (ON/OFF) les bulletins sélectionnés. Répétez les Etapes 3 et 4 pour en sélectionner davantage.

- 5 Pour désactiver le mode de sélection des bulletins, appuyez sur la touche **T.INFO** au moins 2 secondes.

REMARQUES

- Si l'une des sélections entre **ALLSEL** (Sélectionner tout) et **FINANCE** (Nouvelles financières) est activée, aucune interruption du programme par un bulletin n'a lieu si vous avez désactivé **ANNOUN** (Bulletin).
- Si vous avez activé/désactivé la sélection **ALLSEL** (Tout sélectionner), vous pouvez activer/désactiver les sélections de **TRAFFIC** (Informations routières) à **FINANCE** (Nouvelles financières).

Conseils

- Si une émission urgente est reçue, le mode passe automatiquement en mode DAB pour recevoir les annonces d'alarmes. Si vous réglez le niveau du volume à ce moment, celui-ci est mémorisé et s'applique de nouveau lors de la réception d'une émission urgente.
- Si le bulletin que vous avez sélectionné à l'Étape 3 s'interrompt, le code d'annonce sélectionné s'affiche. Si vous réglez le niveau du volume à ce moment, celui-ci est mémorisé et s'applique de nouveau lors de l'interruption suivante de l'annonce.

Modification du mode d'affichage

Vous pouvez afficher les informations envoyées par les stations de radiodiffusion, telles que le numéro de canal ou le nom du service que vous recevez ou que vous écoutez.

- 1 En cours de réception DAB, appuyez sur la touche **TITLE** pour modifier le mode d'affichage.

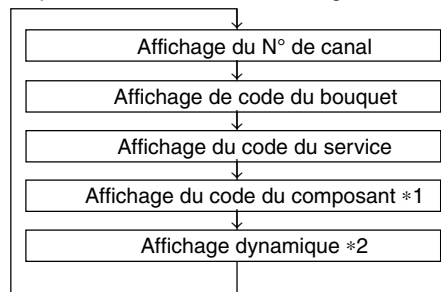

- *1: Vous pouvez afficher cette information uniquement lorsque la station de radiodiffusion fournit le code du composant du service. Dans le cas contraire, "NO COMPO" s'affiche.
- *2:
 - Si vous réglez "SCR AUTO" sur "Réglage du défilement", les informations sur les caractères envoyées par la station de radiodiffusion défilent lorsqu'elles sont affichées.
 - Si vous effectuez le réglage sur "SCR MANUAL" lors de l'affichage du code dynamique et que vous appuyez et maintenez la touche **TITRE** enfoncée au moins 3 secondes, les informations sur les caractères défilent.
 - "NO TEXT" est affiché lors de la réception des stations de radiodiffusion ne contenant pas de code dynamique. Cependant, lorsqu'une station est en attente de réception, "WAITING" s'affiche.

Fonction DAB

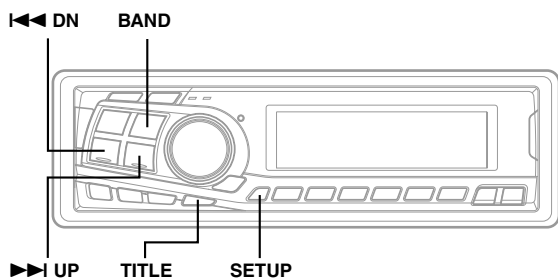

Affichage du code régional

Le nom régional du bouquet que vous écoutez s'affiche.

- 1 Appuyez sur la touche **TITLE** au moins 3 secondes. "REGIONAL" s'affiche pendant 2 secondes, puis le code régional est affiché pendant 5 secondes, puis vous revenez à l'affichage sélectionné suivant les étapes décrites dans la section "Modification du mode d'affichage" (voir la page 29).

REMARQUES

- Si aucun code régional n'est reçu, "NO REGION" s'affiche.
- Lorsque vous êtes en mode de code dynamique, il n'est pas possible d'afficher le code régional.

Réception de bulletins des stations locales DAB

- 1 Appuyez sur la touche **SETUP** au moins 3 secondes.
- 2 Appuyez sur la touche **DN** ou **UP** pour sélectionner "DAB REG INT."
- 3 Appuyez sur la touche **BAND** pour sélectionner ON ou OFF pour DAB REG.
ON: vous pouvez recevoir automatiquement l'interruption du bulletin régional dans laquelle vous vous trouvez.
OFF: l'interruption du bulletin est valable pour toutes les régions.
- 4 Appuyez sur la touche **SETUP** pour revenir au mode normal.

Réglage pour passer automatiquement du DAB ou RDS

Si la réception DAB est médiocre, vous pouvez régler cette sélection sur ON pour passer automatiquement à la station RDS (une station pouvant être captée) au sein de la même station de radiodiffusion jusqu'à obtention d'une réception de bonne qualité. Vous pouvez l'afficher pour la voix uniquement (sauf l'affichage du code de service/dynamique). Le fonctionnement et l'affichage restent les mêmes que pour le DAB.

- 1 Appuyez sur la touche **SETUP** au moins 3 secondes.
- 2 Appuyez sur la touche **DN** ou **UP** pour sélectionner "RDS/DAB SW."
- 3 Appuyez sur la touche **BAND** pour sélectionner ON ou OFF.
- 4 Appuyez sur la touche **SETUP** pour revenir au mode normal.

REMARQUE

Lors du passage de réception de DAB à RDS, l'indicateur DAB clignote.

Activation/désactivation du DRC (Dynamic Range Control)

Si vous réglez cette fonction sur ON lors de la réception d'un son à large gamme de réponse, le gain DRC (Dynamic Range Control) s'accroît lorsque le son source est faible, et le gain DRC (Dynamic Range Control) décroît lorsque le son source est fort, rendant ainsi plus étroite la gamme dynamique pour délivrer un son de meilleure qualité et plus confortable même dans un véhicule bruyant.

- 1 Appuyez sur la touche **SETUP** au moins 3 secondes.
- 2 Appuyez sur la touche **DN** ou **UP** pour sélectionner "DAB DRC."
- 3 Appuyez sur la touche **BAND** pour sélectionner ON ou OFF.
- 4 Appuyez sur la touche **SETUP** pour revenir au mode normal.

REMARQUE

Lorsqu'un programme de radio est réglé sur ON, un son différent de celui que vous avez précédemment réglé peut être produit selon l'émission. Dans ce cas, désactivez le programme.

Utilisation de la télécommande

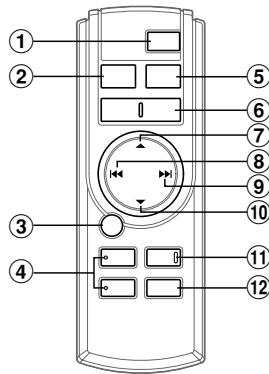

Commandes sur la télécommande (CDA-7894RB seulement)

REMARQUE

Bien que la télécommande ne soit pas fournie avec le CDA-7893R, vous pouvez l'acheter séparément, puis l'utiliser.

- ① **Touche d'alimentation**
Appuyez sur la touche pour mettre l'appareil sous ou hors tension.
- ② **Touche Source**
Appuyer sur la touche pour sélectionner la source audio.
- ③ **Touche ►/II**
Appuyez sur cette touche pour mettre en mode de lecture ou pause le lecteur de CD.
- ④ **Touches ANGLE ▲▼**
Appuyez sur la touche pour régler l'angle de l'écran mobile.
- ⑤ **Touche de gamme/programme**
Mode radio: Touche de gamme
Appuyez sur cette touche pour que la gamme change de la manière suivante.

→ FM1 → FM2 → FM3 → MW → LW

Mode CD/Changeur : pour changer de mode de disque.
- ⑥ **Touches de réglage du volume**
Pour augmenter le niveau du volume:
Appuyez sur la touche ▲
Pour réduire le niveau du volume:
Appuyez sur la touche ▼
- ⑦ **Touche ▲**
Mode radio: Appuyez sur cette touche pour sélectionner dans l'ordre ascendant les stations radio pré-réglées, comme indiqué ci-dessous.

→ 1 → 2 ... 6

Mode CD (MP3): Appuyez sur la touche de sélection des dossiers (UP) pour sélectionner le dossier.
Mode changeur CD: Touche de sélection ascendante de disque (DISC UP)
Appuyez sur la touche pour sélectionner un disque dans l'ordre ascendant.

- ⑧ **Touche ◀◀ DN**
Mode radio: Touche de recherche descendante (SEEK (DN))
Mode CD: Appuyez sur cette touche pour revenir au début de la page actuelle.
- ⑨ **Touche ▶▶ UP**
Mode radio: Touche de recherche ascendante (SEEK (UP))
Mode CD: Appuyez sur cette touche pour avancer au début de la page suivante.
- ⑩ **Touche ▼**
Mode radio: Appuyez sur cette touche pour sélectionner dans l'ordre descendant les stations radio pré-réglées, comme indiqué ci-dessous.

→ 6 → 5 ... 1

Mode CD (MP3): Appuyez sur la touche de sélection des dossiers (DN) pour sélectionner le dossier.
Mode changeur CD: Touche de sélection descendante de disque (DISC DN)
Appuyez sur cette touche pour sélectionner un disque dans l'ordre descendant.
- ⑪ **Touche de silencieux**
Appuyez sur cette touche pour réduire instantanément le volume de 20 dB.
Appuyez de nouveau sur la touche pour rétablir le son.
- ⑫ **Touche du processeur audio****
Appuyez sur cette touche pour rappeler le mode de processeur audio externe.*

* Pour le fonctionnement d'un processeur audio externe, voir le mode d'emploi du processeur audio externe que vous avez acheté.
** Cette touche s'utilise en conjonction avec un processeur Ai-NET en option.

Utilisation de la télécommande

Remplacement des piles (CDA-7894RB seulement)

Piles nécessaires: Utilisez deux piles sèches "AAA" ou équivalentes.

- 1** Ouverture du couvercle du logement des piles
Appuyez sur le couvercle et faites-le glisser comme indiqué par le flèche pour l'enlever.

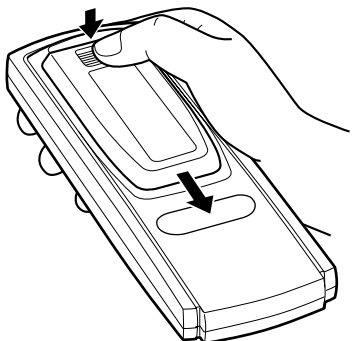

- 2** Remplacement des piles
Mettez les piles dans le logement en respectant les polarités indiquées.

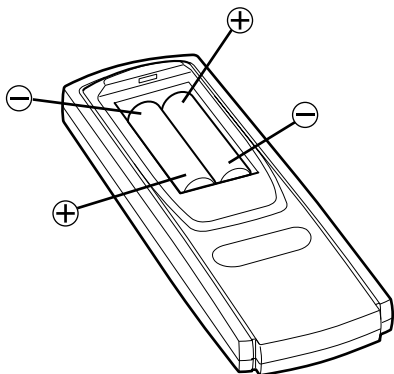

- 3** Fermeture du couvercle
Poussez le couvercle comme illustré jusqu'au déclic.

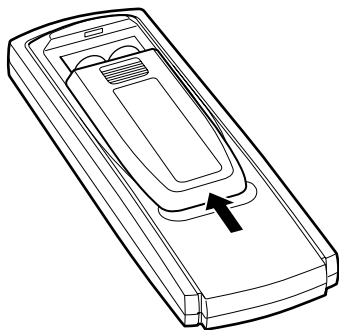

Informations

En cas de problème

En cas de problème, éteignez l'appareil, puis remettez-le sous tension. Si l'appareil ne fonctionne toujours pas correctement, vérifiez les éléments de la liste de contrôle ci-dessous. Ce guide devrait vous aider à résoudre tout problème provenant de l'appareil. Sinon, vérifiez les connexions du reste du système ou consultez un revendeur Alpine autorisé.

Base

Fonctions inopérantes ou pas d'affichage.

- La clé de contact du véhicule est sur la position d'arrêt.
 - Si l'appareil est raccordé selon les instructions, il ne fonctionne pas quand la clé de contact est sur la position d'arrêt.
- Connexions incorrectes du cordon d'alimentation.
 - Vérifiez les connexions du cordon d'alimentation.
- Le fusible a sauté.
 - Vérifiez le fusible sur le câble de l'appareil conduisant à la batterie, et remplacez-le par un fusible de même puissance, si nécessaire.
- Dysfonctionnement du microprocesseur interne dû à des interférences, etc.
 - Appuyez sur le commutateur de réinitialisation avec un stylobille ou un objet pointu.

Radio

Impossible de recevoir les stations.

- Pas d'antenne ou connexion incorrecte des câbles.
 - Vérifiez que l'antenne est bien raccordée; remplacez l'antenne ou le câble si nécessaire.

Impossible d'accorder les stations en mode de recherche automatique.

- Les signaux dans la région sont faibles.
 - Vérifiez que le tuner est en mode DX.
- Si vous êtes dans une région à signal fort, l'antenne n'est peut (peut-être) être pas mise à la terre ou raccordée correctement.
 - Vérifiez les connexions de l'antenne; vérifiez qu'elle est correctement reliée à un point de masse à l'emplacement du montage.
- La longueur de l'antenne ne convient pas.
 - Vérifiez si l'antenne est complètement déployée. Si l'antenne est cassée, remplacez-la par une neuve.

Réception parasitée.

- La longueur de l'antenne ne convient pas.
 - Déployez complètement l'antenne, remplacez-la si elle est cassée.
- L'antenne n'est pas correctement reliée à la masse.
 - Vérifiez que l'antenne est correctement reliée à un point de masse à l'emplacement du montage.

CD

Le lecteur/changeur CD ne fonctionne pas.

- La température dépasse +50°C (+120°F).
 - Laissez la température de l'habitacle (ou du coffre) baisser.

Le son de lecture de CD est déformé.

- Condensation d'humidité dans le module CD.
 - Attendez que l'humidité s'évapore (environ 1 heure).

Insertion de CD impossible.

- Un CD est déjà dans le lecteur.
 - Ejectez le CD et enlevez-le.
- Le CD est mal inséré.
 - Assurez-vous que le CD est inséré comme indiqué dans la section "Fonctionnement du lecteur CD".

Avance rapide ou inversion impossibles.

- Le CD est endommagé.
 - Ejectez le CD et jetez-la. L'emploi d'un CD endommagé peut abîmer le mécanisme de l'appareil.

Pertes de son dues à des vibrations.

- Mauvais montage de l'appareil.
 - Réinstallez l'appareil correctement.
- Disque sale.
 - Nettoyez le disque.
- Disque rayé.
 - Remplacez le disque.
- Lentille de lecture sale.
 - N'utilisez pas un disque de nettoyage disponible dans le commerce.
Consultez votre revendeur ALPINE le plus proche.

Pertes de son non dues à des vibrations.

- Disque sale ou rayé.
 - Nettoyez le disque; remplacez tout disque endommagé.

Ecrans d'erreur (lecteur CD intègre uniquement).

- Erreur mécanique
 - Appuyez sur la touche ▲. Après que l'indication d'erreur a disparu, reintroduisez le disque. Si la solution susmentionnée ne résout pas le problème, consultez votre revendeur ALPINE.

Lecture du CD-R/CD-RW impossible

- La session de fermeture (finalisation) n'a pas été effectuée.
 - Effectuez la finalisation et remettez le disque en lecture.

MP3

Le format MP3 n'est pas reproduit.

- Une erreur de lecture est occasionnée. Le format CD n'est pas compatible.
 - Assurez-vous que le CD a été écrit dans un format supporté. Reportez-vous à la section "A propos du format MP3" page 22, puis procédez à la réécriture dans un format pris en charge par cet appareil.

Informations

Indications pour le lecteur CD

HI TEMP

- Le circuit de protection est activé à cause d'une température élevée.
 - L'indicateur disparaît lorsque la température revient dans les normes de fonctionnement.
-

NO DISC

- Aucun CD n'a été introduit.
 - Introduire un CD.
 - Bien qu'un disque soit inséré dans l'appareil, "NO DISC" est affiché et le CD ne peut pas être lu ou éjecté.
 - Enlevez le disque en procédant de la façon suivante:
 - 1) Appuyez sur la touche ▲.
L'affichage mobile s'ouvre.
 - 2) Appuyez sur la touche ▲ et maintenez-la enfoncée pendant au moins 3 secondes avec l'affichage mobile ouvert.
-

ERROR

- Erreur de mécanisme.
 - 1) Appuyez sur la touche ▲ et ejecter le CD.
Si l'éjection n'a pas lieu, consulter le revendeur Alpine.
 - 2) Lorsque une indication d'erreur reste après avoir éjecté, appuyer à nouveau sur la touche ▲.
Si une indication d'erreur ne s'éteint toujours pas après avoir appuyé plusieurs fois sur la touche ▲, consulter le détaillant Alpine.
-

REMARQUE

Si "ERROR" est affiché:

S'il n'est pas possible l'éjection du disque en appuyant sur la touche ▲, appuyez sur le commutateur RESET (voir la page 4) et sur la touche ▲ à nouveau.

Si l'éjection n'a pas lieu, consulter le revendeur Alpine.

Indications pour le changeur CD

HI TEMP

- Le circuit de protection s'est déclenché car la température est trop élevée.
 - L'indication disparaît quand la température revient dans la plage de fonctionnement.
-

ERROR - 01

- Mauvais fonctionnement du changeur de CD.
 - Consultez votre revendeur Alpine. Appuyez sur la touche d'éjection du changeur et sortez-le. Vérifiez l'indication. Insérez de nouveau le chargeur. Si vous ne pouvez pas sortir le chargeur, consultez votre revendeur Alpine.
 - Impossible d'éjecter le chargeur.
 - Appuyez sur la touche d'éjection du changeur. Si le chargeur n'est pas éjecté, consultez un revendeur Alpine.
-

ERROR - 02

- Un disque est coincé dans le changeur CD.
 - Appuyez sur la touche EJECT pour activer la fonction d'éjection. Quand le changeur CD finit l'éjection, insérez un chargeur de disques vide dans le changeur CD pour récupérer le disque coincé dans le changeur CD.
-

NO MAGZINE

- Le changeur CD ne contient pas de chargeur.
 - Insérez un chargeur.
-

NO DISC

- Le disque sélectionné n'est pas en place.
 - Choisissez un autre disque.
-

Spécifications

SECTION TUNER FM

Plage d'accord	87,5 – 108,0 MHz
Sensibilité mono utilisable	0,7 μ V
Sélectivité de canal alternatif	90 dB
Rapport signal sur bruit	65 dB
Séparation stéréo	35 dB
Taux de capture	2,0 dB

SECTION TUNER PO

Plage d'accord	531 – 1.602 kHz
Sensibilité (norme IEC)	25,1 μ V/28 dB

SECTION TUNER GO

Plage d'accord	153 – 281 kHz
Sensibilité (norme IEC)	31,6 μ V/30 dB

SECTION LECTEUR CD

Réponse en fréquence	5 – 20.000 Hz (\pm 1 dB)
Pleurage et scintillement (% efficace)	En dessous de la limite mesurable
Distorsion harmonique totale	0,008% (à 1 kHz)
Plage dynamique	95 dB (à 1 kHz)
Rapport signal sur bruit	105 dB
Séparation de canaux	85 dB (à 1 kHz)

CAPTAGE

Longueur d'onde	795 nm
Puissance du laser	CLASS I

TELECOMMANDE (CDA-7894RB seulement)

Type de pile	Piles sèches AAA
Nombre de pile	2
Dimensions (L \times H \times P)	42mm \times 121mm \times 23mm
Poids (sans pile)	50 g

GENERALITES

Alimentation	14,4 V CC (11 – 16V permissible)
Sortie max. d'alimentation	60 W \times 4
Tension sortie pré-amplifié maximum	5 V/10k ohms (CDA-7894RB seulement) 2 V/10k ohms (CDA-7893R seulement)
Tension sortie du subwoofer maximum	4 V/10k ohms (CDA-7893R seulement)
Bass	\pm 14 dB à 60 Hz
Treble	\pm 14 dB à 10 kHz
Poids	1,8 kg

DIMENSIONS DU CHASSIS

Largeur	178 mm
Hauteur	50 mm
Profondeur	155 mm

DIMENSIONS DE L'AVANT

Largeur	170 mm
Hauteur	46 mm
Profondeur	18 mm

La conception et les spécifications sont modifiables sans préavis dans le but d'améliorer les produits.

ATTENTION

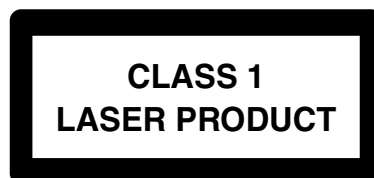

(Partie inférieure du lecteur)

Installation et Raccordements

Avant d'installer ou de raccorder l'appareil, lisez attentivement le texte ci-dessous ainsi que les pages 2 et 3 du présent mode d'emploi de manière à en garantir une utilisation conforme.

Avertissement

EFFECTUER CORRECTEMENT LES CONNEXIONS.

Il y a risque de blessures ou de dommages à l'appareil.

A UTILISER UNIQUEMENT SUR DES VOITURES A MASSE NEGATIVE DE 12 VOLTS.

(Vérifiez auprès de votre concessionnaire si vous n'en êtes pas certain.) Il y a risque d'incendie, etc.

AVANT TOUTE CONNEXION, DEBRANCHER LE CABLE DE LA BORNE NEGATIVE DE LA BATTERIE.

Il y a risque de choc électrique ou de blessure par courts-circuits.

NE PAS DENUDER LES CABLES ELECTRIQUES.

Ne jamais enlever la gaine isolante pour alimenter un autre appareil. Il y a risque de dépassement de la capacité de courant et, partant, d'incendie ou de choc électrique.

NE PAS ENDOMMAGER DE CONDUITES NI DE CABLES LORS DU FORAGE DES TROUS.

Lors du forage de trous dans le châssis en vue de l'installation, veiller à ne pas entrer en contact, endommager ni obstruer de conduites, de tuyaux à carburant ou de fils électriques. Le non-respect de cette précaution peut entraîner un incendie.

NE PAS UTILISER DES ECROUS NI DES BOULONS DU CIRCUIT DE FREINAGE OU DE DIRECTION POUR LES CONNEXIONS DE MASSE.

Les boulons et les écrous utilisés pour les circuits de freinage et de direction (ou de tout autre système de sécurité) ou les réservoirs ne peuvent JAMAIS être utilisés pour l'installation ou la liaison à la masse. L'utilisation de ces organes peut désactiver le système de contrôle du véhicule et causer un incendie, etc.

NE PAS INSTALLER A DES ENDROITS SUSCEPTIBLES D'ENTRAVER LA CONDUITE DU VEHICULE, COMME LE VOLANT OU LE LEVIER DE VITESSES.

La vue vers l'avant pourrait être obstruée ou les mouvements gênés, etc., et provoquer un accident grave.

Attention

FAIRE INSTALLER LE CABLAGE ET L'APPAREIL PAR DES EXPERTS.

Le câblage et l'installation de cet appareil requiert des compétences techniques et de l'expérience. Pour garantir la sécurité, faire procéder à l'installation de cet appareil par le distributeur qui vous l'a vendu.

UTILISER LES ACCESSOIRES SPECIFIES ET LES INSTALLER CORRECTEMENT.

Utiliser uniquement les accessoires spécifiés. L'utilisation d'autres composants que les composants spécifiés peut causer des dommages internes à cet appareil ou son installation risque de ne pas être effectuée correctement. Les pièces utilisées risquent de se desserrer et de provoquer des dommages ou une défaillance de l'appareil.

FAIRE CHEMINER LE CABLAGE DE MANIERE A NE PAS LE COINCER CONTRE UNE ARETE METALLIQUE.

Faire cheminer les câbles à l'écart des pièces mobiles (comme les rails d'un siège) et des arêtes acérées ou pointues. Cela évitera ainsi de coincer et d'endommager les câbles. Si un câble passe dans un orifice métallique, utiliser un passe-cloison en caoutchouc pour éviter que la gaine isolante du câble ne soit endommagée par le rebord métallique de l'orifice.

NE PAS INSTALLER A DES ENDROITS TRES HUMIDES OU POUSSIEREUX.

Eviter d'installer l'appareil à des endroits soumis à une forte humidité ou à de la poussière en excès. La pénétration d'humidité ou de poussière à l'intérieur de cet appareil risque de provoquer une défaillance.

Précautions

- Veillez à débrancher le câble de la borne (-) de la batterie avant d'installer votre CDA-7894RB/CDA-7893R. Vous réduisez ainsi les risques de dommages à l'appareil en cas de court-circuit.
- Branchez les fils identifiés par des couleurs en fonction du diagramme. Des connexions incorrectes peuvent causer des dysfonctionnements de l'appareil ou des dommages au circuit électrique du véhicule.
- Lorsque vous établissez les connexions avec le circuit électrique du véhicule, prenez garde aux composants installés par défaut (par ex., un ordinateur de bord). N'effectuez aucun raccord avec ces fils pour alimenter cet appareil. Lorsque vous raccordez le CDA-7894RB/CDA-7893R au boîtier à fusibles, assurez-vous que le fusible pour le circuit destiné au CDA-7894RB/CDA-7893R est d'une intensité appropriée. Vous risquez sinon de provoquer des dommages à l'appareil et/ou au véhicule. En cas de doute, consultez votre revendeur ALPINE.
- Le CDA-7894RB/CDA-7893R utilise des prises femelles de type RCA pour le raccordement à d'autres appareils (tels qu'un amplificateur), munis de connecteurs RCA. Il se peut que vous ayez à utiliser un adaptateur pour raccorder d'autres appareils. Dans ce cas, veuillez vous adresser à un concessionnaire ALPINE agréé pour vous aider dans votre choix.
- S'assurer de connecter les câbles d'enceinte (-) à la borne d'enceinte (-). Ne jamais connecter les câbles d'enceinte du canal gauche et droit l'un à l'autre ou à la carrosserie du véhicule.

IMPORTANT

Notez le numéro de série de l'appareil dans l'espace prévu ci-dessous et conservez-le en permanence. La plaque de numéro de série est située au fond de l'appareil.

NUMÉRO DE SÉRIE: _____
DATE D'INSTALLATION: _____
INSTALLATEUR: _____
LIEU D'ACHAT: _____

Installation

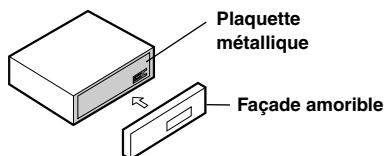

Attention

Si vous installez cet appareil dans votre voiture, ne retirez pas la façade amovible. Si la façade est déposée en cours d'installation, vous risquez d'appuyer trop fort et de fausser la plaque métallique qui la maintient en position.

1

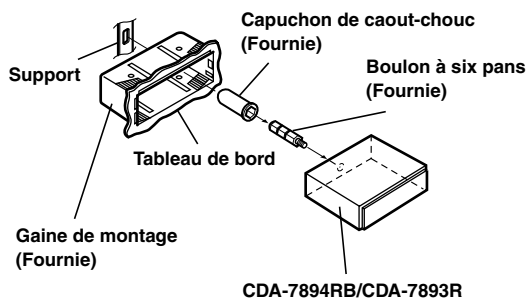

Enlevez l'attache de montage de l'appareil (voir "Dépose" à cette page). Poussez l'attache de montage dans le tableau de bord.

2

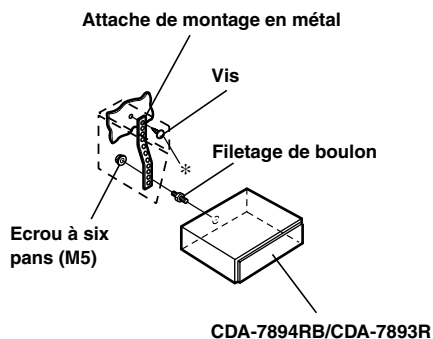

Si votre véhicule possède une applique, installez le long boulon à tête hexagonale sur le panneau arrière du CDA-7894RB/CDA-7893R et placez le bouchon caoutchouté sur le boulon à tête hexagonale. Si le véhicule ne possède pas de support de montage, renforcez l'appareil principal avec une bande de montage métallique (non fournie). Raccordez tous les fils du CDA-7894RB/CDA-7893R de la manière décrite dans la section "RACCORDEMENTS".

REMARQUE

Sur la vis *, se procurer une vis appropriée à l'emplacement d'installation du châssis.

3 Glissez le CDA-7894RB/CDA-7893R dans le tableau de bord. Quand l'appareil est installé, vérifiez que les goupilles de blocage sont parfaitement posées à la position abaissée. Ceci s'obtient en appuyant fermement sur l'appareil tout en abaissant la goupille de blocage à l'aide d'un petit tournevis. De cette façon, l'appareil sera convenablement verrouillé et il ne risquera pas de tomber accidentellement du tableau de bord. Installez enfin le panneau avant amovible.

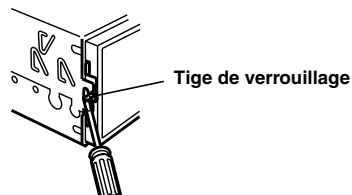

Dépose

- 1 Déposer le panneau avant amovible.
- 2 Utiliser un petit tournevis (ou objet similaire) pour soulever les vis vers le haut (voir ill. au-dessus). Chaque fois qu'une vis est débloquée vers le haut, tirer légèrement sur l'appareil pour qu'il ne se rebloque pas avant de dévisser la vis suivante.
- 3 Extraire l'appareil, en le maintenant déverrouillé.

<VOITURE JAPONAISE>

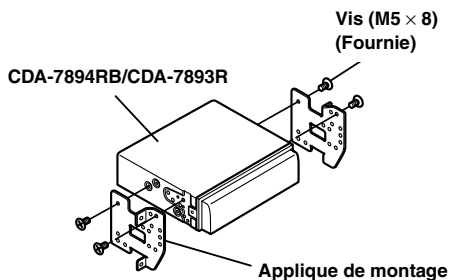
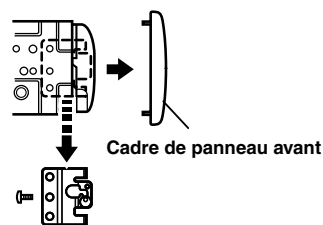

Installation et Raccordements

Raccordements

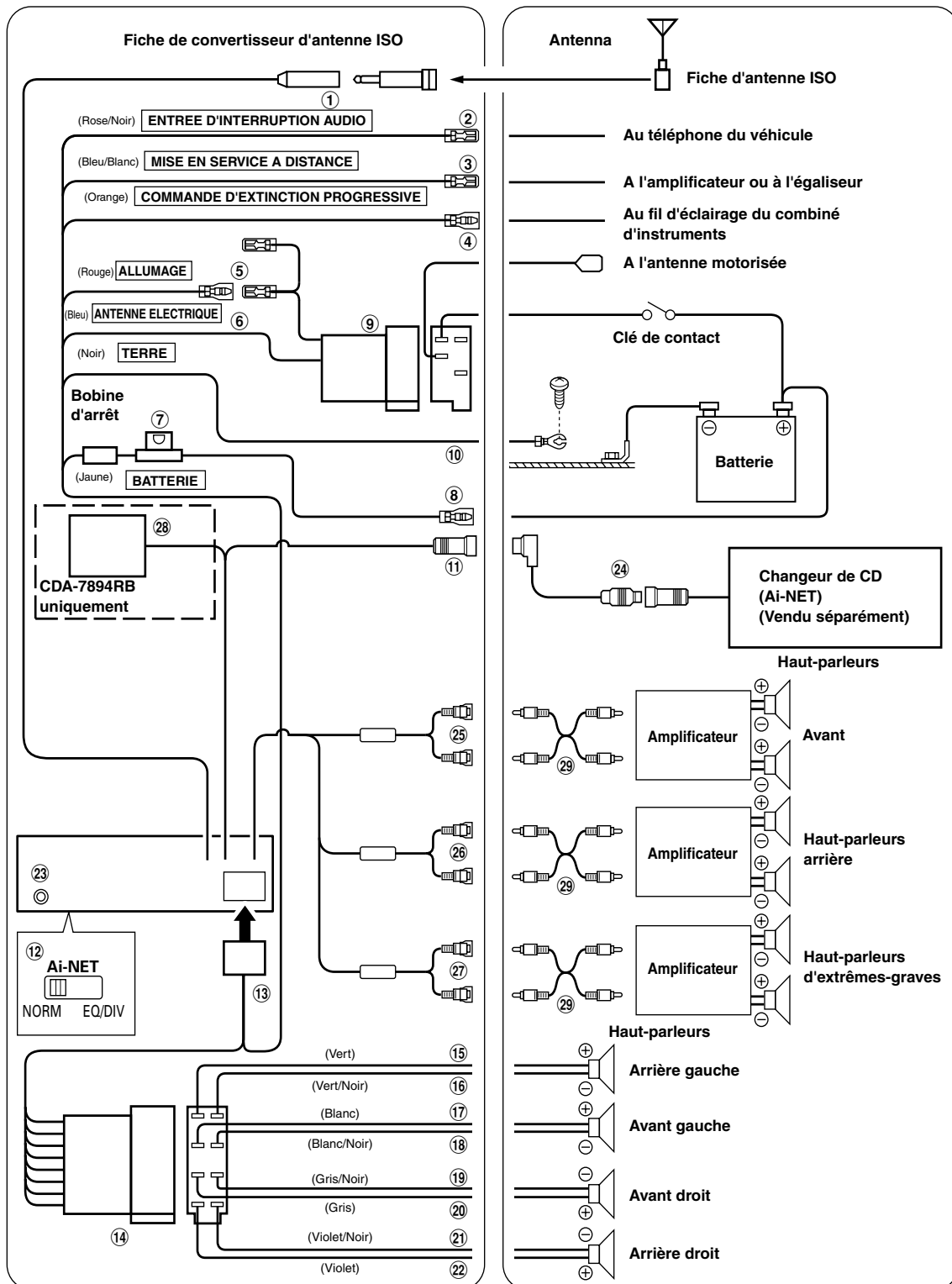

- ① **Prise d'antenne**
Connecter la fiche de convertisseur d'antenne ISO fournie.
- ② **Fil d'entrée d'interruption audio (Rose/Noir)**
Connecter ce conducteur sur la sortie d'interface audio d'un téléphone cellulaire qui assure une mise à la masse quand un appel est reçu.
- ③ **Fil de mise en service à distance (Bleu/Blanc)**
Connecter ce fil au fil de mise en service à distance de votre amplificateur ou processeur de signal.
- ④ **Fil de commande d'extinction progressive (Orange)**
Ce fil peut être raccordé au fil d'éclairage du combiné d'instruments du véhicule. Cela permettra à la commande d'extinction progressive de baisser le rétroéclairage de l'appareil.
- ⑤ **Fil d'alimentation commutée (Allumage) (Rouge)**
Connecter ce fil à une borne ouverte sur la boîte à fusible du véhicule ou à une autre source d'énergie inutilisée qui fournit (+) 12V uniquement lorsque l'allumage fonctionne ou dans la position accessoire.
- ⑥ **Fil d'antenne électrique (Bleu)**
Connecter ce fil à la borne +B de l'antenne électrique, si applicable.

REMARQUE

Ce fil doit uniquement être utilisé pour commander l'antenne électrique du véhicule. N'utilisez pas ce fil pour mettre sous tension un amplificateur ou un processeur de signal, etc.

- ⑦ **Porte-fusible (20A)**
- ⑧ **Fil de batterie (Jaune)**
Connecter ce fil à la borne positive (+) de la batterie du véhicule.

Pour le câble de la batterie et la connexion à la batterie
Utilisez une fil prolongateur (20A) (vendu séparément) et raccordez-le directement à la borne positive (+) de la batterie du véhicule.

- ⑨ **Connecteur d'alimentation ISO**
- ⑩ **Fil de mise à la terre (Noir)**
Connecter ce fil à une bonne masse du châssis sur le véhicule. S'assurer que la connexion est faite à un métal nu et solidement fixée en utilisant une vis de feuille métallique fournie.
- ⑪ **Connecteur Ai-NET**
Raccordez-le au connecteur de sortie ou d'entrée d'un autre produit (changeur CD, égaliseur, etc.) équipé d'Ai-NET.
- ⑫ **Commutateur du système**
Lors du raccordement d'un processeur à l'aide de la fonction Ai-NET, placez ce commutateur en position EQ/DIV.
Lorsqu'aucun appareil n'est raccordé, laissez le commutateur en position NORM.

REMARQUE

Veillez à couper l'alimentation de l'appareil avant de changer la position du commutateur.

- ⑬ **Connecteur d'alimentation**
- ⑭ **Connecteur ISO (Sortie de haut-parleur)**
- ⑮ **Fil de sortie de haut-parleur arrière gauche (+) (Vert)**
- ⑯ **Fil de sortie de haut-parleur arrière gauche (-) (Vert/Noir)**
- ⑰ **Fil de sortie de haut-parleur avant gauche (+) (Blanc)**
- ⑱ **Fil de sortie de haut-parleur avant gauche (-) (Blanc/Noir)**
- ⑲ **Fil de sortie de haut-parleur avant droit (-) (Gris/Noir)**
- ⑳ **Fil de sortie de haut-parleur avant droit (+) (Gris)**
- ㉑ **Fil de sortie de haut-parleur arrière droit (-) (Violet/Noir)**
- ㉒ **Fil de sortie de haut-parleur arrière droit (+) (Violet)**
- ㉓ **Connecteur d'interface de télécommande**
Au boîtier d'interface de télécommande.
- ㉔ **Câble Ai-NET (fourni avec le changeur CD)**
- ㉕ **Connecteurs RCA de sortie avant**
RED (rouge) correspond au haut-parleur droit et WHITE (blanc) au haut-parleur gauche.
- ㉖ **Connecteurs de sortie RCA Arrière**
RED (rouge) correspond au haut-parleur droit et WHITE (blanc) au haut-parleur gauche.
- ㉗ **Connecteurs de sortie RCA d'extrêmes graves**
RED (rouge) correspond au haut-parleur droit et WHITE (blanc) au haut-parleur gauche.
- ㉘ **Convertisseur DC/DC (CDA-7894RB uniquement)**

REMARQUES

- N'installez pas le convertisseur à un endroit exposé à l'eau comme sous un tapis ou un climatiseur. Vous risquez de provoquer un dysfonctionnement.
 - Ne liez pas le câble du convertisseur DC/DC avec d'autres câbles audio. Cela peut entraîner des bruits dans votre système.
 - Tenez le convertisseur DC/DC à l'écart des câbles de l'antenne et de l'arrière de l'appareil. Dans le cas contraire, la réception de programmes radio pourra être parasitée.
- ㉙ **Câble de rallonge RCA (vendu séparément)**

Pour éviter que des bruits extérieurs interfèrent avec le système audio.

- Installez l'appareil et acheminez les câbles à au moins 10 cm de distance du faisceau de câbles de la voiture.
- Éloignez les câbles d'alimentation de la batterie le plus possible des autres câbles.
- Raccordez le fil de terre à un point métallique apparent (enlevez la couche de peinture, de graisse ou de saleté si nécessaire) du châssis de la voiture.
- Si vous rajoutez un filtre antiparasites en option, raccordez-le le plus loin possible de l'appareil. Contactez votre revendeur Alpine pour plus de détails sur les divers filtres antiparasites Alpine disponibles.
- Consultez votre revendeur Alpine pour plus de détails sur les mesures de prévention contre les parasites.

