



## Digital Media Receiver

# iDA-X200

**MP3**



**AAC**



## Digital Media Receiver

# iDA-X300

**MP3**



**AAC**



- **OWNER'S MANUAL**  
Please read before using this equipment.
- **MODE D'EMPLOI**  
Veuillez lire avant d'utiliser cet appareil.
- **MANUAL DE OPERACIÓN**  
Léalo antes de utilizar este equipo.

**ALPINE ELECTRONICS MARKETING, INC.**  
1-1-8 Nishi Gotanda,  
Shinagawa-ku,  
Tokyo 141-0031, Japan  
Phone 03-5496-8231

**ALPINE ELECTRONICS OF AMERICA, INC.**  
19145 Gramercy Place, Torrance,  
California 90501, U.S.A.  
Phone 1-800-ALPINE-1 (1-800-257-4631)

**ALPINE ELECTRONICS OF CANADA, INC.**  
777 Supertest Road, Toronto,  
Ontario M3J 2M9, Canada  
Phone 1-800-ALPINE-1 (1-800-257-4631)

**ALPINE ELECTRONICS OF AUSTRALIA PTY. LTD.**  
161-165 Princes Highway, Hallam  
Victoria 3803, Australia  
Phone 03-8787-1200

**ALPINE ELECTRONICS GmbH**  
Frankfurter Ring 117, 80807 München, Germany  
Phone 089-32 42 640

**ALPINE ELECTRONICS OF U.K. LTD.**  
Alpine House  
Fletchamstead Highway, Coventry CV4 9TW, U.K.  
Phone 0870-33 33 763

**ALPINE ELECTRONICS FRANCE S.A.R.L.**  
(RCS PONTOISE B 338 101 280)  
98, Rue de la Belle Etoile, Z.I. Paris Nord II,  
B.P. 50016, 95945 Roissy Charles de Gaulle  
Cedex, France  
Phone 01-48638989

**ALPINE ITALIA S.p.A.**  
Viale C. Colombo 8, 20090 Trezzano  
Sul Naviglio (MI), Italy  
Phone 02-484781

**ALPINE ELECTRONICS DE ESPAÑA, S.A.**  
Portal de Gamarra 36, Pabellón, 32  
01013 Vitoria (Alava)-APDO 133, Spain  
Phone 945-283588

**ALPINE ELECTRONICS (BENELUX) GmbH**  
Leuvensesteenweg 510-B6,  
1930 Zaventem, Belgium  
Phone 02-725-13 15

EN

FR

ES



# Contents

## Operating Instructions

### WARNING

WARNING .....	4
CAUTION .....	4
PRECAUTIONS .....	4

### Double Action Encoder Operation (iDA-X200 only)

#### Getting Started

Accessory List .....	7
Turning Power On and Off .....	7
Detaching and Attaching the Front Panel .....	7
Initial System Start-Up .....	7
Adjusting Volume .....	7
Setting the Calendar .....	8
Setting the Time .....	8
Displaying the Calendar/Time .....	8

#### Radio

Listening to Radio .....	9
Presetting Stations Manually .....	9
Presetting Stations Automatically .....	9
Tuning to Preset Stations .....	9
Frequency Search Function .....	10
Receiving a Multicast Station (HD Radio mode only) .....	10
Changing the Display (HD Radio mode only) .....	10

#### iPod® (Optional)

Playback .....	11
Searching for a desired Song/Title .....	11
Percent Skip Function .....	12
Alphabet Skip Function (Only when iDA-X200 is connected via USB) .....	12
Up/Down Function .....	13
Search Position Memory .....	13

Random Play Shuffle .....	13
Random Play Shuffle All .....	13
Repeat Play .....	13
Changing the Display .....	13

### USB memory/Portable audio player (iDA-X200 only)/Changer (Optional)

BANK Function (USB memory) .....	14
Playback .....	14
Selecting a Disc (Changer) (Optional) .....	14
Multi-Changer Selection (Optional) .....	15
Repeat Play .....	15
M.I.X. (Random Play) .....	15
Searching for CD Track Number (CD changer only) .....	15
Searching for a desired Song (USB memory/ Portable audio player (iDA-X200 only)) .....	16
File/Folder Name Search (MP3 Changer) .....	16
Switching between Quick Search mode and Folder up/down mode (MP3 changer) (iDA-X300 only) .....	17
Quick Search (changer) .....	17
Select the desired Folder (Folder up/down) (MP3/WMA/AAC) .....	17
Changing the Display .....	17
About MP3/WMA/AAC .....	18

### Sound Setting

Adjusting Subwoofer/Bass/Treble/Balance (Between Left and Right)/Fader (Between Front and Rear)/Loudness/Defeat .....	19
Turning Subwoofer ON/OFF .....	20
Setting the Subwoofer System .....	20
Setting the Bass Control .....	20
Setting the Treble Control .....	21
Adjusting the High Pass Filter .....	21
Operating the External Audio Processor .....	21

### SETUP

#### Bluetooth Setting

Setting the Bluetooth Connection .....	22
--	----

## Audio Setting (Only when external audio processor is connected)

Operating the External Audio Processor (USER PRESET) .....	23
Turning Media Xpander ON/OFF .....	23
Setting the MX Level .....	23
Subwoofer On and Off .....	23

## General Setting

Setting of Calendar Display Pattern Switching (CALENDAR) .....	23
Setting the Clock Display (CLK MODE) .....	23
Connecting an MP3 Changer (PLAY MODE) .....	23
Sound (Beep) Guide Function (iDA-X200 only) .....	23
Turning Mute Mode On/Off (INT MUTE) .....	23
Setting the AUX+ Mode .....	23
Setting the AUX+ NAME Mode .....	24
Setting the AUX Mode (V-Link) .....	24
Setting the Changer Name .....	24
Setting the External Digital Input (DIGITAL AUX) .....	24
Setting the AUX+ Level (AUX IN GAIN) .....	24
Connecting to an External Amplifier (POWER IC) .....	24
Demonstration .....	24

## Display Setting

Dimmer Control .....	24
Scroll Type Setting .....	24
Scroll Setting (TEXT SCROLL) .....	25

## iPod Setting

iPod Search Mode Setting .....	25
--------------------------------	----

## TUNER Setting (Only when HD/SAT receiver is connected)

HD Radio Station Call Setting .....	25
Digital Seek On/Off Setting .....	25

## SAT Radio Receiver (Optional)

Receiving Channels with the SAT Radio Receiver (Optional) .....	25
Checking the SAT Radio ID Number .....	26
Storing Channel Presets .....	26
Receiving Stored Channels .....	26
Storing the desired Sports Team (SIRIUS only) .....	26
Storing the desired Song / Artist (SIRIUS only) .....	27
Recalling the stored information (SIRIUS only) .....	27
Canceling the stored Alert Memory (SIRIUS only) .....	27
Search Function .....	28

Switching between Quick Search mode and Category up/down mode (iDA-X300 only) .....	28
Quick Search Function .....	28
Select the desired CATEGORY (Category up/down) .....	28
Receiving Weather or Traffic Information from SAT Radio .....	29
Instant Replay Function (SIRIUS only) .....	29
Changing the Display .....	29
Setting the Auxiliary Data Field Display (XM only) .....	30

## IMPRINT Operation (Optional) (iDA-X200 only)

Changing MultEQ mode .....	30
Adjusting Sound Setting in Manual Mode .....	31
USER PRESET .....	31
Storing the Audio Adjustment Level .....	31
Recalling the Audio Adjustment Level .....	31
Turning Media Xpander ON/OFF .....	31
Equalizer Presets (Factory's EQ) (FR-EQ) .....	31
Sound Field Adjustment .....	32
Adjusting the Parametric Equalizer Curve .....	32
Adjusting the Graphic Equalizer Curve .....	32
Adjusting the Time Correction .....	32
Adjusting the Crossover Settings (X-OVER) .....	33
Turning Subwoofer ON/OFF .....	34
Setting the Subwoofer System .....	34
Setting the Subwoofer Phase .....	34
Setting the Subwoofer Channel (SUBW CHANNEL) .....	34
Setting the Response Slope for the High Range Speaker (TW Setup) .....	34
Setting EQ mode .....	34
Setting the Filter type .....	34
Setting the Time Correction Unit (TCR Parameter) .....	34
Setting the MX Level .....	34
About Time Correction .....	35
About the Crossover .....	36
About IMPRINT .....	37

## Information

In Case of Difficulty .....	38
Specifications .....	41

---

# Installation and Connections

<b>Warning</b> .....	<b>42</b>
<b>Caution</b> .....	<b>42</b>
<b>Precautions</b> .....	<b>42</b>
Installation .....	43
Connections .....	45

## LIMITED WARRANTY

---

---

# Operating Instructions

## WARNING



### WARNING

This symbol means important instructions. Failure to heed them can result in serious injury or death.

---

#### DO NOT OPERATE ANY FUNCTION THAT TAKES YOUR ATTENTION AWAY FROM SAFELY DRIVING YOUR VEHICLE.

Any function that requires your prolonged attention should only be performed after coming to a complete stop. Always stop the vehicle in a safe location before performing these functions. Failure to do so may result in an accident.

---

#### KEEP THE VOLUME AT A LEVEL WHERE YOU CAN STILL HEAR OUTSIDE NOISES WHILE DRIVING.

Excessive volume levels that obscure sounds such as emergency vehicle sirens or road warning signals (train crossings, etc.) can be dangerous and may result in an accident. LISTENING AT LOUD VOLUME LEVELS IN A CAR MAY ALSO CAUSE HEARING DAMAGE.

---

#### MINIMIZE DISPLAY VIEWING WHILE DRIVING.

Viewing the display may distract the driver from looking ahead of the vehicle and cause an accident.

---

#### DO NOT DISASSEMBLE OR ALTER.

Doing so may result in an accident, fire or electric shock.

---

#### USE ONLY IN CARS WITH A 12 VOLT NEGATIVE GROUND.

(Check with your dealer if you are not sure.) Failure to do so may result in fire, etc.

---

#### KEEP SMALL OBJECTS SUCH AS BOLTS OR SCREWS OUT OF THE REACH OF CHILDREN.

Swallowing them may result in serious injury. If swallowed, consult a physician immediately.

---

#### USE THE CORRECT AMPERE RATING WHEN REPLACING FUSES.

Failure to do so may result in fire or electric shock.

---

#### DO NOT BLOCK VENTS OR RADIATOR PANELS.

Doing so may cause heat to build up inside and may result in fire.

---

#### USE THIS PRODUCT FOR MOBILE 12V APPLICATIONS.

Use for other than its designed application may result in fire, electric shock or other injury.



### CAUTION

This symbol means important instructions. Failure to heed them can result in injury or material property damage.

---

#### HALT USE IMMEDIATELY IF A PROBLEM APPEARS.

Failure to do so may cause personal injury or damage to the product. Return it to your authorized Alpine dealer or the nearest Alpine Service Center for repairing.



### PRECAUTIONS

---

#### Product Cleaning

Use a soft dry cloth for periodic cleaning of the product. For more severe stains, please dampen the cloth with water only. Anything else has the chance of dissolving the paint or damaging the plastic.

---

#### Temperature

Be sure the temperature inside the vehicle is between +60°C (+140°F) and -10°C (+14°F) before turning your unit on.

---

#### Maintenance

If you have problems, do not attempt to repair the unit yourself. Return it to your Alpine dealer or the nearest Alpine Service Station for servicing.

---

#### Installation Location

Make sure this unit will not be installed in a location subjected to:

- Direct sun and heat
- High humidity and water
- Excessive dust
- Excessive vibrations

---

#### Protecting the USB connector

- Only a USB memory, iPod (iDA-X200 only) or Portable audio player (iDA-X200 only) can be connected to the USB connector on this unit. Correct performance using other USB products cannot be guaranteed.
- If the USB connector is used, be sure to connect it to the unit by using a USB extension cable (iDA-X200 supplied/iDA-X300 sold separately). A USB hub is not supported.
- Depending on the connected USB memory device, the unit may not function or some functions may not be performed.
- The audio file format that can be played back on the unit is MP3/WMA/AAC.
- Artist/song name, etc., can be displayed, however characters may not be correctly displayed.

## CAUTION

*Alpine accepts no responsibility for lost data, etc., even if data, etc., is lost while using this product.*

### On Handling USB Memory

- To prevent malfunction or damage, note the following points.
    - Read the USB memory Owner's Manual thoroughly.
    - Do not touch the terminals by hand or metal.
    - Do not subject USB memory to excessive shock.
    - Do not bend, drop, disassemble, modify or soak in the water.
  - Avoid usage or storage in the following locations:
    - Anywhere in the car exposed to direct sunlight or high temperatures.
    - Anywhere the possibility of high humidity or corrosive substances are present.
  - Fix the USB memory in a location where driver operation will not be hindered.
  - USB memory may not function correctly at high or low temperature.
  - Use only certified USB memory. Note that even certified USB memory, may not function correctly depending on its type or state.
  - USB memory function is not guaranteed. Use USB memory according to the terms of agreement.
  - Depending on the settings of the USB memory type, memory state or encoding software, the unit may not play back or display properly.
  - A file that is copy-protected (copyright protection) cannot be played back.
  - USB memory may take time to start playback. If there is a particular file other than audio in the USB memory, it may take considerable time before the file is played back or searched.
  - The unit can play back "mp3," "wma" or "m4a" file extensions.
  - Do not add the above extensions to a file other than audio data. This non-audio data will not be recognized. The resulting playback may contain noise that can damage speakers and/or amplifiers.
  - It is recommended to back up important data on a personal computer.
  - Do not remove the USB device while playback is in progress. Change SOURCE to something other than USB, then remove the USB device to prevent possible damage to its memory.
- 
- *Windows Media and the Windows logo are trademarks, or registered trademarks of Microsoft Corporation in the United States and/or other countries.*
  - *iPod is a trademark of Apple Inc., registered in the U.S. and other countries.*
  - *HD Radio™ and the HD Radio Ready logo are proprietary trademarks of iBiquity Digital Corp.*
  - *"MPEG Layer-3 audio coding technology licensed from Fraunhofer IIS and Thomson."*
  - *"Supply of this product only conveys a license for private, non-commercial use and does not convey a license nor imply any right to use this product in any commercial (i.e. revenue-generation) real time broadcasting (terrestrial, satellite, cable and/or any other media), broadcasting/streaming via internet, intranets and/or other networks or in other electronic content distribution systems, such as pay-audio or audio-on-demand applications. An independent license for such use is required. For details, please visit <http://www.mp3licensing.com>"*
  - *Manufactured under license from Audyssey Laboratories*  
*MultEQ XT is a trademark of Audyssey Laboratories.*

### On Handling Portable audio player (iDA-X200 only)

- The unit can control a Portable audio player with the USB interface. Playable audio file formats are MP3 and WMA.
- Portable audio player function is not guaranteed. Use Portable audio player according to the terms of agreement. Read the Portable audio player Owner's Manual thoroughly.
- Avoid usage or storage in the following locations:
  - Anywhere in the car exposed to direct sunlight or high temperatures.
  - Anywhere the possibility of high humidity or corrosive substances are present.
- Fix the Portable audio player in a location where driver operation will not be hindered.
- Portable audio player may not function correctly at high or low temperature.
- Depending on the settings of the Portable audio player type, memory state or encoding software, the unit may not play back or display properly.

# Double Action Encoder Operation (iDA-X200 only)

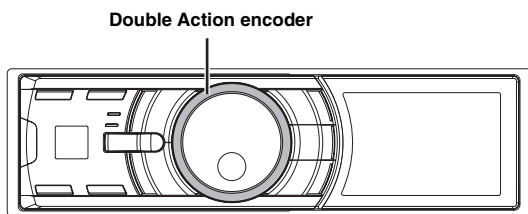

There are 2 ways to operate the Double Action encoder.

## Normal operation

Turn the **Double Action encoder** to the left or right.

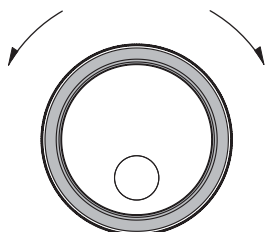

The volume is adjusted, and an item is selected.

## Useful operation

Turn the **Double Action encoder** to the left or right.

When you release the Double Action encoder, the display changes.

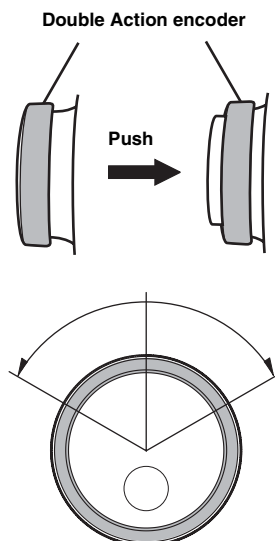

Depending on the situation, you can change an item or display. If you press and turn the Double Action encoder to the left or right, you can change items/displays continuously.



# Getting Started

## iDA-X200

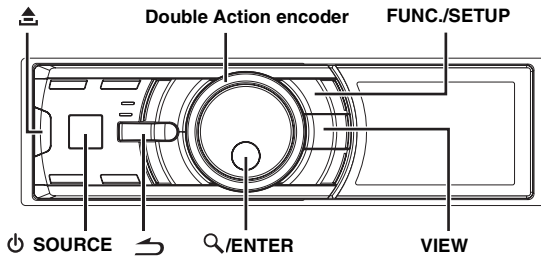

## iDA-X300

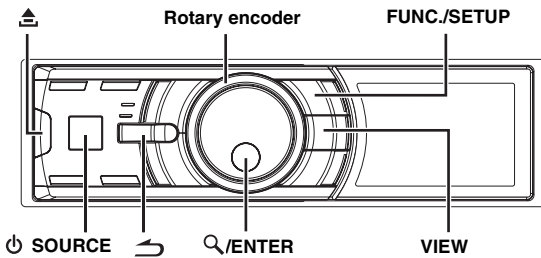

## Accessory List

• Digital Media receiver.....	1
• Power cable.....	1
• FULL SPEED™ Connection Cable (iDA-X300 only).....	1
• USB cable (iDA-X200 only).....	1
• iPod Dock interface cable (iDA-X200 only).....	1
• Mounting sleeve.....	1
• Carrying case.....	1
• Bracket key.....	2
• Screw (M5x8).....	4
• Owner's Manual.....	1 set

## Turning Power On and Off

Press **SOURCE** to turn on the unit.

- The unit can be turned on by pressing any other button except **Release**, **Double Action encoder** (iDA-X200 only) and **VIEW**. The unit is also automatically turned on if a USB memory is connected.

Press and hold **SOURCE** for at least 2 seconds to turn off the unit.

- The first time power is turned on, the volume will start from level 12.

## Detaching and Attaching the Front Panel

### Detaching

- 1 Turn off the unit power.
- 2 Press **Release** at the middle left side until the front panel pops out.

- 3 Grasp the left side of the front panel and pull it out.

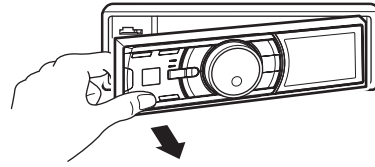

- The front panel may become hot in normal usage (especially the connector terminals on the back of the front panel.) This is not a malfunction.
- To protect the front panel, place it in the supplied carrying case.

### Attaching

- 1 Insert the right side of the front panel into the main unit. Align the groove on the front panel with the projections on the main unit.
- 2 Push the left side of the front panel until it locks firmly into the main unit.

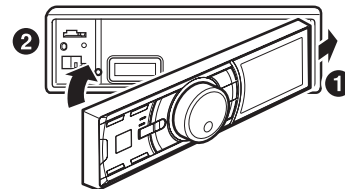

- Before attaching the front panel, make sure that there is no dirt or dust on the connector terminals and no foreign object between the front panel and the main unit.
- Attach the front panel carefully. Hold the panel by its sides to avoid pushing any buttons by mistake.

## Initial System Start-Up

Be sure to press the RESET switch when using the unit for the first time, after changing the car battery, etc.

- 1 Turn off the unit power.
- 2 Press **Release** to remove the front panel.
- 3 Press **RESET** with a ballpoint pen or similar pointed object.

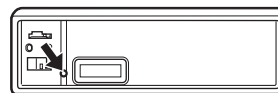

## Adjusting Volume

Turn the **Double Action encoder** (iDA-X200 only) or **Rotary encoder** (iDA-X300 only) until the desired sound is obtained.

## Setting the Calendar

1 Press and hold **FUNC./SETUP** for at least 2 seconds to activate the **SETUP** selection mode.

2 Turn the **Double Action encoder (iDA-X200 only)** or **Rotary encoder (iDA-X300 only)** to select the **GENERAL** mode, and then press **Q/ENTER**.

BT\*<sup>1</sup> ↔ AUDIO\*<sup>2</sup> ↔ GENERAL ↔ DISPLAY ↔ IPOD ↔ TUNER\*<sup>3</sup> ↔ BT

\*<sup>1</sup> Displayed only when **INT MUTE** is set to **OFF**, and the mode is set to other than **BT AUDIO**.

\*<sup>2</sup> Displayed only when an external audio processor is connected. For details, refer to the *Owner's Manual of the external audio processor*.

\*<sup>3</sup> Only when **HD Radio / SAT Radio** receiver is connected.

3 Turn the **Double Action encoder (iDA-X200 only)** or **Rotary encoder (iDA-X300 only)** to select **CALENDAR ADJ**, and then press **Q/ENTER**.

4 Turn the **Double Action encoder (iDA-X200 only)** or **Rotary encoder (iDA-X300 only)** to set year.

5 Press **Q/ENTER**.

6 Repeat steps 4 and 5 above to set month, day.

7 Press and hold **↵** for at least 2 seconds to return to normal mode.

• Pressing **↵** during the procedure will return to the previous mode.

• If no operation is performed for 60 seconds, the unit will return to normal mode automatically.

## Setting the Time

1 Press and hold **FUNC./SETUP** for at least 2 seconds to activate the **SETUP** selection mode.

2 Turn the **Double Action encoder (iDA-X200 only)** or **Rotary encoder (iDA-X300 only)** to select the **GENERAL** mode, and then press **Q/ENTER**.

BT\*<sup>1</sup> ↔ AUDIO\*<sup>2</sup> ↔ GENERAL ↔ DISPLAY ↔ IPOD ↔ TUNER\*<sup>3</sup> ↔ BT

\*<sup>1</sup> Displayed only when **INT MUTE** is set to **OFF**, and the mode is set to other than **BT AUDIO**.

\*<sup>2</sup> Displayed only when an external audio processor is connected. For details, refer to the *Owner's Manual of the external audio processor*.

\*<sup>3</sup> Only when **HD Radio / SAT Radio** receiver is connected.

3 Turn the **Double Action encoder (iDA-X200 only)** or **Rotary encoder (iDA-X300 only)** to select **CLK ADJ**, and then press **Q/ENTER**.

4 Turn the **Double Action encoder (iDA-X200 only)** or **Rotary encoder (iDA-X300 only)** to set hour.

5 Press **Q/ENTER**.

6 Repeat steps 4 and 5 above to set minutes.

7 Press and hold **↵** for at least 2 seconds to return to normal mode.

- Pressing **↵** during the procedure will return to the previous mode.
- If no operation is performed for 60 seconds, the unit will return to normal mode automatically.

## Displaying the Calendar/Time

Press **VIEW**.

The calendar/time is displayed. Pressing **VIEW** again will return to normal mode.

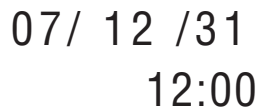

07/ 12 /31  
12:00

- If an **HD Radio Tuner** is connected, text information can be displayed. Refer to "Changing the Display (HD Radio mode only)" (page 10).
- If an **XM receiver** is connected, the **Auxiliary Data Field** can be displayed. Refer to "Setting the Auxiliary Data Field Display (XM only)" (page 30).

### Controllable With Remote Control

Point the optional remote control transmitter at the remote control sensor.

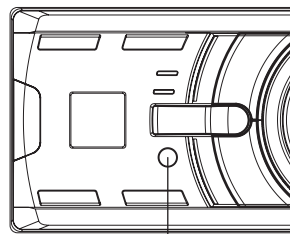

Remote control sensor

### Connectable to Steering Remote Control Interface Box (iDA-X200 only)

You can operate this unit from the vehicle's control unit when an **Alpine Steering Remote Control Interface Box (optional)** is connected. For details, contact your **Alpine dealer**.

# Radio

## iDA-X200

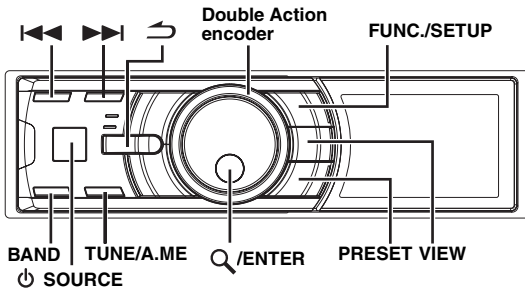

## iDA-X300

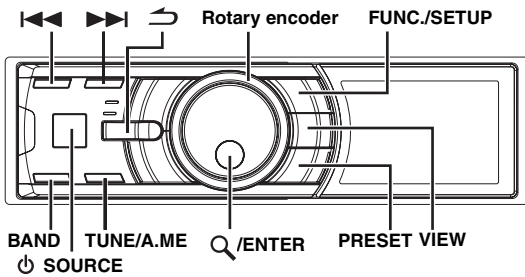

This unit cannot receive HD Radio signals (digital terrestrial radio). In order to activate the digital radio functions described below, an optional HD Radio Tuner module must be connected through the Ai-NET bus.

## Listening to Radio

HD Radio can be received if the HD Radio TUNER MODULE (TUA-T500HD) is connected. While receiving HD Radio, the unit can automatically switch between the analog and digital signal.

- 1 Press **SOURCE** to select **TUNER mode**.
- 2 Press **BAND** repeatedly until the desired radio band is displayed.  
FM1 → FM2 → AM → FM1
- 3 Press **TUNE/A.ME** to select the tuning mode.

DX SEEK (Distance mode) → SEEK (Local mode) →  
(Blank) (Manual mode) → DX SEEK (Distance mode)

- The initial mode is Distance mode.

### Distance mode:

Both strong and weak stations will be automatically tuned in (Automatic Seek Tuning).

### Local mode:

Only strong stations will be automatically tuned in (Automatic Seek Tuning).

### Manual mode:

The frequency is manually tuned in steps (Manual tuning).

- 4 Press **◀** or **▶** to tune in the desired station.  
Holding down **◀** or **▶** will change the frequency continuously.
- If **DIGITAL SEEK** is set to **ON**, the **SEEK UP/DOWN** functions only stop on digital station frequencies while receiving **HD radio**. Refer to "Digital Seek On/Off Setting" (page 25).

## Presetting Stations Manually

- 1 Select the radio band and tune in a desired radio station you wish to store in the preset memory.
  - 2 Press **PRESET**.  
The Preset screen is displayed.
  - 3 Turn the **Double Action encoder** (iDA-X200 only) or **Rotary encoder** (iDA-X300 only) to select the preset number.
  - 4 Press and hold **Q/ENTER** for at least 2 seconds.  
The selected station is stored.  
The display shows the band, preset number and station frequency memorized.
- A total of 18 stations can be stored in the preset memory (6 stations for each band; FM1, FM2 and AM).
  - If you store a station in a preset memory which already has a station, the current station will be cleared and replaced with the new station.

## Presetting Stations Automatically

- 1 Press **BAND** repeatedly until the desired radio band is displayed.
  - 2 Press and hold **TUNE/A.ME** for at least 2 seconds.  
The tuner will automatically seek and store 6 strong stations in the selected band. They will be stored 1 to 6 in order of signal strength.  
When the automatic memory has been completed, the tuner goes to the station stored in preset location No.1.
- If no stations are stored, the tuner will return to the original station you were listening to before the auto memory procedure began.

## Tuning to Preset Stations

- 1 Press **BAND** repeatedly until the desired band is displayed.
- 2 Press **PRESET**.  
The Preset screen is displayed.
- 3 Turn the **Double Action encoder** (iDA-X200 only) or **Rotary encoder** (iDA-X300 only) to select a radio station.
- 4 Press **Q/ENTER**.  
The display shows the band, preset number and frequency of the station selected.

## Frequency Search Function

You can search for a radio station by its frequency.

- 1 Press **Q/ENTER** in Radio mode to activate Frequency search mode.
- 2 Turn the **Double Action encoder (iDA-X200 only)** or **Rotary encoder (iDA-X300 only)** to select the desired frequency.
- 3\* Press **Q/ENTER** to receive the selected frequency.

\* Operation is not required during HD Radio reception.

- Press **↵** in the search mode to cancel. Or, the search mode will be canceled if no operation is performed for 10 seconds.

## Receiving a Multicast Station (HD Radio mode only)

Multicasting which is the Ability to broadcast multiple program streams over a single FM frequency thereby increasing the amount and diversity of content choices. A maximum of eight multicast station channels can be selected on this unit.

- 1 When multicast station is received, the program number is displayed, and <A> indicator lights UP.

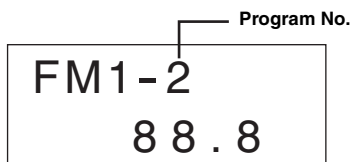

- 2 Press **FUNC./SETUP** to display the Program Type screen.

- 3 Turn the **Double Action encoder (iDA-X200 only)** or **Rotary encoder (iDA-X300 only)** to select a program, and press **Q/ENTER**.

The selected program is received.

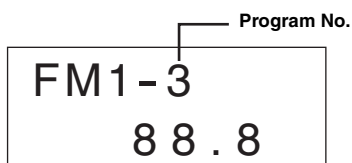

Program Service example:

Multicast Radio Station	Program No.	Program Service
88.8	1	MPS: Main Program Service
88.8	2	SPS: Sub-program Service
88.8	3	SPS: Sub-program Service
	.	
	.	
	.	
88.8	8	SPS: Sub-program Service

## Changing the Display (HD Radio mode only)

**Press VIEW.**

Every time **VIEW** is pressed changes the display.

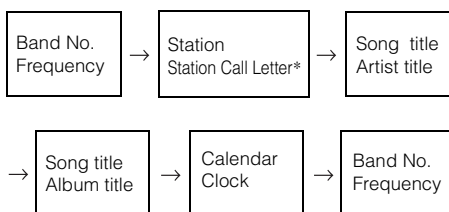

\* You can set a long or short HD Radio station name. Refer to "HD Radio Station Call Setting" (page 25).

# iPod® (Optional)

## iDA-X200

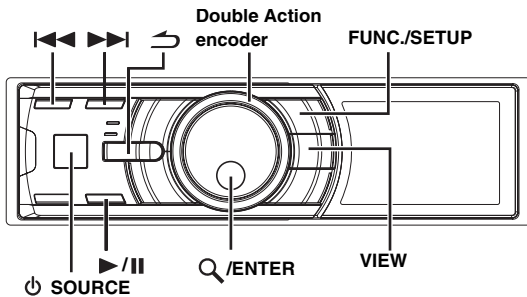

## iDA-X300

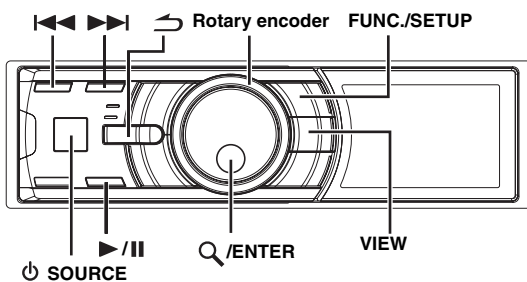

An iPod® can be connected to this unit by using the proprietary ALPINE FULL SPEED™ Connection Cable (KCE-422i) (iDA-X200 sold separately/iDA-X300 supplied) (or the iPod Dock interface cable (supplied, iDA-X200 only)). When this unit is connected by using the cable, the controls on the iPod are not functional.

- Only 5th generation iPod, first generation iPod nano and second generation iPod nano can be connected via a USB device (iDA-X200 only).
- Set AUX+ to OFF when an iPod is connected (refer to “Setting the AUX+ Mode” on page 23).
- If the Bluetooth Box and an iPod are connected at the same time, be sure to disconnect the iPod from the Bluetooth Box while turning ACC to OFF.

### About iPods usable with this unit

- The unit can be used with the fourth generation and above iPod, iPod photo, iPod mini, the first generation iPod nano or the second generation iPod nano only. However, future generation iPod compatibility cannot be guaranteed.
- Touch wheel or scroll wheel type iPods without the dock connector cannot be connected to the unit.
- The unit can be used with the following iPod.

#### <USB connected> (iDA-X200 only)

Fifth generation iPod  
First generation iPod nano  
Second generation iPod nano

#### <Directly connected>

Fourth generation iPod  
Fifth generation iPod  
iPod photo  
iPod mini  
First generation iPod nano  
Second generation iPod nano

- If the unit is used with iPod software versions of iTunes earlier than 7.1.0.59, correct function and performance are not guaranteed.

## Playback

1 Press **SOURCE** to switch to the IPOD or USB IPOD (iDA-X200 only) mode.

2 Press **◀◀** or **▶▶** to select the desired song.

**Return to the beginning of the current song:**  
Press **◀◀**.

**Fast backward through current song:**  
Press and hold **◀◀**.

**Advance to the beginning of the next song:**  
Press **▶▶**.

**Fast forward through current song:**  
Press and hold **▶▶**.

3 To pause playback, press **▶/II**.

Pressing **▶/II** again will resume playback.

- If a song is playing on the iPod when it is connected to this unit, it will continue playing after the connection.
- An episode or audiobook may have several chapters, the chapter can be changed by pressing **◀◀** or **▶▶**.

## Searching for a desired Song/Title

An iPod can contain hundreds of songs. By keeping these songs organized in playlists, this unit can use these to ease song searches.

Using the Playlist/Artist/Album/Podcast/Audiobook/Genre/Composer/Song search mode's individual hierarchy, you can narrow down your search as shown in the table below.

Hierarchy 1	Hierarchy 2	Hierarchy 3	Hierarchy 4
PLAYLISTS	SONG	—	—
ARTISTS*	ALBUM*	SONG	—
ALBUMS*	SONG	—	—
PODCASTS	EPISODE	—	—
AUDIOBOOKS	—	—	—
GENRES*	ARTIST*	ALBUM*	SONG
COMPOSERS*	ALBUM*	SONG	—
SONGS	—	—	—

- You can select your preferred search mode. Refer to “iPod Search Mode Setting” (page 25).

### For example: Searching by Artist name

The following example explains how an ARTISTS search is performed. Another search mode can be used for the same operation, although the hierarchy differs.

1 Press **Q/ENTER** to activate the Menu Select mode.

2 Turn the **Double Action encoder (iDA-X200 only)** or **Rotary encoder (iDA-X300 only)** to select the **ARTISTS**, and then press **Q/ENTER**.

The artist search mode is activated and artists names are displayed.

3 Turn the **Double Action encoder (iDA-X200 only)** or **Rotary encoder (iDA-X300 only)** to select the **desired Artist**, and then press **Q/ENTER**.



The album search mode is activated and albums names are displayed.

**4 Turn the Double Action encoder (iDA-X200 only) or Rotary encoder (iDA-X300 only) to select an album, and then press Q/ENTER.**

The song search mode is activated and songs names are displayed.

**5 Turn the Double Action encoder (iDA-X200 only) or Rotary encoder (iDA-X300 only) to select a song and press Q/ENTER.**

The selected song is played back.

- While in the search mode, if you press and hold  for at least 2 seconds the search mode is canceled.
- In the search mode, pressing  will return to the previous mode.
- When search is made during M.I.X. play, the M.I.X. play mode will be canceled.
- "NO SONG" will be displayed if there are no songs in the selected playlist in the PLAYLISTS search mode.
- "NO PODCAST" will be displayed if there is no podcast data in the iPod in the PODCASTS search mode.
- "NO A-BOOK" will be displayed if there is no audiobook data in the iPod in AUDIOBOOKS search mode.
- If the iPod's name is selected in the Playlist Search mode and Q/ENTER is pressed, all songs in the iPod are searchable. If you press and hold Q/ENTER for at least 2 seconds, all songs in the iPod are played back beginning from the first song listed.
- The display "NO SUPPORT" is scrolled if text information is not compatible with this unit.
- After selecting [ALL] in the search mode with "\*", press and hold Q/ENTER for at least 2 seconds to play back all songs in the iPod or selected search mode.
- If percent skip function is activated in the search mode, a search can be made quickly by skipping to the specified location. For details, refer to "Percent Skip Function" on page 12.
- If Alphabet Skip Function is activated in the search mode, a search can be made quickly by Alphabet skip function to find the desired artist or song, etc. For details, refer to "Alphabet Skip Function (Only when iDA-X200 is connected via USB)" on page 12.
- In the search mode, you can scroll the page by pressing and turning the Double Action encoder. (iDA-X200 only.)
- If no operation is performed for 60 seconds, the unit will return to normal mode automatically.

## Percent Skip Function

The unit is provided with a percent skip function for effective searching. When you use this function in the search mode, you can quickly search an artist or a song, etc.

If there are 100 songs in your iPod, they are divided into 10 groups using percentages (shown below).

Number of song %	All 100 songs							
	10th song	20th song	...	50th song	...	80th song	...	100th song
10 %	■							
20 %	■	■						
⋮								
50 %	■	■	■	■	■			
⋮								
80 %	■	■	■	■	■	■	■	
⋮								
100 %	■	■	■	■	■	■	■	■

\* You can select to show a percentage of the total stored songs, in 10% steps.

### By using this function on iDA-X200

**1 Press FUNC./SETUP repeatedly to choose the percent skip mode.**

<When the unit is connected via USB>  
Alphabet skip function → Percent skip function → Normal search mode → Alphabet skip function

<When the unit is directly connected>  
Percent skip function → Normal search mode → Percent skip function

**2 Press and turn the Double Action encoder.**

Each turn of the Double Action encoder to the right will jump 10%, 20% and 100% in ascending order.

Each turn of the Double Action encoder to the left will jump 100%, 90% and 10% in descending order.

Scroll bar display example (if 50% is shown)

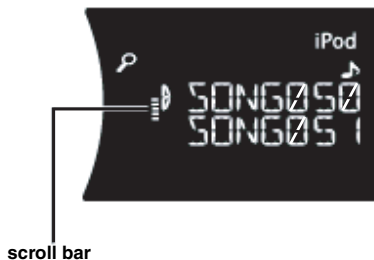

### By using this function on iDA-X300

**1 Press FUNC./SETUP to activate the percent selection mode.**

**2 Turn the Rotary encoder to select a designated percent parameter, and then press Q/ENTER.**

The percent skip function jumps to the following selected 10% → 20%...50%...80%...100% → 10%.

- The iDA-X300 is available only for the direct connection, and is not available for the USB connection.

## Alphabet Skip Function (Only when iDA-X200 is connected via USB)

The initial skip function is skipped to the next number, symbol or letter such as from A to B, B to C.

You can skip in reverse order such as B to A by turning the Double Action encoder to the left.

**1 Press FUNC./SETUP repeatedly to choose the alphabet skip mode.**

Alphabet skip function → Percent skip function → Normal search mode → Alphabet skip function

**2 Press and turn the Double Action encoder.**

A list is skipped to the next page or next number, symbol or letter.

- If the Double Action encoder is pressed and turned to the left or right, the display continuously changes.
- The Alphabet Skip Function in the song search mode is available only when a song search is selected on the Menu select screen.

## Up/Down Function

If you select an album and press and hold **Q/ENTER** in the search mode, this album will be played back repeatedly. To go to the previous or next Album, use the Up/Down function.

### By using this function on iDA-X200

Press and turn the **Double Action encoder to the left**.

Returns to the previous item.

Press and turn the **Double Action encoder to the right**.

Advances to the next item.

### By using this function on iDA-X300

Press and hold **Q/ENTER** for at least 2 seconds, then turn the **Rotary encoder** to select the desired **Playlist/Artist/Album/Genre/Composer**.

- If you do not perform a search or only search for a song name or audiobook, this function is not valid.
- During an artist search, albums for that artist can be played.
- If an album is selected during an artist search, the Up/Down function can be used to play other albums by that artist.
- This function is inactive during shuffle playback.

## Search Position Memory

During iPod playback, you can quickly return to the last-selected hierarchy level in the search mode.

1 Press **↶**.

The hierarchy you selected last in the search mode is displayed.

## Random Play Shuffle

1 Press **FUNC./SETUP**.

2 Turn the **Double Action encoder (iDA-X200 only) or Rotary encoder (iDA-X300 only) to select M I X**, and press **Q/ENTER**.  
The Shuffle mode is activated.

3 Turn the **Double Action encoder (iDA-X200 only) or Rotary encoder (iDA-X300 only) to select the M I X (Shuffle) playback mode**, and press **Q/ENTER**.

**M I X ALBUM** **⌘** : An album in the iPod is selected at random, and is played back in the album song order.

**SONG** **⌘** : If you select a song in the search mode, all songs in the selected mode are played back at random.

**OFF** : Shuffle mode off.

4 Press **FUNC./SETUP**.

The songs will be played back in random sequence.

- If no operation is performed for 10 seconds, the unit will return to normal mode.
- To cancel, select **OFF** in the above procedure.
- Shuffle Album/Shuffle Song works the same way as iPod Shuffle Albums/Shuffle Songs.

## Random Play Shuffle All

Shuffle ALL plays all songs in the iPod randomly.

1 Press **Q/ENTER**.

The Menu Select screen is displayed.

2 Press **Q/ENTER** while selecting **SHUFFLE ALL**.

The indicator **⌘ ALL** lights, and the songs will be played back in random sequence.

- To cancel, set the Shuffle mode to **OFF**. Refer to “Random Play Shuffle” (page 13).
- If **SHUFFLE ALL** is selected, the selected ones which are being played back in the search mode are canceled.

## Repeat Play

1 Press **FUNC./SETUP**.

The Function screen is displayed.

2 Press **Q/ENTER**.

The Repeat mode is activated.

3 Turn the **Double Action encoder (iDA-X200 only) or Rotary encoder (iDA-X300 only) to select REPEAT SONG**, and press **Q/ENTER**.

**REPEAT SONG** **⌘** : A single song is repeatedly played back.

**OFF** : Repeat mode off.

4 Press **FUNC./SETUP**.

The song is repeatedly played back.

- If no operation is performed for 10 seconds, the unit returns to normal mode.
- To cancel, select **OFF** in the above procedure.
- During repeat playback, no other songs are selectable by pressing **⏮** or **⏭**.

## Changing the Display

Press **VIEW**.

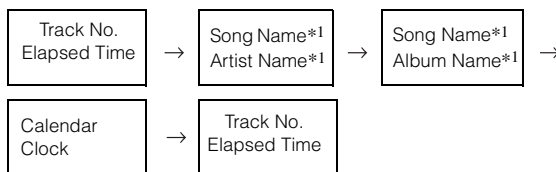

\*1 TAG information

“ARTIST”/“ALBUM”/“SONG” is displayed if there is no tag information.

- Only alphanumeric characters can be displayed.
- The maximum number of characters is 128 (128 byte).
- Some characters may not be correctly displayed.
- “NO SUPPORT” is displayed when text information is not compatible with this unit.

# USB memory/Portable audio player (iDA-X200 only)/Changer (Optional)

## iDA-X200

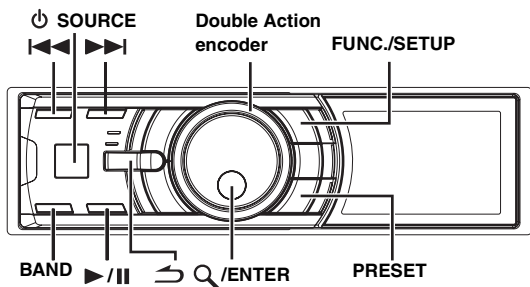

## iDA-X300

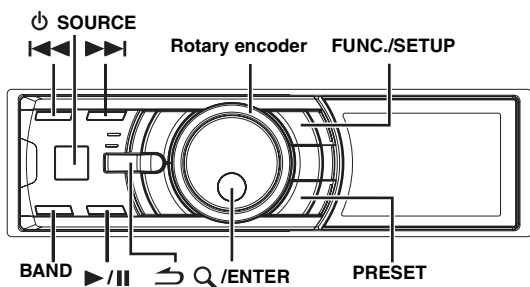

If a USB memory device/Portable audio player (iDA-X200 only) or changer is connected to the unit, MP3/WMA/AAC files can be played back.

- In the USB mode, when this unit is reset, ACC is switched from OFF to ON, or when the USB is connected to this unit, "BANKING" is displayed for several seconds.

## BANK Function (USB memory)

This unit has a BANK function that automatically divides every 1,000 songs stored in USB memory into individual banks to make searching and playing back a song easier. A maximum of 1,000 songs for one bank can be stored according to the order stored in USB memory. A maximum of 10 banks (10,000 songs) can be recognized. BANK1 (songs 1 to 1,000) is set as the default. If you want to search beyond 1,000 songs, perform the following operation to select a different bank.

BANK No.	Song number
BANK1	1~1,000
BANK2	1,001~2,000
⋮	⋮
BANK10	9,001~10,000

- 1 Press **PRESET**.  
The BANK selection mode is displayed.
- 2 Turn the **Double Action encoder (iDA-X200 only) or Rotary encoder (iDA-X300 only)**.  
Select the desired BANK.  
You can scroll the page by pressing and turning the Double Action encoder. (iDA-X200 only.)

- 3 Press **Q/ENTER**.  
Each operation can be performed in the selected bank.

- Even if the files are contained in the same folder, they may be saved as different BANK.

## Playback

- 1 Press **SOURCE** to select the USB AUDIO or CD CHANGER mode.
- 2 Press **◀◀** or **▶▶** to select the desired track (file).

**Returning to the beginning of the current track (file):**  
Press **◀◀**.

**Fast backward:**  
Press and hold **◀◀**.

**Advancing to the beginning of the next track (file):**  
Press **▶▶**.

**Fast forward:**  
Press and hold **▶▶**.

- When a Portable audio player is connected, fast-forwarding/fast-reversing is not available.

- 3 To pause playback, press **▶/||**.  
Pressing **▶/||** again will resume playback.

- WMA format files that are protected by DRM (Digital Rights Management), AAC format files that have been purchased from the iTunes Store and files that are copy-protected (copyright protection) cannot be played back on this unit.
- The playback time may not be correctly displayed when a VBR (Variable Bit Rate) recorded file is played back.
- If there is tag information, artist name/album name/track name is displayed.
- ID3 tag/WMA tag  
If an MP3/WMA/AAC file contains ID3 tag/WMA tag information, the ID3 tag/WMA tag information is displayed (e.g., song name, artist name, and album name). All other tag data is ignored.
- "NO SUPPORT" is displayed when text information is not compatible with this unit.
- Before disconnecting USB memory, be sure to change to another source or set to pause.

## Selecting a Disc (Changer) (Optional)

An optional 6-disc or 12-disc CD Changer may be connected to this unit if it is Ai-NET compatible. With a CD Changer connected to the Ai-NET input of this unit, the CD Changer will be controllable from this unit.

Using the KCA-410C (Versatile Link Terminal) multiple changers can be controlled by this unit.

See "Multi-Changer Selection (Optional)" on page 15 for selecting the CD Changers.

- The controls on this unit for CD Changer operation are operative only when a CD Changer is connected.
- The DVD changer (optional) is controllable from this unit as well as the CD changer.

- 1 Press **PRESET**.  
The DISC CHANGE screen is displayed.
- 2 Turn the **Double Action encoder (iDA-X200 only) or Rotary encoder (iDA-X300 only) to select a disc**.  
You can scroll the page by pressing and turning the Double Action encoder. (iDA-X200 only.)
- 3 Press **Q/ENTER**.  
The selected disc number appears in the display and CD/MP3/WMA/AAC playback starts.



## Multi-Changer Selection (Optional)

When using KCA-410C (Versatile Link Terminal), you can connect two changers and two external outputs (AUX).



- 1 Press **⏻ SOURCE** on this unit to activate the **CD CHANGER** mode.
- 2 Press **BAND** to activate the **CD Changer Selection** mode.  
The CD Changer Selection mode remains active for several seconds.
- 3 Press **BAND** until the desired **CD Changer** appears on the display.

- For further details about the external input (AUX) when using KCA-410C, see "Setting the AUX+ NAME Mode" on page 24.

## Repeat Play

- 1 Press **FUNC./SETUP**.
- 2 Press **Q/ENTER**.  
The repeat mode is activated.
- 3 Turn the **Double Action encoder (iDA-X200 only)** or **Rotary encoder (iDA-X300 only)** to select the **Repeat playback mode**.



### USB memory mode :

- REPEAT ONE  : Only a track is repeatedly played back.
- FOLDER  : Only files in a folder are repeatedly played back.
- OFF : Repeat mode is turned off.

### Portable audio player mode (iDA-X200 only)

- REPEAT SONG  : Only a track is repeatedly played back.
- OFF : Repeat mode is turned off.

### CD Changer mode :

- REPEAT ONE  : Only a file is repeatedly played back.
- FOLDER \*  : Only files in a folder are repeatedly played back.
- DISC  : A disc is repeatedly played back.
- OFF : Repeat mode is turned off.

\* When an MP3 compatible CD changer is connected.

- If REPEAT DISC is set to ON during MIX ONE play in CD changer mode, M.I.X. will apply to the current disc only.

- 4 Press **Q/ENTER**.

- 5 Press **FUNC./SETUP**.



The track (file) will be played repeatedly.

- If no operation is performed for 10 seconds, the unit returns to normal mode.
- To cancel, select OFF in the above procedure.



## M.I.X. (Random Play)

- 1 Press **FUNC./SETUP**.
- 2 Turn the **Double Action encoder (iDA-X200 only)** or **Rotary encoder (iDA-X300 only)** to select **M I X**.
- 3 Press **Q/ENTER**.  
The M.I.X. mode is activated.
- 4 Turn the **Double Action encoder (iDA-X200 only)** or **Rotary encoder (iDA-X300 only)** to select the **M I X playback mode**.



### USB memory mode :

- M I X FOLDER  : Only files in a folder are played back in random sequence.
- ALL  ALL : All songs in USB memory (current Bank) are played back in random sequence.
- OFF : M.I.X. mode is turned off.

### Portable audio player mode (iDA-X200 only)

- M I X SONG  : Only files in a folder are played back in random sequence.
- ALL  ALL : All songs in Portable audio player are played back in random sequence.
- OFF : M.I.X. mode is turned off.

### CD Changer mode :

- M I X ONE  : All files in a disc are played back in random sequence, and playback shifts to the next disc.
- FOLDER \*<sup>1</sup>  : Only files in a folder are played back in random sequence.
- ALL \*<sup>2</sup>  ALL : All the tracks on all the CDs in the current magazine will be played back in the random sequence.
- OFF : M.I.X. mode is turned off.

\*<sup>1</sup> When an MP3 compatible CD changer is connected.

\*<sup>2</sup> When a CD changer equipped with the ALL M.I.X. function is connected.

- When a song is played back during Random (M.I.X.) play in the USB mode, the song can be played back again randomly even if not all songs on the USB Memory have been played back.
- If MIX ONE is set to ON during REPEAT DISC play in CD changer mode, M.I.X. will apply to the current disc only.

- 5 Press **Q/ENTER**.

- 6 Press **FUNC./SETUP**.

The tracks (files) will be played back in random sequence.

- If no operation is performed for 10 seconds, the unit returns to normal mode.
- To cancel, select OFF in the above procedure.

## Searching for CD Track Number (CD changer only)

You can search for a song by track number.

- 1 Press **Q/ENTER** during play.  
This will set the search mode.

## 2 Turn the Double Action encoder (iDA-X200 only) or Rotary encoder (iDA-X300 only) to select the desired track, and then press Q/ENTER.

This will play the selected track.

- Press  $\curvearrowright$  in the search mode to cancel. Or, the search mode is canceled if no operation is performed for 60 seconds.
- During list selection, if you turn the **Double Action encoder** to the left or right while pressed, the list screen scrolls screen by screen. If you turn and hold the **Double Action encoder** to the left or right while pressed, the list screen continuously scrolls (iDA-X200 only).
- When CD Track Number Search is made during M.I.X. play, the M.I.X. play mode will be canceled.

## Searching for a desired Song (USB memory/Portable audio player (iDA-X200 only))

A USB memory device/Portable audio player can contain hundreds of songs. By using file tag information and keeping these songs organized in playlists, this unit's search functions will ease song searches.

Each music category has its own individual hierarchy. Use the Playlist/Artist/Album/Genre/Composer/Song/Folder/File search mode to narrow searches based on the table below.

Hierarchy 1	Hierarchy 2	Hierarchy 3	Hierarchy 4
PLAYLIST	SONG	—	—
ARTIST	ALBUM	SONG	—
ALBUM	SONG	—	—
GENRE	ARTIST	ALBUM	SONG
COMPOSER	ALBUM	SONG	—
SONG	—	—	—
FOLDER	FILE	—	—
FILE	—	—	—

### For example: Searching by Artist name

The following example explains how an ARTIST search is performed. Another search mode can be used for the same operation, although the hierarchy differs.

- 1 Press Q/ENTER to activate the search selection mode.
- 2 Turn the **Double Action encoder (iDA-X200 only) or Rotary encoder (iDA-X300 only) to select the ARTIST search mode, and then press Q/ENTER.**  
PLAYLIST  $\leftrightarrow$  ARTIST  $\leftrightarrow$  ALBUM  $\leftrightarrow$  GENRE  $\leftrightarrow$   
COMPOSER  $\leftrightarrow$  SONG  $\leftrightarrow$  FOLDER  $\leftrightarrow$  FILE  $\leftrightarrow$  PLAYLIST
- 3 Turn the **Double Action encoder (iDA-X200 only) or Rotary encoder (iDA-X300 only) to select the desired Artist, and then press Q/ENTER.**
- 4 Turn the **Double Action encoder (iDA-X200 only) or Rotary encoder (iDA-X300 only) to select an album, and then press Q/ENTER.**
- 5 Turn the **Double Action encoder (iDA-X200 only) or Rotary encoder (iDA-X300 only) to select a song and press Q/ENTER.**  
The selected song is played back.

- After pressing and holding Q/ENTER for at least 2 seconds while in each hierarchy (except SONG/FILE hierarchy), all songs of the selected hierarchy are played back.
- Press and hold  $\curvearrowright$  for at least 2 seconds in the search mode to cancel.

- While in the Search mode, press  $\curvearrowleft$  to switch to the previous mode.
- When search is made during M.I.X. play, the M.I.X. play mode will be canceled.
- "ROOT" is displayed for the root folder which does not have folder name.
- In the search mode, you can scroll the page by pressing and turning the **Double Action encoder (iDA-X200 only).**
- If no operation is performed for 60 seconds, the unit will return to normal mode automatically.
- In the search mode, when there is no tag information in the searched files, "NO DATA" will be displayed, it may also be displayed when searching some files depending on the property of the files.
- In FOLDER/FILE search mode, only the current BANK's folders/files can be searched.

## File/Folder Name Search (MP3 Changer)

Folder and file names may be searched and displayed during playback.

- 1 During MP3/WMA/AAC playback, press Q/ENTER to activate the search mode.
- 2 Turn the **Double Action encoder (iDA-X200 only) or Rotary encoder (iDA-X300 only) to select Folder Name Search mode or File Name Search mode, and then press Q/ENTER.**

### Folder Name Search mode

- 3 Turn the **Double Action encoder (iDA-X200 only) or Rotary encoder (iDA-X300 only) to select the desired folder.**  
You can scroll the page by pressing and turning the Double Action encoder (iDA-X200 only).

- 4 Press and hold Q/ENTER for at least 2 seconds to play back the first file in the selected folder.

- Press and hold  $\curvearrowright$  for at least 2 seconds in the search mode to cancel. Or, the search mode is cancelled if no operation is performed for 60 seconds.
- To search for files in the Folder Name Search mode, press Q/ENTER. Files in the folder may be searched.
- Press  $\curvearrowright$  to exit Folder Name Search mode in step 3 in order to select File Name Search mode.
- "ROOT" is displayed for the root folder which does not have folder name.
- When Folder Name Search is made during M.I.X. play, the M.I.X. play mode will be canceled.

### File Name Search mode

- 3 Select the desired file by turning the **Double Action encoder (iDA-X200 only) or Rotary encoder (iDA-X300 only).**  
You can scroll the page by pressing and turning the **Double Action encoder (iDA-X200 only).**

- 4 Press Q/ENTER to play back the selected file.
- Press and hold  $\curvearrowright$  for at least 2 seconds in the search mode to cancel. Or, the search mode is canceled if no operation is performed for 60 seconds.
  - Press  $\curvearrowright$  in the search mode to return to the previous mode.
  - When File Name Search is made during M.I.X. play, the M.I.X. play mode will be cancelled.

## Switching between Quick Search mode and Folder up/down mode (MP3 changer) (iDA-X300 only)

When an MP3 changer is connected, you can switch between the Quick Search mode and Folder up/down mode.

### 1 Press **FUNC./SETUP**.

### 2 Turn the **Rotary encoder** to select the desired adjust menu.

QUICK SEARCH: Quick Search mode

FOLDER UP/DN: Folder up/down mode (Initial Setting)

### 3 Press **Q/ENTER**.

The ON/OFF screen is displayed.

### 4 Turn the **Rotary encoder**.

Select ON.

When ON is set, either Quick Search mode or Folder up/down mode can be used.

### 5 Press **Q/ENTER**.

- You cannot set both Quick Search mode and Folder up/down mode to ON.

- If no operation is performed for 10 seconds, the unit will return to normal mode automatically.

## Quick Search (changer)

You can search for tracks (files).

### 1 Press and hold **Q/ENTER** for at least 2 seconds in the Changer mode to activate Quick Search mode.

### 2 Turn the **Double Action encoder** (iDA-X200 only) or **Rotary encoder** (iDA-X300 only) to select a desired track (file).

The selected track is played back immediately.

- Press **↶** in the search mode to cancel. Or, the search mode is canceled if no operation is performed for 10 seconds.
- When an MP3 changer is connected, set the Quick Search mode to ON. For details, refer to "Switching between Quick Search mode and Folder up/down mode (MP3 changer) (iDA-X300 only)" (iDA-X300 only) (page 17).

## Select the desired Folder (Folder up/down) (MP3/WMA/AAC)

### By using this function on iDA-X200

Press and turn the **Double Action encoder** to select the desired folder.

Turning to the right will advance to the next folder.  
Turning to the left will return to the previous folder.  
The first file in the selected folder is played back.

### By using this function on iDA-X300

### 1 Press **Q/ENTER** for at least 2 seconds.

The Folder up/down mode is activated.

### 2 Turn the **Rotary encoder**.

Turning to the right will advance to the next folder.

Turning to the left will return to the previous folder.

The first file in the selected folder is played back.

- When an MP3 changer is connected, set the Folder up/down mode to ON. For details, refer to "Switching between Quick Search mode and Folder up/down mode (MP3 changer) (iDA-X300 only)" (iDA-X300 only) (page 17).
- If no operation is performed for 10 seconds, the unit will return to normal mode automatically (iDA-X300 only).
- USB Memory/Portable Audio Player (iDA-X200 only)  
During playback in normal mode, if you press and turn the **Double Action encoder** before you perform a search operation, the FOLDER UP/DOWN function will become activate.
- During playback in normal mode, if you press and turn the **Double Action encoder** after you perform a search operation, the Up/Down Function will become activate.

## Changing the Display

Press **VIEW**.

**USB/Portable audio player (iDA-X200 only) mode:**

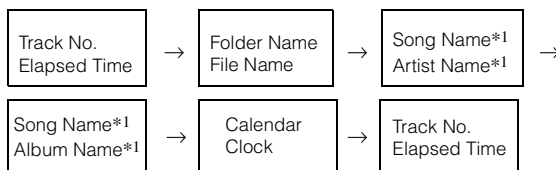

**CD Changer mode:**

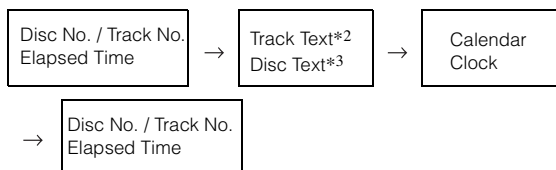

**MP3 Changer mode:**

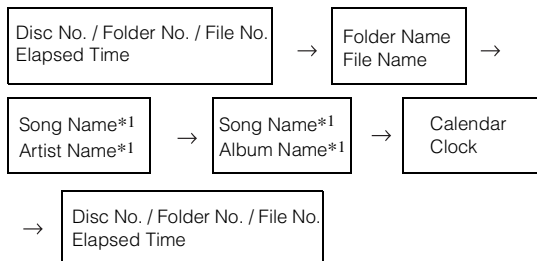

\*<sup>1</sup> TAG information

"ARTIST"/"ALBUM"/"SONG" is displayed if there is no tag information.

\*<sup>2</sup> "T TEXT" is displayed if there is no Track Text.

\*<sup>3</sup> "D TEXT" is displayed if there is no Disc Text.

- Only alphanumeric characters can be displayed.
- The maximum number of characters is 128 (128 byte) for USB and Portable audio player.
- The maximum number of characters is 64 (64byte) for Changer.
- Some characters may not be correctly displayed.
- "NO SUPPORT" is displayed when text information is not compatible with this unit.

# About MP3/WMA/AAC

## CAUTION

Except for private use, duplicating audio data (including MP3/WMA/AAC data) or distributing, transferring, or copying it, whether for free or for a fee, without permission of the copyright holder is strictly prohibited by the Copyright Act and by international treaty.

## What is MP3?

MP3, whose official name is "MPEG-1 Audio Layer 3," is a compression standard prescribed by the ISO, the International Standardization Organization and MPEG which is a joint activity institution of the IEC.

MP3 files contain compressed audio data. MP3 encoding is capable of compressing audio data at extremely high ratios, reducing the size of music files to as much as one-tenth their original size. This is achieved while still maintaining near CD quality. The MP3 format realizes such high compression ratios by eliminating the sounds that are either inaudible to the human ear or masked by other sounds.

## What is AAC?

AAC is the abbreviation for "Advanced Audio Coding," and is a basic format of audio compression used by MPEG2 or MPEG4.

## What is WMA?

WMA, or "Windows media™ Audio," is compressed audio data. WMA is similar to MP3 audio data and can achieve CD quality sound with small file sizes.

## Method for creating MP3/WMA/AAC files

Audio data is compressed by using MP3/WMA/AAC specified software. For details on creating MP3/WMA/AAC files, refer to the user's manual for that software.

MP3/WMA/AAC file extensions that can be played back on the unit are as follows:

MP3: ".mp3"

WMA: ".wma" (ver. 7.1, 8, 9, 9.1, 9.2 supported)

AAC: ".m4a"

WMA is not supported for the following files, Windows Media Audio Professional, Windows Media Audio 9 Voice or Windows Media Audio 9 Pro Lossless.

Depending on the software that is used to create AAC, the file format may differ from the extension.

Playback of AAC files encoded by iTunes is supported.

## Supported playback sampling rates and bit rates

### MP3

Sampling rates: 48 kHz, 44.1 kHz, 32 kHz, 24 kHz, 22.05 kHz, 16 kHz, 12 kHz, 11.025 kHz, 8 kHz

Bit rates: 32 - 320 kbps

### WMA

Sampling rates: 48 kHz, 44.1 kHz, 32 kHz, 24 kHz, 22.05 kHz, 16 kHz

Bit rates: 16 - 320 kbps

### AAC

Sampling rates: 48 kHz, 44.1 kHz

Bit rates: 8 - 576 kbps

This device may not play back correctly depending on sampling rates.

The playback time may not be correctly displayed when a VBR (Variable Bit Rate) recorded file is played back.

## ID3 tags/WMA tags

This device supports ID3 tag v1 and v2.2.0, v2.3.0 and WMA tag. The following files do not support compression, coding, grouping or non-synchronization.

If tag data is in an MP3/WMA/AAC file, this device can display the title (track title), artist name, and album name ID3 tag/WMA tag data.

This device can only display single-byte alphanumeric characters and the underscore. For non-supported characters, "NO SUPPORT" is displayed.

The tag information may not be correctly displayed, depending on the contents.

Do not make a file's playback time more than 1 hour.

## Playing back MP3/WMA/AAC

MP3/WMA/AAC files are prepared, and then written to USB memory. Or, synchronize an MP3/WMA file using Windows Media Player (Ver. 7.1, 8, 9, 9.1, 9.2), and then forward to the Portable audio player.

A USB memory device can hold up to 10,000 files/1000 folders (including Root Folders). Playback may not be performed if a USB memory / Portable audio player device exceeds the limitations described above.

Do not make a file's playback time more than 1 hour.

## Media supported

This device can play back USB memory / Portable audio player media.

## Corresponding File Systems

This device supports FAT 12/16/32.

## Order of tracks

The unit plays the files in the order that the writing software writes them. Therefore, the playing order may not be the same as the order you input. The playback order of the folders and files is as follows. However, the folder and file playback order differs from the folder and file number indicated on the display.

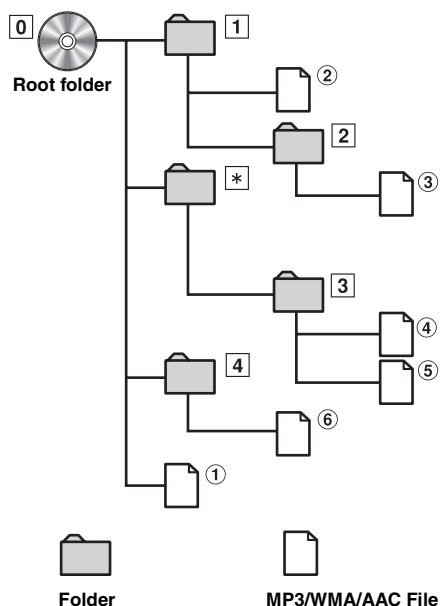

\* The folder No./folder Name will not be displayed if no file is contained in the folder.

## Terminology

### Bit rate

This is the “sound” compression rate specified for encoding. The higher the bit rate, the higher the sound quality, but also the larger the files.

### Sampling rate

This value shows how many times per second the data is sampled (recorded). For example, music CDs use a sampling rate of 44.1 kHz, so the sound is sampled (recorded) 44,100 times per second. The higher the sampling rate, the higher the sound quality, but also the larger the volume of data.

### Encoding

Converting music CDs, WAVE (AIFF) files, and other sound files into the specified audio compression format.

### Tag

Song information such as track titles, artist names, album names, etc., written into MP3/WMA/AAC files.

### Root folder

The root folder is found at the top of the file system. The root folder contains all folders and files.

## Sound Setting

### iDA-X200

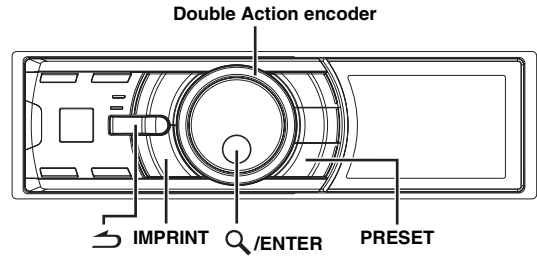

### iDA-X300

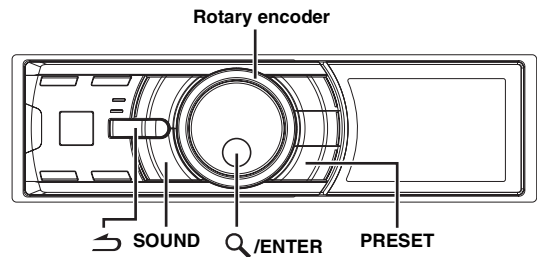

## Adjusting Subwoofer/Bass/Treble/Balance (Between Left and Right)/Fader (Between Front and Rear)/Loudness/Defeat

- 1 Press **IMPRINT** (iDA-X200 only) or **SOUND** (iDA-X300 only) repeatedly to choose the desired mode.

Each press changes the mode as follows:

SUBW LV<sup>\*1</sup> → BASS LV → TREBLE LV → BALANCE LV →  
FADER LV<sup>\*2</sup> → LOUD<sup>\*3</sup> → DEFEAT → VOLUME →  
SUBW LV<sup>\*1</sup>

Subwoofer: 0 ~ 15  
Bass level: -7 ~ +7  
Treble level: -7 ~ +7  
Balance: -15 ~ +15  
Fader: -15 ~ +15  
Loudness : ON/OFF  
Defeat : ON/OFF  
Volume: 0 ~ 35

- If **IMPRINT** (iDA-X200 only) or **SOUND** (iDA-X300 only) is not pressed within 5 seconds after selecting the Subwoofer, Bass, Treble, Balance or Fader mode, the unit automatically returns to normal mode.
- Loudness introduces a special low-and high-frequency emphasis at low listening levels. This compensates for the ear's decreased sensitivity to bass and treble sound. The function is inoperable when DEFEAT is set to ON.

<sup>\*1</sup> When the subwoofer mode is set to OFF, its level cannot be adjusted.

<sup>\*2</sup> If you set the 4.2ch (FRONT/REAR/SUBW.)2.2ch (3WAY) switch of the IMPRINT audio processor (PXA-H100) to 2.2ch (3WAY), you cannot adjust the FADER mode. For details, refer to the Owner's Manual of PXA-H100.

<sup>\*3</sup> When an external audio processor is connected, this setting cannot be made.

- 2 Turn the **Double Action encoder** (iDA-X200 only) or **Rotary encoder** (iDA-X300 only) until the desired sound is obtained in each mode.

- Depending on the connected devices, some functions and display indications do not work.

## Turning Subwoofer ON/OFF

When the subwoofer is on, you can adjust the subwoofer output level (refer to page 19).

For iDA-X200, the following setting can be made only when the IMPRINT audio processor (PXA-H100) is not connected.

- 1 Press and hold **IMPRINT** (iDA-X200 only) or **SOUND** (iDA-X300 only) for at least 2 seconds to activate the **AUDIO** selection mode.
- 2 Turn the **Double Action encoder** (iDA-X200 only) or **Rotary encoder** (iDA-X300 only) to select the **SUBW** mode, and then press **Q/ENTER**.

SUBW ↔ SUBW SYSTEM\* ↔ BASS ↔ TREBLE ↔ HPF ↔ SUBW

\* Displayed only when subwoofer is ON.

- 3 Turn the **Double Action encoder** (iDA-X200 only) or **Rotary encoder** (iDA-X300 only) to select **SUBW ON/OFF**, and then press **Q/ENTER**.

ON ↔ OFF

- 4 Press **↵** to return to normal mode.

- If no operation is performed for 15 seconds, the unit will return to normal mode automatically.
- If **↵** is pressed during setting, the unit returns to the previous item.

## Setting the Subwoofer System

When the subwoofer is on, you can select either SYS 1 or SYS 2 for the desired subwoofer effect.

For iDA-X200, the following setting can be made only when the IMPRINT audio processor (PXA-H100) is not connected.

- 1 Press and hold **IMPRINT** (iDA-X200 only) or **SOUND** (iDA-X300 only) for at least 2 seconds to activate the **AUDIO** selection mode.
- 2 Turn the **Double Action encoder** (iDA-X200 only) or **Rotary encoder** (iDA-X300 only) to select the **SUBW SYSTEM** mode, and then press **Q/ENTER**.

SUBW ↔ SUBW SYSTEM\* ↔ BASS ↔ TREBLE ↔ HPF ↔ SUBW

\* Displayed only when subwoofer is ON.

- 3 Turn the **Double Action encoder** (iDA-X200 only) or **Rotary encoder** (iDA-X300 only) to select the **SUBW SYS 1** or **SUBW SYS 2**, and then press **Q/ENTER**.

SYS 1 ↔ SYS 2

- 4 Press **↵** to return to normal mode.

- If no operation is performed for 15 seconds, the unit will return to normal mode automatically.
- If **↵** is pressed during setting, the unit returns to the previous item.
- This function is inoperable when Subwoofer is set to OFF.

## Setting the Bass Control

You can change the Bass Frequency emphasis to create your own tonal preference.

For iDA-X200, the following setting can be made only when the IMPRINT audio processor (PXA-H100) is not connected.

- 1 Press and hold **IMPRINT** (iDA-X200 only) or **SOUND** (iDA-X300 only) for at least 2 seconds to activate the **AUDIO** selection mode.
- 2 Turn the **Double Action encoder** (iDA-X200 only) or **Rotary encoder** (iDA-X300 only) to select the **BASS Adjustment** mode, and then press **Q/ENTER**.

SUBW ↔ SUB SYSTEM\* ↔ BASS ↔ TREBLE ↔ HPF ↔ SUBW

\* Displayed only when subwoofer is ON.

### Setting the Bass Level

- 3-1 Turn the **Double Action encoder** (iDA-X200 only) or **Rotary encoder** (iDA-X300 only) to select the desired bass level (-7~+7), and then press **Q/ENTER**.

You can emphasize or weaken the bass level.

### Setting the Bass Bandwidth

- 3-2 Turn the **Double Action encoder** (iDA-X200 only) or **Rotary encoder** (iDA-X300 only) to select the desired bass bandwidth, and then press **Q/ENTER**.



Changes the boosted bass bandwidth to wide or narrow. A wider setting will boost a wide range of frequencies above and below the center frequency. A narrower setting will boost only frequencies near the center frequency.

### Setting the Bass Center Frequency

- 3-3 Turn the **Double Action encoder** (iDA-X200 only) or **Rotary encoder** (iDA-X300 only) to select the desired bass center frequency, and then press **Q/ENTER**.

80(Hz) → 100(Hz) → 200(Hz) → 60(Hz) → 80(Hz)

Emphasizes the displayed bass frequency ranges.

- 4 Press **↵** to return to normal mode.

- If no operation is performed for 15 seconds, the unit will return to normal mode automatically.
- If **↵** is pressed during setting, the unit returns to the previous item.
- The function is inoperable when DEFEAT is set to ON.

\*<sup>1</sup> The adjustment can also be made by pressing **IMPRINT** (iDA-X200 only) or **SOUND** (iDA-X300 only). Refer to "Adjusting Subwoofer/Bass/Treble/Balance(Between Left and Right)/Fader (Between Front and Rear)/Loudness/Defeat" (page 19).

---

## Setting the Treble Control

---

You can change the Treble Frequency emphasis to create your own tonal preference.

For iDA-X200, the following setting can be made only when the IMPRINT audio processor (PXA-H100) is not connected.

- 1 Press and hold **IMPRINT** (iDA-X200 only) or **SOUND** (iDA-X300 only) for at least 2 seconds to activate the Audio Selection mode.
- 2 Turn the **Double Action encoder** (iDA-X200 only) or **Rotary encoder** (iDA-X300 only) to select the **TREBLE Adjustment mode**, and then press **Q/ENTER**.

SUBW ↔ SUBW SYSTEM\* ↔ BASS ↔ TREBLE ↔ HPF  
↔ SUBW

\* Displayed only when subwoofer is ON.

---

### Setting the Treble Level

---

- 3-1\*2 Turn the **Double Action encoder** (iDA-X200 only) or **Rotary encoder** (iDA-X300 only) to select the desired treble level (-7~+7), and then press **Q/ENTER**.

You can emphasize the treble level.

---

### Setting the Treble Center Frequency

---

- 3-2 Turn the **Double Action encoder** (iDA-X200 only) or **Rotary encoder** (iDA-X300 only) to select the desired treble center frequency, and then press **Q/ENTER**.

10.0 kHz → 12.5 kHz → 15.0 kHz → 17.5 kHz → 10.0 kHz

Emphasizes the displayed treble frequency ranges.

- 4 Press **↶** to return to normal mode.

- If no operation is performed for 15 seconds, the unit will return to normal mode automatically.
- If **↶** is pressed during setting, the unit returns to the previous item.
- The function is inoperable when **DEFEAT** is set to ON.

\*2 The adjustment can also be made by pressing **IMPRINT** (iDA-X200 only) or **SOUND** (iDA-X300 only). Refer to "Adjusting Subwoofer/Bass/Treble/Balance(Between Left and Right)/Fader (Between Front and Rear)/Loudness/Defeat" (page 19).

---

## Adjusting the High Pass Filter

---

The High Pass Filter on this unit can be adjusted to suit your personal taste.

For iDA-X200, the following setting can be made only when the IMPRINT audio processor (PXA-H100) is not connected.

- 1 Press and hold **IMPRINT** (iDA-X200 only) or **SOUND** (iDA-X300 only) for at least 2 seconds to activate the **AUDIO** selection mode.

- 2 Turn the **Double Action encoder** (iDA-X200 only) or **Rotary encoder** (iDA-X300 only) to select the **HPF Adjustment mode**, and then press **Q/ENTER**.

SUBW ↔ SUB SYSTEM\* ↔ BASS ↔ TREBLE ↔ HPF  
↔ SUBW

\* Displayed only when subwoofer is ON.

- 3 Turn the **Double Action encoder** (iDA-X200 only) or **Rotary encoder** (iDA-X300 only) to select the desired HPF frequency, and then press **Q/ENTER**.

OFF ↔ 80 (Hz) ↔ 120 (Hz) ↔ 160 (Hz)

- 4 Press **↶** to return to normal mode.

- If no operation is performed for 15 seconds, the unit will return to normal mode automatically.
- If **↶** is pressed during setting, the unit returns to the previous item.
- The function is inoperable when **DEFEAT** is set to ON.

---

## Operating the External Audio Processor

---

You can call up the preset memory of the external audio processor from this unit.

- 1 Press and hold **PRESET** for at least 2 seconds to call the external audio processor mode when the external audio processor is connected.  
The AP Preset screen is displayed.
- 2 Turn the **Double Action encoder** (iDA-X200 only) or **Rotary encoder** (iDA-X300 only) to select the preset number, and press **Q/ENTER**.

- For the operation of external audio processor, refer to the Owner's Manual of the external audio processor you purchased.

# SETUP

Use the SETUP menu to flexibly customize the unit to suit your own preferences and usage. Choose settings from GENERAL, DISPLAY, etc., to make the desired changes.

## iDA-X200

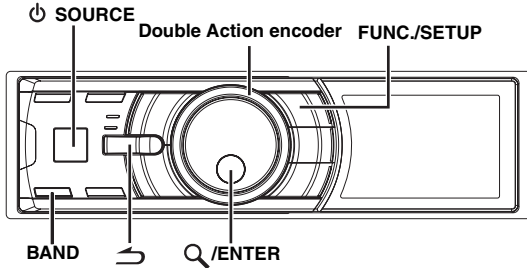

## iDA-X300

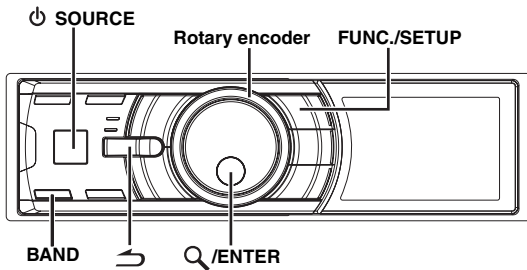

Follow steps 1 to 5 to choose an item to change. See the item descriptions following Step 5 for further details.

- 1 Press and hold **FUNC./SETUP** for at least 2 seconds to activate the SETUP selection mode.
- 2 Turn the **Double Action encoder (iDA-X200 only)** or **Rotary encoder (iDA-X300 only)** to select the desired item, and then press **Q/ENTER**.

BT<sup>\*1</sup> ↔ AUDIO<sup>\*2</sup> ↔ GENERAL ↔ DISPLAY ↔ IPOD ↔ TUNER<sup>\*3</sup> ↔ BT  
(e.g. Select GENERAL)

<sup>\*1</sup> Displayed only when INT MUTE is set to OFF, and the mode is set to other than BT AUDIO.

<sup>\*2</sup> Displayed only when an external audio processor is connected. For details, refer to the Owner's Manual of the external audio processor.

<sup>\*3</sup> Only when HD / SAT receiver is connected.

- 3 Turn the **Double Action encoder (iDA-X200 only)** or **Rotary encoder (iDA-X300 only)** to select a setting item, and then press **Q/ENTER**.  
(e.g. Select POWER IC)

BT:

BT IN

AUDIO<sup>\*4</sup>:

USER PRESET<sup>\*5</sup> ↔ MX<sup>\*5</sup> ↔ SUBW<sup>\*5</sup> ↔ MX LEVEL<sup>\*6</sup>

GENERAL:

CALENDAR ↔ CALENDAR ADJ<sup>\*7</sup> ↔ CLK MODE ↔ CLK ADJ<sup>\*8</sup> ↔ PLAY MODE ↔ BEEP<sup>\*9</sup> ↔ INT MUTE<sup>\*10</sup> ↔ AUX+ ↔ AUX+ NAME<sup>\*11</sup> ↔ AUX ↔ AUX NAME<sup>\*11</sup> ↔ CHANGER NAME ↔ DIGITAL AUX ↔ D-AUX NAME<sup>\*12</sup> ↔ AUX IN GAIN<sup>\*13</sup> ↔ POWER IC ↔ DEMO

DISPLAY:

DIMMER ↔ SCROLL TYPE ↔ TEXT SCROLL

IPOD:

PLAYLISTS ↔ ARTISTS ↔ ALBUMS ↔ PODCASTS ↔ AUDIOBOOKS ↔ GENRES ↔ COMPOSERS ↔ SONGS

TUNER:

XM\_ADF<sup>\*14</sup> ↔ GAME\_ALERT<sup>\*14</sup> ↔ STATION CALL<sup>\*15</sup> ↔ DIGITAL SEEK<sup>\*15</sup>

<sup>\*4</sup> If IMPRINT audio processor is connected, you can make more detailed settings for the audio setting. For details, refer to "IMPRINT Operation (Optional) (iDA-X200 only)" (page 30).

<sup>\*5</sup> Displayed only when an external audio processor is connected.

<sup>\*6</sup> Displayed only when MX is set to ON and an external audio processor is connected (or the IMPRINT audio processor is connected (iDA-X200 only)).

<sup>\*7</sup> Refer to "Setting the Calendar" (page 8).

<sup>\*8</sup> Refer to "Setting the Time" (page 8).

<sup>\*9</sup> iDA-X200 only.

<sup>\*10</sup> Displayed only when BT IN is OFF.

<sup>\*11</sup> The setting can be made only when AUX+/AUX is set to ON.

<sup>\*12</sup> Displayed only when DIGITAL AUX is set to ON.

<sup>\*13</sup> Displayed only when AUX+ is set to ON.

<sup>\*14</sup> Displayed only when SAT radio receiver is connected.

For the SAT Radio Setting, refer to "SAT Radio Receiver (Optional)" (page 25).

<sup>\*15</sup> Displayed only when HD Radio TUNER MODULE (TUA-T500 HD) is connected.

- 4 Turn the **Double Action encoder (iDA-X200 only)** or **Rotary encoder (iDA-X300 only)** to change the setting, and then press **Q/ENTER**.  
(e.g. Select POWER IC ON or POWER IC OFF.)

- 5 Press and hold **↶** for 2 seconds to return to normal mode.

- Pressing **↶** during the procedure will return to the previous mode.
- If no operation is performed for 60 seconds, the unit will return to normal mode automatically.

## Bluetooth Setting

Select BT from the setup main menu in step 2 above.

If an optional Bluetooth Box is connected, you can place a hands-free call by a Bluetooth- equipped mobile phone.

Make this setting when the Bluetooth Box is connected and the Bluetooth function is used. For details, refer to the Owner's Manual of the optional Bluetooth Box.

Set ADPT when the Bluetooth Box is connected.

- If the Bluetooth Box compatible with the Voice Dial function is connected, the Voice Dial function can be used.
- When INT MUTE is set to ON, the Bluetooth setting cannot be made. When the Bluetooth box is connected, set INT MUTE to OFF. Refer to "Turning Mute Mode On/Off (INT MUTE)" (page 23).

### Setting the Bluetooth Connection

**BT IN ADPT / BT IN OFF (Initial Setting)**



## Audio Setting (Only when external audio processor is connected)

AUDIO is selected on the setup menu in step 2.

### Operating the External Audio Processor (USER PRESET)

**PRE-1 (Initial Setting) / PRE-2 / PRE-3 / PRE-4 / PRE-5 / PRE-6**

Turn the **Double Action encoder**(iDA-X200 only) or **Rotary encoder**(iDA-X300 only) to select the desired preset number, and then press **Q / ENTER**.

In normal mode, you can also call up the preset memory of the external audio processor by pressing and holding “**PRESET**” for at least 2 seconds. Refer to “Operating the External Audio Processor” on page 21.

- For the operation of external audio processor, refer to the Owner's Manual of the external audio processor you purchased.

### Turning Media Xpander ON/OFF

**OFF (Initial setting) / ON**

When the Media Xpander is on, and external audio processor is connected, you can adjust the Media Xpander level.

### Setting the MX Level

**NON EFFECT / LEVEL 1 / LEVEL 2 / LEVEL 3**

MX (Media Xpander) makes vocals or instruments sound distinct regardless of the music source. The FM radio, CD, USB memory and iPod, will be able to reproduce the music clearly even in cars with a lot of road noise. The initial setting is different depending on the source.

### Subwoofer On and Off

**SUBW ON (Initial setting) / SUBW OFF**

The adjustment can also be made by pressing and holding **IMPRINT\*** (iDA-X200 only) or **SOUND** (iDA-X300 only) for at least 2 seconds. Refer to “Turning Subwoofer ON/OFF” (page 20).

- \* For iDA-X200, when connecting **IMPRINT** audio processor, you can't turn the subwoofer ON or OFF by pressing **IMPRINT**.

## General Setting

GENERAL is selected on the setup main menu in step 2.

### Setting of Calendar Display Pattern Switching (CALENDAR)

**M/D/Y (Initial setting) / Y/M/D / D/M/Y**

You can switch the calendar display pattern to be shown when the time is displayed.

Y : shows the year  
M : shows the month  
D : shows the day  
ex. M/D/Y → 12/31/2007

### Setting the Clock Display (CLK MODE)

**24H / 12H (Initial setting)**

You can select the clock display type, 12-hour or 24-hour, depending on your preference.

### Connecting an MP3 Changer (PLAY MODE)

**CD-DA (Initial setting) / CD-DA&MP3**

Perform this setting when connecting MP3 changer. MP3 changer can playback CDs containing both CD and MP3 data. However, in some situations (some enhanced CDs), playback may be difficult. For these special cases, you can select playback of CD data only. When a disc contains both CD or the MP3 data, playback starts from the CD data portion of the disc.

CD-DA : Only CD data can be played back.  
CD-DA&MP3 : Both CD data and MP3 file tracks can be played back.

- Change discs after performing this setting.

### Sound (Beep) Guide Function (iDA-X200 only)

**Beep On (Initial setting) / Beep Off**

This function will give audible feedback with varying tones depending upon the button pressed.

### Turning Mute Mode On/Off (INT MUTE)

**INT MUTE ON / INT MUTE OFF (Initial setting)**

If a device having the interrupt feature is connected, audio will be automatically muted whenever the interrupt signal is received from the device.

- When Bluetooth is set to ADPT, INT MUTE cannot be set. Refer to “Setting the Bluetooth Connection” (page 22).
- When the Bluetooth box is connected, set INT MUTE to OFF.

### Setting the AUX+ Mode

**AUX+ ON / AUX+ OFF (Initial setting)**

You can input the audio of a connected external device, (such as a portable player) to the iPod Direct connector of this unit, using an iPod Direct/RCA Interface cable.

An external device and an iPod cannot be connected at the same time.

AUX+ ON : Set to ON when an external device is connected. If **SOURCE** is pressed and AUX+ is selected, the sound of the external device is input to the unit.  
AUX+ OFF : Set to OFF when an iPod is connected.

## Setting the AUX+ NAME Mode

### AUX (Initial setting) / TV / DVD / PORTABLE / GAME

You can change the AUX+ NAME when AUX+ is ON.

## Setting the AUX Mode (V-Link)

### AUX ON / AUX OFF (Initial setting)

You can input TV/video sound by connecting an optional Ai-NET/RCA Interface cable (KCA-121B) or Versatile Link Terminal (KCA-410C) to this component.

You can change the AUX NAME display when AUX is set to ON. Press **Q/ENTER** when AUX is set to ON, and select AUX NAME by turning the **Double Action encoder** (iDA-X200 only) or **Rotary encoder** (iDA-X300 only), then press **Q/ENTER**.

After that, turn the **Double Action encoder** (iDA-X200 only) or **Rotary encoder** (iDA-X300 only) to select the desired AUX name.

If the KCA-410C is connected, it is possible to select two AUX names.

- Via KCA-410C, up to 2 external devices with RCA output can be connected. In this case, press **SOURCE** to select AUX mode and then press **BAND** to select your desired device.

## Setting the Changer Name

### CHANGER (Initial setting) / PORTABLE

When an optional changer is connected, you can set the displayed mode name.

- The setting can be made only when a changer is connected. When two changers are connected, the CHANGER1 NAME/CHANGER2 NAME is displayed, and the setting can be made respectively.

## Setting the External Digital Input (DIGITAL AUX)

### DIGITAL AUX ON / DIGITAL AUX OFF (Initial setting)

When an ALPINE Ai-NET compatible digital audio processor (PXA-H701) and a DVD player (DVE-5207) not compatible with Ai-NET are connected, set DIGITAL AUX to ON to enjoy 5.1-channel surround sound.

You can change the D-AUX Name when DIGITAL AUX is set to ON. Press **Q/ENTER** when DIGITAL AUX is set to ON, and select D-AUX NAME by turning **Double Action encoder** (iDA-X200 only) or **Rotary encoder** (iDA-X300 only), then press **Q/ENTER**.

- Press **SOURCE**, and select the D-AUX mode, and adjust the volume, etc.
- After input selection is completed, turn the ignition off and back on again. Setting of the optical digital input switch is completed.
- Depending on the connected audio processor, DVD player sound may continue to be output, even though the source is changed to another one. If this occurs, set the DVD player's power to OFF.

## Setting the AUX+ Level (AUX IN GAIN)

### LOW (Initial setting) / HI

After setting to ON in "Setting the AUX+ Mode", this setting can be carried out.

LOW: Decreases the external input audio level.

HI: Increases the external input audio level.

## Connecting to an External Amplifier (POWER IC)

### ON (Initial setting) / OFF

When an external amplifier is connected, sound quality can be improved by stopping the power supply of the built-in amplifier.

**POWER IC OFF** : Use this mode when the front pre-amplifier of the unit is used to drive an external amplifier connected to the speakers. In this setting, the head unit's internal amplifier has no output to drive speakers.

iDA-X200 :

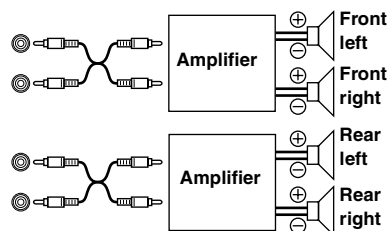

iDA-X300 :

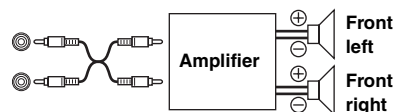

**POWER IC ON** : The speakers are driven by the built-in amplifier.

### Speakers

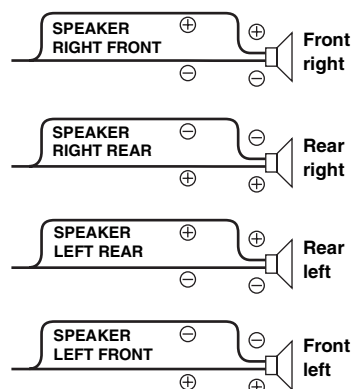

- No sound is produced by the system when the power output is set to OFF.

## Demonstration

### DEMO ON / DEMO OFF (Initial setting)

This unit has a Demonstration feature for the display.

- To quit Demo mode, set to DEMO OFF.

## Display Setting

DISPLAY is selected on the setup main menu in step 2.

## Dimmer Control

### MANUAL / AUTO (Initial setting)

Set the Dimmer control to AUTO to decrease the illumination brightness of the unit with the head lights of the vehicle ON. This mode is useful if you feel the unit's backlighting is too bright at night.

## Scroll Type Setting

### TYPE1 / TYPE2 (Initial setting)

Choose from two scrolling methods.

Select the type you prefer.

**TYPE1**: The characters scroll from right to left, a single character at a time.

**TYPE2**: Words are built up from left to right, a single character at a time. When the display is filled, it is cleared and the remaining words are displayed the same way until all words of the title have been shown.

## Scroll Setting (TEXT SCROLL)

### AUTO / MANUAL (Initial setting)

You can set a scroll type such as song title or file name on the source screen. If the search mode screen displays fills with text, the display scrolls.

TEXT SCROLL AUTO : Text information are scrolled automatically.

TEXT SCROLL MANUAL : The first display scrolls text information one time only.

- In parts of the display, scrolling may not occur, or scroll content may differ.
- Regardless of this setting, if the display is filled with text, the display scrolls.

## iPod Setting

IPOD is selected on the setup main menu in step 2.

## iPod Search Mode Setting

### ON / OFF

The unit allows you to search for the iPod using eight different search modes.

When the search mode is in PLAYLISTS/ARTISTS/ALBUMS/PODCASTS/AUDIOBOOKS, the initial setting is On, and when the search mode is in GENRES/COMPOSERS/SONGS, the initial setting is Off.

- For search mode details, refer to "Searching for a desired Song/Title" (page 11).

## TUNER Setting (Only when HD/SAT receiver is connected)

TUNER is selected on the setup main menu in step 2.

## HD Radio Station Call Setting

### STATION CALL LONG / STATION CALL SHORT (Initial setting)

In the HD radio mode, the number of display characters for the HD radio station name can be selected.

LONG : 56 characters

SHORT : 7 characters (FM)

4 characters (AM)

## Digital Seek On/Off Setting

### DIGITAL SEEK ON / DIGITAL SEEK OFF (Initial Setting)

ON : SEEK UP/DOWN is used only for Digital Radio Station.

OFF : SEEK UP/DOWN is used for all Radio Stations.

# SAT Radio Receiver (Optional)

## iDA-X200

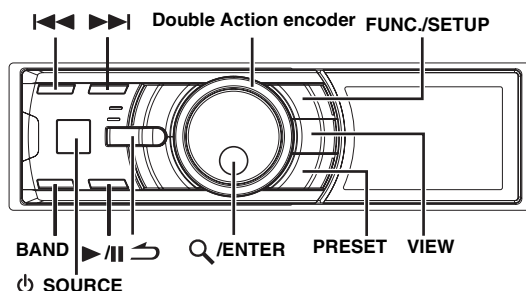

## iDA-X300

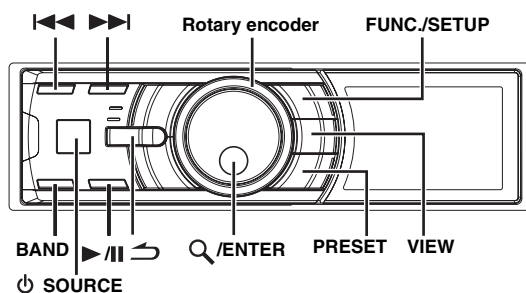

SAT Receiver: XM or SIRIUS Receiver  
When an optional XM or SIRIUS Receiver Box is connected via the Ai-NET bus, the following operations may be performed. However, the XM Receiver and SIRIUS Receiver cannot be connected at the same time.

SIRIUS Receiver: Verify the features of the connected SIRIUS Receiver Box. Not all SIRIUS Receivers have identical functions and some may not be performed on this unit. For details about individual functions, refer to the SIRIUS Receiver's Owner's Manual.

## Receiving Channels with the SAT Radio Receiver (Optional)

### About SAT Radio

Satellite Radio® is the next generation of audio entertainment, with over 100 digital audio channels. For a small monthly fee, subscribers can hear crystal-clear music, sports, news and talk, coast-to-coast via satellite. For more information, visit XM's website at [www.xmradio.com](http://www.xmradio.com), or SIRIUS' website at [www.sirius.com](http://www.sirius.com).

To receive SAT Radio, the separately sold XMDirect™ or SIRIUS Satellite Radio Tuner and an appropriate Ai-NET Interface Adapter will be required. For details, consult your nearest Alpine dealer.

\* XM and its corresponding logos are trademarks of XM Satellite Radio Inc.

\* SIRIUS and its corresponding logos are trademarks of SIRIUS Satellite Radio Inc.

- The SAT Receiver controls on this unit are operative only when a SAT Receiver is connected.

**1 Press  SOURCE to activate the SAT Radio mode.**

**2 Press BAND to select one of the three SAT Radio Preset Bands.**



Each press changes the band:

XM mode:

XM1 → XM2 → XM3 → XM1

SIRIUS mode:

SR1 → SR2 → SR3 → SR1

**3 Press  or  to select the desired channel.**

Holding down  or  will change channels continuously.

- When using the optional remote control (RUE-4190, etc.), an SAT Radio Channel can be directly called up with the numeric keypad of the remote control.

- 1 While in XM or SIRIUS Radio mode, enter the Channel number you want to call up with the numeric keypad on the remote control.
- 2 Press ENTER on the remote control within 5 seconds to receive the channel.  
If the channel number is input without pressing ENTER, the channel is automatically received after 5 seconds.

## Checking the SAT Radio ID Number

A unique Radio ID number is required to subscribe to SAT Radio programming. Each third party XM or SIRIUS radio comes with this number.

This number is an 8 character (for XM Radio) or 12 character (for SIRIUS Radio) alphanumeric number. It is printed on a label found on the SAT Receiver.

It can also be displayed on the screen of this unit in the following way.

**XM:**

**1 While receiving a XM Radio band, press  or  to select channel "0" for XM.**

**2 To cancel the ID number display, select the channel other than "0."**

**SIRIUS:**

**1 While receiving a SIRIUS Radio band, press  or  to select channel "255" for SIRIUS.**

**2 To cancel the ID number display, set the channel to other than "255".**

- You cannot use "O," "S," "I," or "F" for the ID Number (XM radio Receiver only).
- You can check the ID number printed on a label on your third party, SAT Radio Receiver package.

## Storing Channel Presets

**1 Press BAND to select the desired band you want to store.**

**2 Press PRESET.**  
The Preset screen is displayed.

**3 Turn the Double Action encoder (iDA-X200 only) or Rotary encoder (iDA-X300 only) to select the preset number.**

**4 Press and hold /ENTER for at least 2 seconds.**  
The selected station is stored.

**5 Repeat the procedure to store up to 5 other channels onto the same band.**

- To use this procedure for other bands, simply select the band desired and repeat the procedure.
- A total of 18 channels can be stored in the preset memory for either XM or SIRIUS. 6 Channels are stored in each band (XM1, XM2 and XM3 for XM; SIRIUS1, SIRIUS2 and SIRIUS3 for SIRIUS).
- If you store a channel in a preset memory which already has a station, the current channel will be cleared and replaced with the new one.

## Receiving Stored Channels

**1 Press BAND to select the desired band.**

**2 Press PRESET.**  
The Preset screen is displayed.

**3 Turn the Double Action encoder (iDA-X200 only) or Rotary encoder (iDA-X300 only) to select a radio station.**

**4 Press /ENTER.**

## Storing the desired Sports Team (SIRIUS only)

Store a favorite team from one of the available leagues SIRIUS covers. Once stored, game times and scores for that team are announced using the interruption Alert display while receiving other programming. To receive these announcements, refer to page 27.

This function becomes effective after performing the following two operations.

### Storing while receiving a game broadcast

**1 Select the channel broadcasting your favorite team's game.**

**2 Press FUNC./SETUP to activate the Function mode.**

**3 Turn the Double Action encoder (iDA-X200 only) or Rotary encoder (iDA-X300 only) to select MEMORY, then press /ENTER to activate the Memory mode.**

4 Turn the **Double Action encoder** (iDA-X200 only) or **Rotary encoder** (iDA-X300 only) to select the desired team for the game being broadcast, and then press **Q/ENTER**.

5 Turn the **Double Action encoder** (iDA-X200 only) or **Rotary encoder** (iDA-X300 only) to select alert type, and then press **Q/ENTER**.

UPDATE (Initial setting) ↔ INITIAL

INITIAL: The Alert display interrupts when the game begins.

UPDATE: The Alert display interrupts by game progress (change of score, game result, etc.).

6 Press **FUNC./SETUP** to cancel the Function mode.

- When you want to store but the memory area is full, "MEMORY FULL" is displayed. If you want to replace the team after you have performed the procedure in step 4, turn the **Double Action encoder** (iDA-X200 only) or **Rotary encoder** (iDA-X300 only) to select "REPLACE YES," and then press **Q/ENTER**.

### Game Alert Setup

1 Press and hold **FUNC./SETUP** for at least 2 seconds to enter the Setup mode.

2 Turn the **Double Action encoder** (iDA-X200 only) or **Rotary encoder** (iDA-X300 only) to select a TUNER item, and then press **Q/ENTER**.

3 Turn the **Double Action encoder** (iDA-X200 only) or **Rotary encoder** (iDA-X300 only) to select GAME ALERT and then press **Q/ENTER**.

4 Turn the **Double Action encoder** (iDA-X200 only) or **Rotary encoder** (iDA-X300 only) to select the desired league, and then press **Q/ENTER**.

5 Turn the **Double Action encoder** (iDA-X200 only) or **Rotary encoder** (iDA-X300 only) to select a team you want to store, and then press **Q/ENTER**.

6 Turn the **Double Action encoder** (iDA-X200 only) or **Rotary encoder** (iDA-X300 only) to select an alert type, and then press **Q/ENTER**.

UPDATE (Initial setting) ↔ INITIAL

INITIAL: The Alert display interrupts when the game begins.

UPDATE: The Alert display interrupts by game progress (change of score, game result, etc.).

7 Press and hold **↵** for at least 2 seconds to cancel the SETUP mode.

- Pressing **↵** returns to the previous Setup mode.
- You can store a maximum of one team per league.
- If no operation is performed for 60 seconds, the unit will return to normal mode automatically.

## Storing the desired Song / Artist (SIRIUS only)

A stored song title or artist name is announced whenever a matching title or artist is found on another channel. The interruption Alert is displayed while listening to a program on another channel. For receiving interruption information, refer to "Recalling the stored information (SIRIUS only)" (page 27).

1 Press **FUNC./SETUP** to activate the Function mode when a Song or the song of an Artist you want to store is being broadcast.

2 Turn the **Double Action encoder** (iDA-X200 only) or **Rotary encoder** (iDA-X300 only) to select MEMORY, press **Q/ENTER** to activate the Memory mode.

3 Turn the **Double Action encoder** (iDA-X200 only) or **Rotary encoder** (iDA-X300 only) to select SONG or ARTIST, and then press **Q/ENTER**.

- If no operation is performed for 10 seconds, the unit returns to normal mode.
- When you want to store but the memory area is full, MEMORY FULL is displayed. If you want to replace the Song title or Artist name after you have performed the procedure in step 3, turn the **Double Action encoder** (iDA-X200 only) or **Rotary encoder** (iDA-X300 only) to select "REPLACE YES", and then press **Q/ENTER**.

## Recalling the stored information (SIRIUS only)

Whenever the stored sports team, song(s) or artist(s) are playing, an interruption Alert appears in the display of the unit.

1 After displaying "GAME ALERT", "SONG ALERT" or "ARTIST ALERT", an alert list will be automatically displayed.

2 Turn the **Double Action encoder** (iDA-X200 only) or **Rotary encoder** (iDA-X300 only) to select the desired information.

3 Press **Q/ENTER**.

The selected channel containing the desired information is received.

- If no operation is performed for 10 seconds, the unit returns to normal mode.
- Only a single sports team, song or artist can be displayed as an interruption Alert. For example, both song and artist cannot be displayed as an Alert at the same time.

## Canceling the stored Alert Memory (SIRIUS only)

1 During usual reception, press **FUNC./SETUP** to turn the Function mode.

2 Turn the **Double Action encoder** (iDA-X200 only) or **Rotary encoder** (iDA-X300 only) to select DELETE, and press **Q/ENTER**.

The memory list appears. If no Alert Memory is stored, "NO MEMORY" is displayed.

- 3 Turn the **Double Action encoder** (iDA-X200 only) or **Rotary encoder** (iDA-X300 only) to select a list you want to delete, and then press **Q/ENTER**.
- 4 Turn the **Double Action encoder** (iDA-X200 only) or **Rotary encoder** (iDA-X300 only) to select **DELETE YES**, and then press **Q/ENTER**.

DELETE NO ↔ YES

Select "NO" the unit will return to the Memory List display.

- 5 Press **FUNC./SETUP** to cancel the Function mode.

- If no operation is performed for 10 seconds, the unit returns to normal mode.

## Search Function

You can search for programs by Category, Channel, Artist or Song.

- 1 Press **Q/ENTER** in the XM or SIRIUS mode.
- 2 Turn the **Double Action encoder** (iDA-X200 only) or **Rotary encoder** (iDA-X300 only) to select **Search mode**, and then press **Q/ENTER**.

CATEGORY ↔ CHANNEL ↔ ARTIST\* ↔ SONG\*

\* SIRIUS Only.

### Category Search mode

- 3 Turn the **Double Action encoder** (iDA-X200 only) or **Rotary encoder** (iDA-X300 only) to select the desired **Category**, and then press **Q/ENTER**.
- 4 Turn the **Double Action encoder** (iDA-X200 only) or **Rotary encoder** (iDA-X300 only) to select the desired **Channel Name**, and then press **Q/ENTER**.

- While in Category Search mode, press **↔** to select a different search mode.
- The Search mode is canceled if you press and hold **↔** for at least 2 seconds in Category Search mode.
- If Alert interruption occurs in the search mode, the search mode is canceled.

### Channel/Artist/Song Search mode

- 3 Turn the **Double Action encoder** (iDA-X200 only) or **Rotary encoder** (iDA-X300 only) to select the desired **Channel/Artist/Song Name**, and then press **Q/ENTER**.

- While in Channel/Artist/Song Search mode, press **↔** to select a different search mode.
- The Search mode is canceled if you press and hold **↔** for at least 2 seconds in Channel/Artist/Song Search mode.
- Channel search is possible only in the category (last mode).
- If Alert interruption occurs in the search mode, the search mode is canceled.

## Switching between Quick Search mode and Category up/down mode (iDA-X300 only)

- 1 Press **FUNC./SETUP**.
- 2 Turn the **Rotary encoder** to select the desired **adjust menu**.  
QUICK SEARCH: Quick Search mode  
CATEGORY UP/DN: Category up/down mode
- 3 Press **Q/ENTER**.  
The ON/OFF screen is displayed.
- 4 Turn the **Rotary encoder**.  
Select ON.  
When ON is set, either Quick Search mode or Category up/down mode can be used.
- 5 Press **Q/ENTER**.

- You cannot set both *QUICK SEARCH* and *CATEGORY UP/DN mode to ON*.

## Quick Search Function

You can search for all channels in numerical order.

- 1 Press and hold **Q/ENTER** for at least 2 seconds in XM or SIRIUS mode to activate Quick Search mode.
- 2 Turn the **Double Action encoder** (iDA-X200 only) or **Rotary encoder** (iDA-X300 only) to select the desired **Channel** within 10 seconds.  
The selected Channel is received.

- When Quick Search function is used, be sure to set *QUICK SEARCH to ON*. For details, refer to "Switching between Quick Search mode and Category up/down mode (iDA-X300 only)" (iDA-X300 only) on page 28.

## Select the desired CATEGORY (Category up/down)

### By using this function on iDA-X200

Press and turn the **Double Action encoder** to the left or right.

Turning to the right will advance to the next Category.  
Turning to the left will return to the previous Category.  
The first channel in the selected Category is played back.

### By using this function on iDA-X300

- 1 Press **Q/ENTER** for at least 2 seconds.  
The Category up/down mode is activated.
- 2 Turn the **Rotary encoder**.  
Turning to the right will advance to the next Category.  
Turning to the left will return to the previous Category.  
The first channel in the selected Category is played back.

- When category up/down function is used, be sure to set **CATEGORY** to **ON**. For details, refer to “Switching between Quick Search mode and Category up/down mode (iDA-X300 only)” (iDA-X300 only) (page 28).

## Receiving Weather or Traffic Information from SAT Radio

- 1 Select the SAT Radio Channel for your local traffic/ weather information.**
- 2 Press and hold ►/|| for at least 2 seconds in the SAT mode.**  
The received weather or traffic channel is stored.
- 3 Press and hold BAND for at least 2 seconds.**  
The stored Weather or Traffic channel will be recalled.
- 4 Press and hold BAND for at least 2 seconds.**  
Returns to normal mode.

- Channel other than Weather or Traffic can also be stored and recalled.

## Instant Replay Function (SIRIUS only)

In SIRIUS mode, the current channel is saved using the Instant Replay memory function. Use this function to pause the channel content at any time. When playback is continued, it will begin at the position it was paused. This function can be used to store up to 44 minutes of audio.

- 1 During SIRIUS reception, press ►/|| to select the Instant Replay mode.**  
“INSTANT REPLAY” is displayed, and the received station is stored.
- 2 Press ►/|| again to select the play mode.**  
The stored contents are played back.

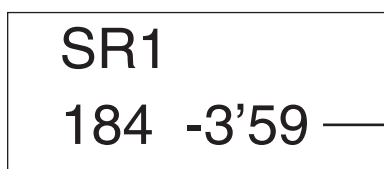

Play Time  
(Remaining  
time for  
Instant  
Replay.)

During Instant Replay playback:

Fast reverse: Press and hold ◀◀.

Fast forward: Press and hold ▶▶.

- If you continue to press Fast forward until the end, the Instant Replay mode is canceled, and the unit will change to usual reception.

- 3 Press ↵ for at least 2 seconds to cancel the Instant Replay mode.**  
The unit returns to usual SIRIUS broadcasting mode.

## Changing the Display

Text information, such as the channel name, artist name/feature, and song/program title, is available with each XM or Sirius channel. The unit can display this text information as explained below.

**In XM or SIRIUS mode, press VIEW.**

Each time you press this button, the display changes as shown below.

**XM mode:**

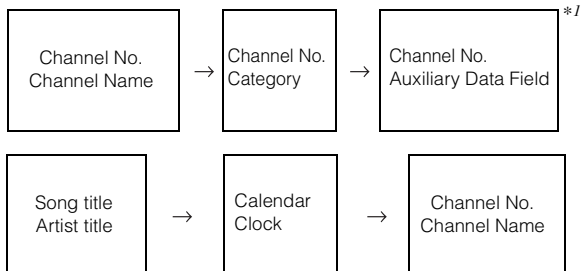

**SIRIUS mode:**

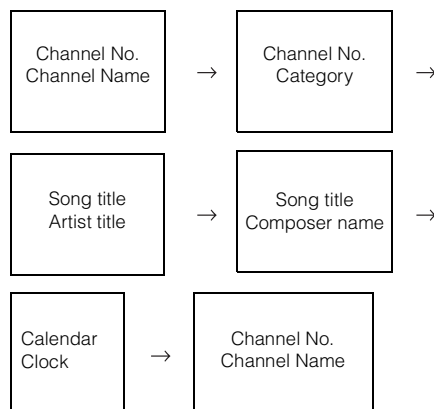

\*1 When ADF is turned OFF, this information is not displayed (see “Setting the Auxiliary Data Field Display (XM only)” on page 30).

- When the “Scroll Setting (TEXT SCROLL)” (page 25) is set to “AUTO”, the channel name and song title scrolls continuously. When the Scroll Setting is set to “MANUAL”, the song title scrolls only once.
- Depending on the model, the display may differ from the one shown above.

## Setting the Auxiliary Data Field Display (XM only)

The XM Auxiliary Data Field (ADF) display can be switched on or off. There is no ADF function for the SIRIUS receiver.

- 1 Press and hold **FUNC./SETUP** for at least 2 seconds to enter the Setup mode.
- 2 Turn the **Double Action encoder** (iDA-X200 only) or **Rotary encoder** (iDA-X300 only) to select the **TUNER mode**, and then press **Q/ENTER**.
- 3 Turn the **Double Action encoder** (iDA-X200 only) or **Rotary encoder** (iDA-X300 only) to select **XM ADF**, and then press **Q/ENTER**.
- 4 Turn the **Double Action encoder** (iDA-X200 only) or **Rotary encoder** (iDA-X300 only) to select **ON/OFF**, and then press **Q/ENTER**.  
When setting to On, Auxiliary Data Field is displayed by pressing **VIEW** (Refer to the "Changing the Display" section page 29.)
- 5 Press and hold **↶** for 2 seconds to return to normal mode.

- Pressing **↶** during the procedure will return to the previous mode.

## IMPRINT Operation (Optional) (iDA-X200 only)

Alpine introduces IMPRINT - the world's first technology that thoroughly eliminates in-car acoustic problems that normally degrade sound quality, which enables us to experience music the way the artist intended, refer to "About IMPRINT" (page 37).

When the IMPRINT audio processor (PXA-H100) (sold separately) is connected to this unit, MultEQ and the following sound adjustment can be performed.

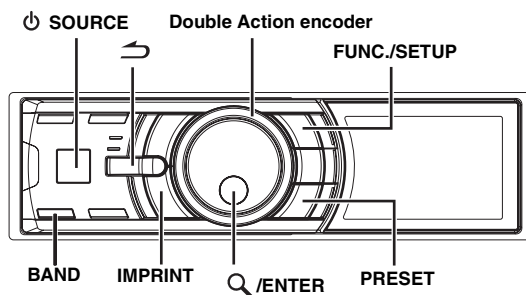

## Changing MultEQ mode

MultEQ, developed by Audyssey Labs, automatically corrects the audio for the listening environment. The system is optimized for selected positions in the vehicle. To accomplish this, MultEQ must take measurements of the vehicle's response characteristics. For details on the set up procedure, consult your authorized Alpine dealer.

- 1 Press and hold **IMPRINT** for at least 2 seconds.
- 2 Press **Q/ENTER**.
- 3 Turn the **Double Action encoder** to select the **MultEQ mode**, and then press **Q/ENTER**.

OFF (Manual Mode) → CURVE 1 (MultEQ-1) →  
CURVE 2 (MultEQ-2) → OFF (Manual Mode)

- 4 Press and hold **IMPRINT** for at least 2 seconds to return to normal mode.

- The Curve mode can be selected only when curve 1 and curve 2 are stored.
- When using MultEQ, MX, X-OVER, Time Correction, Factory's EQ, SUBW PHASE, SUBW CHANNEL, TW Setup, EQ Mode, Filter Type, Parametric EQ and Graphic EQ are set automatically. They are no longer user adjustable.
- When an external audio processor is connected, the MultEQ function cannot be used.



## Adjusting Sound Setting in Manual Mode

You can change these sound settings to create your own preference when the MultEQ mode is set to MultEQ off (Manual Mode). However, subwoofer in the subwoofer system can be set to ON/OFF regardless of whether the MultEQ setting is ON or OFF.

**Use steps 1 to 5 to select one of the Sound menu modes to modify. See the applicable section below for details about the selected item.**

**1 Press and hold **FUNC./SETUP** for at least 2 seconds to activate the **SETUP** selection mode.**

**2 Turn the **Double Action encoder** to select **AUDIO**, and then press **Q/ENTER**.**

BT\*<sup>1</sup> ↔ AUDIO ↔ GENERAL ↔ DISPLAY ↔ IPOD ↔ TUNER\*<sup>2</sup> ↔ BT

\*<sup>1</sup> Displayed only when **INT MUTE** is set to **OFF**, and the mode is set to other than **BT AUDIO**.

\*<sup>2</sup> Only when **HD / SAT** receiver is connected.

**3 Turn the **Double Action encoder** to select the desired item, and then press **Q/ENTER**.**

USER PRESET ↔ MX ↔ FR-EQ ↔ SOUND FIELD\*<sup>3</sup> ↔ SUBW ↔ SUBW SYS\*<sup>4</sup> ↔ SUBW PHASE\*<sup>4</sup> ↔ SUBW CHANNEL\*<sup>4</sup> ↔ TW\*<sup>5</sup> ↔ EQ MODE ↔ FILTER ↔ TCR ↔ MX LEVEL\*<sup>6</sup>  
(e.g. Select SUBW)

\*<sup>3</sup> In step 3, three sound adjustment items (**PARAMETRIC EQ/ GRAPHIC EQ, TIME CORRECTION, X-OVER**) can be selected in **Sound Field Adjustment** mode, turn the **Double Action encoder** to select the desired item, and then press **Q/ENTER** to continue to step 4.

\*<sup>4</sup> These functions are inoperable when **Subwoofer** is set to **OFF**.

\*<sup>5</sup> This function can be operable only when **PXA-H100** (sold separately) is connected and **2.2ch (3 WAY)** mode is set. For details, refer to the **Owner's Manual of PXA-H100**.

\*<sup>6</sup> This function is inoperable when **MX** is set to **OFF**.

**4 Turn the **Double Action encoder** to change the setting, and then press **Q/ENTER**.**

(e.g. Select SUBW ON or SUBW OFF)

**5 Press and hold **↵** for at least 2 seconds to return to normal mode.**

- **Media Xpander, Factory's EQ, Parametric EQ/Graphic EQ Adjustment, EQ Mode and MX Level Adjustment** are inoperable when **DEFEAT** is set to **ON**.
- Pressing **↵** returns to the previous **Sound menu** mode.
- If no operation is performed for 60 seconds, **Sound menu** mode is canceled.

## USER PRESET

- If **IMPRINT** audio processor is connected, you can make more detailed settings for the audio setting. For details, refer to "**IMPRINT Operation (Optional) (iDA-X200 only)**" (page 30).

### Storing the Audio Adjustment Level

You can store up to 3 adjusted/set contents on this unit.

All of the following adjusted/set items are stored in a preset memory.

Items to be adjusted/set	Reference page
EQ ADJ (parametric EQ/Graphic EQ)	page 32 ~ page 32
TCR	page 32
X-OVER	page 33

**1 Turn the **Double Action encoder** to select a preset number, and press and hold **Q/ENTER** for at least 2 seconds.**

**2 Turn the **Double Action encoder** to select **PROTECT YES/NO**, and then press **Q/ENTER** to store the adjusted contents.**

PROTECT YES (Initial setting) ↔ PROTECT NO

- If **YES** is selected, the adjusted contents are protected and stored into the preset numbers. When you want to store the parameter into a protected preset number, "**REPLACE NO/YES**" can be selected.
- If **PROTECT NO** is selected, the preset is stored.
- While perform this operation, all adjusted contents of **Parametric EQ/Graphic EQ, Time Correction and X-Over** will be stored in the preset number.
- The stored contents are not deleted even when resetting the unit or disconnecting the battery.

### Recalling the Audio Adjustment Level

You can recall the contents stored in "Storing the Audio Adjustment Level" (page 31).

**1 Turn the **Double Action encoder** to select a preset number, and press **Q/ENTER**.**

Adjusted/set contents of the selected number are recalled.

- The **User Preset** screen can also be recalled in normal mode by pressing and holding **PRESET** for at least 2 seconds.

## Turning Media Xpander ON/OFF

When the **Media Xpander** is on, you can adjust the **Media Xpander level** (refer to page 34).

OFF (Initial setting) ↔ ON

## Equalizer Presets (Factory's EQ) (FR-EQ)

10 typical equalizer settings are preset at the factory for a variety of musical source material.

FLAT ↔ POPS ↔ ROCK ↔ NEWS ↔ JAZZ&BLUES ↔ ELECTRICAL DANCE ↔ HIPHOP&RAP ↔ EASY LISTENING ↔ COUNTRY ↔ CLASSICAL ↔ USER1 ↔ USER2 ↔ USER3 ↔ USER4 ↔ USER5 ↔ USER6

- By selecting **User's 1 to 6**, you can recall the stored preset number in "**Adjusting the Graphic Equalizer Curve**" (page 32) or "**Adjusting the Parametric Equalizer Curve**" (page 32).

## Sound Field Adjustment

The setting of Parametric EQ/Graphic EQ Adjustment, Time Correction and X-Over can be adjusted in this mode.

### Adjusting the Parametric Equalizer Curve

You can modify the Equalizer settings to create a response curve more appealing to your personal taste. To adjust the Parametric Equalizer Curve, set the EQ mode to PARAMETRIC EQ. For details, refer to "Setting EQ mode" (page 34).

- 1 After selecting EQ ADJ (Parametric EQ) from the Sound Field Adjustment mode, turn the **Double Action encoder** to select the band adjustment, and then press **Q/ENTER**.

BAND1 → BAND2 → BAND3 → BAND4 → BAND5 → BAND1

- 2 Turn the **Double Action encoder** to select an item to adjust, then press **Q/ENTER**.

FC → LV → Q → FC  
(frequency) (level) (bandwidth) (frequency)

### Frequency Adjustment

- 3-1 Turn the **Double Action encoder** to select frequency bands.

Adjustable frequency bands:  
20 Hz to 20 kHz (in 1/3 octave steps)

BAND1: 20 Hz~80 Hz (63 Hz)  
BAND2: 50 Hz~200 Hz (150 Hz)  
BAND3: 125 Hz~3.2 kHz (400 Hz)  
BAND4: 315 Hz~8 kHz (1 kHz)  
BAND5: 800 Hz~20 kHz (2.5 kHz)

### Level Adjustment

- 3-2 Turn the **Double Action encoder** to adjust the level.

Adjustable level: -6 to +6 dB

### Bandwidth (Q) Adjustment

- 3-3 Turn the **Double Action encoder** to set the bandwidth (Q).

Adjustable bandwidth: 1, 1.5, 3

- 4 To adjust another band, repeat steps 1 to 3 and adjust all bands.

- The frequencies of adjacent bands cannot be adjusted within 4 steps.
- While adjusting the Parametric EQ, you should consider the frequency response of the connected speakers.
- You can select the next band by pressing and turning the **Double Action encoder**.
- The User Preset screen can be recalled in the normal mode by pressing and holding PRESET for 2 seconds.

### Adjusting the Graphic Equalizer Curve

You can modify the equalizer settings to create a response curve more appealing to your personal taste. To adjust the graphic equalizer curve, set the EQ mode to GRAPHIC EQ. For details, refer to "Setting EQ mode" (page 34).

- 1 After selecting EQ ADJ (Graphic EQ) from the Sound Field Adjustment mode, turn the **Double Action encoder** to select the band adjustment, and then press **Q/ENTER**.

BAND1 → BAND2 → BAND3 → BAND4 → BAND5 → BAND6 → BAND7 → BAND1

BAND-1 (63 Hz) / BAND-2 (150 Hz) / BAND-3 (400 Hz) / BAND-4 (1 kHz) / BAND-5 (2.5 kHz) / BAND-6 (6.3 kHz) / BAND-7 (17.5 kHz)

- 2 Press **Q/ENTER** to activate the level adjusting mode.

- 3 Turn the **Double Action encoder** to adjust the level.

Adjustable output level: -6 to +6 dB

- 4 To adjust another band, repeat steps 1 to 3, and then adjust all bands.

- You can select the next band by pressing and turning the **Double Action encoder**.
- The User Preset screen can be recalled in the normal mode by pressing and holding PRESET for 2 seconds.

### Adjusting the Time Correction

Before performing the following procedures, refer to "About Time Correction" (page 35).

- 1 After selecting TIME CORRECTION from the Sound Field Adjustment mode, turn the **Double Action encoder** to select the band adjustment, and then press **Q/ENTER**.

#### 2.2ch (3WAY) System

F-L (Initial setting) → F-R → R-L → R-R →  
(Mid-L) (Mid-R) (High-L) (High-R)  
SW-L → SW-R → F-L  
(Mid-L)

#### 4.2ch (FRONT/REAR/SUBW.) System

F-L (Initial setting) → F-R → R-L → R-R →  
(Front-L) (Front-R) (Rear-L) (Rear-R)  
SW-L → SW-R → F-L  
(Front-L)

- 2 Press **Q/ENTER** to activate the Time Correction input mode.

- 3 Turn the **Double Action encoder** to adjust the distance (0.0 to 336.6cm).

L = (distance to farthest speaker) - (distance to other speakers)

Refer to "Time Correction Value List" on page 35.

- 4 Repeat steps 1 to 3 to set another speaker.**  
By setting these values to make its sound reach the listening position at the same time as the sound of other speakers.

- You can select the next band by pressing and turning the **Double Action encoder**.
- The User Preset screen can be recalled in the normal mode by pressing and holding **PRESET** for 2 seconds.

## Adjusting the Crossover Settings (X-OVER)

Before performing the following procedures, refer to “About the Crossover” (page 36).

### 2.2ch (3WAY) System

- 1 After selecting X-OVER from the Sound Field Adjustment mode, turn the Double Action encoder to select the band adjustment, and then press Q/ENTER.**

#### 2.2ch (3WAY) System / NORMAL (L=R)

##### Setting items:

LOW / MID-L / MID-H / HIGH

#### 2.2ch (3WAY) System / INDIVIDUAL (L/R)

##### Setting items:

LOW-L / LOW-R / MID-L-L / MID-L-R / MID-H-L / MID-H-R / HIGH-L / HIGH-R

- 2 Turn the Double Action encoder to select an item to adjust, then press Q/ENTER.**

FC → LV → SLP → FC  
(cut-off frequency) (level) (slope) (frequency)

### Cut-off frequency

- 3-1 Turn the Double Action encoder to select the desired cut-off frequency (Crossover Point).**

Adjustable frequency bands:

#### 2.2ch (3WAY) System

##### Setting items:

LOW / MID-L 20 Hz~200 Hz  
MID-H 20 Hz~20 kHz  
HIGH (1 kHz~20 kHz)<sup>\*1</sup> / (20 Hz~20 kHz)<sup>\*2</sup>

<sup>\*1</sup> When **Maker's** is selected, refer to “Setting the Response Slope for the High Range Speaker (TW Setup)” (page 34).

<sup>\*2</sup> When **User's** is selected, refer to “Setting the Response Slope for the High Range Speaker (TW Setup)” (page 34).

### Level Adjustment

- 3-2 Turn the Double Action encoder to adjust the output level.**

Adjustable output level: -12 to 0 dB.

### Slope Adjustment

- 3-3 Turn the Double Action encoder to adjust the slope.**

Adjustable slope: FLAT\*, 6 dB/oct., 12 dB/oct., 18 dB/oct., 24 dB/oct.

\* FLAT can be set for the HIGH slope only when **User's** is selected in “Setting the Response Slope for the High Range Speaker (TW Setup)” (page 34). Depending on the response characteristics of the speaker, care should be taken when setting the response slope to FLAT, as speaker damage may result. With this unit, a message is displayed when the response slope for the high range speaker is set to FLAT.

- 4 Repeat steps 1 to 3 to make adjustment to the other bands.**

### 4.2ch (FRONT/REAR/SUBW.) System

- 1 After selecting X-OVER from the Sound Field Adjustment mode, turn the Double Action encoder to select the band adjustment, and then press Q/ENTER.**

#### 4.2ch (FRONT/REAR/SUBW.) System / NORMAL (L=R)

##### setting items:

LOW (SUB-W) / MID (REAR) / HIGH (FRONT)

#### 4.2ch (FRONT/REAR/SUBW.) System / INDIVIDUAL (L/R)

##### setting items:

LOW (SUB-W)-L / LOW (SUB-W)-R / MID (REAR)-L / MID (REAR)-R / HIGH (FRONT)-L / HIGH (FRONT)-R

- 2 Turn the Double Action encoder to select an item to adjust, then press Q/ENTER.**

FC → LV → SLP → FC  
(cut-off frequency) (level) (slope) (frequency)

### Cut-off frequency

- 3-1 Turn the Double Action encoder to select the desired cut-off frequency (Crossover Point).**

Adjustable frequency bands:

#### 4.2ch (FRONT/REAR/SUBW.) System

##### Setting items:

20 Hz~200 Hz

### Level Adjustment

- 3-2 Turn the Double Action encoder to adjust the output level.**

Adjustable output level: -12 to 0 dB.

### Slope Adjustment

- 3-3 Turn the Double Action encoder to adjust the slope.**

Adjustable slope: FLAT, 6 dB/oct., 12 dB/oct., 18 dB/oct., 24 dB/oct.

- 4 Repeat steps 1 to 3 to make adjustment to the other bands.**

- You can select the next band by pressing and turning the **Double Action encoder**.
- While adjusting the X-over, you should consider the frequency response of the connected speakers.
- About the 2.2ch (3WAY)/4.2ch (FRONT/REAR/SUBW.) system You can switch to 2.2ch (3WAY)/4.2ch (FRONT/REAR/SUBW.) system mode with the 2.2ch (3WAY)/4.2ch (FRONT/REAR/SUBW.) switch on the PXA-H100. For details, refer to the Owner's Manual of PXA-H100.
- The User Preset screen can be recalled in the normal mode by pressing and holding **PRESET** for 2 seconds.

## Turning Subwoofer ON/OFF

When the subwoofer is on, you can adjust the subwoofer output level (refer to page 19).

OFF ↔ ON (Initial setting)

## Setting the Subwoofer System

When the subwoofer is on, you can select either SYS 1 or SYS 2 for the desired subwoofer effect.

1 (Initial setting) ↔ 2

**SYS 1 :** Subwoofer level changes according to the main volume setting.

**SYS 2 :** Subwoofer level change is different from the main volume setting. For example, even at low volume settings, the subwoofer is still audible.

## Setting the Subwoofer Phase

NORMAL (Initial setting) ↔ REVERSE

The subwoofer output phase is toggled SUBWOOFER NORMAL (0°) or SUBWOOFER REVERSE (180°). To adjust the level, turn the **Double Action encoder**.

## Setting the Subwoofer Channel (SUBW CHANNEL)

You can set the subwoofer output to stereo or monaural. Make sure to set the correct output for your subwoofer type.

STEREO (Initial setting) ↔ MONO

**STEREO:** Subwoofer stereo (L/R) output

**MONO:** Subwoofer monaural output

## Setting the Response Slope for the High Range Speaker (TW Setup)

Depending on the response characteristics of the speaker, care should be taken when setting the response slope of the high range speaker to FLAT in 2.2ch (3WAY) mode (see "Adjusting the Crossover Settings (X-OVER)" on page 33), as speaker damage may result.

MAKER'S (Initial setting) ↔ USER'S

**MAKER'S:** As protection from possible speaker damage, FLAT cannot be set for the response slope of the high range speaker in 2.2ch (3WAY) mode.

**USER'S:** The FLAT setting is possible in 2.2ch (3WAY) mode.

## Setting EQ mode

This setting gives you a choice of 5-band parametric, or 7-band graphic equalizer.

PARAMETRIC (Initial setting) ↔ GRAPHIC

## Setting the Filter type

NORMAL (Initial setting) ↔ INDIVIDUAL

**NORMAL (L=R):** Left and right speakers are adjusted equally.

**INDIVIDUAL (L/R):** Left and right speakers are individually adjusted.

## Setting the Time Correction Unit (TCR Parameter)

You can change the unit, (cm or inch) of time correction.

CM (Initial setting) ↔ INCH

## Setting the MX Level

MX (Media Xpander) makes vocals or instruments sound distinct regardless of the music source. The FM radio, CD, USB memory and iPod, will be able to reproduce the music clearly even in cars with a lot of road noise.

### Changing the source to which you want to apply Media Xpander.

#### FM (MX level 1 to 3):

The medium to high frequencies become clearer, and produces well balanced sound at all frequencies.

#### CD (MX level 1 to 3):

CD mode processes a large amount of data during playback. MX takes advantage of this large data quantity to reproduce a more clear, clean output.

#### CMPM/SAT (MX level 1 to 3):

This corrects information that was lost at the time of compression. This reproduces a well-balanced sound close to the original.

#### DVD (MX level 1 to 3):

A DVD or Video CD contains a large quantity of data such as music clip. MX uses this data to reproduce the sound accurately.

#### AUX (MX level 1):

Choose the MX mode (CMPM, MOVIE, or MUSIC) that corresponds to the media connected.

- The initial setting of MX is different depending on the source.
- Each music source, such as FM radio, CD, and MP3/WMA/AAC can have its own MX setting.
- On disks with both MP3/WMA/AAC and CD-DA, when the source changes from "MP3/WMA/AAC to CD-DA" or "CD-DA to MP3/WMA/AAC", MX-mode switching may delay playback slightly.
- Setting to Non Effect sets MX mode of each music source to OFF.
- This function is inoperable when DEFEAT is set to ON.
- There is no MX mode for AM radio.
- If an audio processor with the MX function (PXA-H701, etc.) is connected, its own MX processing is applied to the music source. Since the processor MX settings may not match the head unit, the audio processor needs to be adjusted. For details, refer to the Owner's Manual of the audio processor.
- "CMPM" is applied for MP3/WMA/AAC and iPod.
- "SAT" is applied for XM radio and SIRIUS radio.

## About Time Correction

The distance between the listener and the speakers in a car vary widely due to the complex speaker placement. This difference in the distances from the speakers to the listener creates a shift in the sounds image and frequency characteristics. This is caused by the time delay between the sound reaching the listener's right versus the left ear.

To correct this, this unit is able to delay the audio signal to the speakers closest to the listener. This effectively creates a perception of increased distance for those speakers. The listener can be placed at an equal distance between the left and right speakers for optimum staging. The adjustment will be made for each speaker in 3.4cm steps.

### Example 1. Listening Position: Front Left Seat

Adjust the time correction level of the front left speaker to a high value and the rear right to a low value.

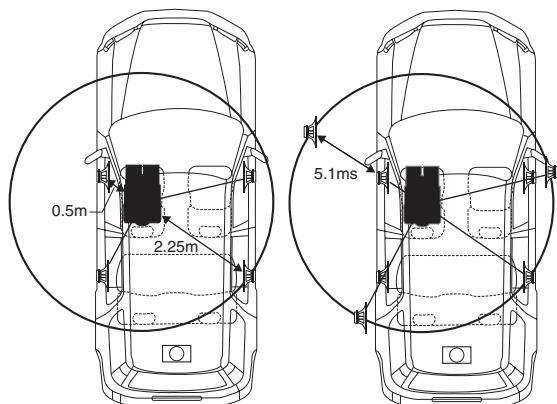

The sound is not balanced because the distance between the listening position and the various speakers is different. The difference in distance between the front left speaker and the rear right speaker is 1.75 m (68-7/8"). Here we calculate the time correction value for the front left speaker in the diagram on the above.

Conditions:

Farthest Speaker – listening position : 2.25 m (88-9/16")

Front left speaker – listening position : 0.5 m (19-11/16")

Calculation:  $L = 2.25\text{ m} - 0.5\text{ m} = 1.75\text{ m (68-7/8")}$

Time correction =  $1.75 \div 343^{*1} \times 1000 = 5.1\text{ (ms)}$

*\*1 Speed of sound: 343 m/s (765 mph) at 20°C*

In other words, giving the front left speaker a time correction value of 5.1 ms makes it seem as if its distance from the listener is the same as the distance to the farthest speaker.

Time correction eliminates the differences in the time required for the sound to reach the listening position.

The time of the front left speaker is corrected by 5.1 ms so that its sound reaches the listening position at the same time as the sound of other speakers.

### Example 2. Listening Position: All Seats

Adjust the time correction level of each speaker to almost the same level.

- 1** Sit in the listening position (driver's seat, etc.) and measure the distance (in meters) between your head and the various speakers.
- 2** Calculate the difference between the distance correction value to the farthest speaker and the other speakers.

$L = (\text{distance to farthest speaker}) - (\text{distance to other speakers})$

These values are the time correction values for the different speakers. Setting these values to make each sound reach the listening position at the same time as the sound of other speakers.

Time Correction Value List

Delay Number	Time Difference (ms)	Distance (cm)	Distance (inch)	Delay Number	Time Difference (ms)	Distance (cm)	Distance (inch)
0	0.0	0.0	0.0	51	5.1	173.4	68.3
1	0.1	3.4	1.3	52	5.2	176.8	69.7
2	0.2	6.8	2.7	53	5.3	180.2	71.0
3	0.3	10.2	4.0	54	5.4	183.6	72.4
4	0.4	13.6	5.4	55	5.5	187.0	73.7
5	0.5	17.0	6.7	56	5.6	190.4	75.0
6	0.6	20.4	8.0	57	5.7	193.8	76.4
7	0.7	23.8	9.4	58	5.8	197.2	77.7
8	0.8	27.2	10.7	59	5.9	200.6	79.1
9	0.9	30.6	12.1	60	6.0	204.0	80.4
10	1.0	34.0	13.4	61	6.1	207.4	81.7
11	1.1	37.4	14.7	62	6.2	210.8	83.1
12	1.2	40.8	16.1	63	6.3	214.2	84.4
13	1.3	44.2	17.4	64	6.4	217.6	85.8
14	1.4	47.6	18.8	65	6.5	221.0	87.1
15	1.5	51.0	20.1	66	6.6	224.4	88.4
16	1.6	54.4	21.4	67	6.7	227.8	89.8
17	1.7	57.8	22.8	68	6.8	231.2	91.1
18	1.8	61.2	24.1	69	6.9	234.6	92.5
19	1.9	64.6	25.5	70	7.0	238.0	93.8
20	2.0	68.0	26.8	71	7.1	241.4	95.1
21	2.1	71.4	28.1	72	7.2	244.8	96.5
22	2.2	74.8	29.5	73	7.3	248.2	97.8
23	2.3	78.2	30.8	74	7.4	251.6	99.2
24	2.4	81.6	32.2	75	7.5	255.0	100.5
25	2.5	85.0	33.5	76	7.6	258.4	101.8
26	2.6	88.4	34.8	77	7.7	261.8	103.2
27	2.7	91.8	36.2	78	7.8	265.2	104.5
28	2.8	95.2	37.5	79	7.9	268.6	105.9
29	2.9	98.6	38.9	80	8.0	272.0	107.2
30	3.0	102.0	40.2	81	8.1	275.4	108.5
31	3.1	105.4	41.5	82	8.2	278.8	109.9
32	3.2	108.8	42.9	83	8.3	282.2	111.2
33	3.3	112.2	44.2	84	8.4	285.6	112.6
34	3.4	115.6	45.6	85	8.5	289.0	113.9
35	3.5	119.0	46.9	86	8.6	292.4	115.2
36	3.6	122.4	48.2	87	8.7	295.8	116.6
37	3.7	125.8	49.6	88	8.8	299.2	117.9
38	3.8	129.2	50.9	89	8.9	302.6	119.3
39	3.9	132.6	52.3	90	9.0	306.0	120.6
40	4.0	136.0	53.6	91	9.1	309.4	121.9
41	4.1	139.4	54.9	92	9.2	312.8	123.3
42	4.2	142.8	56.3	93	9.3	316.2	124.6
43	4.3	146.2	57.6	94	9.4	319.6	126.0
44	4.4	149.6	59.0	95	9.5	323.0	127.3
45	4.5	153.0	60.3	96	9.6	326.4	128.6
46	4.6	156.4	61.6	97	9.7	329.8	130.0
47	4.7	159.8	63.0	98	9.8	333.2	131.3
48	4.8	163.2	64.3	99	9.9	336.6	132.7
49	4.9	166.6	65.7				
50	5.0	170.0	67.0				

# About the Crossover

## Crossover (X-OVER):

This unit is equipped with an active crossover. The crossover limits the frequencies delivered to the outputs. Each channel is controlled independently. Thus, each speaker pair can be driven by the frequencies for which they have been optimally designed.

The crossover adjusts the HPF (high pass filter) or LPF (low pass filter) of each band, and also the slope (how fast the filter rolls off the highs or lows).

Adjustments should be made according to the reproduction characteristics of the speakers. Depending on the speakers, a passive network may not be necessary. If you are unsure about this point, please consult your authorized Alpine dealer.

### 4.2ch (FRONT/REAR/SUBW.) mode

	Cut-off frequency (1/3 octave steps)		Slope		Level
	HPF	LPF	HPF	LPF	
<b>Low range speaker</b>	----	20 Hz - 200 Hz	----	FLAT, 6, 12, 18, 24 dB/oct.	0 to -12 dB
<b>Rear high range speaker</b>	20 Hz - 200 Hz	----	FLAT, 6, 12, 18, 24 dB/oct.	----	0 to -12 dB
<b>Front high range speaker</b>	20 Hz - 200 Hz	----	FLAT, 6, 12, 18, 24 dB/oct.	----	0 to -12 dB

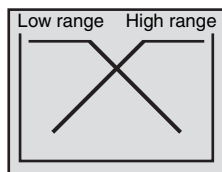

(Different from actual display)

### 2.2ch (3WAY) mode

	Cut-off frequency (1/3 octave steps)		Slope		Level
	HPF	LPF	HPF	LPF	
<b>Low range speaker</b>	----	20 Hz - 200 Hz	----	FLAT, 6, 12, 18, 24 dB/oct.	0 to -12 dB
<b>Mid range speaker</b>	20 Hz - 200 Hz	20 Hz - 20 kHz	FLAT, 6, 12, 18, 24 dB/oct.	FLAT, 6, 12, 18, 24 dB/oct.	0 to -12 dB
<b>High range speaker</b>	1 kHz - 20 kHz, (20 Hz ~ 20 kHz)*	----	FLAT* 6, 12, 18, 24 dB/oct.	----	0 to -12 dB

\* Only when selecting User's in "Setting the Response Slope for the High Range Speaker (TW Setup)" (page 34).

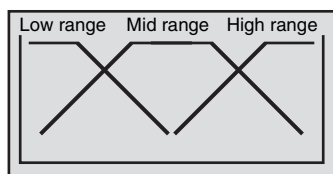

(Different from actual display)

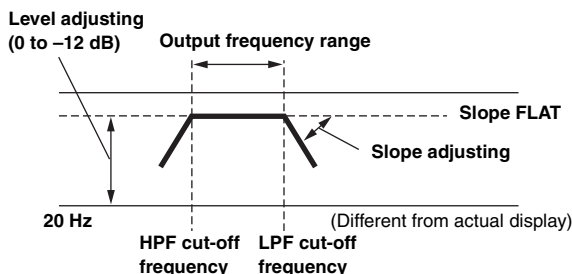

- **HPF (high pass filter):** Cuts the lower frequencies and allows the higher frequencies to pass.
- **LPF (low pass filter):** Cuts the higher frequencies and allows the lower frequencies to pass.
- **Slope:** The level change (in dB) for a frequency change of one octave.
- The higher the slope value, the steeper the slope becomes.
- Adjust the slope to FLAT to bypass the HP or LP filters.
- Do not use a tweeter without the HPF on or set to a low frequency, as it may cause damage to the speaker due to the low frequency content.
- You cannot adjust the crossover frequency higher than the HPF or lower than the LPF.
- Adjustment should be made according to the recommended crossover frequency of the connected speakers. Determine the recommended crossover frequency of the speakers. Adjusting to a frequency range outside that recommended may cause damage to the speakers. For the recommended crossover frequencies of Alpine speakers, refer to the respective Owner's Manual.

We are not responsible for damage or malfunction of speakers caused by using the crossover outside the recommended value.

## About IMPRINT



### VISION VS. REALITY

All good music starts as an artist's vision. After countless hours of rehearsing, recording and mixing, that vision is ready for us to hear on discs, radio and other media. But do we hear it as the artist created it? Unfortunately, the reality is that we are almost never able to listen to it in the exact way the artist intended. Especially when we are listening in a car.

### CARS ARE TERRIBLE LISTENING SPACES

Car interiors are full of materials that obstruct and degrade sound quality. For example, windows amplify and reflect high frequencies. Seat and dashboard coverings change certain frequencies. Carpets absorb and suppress mid frequencies. Graphic and parametric EQs are only partial remedies for these problems. In addition, the speakers are not located at equal distances from listeners, creating an unbalanced, uncentred sound stage. Time correction can help fix this, but only for one listening position.

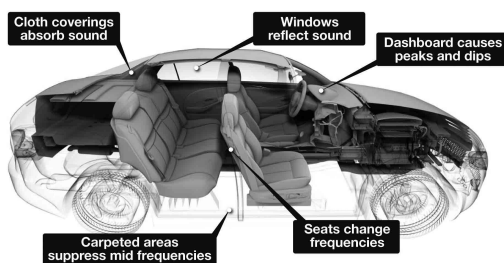

## INTRODUCING IMPRINT

These acoustical problems are so severe that no correction system has been able to overcome them. Until now, with the introduction of IMPRINT, Alpine provides a hardware/software combination that not only solves these problems, it actually improves the sound stage, tonal balance and definition - and does it automatically, in a matter of minutes!

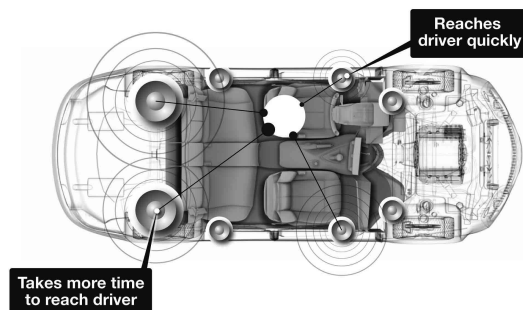

### HOW IMPRINT IS DIFFERENT

IMPRINT using MultEQ is superior to other equalisation systems in five ways.

- It is the only system that measures the entire listening area, capturing time domain information from each listening location and applying a proprietary method for processing it to represent all seat locations. This gives the people in each seat the optimal listening experience.
- It corrects both time and frequency problems, for an improved soundstage and smoother, more natural sound.
- It uses dynamic frequency allocation to apply hundreds of points of correction to those areas where the sound problems are greatest.
- It determines optimized blending points for low frequency crossovers.
- It provides, in minutes, vehicle sound tuning that generally takes skilled professionals days to accomplish.

# Information

## In Case of Difficulty

If you encounter a problem, please turn the power off, then on again. If the unit is still not functioning normally, please review the items in the following checklist. This guide will help you isolate the problem if the unit is at fault. Otherwise, make sure the rest of your system is properly connected or consult your authorized Alpine dealer.

### Basic

#### No function or display.

- Vehicle's ignition is off.
  - If connected following instructions, the unit will not operate with the vehicle's ignition off.
- Improper power lead (Red) and battery lead (Yellow) connections.
  - Check power lead and battery lead connections.
- Blown fuse.
  - Check the fuse of the unit; replace with the proper value if necessary.
- Internal micro-computer malfunctioned due to interference noise etc.
  - Press the RESET switch with a ball-point pen or other pointed article.

### Radio

#### Unable to receive stations.

- No antenna or open connection in cable.
  - Make sure the antenna is properly connected; replace the antenna or cable if necessary.

#### Unable to tune stations in the seek mode.

- You are in a weak signal area.
  - Make sure the tuner is in the DX mode.
- If the area you are in is a primary signal area, the antenna may not be grounded and connected properly.
  - Check your antenna connections; make sure the antenna is properly grounded at its mounting location.
- The antenna may not be the proper length.
  - Make sure the antenna is fully extended; if broken, replace the antenna with a new one.

#### Broadcast is noisy.

- The antenna is not the proper length.
  - Extend the antenna fully; replace it if it is broken.
- The antenna is poorly grounded.
  - Make sure the antenna is grounded properly at its mounting location.

### MP3/WMA/AAC

#### MP3, WMA or AAC is not played back.

- Writing error occurred. The MP3/WMA/AAC format is not compatible.
  - Make sure the MP3/WMA/AAC has been written in a supported format. Refer to "About MP3/WMA/AAC" (pages 18-19), then rewrite in the format supported by this device.

### Audio

#### The sound is not output from the speakers.

- Unit has no output signal of the internal amplifier.
  - POWER IC is switched to "ON" (page 24).

### iPod

#### iPod does not play and no sound is output.

- The iPod has not been recognized.
  - Reset this unit and the iPod. Refer to "Initial System Start-Up" (page 7). To reset the iPod, refer to the Owner's Manual of the iPod.

#### Indication for iPod Mode (USB connection, iDA-X200 only)

#### CURRENT ERROR

- Abnormal current is run to the USB connector device (an error message may be displayed if the USB device that is not compatible with the unit is connected).
  - Attempt to connect another iPod.

#### DEVICE ERROR

- An iPod that is not supported by the unit is connected.
  - Connect an iPod that is supported by the unit.

#### NO USB DEVICE

- An iPod is not connected.
  - Make sure the iPod is correctly connected and the cable is not excessively bent.

#### NO SONG

- There are no songs in the iPod.
  - Download songs to the iPod and connect to this unit.

#### NO SUPPORT

- Text information that is no supported on the unit has been input.
  - Use an iPod in which text information is input that is supported on the unit.

#### ERROR-01

- Communication error
  - Turn the ignition key off, and then set to ON again.
  - Verify in the display after reconnecting the iPod to the iPod Dock interface cable and to the USB cable.



## ERROR-02

- Caused by the iPod Software Version not being compatible with this unit.
    - Update the iPod Software Version to be compatible with this unit.
- 

## ERROR-03

- The iPod is not verified.
    - Change another iPod.
- 

## Indication for iPod Mode (Direct Connection)

### NO IPOD

- The iPod is not connected.
    - Make sure the iPod is correctly connected (refer to "Connections").  
Make sure the cable is not bent excessively.
- 

### NO SONG

- There are no songs in the iPod.
    - Download songs to the iPod and connect to this unit.
- 

## ERROR-01

- Communication error.
    - Turn the ignition key off, and then set to ON again.
    - Check the display by reconnecting between the iPod and this unit using the FULL SPEED™ Connection Cable (KCE-422i).
- 

## ERROR-02

- Caused by the iPod Software Version not being compatible with this unit.
    - Update the iPod Software Version to be compatible with this unit.
- 

## Indication for USB memory

### CURRENT ERROR

- Abnormal current is run to the USB connector device (an error message may be displayed if the USB device that is not compatible with the unit is connected).  
USB memory is a malfunction or it is shorted.
    - Connect another USB memory.
- 

### DEVICE ERROR

- A USB device that is not supported by the unit is connected.
    - Connect a USB device that is supported by the unit.
- 

### NO USB DEVICE

- A USB memory is not connected.
    - Make sure the USB memory device is correctly connected and the cable is not excessively bent.
- 

### NO SONG

- No song (file) is stored in the USB memory.
    - Connect the USB memory device after storing songs (files).
- 

### UNSUPPORT

- A sampling rate/bit rate not supported by the unit is used.
    - Use a sampling rate/bit rate that is supported by the unit.
- 

### PROTECT

- A copy-protected WMA file was played back.
    - You can only play back non-copy-protected files.
- 

### NO SUPPORT

- Text information that is not recognizable by the unit has been input.
    - Use a USB memory device with input text information that is supported by the unit.
-

## Indication for Portable audio player Mode (iDA-X200 only)

### CURRENT ERROR

- Abnormal current is run to the USB connector device (an error message may be displayed if the USB device that is not compatible with the unit is connected).
    - Attempt to connect another Portable audio player.
- 

### DEVICE ERROR

- A Portable audio player that is not supported by the unit is connected.
    - Attempt to connect another Portable audio player.
- 

### NO USB DEVICE

- A Portable audio player is not connected.
    - Make sure the Portable audio player is correctly connected and the cable is not excessively bent.
- 

### NO SONG

- There are no songs in the Portable audio player.
    - Download songs to the Portable audio player and connect to this unit.
- 

### NO SUPPORT

- Text information that is not supported on the unit has been input.
    - Use a Portable audio player in which text information is input that is supported on the unit.
- 

### ERROR-01

- Communication error
    - Turn the ignition key off, and then set to ON again.
    - Verify in the display after reconnecting the Portable audio player to the connection cable.
- 

### ERROR-02

- Caused by the Software Version not being compatible with this unit.
    - Update the Portable audio player Software Version.
- 

### ERROR-03

- The Portable audio player is not verified.
    - Change another Portable audio player.
- 

## Indication for CD Changer

### HI-TEMP

- Protective circuit is activated due to high temperature.
    - The indication will disappear when the temperature returns to normal operating range.
- 

### ERROR-01

- Malfunction in the CD Changer.
    - Consult your Alpine dealer. Press the magazine eject button and pull out the magazine. Check the indication. Insert the magazine again. If the magazine cannot be pulled out, consult your Alpine dealer.
  - Magazine ejection not possible.
    - Press the magazine eject button. If the magazine does not eject, consult your Alpine dealer.
- 

### ERROR-02

- A disc is left inside the CD Changer.
    - Press the eject button to activate the eject function. When the CD Changer finishes the eject function, insert an empty CD magazine into the CD Changer to receive the disc left inside the CD Changer.
- 

### NO MAGAZINE

- No magazine is loaded into the CD Changer.
    - Insert a magazine.
- 

### NO DISC

- No indicated disc.
    - Choose another disc.
-

## Indication for SAT Receiver Mode

### ANTENNA

- The XM or SIRIUS antenna is not connected to the XM or SIRIUS radio module.
  - Check whether the XM or SIRIUS antenna cable is attached securely to the XM or SIRIUS radio module.

### UPDATING

- Radio is being updated with latest encryption code.
  - Wait until encryption code is being updated. Channels 0 and 1 should function normally.

### NO SIGNAL

(XM mode)

### ACQUIRING SIGNAL

(SIRIUS mode)

- XM or SIRIUS signal is too weak at the current location.
  - Wait until the car reaches a location with a stronger signal.

### LOADING

- Radio is acquiring audio or program information.
  - Wait until the radio has received the information.

### OFF AIR

(XM mode)

### ACQUIRING SIGNAL

(SIRIUS mode)

- The channel currently selected has stopped broadcasting.
  - Select another channel.



- The user has selected a channel number that does not exist or is not subscribed to.
  - The unit will revert back to the previously selected channel.
- There is no artist name/feature, song/program title, or additional information associated with the channel at that time.
  - No action needed.

### ERROR

- If an error or other problem occurs.
  - Change channels or consult your Alpine dealer.

## Specifications

### FM TUNER SECTION

Tuning Range	87.7-107.9 MHz
Mono Usable Sensitivity	9.3 dBf (0.8µV/75 ohms)
50 dB Quieting Sensitivity	13.5 dBf (1.3µV/73 ohms)
Alternate Channel Selectivity	80 dB
Signal-to-Noise Ratio	65 dB
Stereo Separation	35 dB
Capture Ratio	2.0 dB

### AM TUNER SECTION

Tuning Range	530-1,710 kHz
Sensitivity (IEC Standard)	22.5 µV/27dB

### USB SECTION

USB requirements	USB 1.1/2.0
Max. Power Consumption	500mA
USB Class	Mass Storage
File System	FAT 12/16/32
MP3 Decoding	MPEG-1/2 AUDIO Layer-3
WMA Decoding	Windows Media™ Audio
AAC Decoding	AAC-LC format “.m4a” file
Number of Channels	2-Channel (Stereo)
Frequency Response*	5-20,000 Hz (±1 dB)
Total Harmonic Distortion	0.008% (at 1 kHz)
Dynamic Range	95 dB (at 1 kHz)
Signal-to-Noise Ratio	>105 dB
Channel Separation	85 dB (at 1 kHz)

\* Frequency response may differ depending on the encoder software/bit rate.

### GENERAL

Power Requirement	14.4 V DC (11-16 V allowable)
Power Output	16 W RMS × 4*
*Primary amplifier ratings per CEA-2006 Standard	
• Power output: measured at 4 Ohms and ≤ 1% THD+N	
• S/N: 80 dBA (reference: 1 W into 4 Ohms)	
Maximum Pre-Output Voltage	2 V/10 k ohms
Bass	±14 dB at 100 Hz
Treble	±14 dB at 10 kHz
Weight	1.0 kg (2 lbs. 3 oz)

### CHASSIS SIZE

Width	178 mm (7")
Height	50 mm (2")
Depth	156 mm (6-1/8")

### NOSEPIECE SIZE

Width	170 mm (6-3/4")
Height	46 mm (1-13/16")
Depth	27 mm (1-1/16")

- Due to continuous product improvement, specifications and design are subject to change without notice.

---

---

# Installation and Connections

Before installing or connecting the unit, please read the following and pages 4 and 5 of this manual thoroughly for proper use.

## Warning

---

### MAKE THE CORRECT CONNECTIONS.

Failure to make the proper connections may result in fire or product damage.

---

### USE ONLY IN CARS WITH A 12 VOLT NEGATIVE GROUND.

(Check with your dealer if you are not sure.) Failure to do so may result in fire, etc.

---

### BEFORE WIRING, DISCONNECT THE CABLE FROM THE NEGATIVE BATTERY TERMINAL.

Failure to do so may result in electric shock or injury due to electrical shorts.

---

### DO NOT SPLICE INTO ELECTRICAL CABLES.

Never cut away cable insulation to supply power to other equipment. Doing so will exceed the current carrying capacity of the wire and result in fire or electric shock.

---

### DO NOT DAMAGE PIPE OR WIRING WHEN DRILLING HOLES.

When drilling holes in the chassis for installation, take precautions so as not to contact, damage or obstruct pipes, fuel lines, tanks or electrical wiring. Failure to take such precautions may result in fire.

---

### DO NOT USE BOLTS OR NUTS IN THE BRAKE OR STEERING SYSTEMS TO MAKE GROUND CONNECTIONS.

Bolts or nuts used for the brake or steering systems (or any other safety-related system), or tanks should NEVER be used for installations or ground connections. Using such parts could disable control of the vehicle and cause fire etc.

---

### KEEP SMALL OBJECTS SUCH AS BOLTS OR SCREWS OUT OF THE REACH OF CHILDREN.

Swallowing them may result in serious injury. If swallowed, consult a physician immediately.

---

### DO NOT INSTALL IN LOCATIONS WHICH MIGHT HINDER VEHICLE OPERATION, SUCH AS THE STEERING WHEEL OR GEARSHIFT.

Doing so may obstruct forward vision or hamper movement etc. and results in serious accident.

---

### DO NOT ALLOW CABLES TO BECOME ENTANGLED IN SURROUNDING OBJECTS.

Arrange wiring and cables in compliance with the manual to prevent obstructions when driving. Cables or wiring that obstruct or hang up on places such as the steering wheel, gear lever, brake pedals, etc. can be extremely hazardous.

---

## Caution

---

### HAVE THE WIRING AND INSTALLATION DONE BY EXPERTS.

The wiring and installation of this unit requires special technical skill and experience. To ensure safety, always contact the dealer where you purchased this product to have the work done.

---

### USE SPECIFIED ACCESSORY PARTS AND INSTALL THEM SECURELY.

Be sure to use only the specified accessory parts. Use of other than designated parts may damage this unit internally or may not securely install the unit in place. This may cause parts to become loose resulting in hazards or product failure.

---

### ARRANGE THE WIRING SO IT IS NOT CRIMPED OR PINCHED BY A SHARP METAL EDGE.

Route the cables and wiring away from moving parts (like the seat rails) or sharp or pointed edges. This will prevent crimping and damage to the wiring. If wiring passes through a hole in metal, use a rubber grommet to prevent the wire's insulation from being cut by the metal edge of the hole.

---

### DO NOT INSTALL IN LOCATIONS WITH HIGH MOISTURE OR DUST.

Avoid installing the unit in locations with high incidence of moisture or dust. Moisture or dust that penetrates into this unit may result in product failure.

---

## Precautions

- Be sure to disconnect the cable from the (-) battery post before installing your iDA-X200/iDA-X300. This will reduce any chance of damage to the unit in case of a short-circuit.
- Be sure to connect the color coded leads according to the diagram. Incorrect connections may cause the unit to malfunction or damage to the vehicle's electrical system.
- When making connections to the vehicle's electrical system, be aware of the factory installed components (e.g. on-board computer). Do not tap into these leads to provide power for this unit. When connecting the iDA-X200/iDA-X300 to the fuse box, make sure the fuse for the intended circuit of the iDA-X200/iDA-X300 has the appropriate amperage. Failure to do so may result in damage to the unit and/or the vehicle. When in doubt, consult your Alpine dealer.
- The iDA-X200/iDA-X300 uses female RCA-type jacks for connection to other units (e.g. amplifier) having RCA connectors. You may need an adaptor to connect other units. If so, please contact your authorized Alpine dealer for assistance.
- Be sure to connect the speaker (-) leads to the speaker (-) terminal. Never connect left and right channel speaker cables to each other or to the vehicle body.

---

#### IMPORTANT

Please record the serial number of your unit in the space provided below and keep it as a permanent record. The serial number or the engraved serial number is located on the bottom of the unit.

SERIAL NUMBER: \_\_\_\_\_

INSTALLATION DATE: \_\_\_\_\_

INSTALLATION TECHNICIAN: \_\_\_\_\_

PLACE OF PURCHASE: \_\_\_\_\_

# Installation

## Caution

Do not block the unit's heat sink, thus preventing air circulation. If blocked, heat will accumulate inside the unit and may cause a fire.

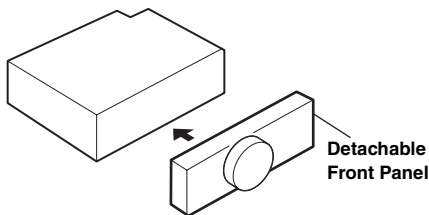
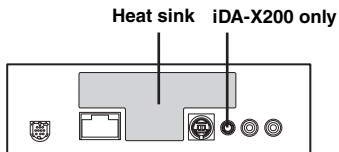

## Caution

When you install this unit in your car, do not remove the detachable front panel. If the detachable front panel is removed during installation, you might press too hard and warp the metal plate that holds it in place.

- The main unit must be mounted within 35 degrees of the horizontal plane, back to front.

Less than 35°

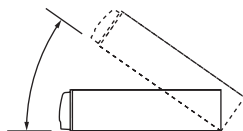

1

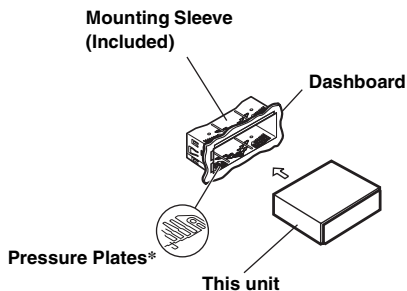

\* If the installed mounting sleeve is loose in the dashboard, the pressure plates may be bent slightly to remedy the problem.

**Remove mounting sleeve from the main unit (see "Removal" on page 43).**

2

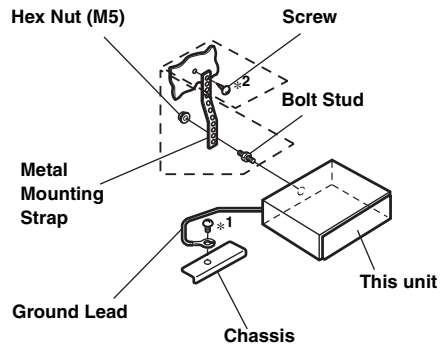

Reinforce the head unit with the metal mounting strap (not supplied). Secure the ground lead of the unit to a clean metal spot using a screw (\*1) already attached to the vehicle's chassis.

- For the screw marked "\*2", use an appropriate screw for the chosen mounting location.

Connect each input lead coming from an amplifier or equalizer to the corresponding output lead coming from the left rear of the iDA-X200/iDA-X300. Connect all other leads of the iDA-X200/iDA-X300 according to details described in the CONNECTIONS section.

3

Slide the iDA-X200/iDA-X300 into the dashboard until it clicks. This ensures that the unit is properly locked and will not accidentally come out from the dashboard. Install the detachable front panel.

## Removal

- Remove the detachable front panel.
- Insert the bracket keys into the unit, along the guides on either side. The unit can now be removed from the mounting sleeve.

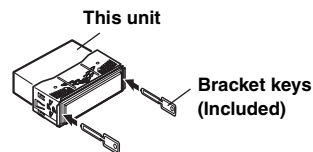

- Pull the unit out, keeping it unlocked as you do so.

**<JAPANESE CAR>**

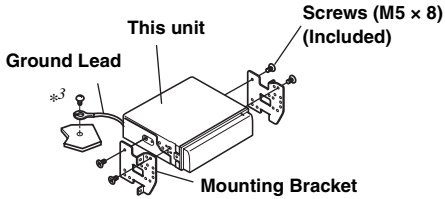
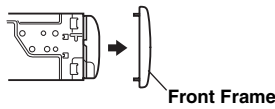

- Secure the ground lead of the unit to a clean metal spot using a screw (\*3) already attached to the vehicle's chassis.

**iPod Connection (sold separately)**

**USB connection (iDA-X200 only)**

Connect USB cable to an iPod with iPod Dock interface cable.

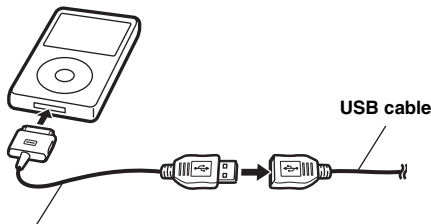

**Direct connection**

Connect iPod direct connector to an iPod with FULL SPEED™ connection cable (KCE-422i).

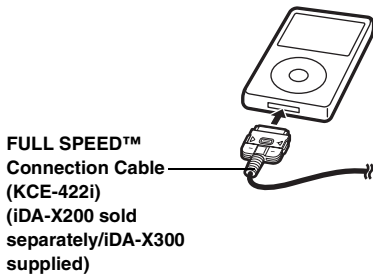

**Remove the iPod**

Remove the iPod from FULL SPEED™ Connection Cable (or iPod Dock interface cable (iDA-X200 only)).



- If USB is connected, after the unit has been changed to a source other than the iPod, remove the iPod. If the iPod is removed in the iPod mode, data may cause damage.
- If sound is not output or the iPod is not recognized even when the iPod is connected, remove the iPod once, then connect it again, or reset the iPod.

**USB memory Connection (sold separately)**

**Connect USB memory**

Connect USB memory to USB cable.

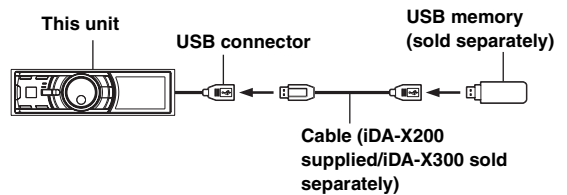

**Remove USB memory**

Pull out USB memory squarely from the USB cable.

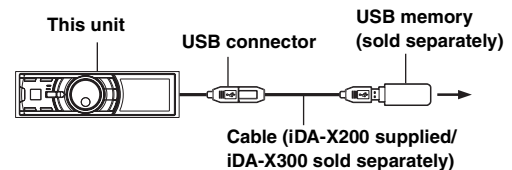

- When removing USB memory, pull it out straight.
- If sound is not output or USB memory is not recognized even when USB memory is connected, remove USB memory once, then connect it again.
- Change to a source other than the USB memory mode, then remove the USB memory. If the USB memory is removed in the USB memory mode, data may be damaged.
- Route the USB cable away from other cables.

**Portable Audio Player Connection (sold separately, iDA-X200 only)**

**Connecting a Portable audio player**

Connect the cable supplied with a Portable audio player to the USB cable.

Disconnect the Portable audio player.

Disconnect the cable supplied with the Portable audio player from the USB cable.

- Refer also to the Owner's Manual of the Portable audio player.

# Connections

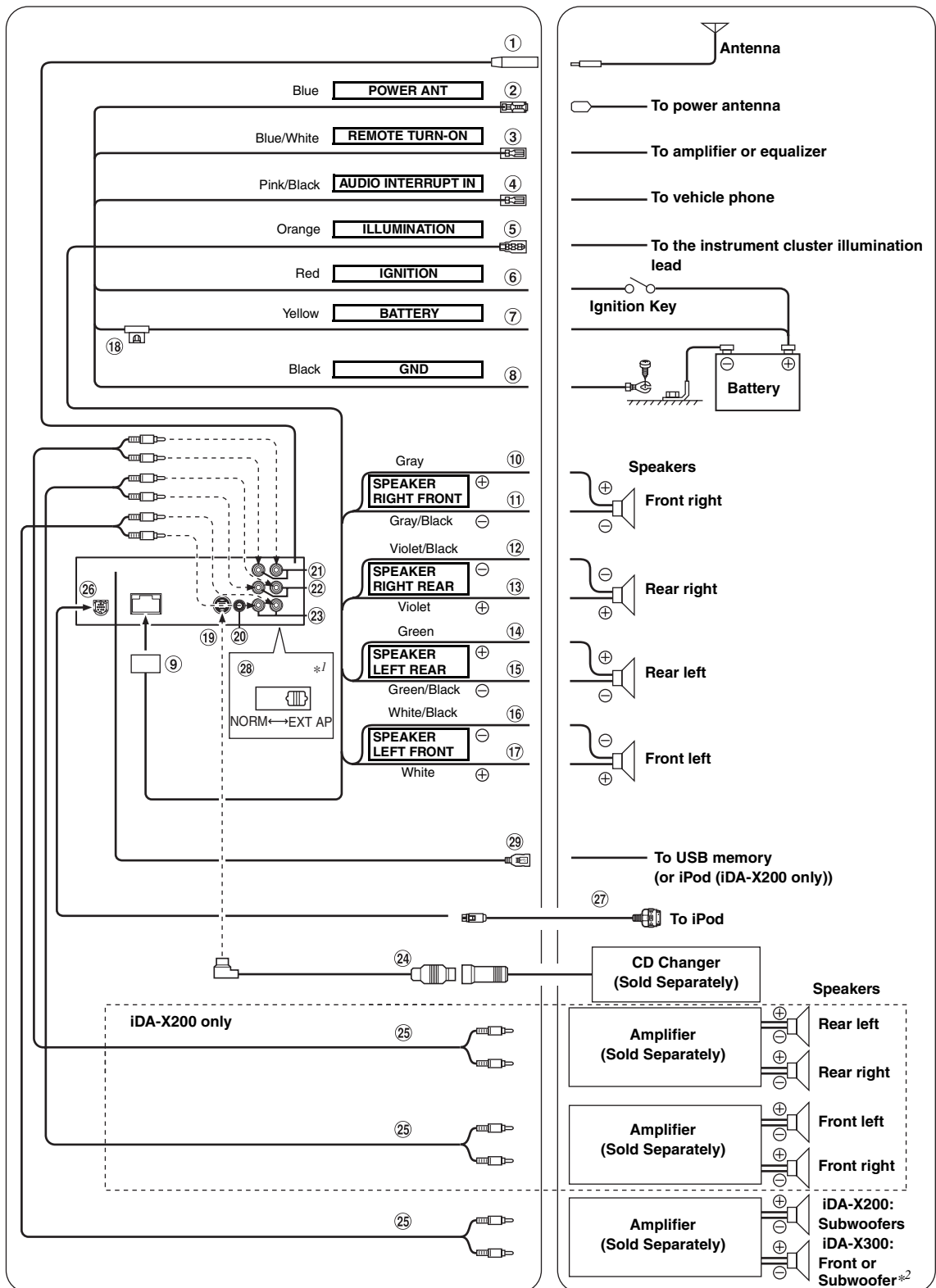

\*<sup>1</sup> The system switch is located on the bottom of the unit.

\*<sup>2</sup> When Subwoofer is OFF: Output is for Front speakers. When Subwoofer is ON: Output is for Subwoofer. For details on how to set the Subwoofer to ON/OFF, see "Turning Subwoofer ON / OFF" on page 20.

- ① **Antenna Receptacle**
- ② **Power Antenna Lead (Blue)**  
Connect this lead to the +B terminal of your power antenna, if applicable.
  - *This lead should be used only for controlling the vehicle's power antenna. Do not use this lead to turn on an amplifier, or a signal processor, etc.*
- ③ **Remote Turn-On Lead (Blue/White)**  
Connect this lead to the remote turn-on lead of your amplifier or signal processor.
- ④ **Audio Interrupt In Lead (Pink/Black)**
- ⑤ **Illumination Lead (Orange)**  
This lead may be connected to the vehicle's instrument cluster illumination lead. This will allow the backlighting of the iDA-X200/iDA-X300 to dim whenever the vehicle's lights are turned on.
- ⑥ **Switched Power Lead (Ignition) (Red)**  
Connect this lead to an open terminal on the vehicle's fuse box or another unused power source which provides (+)12V only when the ignition is turned on or in the accessory position.
- ⑦ **Battery Lead (Yellow)**  
Connect this lead to the positive (+) post of the vehicle's battery.
- ⑧ **Ground Lead (Black)**  
Connect this lead to a good chassis ground on the vehicle. Make sure the connection is made to bare metal and is securely fastened using the sheet metal screw provided.
- ⑨ **Power Supply Connector**
- ⑩ **Right Front (+) Speaker Output Lead (Gray)**
- ⑪ **Right Front (-) Speaker Output Lead (Gray/Black)**
- ⑫ **Right Rear (-) Speaker Output Lead (Violet/Black)**
- ⑬ **Right Rear (+) Speaker Output Lead (Violet)**
- ⑭ **Left Rear (+) Speaker Output Lead (Green)**
- ⑮ **Left Rear (-) Speaker Output Lead (Green/Black)**
- ⑯ **Left Front (-) Speaker Output Lead (White/Black)**
- ⑰ **Left Front (+) Speaker Output Lead (White)**
- ⑱ **Fuse Holder (10A)**
- ⑲ **Ai-NET Connector**  
Connect this to the output or input connector of another device (CD Changer, Equalizer, HD Radio TUNER MODULE, etc.) equipped with Ai-NET.
  - *Interface adapter for iPod (KCA-420i) is not recommended for use with this product.*
- ⑳ **Steering Remote Control Interface Connector (iDA-X200 only)**  
To steering remote control interface box.
- ㉑ **Rear Output/Input RCA Connectors (iDA-X200 only)**  
It can be used as Rear Output or Input RCA Connectors. RED is right and WHITE is left.
- ㉒ **Front Output/Input RCA Connectors (iDA-X200 only)**  
It can be used as Front Output or Input RCA Connectors. RED is right and WHITE is left.
- ㉓ **Subwoofer Output RCA Connectors (iDA-X200 only)**
- ㉔ **Front/Subwoofer Output RCA Connectors (iDA-X300 only)**  
RED is right and WHITE is left.
- ㉕ **Ai-NET Cable (Included with CD Changer)**
- ㉖ **RCA Extension Cable (sold separately)**
- ㉗ **iPod Direct Connector**  
Control iPod signals.  
Connect this to an iPod or to an optional Bluetooth Box. To use a hands-free mobile phone, an optional Bluetooth Box connection is required. For details on connection, refer to the Owner's Manual of the Bluetooth Box.  
You can also connect this to an external device (such as a portable player) by using iPod Direct/RCA Interface cable (sold separately).
- \* *Refer to "Setting the AUX+ Mode" (page 23).*
  - AUX+ ON : When the external device is connected.
  - AUX+ OFF : When an iPod is connected.
- ㉘ **FULL SPEED™ Connection Cable (KCE-422i) (iDA-X200 sold separately/iDA-X300 supplied)**
- ㉙ **System Switch**  
When connecting a processor or divider using Ai-NET, place this switch in the EXT AP position. When no device is connected, leave the switch in the NORM position.  
iDA-X200 only:  
When switched to NORM, the RCA Connectors ㉑ and ㉒ can be used as Output RCA Connectors.  
When switched to EXT AP, the RCA Connectors ㉑ and ㉒ can be used as Input RCA Connectors.
  - *Be sure to turn the power off to the unit before changing the switch position.*
- ㉚ **USB Connector**  
Connect this to an USB memory (or to an iPod (iDA-X200 only)). To use an iPod, iPod Dock interface cable connection is required (iDA-X200 only).
  - *Use the supplied USB cable. If a USB cable other than the supplied is used, correct performance cannot be guaranteed.*
  - *Route the USB cable away from other cables.*

#### To prevent external noise from entering the audio system.

- Locate the unit and route the leads at least 10 cm away from the car harness.
- Keep the battery power leads as far away from other leads as possible.
- Connect the ground lead securely to a bare metal spot (remove any paint, dirt or grease if necessary) of the car chassis.
- If you add an optional noise suppressor, connect it as far away from the unit as possible. Your Alpine dealer carries various noise suppressors, contact them for further information.
- Your Alpine dealer knows best about noise prevention measures so consult your dealer for further information.





## LIMITED WARRANTY

ALPINE ELECTRONICS OF AMERICA, INC. AND ALPINE OF CANADA INC. ("Alpine"), are dedicated to quality craftsmanship and are pleased to offer this Warranty. We suggest that you read it thoroughly. Should you have any questions, please contact your Dealer or contact Alpine at one of the telephone numbers listed below.

### ● PRODUCTS COVERED:

This Warranty covers Car Audio Products and Related Accessories ("the product"). Products purchased in the Canada are covered only in the Canada. Products purchased in the U.S.A. are covered only in the U.S.A.

### ● LENGTH OF WARRANTY:

This Warranty is in effect for one year from the date of the first consumer purchase.

### ● WHO IS COVERED:

This Warranty only covers the original purchaser of the product, who must reside in the United States, Puerto Rico or Canada.

### ● WHAT IS COVERED:

This Warranty covers defects in materials or workmanship (parts and labor) in the product.

### ● WHAT IS NOT COVERED:

This Warranty does not cover the following:

- ① Damage occurring during shipment of the product to Alpine for repair (claims must be presented to the carrier).
- ② Damage caused by accident or abuse, including burned voice coils caused by over-driving the speaker (amplifier level is turned up and driven into distortion or clipping). Speaker mechanical failure (e.g. punctures, tears or rips). Cracked or damaged LCD panels. Dropped or damaged hard drives.
- ③ Damage caused by negligence, misuse, improper operation or failure to follow instructions contained in the Owner's manual.
- ④ Damage caused by act of God, including without limitation, earthquake, fire, flood, storms or other acts of nature. Any cost or expense related to the removal or reinstallation of the product.
- ⑤ Service performed by an unauthorized person, company or association.
- ⑥ Any product which has the serial number defaced, altered or removed.
- ⑦ Any product which has been adjusted, altered or modified without Alpine's consent.
- ⑧ Any product not distributed by Alpine within the United States, Puerto Rico or Canada.
- ⑨ Any product not purchased from an Authorized Alpine Dealer.

### ● HOW TO OBTAIN WARRANTY SERVICE:

- ① You are responsible for delivery of the product to an Authorized Alpine Service Center or Alpine for repair and for payment of any initial shipping charges. Alpine will, at its option, repair or replace the product with a new or reconditioned product without charge. If the repairs are covered by the warranty, and if the product was shipped to an Authorized Alpine Service Center or Alpine, Alpine will pay the return shipping charges.
- ② You should provide a detailed description of the problem(s) for which service is required.

- ③ You must supply proof of your purchase of the product.
- ④ You must package the product securely to avoid damage during shipment. To prevent lost packages it is recommended to use a carrier that provides a tracking service.

### ● HOW WE LIMIT IMPLIED WARRANTIES:

ANY IMPLIED WARRANTIES INCLUDING FITNESS FOR USE AND MERCHANTABILITY ARE LIMITED IN DURATION TO THE PERIOD OF THE EXPRESS WARRANTY SET FORTH ABOVE AND NO PERSON IS AUTHORIZED TO ASSUME FOR ALPINE ANY OTHER LIABILITY IN CONNECTION WITH THE SALE OF THE PRODUCT.

### ● HOW WE EXCLUDE CERTAIN DAMAGES:

ALPINE EXPRESSLY DISCLAIMS LIABILITY FOR INCIDENTAL AND CONSEQUENTIAL DAMAGES CAUSED BY THE PRODUCT. THE TERM "INCIDENTAL DAMAGES" REFERS TO EXPENSES OF TRANSPORTING THE PRODUCT TO THE ALPINE SERVICE CENTER, LOSS OF THE ORIGINAL PURCHASER'S TIME, LOSS OF THE USE OF THE PRODUCT, BUS FARES, CAR RENTALS OR OTHERS COSTS RELATING TO THE CARE AND CUSTODY OF THE PRODUCT. THE TERM "CONSEQUENTIAL DAMAGES" REFERS TO THE COST OF REPAIRING OR REPLACING OTHER PROPERTY WHICH IS DAMAGED WHEN THIS PRODUCT DOES NOT WORK PROPERLY. THE REMEDIES PROVIDED UNDER THIS WARRANTY ARE EXCLUSIVE AND IN LIEU OF ALL OTHERS.

### ● HOW STATE/PROVINCIAL LAW RELATES TO THE WARRANTY:

This Warranty gives you specific legal rights, and you may also have other rights which vary from state to state and province to province. In addition, some states/provinces do not allow limitations on how long an implied warranty lasts, and some do not allow the exclusion or limitation of incidental or consequential damages. Accordingly, limitations as to these matters contained herein may not apply to you.

### ● IN CANADA ONLY:

This Warranty is not valid unless your Alpine car audio product has been installed in your vehicle by an Authorized Installation Center, and this warranty stamped upon installation by the installation center.

### ● HOW TO CONTACT CUSTOMER SERVICE:

Should the product require service, please call the following number for your nearest Authorized Alpine Service Center.

CAR AUDIO	1-800-ALPINE-1 (1-800-257-4631)
NAVIGATION	1-888-NAV-HELP (1-888-628-4357)

Or visit our website at: <http://www.alpine-usa.com>

ALPINE ELECTRONICS OF AMERICA, INC., 19145 Gramercy Place, Torrance, California 90501, U.S.A.

ALPINE ELECTRONICS OF CANADA, INC., 777 Supertest Road, Toronto, Ontario M3J 2M9, Canada

Do not send products to these addresses.

Call the toll free telephone number or visit the website to locate a service center.



## Digital Media Receiver

# iDA-X200

**MP3**



**AAC**



## Digital Media Receiver

# iDA-X300

**MP3**



**AAC**



- **OWNER'S MANUAL**  
Please read before using this equipment.
- **MODE D'EMPLOI**  
Veuillez lire avant d'utiliser cet appareil.
- **MANUAL DE OPERACIÓN**  
Léalo antes de utilizar este equipo.

**ALPINE ELECTRONICS MARKETING, INC.**  
1-1-8 Nishi Gotanda,  
Shinagawa-ku,  
Tokyo 141-0031, Japan  
Phone 03-5496-8231

**ALPINE ELECTRONICS OF AMERICA, INC.**  
19145 Gramercy Place, Torrance,  
California 90501, U.S.A.  
Phone 1-800-ALPINE-1 (1-800-257-4631)

**ALPINE ELECTRONICS OF CANADA, INC.**  
777 Supertest Road, Toronto,  
Ontario M3J 2M9, Canada  
Phone 1-800-ALPINE-1 (1-800-257-4631)

**ALPINE ELECTRONICS OF AUSTRALIA PTY. LTD.**  
161-165 Princes Highway, Hallam  
Victoria 3803, Australia  
Phone 03-8787-1200

**ALPINE ELECTRONICS GmbH**  
Frankfurter Ring 117, 80807 München, Germany  
Phone 089-32 42 640

**ALPINE ELECTRONICS OF U.K. LTD.**  
Alpine House  
Fletchamstead Highway, Coventry CV4 9TW, U.K.  
Phone 0870-33 33 763

**ALPINE ELECTRONICS FRANCE S.A.R.L.**  
(RCS PONTOISE B 338 101 280)  
98, Rue de la Belle Etoile, Z.I. Paris Nord II,  
B.P. 50016, 95945 Roissy Charles de Gaulle  
Cedex, France  
Phone 01-48638989

**ALPINE ITALIA S.p.A.**  
Viale C. Colombo 8, 20090 Trezzano  
Sul Naviglio (MI), Italy  
Phone 02-484781

**ALPINE ELECTRONICS DE ESPAÑA, S.A.**  
Portal de Gamarra 36, Pabellón, 32  
01013 Vitoria (Alava)-APDO 133, Spain  
Phone 945-283588

**ALPINE ELECTRONICS (BENELUX) GmbH**  
Leuvensesteenweg 510-B6,  
1930 Zaventem, Belgium  
Phone 02-725-13 15

EN

FR

ES



# Contenu

## Mode d'emploi

### AVERTISSEMENT

AVERTISSEMENT .....	4
CAUTION .....	4
PRÉCAUTIONS .....	4

### Utilisation du bouton à double fonction (iDA-X200 uniquement)

#### Mise en route

Liste des accessoires .....	7
Mise sous et hors tension .....	7
Retrait et pose du panneau avant .....	7
Mise en service de l'appareil .....	7
Réglage du volume .....	7
Réglage du calendrier .....	8
Réglage de l'heure .....	8
Affichage du Calendrier/de l'Heure .....	8

#### Radio

Écoute de la radio .....	9
Préréglage manuel des stations .....	9
Préréglage automatique des stations .....	9
Accord d'une station préréglée .....	9
Fonction de recherche de la fréquence .....	10
Réception d'une station multidiffusion (mode HD Radio uniquement) .....	10
Changement de l'affichage (mode Radio HD uniquement) .....	10

#### iPod® (en option)

Lecture .....	11
Recherche d'un morceau/titre souhaité .....	11
Fonction de recherche par pourcentage .....	12
Fonction de recherche alphabétique (uniquement lorsque le iDA-X200 est raccordé via USB) .....	12
Fonction Suivant/Précédent .....	13
Mémoire de position de recherche .....	13

Lecture aléatoire Shuffle .....	13
Lecture aléatoire Shuffle All .....	13
Lecture répétée .....	13
Modification de l'affichage .....	13

### Clé USB/lecteur audio portable (iDA-X200 uniquement)/changeur (en option)

Fonction d'enregistrement dans des banques (clé USB) .....	14
Lecture .....	14
Sélection d'un disque (Changeur) (en option) .....	14
Sélection du multi-changeur (en option) .....	15
Lecture répétée .....	15
M.I.X. (Lecture aléatoire) .....	15
Recherche d'un numéro de piste sur le CD (changeur CD uniquement) .....	15
Recherche d'un morceau souhaité (clé USB/lecteur audio portable (iDA-X200 uniquement)) .....	16
Recherche par nom de fichier/dossier (Changeur MP3) .....	16
Commutation des modes de recherche rapide et de sélection du dossier suivant/précédent (changeur MP3) (iDA-X300 uniquement) .....	17
Recherche rapide (changeur) .....	17
Sélection du dossier de votre choix (dossier suivant/précédent) (MP3/WMA/AAC) .....	17
Modification de l'affichage .....	17
À propos des fichiers MP3/WMA/AAC .....	18

### Réglage du son

Réglage du subwoofer, des graves, des aigus, de la balance droite et gauche, de l'équilibre avant/arrière, de la correction physiologique et de la fonction Defeat .....	19
Activation et désactivation du subwoofer .....	20
Réglage du système du subwoofer .....	20
Réglage de la commande des graves .....	20
Réglage de la commande des aigus .....	21
Réglage du filtre passe-haut .....	21
Utilisation du processeur audio externe .....	21

## SETUP

### Réglages Bluetooth

Réglage de la connexion Bluetooth ..... 22

### Réglage du son (uniquement lorsqu'un processeur audio externe est raccordé)

Utilisation du processeur audio externe  
(USER PRESET) ..... 23  
Activation et désactivation (ON/OFF) du mode  
Media Xpander ..... 23  
Réglage du niveau MX ..... 23  
Activation et désactivation du subwoofer ..... 23

### Option de configuration General

Réglage du changement de format du calendrier  
(CALENDAR) ..... 23  
Réglage de l'affichage de l'heure  
(CLK MODE) ..... 23  
Connexion d'un changeur MP3  
(PLAY MODE) ..... 23  
Guide des fonctions du son (Beep)  
(iDA-X200 uniquement) ..... 23  
Activation et désactivation du mode silencieux  
(INT MUTE) ..... 23  
Réglage du mode AUX+ ..... 23  
Réglage du mode AUX+ NAME ..... 24  
Réglage du mode AUX (V-Link) ..... 24  
Réglage du nom du changeur ..... 24  
Réglage de l'entrée numérique externe  
(DIGITAL AUX) ..... 24  
Réglage du niveau AUX+ (AUX IN GAIN) .... 24  
Raccordement à un amplificateur externe  
(POWER IC) ..... 24  
Démonstration ..... 24

### Réglage de l'affichage

Commande du gradateur ..... 24  
Réglage du type de défilement ..... 24  
Réglage du défilement (TEXT SCROLL) ..... 25

### Réglage de l'iPod

Réglage du mode de recherche iPod ..... 25

### Réglage du TUNER (uniquement lorsqu'un récepteur HD/SAT est raccordé)

Réglage de l'appel de station HD Radio ..... 25  
Activation et désactivation de la recherche  
numérique ..... 25

## Récepteur radio SAT (en option)

Réception de canaux à l'aide du récepteur radio  
SAT (en option) ..... 25  
Contrôle du numéro d'ID SAT Radio ..... 26  
Mémorisation des canaux pré-réglés ..... 26  
Réception des stations mémorisées ..... 26  
Enregistrement des équipes de sport désirées  
(SIRIUS uniquement) ..... 26  
Enregistrement du morceau/artiste souhaité  
(SIRIUS uniquement) ..... 27

Rappel des informations enregistrées  
(SIRIUS uniquement) ..... 27  
Annulation de l'alerte mémorisée  
(SIRIUS uniquement) ..... 27  
Fonction de recherche ..... 28  
Commutation des modes de recherche rapide et  
de sélection de la catégorie suivante/  
précédente (iDA-X300 uniquement) ..... 28  
Fonction de recherche rapide ..... 28  
Sélectionnez la catégorie de votre choix  
(suivante/précédente) ..... 28  
Réception d'informations routières ou  
météorologiques à partir de la radio SAT .... 29  
Fonction de relecture instantanée  
(SIRIUS uniquement) ..... 29  
Modification de l'affichage ..... 29  
Réglage de l'affichage du champ de données  
auxiliaires (XM uniquement) ..... 30

## Utilisation du système IMPRINT (en option) (iDA-X200 uniquement)

Modification du mode MultEQ ..... 30  
Réglage du son en mode manuel ..... 31  
USER PRESET ..... 31  
Mémorisation du réglage du niveau sonore ..... 31  
Rappel du réglage du niveau sonore ..... 31  
Activation et désactivation (ON/OFF) du mode  
Media Xpander ..... 31  
Préréglages de l'égaliseur (Factory's EQ)  
(FR-EQ) ..... 31  
Réglage du champ sonore ..... 32  
Réglage de la courbe de l'égaliseur  
paramétrique ..... 32  
Réglage de la courbe de l'égaliseur  
graphique ..... 32  
Réglage de la correction du temps ..... 32  
Réglage des paramètres du répartiteur  
(X-OVER) ..... 33  
Activation et désactivation du subwoofer ..... 34  
Réglage du système du subwoofer ..... 34  
Réglage de la phase du subwoofer ..... 34  
Réglage du canal du subwoofer  
(SUBW CHANNEL) ..... 34  
Réglage de la pente de réponse de l'enceinte  
des aigus (TW Setup) ..... 34  
Réglage du mode EQ ..... 34  
Réglage du type de filtre ..... 34  
Réglage de l'unité de correction du temps  
(TCR Parameter) ..... 34  
Réglage du niveau MX ..... 34  
À propos de la correction du temps ..... 35  
À propos du répartiteur ..... 36  
À propos de la technologie IMPRINT ..... 37

## **Informations**

En cas de problème .....	38
Spécifications .....	41

---

## **Installation et raccordements**

<b>Avertissement</b> .....	<b>42</b>
<b>Caution</b> .....	<b>42</b>
<b>Précautions</b> .....	<b>42</b>
Installation .....	43
Raccordements .....	45

## **GARANTIE LIMITÉE**

# Mode d'emploi

## AVERTISSEMENT

### AVERTISSEMENT

Ce symbole désigne des instructions importantes. Le non-respect de ces instructions peut entraîner de graves blessures, voire la mort.

#### **N'ACTIVER AUCUNE FONCTION SUSCEPTIBLE DE DETOURNER VOTRE ATTENTION DE LA CONDUITE DU VEHICULE.**

Les fonctions requérant une attention prolongée ne doivent être exploitées qu'à l'arrêt complet du véhicule. Toujours arrêter le véhicule à un endroit sûr avant d'activer ces fonctions. Il y a risque de provoquer un accident.

#### **GARDER LE VOLUME À FAIBLE NIVEAU DE MANIÈRE À POUVOIR ENTENDRE LES BRUITS EXTÉRIEURS PENDANT LA CONDUITE.**

Des niveaux de volume excessifs qui couvrent les sirènes des ambulances ou les signaux routiers (passages à niveau, etc.) peuvent être dangereux et provoquer un accident. UN NIVEAU DE VOLUME TROP ÉLEVÉ À L'INTÉRIEUR DU VÉHICULE PEUT ÉGALEMENT AVOIR DES EFFETS IRRÉVERSIBLES SUR VOTRE AUDITION.

#### **MINIMISER L'AFFICHAGE EN COURS DE CONDUITE.**

La visualisation de l'affichage peut distraire le conducteur de la conduite du véhicule et, partant, de provoquer un accident.

#### **NE PAS DESASSEMBLER NI MODIFIER L'APPAREIL.**

Il y a risque d'accident, d'incendie ou de choc électrique.

#### **A UTILISER UNIQUEMENT SUR DES VOITURES A MASSE NEGATIVE DE 12 VOLTS.**

(Vérifiez auprès de votre concessionnaire si vous n'en êtes pas certain.) Il y a risque d'incendie, etc.

#### **GARDER LES PETITS OBJETS COMME LES BOULONS OU LES VIS HORS DE PORTÉE DES ENFANTS.**

L'ingestion de tels objets peut entraîner de graves blessures. En cas d'ingestion, consulter immédiatement un médecin.

#### **UTILISER DES FUSIBLES DE L'AMPERAGE APPROPRIÉ.**

Il y a risque d'incendie ou de décharge électrique.

#### **NE PAS OBSTRUER LES SORTIES D'AIR NI LES PANNEAUX DU RADIATEUR.**

Une surchauffe interne peut se produire et provoquer un incendie.

#### **UTILISER CET APPAREIL POUR DES APPLICATIONS MOBILES DE 12 V.**

Toute utilisation autre que l'application désignée comporte un risque d'incendie, de choc électrique ou de blessure.

### CAUTION

This symbol means important instructions. Failure to heed them can result in injury or material property damage.

#### **INTERROMPRE TOUTE UTILISATION EN CAS DE PROBLÈME.**

Le non-respect de cette précaution peut entraîner des blessures ou endommager l'appareil. Retourner l'appareil auprès du distributeur Alpine agréé ou un centre de service après-vente Alpine en vue de la réparation.

### PRÉCAUTIONS

#### **Nettoyage du produit**

Utilisez un chiffon doux pour le nettoyage périodique du produit. Pour les taches plus importantes, veuillez humidifier le chiffon avec de l'eau uniquement. Les autres produits risquent de dissoudre la peinture ou d'endommager le plastique.

#### **Température**

Veillez à ce que la température à l'intérieur du véhicule soit comprise entre +60°C (+140°F) et -10°C (+14°F) avant de démarrer l'unité.

#### **Maintenance**

Si vous rencontrez des problèmes, ne tentez pas de réparer l'unité vous-même. Retournez-le à votre distributeur Alpine ou à la Station service Alpine la plus proche de chez vous pour les réparations.

#### **Emplacement de montage**

Veillez à ne pas installer l'appareil dans un endroit présentant l'une des caractéristiques suivantes :

- directement au soleil ou à la chaleur
- à l'humidité et à l'eau
- aux poussières excessives
- aux vibrations excessives

#### **Protection du connecteur USB**

- Seuls une clé USB, un iPod (iDA-X200 uniquement) et un lecteur audio portable (iDA-X200 uniquement) peuvent être raccordés au connecteur USB de cet appareil. Le bon fonctionnement de l'appareil n'est pas garanti si vous utilisez d'autres produits USB.
- Si vous utilisez le port USB, veillez à utiliser un câble d'extension USB lors de la connexion (fourni avec le iDA-X200/ vendu séparément pour le iDA-X300). Un répéteur USB n'est pas pris en charge.
- Selon le type de clé USB raccordée, il est possible que l'appareil ne fonctionne pas ou que certaines fonctions ne soient pas disponibles.
- Les formats de fichier audio pouvant être lus sur cet appareil sont les suivants : MP3, WMA, AAC.
- Vous pouvez afficher le nom de l'artiste, du morceau, etc. Cependant, il est possible que certains caractères ne s'affichent pas correctement.

## ATTENTION

Alpine décline toute responsabilité en cas de perte de données, etc., même si les données sont perdues pendant l'utilisation de ce produit.

### À propos de l'utilisation d'une clé USB

- Afin d'éviter tout dysfonctionnement, notez les points suivants.  
Lisez attentivement le mode d'emploi de la clé USB.  
Ne touchez pas les bornes avec les doigts ou avec des objets métalliques.  
Ne soumettez pas la clé USB à des chocs excessifs.  
Ne jamais tordre, désassembler, modifier ou jeter la clé dans l'eau.
- Évitez d'utiliser la clé dans les endroits suivants :  
Tout endroit dans la voiture directement exposé à la lumière du soleil ou à des températures élevées.  
Tout endroit où de l'humidité ou des substances corrosives peuvent être présentes.
- Installez la clé USB dans un endroit qui ne fasse pas obstacle aux manœuvres du conducteur.
- Le clé USB risque de ne pas fonctionner correctement sous des températures extrêmes.
- Utilisez uniquement une clé USB certifiée conforme. Notez cependant que certaines clé USB certifiées conformes risquent de ne pas fonctionner correctement selon leur type ou leur état.
- Le fonctionnement de la clé USB n'est pas garanti. Utilisez la clé USB conformément aux conditions d'utilisation.
- Selon les réglages de la clé USB, l'état de la mémoire ou le logiciel d'encodage, il est possible que cet appareil ne lise pas ou n'affiche pas correctement.
- Un fichier protégé contre la copie (protection par copyright) ne peut pas être lu.
- La clé USB peut prendre un certain temps à démarrer la lecture. Si la clé USB comporte un fichier autre qu'un fichier audio, il est possible que la lecture ou la recherche de ce fichier soit extrêmement lente.
- Cet appareil peut lire des fichiers « mp3, » « wma » ou « m4a ».
- N'ajoutez pas les extensions de fichier ci-dessus à un fichier autre qu'un fichier audio. Les données non audio ne seront pas reconnues. La lecture conséquente peut contenir des bruits qui endommagent les enceintes et/ou les amplificateurs.
- Nous vous recommandons de sauvegarder les données importantes sur un ordinateur personnel.
- Ne retirez pas la clé USB pendant la lecture. Sélectionnez une SOURCE autre que USB, puis retirez la clé USB pour éviter d'endommager sa mémoire.

### Utilisation d'un lecteur audio portable (iDA-X200 uniquement)

- Cet appareil peut commander un lecteur audio portable au moyen de l'interface USB. Les formats de fichier audio compatibles sont les suivants : MP3 et WMA.
  - La fonction de lecteur audio portable n'est pas garantie. Utilisez le lecteur audio portable conformément aux conditions d'utilisation. Lisez attentivement le mode d'emploi du lecteur audio portable.
  - Évitez d'utiliser la clé dans les endroits suivants :  
Tout endroit dans la voiture directement exposé à la lumière du soleil ou à des températures élevées.  
Tout endroit où de l'humidité ou des substances corrosives peuvent être présentes.
  - Installez le lecteur audio portable dans un endroit qui ne fasse pas obstacle aux manœuvres du conducteur.
  - Il est possible que le lecteur audio portable ne fonctionne pas correctement sous des températures extrêmes.
  - Selon les réglages du lecteur audio portable, l'état de la mémoire ou le logiciel d'encodage, il est possible que cet appareil ne lise pas ou n'affiche pas correctement.
  - Si le lecteur audio portable est muni d'un réglage MSC/MTP, réglez sur MTP.
  - Il est possible que cet appareil ne puisse pas lire les données enregistrées sur un lecteur audio portable à l'aide d'un dispositif de stockage de masse USB.
  - Selon les réglages du lecteur audio portable, il est possible que les dispositifs de stockage de masse ne soient pas pris en charge. Pour de plus amples informations sur les réglages, reportez-vous au mode d'emploi du lecteur.
  - Cet appareil peut lire des fichiers MP3/WMA synchronisés par Windows Media Player (Ver. 7.1, 8, 9, 9.1, 9.2), puis les envoyer au lecteur. Vous pouvez lire les fichiers portant l'extension « mp3 » ou « wma ».
  - Si les données ne sont pas synchronisées par Windows Media Player et sont envoyées d'une autre manière, il est possible que l'appareil ne puisse pas lire correctement les fichiers.
  - WMDRM10 est pris en charge par cet appareil.
  - Un fichier protégé contre la copie (protection par copyright) ne peut pas être lu.
  - Nous vous recommandons de sauvegarder les données importantes sur un ordinateur personnel.
  - Ne retirez pas la clé USB pendant la lecture. Remplacez la SOURCE par une autre que USB, puis retirez la clé USB pour prévenir l'endommagement potentiel de sa mémoire.
- 
- *Windows Media et le logo Windows sont des marques déposées ou des marques déposées enregistrées chez Microsoft Corporation aux Etats-Unis et/ou dans d'autres pays.*
  - *iPod est une marque commerciale d'Apple Inc., déposée aux Etats Unis et dans d'autres pays.*
  - *HD radio™ et HD radio logo sont la propriété de iBiquity Digital corp.*
  - *« Technologie de codage audio MPEG Layer-3 sous licence Fraunhofer IIS et Thomson. »*
  - *« La fourniture de ce produit ne confère qu'une licence pour une utilisation privée de nature non commerciale, mais ne confère aucune licence et n'implique aucun droit d'utiliser ce produit pour une diffusion commerciale (c'est-à-dire générant des recettes) en temps réel (par voie terrestre, satellite, câble et/ou tout autre support), une diffusion/lecture en transit via Internet, des intranets et/ou autres réseaux ou sur tout autre système de distribution de contenu électronique, tel que les applications audio à péage ou à la demande. Une licence indépendante est requise pour ce type d'utilisation. Pour obtenir de plus amples informations, visitez le site <http://www.mp3licensing.com> »*
  - *Fabriqué sous licence de Audyssey Laboratories, MultEQ XT est une marque déposée de Audyssey Laboratories.*



# Utilisation du bouton à double fonction à double fonction (iDA-X200 uniquement)

Bouton à double fonction

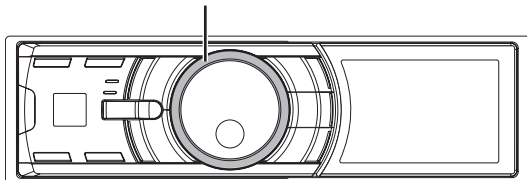

Vous pouvez utiliser le bouton à double fonction des deux manières suivantes.

## Utilisation standard

Tournez le **bouton à double fonction** vers la gauche ou vers la droite.

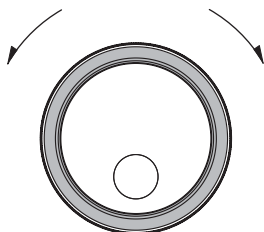

Ceci vous permet de régler le volume et de sélectionner un élément.

## Utilisation avancée

Tournez le **bouton à double fonction** vers la gauche ou vers la droite.

Lorsque vous relâchez le bouton à double fonction, l'écran change.

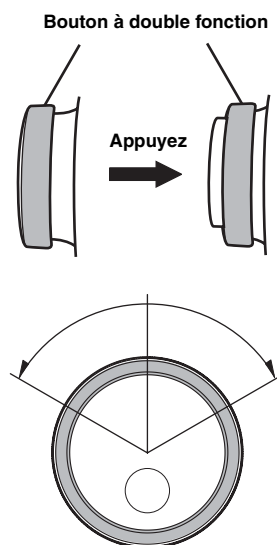

Selon les cas, vous pouvez changer d'élément ou d'écran. Si vous appuyez sur le bouton à double fonction tout en le faisant pivoter vers la gauche ou vers la droite, vous changez d'élément/d'écran continuellement.

# Mise en route

iDA-X200

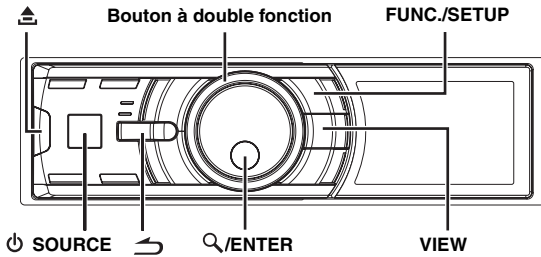

iDA-X300

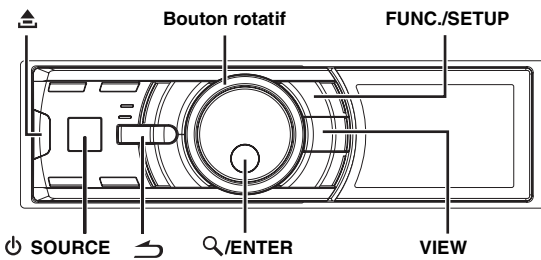

## Liste des accessoires

- Récepteur multimédia numérique ..... 1
- Câble d'alimentation..... 1
- Câble de raccordement FULL SPEED™ (iDA-X300 uniquement) ..... 1
- Câble USB (iDA-X200 uniquement) ..... 1
- Câble de l'interface d'ancrage de l'iPod (iDA-X200 uniquement) ..... 1
- Gaine de montage..... 1
- Etui ..... 1
- Clé de support ..... 2
- Vis (M5x8) ..... 4
- Mode d'emploi..... 1 exemplaire

## Mise sous et hors tension

Appuyez sur **SOURCE** pour mettre l'appareil sous tension.

- Vous pouvez également mettre l'appareil sous tension en appuyant sur n'importe quelle autre touche à l'exception de **Retrait**, **bouton à double fonction** (iDA-X200 uniquement) et **VIEW**. En outre, l'appareil se met automatiquement sous tension lorsque vous connectez une clé USB.

Maintenez la touche **SOURCE** enfoncée pendant au moins 2 secondes pour éteindre l'appareil.

- La première fois que vous mettez l'appareil sous tension, le niveau du volume est 12.

## Retrait et pose du panneau avant

### Retrait

- 1 Mettez l'appareil hors tension.
- 2 Appuyez sur la touche **Retrait** située sur le côté inférieur central, jusqu'à ce que le panneau se désenclenche.

- 3 Saisissez le côté gauche du panneau avant, puis tirez-le vers vous.

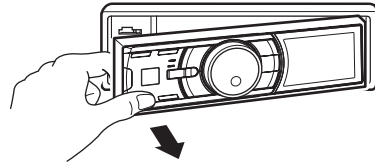

- Le panneau avant peut chauffer en cours de fonctionnement normal (surtout au niveau des bornes des connecteurs à l'arrière du panneau avant). Il ne s'agit pas d'un dysfonctionnement.
- Afin de protéger le panneau avant, rangez-le dans l'étui fourni.

### Pose

- 1 Insérez le côté droit du panneau avant dans l'appareil. Alignez la rainure du panneau avant sur les saillies de l'appareil.
- 2 Poussez sur le côté gauche du panneau avant jusqu'à ce qu'il s'enclenche à fond dans l'appareil.

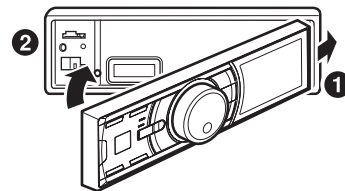

- Avant de fixer le panneau avant, vérifiez qu'il n'y a pas de poussière ni de saleté sur les bornes du connecteur et qu'aucun objet ne se trouve entre le panneau avant et l'appareil.
- Fixez soigneusement le panneau avant. Tenez le panneau par les côtés pour éviter d'appuyer sur les touches par inadvertance.

## Mise en service de l'appareil

Appuyez sur le commutateur RESET lorsque vous utilisez l'appareil pour la première fois, après avoir changé la batterie de la voiture, etc.

- 1 Mettez l'appareil hors tension.
- 2 Appuyez sur **Retrait** (Retrait) pour retirer le panneau avant.
- 3 Appuyez sur **RESET** avec un stylo à bille ou un objet pointu.

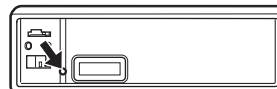

## Réglage du volume

Tournez le **bouton à double fonction** (iDA-X200 uniquement) ou le **bouton rotatif** (iDA-X300 uniquement) jusqu'à ce que vous obteniez le volume souhaité.

## Réglage du calendrier

1 Appuyez pendant au moins 2 secondes sur **FUNC-/SETUP** pour activer le mode de sélection SETUP.

2 Tournez le **bouton à double fonction** (iDA-X200 uniquement) ou le **bouton rotatif** (iDA-X300 uniquement) pour sélectionner le mode GENERAL, puis appuyez sur **Q/ENTER**.

BT\*<sup>1</sup> ↔ AUDIO\*<sup>2</sup> ↔ GENERAL ↔ DISPLAY ↔ IPOD ↔ TUNER\*<sup>3</sup> ↔ BT

\*<sup>1</sup> Affiché uniquement lorsque INT MUTE est réglé sur OFF et que vous sélectionnez un mode autre que BT AUDIO.

\*<sup>2</sup> Affiché uniquement lorsqu'un processeur audio externe est raccordé. Pour de plus amples informations, reportez-vous au mode d'emploi du processeur audio externe.

\*<sup>3</sup> Uniquement lorsqu'un récepteur HD Radio/SAT Radio est raccordé.

3 Tournez le **bouton à double fonction** (iDA-X200 uniquement) ou le **bouton rotatif** (iDA-X300 uniquement) pour sélectionner CALENDAR ADJ, puis appuyez sur **Q/ENTER**.

4 Tournez le **bouton à double fonction** (iDA-X200 uniquement) ou le **bouton rotatif** (iDA-X300 uniquement) pour régler l'année.

5 Appuyez sur **Q/ENTER**.

6 Répétez les étapes 4 et 5 ci-dessus pour régler le mois et le jour.

7 Maintenez la touche **↵** enfoncée pendant 2 secondes au moins pour revenir au mode normal.

- Appuyez sur **↵** lors de la procédure pour revenir au mode précédent.
- Si vous n'exécutez aucune opération dans les 60 secondes, le mode normal est automatiquement rétabli.

## Réglage de l'heure

1 Appuyez pendant au moins 2 secondes sur **FUNC-/SETUP** pour activer le mode de sélection SETUP.

2 Tournez le **bouton à double fonction** (iDA-X200 uniquement) ou le **bouton rotatif** (iDA-X300 uniquement) pour sélectionner le mode GENERAL, puis appuyez sur **Q/ENTER**.

BT\*<sup>1</sup> ↔ AUDIO\*<sup>2</sup> ↔ GENERAL ↔ DISPLAY ↔ IPOD ↔ TUNER\*<sup>3</sup> ↔ BT

\*<sup>1</sup> Affiché uniquement lorsque INT MUTE est réglé sur OFF et que vous sélectionnez un mode autre que BT AUDIO.

\*<sup>2</sup> Affiché uniquement lorsqu'un processeur audio externe est raccordé. Pour de plus amples informations, reportez-vous au mode d'emploi du processeur audio externe.

\*<sup>3</sup> Uniquement lorsqu'un récepteur HD Radio/SAT Radio est raccordé.

3 Tournez le **bouton à double fonction** (iDA-X200 uniquement) ou le **bouton rotatif** (iDA-X300 uniquement) pour sélectionner CLK ADJ, puis appuyez sur **Q/ENTER**.

4 Tournez le **bouton à double fonction** (iDA-X200 uniquement) ou le **bouton rotatif** (iDA-X300 uniquement) pour régler les heures.

5 Appuyez sur **Q/ENTER**.

6 Répétez les étapes 4 et 5 ci-dessus pour régler les minutes.

7 Maintenez la touche **↵** enfoncée pendant 2 secondes au moins pour revenir au mode normal.

- Appuyez sur **↵** lors de la procédure pour revenir au mode précédent.
- Si vous n'exécutez aucune opération dans les 60 secondes, le mode normal est automatiquement rétabli.

## Affichage du Calendrier/de l'Heure

Appuyez sur **VIEW**.

Le calendrier/l'heure s'affiche. Appuyez sur VIEW à nouveau pour retourner au mode normal.

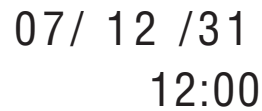

07/ 12 /31  
12:00

- Si un tuner HD Radio est raccordé, les informations de texte peuvent être affichées. Reportez-vous à la section « Changement de l'affichage (mode Radio HD uniquement) » (page 10).
- Si un récepteur XM est raccordé, le champ de données auxiliaires peut être affiché. Reportez-vous à la section « Réglage de l'affichage du champ de données auxiliaires (XM uniquement) » (page 30).

### Commandable à distance

Dirigez l'émetteur de télécommande en option vers le capteur de télécommande.

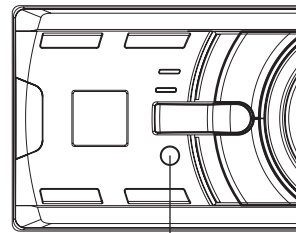

Capteur de télécommande

### Raccordement à un boîtier d'interface télécommande possible (iDA-X200 uniquement)

Cet appareil peut être commandé à partir des commandes audio du véhicule. Vous devez pour cela utiliser un boîtier d'interface télécommande Alpine en option. Pour plus d'informations, prenez contact avec votre distributeur Alpine.

# Radio

iDA-X200

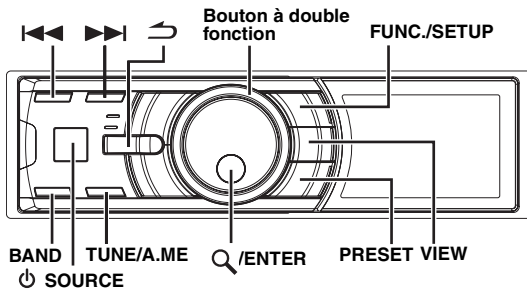

iDA-X300

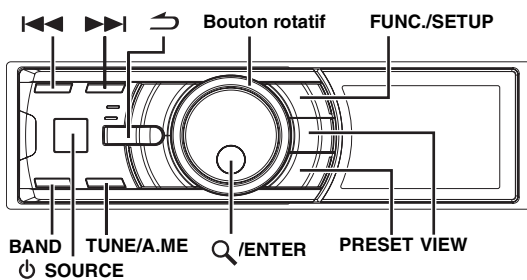

Cet appareil ne peut pas recevoir les signaux HD Radio (radio terrestre numérique). Pour activer les fonctions de radio numérique décrites ci-dessous, vous devez raccorder un module HD Radio Tuner en option via le bus Ai-NET.

## Écoute de la radio

La réception de HD Radio est possible si le HD Radio TUNER MODULE (TUA-T500HD) est raccordé. Lors de la réception de HD Radio, l'appareil commute automatiquement les signaux analogique et numérique.

- 1 Appuyez sur **SOURCE** pour sélectionner le mode **TUNER**.
- 2 Appuyez plusieurs fois sur **BAND** jusqu'à ce que la **gamme souhaitée soit affichée**.  
FM1 → FM2 → AM → FM1
- 3 Appuyez sur **TUNE/A.ME** pour sélectionner le mode de recherche de fréquence.

DX SEEK (Mode distance) → SEEK (Mode local) →  
(Désactivé) (Mode manuel) → DX SEEK (Mode distance)

- *Le mode distance est sélectionné initialement.*

### Mode distance :

Toutes les stations à signal puissant ou faible sont captées automatiquement (accord par recherche automatique).

### Mode local :

Seules les stations à signal puissant sont captées automatiquement (accord par recherche automatique).

### Mode manuel :

La fréquence est accordée manuellement par étapes (accord manuel).

- 4 Appuyez sur **◀◀** ou **▶▶** pour accorder l'appareil sur la station souhaitée.

Si vous maintenez la touche **◀◀** ou **▶▶** enfoncée, la fréquence change en continu.

- *Si la recherche numérique (DIGITAL SEEK) est activée (ON), les fonctions de recherche de la station suivante/précédente (SEEK UP/DOWN) permettent de sélectionner uniquement des fréquences radio numériques lors de la réception de la radio HD. Reportez-vous à la section « Activation et désactivation de la recherche numérique » (page 25).*

## Préréglage manuel des stations

- 1 Sélectionnez la gamme d'ondes et accordez la station que vous souhaitez mémoriser.
- 2 Appuyez sur **PRESET**.  
L'écran Preset s'affiche.
- 3 Tournez le **bouton à double fonction (iDA-X200 uniquement)** ou le **bouton rotatif (iDA-X300 uniquement)** pour sélectionner le numéro de préréglage.
- 4 Appuyez sur la touche **Q/ENTER** et maintenez-la enfoncée pendant au moins 2 secondes.  
La station sélectionnée est mémorisée.  
L'affichage indique la gamme, le numéro de préréglage et la fréquence de la station mémorisée.

- *Vous pouvez mémoriser 18 stations au total (6 stations sur chaque gamme : FM1, FM2 et AM).*
- *Si vous mémorisez une station sur un préréglage qui a déjà été utilisé pour une autre station, cette station sera effacée et remplacée par la nouvelle.*

## Préréglage automatique des stations

- 1 Appuyez plusieurs fois sur **BAND** jusqu'à ce que la **gamme souhaitée soit affichée**.
  - 2 Maintenez la touche **TUNE/A.ME** enfoncée pendant **2 secondes au moins**.  
Le tuner recherche et mémorise automatiquement les 6 stations les plus puissantes sur la gamme sélectionnée. Elles seront mémorisées sous les touches 1 à 6, dans l'ordre de la puissance des signaux.  
Une fois la mémorisation automatique terminée, le tuner revient à la station mémorisée sous la touche de préréglage 1.
- *Si aucune station n'est mémorisée, le tuner revient à la station que vous écoutiez avant que la mémorisation automatique ne commence.*

## Accord d'une station préréglée

- 1 Appuyez plusieurs fois sur **BAND** jusqu'à ce que la **gamme souhaitée soit affichée**.
- 2 Appuyez sur **PRESET**.  
L'écran Preset s'affiche.
- 3 Tournez le **bouton à double fonction (iDA-X200 uniquement)** ou le **bouton rotatif (iDA-X300 uniquement)** pour sélectionner une station radio.
- 4 Appuyez sur **Q/ENTER**.  
L'affichage indique la gamme, le numéro préréglé et la fréquence de la station sélectionnée.

## Fonction de recherche de la fréquence

Vous pouvez rechercher une station radio par sa fréquence.

- 1 Appuyez sur **Q/ENTER** en mode radio pour activer le mode de recherche des fréquences.
- 2 Tournez le **bouton à double fonction (iDA-X200 uniquement) ou le bouton rotatif (iDA-X300 uniquement)** pour sélectionner la fréquence de votre choix.
- 3\* Appuyez sur **Q/ENTER** pour recevoir la fréquence sélectionnée.

\* Cette opération n'est pas nécessaire lors de la réception de la radio HD.

- Appuyez sur **↵** en mode de recherche pour annuler. Si vous n'effectuez aucune opération pendant 10 secondes, le mode de recherche est automatiquement annulé.

## Réception d'une station multidiffusion (mode HD Radio uniquement)

La multidiffusion est une technique par laquelle plusieurs programmes sont transmis sur une seule fréquence FM, ce qui permet de diversifier les choix de programmes. Cet appareil vous permet de sélectionner jusqu'à huit stations multidiffusion.

- 1 Lorsqu'une station multidiffusion est reçue, le numéro de programme s'affiche et l'indicateur <A> s'allume.

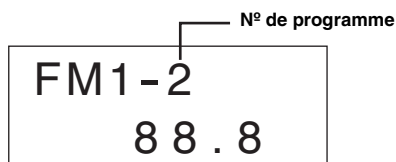

- 2 Appuyez sur **FUNC./SETUP** pour afficher l'écran du type de programme.

- 3 Tournez le **bouton à double fonction (iDA-X200 uniquement) ou le bouton rotatif (iDA-X300 uniquement)** pour sélectionner un programme, puis appuyez sur **Q/ENTER**.

Le programme sélectionné est reçu.

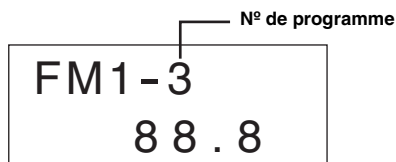

Exemple de service de programme :

Station radio multidiffusion	N° de programme	Service de programme
88,8	1	MPS : service de programme principal
88,8	2	SPS : service de programme secondaire
88,8	3	SPS : service de programme secondaire
	.	
	.	
88,8	8	SPS : service de programme secondaire

## Changement de l'affichage (mode Radio HD uniquement)

Appuyez sur **VIEW**.

L'affichage change chaque fois que vous appuyez sur VIEW.

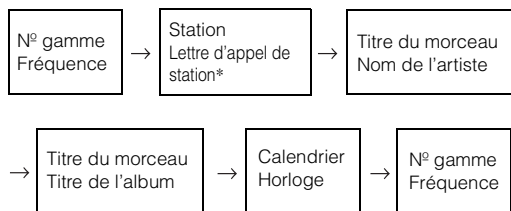

- \* Vous pouvez choisir un nom long ou abrégé pour la station HD Radio. Reportez-vous à la section « Réglage de l'appel de station HD Radio » (page 25).

# iPod® (en option)

## iDA-X200

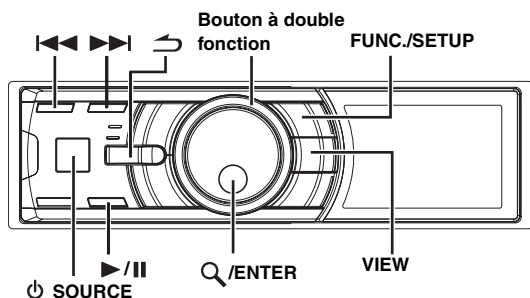

## iDA-X300

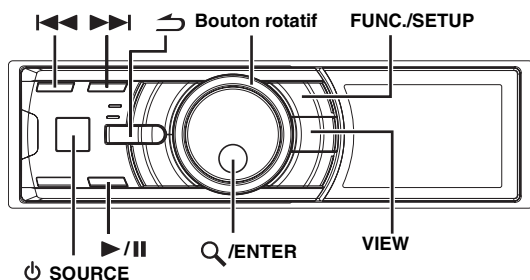

Vous pouvez raccorder un iPod® à cet appareil à l'aide du câble de raccordement propriétaire ALPINE FULL SPEED™ (KCE-422i) (vendu séparément pour le iDA-X200 et fourni avec le iDA-X300), ou à l'aide du câble de l'interface d'ancrage (fourni, iDA-X200 uniquement). Lorsque vous utilisez ce câble pour raccorder l'appareil, les commandes de l'iPod ne sont pas disponibles.

- Seuls les iPod de 5<sup>ème</sup> génération, ainsi que les iPod nano de première génération et de seconde génération peuvent être raccordés via un dispositif USB (iDA-X200 uniquement).
- Désactivez le mode AUX+ lorsque l'iPod est raccordé (reportez-vous à la section « Réglage du mode AUX+ » à la page 23).
- Si vous raccordez en même temps le boîtier Bluetooth et l'iPod, veillez à déconnecter l'iPod du boîtier Bluetooth lorsque vous désactivez le mode ACC.

### À propos de l'utilisation d'iPod sur cet appareil

- Cet appareil peut être utilisé uniquement avec des iPod de quatrième génération et ultérieurs, iPod photo, iPod mini ou iPod nano de première et seconde génération uniquement. Toutefois, la compatibilité avec les iPod de générations futures ne peut être garantie.
- Vous ne pouvez pas raccorder à cet appareil des iPod de type molette de défilement ou molette tactile sans le connecteur d'ancrage.
- L'appareil peut être utilisé avec les versions de l'iPod ci-dessous.

#### <Raccordement USB> (iDA-X200 uniquement)

iPod de cinquième génération  
iPod nano de première génération  
iPod nano de seconde génération

#### <Raccordement direct>

iPod de quatrième génération  
iPod de cinquième génération  
iPod photo  
iPod mini  
iPod nano de première génération  
iPod nano de seconde génération

- Si l'appareil est utilisé avec des versions du logiciel iTunes antérieures à 7.1.0.59, le fonctionnement et la performance ne peuvent être garantis.

## Lecture

1 Appuyez sur **SOURCE** pour passer au mode IPOD ou USB IPOD (iDA-X200 uniquement).

2 Appuyez sur **◀◀** ou **▶▶** pour sélectionner le morceau souhaité.

**Pour revenir au début du présent morceau :**

Appuyez sur **◀◀**.

**Pour effectuer une recherche rapide vers l'arrière au sein du morceau :**

Maintenez la touche **◀◀** enfoncée.

**Pour avancer jusqu'au début du morceau suivant :**

Appuyez sur **▶▶**.

**Pour effectuer une recherche rapide vers l'avant au sein du morceau :**

Maintenez la touche **▶▶** enfoncée.

3 Pour interrompre la lecture, appuyez sur **▶/||**. Appuyez de nouveau sur **▶/||** pour reprendre la lecture.

- Si un morceau est en cours de lecture lorsque l'iPod est raccordé à l'appareil, la lecture se poursuit une fois la connexion effectuée.
- Un épisode ou un livre parlé peuvent contenir plusieurs chapitres ; pour changer de chapitre, appuyez sur **◀◀** ou **▶▶**.

## Recherche d'un morceau/titre souhaité

Un iPod peut contenir plusieurs centaines de morceaux. En les organisant en listes d'écoute, l'appareil recherche les morceaux avec plus de facilité.

Les hiérarchies des modes de recherche par liste d'écoute/artiste/album/podcast/livre parlé/genre/compositeur/morceau vous permettent d'affiner votre recherche ; reportez-vous au tableau ci-dessous.

Hierarchie 1	Hierarchie 2	Hierarchie 3	Hierarchie 4
LISTES D'ÉCOUTE (PLAYLISTS)	MORCEAU	—	—
ARTISTES (ARTISTS)*	ALBUM*	MORCEAU	—
ALBUMS*	MORCEAU	—	—
PODCASTS	ÉPISODE	—	—
LIVRES PARLÉS (AUDIOBOOKS)	—	—	—
GENRES*	ARTISTE*	ALBUM*	MORCEAU
COMPOSITEURS (COMPOSERS)*	ALBUM*	MORCEAU	—
MORCEAUX (SONGS)	—	—	—

- Vous pouvez sélectionner votre mode de recherche préféré. Reportez-vous à la section « Réglage du mode de recherche iPod » (page 25).

### Par exemple : recherche par nom d'artiste

L'exemple suivant illustre comment effectuer une recherche par artiste (ARTISTS). Un autre mode de recherche peut être choisi pour la même opération, bien que la hiérarchie soit différente.

1 Appuyez sur **Q/ENTER** pour activer le mode de sélection de menu.

2 Tournez le bouton à double fonction (iDA-X200 uniquement) ou le bouton rotatif (iDA-X300 uniquement) pour sélectionner ARTISTS, puis appuyez sur **Q/ENTER**.

Le mode de recherche par artistes est activé et le nom des artistes s'affiche.

3 Tournez le bouton à double fonction (iDA-X200 uniquement) ou le bouton rotatif (iDA-X300 uniquement) pour sélectionner l'artiste de votre choix, puis appuyez sur **Q/ENTER**.

Le mode de recherche par albums est activé et le nom des albums s'affiche.

#### 4 Tournez le bouton à double fonction (iDA-X200 uniquement) ou le bouton rotatif (iDA-X300 uniquement) pour sélectionner un album, puis appuyez sur Q/ENTER.

Le mode de recherche par morceaux est activé et le nom des morceaux s'affiche.

#### 5 Tournez le bouton à double fonction (iDA-X200 uniquement) ou le bouton rotatif (iDA-X300 uniquement) pour sélectionner un morceau, puis appuyez sur Q/ENTER.

La lecture du morceau sélectionné commence.

- En mode de recherche, si vous maintenez la touche enfoncée pendant au moins 2 secondes, le mode de recherche est annulé.
- En mode de recherche, appuyez sur pour revenir au mode précédent.
- Lorsque la recherche est effectuée pendant la lecture M.I.X., le mode de lecture M.I.X. est annulé.
- L'indication « NO SONG » s'affiche si aucun morceau n'est sélectionné dans la liste d'écoute en mode de recherche par liste d'écoute.
- L'indication « NO PODCAST » s'affiche si aucun podcast n'est sélectionné dans la liste d'écoute en mode de recherche par podcast.
- L'indication « NO A-BOOK » s'affiche si aucun livre parlé n'est sélectionné dans la liste d'écoute en mode de recherche par livre parlé.
- Si vous sélectionnez le nom de l'iPod en mode de recherche par liste d'écoute, et appuyez sur Q/ENTER, vous pouvez effectuer une recherche dans tous les morceaux que contient l'iPod. Si vous maintenez la touche Q/ENTER enfoncée pendant au moins 2 secondes, tous les morceaux de l'iPod sont lus en commençant par le premier morceau de la liste.
- L'indication « NO SUPPORT » défile à l'écran si aucune information textuelle n'est compatible avec cet appareil.
- Sélectionnez [ALL] en mode de recherche à l'aide du symbole « \* », puis maintenez la touche Q/ENTER enfoncée pendant au moins 2 secondes pour lire tous les morceaux de l'iPod ou du mode de recherche sélectionné.
- Si la fonction de recherche par pourcentage est activée en mode de recherche, vous pouvez rapidement rechercher un morceau en accédant directement à l'emplacement souhaité. Pour obtenir de plus amples informations, reportez-vous à la section « Fonction de recherche par pourcentage » à la page 12.
- Si la fonction de recherche alphabétique est activée en mode de recherche, vous pouvez rechercher rapidement l'artiste, le morceau etc., de votre choix. Pour obtenir de plus amples informations, reportez-vous à la section « Fonction de recherche alphabétique (uniquement lorsque le iDA-X200 est raccordé via USB) », à la page 12.
- En mode de recherche, tournez le bouton à double fonction tout en le maintenant enfoncé pour faire défiler la page (iDA-X200 uniquement).
- Si vous n'exécutez aucune opération dans les 60 secondes, le mode normal est automatiquement rétabli.

## Fonction de recherche par pourcentage

Cet appareil est doté d'une fonction de recherche par pourcentage afin d'optimiser la recherche.

Lorsque vous utilisez cette fonction en mode de recherche, vous pouvez rechercher un artiste ou un morceau rapidement.

Si votre iPod contient 100 morceaux, ceux-ci sont divisés en 10 groupes à l'aide de pourcentages (voir ci-dessous).

Numéro du morceau %	Les 100 morceaux							
	10ème morceau	20ème morceau	...	50ème morceau	...	80ème morceau	...	100ème morceau
10 %	■							
20 %	■	■						
:								
50 %	■	■	■	■	■			
:								
80 %	■	■	■	■	■	■	■	
:								
100 %	■	■	■	■	■	■	■	■

\* Vous pouvez, si vous le souhaitez, afficher un pourcentage de la totalité des morceaux enregistrés, par groupe de 10%.

## Utilisation de cette fonction sur le iDA-X200

### 1 Appuyez plusieurs fois sur la touche FUNC./SETUP pour sélectionner le mode de recherche par pourcentage souhaité.

<Si l'appareil est raccordé via le port USB>  
Fonction Recherche alphabétique → Fonction Recherche par pourcentage → Mode de recherche normal → Fonction Recherche alphabétique

<Si l'appareil est raccordé directement>  
Recherche par pourcentage → Mode de recherche normal → Fonction de recherche par pourcentage

### 2 Tournez le bouton à double fonction tout en le maintenant enfoncé.

Chaque fois que vous tournez le bouton à double fonction vers la droite, vous avancez de 10%, 20% et 100%, dans l'ordre ascendant.

Chaque fois que vous tournez le bouton à double fonction vers la gauche, vous avancez de 10%, 90% et 100%, dans l'ordre descendant.

Exemple d'affichage de la barre de défilement (si vous avez atteint 50%)

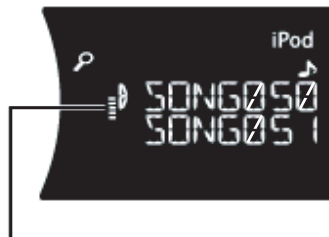

Barre de défilement

## Utilisation de cette fonction sur le iDA-X300

### 1 Appuyez sur FUNC./SETUP pour activer le mode de sélection par pourcentage.

### 2 Tournez le bouton rotatif pour sélectionner un paramètre de pourcentage, puis appuyez sur Q/ENTER.

La fonction de recherche par pourcentage avance jusqu'aux pourcentages suivants sélectionnés 10% → 20%...50%...80%...100% → 10%.

- Seul le raccordement direct est possible sur le iDA-X300 ; le raccordement USB n'est pas pris en charge.

## Fonction de recherche alphabétique (uniquement lorsque le iDA-X200 est raccordé via USB)

La fonction de saut initial défile jusqu'au numéro, symbole ou lettre suivant, comme de A à B, de B à C.

Vous pouvez faire défiler dans le sens inverse (de B à A) en tournant le bouton à double fonction vers la gauche.

### 1 Appuyez plusieurs fois sur la touche FUNC./SETUP pour sélectionner le mode de recherche alphabétique souhaité.

Fonction Recherche alphabétique → Fonction Recherche par pourcentage → Mode de recherche normal → Fonction Recherche alphabétique

### 2 Tournez le bouton à double fonction tout en le maintenant enfoncé.

Une liste défile à la page ou au numéro, symbole ou lettre suivant.

- Si vous tournez le bouton à double fonction vers la droite tout en le maintenant enfoncé, l'écran change continuellement.
- La fonction de recherche alphabétique en mode de recherche par morceaux n'est disponible que lorsque la recherche de morceaux est sélectionnée dans l'écran de sélection de menu.

## Fonction Suivant/Précédent

Si vous sélectionnez un album et maintenez la touche **Q/ENTER** enfoncée en mode de recherche, cet album est lu plusieurs fois. Pour passer à l'album suivant ou revenir à l'album précédent, utilisez la fonction Suivant/Précédent.

### Utilisation de cette fonction sur le iDA-X200

**Tournez le bouton à double fonction vers la gauche tout en le maintenant enfoncé.**

Vous revenez à l'élément précédent.

**Tournez le bouton à double fonction vers la droite tout en le maintenant enfoncé.**

Vous passez à l'élément suivant.

### Utilisation de cette fonction sur le iDA-X300

Maintenez la touche **Q/ENTER** enfoncée pendant au moins 2 secondes, puis tournez le **bouton rotatif** pour sélectionner la liste d'écoute, l'artiste, l'album, le genre ou le compositeur de votre choix.

- Si vous n'effectuez aucune recherche ou recherchez uniquement le nom d'un morceau ou d'un livre parlé, cette fonction n'est pas disponible.
- Lors de la recherche d'un artiste, vous pouvez lire tous les albums de cet artiste.
- Si vous sélectionnez un album en mode de recherche par artiste, vous pouvez utiliser la fonction Suivant/Précédent pour lire d'autres albums de cet artiste.
- Cette fonction est inactive lors de la lecture aléatoire.

## Mémoire de position de recherche

Pendant la lecture de l'iPod, vous pouvez retourner rapidement au dernier niveau de hiérarchie sélectionné en mode recherche.

### 1 Appuyez sur **↩**.

La hiérarchie que vous avez sélectionnée pendant le dernier mode de recherche s'affiche.

## Lecture aléatoire Shuffle

### 1 Appuyez sur **FUNC./SETUP**.

### 2 Tournez le bouton à double fonction (iDA-X200 uniquement) ou le bouton rotatif (iDA-X300 uniquement) pour sélectionner **M I X**, puis appuyez sur **Q/ENTER**.

Le mode Lecture aléatoire est activé.

### 3 Tournez le bouton à double fonction (iDA-X200 uniquement) ou le bouton rotatif (iDA-X300 uniquement) pour sélectionner le mode de lecture **M I X** (aléatoire), puis appuyez sur **Q/ENTER**.

- M I X ALBUM** **⌘** : un album est sélectionné au hasard dans l'iPod, puis lu dans le bon ordre.
- SONG** **⌘** : si vous sélectionnez un morceau en mode de recherche, tous les morceaux du mode sélectionné sont lus aléatoirement.
- OFF** : cette fonction permet de désactiver la lecture aléatoire.

### 4 Appuyez sur **FUNC./SETUP**.

Les morceaux sont lus dans un ordre aléatoire.

- Si vous n'exécutez aucune opération dans les 10 secondes, le mode normal est rétabli.
- Pour annuler, sélectionnez **OFF** dans la procédure ci-dessus.
- **Shuffle Album/Shuffle Song** fonctionne de la même manière que **iPod Shuffle Albums/Shuffle Songs**.

## Lecture aléatoire Shuffle All

Cette fonction permet de lire tous les morceaux de l'iPod de manière aléatoire.

### 1 Appuyez sur **Q/ENTER**.

L'écran Menu Select s'affiche.

### 2 Appuyez sur **Q/ENTER** en sélectionnant **SHUFFLE ALL**.

L'indicateur **⌘ ALL** s'allume et les morceaux sont lus dans un ordre aléatoire.

- Pour annuler, désactivez le mode Shuffle. Reportez-vous à la section « Lecture aléatoire Shuffle » (page 13).
- Si vous avez choisi la lecture aléatoire **SHUFFLE ALL**, les morceaux sélectionnés reproduits en mode de recherche sont annulés.

## Lecture répétée

### 1 Appuyez sur **FUNC./SETUP**.

L'écran Function s'affiche.

### 2 Appuyez sur **Q/ENTER**.

Le mode répétition est activé.

### 3 Tournez le bouton à double fonction (iDA-X200 uniquement) ou le bouton rotatif (iDA-X300 uniquement) pour sélectionner **REPEAT SONG**, puis appuyez sur **Q/ENTER**.

- REPEAT SONG** **⌘** : un seul morceau peut être lu de manière répétée.
- OFF** : cette fonction permet de désactiver la lecture répétée.

### 4 Appuyez sur **FUNC./SETUP**.

Le morceau est lu de manière répétée.

- Si vous n'exécutez aucune opération dans les 10 secondes, le mode normal est rétabli.
- Pour annuler, sélectionnez **OFF** dans la procédure ci-dessus.
- Pendant la lecture répétée, aucun autre morceau ne peut être sélectionné à l'aide de la touche **⏮** ou **⏭**.

## Modification de l'affichage

Appuyez sur **VIEW**.

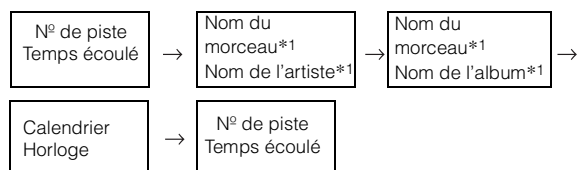

\*1 Informations sur le tag

L'indication « ARTIST »/« ALBUM »/« SONG » s'affiche si aucune information sur le tag n'est disponible.

- Seuls des caractères alphanumériques peuvent être affichés.
- Le nombre maximum de caractères est 128 (128 octets).
- Il est possible que certains caractères ne s'affichent pas correctement.
- L'indication « NO SUPPORT » s'affiche si les informations textuelles ne sont pas compatibles avec cet appareil.



# Clé USB/lecteur audio portable (iDA-X200 uniquement)/ changeur (en option)

iDA-X200

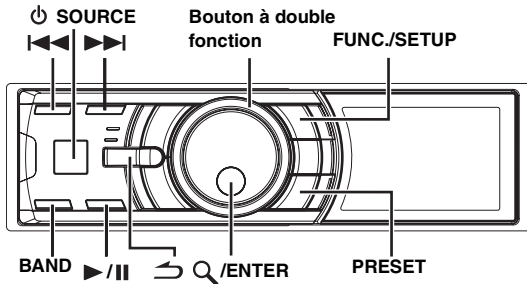

iDA-X300

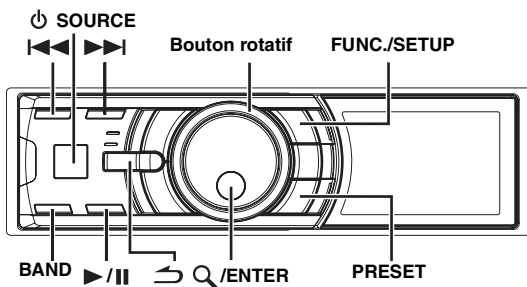

Si une clé USB, un lecteur portable audio (iDA-X200 uniquement) ou un changeur sont connectés à l'appareil, les fichiers MP3/WMA/AAC peuvent être lus.

- En mode USB, lorsque vous réinitialisez l'appareil, le mode ACC est activé, ou lorsqu'un dispositif USB est raccordé à l'appareil, l'indication « BANKING » s'affiche pendant quelques secondes.

## Fonction d'enregistrement dans des banques (clé USB)

Cet appareil est muni d'une fonction d'enregistrement dans des banques qui permet de diviser automatiquement chaque 1 000 morceaux enregistrés dans la clé USB en banques individuelles afin de faciliter la recherche et la lecture de morceaux. Chaque banque peut contenir un maximum de 1 000 morceaux, selon le nombre de morceaux enregistrés dans la clé USB. Vous pouvez créer jusqu'à 10 banques (10 000 morceaux). La BANQUE 1 (morceaux 1 à 1 000) est sélectionnée par défaut. Si vous souhaitez rechercher un morceau contenu dans une autre banque (plus de 1 000 morceaux), procédez comme suit.

BANK No.	N° du morceau
BANK1	1~1,000
BANK2	1,001~2,000
⋮	⋮
BANK10	9,001~10,000

- 1 Appuyez sur **PRESET**.  
Le mode de sélection de la banque s'affiche.
- 2 Tournez le bouton à double fonction (iDA-X200 uniquement) ou le bouton rotatif (iDA-X300 uniquement). Sélectionnez la banque de votre choix.  
Pour faire défiler la page, tournez le bouton à double fonction tout en le maintenant enfoncé (iDA-X200 uniquement).

- 3 Appuyez sur **Q/ENTER**.  
Suivez les mêmes instructions pour chaque banque.

- Bien que les fichiers se trouvent dans le même dossier, il est possible qu'ils soient enregistrés dans une banque différente.

## Lecture

- 1 Appuyez sur **SOURCE** pour sélectionner le mode **USB AUDIO** ou **CD CHANGER**.

- 2 Appuyez sur **◀◀** ou **▶▶** pour sélectionner la piste (fichier) désirée.

**Retour au début de la piste (fichier) en cours :**  
Appuyez sur **◀◀**.

**Pour effectuer une recherche rapide vers l'arrière :**  
Maintenez la touche **◀◀** enfoncée.

**Avance jusqu'au début de la piste (fichier) suivante :**  
Appuyez sur **▶▶**.

**Pour effectuer une recherche rapide vers l'avant :**  
Maintenez la touche **▶▶** enfoncée.

- Lorsqu'un lecteur audio portable est raccordé, la recherche rapide vers l'avant/vers l'arrière n'est pas disponible.

- 3 Pour interrompre la lecture, appuyez sur **▶/||**.  
Appuyez de nouveau sur **▶/||** pour reprendre la lecture.

- Les fichiers au format WMA protégés par DRM (Digital Rights Management), les fichiers au format AAC achetés auprès d'iTunes Store et les fichiers protégés par droits d'auteur (protection par copyright) ne peuvent pas être lus sur cet appareil.
- Pendant la lecture d'un fichier VBR (Variable Bit rates), le temps écoulé risque de ne pas s'afficher correctement.
- En cas d'information sur le tag, le nom de l'artiste/nom de l'album/nom de la piste s'affiche.
- Tag ID3 tag/WMA
- Si un fichier MP3/WMA/AAC contient un tag ID3/WMA, les informations de celui-ci sont affichées (par exemple, le nom du morceau, de l'artiste et de l'album). Toutes les autres données de tag sont ignorées.
- L'indication « NO SUPPORT » s'affiche si les informations textuelles ne sont pas compatibles avec cet appareil.
- Avant de déconnecter la clé USB, veillez à changer de source ou à activer le mode pause.

## Sélection d'un disque (Changeur) (en option)

Un changeur CD à 6 disques ou 12 disques en option peut être raccordé à cet appareil s'il est compatible Ai-NET. Si un changeur CD est raccordé à l'entrée Ai-NET de cet appareil, il peut être commandé par ce dernier. Grâce au KCA-410C (Versatile Link Terminal), plusieurs changeurs peuvent être commandés par cet appareil.

Reportez-vous à la section « Sélection du multi-changeur (en option) » à la page 15 pour obtenir de plus amples informations sur la sélection des changeurs CD.

- Les commandes de cet appareil pour l'exploitation du changeur CD sont disponibles uniquement lorsqu'un changeur CD est raccordé.
- Le changeur DVD (en option) peut être commandé à partir de cet appareil ainsi que du changeur CD.

- 1 Appuyez sur **PRESET**.  
L'écran **DISC CHANGE** s'affiche.
- 2 Tournez le bouton à double fonction (iDA-X200 uniquement) ou le bouton rotatif (iDA-X300 uniquement) pour sélectionner un disque.  
Pour faire défiler la page, tournez le bouton à double fonction tout en le maintenant enfoncé (iDA-X200 uniquement).
- 3 Appuyez sur **Q/ENTER**.  
Le numéro de disque sélectionné apparaît et la lecture du CD/MP3/WMA/AAC commence.

## Sélection du multi-changeur (en option)

Lorsque vous utilisez le KCA-410C (Versatile Link Terminal), vous pouvez raccorder deux changeurs et deux sorties externes (AUX).



- 1 Appuyez sur la touche **⏻ SOURCE** de cet appareil pour activer le mode **CD CHANGER**.
- 2 Appuyez sur **BAND** pour activer le mode de sélection du changeur **CD**.  
Le mode de sélection du changeur CD demeure actif pendant quelque secondes.
- 3 Appuyez sur **BAND** jusqu'à ce que l'indicateur du changeur **CD** souhaité apparaisse sur l'affichage.

- Pour de plus amples informations sur l'entrée externe (AUX) en cas d'utilisation du KCA-410C, vous reporter à « Réglage du mode AUX+NAME » à la page 24.

## Lecture répétée

- 1 Appuyez sur **FUNC./SETUP**.
- 2 Appuyez sur **Q/ENTER**.  
Le mode répétition est activé.
- 3 Tournez le bouton à double fonction (iDA-X200 uniquement) ou le bouton rotatif (iDA-X300 uniquement) pour sélectionner le mode de lecture répétée.



### Mode clé USB :

- REPEAT ONE  : une seule piste est lue d'une manière répétée.
- FOLDER  : seuls les fichiers d'un dossier sont lus d'une manière répétée.
- OFF : le mode Répétition est désactivé.

### Mode Lecteur audio portable (iDA-X200 uniquement)

- REPEAT SONG  : une seule piste est lue d'une manière répétée.
- OFF : le mode Répétition est désactivé.

### Mode Changeur CD :

- REPEAT ONE  : un seul fichier est lu d'une manière répétée.
- FOLDER \*  : seuls les fichiers d'un dossier sont lus d'une manière répétée.
- DISC  : un disque est lu d'une manière répétée.
- OFF : le mode Répétition est désactivé.

\* Si un changeur CD compatible MP3 est raccordé.

- Si REPEAT DISC est réglé sur ON au cours de la lecture M I X ONE en mode changeur CD, M.I.X. ne s'applique qu'au disque en cours.

- 4 Appuyez sur **Q/ENTER**.

- 5 Appuyez sur **FUNC./SETUP**.



La lecture de la piste (fichier) est répétée.

- Si vous n'exécutez aucune opération dans les 10 secondes, le mode normal est rétabli.
- Pour annuler, sélectionnez OFF dans la procédure ci-dessus.



## M.I.X. (Lecture aléatoire)

- 1 Appuyez sur **FUNC./SETUP**.
- 2 Tournez le bouton à double fonction (iDA-X200 uniquement) ou le bouton rotatif (iDA-X300 uniquement) pour sélectionner **M I X**.
- 3 Appuyez sur **Q/ENTER**.  
Le mode M.I.X. est activé.
- 4 Tournez le bouton à double fonction (iDA-X200 uniquement) ou le bouton rotatif (iDA-X300 uniquement) pour le mode de lecture **M I X**.



### Mode clé USB :

- M I X FOLDER  : seuls les fichiers d'un dossier sont lus dans un ordre aléatoire.
- ALL  ALL : tous les morceaux enregistrés dans la clé USB (banque actuelle) sont lus dans un ordre aléatoire.
- OFF : le mode M.I.X. est désactivé.

### Mode Lecteur audio portable (iDA-X200 uniquement)

- M I X SONG  : seuls les fichiers d'un dossier sont lus dans un ordre aléatoire.
- ALL  ALL : tous les morceaux enregistrés dans le lecteur audio portable sont lus dans un ordre aléatoire.
- OFF : le mode M.I.X. est désactivé.

### Mode Changeur CD :

- M I X ONE  : tous les fichiers d'un disque sont lus dans un ordre aléatoire, puis le changeur CD passe à la lecture du disque suivant.
- FOLDER \*1  : seuls les fichiers d'un dossier sont lus dans un ordre aléatoire.
- ALL \*2  ALL : toutes les pistes de tous les CD présents dans le magasin sont prises en compte pour la lecture aléatoire.
- OFF : le mode M.I.X. est désactivé.

\*1 Si un changeur CD compatible MP3 est raccordé.

\*2 En cas de raccordement d'un changeur CD doté de la fonction ALL M.I.X.

- Si un morceau est lu lors de la lecture aléatoire (M.I.X.) en mode USB, il est possible de lire à nouveau ce morceau dans un ordre aléatoire même si tous les morceaux contenus dans la clé USB n'ont pas encore été lus.
- Si M I X ONE est réglé sur ON au cours de la répétition du disque en mode changeur CD, M.I.X. ne s'applique qu'au disque en cours.

- 5 Appuyez sur **Q/ENTER**.

- 6 Appuyez sur **FUNC./SETUP**.

Les morceaux (fichiers) sont lus dans un ordre aléatoire.

- Si vous n'exécutez aucune opération dans les 10 secondes, le mode normal est rétabli.
- Pour annuler, sélectionnez OFF dans la procédure ci-dessus.

## Recherche d'un numéro de piste sur le CD (changeur CD uniquement)

Vous pouvez rechercher un morceau à l'aide du numéro de piste.

- 1 Appuyez sur **Q/ENTER** pendant la lecture.  
Vous passez ainsi en mode de recherche.

## 2 Tournez le bouton à double fonction (iDA-X200 uniquement) ou le bouton rotatif (iDA-X300 uniquement) pour sélectionner la piste de votre choix, puis appuyez sur Q/ENTER.

La lecture de la piste sélectionnée commence.

- Appuyez sur  en mode de recherche pour annuler. Si vous n'effectuez aucune opération pendant 60 secondes, le mode de recherche est automatiquement annulé.
- Pendant la sélection de la liste, si vous tournez le bouton à double fonction vers la gauche ou vers la droite tout en le maintenant enfoncé, la liste défile écran par écran. Si vous tournez le bouton à double fonction vers la gauche ou vers la droite tout en le maintenant enfoncé, l'écran de la liste défile en continu (iDA-X200 uniquement).
- Lorsque la recherche à l'aide du numéro de plage de CD est effectuée lors de la lecture M.I.X., le mode de lecture M.I.X. est annulé.

## Recherche d'un morceau souhaité (clé USB/lecteur audio portable (iDA-X200 uniquement))

Une clé USB ou un lecteur audio portable peuvent contenir plusieurs centaines de morceaux. Grâce aux informations de tag et à une bonne organisation des morceaux en listes d'écoute, les fonctions de recherche de cet appareil retrouvent facilement les morceaux souhaités. Chaque catégorie musicale possède sa propre hiérarchie. Utilisez le mode de recherche par liste d'écoute/artiste/album/genre/compositeur/morceau/dossier/fichier pour affiner les recherches en vous basant sur le tableau ci-dessous.



Hiérarchie 1	Hiérarchie 2	Hiérarchie 3	Hiérarchie 4
LISTES D'ÉCOUTE (PLAYLIST)	MORCEAU	—	—
ARTISTE (ARTIST)	ALBUM	MORCEAU	—
ALBUM	MORCEAU	—	—
GENRE	ARTISTE	ALBUM	MORCEAU
COMPOSITEUR (COMPOSER)	ALBUM	MORCEAU	—
MORCEAU (SONG)	—	—	—
DOSSIER (FOLDER)	FICHIER	—	—
FICHIER (FILE)	—	—	—

### Par exemple : recherche par nom d'artiste

L'exemple suivant illustre comment effectuer une recherche par artiste. Vous pouvez utiliser un autre mode de recherche pour effectuer la même opération, bien que la hiérarchie soit différente.

- 1 Appuyez sur Q/ENTER pour activer le mode de sélection de menu.
- 2 Tournez le bouton à double fonction (iDA-X200 uniquement) ou le bouton rotatif (iDA-X300 uniquement) pour sélectionner le mode de recherche par artiste, puis appuyez sur Q/ENTER. PLAYLIST ↔ ARTIST ↔ ALBUM ↔ GENRE ↔ COMPOSER ↔ SONG ↔ FOLDER ↔ FILE ↔ PLAYLIST
- 3 Tournez le bouton à double fonction (iDA-X200 uniquement) ou le bouton rotatif (iDA-X300 uniquement) pour sélectionner l'artiste de votre choix, puis appuyez sur Q/ENTER.
- 4 Tournez le bouton à double fonction (iDA-X200 uniquement) ou le bouton rotatif (iDA-X300 uniquement) pour sélectionner un album, puis appuyez sur Q/ENTER.
- 5 Tournez le bouton à double fonction (iDA-X200 uniquement) ou le bouton rotatif (iDA-X300 uniquement) pour sélectionner un morceau, puis appuyez sur Q/ENTER. La lecture du morceau sélectionné commence.

- Maintenez la touche Q/ENTER enfoncée pendant au moins 2 secondes lorsque vous trouvez dans une hiérarchie (à l'exception de la hiérarchie SONG/FILE) pour lire tous les morceaux cette hiérarchie.

- Maintenez la touche  enfoncée pendant 2 secondes au moins en mode de recherche pour annuler.
- En mode de recherche, appuyez sur  pour revenir au mode précédent.
- Lorsque la recherche est effectuée pendant la lecture M.I.X., le mode de lecture M.I.X. est annulé.
- L'indication « ROOT » s'affiche dans le cas d'un dossier qui ne porte pas de nom.
- En mode de recherche, tournez le bouton à double fonction tout en le maintenant enfoncé pour faire défiler la page (iDA-X200 uniquement).
- Si vous n'exécutez aucune opération dans les 60 secondes, le mode normal est automatiquement rétabli.
- En mode de recherche, si aucune information sur le tag n'est disponible dans les fichiers recherchés, l'indication « NO DATA » s'affiche ; il est également possible que cette indication s'affiche lors de la recherche de certains fichiers selon les propriétés de ces fichiers.
- En mode de recherche par nom de dossier/fichier, vous pouvez rechercher uniquement les dossiers ou les fichiers de la banque actuelle.



## Recherche par nom de fichier/dossier (Changeur MP3)

Il est possible que les noms de dossier et de fichier soient recherchés et s'affichent pendant la lecture.



- 1 Pendant la lecture d'un fichier MP3/WMA/AAC, appuyez sur Q/ENTER pour activer le mode de recherche.
- 2 Tournez le bouton à double fonction (iDA-X200 uniquement) ou le bouton rotatif (iDA-X300 uniquement) pour sélectionner le mode de recherche par nom de dossier ou par nom de fichier, puis appuyez sur Q/ENTER.

### Mode de recherche par nom de dossier

- 3 Tournez le bouton à double fonction (iDA-X200 uniquement) ou le bouton rotatif (iDA-X300 uniquement) pour sélectionner le dossier de votre choix. Pour faire défiler la page, tournez le bouton à double fonction tout en le maintenant enfoncé (iDA-X200 uniquement).
- 4 Maintenez la touche Q/ENTER enfoncée pendant au moins 2 secondes pour lire le premier fichier du dossier sélectionné.

- Maintenez la touche  enfoncée pendant 2 secondes au moins en mode de recherche pour annuler. Si vous n'effectuez aucune opération pendant 60 secondes, le mode de recherche est automatiquement annulé.
- Pour rechercher des fichiers en mode de recherche par nom de dossier, appuyez sur Q/ENTER. La recherche des fichiers contenus dans le dossier commence.
- Appuyez sur  pour quitter le mode de recherche par nom de dossier à l'étape 3 afin de sélectionner le mode de recherche par nom de fichier.
- L'indication « ROOT » s'affiche dans le cas d'un dossier qui ne porte pas de nom.
- Lorsque la recherche par nom de dossier est effectuée pendant la lecture M.I.X., le mode de lecture M.I.X. est annulé.

### Mode de recherche par nom de fichier

- 3 Tournez le bouton à double fonction (iDA-X200 uniquement) ou le bouton rotatif (iDA-X300 uniquement) pour sélectionner le fichier de votre choix. Pour faire défiler la page, tournez le bouton à double fonction tout en le maintenant enfoncé (iDA-X200 uniquement).
  - 4 Appuyez sur Q/ENTER pour lire le fichier sélectionné.
- Maintenez la touche  enfoncée pendant 2 secondes au moins en mode de recherche pour annuler. Si vous n'effectuez aucune opération pendant 60 secondes, le mode de recherche est automatiquement annulé.
  - En mode de recherche, appuyez sur  pour revenir au mode précédent.
  - Lorsque la recherche par nom de fichier est effectuée pendant la lecture M.I.X., le mode de lecture M.I.X. est annulé.

## Commutation des modes de recherche rapide et de sélection du dossier suivant/précédent (changeur MP3) (iDA-X300 uniquement)

Lorsque vous raccordez un changeur MP3, vous pouvez commuter les modes de recherche rapide et de sélection du dossier suivant/précédent.

### 1 Appuyez sur **FUNC./SETUP**.

### 2 Tournez le bouton rotatif pour sélectionner le menu de réglage de votre choix.

QUICK SEARCH : mode de recherche rapide  
 FOLDER UP/DN : mode de sélection du dossier suivant/précédent (réglage initial)

### 3 Appuyez sur **Q/ENTER**.

L'écran ON/OFF s'affiche.

### 4 Tournez le bouton rotatif.

Sélectionnez ON.  
 Lorsque vous sélectionnez ON, vous pouvez utiliser soit le mode de recherche rapide, soit le mode de sélection du dossier suivant/précédent.

### 5 Appuyez sur **Q/ENTER**.

- Vous ne pouvez pas activer simultanément le mode de recherche rapide et le mode de sélection du dossier suivant/précédent.
- Si vous n'effectuez aucune opération dans les 10 secondes, le mode normal est automatiquement rétabli.

## Recherche rapide (changeur)

Vous pouvez rechercher des pistes (fichiers).

### 1 Maintenez la touche **Q/ENTER** enfoncée pendant au moins 2 secondes en mode changeur pour activer le mode de recherche rapide.

### 2 Tournez le bouton à double fonction (iDA-X200 uniquement) ou le bouton rotatif (iDA-X300 uniquement) pour sélectionner la piste (fichier) de votre choix.

La lecture de la piste sélectionnée commence immédiatement.

- Appuyez sur **↵** en mode de recherche pour annuler. Si vous n'effectuez aucune opération pendant 10 secondes, le mode de recherche est automatiquement annulé.
- Si vous raccordez un changeur MP3, activez le mode de recherche rapide. Pour obtenir de plus amples informations, reportez-vous à la section « Commutation des modes de recherche rapide et de sélection du dossier suivant/précédent (changeur MP3) (iDA-X300 uniquement) » (iDA-X300 uniquement) (page 17).

## Sélection du dossier de votre choix (dossier suivant/précédent) (MP3/WMA/AAC)

### Utilisation de cette fonction sur le iDA-X200

**Tournez le bouton à double fonction tout en le maintenant enfoncé pour sélectionner le dossier de votre choix.**

Si vous tournez ce bouton vers la droite, vous passez au dossier suivant.  
 Si vous tournez ce bouton vers la gauche, vous revenez au dossier précédent.  
 La lecture du premier fichier du dossier sélectionné commence.

### Utilisation de cette fonction sur le iDA-X300

### 1 Maintenez la touche **Q/ENTER** enfoncée pendant au moins 2 secondes.

Le mode de sélection du dossier suivant/précédent est activé.

### 2 Tournez le bouton rotatif.

Si vous tournez ce bouton vers la droite, vous passez au dossier suivant.  
 Si vous tournez ce bouton vers la gauche, vous revenez au dossier précédent.  
 La lecture du premier fichier du dossier sélectionné commence.

- Si vous raccordez un changeur MP3, activez le mode de sélection du dossier suivant/précédent. Pour obtenir de plus amples informations, reportez-vous à la section « Commutation des modes de recherche rapide et de sélection du dossier suivant/précédent (changeur MP3) (iDA-X300 uniquement) » (iDA-X300 uniquement) (page 17).
- Si vous n'effectuez aucune opération dans les 10 secondes, le mode normal est automatiquement rétabli (iDA-X300 uniquement).
- Clé USB/lecteur audio portable (iDA-X200 uniquement)  
 Lors de la lecture en mode normal, si vous tournez le bouton à double fonction tout en le maintenant enfoncé pendant une recherche, la fonction de sélection du dossier suivant/précédent (FOLDER UP/DOWN) est activée.  
 Lors de la lecture en mode normal, si vous tournez le bouton à double fonction tout en le maintenant enfoncé pendant une recherche, la fonction Suivant/Précédent est activée.

## Modification de l'affichage

### Appuyez sur **VIEW**.

#### Mode USB/Lecteur audio portable (iDA-X200 uniquement) :

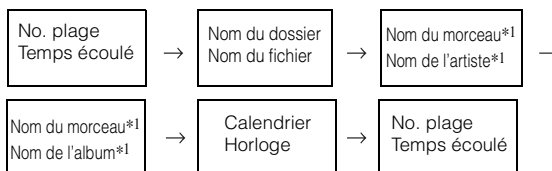

#### Mode Changeur CD :

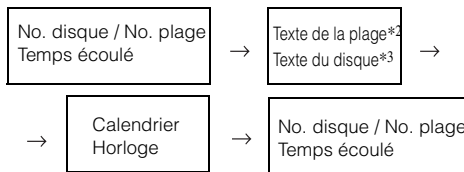

#### Mode changeur MP3 :

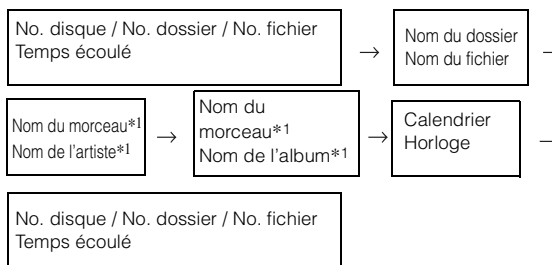

\*1 Informations sur le tag  
 L'indication « ARTIST »/« ALBUM »/« SONG » s'affiche si aucune information sur le tag n'est disponible.

\*2 « T TEXT » s'affiche en l'absence de texte de plage.

\*3 « D TEXT » s'affiche en l'absence de texte de disque.

- Seuls des caractères alphanumériques peuvent être affichés.
- Le nombre maximum de caractères est 128 (128 octets) pour une clé USB et un lecteur audio portable.
- Le nombre maximum de caractères est 64 (64 octets) pour le changeur.
- Il est possible que certains caractères ne s'affichent pas correctement.
- L'indication « NO SUPPORT » s'affiche si les informations textuelles ne sont pas compatibles avec cet appareil.

# À propos des fichiers MP3/WMA/AAC

## CAUTION

À l'exception d'un usage personnel, la copie et le transfert de données audio (y compris de données MP3/WMA/AAC), gratuitement ou contre rémunération, sans l'autorisation du détenteur du copyright sont strictement interdits par le Copyright Act et par un traité international.

## Que signifie MP3 ?

MP3, dont le nom officiel est « MPEG-1 Audio Layer 3 », est une norme de compression prescrite par l'ISO, Organisation Internationale de Normalisation, et MPEG, une institution conjointe de la IEC.

Les fichiers MP3 contiennent des données audio comprimées. L'encodage MP3 peut comprimer les données audio à des taux très élevés en réduisant les fichiers musicaux à 10 % de leur taille originale, tout en conservant une qualité proche de la qualité du CD. Le format MP3 parvient à de tels taux de compression en éliminant les sons inaudibles à l'oreille humaine ou masqués par d'autres sons.

## Que signifie AAC ?

AAC est l'abréviation de « Advanced Audio Coding » et est un format de base de la compression audio utilisée par MPEG2 ou MPEG4.

## Que signifie WMA ?

WMA ou « Windows Media™ Audio » correspond à des données audio comprimées.

Les données audio WMA sont semblables aux données MP3 et peuvent offrir la même qualité de son que celle des CD avec des fichiers de petite taille.

## Méthode de création de fichiers MP3/WMA/AAC

Les données audio sont compressées à l'aide du logiciel spécifié MP3/WMA/AAC. Pour plus de détails sur la création de fichiers MP3/WMA/AAC, reportez-vous au guide de l'utilisateur du logiciel. Les extensions de fichier MP3/WMA/AAC prises en charge par l'appareil sont les suivantes :

MP3 : « mp3 »

WMA : « wma » (ver. 7.1, 8, 9, 9.1, 9.2 prises en charge)

AAC : « m4a »

Le format WMA n'est pas pris en charge dans les fichiers suivants : Windows Media Audio Professional, Windows Media Audio 9 Voice ou Windows Media Audio 9 Pro Lossless.

Selon le logiciel utilisé pour créer le fichier AAC, le format du fichier peut être différent de l'extension.

La lecture de fichiers AAC encodés par iTunes est prise en charge.

## Taux d'échantillonnage et débit binaire de lecture pris en charge

### MP3

Taux : 48 kHz, 44,1 kHz, 32 kHz, 24 kHz, 22,05 kHz,  
d'échantillonnage : 16 kHz, 12 kHz, 11,025 kHz, 8 kHz  
Débit binaire : 32 - 320 kbps

### WMA

Taux : 48 kHz, 44,1 kHz, 32 kHz, 24 kHz, 22,05 kHz,  
d'échantillonnage : 16 kHz  
Débit binaire : 16 - 320 kbps

### AAC

Taux : 48 kHz, 44,1 kHz  
d'échantillonnage : 48 kHz, 44,1 kHz  
Débit binaire : 8 - 576 kbps

En fonction des taux d'échantillonnage, la lecture sur cet appareil peut être incorrecte.

Pendant la lecture d'un fichier VBR (Variable Bit rates), le temps écoulé risque de ne pas s'afficher correctement.

## Tags ID3/tags WMA

Cet appareil prend en charge les tags ID3 v1 et v2.2.0, v2.3.0 et les tags WMA. Les fichiers suivants ne prennent pas en charge la compression, le codage, le groupement ou la non synchronisation.

Si un fichier MP3/WMA/AAC contient des données de tag ID3/tag WMA, cet appareil peut afficher le titre (titre de la piste), le nom de l'artiste et le nom de l'album des données de tag ID3/tag WMA.

L'appareil peut afficher uniquement les caractères alphanumériques d'un octet et le trait de soulignement. Pour les caractères non pris en charge, l'indication « NO SUPPORT » apparaît.

Les informations de tags peuvent ne pas s'afficher correctement en fonction du contenu.

La lecture d'un fichier ne doit pas dépasser 1 heure.

## Lecture de fichiers MP3/WMA/AAC

Les fichiers MP3/WMA/AAC sont préparés puis écrits dans la clé USB. Il est également possible de synchroniser un fichier MP3/WMA à l'aide de Windows Media Player (Ver. 7.1, 8, 9, 9.1, 9.2), puis de l'envoyer au lecteur audio portable.

Une clé USB peut contenir jusqu'à 10 000 fichiers/1 000 dossiers (dossiers racine compris). Si une clé USB ou un lecteur audio portable dépasse ces limites, la lecture risque de s'avérer impossible.

La lecture d'un fichier ne doit pas dépasser 1 heure.

## Supports pris en charge

Cet appareil prend en charge les clés USB et les lecteurs audio portables.

## Systèmes de fichiers correspondants

Cet appareil prend en charge FAT 12/16/32.

## Ordre des pistes

L'appareil lit les fichiers dans l'ordre où le logiciel d'écriture les écrit. Il est par conséquent possible que l'ordre de lecture ne soit pas celui que vous avez défini. L'ordre de lecture des dossiers et des fichiers est le suivant. Cependant, l'ordre de lecture du dossier et du fichier diffère du numéro de dossier et de fichier indiqué sur l'écran.

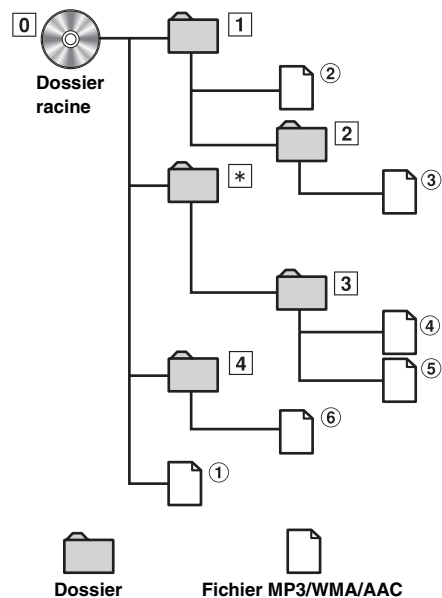

\* Le numéro et le nom du dossier ne s'affichent pas si le dossier ne contient aucun fichier.

## Terminologie

### Débit binaire

Il s'agit du taux de compression du « son » spécifié pour l'encodage. Plus il est élevé, plus la qualité sonore est bonne, mais plus la taille des fichiers est importante.

### Taux d'échantillonnage

Cette valeur indique combien de fois par seconde les données sont échantillonnées (enregistrées). Par exemple, les CD musicaux utilisent un taux d'échantillonnage de 44,1 kHz ; le niveau de son est donc échantillonné (enregistré) 44 100 fois par secondes. Plus le taux d'échantillonnage est élevé, plus la qualité du son est bonne, mais plus le volume des données est important.

### Encodage

Conversion des CD musicaux, des fichiers WAVE (AIFF) et d'autres fichiers de son au format de compression audio spécifié.

### Tag

Informations concernant les morceaux, telles que titres des pistes, noms d'artiste, noms d'album, etc., écrites dans les fichiers MP3/WMA/AAC.

### Dossier racine

Le dossier racine se trouve au sommet du système de fichiers. C'est lui qui contient l'ensemble des dossiers et fichiers.

# Réglage du son

## iDA-X200

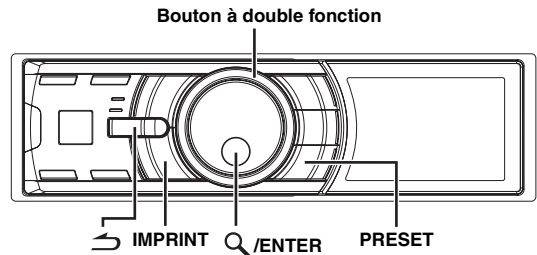

## iDA-X300

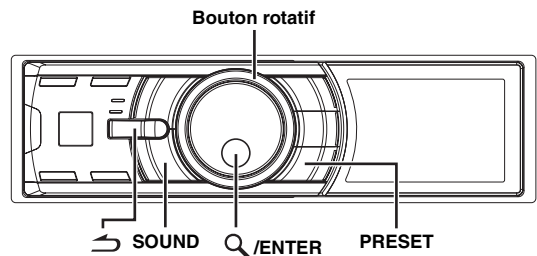

## Réglage du subwoofer, des graves, des aigus, de la balance droite et gauche, de l'équilibreur avant/arrière, de la correction physiologique et de la fonction Defeat

- 1 Appuyez plusieurs fois sur la touche **IMPRINT** (iDA-X200 uniquement) ou sur la touche **SOUND** (iDA-X300 uniquement) pour sélectionner le mode de votre choix.

Chaque fois que vous appuyez sur cette touche, le mode change de la façon suivante :

SUBW LV\*1 → BASS LV → TREBLE LV → BALANCE LV → FADER LV\*2 → LOUD\*3 → DEFEAT → VOLUME → SUBW LV\*1

Subwoofer : 0 ~ 15  
Niveau des graves : -7 ~ +7  
Niveau des aigus : -7 ~ +7  
Balance : -15 ~ +15  
Équilibreur : -15 ~ +15  
Correction physiologique : ON/OFF  
Defeat : ON/OFF  
Volume : 0 ~ 35

- Si vous n'appuyez pas sur la touche **IMPRINT** (iDA-X200 uniquement) ou sur la touche **SOUND** (iDA-X300 uniquement) dans les 5 secondes qui suivent la sélection du mode Subwoofer, Bass, Treble, Balance ou Fader, l'appareil repasse automatiquement en mode normal.
- La correction physiologique accentue spécialement les signaux les plus bas et les plus élevés à faible niveau d'écoute. Elle corrige ainsi la perte de sensibilité de l'oreille aux sons graves et aigus. Cette fonction est inopérante lorsque la fonction DEFEAT est activée.

\*1 Lorsque le mode du subwoofer est réglé sur OFF, il est impossible de régler son niveau.

\*2 Si vous réglez le commutateur 4,2ch (FRONT/REAR/SUBW.)/2,2ch (3WAY) du processeur audio IMPRINT (PXA-H100) sur 2,2ch (3WAY), vous ne pouvez pas régler le mode FADER. Pour de plus amples informations, reportez-vous au mode d'emploi du PXA-H100.

\*3 Lorsqu'un processeur audio externe est raccordé, ce réglage est impossible.

- 2 Tournez le bouton à double fonction (iDA-X200 uniquement) ou le bouton rotatif (iDA-X300 uniquement) jusqu'à ce que vous obteniez le volume souhaité dans chaque mode.

- Selon le type d'appareil raccordé, certaines fonctions n'apparaissent pas sur l'affichage.

## Activation et désactivation du subwoofer

Lorsque le subwoofer est activé, vous pouvez en régler le niveau de sortie (reportez-vous à la page 19).  
Pour le iDA-X200, il est possible d'effectuer le réglage suivant uniquement si le processeur audio IMPRINT (PXA-H100) n'est pas raccordé.

- 1 Maintenez la touche **IMPRINT** (iDA-X200 uniquement) ou la touche **SOUND** (iDA-X300 uniquement) enfoncée pendant au moins 2 secondes pour activer le mode de sélection AUDIO.
- 2 Tournez le bouton à double fonction (iDA-X200 uniquement) ou le bouton rotatif (iDA-X300 uniquement) pour sélectionner le mode SUBW, puis appuyez sur **Q/ENTER**.

SUBW ↔ SUBW SYSTEM\* ↔ BASS ↔ TREBLE ↔ HPF ↔ SUBW

\* Affiché uniquement lorsque le subwoofer est ON.

- 3 Tournez le bouton à double fonction (iDA-X200 uniquement) ou le bouton rotatif (iDA-X300 uniquement) pour sélectionner SUBW ON/OFF, puis appuyez sur **Q/ENTER**.

ON ↔ OFF

- 4 Appuyez sur **↵** pour revenir au mode normal.

- Si vous n'exécutez aucune opération dans les 15 secondes, le mode normal est automatiquement rétabli.
- Si vous appuyez sur **↵** pendant le réglage, l'appareil revient à la rubrique précédente.

## Réglage du système du subwoofer

Lorsque le subwoofer est activé, vous pouvez sélectionner SYS 1 ou SYS 2 de manière à obtenir l'effet de subwoofer désiré.  
Pour le iDA-X200, il est possible d'effectuer le réglage suivant uniquement si le processeur audio IMPRINT (PXA-H100) n'est pas raccordé.

- 1 Maintenez la touche **IMPRINT** (iDA-X200 uniquement) ou la touche **SOUND** (iDA-X300 uniquement) enfoncée pendant au moins 2 secondes pour activer le mode de sélection AUDIO.
- 2 Tournez le bouton à double fonction (iDA-X200 uniquement) ou le bouton rotatif (iDA-X300 uniquement) pour sélectionner le mode SUBW SYSTEM, puis appuyez sur **Q/ENTER**.

SUBW ↔ SUBW SYSTEM\* ↔ BASS ↔ TREBLE ↔ HPF ↔ SUBW

\* Affiché uniquement lorsque le subwoofer est ON.

- 3 Tournez le bouton à double fonction (iDA-X200 uniquement) ou le bouton rotatif (iDA-X300 uniquement) pour sélectionner SUBW SYS 1 ou SUBW SYS 2, puis appuyez sur **Q/ENTER**.

SYS 1 ↔ SYS 2

- 4 Appuyez sur **↵** pour revenir au mode normal.

- Si vous n'exécutez aucune opération dans les 15 secondes, le mode normal est automatiquement rétabli.
- Si vous appuyez sur **↵** pendant le réglage, l'appareil revient à la rubrique précédente.
- Cette fonction est inopérante lorsque le subwoofer est OFF.

## Réglage de la commande des graves

Vous pouvez modifier les réglages de la commande des graves de manière à créer la tonalité de votre choix.  
Pour le iDA-X200, il est possible d'effectuer le réglage suivant uniquement si le processeur audio IMPRINT (PXA-H100) n'est pas raccordé.

- 1 Maintenez la touche **IMPRINT** (iDA-X200 uniquement) ou la touche **SOUND** (iDA-X300 uniquement) enfoncée pendant au moins 2 secondes pour activer le mode de sélection AUDIO.
- 2 Tournez le bouton à double fonction (iDA-X200 uniquement) ou le bouton rotatif (iDA-X300 uniquement) pour sélectionner le mode de réglage des graves (BASS), puis appuyez sur **Q/ENTER**.

SUBW ↔ SUB SYSTEM\* ↔ BASS ↔ TREBLE ↔ HPF ↔ SUBW

\* Affiché uniquement lorsque le subwoofer est ON.

### Réglage du niveau des graves

- 3-1\*<sup>1</sup> Tournez le bouton à double fonction (iDA-X200 uniquement) ou le bouton rotatif (iDA-X300 uniquement) pour sélectionner le niveau des graves de votre choix (-7~+7), puis appuyez sur **Q/ENTER**.  
Pour pouvez augmenter ou réduire le niveau des graves.

### Réglage de la largeur de bande des graves

- 3-2 Tournez le bouton à double fonction (iDA-X200 uniquement) ou le bouton rotatif (iDA-X300 uniquement) pour sélectionner la largeur de bande des graves de votre choix, puis appuyez sur **Q/ENTER**.



Modifie la largeur de bande des graves accentuée en large ou étroite. Un réglage large accentue une large plage de fréquences au-dessus et en dessous de la fréquence centrale. Par contre, un réglage étroit n'accroît que les fréquences proches de la fréquence centrale.

### Réglage de la fréquence centrale des graves

- 3-3 Tournez le bouton à double fonction (iDA-X200 uniquement) ou le bouton rotatif (iDA-X300 uniquement) pour sélectionner la fréquence centrale des graves de votre choix, puis appuyez sur **Q/ENTER**.

80(Hz) → 100(Hz) → 200(Hz) → 60(Hz) → 80(Hz)

Accentue les gammes de fréquence des graves affichées.

- 4 Appuyez sur **↵** pour revenir au mode normal.

- Si vous n'exécutez aucune opération dans les 15 secondes, le mode normal est automatiquement rétabli.
- Si vous appuyez sur **↵** pendant le réglage, l'appareil revient à la rubrique précédente.
- Cette fonction est inopérante lorsque la fonction DEFEAT est ON.

\*<sup>1</sup> Pour effectuer ce réglage, vous pouvez également appuyer sur la touche **IMPRINT** (iDA-X200 uniquement) ou sur la touche **SOUND** (iDA-X300 uniquement). Reportez-vous à la section « Réglage du subwoofer, des graves, des aigus, de la balance droite et gauche, de l'équilibre avant/arrière, de la correction physiologique et de la fonction Defeat » (page 19).

## Réglage de la commande des aigus

Vous pouvez modifier les réglages de la commande des aigus de manière à créer la tonalité de votre choix.

Pour le iDA-X200, il est possible d'effectuer le réglage suivant uniquement si le processeur audio IMPRINT (PXA-H100) n'est pas raccordé.

**1** Maintenez la touche **IMPRINT** (iDA-X200 uniquement) ou la touche **SOUND** (iDA-X300 uniquement) enfoncée pendant au moins 2 secondes pour activer le mode de sélection AUDIO.

**2** Tournez le **bouton à double fonction** (iDA-X200 uniquement) ou le **bouton rotatif** (iDA-X300 uniquement) pour sélectionner le mode de réglage des aigus (TREBLE), puis appuyez sur **Q/ENTER**.

SUBW ↔ SUBW SYSTEM\* ↔ BASS ↔ TREBLE ↔ HPF  
↔ SUBW

\* Affiché uniquement lorsque le subwoofer est ON.

### Réglage du niveau des aigus

**3-1**\*<sup>2</sup> Tournez le **bouton à double fonction** (iDA-X200 uniquement) ou le **bouton rotatif** (iDA-X300 uniquement) pour sélectionner le niveau des aigus de votre choix (-7~+7), puis appuyez sur **Q/ENTER**.

Vous pouvez accentuer le niveau des aigus.

### Réglage de la fréquence centrale des aigus

**3-2** Tournez le **bouton à double fonction** (iDA-X200 uniquement) ou le **bouton rotatif** (iDA-X300 uniquement) pour sélectionner la fréquence centrale des aigus de votre choix, puis appuyez sur **Q/ENTER**.

10,0 kHz → 12,5 kHz → 15,0 kHz → 17,5 kHz → 10,0 kHz

Accentue les gammes de fréquence des aigus affichées.

**4** Appuyez sur **↵** pour revenir au mode normal.

- Si vous n'exécutez aucune opération dans les 15 secondes, le mode normal est automatiquement rétabli.
- Si vous appuyez sur **↵** pendant le réglage, l'appareil revient à la rubrique précédente.
- Cette fonction est inopérante lorsque la fonction DEFEAT est ON.

\*<sup>2</sup> Pour effectuer ce réglage, vous pouvez également appuyer sur la touche **IMPRINT** (iDA-X200 uniquement) ou sur la touche **SOUND** (iDA-X300 uniquement). Reportez-vous à la section « Réglage du subwoofer, des graves, des aigus, de la balance droite et gauche, de l'équilibreur avant/arrière, de la correction physiologique et de la fonction Defeat » (page 19).

## Réglage du filtre passe-haut

Le filtre passe-haut de cet appareil peut être réglé selon vos préférences. Pour le iDA-X200, il est possible d'effectuer le réglage suivant uniquement si le processeur audio IMPRINT (PXA-H100) n'est pas raccordé.

**1** Maintenez la touche **IMPRINT** (iDA-X200 uniquement) ou la touche **SOUND** (iDA-X300 uniquement) enfoncée pendant au moins 2 secondes pour activer le mode de sélection AUDIO.

**2** Tournez le **bouton à double fonction** (iDA-X200 uniquement) ou le **bouton rotatif** (iDA-X300 uniquement) pour sélectionner le mode de réglage du filtre passe-haut (HPF), puis appuyez sur **Q/ENTER**.

SUBW ↔ SUB SYSTEM\* ↔ BASS ↔ TREBLE ↔ HPF  
↔ SUBW

\* Affiché uniquement lorsque le subwoofer est ON.

**3** Tournez le **bouton à double fonction** (iDA-X200 uniquement) ou le **bouton rotatif** (iDA-X300 uniquement) pour sélectionner la fréquence du filtre passe-haut de votre choix, puis appuyez sur **Q/ENTER**.

OFF ↔ 80 (Hz) ↔ 120 (Hz) ↔ 160 (Hz)

**4** Appuyez sur **↵** pour revenir au mode normal.

- Si vous n'exécutez aucune opération dans les 15 secondes, le mode normal est automatiquement rétabli.
- Si vous appuyez sur **↵** pendant le réglage, l'appareil revient à la rubrique précédente.
- Cette fonction est inopérante lorsque la fonction DEFEAT est ON.

## Utilisation du processeur audio externe

Vous pouvez commander la mémoire pré-réglée du processeur audio externe à partir de cet appareil.

**1** Maintenez la touche **PRESET** enfoncée pendant au moins 2 secondes pour appeler le mode du processeur audio externe lorsque ce dernier est connecté.

L'écran AP Preset s'affiche.

**2** Tournez le **bouton à double fonction** (iDA-X200 uniquement) ou le **bouton rotatif** (iDA-X300 uniquement) pour sélectionner la touche de présélection, puis appuyez sur **Q/ENTER**.

- Pour plus d'informations sur le fonctionnement du processeur audio externe, reportez-vous à son mode d'emploi.



# SETUP

Utilisez le menu de configuration pour personnaliser l'appareil en fonction de vos préférences et de son utilisation. Choisissez l'un des réglages proposés (GENERAL, DISPLAY, etc.) pour effectuer les modifications de votre choix.

## iDA-X200

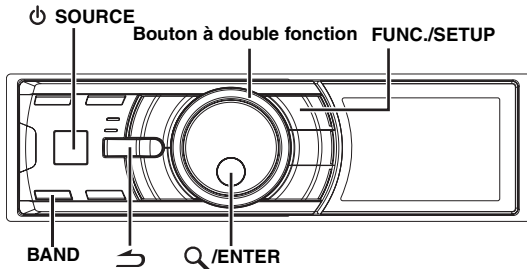

## iDA-X300

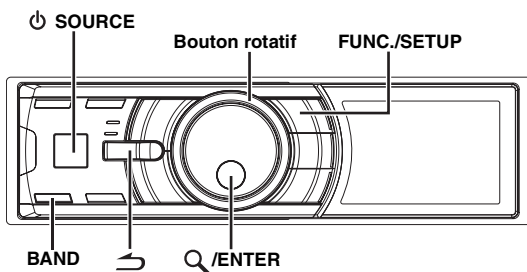

Suivez les étapes 1 à 5 pour sélectionner l'élément à modifier. Pour obtenir de plus amples informations, reportez-vous aux descriptions qui suivent l'étape 5.

**1 Appuyez pendant au moins 2 secondes sur **FUNC./SETUP** pour activer le mode de sélection SETUP.**

**2 Tournez le bouton à double fonction (iDA-X200 uniquement) ou le bouton rotatif (iDA-X300 uniquement) pour sélectionner l'élément de votre choix, puis appuyez sur **Q/ENTER**.**

BT\*<sup>1</sup> ↔ AUDIO\*<sup>2</sup> ↔ GENERAL ↔ DISPLAY ↔ IPOD ↔ TUNER\*<sup>3</sup> ↔ BT  
(par ex., sélectionnez GENERAL)

\*<sup>1</sup> Affiché uniquement lorsque INT MUTE est réglé sur OFF et que vous sélectionnez un mode autre que BT AUDIO.

\*<sup>2</sup> Affiché uniquement lorsqu'un processeur audio externe est raccordé. Pour de plus amples informations, reportez-vous au mode d'emploi du processeur audio externe.

\*<sup>3</sup> Uniquement lorsqu'un récepteur HD/SAT est raccordé.

**3 Tournez le bouton à double fonction (iDA-X200 uniquement) ou le bouton rotatif (iDA-X300 uniquement) pour sélectionner un élément de réglage, puis appuyez sur **Q/ENTER**.**  
(par ex., sélectionnez POWER IC)

BT:

BT IN

AUDIO\*<sup>4</sup>:

USER PRESET\*<sup>5</sup> ↔ MX\*<sup>5</sup> ↔ SUBW\*<sup>5</sup> ↔ MX LEVEL\*<sup>6</sup>

GENERAL:

CALENDAR ↔ CALENDAR ADJ\*<sup>7</sup> ↔ CLK MODE ↔ CLK ADJ\*<sup>8</sup> ↔ PLAY MODE ↔ BEEP\*<sup>9</sup> ↔ INT MUTE\*<sup>10</sup> ↔ AUX+ ↔ AUX+ NAME\*<sup>11</sup> ↔ AUX ↔ AUX NAME\*<sup>11</sup> ↔ CHANGER NAME ↔ DIGITAL AUX ↔ D-AUX NAME\*<sup>12</sup> ↔ AUX IN GAIN\*<sup>13</sup> ↔ POWER IC ↔ DEMO

DISPLAY:

DIMMER ↔ SCROLL TYPE ↔ TEXT SCROLL

IPOD:

PLAYLISTS ↔ ARTISTS ↔ ALBUMS ↔ PODCASTS ↔ AUDIOBOOKS ↔ GENRES ↔ COMPOSERS ↔ SONGS

TUNER:

XM\_ADF\*<sup>14</sup> ↔ GAME\_ALERT\*<sup>14</sup> ↔ STATION CALL\*<sup>15</sup> ↔ DIGITAL SEEK\*<sup>15</sup>

\*<sup>4</sup> Si un processeur audio IMPRINT est raccordé, davantage de réglages audio sont disponibles. Pour plus d'informations, reportez-vous à la section « Utilisation du système IMPRINT (en option) (iDA-X200 uniquement) » (page 30).

\*<sup>5</sup> Affiché uniquement lorsqu'un processeur audio externe est raccordé.

\*<sup>6</sup> Affiché uniquement lorsque MX est réglé sur ON et qu'un processeur audio externe est raccordé (ou que le processeur audio IMPRINT est raccordé (iDA-X200 uniquement)).

\*<sup>7</sup> Reportez-vous à la section « Réglage du calendrier » (page 8).

\*<sup>8</sup> Reportez-vous à la section « Réglage de l'heure » (page 8).

\*<sup>9</sup> iDA-X200 uniquement.

\*<sup>10</sup> Affiché uniquement si BT IN est réglé sur OFF.

\*<sup>11</sup> Ce réglage n'est disponible que si le AUX+/AUX est réglé sur ON.

\*<sup>12</sup> Affiché uniquement lorsque DIGITAL AUX est réglé sur ON.

\*<sup>13</sup> Affiché uniquement lorsque AUX+ est réglé sur ON.

\*<sup>14</sup> Affiché uniquement lorsqu'un récepteur radio SAT est raccordé.

Pour le réglage de la radio SAT, reportez-vous au chapitre

« Récepteur radio SAT (en option) » (page 25).

\*<sup>15</sup> Affiché uniquement lorsque le HD Radio TUNER MODULE (TUA-T500 HD) est raccordé.

**4 Tournez le bouton à double fonction (iDA-X200 uniquement) ou le bouton rotatif (iDA-X300 uniquement) pour modifier le réglage, puis appuyez sur **Q/ENTER****  
(par ex., sélectionnez POWER IC ON ou POWER IC OFF).

**5 Maintenez la touche **↵** enfoncée pendant 2 secondes au moins pour revenir au mode normal.**

- Appuyez sur **↵** lors de la procédure pour revenir au mode précédent.
- Si vous n'exécutez aucune opération dans les 60 secondes, le mode normal est automatiquement rétabli.

## Réglages Bluetooth

Sélectionnez BT dans le menu principal de configuration de l'étape 2 ci-dessus.

Si un boîtier Bluetooth en option est raccordé, vous pouvez passer un appel mains libres avec un téléphone portable compatible Bluetooth. Procédez à ce réglage lorsque le boîtier Bluetooth est raccordé et que la fonction Bluetooth est activée. Pour plus d'informations, reportez-vous au mode d'emploi du boîtier Bluetooth en option.

Réglez ADPT lorsque le boîtier Bluetooth est raccordé.

- Si un boîtier Bluetooth compatible avec la fonction de numérotation vocale est raccordé, cette fonction est disponible.
- Lorsque INT MUTE est sur ON, le réglage Bluetooth ne peut être effectué. Lorsque le boîtier Bluetooth est raccordé, réglez INT MUTE sur OFF. Reportez-vous à la section « Activation et désactivation du mode silencieux (INT MUTE) » (page 23).

### Réglage de la connexion Bluetooth

**BT IN ADPT / BT IN OFF (réglage initial)**

## Réglage du son (uniquement lorsqu'un processeur audio externe est raccordé)

Vous pouvez sélectionner l'option de configuration AUDIO dans le menu principal de configuration à l'étape 2.

### Utilisation du processeur audio externe (USER PRESET) PRE-1 (réglage initial) / PRE-2 / PRE-3 / PRE-4 / PRE-5 / PRE-6

Tournez le **bouton à double fonction** (iDA-X200 uniquement) ou le **bouton rotatif** (iDA-X300 uniquement) pour sélectionner le numéro de pré-réglage de votre choix, puis appuyez sur **Q/ENTER**.

En mode normal, vous pouvez également rappeler la mémoire pré-réglée du processeur audio externe en maintenant la touche « PRESET » enfoncée pendant 2 secondes au moins. Reportez-vous à la section « Utilisation du processeur audio externe », page 21.

- Pour plus d'informations sur le fonctionnement du processeur audio externe, reportez-vous à son mode d'emploi.

### Activation et désactivation (ON/OFF) du mode Media Xpander

**OFF (réglage initial) / ON**

Lorsque le mode Media Xpander est activé et qu'un processeur audio externe est raccordé, vous pouvez régler le niveau de ce mode.

### Réglage du niveau MX

**NON EFFECT / LEVEL 1 / LEVEL 2 / LEVEL 3**

Le mode MX (Media Xpander) différencie les sons vocaux des sons des instruments, indépendamment de la source de musique. Il permet à la radio FM, au CD, à la clé USB et à l'iPod de reproduire clairement la musique, même lorsque les bruits de la route envahissent le véhicule. Le réglage initial varie selon la source.

### Activation et désactivation du subwoofer

**SUBW ON (réglage initial) / SUBW OFF**

Pour effectuer ce réglage, vous pouvez également maintenir la touche IMPRINT\* (iDA-X200 uniquement) ou la touche SOUND (iDA-X300 uniquement) enfoncée pendant au moins 2 secondes. Reportez-vous à la section « Activation et désactivation du subwoofer » (page 20).

- \* Pour le iDA-X200, lors du raccordement du processeur audio IMPRINT, vous ne pouvez pas ON ou OFF le subwoofer à l'aide de la touche IMPRINT.

## Option de configuration General

Vous pouvez sélectionner l'option de configuration GENERAL dans le menu de configuration principal à l'étape 2.

### Réglage du changement de format du calendrier (CALENDAR)

**M/D/Y (réglage initial) / Y/M/D / D/M/Y**

Vous pouvez changer le format du calendrier lorsque l'heure est affichée.

Y : affiche l'année

M : affiche le mois

D : affiche le jour

par ex. : M/D/Y → 12/31/2007

### Réglage de l'affichage de l'heure (CLK MODE)

**24H / 12H (réglage initial)**

Vous pouvez sélectionner le type d'affichage de l'heure, 12 heures ou 24 heures, selon vos préférences.

### Connexion d'un changeur MP3 (PLAY MODE)

**CD-DA (réglage initial) / CD-DA&MP3**

Procédez à ce réglage en connectant un chargeur MP3. Le changeur MP3 peut lire des CD contenant des données CD et MP3. Toutefois, dans certains cas (certains CD améliorés), la lecture peut s'avérer difficile. Vous pouvez alors sélectionner la lecture des données de CD uniquement. Lorsqu'un disque contient à la fois des données de CD et de MP3, la lecture commence à partir de l'endroit où débutent les données de CD du disque.

CD-DA : seules les données de CD peuvent être lues.

CD-DA&MP3 : les données de CD et les pistes de fichiers MP3 peuvent être lues.

- Changez les disques après avoir effectué ce réglage.

### Guide des fonctions du son (Beep) (iDA-X200 uniquement)

**Beep On (Réglage initial) / Beep Off**

Cette fonction permet une rétroaction à tonalités variables selon la touche sur laquelle vous appuyez.

### Activation et désactivation du mode silencieux (INT MUTE)

**INT MUTE ON / INT MUTE OFF (réglage initial)**

Si vous raccordez un appareil qui possède une fonction d'interruption, le silencieux s'enclenche automatiquement dès qu'un signal d'interruption est reçu de cet appareil.

- Lorsque Bluetooth est réglé sur ADPT, INT MUTE ne peut être réglé. Reportez-vous à la section « Réglage de la connexion Bluetooth » (page 22).
- Lorsque le boîtier Bluetooth est raccordé, réglez INT MUTE sur OFF.

### Réglage du mode AUX+

**AUX+ ON / AUX+ OFF (réglage initial)**

Vous pouvez reproduire le son d'un périphérique externe raccordé (un lecteur portable, par exemple) au connecteur de l'iPod de cet appareil à l'aide d'un câble d'interface Direct/RCA.

Il est impossible de raccorder simultanément un périphérique externe et un iPod.

AUX+ ON : Réglez sur ON lorsqu'un appareil externe est connecté. Si vous appuyez sur **SOURCE** et sélectionnez AUX+, le son de l'appareil externe est reproduit sur cet appareil.

AUX+ OFF : Réglez sur OFF lorsqu'un iPod est connecté.

## Réglage du mode AUX+ NAME

**AUX (réglage initial) / TV / DVD / PORTABLE / GAME**

Vous pouvez modifier le paramètre AUX+ NAME lorsque AUX+ est réglé sur ON.

## Réglage du mode AUX (V-Link)

**AUX ON / AUX OFF (réglage initial)**

Vous pouvez reproduire le son d'un téléviseur ou d'une vidéo en raccordant un câble d'interface Ai-NET/RCA (KCA-121B) (en option) ou un Versatile Link Terminal (KCA-410C) à cet appareil.

Vous pouvez changer l'affichage du nom AUX lorsque AUX est réglé sur ON. Appuyez sur **Q/ENTER** lorsque AUX est réglé sur ON, tournez le **bouton à double fonction** (iDA-X200 uniquement) ou le **bouton rotatif** (iDA-X300 uniquement) pour sélectionner AUX NAME, puis appuyez sur **Q/ENTER**.

Tournez ensuite le **bouton à double fonction** (iDA-X200 uniquement) ou le **bouton rotatif** (iDA-X300 uniquement) pour sélectionner le nom AUX de votre choix.

Si le KCA-410C est raccordé, il est possible de sélectionner deux noms AUX.

- Jusqu'à 2 appareils externes avec sortie RCA peuvent être raccordés via le KCA-410C. Dans ce cas, appuyez sur **SOURCE** pour sélectionner le mode AUX, puis appuyez sur **BAND** pour sélectionner l'appareil de votre choix.

## Réglage du nom du changeur

**CHANGER (réglage initial) / PORTABLE**

Lorsqu'un changeur optionnel est connecté, vous pouvez régler le nom du mode affiché.

- Le réglage ne peut être effectué que lorsqu'un changeur est connecté. Lorsque deux changeurs sont connectés, l'indication **CHANGER1 NAME/CHANGER2 NAME** s'affiche, et le réglage peut commencer.

## Réglage de l'entrée numérique externe (DIGITAL AUX)

**DIGITAL AUX ON / DIGITAL AUX OFF (réglage initial)**

Lorsqu'un processeur audio numérique ALPINE compatible Ai-NET (PXA-H701) et un lecteur DVD (DVE-5207) non compatible Ai-NET sont raccordés, réglez DIGITAL AUX sur ON pour obtenir un son surround à 5.1 canaux.

Vous pouvez changer l'affichage du nom D-AUX lorsque DIGITAL AUX est réglé sur ON. Appuyez sur **Q/ENTER** lorsque DIGITAL AUX est réglé sur ON, sélectionnez D-AUX NAME en tournant le **bouton à double fonction** (iDA-X200 uniquement) ou le **bouton rotatif** (iDA-X300 uniquement), puis appuyez sur **Q/ENTER**.

- Appuyez sur **SOURCE**, sélectionnez le mode D-AUX, puis réglez le volume, etc.
- Une fois la sélection de l'entrée terminée, coupez le contact, puis mettez-le à nouveau. Le réglage de l'entrée numérique optique est terminé.
- Selon le type de processeur audio connecté, il est possible que le son du lecteur DVD soit maintenu, même si vous changez de source. Le cas échéant, désactivez le lecteur DVD.

## Réglage du niveau AUX+ (AUX IN GAIN)

**LOW (réglage initial) / HI**

Sélectionnez ON dans « Réglage du mode AUX+ » pour effectuer ce réglage.

LOW : réduit le niveau sonore de l'entrée externe.

HI : augmente le niveau sonore de l'entrée externe.

## Raccordement à un amplificateur externe (POWER IC)

**ON (réglage initial) / OFF**

Lorsqu'un amplificateur externe est raccordé, la qualité sonore peut être améliorée en coupant l'alimentation de l'amplificateur intégré.

**POWER IC OFF** : utilisez ce mode lorsque le préamplificateur avant de l'appareil est utilisé pour piloter un amplificateur externe raccordé aux enceintes. Lorsque ce mode est activé, l'amplificateur interne de l'appareil principal n'envoie plus aucun signal capable de piloter les enceintes.

iDA-X200 :

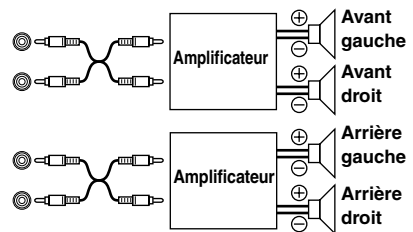

iDA-X300 :

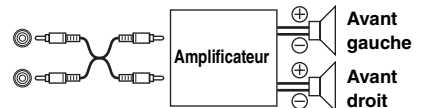

**POWER IC ON** : les enceintes sont pilotées par un amplificateur intégré.

### Enceintes

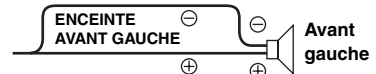
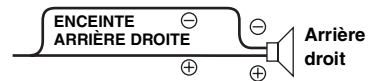
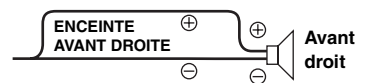

- Le système n'émet aucun son lorsque l'alimentation est coupée.

## Démonstration

**DEMO ON / DEMO OFF (réglage initial)**

Cet appareil possède une fonction de démonstration de l'affichage.

- Pour quitter le mode de démonstration, choisissez **DEMO OFF**.

## Réglage de l'affichage

Vous pouvez sélectionner l'option de configuration **DISPLAY** dans le menu de configuration principal à l'étape 2.

## Commande du gradateur

**MANUAL / AUTO (réglage initial)**

Réglez la commande Dimmer sur **AUTO** pour diminuer la luminosité de l'affichage de l'appareil lorsque les phares du véhicule sont allumés. Ce mode est utile si vous estimez que le rétroéclairage de l'appareil est trop lumineux dans l'obscurité.

## Réglage du type de défilement

**TYPE1 / TYPE2 (réglage initial)**

Choisissez l'une des deux méthodes de défilement.

Sélectionnez celle de votre choix.

**TYPE1** : les caractères défilent de droite à gauche, un caractère à la fois

**TYPE2** : les caractères s'accumulent de gauche à droite, un caractère à la fois. Lorsque l'affichage est rempli, il s'efface et les autres mots s'affichent de la même manière, jusqu'à ce que tous les mots du titre aient été affichés.

## Réglage du défilement (TEXT SCROLL)

### AUTO / MANUAL (réglage initial)

Vous pouvez obtenir un type de défilement comme un titre de morceau ou un nom de fichier sur l'écran source. Si l'écran du mode recherche s'emplit de texte, l'écran défile.

TEXT SCROLL AUTO : le texte défile automatiquement.

TEXT SCROLL MANUAL : l'écran fait défiler les informations progressivement.

- Il est possible qu'aucun défilement n'ait lieu ou que le contenu qui défile soit différent dans certaines parties de l'affichage.
- Quel que soit ce réglage, si l'écran s'emplit de texte, l'écran défile.

## Réglage de l'iPod

Vous pouvez sélectionner l'option de configuration IPOD dans le menu principal de configuration à l'étape 2.

## Réglage du mode de recherche iPod

### ON / OFF

L'appareil vous permet de rechercher l'iPod à l'aide de huit modes de recherche différents.

Lorsque vous êtes en mode de recherche PLAYLISTS/ARTISTS/ALBUMS/PODCASTS/AUDIOBOOKS, le réglage initial est On, et lorsque vous êtes en mode de recherche GENRES/COMPOSERS/SONGS, le réglage initial est Off.

- Pour plus d'informations sur le mode de recherche, reportez-vous à la section « Recherche d'un morceau/titre souhaité » (page 11).

## Réglage du TUNER (uniquement lorsqu'un récepteur HD/SAT est raccordé)

Vous pouvez sélectionner l'option de configuration TUNER dans le menu principal de configuration à l'étape 2.

## Réglage de l'appel de station HD Radio

### STATION CALL LONG / STATION CALL SHORT (réglage initial)

En mode HD Radio, vous pouvez sélectionner le nombre de caractères affiché pour le nom de la station HD Radio.

LONG : 56 caractères

SHORT : 7 caractères (FM)  
4 caractères (AM)

## Activation et désactivation de la recherche numérique

### DIGITAL SEEK ON / DIGITAL SEEK OFF (réglage initial)

ON : la recherche de la station suivante/précédente est utilisée uniquement pour les stations radio numériques.

OFF : la recherche de la station suivante/précédente est utilisée pour toutes les stations radio.

# Récepteur radio SAT (en option)

## iDA-X200

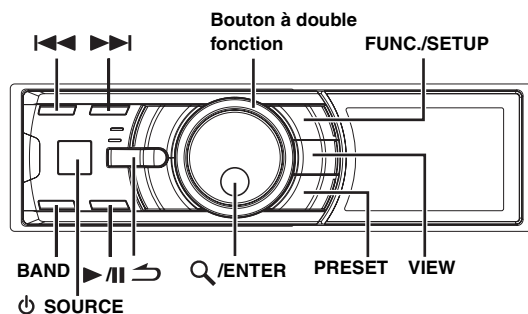

## iDA-X300

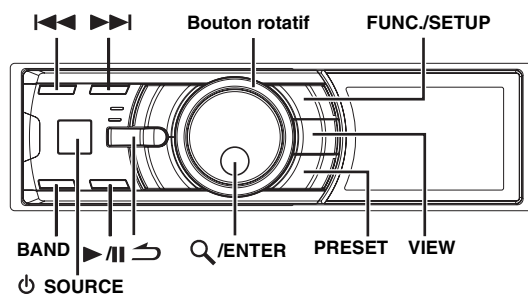

Récepteur SAT : récepteur XM ou SIRIUS

Quand un récepteur XM ou SIRIUS en option est raccordé via le bus Ai-NET, les opérations suivantes sont possibles. Le récepteur XM et le récepteur SIRIUS ne peuvent toutefois pas être raccordés simultanément.

Récepteur SIRIUS :

Vérifiez les fonctions du récepteur SIRIUS. Tous les récepteurs SIRIUS ne sont pas munis des mêmes fonctions ; en outre, il est possible que certaines fonctions ne soient pas disponibles sur cet appareil. Pour plus de détails sur les fonctions individuelles, reportez-vous au mode d'emploi du récepteur SIRIUS.

## Réception de canaux à l'aide du récepteur radio SAT (en option)

### A propos de SAT Radio

Satellite Radio\* est un système de divertissement audio qui propose plus de 100 canaux audio numériques. Pour un petit montant mensuel, les abonnés peuvent profiter de musique, sports, actualités et dialogues aux quatre coins de la planète par satellite. Pour plus d'informations, visitez le site Web de XM à l'adresse [www.xmradio.com](http://www.xmradio.com) ou le site Web de SIRIUS, à l'adresse [www.sirius.com](http://www.sirius.com).

Pour recevoir les stations SAT Radio, vous avez besoin d'un tuner radio satellite XM Direct™ ou SIRIUS, disponible séparément, et d'un adaptateur d'interface Ai-NET approprié. Pour de plus amples informations, consultez votre distributeur Alpine le plus proche.

\* XM et les logos correspondants sont des marques déposées de XM Satellite Radio Inc.

\* SIRIUS et les logos correspondants sont des marques déposées de SIRIUS Satellite Radio Inc.

- Les fonctions de cet appareil ne peuvent être commandées via le récepteur SAT que si celui-ci est raccordé.

**1 Appuyez sur  SOURCE pour activer le mode SAT Radio.**

**2 Appuyez sur BAND pour sélectionner une des trois gammes prééglées SAT Radio.**

Chaque pression de la touche change de gamme :

Mode XM :  
XM1 → XM2 → XM3 → XM1

Mode SIRIUS :  
SR1 → SR2 → SR3 → SR1

**3 Appuyez sur  ou  pour sélectionner le canal souhaité.**

Si vous maintenez  ou  enfoncée, le canal change en continu.

- Si vous utilisez la télécommande en option (RUE-4190, etc.), vous pouvez sélectionner directement un canal SAT Radio via le pavé numérique de la télécommande.
  - 1 En mode XM ou SIRIUS Radio, entrez le numéro de canal souhaité à l'aide du pavé numérique de la télécommande.
  - 2 Appuyez sur la touche ENTER de la télécommande dans les 5 secondes pour recevoir le canal.  
Si vous entrez le numéro de canal sans appuyer sur la touche ENTER, le canal est automatiquement reçu après 5 secondes.

## Contrôle du numéro d'ID SAT Radio

Pour vous abonner aux programmes SAT Radio, vous avez besoin d'un numéro de radio unique. Ce numéro est fourni avec chaque radio XM ou SIRIUS tierce.

Il s'agit d'un numéro alphanumérique à 8 caractères pour la radio XM et à 12 caractères pour la radio SIRIUS. Il est imprimé sur l'étiquette située sur le récepteur SAT.



Vous pouvez également l'afficher sur l'écran de l'appareil en procédant comme suit :

**XM :**

**1 Pendant la réception d'une gamme XM Radio, appuyez sur  ou  pour sélectionner le canal « 0 » pour XM.**

**2 Pour annuler l'affichage du numéro d'ID, sélectionnez un canal différent de « 0 ».**

**SIRIUS :**

**1 Pendant la réception d'une gamme SIRIUS Radio, appuyez sur  ou  pour sélectionner le canal « 255 » pour SIRIUS.**

**2 Pour désactiver l'affichage du numéro d'identification, sélectionnez un canal autre que « 255 ».**

- Les lettres « O », « S », « I » et « F » ne peuvent pas être utilisées comme numéro d'ID (récepteur radio XM seulement).
- Vous pouvez contrôler le numéro d'ID imprimé sur l'étiquette de votre récepteur radio SAT tiers.

## Mémorisation des canaux prééglés

**1 Appuyez sur BAND pour sélectionner la gamme à mémoriser.**

**2 Appuyez sur PRESET.**  
L'écran Preset s'affiche.

**3 Tournez le bouton à double fonction (iDA-X200 uniquement) ou le bouton rotatif (iDA-X300 uniquement) pour sélectionner le numéro prééglé.**

**4 Appuyez sur la touche /ENTER et maintenez-la enfoncée pendant au moins 2 secondes.**  
La station sélectionnée est mémorisée.

**5 Répétez la procédure pour mémoriser jusqu'à 5 autres canaux de la même gamme.**

- Pour mémoriser des canaux d'une autre gamme, sélectionnez simplement celle-ci, puis répétez la procédure.
- Vous pouvez mémoriser jusqu'à 18 canaux sous les touches de prééglage de la radio XM ou SIRIUS. 6 canaux sont mémorisés sur chaque gamme (XM1, XM2 et XM3 pour XM ; SIRIUS1, SIRIUS2 et SIRIUS3 pour SIRIUS).
- Si vous mémorisez un canal sous un prééglage qui a déjà été utilisé pour une autre station, cette station sera effacée et remplacée par la nouvelle.

## Réception des stations mémorisées

**1 Appuyez sur BAND pour sélectionner la gamme souhaitée.**

**2 Appuyez sur PRESET.**  
L'écran Preset s'affiche.

**3 Tournez le bouton à double fonction (iDA-X200 uniquement) ou le bouton rotatif (iDA-X300 uniquement) pour sélectionner une station radio.**

**4 Appuyez sur /ENTER.**

## Enregistrement des équipes de sport désirées (SIRIUS uniquement)

Enregistrez les équipes de votre choix à partir des ligues disponibles dans SIRIUS. Une fois vos équipes enregistrées, leurs scores sont annoncés à l'aide d'interruption Alert pendant que vous écoutez un autre programme. Pour recevoir ces informations, reportez-vous à la page 27. Pour disposer de cette fonction, procédez comme suit.

### Enregistrement lors de la réception d'une émission sportive

**1 Sélectionnez le canal qui retransmet vos émissions sportives.**

**2 Appuyez sur FUNC./SETUP pour activer le mode Function.**

**3 Tournez le bouton à double fonction (iDA-X200 uniquement) ou le bouton rotatif (iDA-X300 uniquement) pour sélectionner MEMORY, puis appuyez sur /ENTER pour activer le mode de mémorisation.**

4 Tournez le bouton à double fonction (iDA-X200 uniquement) ou le bouton rotatif (iDA-X300 uniquement) pour sélectionner l'équipe de votre choix du match en cours, puis appuyez sur **Q/ENTER**.

5 Tournez le bouton à double fonction (iDA-X200 uniquement) ou le bouton rotatif (iDA-X300 uniquement) pour sélectionner un type d'alerte, puis appuyez sur **Q/ENTER**.

UPDATE (réglage initial) ↔ INITIAL

INITIAL : l'écran Alert s'interrompt lorsque le match commence.

UPDATE : l'écran Alert s'interrompt dès qu'une information importante est disponible (changement de score, résultats du match, etc.).

6 Appuyez sur **FUNC./SETUP** pour annuler le mode Function.

- Si votre mémoire est pleine alors que vous avez besoin d'enregistrer, l'indication « MEMORY FULL » s'affiche. Si vous souhaitez remplacer l'équipe après avoir suivi la procédure de l'étape 4, tournez le bouton à double fonction (iDA-X200 uniquement) ou le bouton rotatif (iDA-X300 uniquement) pour sélectionner « REPLACE YES », puis appuyez sur **Q/ENTER**.

## Réglage de l'alerte de jeu

1 Appuyez pendant au moins 2 secondes sur **FUNC./SETUP** pour sélectionner le mode Setup.

2 Tournez le bouton à double fonction (iDA-X200 uniquement) ou le bouton rotatif (iDA-X300 uniquement) pour sélectionner un élément de l'option de réglage TUNER, puis appuyez sur **Q/ENTER**.

3 Tournez le bouton à double fonction (iDA-X200 uniquement) ou le bouton rotatif (iDA-X300 uniquement) pour sélectionner GAME ALERT, puis appuyez sur **Q/ENTER**.

4 Tournez le bouton à double fonction (iDA-X200 uniquement) ou le bouton rotatif (iDA-X300 uniquement) pour sélectionner la langue de votre choix, puis appuyez sur **Q/ENTER**.

5 Tournez le bouton à double fonction (iDA-X200 uniquement) ou le bouton rotatif (iDA-X300 uniquement) pour sélectionner l'équipe que vous souhaitez mémoriser, puis appuyez sur **Q/ENTER**.

6 Tournez le bouton à double fonction (iDA-X200 uniquement) ou le bouton rotatif (iDA-X300 uniquement) pour sélectionner un type d'alerte, puis appuyez sur **Q/ENTER**.

UPDATE (réglage initial) ↔ INITIAL

INITIAL : l'écran Alert s'interrompt lorsque le match commence.

UPDATE : l'écran Alert s'interrompt dès qu'une information importante est disponible (changement de score, résultats du match, etc.).

7 Maintenez la touche **↵** enfoncée pendant 2 secondes au moins pour annuler le mode SETUP.

- Appuyez sur **↵** pour revenir au mode de configuration précédent.
- Vous pouvez mémoriser une seule équipe par langue.
- Si vous n'exécutez aucune opération dans les 60 secondes, le mode normal est automatiquement rétabli.

## Enregistrement du morceau/artiste souhaité (SIRIUS uniquement)

Un morceau ou un artiste mémorisé est annoncé dès qu'un morceau ou un artiste correspondant est trouvé dans un autre canal. L'alerte d'interruption est affichée lorsque vous écoutez un programme sur un autre canal. Pour obtenir davantage d'informations sur l'interruption, reportez-vous à la section « Rappel des informations enregistrées (SIRIUS uniquement) » (page 27).

1 Appuyez sur **FUNC./SETUP** pour activer le mode Function lorsqu'un morceau ou le morceau d'un artiste que vous souhaitez mémoriser est diffusé.

2 Tournez le bouton à double fonction (iDA-X200 uniquement) ou le bouton rotatif (iDA-X300 uniquement) pour sélectionner MEMORY, puis appuyez sur **Q/ENTER** pour activer le mode de mémorisation.

3 Tournez le bouton à double fonction (iDA-X200 uniquement) ou le bouton rotatif (iDA-X300 uniquement) pour sélectionner SONG ou ARTIST, puis appuyez sur **Q/ENTER**.

- Si vous n'exécutez aucune opération dans les 10 secondes, le mode normal est rétabli.
- Si votre mémoire est pleine alors que vous avez besoin d'enregistrer, l'indication MEMORY FULL s'affiche. Si vous souhaitez remplacer le titre du morceau ou le nom de l'artiste après avoir suivi la procédure de l'étape 3, tournez le bouton à double fonction (iDA-X200 uniquement) ou le bouton rotatif (iDA-X300 uniquement) pour sélectionner « REPLACE YES », puis appuyez sur **Q/ENTER**.

## Rappel des informations enregistrées (SIRIUS uniquement)

Dès que l'équipe sportive, le(s) morceau(x) ou l'artiste sont diffusés, une alerte d'interruption s'affiche à l'écran.

1 Une fois que l'appareil a affiché « GAME ALERT », « SONG ALERT » ou « ARTIST ALERT », une liste d'alertes sera automatiquement affichée.

2 Tournez le bouton à double fonction (iDA-X200 uniquement) ou le bouton rotatif (iDA-X300 uniquement) pour sélectionner les informations de votre choix.

3 Appuyez sur **Q/ENTER**.

Le canal sélectionné contenant les informations souhaitées est reçu.

- Si vous n'exécutez aucune opération dans les 10 secondes, le mode normal est rétabli.
- Une seule équipe sportive, morceau ou artiste peut être affiché comme alerte d'interruption. Par exemple, le morceau et l'artiste ne peuvent pas être affichés simultanément comme alerte.

## Annulation de l'alerte mémorisée (SIRIUS uniquement)

1 En mode de réception normale, appuyez sur **FUNC./SETUP** pour activer Function.

2 Tournez le bouton à double fonction (iDA-X200 uniquement) ou le bouton rotatif (iDA-X300 uniquement) pour sélectionner DELETE, puis appuyez sur **Q/ENTER**.

La liste mémorisée s'affiche. Si aucune alerte mémorisée n'est sélectionnée, l'indication « NO MEMORY » s'affiche.

3 Tournez le **bouton à double fonction** (iDA-X200 uniquement) ou le **bouton rotatif** (iDA-X300 uniquement) pour sélectionner la liste que vous souhaitez supprimer, puis appuyez sur **Q/ENTER**.

4 Tournez le **bouton à double fonction** (iDA-X200 uniquement) ou le **bouton rotatif** (iDA-X300 uniquement) pour sélectionner DELETE YES, puis appuyez sur **Q/ENTER**.

DELETE NO ↔ YES

Si vous sélectionnez « NO », l'appareil revient à l'affichage de la liste mémorisée.

5 Appuyez sur **FUNC./SETUP** pour annuler le mode Function.

- Si vous n'exécutez aucune opération dans les 10 secondes, le mode normal est rétabli.

## Fonction de recherche

Vous pouvez rechercher des programmes par catégorie, numéro de canal, artiste ou morceau.

1 Appuyez sur **Q/ENTER** en mode XM ou SIRIUS.

2 Tournez le **bouton à double fonction** (iDA-X200 uniquement) ou le **bouton rotatif** (iDA-X300 uniquement) pour sélectionner le mode de recherche, puis appuyez sur **Q/ENTER**.

CATEGORY ↔ CHANNEL ↔ ARTIST\* ↔ SONG\*

- \* SIRIUS uniquement.

### Mode de recherche par catégorie

3 Tournez le **bouton à double fonction** (iDA-X200 uniquement) ou le **bouton rotatif** (iDA-X300 uniquement) pour sélectionner la catégorie de votre choix, puis appuyez sur **Q/ENTER**.

4 Tournez le **bouton à double fonction** (iDA-X200 uniquement) ou le **bouton rotatif** (iDA-X300 uniquement) pour sélectionner le nom du canal de votre choix, puis appuyez sur **Q/ENTER**.

- En mode de recherche par catégorie, appuyez sur **↵** pour sélectionner un autre mode de recherche.
- Le mode de recherche est annulé si vous maintenez la touche **↵** enfoncée pendant au moins 2 secondes en mode de recherche par catégorie.
- Si une alerte d'interruption se produit en mode de recherche, celui-ci est annulé.

### Mode de recherche par canal/artiste/morceau

3 Tournez le **bouton à double fonction** (iDA-X200 uniquement) ou le **bouton rotatif** (iDA-X300 uniquement) pour sélectionner le nom du morceau/ artiste/canal de votre choix, puis appuyez sur **Q/ENTER**.

- En mode de recherche par morceau/artiste/canal, appuyez sur **↵** pour sélectionner un autre mode de recherche.
- Le mode de recherche est annulé si vous maintenez la touche **↵** enfoncée pendant au moins 2 secondes en mode de recherche par canal/artiste/morceau.
- La recherche par canal est possible uniquement dans la catégorie (dernier mode).
- Si une alerte d'interruption se produit en mode de recherche, celui-ci est annulé.

## Commutation des modes de recherche rapide et de sélection de la catégorie suivante/précédente (iDA-X300 uniquement)

1 Appuyez sur **FUNC./SETUP**.

2 Tournez le **bouton rotatif** pour sélectionner le menu de réglage de votre choix.

QUICK SEARCH : mode de recherche rapide

CATEGORY : mode de sélection de la catégorie suivante/

UP/DN : précédente

3 Appuyez sur **Q/ENTER**.

L'écran ON/OFF s'affiche.

4 Tournez le **bouton rotatif**.

Sélectionnez ON.

Lorsque vous sélectionnez ON, vous pouvez utiliser le mode de recherche rapide ou le mode de sélection de la catégorie suivante/précédente.

5 Appuyez sur **Q/ENTER**.

- Il est impossible d'activer simultanément les modes QUICK SEARCH et CATEGORY UP/DN.

## Fonction de recherche rapide

Vous pouvez rechercher tous les canaux dans l'ordre numérique.

1 Maintenez la touche **Q/ENTER** enfoncée pendant au moins 2 secondes en mode XM ou SIRIUS pour activer le mode de recherche rapide.

2 Tournez le **bouton à double fonction** (iDA-X200 uniquement) ou le **bouton rotatif** (iDA-X300 uniquement) pour sélectionner le canal de votre choix dans les 10 secondes.  
Le canal sélectionné est reçu.

- Lorsque vous utilisez la fonction de recherche rapide, veillez à régler QUICK SEARCH sur ON. Pour plus de détails, reportez-vous à la section « Commutation des modes de recherche rapide et de sélection de la catégorie suivante/précédente (iDA-X300 uniquement) », (iDA-X300 uniquement) page 28.

## Sélectionnez la catégorie de votre choix (suivante/précédente)

### Utilisation de cette fonction sur le iDA-X200

Tournez le **bouton à double fonction** vers la gauche ou vers la droite tout en maintenant enfoncé.

Si vous tournez ce bouton vers la droite, vous passez à la catégorie suivante.

Si vous tournez ce bouton vers la gauche, vous revenez à la catégorie précédente.

La lecture du premier canal de la catégorie sélectionnée commence.

### Utilisation de cette fonction sur le iDA-X300

1 Maintenez la touche **Q/ENTER** enfoncée pendant au moins 2 secondes.

Le mode de sélection de la catégorie suivante/précédente est activé.

## 2 Tournez le bouton rotatif.

Si vous tournez ce bouton vers la droite, vous passez à la catégorie suivante.

Si vous tournez ce bouton vers la gauche, vous revenez à la catégorie précédente.

La lecture du premier canal de la catégorie sélectionnée commence.

- Lorsque vous utilisez la fonction de sélection de la catégorie suivante/précédente, veillez à régler CATEGORY sur ON. Pour obtenir de plus amples informations, reportez-vous à la section « Commutation des modes de recherche rapide et de sélection de la catégorie suivante/précédente (iDA-X300 uniquement) ». (page 28).

## Réception d'informations routières ou météorologiques à partir de la radio SAT

### 1 Sélectionnez le canal SAT Radio pour obtenir les informations routières/météorologiques locales.

### 2 Maintenez ►/II enfoncée pendant 2 secondes au moins en mode SAT.

La station qui diffuse des informations routières ou météorologiques est mémorisée.

### 3 Appuyez sur BAND et maintenez cette touche enfoncée pendant au moins 2 secondes.

La station diffusant des informations routières ou météorologiques qui est mémorisée est rappelée.

### 4 Appuyez sur BAND et maintenez cette touche enfoncée pendant au moins 2 secondes.

Revient au mode normal.

- Il est également possible de mémoriser et de rappeler un canal différent des informations routières ou météorologiques.

## Fonction de relecture instantanée (SIRIUS uniquement)

En mode SIRIUS, le canal actuel est mémorisé à l'aide de la fonction de relecture instantanée. Cette fonction vous permet d'interrompre à tout moment les informations du canal. Si vous continuez la lecture, celle-ci commencera à la position à laquelle les informations ont été interrompues. Cette fonction peut être utilisée pour mémoriser jusqu'à 44 minutes d'audio.

### 1 Lors de la réception SIRIUS, appuyez sur ►/II pour sélectionner le mode de relecture instantanée.

L'indication « INSTANT REPLAY » s'affiche et la station reçue est mémorisée.

### 2 Appuyez à nouveau sur ►/II pour sélectionner le mode de lecture.

Les informations mémorisées sont lues.

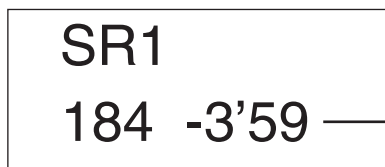

Durée de lecture (Durée restante pour la relecture instantanée.)

Lors de la relecture instantanée :

Recherche rapide vers l'arrière :

Maintenez la touche ◀◀ enfoncée.

Pour effectuer une recherche rapide vers l'avant :

Maintenez la touche ▶▶ enfoncée.

- Si vous continuez d'appuyer sur la touche de recherche rapide vers l'avant, le mode de relecture instantanée est annulé et l'appareil passera au mode de réception normal.

### 3 Appuyez sur ↵ pendant au moins 2 secondes pour annuler le mode de relecture instantanée.

L'appareil revient au mode de diffusion SIRIUS habituel.

## Modification de l'affichage

Des informations de texte, telles que le nom de la station, le nom d'artiste/fonction et le titre du morceau/programme sont disponibles avec chaque canal XM ou Sirius. L'appareil peut afficher ces informations de texte comme décrit ci-après.

### En mode XM ou SIRIUS, appuyez sur VIEW.

Chaque pression de cette touche change l'affichage comme illustré ci-dessous.

#### Mode XM :

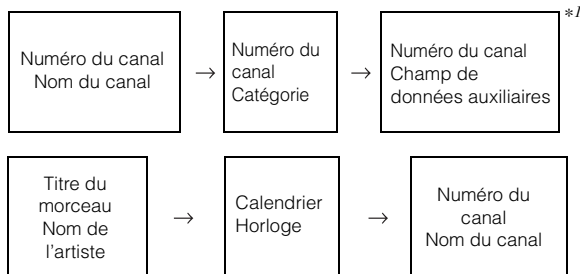

#### Mode SIRIUS :

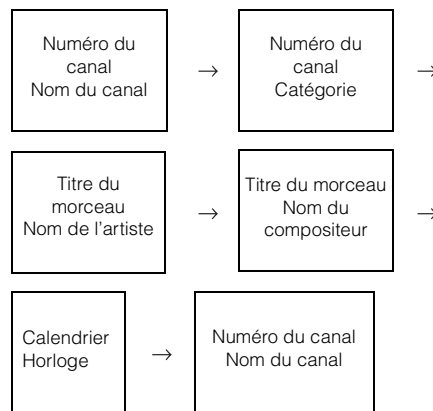

\*1 Si ADF est désactivé, ces informations ne s'affichent pas (reportez-vous à la section « Réglage de l'affichage du champ de données auxiliaires (XM uniquement) » à la page 30).

- Lorsque le « Réglage du défilement (TEXT SCROLL) » (page 25) est réglé sur « AUTO », le nom du canal et le titre du morceau défilent continuellement. Lorsque le défilement est réglé sur « MANUAL », le titre du morceau ne défile qu'une seule fois.
- L'affichage peut différer de celui illustré selon le modèle.



## Réglage de l'affichage du champ de données auxiliaires (XM uniquement)

Vous pouvez activer ou désactiver l'affichage ADF (Auxiliary Data Field) XM. Il n'y a pas de fonction ADF avec le récepteur SIRIUS.

- 1 Appuyez pendant au moins 2 secondes sur **FUNC./SETUP** pour sélectionner le mode Setup.
- 2 Tournez le **bouton à double fonction** (iDA-X200 uniquement) ou le **bouton rotatif** (iDA-X300 uniquement) pour sélectionner le mode TUNER, puis appuyez sur **Q/ENTER**.
- 3 Tournez le **bouton à double fonction** (iDA-X200 uniquement) ou le **bouton rotatif** (iDA-X300 uniquement) pour sélectionner XM ADF, puis appuyez sur **Q/ENTER**.
- 4 Tournez le **bouton à double fonction** (iDA-X200 uniquement) ou le **bouton rotatif** (iDA-X300 uniquement) pour sélectionner ON/OFF, puis appuyez sur **Q/ENTER**.

Lorsque vous sélectionnez On, le champ de données auxiliaires s'affiche en appuyant sur **VIEW** (reportez-vous à la section « Modification de l'affichage », page 29).

- 5 Maintenez la touche **↵** enfoncée pendant 2 secondes au moins pour revenir au mode normal.

- Appuyez sur **↵** lors de la procédure pour revenir au mode précédent.

## Utilisation du système IMPRINT (en option) (iDA-X200 uniquement)

Alpine présente IMPRINT, la première technologie au monde qui élimine les problèmes acoustiques inhérents aux véhicules (dégradation du son) ; cette technologie restitue en effet le son original du support musical. Pour plus d'informations, reportez-vous à la section « À propos de la technologie IMPRINT » (page 37).

Lorsqu'un processeur audio IMPRINT (PXA-H100) (vendu séparément) est raccordé à cet appareil, il est possible d'utiliser le système MultEQ et d'effectuer les réglage audio suivants.

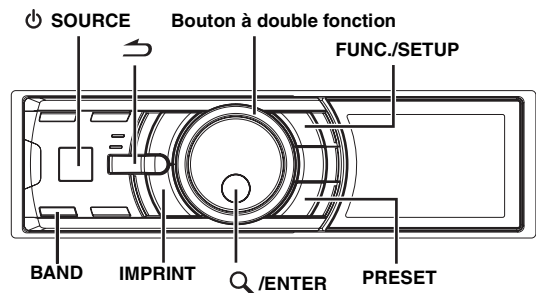

## Modification du mode MultEQ

Le système MultEQ, développé par Audyssey Labs, corrige automatiquement le son de l'environnement d'écoute. Ce système s'adapte aux emplacements d'installation des enceintes dans le véhicule. Pour cela, le système MultEQ doit mesurer les caractéristiques de réponse du véhicule. Pour plus de détails sur la procédure de configuration, consultez votre revendeur Alpine agréé.

- 1 Maintenez la touche **IMPRINT** enfoncée pendant au moins 2 secondes.
- 2 Appuyez sur **Q/ENTER**.
- 3 Tournez le **bouton à double fonction** pour sélectionner le mode MultEQ, puis appuyez sur **Q/ENTER**.  
OFF (Mode manuel) → CURVE 1 (MultEQ-1) →  
CURVE 2 (MultEQ-2) → OFF (Mode manuel)
- 4 Maintenez la touche **IMPRINT** enfoncée pendant 2 secondes au moins pour revenir au mode normal.

- Le mode Curve est disponible uniquement lorsque les réglages curve 1 et curve 2 sont mémorisés.
- Lorsque vous utilisez MultEQ, les modes **MX**, **X-OVER**, **Time Correction**, **Factory's EQ**, **SUBW PHASE**, **SUBW CHANNEL**, **TW Setup**, **EQ Mode**, **Filter Type**, **Parametric EQ** et **Graphic EQ** sont réglés automatiquement. L'utilisateur ne peut plus régler ces modes.
- Lorsqu'un processeur audio externe est raccordé, le système MultEQ n'est pas disponible.

## Réglage du son en mode manuel

Vous pouvez modifier les réglages sonores lorsque le mode MultEQ est réglé sur MULTEQ off (mode manuel).

Il est toutefois possible d'activer ou de désactiver le subwoofer dans le système du subwoofer, que le système MultEQ soit ou non activé.

**Suivez les étapes 1 à 5 pour sélectionner l'un des modes du menu Son à modifier. Reportez-vous à la section correspondante pour plus d'informations sur l'option sélectionnée.**

**1 Appuyez pendant au moins 2 secondes sur **FUNC./SETUP** pour activer le mode de sélection SETUP.**

**2 Tournez le bouton à double fonction pour sélectionner AUDIO, puis appuyez sur **Q/ENTER**.**

BT\*<sup>1</sup> ↔ AUDIO ↔ GENERAL ↔ DISPLAY ↔ IPOD ↔ TUNER\*<sup>2</sup> ↔ BT

\*<sup>1</sup> Affiché uniquement lorsque INT MUTE est réglé sur OFF et que vous sélectionnez un mode autre que BT AUDIO.

\*<sup>2</sup> Uniquement lorsqu'un récepteur HD/SAT est raccordé.

**3 Tournez le bouton à double fonction pour sélectionner l'option de votre choix, puis appuyez sur **Q/ENTER**.**

USER PRESET ↔ MX ↔ FR-EQ ↔ SOUND FIELD\*<sup>3</sup> ↔ SUBW ↔ SUBW SYS\*<sup>4</sup> ↔ SUBW PHASE\*<sup>4</sup> ↔ SUBW CHANNEL\*<sup>4</sup> ↔ TW\*<sup>5</sup> ↔ EQ MODE ↔ FILTER ↔ TCR ↔ MX LEVEL\*<sup>6</sup>  
(par ex., sélectionnez SUBW)

\*<sup>3</sup> À l'étape 3, trois options de réglage du son peuvent être sélectionnées en mode de réglage du champ sonore (PARAMETRIC EQ/GRAPHIC EQ, TIME CORRECTION, X-OVER) ; tournez le bouton à double fonction pour sélectionner l'option de votre choix, puis appuyez sur **Q/ENTER** pour passer à l'étape 4.

\*<sup>4</sup> Ces fonctions sont inopérantes lorsque le subwoofer est désactivé.

\*<sup>5</sup> Cette fonction est disponible uniquement lorsque le PXA-H100 (vendu séparément) est raccordé et que le mode 2,2 canaux (3 WAY) est sélectionné. Pour de plus amples informations, reportez-vous au mode d'emploi du PXA-H100.

\*<sup>6</sup> Cette fonction est inopérante lorsque le mode MX est OFF.

**4 Tournez le bouton à double fonction pour modifier le réglage, puis appuyez sur **Q/ENTER**.**

(par ex., sélectionnez SUBW ON ou SUBW OFF).

**5 Maintenez la touche **↵** enfoncée pendant 2 secondes au moins pour revenir au mode normal.**

• Le réglage des modes Media Xpander, Factory's EQ, Parametric EQ/Graphic EQ, EQ Mode et MX est impossible lorsque la fonction DEFEAT est ON.

• Appuyez sur **↵** pour revenir au mode du menu Son précédent.

• Si vous n'effectuez aucune opération pendant 60 secondes, le mode du menu Son est annulé.

## USER PRESET

- Si le processeur audio IMPRINT est raccordé, vous pouvez effectuer des réglages audio plus précis. Pour plus d'informations, reportez-vous à la section « Utilisation du système IMPRINT (en option) (iDA-X200 uniquement) » (page 30).

### Mémorisation du réglage du niveau sonore

Vous pouvez mémoriser jusqu'à 3 éléments de réglage sur cet appareil. Tous les éléments de réglage suivants sont mémorisés sous une touche de pré-réglage.

Éléments de réglage	Page de référence
EQ ADJ (égaliseur paramétrique/égaliseur graphique)	page 32~page 32
TCR	page 32
X-OVER	page 33

**1 Tournez le bouton à double fonction pour sélectionner une touche de pré-réglage, puis maintenez la touche **Q/ENTER** enfoncée pendant au moins 2 secondes.**

**2 Tournez le bouton à double fonction pour sélectionner PROTECT YES/NO, puis appuyez sur **Q/ENTER** pour mémoriser les paramètres.**

PROTECT YES (réglage initial) ↔ PROTECT NO

- Si vous sélectionnez YES, les paramètres sont protégés et enregistrés sous les numéros pré-réglés. Si vous souhaitez enregistrer les paramètres sous un numéro pré-réglé protégé, vous pouvez sélectionner « REPLACE NO/YES ».
- Si vous sélectionnez PROTECT NO, le pré-réglage est mémorisé.
- Pendant cette opération, tous les paramètres des modes Parametric EQ/Graphic EQ, Time Correction et X-Over seront mémorisés sous un numéro pré-réglé.
- Les paramètres mémorisés ne sont pas supprimés lorsque vous réinitialisez l'appareil ou déconnectez la batterie.

### Rappel du réglage du niveau sonore

Vous pouvez rappeler les éléments enregistrés à la section « Mémorisation du réglage du niveau sonore » (page 31).

**1 Tournez le bouton à double fonction pour sélectionner une touche de pré-réglage, puis appuyez sur **Q/ENTER**.** Les éléments de réglages de la touche de pré-réglage sont rappelés.

- Vous pouvez également rappeler l'écran User Preset en mode normal; pour cela, maintenez la touche PRESET enfoncée pendant 2 secondes au moins.

## Activation et désactivation (ON/OFF) du mode Media Xpander

Lorsque le mode Media Xpander est activé, vous pouvez en régler le niveau (reportez-vous à la page 34).

OFF (réglage initial) ↔ ON

## Pré-réglages de l'égaliseur (Factory's EQ) (FR-EQ)

10 réglages d'égaliseur sont pré-réglés en usine pour une variété de sources musicales.

FLAT ↔ POPS ↔ ROCK ↔ NEWS ↔ JAZZ&BLUES ↔ ELECTRICAL DANCE ↔ HIPHOP&RAP ↔ EASY LISTENING ↔ COUNTRY ↔ CLASSICAL ↔ USER1 ↔ USER2 ↔ USER3 ↔ USER4 ↔ USER5 ↔ USER6

- Si vous sélectionnez User 1 à 6, vous pouvez rappeler le numéro de pré-réglage mémorisé à la section « Réglage de la courbe de l'égaliseur graphique » (page 32) ou « Réglage de la courbe de l'égaliseur paramétrique » (page 32).

## Réglage du champ sonore

Le réglage des modes Parametric EQ/Graphic EQ, Time Correction et X-Over peut être effectué dans ce mode.

### Réglage de la courbe de l'égaliseur paramétrique

Vous pouvez modifier les réglages de l'égaliseur afin de créer une courbe de réponse plus adaptée à vos goûts. Pour ajuster la courbe de l'égaliseur paramétrique, réglez le mode EQ sur PARAMETRIC EQ. Pour plus de détails, reportez-vous à la section « Réglage du mode EQ » (page 34).

- 1 Après avoir sélectionné EQ ADJ (Parametric EQ) en mode de réglage du champ sonore, tournez le bouton à double fonction pour sélectionner la gamme à régler, puis appuyez sur **Q/ENTER**.

BAND1 → BAND2 → BAND3 → BAND4 → BAND5 → BAND1

- 2 Tournez le bouton à double fonction pour sélectionner un élément de réglage, puis appuyez sur **Q/ENTER**.

FC → LV → Q → FC  
(fréquence) (niveau) (largeur de bande) (fréquence)

### Réglage de la fréquence

- 3-1 Tournez le bouton à double action pour sélectionner des gammes de fréquence.

Gammes de fréquence ajustables :  
20 Hz à 20 kHz (par incréments de 1/3 octaves)

BAND1 : 20 Hz à 80 Hz (63 Hz)  
BAND2 : 50 Hz à 200 Hz (150 Hz)  
BAND3 : 125 Hz à 3,2 kHz (400 Hz)  
BAND4 : 315 Hz à 8 kHz (1 kHz)  
BAND5 : 800 Hz à 20 kHz (2,5 kHz)

### Réglage du niveau

- 3-2 Tournez le bouton à double fonction pour régler le niveau.

Niveaux ajustables : -6 à +6 dB

### Réglage de la largeur de bande (Q)

- 3-3 Tournez le bouton à double fonction pour sélectionner la largeur de bande (Q).

Largeurs de bande ajustables : 1 - 1,5 - 3

- 4 Pour régler une autre gamme, répétez les étapes 1 à 3, puis réglez toutes les gammes.

- Les fréquences des gammes adjacentes ne peuvent pas être réglées en 4 étapes.
- Pendant le réglage de l'égaliseur paramétrique, vous devez prendre en compte la réponse en fréquence des enceintes raccordées.
- Pour sélectionner la gamme suivante, tournez le bouton à double fonction tout en le maintenant enfoncé.
- Vous pouvez rappeler l'écran User Preset en mode normal ; pour cela, maintenez la touche PRESET enfoncée pendant 2 secondes au moins.

## Réglage de la courbe de l'égaliseur graphique

Vous pouvez modifier les paramètres de l'égaliseur afin de créer une courbe de réponse plus adaptée à vos goûts. Pour ajuster la courbe de l'égaliseur graphique, réglez le mode EQ sur GRAPHIC EQ. Pour plus de détails, reportez-vous à la section « Réglage du mode EQ » (page 34).

- 1 Après avoir sélectionné EQ ADJ (Graphic EQ) en mode de réglage du champ sonore, tournez le bouton à double fonction pour sélectionner la gamme à régler, puis appuyez sur **Q/ENTER**.

BAND1 → BAND2 → BAND3 → BAND4 → BAND5 → BAND6 → BAND7 → BAND1

BAND-1 (63 Hz) / BAND-2 (150 Hz) / BAND-3 (400 Hz) / BAND-4 (1 kHz) / BAND-5 (2,5 kHz) / BAND-6 (6,3 kHz) / BAND-7 (17,5 kHz)

- 2 Appuyez sur **Q/ENTER** pour activer le mode de réglage du niveau.

- 3 Tournez le bouton à double fonction pour régler le niveau.

Niveaux de sortie ajustables : -6 à +6 dB

- 4 Pour régler une autre gamme, répétez les étapes 1 à 3, puis réglez toutes les gammes.

- Pour sélectionner la gamme suivante, tournez le bouton à double fonction tout en le maintenant enfoncé.
- Vous pouvez rappeler l'écran User Preset en mode normal ; pour cela, maintenez la touche PRESET enfoncée pendant 2 secondes au moins.

## Réglage de la correction du temps

Avant d'effectuer les procédures suivantes, reportez-vous à la section « À propos de la correction du temps » (page 35).

- 1 Après avoir sélectionné TIME CORRECTION en mode de réglage du champ sonore, tournez le bouton à double fonction pour sélectionner la gamme à régler, puis appuyez sur **Q/ENTER**.

### Système à 2,2 canaux (3WAY)

F-L (réglage initial) → F-R → R-L → R-R →  
(Moy-G) (Moy-D) (Aigus-G) (Aigus-D)  
SW-L → SW-R → F-L  
(Moy-G)

### Système à 4,2 canaux (FRONT/REAR/SUBW.)

F-L (réglage initial) → F-R → R-L → R-R →  
(Avant-G) (Avant-D) (Arrière-G) (Arrière-D)  
SW-L → SW-R → F-L  
(Avant-G)

- 2 Appuyez sur **Q/ENTER** pour activer le mode de réglage de la correction du temps.

- 3 Tournez le bouton à double fonction pour régler la distance (0,0 à 336,6 cm).

L = (distance qui vous sépare de l'enceinte la plus éloignée) - (distance qui vous sépare des autres enceintes)

Reportez-vous à la section « Liste des valeurs de correction du temps » à la page 35.

#### 4 Répétez les étapes 1 et 3 pour régler une autre enceinte.

Réglez ces valeurs afin que le son de cette enceinte atteigne la position d'écoute en même temps que le son des autres enceintes.

- Pour sélectionner la gamme suivante, tournez le bouton à double fonction tout en le maintenant enfoncé.
- Vous pouvez rappeler l'écran User Preset en mode normal ; pour cela, maintenez la touche PRESET enfoncée pendant 2 secondes au moins.

### Réglage des paramètres du répartiteur (X-OVER)

Avant d'effectuer les procédures suivantes, reportez-vous à la section « À propos du répartiteur » (page 36).

#### Système à 2,2 canaux (3WAY)

- 1 Après avoir sélectionné X-OVER en mode de réglage du champ sonore, tournez le bouton à double fonction pour sélectionner la gamme à régler, puis appuyez sur **Q/ENTER**.

##### Système à 2,2 canaux (3WAY) / NORMAL (L=R)

###### Éléments de réglage :

LOW / MID-L / MID-H / HIGH

##### Système à 2,2 canaux (3WAY) / INDIVIDUAL (L/R)

###### Éléments de réglage :

LOW-L / LOW-R / MID-L-L / MID-L-R / MID-H-L / MID-H-R / HIGH-L / HIGH-R

- 2 Tournez le bouton à double fonction pour sélectionner un élément de réglage, puis appuyez sur **Q/ENTER**.

FC → LV → SLP → FC  
(fréquence (niveau) (pente) (fréquence)  
de coupure)

#### Fréquence de coupure

- 3-1 Tournez le bouton à double action pour sélectionner la fréquence de coupure (point de croisement) de votre choix.

Gammes de fréquence ajustables :

##### Système à 2,2 canaux (3WAY)

###### Éléments de réglage :

LOW / MID-L 20 Hz~200 Hz  
MID-H 20 Hz~20 kHz  
HIGH (1 kHz~20 kHz)\*1/(20 Hz~20 kHz)\*2

\*1 Si vous sélectionnez l'option Maker's, reportez-vous à la section « Réglage de la pente de réponse de l'enceinte des aigus (TW Setup) » (page 34).

\*2 Si vous sélectionnez l'option User's, reportez-vous à la section « Réglage de la pente de réponse de l'enceinte des aigus (TW Setup) » (page 34).

#### Réglage du niveau

- 3-2 Tournez le bouton à double fonction pour régler le niveau de sortie.

Niveaux de sortie ajustables : -12 à 0 dB.

#### Réglage de la pente

- 3-3 Tournez le bouton à double fonction pour régler la pente.

Pente ajustable : FLAT\*, 6 dB/oct., 12 dB/oct., 18 dB/oct., 24 dB/oct.

\* Le paramètre FLAT peut être réglé uniquement pour la pente des aigus (HIGH) lorsque vous avez sélectionné User's à la section « Réglage de la pente de réponse de l'enceinte des aigus (TW Setup) » (page 34). Selon les caractéristiques de réponse de l'enceinte, vous devez faire attention lorsque vous réglez la pente de réponse sur FLAT, car vous risquez d'endommager l'enceinte. Un message s'affiche lorsque la pente de réponse de l'enceinte des aigus est réglée sur FLAT.

- 4 Répétez les étapes 1 et 3 pour régler les autres gammes.

### Système à 4,2 canaux (FRONT/REAR/SUBW.)

- 1 Après avoir sélectionné X-OVER en mode de réglage du champ sonore, tournez le bouton à double fonction pour sélectionner la gamme à régler, puis appuyez sur **Q/ENTER**.

##### Système à 4,2 canaux (FRONT/REAR/SUBW.) / NORMAL (L=R)

###### Éléments de réglage :

LOW (SUB-W) / MID (REAR) / HIGH (FRONT)

##### Système à 4,2 canaux (FRONT/REAR/SUBW.) / INDIVIDUAL (L/R)

###### Éléments de réglage :

LOW (SUB-W)-L / LOW (SUB-W)-R / MID (REAR)-L / MID (REAR)-R / HIGH (FRONT)-L / HIGH (FRONT)-R

- 2 Tournez le bouton à double fonction pour sélectionner un élément de réglage, puis appuyez sur **Q/ENTER**.

FC → LV → SLP → FC  
(fréquence (niveau) (pente) (fréquence)  
de coupure)

#### Fréquence de coupure

- 3-1 Tournez le bouton à double action pour sélectionner la fréquence de coupure (point de croisement) de votre choix.

Gammes de fréquence ajustables :

##### Système à 4,2 canaux (FRONT/REAR/SUBW.)

###### Éléments de réglage :

20 Hz~200 Hz

#### Réglage du niveau

- 3-2 Tournez le bouton à double fonction pour régler le niveau de sortie.

Niveaux de sortie ajustables : -12 à 0 dB.

#### Réglage de la pente

- 3-3 Tournez le bouton à double fonction pour régler la pente.

Pente ajustable : FLAT, 6 dB/oct., 12 dB/oct., 18 dB/oct., 24 dB/oct.

- 4 Répétez les étapes 1 et 3 pour régler les autres gammes.

- Pour sélectionner la gamme suivante, tournez le bouton à double fonction tout en le maintenant enfoncé.
- Pendant le réglage du mode X-over, vous devez prendre en compte la réponse en fréquence des enceintes raccordées.
- À propos du système 2,2 canaux (3WAY)/4,2 canaux (FRONT/REAR/SUBW.) Vous pouvez commuter les modes 2,2canaux (3WAY)/4,2canaux (FRONT/REAR/SUBW.) à l'aide du commutateur 2,2ch (3WAY)/4,2ch (FRONT/REAR/SUBW.) situé sur le PXA-H100. Pour de plus amples informations, reportez-vous au mode d'emploi du PXA-H100.
- Vous pouvez rappeler l'écran User Preset en mode normal ; pour cela, maintenez la touche PRESET enfoncée pendant 2 secondes au moins.

## Activation et désactivation du subwoofer

Lorsque le subwoofer est activé, vous pouvez en régler le niveau de sortie (reportez-vous à la page 19).

OFF ↔ ON (réglage initial)

## Réglage du système du subwoofer

Lorsque le subwoofer est activé, vous pouvez sélectionner SYS 1 ou SYS 2 de manière à obtenir l'effet de subwoofer désiré.

1 (réglage initial) ↔ 2

**SYS 1 :** le niveau du subwoofer varie en fonction du réglage du volume principal.

**SYS 2 :** le niveau du subwoofer est différent du réglage du volume principal. Par exemple, le subwoofer demeure audible même lorsque le volume est réglé à un niveau bas.

## Réglage de la phase du subwoofer

NORMAL (réglage initial) ↔ REVERSE

La phase de sortie du subwoofer bascule sur SUBWOOFER NORMAL (0°) ou SUBWOOFER REVERSE (180°). Pour régler le niveau, tournez le **bouton à double fonction**.

## Réglage du canal du subwoofer (SUBW CHANNEL)

Vous pouvez régler la sortie du subwoofer sur stéréo ou sur mono. Veillez à régler la sortie correspondante au type de subwoofer.

STEREO (réglage initial) ↔ MONO

**STEREO :** sortie subwoofer en stéréo (L/R)

**MONO :** sortie subwoofer en mono

## Réglage de la pente de réponse de l'enceinte des aigus (TW Setup)

Si vous réglez la caractéristique de réponse du haut-parleur d'aigus sur FLAT en mode 2,2 canaux (3WAY), vous risquez d'endommager l'enceinte (reportez-vous à la section « Réglage des paramètres du répartiteur (X-OVER) » à la page 33).

MAKER'S (réglage initial) ↔ USER'S

**MAKER'S :** comme mesure de protection contre de possibles dommages, vous ne pouvez pas sélectionner FLAT pour la pente de réponse de l'enceinte d'aigus en mode 2,2 canaux (3WAY).

**USER'S :** le réglage FLAT est disponible en mode 2,2 canaux (3WAY).

## Réglage du mode EQ

Ce réglage vous permet de sélectionner l'égaliseur paramétrique à 5 gammes ou l'égaliseur graphique à 7 gammes.

PARAMETRIC (réglage initial) ↔ GRAPHIC

## Réglage du type de filtre

NORMAL (réglage initial) ↔ INDIVIDUAL

**NORMAL (L=R) :** les enceintes droite et gauche sont réglées simultanément.

**INDIVIDUAL (L/R) :** les enceintes droite et gauche sont réglées individuellement.

## Réglage de l'unité de correction du temps (TCR Parameter)

Vous pouvez modifier l'unité de correction du temps (cm ou pouces).

CM (réglage initial) ↔ INCH

## Réglage du niveau MX

Le mode MX (Media Xpander) différencie les sons vocaux des sons des instruments, indépendamment de la source de musique. Il permet à la radio FM, au CD, à la clé USB et à l'iPod de reproduire clairement la musique, même lorsque les bruits de la route envahissent le véhicule.

### Modification de la source à laquelle vous souhaitez appliquer le mode Media Xpander.

#### FM (niveaux MX 1 à 3) :

Les fréquences moyennes à élevées deviennent de plus en plus nettes et produisent un son bien équilibré, quelles que soient les fréquences.

#### CD (niveaux MX 1 à 3) :

Le mode CD traite une grande quantité de données pendant la lecture. MX profite de cette grande quantité de données pour reproduire un débit plus net et propre.

#### CMPM/SAT (niveaux MX 1 à 3) :

Ce réglage corrige les informations perdues au moment de la compression. Il permet en outre de reproduire un son bien équilibré, proche de l'original.

#### DVD (niveaux MX 1 à 3) :

Un DVD ou un CD Vidéo contient une grande quantité de données comme les clips musicaux. MX utilise ces données pour reproduire le son précisément.

#### AUX (niveau MX 1) :

Choisissez le mode MX (CMPM, MOVIE ou MUSIC) qui correspond au dispositif connecté.

- *Le réglage initial de MX varie selon la source.*
- *Chaque source de musique, notamment la radio FM, le CD et les MP3/WMA/AAC, peut posséder son propre réglage MX.*
- *Sur les disques comportant des données MP3/WMA/AAC et CD-DA, lorsque la source passe de « MP3/WMA/AAC à CD-DA » ou de « CD-DA à MP3/WMA/AAC », il est possible que la commutation du mode MX ralentisse légèrement la lecture.*
- *Le réglage de MX sur Non Effect règle le mode MX de chaque source musicale sur OFF.*
- *Cette fonction est inopérante lorsque la fonction DEFEAT est ON.*
- *Il n'existe pas de mode MX pour la radio AM.*
- *Si un processeur audio équipé de la fonction MX (PXA-H701, etc.) est raccordé, son propre traitement MX est appliqué à la source musicale. Les réglages MX du processeur ne correspondant pas forcément à l'unité principale, le processeur audio doit être ajusté. Pour de plus amples informations, reportez-vous au mode d'emploi du processeur audio.*
- *« CMPM » s'applique aux fichiers MP3/WMA/AAC et à l'iPod.*
- *« SAT » s'applique aux radios XM et SIRIUS.*

## À propos de la correction du temps

La distance entre l'auditeur et les enceintes dans un véhicule peut varier selon l'emplacement des enceintes. Cette différence dans la distance entre les enceintes et l'auditeur modifie le son et les caractéristiques de la fréquence. Ceci est dû au fait que le son n'arrive pas en même temps à l'oreille droite et à l'oreille gauche de l'auditeur.

Pour corriger cet effet, l'appareil retarde le signal audio vers les enceintes les plus proches de l'auditeur. Ainsi, l'auditeur a la sensation que ces enceintes sont séparées. L'auditeur peut donc se trouver à égale distance entre les enceintes gauche et droite pour bénéficier d'un son optimal. Ce réglage sera effectué pour chaque enceinte par incréments de 3,4 cm.

### Exemple 1. Position d'écoute : siège avant gauche

Réglez le niveau de la correction du temps de l'enceinte avant gauche sur une valeur supérieure et celui de l'enceinte arrière droite sur une valeur inférieure ou égale à zéro.

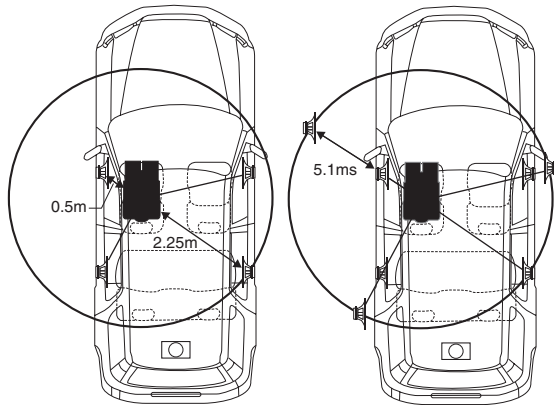

Le son n'est pas équilibré, car la distance entre la position d'écoute et les diverses enceintes n'est pas la même.

La différence de distance entre l'enceinte avant gauche et l'enceinte arrière droite est de 1,75 m (68-7/8").

La valeur de la correction du temps de l'enceinte avant gauche est calculée dans le diagramme ci-dessus.

Conditions :

Enceinte la plus éloignée – position d'écoute : 2,25 m (88-9/16")

Enceinte avant gauche – position d'écoute : 0,5 m (19-11/16")

Calcul :  $L = 2,25 \text{ m} - 0,5 \text{ m} = 1,75 \text{ m}$  (68-7/8")

Correction du temps =  $1,75 \div 343^{*1} \times 1\,000 = 5,1$  (ms)

\*<sup>1</sup> Vitesse du son : 343 m/s (765 mph) à 20 °C

En d'autres termes, étant donné que la valeur de correction du temps de l'enceinte avant gauche est de 5,1 ms, l'auditeur a la sensation que la distance qui le sépare de l'enceinte avant gauche est la même que celle qui le sépare de l'enceinte la plus éloignée.

La correction du temps élimine les différences dans le délai requis pour que le son atteigne la position d'écoute.

Le temps de l'enceinte avant gauche est corrigé de 5,1 ms afin que le son de cette enceinte atteigne la position d'écoute en même temps que le son des autres enceintes.

### Exemple 2. Position d'écoute : tous les sièges

Réglez la correction du temps de chaque enceinte sur le même niveau.

- 1 **Asseyez-vous à la position d'écoute (siège du conducteur, etc.), puis mesurez la distance (en mètres) entre votre tête et les diverses enceintes.**
- 2 **Calculez la différence entre la valeur de correction de la distance qui vous sépare de l'enceinte la plus éloignée et celle qui vous sépare des autres enceintes.**

$L = (\text{distance qui vous sépare de l'enceinte la plus éloignée}) - (\text{distance qui vous sépare des autres enceintes})$

Ces valeurs sont les valeurs de correction du temps des diverses enceintes. Réglez ces valeurs afin que le son de chaque enceinte atteigne la position d'écoute en même temps que le son des autres enceintes.

### Liste des valeurs de correction du temps

Numéro de délai	Différence temporelle (ms)	Distance (cm)	Distance (pouces)	Numéro de délai	Différence temporelle (ms)	Distance (cm)	Distance (pouces)
0	0,0	0,0	0,0	51	5,1	173,4	68,3
1	0,1	3,4	1,3	52	5,2	176,8	69,7
2	0,2	6,8	2,7	53	5,3	180,2	71,0
3	0,3	10,2	4,0	54	5,4	183,6	72,4
4	0,4	13,6	5,4	55	5,5	187,0	73,7
5	0,5	17,0	6,7	56	5,6	190,4	75,0
6	0,6	20,4	8,0	57	5,7	193,8	76,4
7	0,7	23,8	9,4	58	5,8	197,2	77,7
8	0,8	27,2	10,7	59	5,9	200,6	79,1
9	0,9	30,6	12,1	60	6,0	204,0	80,4
10	1,0	34,0	13,4	61	6,1	207,4	81,7
11	1,1	37,4	14,7	62	6,2	210,8	83,1
12	1,2	40,8	16,1	63	6,3	214,2	84,4
13	1,3	44,2	17,4	64	6,4	217,6	85,8
14	1,4	47,6	18,8	65	6,5	221,0	87,1
15	1,5	51,0	20,1	66	6,6	224,4	88,4
16	1,6	54,4	21,4	67	6,7	227,8	89,8
17	1,7	57,8	22,8	68	6,8	231,2	91,1
18	1,8	61,2	24,1	69	6,9	234,6	92,5
19	1,9	64,6	25,5	70	7,0	238,0	93,8
20	2,0	68,0	26,8	71	7,1	241,4	95,1
21	2,1	71,4	28,1	72	7,2	244,8	96,5
22	2,2	74,8	29,5	73	7,3	248,2	97,8
23	2,3	78,2	30,8	74	7,4	251,6	99,2
24	2,4	81,6	32,2	75	7,5	255,0	100,5
25	2,5	85,0	33,5	76	7,6	258,4	101,8
26	2,6	88,4	34,8	77	7,7	261,8	103,2
27	2,7	91,8	36,2	78	7,8	265,2	104,5
28	2,8	95,2	37,5	79	7,9	268,6	105,9
29	2,9	98,6	38,9	80	8,0	272,0	107,2
30	3,0	102,0	40,2	81	8,1	275,4	108,5
31	3,1	105,4	41,5	82	8,2	278,8	109,9
32	3,2	108,8	42,9	83	8,3	282,2	111,2
33	3,3	112,2	44,2	84	8,4	285,6	112,6
34	3,4	115,6	45,6	85	8,5	289,0	113,9
35	3,5	119,0	46,9	86	8,6	292,4	115,2
36	3,6	122,4	48,2	87	8,7	295,8	116,6
37	3,7	125,8	49,6	88	8,8	299,2	117,9
38	3,8	129,2	50,9	89	8,9	302,6	119,3
39	3,9	132,6	52,3	90	9,0	306,0	120,6
40	4,0	136,0	53,6	91	9,1	309,4	121,9
41	4,1	139,4	54,9	92	9,2	312,8	123,3
42	4,2	142,8	56,3	93	9,3	316,2	124,6
43	4,3	146,2	57,6	94	9,4	319,6	126,0
44	4,4	149,6	59,0	95	9,5	323,0	127,3
45	4,5	153,0	60,3	96	9,6	326,4	128,6
46	4,6	156,4	61,6	97	9,7	329,8	130,0
47	4,7	159,8	63,0	98	9,8	333,2	131,3
48	4,8	163,2	64,3	99	9,9	336,6	132,7
49	4,9	166,6	65,7				
50	5,0	170,0	67,0				

## À propos du répartiteur

### Répartiteur (X-OVER) :

Cet appareil est équipé d'un répartiteur. Le répartiteur permet de limiter les fréquences livrées aux sorties. Chaque canal est contrôlé indépendamment. Par conséquent, chaque paire d'enceintes peut être contrôlée par les fréquences pour lesquelles elles ont été conçues.

Le répartiteur permet de régler le filtre passe-haut (HPF) ou le filtre passe-bas (LPF) de chaque gamme, ainsi que la pente (c'est-à-dire la vitesse à laquelle le filtre émet les sons graves et aigus).

Vous devez effectuer ces réglages conformément aux caractéristiques de reproduction des enceintes. Selon les enceintes, un réseau passif n'est peut-être pas nécessaire. Si vous n'en êtes pas certain, consultez votre revendeur Alpine agréé.

### Mode à 4,2 canaux (FRONT/REAR/SUBW.)

	Fréquence de coupure (incrément de 1/3 octaves)		Pente		Niveau
	HPF	LPF	HPF	LPF	
Enceinte de graves	----	20 Hz - 200 Hz	----	FLAT, 6, 12, 18, 24 dB/oct.	0 à -12 dB
Enceinte d'aigus arrière	20 Hz - 200 Hz	----	FLAT, 6, 12, 18, 24 dB/oct.	----	0 à -12 dB
Enceinte d'aigus avant	20 Hz - 200 Hz	----	FLAT, 6, 12, 18, 24 dB/oct.	----	0 à -12 dB

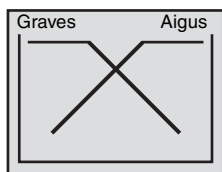

(différent de l'affichage actuel)

### Mode à 2,2 canaux (3WAY)

	Fréquence de coupure (incrément de 1/3 octaves)		Pente		Niveau
	HPF	LPF	HPF	LPF	
Enceinte de graves	----	20 Hz - 200 Hz	----	FLAT, 6, 12, 18, 24 dB/oct.	0 à -12 dB
Enceinte de médiums	20 Hz - 200 Hz	20 Hz à 20 kHz	FLAT, 6, 12, 18, 24 dB/oct.	FLAT, 6, 12, 18, 24 dB/oct.	0 à -12 dB
Enceinte d'aigus	1 kHz - 20 kHz, (20 Hz ~ 20 kHz)*	----	FLAT* 6, 12, 18, 24 dB/oct.	----	0 à -12 dB

\* Uniquement lorsque vous sélectionnez l'option User's à la section « Réglage de la pente de réponse de l'enceinte des aigus (TW Setup) » (page 34).

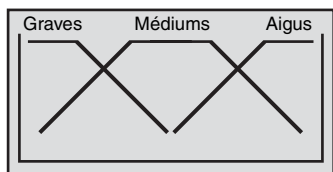

(différent de l'affichage actuel)

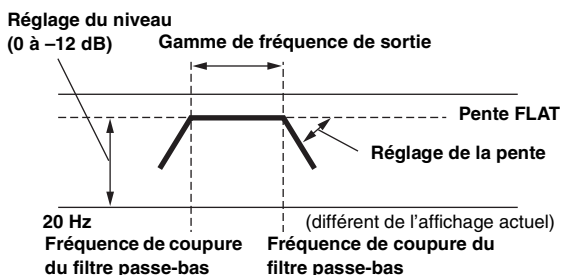

- *Filtre passe-haut (HPF) : coupe les basses fréquences et permet aux fréquences les plus aiguës de passer.*
- *Filtre passe-bas (LPF) : coupe les fréquences aiguës et permet aux fréquences les plus graves de passer.*
- *Pente : le niveau change (en dB) pour un changement de fréquence d'une octave.*
- *Plus la valeur de la pente est élevée, plus la pente devient raide.*
- *Réglez la pente sur FLAT pour contourner les filtres passe-haut ou passe-bas.*
- *N'utilisez pas un haut-parleur d'aigus sans le filtre passe-haut (HPF) ou pour régler une basse fréquence, car celle-ci pourrait endommager les enceintes.*
- *Vous ne pouvez pas régler le répartiteur sur une fréquence supérieure au filtre passe-haut (HPF) et inférieure au filtre passe-bas (LPF).*
- *Le réglage doit être effectué conformément à la fréquence de croisement recommandée des enceintes raccordées. Déterminez la fréquence de croisement recommandée des enceintes. Si vous réglez une fréquence en dehors de la gamme recommandée, vous risquez d'endommager les enceintes.*  
*Pour les fréquences de croisement des enceintes Alpine, reportez-vous au mode d'emploi correspondant.*  
*Nous ne sommes pas responsables des dommages ou dysfonctionnements des enceintes en cas d'utilisation du répartiteur en dehors de la valeur recommandée.*

## À propos de la technologie IMPRINT



### VISION VS. REALITY

Toute création musicale commence par la vision de l'artiste. Après des heures de répétition, d'enregistrement et de mixage, cette vision est enfin matérialisée et prête à être écoutée sur un disque, à la radio ou au moyen d'un autre support. Mais percevons-nous la musique telle que l'artiste l'a créée ? Malheureusement, force est de constater que la qualité sonore n'est pratiquement jamais identique à celle de l'enregistrement original de l'artiste, notamment lorsque nous écoutons de la musique dans un véhicule.

### CARS ARE TERRIBLE LISTENING SPACES

Les matériaux utilisés dans la construction d'un véhicule dénaturent le son. Par exemple, les fenêtres amplifient et reflètent les hautes fréquences. Les matériaux utilisés pour les sièges et le tableau de bord modifient certaines fréquences. Les tapis absorbent et suppriment les moyennes fréquences. Les égaliseurs graphiques et paramétriques ne sont que des solutions provisoires. En outre, les enceintes ne sont habituellement pas placées à égale distance des auditeurs, ce qui crée un son non équilibré et non centré. La correction du temps permet de résoudre ces problèmes, mais pour une seule position d'écoute.

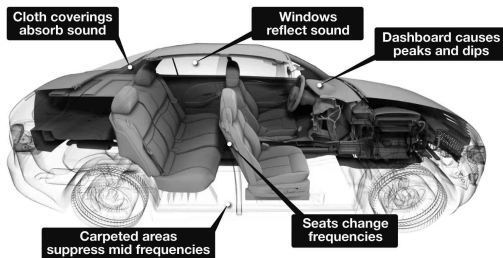

## INTRODUCING IMPRINT

Ces problèmes acoustiques sont si compliqués qu'aucun système de correction n'est jusqu'à présent parvenu à les résoudre. Jusqu'à aujourd'hui... Grâce à la technologie IMPRINT, Alpine propose une combinaison matériel/logiciel qui non seulement permet de résoudre ces problèmes, mais qui améliore la balance et la définition sonore, et ceci automatiquement et en quelques minutes seulement!

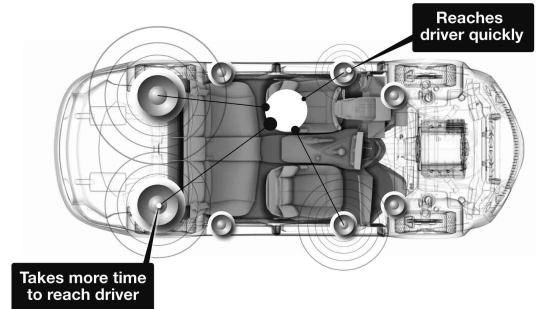

## HOW IMPRINT IS DIFFERENT

La technologie IMPRINT qui utilise MultEQ est supérieure aux autres systèmes d'égalisation pour cinq raisons.

- C'est le seul système qui mesure l'intégralité de la zone d'écoute : il analyse le domaine temporel à partir de chaque position d'écoute, puis identifie et applique la méthode adéquate sur toutes les positions d'écoute. Les auditeurs bénéficient donc d'un son parfait, quelle que soit leur position d'écoute.
- Il permet de corriger les problèmes de temps et de fréquences afin de bénéficier d'un son plus naturel.
- Il utilise la répartition des fréquences dynamiques afin d'appliquer des centaines de points de correction aux zones les plus affectées.
- Il détermine des points de combinaison optimisés pour le recouvrement des basses fréquences.
- Il réalise en quelques minutes la syntonisation du son, qui requiert généralement plusieurs jours de travail aux professionnels.



# Informations

## En cas de problème

En cas de problème, éteignez l'appareil, puis remettez-le sous tension. Si l'appareil ne fonctionne toujours pas correctement, vérifiez les éléments de la liste de contrôle ci-dessous. Ce guide devrait vous aider à résoudre tout problème provenant de l'appareil. Sinon, vérifiez les connexions du reste du système ou consultez un revendeur Alpine agréé.

### Base

#### Fonctions inopérantes ou absence d'affichage.

- La clé de contact du véhicule est sur la position d'arrêt.
  - Si l'appareil est raccordé selon les instructions, il ne fonctionne pas quand la clé de contact est sur la position d'arrêt.
- Connexions incorrectes du fil d'alimentation (rouge) et du fil de la batterie (jaune).
  - Vérifiez les connexions du fil d'alimentation et du fil de la batterie.
- Fusible grillé.
  - Vérifiez le fusible de l'appareil et remplacez-le par un fusible approprié, si nécessaire.
- Dysfonctionnement du microprocesseur interne dû à des interférences de bruit, etc.
  - Appuyez sur le commutateur RESET avec un stylo à bille ou un objet pointu.

### Radio

#### Impossible de recevoir les stations.

- Pas d'antenne ou connexion incorrecte des câbles.
  - Vérifiez que l'antenne est bien raccordée ; remplacez l'antenne ou le câble si nécessaire.

#### Impossible d'accorder les stations en mode de recherche automatique.

- Les signaux dans la région sont faibles.
  - Vérifiez que le tuner est en mode DX.
- Si vous vous trouvez dans une région à signal fort, l'antenne n'est peut-être pas mise à la terre ou raccordée correctement.
  - Vérifiez les connexions de l'antenne ; vérifiez qu'elle est correctement reliée à l'emplacement de montage.
- Il est possible que la longueur de l'antenne ne convienne pas.
  - Vérifiez si l'antenne est complètement déployée. Si l'antenne est endommagée, remplacez-la par une neuve.

#### Réception parasitée.

- La longueur de l'antenne ne convient pas.
  - Déployez complètement l'antenne, remplacez-la si elle est endommagée.
- L'antenne n'est pas correctement reliée à l'emplacement de montage.
  - Vérifiez que l'antenne est correctement reliée à l'emplacement de montage.

### MP3/WMA/AAC

#### Le format MP3, WMA ou AAC n'est pas reproduit.

- Une erreur de lecture s'est produite. Le format MP3/WMA/AAC n'est pas compatible.
  - Assurez-vous que le MP3/WMA/AAC a été écrit dans un format pris en charge. Reportez-vous à la section « À propos des fichiers MP3/WMA/AAC » (pages 18 à 19), puis procédez à la réécriture dans un format pris en charge par cet appareil.

### Audio

#### Le son n'est pas reproduit par les enceintes.

- L'appareil ne reçoit pas le signal de sortie de l'amplificateur interne.
  - POWER IC est réglé sur « ON » (page 24).

### iPod

#### Absence de son et de lecture sur l'iPod.

- L'iPod n'est pas reconnu.
  - Réinitialisez l'appareil et l'iPod. Reportez-vous à la section « Mise en service de l'appareil » (page 7). Pour réinitialiser l'iPod, reportez-vous à son mode d'emploi.

### Indications relatives au mode iPod (raccordement USB, iDA-X200 uniquement)

#### CURRENT ERROR

- Un courant anormal parcourt le connecteur USB (un message d'erreur peut s'afficher si la clé USB n'est pas compatible avec l'unité raccordée).
  - Tentez de connecter un autre iPod.

#### DEVICE ERROR

- Un iPod non pris en charge par l'appareil est connecté.
  - Connectez un iPod pris en charge par l'appareil.

#### NO USB DEVICE

- Aucun iPod n'est raccordé.
  - Assurez-vous que l'iPod est correctement raccordé et que le câble n'est pas plié.

#### NO SONG

- L'iPod ne comporte aucun morceau.
  - Téléchargez des morceaux sur l'iPod et raccordez-le à cet appareil.

#### NO SUPPORT

- Les informations textuelles non prises en charge par l'unité ont été entrées.
  - Utilisez un iPod dont les informations textuelles sont prises en charge par l'unité.

#### ERROR-01

- Erreur de communication
  - Tournez la clé de contact sur OFF, puis de nouveau sur ON.
  - Vérifiez l'écran après avoir raccordé l'iPod au câble de l'interface Dock et au câble USB.

## ERROR-02

- La version du logiciel de l'iPod n'est pas compatible avec cet appareil.
  - Mettez à jour le logiciel de l'iPod vers une version compatible avec cet appareil.

## ERROR-03

- L'iPod n'est pas vérifié.
  - Changez d'iPod.

## Indications relatives au mode iPod (raccordement direct)

### NO IPOD

- L'iPod n'est pas raccordé.
  - Vérifiez que l'iPod est correctement raccordé (comme décrit à la section « Raccordements »).
  - Vérifiez si la courbure du câble n'est pas excessive.

### NO SONG

- L'iPod ne comporte aucun morceau.
  - Téléchargez des morceaux sur l'iPod et raccordez-le à cet appareil.

### ERROR-01

- Erreur de communication.
  - Tournez la clé de contact sur OFF, puis de nouveau sur ON.
  - Vérifiez l'écran en raccordant à nouveau l'iPod à l'unité à l'aide du câble de connexion FULL SPEED™ (KCE-422i).

### ERROR-02

- La version du logiciel de l'iPod n'est pas compatible avec cet appareil.
  - Mettez à jour le logiciel de l'iPod vers une version compatible avec cet appareil.

## Indications relatives à la clé USB

### CURRENT ERROR

- Un courant anormal parcourt le connecteur USB (un message d'erreur peut s'afficher si la clé USB n'est pas compatible avec l'unité raccordée).
  - La clé USB ne fonctionne pas bien ou pas du tout.
  - Connectez une autre clé USB.

### DEVICE ERROR

- Une clé USB non prise en charge par l'appareil est connectée.
  - Connectez une clé USB prise en charge par l'unité.

### NO USB DEVICE

- Aucune clé USB n'est connectée.
  - Assurez-vous que la clé USB est correctement raccordée et que le câble n'est pas plié.

### NO SONG

- Il n'y a aucun morceau (fichier) dans la clé USB.
  - Connectez la clé USB après avoir enregistré des morceaux (fichiers).

### UNSUPPORT

- Un taux d'échantillonnage/taux binaire n'est pas pris en charge par l'appareil.
  - Utilisez un taux d'échantillonnage/taux binaire pris en charge par l'appareil.

### PROTECT

- Un fichier WMA protégé par les droits d'auteur a été lu.
  - Vous pouvez lire uniquement les fichiers non protégés contre la copie.

### NO SUPPORT

- Des informations textuelles non reconnues par l'unité ont été entrées.
  - Utilisez une clé USB comportant des informations textuelles reconnues par l'unité.

## Indications relatives au mode Lecteur audio portable (iDA-X200 uniquement)

### CURRENT ERROR

- Un courant anormal parcourt le connecteur USB (un message d'erreur peut s'afficher si la clé USB n'est pas compatible avec l'unité raccordée).
  - Essayez de raccorder un autre lecteur audio portable.

### DEVICE ERROR

- Un lecteur audio portable non pris en charge par l'appareil est connecté.
  - Essayez de raccorder un autre lecteur audio portable.

### NO USB DEVICE

- Aucun lecteur audio portable n'est raccordé.
  - Assurez-vous que le lecteur audio portable est correctement raccordé et que le câble n'est pas plié.

### NO SONG

- Le lecteur audio portable ne comporte aucun morceau.
  - Téléchargez des morceaux sur votre lecteur audio portable, puis raccordez-le à l'appareil.

### NO SUPPORT

- Les informations textuelles non prises en charge par l'unité ont été entrées.
  - Utilisez un lecteur audio portable dont les informations textuelles sont prises en charge par l'appareil.

### ERROR-01

- Erreur de communication
  - Tournez la clé de contact sur OFF, puis de nouveau sur ON.
  - Vérifiez l'affichage avant de reconnecter le lecteur audio portable au câble de raccordement.

### ERROR-02

- La version du logiciel du lecteur audio portable n'est pas compatible avec cet appareil.
  - Mettez à jour la version du logiciel du lecteur audio portable.

### ERROR-03

- Le lecteur audio portable n'est pas vérifié.
  - Changez de lecteur audio portable.

## Indications relatives au changeur CD

### HI-TEMP

- Le circuit de protection s'est déclenché, car la température est trop élevée.
  - L'indication disparaît lorsque la température revient dans la plage de fonctionnement.

### ERROR-01

- Mauvais fonctionnement du changeur CD.
  - Consultez votre revendeur Alpine. Appuyez sur la touche d'éjection du chargeur et retirez-le. Vérifiez l'indication. Insérez de nouveau le chargeur. Si vous ne pouvez pas retirer le chargeur, consultez votre revendeur Alpine.
- L'éjection du chargeur est impossible.
  - Appuyez sur la touche d'éjection du chargeur. Si le chargeur n'est pas éjecté, consultez un revendeur Alpine.

### ERROR-02

- Un disque est coincé dans le changeur CD.
  - Appuyez sur la touche d'éjection pour activer la fonction d'éjection. Lorsque le changeur CD finit l'éjection, insérez un chargeur de disques vide dans le changeur CD pour récupérer le disque coincé dans le changeur CD.

### NO MAGAZINE

- Le changeur CD ne contient pas de chargeur.
  - Insérez un chargeur.

### NO DISC

- Le disque sélectionné n'est pas en place.
  - Choisissez un autre disque.

## Indications relatives au mode du récepteur SAT

### ANTENNA

- L'antenne XM ou SIRIUS n'est pas raccordée au module radio XM ou SIRIUS.
  - Assurez-vous que le câble d'antenne XM ou SIRIUS est fermement raccordé au module radio XM ou SIRIUS.

### UPDATING

- Le dernier code de cryptage a été mis à jour dans la radio.
  - Attendez le code de cryptage ait été mis à jour. Les canaux 0 et 1 doivent en principe fonctionner normalement.

### NO SIGNAL

(Mode XM)

### ACQUIRING SIGNAL

(Mode SIRIUS)

- Le signal XM ou SIRIUS est trop faible à l'emplacement actuel.
  - Attendez que le véhicule atteigne un endroit où le signal est plus puissant.

### LOADING

- La radio reçoit des informations audio ou de programme.
  - Attendez que la réception des informations soit terminée.

### OFF AIR

(Mode XM)

### ACQUIRING SIGNAL

(Mode SIRIUS)

- La station actuellement sélectionnée a cessé sa diffusion.
  - Sélectionnez une autre station.

### -----

- L'utilisateur a sélectionné un numéro de canal qui n'existe pas ou auquel il n'est pas abonné.
  - L'appareil revient au canal sélectionné précédemment.
- Il n'y a actuellement pas de nom d'artiste/fonction, titre de morceau/programme ou autre information associée au canal.
  - Aucune action n'est requise.

### ERROR

- Si une erreur ou un autre problème se produit.
  - Changez de canaux ou consultez votre revendeur Alpine.

## Spécifications

### SECTION TUNER FM

Plage de syntonisation	87,7 - 107,9 MHz
Sensibilité mono utilisable	9,3 dBf (0,8µV/75 ohms)
Sensibilité d'atténuation 50 dB	13,5 dBf (1,3µV/73 ohms)
Sélectivité de canal alternatif	80 dB
Rapport signal-bruit	65 dB
Séparation stéréo	35 dB
Taux de capture	2,0 dB

### AM TUNER SECTION

Plage de syntonisation	530-1 710 kHz
Sensibilité (norme IEC)	22,5 µV/27dB

### SECTION USB

Configuration USB requise	USB 1.1/2.0
Consommation maximale	500 mA
Classe USB	Stockage de masse
Système de fichier	Table d'allocation de fichier 12/16/32
Décodage MP3	MPEG-1/2 AUDIO Layer-3
Décodage WMA	Windows Media™ Audio
Décodage AAC	Fichier « .m4a » au format AAC-LC
Nombre de canaux	2 canaux (stéréo)
Réponse en fréquence*	5 - 20 000 Hz (±1 dB)
Distorsion harmonique totale	0,008% (à 1 kHz)
Gamme dynamique	95 dB (à 1 kHz)
Rapport signal-bruit	>105 dB
Séparation des canaux	85 dB (à 1 kHz)
* La réponse en fréquence peut varier selon le logiciel codeur et le débit binaire.	

### GENERAL

Alimentation	14,4 V CC (11-16 V autorisé)
Puissance de sortie	16 W RMS × 4*
*Niveaux d'amplificateur primaire conformes à la norme CEA-2006	
• Puissance de sortie : mesurée à 4 Ohms et ≤ 1% THD+N	
• Signal/bruit : 80 dBA (référence : 1 W en 4 Ohms)	
Tension sortie pré-ampli maximum	2 V/10 k ohms
Graves	±14 dB à 100 Hz
Aigus	±14 dB à 10 kHz
Poids	1,0 kg (2 lbs. 3 oz)

### CHASSIS SIZE

Largeur	178 mm (7")
Hauteur	50 mm (2")
Profondeur	156 mm (6-1/8")

### NOSEPIECE SIZE

Largeur	170 mm (6-3/4")
Hauteur	46 mm (1-13/16")
Profondeur	27 mm (1-1/16")

- La conception et les spécifications peuvent être modifiées sans préavis en vue d'améliorer les produits.

# Installation et raccordements

Avant d'installer ou de raccorder votre appareil, lisez attentivement les pages suivantes ainsi que les pages 4 et 5 de ce manuel pour une meilleure utilisation.

## Avertissement

### EFFECTUER CORRECTEMENT LES CONNEXIONS.

Il y a risque de blessures ou de dommages à l'appareil.

### A UTILISER UNIQUEMENT SUR DES VOITURES A MASSE NEGATIVE DE 12 VOLTS.

(Vérifiez auprès de votre concessionnaire si vous n'en êtes pas certain.) Il y a risque d'incendie, etc.

### AVANT TOUTE CONNEXION, DEBRANCHER LE CABLE DE LA BORNE NEGATIVE DE LA BATTERIE.

Il y a risque de choc électrique ou de blessure par courts-circuits.

### NE PAS DENUDER LES CABLES ELECTRIQUES.

Ne jamais enlever la gaine isolante pour alimenter un autre appareil. Il y a risque de dépassement de la capacité de courant et, partant, d'incendie ou de choc électrique.

### NE PAS ENDOMMAGER DE CONDUITES NI DE CABLES LORS DU FORAGE DES TROUS.

Lors du forage de trous dans le châssis en vue de l'installation, veiller à ne pas entrer en contact, endommager ni obstruer de conduites, de tuyaux à carburant ou de fils électriques. Le non-respect de cette précaution peut entraîner un incendie.

### NE PAS UTILISER DES ECROUS NI DES BOULONS DU CIRCUIT DE FREINAGE OU DE DIRECTION POUR LES CONNEXIONS DE MASSE.

Les boulons et les écrous utilisés pour les circuits de freinage et de direction (ou de tout autre système de sécurité) ou les réservoirs ne peuvent JAMAIS être utilisés pour l'installation ou la liaison à la masse. L'utilisation de ces organes peut désactiver le système de contrôle du véhicule et causer un incendie, etc.

### GARDER LES PETITS OBJETS COMME LES BOULONS OU LES VIS HORS DE PORTÉE DES ENFANTS.

L'ingestion de tels objets peut entraîner de graves blessures. En cas d'ingestion, consulter immédiatement un médecin.

### NE PAS INSTALLER A DES ENDROITS SUSCEPTIBLES D'ENTRAVER LA CONDUITE DU VEHICULE, COMME LE VOLANT OU LE LEVIER DE VITESSES.

La vue vers l'avant pourrait être obstruée ou les mouvements gênés, etc., et provoquer un accident grave.

### NE PAS COINCER LES CABLES AVEC DES OBJETS VOISINS.

Positionner les câbles conformément au manuel de manière à éviter toute obstruction en cours de conduite. Les câbles qui obstruent ou dépassent à des endroits tels que le volant, le levier de changement de vitesses, la pédale de frein, etc., peuvent s'avérer extrêmement dangereux.

## Caution

### FAIRE INSTALLER LE CABLAGE ET L'APPAREIL PAR DES EXPERTS.

Le câblage et l'installation de cet appareil requiert des compétences techniques et de l'expérience. Pour garantir la sécurité, faire procéder à l'installation de cet appareil par le distributeur qui vous l'a vendu.

### UTILISER LES ACCESSOIRES SPECIFIES ET LES INSTALLER CORRECTEMENT.

Utiliser uniquement les accessoires spécifiés. L'utilisation d'autres composants que les composants spécifiés peut causer des dommages internes à cet appareil ou son installation risque de ne pas être effectuée correctement. Les pièces utilisées risquent de se desserrer et de provoquer des dommages ou une défaillance de l'appareil.

### FAIRE CHEMINER LE CABLAGE DE MANIERE A NE PAS LE COINCER CONTRE UNE ARETE METALLIQUE.

Faire cheminer les câbles à l'écart des pièces mobiles (comme les rails d'un siège) et des arêtes acérées ou pointues. Cela évitera ainsi de coincer et d'endommager les câbles. Si un câble passe dans un orifice métallique, utiliser un passe-cloison en caoutchouc pour éviter que la gaine isolante du câble ne soit endommagée par le rebord métallique de l'orifice.

### NE PAS INSTALLER A DES ENDROITS TRES HUMIDES OU POUSSIEREUX.

Eviter d'installer l'appareil à des endroits soumis à une forte humidité ou à de la poussière en excès. La pénétration d'humidité ou de poussière à l'intérieur de cet appareil risque de provoquer une défaillance.

## Précautions

- Veillez à débrancher le câble de la borne négative (-) de la batterie avant d'installer votre iDA-X200/iDA-X300. Les risques de dommages causés par un court-circuit seront réduits.
- Veillez à raccorder les fils codes couleur selon le schéma de connexion. De mauvaises connexions peuvent entraîner un dysfonctionnement ou endommager le système électrique du véhicule.
- Lorsque vous raccordez les fils au système électrique du véhicule, faites attention aux composants installés en usine (par ex. microprocesseur). Ne pas essayer d'alimenter l'appareil en le raccordant aux fils de ces appareils. Lorsque vous connectez le iDA-X200/iDA-X300 à la boîte à fusibles, assurez-vous que le fusible du circuit correspondant possède l'ampérage approprié. Dans le cas contraire, vous risquez d'endommager l'appareil et/ou le véhicule. En cas de doute, consultez votre revendeur ALPINE.
- Le iDA-X200/iDA-X300 utilise des prises femelles de type RCA pour la connexion à d'autres appareils (par ex., amplificateur) munis de connecteurs RCA. Vous aurez éventuellement besoin d'un adaptateur pour le relier à d'autres appareils. Le cas échéant, contactez votre revendeur ALPINE qui vous conseillera à ce sujet.
- Veillez à connecter le cordon de l'enceinte (-) à la borne de l'enceinte (-). Ne connectez jamais les câbles d'enceintes des voies gauche et droite ensemble ou au corps du véhicule.

#### IMPORTANT

Notez le numéro de série de l'appareil dans l'espace prévu ci-contre et conservez-le en lieu sûr. La plaque sur laquelle est inscrit le numéro de série est située sous l'appareil.

SERIAL NUMBER: \_\_\_\_\_  
INSTALLATION DATE: \_\_\_\_\_  
INSTALLATION TECHNICIAN: \_\_\_\_\_  
PLACE OF PURCHASE: \_\_\_\_\_

# Installation

## Attention

N'obstruez pas les orifices de chauffage de l'appareil, ce qui gênerait la circulation de l'air. En cas de blocage, la chaleur s'accumulerait dans l'appareil, ce qui pourrait provoquer un incendie.

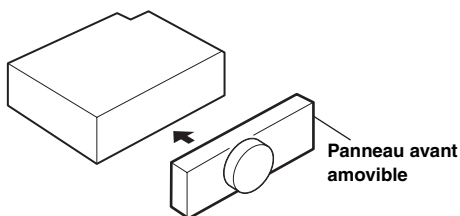
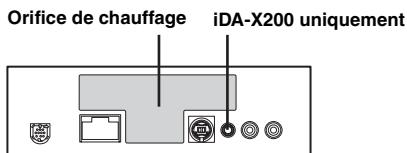

## Attention

Lorsque vous installez cet appareil dans votre véhicule, ne retirez pas le panneau avant amovible. Si vous retirez le panneau avant pendant l'installation, vous risquez d'exercer une trop forte pression et de plier la plaque en métal qui le maintient en place.

- L'unité principale doit être montée à 35 degrés du plan horizontal, de l'arrière vers l'avant.

Moins de 35°

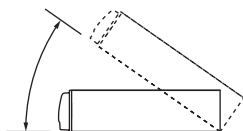

## 1

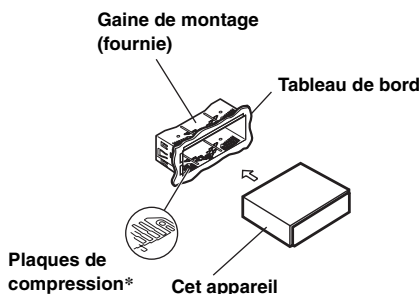

\* Si la gaine de montage installée n'épouse pas bien la forme du tableau de bord, vous pouvez plier légèrement les plaques de compression pour remédier au problème.

Retirez la gaine de montage de l'unité principale (voir « Dépose » à l'page 43).

## 2

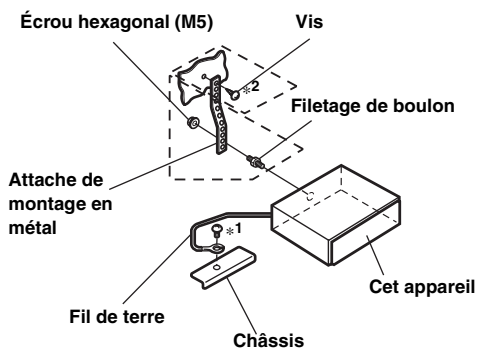

Renforcez l'unité principale avec une attache de montage métallique (non fournie). Raccordez le fil de terre de l'appareil à un point métallique propre à l'aide d'une vis (\*1) déjà fixée au châssis du véhicule.

- Pour la vis « \*2 », utilisez une vis appropriée à l'emplacement de montage choisi.

Raccordez chaque fil d'entrée d'un amplificateur ou d'un égaliseur au fil de sortie correspondant qui provient de la partie arrière gauche d'iDA-X200/iDA-X300. Raccordez tous les autres fils du iDA-X200/iDA-X300 de la manière décrite à la section RACCORDEMENTS.

## 3

Insérez le iDA-X200/iDA-X300 dans le tableau de bord jusqu'à ce qu'il s'enclenche. De cette façon, l'appareil sera convenablement fixé et ne risquera pas de tomber accidentellement du tableau de bord. Installez le panneau avant amovible.

## Dépose

1. Déposez le panneau avant amovible.
2. Insérez les clés du support dans l'appareil, le long des guides situés de part et d'autre. Vous pouvez à présent retirer l'appareil de la gaine de montage.

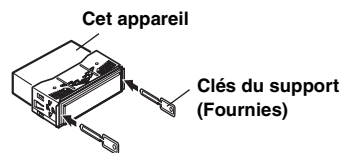

3. Extrayez l'appareil, en le maintenant déverrouillé.

## <JAPANESE CAR>

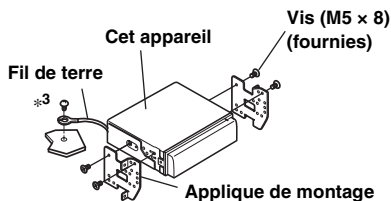
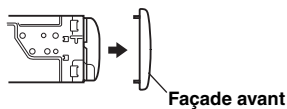

- Raccordez le fil de terre de l'appareil à un point métallique propre à l'aide d'une vis (\*3) déjà fixée au châssis du véhicule.

### Raccordement de l'iPod (vendu séparément)

#### Raccordement USB (iDA-X200 uniquement)

Raccordez le câble USB à un iPod à l'aide du câble de l'interface d'ancrage de l'iPod.

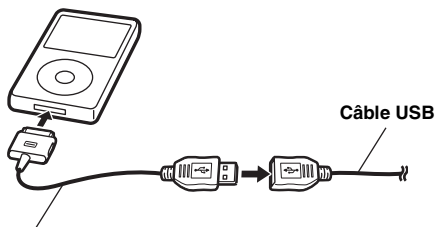

Câble de l'interface d'ancrage de l'iPod (fourni, iDA-X200 uniquement)

#### Raccordement direct

Raccordez le connecteur direct de l'iPod à un iPod avec un câble de connexion FULL SPEED™ (KCE-422i).

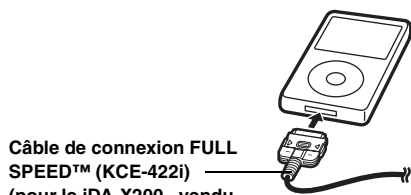

(pour le iDA-X200, vendu séparément / fourni avec le iDA-X300)

### Pour débrancher l'iPod

Débranchez le câble de connexion FULL SPEED™ (ou le câble de l'interface d'ancrage de l'iPod (iDA-X200 uniquement)).



- Une fois que l'appareil est passé à une source autre que l'iPod, si l'USB est connecté, débranchez l'iPod. Si l'iPod est débranché en mode iPod, les données peuvent être endommagées.
- Si aucun son n'est émis ou que l'iPod n'est pas reconnu même lorsqu'il est branché, débranchez-le puis rebranchez-le ou réinitialisez l'iPod.

### Connexion d'une clé USB (vendue séparément)

#### Pour connecter la clé USB

Connectez la clé USB au câble USB.

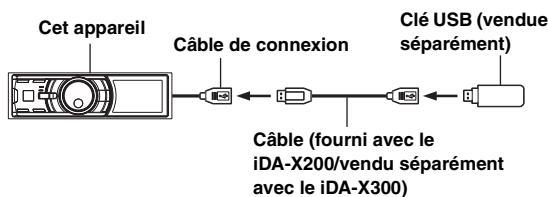

#### Pour débrancher la clé USB

Retirez avec précautions le câble USB de la clé USB.

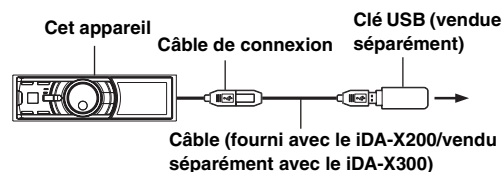

- Lors du retrait de la clé USB, elle doit être bien droite.
- Si aucun son n'est émis ou que la clé USB n'est pas reconnue même lorsque la clé USB est connectée, débranchez la clé USB puis rebranchez-la.
- Passez à une source autre que le mode clé USB, puis retirez la clé USB. Si la clé USB est débranchée en mode clé USB, les données risquent d'être endommagées.
- Acheminez le câble USB à l'écart des autres câbles.

### Raccordement du lecteur audio portable (vendu séparément, iDA-X200 uniquement)

#### Raccordement d'un lecteur audio portable

Raccordez le câble fourni avec le lecteur audio portable à un câble USB.

Déconnectez le lecteur audio portable.

Déconnectez le câble fourni avec le lecteur audio portable du câble USB.

- Reportez-vous également au mode d'emploi du lecteur audio portable.

# Raccordements

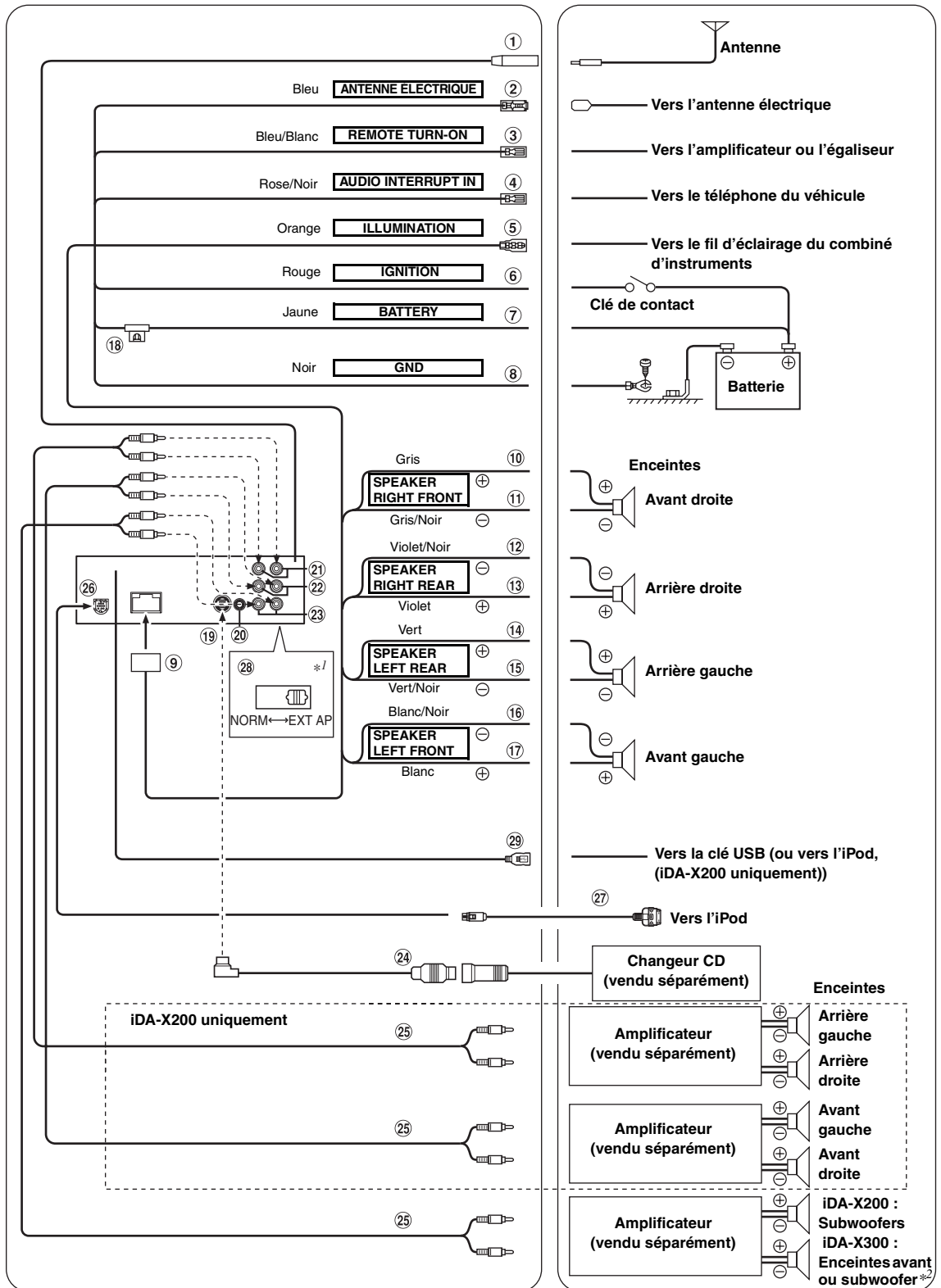

\*1 Le sélecteur de système est apposée au bas de l'appareil.

\*2 Lorsque le subwoofer est désactivé : le son est reproduit dans les enceintes avant. Lorsque le subwoofer est activé : le son est reproduit dans le subwoofer. Pour plus de détails sur l'activation et la désactivation du subwoofer, reportez-vous à la section « Activation et désactivation du subwoofer » à la page 20.



- ① **Réceptacle d'antenne**
- ② **Fil d'antenne électrique (Bleu)**  
Connectez ce fil à la borne +B de l'antenne électrique éventuelle.
- *Ce fil doit uniquement être utilisé pour commander l'antenne électrique du véhicule. N'utilisez pas ce fil pour mettre sous tension un amplificateur, un processeur de signal, etc.*
- ③ **Fil de mise sous tension à distance (Bleu/Blanc)**  
Connectez ce fil au fil de mise sous tension à distance de votre amplificateur ou processeur de signal.
- ④ **Fil d'entrée d'interruption audio (Rose/Noir)**
- ⑤ **Fil d'éclairage (Orange)**  
Ce fil peut être raccordé au fil d'éclairage du combiné d'instruments du véhicule. Cela permet d'estomper le rétroéclairage d'iDA-X200/iDA-X300 lorsque les phares du véhicule sont allumés.
- ⑥ **Fil d'alimentation commutée (Allumage) (Rouge)**  
Connectez ce fil à une borne ouverte sur la boîte à fusible du véhicule ou à une autre source d'énergie inutilisée qui fournit (+) 12 V uniquement lorsque l'allumage est mis sous tension ou réglé sur la position accessoire.
- ⑦ **Fil de la batterie (Jaune)**  
Connectez ce fil à la borne positive (+) de la batterie du véhicule.
- ⑧ **Fil de terre (Noir)**  
Connectez ce fil à une bonne masse du châssis sur le véhicule. Assurez-vous que la connexion est établie à un métal nu et solidement fixée en utilisant une vis de feuille métallique fournie.
- ⑨ **Connecteur d'alimentation**
- ⑩ **Fil de sortie de l'enceinte avant droite (+) (Gris)**
- ⑪ **Fil de sortie de l'enceinte avant droite (-) (Gris/Noir)**
- ⑫ **Fil de sortie de l'enceinte arrière droite (-) (Violet/Noir)**
- ⑬ **Fil de sortie de l'enceinte arrière droite (+) (Violet)**
- ⑭ **Fil de sortie de l'enceinte arrière gauche (+) (Vert)**
- ⑮ **Fil de sortie de l'enceinte arrière gauche (-) (Vert/Noir)**
- ⑯ **Fil de sortie de l'enceinte avant gauche (-) (Blanc/Noir)**
- ⑰ **Fil de sortie de l'enceinte avant gauche (+) (Blanc)**
- ⑱ **Porte-fusible (10 A)**
- ⑲ **Connecteur Ai-NET**  
Raccordez-le au connecteur de sortie ou d'entrée d'un autre appareil (changeur CD, égaliseur, HD Radio TUNER MODULE, etc.) équipé d'Ai-NET.
- *Nous vous déconseillons d'utiliser l'adaptateur pour iPod (KCA-420i) avec cet appareil.*
- ⑳ **Connecteur de l'interface de télécommande au volant (iDA-X200 uniquement)**  
Vers le boîtier d'interface de la télécommande au volant.
- ㉑ **Connecteurs RCA d'entrée/de sortie des enceintes arrière (iDA-X200 uniquement)**  
Ils peuvent être utilisés comme connecteurs RCA d'entrée ou de sortie des enceintes arrière.  
RED est droit et WHITE est gauche.
- ㉒ **Connecteurs RCA d'entrée/de sortie des enceintes avant (iDA-X200 uniquement)**  
Ils peuvent être utilisés comme connecteurs RCA d'entrée ou de sortie des enceintes avant.  
RED est droit et WHITE est gauche.
- ㉓ **Connecteurs RCA de sortie du subwoofer (iDA-X200 uniquement)**
- ㉔ **Connecteurs RCA de sortie des enceintes avant et du subwoofer (iDA-X300 uniquement)**  
RED est droit et WHITE est gauche.
- ㉕ **Câble Ai-NET (fourni avec le changeur CD)**
- ㉖ **Câble d'extension RCA (vendu séparément)**
- ㉗ **Connecteur direct iPod**  
Contrôle les signaux de l'iPod.  
Connectez-le à un iPod ou à un boîtier Bluetooth en option. Pour utiliser un téléphone portable mains libres, une connexion à un boîtier Bluetooth en option est nécessaire. Pour plus d'informations sur les raccordements, reportez-vous au mode d'emploi du boîtier Bluetooth.  
Vous pouvez également le connecter à un appareil externe (comme un lecteur portable) en utilisant le connecteur direct iPod/câble d'interface RCA (vendu séparément).
- *Reportez-vous à la section « Réglage du mode AUX+ » (page 23).*  
AUX+ ON : Lorsqu'un appareil externe est raccordé.  
AUX+ OFF : Lorsqu'un iPod est raccordé.
- ㉘ **Câble de raccordement FULL SPEED™ (KCE-422i) (vendu séparément avec le iDA-X200/fourni avec le iDA-X300)**
- ㉙ **Sélecteur de système**  
Lors du raccordement d'un processeur ou diviseur à l'aide de la fonction Ai-NET, placez ce commutateur sur la position EXT AP. Si aucun appareil n'est raccordé, laissez le commutateur sur la position NORM.  
iDA-X200 uniquement :  
Lorsque vous basculez sur NORM, les connecteurs RCA ㉑ et ㉒ peuvent être utilisés comme connecteurs RCA de sortie. Lorsque vous basculez sur EXT AP, les connecteurs RCA ㉑ et ㉒ peuvent être utilisés comme connecteurs RCA d'entrée.
- *Veillez à couper l'alimentation de l'appareil avant de changer la position du commutateur.*
- ㉚ **Connecteur USB**  
Raccordez-le à une clé USB (ou à un iPod, (iDA-X200 uniquement)). Pour utiliser un iPod, vous devez raccorder le câble de l'interface d'ancrage de l'iPod (iDA-X200 uniquement).
- *Utilisez le câble USB fourni. En cas d'utilisation d'un câble USB autre que celui fourni, la bonne performance de l'appareil ne peut être garantie.*
- *Acheminez le câble USB à l'écart des autres câbles.*

#### **Pour que le système audio capte les parasites externes.**

- Installez l'appareil et acheminez les câbles à au moins 10 cm de distance du faisceau de câbles du véhicule.
- Éloignez les câbles d'alimentation de la batterie le plus possible des autres câbles.
- Raccordez le fil de terre à un point métallique apparent (enlevez la couche de peinture, de saleté ou de graisse si nécessaire) du châssis du véhicule.
- Si vous ajoutez un filtre antiparasites en option, raccordez-le le plus loin possible de l'appareil. Contactez votre revendeur Alpine pour plus de détails sur les divers filtres antiparasites disponibles.
- Consultez votre revendeur Alpine pour plus de détails sur les mesures de prévention contre les parasites.



## GARANTIE LIMITÉE

Fidèles à leur engagement de ne fournir que des produits de qualité, ALPINE ÉLECTRONIQUE DE L'AMÉRIQUE, INC. et ALPINE ÉLECTRONIQUE DU CANADA, INC. (Alpine) sont heureuses de vous offrir cette garantie. Nous vous suggérons de le lire attentivement et en entier. Si vous avez la moindre question, veuillez contacter l'un de nos concessionnaires ou appeler directement Alpine aux numéros listés ci-dessous.

### ● PRODUITS COUVERTS PAR LA GARANTIE

Cette garantie couvre les produits audio de voiture et les accessoires connexes ("le produit"). Elle ne couvre les produits que dans le pays où ils ont été achetés.

### ● DURÉE DE LA GARANTIE

Cette garantie est en vigueur pendant un an à partir de la date du premier achat du client.

### ● PERSONNES PROTÉGÉES PAR LA GARANTIE

Seul l'acheteur original du produit, s'il réside aux États-Unis, à Porto Rico ou au Canada, peut se prévaloir de la garantie.

### ● CE QUI EST COUVERT

Cette garantie couvre tous les défauts de matériaux et de fabrication (pièces et main d'œuvre) du produit.

### ● CE QUI N'EST PAS COUVERT

Cette garantie ne couvre pas ce qui suit:

- ① Les dommages survenus durant le transport des produits renvoyés à Alpine pour être réparés (les réclamations doivent être adressées au transporteur);
- ② Les dégâts provoqués par un accident ou une mauvaise utilisation, y compris des bobines acoustiques grillées suite à une surexcitation des enceintes (augmentation du niveau de l'amplificateur jusqu'à atteindre un effet de distorsion ou d'écrêtage), une défaillance mécanique des enceintes (perforations, déchirures ou fentes), panneaux LCD fissurés ou endommagés, disques durs endommagés ou ayant subi une chute.
- ③ Tout dégât provoqué par négligence, usage inapproprié, mauvaise utilisation ou par le non-respect des instructions indiquées dans le manuel de l'utilisateur.
- ④ Les dommages dus à la force majeure, notamment aux tremblements de terre, au feu, aux inondations, aux tempêtes ou aux autres cataclysmes naturels; Les frais ou les dépenses relatifs à l'enlèvement ou à la réinstallation du produit;
- ⑤ Les services rendus par une personne, physique ou morale non autorisée;
- ⑥ Les produits dont le numéro de série a été effacé, modifié ou retiré;
- ⑦ Les produits qui ont été adaptés ou modifiés sans le consentement d'Alpine;
- ⑧ Les produits qui ne sont pas distribués par Alpine aux États-Unis, à Porto Rico ou au Canada;
- ⑨ Les produits qui n'ont pas été achetés par l'entremise d'un concessionnaire Alpine autorisé;

### ● COMMENT SE PRÉVALOIR DE LA GARANTIE

- ① Il vous faut remettre le produit nécessitant des réparations à un centre de service autorisé Alpine ou à Alpine même et en assumer les frais de transport. Alpine a le choix entre réparer le produit ou le remplacer par un produit neuf ou révisé, le tout sans frais pour vous. Si les réparations sont couvertes par la garantie et si le produit a été envoyé à un centre de service Alpine ou à Alpine, le paiement des frais de réexpédition du produit incombe Alpine.

- ② Vous devez donner une description détaillée des problèmes qui sont à l'origine de votre demande de réparation.
- ③ Vous devez joindre la preuve de votre achat du produit.
- ④ Vous devez emballer soigneusement le produit pour éviter tout dommage durant son transport. Pour éviter la perte de l'envoi, il est conseillé de choisir un transporteur qui propose un service de suivi des envois.

### ● LIMITATION DES GARANTIES TACITES

LA DURÉE DE TOUTES LES GARANTIES TACITES, Y COMPRIS LA GARANTIE D'ADAPTATION À L'UTILISATION ET LA GARANTIE DE QUALITÉ LOYALE ET MARCHANDE, EST LIMITÉE À CELLE DE LA GARANTIE EXPRESSE DÉTERMINÉE CI-DESSUS. PERSONNE N'EST AUTORISÉ À ENGAGER AUTREMENT LA RESPONSABILITÉ D'ALPINE EN VERTU DE LA VENTE D'UN PRODUIT.

### ● EXCLUSIONS DE LA GARANTIE

ALPINE STIPULE EXPRESSÉMENT QU'ELLE N'EST PAS RESPONSABLE DES DOMMAGES-INTÉRÊTS ET DOMMAGES INDIRECTS PROVOQUÉS PAR LE PRODUIT. LES DOMMAGES-INTÉRÊTS SONT LES FRAIS DE TRANSPORT DU PRODUIT VERS UN CENTRE DE SERVICE ALPINE, LA PERTE DE TEMPS DE L'ACHETEUR ORIGINAL, LA PERTE D'UTILISATION DU PRODUIT, LES BILLETS D'AUTOBUS, LA LOCATION DE VOITURES ET TOUS LES AUTRES FRAIS LIÉS À LA GARDE DU PRODUIT. LES DOMMAGES INDIRECTS SONT LES FRAIS DE RÉPARATION OU DE REMPLACEMENT D'AUTRES BIENS ENDOMMAGÉS SUITE AU MAUVAIS FONCTIONNEMENT DU PRODUIT. LES RECOURS PRÉVUS PAR LES PRÉSENTES EXCLUENT ET REMPLACENT TOUTE AUTRE FORME DE RECOURS.

### ● LIEN ENTRE LA GARANTIE ET LA LOI

La garantie vous donne des droits spécifiques, mais vous pouvez aussi jouir d'autres droits, qui varient d'un état ou d'une province à l'autre. En outre, certains états et certaines provinces interdisent de limiter la durée des garanties tacites ou d'exclure les dommages accessoires ou indirects. Dans ce cas, les limites et les exclusions de la garantie peuvent ne pas s'appliquer à vous.

### ● CLAUSE APPLICABLE AU CANADA SEULEMENT

Pour que la garantie soit valable, il faut qu'un centre d'installation autorisé ait installé le système audio pour l'auto dans votre véhicule et qu'il ait ensuite apposé son cachet sur la garantie.

### ● NUMÉROS D'APPEL DU SERVICE À LA CLIENTÈLE

Si vous avez besoin de nos services, veuillez appeler Alpine aux numéros ci-dessous pour le centre de service autorisé Alpine le plus proche.

AUDIO DE VOITURE	1-800-ALPINE-1 (1-800-257-4631)
NAVIGATION	1-888-NAV-HELP (1-888-628-4357)

Ou visitez notre site Web à l'adresse <http://www.alpine-usa.com>

ALPINE ÉLECTRONIQUE DE L'AMÉRIQUE, INC., 19145 Gramercy Place, Torrance, California 90501, U.S.A.

ALPINE ÉLECTRONIQUE DU CANADA, INC., 777 Supertest Road, Toronto, Ontario M3J 2M9, Canada

N'envoyez aucun produit à ces adresses.

Appelez notre numéro gratuit ou visitez notre site Web si vous recherchez un centre de service.



## Digital Media Receiver

# iDA-X200

**MP3**



**AAC**



## Digital Media Receiver

# iDA-X300

**MP3**



**AAC**



- **OWNER'S MANUAL**  
Please read before using this equipment.
- **MODE D'EMPLOI**  
Veuillez lire avant d'utiliser cet appareil.
- **MANUAL DE OPERACIÓN**  
Léalo antes de utilizar este equipo.

**ALPINE ELECTRONICS MARKETING, INC.**  
1-1-8 Nishi Gotanda,  
Shinagawa-ku,  
Tokyo 141-0031, Japan  
Phone 03-5496-8231

**ALPINE ELECTRONICS OF AMERICA, INC.**  
19145 Gramercy Place, Torrance,  
California 90501, U.S.A.  
Phone 1-800-ALPINE-1 (1-800-257-4631)

**ALPINE ELECTRONICS OF CANADA, INC.**  
777 Supertest Road, Toronto,  
Ontario M3J 2M9, Canada  
Phone 1-800-ALPINE-1 (1-800-257-4631)

**ALPINE ELECTRONICS OF AUSTRALIA PTY. LTD.**  
161-165 Princes Highway, Hallam  
Victoria 3803, Australia  
Phone 03-8787-1200

**ALPINE ELECTRONICS GmbH**  
Frankfurter Ring 117, 80807 München, Germany  
Phone 089-32 42 640

**ALPINE ELECTRONICS OF U.K. LTD.**  
Alpine House  
Fletchamstead Highway, Coventry CV4 9TW, U.K.  
Phone 0870-33 33 763

**ALPINE ELECTRONICS FRANCE S.A.R.L.**  
(RCS PONTOISE B 338 101 280)  
98, Rue de la Belle Etoile, Z.I. Paris Nord II,  
B.P. 50016, 95945 Roissy Charles de Gaulle  
Cedex, France  
Phone 01-48638989

**ALPINE ITALIA S.p.A.**  
Viale C. Colombo 8, 20090 Trezzano  
Sul Naviglio (MI), Italy  
Phone 02-484781

**ALPINE ELECTRONICS DE ESPAÑA, S.A.**  
Portal de Gamarra 36, Pabellón, 32  
01013 Vitoria (Alava)-APDO 133, Spain  
Phone 945-283588

**ALPINE ELECTRONICS (BENELUX) GmbH**  
Leuvensesteenweg 510-B6,  
1930 Zaventem, Belgium  
Phone 02-725-13 15

EN

FR

ES



# Índice

## Manual de instrucciones

### ADVERTENCIA

ADVERTENCIA .....	4
PRUDENCIA .....	4
PRECAUCIONES .....	4

### Funcionamiento del codificador de doble acción (sólo iDA-X200)

#### Primeros pasos

Lista de accesorios .....	7
Conexión y desconexión de la alimentación ....	7
Extracción y fijación del panel frontal .....	7
Puesta en funcionamiento inicial del sistema ...	7
Ajuste del volumen .....	7
Configuración del calendario .....	8
Ajuste de la hora .....	8
Visualización del calendario y de la hora .....	8

#### Radio

Funcionamiento de la radio .....	9
Almacenamiento manual de emisoras .....	9
Almacenamiento automático de emisoras .....	9
Sintonía de emisoras memorizadas .....	9
Función de búsqueda de frecuencia .....	10
Recepción de una emisora multidifusión (sólo modo HD Radio) .....	10
Cambio de la visualización (sólo modo HD Radio) .....	10

#### iPod® (Opcional)

Reproducción .....	11
Búsqueda de la canción o título deseado .....	11
Función de salto de porcentaje .....	12
Función de salto alfabético (sólo si la unidad iDA-X200 se conecta con el USB) .....	12
Función ascendente/descendente .....	13
Memoria de posición de búsqueda .....	13

Reproducción aleatoria Shuffle .....	13
Reproducción aleatoria Shuffle All .....	13
Repetición de reproducción .....	13
Cambio de la pantalla .....	13

### Memoria USB/reproductor de audio portátil (sólo iDA-X200)/cambiador (opcional)

Función BANK (memoria USB) .....	14
Reproducción .....	14
Selección de un disco (cambiador) (opcional) .....	14
Selección de cambiador múltiple (opcional) .....	15
Repetición de reproducción .....	15
M.I.X. (Reproducción aleatoria) .....	15
Búsqueda por número de pista de CD (sólo cambiador de CD) .....	15
Búsqueda de una canción deseada (memoria USB/reproductor de audio portátil (sólo iDA-X200)) .....	16
Búsqueda de nombre de archivo/carpeta (Cambiador de MP3) .....	16
Cambio de modo de búsqueda rápida a modo de carpeta arriba/abajo (cambiador MP3) y viceversa (sólo iDA-X300) .....	17
Búsqueda rápida (cambiador) .....	17
Seleccione la carpeta deseada (Carpeta arriba/abajo) (MP3/WMA/AAC) .....	17
Cambio de la pantalla .....	17
Acerca de MP3/WMA/AAC .....	18

### Ajuste de sonido

Ajuste de subwoofer/graves/agudos/balance (entre los altavoces derechos e izquierdos)/Fader (entre los altavoces delanteros y traseros)/sonoridad/rechazo .....	19
Activación y desactivación (ON/OFF) del subwoofer .....	20
Ajuste del sistema de subwoofer .....	20
Ajuste del control de graves .....	20
Ajuste del control de agudos .....	21
Ajuste del filtro paso alto .....	21
Ajuste del procesador de audio externo .....	21

## CONFIGURACIÓN

### Ajuste de Bluetooth

Ajuste de la conexión Bluetooth ..... 22

### Ajuste de audio (solamente si hay conectado un procesador de audio externo)

Ajuste del procesador de audio externo  
(USER PRESET) ..... 23  
Conexión y desconexión de Media Xpander ... 23  
Ajuste del nivel MX ..... 23  
Activación y desactivación del subwoofer ..... 23

### Configuración general

Ajuste del cambio de patrones para visualización  
del calendario (CALENDAR) ..... 23  
Configuración de la visualización del reloj  
(CLK MODE) ..... 23  
Conexión de un cambiador de MP3  
(PLAY MODE) ..... 23  
Función de guía de sonido (Beep)  
(sólo iDA-X200) ..... 23  
Activación/desactivación del modo de  
silenciamiento (INT MUTE) ..... 23  
Configuración de AUX+ Mode ..... 23  
Ajuste del modo AUX+ NAME ..... 24  
Ajuste del modo AUX (V-Link) ..... 24  
Ajuste del nombre del cambiador ..... 24  
Ajuste de la entrada digital externa  
(DIGITAL AUX) ..... 24  
Ajuste del nivel AUX+ (AUX IN GAIN) ..... 24  
Conexión a un amplificador externo  
(POWER IC) ..... 24  
Demostración ..... 24

### Ajuste de la pantalla

Control de atenuación ..... 24  
Ajuste del tipo de desplazamiento ..... 24  
Ajuste de desplazamiento  
(TEXT SCROLL) ..... 25

### Ajuste de iPod

Ajuste del modo de búsqueda del iPod ..... 25

### Configuración del sintonizador (sólo si el receptor HD/SAT está conectado)

Ajuste de llamada de emisora de HD Radio .... 25  
Activación y desactivación de la configuración de  
búsqueda digital ..... 25

## Receptor de SAT Radio (Opcional)

Recepción de canales con el receptor de SAT  
Radio (Opcional) ..... 25  
Comprobación del número de identificación de  
SAT Radio ..... 26  
Almacenamiento de preajustes de canal ..... 26  
Recepción de canales almacenados ..... 26  
Almacenamiento del equipo de deportes deseado  
(sólo en SIRIUS) ..... 26

Almacenamiento del artista / canción que desee  
(sólo en SIRIUS) ..... 27  
Recuperación de la información almacenada  
(sólo en SIRIUS) ..... 27  
Cancelación de la Memoria de alerta almacenada  
(sólo en SIRIUS) ..... 27  
Función de búsqueda ..... 28  
Cambio de modo de búsqueda rápida a modo de  
categoría arriba/abajo (sólo iDA-X300) ..... 28  
Función de búsqueda rápida ..... 28  
Seleccione la categoría (CATEGORY) que  
desea (categoría arriba/abajo) ..... 28  
Recepción de información sobre el tiempo o el  
tráfico mediante SAT Radio ..... 29  
Función de repetición instantánea  
(sólo en SIRIUS) ..... 29  
Cambio de la pantalla ..... 29  
Configuración de la pantalla Campo de datos  
auxiliares (sólo XM) ..... 30

## Funcionamiento de IMPRINT (opcional) (sólo iDA-X200)

Cambio del modo MultEQ ..... 30  
Configuración del ajuste de sonido en modo  
Manual ..... 31  
USER PRESET ..... 31  
Almacenamiento del nivel de ajuste de  
audio ..... 31  
Recuperación del nivel de ajuste de audio ..... 31  
Conexión y desconexión de Media  
Xpander ..... 31  
Preajustes del ecualizador (Factory's EQ)  
(FR-EQ) ..... 31  
Ajuste del campo de sonido ..... 32  
Ajuste de la curva del ecualizador  
paramétrico ..... 32  
Ajuste de la curva del ecualizador gráfico ..... 32  
Ajuste de la corrección de tiempo ..... 32  
Configuración de crossover (X-OVER) ..... 33  
Activación y desactivación (ON/OFF)  
del subwoofer ..... 34  
Ajuste del sistema de subwoofer ..... 34  
Ajuste de la fase del subwoofer ..... 34  
Ajuste del canal de subwoofer  
(SUBW CHANNEL) ..... 34  
Ajuste de la inclinación de respuesta del  
altavoz de gama alta (TW Setup) ..... 34  
Ajuste del modo EQ ..... 34  
Ajuste del tipo de filtro ..... 34  
Ajuste de las unidades de corrección de  
tiempo (parámetro TCR) ..... 34  
Ajuste del nivel MX ..... 34  
Acerca de la corrección de tiempo ..... 35

Acerca del crossover .....	36
Acerca de IMPRINT .....	37

## **Información**

En caso de dificultad .....	38
Especificaciones .....	41

---

# **Instalación y conexiones**

<b>Advertencia .....</b>	<b>42</b>
<b>Prudencia .....</b>	<b>42</b>
<b>Precauciones .....</b>	<b>42</b>
Instalación .....	43
Conexiones .....	45

# Manual de instrucciones

## ADVERTENCIA

### ADVERTENCIA

Este símbolo indica que las instrucciones son importantes. De no tenerse en cuenta, podría ocasionarse heridas graves o muerte.

### NO REALICE NINGUNA OPERACIÓN QUE PUEDA DISTRAER SU ATENCIÓN Y COMPROMETER LA SEGURIDAD DURANTE LA CONDUCCIÓN DEL VEHÍCULO.

Las operaciones que requieren su atención durante más tiempo sólo deben realizarse después de detener completamente el vehículo. Estacione el vehículo en un lugar seguro antes de realizar dichas operaciones. De lo contrario, podría ocasionar un accidente.

### MANTENGA EL VOLUMEN A UN NIVEL QUE NO LE IMPIDA ESCUCHAR LOS SONIDOS DEL EXTERIOR MIENTRAS CONDUCE.

Los niveles de volumen demasiado altos que reducen la percepción de otros sonidos como las sirenas de emergencia o posibles señales acústicas de advertencia en carretera (cruces de trenes, etc.) podrían ser peligrosos y provocar un accidente. LOS NIVELES DE VOLUMEN ALTOS EN EL VEHÍCULO TAMBIÉN PUEDEN DAÑAR EL SISTEMA AUDITIVO DE LOS PASAJEROS.

### REDUZCA AL MÁXIMO LA VISUALIZACIÓN DE LA PANTALLA MIENTRAS CONDUCE.

El conductor puede distraer su atención de la carretera mientras mira la pantalla y ocasionar un accidente.

### NO DESMONTE NI ALTERE LA UNIDAD.

Si lo hace, podrá ocasionar un accidente, un incendio o una descarga eléctrica.

### UTILICE LA UNIDAD SOLAMENTE EN VEHÍCULOS QUE TENGAN 12 VOLTIOS CON NEGATIVO A MASA.

(Consulte a su distribuidor en caso de duda.) De no ser así, podría ocasionar un incendio, etc.

### MANTENGA LOS OBJETOS PEQUEÑOS, COMO TUERCAS O TORNILLOS, FUERA DEL ALCANCE DE LOS NIÑOS.

La ingestión de estos objetos puede provocar lesiones graves. Si esto ocurre, consulte con un médico inmediatamente.

### UTILICE EL AMPERAJE CORRECTO CUANDO CAMBIE FUSIBLES.

De lo contrario, puede producirse un incendio o una descarga eléctrica.

### NO OBSTRUYA LOS ORIFICIOS DE VENTILACIÓN O LOS PANELES DEL RADIADOR.

Si los bloquea, el calor podría acumularse en el interior y producir un incendio.

### UTILICE ESTE PRODUCTO CON APLICACIONES MÓVILES DE 12 V.

Si se emplea para otra aplicación distinta de la prevista, podría producirse un incendio, una descarga eléctrica u otras lesiones.

## PRUDENCIA

Este símbolo indica que las instrucciones son importantes. De no tenerse en cuenta, podría ocasionarse heridas graves o daños materiales.

### DEJE DE USAR LA UNIDAD INMEDIATAMENTE SI APARECE ALGÚN PROBLEMA.

Su uso en estas condiciones podría ocasionar lesiones personales o daños al producto. Lleve la unidad a un distribuidor Alpine autorizado o al Centro de servicio Alpine más próximo para repararla.

## PRECAUCIONES

### Limpieza de productos

Limpie el producto periódicamente con un paño suave y seco. Para limpiar las manchas más difíciles, humedezca el paño únicamente con agua. Cualquier otro líquido puede disolver la pintura o deteriorar el plástico.

### Temperatura

Cerciórese de que la temperatura del interior de vehículo esté entre +60 °C y -10 °C antes de conectar la alimentación de la unidad.

### Mantenimiento

Si tiene problemas, no intente reparar la unidad por sí mismo. Devuélvala a su proveedor Alpine o a la estación de servicio Alpine más cercana para que se la reparen.

### Ubicación de instalación

Asegúrese de que esta unidad no se instala en una ubicación sujeta a:

- La luz solar directa ni el calor
- Elevada humedad y agua
- Polvo excesivo
- Vibraciones excesivas

### Protección del conector USB

- Sólo se puede conectar una memoria USB, un iPod (sólo iDA-X200) o un reproductor de audio portátil (sólo iDA-X200) en el conector USB de esta unidad. No se garantiza el funcionamiento correcto de otros productos USB conectados.
- Si utiliza el conector USB, asegúrese de conectarlo a la unidad mediante un prolongador USB (se suministra la unidad iDA-X200/la unidad iDA-X300 se vende por separado). No se pueden conectar concentradores USB.
- En función del dispositivo de memoria USB conectado, es posible que la unidad no funcione correctamente o que no puedan activarse ciertas funciones.
- El formato de archivo de audio que puede reproducirse en la unidad es MP3/WMA/AAC.
- Se puede visualizar el nombre del intérprete, de la canción, etc., pero es posible que los caracteres no se muestren correctamente.



## PRUDENCIA

*Alpine no se responsabiliza de los datos perdidos incluso si éstos se pierden durante el uso del producto.*

### Manipulación de la memoria USB

- Para evitar averías o daños, tenga en cuenta lo siguiente.
  - Lea detenidamente el manual de operación de la memoria USB.
  - No toque los terminales con las manos ni con objetos metálicos.
  - No someta la memoria USB a golpes fuertes.
  - No doble, tire, desmonte, modifique ni sumerja en agua la memoria USB.
- Evite utilizar la unidad o guardarla en los lugares siguientes:
  - En cualquier lugar del vehículo que esté expuesto a la luz solar directa o sometido a altas temperaturas.
  - En cualquier lugar sometido a mucha humedad o próximo a sustancias corrosivas.
- Coloque la memoria USB en un lugar en el que la acción del conductor no se vea afectada.
- Es posible que la memoria USB no funcione correctamente a temperaturas demasiado altas o bajas.
- Utilice solamente memorias USB certificadas. Tenga en cuenta que incluso las memorias USB certificadas pueden no funcionar correctamente según el estado en que se encuentren.
- No es posible garantizar la funcionalidad de la memoria USB. Utilice la memoria USB según las condiciones de este contrato.
- En función de la configuración del tipo de memoria USB, el estado en que se encuentre o el software de codificación, es posible que la unidad no reproduzca el contenido correctamente.
- No es posible reproducir archivos protegidos frente a copias (con protección de copyright).
- La llave de memoria USB puede tardar unos segundos en iniciar la reproducción. Si la llave de memoria USB contiene archivos especiales que no sean de audio, el tiempo que transcurre hasta la reproducción o los resultados de búsqueda es bastante mayor.
- La unidad puede reproducir las extensiones de archivos “mp3,” “wma” o “m4a”.
- No agregue estas extensiones a archivos que no contengan datos de audio. Los datos que no sean de audio no se reconocerán. La reproducción resultante puede emitir ruidos que podrían averiar los altavoces y los amplificadores.
- Se recomienda hacer copias de seguridad de los datos importantes en un ordenador personal.
- No extraiga el dispositivo USB mientras la reproducción esté en curso. Cambie la fuente (SOURCE) a cualquier opción que no sea USB y, a continuación, extraiga el dispositivo USB para evitar que la memoria se dañe.

### Acerca del manejo del reproductor de audio portátil (sólo IDA-X200)

- La unidad puede controlar un reproductor de audio portátil mediante la interfaz USB. Se pueden reproducir los formatos de archivo de audio MP3 y WMA.
- No se garantiza el funcionamiento del reproductor de audio portátil. Utilice el reproductor de audio portátil según las condiciones de este contrato. Lea detenidamente el manual de operación del reproductor de audio portátil.

- Evite utilizar la unidad o guardarla en los lugares siguientes:
  - En cualquier lugar del vehículo que esté expuesto a la luz solar directa o sometido a altas temperaturas.
  - En cualquier lugar sometido a mucha humedad o próximo a sustancias corrosivas.
- Coloque el reproductor de audio portátil en un lugar en el que la acción del conductor no se vea afectada.
- Es posible que el reproductor de audio portátil no funcione correctamente a temperaturas demasiado altas o bajas.
- En función de la configuración del tipo de reproductor de audio portátil, el estado en que se encuentre o el software de codificación, es posible que la unidad no reproduzca el contenido correctamente.
- Si el reproductor de audio portátil tiene un ajuste MSC/MTP en MTP.
- Es posible que un reproductor de audio portátil con datos almacenados mediante almacenamiento masivo USB no sea reconocible por la unidad.
- En función de la configuración del reproductor de audio portátil, es posible que el almacenamiento masivo USB sí sea compatible. Para obtener más información sobre la configuración, consulte el Manual del propietario del reproductor.
- La unidad puede reproducir archivos MP3/WMA sincronizados con Windows Media Player (versión 7.1, 8, 9, 9.1, 9.2) y enviarlos después al reproductor. Se pueden reproducir archivos con extensiones “mp3” o “wma”.
- Si los datos no están sincronizados con Windows Media Player y se envían por otro medio, es posible que la unidad no reproduzca los archivos correctamente.
- La unidad es compatible con WMDRM10.
- No es posible reproducir archivos protegidos frente a copias (con protección de copyright).
- Se recomienda hacer copias de seguridad de los datos importantes en un ordenador personal.
- No extraiga el dispositivo USB mientras la reproducción esté en curso. Cambie la fuente (SOURCE) a cualquier opción que no sea USB y, a continuación, extraiga el dispositivo USB para evitar que la memoria se dañe.

- *Windows Media y el logotipo de Windows son marcas comerciales o marcas registradas de Microsoft Corporation en los Estados Unidos de América y/u otros países.*
- *iPod es una marca comercial de Apple Inc., registrada en Estados Unidos y otros países.*
- *HD Radio™ y el logotipo HD Radio Ready son marcas comerciales de iBiquity Digital Corp.*
- *“Tecnología de codificación de audio MPEG Layer-3 con licencia de Fraunhofer IIS y Thomson.”*
- *“El suministro de este producto sólo cubre la licencia para uso privado y no comercial, y no implica una licencia ni ningún derecho de uso de este producto en ninguna difusión comercial (es decir, que genere ingresos) en tiempo real (terrestre, por satélite, por cable y/u otros medios), la difusión/reproducción mediante Internet, intranets y/u otras redes o mediante otros sistemas de distribución de contenido electrónico, como aplicaciones de audio de pago o previa petición. Es necesaria una licencia independiente para dicho uso. Para más información, consulte <http://www.mp3licensing.com>”*
- *Fabricado bajo licencia de Audyssey Laboratories MultEQ XT es una marca comercial de Audyssey Laboratories.*

# Funcionamiento del codificador de doble acción (sólo iDA-X200)

Codificador de doble acción

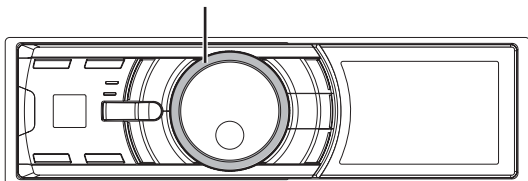

Existen dos modos de utilizar el codificador de doble acción.

## Funcionamiento normal

Gire el **codificador de doble acción** hacia la derecha o la izquierda.

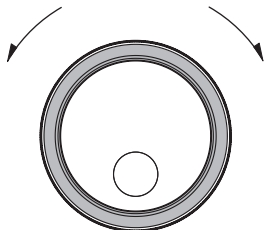

El volumen se ajusta y se selecciona un elemento.

## Funcionamiento útil

Gire el **codificador de doble acción** a la izquierda o a la derecha.

Al soltar el codificador de doble acción, la pantalla cambia.

Codificador de doble acción

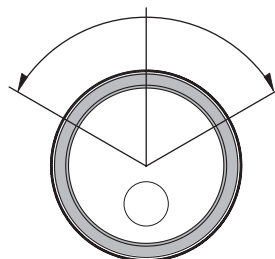
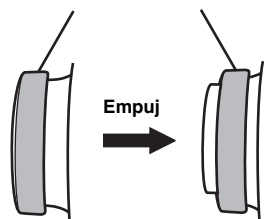

En función de la situación, es posible cambiar un elemento o pantalla. Si presiona y gira el codificador de doble acción hacia la izquierda o la derecha, podrá cambiar elementos/pantallas de manera continua.

# Primeros pasos

## iDA-X200

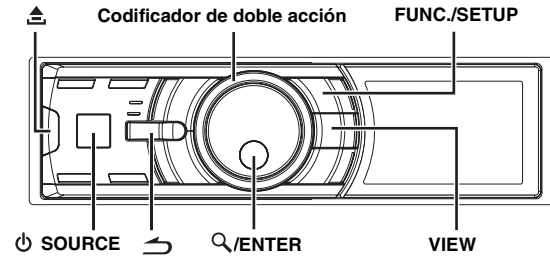

## iDA-X300

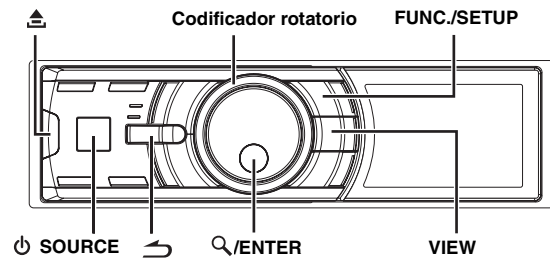

## Lista de accesorios

- Receptor de medios digitales ..... 1
- Cable de alimentación ..... 1
- Cable de conexión FULL SPEED™ (sólo iDA-X300) ..... 1
- Cable USB (sólo iDA-X200) ..... 1
- Cable de interfaz de acople del iPod (sólo iDA-X200) ..... 1
- Funda de montaje ..... 1
- Maletín de transporte ..... 1
- Llaves de soporte ..... 2
- Tornillo (M5x8) ..... 4
- Manual del propietario ..... 1 copia

## Conexión y desconexión de la alimentación

Pulse **SOURCE** para encender la unidad.

- La unidad puede encenderse pulsando cualquier otro botón excepto **▲** (liberar), **codificador de doble acción** (sólo iDA-X200) y **VIEW**. La unidad también se enciende automáticamente si detecta que se ha conectado un iPod (conexión USB) o una memoria USB.

Mantenga pulsado **SOURCE** durante, al menos, 2 segundos para apagar la unidad.

- La primera vez que se conecta la unidad, el volumen arranca en el nivel 12.

## Extracción y fijación del panel frontal

### Extracción

- 1 Desconecte la fuente de alimentación de la unidad.
- 2 Pulse **▲** (liberar) ubicado en la parte inferior izquierda hasta que el panel frontal salga hacia fuera.

- 3 Sujete la parte izquierda del panel frontal y extráigala.

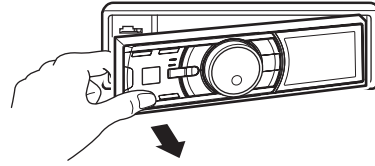

- Puede que el panel frontal se caliente durante el uso normal (especialmente los terminales del conector situados en la parte trasera del panel frontal). Este comportamiento no es síntoma de un error.
- Para proteger el panel frontal, métalo en la caja de transporte suministrada.

### Fijación

- 1 Inserte la parte derecha del panel frontal en la unidad principal. Alinee la ranura del panel frontal con los salientes de la unidad principal.
- 2 Empuje la parte izquierda del panel frontal hasta que quede firmemente fijada en la unidad principal.

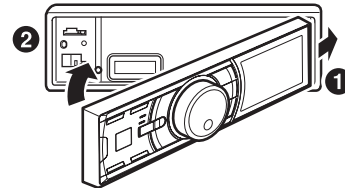

- Antes de fijar el panel frontal, cerciórese de que no haya suciedad ni polvo en los terminales del conector y de que no existan objetos extraños entre el panel frontal y la unidad principal.
- Fije el panel frontal con cuidado, sujetándolo por los lados para evitar pulsar cualquier botón por equivocación.

## Puesta en funcionamiento inicial del sistema

Asegúrese de presionar el interruptor RESET cuando utilice la unidad por primera vez, después de cambiar la batería del coche, etc.

- 1 Desconecte la fuente de alimentación de la unidad.
- 2 Pulse **▲** (liberar) para extraer el panel frontal.
- 3 Pulse **RESET** con un bolígrafo u otro objeto puntiagudo.

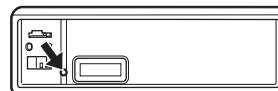

## Ajuste del volumen

Gire el **codificador de doble acción** (sólo iDA-X200) o el **codificador rotatorio** (sólo iDA-X300) hasta obtener el sonido deseado.

## Configuración del calendario

- 1 Mantenga pulsado **FUNC./SETUP** durante, al menos, 2 segundos para activar el modo de selección **SETUP**.
- 2 Gire el **codificador de doble acción** (sólo iDA-X200) o el **codificador rotatorio** (sólo iDA-X300) para seleccionar el modo **GENERAL** y, a continuación, pulse **Q/ENTER**.  
BT\*<sup>1</sup> ↔ AUDIO\*<sup>2</sup> ↔ GENERAL ↔ DISPLAY ↔ IPOD ↔ TUNER\*<sup>3</sup> ↔ BT
- 3 Gire el **codificador de doble acción** (sólo iDA-X200) o el **codificador rotatorio** (sólo iDA-X300) para seleccionar **CALENDAR ADJ** y, a continuación, pulse **Q/ENTER**.
- 4 Gire el **codificador de doble acción** (sólo iDA-X200) o el **codificador rotatorio** (sólo iDA-X300) para ajustar el año.
- 5 Pulse **Q/ENTER**.
- 6 Repita los pasos 4 y 5 descritos anteriormente para ajustar el mes y el día.
- 7 Si mantiene pulsado **↵** durante, al menos, 2 segundos, volverá al modo normal.

- Si pulsa **↵** durante el procedimiento, regresará al modo anterior.
- Si no se realiza ninguna operación en un espacio de 60 segundos, la unidad vuelve al modo normal.

## Ajuste de la hora

- 1 Mantenga pulsado **FUNC./SETUP** durante, al menos, 2 segundos para activar el modo de selección **SETUP**.
- 2 Gire el **codificador de doble acción** (sólo iDA-X200) o el **codificador rotatorio** (sólo iDA-X300) para seleccionar el modo **GENERAL** y, a continuación, pulse **Q/ENTER**.  
BT\*<sup>1</sup> ↔ AUDIO\*<sup>2</sup> ↔ GENERAL ↔ DISPLAY ↔ IPOD ↔ TUNER\*<sup>3</sup> ↔ BT
- 3 Gire el **codificador de doble acción** (sólo iDA-X200) o el **codificador rotatorio** (sólo iDA-X300) para seleccionar **CLK ADJ** y, a continuación, pulse **Q/ENTER**.

- \*<sup>1</sup> Sólo se muestra si **INT MUTE** está ajustado en **OFF**, y si el modo no es **BT AUDIO**.
- \*<sup>2</sup> Se muestra solamente si hay conectado un procesador de audio externo. Para obtener más información, consulte el Manual del propietario del procesador de audio externo.
- \*<sup>3</sup> Sólo si el receptor de radio digital/radio por satélite está conectado.

- 4 Gire el **codificador de doble acción** (sólo iDA-X200) o el **codificador rotatorio** (sólo iDA-X300) para ajustar la hora.

- 5 Pulse **Q/ENTER**.

- 6 Repita los pasos 4 y 5 descritos anteriormente para ajustar los minutos.

- 7 Si mantiene pulsado **↵** durante, al menos, 2 segundos, volverá al modo normal.

- Si pulsa **↵** durante el procedimiento, regresará al modo anterior.
- Si no se realiza ninguna operación en un espacio de 60 segundos, la unidad vuelve al modo normal.

## Visualización del calendario y de la hora

### Pulse **VIEW**.

Se visualizarán el calendario y la hora. Si pulsa **VIEW** de nuevo, volverá al modo normal.

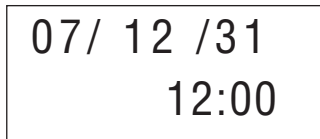

- Si hay un sintonizador de radio digital conectado, se puede visualizar la información de texto. Consulte "Cambio de la visualización (sólo modo HD Radio)" (página 10).
- Si hay conectado un receptor XM, el campo de datos auxiliares se muestra en la pantalla. Consulte "Configuración de la pantalla Campo de datos auxiliares (sólo XM)" (página 30).

### Controlable con mando a distancia

Apunte el transmisor del mando a distancia opcional hacia el sensor.

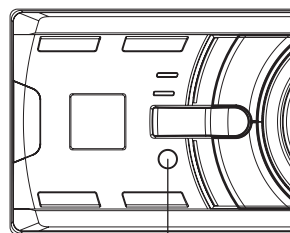

Sensor del mando a distancia

### Puede conectarse a la caja de la interfaz de control remoto del volante. (sólo iDA-X200)

Puede utilizar esta unidad desde la unidad de control del vehículo si hay una caja de la interfaz de control remoto del volante Alpine (opcional) conectada. Para obtener más información, póngase en contacto con su distribuidor Alpine.

# Radio

## iDA-X200

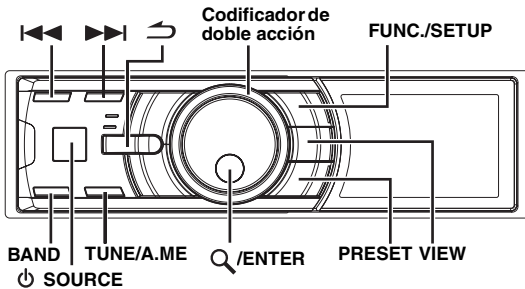

## iDA-X300

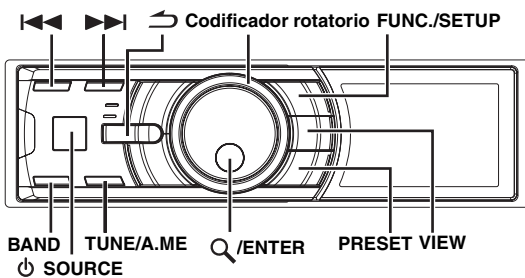

Esta unidad no puede recibir señales HD Radio (radio digital terrestre). Con el fin de activar las funciones de radio digital descritas más abajo, debe conectarse un módulo sintonizador HD Radio opcional a través del bus Ai-NET.

## Funcionamiento de la radio

Es posible recibir señales de HD Radio si se conecta el TUNER MODULE de radio digital (TUA-T500HD). Durante la recepción de radio digital, la unidad puede cambiar automáticamente entre señales digitales y analógicas.

**1** Pulse **SOURCE** para seleccionar el modo TUNER.

**2** Pulse repetidamente **BAND** hasta que se visualice la banda deseada.

FM1 → FM2 → AM → FM1

**3** Pulse **TUNE/A.ME** para seleccionar el modo de sintonización.

DX SEEK (modo distancia) → SEEK (modo local) →  
(En blanco) (modo manual) → DX SEEK (modo distancia)

• *El modo inicial es modo distancia.*

### Modo distancia:

Se sintonizarán automáticamente las emisoras de señal intensa y débil (Sintonización con búsqueda automática).

### Modo local:

Sólo se sintonizarán automáticamente las emisoras de señal intensa (Sintonización con búsqueda automática).

### Modo manual:

La frecuencia se sintoniza de forma manual en varios pasos (Sintonización manual).

**4** Pulse **◀◀** o **▶▶** para sintonizar la emisora deseada. Si mantiene pulsado **◀◀** o **▶▶**, la frecuencia cambiará continuamente.

• Si **DIGITAL SEEK** está activado en **ON**, las funciones **SEEK UP/DOWN** sólo se detendrán en frecuencias digitales durante la recepción de radio digital. Consulte "Activación y desactivación de la configuración de búsqueda digital" (página 25).

## Almacenamiento manual de emisoras

**1** Seleccione la banda y sintonice la emisora que desee almacenar en la memoria.

**2** Pulse **PRESET**.

Se mostrará la pantalla Preset.

**3** Gire el **codificador de doble acción** (sólo iDA-X200) o el **codificador rotatorio** (sólo iDA-X300) para seleccionar el número de memorización.

**4** Pulse y mantenga pulsado **Q/ENTER** durante, al menos, 2 segundos.

La emisora seleccionada se guarda.

El visualizador mostrará la banda, el número de memorización y la emisora almacenada.

• *Es posible memorizar hasta un total de 18 emisoras en los números de memorización (6 emisoras por cada banda; FM1, FM2 y AM).*

• *Si almacena una emisora en un número de memorización que ya contiene otra emisora, la emisora anterior será reemplazada por la nueva.*

## Almacenamiento automático de emisoras

**1** Pulse repetidamente **BAND** hasta que se visualice la banda deseada.

**2** Mantenga pulsado **TUNE/A.ME** durante, al menos, 2 segundos.

El sintonizador buscará y almacenará automáticamente 6 emisoras de señal intensa en la banda seleccionada. Se almacenarán en los botones 1 al 6 según el orden de intensidad de la señal.

Cuando finalice el almacenamiento automático, el sintonizador volverá a la emisora almacenada en la ubicación de memorización 1.

• *Si no hay emisoras almacenadas, el sintonizador volverá a la emisora original que estaba escuchando antes de iniciar el procedimiento de almacenamiento automático.*

## Sintonía de emisoras memorizadas

**1** Pulse repetidamente **BAND** hasta que se visualice la banda deseada.

**2** Pulse **PRESET**.

Se mostrará la pantalla Preset.

**3** Gire el **codificador de doble acción** (sólo iDA-X200) o el **codificador rotatorio** (sólo iDA-X300) para seleccionar la emisora de radio.

**4** Pulse **Q/ENTER**.

El visualizador mostrará la banda, el número de presintonía y la frecuencia de la emisora seleccionada.

## Función de búsqueda de frecuencia

Puede buscar una emisora por su frecuencia.

- 1 Pulse **Q/ENTER** en el modo de radio para activar el modo de búsqueda de frecuencia.
- 2 Gire el **codificador de doble acción** (sólo iDA-X200) o el **codificador rotatorio** (sólo iDA-X300) para seleccionar la frecuencia deseada.
- 3\* Pulse **Q/ENTER** para recibir la frecuencia seleccionada.

\* No se requiere esta operación durante la recepción de HD Radio.

- Pulse **↵** en el modo de búsqueda para cancelar. El modo de búsqueda también se cancelará si no se realiza ninguna operación durante 10 segundos.

## Recepción de una emisora multidifusión (sólo modo HD Radio)

La multidifusión es la capacidad de difundir varias secuencias de programas a través de una sola frecuencia de FM. Esto aumenta la cantidad y la diversidad de las opciones de contenido. Se puede seleccionar un máximo de ocho canales de emisoras multidifusión en esta unidad.

- 1 Cuando se recibe una emisora multidifusión, se muestra el número del programa y el indicador <A> se ilumina.

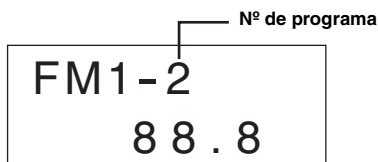

- 2 Pulse **FUNC./SETUP** para acceder a la pantalla del tipo de programa.
- 3 Gire el **codificador de doble acción** (sólo iDA-X200) o el **codificador rotatorio** (sólo iDA-X300) para seleccionar un programa y, a continuación, pulse **Q/ENTER**.

Se recibirá el programa seleccionado.

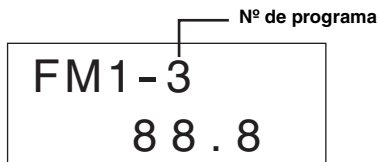

Ejemplo de servicio programa:

Emisora de radio multidifusión	Nº de programa	Servicio de programa
88,8	1	MPS: servicio de programa principal
88,8	2	SPS: servicio de subprograma
88,8	3	SPS: servicio de subprograma
	.	
	.	
88,8	8	SPS: servicio de subprograma

## Cambio de la visualización (sólo modo HD Radio)

Pulse **VIEW**.

Cada vez que pulse **VIEW**, la pantalla cambiará.

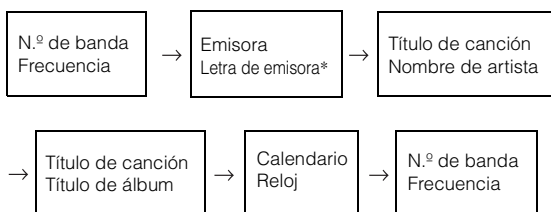

\* Es posible definir un nombre de emisora de radio digital corto o largo. Consulte "Ajuste de llamada de emisora de HD Radio" (página 25).

# iPod® (Opcional)

## iDA-X200

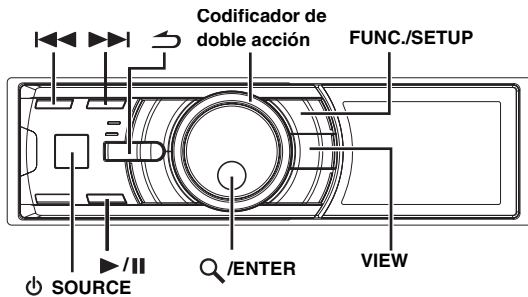

## iDA-X300

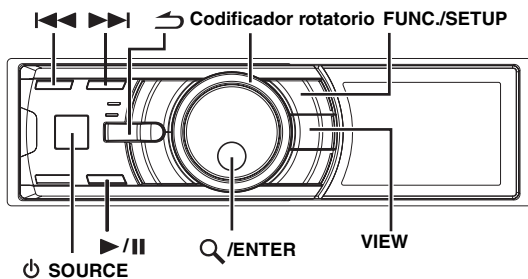

Puede conectar un iPod® a esta unidad mediante el cable de conexión exclusivo ALPINE FULL SPEED™ (KCE-422i) (iDA-X200, se vende por separado/iDA-X300, suministrado) (o el cable de interfaz de acople del iPod (suministrado, sólo iDA-X200)). Si la unidad está conectada mediante el cable, los controles del iPod no estarán operativos.

- Sólo se pueden conectar dispositivos iPod de quinta generación, iPod nano de primera y segunda generación mediante un dispositivo USB (sólo iDA-X200).
- Fije AUX+ en OFF cuando haya un iPod conectado (consulte la sección “Configuración de AUX+ Mode” en la página 23).
- Si se conecta una caja Bluetooth y un iPod a la vez, asegúrese de desconectar el iPod de la caja Bluetooth mientras apaga ACC.

### Acerca de los iPod que pueden utilizarse con esta unidad

- Puede utilizar la unidad solamente con iPod, iPod photo, iPod mini de cuarta generación o superior, o con iPod nano de primera generación o de segunda generación. Sin embargo, no es posible garantizar la compatibilidad con los iPod de generaciones posteriores.
- Los iPod de rueda táctil o de rueda de desplazamiento sin el conector de acople no se pueden conectar a la unidad.
- La unidad se puede utilizar con las siguientes versiones de iPod.

#### <Conexión USB> (sólo iDA-X200)

iPod de quinta generación  
iPod nano de primera generación  
iPod nano de segunda generación

#### <Conexión directa>

iPod de cuarta generación  
iPod de quinta generación  
iPod photo  
iPod mini  
iPod nano de primera generación  
iPod nano de segunda generación

- Si se utiliza la unidad con versiones del software iTunes para iPod anteriores a la 7.1.0.59, no será posible garantizar un funcionamiento ni un rendimiento adecuados.

## Reproducción

- 1 Pulse **⏻** **SOURCE** para cambiar al modo IPOD o USB IPOD (sólo iDA-X200).
- 2 Pulse **⏮** o **⏭** para seleccionar la canción deseada.  
**Para volver al principio de la canción actual:**  
Pulse **⏮**.  
**Para retroceder rápidamente por la canción actual:**  
Mantenga pulsado **⏮**.  
**Para avanzar al principio de la siguiente canción:**  
Pulse **⏭**.  
**Para avanzar rápidamente por la canción actual:**  
Mantenga pulsado **⏭**.
- 3 **Para hacer una pausa en la reproducción, pulse ▶/||.**  
Si vuelve a pulsar ▶/||, volverá a activarse la reproducción.
  - Si se reproduce una canción en el iPod cuando está conectado a esta unidad, la reproducción seguirá tras la conexión.
  - Un episodio o un audiolibro pueden constar de diversos capítulos y se puede cambiar de capítulo pulsando **⏮** o **⏭**.

## Búsqueda de la canción o título deseado

Un iPod puede contener cientos de canciones. Si las organiza en listas de reproducción, esta unidad puede utilizarlas para facilitar la búsqueda de canciones.

Utilice la jerarquía individual del modo de búsqueda Lista de reproducción/Artista/Álbum/Podcast/Audiolibro/Género/Compositor/canción para restringir las búsquedas, según la tabla siguiente.

Jerarquía 1	Jerarquía 2	Jerarquía 3	Jerarquía 4
LISTAS DE REPRODUCCIÓN (PLAYLISTS)	CANCIÓN	—	—
ARTISTAS (ARTISTS)*	ÁLBUM*	CANCIÓN	—
ÁLBUMES*	CANCIÓN	—	—
PODCASTS	EPISODIO	—	—
AUDIOLIBROS (AUDIOBOOKS)	—	—	—
GÉNEROS (GENRES)*	ARTISTA*	ÁLBUM*	CANCIÓN
COMPOSITORES (COMPOSERS)*	ÁLBUM*	CANCIÓN	—
CANCIONES (SONGS)	—	—	—

- Puede seleccionar su modo de búsqueda preferido. Consulte “Ajuste del modo de búsqueda del iPod” (página 25).

### Por ejemplo: búsqueda por nombre de artista

El ejemplo siguiente muestra cómo se realiza una búsqueda de ARTISTS. Puede utilizarse otro modo de búsqueda para la misma operación, aunque la jerarquía será diferente.



- 1 Pulse **Q/ENTER** para activar el modo de selección de menú.
- 2 Gire el **codificador de doble acción** (sólo iDA-X200) o el **codificador rotatorio** (sólo iDA-X300) para seleccionar **ARTISTS** y, a continuación, pulse **Q/ENTER**.  
Se activa el modo de búsqueda de artista y se mostrarán los nombres de los artistas.
- 3 Gire el **codificador de doble acción** (sólo iDA-X200) o el **codificador rotatorio** (sólo iDA-X300) para seleccionar el artista deseado y, a continuación, pulse **Q/ENTER**.  
Se activa el modo de búsqueda de álbum y se mostrarán los nombres de los álbumes.

**4 Gire el codificador de doble acción (sólo iDA-X200) o el codificador rotatorio (sólo iDA-X300) para seleccionar un álbum y, a continuación, pulse Q/ENTER.**

Se activa el modo de búsqueda de canción y se mostrarán los nombres de las canciones.

**5 Gire el codificador de doble acción (sólo iDA-X200) o el codificador rotatorio (sólo iDA-X300) para seleccionar una canción y, a continuación, pulse Q/ENTER.**

Se reproducirá la canción seleccionada.

- Mientras se encuentre en modo de búsqueda, si mantiene pulsado  durante, al menos, 2 segundos, el modo de búsqueda se cancela.
- Si pulsa  en modo de búsqueda, volverá al modo anterior.
- Cuando se lleva a cabo la búsqueda durante la reproducción M.I.X., se cancelará el modo de reproducción M.I.X.
- Aparecerá "NO SONG" si no hay canciones en la lista de reproducción seleccionada en el modo de búsqueda PLAYLISTS.
- Aparecerá "NO PODCAST" si no hay datos de podcasts en el iPod en el modo de búsqueda PODCASTS.
- Aparecerá "NO A-BOOK" si no hay datos de audiolibros en el iPod en el modo de búsqueda AUDIOBOOKS.
- Si se selecciona el nombre del iPod en el modo de búsqueda de listas de reproducción y se pulsa Q/ENTER, se podrán buscar todas las canciones del iPod. Además, si mantiene pulsado Q/ENTER durante, al menos, 2 segundos, se reproducen todas las canciones del iPod, comenzando por la primera de la lista.
- Aparecerá "NO SUPPORT" cuando la información del texto no sea compatible con esta unidad.
- Tras seleccionar [ALL] en el modo de búsqueda con "\*", mantenga pulsado Q/ENTER durante al menos 2 segundos para reproducir todas las canciones en el iPod o el modo de búsqueda seleccionado.
- Si se activa la función de salto de porcentaje en el modo de búsqueda, la búsqueda se hará de forma rápida ya que saltará a la ubicación especificada. Para obtener más información, consulte la sección "Función de salto de porcentaje" en la página 12.
- Si está activada la función de salto alfabético en el modo de búsqueda, podrá realizar una búsqueda con la función de salto alfabético para encontrar el artista, canción, etc., deseado. Para obtener más información, consulte "Función de salto alfabético (sólo si la unidad iDA-X200 se conecta con el USB)" en la página 12.
- En el modo de búsqueda, es posible desplazarse por la página usando y girando al mismo tiempo el codificador de doble acción (sólo iDA-X200).
- Si no se realiza ninguna operación en un espacio de 60 segundos, la unidad vuelve al modo normal.

## Función de salto de porcentaje

Esta unidad dispone de una función de salto de porcentaje para una mayor efectividad en la búsqueda.

Puede utilizar esta función en el modo de búsqueda para buscar rápidamente un artista, una canción, etc.

si tiene 100 canciones en el iPod, se dividen en 10 grupos usando porcentajes (como se muestra más abajo).

Número de canción	Todas las 100 canciones							
	Canción nº 10	Canción nº 20	...	Canción nº 50	...	Canción nº 80	...	Canción nº 100
10 %								
20 %								
:								
50 %								
:								
80 %								
:								
100 %								

\* Puede seleccionar que se muestre un porcentaje del total de las canciones almacenadas, en grupos del 10%.

### Si se utiliza esta función en la unidad iDA-X200

**1 Pulse FUNC./SETUP varias veces para elegir el modo de salto de porcentaje.**

<Si la unidad está conectada mediante USB>  
Función de salto alfabético → Función de salto de porcentaje  
→ Modo de búsqueda normal → Función de salto alfabético

<Cuando la unidad está conectada directamente>  
Función de salto de porcentaje → Modo de búsqueda normal  
→ Función de salto de porcentaje

**2 Presione y gire al mismo tiempo el codificador de doble acción.**

Cada giro del codificador de doble acción a la derecha saltará un 10%, 20% y 100% en orden ascendente. Cada giro del codificador de doble acción a la izquierda saltará un 100%, 90% y 10% en orden descendente.

Ejemplo de visualización de barra de desplazamiento (se muestra un 50%)

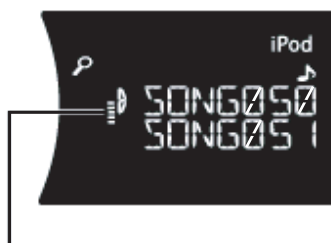

barra de desplazamiento

### Si se utiliza esta función en la unidad iDA-X300

**1 Pulse FUNC./SETUP para activar el modo de selección de porcentaje.**

**2 Gire el codificador rotatorio para seleccionar un parámetro porcentual designado y pulse Q/ENTER.**  
La función de salto de porcentaje saltará al siguiente valor seleccionado 10% → 20%...50%...80%...100% → 10%.

- La unidad iDA-X300 sólo permite conexión directa y no dispone de conexión USB.

## Función de salto alfabético (sólo si la unidad iDA-X200 se conecta con el USB)

La función saltar inicio permite pasar al siguiente número, símbolo o letra, como de la A a la B, de la B a la C, etc.

Puede saltar en orden inverso, como de la B a la A, girando el codificador de doble acción a la izquierda.

**1 Pulse FUNC./SETUP varias veces para elegir el modo de salto alfabético.**

Función de salto alfabético → Función de salto de porcentaje  
→ Modo de búsqueda normal → Función de salto alfabético

**2 Presione y gire al mismo tiempo el codificador de doble acción.**

La lista pasa a la siguiente página o al siguiente número, símbolo o letra.

- Si pulsa el codificador de doble acción y lo gira a la izquierda o a la derecha, la pantalla cambiará continuamente.
- La función de salto alfabético del modo de búsqueda de canciones sólo está disponible cuando se selecciona una búsqueda de canción en la pantalla Menu select.



## Función ascendente/descendente

Si selecciona un álbum y mantiene presionado **Q/ENTER** en el modo de búsqueda, el álbum se reproducirá repetidamente. Para acceder al álbum anterior o siguiente, utilice la función ascendente/descendente.

### Si se utiliza esta función en la unidad iDA-X200

**Presione mientras gira el codificador de doble acción a la izquierda.**

Volverá a la opción anterior.

**Presione mientras gira el codificador de doble acción a la derecha.**

Avanzará a la opción siguiente.

### Si se utiliza esta función en la unidad iDA-X300

Mantenga pulsado **Q/ENTER** durante, al menos, 2 segundos y luego gire el **codificador rotatorio** para seleccionar la **Lista de reproducción/Artista/Álbum/Género/Compositor** que desee.

- Si no realiza ninguna búsqueda o sólo quiere buscar nombres de canciones o audiolibros, esta función no es válida.
- Durante la búsqueda de artistas, se pueden reproducir álbumes de dicho artista.
- Si se selecciona un álbum durante la búsqueda de artista, se puede utilizar la función ascendente/descendente para reproducir otros álbumes de ese artista.
- Esta función no estará activa durante la reproducción aleatoria.

## Memoria de posición de búsqueda

Durante la reproducción del iPod, puede volver rápidamente al último nivel jerárquico seleccionado en el modo de búsqueda.

### 1 Pulse **↵**.

El visualizador mostrará la última jerarquía seleccionada en el modo de búsqueda.

## Reproducción aleatoria Shuffle

### 1 Pulse **FUNC./SETUP**.

**2 Gire el codificador de doble acción (sólo iDA-X200) o el codificador rotatorio (sólo iDA-X300) para seleccionar M I X y, a continuación, pulse Q/ENTER.**  
Se activa el modo Shuffle.

**3 Gire el codificador de doble acción (sólo iDA-X200) o el codificador rotatorio (sólo iDA-X300) para seleccionar el modo de reproducción M I X (Shuffle) y, a continuación, pulse Q/ENTER.**

**M I X ALBUM** **⌘** : se selecciona aleatoriamente un álbum del iPod y se reproducen sus canciones en el orden en que aparecen en el álbum.

**SONG** **⌘** : si selecciona una canción en el modo de búsqueda, todas las canciones del modo seleccionado se reproducirán de forma aleatoria.

**OFF** : modo Shuffle desactivado.

### 4 Pulse **FUNC./SETUP**.

Las canciones se reproducirán en secuencia aleatoria.

- Si no se realiza ninguna operación en un espacio de 10 segundos, la unidad vuelve al modo normal.
- Para cancelarlo, seleccione **OFF** en el procedimiento anterior.
- **Shuffle Album/Shuffle Song** funciona de la misma manera que la función **Shuffle Albums/Shuffle Songs** del iPod.

## Reproducción aleatoria Shuffle All

La función **Shuffle ALL** reproduce todas las canciones del iPod de forma aleatoria.

### 1 Pulse **Q/ENTER**.

Se mostrará la pantalla de selección de menú.

### 2 Seleccione **SHUFFLE ALL y, a continuación, pulse Q/ENTER**.

Se encenderá el indicador **⌘ ALL** y todas las canciones se reproducirán en secuencia aleatoria.

- Para cancelarlo, desactive el modo **Shuffle (OFF)**. Consulte "Reproducción aleatoria Shuffle" (página 13).
- Si **SHUFFLE ALL** está seleccionado, se cancelan las canciones seleccionadas que se reprodujeron en el modo de búsqueda.

## Repetición de reproducción

### 1 Pulse **FUNC./SETUP**.

Se mostrará la pantalla de función.

### 2 Pulse **Q/ENTER**.

Se activa el modo de repetición.

### 3 Gire el codificador de doble acción (sólo iDA-X200) o el codificador rotatorio (sólo iDA-X300) para seleccionar **REPEAT SONG y, a continuación, pulse Q/ENTER**.

**REPEAT SONG** **⌘** : se reproduce una sola canción de forma repetida.

**OFF** : modo de repetición desactivado.

### 4 Pulse **FUNC./SETUP**.

Se reproducirá repetidamente la canción.

- Si no se pulsa ningún botón en un espacio de 10 segundos, la unidad vuelve al modo normal.
- Para cancelarlo, seleccione **OFF** en el procedimiento anterior.
- Durante la reproducción en modo de repetición, no se podrán seleccionar más canciones pulsando **⏮** o **⏭**.

## Cambio de la pantalla

Pulse **VIEW**.

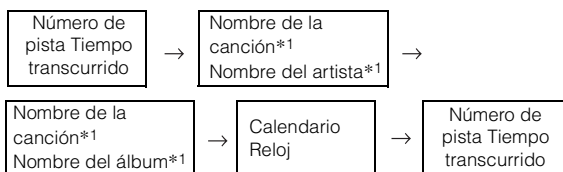

<sup>\*1</sup> Información de etiquetas

Aparecerá "ARTIST"/"ALBUM"/"SONG" si no hay información de etiquetas.

- Sólo se pueden mostrar caracteres alfanuméricos.
- El número de caracteres máximo es 128 (128 bytes).
- Es posible que algunos caracteres no se visualicen correctamente.
- Aparecerá "NO SUPPORT" cuando la información del texto no sea compatible con esta unidad.

# Memoria USB/ reproductor de audio portátil (sólo iDA-X200)/ cambiador (opcional)

## iDA-X200

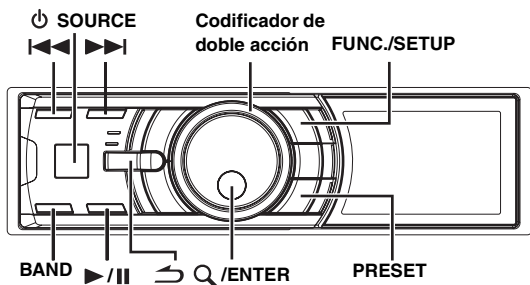

## iDA-X300

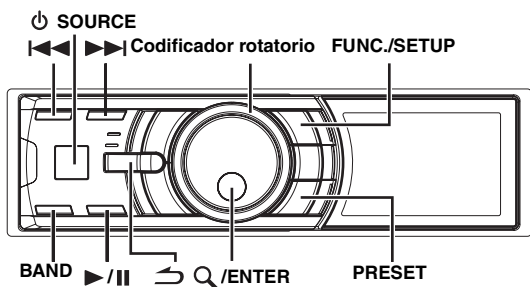

Si se ha conectado un dispositivo de memoria USB, un reproductor de audio portátil (sólo iDA-X200) o un cambiador, el equipo podrá reproducir archivos de formato MP3/WMA/AAC.

- En modo USB, cuando se reinicia la unidad, ACC cambia de OFF a ON, o cuando se conecta el dispositivo USB a la unidad, "BANKING" aparece durante unos segundos.

## Función BANK (memoria USB)

Esta unidad dispone de la función BANK, que divide automáticamente cada 1.000 canciones almacenadas en la memoria USB en bancos individuales para hacer que la búsqueda y la reproducción sean más fáciles. Cada banco puede almacenar 1.000 canciones como máximo de acuerdo con el orden en el que se almacenaron en la memoria USB. Se pueden reconocer 10 bancos (10.000 canciones) como máximo. Se fija BANK1 (canciones de la 1 a la 1.000) como predeterminado. Si desea buscar pasadas 1.000 canciones, realice la siguiente operación para seleccionar otro banco distinto.

Nº de banco	Número de canción
BANK1	1~1.000
BANK2	1.001~2.000
⋮	⋮
BANK10	9.001~10.000

- 1 Pulse PRESET.**  
Se visualiza el modo de selección BANK.
- 2 Gire el codificador de doble acción (sólo iDA-X200) o el codificador rotatorio (sólo iDA-X300).**  
Seleccione el banco deseado.  
Puede desplazarse por la página pulsando y girando el codificador de doble acción. (sólo iDA-X200).

### 3 Pulse Q/ENTER.

Cada operación puede realizarse en el banco seleccionado.

- Aunque los archivos se encuentren en la misma carpeta, pueden guardarse como un banco (BANK) distinto.

## Reproducción

- 1 Pulse SOURCE para seleccionar el modo USB AUDIO o CD CHANGER.**

- 2 Pulse ◀◀ o ▶▶ para seleccionar la pista (o archivo) deseado.**

**Para volver al principio de la pista (o archivo) actual:**

Pulse ◀◀.

**Retroceso rápido:**

Mantenga pulsado ◀◀.

**Para avanzar hasta el principio de la pista (o archivo) siguiente:**

Pulse ▶▶.

**Avance rápido:**

Mantenga pulsado ▶▶.

- Si se conecta un reproductor de audio portátil, no estará disponible la función de avance/rebobinado rápido.

### 3 Para hacer una pausa en la reproducción, pulse ▶/||.

Si vuelve a pulsar ▶/||, volverá a activarse la reproducción.

- Los archivos con el formato WMA que están protegidos mediante DRM (Digital Rights Management, función de protección de derechos de propiedad intelectual), los archivos con el formato AAC adquiridos de iTunes Store y los archivos con protección contra copias (protección de copyright) no pueden reproducirse en esta unidad.
- El tiempo de reproducción puede no mostrarse correctamente cuando se reproduce un archivo grabado en VBR (velocidad variable de bits).
- Si está disponible la información de las etiquetas, se mostrará el nombre del artista/título del álbum/título de la pista.
- Etiquetas ID3/etiquetas WMA  
Si un archivo MP3/WMA/AAC contiene información de etiqueta ID3 o de etiqueta WMA, se mostrará toda la información de dichas etiquetas (por ejemplo, el nombre de canción, de artista o de álbum). Los demás datos de la etiqueta se obviarán.
- Aparecerá "NO SUPPORT" cuando la información del texto no sea compatible con esta unidad.
- Antes de desconectar la memoria USB, es importante cambiar a otra fuente o poner la unidad en pausa.

## Selección de un disco (cambiador) (opcional)

Es posible conectar un cambiador opcional de 6 ó 12 discos compactos si esta unidad es compatible con Ai-NET. Con un cambiador de discos compactos conectado a la entrada Ai-NET, podrá controlar dicho cambiador CD desde esta unidad.

Gracias a KCA-410C (Versatile Link Terminal), esta unidad permite controlar múltiples cambiadores.

Consulte "Selección de cambiador múltiple (opcional)" en la página 15 para seleccionar los cambiadores de discos compactos.

- Los controles de esta unidad para operaciones de cambiador de discos compactos sólo pueden utilizarse cuando hay un cambiador conectado.
- El cambiador de DVD (opcional) también puede controlarse desde esta unidad.

### 1 Pulse PRESET.

Se mostrará la pantalla DISC CHANGE.

### 2 Gire el codificador de doble acción (sólo iDA-X200) o el codificador rotatorio (sólo iDA-X300) para seleccionar un disco.

Puede desplazarse por la página pulsando y girando el codificador de doble acción. (sólo iDA-X200).

### 3 Pulse Q/ENTER.

La pantalla mostrará el número de disco seleccionado y comenzará la reproducción del CD/MP3/WMA/AAC.

## Selección de cambiador múltiple (opcional)

Al utilizar KCA-410C (Versatile Link Terminal), es posible conectar dos cambiadores y dos salidas externas (AUX).

- 1 Pulse **⏻ SOURCE** de esta unidad para activar el modo **CD CHANGER**.
- 2 Pulse **BAND** para activar el modo de selección de cambiador de discos compactos.  
Este modo de selección permanecerá activo durante unos segundos.
- 3 Pulse **BAND** hasta que aparezca en pantalla el cambiador de discos deseado.

• Para obtener información detallada acerca de la entrada externa (AUX) cuando utilice KCA-410C, consulte "Ajuste del modo AUX+NAME" en la página 24.

## Repetición de reproducción

- 1 Pulse **FUNC./SETUP**.
- 2 Pulse **Q/ENTER**.  
Se activa el modo de repetición.
- 3 Gire el **codificador de doble acción (sólo iDA-X200) o el codificador rotatorio (sólo iDA-X300)** para seleccionar el modo de repetición de reproducción.

### Modo de memoria USB:

- REPEAT ONE **☑** : sólo se reproduce varias veces una pista.
- FOLDER **☑** : sólo se reproducen varias veces los archivos incluidos en una carpeta.
- OFF : modo de repetición desactivado.

### Modo de reproductor de audio portátil (sólo iDA-X200)

- REPEAT SONG **☑** : sólo se reproduce varias veces una pista.
- OFF : modo de repetición desactivado.

### Modo de cambiador de CD:

- REPEAT ONE **☑** : sólo se reproduce varias veces un archivo.
- FOLDER \* **☑** : sólo se reproducen varias veces los archivos incluidos en una carpeta.
- DISC **☑** : se repite varias veces la reproducción de un disco.
- OFF : modo de repetición desactivado.

\* Si se ha conectado un cambiador de CD compatible con MP3.

• Si se ajusta el modo de repetición del disco en la posición **ON** durante la reproducción **MIX ONE** en el modo de cambiador de CD, ésta sólo afectará al disco actual.

- 4 Pulse **Q/ENTER**.

- 5 Pulse **FUNC./SETUP**.

La pista (o el archivo) se reproducirá de forma repetida.

- Si no se pulsa ningún botón en un espacio de 10 segundos, la unidad vuelve al modo normal.
- Para cancelarlo, seleccione **OFF** en el procedimiento anterior.

## M.I.X. (Reproducción aleatoria)

- 1 Pulse **FUNC./SETUP**.
- 2 Gire el **codificador de doble acción (sólo iDA-X200) o el codificador rotatorio (sólo iDA-X300)** para seleccionar **MIX**.
- 3 Pulse **Q/ENTER**.  
Se activa el modo **M.I.X.**
- 4 Gire el **codificador de doble acción (sólo iDA-X200) o el codificador rotatorio (sólo iDA-X300)** para seleccionar el modo de reproducción **MIX**.

### Modo de memoria USB:

- MIX FOLDER** **☑** : sólo se reproducen en secuencia aleatoria los archivos incluidos en una carpeta.
- ALL** **☑ ALL** : todas las canciones de la memoria USB (banco actual) se reproducen de forma aleatoria.
- OFF** : modo **M.I.X.** desactivado.

### Modo de reproductor de audio portátil (sólo iDA-X200)

- MIX SONG** **☑** : sólo se reproducen en secuencia aleatoria los archivos incluidos en una carpeta.
- ALL** **☑ ALL** : todas las canciones del reproductor de audio portátil se reproducen de forma aleatoria.
- OFF** : modo **M.I.X.** desactivado.

### Modo de cambiador de CD:

- MIX ONE** **☑** : todos los archivos de un disco se reproducen en secuencia aleatoria y, al finalizar, comienza la reproducción del siguiente disco.
- FOLDER** \*<sup>1</sup> **☑** : sólo se reproducen en secuencia aleatoria los archivos incluidos en una carpeta.
- ALL** \*<sup>2</sup> **☑ ALL** : todas las las pistas de los CD en el cargador actual se incluirán en la reproducción de secuencia aleatoria.
- OFF** : modo **M.I.X.** desactivado.

<sup>1</sup> Si se ha conectado un cambiador de CD compatible con MP3.

<sup>2</sup> Si está conectado un cambiador de CD equipado con la función **ALL M.I.X.**

- Si una canción se reproduce durante la reproducción aleatoria (**M.I.X.**) en el modo **USB**, la canción podrá volver a reproducirse aleatoriamente incluso si no se han reproducido aún todas las canciones de la memoria **USB**.
- Si se ajusta **MIX ONE** en la posición **ON** durante la **REPEAT DISC** en el modo de cambiador de CD, ésta sólo afectará al disco actual.

- 5 Pulse **Q/ENTER**.

- 6 Pulse **FUNC./SETUP**.

Las pistas (o archivos) se reproducirán en secuencia aleatoria.

- Si no se pulsa ningún botón en un espacio de 10 segundos, la unidad vuelve al modo normal.
- Para cancelarlo, seleccione **OFF** en el procedimiento anterior.

## Búsqueda por número de pista de CD (sólo cambiador de CD)

Puede buscar una canción por número de pista.

- 1 Pulse **Q/ENTER** durante la reproducción.  
Se fijará el modo de búsqueda.

## 2 Gire el codificador de doble acción (sólo iDA-X200) o el codificador rotatorio (sólo iDA-X300) para seleccionar la pista deseada y, a continuación, pulse Q/ENTER.

Se reproducirá la pista seleccionada.

- Pulse ↵ en el modo de búsqueda para cancelar. El modo de búsqueda también se cancela si no se realiza ninguna operación durante 60 segundos.
- Durante la selección, si gira el codificador de doble acción hacia la derecha o la izquierda mientras lo mantiene pulsado, la lista va pasando de pantalla en pantalla. Si presiona y gira el codificador de doble acción hacia la izquierda o la derecha, la lista se desplaza de forma continua (sólo iDA-X200).
- Cuando se lleva a cabo la búsqueda de número de pista de CD durante la reproducción M.I.X., se cancelará el modo de reproducción M.I.X.

## Búsqueda de una canción deseada (memoria USB/reproductor de audio portátil (sólo iDA-X200))

Un dispositivo de memoria USB/reproductor de audio portátil puede contener cientos de canciones. Si utiliza la información de las etiquetas de los archivos y organiza las canciones en listas de reproducción, las funciones de búsqueda de esta unidad puede facilitar la búsqueda de canciones. Cada categoría musical tiene su propia jerarquía. Utilice la jerarquía individual del modo de búsqueda Lista de reproducción/Artista/Álbum/Género/Compositor/Canción/Carpeta/Archivo para restringir las búsquedas, según la tabla siguiente.

Jerarquía 1	Jerarquía 2	Jerarquía 3	Jerarquía 4
LISTA DE REPRODUCCIÓN (PLAYLIST)	CANCIÓN	—	—
ARTISTA (ARTIST)	ÁLBUM	CANCIÓN	—
ÁLBUM	CANCIÓN	—	—
GÉNERO (GENRE)	ARTISTA	ÁLBUM	CANCIÓN
COMPOSITOR (COMPOSER)	ÁLBUM	CANCIÓN	—
CANCIÓN (SONG)	—	—	—
CARPETA (FOLDER)	ARCHIVO	—	—
ARCHIVO (FILE)	—	—	—

### Por ejemplo: búsqueda por nombre de artista

El ejemplo siguiente muestra cómo se realiza una búsqueda por ARTIST. Puede utilizarse otro modo de búsqueda para realizar la misma operación, aunque la jerarquía difiere.

### 1 Pulse Q/ENTER para activar el modo de selección de menú.

### 2 Gire el codificador de doble acción (sólo iDA-X200) o el codificador rotatorio (sólo iDA-X300) para seleccionar el modo de búsqueda ARTIST y, a continuación, pulse Q/ENTER.

PLAYLIST ↔ ARTIST ↔ ÁLBUM ↔ GENRE ↔ COMPOSER ↔ SONG ↔ FOLDER ↔ FILE ↔ PLAYLIST

### 3 Gire el codificador de doble acción (sólo iDA-X200) o el codificador rotatorio (sólo iDA-X300) para seleccionar el artista deseado y, a continuación, pulse Q/ENTER.

### 4 Gire el codificador de doble acción (sólo iDA-X200) o el codificador rotatorio (sólo iDA-X300) para seleccionar un álbum y, a continuación, pulse Q/ENTER.

### 5 Gire el codificador de doble acción (sólo iDA-X200) o el codificador rotatorio (sólo iDA-X300) para seleccionar una canción y, a continuación, pulse Q/ENTER.

Se reproducirá la canción seleccionada.

- Tras mantener pulsado Q/ENTER durante, al menos, 2 segundos mientras se encuentre en cada jerarquía (excepto en la jerarquía de canción/archivo), se reproducen todas las canciones de la jerarquía seleccionada.

- Mantenga pulsado ↵ durante, al menos, 2 segundos en el modo de búsqueda para cancelar.
- Cuando se encuentre en el modo de búsqueda, pulse ↵ para volver al modo anterior.
- Cuando se lleva a cabo la búsqueda durante la reproducción M.I.X., se cancelará el modo de reproducción M.I.X.
- Se muestra "ROOT" para las carpetas que no tengan nombre de carpeta.
- En el modo de búsqueda, es posible desplazarse por la página pulsando y girando al mismo tiempo el codificador de doble acción (sólo iDA-X200).
- Si no se realiza ninguna operación en un espacio de 60 segundos, la unidad vuelve al modo normal.
- En el modo de búsqueda, si no hay información de etiquetas en los archivos encontrados, se mostrará el mensaje "NO DATA". Este mensaje puede aparecer también si se encuentran archivos dependientes de las propiedades de los archivos.
- En el modo de búsqueda de archivos y carpetas sólo se pueden realizar búsquedas en los archivos/carpetas del banco (BANK) actual.

## Búsqueda de nombre de archivo/carpeta (Cambiador de MP3)

Se pueden buscar y visualizar los nombres de carpeta y de archivo durante la reproducción.

### 1 Durante la reproducción MP3/WMA/AAC, pulse Q/ENTER para activar el modo de búsqueda.

### 2 Gire el codificador de doble acción (sólo iDA-X200) o el codificador rotatorio (sólo iDA-X300) para seleccionar el modo de búsqueda de nombre de carpeta o de archivo y, a continuación, pulse Q/ENTER.

### Modo de búsqueda de nombre de carpeta

### 3 Gire el codificador de doble acción (sólo iDA-X200) o el codificador rotatorio (sólo iDA-X300) para seleccionar la carpeta deseada.

Es posible desplazarse por la página pulsando y girando al mismo tiempo el codificador de doble acción (sólo iDA-X200).

### 4 Mantenga pulsado Q/ENTER durante, al menos, 2 segundos para reproducir el primer archivo de la carpeta seleccionada.

- Mantenga pulsado ↵ durante, al menos, 2 segundos en el modo de búsqueda para cancelar. El modo de búsqueda también se cancela si no se realiza ninguna operación durante 60 segundos.
- Para buscar archivos en el modo de búsqueda de nombre de carpeta, pulse Q/ENTER. Se podrán buscar los archivos de la carpeta.
- Pulse ↵ para salir del modo de búsqueda de nombre de carpeta en el paso 3 y seleccionar el modo de búsqueda de nombre de archivo.
- Se muestra "ROOT" para las carpetas que no tengan nombre de carpeta.
- Cuando se lleva a cabo la búsqueda de nombre de carpeta durante la reproducción M.I.X., se cancelará el modo de reproducción M.I.X.

### Modo de búsqueda de nombre de archivo

### 3 Para seleccionar el archivo deseado, gire el codificador de doble acción (sólo iDA-X200) o el codificador rotatorio (sólo iDA-X300).

Es posible desplazarse por la página pulsando y girando al mismo tiempo el codificador de doble acción (sólo iDA-X200).

### 4 Pulse Q/ENTER para reproducir el archivo seleccionado.

- Mantenga pulsado ↵ durante, al menos, 2 segundos en el modo de búsqueda para cancelar. El modo de búsqueda también se cancela si no se realiza ninguna operación durante 60 segundos.
- Pulse ↵ en modo de búsqueda para volver al modo anterior.
- Cuando se lleva a cabo la búsqueda de nombre de archivo durante la reproducción M.I.X., se cancelará el modo de reproducción M.I.X.

## Cambio de modo de búsqueda rápida a modo de carpeta arriba/abajo (cambiador MP3) y viceversa (sólo iDA-X300)

Cuando hay un cambiador MP3 conectado, se puede cambiar del modo de búsqueda rápida al modo de carpeta arriba/abajo y viceversa

### 1 Pulse **FUNC./SETUP**.

### 2 Gire el **codificador rotatorio** para seleccionar el menú de ajuste deseado.

BÚSQUEDA

RÁPIDA: Modo de búsqueda rápida

CARPETA

ARRIBA/ABAJO: Modo carpeta arriba/abajo (ajuste inicial)

### 3 Pulse **Q/ENTER**.

Se mostrará la pantalla ON/OFF.

### 4 Gire el **codificador giratorio**.

Selecione ON.

Cuando se establece ON, puede utilizarse o bien el modo de búsqueda rápida o bien el modo de carpeta arriba/abajo.

### 5 Pulse **Q/ENTER**.

- No se pueden establecer en ON ambos modos (el modo de búsqueda rápida y el modo de carpeta arriba/abajo).
- Si no se realiza ninguna operación en un espacio de 10 segundos, la unidad vuelve al modo normal automáticamente.

## Búsqueda rápida (cambiador)

Puede buscar pistas (archivos).

### 1 Mantenga pulsado **Q/ENTER** durante, al menos, 2 segundos en el modo de cambiador para activar el modo de búsqueda rápida.

### 2 Gire el **codificador de doble acción** (sólo iDA-X200) o el **codificador rotatorio** (sólo iDA-X300) para seleccionar la pista (archivo) deseada.

Se reproducirá inmediatamente la pista seleccionada.

- Pulse **↵** en el modo de búsqueda para cancelar. El modo de búsqueda también se cancela si no se realiza ninguna operación durante 10 segundos.
- Cuando se conecta un cambiador MP3, ajuste el modo de búsqueda rápida en ON. Para obtener más información, consulte la sección "Cambio de modo de búsqueda rápida a modo de carpeta arriba/abajo (cambiador MP3) y viceversa (sólo iDA-X300)" (sólo iDA-X300) (página 17).

## Seleccione la carpeta deseada (Carpeta arriba/abajo) (MP3/WMA/AAC)

### Si se utiliza esta función en la unidad iDA-X200

Pulse y gire el **codificador de doble acción** para seleccionar la carpeta deseada.

Si lo gira a la derecha, avanzará a la carpeta siguiente.

Si lo gira a la izquierda, irá a la carpeta anterior.

Se reproduce el primer archivo de la carpeta seleccionada.

### Si se utiliza esta función en la unidad iDA-X300

### 1 Mantenga pulsado **Q/ENTER** durante, al menos, 2 segundos.

Se activa el modo de carpeta arriba/abajo.

### 2 Gire el **codificador rotatorio**.

Si lo gira a la derecha, avanzará a la carpeta siguiente.

Si lo gira a la izquierda, irá a la carpeta anterior.

Se reproduce el primer archivo de la carpeta seleccionada.

- Cuando se conecta un cambiador MP3, ajuste el modo de carpeta arriba/abajo en ON. Para obtener más información, consulte la sección "Cambio de modo de búsqueda rápida a modo de carpeta arriba/abajo (cambiador MP3) y viceversa (sólo iDA-X300)" (sólo iDA-X300) (página 17).
- Si no se realiza ninguna operación en un espacio de 10 segundos, la unidad vuelve al modo normal (sólo iDA-X300).
- Memoria USB/reproductor de audio portátil (sólo iDA-X200) Durante la reproducción en modo normal, si pulsa y gira el **codificador de doble acción** antes de realizar una operación de búsqueda, se activará la función **FOLDER UP/DOWN**. Durante la reproducción en modo normal, si pulsa y gira el **codificador de doble acción** después de realizar una operación de búsqueda, se activará la función **Up/Down**.

## Cambio de la pantalla

### Pulse **VIEW**.

**Modo de reproductor de audio portátil/USB (sólo iDA-X200):**

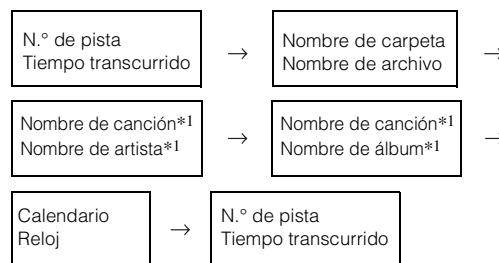

### Modo de cambiador de CD:

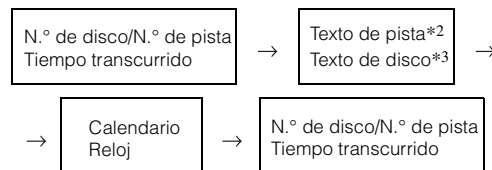

### Modo de cambiador de MP3:

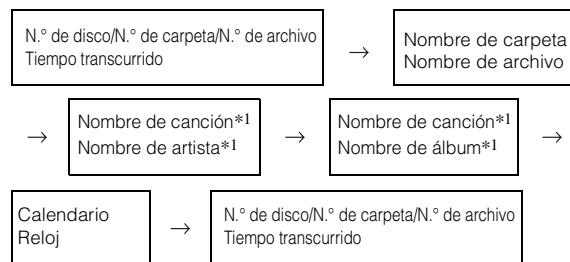

#### \*1 Información de etiquetas

Aparecerá "ARTIST"/"ALBUM"/"SONG" si no hay información de etiquetas.

#### \*2 "T TEXT" aparece si no hay texto para la pista.

#### \*3 "D TEXT" aparece si no hay texto para el disco.

- Sólo se pueden mostrar caracteres alfanuméricos.
- El número de caracteres máximo es 128 (128 bytes) para reproductores de audio portátil y USB.
- El número de caracteres máximo es 64 (64 bytes) para el cambiador.
- Es posible que algunos caracteres no se visualicen correctamente.
- Aparecerá "NO SUPPORT" cuando la información del texto no sea compatible con esta unidad.

# Acerca de MP3/WMA/AAC

## PRECAUCIÓN

Excepto para uso personal, la duplicación de datos de audio (incluidos datos MP3/WMA/AAC) o su distribución, transferencia o copia, ya sea de forma gratuita o no, sin el permiso del propietario de copyright están estrictamente prohibidos por las leyes de copyright y por tratados internacionales.

## ¿Qué es MP3?

MP3, cuyo nombre oficial es "MPEG-1 Audio Layer 3", es un estándar de compresión formulado por ISO (International Standardization Organization) y MPEG, que es una institución adjunta a IEC.

Los archivos MP3 contienen datos de audio comprimidos. La codificación MP3 puede comprimir los datos de audio a relaciones notablemente altas comprimiendo archivos de música a una décima parte de su tamaño original. Esto es posible manteniendo a la vez una calidad similar a la de CD. El formato MP3 permite obtener relaciones de alta compresión eliminando los sonidos que son inaudibles para el oído humano o enmascarados por otros sonidos.

## ¿Qué es AAC?

AAC es la forma abreviada de "Advanced Audio Coding," un formato básico de compresión de audio utilizado por MPEG2 o MPEG4.

## ¿Qué es WMA?

WMA o "Windows Media™ Audio" son las siglas para datos de audio comprimidos.

El formato WMA es similar a los datos de audio MP3 y puede conseguir la calidad de sonido de un CD en archivos de tamaño reducido.

## Método de creación de archivos MP3/WMA/AAC

Los datos de audio MP3/WMA/AAC se comprimen mediante el software especificado. Para obtener información detallada sobre la creación de archivos MP3/WMA/AAC, consulte el manual del usuario del software.

Los archivos MP3/WMA/AAC que se pueden reproducir en esta unidad tienen las siguientes extensiones:

MP3: ".mp3"

WMA: ".wma" (versiones admitidas: 7.1, 8, 9, 9.1, 9.2)

AAC: ".m4a"

WMA no es compatible con los siguientes archivos: Windows Media Audio Professional, Windows Media Audio 9 Voice o Windows Media Audio 9 Pro Lossless.

En función del software empleado para crear los archivos AAC, el formato de archivo podría ser diferente de la extensión.

Se acepta la reproducción de los archivos AAC codificados con iTunes.

## Índices de muestreo y velocidades de bits de reproducción admitidos

### MP3

Índices de muestreo: 48 kHz, 44,1 kHz, 32 kHz, 24 kHz, 22,05 kHz, 16 kHz, 12 kHz, 11,025 kHz, 8 kHz

Velocidades de bits: 32 - 320 kbps

### WMA

Índices de muestreo: 48 kHz, 44,1 kHz, 32 kHz, 24 kHz, 22,05 kHz, 16 kHz

Velocidades de bits: 16 - 320 kbps

### AAC

Índices de muestreo: 48 kHz, 44,1 kHz

Velocidades de bits: 8 - 576 kbps

Es posible que este dispositivo no se reproduzca correctamente según el índice de muestreo.

El tiempo de reproducción puede no mostrarse correctamente cuando se reproduce un archivo grabado en VBR (velocidad variable de bits).

## Etiquetas ID3/etiquetas WMA

Este dispositivo admite las versiones 1, 2.2.0 y 2.3.0 de la etiqueta ID3 y la etiqueta WMA. Los siguientes archivos no admiten compresión, codificación, agrupación o no sincronización.

Si los datos de etiqueta ID3/etiquetas WMA se encuentran en un archivo MP3/WMA/AAC, este dispositivo podrá mostrar los datos de etiqueta ID3/etiqueta WMA de título (título de pista), de nombre de artista y de nombre de álbum.

Este dispositivo sólo puede mostrar caracteres alfanuméricos de un solo byte y el subrayado. En el caso de caracteres no admitidos, aparece "NO SUPPORT".

La información de etiqueta puede que no se visualice correctamente, en función del contenido.

No supere 1 hora de duración en la reproducción de archivos.

## Reproducción de MP3/WMA/AAC

Los archivos MP3/WMA/AAC se preparan y, a continuación, se escriben en una memoria USB. O bien, sincronizar un archivo MP3/WMA con Windows Media Player (versión 7.1, 8, 9, 9.1, 9.2) y enviarlo después al reproductor de audio portátil.

Un dispositivo de memoria USB puede contener hasta 10.000 archivos/1.000 carpetas (incluidas las carpetas raíz). La reproducción puede que no se realice si una memoria USB/reproductor de audio portátil excede las limitaciones descritas anteriormente.

No supere 1 hora de duración en la reproducción de archivos.

## Medios admitidos

Este dispositivo puede reproducir medios contenidos en una memoria USB/reproductor de audio portátil.

## Sistemas de archivo correspondientes

Este dispositivo admite FAT 12/16/32.

## Orden de las pistas

La unidad reproduce los archivos en el orden en que los escribe el software de escritura. Por lo tanto, es posible que el orden de reproducción no sea el mismo que el orden de entrada. El orden de reproducción de las carpetas y archivos se muestra a continuación. Sin embargo, el orden de reproducción de carpetas y archivos difiere del número de carpeta y de archivo que aparece en el visualizador.

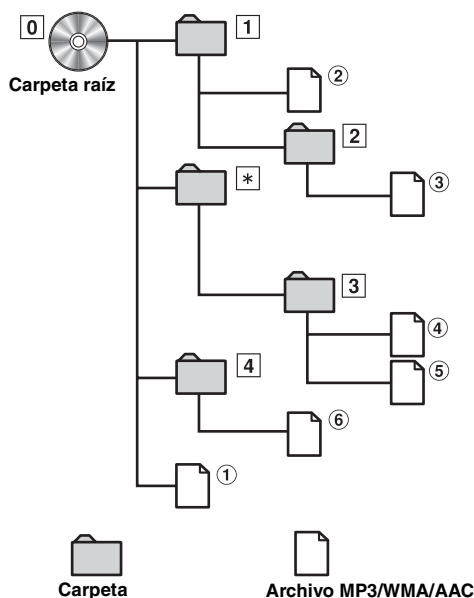

\* No se visualizará el número de carpeta/nombre de carpeta si la carpeta no contiene ningún archivo.

## Terminología

### Velocidad de bits

Se trata de la velocidad de compresión de "sonido" especificada para la codificación. Cuanto mayor sea la velocidad de bits, mayor será la calidad de sonido, aunque los archivos serán más grandes.

### Índice de muestreo

Este valor muestra las veces que los datos se muestrean (graban) por segundo. Por ejemplo, los discos compactos de música utilizan un índice de muestreo de 44,1 kHz, por lo que el nivel de sonido se muestrea (graba) 44.100 veces por segundo. Cuanto mayor sea el índice de muestreo, mayor será la calidad de sonido, aunque el volumen de datos también será mayor.

### Codificación

Conversión de discos compactos de música, archivos WAVE (AIFF) y demás archivos de sonido en el formato de compresión de audio especificado.

### Etiqueta

Información sobre las canciones como los títulos, nombres de los artistas, nombres de los álbumes, etc., escrita en archivos MP3/WMA/AAC.

### Carpeta raíz

La carpeta raíz se halla en el nivel superior del sistema de archivos. La carpeta raíz contiene todas las carpetas y archivos.

## Ajuste de sonido

### iDA-X200

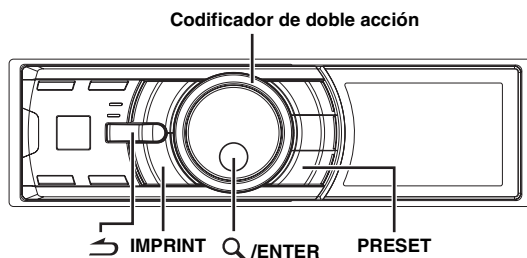

### iDA-X300

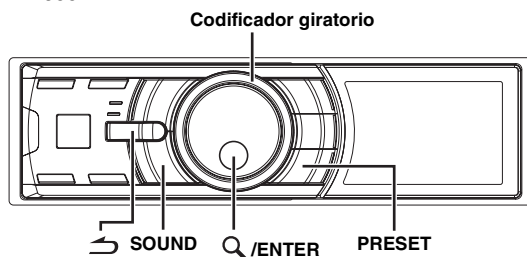

## Ajuste de subwoofer/graves/agudos/balance (entre los altavoces derechos e izquierdos)/Fader (entre los altavoces delanteros y traseros)/sonoridad/rechazo

### 1 Pulse **IMPRINT** (sólo iDA-X200) o **SOUND** (sólo iDA-X300) varias veces para seleccionar el modo deseado.

Cada vez que presione se cambia el modo, como se indica a continuación:

SUBW LV\*1 → BASS LV → TREBLE LV → BALANCE LV →  
FADER LV\*2 → LOUD\*3 → DEFEAT → VOLUME →  
SUBW LV\*1

Subwoofer: 0 ~ 15

Nivel de graves: -7 ~ +7

Nivel de agudos: -7 ~ +7

Balance: -15 ~ +15

Fader: -15 ~ +15

Sonoridad: ON/OFF

Rechazo: ON/OFF

Volumen: 0 ~ 35

- Si no se pulsa **IMPRINT** (sólo iDA-X200) o **SOUND** (sólo iDA-X300) dentro de los 5 segundos después de seleccionar el modo Subwoofer, Bass, Treble, Balance o Fader, la unidad volverá automáticamente al modo normal.
- La sonoridad destaca una frecuencia baja y alta especial cuando se escucha a niveles bajos. Esto compensa la sensibilidad menor del oído a los sonidos graves y agudos. Esta función no está activa si **DEFEAT** está fijado en **ON**.

\*1 Cuando el modo subwoofer está ajustado en **OFF**, no es posible ajustar su nivel.

\*2 Si ajusta el conmutador de 4,2 ch (FRONT/REAR/SUBW)/2,2 ch (3 WAY) canales del procesador de audio **IMPRINT** (PXA-H100) en 2,2 canales (3 WAY), no podrá ajustar el modo **FADER**. Para obtener más información, consulte el Manual del propietario de la unidad **PXA-H100**.

\*3 Si hay conectado un procesador de audio externo no se podrá realizar este ajuste.

### 2 Gire el **codificador de doble acción** (sólo iDA-X200) o el **codificador rotatorio** (sólo iDA-X300) hasta obtener el sonido deseado en cada modo.

- Dependiendo de los dispositivos conectados, algunas funciones e indicaciones del visualizador no funcionarán.

## Activación y desactivación (ON/OFF) del subwoofer

Si el subwoofer está conectado, puede ajustar el nivel de salida del mismo (consulte la página 19).  
En la unidad iDA-X200, se puede realizar el ajuste siguiente únicamente si no está conectado el procesador de audio IMPRINT (PXA-H100).

**1** Mantenga presionado **IMPRINT** (sólo iDA-X200) o **SOUND** (sólo iDA-X300) durante, al menos, 2 segundos para activar el modo de selección **AUDIO**.

**2** Gire el **codificador de doble acción** (sólo iDA-X200) o el **codificador rotatorio** (sólo iDA-X300) para seleccionar el modo **SUBW** y, a continuación, pulse **Q/ENTER**.

SUBW ↔ SUBW SYSTEM\* ↔ BASS ↔ TREBLE ↔ HPF ↔ SUBW

\* Sólo se muestra si el subwoofer está ON.

**3** Gire el **codificador de doble acción** (sólo iDA-X200) o el **codificador rotatorio** (sólo iDA-X300) para seleccionar **SUBW ON/OFF** y, a continuación, pulse **Q/ENTER**.

ON ↔ OFF

**4** Pulse **↩** para regresar al modo normal.

- Si no se realiza ninguna operación en un espacio de 15 segundos, la unidad vuelve al modo normal.
- Si se pulsa **↩** durante el ajuste, la unidad vuelve al elemento anterior.

## Ajuste del sistema de subwoofer

Si el subwoofer está conectado, puede seleccionar o bien **SYS 1** o bien **SYS 2** en función del efecto de subwoofer deseado.

En la unidad iDA-X200, se puede realizar el ajuste siguiente únicamente si no está conectado el procesador de audio IMPRINT (PXA-H100).

**1** Mantenga presionado **IMPRINT** (sólo iDA-X200) o **SOUND** (sólo iDA-X300) durante, al menos, 2 segundos para activar el modo de selección **AUDIO**.

**2** Gire el **codificador de doble acción** (sólo iDA-X200) o el **codificador rotatorio** (sólo iDA-X300) para seleccionar el modo **SUBW SYSTEM** y, a continuación, pulse **Q/ENTER**.

SUBW ↔ SUBW SYSTEM\* ↔ BASS ↔ TREBLE ↔ HPF ↔ SUBW

\* Sólo se muestra si el subwoofer está conectado.

**3** Gire el **codificador de doble acción** (sólo iDA-X200) o el **codificador rotatorio** (sólo iDA-X300) para seleccionar **SUBW SYS 1** o **SUBW SYS 2** y, a continuación, pulse **Q/ENTER**.

SYS 1 ↔ SYS 2

**4** Pulse **↩** para regresar al modo normal.

- Si no se realiza ninguna operación en un espacio de 15 segundos, la unidad vuelve al modo normal.
- Si se pulsa **↩** durante el ajuste, la unidad vuelve al elemento anterior.
- Esta función no está activa si el subwoofer está OFF.

## Ajuste del control de graves

Puede cambiar el énfasis de la frecuencia de graves para crear el tono que prefiera.

En la unidad iDA-X200, se puede realizar el ajuste siguiente únicamente si no está conectado el procesador de audio IMPRINT (PXA-H100).

**1** Mantenga presionado **IMPRINT** (sólo iDA-X200) o **SOUND** (sólo iDA-X300) durante, al menos, 2 segundos para activar el modo de selección **AUDIO**.

**2** Gire el **codificador de doble acción** (sólo iDA-X200) o el **codificador rotatorio** (sólo iDA-X300) para seleccionar el modo de ajuste **BASS** y, a continuación, pulse **Q/ENTER**.

SUBW ↔ SUB SYSTEM\* ↔ BASS ↔ TREBLE ↔ HPF ↔ SUBW

\* Sólo se muestra si el subwoofer está ON.

### Ajuste del nivel de graves

**3-1** Gire el **codificador de doble acción** (sólo iDA-X200) o el **codificador rotatorio** (sólo iDA-X300) para seleccionar el nivel de agudos deseado (**-7~+7**) y, a continuación, pulse **Q/ENTER**.

Puede enfatizar o atenuar el nivel de graves.

### Ajuste del ancho de banda de graves

**3-2** Gire el **codificador de doble acción** (sólo iDA-X200) o el **codificador rotatorio** (sólo iDA-X300) para seleccionar el ancho de banda de graves deseado y, a continuación, pulse **Q/ENTER**.

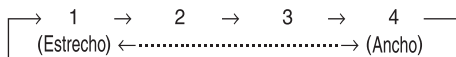

Cambia el ancho de banda de graves potenciado a ancho o estrecho. Un ajuste más ancho potenciará una gama amplia de frecuencias superiores e inferiores a la frecuencia central. Un ajuste más estrecho potenciará sólo frecuencias cercanas a la frecuencia central.

### Ajuste de la frecuencia central de graves

**3-3** Gire el **codificador de doble acción** (sólo iDA-X200) o el **codificador rotatorio** (sólo iDA-X300) para seleccionar la frecuencia central de graves y, a continuación, pulse **Q/ENTER**.

80(Hz) → 100(Hz) → 200(Hz) → 60(Hz) → 80(Hz)

Enfatiza las gamas de frecuencia de graves mostradas.

**4** Pulse **↩** para regresar al modo normal.

- Si no se realiza ninguna operación en un espacio de 15 segundos, la unidad vuelve al modo normal.
- Si se pulsa **↩** durante el ajuste, la unidad vuelve al elemento anterior.
- Esta función no está activa si **DEFEAT** está fijado en ON.

\*<sup>1</sup> El ajuste también se puede realizar pulsando **IMPRINT** (sólo iDA-X200) o **SOUND** (sólo iDA-X300). Consulte la sección "Ajuste de subwoofer/graves/agudos/balance (entre los altavoces derechos e izquierdos)/Fader (entre los altavoces delanteros y traseros)/sonoridad/rechazo" (página 19).



## Ajuste del control de agudos

Puede cambiar el énfasis de la frecuencia de agudos para crear el tono que prefiera.

En la unidad iDA-X200, se puede realizar el ajuste siguiente únicamente si no está conectado el procesador de audio IMPRINT (PXA-H100).

**1** Mantenga presionado **IMPRINT** (sólo iDA-X200) o **SOUND** (sólo iDA-X300) durante, al menos, 2 segundos para activar el modo de selección **AUDIO**.

**2** Gire el **codificador de doble acción** (sólo iDA-X200) o el **codificador rotatorio** (sólo iDA-X300) para seleccionar el modo de ajuste **TREBLE** y, a continuación, pulse **Q/ENTER**.

SUBW ↔ SUBW SYSTEM\* ↔ BASS ↔ TREBLE ↔ HPF  
↔ SUBW

\* Sólo se muestra si el subwoofer está ON.

### Ajuste del nivel de agudos

**3-1<sup>2</sup>** Gire el **codificador de doble acción** (sólo iDA-X200) o el **codificador rotatorio** (sólo iDA-X300) para seleccionar el nivel de agudos deseado (-7~+7) y, a continuación, pulse **Q/ENTER**.

Puede enfatizar o atenuar el nivel de agudos.

### Ajuste de la frecuencia central de agudos

**3-2** Gire el **codificador de doble acción** (sólo iDA-X200) o el **codificador rotatorio** (sólo iDA-X300) para seleccionar la frecuencia central de agudos y, a continuación, pulse **Q/ENTER**.

10,0 kHz → 12,5 kHz → 15,0 kHz → 17,5 kHz → 10,0 kHz

Enfatiza las gamas de frecuencia de agudos mostradas.

**4** Pulse **↵** para regresar al modo normal.

- Si no se realiza ninguna operación en un espacio de 15 segundos, la unidad vuelve al modo normal.
- Si se pulsa **↵** durante el ajuste, la unidad vuelve al elemento anterior.
- Esta función no está activa si **DEFEAT** está fijado en ON.

<sup>2</sup> El ajuste también se puede realizar pulsando **IMPRINT** (sólo iDA-X200) o **SOUND** (sólo iDA-X300). Consulte la sección "Ajuste de subwoofer/graves/agudos/balance (entre los altavoces derechos e izquierdos)/Fader (entre los altavoces delanteros y traseros)/sonoridad/rechazo" (página 19).

## Ajuste del filtro paso alto

El filtro paso alto de esta unidad puede ajustarse a su gusto.

En la unidad iDA-X200, se puede realizar el ajuste siguiente únicamente si no está conectado el procesador de audio IMPRINT (PXA-H100).

**1** Mantenga presionado **IMPRINT** (sólo iDA-X200) o **SOUND** (sólo iDA-X300) durante, al menos, 2 segundos para activar el modo de selección **AUDIO**.

**2** Gire el **codificador de doble acción** (sólo iDA-X200) o el **codificador rotatorio** (sólo iDA-X300) para seleccionar el modo de ajuste **HPF** y, a continuación, pulse **Q/ENTER**.

SUBW ↔ SUB SYSTEM\* ↔ BASS ↔ TREBLE ↔ HPF  
↔ SUBW

\* Sólo se muestra si el subwoofer está ON.

**3** Gire el **codificador de doble acción** (sólo iDA-X200) o el **codificador rotatorio** (sólo iDA-X300) para seleccionar la frecuencia **HPF** deseada y, a continuación, pulse **Q/ENTER**.

OFF ↔ 80 (Hz) ↔ 120 (Hz) ↔ 160 (Hz)

**4** Pulse **↵** para regresar al modo normal.

- Si no se realiza ninguna operación en un espacio de 15 segundos, la unidad vuelve al modo normal.
- Si se pulsa **↵** durante el ajuste, la unidad vuelve al elemento anterior.
- Esta función no está activa si **DEFEAT** está fijado en ON.

## Ajuste del procesador de audio externo

Esta unidad permite evocar la memoria preconfigurada del procesador de audio externo.

**1** Mantenga pulsado **PRESET** durante, al menos, 2 segundos para evocar el modo del procesador de audio externo cuando éste se encuentre conectado. Se mostrará la pantalla AP Preset.

**2** Gire el **codificador de doble acción** (sólo iDA-X200) o el **codificador rotatorio** (sólo iDA-X300) para seleccionar el número de memorización y, a continuación, pulse **Q/ENTER**.

- Para obtener información sobre el funcionamiento del procesador de audio externo, consulte el Manual del propietario de su procesador de audio externo.

# CONFIGURACIÓN

Utilice el menú de configuración para personalizar con flexibilidad la unidad para que se ajuste a sus propias preferencias de utilización. Elija los ajustes de GENERAL, DISPLAY, etc., para realizar los cambios que desee.

## iDA-X200

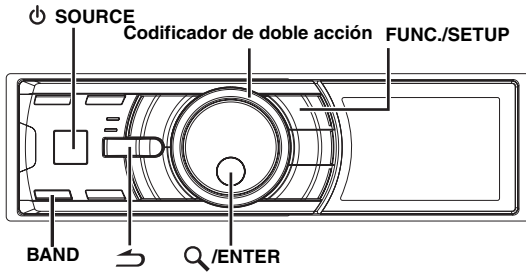

## iDA-X300

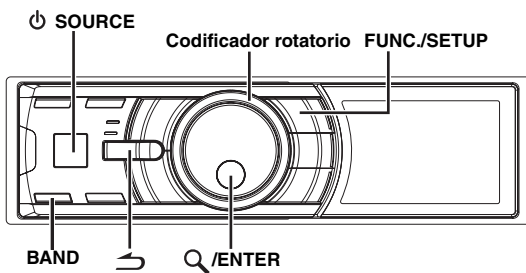

Siga los pasos del 1 al 5 para elegir el elemento que desea cambiar. Para más información, consulte las descripciones de los elementos que siguen al paso 5.

- 1** Mantenga pulsado **FUNC./SETUP** durante, al menos, 2 segundos para activar el modo de selección **SETUP**.
- 2** Gire el **codificador de doble acción** (sólo iDA-X200) o el **codificador rotatorio** (sólo iDA-X300) para seleccionar la opción deseada y, a continuación, pulse **Q/ENTER**.

BT\*<sup>1</sup> ↔ AUDIO\*<sup>2</sup> ↔ GENERAL ↔ DISPLAY ↔ IPOD ↔ TUNER\*<sup>3</sup> ↔ BT  
(seleccione, por ejemplo, GENERAL)

- \*<sup>1</sup> Sólo se muestra si INT MUTE está ajustado en OFF, y si el modo no es BT AUDIO.  
\*<sup>2</sup> Se muestra solamente si hay conectado un procesador de audio externo. Para obtener más información, consulte el Manual del propietario del procesador de audio externo.  
\*<sup>3</sup> Sólo si el receptor HD/SAT está conectado.

- 3** Gire el **codificador de doble acción** (sólo iDA-X200) o el **codificador rotatorio** (sólo iDA-X300) para seleccionar la opción de configuración y, a continuación, pulse **Q/ENTER**.  
(por ejemplo, seleccione POWER IC)

BT:  
BT IN  
AUDIO\*<sup>4</sup>:  
USER PRESET\*<sup>5</sup> ↔ MX\*<sup>5</sup> ↔ SUBW\*<sup>5</sup> ↔ MX LEVEL\*<sup>6</sup>

GENERAL:  
CALENDAR ↔ CALENDAR ADJ\*<sup>7</sup> ↔ CLK MODE ↔ CLK ADJ\*<sup>8</sup> ↔ PLAY MODE ↔ BEEP\*<sup>9</sup> ↔ INT MUTE\*<sup>10</sup> ↔ AUX+ ↔ AUX+ NAME\*<sup>11</sup> ↔ AUX ↔ AUX NAME\*<sup>11</sup> ↔ CHANGER NAME ↔ DIGITAL AUX ↔ D-AUX NAME\*<sup>12</sup> ↔ AUX IN GAIN\*<sup>13</sup> ↔ POWER IC ↔ DEMO

DISPLAY:  
DIMMER ↔ SCROLL TYPE ↔ TEXT SCROLL

IPOD:  
PLAYLISTS ↔ ARTISTS ↔ ALBUMS ↔ PODCASTS ↔ AUDIOBOOKS ↔ GENRES ↔ COMPOSERS ↔ SONGS

TUNER:  
XM\_ADF\*<sup>14</sup> ↔ GAME\_ALERT\*<sup>14</sup> ↔ STATION CALL\*<sup>15</sup> ↔ DIGITAL SEEK\*<sup>15</sup>

- \*<sup>4</sup> Si está conectado el procesador de audio IMPRINT, podrá efectuar más ajustes detallados de audio. Para obtener más información, consulte "Funcionamiento de IMPRINT (opcional) (sólo iDA-X200)" (página 30).  
\*<sup>5</sup> Se muestra solamente si hay conectado un procesador de audio externo.  
\*<sup>6</sup> Se muestra solamente si MX está ajustado en ON y si hay un procesador de audio externo conectado (o un procesador de audio IMPRINT (sólo iDA-X200)).  
\*<sup>7</sup> Consulte "Configuración del calendario" (página 8).  
\*<sup>8</sup> Consulte "Ajuste de la hora" (página 8).  
\*<sup>9</sup> Sólo iDA-X200.  
\*<sup>10</sup> Sólo se muestra si BT IN está ajustado en OFF.  
\*<sup>11</sup> Sólo se muestra si AUX+/AUX está ajustado en ON.  
\*<sup>12</sup> Sólo se muestra si DIGITAL AUX está ajustado en ON.  
\*<sup>13</sup> Sólo se muestra si AUX+ está ajustado en ON.  
\*<sup>14</sup> Se muestra solamente si hay conectado un receptor de radio por satélite. Para la configuración de radio por satélite, consulte "Receptor de SAT Radio (Opcional)" (página 25).  
\*<sup>15</sup> Se muestra solamente si se conecta el TUNER MODULE de radio digital (TUA-T500 HD).

- 4** Gire el **codificador de doble acción** (sólo iDA-X200) o el **codificador rotatorio** (sólo iDA-X300) para cambiar el ajuste y, a continuación, pulse **Q/ENTER**. (por ejemplo, seleccione POWER IC ON o POWER IC OFF.)

- 5** Si mantiene pulsado **↵** durante, al menos, 2 segundos, volverá al modo normal.

- Si pulsa **↵** durante el procedimiento, regresará al modo anterior.
- Si no se realiza ninguna operación en un espacio de 60 segundos, la unidad vuelve al modo normal.

## Ajuste de Bluetooth

Seleccione BT en el menú principal de configuración (paso 2 anterior). Si se ha conectado una caja Bluetooth opcional, podrá instalar un receptor manos libres con un teléfono móvil que disponga de Bluetooth. Realice este ajuste cuando haya conectado una caja Bluetooth y se esté utilizando la función Bluetooth. Para obtener más información, consulte el Manual del propietario de la caja Bluetooth opcional. Seleccione ADPT cuando la caja Bluetooth esté conectada.

- Podrá utilizar la función de marcación de voz si está conectada la caja Bluetooth compatible con dicha función.
- Cuando INT MUTE está ajustado en ON, no es posible realizar el ajuste de Bluetooth. Si la caja Bluetooth está conectada, ajuste INT MUTE en OFF. Consulte "Activación/desactivación del modo de silenciamiento (INT MUTE)" (página 23).

## Ajuste de la conexión Bluetooth

**BT IN ADPT / BT IN OFF (ajuste inicial)**

## Ajuste de audio (solamente si hay conectado un procesador de audio externo)

AUDIO puede seleccionarse en el menú de instalación del paso 2.

### Ajuste del procesador de audio externo (USER PRESET)

**PRE-1 (ajuste inicial) / PRE-2 / PRE-3 / PRE-4 / PRE-5 / PRE-6**

Gire el **codificador de doble acción** (sólo iDA-X200) o el **codificador rotatorio** (sólo iDA-X300) para seleccionar el número de memorización deseado y, a continuación, pulse **Q/ENTER**.

En modo normal, también se puede recuperar el número de memorización del procesador de audio externo si se mantiene presionado "PRESET" durante, al menos, 2 segundos. Consulte "Ajuste del procesador de audio externo" en la página 21.

- Para obtener información sobre el funcionamiento del procesador de audio externo, consulte el Manual del propietario de su procesador de audio externo.

### Conexión y desconexión de Media Xpander

**OFF (ajuste inicial) / ON**

Cuando Media Xpander está activado y hay un procesador de audio externo conectado, puede ajustar el nivel de Media Xpander.

### Ajuste del nivel MX

**NON EFFECT / LEVEL 1 / LEVEL 2 / LEVEL 3**

MX (Media Xpander) hace que las voces o instrumentos suenen diferentes independientemente de la fuente musical. La radio FM, el CD, la memoria USB y el iPod pueden reproducir la música de un modo claro incluso en el coche cuando hay mucho ruido en el exterior. El ajuste inicial varía según la fuente.

### Activación y desactivación del subwoofer

**SUBW ON (ajuste inicial) / SUBW OFF**

El ajuste también se puede realizar manteniendo pulsado **IMPRINT\*** (sólo iDA-X200) o **SOUND** (sólo iDA-X300) durante, al menos, 2 segundos. Consulte la sección "Activación y desactivación (ON/OFF) del subwoofer" (página 20).

\* En la unidad iDA-X200, al conectar un procesador de audio **IMPRINT**, no es posible activar y desactivar (ON/OFF) pulsando **IMPRINT**.

## Configuración general

GENERAL puede seleccionarse en el menú de instalación del paso 2.

### Ajuste del cambio de patrones para visualización del calendario (CALENDAR)

**M/D/Y (ajuste inicial) / Y/M/D / D/M/Y**

Puede cambiar el patrón de visualización del calendario que aparece junto a la hora.

Y: indica el año  
M: indica el mes  
D: indica el día  
ej.: M/D/Y → 12/31/2007

### Configuración de la visualización del reloj (CLK MODE)

**24H / 12H (ajuste inicial)**

Puede seleccionar el tipo de visualización de la hora (12 ó 24 horas), según prefiera.

### Conexión de un cambiador de MP3 (PLAY MODE)

**CD-DA (ajuste inicial) / CD-DA&MP3**

Realice este ajuste cuando conecte un cambiador de MP3. El cambiador de MP3 puede reproducir discos compactos que contengan tanto datos de CD como MP3. Sin embargo, en algunos casos (ciertos discos mejorados), la reproducción puede hacerse complicada. Para estos casos especiales, puede seleccionar sólo la reproducción de datos de CD. Si un disco contiene datos de CD y MP3, la reproducción comenzará por la parte de datos de CD del disco.

CD-DA: únicamente es posible reproducir datos de CD.  
CD-DA&MP3: es posible reproducir datos de CD y pistas MP3.

- Cambie los discos una vez efectuado este ajuste.

### Función de guía de sonido (Beep) (sólo iDA-X200)

**Beep On (ajuste inicial) / Beep Off**

Esta función permite obtener respuesta audible con distintos tonos según el botón que se pulse.

### Activación/desactivación del modo de silenciamiento (INT MUTE)

**INT MUTE ON / INT MUTE OFF (ajuste inicial)**

Si se conecta un dispositivo que disponga de la función de interrupción, el audio se silenciará automáticamente cada vez que se reciba la señal de interrupción procedente del dispositivo.

- Si Bluetooth está ajustado en ADPT, no es posible ajustar INT MUTE. Consulte "Ajuste de la conexión Bluetooth" (página 22).
- Si la caja Bluetooth está conectado, ajuste INT MUTE en OFF.

### Configuración de AUX+ Mode

**AUX+ ON / AUX+ OFF (ajuste inicial)**

Puede recibir sonido de un dispositivo externo conectado (como un reproductor portátil) al conector iPod Direct de esta unidad, mediante un cable de interfaz iPod Direct/RCA.

No pueden conectarse a la vez un dispositivo externo y un iPod.

AUX+ ON: está ajustado en ON cuando está conectado un dispositivo externo. Si se pulsa **⏮ SOURCE** y AUX+ se encuentra seleccionado, el sonido del dispositivo externo se recibe en la unidad.  
AUX+ OFF: está ajustado en OFF cuando está conectado un iPod.

## Ajuste del modo AUX+ NAME

**AUX (ajuste inicial) / TV / DVD / PORTABLE / GAME**

Puede cambiar AUX+ NAME cuando AUX+ está establecido en ON.

## Ajuste del modo AUX (V-Link)

**AUX ON / AUX OFF (ajuste inicial)**

Puede introducir sonido de TV/vídeo conectando un cable de interfaz Ai-NET/RCA (KCA-121B) o un Versatile Link Terminal (KCA-410C) opcional a este componente.

Puede cambiar la visualización de AUX NAME cuando AUX está establecido en ON. Presione **Q/ENTER** con AUX está ajustado en ON y seleccione AUX NAME girando el **codificador de doble acción** (sólo iDA-X200) o el **codificador rotatorio** (sólo iDA-X300) y, a continuación, pulse **Q/ENTER**.

Seguidamente, gire el **codificador de doble acción** (sólo iDA-X200) o el **codificador rotatorio** (sólo iDA-X300) para seleccionar el nombre AUX deseado.

Si el KCA-410C está conectado, es posible seleccionar dos nombres para AUX.

- *Mediante el KCA-410C, es posible conectar hasta dos dispositivos externos con salida RCA. En este caso, pulse **SOURCE** para seleccionar el modo AUX y, a continuación, pulse **BAND** para seleccionar el dispositivo deseado.*

## Ajuste del nombre del cambiador

**CHANGER (ajuste inicial) / PORTABLE**

Cuando se conecta un cambiador opcional, puede ajustar el nombre del modo que se visualiza en pantalla.

- *Sólo es posible realizar el ajuste si se ha conectado un cambiador. Cuando se conectan dos cambiadores, se muestra CHANGER1 NAME/CHANGER2 NAME y se pueden realizar los respectivos ajustes.*

## Ajuste de la entrada digital externa (DIGITAL AUX)

**DIGITAL AUX ON / DIGITAL AUX OFF (ajuste inicial)**

Cuando un procesador de audio digital compatible ALPINE Ai-NET (PXA-H701) y un reproductor de DVD (DVE-5207) no compatible con Ai-NET están conectados, fije DIGITAL AUX en ON para disfrutar de un sonido envolvente del canal 5.1.

Puede cambiar el nombre D AUX cuando DIGITAL AUX está establecido en ON. Pulse **Q/ENTER** cuando DIGITAL AUX esté ajustado en ON y seleccione D-AUX NAME girando el **codificador de doble acción** (sólo iDA-X200) o el **codificador rotatorio** (sólo iDA-X300) y, a continuación, pulse **Q/ENTER**.

- *Pulse **SOURCE**, seleccione el modo D-AUX y ajuste el volumen, etc.*
- *Cuando haya acabado la selección de entrada, apague y vuelva a encender. Se habrá finalizado el ajuste de la entrada óptica digital.*
- *En función del procesador de audio conectado, se puede seguir recibiendo sonido del reproductor de DVD aunque se haya cambiado de fuente. Si esto ocurre, desconecte el reproductor de DVD.*

## Ajuste del nivel AUX+ (AUX IN GAIN)

**LOW (ajuste inicial) / HI**

Se puede realizar este ajuste tras establecer ON en la "Configuración de AUX+ Mode".

LOW: reduce el nivel de audio de la entrada externa

HI: aumenta el nivel de audio de la entrada externa

## Conexión a un amplificador externo (POWER IC)

**ON (ajuste inicial) / OFF**

Al conectar un amplificador externo, la calidad del sonido mejora al desactivarse la fuente de alimentación del amplificador incorporado.

**POWER IC OFF:** utilice este modo cuando el preamplificador delantero de la unidad se utiliza para alimentar a un amplificador externo conectado a los altavoces. Con este ajuste, el amplificador interno principal de la unidad no enviará ninguna señal de salida a los altavoces.

iDA-X200:

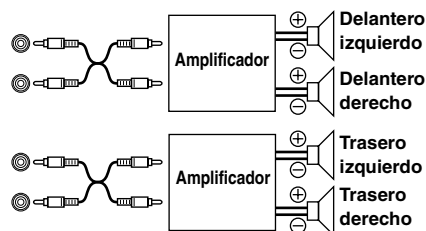

iDA-X300:



**POWER IC ON:** los altavoces reciben la señal desde el amplificador incorporado.

**Altavoces**



- *Cuando la salida está establecida en OFF, el sistema no produce ni reproduce ningún sonido.*

## Demostración

**DEMO ON / DEMO OFF (ajuste inicial)**

Esta unidad cuenta con una función de demostración que incluye visualización.

- *Para salir del modo Demo, ajústelo en DEMO OFF.*

## Ajuste de la pantalla

DISPLAY puede seleccionarse en el menú de instalación del paso 2.

## Control de atenuación

**MANUAL / AUTO (ajuste inicial)**

Establezca el control Dimmer en AUTO para atenuar el brillo de la unidad con las luces del coche encendidas. Este modo resulta útil si cree que, tras ajustar el nivel de oscurecimiento de la unidad, aún brilla demasiado por la noche.

## Ajuste del tipo de desplazamiento

**TYPE1 / TYPE2 (ajuste inicial)**

Elija de entre los dos métodos de desplazamiento.

Seleccione el tipo que prefiera.

**TYPE1:** los caracteres se desplazan de derecha a izquierda, de uno en uno.

**TYPE2:** las palabras se forman de izquierda a derecha, carácter por carácter. Cuando se llena la pantalla, se borra y las palabras restantes se visualizan del mismo modo hasta que hayan aparecido todas las palabras del título.

## Ajuste de desplazamiento (TEXT SCROLL)

### AUTO / MANUAL (ajuste inicial)

Puede seleccionar un tipo de desplazamiento como título de canción o nombre de archivo en la pantalla de origen. Si la pantalla de modo de búsqueda está llena de texto, se desplazará.

**TEXT SCROLL AUTO:** la información de texto se desplaza de forma automática.

**TEXT SCROLL MANUAL:** la primera pantalla desplaza la información de texto una sola vez.

- En algunas partes de la pantalla, puede que no haya desplazamiento o el contenido del desplazamiento sea diferente.
- Independientemente de este ajuste, si la pantalla está llena de texto, se producirá el desplazamiento.

## Ajuste de iPod

IPOD puede seleccionarse en el menú de instalación del paso 2.

## Ajuste del modo de búsqueda del iPod

### ON / OFF

La unidad permite buscar el iPod empleando ocho modos de búsqueda diferentes.

Cuando se ha ajustado el modo de búsqueda en PLAYLISTS/ARTISTS/ALBUMS/PODCASTS/AUDIOBOOKS, el ajuste inicial es ON, mientras que cuando el modo de búsqueda se ha ajustado en GENRES/COMPOSERS/SONGS, el ajuste inicial es OFF.

- Para obtener más información, consulte "Búsqueda de la canción o título deseado" (página 11).

## Configuración del sintonizador (sólo si el receptor HD/SAT está conectado)

TUNER puede seleccionarse en el menú de instalación del paso 2.

## Ajuste de llamada de emisora de HD Radio

### STATION CALL LONG / STATION CALL SHORT (ajuste inicial)

En el modo HD Radio, puede seleccionarse el número de caracteres de visualización para el nombre de emisora de HD Radio.

**LONG:** 56 caracteres

**SHORT:** 7 caracteres (FM)

4 caracteres (AM)

## Activación y desactivación de la configuración de búsqueda digital

### DIGITAL SEEK ON / DIGITAL SEEK OFF (ajuste inicial)

**ON:** SEEK UP/DOWN sólo se utiliza para Emisora de radio digital.

**OFF:** SEEK UP/DOWN se utiliza para todas las Emisoras de radio.

# Receptor de SAT Radio (Opcional)

## iDA-X200

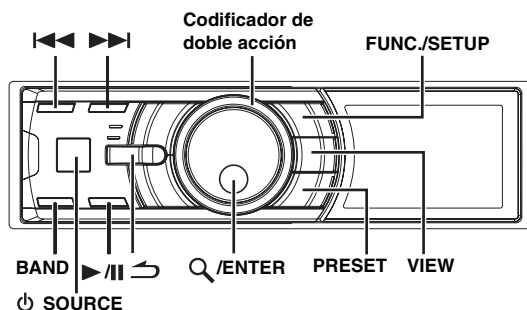

## iDA-X300

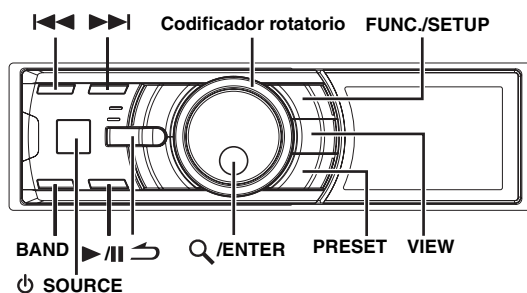

Receptor de SAT: Receptor de XM o SIRIUS

Cuando hay conectada una caja de receptor XM o SIRIUS opcional mediante el bus Ai-NET, se pueden llevar a cabo las siguientes operaciones. No obstante, el receptor de XM y el receptor de SIRIUS no pueden conectarse a la vez.

Receptor SIRIUS: Compruebe las funciones de la caja receptora SIRIUS conectada. No todos los receptores SIRIUS tienen las mismas funciones y es posible que algunas de ellas no se puedan utilizar en esta unidad. Para obtener más información acerca de las distintas funciones, consulte el manual del propietario del receptor SIRIUS.

## Recepción de canales con el receptor de SAT Radio (Opcional)

### Acerca de SAT Radio

Satellite Radio\* es la próxima generación de entretenimiento de audio, con más de 100 canales de audio digitales. Por una pequeña cuota mensual, los suscriptores pueden escuchar música con claridad, deportes, noticias y charlas, de costa a costa mediante satélite. Para obtener más información, visite el sitio Web de XM en [www.xmradio.com](http://www.xmradio.com), o el sitio Web de SIRIUS en [www.sirius.com](http://www.sirius.com).

Para recibir SAT Radio, se requerirán XM Direct™ o el sintonizador de radio satélite SIRIUS y un adaptador de interferencias Ai-NET adecuado, que se venden por separado. Para obtener más información, póngase en contacto con su distribuidor Alpine más cercano.

\* XM y sus logos correspondientes son marcas de XM Satellite Radio Inc.

\* SIRIUS y sus logos correspondientes son marcas de SIRIUS Satellite Radio Inc.

- Los controles del receptor SAT que contiene esta unidad están operativos sólo cuando hay conectado un receptor SAT.

**1** Pulse **SOURCE** para activar el modo de radio SAT.

**2** Pulse **BAND** para seleccionar una de las tres presintonías de SAT Radio.

Cada vez que pulse el botón, cambiará la banda:

Modo XM:  
XM1 → XM2 → XM3 → XM1

Modo SIRIUS:  
SR1 → SR2 → SR3 → SR1

**3** Pulse **◀◀** o **▶▶** para seleccionar el canal deseado.

Si mantiene pulsado **◀◀** o **▶▶** los canales se cambiarán continuamente.

- Puede seleccionar directamente un canal SAT Radio mediante las teclas numéricas del mando a distancia opcional (RUE-4190, etc.).

- 1 En el modo de radio XM o SIRIUS, introduzca el número del canal que desea seleccionar con las teclas numéricas del mando a distancia.
- 2 Pulse **ENTER** en el mando a distancia antes de que transcurran 5 segundos para recibir el canal. Si el número del canal se introduce sin pulsar **ENTER**, el canal se recibirá automáticamente transcurridos 5 segundos.

## Comprobación del número de identificación de SAT Radio

Se requiere un número de identificación de radio único para suscribirse a la programación de SAT Radio. Todas las radios XM o SIRIUS de terceros vienen con este número.

Este número es un número alfanumérico de 8 caracteres (para XM Radio) o 12 caracteres (para SIRIUS Radio). Está impreso en una etiqueta del receptor SAT.

También puede mostrarse en la pantalla de esta unidad de la siguiente forma.

**XM:**

**1** Al recibir una banda de XM Radio, pulse **◀◀** o **▶▶** para seleccionar el canal "0" para XM.

**2** Para cancelar la pantalla del número de identificación, ajuste el canal a otro número diferente de "0".

**SIRIUS:**

**1** Al recibir una banda de SIRIUS Radio, pulse **◀◀** o **▶▶** para seleccionar el canal "255" para SIRIUS.

**2** Para cancelar la pantalla del número de identificación, ajuste el canal a un número que no sea "255".

- No puede utilizar "O," "S," "I" ni "F" para el número de identificación (receptor de radio XM únicamente).
- Puede comprobar el número de identificación impreso en la etiqueta del paquete del receptor de SAT Radio de terceros.

## Almacenamiento de preajustes de canal

**1** Pulse **BAND** para seleccionar la banda que desee almacenar.

**2** Pulse **PRESET**.  
Se mostrará la pantalla Preset.

**3** Gire el **codificador de doble acción** (sólo iDA-X200) o el **codificador rotatorio** (sólo iDA-X300) para seleccionar el número de memorización.

**4** Pulse y mantenga pulsado **Q/ENTER** durante, al menos, 2 segundos.  
La emisora seleccionada se guarda.

**5** Repita el procedimiento para almacenar hasta otros 5 canales en la misma banda.

- Para utilizar este procedimiento para otras bandas, seleccione simplemente la banda deseada y repita el procedimiento.
- Es posible memorizar hasta un total de 18 canales en los números de memorización para XM o SIRIUS. Se pueden almacenar 6 canales en cada banda (XM1, XM2 y XM3 para XM; SIRIUS1, SIRIUS2 y SIRIUS3 para SIRIUS).
- Si almacena un canal en un número de memorización que ya contiene otra emisora, el canal anterior será reemplazado por el nuevo.

## Recepción de canales almacenados

**1** Pulse **BAND** para seleccionar la banda deseada.

**2** Pulse **PRESET**.  
Se mostrará la pantalla Preset.

**3** Gire el **codificador de doble acción** (sólo iDA-X200) o el **codificador rotatorio** (sólo iDA-X300) para seleccionar la emisora de radio.

**4** Pulse **Q/ENTER**.

## Almacenamiento del equipo de deportes deseado (sólo en SIRIUS)

Almacene su equipo favorito en una de las cubiertas de SIRIUS de ligas disponibles. Una vez almacenados, los tiempos y las puntuaciones del partido de dicho equipo se anuncian utilizando la pantalla de interrupción Alert mientras recibe otra programación. Para recibir estos anuncios, consulte página 27.

Esta función es efectiva después de realizar estas dos operaciones.

### Almacenamiento mientras recibe la emisión de un partido

**1** Selección del canal que emita el partido de su equipo favorito.

**2** Pulse **FUNC./SETUP** para activar el modo Function.

**3** Gire el **codificador de doble acción** (sólo iDA-X200) o el **codificador rotatorio** (sólo iDA-X300) para seleccionar el modo MEMORY y, a continuación, pulse **Q/ENTER** para activar el modo de memoria.

4 Gire el **codificador de doble acción** (sólo iDA-X200) o el **codificador rotatorio** (sólo iDA-X300) para seleccionar el equipo que desee en la retransmisión del partido y, a continuación, pulse **Q/ENTER**.

5 Gire el **codificador de doble acción** (sólo iDA-X200) o el **codificador rotatorio** (sólo iDA-X300) para seleccionar el tipo de alerta y, a continuación, pulse **Q/ENTER**.

UPDATE (ajuste inicial) ↔ INITIAL

INITIAL: la pantalla Alert interrumpe cuando el partido comienza.

UPDATE: la pantalla Alert interrumpe en el progreso del partido (cambio de marcador, resultado del partido, etc.).

6 Pulse **FUNC./SETUP** para cancelar el modo de función.

- Si desea almacenar datos pero la memoria está llena, aparecerá el mensaje "MEMORY FULL". Si desea cambiar de equipo tras haber realizado el procedimiento del paso 4, gire el **codificador de doble acción** (sólo iDA-X200) o el **codificador rotatorio** (sólo iDA-X300) para seleccionar "REPLACE YES," y, a continuación, pulse **Q/ENTER**.

## Ajuste de la alerta de partidos

1 Mantenga pulsado **FUNC./SETUP** durante al menos 2 segundos para seleccionar el modo Setup.

2 Gire el **codificador de doble acción** (sólo iDA-X200) o el **codificador rotatorio** (sólo iDA-X300) para seleccionar una opción de TUNER y, a continuación, pulse **Q/ENTER**.

3 Gire el **codificador de doble acción** (sólo iDA-X200) o el **codificador rotatorio** (sólo iDA-X300) para seleccionar GAME ALERT y, a continuación, pulse **Q/ENTER**.

4 Gire el **codificador de doble acción** (sólo iDA-X200) o el **codificador rotatorio** (sólo iDA-X300) para seleccionar la liga que desee y, a continuación, pulse **Q/ENTER**.

5 Gire el **codificador de doble acción** (sólo iDA-X200) o el **codificador rotatorio** (sólo iDA-X300) para seleccionar el equipo que quiera almacenar y, a continuación, pulse **Q/ENTER**.

6 Gire el **codificador de doble acción** (sólo iDA-X200) o el **codificador rotatorio** (sólo iDA-X300) para seleccionar un tipo de alerta y, a continuación, pulse **Q/ENTER**.

UPDATE (ajuste inicial) ↔ INITIAL

INITIAL: la pantalla Alert interrumpe cuando el partido comienza.

UPDATE: la pantalla Alert interrumpe en el progreso del partido (cambio de marcador, resultado del partido, etc.).

7 Si mantiene pulsado **↵** durante, al menos, 2 segundos, cancelará el modo SETUP.

- Pulse **↵** para regresar al modo Setup anterior.
- Puede guardar un equipo por liga como máximo.
- Si no se realiza ninguna operación en un espacio de 60 segundos, la unidad vuelve al modo normal.

## Almacenamiento del artista / canción que desee (sólo en SIRIUS)

Se anuncia un nombre de artista o título de canción cuando se encuentra un título o artista que coincida en otro canal. La interrupción Alert se muestra mientras escucha un programa de otro canal. Para recibir información sobre la interrupción, consulte "Recuperación de la información almacenada (sólo en SIRIUS)" (página 27).

1 Pulse **FUNC./SETUP** para activar el modo Function cuando se emita una canción o la canción de un artista que quiera almacenar.

2 Gire el **codificador de doble acción** (sólo iDA-X200) o el **codificador rotatorio** (sólo iDA-X300) para seleccionar el modo MEMORY y, a continuación, pulse **Q/ENTER** para activar el modo de memoria.

3 Gire el **codificador de doble acción** (sólo iDA-X200) o el **codificador rotatorio** (sólo iDA-X300) para seleccionar SONG o ARTIST y, a continuación, pulse **Q/ENTER**.

- Si no se pulsa ningún botón en un espacio de 10 segundos, la unidad vuelve al modo normal.
- Si desea almacenar datos pero la memoria está llena, aparecerá el mensaje MEMORY FULL. Si desea cambiar el título de la canción o el nombre del artista tras haber realizado el procedimiento del paso 3, gire el **codificador de doble acción** (sólo iDA-X200) o el **codificador rotatorio** (sólo iDA-X300) para seleccionar "REPLACE YES," y, a continuación, pulse **Q/ENTER**.

## Recuperación de la información almacenada (sólo en SIRIUS)

Cuando se reproduce el equipo, canción o artista almacenado, aparece una interrupción Alert en la pantalla de la unidad.

1 Una vez mostrada la información de "GAME ALERT", "SONG ALERT" o "ARTIST ALERT", aparece automáticamente la lista de alertas.

2 Gire el **codificador de doble acción** (sólo iDA-X200) o el **codificador rotatorio** (sólo iDA-X300) para seleccionar la información deseada.

3 Pulse **Q/ENTER**.

Se recibe el canal seleccionado que contiene la información deseada.

- Si no se pulsa ningún botón en un espacio de 10 segundos, la unidad vuelve al modo normal.
- Sólo se muestra un equipo, canción o artista en una interrupción Alert. Por ejemplo, no se pueden mostrar una canción y un artista en Alert al mismo tiempo.

## Cancelación de la Memoria de alerta almacenada (sólo en SIRIUS)

1 Durante la recepción habitual, pulse **FUNC./SETUP** para activar el modo Function.

2 Gire el **codificador de doble acción** (sólo iDA-X200) o el **codificador rotatorio** (sólo iDA-X300) para seleccionar DELETE y, a continuación, pulse **Q/ENTER**.

Aparecerá la lista de memoria. Si no hay ninguna memoria de alertas almacenada, aparecerá "NO MEMORY".

- 3 Gire el **codificador de doble acción** (sólo iDA-X200) o el **codificador rotatorio** (sólo iDA-X300) para seleccionar la lista que quiera eliminar y, a continuación, pulse **Q/ENTER**.
- 4 Gire el **codificador de doble acción** (sólo iDA-X200) o el **codificador rotatorio** (sólo iDA-X300) para seleccionar **DELETE YES** y, a continuación, pulse **Q/ENTER**.  
DELETE NO ↔ YES  
Seleccione "NO" y la unidad regresará a la pantalla de la lista de memoria.
- 5 Pulse **FUNC./SETUP** para cancelar el modo de función.
  - Si no se pulsa ningún botón en un espacio de 10 segundos, la unidad vuelve al modo normal.

## Función de búsqueda

Puede buscar programas por Categoría, Canal, Artista o Canción.

- 1 Pulse **Q/ENTER** en el modo XM o SIRIUS.
- 2 Gire el **codificador de doble acción** (sólo iDA-X200) o el **codificador rotatorio** (sólo iDA-X300) para seleccionar el modo de búsqueda y, a continuación, pulse **Q/ENTER**.  
CATEGORY ↔ CHANNEL ↔ ARTIST\* ↔ SONG\*

\* Sólo en SIRIUS.

### Modo de búsqueda de categoría

- 3 Gire el **codificador de doble acción** (sólo iDA-X200) o el **codificador rotatorio** (sólo iDA-X300) para seleccionar la categoría deseada y, a continuación, pulse **Q/ENTER**.
- 4 Gire el **codificador de doble acción** (sólo iDA-X200) o el **codificador rotatorio** (sólo iDA-X300) para seleccionar el nombre del canal deseado y, a continuación, pulse **Q/ENTER**.
  - Mientras esté en modo de búsqueda de categoría, pulse **↵** para seleccionar un modo de búsqueda distinto.
  - El modo de búsqueda se cancela si mantiene pulsado **↵** durante, al menos, 2 segundos en el modo de búsqueda de categoría.
  - Si se sucede una interrupción Alert en el modo de búsqueda, éste se cancelará.

### Modo de búsqueda por Canal/Artista/Canción

- 3 Gire el **codificador de doble acción** (sólo iDA-X200) o el **codificador rotatorio** (sólo iDA-X300) para seleccionar el nombre del canal/artista/canción deseado y, a continuación, pulse **Q/ENTER**.
  - Mientras esté en modo de búsqueda de Canal/Artista/Canción, pulse **↵** para seleccionar un modo de búsqueda distinto.
  - El modo de búsqueda se cancela si mantiene pulsado **↵** durante, al menos, 2 segundos en el modo de búsqueda de Canal/Artista/Canción.
  - La búsqueda de canal sólo es posible en una categoría (último modo).
  - Si se sucede una interrupción Alert en el modo de búsqueda, éste se cancelará.

## Cambio de modo de búsqueda rápida a modo de categoría arriba/abajo (sólo iDA-X300)

- 1 Pulse **FUNC./SETUP**.
- 2 Gire el **codificador giratorio** para seleccionar el menú de ajuste deseado.  
BÚSQUEDA  
RÁPIDA:                   Modo de búsqueda rápida  
CATEGORY UP/DN: Modo de búsqueda de categoría arriba/abajo
- 3 Pulse **Q/ENTER**.  
Se mostrará la pantalla ON/OFF.
- 4 Gire el **codificador rotatorio**.  
Seleccione ON.  
Si se ajusta en ON, se puede utilizar el modo de búsqueda rápida o de categoría arriba/abajo.
- 5 Pulse **Q/ENTER**.
  - No se pueden establecer en ON los modos QUICK SEARCH y CATEGORY UP/DN al mismo tiempo (modo de búsqueda rápida y el modo de carpeta arriba/abajo).

## Función de búsqueda rápida

Es posible buscar todos los canales en orden numérico.

- 1 Mantenga pulsado **Q/ENTER** durante, al menos, 2 segundos en el modo XM o SIRIUS activar el modo de búsqueda rápida.
- 2 Gire el **codificador de doble acción** (sólo iDA-X200) o el **codificador rotatorio** (sólo iDA-X300) para seleccionar el canal deseado en 10 segundos. Se recibe el canal seleccionado.
  - Si se utiliza la función de búsqueda rápida, es importante ajustar QUICK SEARCH en ON. Para obtener más información, consulte "Cambio de modo de búsqueda rápida a modo de categoría arriba/abajo (sólo iDA-X300)" (sólo iDA-X300) en la página 28.

## Seleccione la categoría (CATEGORY) que desee (categoría arriba/abajo)

### Si se utiliza esta función en la unidad iDA-X200

- Pulse y gire el **codificador de doble acción** hacia la izquierda o la derecha.
- Si lo gira a la derecha, avanzará a la categoría siguiente.  
Si lo gira a la izquierda, irá a la categoría anterior.  
Se reproduce el primer canal de la categoría seleccionada.

### Si se utiliza esta función en la unidad iDA-X300

- 1 Mantenga pulsado **Q/ENTER** durante, al menos, 2 segundos.  
Se activa el modo de categoría arriba/abajo.
- 2 Gire el **codificador rotatorio**.  
Si lo gira a la derecha, avanzará a la siguiente categoría.  
Si lo gira a la izquierda, irá a la categoría anterior.  
Se reproduce el primer canal de la categoría seleccionada.



- Si se utiliza la función de categoría arriba/abajo, es importante ajustar CATEGORY en ON. Para obtener más información, consulte la sección "Cambio de modo de búsqueda rápida a modo de categoría arriba/abajo (sólo iDA-X300)" (sólo iDA-X300) (página 28).

## Recepción de información sobre el tiempo o el tráfico mediante SAT Radio

- 1 Seleccione el canal SAT Radio para obtener información local sobre el tráfico/previsión meteorológica.**
- 2 Mantenga pulsado ►/II durante, al menos, 2 segundos en el modo SAT.**  
Se almacena el canal de tiempo o tráfico recibido.
- 3 Pulse y mantenga pulsado BAND durante, al menos, 2 segundos.**  
Se recuperará el canal de tiempo o tráfico almacenado.
- 4 Pulse y mantenga pulsado BAND durante, al menos, 2 segundos.**  
Vuelve al modo normal.

- También se pueden almacenar y recuperar otros canales diferentes a los de Previsión meteorológica o Tráfico.

## Función de repetición instantánea (sólo en SIRIUS)

En el modo SIRIUS, el canal actual se graba utilizando la función de memoria de Repetición instantánea. Utilice esta función para detener el contenido del canal en cualquier momento. Al reanudar la reproducción, comenzará en la posición en que se detuvo. Esta función se puede utilizar para almacenar hasta 44 minutos de audio.

- 1 Durante la recepción de SIRIUS, pulse ►/II para seleccionar el modo de Repetición instantánea.**  
Aparecerá el texto "INSTANT REPLAY" y se almacenará la emisora recibida.
- 2 Pulse ►/II de nuevo para seleccionar el modo de reproducción.**  
Se reproducirán los contenidos almacenados.

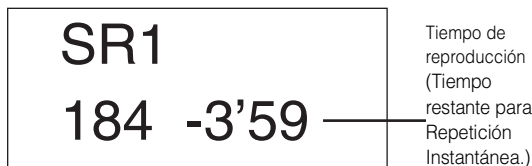

Durante la reproducción de Repetición Instantánea:

Pasar hacia

atrás: Mantenga pulsado ◀◀.

Avance rápido: Mantenga pulsado ▶▶.

- Si continúa pulsando el avance rápido hasta el final, se cancelará el modo Instant Replay, y la unidad cambiará a la recepción habitual.

- 3 Pulse ↵ durante al menos 2 segundos para cancelar el modo Instant Replay.**  
La unidad volverá al modo de emisión SIRIUS habitual.

## Cambio de la pantalla

Con cada canal XM o Sirius hay disponible información de texto, como el nombre del canal, el nombre del artista y el título de las canciones o de los programas. La unidad puede mostrar esta información de texto, tal y como se explica más abajo.

**En el modo XM o SIRIUS, pulse VIEW.**

Cada vez que pulsa este botón, la pantalla cambia tal y como se muestra más abajo.

**Modo XM:**

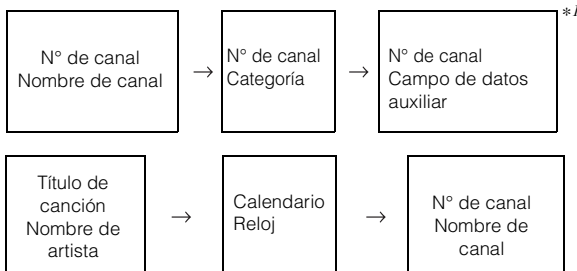

**Modo SIRIUS:**

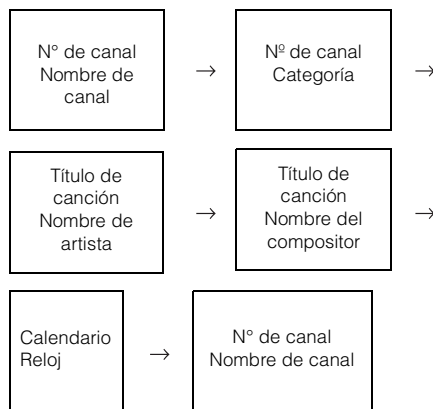

<sup>\*1</sup> Cuando se desactiva ADF, no se muestra esta información (consulte "Configuración de la pantalla Campo de datos auxiliares (sólo XM)" en la página 30).

- Si el "Ajuste de desplazamiento (TEXT SCROLL)" (página 25) se configura en "AUTO", el nombre del canal y del intérprete se desplaza continuamente. Si el ajuste de desplazamiento se configura en "MANUAL", el título de la canción sólo se desplaza una vez.
- Dependiendo del modelo, la pantalla puede ser diferente de la mostrada más arriba.

## Configuración de la pantalla Campo de datos auxiliares (sólo XM)

Puede activarse o desactivarse la pantalla Campo de datos auxiliares de XM (ADF). No existe la función ADF para el receptor SIRIUS.

- 1 Mantenga pulsado **FUNC./SETUP** durante al menos 2 segundos para seleccionar el modo Setup.
  - 2 Gire el **codificador de doble acción** (sólo iDA-X200) o el **codificador rotatorio** (sólo iDA-X300) para seleccionar el modo **TUNER** y, a continuación, pulse **Q/ENTER**.
  - 3 Gire el **codificador de doble acción** (sólo iDA-X200) o el **codificador rotatorio** (sólo iDA-X300) para seleccionar **XM ADF** y, a continuación, pulse **Q/ENTER**.
  - 4 Gire el **codificador de doble acción** (sólo iDA-X200) o el **codificador rotatorio** (sólo iDA-X300) para seleccionar **ON/OFF** y, a continuación, pulse **Q/ENTER**.
- Al configurarlo en On, el campo de datos auxiliar se muestra pulsando **VIEW** (consulte la sección "Cambio de la pantalla" página 29.)
- 5 Si mantiene pulsado **↵** durante, al menos, 2 segundos, volverá al modo normal.

• Si pulsa **↵** durante el procedimiento, regresará al modo anterior.

## Funcionamiento de IMPRINT (opcional) (sólo iDA-X200)

Alpine presenta IMPRINT, la primera tecnología del mundo que elimina eficazmente los problemas acústicos de los vehículos que suelen degradar la calidad del sonido. Esta tecnología permite escuchar música tal y como la concibió el artista. Para obtener más información, consulte "Acerca de IMPRINT" (página 37).

Si se conecta el procesador de audio IMPRINT (PXA-H100) (se vende por separado) a la unidad, se podrá configurar la función MultEQ y el siguiente ajuste de sonido.

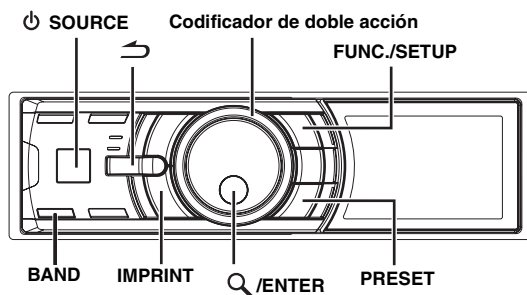

## Cambio del modo MultEQ

La tecnología MultEQ, desarrollada por Audyssey Labs, corrige el audio para obtener un mejor entorno de escucha. El sistema se optimiza para las posiciones seleccionadas del vehículo. Para ello, MultEQ debe tomar mediciones de las características de respuesta del vehículo. Para obtener más información sobre el proceso de instalación, póngase en contacto con su distribuidor autorizado Alpine.

- 1 Mantenga pulsado **IMPRINT** durante, al menos, 2 segundos.
- 2 Pulse **Q/ENTER**.
- 3 Gire el **codificador de doble acción** para seleccionar el modo **MultEQ** y, a continuación, pulse **Q/ENTER**.  
OFF (Modo Manual) → CURVE 1 (MultEQ-1) →  
CURVE 2 (MultEQ-2) → OFF (Modo Manual)
- 4 Si mantiene pulsado **IMPRINT** durante, al menos, 2 segundos, volverá al modo normal.
  - El modo de curva se puede seleccionar únicamente si se han almacenado la curva 1 y la curva 2.
  - Si se utiliza MultEQ, las funciones **MX**, **X-OVER**, **Time Correction**, **Factory's EQ**, **SUBW PHASE**, **SUBW CHANNEL**, **TW Setup**, **EQ Mode**, **Filter Type**, **Parametric EQ** y **Graphic EQ** se ajustarán automáticamente. El usuario ya no puede ajustarlas.
  - Cuando hay conectado un procesador de audio externo, no se puede utilizar la función MultEQ.

## Configuración del ajuste de sonido en modo Manual

Puede cambiar estos ajustes de sonido para crear sus propias preferencias cuando el modo MultEQ está ajustado en MultEQ OFF (Modo Manual).

Sin embargo, el subwoofer del sistema de subwoofer se puede ajustar en ON/OFF independientemente de que el ajuste MultEQ se encuentre en ON o en OFF.

**Siga los pasos de 1 a 5 para seleccionar uno de los modos de menú de sonido que desee modificar. Consulte la sección correspondiente a continuación si desea más información sobre el elemento seleccionado.**

**1 Mantenga pulsado FUNC./SETUP durante, al menos, 2 segundos para activar el modo de selección SETUP.**

**2 Gire el codificador de doble acción para seleccionar AUDIO y, a continuación, pulse Q/ENTER.**

BT\*<sup>1</sup> ↔ AUDIO ↔ GENERAL ↔ DISPLAY ↔ IPOD ↔  
TUNER\*<sup>2</sup> ↔ BT

\*<sup>1</sup> Sólo se muestra si INT MUTE está ajustado en OFF, y si el modo no es BT AUDIO.

\*<sup>2</sup> Sólo si el receptor HD/SAT está conectado.

**3 Gire el codificador de doble acción para seleccionar el elemento deseado y pulse Q/ENTER.**

USER PRESET ↔ MX ↔ FR-EQ ↔ SOUND FIELD\*<sup>3</sup> ↔  
SUBW ↔ SUBW SYS\*<sup>4</sup> ↔ SUBW PHASE\*<sup>4</sup> ↔  
SUBW CHANNEL\*<sup>4</sup> ↔ TW\*<sup>5</sup> ↔ EQ MODE ↔ FILTER ↔  
TCR ↔ MX LEVEL\*<sup>6</sup>  
(por ejemplo, selección SUBW)

\*<sup>3</sup> En el paso 3, se pueden seleccionar tres elementos de ajuste de sonido (PARAMETRIC EQ/GRAPHIC EQ, TIME CORRECTION, X-OVER) en el modo de ajuste de campo de sonido. Gire el codificador de doble acción para seleccionar la opción que desee y, después, pulse Q/ENTER para continuar con el paso 4.

\*<sup>4</sup> Estas funciones no pueden utilizarse cuando Subwoofer está ajustado en OFF.

\*<sup>5</sup> Esta función sólo está operativa si la PXA-H100 (se vende por separado) está conectada y se ha ajustado en el modo de 2,2 canales (3 WAY). Para obtener más información, consulte el Manual del propietario de la unidad PXA-H100.

\*<sup>6</sup> Esta función no está activa si MX está ajustado en OFF.

**4 Gire el codificador de doble acción para modificar el ajuste y luego pulse Q/ENTER.**

(por ejemplo, seleccione SUBW ON o SUBW OFF).

**5 Si mantiene pulsado ↵ durante, al menos, 2 segundos, volverá al modo normal.**

• No se pueden ajustar las funciones Media Xpander, Factory's EQ, Parametric EQ/Graphic EQ Adjustment, EQ Mode y MX Level si DEFEAT está ajustado en ON.

• Pulse ↵ para regresar al modo del menú de sonido anterior.

• Se cancelará el modo de menú de sonido si no ha realizado ninguna operación durante 60 segundos.

## USER PRESET

- Si hay un procesador de audio IMPRINT conectado, se pueden realizar ajustes más precisos de audio. Para obtener más información, consulte "Funcionamiento de IMPRINT (opcional) (sólo iDA-X200)" (página 30).

### Almacenamiento del nivel de ajuste de audio

Se pueden almacenar hasta 3 contenidos ajustados en la unidad.

Todas las opciones siguientes ajustadas se almacenan en una memoria preconfigurada.

Opciones que se ajustan/definen	Página de referencia
EQ ADJ (parametric EQ/Graphic EQ)	página 32 ~ página 32
TCR	página 32
X-OVER	página 33

**1 Gire el codificador de doble acción para seleccionar un número de memorización y, a continuación, pulse Q/ENTER y manténgalo presionado durante, al menos, 2 segundos.**

**2 Gire el codificador de doble acción para seleccionar PROTECT YES/NO y, a continuación, pulse Q/ENTER para almacenar los ajustes.**

PROTECT YES (ajuste inicial) ↔ PROTECT NO

- Si selecciona YES, los ajustes efectuados se protegen y almacenan en números de memorización. Si desea almacenar el parámetro en un número de memorización protegido, puede seleccionar "REPLACE NO/YES".
- Si selecciona PROTECT NO, se almacenará la presintonía.
- Mientras lleva a cabo esta operación, todos el contenido ajustado de Parametric EQ/Graphic EQ, Time Correction y X-Over se almacenará en los botones de memorización.
- El contenido no se eliminará aunque restaure la unidad o desconecte la batería.

### Recuperación del nivel de ajuste de audio

Se puede recuperar el contenido guardado en "Almacenamiento del nivel de ajuste de audio" (página 31).

**1 Gire el codificador de doble acción para seleccionar un número de memorización y pulse Q/ENTER.**

Se recuperará el contenido ajustado/definido del número de memorización seleccionado.

- También se puede acceder a la pantalla de memorización del usuario en modo normal si mantiene presionado PRESET durante, al menos, 2 segundos.

## Conexión y desconexión de Media Xpander

Si la función Media Xpander está activada, podrá ajustar el nivel de Media Xpander (consulte la página 34).

OFF (ajuste inicial) ↔ ON

## Preajustes del ecualizador (Factory's EQ) (FR-EQ)

El ecualizador viene con 10 ajustes típicos de fábrica que se pueden aplicar a una gran variedad de material original de música.

FLAT ↔ POPS ↔ ROCK ↔ NEWS ↔ JAZZ&BLUES ↔  
ELECTRICAL DANCE ↔ HIPHOP&RAP ↔  
EASY LISTENING ↔ COUNTRY ↔ CLASSICAL ↔ USER1 ↔  
USER2 ↔ USER3 ↔ USER4 ↔ USER5 ↔ USER6

- Si se selecciona una opción entre USER 1 y 6, se puede recuperar el número de memorización guardado en "Ajuste de la curva del ecualizador gráfico" (página 32) o en "Ajuste de la curva del ecualizador paramétrico" (página 32).

## Ajuste del campo de sonido

La configuración del ajuste de Parametric EQ/Graphic EQ, Time Correction y X-Over se puede realizar en este modo.

### Ajuste de la curva del ecualizador paramétrico

Es posible modificar los ajustes del ecualizador para crear una curva de respuesta que se ajuste más a sus gustos personales. Para ajustar la curva del ecualizador paramétrico, ajuste el modo EQ en PARAMETRIC EQ. Para obtener información, consulte "Ajuste del modo EQ" (página 34).

- 1 Una vez seleccionado EQ ADJ (Parametric EQ) en el modo de ajuste del campo de sonido, gire el **codificador de doble acción** para seleccionar el ajuste de la banda y, a continuación, pulse **Q/ENTER**.

BAND1 → BAND2 → BAND3 → BAND4 → BAND5 → BAND1

- 2 Gire el **codificador de doble acción** para seleccionar la opción que quiera ajustar y, a continuación, pulse **Q/ENTER**.

FC → LV → Q → FC  
(frecuencia) (nivel) (ancho de banda) (frecuencia)

### Ajuste de frecuencia

- 3-1 Gire el **codificador de doble acción** para seleccionar las bandas de frecuencias.

Bandas de frecuencias ajustables:  
de 20 Hz a 20 kHz (en pasos de 1/3 de octava)

BAND1: 20 Hz~80 Hz (63 Hz)  
BAND2: 50 Hz~200 Hz (150 Hz)  
BAND3: 125 Hz~3,2 kHz (400 Hz)  
BAND4: 315 Hz~8 kHz (1 kHz)  
BAND5: 800 Hz~20 kHz (2,5 kHz)

### Ajuste del nivel

- 3-2 Gire el **codificador de doble acción** para ajustar el nivel.

Nivel de ajuste: de -6 a +6 dB

### Ajuste de ancho de banda (Q)

- 3-3 Gire el **codificador de doble acción** para ajustar el ancho de banda (Q).

Ancho de banda de ajuste: 1, 1,5, 3

- 4 Para ajustar otra banda, repita los pasos del 1 al 3 y realice los ajustes.

- Las frecuencias de las bandas adyacentes no se pueden ajustar en 4 pasos.
- Durante el ajuste del ecualizador paramétrico, debe tener en cuenta la respuesta de frecuencia de los altavoces conectados.
- Puede seleccionar la siguiente banda pulsando y girando el **codificador de doble acción**.
- Se puede acceder a la pantalla de memorización del usuario en modo normal si mantiene presionado PRESET durante 2 segundos.

## Ajuste de la curva del ecualizador gráfico

Es posible modificar los ajustes del ecualizador para crear una curva de respuesta que se ajuste más a sus gustos personales. Para ajustar la curva del ecualizador gráfico, ajuste el modo EQ en GRAPHIC EQ. Para obtener información, consulte "Ajuste del modo EQ" (página 34).

- 1 Una vez seleccionado EQ ADJ (Graphic EQ) en el modo de ajuste del campo de sonido, gire el **codificador de doble acción** para seleccionar el ajuste de la banda y, a continuación, pulse **Q/ENTER**.

BAND1 → BAND2 → BAND3 → BAND4 → BAND5 → BAND6 → BAND7 → BAND1

BAND-1 (63 Hz) / BAND-2 (150 Hz) / BAND-3 (400 Hz) / BAND-4 (1 kHz) / BAND-5 (2,5 kHz) / BAND-6 (6,3 kHz) / BAND-7 (17,5 kHz)

- 2 Pulse **Q/ENTER** para activar el modo de ajuste del nivel.

- 3 Gire el **codificador de doble acción** para ajustar el nivel.

Nivel de salida de ajuste: de -6 a +6 dB

- 4 Para ajustar otra banda, repita los pasos del 1 al 3 y realice los ajustes.

- Puede seleccionar la siguiente banda pulsando y girando el **codificador de doble acción**.
- Se puede acceder a la pantalla de memorización del usuario en modo normal si mantiene presionado PRESET durante 2 segundos.

## Ajuste de la corrección de tiempo

Antes de realizar los siguientes procedimientos, consulte "Acerca de la corrección de tiempo" (página 35).

- 1 Una vez seleccionado TIME CORRECTION en el modo de ajuste del campo de sonido, gire el **codificador de doble acción** para seleccionar el ajuste de la banda y, a continuación, pulse **Q/ENTER**.

### Sistema de 2,2 canales (3WAY)

F-L (ajuste inicial) → F-R → R-L → R-R →  
(Med-I) (Med-D) (Alt-I) (Alt-D)  
SW-L → SW-R → F-L  
(Med-I)

### Sistema de 4,2 canales (FRONT/REAR/SUBW.)

F-L (ajuste inicial) → F-R → R-L → R-R →  
(Front-I) (Front-D) (Post-I) (Post-D)  
SW-L → SW-R → F-L  
(Front-I)

- 2 Pulse **Q/ENTER** para activar el modo de introducción de Time Correction.

- 3 Gire el **codificador de doble acción** para ajustar la distancia.  
(0,0 a 336,6 cm).

L = (distancia al altavoz más alejado) - (distancia al resto de altavoces)

Consulte "Lista de valores de corrección de tiempo" en la página 35.

**4** Repita los pasos 1 al 3 para ajustar otro altavoz.  
Ajuste estos valores para que el sonido llegue a la posición de escucha al mismo tiempo desde todos los altavoces.

- Puede seleccionar la siguiente banda pulsando y girando el **codificador de doble acción**.
- Se puede acceder a la pantalla de memorización del usuario en modo normal si mantiene presionado PRESET durante 2 segundos.

### **Configuración de crossover (X-OVER)**

Antes de realizar los siguientes procedimientos, consulte "Acerca del crossover" (página 36).

#### **Sistema de 2,2 canales (3WAY)**

**1** Una vez seleccionado X-OVER en el modo de ajuste del campo de sonido, gire el **codificador de doble acción** para seleccionar el ajuste de la banda y, a continuación, pulse **Q/ENTER**.

##### **Sistema de 2,2 canales (3WAY) / NORMAL (L=R)**

**Elementos de configuración:**  
LOW / MID-L / MID-H / HIGH

##### **Sistema de 2,2 canales (3WAY) / INDIVIDUAL (L/R)**

**Elementos de configuración:**  
LOW-L / LOW-R / MID-L-L / MID-L-R / MID-H-L / MID-H-R / HIGH-L / HIGH-R

**2** Gire el **codificador de doble acción** para seleccionar la opción que quiera ajustar y, a continuación, pulse **Q/ENTER**.

FC → LV → SLP → FC  
(corte (nivel) (inclinación) (frecuencia)  
frecuencia)

#### **Frecuencia de corte**

**3-1** Gire el **codificador de doble acción** para seleccionar la frecuencia de corte que desee (punto de crossover).

Bandas de frecuencias ajustables:

##### **Sistema de 2,2 canales (3WAY)**

**Elementos de configuración:**  
LOW / MID-L 20 Hz~200 Hz  
MID-H 20 Hz~20 kHz  
HIGH (1 kHz~20 kHz)<sup>\*1</sup> / (20 Hz~20 kHz)<sup>\*2</sup>

<sup>\*1</sup> Si está seleccionada la opción *Maker's*, consulte la sección "Ajuste de la inclinación de respuesta del altavoz de gama alta (TW Setup)" (página 34).

<sup>\*2</sup> Si está seleccionada la opción *User's*, consulte la sección "Ajuste de la inclinación de respuesta del altavoz de gama alta (TW Setup)" (página 34).

#### **Ajuste del nivel**

**3-2** Gire el **codificador de doble acción** para ajustar el nivel de salida.

Nivel de salida de ajuste: de -12 a 0 dB

#### **Ajuste de la inclinación**

**3-3** Gire el **codificador de doble acción** para ajustar la inclinación.

Inclinación de ajuste: FLAT\*, 6 dB/oct., 12 dB/oct., 18 dB/oct., 24 dB/oct.

\* FLAT se puede ajustar para una inclinación HIGH solamente si la opción *User* está seleccionada en "Ajuste de la inclinación de respuesta del altavoz de gama alta (TW Setup)" (página 34). En función de las características de respuesta del altavoz, se debe tener cuidado al ajustar la inclinación de respuesta en FLAT: el altavoz podría averiarse. En esta unidad, aparece un mensaje si la inclinación de respuesta del altavoz de gama alta está ajustado en FLAT.

**4** Repita los pasos 1-3 para ajustar las otras bandas.

### **Sistema de 4,2 canales (FRONT/REAR/SUBW.)**

**1** Una vez seleccionado X-OVER en el modo de ajuste del campo de sonido, gire el **codificador de doble acción** para seleccionar el ajuste de la banda y, a continuación, pulse **Q/ENTER**.

##### **Sistema de 4,2 canales (FRONT/REAR/SUBW.) / NORMAL (L=R)**

**Elementos de configuración:**  
LOW (SUB-W) / MID (REAR) / HIGH (FRONT)

##### **Sistema de 4,2 canales (FRONT/REAR/SUBW.) / INDIVIDUAL (L/R)**

**Elementos de configuración:**  
LOW (SUB-W)-L / LOW (SUB-W)-R / MID (REAR)-L / MID (REAR)-R / HIGH (FRONT)-L / HIGH (FRONT)-R

**2** Gire el **codificador de doble acción** para seleccionar la opción que quiera ajustar y, a continuación, pulse **Q/ENTER**.

FC → LV → SLP → FC  
(corte (nivel) (inclinación) (frecuencia)  
frecuencia)

#### **Frecuencia de corte**

**3-1** Gire el **codificador de doble acción** para seleccionar la frecuencia de corte que desee (punto de crossover).

Bandas de frecuencias ajustables:

##### **Sistema de 4,2 canales (FRONT/REAR/SUBW.)**

**Elementos de configuración:**  
20 Hz~200 Hz

#### **Ajuste del nivel**

**3-2** Gire el **codificador de doble acción** para ajustar el nivel de salida.

Nivel de salida de ajuste: de -12 a 0 dB

#### **Ajuste de la inclinación**

**3-3** Gire el **codificador de doble acción** para ajustar la inclinación.

Inclinación de ajuste: FLAT, 6 dB/oct., 12 dB/oct., 18 dB/oct., 24 dB/oct.

**4** Repita los pasos 1-3 para ajustar las otras bandas.

- Puede seleccionar la siguiente banda pulsando y girando el **codificador de doble acción**.
- Durante el ajuste del conmutador X-over, debe tener en cuenta la respuesta de frecuencia de los altavoces conectados.
- Acerca del sistema de 2,2 canales (3WAY)/4,2 canales (FRONT/REAR/SUBW.) Puede cambiar al modo del sistema de 2,2 canales (3WAY)/4,2 canales (FRONT/REAR/SUBW.) mediante el interruptor de 2,2 canales (3WAY)/4,2 canales (FRONT/REAR/SUBW.) de la unidad PXA-H100. Para obtener más información, consulte el Manual del propietario de la unidad PXA-H100.
- Se puede acceder a la pantalla de memorización del usuario en modo normal si mantiene presionado PRESET durante 2 segundos.

## Activación y desactivación (ON/OFF) del subwoofer

Si el subwoofer está activado (ON), puede ajustar el nivel de salida del subwoofer (consulte la página 19).

OFF ↔ ON (Ajuste inicial)

## Ajuste del sistema de subwoofer

Si el subwoofer está conectado, puede seleccionar o bien SYS 1 o bien SYS 2 en función del efecto de subwoofer deseado.

1 (ajuste inicial) ↔ 2

**SYS 1:** el nivel del subwoofer cambia según la configuración del volumen principal.

**SYS 2:** el nivel del subwoofer no coincide con la configuración del volumen principal. Por ejemplo, con configuraciones de volumen bajo, el subwoofer se sigue oyendo.

## Ajuste de la fase del subwoofer

NORMAL (ajuste inicial) ↔ REVERSE

La fase de salida del subwoofer se puede cambiar entre SUBWOOFER NORMAL (0°) o SUBWOOFER REVERSE (180°). Para ajustar el nivel, gire el **codificador de doble acción**.

## Ajuste del canal de subwoofer (SUBW CHANNEL)

Se puede ajustar la salida del subwoofer en estéreo o monoaural. Es importante seleccionar la salida correcta para cada tipo de subwoofer.

STEREO (ajuste inicial) ↔ MONO

**STEREO:** salida estéreo de subwoofer (L/R)

**MONO:** salida monoaural de subwoofer

## Ajuste de la inclinación de respuesta del altavoz de gama alta (TW Setup)

En función de las características de respuesta del altavoz, se debe tener cuidado al ajustar la inclinación de respuesta del altavoz de gama alta en FLAT en el modo de 2,2 canales (3WAY) (consulte "Configuración de crossover (X-OVER)" en la página 33), ya que el altavoz podría averiarse.

MAKER'S (ajuste inicial) ↔ USER'S

**MAKER'S:** como protección frente a posibles averías, no se puede ajustar FLAT para la inclinación de respuesta del altavoz de gama alta en el modo de 2,2 canales (3WAY).

**USER'S:** si se puede ajustar FLAT en el modo de 2,2 canales (3WAY).

## Ajuste del modo EQ

Este ajuste ofrece elegir entre un ecualizador gráfico de 7 bandas o uno paramétrico de 5 bandas.

PARAMETRIC (ajuste inicial) ↔ GRAPHIC

## Ajuste del tipo de filtro

NORMAL (ajuste inicial) ↔ INDIVIDUAL

**NORMAL (L=R):** los altavoces izquierdos y derechos se ajustan al mismo tiempo.

**INDIVIDUAL (L/R):** los altavoces izquierdos y derechos se ajustan por separado.

## Ajuste de las unidades de corrección de tiempo (parámetro TCR)

Puede cambiar las unidades (cm o pulg) de la corrección de tiempo.

CM (ajuste inicial) ↔ INCH

## Ajuste del nivel MX

MX (Media Xpander) hace que las voces o instrumentos suenen diferentes independientemente de la fuente musical. La radio FM, el CD, la memoria USB y el iPod pueden reproducir la música de un modo claro incluso en el coche cuando hay mucho ruido en el exterior.

### Cambio de la fuente a la que desea aplicar Media Xpander.

#### FM (nivel MX del 1 al 3):

aumenta la claridad de las frecuencias medias y altas y se produce un sonido bien equilibrado en todas las frecuencias.

#### CD (nivel MX del 1 al 3):

el modo CD procesa un gran volumen de datos durante la reproducción. MX aprovecha esta gran cantidad de datos para reproducir un sonido más claro y limpio.

#### CMPM/SAT (nivel MX del 1 al 3):

esta función corrige la información perdida al realizar la compresión. Esto reproduce un sonido bien equilibrado y muy similar al original.

#### DVD (nivel MX del 1 al 3):

un DVD o un CD de vídeo contienen una gran cantidad de datos, tal como sucede, por ejemplo, con los videoclips musicales. MX utiliza estos datos para reproducir un sonido de gran calidad.

#### AUX (nivel MX 1):

seleccione el modo MX (CMPM, MOVIE o MUSIC) correspondiente al medio conectado.

- *El ajuste inicial de MX varía según la fuente.*
- *Cada fuente musical, como sintonizador FM, CD y MP3/WMA/AAC, puede tener su propia configuración de MX.*
- *En discos con MP3/WMA/AAC y CD-DA, cuando la fuente cambia de "MP3/WMA/AAC a CD-DA" o de "CD-DA a MP3/WMA/AAC", el modo MX puede desfasar ligeramente la reproducción.*
- *Si se ajusta la opción Non Effect, el modo MX de cada fuente de música se ajustará en OFF.*
- *Esta función no puede utilizarse cuando DEFEAT está ajustado en ON.*
- *No hay modo MX para la radio AM.*
- *Si se ha conectado un procesador de audio con la función MX (PXA-H701, etc.), se aplicará su propio procesamiento MX a la fuente musical. Dado que es posible que la configuración MX del procesador no coincida con la de la unidad, será preciso ajustar la configuración del procesador de audio. Para obtener más información, consulte el Manual del propietario del procesador de audio.*
- *"CMPM" se aplica a archivos MP3/WMA/AAC y al iPod.*
- *"SAT" se aplica a los modos de radio XM y radio SIRIUS.*

## Acerca de la corrección de tiempo

La distancia entre el oyente y los altavoces en un vehículo puede variar en gran medida, dada la compleja ubicación de los altavoces. Esta diferencia en las distancias entre los altavoces y el oyente crea un cambio en la imagen del sonido y en las características de frecuencia. Se trata de un desfase de tiempo que se produce entre la llegada del sonido a los oídos izquierdo y derecho del usuario.

Para corregirlo, esta unidad puede desfasar la señal de audio en los altavoces que estén más cerca del oyente. De este modo, se crea eficazmente una sensación de mayor distancia para dichos altavoces. El oyente se puede colocar a la misma distancia de los altavoces izquierdo y derecho para un mejor sonido.

El ajuste se realiza en cada altavoz en pasos de 3,4 cm.

### Ejemplo 1. Posición de escucha: asiento delantero izquierdo

Ajuste el nivel de corrección de tiempo del altavoz delantero izquierdo con un valor más alto y el trasero derecho con un valor de cero o un valor bajo.

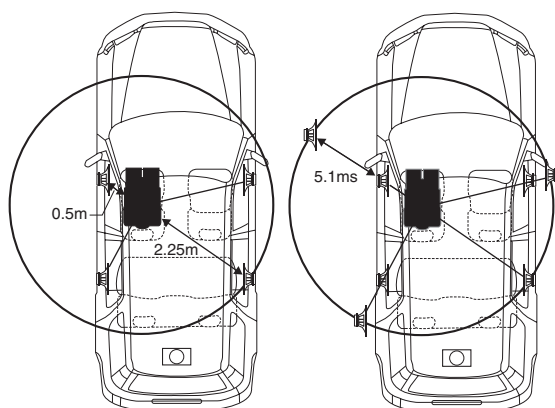

El sonido no está equilibrado porque la distancia entre la posición de escucha y los distintos altavoces es distinta.

La diferencia de distancia entre el altavoz delantero izquierdo y el altavoz trasero derecho es de 1,75 m (68-7/8").

A continuación se calcula el valor de corrección de tiempo para el altavoz delantero izquierdo en el diagrama.

Condiciones:

Altavoz más lejano – posición de escucha: 2,25 m (88-9/16")

Altavoz delantero izquierdo – posición de escucha: 0,5 m

Cálculo:  $D = 2,25 \text{ m} - 0,5 \text{ m} = 1,75 \text{ m}$  (68-7/8")

Corrección de tiempo =  $1,75 \div 343^{*1} \times 1.000 = 5,1$  (ms)

*\*1 Velocidad del sonido: 343 m/s a 20 °C*

Dicho de otro modo, si se le da al altavoz delantero izquierdo un valor de corrección de tiempo de 5,1 ms, se obtiene la sensación de que la distancia al oyente es la misma que la del altavoz más alejado.

La corrección de tiempo elimina las diferencias de tiempo necesarias para que el sonido alcance la posición de escucha. El tiempo del altavoz delantero izquierdo se corrige 5,1 ms, de modo que su sonido alcance la posición de escucha al mismo tiempo que el sonido del resto de los altavoces.

### Ejemplo 2. Posición de escucha: todos los asientos

Ajuste el nivel de corrección de tiempo de cada altavoz casi hasta el mismo nivel.

- 1 **Siéntese en la posición de escucha (asiento del conductor, etc.) y mida la distancia (en metros) entre su cabeza y los altavoces.**
- 2 **Calcule la diferencia entre el valor de corrección de la distancia con el altavoz más alejado y el resto de los altavoces.**

$L = (\text{distancia al altavoz más alejado}) - (\text{distancia al resto de altavoces})$

Estos valores serán los valores de corrección de tiempo para los distintos altavoces. Ajuste estos valores para que el sonido llegue a la posición de escucha al mismo tiempo desde todos los altavoces.

#### Lista de valores de corrección de tiempo

Número de desfase	Diferencia de tiempo (ms)	Distancia (cm)	Distancia (pulg)	Número de desfase	Diferencia de tiempo (ms)	Distancia (cm)	Distancia (pulg)
0	0,0	0,0	0,0	51	5,1	173,4	68,3
1	0,1	3,4	1,3	52	5,2	176,8	69,7
2	0,2	6,8	2,7	53	5,3	180,2	71,0
3	0,3	10,2	4,0	54	5,4	183,6	72,4
4	0,4	13,6	5,4	55	5,5	187,0	73,7
5	0,5	17,0	6,7	56	5,6	190,4	75,0
6	0,6	20,4	8,0	57	5,7	193,8	76,4
7	0,7	23,8	9,4	58	5,8	197,2	77,7
8	0,8	27,2	10,7	59	5,9	200,6	79,1
9	0,9	30,6	12,1	60	6,0	204,0	80,4
10	1,0	34,0	13,4	61	6,1	207,4	81,7
11	1,1	37,4	14,7	62	6,2	210,8	83,1
12	1,2	40,8	16,1	63	6,3	214,2	84,4
13	1,3	44,2	17,4	64	6,4	217,6	85,8
14	1,4	47,6	18,8	65	6,5	221,0	87,1
15	1,5	51,0	20,1	66	6,6	224,4	88,4
16	1,6	54,4	21,4	67	6,7	227,8	89,8
17	1,7	57,8	22,8	68	6,8	231,2	91,1
18	1,8	61,2	24,1	69	6,9	234,6	92,5
19	1,9	64,6	25,5	70	7,0	238,0	93,8
20	2,0	68,0	26,8	71	7,1	241,4	95,1
21	2,1	71,4	28,1	72	7,2	244,8	96,5
22	2,2	74,8	29,5	73	7,3	248,2	97,8
23	2,3	78,2	30,8	74	7,4	251,6	99,2
24	2,4	81,6	32,2	75	7,5	255,0	100,5
25	2,5	85,0	33,5	76	7,6	258,4	101,8
26	2,6	88,4	34,8	77	7,7	261,8	103,2
27	2,7	91,8	36,2	78	7,8	265,2	104,5
28	2,8	95,2	37,5	79	7,9	268,6	105,9
29	2,9	98,6	38,9	80	8,0	272,0	107,2
30	3,0	102,0	40,2	81	8,1	275,4	108,5
31	3,1	105,4	41,5	82	8,2	278,8	109,9
32	3,2	108,8	42,9	83	8,3	282,2	111,2
33	3,3	112,2	44,2	84	8,4	285,6	112,6
34	3,4	115,6	45,6	85	8,5	289,0	113,9
35	3,5	119,0	46,9	86	8,6	292,4	115,2
36	3,6	122,4	48,2	87	8,7	295,8	116,6
37	3,7	125,8	49,6	88	8,8	299,2	117,9
38	3,8	129,2	50,9	89	8,9	302,6	119,3
39	3,9	132,6	52,3	90	9,0	306,0	120,6
40	4,0	136,0	53,6	91	9,1	309,4	121,9
41	4,1	139,4	54,9	92	9,2	312,8	123,3
42	4,2	142,8	56,3	93	9,3	316,2	124,6
43	4,3	146,2	57,6	94	9,4	319,6	126,0
44	4,4	149,6	59,0	95	9,5	323,0	127,3
45	4,5	153,0	60,3	96	9,6	326,4	128,6
46	4,6	156,4	61,6	97	9,7	329,8	130,0
47	4,7	159,8	63,0	98	9,8	333,2	131,3
48	4,8	163,2	64,3	99	9,9	336,6	132,7
49	4,9	166,6	65,7				
50	5,0	170,0	67,0				

## Acerca del crossover

### Crossover (X-OVER):

Esta unidad está equipada con tecnología crossover. El crossover limita las frecuencias que llegan a las salidas. Cada canal se controla de forma independiente. De este modo, cada pareja de altavoces se regula con las frecuencias para las que han sido diseñados.

El crossover ajusta el HPF (filtro de paso alto) o LPF (filtro de paso bajo) de cada banda y, también, la inclinación (velocidad con la que el filtro procesa los máximos y los mínimos).

Los ajustes deben realizarse según las características de reproducción de los altavoces. En función de los altavoces, tal vez no sea necesaria ninguna red pasiva. Si tiene dudas al respecto, póngase en contacto con su distribuidor autorizado Alpine.

### Modo de 4,2 canales (FRONT/REAR/SUBW.)

	Frecuencia de corte (pasos de 1/3 de octava)		Inclinación		Nivel
	HPF	LPF	HPF	LPF	
<b>Altavoz de gama baja</b>	----	20 Hz - 200 Hz	----	FLAT, 6, 12, 18, 24 dB/oct.	de 0 a -12 dB
<b>Altavoz trasero de gama alta</b>	20 Hz - 200 Hz	----	FLAT, 6, 12, 18, 24 dB/oct.	----	de 0 a -12 dB
<b>Altavoz delantero de gama alta</b>	20 Hz - 200 Hz	----	FLAT, 6, 12, 18, 24 dB/oct.	----	de 0 a -12 dB

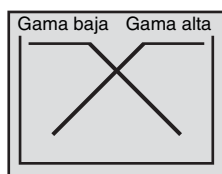

(No coinciden con la imagen real)

### Modo de 2,2 canales (3WAY)

	Frecuencia de corte (pasos de 1/3 de octava)		Inclinación		Nivel
	HPF	LPF	HPF	LPF	
<b>Altavoz de gama baja</b>	----	20 Hz - 200 Hz	----	FLAT, 6, 12, 18, 24 dB/oct.	de 0 a -12 dB
<b>Altavoz de gama media</b>	20 Hz - 200 Hz	20 Hz - 20 kHz	FLAT, 6, 12, 18, 24 dB/oct.	FLAT, 6, 12, 18, 24 dB/oct.	de 0 a -12 dB
<b>Altavoz de gama alta</b>	1 kHz - 20 kHz, (20 Hz ~ 20 kHz)*	----	FLAT*, 6, 12, 18, 24 dB/oct.	----	de 0 a -12 dB

\* Sólo si se selecciona el ajuste de usuario en "Ajuste de la inclinación de respuesta del altavoz de gama alta (TW Setup)" (página 34).

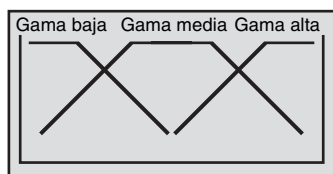

(No coinciden con la imagen real)

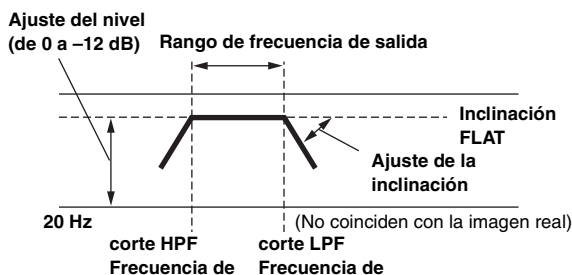

- **HPF (filtro de paso alto):** corta las frecuencias más bajas y permite que pasen las frecuencias más altas.
- **LPF (filtro de paso bajo):** corta las frecuencias más altas y permite que pasen las frecuencias más bajas.
- **Inclinación:** cambio del nivel (en dB) para un cambio de frecuencias de una octava.
- Cuando mayor es el valor de la inclinación, más acusada es la inclinación.
- Ajuste la inclinación en FLAT para omitir los filtros HP o LP.
- No utilice un tweeter sin activar el HPF o ajustado en baja frecuencia, ya que podría dañar el altavoz por la señal de baja frecuencia.
- No se puede ajustar una frecuencia de crossover superior al HPF o inferior que el LPF.
- El ajuste debe realizarse según las recomendaciones de frecuencia de crossover de los altavoces conectados. Determine cuál es la frecuencia de crossover recomendada para los altavoces. Si se ajustan en un rango de frecuencias fuera de los valores recomendados, podría dañar los altavoces.  
Para conocer las frecuencias de crossover recomendadas para los altavoces Alpine, consulte el Manual de operación correspondiente. No nos hacemos responsables de posibles daños o averías en los altavoces causados por una frecuencia de crossover fuera de los valores recomendados.



## Acerca de IMPRINT



### VISIÓN Y REALIDAD

Toda la buena música tiene su origen en la visión del artista. Tras horas interminables de ensayos, grabación y mezclas, esa visión está lista para que podamos escucharla en discos, en la radio y en otros soportes. Pero, ¿realmente escuchamos la música creada por el artista? Por desgracia, la realidad demuestra que casi nunca es posible escuchar la música tal y como la concibió el artista. Especialmente cuando la escuchamos en el interior de un vehículo.

### LOS VEHÍCULOS NO SON LUGARES ADECUADOS PARA ESCUCHAR MÚSICA

El interior del vehículo está plagado de materiales que interfieren y degradan la calidad del sonido. Las ventanas, por ejemplo, amplifican y reflejan las frecuencias altas. La tapicería de los asientos y el recubrimiento del salpicadero modifican determinadas frecuencias. Las alfombrillas absorben y suprimen las frecuencias medias. Los ecualizadores gráficos y paramétricos son sólo remedios parciales para este tipo de problemas. Además, los altavoces no se encuentran a la misma distancia de la persona que escucha, por lo que se crea un sonido sin equilibrar y descentrado. La corrección de tiempo puede ayudar a solucionar este problema, pero únicamente desde una posición de escucha.

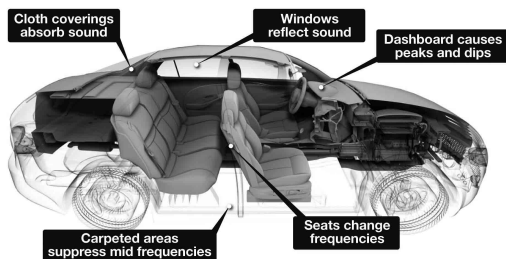

### IMPRINT YA ESTÁ AQUÍ

Estos problemas acústicos son tan acusados que ningún sistema de corrección ha logrado solucionarlos. Hasta ahora, con la llegada de IMPRINT, Alpine ofrece una combinación de hardware/software que no sólo resuelve estos problemas, sino que incluso mejora el sonido, el equilibrio de tonos y la definición. Lo hace automáticamente y ¡en sólo unos minutos!

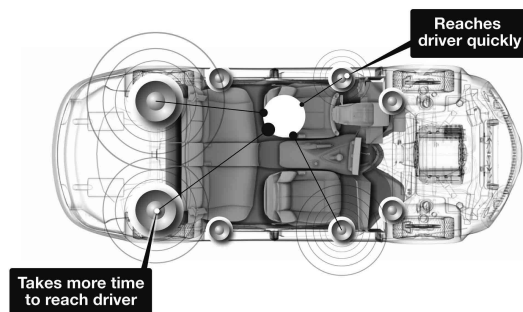

### QUÉ DISTINGUE A IMPRINT

La combinación de IMPRINT y MultEQ supera los resultados de sistemas de ecualización en cinco aspectos.

- Es el único sistema que mide toda el área de escucha, capturando información del dominio del tiempo desde cada posición de escucha y aplicando un método propio para procesar y representar todas las ubicaciones de escucha. De este modo, las personas de cada asiento disfrutan de una experiencia óptima de escucha.
- Corrige los problemas de tiempo y de frecuencia para obtener un sonido general más suave y natural.
- Utiliza la asignación de frecuencias dinámicas para aplicar cientos de puntos de corrección a las áreas en las que se producen mayores problemas de sonido.
- Determina los puntos óptimos de combinación para los puntos de corte de frecuencias bajas.
- En cuestión de minutos, lleva a cabo una sintonización del sonido del vehículo que los técnicos profesionales consiguen tras días de trabajo.

# Información

## En caso de dificultad

Si surge algún problema, apáguelo y vuelva a encenderlo. Si la unidad sigue sin funcionar correctamente, compruebe los puntos que aparecen en la lista siguiente. Esta guía le ayudará a aislar el problema si la unidad no funciona. Si el problema persiste, compruebe si el resto de su sistema está adecuadamente conectado o consulte a un proveedor autorizado por Alpine.

### Cuestiones básicas

#### En la pantalla no aparece ningún elemento o función.

- La llave de encendido del automóvil está en OFF.
  - Si ha realizado las conexiones de acuerdo con las instrucciones, la unidad no funcionará con la llave de encendido en OFF.
- Las conexiones del conductor de alimentación (rojo) y el conductor de batería (amarillo) no son adecuadas.
  - Compruebe las conexiones del conductor de alimentación y el conductor de batería.
- Fusible quemado.
  - Compruebe el fusible de la unidad. Si fuera necesario, cámbielo por otro del valor apropiado.
- El microordenador interno funciona mal a causa de interferencias, ruido, etc.
  - Presione el interruptor RESET con un bolígrafo u otro objeto puntiagudo.

### Radio

#### No se recibe ninguna emisora.

- La antena no está conectada o el cable está desconectado.
  - Asegúrese de que la antena está correctamente conectada; cambie la antena o el cable si es necesario.

#### No se pueden sintonizar emisoras en el modo de búsqueda.

- Se encuentra en un área de recepción débil.
  - Compruebe si el sintonizador está en el modo DX.
- Si se encuentra en una zona de señal intensa, es posible que la antena no esté puesta a tierra o conectada adecuadamente.
  - Compruebe las conexiones de la antena, si está bien conectada a tierra y si la ubicación de montaje es correcta.
- Es posible que la longitud de la antena no sea adecuada.
  - Compruebe si la antena está completamente desplegada. Si está rota, reemplácela por otra nueva.

#### La emisión es ruidosa.

- La longitud de la antena no es adecuada.
  - Extienda completamente la antena. Si está rota, reemplácela por otra.
- La antena está mal conectada a tierra.
  - Compruebe si la antena está bien conectada a tierra y si la ubicación de montaje es correcta.

### MP3/WMA/AAC

#### Los archivos MP3, WMA o AAC no se reproducen.

- Se ha producido un error de escritura. El formato de MP3/WMA/AAC no es compatible.
  - Compruebe que el MP3/WMA/AAC se ha grabado en un formato compatible. Consulte “Acerca de MP3/WMA/AAC” (páginas 18-19) y vuelva a grabar en el formato compatible con este dispositivo.

### Audio

#### No sale el sonido por los altavoces.

- La unidad no recibe señal del amplificador interno.
  - POWER IC está en “ON” (página 24).

### iPod

#### iPod no puede reproducir y no emite ningún sonido.

- El iPod no se ha reconocido.
  - Reinicie esta unidad y el iPod. Consulte “Puesta en funcionamiento inicial del sistema” (página 7). Para reiniciar el iPod, consulte el Manual del propietario del iPod.

### Indicación de modo iPod (conexión USB, sólo iDA-X200)

#### CURRENT ERROR

- El dispositivo del conector USB recibe una corriente anormal (es posible que se muestre un mensaje de error en caso de que el dispositivo USB no sea compatible con la unidad que se haya conectado).
  - Trate de conectar otro iPod.

#### DEVICE ERROR

- Se ha conectado un iPod incompatible con la unidad.
  - Conecte un iPod compatible.

#### NO USB DEVICE

- El iPod no está conectado.
  - Asegúrese de que ha conectado correctamente el iPod y de que el cable no esté doblado en exceso.

#### NO SONG

- El reproductor iPod no contiene ninguna canción.
  - Descargue canciones en el reproductor iPod y conéctelo a la unidad.

#### NO SUPPORT

- Se ha recibido información de texto que no es compatible con la unidad.
  - Utilice un iPod en el que la información de texto introducida sea compatible con la unidad.

#### ERROR-01

- Error de comunicación
  - Apague la llave de contacto y ajuste la unidad en ON de nuevo.
  - Compruebe la pantalla una vez que haya vuelto a conectar el iPod al cable de interfaz de acople del iPod y al cable USB.

## ERROR-02

- Se debe a que la versión de software del iPod no es compatible con la unidad.
    - Actualice la versión de software del iPod a una compatible con la unidad.
- 

## ERROR-03

- El iPod no está verificado.
    - Cambie el iPod.
- 

## Indicación de modo iPod (conexión directa)

### NO IPOD

- El iPod no está conectado.
    - Verifique que el reproductor iPod esté debidamente conectado (consulte "Conexiones").  
Compruebe que el cable no esté doblado en exceso.
- 

### NO SONG

- El reproductor iPod no contiene ninguna canción.
    - Descargue canciones en el reproductor iPod y conéctelo a la unidad.
- 

## ERROR-01

- Error de comunicación.
    - Apague la llave de contacto y ajuste la unidad en ON de nuevo.
    - Compruebe la pantalla volviendo a conectar el reproductor iPod y la unidad mediante el cable de conexión FULL SPEED™ (KCE-422i).
- 

## ERROR-02

- Se debe a que la versión de software del iPod no es compatible con la unidad.
    - Actualice la versión de software del iPod a una compatible con la unidad.
- 

## Indicaciones para memorias USB

### CURRENT ERROR

- El dispositivo del conector USB recibe una corriente anormal (es posible que se muestre un mensaje de error en caso de que el dispositivo USB no sea compatible con la unidad que se haya conectado).  
La memoria USB no funciona correctamente o está estropeada.
    - Conecte otra memoria USB.
- 

### DEVICE ERROR

- Se ha conectado un dispositivo USB incompatible con la unidad.
    - Conecte un dispositivo USB compatible.
- 

### NO USB DEVICE

- No se ha conectado ninguna memoria USB.
    - Asegúrese de que ha conectado correctamente la memoria USB y de que el cable no esté doblado en exceso.
- 

### NO SONG

- La memoria USB no contiene ninguna canción (o ningún archivo).
    - Conecte el dispositivo de memoria USB una vez que haya almacenado canciones (archivos) en él.
- 

### UNSUPPORT

- Se utiliza un índice de muestreo/velocidad de bits no compatible con la unidad.
    - Utilice un índice de muestreo/velocidad de bits compatible con la unidad.
- 

### PROTECT

- Se ha reproducido un archivo WMA con protección contra copias.
    - Sólo es posible reproducir archivos sin protección contra copias.
- 

### NO SUPPORT

- Se ha recibido información de texto que no es compatible con la unidad.
    - Utilice un dispositivo de memoria USB que contenga información de texto compatible con la unidad.
-

## Indicación para el modo de reproductor de audio portátil (sólo iDA-X200)

### CURRENT ERROR

- El dispositivo del conector USB recibe una corriente anormal (es posible que se muestre un mensaje de error en caso de que el dispositivo USB no sea compatible con la unidad que se haya conectado).
  - Intente conectar otro reproductor de audio portátil.

### DEVICE ERROR

- Se ha conectado un reproductor de audio portátil no compatible con la unidad.
  - Intente conectar otro reproductor de audio portátil.

### NO USB DEVICE

- No se ha conectado ningún reproductor de audio portátil.
  - Asegúrese de que ha conectado correctamente el reproductor de audio portátil y de que el cable no esté doblado en exceso.

### NO SONG

- El reproductor de audio portátil no contiene ninguna canción.
  - Descargue las canciones en el reproductor de audio portátil y conéctelo a esta unidad.

### NO SUPPORT

- Se ha recibido información de texto que no es compatible con la unidad.
  - Utilice un reproductor de audio portátil en el que la información de texto introducida sea compatible con la unidad.

### ERROR-01

- Error de comunicación
  - Apague la llave de contacto y ajuste la unidad en ON de nuevo.
  - Verifique la pantalla tras volver a conectar el reproductor de audio portátil al cable de conexión.

### ERROR-02

- Se debe a que la versión de software no es compatible con la unidad.
  - Actualice la versión del software del reproductor de audio portátil.

### ERROR-03

- El reproductor de audio portátil no se ha podido verificar.
  - Cambie de reproductor de audio portátil.

## Indicaciones para el cambiador de CD

### HI-TEMP

- Se ha activado el circuito protector debido a la alta temperatura.
  - El indicador desaparecerá cuando la temperatura vuelva al rango normal de funcionamiento.

### ERROR-01

- Mal funcionamiento del cambiador de CD.
  - Consulte a su proveedor Alpine. Presione el botón de expulsión del cargador y extráigalo.  
Compruebe la indicación. Introduzca de nuevo el cargador.  
Si no puede extraer el cargador, consulte a su proveedor Alpine.
- No es posible extraer el cargador.
  - Presione el botón de extracción del cargador. Si no puede extraer el cargador, consulte a su proveedor Alpine.

### ERROR-02

- En el interior del cambiador de CD ha quedado un disco.
  - Presione el botón Eject para activar la función de expulsión. Cuando el cambiador de CD termine de ejecutar la función, introduzca un cargador de CD vacío en el cambiador de CD para que recoja el disco que quedó en el cambiador de CD.

### NO MAGAZINE

- No hay cargador insertado en el cambiador de CD.
  - Inserte un cargador.

### NO DISC

- El disco indicado no existe.
  - Elija otro disco.

## Indicación para el modo de receptor SAT

### ANTENNA

- La antena de XM o SIRIUS no está conectada al módulo de radio de XM o SIRIUS.
  - Compruebe si el cable de la antena de XM o SIRIUS está bien conectado al módulo de radio de XM o SIRIUS.

### UPDATING

- La radio se está actualizando con el último código de encriptación.
  - Espere hasta que el código de encriptación se haya actualizado. Los canales 0 y 1 deberían funcionar con normalidad.

### NO SIGNAL

(Modo XM)

### ACQUIRING SIGNAL

(Modo SIRIUS)

- La señal de XM o SIRIUS es demasiado débil en la ubicación actual.
  - Espere hasta que el vehículo llegue a una ubicación con una señal más fuerte.

### LOADING

- La radio está recogiendo información de audio o programas.
  - Espere hasta que la radio haya recibido la información.

### OFF AIR

(Modo XM)

### ACQUIRING SIGNAL

(Modo SIRIUS)

- El canal seleccionado actualmente ha dejado de emitir.
  - Seleccione otro canal.

### -----

- El usuario ha seleccionado un número de canal que no existe o al que no está suscrito.
  - La unidad volverá al canal seleccionado previamente.
- No hay ningún nombre de artista, título de canción o programa o información adicional relacionada con el canal en este momento.
  - No se necesita ninguna acción.

### ERROR

- Si ocurre un error u otro problema.
  - Cambie los canales o consulte con su proveedor de Alpine.

## Especificaciones

### SECCIÓN DEL SINTONIZADOR FM

Rango de sintonía	87,7 - 107,9 MHz
Sensibilidad útil en modo monoaural	9,3 dBf (0,8 µV/75 ohmios)
Sensibilidad de silenciamiento de 50 dB	13,5 dBf (1,3 µV/73 ohmios)
Selectividad de canal alternativo	80 dB
Relación de señal de ruido	65 dB
Separación estéreo	35 dB
Relación de captura	2,0 dB

### SECCIÓN DEL SINTONIZADOR AM

Rango de sintonía	530 - 1.710 kHz
Sensibilidad (Norma IEC)	22,5 µV/27 dB

### SECCIÓN USB

Requisitos del USB	USB 1.1/2.0
Consumo de energía máximo	500 mA
Clase de USB	Almacenamiento masivo
Sistema de archivos	FAT 12/16/32
Descodificación de MP3	MPEG-1/2 AUDIO Layer-3
Descodificación de WMA	Windows Media™ Audio
Descodificación de AAC	Archivo de formato AAC-LC “.m4a”
Número de canales	2 canales (estéreo)
Respuesta de frecuencia*	5 - 20.000 Hz (±1 dB)
Distorsión armónica total	0,008% (a 1 kHz)
Gama dinámica	95 dB (a 1 kHz)
Relación de señal de ruido	>105 dB
Separación de canales	85 dB (a 1 kHz)

\* La respuesta de frecuencia puede variar en función de la velocidad de bits y el software del codificador.

### GENERAL

Alimentación	14,4 V CC (11-16 V margen permisible)
Salida de alimentación	16 W RMS × 4*
* Calificaciones del amplificador primario de acuerdo con la norma CEA-2006	
• Salida de alimentación: medida a 4 ohmios y ≤ 1% THD+N	
• Señal/Ruido: 80 dBA (referencia: 1 W en 4 ohmios)	
Tensión de salida de preamplificación máxima	2 V/10 k ohmios
Graves	±14 dB a 100 Hz
Agudos	±14 dB a 10 kHz
Peso	1,0 kg

### TAMAÑO DEL CHASIS

Anchura	178 mm (7")
Altura	50 mm (2")
Profundidad	156 mm (6-1/8")

### TAMAÑO DE LA PIEZA FRONTAL

Anchura	170 mm (6-3/4")
Altura	46 mm (1-13/16")
Profundidad	27 mm (1-1/16")

- Debido a la mejora continua del producto, las especificaciones y el diseño están sujetos a cambios sin previo aviso.

# Instalación y conexiones

Antes de instalar o conectar la unidad, lea atentamente lo siguiente y de las páginas 4 y 5 de este manual para emplearla adecuadamente.

## Advertencia

### REALICE LAS CONEXIONES CORRECTAMENTE.

Una conexión incorrecta puede producir un incendio o dañar el equipo.

### UTILICE LA UNIDAD SOLAMENTE EN VEHÍCULOS QUE TENGAN 12 VOLTIOS CON NEGATIVO A MASA.

(Consulte a su distribuidor en caso de duda.) De no ser así, podría ocasionar un incendio, etc.

### ANTES DE EFECTUAR EL CABLEADO, DESCONECTE EL CABLE DEL TERMINAL NEGATIVO DE LA BATERÍA.

De no hacerlo así, podría ocasionar una descarga eléctrica o heridas debido a cortocircuitos eléctricos.

### NO EMPALME CABLES ELÉCTRICOS.

Nunca corte el aislamiento de un cable para suministrar energía a otro equipo. Esto hace que la capacidad portadora del cable se supere y puede ser la causa de incendios o descargas eléctricas.

### EVITE DAÑAR LOS TUBOS Y EL CABLEADO CUANDO TALADRE AGUJEROS.

Si taladra agujeros en el chasis durante la instalación, tome las precauciones necesarias para no rozar, dañar u obstruir los tubos, las tuberías de combustible, los depósitos o el cableado eléctrico. De lo contrario, podría provocar un incendio.

### NO UTILICE TUERCAS O PERNOS EN EL SISTEMA DE FRENOS O DE DIRECCIÓN PARA REALIZAR LAS CONEXIONES A MASA.

Los pernos o tuercas empleados en los sistemas de freno o de dirección (o en cualquier otro sistema relacionado con la seguridad del vehículo), o los depósitos, NUNCA deben utilizarse para instalaciones de cableado o conexión a masa. Si utiliza tales partes podrá incapacitar el control del vehículo y provocar un incendio, etc.

### MANTENGA LOS OBJETOS PEQUEÑOS, COMO TUERCAS O TORNILLOS, FUERA DEL ALCANCE DE LOS NIÑOS.

La ingestión de estos objetos puede provocar lesiones graves. Si esto ocurre, consulte con un médico inmediatamente.

### NO INSTALE EL EQUIPO EN LUGARES QUE PUEDAN INTERFERIR CON LA OPERACIÓN DEL VEHÍCULO, COMO EL VOLANTE DE DIRECCIÓN O LA CAJA DE CAMBIOS DE VELOCIDAD.

Esto podría obstaculizar la visibilidad y dificultar el movimiento, etc. y provocar accidentes graves.

### IMPIDA QUE LOS CABLES SE ENREDEN CON LOS OBJETOS SITUADOS ALREDEDOR.

Disponga la instalación eléctrica y los cables conforme a lo descrito en el manual para evitar obstáculos durante la conducción. Los cables que obstaculizan la conducción o que cuelgan de partes del vehículo como el volante de dirección, la palanca de cambios, los pedales de freno, etc., se consideran extremadamente peligrosos.

#### IMPORTANTE

Anote el número de serie de la unidad en el espacio proporcionado a continuación y consérvelo como registro permanente. La placa del número de serie se encuentra en la base de la unidad.

## Prudencia

### CONFÍE EL CABLEADO Y LA INSTALACIÓN A PROFESIONALES.

El cableado y la instalación de este equipo requieren una competencia y experiencia técnica confirmada. Para garantizar la seguridad, póngase siempre en contacto con el distribuidor al que ha comprado el equipo para confiarle estas tareas.

### UTILICE LOS ACCESORIOS ESPECIFICADOS E INSTÁLELOS CORRECTAMENTE.

Asegúrese de utilizar los accesorios especificados solamente. La utilización de otras piezas no designadas puede ser la causa de daños en el interior de la unidad o de una instalación incorrecta. Las piezas pueden aflojarse, lo que, además de ser peligroso, puede provocar averías.

### DISPONGA EL CABLEADO DE FORMA QUE LOS CABLES NO SE DOBLEN, NO SE CONTRAIGAN NI ROCEN UN BORDE METÁLICO AFILADO.

Aleje los cables y el cableado de piezas móviles (como los raíles de los asientos) o de bordes puntiagudos o afilados. De esta forma evitará dobleces y daños en el cableado. Si los cables se introducen por un orificio de metal, utilice una arandela de goma para evitar que el borde metálico del orificio corte el aislamiento del cable.

### NO INSTALE LA UNIDAD EN LUGARES MUY HÚMEDOS O LLENOS DE POLVO.

Evite instalar la unidad en lugares con altos índices de humedad o polvo. Si entra polvo o humedad, el equipo puede averiarse.

## Precauciones

- Asegúrese de desconectar el cable del borne negativo (-) de la batería antes de instalar el iDA-X200/iDA-X300. Esto reducirá cualquier posibilidad de dañar la unidad en caso de un cortocircuito.
- Asegúrese de conectar los cables codificados con colores de acuerdo con el diagrama. Las conexiones incorrectas podrán ocasionar un malfuncionamiento de la unidad o dañar el sistema eléctrico del vehículo.
- Cuando haga las conexiones al sistema eléctrico del vehículo, tenga en cuenta los componentes instalados en fábrica (p.ej., el ordenador de a bordo). No coja corriente de estos conductores para alimentar esta unidad. Cuando conecte el iDA-X200/iDA-X300 a la caja de fusibles, asegúrese de que el fusible del circuito que piensa utilizar para el iDA-X200/iDA-X300 tiene el amperaje adecuado. De lo contrario, la unidad y/o el vehículo podrán sufrir daños. Cuando no esté seguro, consulte a su distribuidor ALPINE.
- El iDA-X200/iDA-X300 utiliza tomas tipo RCA hembras para la conexión a otras unidades (p.ej., amplificador) dotadas de conectores RCA. Es posible que necesite un adaptador para conectar otras unidades. En ese caso, póngase en contacto con su distribuidor ALPINE autorizado para que le aconseje.
- Asegúrese de conectar los cables (-) de altavoz al terminal (-) de altavoz. No conecte nunca entre sí los cables de altavoz de los canales izquierdo y derecho ni a la carrocería del vehículo.

NÚMERO DE SERIE: \_\_\_\_\_  
FECHA DE INSTALACIÓN: \_\_\_\_\_  
INSTALADOR: \_\_\_\_\_  
LUGAR DE ADQUISICIÓN: \_\_\_\_\_

# Instalación

## Precaución

No bloquee el ventilador o el sumidero de calor de la unidad, ya que impediría la circulación de aire. Si dichos elementos están bloqueados, el calor se acumulará dentro de la unidad y ello puede provocar un incendio.

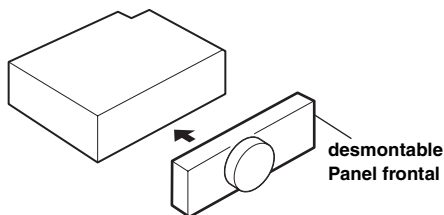
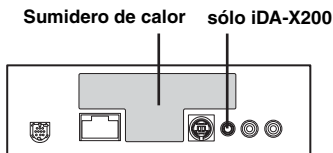

## Precaución

Cuando instale esta unidad en el vehículo, no extraiga el panel frontal desmontable. Si lo hace durante la instalación, podría presionar demasiado y deformar la placa de metal que lo sujeta.

- La unidad principal se debe montar a un máximo de 35 grados con respecto al plano horizontal, de detrás hacia delante.

Menos de 35°

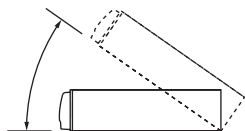

1

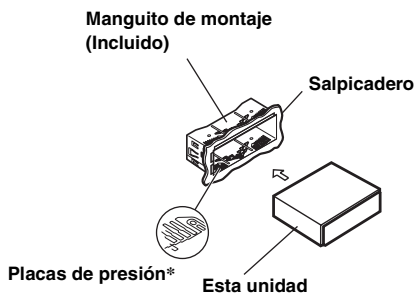

\* Si el manguito de montaje instalado queda suelto en el salpicadero, las placas de presión se pueden doblar ligeramente para solucionar el problema.

Extraiga el manguito de montaje de la unidad principal (consulte "Extracción" en la página 43).

2

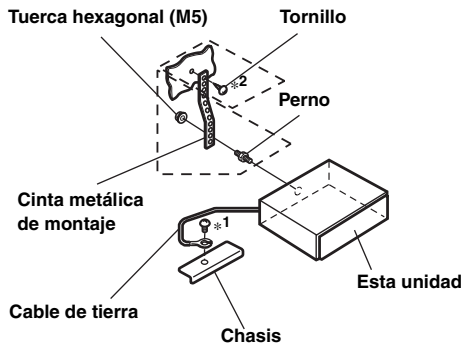

Refuerce la unidad principal con la cinta de montaje metálica (no suministrada). Fije el cable de tierra de la unidad en un punto metálico desnudo con un tornillo (\*1) ya fijado al chasis del vehículo.

- Para el tornillo con la marca "\*2", utilice un tornillo adecuado para la ubicación de montaje elegida.

Conecte cada conector de entrada del amplificador o el ecualizador al conector de salida correspondiente de la parte trasera del iDA-X200/iDA-X300. Conecte todos los conectores del iDA-X200/iDA-X300 de acuerdo con las instrucciones descritas en la sección CONEXIONES.

3

Deslice el iDA-X200/iDA-X300 hacia el interior del salpicadero hasta que escuche un chasquido. Eso permite asegurarse de que la unidad queda correctamente fijada y no se salga accidentalmente del salpicadero. Instale el panel frontal desmontable.

## Extracción

- Extraiga el panel frontal desmontable.
- Inserte las llaves de soporte en la unidad, a lo largo de las guías de cada lado. Ahora puede extraer la unidad del manguito de montaje.

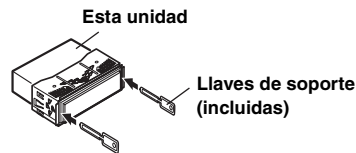

- Tire de la unidad hacia fuera y manténgala desbloqueada mientras lo hace.

## <VEHÍCULO JAPONÉS>

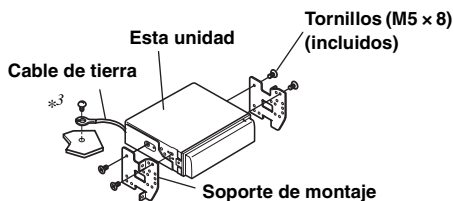
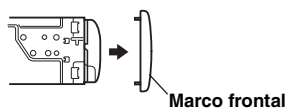

- Fije el cable de tierra de la unidad en un punto metálico desnudo con un tornillo (\*3) ya fijado al chasis del vehículo.

### Conexión de iPod (se vende por separado)

#### Conexión USB (sólo iDA-X200)

Conecte el cable USB a un iPod con el cable de interfaz de acople del iPod.

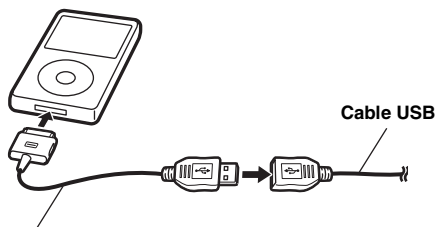

Cable de interfaz de acople del iPod  
(se suministra, sólo iDA-X200)

#### Conexión directa

Conecte el iPod directamente al conector con el cable de conexión FULL SPEED™ (KCE-422i).

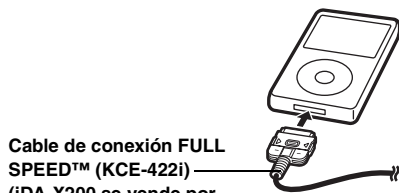

Cable de conexión FULL  
SPEED™ (KCE-422i)  
(iDA-X200 se vende por  
separado/suministrado  
con iDA-X300)

### Retire el iPod

Desconecte el iPod del cable de conexión FULL SPEED™ o del cable de interfaz de acople del iPod (sólo iDA-X200).



- Si se ha conectado el iPod a través de USB, retire el iPod una vez que haya cambiado la unidad a una fuente distinta del iPod. Si desconecta el iPod mientras la unidad se encuentra todavía en modo iPod, los datos podrían resultar dañados.
- Si la unidad no emite sonido alguno o si no reconoce el iPod a pesar de estar conectado, desconecte una vez el iPod y vuelva a conectarlo, o reinicie el iPod.

### Conexión de memoria USB (se vende por separado)

#### Conecte la memoria USB

Conecte la memoria USB al cable USB.

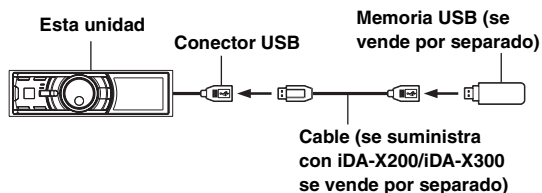

#### Desconecte la memoria USB

Tire de la memoria USB directamente del cable USB.

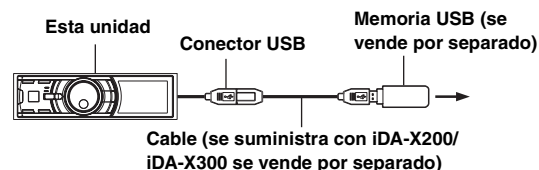

- Al desconectar la memoria USB, tire de ella de forma recta.
- Si la unidad no emite sonido alguno o si no reconoce la memoria USB a pesar de estar conectada, desconecte una vez dicha memoria y vuelva a conectarla.
- Cambie a una fuente que no sea memoria USB y, a continuación, retire la memoria USB. Si retira la memoria USB mientras la unidad todavía se encuentra en dicho modo, los datos podrían resultar dañados.
- Separe el cable USB del resto de cables.

### Conexión de reproductor de audio portátil (se vende por separado, sólo iDA-X200)

#### Conexión de un reproductor de audio portátil

Conecte el cable suministrado con el reproductor de audio portátil al cable USB.

Desconecte el reproductor de audio portátil.

Desconecte el cable suministrado con el reproductor de audio portátil del cable USB.

- Consulte también el Manual de operación del procesador de audio portátil.



# Conexiones

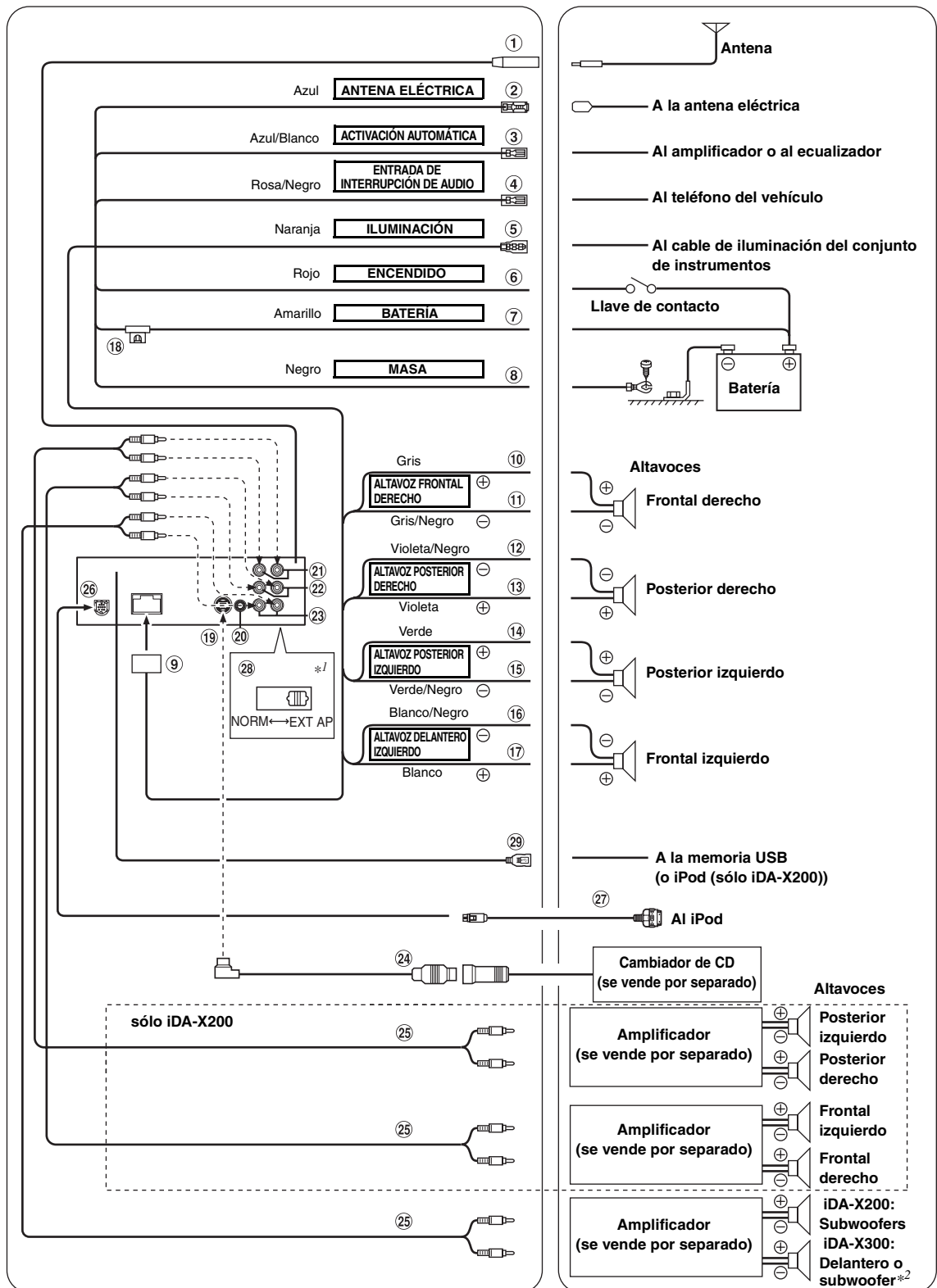

- ① **Receptáculo de la antena**
- ② **Cable para antena eléctrica (Azul)**  
Si es necesario, conecte este cable al terminal +B de la antena eléctrica.
- *Este cable sólo debe utilizarse para controlar la antena eléctrica del vehículo. No lo utilice para encender un amplificador o un procesador de señales, etc.*
- ③ **Toma de conexión remota (Azul/Blanca)**  
Conecte este cable al cable de control remoto del amplificador o del procesador de señal.
- ④ **Cable de entrada de interrupción audio (Rosa/Negro)**
- ⑤ **Cable de iluminación (Naranja)**  
Este cable puede conectarse al cable de iluminación del grupo de instrumentos del automóvil. De esta forma se permitirá que la luz de fondo de la unidad iDA-X200/iDA-X300 se atenúe cuando las luces del vehículo estén encendidas.
- ⑥ **Cable de alimentación con interruptor (Encendido) (Rojo)**  
Conecte este cable a un terminal abierto de la caja de fusibles del vehículo o a otra fuente de alimentación no utilizada que genere una potencia de (+) 12 V sólo cuando el contacto esté encendido o en posición auxiliar.
- ⑦ **Cable de la batería (Amarillo)**  
Conecte este cable al borne positivo (+) de la batería del vehículo.
- ⑧ **Cable de tierra (Negro)**  
Conecte este cable a una buena toma de tierra del vehículo. Asegúrese de realizar la conexión sólo en el metal y de que quede perfectamente sujeto utilizando el tornillo de chapa de metal incorporado.
- ⑨ **Conector de alimentación de energía**
- ⑩ **Cable de salida del altavoz delantero derecho (+) (Gris)**
- ⑪ **Cable de salida del altavoz delantero derecho (-) (Gris/Negro)**
- ⑫ **Cable de salida del altavoz trasero derecho (-) (Violeta/Negro)**
- ⑬ **Cable de salida de altavoz derecho trasero (+) (Violeta)**
- ⑭ **Cable de salida de altavoz izquierdo trasero (+) (Verde)**
- ⑮ **Cable de salida del altavoz trasero izquierdo (-) (Verde/Negro)**
- ⑯ **Cable de salida del altavoz delantero izquierdo (-) (Blanco/Negro)**
- ⑰ **Cable de salida de altavoz izquierdo delantero (+) (Blanco)**
- ⑱ **Portafusibles (10 A)**
- ⑲ **Conector Ai-NET**  
Conéctelo al conector de salida o de entrada de otro dispositivo (cambiador de CD, ecualizador, HD Radio TUNER MODULE, etc.) equipado con Ai-NET.
- *No se aconseja utilizar el adaptador de interfaz para iPod (KCA-420i) con este producto.*
- ⑳ **Conector de la interfaz de control remoto del volante (sólo iDA-X200)**  
A la caja de la interfaz de control remoto del volante.
- ㉑ **Conectores RCA de entrada/salida posteriores (sólo iDA-X200)**  
Se puede utilizar como conector RCA posterior de salida o de entrada.  
ROJO (derecha) y BLANCO (izquierda).
- ㉒ **Conectores RCA de entrada/salida delanteros (sólo iDA-X200)**  
Se puede utilizar como conector RCA delantero de salida o de entrada.  
ROJO (derecha) y BLANCO (izquierda).
- ㉓ **Conectores RCA de salida de subwoofer (sólo iDA-X200)**
- ㉔ **Conectores RCA de salida de los altavoces delanteros/subwoofers (sólo iDA-X300)**  
ROJO (derecha) y BLANCO (izquierda).
- ㉕ **Cable Ai-NET (Incluido con el cargador de CD)**
- ㉖ **Prolongador eléctrico RCA (se vende por separado)**
- ㉗ **Conector directo del iPod**  
Señales de control de iPod.  
Conéctelo a un iPod o a una caja Bluetooth opcional. Para utilizar un móvil manos libres, se requiere la conexión a una caja Bluetooth opcional. Para obtener más información acerca de las conexiones, consulte el Manual del propietario de la caja Bluetooth.  
También puede conectarlo a un dispositivo externo (como un reproductor portátil) utilizando el cable de interfaz iPod Direct/RCA, que se vende por separado.
- \* *Consulte la "Configuración de AUX+ Mode" (página 23)*  
AUX+ ON: cuando el dispositivo externo está conectado.  
AUX+ OFF: cuando un iPod está conectado.
- ㉘ **Cable de conexión FULL SPEED™ (KCE-422i) (iDA-X200 se vende por separado/suministrado con iDA-X300)**
- ㉙ **Interruptor del sistema**  
Si conecta un procesador o divisor utilizando la función Ai-NET, ajuste este interruptor en la posición EXT AP. Si no hay ningún dispositivo conectado, deje el interruptor en posición NORM.  
Sólo iDA-X200:  
Si se cambia a NORM, los conectores RCA ㉑ y ㉒ se pueden utilizar como conectores RCA de salida.  
Si se cambia a EXT AP, los conectores RCA ㉑ y ㉒ se pueden utilizar como conectores RCA de entrada.
- *Asegúrese de desactivar la alimentación de la unidad antes de cambiar la posición del interruptor.*
- ㉚ **Conector USB**  
Conéctelo a una memoria USB (o a un iPod sólo iDA-X200). Para utilizar un iPod, es necesario disponer de una conexión por cable de interfaz de acople del iPod (sólo iDA-X200).
- *Utilice el cable USB suministrado. Si se utiliza un cable USB diferente del suministrado, no se podrá garantizar un funcionamiento correcto.*
  - *Separe el cable USB del resto de cables.*

#### Para evitar ruidos externos en el sistema de audio.

- Coloque la unidad y pase los cables a 10 cm por lo menos del conjunto de cables del automóvil.
- Mantenga los conductores de la batería lo más alejados posible de otros cables.
- Conecte el conductor de puesta a masa con seguridad a un punto metálico desnudo (si es necesario, elimine la pintura, suciedad o grasa) del chasis del automóvil.
- Si añade un supresor de ruido opcional, conéctelo lo más lejos posible de la unidad. Su proveedor Alpine ofrece distintos supresores de ruido; póngase en contacto con él para obtener más información.
- Su proveedor Alpine conoce la mejor forma de evitar el ruido. Solicítele más información.