

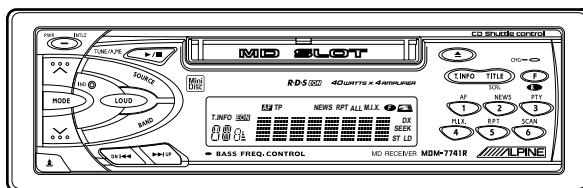

MDM-7741R

FM/MW/LW/RDS MD Receiver

- **OWNER'S MANUAL**
Please read before using this equipment.
- **BEDIENUNGSANLEITUNG**
Lesen Sie diese Bedienungsanleitung bitte vor Gebrauch des Gerätes.
- **MODE D'EMPLOI**
Veuillez lire avant d'utiliser cet appareil.
- **MANUAL DE OPERACIÓN**
Léalo antes de utilizar este equipo.
- **ISTRUZIONI PER L'USO**
Si prega di leggere prima di utilizzare il attrezzatura.
- **ANVÄNDARHANDLEDNING**
Innan du använder utrustningen bör du läsa igenom denna användarhandledning.



ALPINE ELECTRONICS, INC.
Tokyo office: 1-1-8 Nishi Gotanda,
Shinagawa-ku,
Tokyo 141-8501, Japan
Tel.: (03) 3494-1101

ALPINE ELECTRONICS OF AMERICA, INC.
19145 Gramercy Place, Torrance,
California 90501, U.S.A.
Tel.: 1-800-ALPINE-1 (1-800-257-4631)

ALPINE ELECTRONICS OF CANADA, INC.
Suite 203, 7300 Warden Ave. Markham,
Ontario L3R 9Z6, Canada
Tel.: 1-800-ALPINE-1 (1-800-257-4631)

ALPINE ELECTRONICS OF AUSTRALIA PTY. LTD.
6-8 Fiveways Boulevard Keysborough,
Victoria 3173, Australia
Tel.: (03) 9769-0000

ALPINE ELECTRONICS GmbH
Kreuzerkamp 7-11 40878 Ratingen, Germany
Tel.: 02102-45 50

ALPINE ITALIA S.p.A.
Via C. Colombo 8, 20090 Trezzano Sul Naviglio
MI, Italy
Tel.: 02-48 47 81

ALPINE ELECTRONICS FRANCE S.A.R.L.
(RCS PONTOISE B 338 101 280)
98, Rue De La Belle Etoile, Z.I. Paris Nord II
B.P. 50016 F-95945, Roissy, Charles De Gaulle
Cedex, France
Tel.: 01-48 63 89 89

ALPINE ELECTRONICS OF U.K., LTD.
13 Tanners Drive, Blakelands, Milton Keynes
MK14 5BU, U.K.
Tel.: 01908-61 15 56

ALPINE ELECTRONICS DE ESPAÑA, S.A.
Portal De Gamarra 36, Pabellón 32
01013 Vitoria (Alava)-Apdo. 133, Spain
Tel.: 34-45-283588

EN

DE

FR

ES

IT

SE

Contenu

Mode d'emploi



AVERTISSEMENT

AVERTISSEMENT	2
ATTENTION	2
PRECAUTIONS	2



Fonctionnement de base

Retrait du panneau avant	4
Pose du panneau avant	4
Mise en service de l'appareil	4
Mise sous et hors tension	4
Mise en et hors service du subwoofer	5
Réglage du niveau du signal de source	5
Réglage du volume/graves/aigus/balance droite-gauche/balance avant-arrière	5
Activation/annulation de la correction phy- siologique	5
Réglage de la fréquence de transition des basses	5
Réglage du contraste	5

Fonctionnement de la radio

Accord manuel	6
Réglage de l'intervalle de fréquence	6
Accord par recherche automatique	6
Mémorisation manuelle des stations	7
Mémorisation automatique des stations	7
Accord d'une station pré-réglée	7

Fonctionnement RDS

Réglage du mode de réception RDS et réception des stations RDS	8
Rappel des stations RDS pré-réglées	8
Réception des stations RDS régionales (locales)	9
Réception d'informations routières	9

Accord PTY (Type de programme)	9
Réception des informations routières pendant la lecture MD ou l'écoute de la radio	10
Priorité aux informations	10

Fonctionnement du lecteur MD

Lecture normale et pause	11
Détecteur de plage (Saut)	11
Recherche rapide vers l'avant ou l'arrière	11
Lecture répétée	12
M.I.X. (Lecture aléatoire)	12
Balayage des plages	12
Pour afficher le titre du MD	13
Commande d'un changeur de CD (en option)	13

Informations

En cas de problème	14
Spécifications	15

Installation et raccordements

Avertissement	16
Attention	16
Précautions	16
Installation	17
Raccordements	18

AVERTISSEMENT

AVERTISSEMENT

Ce symbole désigne des instructions importantes. Le non-respect de ces instructions peut entraîner de graves blessures, voire la mort.

N'ACTIVER AUCUNE FONCTION SUSCEPTIBLE DE DETOURNER VOTRE ATTENTION DE LA CONDUITE DU VEHICULE.

Les fonctions requérant une attention prolongée ne doivent être exploitées qu'à l'arrêt complet du véhicule. Toujours arrêter le véhicule à un endroit sûr avant d'activer ces fonctions. Il y a risque de provoquer un accident.

GARDER LE VOLUME A FAIBLE NIVEAU DE MANIERE A POUVOIR ENTENDRE LES BRUITS EXTERIEURS PENDANT LA CONDUITE.

Il y a risque d'accident.

MINIMISER L'AFFICHAGE EN COURS DE CONDUITE.

La visualisation de l'affichage peut distraire le conducteur de la conduite du véhicule et, partant, de provoquer un accident.

NE PAS DESASSEMBLER NI MODIFIER L'APPAREIL.

Il y a risque d'accident, d'incendie ou de choc électrique.

UTILISER CET APPAREIL POUR DES APPLICATIONS MOBILES DE 12 V.

Toute utilisation autre que l'application désignée comporte un risque d'incendie, de choc électrique ou de blessure.

UTILISER DES FUSIBLES DE L'AMPERAGE APPROPRIE.

Il y a risque d'incendie ou de décharge électrique.

NE PAS EXPOSER CE PRODUIT A LA PLUIE NI A L'HUMIDITE.

Il y a risque d'incendie ou de décharge électrique.

NE PAS OBSTRUER LES SORTIES D'AIR NI LES PANNEAUX DU RADIATEUR.

Une surchauffe interne peut se produire et provoquer un incendie.

ATTENTION

Ce symbole désigne des instructions importantes. Le non-respect de ces instructions peut entraîner des blessures ou des dommages matériels.

INTERROMPRE TOUTE UTILISATION EN CAS DE PROBLEME.

Le non-respect de cette précaution peut entraîner des blessures ou endommager l'appareil. Retourner l'appareil auprès du distributeur Alpine agréé ou un centre de service après-vente Alpine en vue de la réparation.

NE PAS INTRODUIRE LES MAINS, LES DOIGTS NI DE CORPS ETRANGERS DANS LES FENTES ET LES INTERSTICES.

Il y a risque de blessures ou de dommages à l'appareil.

PRECAUTIONS

Température

Assurez-vous que la température intérieure du véhicule est comprise entre +60°C (+140°F) et -10°C (+14°F) avant de mettre l'appareil sous tension.

Condensation d'humidité

Si le son est irrégulier pendant la lecture de disque, de l'humidité s'est probablement condensée. Dans ce cas, enlever le disque du lecteur et attendre environ une heure pour que l'humidité s'évapore.

Disque endommagé

Ne pas reproduire une disque craquelé, déformé ou endommagé sous peine de détériorer sévèrement le mécanisme de lecture.

Entretien

En cas de problème, n'essayez pas de réparer l'appareil vous-même. Rappelez l'appareil à votre revendeur Alpine, ou à défaut, apportez-le dans un centre de réparation Alpine.

Nouveaux disques

Avant d'introduire un MD

Ne jamais introduire dans cet appareil de MD déformés ni de formes irrégulières. Passez le doigt sur tout le pourtour du MD pour vous assurer qu'il ne comporte pas d'irrégularités. L'introduction de MD défectueux ou endommagés dans cet appareil risque d'en endommager gravement le mécanisme.

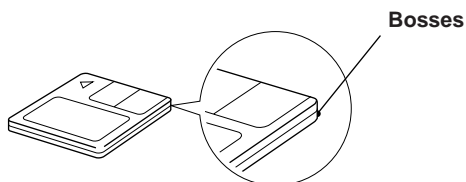

Utilisation d'un MD

Contrôlez les éléments suivants:

Vous ne pouvez en aucune circonstance ouvrir le volet d'obturation d'un MD ni toucher le disque à l'intérieur. N'exposez pas les MD au rayonnement direct du soleil. N'apposez qu'une seule étiquette au bon endroit. Assurez-vous que le MD est propre avant de l'introduire dans le lecteur.

Pertes de son

La lecture d'un MD pendant que vous roulez sur une route très cahoteuse peut provoquer des coupures de son, mais cela n'endommage pas le lecteur.

Lieu d'installation

Assurez-vous que le MDM-7741R ne sera pas exposé à:

- soleil et à la chaleur directs;
- une humidité excessive;
- un empoussièrément excessif;
- des vibrations excessives.

Manipulation de la façade

- Ne l'exposez pas à la pluie ni à l'humidité.
- Ne la laissez pas tomber et ne la soumettez pas à des chocs.

Fonctionnement de base

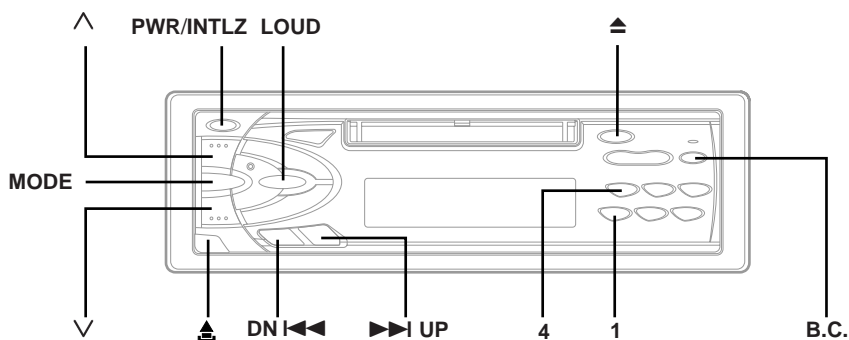

Retrait du panneau avant

- 1 Appuyez sur la touche **PWR** (alimentation) pour mettre l'appareil hors tension.
- 2 Appuyez sur la touche ▲ (dégagement) dans l'angle inférieur gauche jusqu'à ce que la façade se dégage.
- 3 Saisissez le côté gauche du panneau avant et tirez pour l'enlever.

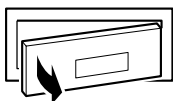

REMARQUES

- Il se peut que la façade s'échauffe en cours d'utilisation normale (en particulier les bornes du connecteur). Il ne s'agit pas d'un dysfonctionnement.
- Pour protéger la façade, glissez-la dans la housse de transport fournie.

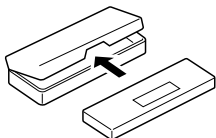

Pose du panneau avant

- 1 Insérez d'abord le côté droit du panneau avant dans l'appareil. Alignez les deux petits orifices du panneau avant sur les deux saillies de l'appareil principal.
- 2 Poussez sur le côté gauche du panneau avant jusqu'à ce qu'il s'enclenche à fond dans l'appareil.

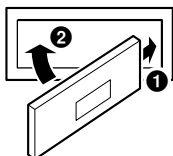

REMARQUE

Avant de mettre le panneau avant, vérifiez qu'il n'y a pas de poussière ni saleté sur les bornes du connecteur et qu'aucun objet ne se trouve entre le panneau avant et l'appareil.

• Commandable à distance

Cet appareil peut être commandé à distance à l'aide d'une télécommande Alpine en option. Pour plus de détails, consultez votre revendeur Alpine.

• Raccordement à un boîtier d'interface télécommande possible

Vous pouvez faire fonctionner cet appareil à partir de l'appareil pilote du véhicule, quand un boîtier d'interface télécommande (optionnel) est raccordé. Pour les détails à ce sujet, consultez votre revendeur Alpine.

Mise en service de l'appareil

Immédiatement après l'installation ou mise sous tension de l'appareil, celui-ci doit être initialisé. Pour ce faire, retirez d'abord le panneau frontal amovible. Derrière ce panneau, à droite du connecteur, se trouve un petit trou. À l'aide d'un stylo à bille ou d'un objet pointu, appuyez sur le commutateur **RESET** qui se trouve derrière ce trou pour terminer la procédure d'initialisation.

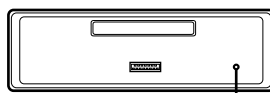

Commutateur RESET



Mise sous et hors tension

- 1 Appuyez sur la touche **PWR** (alimentation) pour mettre l'appareil sous tension.

REMARQUE

Vous pouvez également mettre l'appareil sous tension en appuyant sur n'importe quelle touche, excepté la touche ▲ (éjection).

Le niveau de volume augmente graduellement jusqu'au niveau réglé avant la mise hors tension de l'appareil. Appuyez sur la touche **PWR** pour mettre l'appareil hors tension.

REMARQUE

La toute première fois que l'appareil est mis sous tension, le volume commence au niveau 12 en mode de syntoniseur et la fonction **LOUD** est activée.

Mise en et hors service du subwoofer

- 1 Appuyez sur la touche ▲ (éjection) pendant au moins 3 secondes.

A chaque pression, le haut-parleur d'extrêmes-graves est commuté marche/arrêt (On/Off).

REMARQUES

- Le mode initial est "SUBW OFF".
- Sélectionnez "SUBW OFF" sauf lorsque le haut-parleur d'extrêmes-graves est utilisé.
- Lorsque le haut-parleur d'extrêmes-graves est sous tension, le niveau de sortie d'extrêmes-graves peut être réglé. Pour plus de détails, voir les procédures de réglage volume/graves/aiguës/balance avant/arrière/balance gauche/droite.

Réglage du niveau du signal de source

Si la différence de niveau de volume entre le lecteur de MD et la radio FM est trop importante, réglez le niveau du signal FM de la manière suivante.

- 1 Appuyez sur la touche **INTLZ** pendant au moins 3 secondes.
- 2 Appuyez sur la touche de **préréglage 1** pour sélectionner le niveau du signal FM, HI (élevé) ou LO (bas), afin de le rapprocher du niveau du signal du lecteur MD.
- 3 Appuyez sur la touche **INTLZ** pendant au moins 3 secondes pour annuler le mode de réglage.

Réglage du volume/graves/aigus/ balance droite-gauche/balance avant-arrière

- 1 Appuyez plusieurs fois de suite sur la touche **MODE** pour sélectionner le mode de votre choix. A chaque pression les modes changent de la façon suivante:

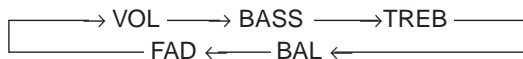

REMARQUES

- Si la touche ▼ ou ▲ n'est pas appuyée dans les 5 secondes suivant la sélection du mode BASS, TREBLE, BALANCE ou FADER, l'appareil commute automatiquement le mode VOLUME.
 - Lorsque le haut-parleur d'extrêmes-graves est réglé sur ON, le niveau d'extrêmes-graves peut être réglé.
- 2 Appuyez sur les touches ▼ et ▲ jusqu'à obtention du son désiré dans chaque mode.

REMARQUE

Les réglages des graves et des aigus sont mémorisés séparément pour chaque source (FM, PO (GO) et MD) et conservés jusqu'à qu'ils soient modifiés. Selon l'appareil raccorde, certaines fonctions n'apparaissent pas sur l'affichage.

Activation/annulation de la correction physiologique

La correction physiologique accentue certaines fréquences dans le grave et l'aigu à bas niveau d'écoute. Cela compense la sensibilité décroissante de l'ouïe aux graves et aux aigus.

- 1 Appuyez sur la touche **LOUD** pour activer ou désactiver le mode de compensation physiologique. L'affichage indique "LD" quand la correction physiologique est en service.

Réglage de la fréquence de transition des basses

La fréquence centrale des basses peut être réglée sur 60, 80, 100 ou 200 Hz.

- 1 Maintenez la touche **B.C.** (commande des graves) enfoncée pendant au moins 3 secondes pour activer les réglages de commande des graves.
- 2 Appuyez sur la touche **DN I◀◀** ou **▶▶ UP** pour sélectionner la fréquence centrale des graves. Chaque pression change la fréquence centrale comme suit: 60 Hz, 80 Hz, 100 Hz et 200 Hz.

REMARQUE

Si aucune touche n'est enfoncée dans les 5 secondes, les réglages de commande des graves sont automatiquement désactivés.

- 3 Maintenez la touche **B.C.** (commande des graves) enfoncée pendant au moins 3 secondes pour désactiver les réglages de commande des graves.

REMARQUE

Le mode initial est 80 Hz.

Réglage du contraste

Il est possible de régler le contraste de l'affichage si l'affichage est difficile à voir.

- 1 Appuyez en continu sur la touche **INTLZ** pendant au moins 3 secondes.
- 2 Appuyez sur la touche de **préréglage 4** pour sélectionner le mode de réglage du contraste.
- 3 Appuyez sur la touche **DN I◀◀** ou **▶▶ UP** pour ajuster le contraste. Le contraste peut être ajusté entre les niveaux de -5 et +5.
- 4 Appuyez sur la touche **INTLZ** pendant au moins 3 secondes pour activer le mode normal.

Fonctionnement de la radio

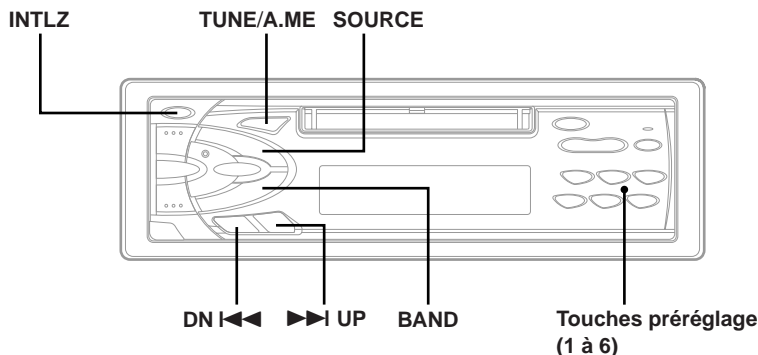

Accord manuel

- 1 Appuyez sur la touche **SOURCE** jusqu'à ce que une fréquence radio apparaisse sur l'affichage.
- 2 Appuyez plusieurs fois sur la touche **BAND** jusqu'à ce que la gamme souhaitée soit affichée. A chaque pression, la gamme radio change de la façon suivante:

→ F1 → F2 → MW → LW →

- 3 Appuyez de façon répétée sur la touche **TUNE** jusqu'à ce que "DX SEEK" et "SEEK" disparaissent de l'afficheur.

REMARQUE

Le mode initial est DX SEEK.

- 4 Appuyez sur la touche **DN I<<<** ou **>>> UP** pour descendre ou monter l'échelle des fréquences d'un incrément jusqu'à ce que la fréquence de la station souhaitée soit affichée.

REMARQUE

L'indicateur ST apparaît sur l'affichage quand une station FM stéréo est accordée.

Réglage de l'intervalle de fréquence

Lorsque vous syntonisez des stations FM automatiquement, vous pouvez régler l'intervalle de fréquence sur 50 kHz ou 100 kHz.

- 1 Appuyez en continu sur la touche **INTLZ** pendant au moins 3 secondes pour activer le mode de réglage.
- 2 Appuyez sur la touche **pré-réglage 6** pour sélectionner l'intervalle de fréquence voulu (50 kHz ou 100kHz). Chaque fois que vous appuyez sur la touche **pré-réglage 6**, 50 kHz et 100 kHz apparaissent alternativement.

50 kHz: l'appareil syntonise automatiquement des stations FM tous les 50 kHz.

100 kHz: l'appareil syntonise automatiquement des stations FM tous les 100 kHz.

- 3 Appuyez sur la touche **INTLZ** pendant au moins 3 secondes pour quitter le mode de réglage.

Accord par recherche automatique

- 1 Appuyez sur la touche **SOURCE** jusqu'à ce que une fréquence radio apparaisse sur l'affichage.
- 2 Appuyez plusieurs fois sur la touche **BAND** jusqu'à ce que la gamme souhaitée soit affichée. A chaque pression, la gamme radio change de la façon suivante:

→ F1 → F2 → MW → LW →

- 3 Appuyez sur la touche **TUNE** pour allumer les indicateurs DX et SEEK sur l'affichage. Lorsque le mode DX (Distance) est activé, les stations émettant avec un signal puissant et faible sont syntonisées en mode de recherche automatique. Appuyez une nouvelle fois sur la touche pour revenir au mode local. L'indicateur DX s'éteint et l'indicateur SEEK reste allumé. Seules les stations puissantes seront accordées.

- 4 Appuyez sur la touche **DN I<<<** ou **>>> UP** pour rechercher automatiquement une station vers le bas ou vers le haut. L'appareil s'arrête sur la prochaine station qu'il trouve. Appuyez de nouveau sur la même touche pour poursuivre la recherche de station.

Mémorisation manuelle des stations

- 1 Sélectionnez la gamme d'ondes et accordez la station que vous voulez mémoriser.
- 2 Maintenez l'une des touches **préréglage (1 à 6)** enfoncée pendant au moins 2 secondes jusqu'à ce que la fréquence de la station se mette à clignoter dans la fenêtre d'affichage.
- 3 Appuyez sur la touche de **préréglage** sur laquelle vous voulez mémoriser la station pendant que la fréquence affichée clignote (dans les 5 secondes).
L'affichage cesse de clignoter lorsque la station a été mémorisée. L'affichage indique la gamme, le numéro de préréglage avec un triangle (△) et la fréquence de la station mémorisée.
- 4 Répétez la procédure pour mémoriser 5 autres stations de la même gamme au maximum.
Pour mémoriser des stations d'une autre gamme, il suffit de sélectionner une autre gamme et de répéter la même procédure.
Vous pouvez mémoriser 24 stations au total (6 stations sur chaque gamme: F1, F2, PO et GO).

REMARQUE

Si vous mémorisez une station sur un préréglage qui a déjà été utilisé pour une autre station, cette station sera effacée et remplacée par la nouvelle.

Mémorisation automatique des stations

- 1 Appuyez sur la touche **SOURCE** pour sélectionner le mode radio.
- 2 Appuyez plusieurs fois sur la touche **BAND** jusqu'à ce que la gamme souhaitée soit affichée.
- 3 Appuyez sur la touche **A.ME** pendant au moins 2 secondes.
La fréquence change continuellement sur l'affichage pendant que la mémorisation automatique est en cours. Le syntoniseur recherche et mémorise automatiquement les 6 stations les plus puissantes dans la bande sélectionnée. Elles sont mémorisées sous les touches de préréglage 1 à 6 dans l'ordre de la puissance des signaux.
Quand la mémorisation automatique est terminée, le tuner revient à la station mémorisée sur la touche de préréglage 1.

REMARQUE

Si aucune station n'est mémorisée, le tuner revient à la station que vous écoutiez avant que la mémorisation automatique ne commence.

Accord d'une station préréglée

- 1 Appuyez sur la touche **SOURCE** pour sélectionner le mode radio.
- 2 Appuyez plusieurs fois sur la touche **BAND** jusqu'à ce que la gamme souhaitée soit affichée.
- 3 Appuyez sur la touche **préréglage** correspondant à la station de radio présélectionnée que vous voulez écouter. L'affichage indique la gamme, le numéro de préréglage avec un triangle et la fréquence de la station sélectionnée.

Fonctionnement RDS

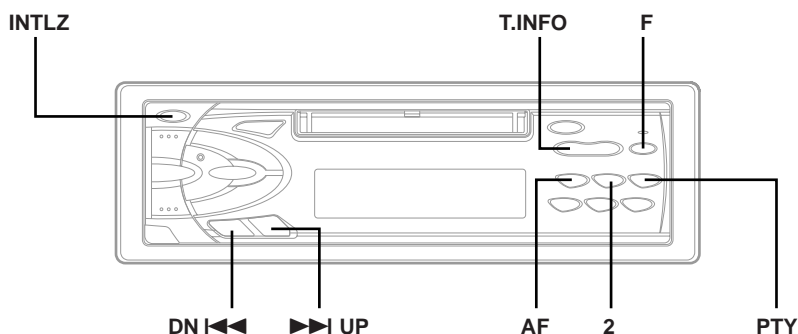

Réglage du mode de réception RDS et réception des stations RDS

Le RDS (Radio Data System) est un système d'informations radio qui utilise la sous-porteuse de 57 kHz de la gamme FM ordinaire. Le système RDS permet de recevoir une variété de renseignements, comme les informations routières et les noms des stations et également de refaire l'accord sur un émetteur plus puissant qui diffuse le même programme.

- 1 Appuyez sur la touche **F** de façon à ce que l'indicateur F s'allume.
- 2 Appuyez sur la touche **AF** pour activer le mode RDS.
- 3 Appuyez sur la touche **DN I<<<** ou **>>> I UP** pour accorder la station RDS souhaitée.

REMARQUE

Si vous appuyez pendant plus de 2 secondes sur la touche **BAND** alors qu'un nom de station est affiché, la fréquence de cette station est indiquée pendant 5 secondes.

- 4 Appuyez de nouveau sur la touche **AF** pour annuler le mode RDS.
- 5 Appuyez sur la touche **F** (fonction) pour activer le mode normal.
L'indicateur F s'éteint.

Conseils

Les données numériques RDS comprennent:

PI	Identification du programme
PS	Nom de la chaîne de programmes
AF	Liste des fréquences alternatives
TP	Programme pour automobilistes
TA	Annonces routières
PTY	Type de programme
EON	Autres réseaux

Rappel des stations RDS pré-réglées

- 1 Appuyez sur la touche **F** de façon à ce que l'indicateur F s'allume.
- 2 Appuyez sur la touche **AF** pour activer le mode RDS. L'affichage indique "AF" quand le mode RDS est en service.
- 3 Appuyez sur la touche **F** (fonction) pour activer le mode normal. L'indicateur F s'éteint.
- 4 Assurez-vous que l'indicateur F s'éteint et appuyez ensuite sur la touche de pré-réglage sous laquelle la station RDS voulue est pré-réglée.
Si le signal de la station pré-réglée est faible, l'appareil recherchera et accordera automatiquement une station ayant un signal plus puissant dans la liste AF (fréquences alternatives).
- 5 Si la station pré-réglée et les stations de la liste AF ne peuvent pas être reçues:
L'appareil recherche de nouveau une station dans la liste PI (Identification de programme).
Si aucune station n'est émise dans la région, l'appareil affiche la fréquence de la station pré-réglée et l'indicateur de pré-réglage disparaît.

REMARQUE

En ce qui concerne le pré-réglage des stations RDS, consultez la section "Fonctionnement de la radio". Vous pouvez pré-régler des stations RDS dans les gammes F1 et F2 uniquement.

Réception des stations RDS régionales (locales)

- 1 Appuyez sur la touche **INTLZ** pendant au moins 3 secondes pour activer le mode de réglage.
- 2 Appuyez sur la touche de **préréglage 2** pour choisir le mode REG (régional) ON (en service) ou OFF (hors service).
En mode REG OFF, l'appareil continue de recevoir les stations RDS locales correspondantes.
- 3 Appuyez sur la touche **INTLZ** pendant au moins 3 secondes pour annuler le mode de réglage.

Réception d'informations routières

- 1 Appuyez plusieurs fois sur la touche **T.INFO** jusqu'à ce que l'indicateur T.INFO apparaisse sur l'affichage.
- 2 Appuyez sur la touche **DN I◀◀** ou **▶▶ UP** pour sélectionner une station d'informations routières. Quand une station qui diffuse des informations routières est accordée, l'indicateur TP s'allume.

Vous entendez les informations routières uniquement quand elles sont diffusées. Si aucune information routière n'est diffusée, l'appareil se met en mode d'attente. Quand des informations routières sont diffusées, l'appareil les reçoit automatiquement et "TRF-INFO" apparaît pendant quelques secondes, puis l'affichage PS réapparaît.

Quand la diffusion des informations routières est terminée, l'appareil se met automatiquement en mode d'attente.

REMARQUES

- Quand le signal d'émission des informations routières tombe sous un certain niveau, l'appareil reste en mode de réception pendant 1 minute. Si le signal reste en dessous d'un certain niveau pendant plus d'1 minute, l'indicateur "T.INFO" clignote.
- Si vous ne voulez pas écouter les informations routières en cours de réception, appuyez brièvement sur la touche T.INFO pour sauter ces informations. Le mode T.INFO reste en service (ON) pour la réception des prochaines informations routières.
- Si vous changez le niveau du volume pendant la réception d'informations routières, ce niveau sera mémorisé et la prochaine fois que vous recevrez des informations routières, le volume sera ajusté automatiquement au niveau mémorisé.

Accord PTY (Type de programme)

- 1 Appuyez sur la touche **F** de façon à ce que l'indicateur F s'allume.
- 2 Appuyez sur la touche **PTY** pour activer le mode PTY.
Le type de programme de la station en cours de réception est affiché pendant 5 secondes.
 - Si aucun programme PTY n'est diffusé, "NO PTY" est affiché pendant 5 secondes.

REMARQUE

Si vous n'appuyez sur aucune touche dans les 5 secondes qui suivent une pression sur la touche PTY, le mode PTY est automatiquement annulé.

- 3 Appuyez sur les touches **DN I◀◀** et **▶▶ UP** dans les 5 secondes après la mise en service du mode PTY pour choisir le type de programme souhaité pendant qu'un type de programme est affiché. Chaque fois que vous appuyez sur la touche, un type de programme défile sur l'affichage.

┌ -LIGHT M ← CLASSICS → OTHER M ┐
└-----┘

- 4 Appuyez sur la touche **PTY** dans les 5 secondes qui suivent la sélection du type de programme pour commencer la recherche dans le type de programme sélectionné.
L'indicateur du type de programme choisi clignote pendant la recherche et s'allume quand une station est trouvée.

Si aucune station PTY n'est localisée, "NO PTY" apparaît pendant 2 secondes.

- 5 Appuyez sur la touche **F** pour activer le mode normal. L'indicateur F s'éteint.

Fonctionnement RDS

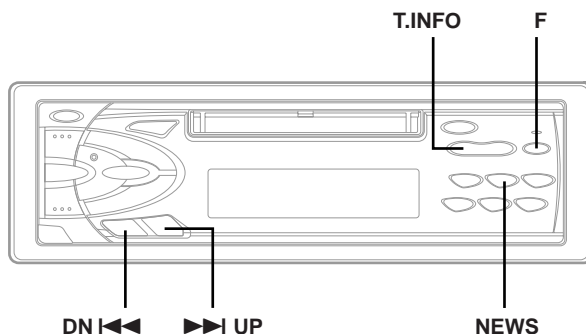

Réception des informations routières pendant la lecture MD ou l'écoute de la radio

- 1 Appuyez plusieurs fois sur la touche **T.INFO** jusqu'à ce que l'indicateur T.INFO apparaisse sur l'affichage.
- 2 Appuyez sur les touches **DN I<<<** et **>>> I UP** pour sélectionner une station qui diffuse des informations routières si nécessaire.
 - Quand les informations routières sont diffusées, l'appareil coupe automatiquement la MD lecteur/changeur ou de la radio FM ordinaire.
 - Quand les informations routières sont terminées, la lecture de cassette ou la réception radio reprend selon la source écoutée avant la diffusion des informations routières.

Quand les stations d'informations routières ne peuvent pas être reçues:

En mode tuner:

Si le signal TP ne peut pas être reçu pendant plus d'1 minute, l'indicateur "T.INFO" clignote.

En mode MD:

Quand le signal TP ne peut plus être reçu, une station d'informations routières d'une autre fréquence est automatiquement sélectionnée.

REMARQUE

L'ampli-tuner est équipé de la fonction EON (Enhanced Other Networks) qui permet la mise à jour de la liste des fréquences alternatives (AF). L'indicateur EON apparaît quand une station RDS EON est reçue. Si la station en cours de réception ne diffuse pas d'informations routières, l'ampli-tuner accorde automatiquement une station correspondante qui diffuse des informations routières.

- 3 Appuyez sur la touche **T.INFO** pour annuler le mode de réception d'informations routières. L'indicateur T.INFO disparaît.

Priorité aux informations

Cette fonction vous permet de recevoir en priorité les programmes d'informations. Vous ne manquerez jamais les informations, car elles seront automatiquement sélectionnées en priorité dès le début de leur diffusion, interrompant le programme que vous êtes en train d'écouter. Cette fonction est opérationnelle quand l'appareil est réglé sur un mode autre que les modes GO et PO.

- 1 Appuyez sur la touche **F** de façon à ce que l'indicateur F s'allume.
- 2 Appuyez sur la touche **NEWS** pour activer le mode PRIORITY NEWS. "NEWS" s'allume sur l'affichage.
 - Pour désactiver cette fonction, appuyez une nouvelle fois sur la touche **NEWS**.

REMARQUE

Avec la fonction PRIORITY NEWS, contrairement à la fonction T.INFO, le volume n'augmente pas automatiquement quand les informations sont diffusées.

- 3 Appuyez sur la touche **F** pour activer le mode normal. L'indicateur F s'éteint.

Fonctionnement du lecteur MD

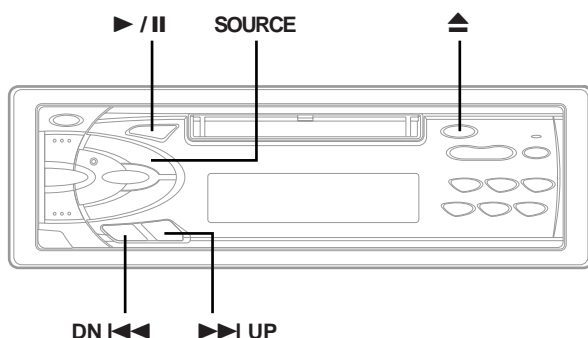

Lecture normale et pause

- 1 Introduisez un MD. Le lecteur MD démarre la lecture à partir de la première page du MD.

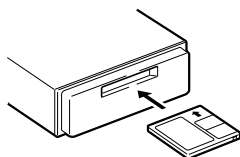

Si un MD se trouve déjà dans le lecteur, appuyez sur la touche **SOURCE** pour sélectionner le mode MD. Le mode change chaque fois que vous appuyez sur cette touche.

REMARQUE

Insérez le MD dans le sens de la flèche avec l'étiquette orientée vers le haut.

- 2 Appuyez sur la touche ▶/|| en cours de lecture MD pour activer une pause de lecture MD temporaire.

Pour reprendre la lecture MD, appuyez de nouveau sur la touche ▶/||.

- 3 Appuyez sur la touche ▲ (éjection) pour éjecter le MD.

REMARQUES

- N'introduisez qu'un seul MD à la fois dans l'appareil.
- Assurez-vous que le MD est propre avant de l'introduire dans l'appareil.
- N'introduisez pas de MD dont l'étiquette se décolle ou avec plusieurs étiquettes.
- N'introduisez pas de MD lorsque le contact est coupé. En forçant un MD dans l'appareil, vous risquez d'en endommager le mécanisme.
- Ne tirez pas le MD pendant qu'il est introduit automatiquement par l'appareil.

Détecteur de plage (Saut)

- 1 Appuyez brièvement sur la touche DN ◀◀ pour revenir au début de la plage en cours. Si vous souhaitez accéder au début de l'une des plages précédentes, appuyez plusieurs fois de suite sur cette touche jusqu'à ce que vous ayez atteint la plage voulue.

Appuyez une fois sur la touche ▶▶ UP pour avancer jusqu'au début de la plage suivante. Si vous souhaitez accéder au début de l'une des plages suivantes, appuyez plusieurs fois de suite sur cette touche jusqu'à ce que vous ayez atteint la plage voulue.

REMARQUE

La détection de plage fonctionne en mode de lecture ou de pause.

Recherche rapide vers l'avant ou l'arrière

- 1 Appuyez sur la touche DN ◀◀ ou ▶▶ UP et tenez-la enfoncée pour avancer ou reculer rapidement sur le disque jusqu'à ce que vous atteigniez le passage souhaité de la plage.

Fonctionnement du lecteur MD

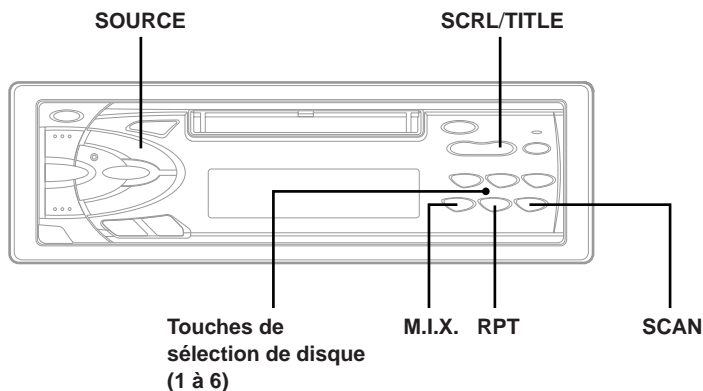

Lecture répétée

- 1 Appuyez sur la touche **RPT** (répétition) pour reproduire de manière répétée la plage en cours de lecture.
L'indicateur RPT s'affiche et la plage est reproduite de manière répétée.

Appuyez une nouvelle fois sur la touche **RPT** pour arrêter la lecture répétée.

REMARQUE

Si un changeur de CD est raccordé et que le mode RPT ALL est sélectionné, l'appareil reproduit répétitivement toutes les plages du disque sélectionné.



REMARQUE

Si un changeur de 6 disques est raccordé:
En mode de changeur de CD, appuyez sur la touche "F" pour activer l'indicateur "F" et passez à l'étape 1.

Balayage des plages

- 1 Appuyez sur la touche **SCAN** pour activer le balayage.
Les 10 premières secondes de chaque plage sont reproduites dans l'ordre.

Pour arrêter le balayage, appuyez sur la touche **SCAN** et désactivez le mode de balayage.

REMARQUE

Si un changeur de 6 disques est raccordé:
En mode de changeur de CD, appuyez sur la touche "F" pour activer l'indicateur "F" et passez à l'étape 1.

M.I.X. (Lecture aléatoire)

- 1 Appuyez sur la touche **M.I.X.** en mode de lecture ou de pause.
L'indicateur M.I.X. s'allume et les plages du disque sont reproduites dans un ordre aléatoire.
Quand toutes les plages du disque ont été reproduites une fois, le lecteur commence une nouvelle séquence de lecture aléatoire jusqu'à ce que vous annuliez le mode M.I.X.

Pour désactiver la lecture M.I.X., appuyez de nouveau sur la touche **M.I.X.** pour désactiver M.I.X.

REMARQUE

Si un changeur de 6 disques est raccordé:
En mode de changeur de CD, appuyez sur la touche "F" pour activer l'indicateur "F" et passez à l'étape 1.

Pour afficher le titre du MD

- 1 Appuyez sur la touche **TITLE** pendant la lecture du MD.
Sélectionnez le mode de titre DISC ou TRACK.

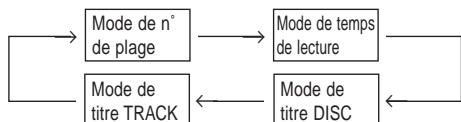

REMARQUE

Si aucun titre de MD ou de plage n'a été introduit, l'indication "NO TITLE" s'affiche.

- 2 Si le titre comporte plus de 8 caractères, maintenez la touche **SCRL** enfoncée pendant au moins 3 secondes.
Le titre défile une ligne à la fois. Lorsque le défilement est terminé, l'appareil revient en mode normal.

REMARQUES

- Suivant le type de caractères, certains caractères peuvent ne pas s'afficher correctement sur cet appareil.
- Le défilement peut parfois être automatique.

Commande d'un changeur de CD (en option)

Si un changeur de CD Alpine à 6 disques en option est raccordé au connecteur DIN à 8 broches (M-Bus) du MDM-7741R, vous pouvez contrôler le changeur de CD à l'aide du MDM-7741R.

REMARQUE

Les commandes pour le MD du MDM-7741R pour le fonctionnement du changeur de CD sont uniquement opérantes lorsque le changeur de CD est interconnecté avec le MDM-7741R.

- 1 Appuyez sur la touche **SOURCE** pour activer le mode CHANGER.
L'affichage indique le numéro de disque et le numéro de la plage.
- 2 Appuyez sur les **touches de sélection de disque (1 à 6)** correspondant à l'un des disques chargés dans le changeur de CD. Le numéro de disque sélectionné apparaît et la lecture de CD commence.

REMARQUES

- Après avoir sélectionné le disque de votre choix, vous pouvez procéder de la même manière que pour le lecteur MD.
Pour plus de détails, reportez-vous à la section consacrée à l'exploitation du lecteur MD.
- Si l'indicateur "F" est allumé, les touches de sélection de disque ne fonctionnent pas.

Informations

En cas de problème

En cas de problème, consultez la liste de vérifications suivantes. Ce guide devrait vous aider à résoudre tout problème provenant de l'appareil. Sinon, vérifiez les connexions du reste du système ou consultez un revendeur Alpine autorisé.

Opérations de base

Fonctions inopérantes ou pas d'affichage.

- La clé de contact du véhicule est sur la position d'arrêt.
 - Si l'appareil est raccordé selon les instructions, il ne fonctionne pas quand la clé de contact est sur la position d'arrêt.
- Connexions incorrectes du cordon d'alimentation.
 - Vérifiez les connexions du cordon d'alimentation.
- Le fusible a sauté.
 - Vérifiez le fusible sur le câble de l'appareil conduisant à la batterie, et remplacez-le par un fusible de même puissance, si nécessaire.
- Dysfonctionnement du microprocesseur interne dû à des interférences, etc.
 - Appuyez sur le commutateur RESET avec un stylobille ou un objet pointu.

Radio

Impossible de recevoir les stations.

- Pas d'antenne ou connexion incorrecte des câbles.
 - Vérifiez que l'antenne est bien raccordée; remplacez l'antenne ou le câble si nécessaire.

Impossible d'accorder les stations en mode de recherche automatique.

- Les signaux dans la région sont faibles.
 - Vérifiez que le tuner est en mode DX.
- Si vous êtes dans une région à signal fort, l'antenne ne peut être pas mise à la terre ou raccordée correctement.
 - Vérifiez les connexions de l'antenne; vérifiez qu'elle est correctement reliée à un point de masse à l'emplacement du montage.
- La longueur de l'antenne ne convient pas.
 - Vérifiez si l'antenne est complètement déployée. Si l'antenne est cassée, remplacez-la par une neuve.

Réception parasitée.

- La longueur de l'antenne ne convient pas.
 - Déployez complètement l'antenne, remplacez-la si elle est cassée.
- L'antenne n'est pas correctement reliée à la masse.
 - Vérifiez que l'antenne est correctement reliée à un point de masse à l'emplacement du montage.

MD

Impossible d'introduire un MD.

- Un autre MD se trouve déjà dans l'appareil.
 - Ejectez le MD inséré et introduisez le MD.
- Le MD n'est pas correctement inséré.
 - Insérez correctement le MD.

Le son est coupé sous l'effet de vibrations.

- Montage incorrect.

- Réinstallez correctement l'appareil.

Le son est coupé sans vibrations.

- MD souillé ou griffé. Mauvaises conditions d'enregistrement.
 - Remplacez le MD.

La lecture ne démarre pas.

- MD souillé ou griffé. Mauvaises conditions d'enregistrement. MD non enregistré. Ce n'est pas un MD musical.
 - Remplacez le MD.
- Condensation d'humidité.
 - Attendez un moment avant de l'utiliser.

L'appareil se met sous tension mais la lecture ne démarre pas.

- Le niveau du volume de l'appareil principal est réglé au minimum.
 - Augmentez le volume sur l'appareil principal.

Messages d'erreur (lecteur MD intégré uniquement)

- Erreur mécanique
 - Appuyez sur la touche ▲. Après que l'indication d'erreur a disparu, réintroduisez le disque. Si la solution susmentionnée ne permet pas de résoudre le problème, consultez votre revendeur ALPINE.

Indications pour le changeur CD

HI TEMP

- Le circuit de protection s'est déclenché car la température est trop élevée.
 - L'indication disparaît quand la température revient dans la plage de fonctionnement.
-

ERROR

- Mauvais fonctionnement du changeur de CD.
 - Consultez votre revendeur Alpine. Appuyez sur la touche d'éjection du chargeur et sortez-le. Vérifiez l'indication. Insérez de nouveau le chargeur. Si vous ne pouvez pas sortir le chargeur, consultez votre revendeur Alpine.
 - Impossible d'éjecter le chargeur.
 - Appuyez sur la touche d'éjection du chargeur. Si le chargeur n'est pas éjecté, consultez un revendeur Alpine.
-

NO MAGZN

- Le changeur CD ne contient pas de chargeur.
 - Insérez un chargeur.
-

NO DISC

- Le disque sélectionné n'est pas en place.
 - Choisissez un autre disque.
-

Spécifications

SECTION TUNER FM

Plage d'accord	87,5 – 108,0 MHz
Sensibilité mono utilisable monoaural	0,7 µV
Sélectivité de canal alternatif	80 dB
Rapport signal sur bruit	65 dB
Séparation stéréo	35 dB

SECTION TUNER PO

Plage d'accord	531 – 1.602 kHz
Sensibilité (norme IEC)	25,1 µV/28 dB

SECTION TUNER GO

Plage d'accord	153 – 281 kHz
Sensibilité (norme IEC)	31,6 µV/30 dB

SECTION MD

Réponse en fréquence	5 – 20.000 Hz (±1 dB)
Pleurage et scintillement (% efficace)	En dessous de la limite mesurable
Plage dynamique	90 dB (à 1 kHz)
Rapport signal sur bruit	105 dB

GENERALITES

Alimentation	14,4 V CC (11–16 V permissible)
Sortie max. d'alimentation	40 W × 4
Tension de sortie	2 V/10k ohms
Graves	±14 dB at 60 Hz
Aigus	±14 dB at 10 kHz
Poids	1,1 kg

DIMENSIONS DU CHASSIS

Largeur	178 mm
Hauteur	50 mm
Profondeur	155 mm

DIMENSIONS DE L'AVANT

Largeur	170 mm
Hauteur	46 mm
Profondeur	21,5 mm

La conception et les spécifications sont modifiables sans préavis dans le but d'améliorer les produits.

Installation et raccordements

Avant d'installer ou de raccorder l'appareil, lisez attentivement le texte ci-dessous ainsi que les pages 2 et 3 du présent mode d'emploi de manière à en garantir une utilisation conforme.

Avertissement

EFFECTUER CORRECTEMENT LES CONNEXIONS.

Il y a risque de blessures ou de dommages à l'appareil.

A UTILISER UNIQUEMENT SUR DES VOITURES A MASSE NEGATIVE DE 12 VOLTS.

(Vérifiez auprès de votre concessionnaire si vous n'en êtes pas certain.) Il y a risque d'incendie, etc.

AVANT TOUTE CONNEXION, DEBRANCHER LE CABLE DE LA BORNE NEGATIVE DE LA BATTERIE.

Il y a risque de choc électrique ou de blessure par courts-circuits.

NE PAS COINCER LES CABLES AVEC DES OBJETS VOISINS.

Positionner les câbles conformément au manuel de manière à éviter toute obstruction en cours de conduite. Les câbles qui obstruent ou dépassent à des endroits tels que le volant, le levier de changement de vitesses, la pédale de frein, etc., peuvent s'avérer extrêmement dangereux.

NE PAS DENUDER LES CABLES ELECTRIQUES.

Ne jamais enlever la gaine isolante pour alimenter un autre appareil. Il y a risque de dépassement de la capacité de courant et, partant, d'incendie ou de choc électrique.

NE PAS ENDOMMAGER DE CONDUITES NI DE CABLES LORS DU FORAGE DES TROUS.

Lors du forage de trous dans le châssis en vue de l'installation, veiller à ne pas entrer en contact, endommager ni obstruer de conduites, de tuyaux à carburant ou de fils électriques. Le non-respect de cette précaution peut entraîner un incendie.

NE PAS UTILISER DES ECROUS NI DES BOULONS DU CIRCUIT DE FREINAGE OU DE DIRECTION POUR LES CONNEXIONS DE MASSE.

Les boulons et les écrous utilisés pour les circuits de freinage et de direction (ou de tout autre système de sécurité) ou les réservoirs ne peuvent JAMAIS être utilisés pour l'installation ou la liaison à la masse. L'utilisation de ces organes peut désactiver le système de contrôle du véhicule et causer un incendie, etc.

GARDER LES PETITS OBJETS COMME LES BOULONS OU LES VIS HORS DE LA PORTEE DES ENFANTS.

Leur ingestion peut entraîner de graves blessures. En cas d'ingestion, consulter immédiatement un médecin.

Attention

FAIRE INSTALLER LE CABLAGE ET L'APPAREIL PAR DES EXPERTS.

Le câblage et l'installation de cet appareil requiert des compétences techniques et de l'expérience. Pour garantir la sécurité, faire procéder à l'installation de cet appareil par le distributeur qui vous l'a vendu.

UTILISER LES ACCESSOIRES SPECIFIES ET LES INSTALLER CORRECTEMENT.

Utiliser uniquement les accessoires spécifiés. L'utilisation d'autres composants que les composants spécifiés peut causer des dommages internes à cet appareil ou son installation risque de ne pas être effectuée correctement. Les pièces utilisées risquent de se desserrer et de provoquer des dommages ou une défaillance de l'appareil.

FAIRE CHEMINER LE CABLAGE DE MANIERE A NE PAS LE COINCER CONTRE UNE ARETE METALLIQUE.

Faire cheminer les câbles à l'écart des pièces mobiles (comme les rails d'un siège) et des arêtes acérées ou pointues. Cela évitera ainsi de coincer et d'endommager les câbles. Si un câble passe dans un orifice métallique, utiliser un passe-cloison en caoutchouc pour éviter que la gaine isolante du câble ne soit endommagée par le rebord métallique de l'orifice.

NE PAS INSTALLER A DES ENDROITS TRES HUMIDES OU POUSSIEREUX.

Éviter d'installer l'appareil à des endroits soumis à une forte humidité ou à de la poussière en excès. La pénétration d'humidité ou de poussière à l'intérieur de cet appareil risque de provoquer une défaillance.

Précautions

- Veillez à débrancher le câble de la borne (-) de la batterie avant d'installer votre MDM-7741R. Vous réduisez ainsi les risques de dommages à l'appareil en cas de court-circuit.
- Branchez les fils identifiés par des couleurs en fonction du diagramme. Des connexions incorrectes peuvent causer des dysfonctionnements de l'appareil ou des dommages au circuit électrique du véhicule.
- Lorsque vous établissez les connexions avec le circuit électrique du véhicule, prenez garde aux composants installés par défaut (par ex., un ordinateur de bord). N'effectuez aucun raccord avec ces fils pour alimenter cet appareil. Lorsque vous raccordez le MDM-7741R au boîtier à fusibles, assurez-vous que le fusible pour le circuit destiné au MDM-7741R est d'une intensité appropriée. Vous risquez sinon de provoquer des dommages à l'appareil et/ou au véhicule. En cas de doute, consultez votre revendeur ALPINE.
- Le MDM-7741R utilise des prises femelles de type RCA pour le raccordement à d'autres appareils (tels qu'un amplificateur), munis de connecteurs RCA. Il se peut que vous ayez à utiliser un adaptateur pour raccorder d'autres appareils. Dans ce cas, veuillez vous adresser à un concessionnaire ALPINE agréé pour vous aider dans votre choix.
- S'assurer de connecter les câbles d'enceinte (-) à la borne d'enceinte (-). Ne jamais connecter les câbles d'enceinte du canal gauche et droit l'un à l'autre ou à la carrosserie du véhicule.

IMPORTANT

Notez le numéro de série de l'appareil dans l'espace prévu ci-dessous et conservez-le en permanence. La plaque de numéro de série est située au fond de l'appareil.

NUMERO DE SERIE: _____
DATE D'INSTALLATION: _____
INSTALLATEUR: _____
LIEU D'ACHAT: _____

Installation

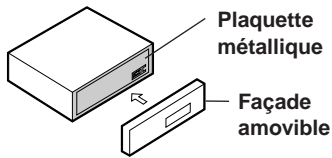

Attention

Si vous installez cet appareil dans votre voiture, ne retirez pas la façade amovible.

Si la façade est déposée en cours d'installation, vous risquez d'appuyer trop fort et de fausser la plaque métallique qui la maintient en position.

1

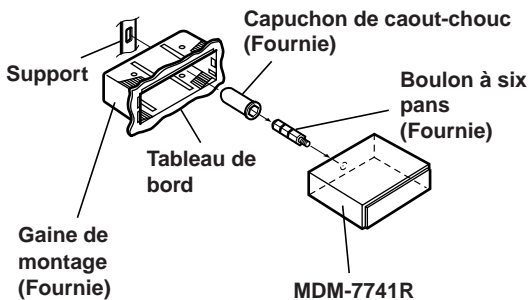

Enlevez la façade détachable (voir page 4).
Enlevez l'attache de montage de l'appareil (voir la procédure de retrait ci-dessous). Poussez l'attache de montage dans le tableau de bord.

2

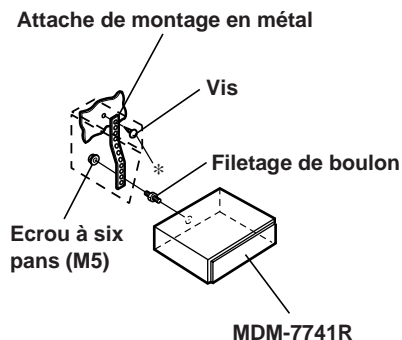

Si votre véhicule possède une applique, installez le long boulon à tête hexagonale sur le panneau arrière du MDM-7741R et placez le bouchon caoutchouté sur le boulon à tête hexagonale. Si le véhicule ne possède pas de support de montage, renforcez l'appareil principal avec une bande de montage métallique (non fournie). Raccordez tous les fils du MDM-7741R de la manière décrite dans la section "RACCORDEMENTS".

REMARQUE

Sur la vis *, se procurer une vis appropriée à l'emplacement d'installation du châssis.

3

Glissez le MDM-7741R dans le tableau de bord. Quand l'appareil est installé, vérifiez que les goupilles de blocage sont parfaitement posées à la position abaissée. Ceci s'obtient en appuyant fermement sur l'appareil tout en abaissant la goupille de blocage à l'aide d'un petit tournevis. De cette façon, l'appareil sera convenablement verrouillé et il ne risquera pas de tomber accidentellement du tableau de bord. Installez enfin le panneau avant amovible.

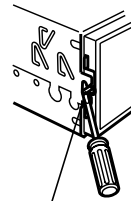

Tige de verrouillage

Dépose

- 1 Déposer le panneau avant amovible.
- 2 Utiliser un petit tournevis (ou objet similaire) pour soulever les vis vers le haut (voir ill. audessus). Chaque fois qu'une vis est débloquée vers le haut, tirer légèrement sur l'appareil pour qu'il ne se rebloque pas avant de dévisser la vis suivante.
- 3 Extraire l'appareil, en le maintenant déverrouillé.

<VOITURE JAPONAISE>

Cadre de panneau avant

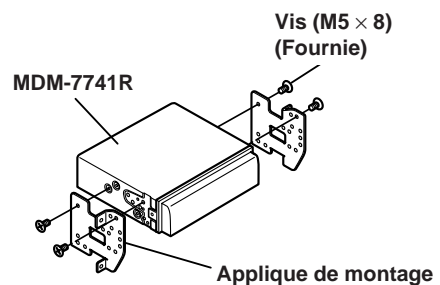
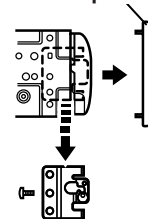

Installation et raccords

Raccords

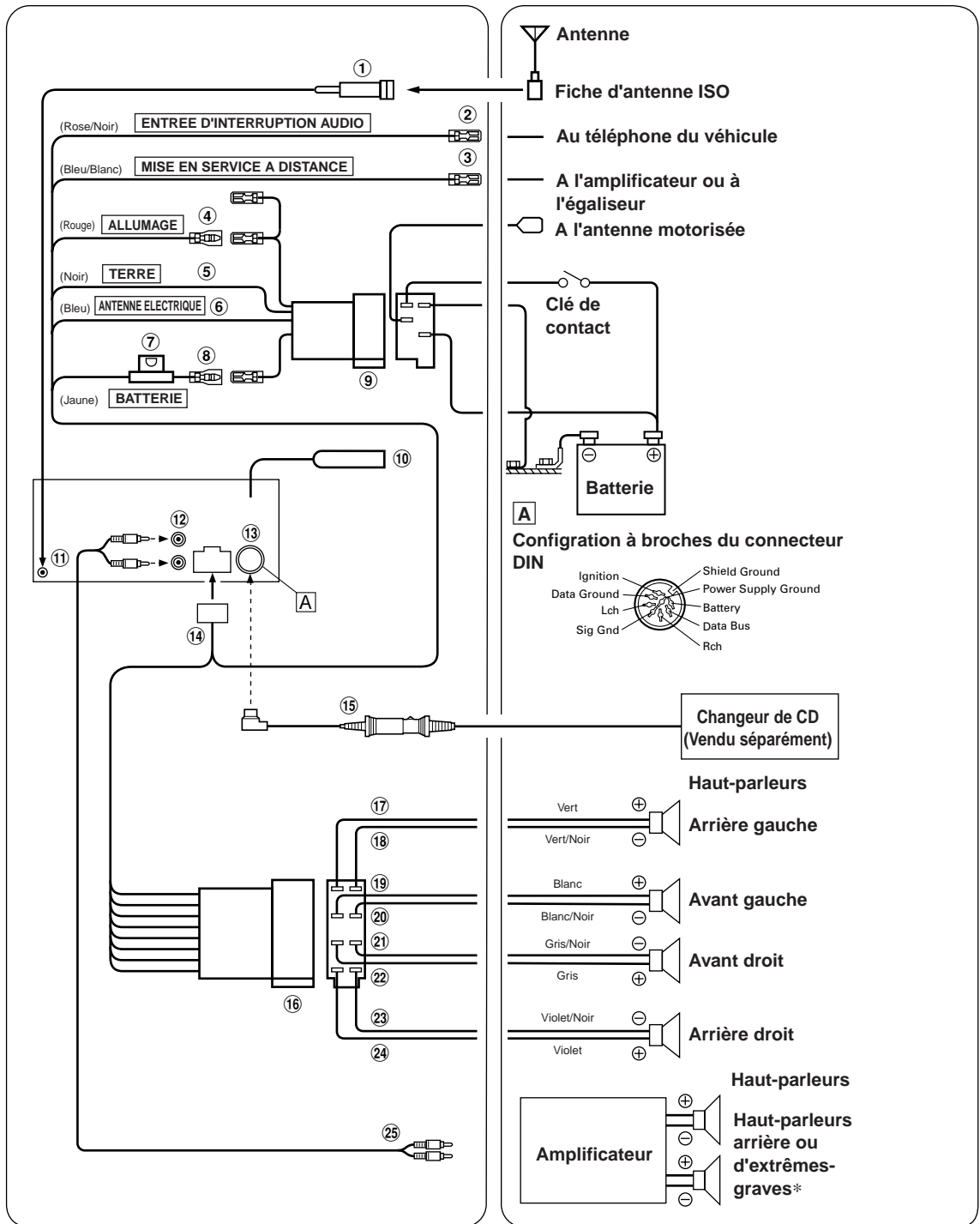

* Si Subwoofer est réglé sur OFF: Le son est diffusé via les haut-parleurs arrière.

Si Subwoofer est réglé sur ON: Le son est diffusé via le haut-parleur d'extrêmes-graves.

Pour plus de détails concernant le réglage du haut-parleur d'extrêmes-graves sur ON/OFF, voir "Mise en hors service du subwoofer" à la page 5.

- ① **Fiche de convertisseur d'antenne ISO**
- ② **Fil d'entrée d'interruption audio (Rose/Noir)**
Connecter ce conducteur sur la sortie d'interface audio d'un téléphone cellulaire qui assure une mise à la masse quand un appel est reçu.
- ③ **Fil de mise en service à distance (Bleu/Blanc)**
Connecter ce fil au fil de mise en service à distance de votre amplificateur ou processeur de signal.
- ④ **Fil d'alimentation commutée (Allumage) (Rouge)**
Connecter ce fil à une borne ouverte sur la boîte à fusible du véhicule ou à une autre source d'énergie inutilisée qui fournit (+) 12V uniquement lorsque l'allumage fonctionne ou dans la position accessoire.
- ⑤ **Fil de mise à la terre (Noir)**
Connecter ce fil à une bonne masse du châssis sur le véhicule. S'assurer que la connexion est faite à un métal nu et solidement fixée en utilisant une vis de feuille métallique fournie.
- ⑥ **Fil d'antenne électrique (Bleu)**
Connecter ce fil à la borne +B de l'antenne électrique, si applicable.
REMARQUE
Ce fil doit uniquement être utilisé pour commander l'antenne électrique du véhicule. N'utilisez pas ce fil pour mettre sous tension un amplificateur ou un processeur de signal, etc.
- ⑦ **Porte-fusible (15A)**
- ⑧ **Fil de batterie (Jaune)**
Connecter ce fil à la borne positive (+) de la batterie du véhicule.
- ⑨ **Connecteur d'alimentation ISO**
- ⑩ **Connecteur d'interface de télécommande**
Au boîtier d'interface de télécommande.

- ⑪ **Prise d'antenne**
Connecter la fiche de convertisseur d'antenne ISO fournie.
- ⑫ **Connecteurs RCA de sortie de haut-parleurs arrière/d'extrêmes-graves**
RED (rouge) correspond au haut-parleur droit et WHITE (blanc) au haut-parleur gauche.
- ⑬ **Connecteur DIN**
Connecter celui-ci au connecteur DIN du changeur CD.
- ⑭ **Connecteur d'alimentation**
- ⑮ **Câble de rallonge DIN**
REMARQUE
Les changeurs CD anciens de l'Alpine sont livrés avec connecteurs droits de type DIN normal. L'adaptateur 491002 (vendu séparément) d'Alpine peut être utilisé dans les installations facilitées par l'utilisation d'un connecteur en "L". (vendu séparément)
- ⑯ **Connecteur ISO (Sortie de haut-parleur)**
- ⑰ **Fil de sortie de haut-parleur arrière gauche (+) (Vert)**
- ⑱ **Fil de sortie de haut-parleur arrière gauche (-) (Vert/Noir)**
- ⑲ **Fil de sortie de haut-parleur avant gauche (+) (Blanc)**
- ⑳ **Fil de sortie de haut-parleur avant gauche (-) (Blanc/Noir)**
- ㉑ **Fil de sortie de haut-parleur avant droit (-) (Gris/Noir)**
- ㉒ **Fil de sortie de haut-parleur avant droit (+) (Gris)**
- ㉓ **Fil de sortie de haut-parleur arrière droit (-) (Violet/Noir)**
- ㉔ **Fil de sortie de haut-parleur arrière droit (+) (Violet)**
- ㉕ **Câble de rallonge RCA (vendu séparément)**

Pour éviter que des bruits extérieurs interfèrent avec le système audio.

- Installez l'appareil et acheminez les câbles à au moins 10 cm de distance du faisceau de câbles de la voiture.
- Eloignez les câbles d'alimentation de la batterie le plus possible des autres câbles.
- Raccordez le fil de terre à un point métallique apparent (enlevez la couche de peinture si nécessaire) du châssis de la voiture.
- Si vous rajoutez un filtre antiparasites en option, raccordez-le le plus loin possible de l'appareil. Contactez votre revendeur Alpine pour plus de détails sur les divers filtres antiparasites Alpine disponibles.
- Consultez votre revendeur Alpine pour plus de détails sur les mesures de prévention contre les parasites.