

# Canon

PUB.DIM-659

## Digital Video Camcorder Instruction Manual

English

## Camescope numérique Manuel d'instruction

Français

## Videocámara digital Manual de Instrucciones

Español

# ZR300 / ZR200



Mini **DV** Digital  
Video  
Cassette

  
BUBBLE JET  
DIRECT

  
DIRECT  
PRINT

  
PictBridge

Please read also the following instruction manual.  
Veuillez lire aussi le manuel d'instruction suivant.  
Lea también el manual de instrucciones siguiente.

• **Digital Video Software**



**NTSC**

# Consignes relatives à l'utilisation

## AVERTISSEMENT :



POUR RÉDUIRE LES RISQUES D'INCENDIE OU DE CHOC ÉLECTRIQUE, NE PAS EXPOSER CET APPAREIL À LA PLUIE NI À L'HUMIDITÉ.

## AVERTISSEMENT :



POUR RÉDUIRE LES RISQUES D'INCENDIE OU DE CHOC ÉLECTRIQUE, AINSI QUE LA PRODUCTION DE PARASITES, UTILISER UNIQUEMENT LES ACCESSOIRES RECOMMANDÉS.

## AVERTISSEMENT SUR LES DROITS D'AUTEUR :

L'enregistrement non autorisé d'informations protégées par des droits d'auteur peut enfreindre les droits sur la propriété artistique et aller à l'encontre des dispositions de la loi sur les droits d'auteur.

## ATTENTION :

POUR ÉVITER LES CHOCS ÉLECTRIQUES, INTRODUIRE LA LAME LA PLUS LARGE DE LA FICHE DANS LA BORNE CORRESPONDANTE DE LA PRISE ET POUSSER JUSQU'AU FOND.

## Mises en garde importantes



L'éclair terminé d'une flèche à l'intérieur d'un triangle indique à l'utilisateur la présence à l'intérieur de l'appareil d'une tension dangereuse non isolée ayant une amplitude suffisante pour provoquer une électrocution.

## ATTENTION :

AFIN D'ÉVITER TOUT RISQUE D'ÉLECTROCUTION, NE PAS RETIRER LE CAPOT (OU COUVERCLE ARRIERE). AUCUNE DES PIÈCES INTÉRIEURES N'EST RÉPARABLE PAR L'UTILISATEUR. POUR TOUTE RÉPARATION, S'ADRESSER À UN TECHNICIEN D'ENTRETIEN QUALIFIÉ.



Le point d'exclamation à l'intérieur d'un triangle indique que des instructions de fonctionnement et d'entretien importantes sont détaillées dans les documents fournis avec l'appareil.

# INSTRUCTIONS DE SECURITE

F

Introduction

1. Lire les explications — Toutes les informations relatives à la sécurité et au fonctionnement doivent être lues avant la mise en service de l'appareil.
2. Conserver les explications — On conservera ces informations relatives à la sécurité et au fonctionnement pour toute référence ultérieure.
3. Se conformer aux avertissements — Tous les avertissements énoncés sur l'appareil et dans le mode d'emploi doivent être respectés.
4. Suivre les explications — Toutes les informations relatives au fonctionnement et à l'entretien doivent être respectées.
5. Nettoyage — Débrancher cet appareil de la prise secteur avant de le nettoyer. Ne pas se servir de liquide ou de détergent en atomiseur. L'appareil ne doit être nettoyé que de la manière recommandée dans ce manuel.
6. Accessoires — Ne pas utiliser d'accessoires non recommandés dans ce manuel; ils pourraient constituer un danger.
7. Eviter les champs magnétiques ou électriques — Ne pas utiliser le camescope près d'une tour de télévision, d'appareils de communications portables ou de tout appareil émettant des radiations électriques ou magnétiques qui pourraient causer des bruits d'image ou endommager en permanence le camescope.
8. Eau et humidité — Ne pas utiliser cet appareil près d'eau — par exemple, près d'une baignoire, d'un évier, d'une piscine, dans une buanderie ou un sous-sol humide, etc.
9. Installation et déplacement — Ne pas poser cet appareil sur un chariot, une étagère, un trépied, une table ou un support instable car, outre qu'il serait sérieusement endommagé, il pourrait blesser des personnes en tombant. Si l'appareil est monté sur un chariot, ne pas manœuvrer le chariot brusquement: éviter les arrêts ou les départs brusques et se méfier des irrégularités du sol qui pourraient provoquer un renversement de l'appareil monté sur le chariot.
10. Sources d'énergie — Cet appareil doit être alimenté uniquement sur le courant électrique indiqué sur l'étiquette signalétique. Si l'on éprouve des doutes quant à la source d'alimentation de sa région, consulter un électricien ou la société d'électricité locale. Pour les appareils alimentés sur batterie ou d'autres sources, consulter le mode d'emploi.
11. Mise à la terre ou polarisation — Cet appareil vidéo peut être équipé d'une fiche polarisée à 2 broches (dont l'une est plus large que l'autre). La fiche polarisée à 2 broches ne peut être introduite que d'une façon dans la prise de courant. Ceci est une mesure de sécurité. Si l'on ne parvient pas à insérer la fiche dans la prise, essayer en inversant la fiche. Si l'on ne peut toujours pas insérer la fiche dans la prise, s'adresser à un électricien pour faire changer cette dernière. Ne pas tenter d'annihiler la sécurité que la fiche polarisée a pour but de fournir.
12. Protection du cordon d'alimentation — On fera passer les cordons d'alimentation à un endroit où ils ne seront pas écrasés ou coincés par des objets. Faire particulièrement attention aux fiches, aux prises de courant et à l'endroit où les cordons sortent de l'appareil.
13. Mise à la terre d'une antenne extérieure — Si une antenne extérieure est connectée à cet appareil, vérifier que l'antenne est mise à la terre pour protéger l'appareil contre les fluctuations soudaines de tension et les charges statiques accumulées. La section 810 du Code National Electrique, ANSI/NFPA No.70 — 1984, fournit des informations concernant la mise à la terre correcte du mât et de la structure de support, la mise à la terre du câble de conduction vers l'unité de décharge de l'antenne, la taille des conducteurs de mise à la terre, l'emplacement de l'unité de décharge d'antenne, les connexions aux électrodes de mise à la terre, et les exigences concernant les électrodes de mise à la terre. Voyez la figure 1.



**Fig.1** EXAMPLE OF ANTENNA GROUNDING AS PER NATIONAL ELECTRICAL CODE

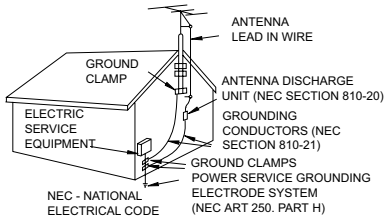

14. Orages — Par souci de sécurité par temps d'orage ou quand cet appareil est laissé sans surveillance ou n'est pas utilisé pendant longtemps, le débrancher de la prise de courant et déconnecter l'antenne ou le système de câblodistribution. De cette façon, l'appareil ne subira pas de dégâts provenant des éclairs ou des impulsions de courant électrique.
15. Surcharge — Ne pas surcharger les prises de courant et les rallonges; ceci pourrait entraîner un risque d'incendie ou d'électrocution.
16. Solides ou liquides — Ne jamais introduire d'objets par les orifices de cet appareil vidé; ils pourraient toucher des pièces sous tension et provoquer des courts-circuits qui pourraient entraîner un incendie ou une électrocution. Faire attention à ne pas renverser de liquide, quel qu'il soit, sur l'appareil.
17. Réparation — Ne pas essayer de réparer cet appareil soi-même; l'ouverture ou la dépose des couvercles risquent de vous exposer à des tensions dangereuses ou à d'autres dangers. Confier toute réparation à une personne qualifiée.

18. Dégâts nécessitant des réparations — Dans les cas suivants, débrancher cet appareil de la prise de courant et s'adresser à un réparateur qualifié.
  - a. Dégât au cordon ou à la fiche d'alimentation.
  - b. Pénétration de liquide ou d'autres objets à l'intérieur du coffret.
  - c. Exposition de l'appareil à de la pluie ou à de l'eau.
  - d. Fonctionnement anormal en dépit d'une conformité aux explications du mode d'emploi. Ne régler que les commandes dont il est fait mention dans le mode d'emploi. Un réglage incorrect des autres commandes peut provoquer des dégâts et entraîner des travaux coûteux par un technicien spécialiste afin de remettre l'appareil en état de fonctionnement normal.
  - e. Chute de l'appareil ou dégâts subis par le coffret.
  - f. Changement notoire des performances, indiquant qu'une réparation est nécessaire.
19. Pièces de rechange — Lorsque des pièces doivent être changées, s'assurer que le technicien a utilisé les pièces spécifiées par le fabricant ou dont les caractéristiques sont identiques. Des substitutions non autorisées de pièces peuvent entraîner un incendie, une électrocution ou d'autres dangers.
20. Contrôle de sécurité — Après toute opération d'entretien ou de réparation effectuée sur cet appareil, demander au technicien de procéder à un contrôle de sécurité pour s'assurer que l'appareil est utilisable en toute sécurité.



Cet appareil numérique de la classe B est conforme à la norme NMB-003 du Canada.

# Utilisation de ce manuel

Merci d'avoir acheté le Canon ZR300/ZR200. Veuillez lire ce manuel attentivement avant d'utiliser le caméscope et le conserver à titre de référence future.

Changez la langue d'affichage avant de commencer (☐ 74).

## Symboles et références utilisés dans ce manuel

-  : précautions relatives au fonctionnement du caméscope.
-  : rubriques additionnelles qui complètent les procédures de fonctionnement de base.
-  : numéro de la page de référence.
- Les lettres majuscules sont utilisées pour les touches du caméscope et de la télécommande sans fil.
- [ ] sont utilisés pour les options de menu affichées sur l'écran.
- "Écran" fait référence à l'écran LCD et à l'écran du viseur.
- Veuillez noter que les illustrations se réfèrent principalement au ZR300.

F

Introduction

**Réglage du fuseau horaire, de la date et de l'heure**

Réglez le fuseau horaire, la date et l'heure avant votre première utilisation du caméscope ou après avoir remplacé la pile de secours.

**Réglage du fuseau horaire/heure d'été**

CAMERA
PLAY (VCR)
CARD CAMERA
CARD PLAY

MENU (☐ 74)
SYSTEM
ZONE HORAIRES-H.T.

1. Appuyez sur la touche MENU pour ouvrir le menu.







Modes de fonctionnement (voir ci-dessous) ————

Option de menu indiquée avec sa position par défaut ————

Touches et commutateurs à utiliser ————

## À propos de modes de fonctionnement

Les modes de fonctionnement sont déterminés par la position du commutateur POWER et du commutateur TAPE/CARD.

Mode de fonctionnement	Interrupteur d'alimentation POWER	Commutateur TAPE/CARD
<b>CAMERA</b>	CAMERA	 (TAPE)
<b>PLAY (VCR)</b>	PLAY (VCR)	 (TAPE)
<b>CARD CAMERA</b>	CAMERA	 (CARD)
<b>CARD PLAY</b>	PLAY (VCR)	 (CARD)

**CAMERA** : fonctions pouvant être utilisées dans ce mode.

**CAMERA** : fonctions ne pouvant pas être utilisées dans ce mode.

## Marques de commerce et marques déposées

- <sup>SM</sup> **IN** est une marque commerciale.
- **SD** est une marque commerciale.
- Windows<sup>®</sup> est une marque déposée ou une marque commerciale de Microsoft Corporation aux États-Unis et/ou dans les autres pays.
- Macintosh et Mac OS sont des marques commerciales d'Apple Computer Inc., enregistrées aux États-Unis et dans les autres pays.
- Les autres noms de produits non mentionnés ici peuvent être des marques déposées ou des marques commerciales de leur compagnie respective.

# Table des matières

---

## Introduction

Utilisation de ce manuel .....	5
Vérification des accessoires fournis .....	8
Guide des composants .....	9

## Fonctions de base

---

### Préparatifs

Préparation de l'alimentation électrique .....	13
Insertion/éjection d'une cassette .....	16
Installation de la pile de secours .....	17
Préparation du caméscope .....	18
Utilisation de la télécommande sans fil .....	20
Ajustement de l'écran LCD .....	21
Réglage du fuseau horaire, de la date et de l'heure .....	22

### Enregistrement

Enregistrement d'une séquence vidéo sur la bande .....	25
Utilisation du zoom .....	29
Conseils pour réaliser de meilleurs enregistrements vidéo .....	31

### Lecture

Lecture d'une bande .....	32
Réglage du volume .....	34
Lecture sur l'écran d'un téléviseur .....	35

## Fonctions avancées

---

Menus et réglages .....	37
-------------------------	----

### Enregistrement

Utilisation des programmes d'enregistrement .....	45
Utilisation des modes Nuit .....	48
Fonction "tons chair" .....	50
Ajustement du décalage de l'exposition .....	51
Réglage manuel de la mise au point .....	52
Réglage de la balance des blancs .....	54
Réglage de la vitesse de prise de vue .....	56
Utilisation du retardateur .....	58
Changement du mode d'enregistrement (SP/LP) .....	59
Enregistrement audio .....	60
Utilisation des effets numériques .....	61
Enregistrement pour téléviseur grand écran (16:9) .....	66

### Lecture

Agrandissement des images .....	67
Affichage du code de données .....	68
Recherche de la fin .....	70
Retour à une position pré-repérée .....	71
Recherche de date .....	72

### Autres fonctions

Personnalisation du caméscope .....	73
Changement de la langue d'affichage .....	74
Autres réglages du caméscope .....	75

## Montage

Enregistrement sur un magnétoscope ou un appareil vidéo numérique .....	77
Enregistrement à partir d'un appareil vidéo analogique (magnétoscope, téléviseur ou caméscope) .....	79
Enregistrement à partir d'un appareil vidéo numérique (doublage DV).....	80
Conversion des signaux analogiques en signaux numériques (convertisseur analogique-numérique) .....	82
Doublage audio .....	84
Transfert d'enregistrements vidéo sur un ordinateur .....	87

## Utilisation d'une carte mémoire

Insertion et retrait d'une carte mémoire .....	88
Sélection de la qualité/taille de l'image .....	89
Numéros de fichier .....	91
Enregistrement d'images fixes sur une carte mémoire .....	92
Contrôle d'une image fixe juste après son enregistrement .....	96
Enregistrement de séquences vidéo sur une carte mémoire .....	97
Sélection du cadre de mise au point .....	99
Enregistrement d'images panoramiques (mode d'assemblage) .....	100
Lecture d'une carte mémoire .....	102
Protection des images .....	104
Effacement des images .....	105
Combinaison d'images (mixage de carte) .....	106
Formatage d'une carte mémoire .....	110
Création d'une image d'accueil .....	111

## Impression directe

Impression des images fixes .....	112
Sélection des paramètres d'impression.....	115
Impression avec les réglages d'ordre d'impression.....	119









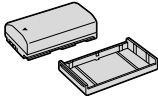

## Transfert des images

Transfert des images de la carte mémoire sur un ordinateur .....	121
Transfert direct <small>[Windows uniquement]</small> .....	122
Sélection d'images pour le transfert (ordre de transfert) .....	124

## Informations additionnelles

Affichages sur l'écran .....	125
Liste des messages.....	128
Maintenance/Divers .....	131
Dépannage .....	137
Schéma fonctionnel.....	141
Accessoires en option .....	142
Caractéristiques.....	145
Index.....	147

## Vérification des accessoires fournis

<p>Adaptateur secteur compact CA-570 (incluant le cordon d'alimentation)</p> 	<p>Batterie d'alimentation NB-2LH</p> 	<p>Pile bouton au lithium CR1616</p> 	<p>Télécommande sans fil WL-D85</p> 
<p>Pile bouton au lithium CR2025 pour la télécommande sans fil</p> 	<p>Bouchon d'objectif et cordon de bouchon d'objectif</p> 	<p>Câble vidéo stéréo STV-250N</p> 	<p>Câble USB IFC-300PCU</p> 
<p>Disque DIGITAL VIDEO SOLUTION DISK</p> 	<p><b>ZR300</b> Carte mémoire SD SDC-8M</p> 	<p><b>ZR300</b> Accessoire plan large WA-28</p> 	



LA OU LES LAMPES À L'INTÉRIEUR DE CE PRODUIT CONTIENNENT DU MERCURE ET DOIVENT ÊTRE RECYCLÉES OU MISES AU REBUT CONFORMÉMENT À LA LÉGISLATION LOCALE, DES ÉTATS OU FÉDÉRALES.



# Guide des composants

## ZR300/ZR200

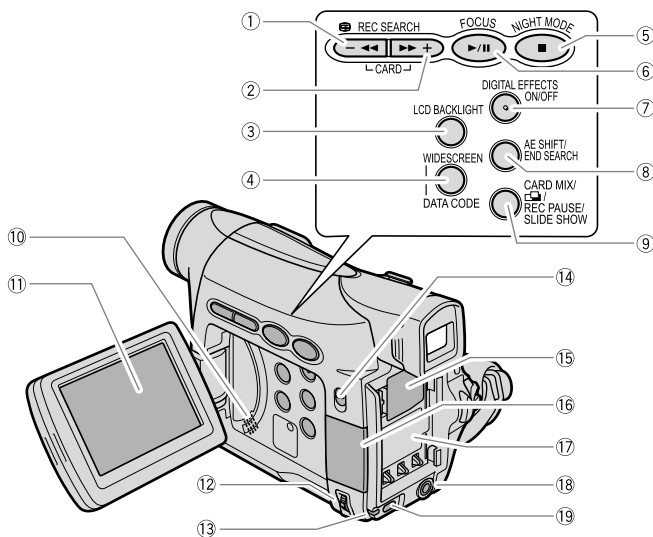

- ① Touche REC SEARCH – (□ 28) /  
Touche (contrôle d'enregistrement)  
(□ 28) / Touche (rembobinage)  
(□ 32) / Touche CARD – (□ 102)
- ② Touche REC SEARCH + (□ 28) /  
Touche (avance rapide) (□ 32) /  
Touche CARD + (□ 102)
- ③ Touche LCD BACKLIGHT (□ 21)
- ④ Touche WIDESCREEN (□ 66) /  
Touche DATA CODE (□ 68)
- ⑤ Touche NIGHT MODE (□ 48) /  
Touche (arrêt) (□ 32)
- ⑥ Touche FOCUS (□ 52) /  
Touche (lecture/pause) (□ 32)
- ⑦ Touche DIGITAL EFFECTS ON/OFF  
(□ 61)
- ⑧ Touche AE SHIFT (□ 51) /  
Touche END SEARCH (□ 70)

- ⑨ Touche CARD MIX (□ 106) /  
Touche (assemblage) (□ 100) /  
Touche REC PAUSE (□ 79) /  
Touche SLIDE SHOW (□ 103)
- ⑩ Haut-parleur (□ 34)
- ⑪ Écran LCD (□ 21)
- ⑫ Molette SET (□ 37)
- ⑬ Indicateur CHARGE (□ 13) /  
Indicateur d'accès à la carte (□ 92)
- ⑭ Sélecteur de programme (□ 45)  
EASY Enregistrement facile  
 Programme d'exposition  
automatique
- ⑮ Logement de la pile de secours (□ 17)
- ⑯ Logement de la carte mémoire (□ 88)
- ⑰ Unité de fixation de la batterie (□ 13) /  
Numéro de série
- ⑱ Prise DC IN (□ 13)
- ⑲ Touche MENU (□ 37)

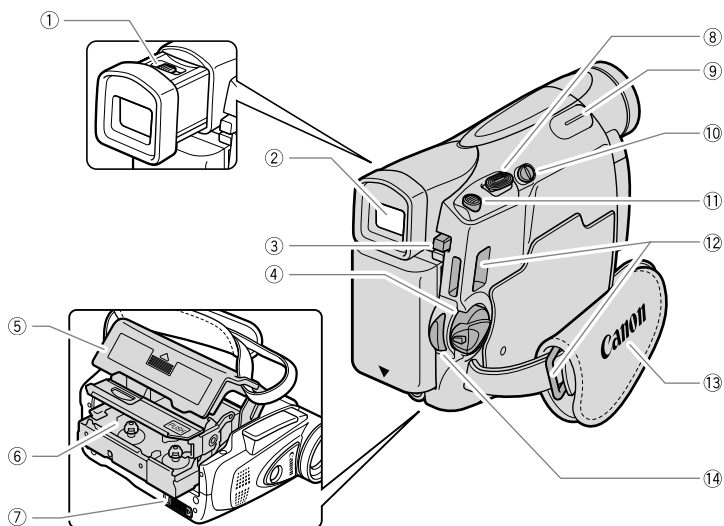

① Levier de réglage dioptrique du viseur  
(☐ 18)

② Viseur (☐ 18)

③ Touche BATT. (☐ 13)

④ Interrupteur d'alimentation POWER  
(☐ 5)

⑤ Couvercle du logement de la cassette  
(☐ 16)

⑥ Logement de la cassette (☐ 16)

⑦ Commutateur OPEN/EJECT ▲ (☐ 16)

⑧ Levier de zoom (☐ 29)

⑨ Point d'appui du doigt

⑩ Commutateur TAPE/CARD (☐ 5)

☐ Utilisation d'une cassette

☐ Utilisation d'une carte mémoire

⑪ Touche PHOTO (☐ 92)

⑫ Dispositif de fixation de la courroie  
(☐ 144)

⑬ Sangle de poignée (☐ 18)

⑭ Touche marche/arrêt (☐ 25, 97)

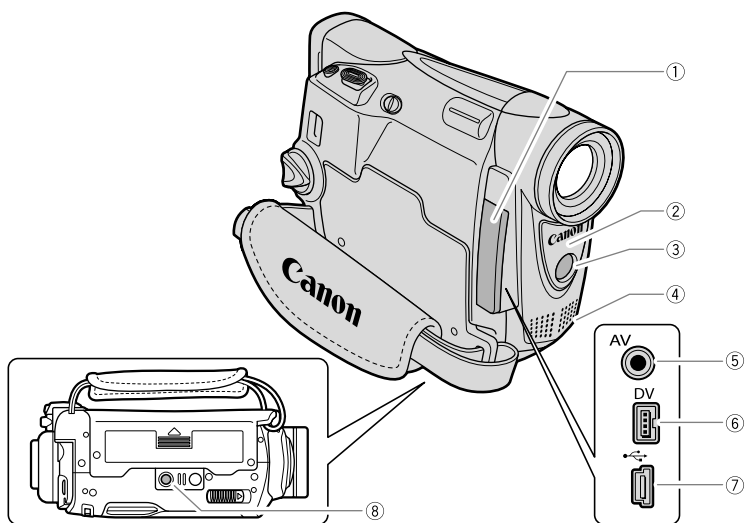

① Couvre-prises

② Capteur de télécommande (□ 20)

③ **22300** Lampe d'appoint (□ 48)

④ Microphone stéréo

⑤ Prise AV (□ 35)

⑥ Prise DV (□ 77)

⑦ Connecteur USB (□ 112, 121)

⑧ Filetage pour trépied (□ 31)

## Télécommande sans fil WL-D85

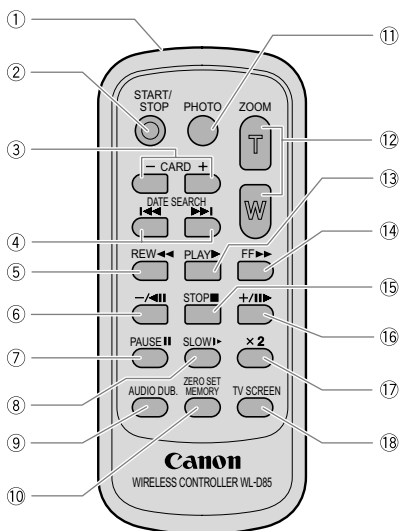

- |                                 |                                 |
|---------------------------------|---------------------------------|
| ① Émetteur                      | ⑩ Touche ZERO SET MEMORY (☐ 71) |
| ② Touche START/STOP (☐ 25, 97)  | ⑪ Touche PHOTO (☐ 92)           |
| ③ Touches CARD -/+ (☐ 102)      | ⑫ Touches du zoom (☐ 29)        |
| ④ Touches DATE SEARCH ◀▶ (☐ 72) | ⑬ Touche PLAY ▶ (☐ 32)          |
| ⑤ Touche REW ◀◀ (☐ 32)          | ⑭ Touche FF ▶▶ (☐ 32)           |
| ⑥ Touche -/⏸ (☐ 33)             | ⑮ Touche STOP ■ (☐ 32)          |
| ⑦ Touche PAUSE ⏸ (☐ 33)         | ⑯ Touche +/⏸▶ (☐ 33)            |
| ⑧ Touche SLOW ▶ (☐ 33)          | ⑰ Touche x 2 (☐ 33)             |
| ⑨ Touche AUDIO DUB. (☐ 84)      | ⑱ Touche TV SCREEN (☐ 125)      |

# Préparation de l'alimentation électrique

## Fixation de la batterie d'alimentation

1. Mettez l'interrupteur d'alimentation **POWER** sur la position **OFF**.
2. Fixez la batterie d'alimentation sur le camescope.
  - Retirez le couvre-prises de la batterie d'alimentation.
  - Appuyez légèrement et faites glisser dans la direction de la flèche jusqu'à ce que vous entendiez un déclic.

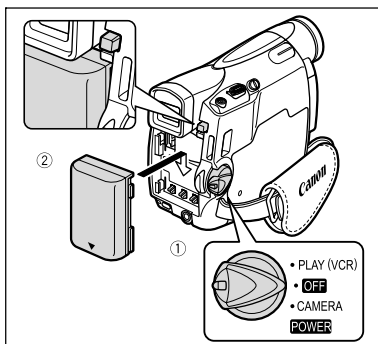

## Charge de la batterie d'alimentation

1. Connectez le cordon d'alimentation à l'adaptateur.
2. Branchez le cordon d'alimentation sur une prise de courant.
3. Connectez l'adaptateur secteur sur la prise **DC IN** du camescope. L'indicateur **CHARGE** clignote. Il reste allumé quand la charge est terminée.
4. Une fois que la charge est terminée, déconnectez l'adaptateur secteur du camescope. Débranchez le cordon d'alimentation de la prise de courant puis déconnectez-le de l'adaptateur.
5. Retirez la batterie d'alimentation après utilisation. Appuyez sur la touche **BATT.** pour retirer la batterie.

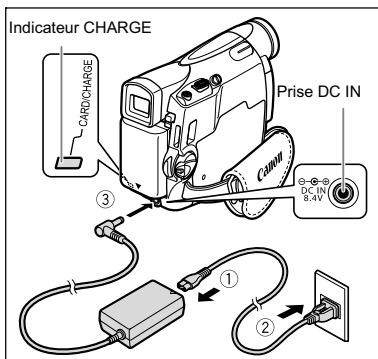

F

Fonctions de base  
Préparatifs

## Utilisation d'une source d'alimentation secteur

Connectez à une source d'alimentation secteur pour ne pas avoir à vous soucier de la charge de la batterie. Vous pouvez laisser la batterie d'alimentation attachée; elle ne se déchargera pas.

1. Mettez l'interrupteur d'alimentation POWER sur la position OFF.
2. Connectez le cordon d'alimentation à l'adaptateur secteur.
3. Branchez le cordon d'alimentation sur une prise de courant.
4. Connectez l'adaptateur secteur sur la prise DC IN du camescope.

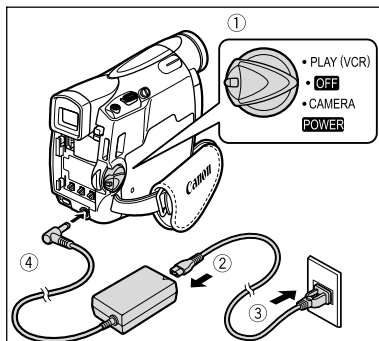

- Mettez le camescope hors tension avant de connecter ou déconnecter l'adaptateur secteur.
- Si l'adaptateur est utilisé près d'un téléviseur, des interférences d'image peuvent se produire. Éloignez l'adaptateur du téléviseur ou du câble d'antenne.
- Ne connectez aucun autre produit qui n'a pas été expressément recommandé pour la prise DC IN du camescope ou pour l'adaptateur secteur.
- Lors de son utilisation, l'adaptateur secteur peut émettre des bruits. Ce n'est pas un mauvais fonctionnement.
- Ne déconnectez pas et ne reconnectez pas le cordon d'alimentation pendant la charge de la batterie d'alimentation. La charge peut être interrompue. La batterie d'alimentation peut ne pas être chargée correctement même si l'indicateur CHARGE est allumé. La batterie d'alimentation peut aussi ne pas être chargée correctement si une coupure de courant se produit pendant la charge. Retirez la batterie d'alimentation et fixez-la au camescope.



- Si l'adaptateur secteur ou la batterie d'alimentation sont défectueux, l'indicateur CHARGE clignote rapidement (environ 2 fois par seconde) et la charge est interrompue.
- L'indicateur CHARGE vous informe de l'état de la charge.
  - 0-50% : clignote une fois par seconde.
  - Plus de 50% : clignote deux fois par seconde.
  - 100% : reste allumé.

○ **Durées de charge, d'enregistrement et de lecture**

Les durées ci-dessous sont approximatives et varient en fonction des conditions de charge, d'enregistrement ou de lecture.

<b>Batterie d'alimentation</b>		<b>NB-2LH</b>	<b>NB-2L</b>	<b>BP-2L12</b>	<b>BP-2L14</b>
<b>Durée de charge</b>		130 min.	115 min.	205 min.	235 min.
<b>Durée d'enregistrement maximum</b>					
Visueur		135 min.	115 min.	245 min.	300 min.
LCD	normal	95 min.	80 min.	170 min.	210 min.
	lumineux	85 min.	70 min.	145 min.	185 min.
<b>Durée d'enregistrement typique*</b>					
Visueur		75 min.	60 min.	130 min.	160 min.
LCD	normal	55 min.	45 min.	95 min.	120 min.
	lumineux	50 min.	40 min.	85 min.	105 min.
<b>Durée de lecture</b>		100 min.	85 min.	175 min.	220 min.

\* Durée d'enregistrement approximative avec des opérations répétées telles que la mise en marche/arrêt, l'utilisation du zoom et la mise en/hors service. La durée réelle peut être plus courte.

- Nous recommandons de charger la batterie d'alimentation à une température comprise entre 10 °C et 30 °C (50 °F et 86 °F). En dehors de la plage de température de 0 °C à 40 °C (32 °F à 104 °F), l'indicateur CHARGE clignote rapidement et la charge est interrompue.
- Une batterie d'alimentation au lithium-ion peut être chargée à n'importe quel niveau de charge. Contrairement aux batteries d'alimentation traditionnelles, vous n'avez pas besoin d'utiliser complètement ou de décharger la batterie avant de la recharger.
- Nous recommandons que vous prépariez des batteries d'alimentation pour une durée 2 à 3 fois plus longue que celle dont vous pourriez avoir besoin.
- Pour conserver l'énergie de la batterie, mettez le caméscope hors tension au lieu de le laisser en mode de pause à l'enregistrement.

# Insertion/éjection d'une cassette

Utilisez uniquement une cassette vidéo portant le logo **Mini DV**.

**1. Faites glisser le commutateur OPEN/EJECT et ouvrez le couvercle du logement de la cassette.**

Le logement de la cassette s'ouvre automatiquement.

**2. Insérez/retirez la cassette.**

- Insérez la cassette avec la fenêtre dirigée vers la sangle de poignée.
- Retirez la cassette en la tirant en ligne droite.

**3. Appuyez sur la marque **PUSH** sur le logement de la cassette jusqu'à ce que vous entendiez un dé clic.**

**4. Attendez que le logement de la cassette se rétracte automatiquement et fermez le couvercle du logement de la cassette.**

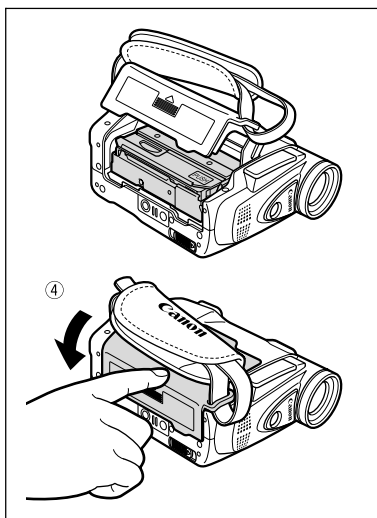
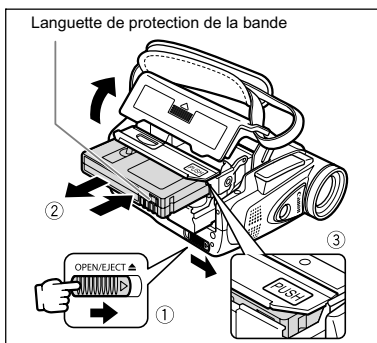

- N'interférez pas avec le logement de la cassette pendant son ouverture ou sa fermeture automatique, n'essayez pas non plus de fermer le couvercle avant que le logement de la cassette ne soit complètement rétracté.
- Faites attention de ne pas vous coincer les doigts dans le couvercle du logement de la cassette.



Si le caméscope est connecté à une source d'alimentation électrique, la cassette peut être insérée/retirée même si l'interrupteur d'alimentation POWER est réglé sur OFF.



# Installation de la pile de secours

La pile de secours (pile bouton au lithium CR1616) permet au caméscope de conserver la date, l'heure (☐ 22) et les autres réglages du caméscope quand l'alimentation électrique est déconnectée. Connectez une alimentation électrique au caméscope lors du remplacement de la pile de secours pour conserver les réglages.

1. Ouvrez le couvercle du logement de la pile de secours.
2. Insérez la pile de secours avec la face + dirigée vers l'extérieur.

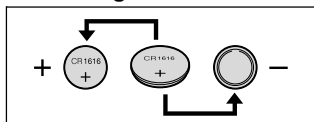

3. Refermez le couvercle.

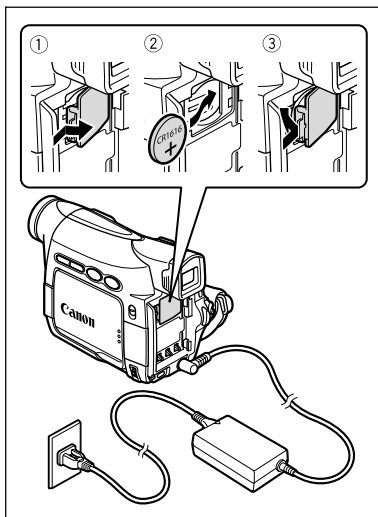

La pile de secours a une durée de vie d'environ un an. "⚡" clignote en rouge pour vous informer qu'il faut la remplacer.

F

Fonctions de base  
Préparatifs

# Préparation du caméscope

## Ajustement du viseur (réglage dioptrique)

1. Mettez le caméscope sous tension et laissez l'écran LCD fermé.
2. Tirez le viseur.
3. Ajustez le levier de réglage dioptrique du viseur.
4. Poussez le viseur pour le rétracter.

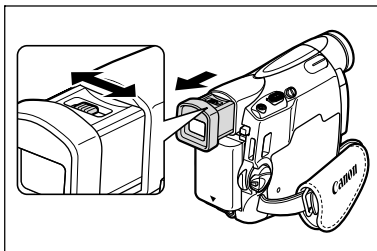

## Fixation du bouchon d'objectif

1. Fixez le cordon au bouchon d'objectif.
2. Faites passer la sangle de poignée à travers la boucle du cordon.

Faites pression sur les protubérances de chaque côté du bouchon d'objectif pour le fixer/retirer. Accrochez le bouchon d'objectif sur la sangle de poignée pendant un enregistrement et remettez-le en place sur l'objectif quand vous avez terminé.

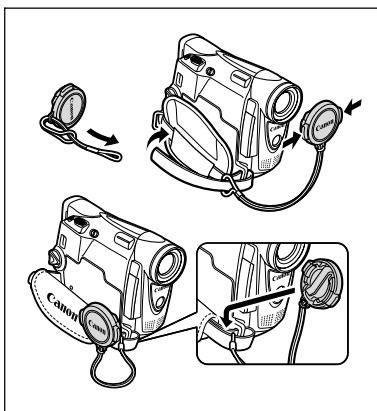

## Attache de la sangle de poignée

Tenez le caméscope avec votre main droite et ajustez la sangle avec la gauche.

Ajustez la sangle de poignée de façon que vous puissiez atteindre le levier de zoom avec votre index et la touche marche/arrêt avec votre pouce.

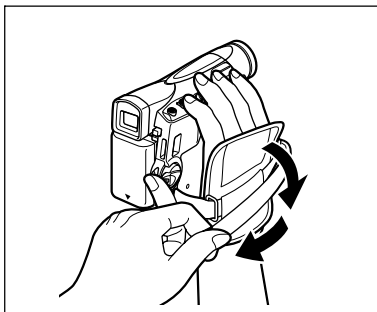

## ZR300 Montage de l'accessoire plan large

L'accessoire plan large WA-28 vous permet d'obtenir une perspective large idéale pour les prises de vue en intérieur ou les vues panoramiques (0.6x). L'accessoire plan large doit être utilisé à la position grand angle.

**Vissez l'accessoire plan large dans le filetage du filtre de l'objectif.**

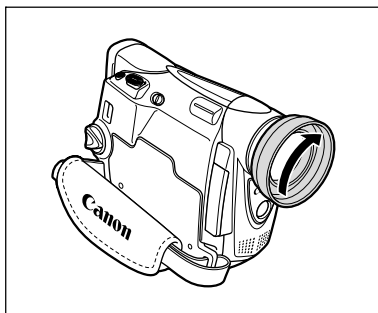

F

Fonctions de base  
Préparatifs



- Ne regardez pas directement le soleil ou une autre source lumineuse puissante à travers l'accessoire plan large. Cela pourrait endommager votre vue.
- Si vous mettez le zoom en position téléobjectif l'image ne sera pas au point.
- L'accessoire plan large peut cacher le capteur de télécommande (la plage de la télécommande sans fil diminue), ou peut faire apparaître une ombre sur l'image lors de l'enregistrement avec la lampe d'appoint.
- Les filtres ne peuvent pas être utilisés avec l'accessoire plan large.
- Si de la poussière s'accumule sur l'accessoire plan large ou sur l'objectif du caméscope, nettoyez délicatement les deux avec une brosse soufflante.
- Ne touchez pas l'objectif pour éviter d'y laisser des traces ou des empreintes de doigt.
- Ne rangez pas l'accessoire plan large dans un endroit humide car il pourrait coller.

# Utilisation de la télécommande sans fil

Pointez-la sur le capteur de télécommande du camescope lorsque vous appuyez sur les touches.

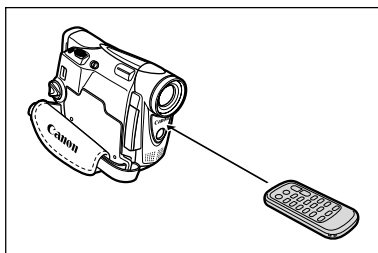

## Mise en place de la pile

La télécommande sans fil fonctionne sur une pile bouton au lithium CR2025.

1. Retirez le porte-pile.
2. Placez la pile bouton au lithium avec la face + dirigée vers le haut.
3. Remettez en place le porte-pile.

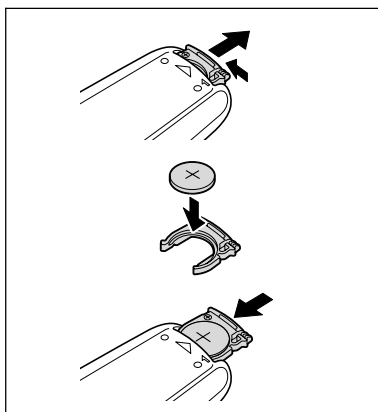

- La télécommande sans fil peut ne pas fonctionner correctement si le capteur de télécommande est soumis à une lumière trop importante ou à la lumière directe du soleil.
- Si la télécommande sans fil ne fonctionne pas, vérifiez si le capteur de télécommande est réglé sur [OFF] (☒ 75).
- Si le camescope ne peut pas être commandé avec la télécommande sans fil, ou s'il peut uniquement être commandé quand la télécommande est très proche, remplacez la pile.

# Ajustement de l'écran LCD

## Rotation de l'écran LCD

Ouvrez l'écran LCD de 90 degrés.

- Vous pouvez tourner l'écran de 90 degrés vers l'extérieur.
- Vous pouvez tourner l'écran de 180 degrés vers l'intérieur.

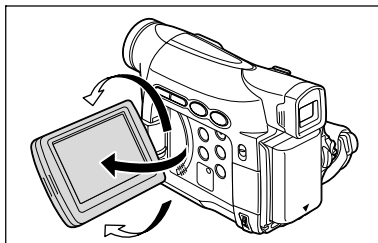

## Rétroéclairage de l'écran LCD

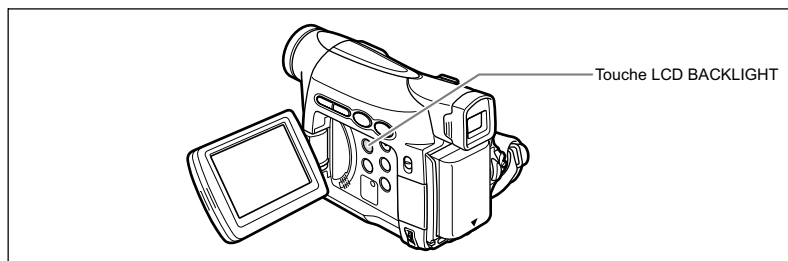

Vous pouvez régler la luminosité de l'écran LCD sur un niveau normal ou lumineux en appuyant sur la touche LCD BACKLIGHT. C'est pratique pour les enregistrements en extérieur.

### Appuyez sur la touche LCD BACKLIGHT.



- Ce réglage n'affecte pas la luminosité de l'enregistrement ni celle du viseur.
- Lors de l'utilisation d'une batterie d'alimentation, le caméscope conserve ce réglage même si vous changez la position du commutateur d'alimentation POWER.
- La durée d'utilisation de la batterie diminue quand l'écran à cristaux liquides est réglé sur le niveau lumineux (☐ 15).

F

Fonctions de base  
Préparatifs

# Réglage du fuseau horaire, de la date et de l'heure

Réglez le fuseau horaire, la date et l'heure avant votre première utilisation du caméscope ou après avoir remplacé la pile de secours.

## Réglage du fuseau horaire/heure d'été

CAMERA

PLAY (VCR)

CARD CAMERA

CARD PLAY

MENU

( 37)

SYSTEME

▶ ZONE HORAIRE•N.Y.

1. Appuyez sur la touche MENU pour ouvrir le menu.

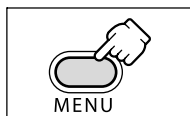

2. Tournez la molette SET pour sélectionner [SYSTEME] et appuyez sur la molette SET.
3. Tournez la molette SET pour sélectionner [ZONE HORAIRE] et appuyez sur la molette SET.



Le réglage du fuseau horaire apparaît (voir le tableau de la page suivante). Le réglage par défaut est New York.

4. Tournez la molette SET pour sélectionner l'option de réglage qui représente votre fuseau horaire et appuyez sur la molette SET.

Pour ajuster l'heure d'été, sélectionnez le fuseau horaire avec \* à côté de la zone.

## Réglage de la date et de l'heure

CAMERA

PLAY (VCR)

CARD CAMERA

CARD PLAY

MENU

( 37)

SYSTEME

▶ REGLAGE D/H••JAN. 1,2005  
12:00 AM

5. Tournez la molette SET pour sélectionner [REGLAGE D/H] et appuyez sur la molette SET.
6. Tournez la molette SET pour sélectionner l'année et appuyez sur la molette SET.



L'affichage de l'année clignote.

- La partie suivante de l'affichage clignote.
- Réglez le mois, le jour, l'heure et les minutes de la même façon.

7. Appuyez sur la touche MENU pour fermer le menu et pour démarrer l'horloge.

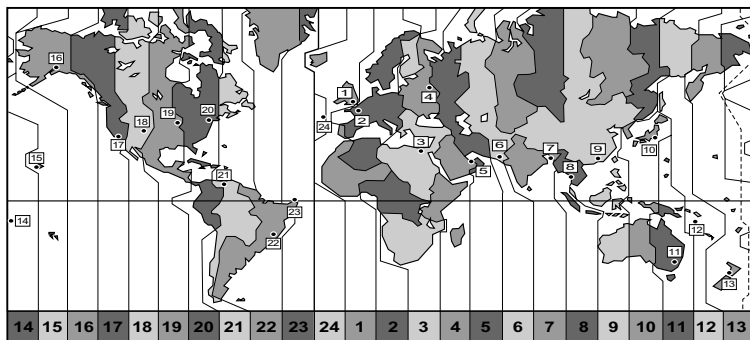
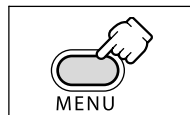

No.	Fuseau horaire	No.	Fuseau horaire
1	LONDRES	13	WELLINGTO
2	PARIS	14	SAMOA
3	LE CAIRE	15	HONOLULU
4	MOSCOU	16	ANCHORAGE
5	DUBAÏ	17	LOS ANG.
6	KARACHI	18	DENVER
7	DACCA	19	CHICAGO
8	BANGKOK	20	NEW YORK
9	HONG KONG	21	CARACAS
10	TOKYO	22	RIO DE J.
11	SYDNEY	23	FERNANDO(Fernando de Noronha)
12	SOLOMON	24	AÇORES



Une fois que vous avez réglé le fuseau horaire, la date et l'heure, vous n'avez plus besoin de régler à nouveau l'horloge chaque fois que vous voyagez dans un autre fuseau horaire. Réglez simplement le fuseau horaire de votre destination et le camescope ajuste automatiquement l'horloge.

F

Fonctions de base  
Préparatifs

## Affichage de la date et de l'heure pendant l'enregistrement

Vous pouvez afficher la date et l'heure dans le coin inférieur gauche de l'écran.

CAMERA

PLAY (VCR)

CARD CAMERA

CARD PLAY

**MENU**

(📖 37)

CONFIG. AFFICHAGE/🗨️

▶ DATE/HEURE...OFF

1. Appuyez sur la touche **MENU** pour ouvrir le menu.

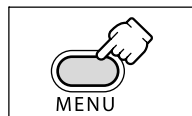

2. Tournez la molette **SET** pour sélectionner [CONFIG. AFFICHAGE/🗨️] et appuyez sur la molette **SET**.

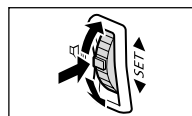

3. Tournez la molette **SET** pour sélectionner [DATE/HEURE] et appuyez sur la molette **SET**.

4. Tournez la molette **SET** pour sélectionner [ON].

5. Appuyez sur la touche **MENU** pour fermer le menu.

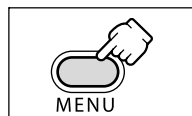



# Enregistrement d'une séquence vidéo sur la bande

## Avant de commencer l'enregistrement

Réalisez un enregistrement de contrôle pour vérifier si le caméscope fonctionne correctement. Au besoin, nettoyez les têtes vidéo (☐ 132).

F

## Enregistrement

1. Retirez le bouchon d'objectif.
2. Réglez le caméscope sur le mode CAMERA.

Mettez le commutateur d'alimentation POWER sur la position CAMERA et le commutateur TAPE/CARD sur ☐.

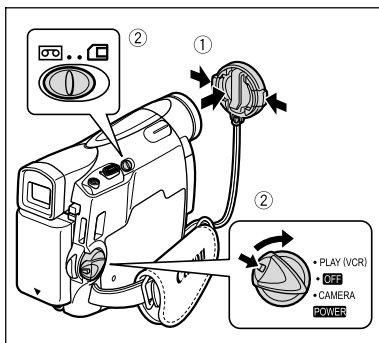

3. Ouvrez l'écran LCD.
4. Appuyez sur la touche marche/arrêt pour démarrer l'enregistrement.

Appuyez de nouveau sur la touche marche/arrêt pour mettre l'enregistrement en pause.

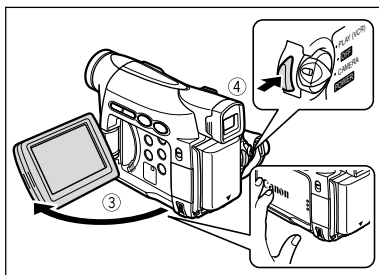

## Quand vous avez fini l'enregistrement

1. Mettez l'interrupteur d'alimentation POWER sur la position OFF.
2. Fermez l'écran LCD.
3. Remettez en place le bouchon d'objectif.
4. Retirez la cassette.
5. Déconnectez la source d'alimentation.

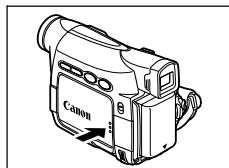



- À propos de l'écran LCD et du viseur : les écrans ont été réalisés avec des techniques de très haute précision, avec plus de 99,99% de pixels actifs par rapport aux spécifications. Moins de 0,01% des pixels peuvent occasionnellement avoir un défaut d'allumage ou apparaître en noir ou en vert. Cela n'a aucun effet sur les images enregistrées et ne constitue pas un mauvais fonctionnement.
- Le caméscope se met hors tension automatiquement après 5 minutes quand il est laissé en mode pause à l'enregistrement afin de protéger la bande et les têtes vidéo. "⚠ MISE HORS TENS" apparaît 20 secondes avant l'arrêt de l'appareil. Pour reprendre l'enregistrement, mettez l'interrupteur d'alimentation POWER sur OFF puis remettez-le sur CAMERA.
- Attendez que le compteur de bande s'arrête complètement avant de démarrer l'enregistrement.
- Si vous ne retirez pas la cassette, vous pouvez enregistrer de nouvelles scènes sans qu'il n'y ait de bruit ou de blanc entre les enregistrements, même si vous mettez le caméscope hors tension.
- Une forte lumière peut rendre l'écran LCD difficile à utiliser. Dans ce cas, utilisez le viseur à la place.
- Si vous effectuez un enregistrement près de bruits forts (tels qu'un feu d'artifice, des percussions ou un concert), le son peut être déformé ou peut ne pas être enregistré avec le niveau sonore actuel. Ce n'est pas un mauvais fonctionnement.

## Contrôle de l'écran LCD par le sujet

Vous pouvez tourner l'écran LCD de façon à ce que l'écran soit dirigé dans la même direction que l'objectif. Le viseur se met en service vous permettant de l'utiliser pendant que le sujet peut contrôler l'écran.

L'image apparaît inversée (MIROIR LCD ON). Cependant, vous pouvez choisir d'afficher l'image telle qu'elle est enregistrée (MIROIR LCD OFF).

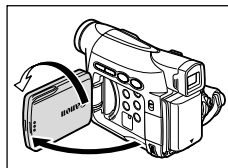

CAMERA

PLAY (VCR)

CARD CAMERA

CARD PLAY

**MENU**

( 37)

CONFIG. AFFICHAGE/

MIROIR LCD...ON

1. Appuyez sur la touche MENU pour ouvrir le menu.

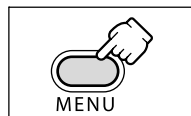

2. Tournez la molette SET pour sélectionner [CONFIG. AFFICHAGE/ ] et appuyez sur la molette SET.

3. Tournez la molette SET pour sélectionner [MIROIR LCD] et appuyez sur la molette SET.

4. Tournez la molette SET pour sélectionner [OFF].

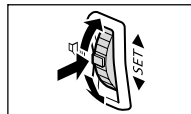

5. Appuyez sur la touche MENU pour fermer le menu.

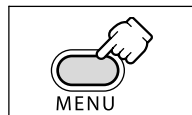

Quand [MIROIR LCD] est réglé sur [ON], certains écrans apparaissent inversés.

F

## Affichage sur l'écran pendant l'enregistrement

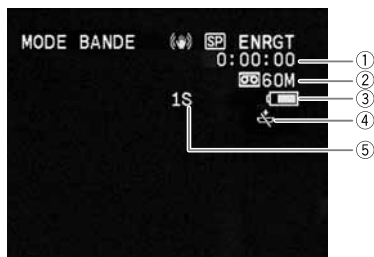

### ① Code temporel

Indique la durée d'enregistrement en heures, minutes et secondes.

### ② Bande restante

Indique la durée restante sur la bande en minutes. "00" remue pendant l'enregistrement. "00 FIN" clignote quand la fin de la bande est atteinte.

- Si la durée restante est inférieure à 15 secondes, la bande restante peut ne pas apparaître.
- En fonction du type de la bande, l'indication peut ne pas être affichée correctement.

### ③ Charge restante de la batterie

Le symbole de la batterie indique le niveau de charge de la batterie d'alimentation.



- "☹" clignote en rouge quand la batterie d'alimentation est déchargée.
- Quand vous fixez une batterie d'alimentation déchargée, le caméscope peut se mettre hors tension sans afficher "☹".
- La charge actuelle de la batterie peut ne pas être indiquée correctement en fonction des conditions dans lesquelles la batterie d'alimentation et le caméscope sont utilisés.

### ④ Quand "☹" clignote

"☹" clignote en rouge lorsque la pile bouton au lithium n'est pas installée ou qu'elle a besoin d'être remplacée.

### ⑤ Rappel d'enregistrement

Le caméscope compte de 1 à 10 secondes quand vous démarrez l'enregistrement. C'est pratique pour éviter les scènes trop courtes.

## Contrôle et recherche de séquence pendant l'enregistrement

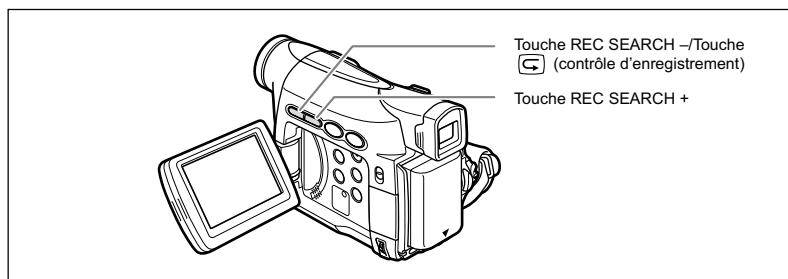

### Contrôle d'enregistrement



En mode pause à l'enregistrement, cette fonction vous permet de contrôler les dernières secondes de votre enregistrement afin de vérifier s'il a été effectué correctement.

### Appuyez sur la touche (contrôle d'enregistrement) puis relâchez-la.

Le caméscope rembobine la bande, reproduit les dernières secondes enregistrées et retourne en mode pause à l'enregistrement.



### Recherche de séquence



En mode pause à l'enregistrement, cette fonction vous permet de déplacer la bande (vers l'avant ou vers l'arrière) afin de localiser le point à partir duquel vous souhaitez démarrer l'enregistrement.

### Maintenez pressée la touche REC SEARCH + (recherche vers l'avant) ou - (recherche vers l'arrière).

- Relâchez la touche au point à partir duquel vous souhaitez démarrer l'enregistrement.
- Le caméscope retourne en mode pause à l'enregistrement.



# Utilisation du zoom

Le caméscope est muni d'un zoom optique et d'un zoom numérique.

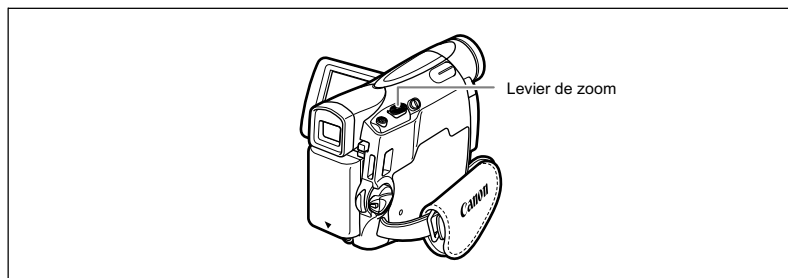
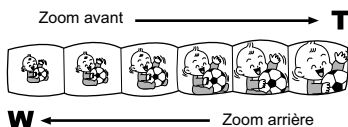

## Zoom optique

<b>ZR300</b>	<b>ZR200</b>
Zoom optique 22x	Zoom optique 20x

CAMERA

PLAY (VCR)

CARD CAMERA

CARD PLAY

Déplacez le levier de zoom vers **W** pour faire un zoom arrière (grand-angle). Déplacez-le vers **T** pour faire un zoom avant (téléobjectif).

Appuyez légèrement sur le levier de zoom pour faire un zooming lent. Appuyez plus fortement pour faire un zooming rapide.

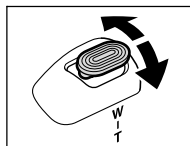

- Vous pouvez aussi utiliser les touches **T** et **W** de la télécommande sans fil. Cependant, vous ne pouvez pas commander la vitesse du zooming.
- Gardez une distance d'au moins 1 m (3,3 pieds) devant le sujet. En grand-angle vous pouvez effectuer la mise au point sur un sujet situé à 1 cm (0,39 pouce).
- La vitesse du zoom est légèrement plus rapide en mode de pause à l'enregistrement.

F

Fonctions de base  
Enregistrement

## Zoom numérique

Quand le zoom numérique est en service, le camescope commute automatiquement entre le zoom optique et le zoom numérique. Quand le zoom numérique est utilisé, la résolution de l'image est réduite au fur et à mesure que l'image est agrandie.

ZR300	ZR200
Zoom numérique 88x/440x (88x en mode CARD CAMERA)	Zoom numérique 80x/400x (80x en mode CARD CAMERA)

CAMERA

PLAY (VCR)

CARD CAMERA

CARD PLAY

### MENU

( 37)

CONFIG. CAMERA

ZOOM NUM....OFF

1. Appuyez sur la touche MENU pour ouvrir le menu.

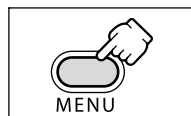

2. Tournez la molette SET pour sélectionner [CONFIG. CAMERA] et appuyez sur la molette SET.

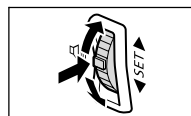

3. Tournez la molette SET pour sélectionner [ZOOM NUM.] et appuyez sur la molette SET.

4. Tournez la molette SET pour sélectionner une option de réglage.

5. Appuyez sur la touche MENU pour fermer le menu.

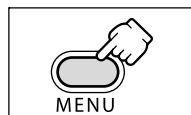

- Le zoom numérique ne peut pas être utilisé dans les modes Nuit.
- Le zoom numérique ne peut pas être utilisé en mode Assemblage ou quand l'écran multi-images est sélectionné.
- Un indicateur de zoom apparaît pendant 4 secondes. Il devient bleu clair quand le zoom numérique est réglé sur 88x (ZR300) ou 80x (ZR200), et bleu foncé quand il est réglé sur 440x (ZR300) ou 400x (ZR200).

# Conseils pour réaliser de meilleurs enregistrements vidéo

## Prise en main du camescope

Pour une meilleure stabilité, tenez le camescope dans votre main droite et maintenez votre coude en contact de votre corps. Si nécessaire, soutenez le camescope avec votre main gauche. Faites attention que vos doigts ne touchent pas le microphone ou l'objectif.



## Pour plus de stabilité

Appuyez-vous contre un mur



Posez le camescope sur une table



Allongez-vous sur les coudes



Mettez un genou à terre



Utilisez un trépied



## Éclairage

Lors de l'enregistrement en extérieur, nous vous recommandons d'enregistrer avec le soleil dans votre dos.

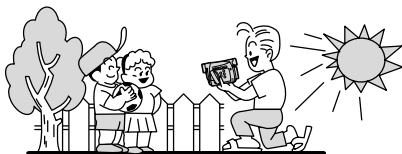

- Lors de l'utilisation d'un trépied, ne laissez pas le viseur exposé à la lumière directe du soleil car cela pourrait le faire fondre (à cause de la concentration de lumière sur l'objectif).

○

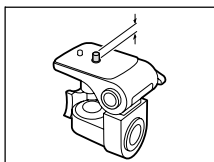

N'utilisez pas de trépied avec une vis de fixation plus longue que 5,5 mm (0,2 pouce) car il pourrait endommager le camescope.

F

Fonctions de base  
Enregistrement

# Lecture d'une bande

Si l'image de lecture est déformée, nettoyez les têtes vidéo en utilisant une cassette de nettoyage de tête Canon ou une cassette de nettoyage de tête vidéo numérique en vente dans le commerce (☐ 132).

## 1. Réglez le caméscope sur le mode PLAY (VCR).

Mettez le commutateur d'alimentation POWER sur la position PLAY (VCR) et le commutateur TAPE/CARD sur ☐.

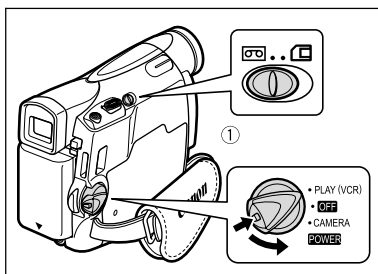

## 2. Ouvrez l'écran LCD.

Vous pouvez aussi refermer l'écran LCD avec l'écran dirigé vers l'extérieur.

## 3. Appuyez sur la touche ◀◀ pour rembobiner la bande.

## 4. Appuyez sur la touche ▶/|| pour démarrer la lecture.

## 5. Appuyez sur la touche ■ pour arrêter la lecture.

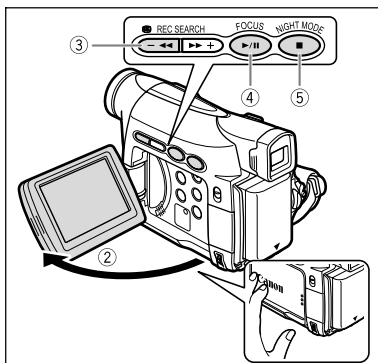

○ Pour utiliser le viseur, refermez l'écran LCD.

○ À propos de l'affichage sur l'écran : pendant la lecture, le code temporel indique les heures, les minutes, les secondes et les images. La durée restante de la bande peut ne pas apparaître quand la durée restante est inférieure à 15 secondes.



## Modes de lecture spéciale

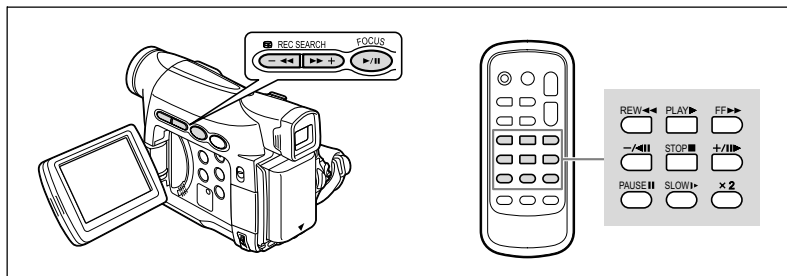

F

Fonctions de base  
Lecture

### ▶/II (Pause à la lecture)

Pour réaliser une pause à la lecture, appuyez sur la touche ▶/II pendant la lecture normale.

### ▶▶ (recherche visuelle avant) / ◀◀ (recherche visuelle arrière)

Lecture à 9,5 fois la vitesse normale (vers l'avant ou vers l'arrière). Maintenez la pression sur la touche pendant la lecture ou l'avance rapide.

### -/◀II (lecture arrière)

Appuyez répétitivement sur la touche de la télécommande sans fil pendant la lecture normale. Appuyez sur la touche ▶ (lecture) pour retourner à la lecture normale.

### +/III▶ (lecture image par image avant) / -/◀III (lecture image par image arrière)

Lecture image par image. Appuyez répétitivement sur la touche de la télécommande sans fil pendant la pause à la lecture. Maintenez la pression sur la touche pour une lecture image par image continue avant/arrière.

### SLOW I▶ (ralenti avant)/(ralenti arrière)

Lecture à 1/3 de la vitesse normale. Appuyez répétitivement sur la touche de la télécommande sans fil pendant la lecture normale ou inversée. Appuyez sur la touche ▶ (lecture) pour retourner à la lecture normale.

### x2 (lecture avant à vitesse double)/(lecture arrière à vitesse double)

Lecture arrière à 2 fois la vitesse normale. Appuyez répétitivement sur la touche de la télécommande sans fil pendant la lecture normale ou inversée. Appuyez sur la touche ▶ (lecture) pour retourner à la lecture normale.



- Aucun son ne sort pendant la lecture spéciale.
- L'image devient déformée pendant certaines lectures spéciales.
- Le camescope arrête la bande automatiquement après 5 minutes en mode de pause à la lecture pour protéger la bande et les têtes vidéo.

## Réglage du volume

Lorsque vous utilisez l'écran LCD pour la lecture, le camescope reproduit le son par le haut-parleur intégré. Aucun son ne sort du haut-parleur quand vous fermez l'écran LCD.

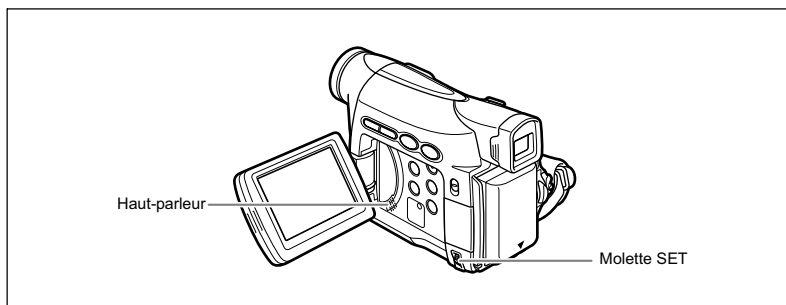

CAMERA

PLAY (VCR)

CARD CAMERA

CARD PLAY

**Tournez la molette SET vers le haut pour augmenter le volume et vers le bas pour le réduire.**

- Une barre de volume apparaît pendant 2 secondes.
- Vous pouvez couper le volume complètement en tournant la molette SET vers le bas jusqu'à ce que [OFF] apparaisse.

Tournez la molette SET pour augmenter de nouveau le volume.

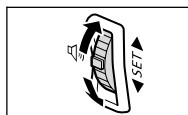

# Lecture sur l'écran d'un téléviseur

## Téléviseurs avec des prises audio/vidéo

Reportez-vous aussi au manuel d'instruction du téléviseur ou du magnétoscope.

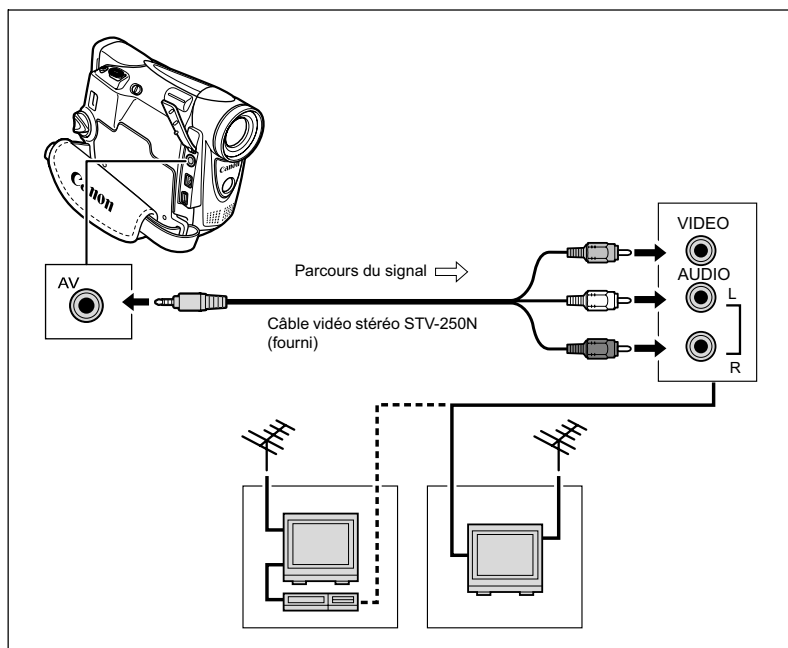

1. Mettez tous les appareils hors tension avant de commencer les connexions.
2. Connectez le câble vidéo stéréo STV-250N à la prise AV du caméscope et aux prises audio/vidéo du téléviseur/magnétoscope.  
Connectez la fiche blanche à la prise audio blanche L (gauche), la fiche rouge à la prise audio rouge R (droite) et la fiche jaune à la prise vidéo jaune VIDEO.
3. Lors d'une connexion à un téléviseur, réglez le sélecteur d'entrée sur VIDEO. Lors d'une connexion à un magnétoscope, réglez le sélecteur d'entrée sur LINE.



- Nous recommandons d'alimenter le caméscope à partir d'une source d'alimentation secteur.
- Téléviseurs avec système vidéo ID-1: les enregistrements réalisés en mode d'écran large sont reproduits automatiquement en mode d'écran large.

F

Fonctions de base  
Lecture

## Sélection du canal de sortie audio

Vous pouvez sélectionner le canal de sortie lors de la lecture d'une bande avec un son enregistré sur deux canaux.

CAMERA

PLAY (VCR)

CARD CAMERA

CARD PLAY

**MENU**

( 37)

CONFIG. PARA. AUDIO

CANAL SORTIE•GCH/DRT

1. Appuyez sur la touche MENU pour ouvrir le menu.

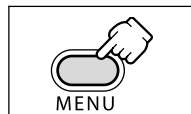

2. Tournez la molette SET pour sélectionner [CONFIG. PARA. AUDIO] et appuyez sur la molette SET.

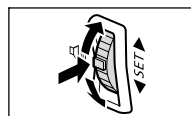

3. Tournez la molette SET pour sélectionner [CANAL SORTIE] et appuyez sur la molette SET.

4. Tournez la molette SET pour sélectionner une option de réglage.

- GCH/DRT : stéréo : canaux GCH (gauche) + DRT (droite), bilingue : principal/secondaire.
- GCH/GCH : stéréo : canal GCH, Bilingue : principal.
- DRT/DRT : stéréo : canal DRT, Bilingue : secondaire.

5. Appuyez sur la touche MENU pour fermer le menu.

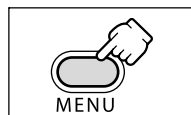

Les réglages retournent aux réglages GCH/DRT quand vous mettez le camescope hors tension.

# Menus et réglages

Beaucoup de fonctions avancées du caméscope sont sélectionnées à partir des menus qui apparaissent sur l'écran.

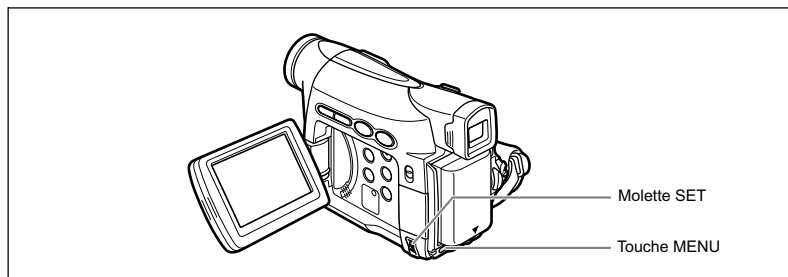

F

## Sélection des menus et des réglages

1. Appuyez sur la touche MENU pour ouvrir le menu.

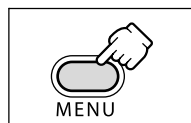

2. Tournez la molette SET pour sélectionner un sous-menu et appuyez sur la molette SET.

3. Tournez la molette SET pour sélectionner un élément du menu et appuyez sur la molette SET.

4. Tournez la molette SET pour sélectionner une option de réglage.

5. Appuyez sur la touche MENU pour fermer le menu.

Lors du réglage de la balance des blancs, de la vitesse d'obturation ou de la langue, appuyez d'abord sur la molette SET avant d'appuyer sur la touche MENU.

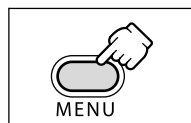
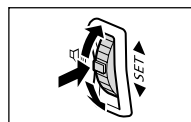

- Appuyez sur la touche MENU à n'importe quel moment pour refermer le menu.
- Les options non disponibles apparaissent en pourpre.

## Réglages des menus et par défaut

Les réglages par défaut apparaissent en caractères gras.

### MENU CAMERA

CAMERA

PLAY (VCR)

CARD CAMERA

CARD PLAY

\* ZR300 uniquement.

Sous-menu	Option de menu	Options de réglage		
REGLAGES EFFETS NUM.	→ MIXAGE CARTE			106
	SEL. EFFETS	OFF, FONDU, EFFET, M-ECRAN		61
	TYPE FONDU	FONDU DEC, VOLET, COIN, SAUT, RETOURNE., PUZZLE, ZIGZAG, RAYON, MAREE		
	TYPE EFFET	ART, NOIR/BLANC, SEPIA, MOSAÏQUE, BALLON, CUBE, VAGUE, M.COLEUR, MIROIR		
	VITESSE M.S.	MANUEL, RAPIDE, MODERE, LENT		
	PARTAGE M.S.	4, 9, 16		
CONFIG. CAMERA	VITESSE	AUTO, 1/60, 1/100, 1/250, 1/500, 1/1000, 1/2000		56
	OBT.LENT A.	ON, OFF		57
	ZOOM NUM.	ZR300	ZR200	30
		OFF, 88X, 440X	OFF, 80X, 400X	
	STAB. IMAGE (📷)	ON, OFF		76
	BAL. BLANCS	AUTO, REGLAGE ☰, INTERIEUR ☽, EXTERIEUR ✨		54
	MODE NUIT*	🌑 NUIT, 🌑+ NUIT+, 🌑+ SUPERNUIT		48
	RETARDATEUR	ON 🕒, OFF		58
	DÉTAIL CHAIR	DOUX, NORMAL		50
IMAGE FIXE	OFF, ☐ FIN, ☐ NORMAL		93	
CONFIG. VCR	MODE ENRGT.	ENR SP, ENR LP		59
CONFIG. PARA. AUDIO	ANTI-VENT	AUTO, OFF		60
	MODE AUDIO	16bit, 12bit		60

Sous-menu	Option de menu	Options de réglage	📖
CONFIG. AFFICHAGE/ 🗨️	LUMINOSITE		75
	MIROIR LCD	ON, OFF	26
	ECRAN TV	ON, OFF	125
	DATE/HEURE	ON, OFF	24
	LANGUE 🗨️	Reportez-vous à la liste des langues.	74
	FORMAT DATE		74
	MODE DEMO	ON, OFF	76
SYSTEME	TELECOMMANDE	ON, ARRET (🔌)	75
	BIP SONORE	ON, OFF	75
	ZONE HORAIRE	Reportez-vous à la liste des zones horaires.	22
	REGLAGE D/H		22
MON PROFIL	SON DEPART	OFF, <b>PAR DEFAUT</b> , SON PERSO	73
	SON L'OBT.		
	SON FONCT.		
	SON RETARD.		

**F**



## MENU PLAY (VCR)

CAMERA

PLAY (VCR)

CARD CAMERA

CARD PLAY

Sous-menu	Option de menu	Options de réglage	
REGLAGES EFFETS NUM.	SEL. EFFETS	<b>OFF</b> , FONDU, EFFET, M-ECRAN	61
	TYPE FONDU	<b>FONDU DEC.</b> , VOLET, COIN, SAUT, RETOURNE., PUZZLE, ZIGZAG, RAYON, MAREE	
	TYPE EFFET	<b>ART</b> , NOIR/BLANC, SEPIA, MOSAÏQUE, BALLON, CUBE, VAGUE, M.COLEUR, MIROIR	
	VITESSE M.S.	MANUEL, RAPIDE, <b>MODERE</b> , LENT	
	PARTAGE M.S.	<b>4</b> , 9, 16	
CONFIG. VCR	MODE ENRGT.	<b>ENR SP</b> , ENR LP	59
	AV → DV	ON, <b>OFF</b>	82
CONFIG. PARA. AUDIO	CANAL SORTIE	<b>GCH/DRT</b> , GCH/GCH, DRT/DRT	36
	DOUBL. AUDIO	<b>AUDIO IN</b> , MIC. IN	84
	ANTI-VENT	<b>AUTO</b> , OFF	60
	MODE AUDIO	16bit, <b>12bit</b>	60
	AUDIO 12BITS	<b>STEREO1</b> , STEREO2, MIX. FIX., MIX. VAR.	86
	BAL. AUDIO		86
CONFIG. CARTE	QUAL. PHOTO	SUPER FIN, <b>FIN</b> , NORMAL	89
	TAILLE VIDEO	<b>320x240</b> , 160x120	90
	IMAGE N.	EFFACER, <b>CONTINU</b>	91
CONFIG. AFFICHAGE/ 	LUMINOSITE		75
	ECRAN TV	ON, <b>OFF</b>	125
	AFFICHAGE	<b>ON</b> , STOP LECT.	125
	A-DATE 6SEC.	ON, <b>OFF</b>	69
	DATA CODE	<b>DATE/HEURE</b> , DONNEE CAM., D/H P. VUE	68
	SELEC D/H	DATE, HEURE, <b>DATE-HEURE</b>	68
	LANGUE 	Reportez-vous à la liste des langues.	74
	FORMAT DATE		74



Sous-menu	Option de menu	Options de réglage	
SYSTEME	TELECOMMANDE	ON, ARRET (🔊)	75
	BIP SONORE	ON, OFF	75
	ZONE HORAIRE	Reportez-vous à la liste des zones horaires.	22
	REGLAGE D/H		22
MON PROFIL	SON DEPART	OFF, <b>PAR DEFAUT</b> , SON PERSO	73
	SON L'OBT.		
	SON FONCT.		
	SON RETARD.		

**F**

## MENU CARD CAMERA











CAMERA

PLAY (VCR)

CARD CAMERA

CARD PLAY

\* ZR300 uniquement.

Sous-menu	Option de menu	Options de réglage		
REGLAGES EFFETS NUM.	EFFET	OFF, NOIR/BLANC		64
CONFIG. CAMERA	VITESSE	AUTO, 1/60, 1/100, 1/250		56
	OBT.LENT A.	ON, OFF		57
	ZOOM NUM.	ZR300	ZR200	30
		OFF, 88X	OFF, 80X	
	BAL. BLANCS	AUTO, REGLAGE  , INTERIEUR  , EXTERIEUR 		54
	PRIORITE MAP	ON, OFF		99
	MODE NUIT*	 NUIT,  NUIT+,  SUPERNUIT		48
	RETARDATEUR	ON  , OFF		58
	DÉTAIL CHAIR	DOUX, NORMAL		50
	VISUALIS.	OFF, 2S, 4S, 6S, 8S, 10S		96
CONFIG. CARTE	QUAL. PHOTO	SUPER FIN, FIN, NORMAL		89
	TAILLE IMAGE	1024x768, 640x480		89
	TAILLE VIDEO	320x240, 160x120		90
	IMAGE N.	EFFACER, CONTINU		91
CONFIG. PARA. AUDIO	ANTI-VENT	AUTO, OFF		60
CONFIG. AFFICHAGE/ 	LUMINOSITE			75
	MIROIR LCD	ON, OFF		26
	ECRAN TV	ON, OFF		125
	DATE/HEURE	ON, OFF		24
	LANGUE 	Reportez-vous à la liste des langues.		74
	FORMAT DATE			74
	MODE DEMO	ON, OFF		76
	SYSTEME	TELECOMMANDE	ON, ARRET 	
BIP SONORE		ON, OFF		75
ZONE HORAIRE		Reportez-vous à la liste des zones horaires.		22
REGLAGE D/H				22

Sous-menu	Option de menu	Options de réglage	
MON PROFIL	SON DEPART	OFF, PAR DEFAUT, SON PERSOS	73
	SON L'OBT.		
	SON FONCT.		
	SON RETARD.		

**F**

## MENU CARD PLAY

CAMERA

PLAY (VCR)

CARD CAMERA

CARD PLAY

Sous-menu	Option de menu	Options de réglage	
UTILISATION DE LA CARTE (Affichage d'une seule image)	SUPPR. ☐ ORDRES IMPRESS.	NON, OUI	120
	SUPPR. ☐ ORDRES TRANSFER	NON, OUI	124
	EFF. IMAGES	ANNULER, EFF VUE, EFF TOUT	105
	FORMAT	ANNULER, EXECUTER	110
UTILISATION DE LA CARTE (Ecran d'index)	➔  PROTÉGER		104
	➔  ORDRE D'IMPRESSION		119
	➔  ORDRE DE TRANSFER		124
CONFIG. AFFICHAGE/	LUMINOSITE		75
	ECRAN TV	ON, OFF	125
	AFFICHAGE	ON, STOP LECT.	125
	SELEC D/H	DATE, HEURE, DATE-HEURE	68
	LANGUE	Reportez-vous à la liste des langues.	74
	FORMAT DATE		74
SYSTEME	TELECOMMANDE	ON, ARRET	75
	BIP SONORE	ON, OFF	75
	ZONE HORAIRE	Reportez-vous à la liste des zones horaires.	22
	REGLAGE D/H		22
MON PROFIL	CREATION IMAGE DEMARRAGE		111
	SELECT. IMAGE	PAS IMAGE, LOGO CANON, MON IMAGE	73
	SON DEPART	OFF, PAR DEFAUT, SON PERSO	73
	SON L'OBT.		
	SON FONCT.		
	SON RETARD.		
➔  IMPRIMER	Apparaît lors de la connexion d'une imprimante avec la fonction d'impression directe.	120	

# Utilisation des programmes d'enregistrement

## Programme d'enregistrement facile

Le caméscope effectue la mise au point, l'exposition et les autres réglages automatiquement, vous permettant simplement de cadrer et de déclencher.



F

## Modes de programme d'exposition automatique

### **Auto**

Le caméscope effectue la mise au point, l'exposition et les autres réglages automatiquement. Cependant, vous avez l'option d'ajuster les réglages manuellement.



### **Sport**

Utilisez ce mode pour enregistrer les scènes de sport (tennis ou golf, par exemple) ou des sujets en mouvement (montagnes russes, par exemple).



### **Portrait**

Utilisez ce mode pour mettre en relief votre sujet en rendant le fond ou les premiers plans flous. L'effet de flou augmente au fur et à mesure que le zoom approche de la position téléobjectif.



### **Spot**

Utilisez ce mode pour enregistrer les scènes où le sujet est éclairé par un projecteur ou pour les feux d'artifice.



### **Sable et neige**

Utilisez ce mode dans des endroits lumineux tels qu'à la plage ou sur une piste de ski. Il évite que le sujet ne soit sous-exposé.



### **Basse lumière**

Utilisez ce mode pour enregistrer dans des endroits sombres.



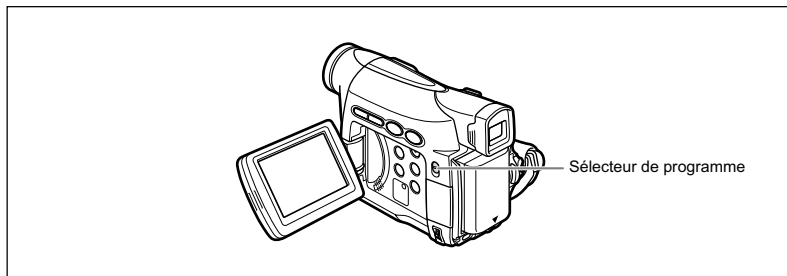

### Disponibilité des fonctions dans chaque mode :

Programme d'enregistrement							
Stabilisateur d'image	× (en service)						○
Mise au point	× (A)						○
Balance des blancs	× (A)						○
Filtre anti-vent	× (A)						○
Vitesse de prise de vue	× (A)	○					× (A)
Décalage de l'exposition	×			○			×
Effets numériques	×						○
Mixage de carte	×						○

○ : disponible × : indisponible A : réglage automatique  
 Zone ombrée : peut être utilisé uniquement en mode CAMERA.

### Sélection du programme d'enregistrement facile



Mettez le sélecteur de programme sur EASY.

"□FACILE" apparaît.

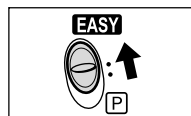

# Sélection du mode de programme d'exposition automatique

CAMERA

PLAY (VCR)

CARD CAMERA

CARD PLAY

1. Mettez le sélecteur de programme sur **P**.

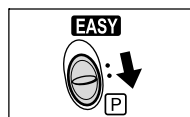

2. Appuyez sur la molette SET.

Une liste des modes de programme d'exposition automatique apparaît.

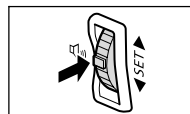

3. Sélectionnez un mode et appuyez sur la molette SET.

Le symbole du mode apparaît dans le coin supérieur gauche de l'écran.

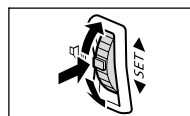



- Le réglage est réinitialisé au mode Auto quand vous changez la position du sélecteur de programme.
- Ne changez pas le mode pendant l'enregistrement car la luminosité de l'image peut changer brusquement.
- Mode Sports/Portrait :  
l'image peut ne pas être fluide lors de la lecture.
- Mode Sable et neige :
  - le sujet devient surexposé dans des environnements sombres. Vérifiez l'image sur l'écran.
  - l'image peut ne pas être fluide lors de la lecture.
- Mode Basse Lumière :
  - les images en mouvement peuvent laisser une traînée.
  - la qualité de l'image peut ne pas être aussi bonne que dans les autres modes.
  - le caméscope peut avoir des difficultés à faire la mise au point automatiquement.

F

Fonctions avancées  
Enregistrement

# Utilisation des modes Nuit

 NUIT	Ce mode vous permet d'enregistrer dans des endroits sombres où la lumière ne peut pas être utilisée sans sacrifier la couleur.
 NUIT+	La lampe d'appoint s'allume et reste allumée, vous permettant d'enregistrer dans des endroits sombres sans sacrifier la couleur.
 SUPERNUIT	Ce mode vous permet d'enregistrer dans des endroits très sombres sans sacrifier la couleur. La lampe d'appoint s'allume automatiquement en fonction de la luminosité de l'environnement.

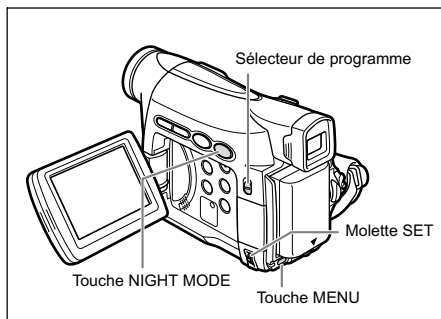

Mode Nuit



 Mode Nuit+  
Mode Super Nuit

CAMERA

PLAY (VCR)

CARD CAMERA

CARD PLAY



**MENU**



( 37)

CONFIG. CAMERA

MODE NUIT...  NUIT+

1. Mettez le sélecteur de programme sur .
2. Ouvrez le menu et sélectionnez [CONFIG. CAMERA]. Sélectionnez [MODE NUIT], sélectionnez une option de réglage et refermez le menu.
3. Appuyez sur la touche NIGHT MODE.
  - Le symbole du mode sélectionné apparaît sur l'écran.
  - Appuyer de nouveau sur la touche NIGHT MODE réinitialise le camescope au mode Auto.



1. Mettez le sélecteur de programme sur .
2. Appuyez sur la touche NIGHT MODE.
  - "" apparaît.
  - Appuyer de nouveau sur la touche NIGHT MODE réinitialise le camescope au mode Auto.





- Les images en mouvement peuvent laisser une traînée.
- La qualité de l'image peut ne pas être aussi bonne que dans les autres modes.
- Des points blancs peuvent apparaître sur l'écran.
- La mise au point automatique peut ne pas fonctionner aussi bien que dans d'autres modes. Dans ce cas, faites la mise au point manuellement.
- Le zoom numérique et l'écran multi-images ne peuvent pas être utilisés quand un mode Nuit est en service.
- Le programme d'exposition automatique ne peut pas être changé quand un mode Nuit est en service.

**F**

## Fonction “tons chair”

---

Lors de la prise de vue de personnes en gros plan, le camescope adoucit automatiquement les détails pour réduire l'apparence des imperfections de la chair et lui donner une apparence plus flatteuse.

CAMERA

PLAY (VCR)

CARD CAMERA

CARD PLAY

### MENU

( 37)

CONFIG. CAMERA

▶ DÉTAIL CHAIR•NORMAL

Ouvrez le menu et sélectionnez [CONFIG. CAMERA]. Sélectionnez [DÉTAIL CHAIR], réglez-le sur [DOUX] et refermez le menu.

---



- La fonction “tons chair” ne peut pas être utilisée quand le sélecteur de programme est réglé sur EASY.
- [DÉTAIL CHAIR] est réinitialisé sur [NORMAL] quand vous changez la position du commutateur d'alimentation POWER ou du sélecteur de programme.
- Pour obtenir les meilleurs effets, utilisez cette fonction lors de l'enregistrement d'une personne en gros plan. Notez que les zones similaires à la couleur de la chair peuvent perdre leurs détails.

# Ajustement du décalage de l'exposition

Vous pouvez ajuster la fonction AE (exposition automatique) pour rendre les images plus lumineuses ou plus sombres. Cela vous permet de compenser les contre-jours ou les scènes surexposées. Niveaux disponibles : -2 à +2, par intervalle de 0,25 (sauf -1,75 et +1,75)

F

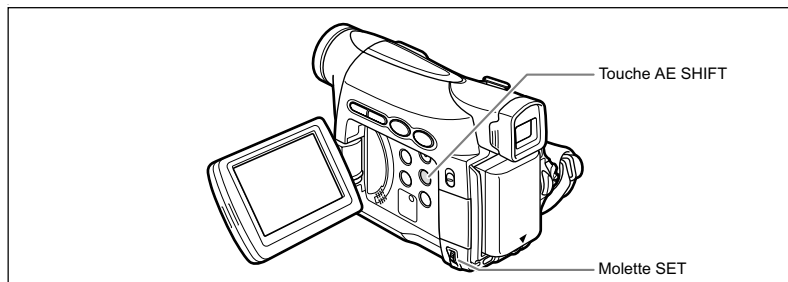

CAMERA

PLAY (VCR)

CARD CAMERA

CARD PLAY

1. Mettez le sélecteur de programme sur **P**.

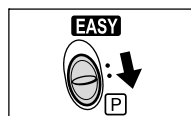

2. Réglez le mode de programme d'exposition automatique sur un autre mode que  Enregistrement facile,  Spot ou  Sable et neige.

3. Appuyez sur la touche AE SHIFT.

"AE ±0" apparaît en bleu clair.

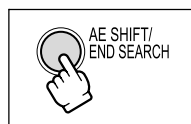

4. Tournez la molette SET pour ajuster le niveau du décalage de l'exposition.

• Tournez la molette SET vers le haut pour éclaircir l'image et vers le bas pour l'assombrir.

• Si "MF" apparaît en bleu clair, c'est que le décalage d'exposition ne peut pas être effectué. Appuyez de nouveau sur la touche AE SHIFT pour afficher "AE ±0" en bleu clair.

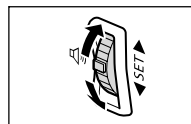

 Le comescope conserve le réglage même si vous le mettez hors tension ou si vous changez le mode de programme d'exposition automatique.

Fonctions avancées  
Enregistrement

# Réglage manuel de la mise au point

La mise au point automatique risque de ne pas fonctionner correctement avec les sujets suivants. Dans ce cas, faites la mise au point manuellement.

Surfaces réfléchissantes



Sujets avec un faible contraste ou sans lignes verticales

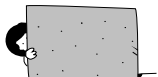

Sujets en mouvement rapide



À travers des fenêtres sales ou humides



Scène de nuit

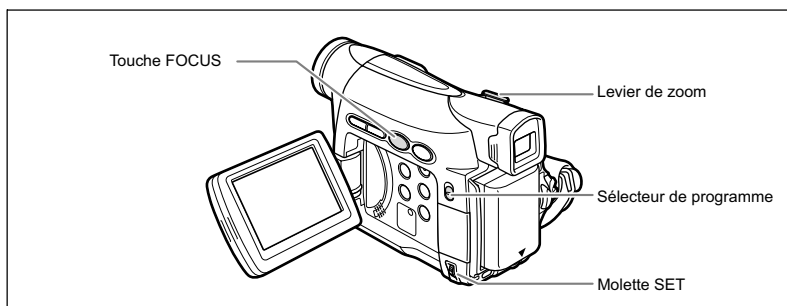

CAMERA

PLAY (VCR)

CARD CAMERA

CARD PLAY

1. Mettez le sélecteur de programme sur **P**.

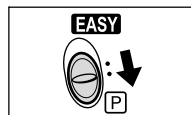

2. Ajustez le zoom.

Si vous ajustez le zoom après avoir fait la mise au point, le sujet peut ne pas rester au point. Ajustez le zoom avant d'effectuer la mise au point.

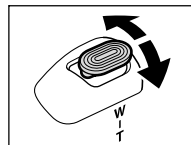

3. Appuyez sur la touche FOCUS.

"MF" apparaît.

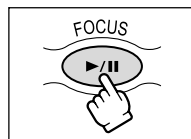

#### 4. Tournez la molette SET pour effectuer la mise au point.

- Tournez la molette SET vers le haut ou vers le bas jusqu'à ce que l'image soit bien mise au point.
- Appuyez sur la touche FOCUS pour retourner au mode de mise au point automatique.



F



- Le réglage est réinitialisé au mode de mise au point automatique quand vous mettez le sélecteur de programme sur EASY.
- Refaites la mise au point si vous avez mis le camescope hors tension.

### Mise au point à l'infini

Utilisez cette fonction quand vous souhaitez effectuer une mise au point sur des sujets lointains comme des montagnes ou un feu d'artifice.

**Appuyez sur la touche FOCUS pendant plus de 2 secondes après l'étape 2 de *Ajustement de la mise au point manuellement*.**



"MF ∞" apparaît.



Si vous utilisez le zoom ou tournez la molette SET, "∞" disparaît et le camescope retourne au mode de mise au point manuelle.

## Réglage de la balance des blancs

Vous pouvez utiliser les modes pré-réglés pour reproduire des couleurs plus fidèles ou régler une balance des blancs personnalisée pour obtenir le réglage optimum.

AUTO	Balance des blancs automatique
REGLAGE 	Utilisez la balance des blancs personnalisée pour que les sujets blancs apparaissent blanc sous un éclairage de couleur.
INTERIEUR 	Utilisez ce mode pour enregistrer dans des conditions d'éclairage changeantes, avec la torche vidéo ou sous un éclairage au sodium.
EXTERIEUR 	Utilisez ce mode pour enregistrer des scènes de nuit, des feux d'artifice, un lever ou un coucher du soleil.

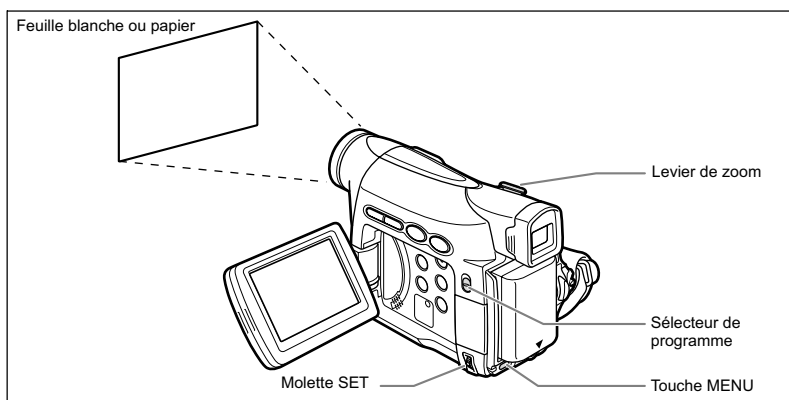

CAMERA

PLAY (VCR)

CARD CAMERA

CARD PLAY

**MENU**

( 37)



CONFIG. CAMERA

BAL. BLANCS...AUTO

1. Mettez le sélecteur de programme sur .
2. Pour une balance des blancs personnalisée : dirigez le camescope sur un objet blanc et faites un zoom avant jusqu'à ce que la partie blanche remplisse tout l'écran.

Gardez le camescope dans cette position sur l'objet blanc jusqu'à la fin de l'étape 3.

3. Ouvrez le menu et sélectionnez [CONFIG. CAMERA]. Sélectionnez [BAL. BLANCS], sélectionnez une option de réglage et refermez le menu.

Si vous avez sélectionné [REGLAGE ] : "" clignote et s'arrête de clignoter quand le réglage est terminé.



- Utilisez le réglage automatique pour les scènes extérieures ordinaires.
- Quand le sélecteur de programme est réglé sur EASY, la balance des blancs est pré-réglée sur [AUTO].
- Le caméscope conserve le réglage de la balance des blancs personnalisée même si vous le mettez hors tension.  
Cependant, le réglage est réinitialisé sur [AUTO] quand vous changez la position du commutateur TAPE/CARD.
- Si vous avez réglé une balance des blancs personnalisée :
  - en fonction de la source lumineuse, " " peut continuer à clignoter. Le résultat sera quand même meilleur qu'avec le réglage automatique.
  - recommencez le réglage quand les conditions d'éclairage changent.
  - mise hors service du zoom numérique.
- La balance des blancs personnalisée peut offrir de meilleurs résultats dans les cas suivants :
  - conditions d'éclairage changeantes
  - gros-plans
  - sujets avec une seule couleur (ciel, mer ou forêt)
  - sous certains éclairages à lampe au mercure ou de type fluorescent

# Réglage de la vitesse de prise de vue

Vous pouvez ajuster la vitesse d'obturation manuellement pour mieux capturer des sujets en mouvement rapide.

CAMERA

PLAY (VCR)

CARD CAMERA

CARD PLAY

MENU

( 37)

CONFIG. CAMERA

VITESSE.....AUTO

1. Mettez le sélecteur de programme sur **P**.
2. Réglez le mode de programme d'exposition automatique sur le mode **A** (Auto).
3. Ouvrez le menu et sélectionnez [CONFIG. CAMERA].
4. Sélectionnez [VITESSE].
5. Sélectionnez la vitesse d'obturation et appuyez sur la molette SET.

Mode CAMERA	Mode CARD CAMERA
AUTO	AUTO
1/60	1/60
1/100	1/100
1/250	1/250
1/500	
1/1000	
1/2000	

## 6. Refermez le menu.



- Si la vitesse de prise de vue est réglée sur 1/500 ou une vitesse supérieure en mode CAMERA et que vous commutez en mode CARD CAMERA, elle passe automatiquement sur 1/250.
- Ne dirigez pas directement le caméscope sur le soleil quand la vitesse de prise de vue est réglée sur 1/1000 ou une vitesse supérieure.
- L'image peut trembler lors de l'enregistrement avec une vitesse de prise de vue rapide.
- Enregistrement sous un éclairage fluorescent (mode CAMERA) : en mode d'enregistrement facile, en mode Auto ou en modes nuit, le caméscope détecte automatiquement le clignotement de l'éclairage fluorescent et ajuste la vitesse d'obturation en conséquence. Cependant, si l'écran clignote, sélectionnez le mode AUTO et réglez la vitesse d'obturation sur 1/100.
- Le réglage est réinitialisé au mode automatique quand vous mettez le sélecteur de programme sur EASY ou changez le mode de programme d'exposition automatique.
- Directives pour un enregistrement avec une vitesse de prise de vue élevée :
  - sports en extérieur comme le golf ou le tennis : 1/2000
  - objets en mouvement tels que les voitures ou les montagnes russes : 1/1000, 1/500 ou 1/250
  - sports en salle tels que le basket-ball : 1/100



## Vitesse lente automatique

En mode d'enregistrement facile, quand [VITESSE] est réglé sur [AUTO] en mode Auto, le caméscope utilise des vitesses d'obturation inférieures à 1/30 en mode CAMERA et 1/15 en mode CARD CAMERA. Cela vous permet d'enregistrer des images suffisamment lumineuses dans des endroits où l'éclairage est faible. Cependant, vous pouvez régler le caméscope pour qu'il n'utilise pas de vitesse d'obturation lente.

CAMERA

PLAY (VCR)

CARD CAMERA

CARD PLAY

F

### MENU

( 37)

CONFIG. CAMERA

▶ **OBT.LENT A...ON**

Ouvrez le menu et sélectionnez [CONFIG. CAMERA]. Sélectionnez [OBT.LENT A.], réglez-le sur [OFF] et refermez le menu.



- Quand ce réglage est sur [ON], les sujets en mouvement peuvent laisser une traînée derrière eux.
- Le caméscope mémorise les réglages séparément pour le mode CAMERA et le mode CARD CAMERA.
- Si "" (avertissement de bougé du caméscope) apparaît en mode CARD CAMERA, stabilisez le caméscope en le montant, par exemple, sur un trépied ou en le posant sur une table.

# Utilisation du retardateur

Le retardateur peut être utilisé pour l'enregistrement des séquences vidéo et d'images fixes.

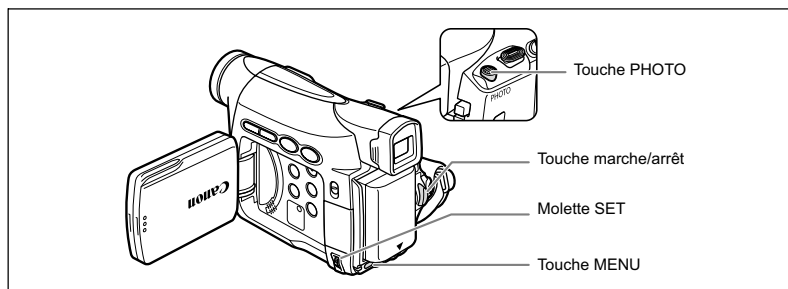

CAMERA

PLAY (VCR)

CARD CAMERA

CARD PLAY

## Lors de l'enregistrement des séquences vidéo

**MENU**  
( 37)

CONFIG. CAMERA

▶ RETARDATEUR •• OFF

1. Ouvrez le menu et sélectionnez [CONFIG. CAMERA]. Sélectionnez [RETARDATEUR], réglez-le sur [ON ] et refermez le menu.

"" apparaît.

2. Appuyez sur la touche marche/arrêt.

- Le camescope démarre l'enregistrement après un compte à rebours de 10 secondes (2 secondes lors de l'utilisation de la télécommande sans fil). Le compte à rebours apparaît sur l'écran.
- Pour enregistrer une image fixe, appuyez sur la touche PHOTO ( 92).



- Pour annuler le retardateur, réglez [RETARDATEUR] sur [OFF]. Une fois que le compte à rebours a commencé, vous pouvez aussi appuyer sur la touche marche/arrêt (lors de l'enregistrement d'une séquence vidéo) ou la touche PHOTO (lors de l'enregistrement d'une image fixe) pour annuler le retardateur.
- Le retardateur est annulé si vous mettez le camescope hors tension.

## Changement du mode d'enregistrement (SP/LP)

Vous pouvez choisir le mode SP (lecture standard) ou LP (lecture longue durée). LP permet de prolonger l'utilisation de la bande de 1,5 fois.

CAMERA

PLAY (VCR)

CARD CAMERA

CARD PLAY

F

MENU

( 37)

CONFIG. VCR

MODE ENRGT. ••ENR SP

Pour sélectionner le mode LP, ouvrez le menu et sélectionner [CONFIG. VCR]. Sélectionnez [MODE ENRGT.], réglez-le sur [ENR LP] et refermez le menu.



- Les bandes enregistrées en mode LP ne peuvent pas être utilisées pour le doublage audio.
- En fonction de la nature et des conditions d'utilisation de la bande, l'image et le son enregistrés en mode LP peuvent être déformés. Nous vous recommandons d'utiliser le mode SP pour les enregistrements importants.



- Si vous enregistrez à fois en mode SP et LP sur la même bande, l'image de lecture peut être déformée et le code temporel peut ne pas être écrit correctement.
- Si vous reproduisez une bande qui a été enregistrée en mode LP avec un autre appareil numérique que ce caméscope, ou vice versa, l'image et le son peuvent être déformés.

# Enregistrement audio

---

## Changement du mode audio

---

Vous pouvez enregistrer le son en deux modes audio, le mode 16 bits et le mode 12 bits. Le mode 12 bits enregistre le son sur deux canaux (stéréo 1), laissant 2 canaux libres (stéréo 2) pour l'ajout de son plus tard. Sélectionnez le mode 16 bits pour une meilleure qualité de son.

CAMERA

PLAY (VCR)

CARD CAMERA

CARD PLAY

**MENU**

( 37)

CONFIG. PARA. AUDIO

MODE AUDIO...12bit

Ouvrez le menu et sélectionnez [CONFIG. PARA. AUDIO]. Sélectionnez [MODE AUDIO], réglez-le sur [16bit] et refermez le menu.

"16bit" apparaît pendant environ 4 secondes.

## Filtre anti-vent

---

Le caméscope réduit le bruit du vent automatiquement. Cependant, vous pouvez mettre le filtre anti-vent hors service lors des enregistrements en intérieur, ou quand vous souhaitez que le microphone soit le plus sensible possible.

CAMERA

PLAY (VCR) \*

CARD CAMERA

CARD PLAY

\* Uniquement quand [DOUBL. AUDIO] est réglé sur [MIC. IN].

**MENU**

( 37)

CONFIG. PARA. AUDIO

ANTI-VENT...AUTO





Ouvrez le menu et sélectionnez [CONFIG. PARA. AUDIO]. Sélectionnez [ANTI-VENT], réglez-le sur [OFF] et refermez le menu.

"A-VENT  " apparaît quand vous mettez le filtre anti-vent hors service.

# Utilisation des effets numériques

## Fondus (📖 63)

Démarrez ou terminez vos scènes avec un fondu sur ou à partir du noir.

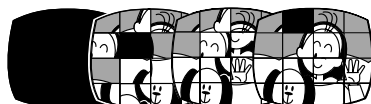
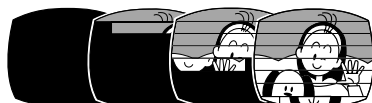
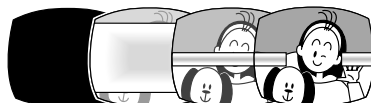
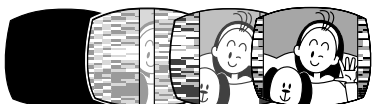







<b>Fondu au déclenchement (FONDU DEC)</b> 	<b>Effet de volet (VOLET)</b> 
<b>Effet de volets en coins (COIN)</b> 	<b>Saut (SAUT)</b> 
<b>Basculement (RETOURNE.)</b> 	<b>Puzzle (PUZZLE)</b> 
<b>Zigzag (ZIGZAG)</b> 	<b>Rayon (RAYON)</b> 
<b>Marée (MAREE)</b> 	

F

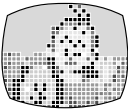
Fonctions avancées  
Enregistrement

## Effets (📖 64)

Ajoute du piquant à vos enregistrements.

<b>Art (ART)</b> 	<b>Noir et blanc (NOIR/BLANC)</b> 	<b>Sépia (SEPIA)</b> 
<b>Mosaïque (MOSAÏQUE)</b> 	<b>Ballon (BALLON)</b> 	<b>Cube (CUBE)</b> 
<b>Vague (VAGUE)</b> 	<b>Masque de couleur (M.COULEUR)</b> 	<b>Miroir (MIROIR)</b> 

## Écran multi-images (📖 65)

Permet de capturer des sujets en mouvement en une série de 4, 9 ou 16 images fixes et d'afficher les images en une fois sur l'écran. Le son est enregistré normalement.

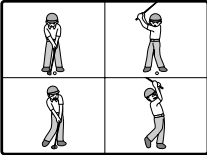
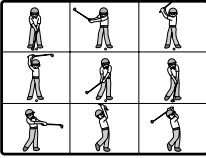
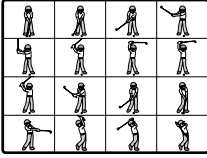
<b>Série de 4 images</b> 	<b>Série de 9 images</b> 	<b>Série de 16 images</b> 
--	--	---

## Disponibilité des effets numériques par rapport aux modes de fonctionnement :

	CAMERA		PLAY (VCR)	CARD CAMERA	CARD PLAY
	Séquence vidéo	Images fixes			
Fondus	○	×	○	×	×
Effets	○	×	○	○*	×
Écran multi-images	○	×	○	×	×

○ : disponible    × : indisponible

\* : noir et blanc uniquement.

## Sélection d'un fondu

En mode CAMERA, mettez le sélecteur de programme sur **P**.

CAMERA

PLAY (VCR)

CARD CAMERA

CARD PLAY

1. Ouvrez le menu et sélectionnez [REGLAGES EFFETS NUM.].
2. Sélectionnez [SEL. EFFETS] et réglez-le sur [FONDU].
3. Sélectionnez [TYPE FONDU], sélectionnez une option de réglage et refermez le menu.

Le nom du fondu sélectionné clignote.

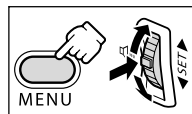

Mode CAMERA :

4. Entrée en fondu : en mode pause à l'enregistrement, appuyez sur la touche DIGITAL EFFECTS ON/OFF et démarrez l'enregistrement en appuyant sur la touche marche/arrêt.

Sortie en fondu : pendant la pause à

l'enregistrement, appuyez sur la touche DIGITAL EFFECTS ON/OFF et mettez l'enregistrement en pause en appuyant sur la touche marche/arrêt.

Le fondu peut être mis en/hors service en appuyant sur la touche DIGITAL EFFECTS ON/OFF.



Mode PLAY (VCR) :

4. Entrée en fondu : en mode de pause à la lecture, appuyez sur la touche DIGITAL EFFECTS ON/OFF et démarrez la lecture en appuyant sur la touche ►/|||. Sortie en fondu : pendant la lecture, appuyez sur la touche DIGITAL EFFECTS ON/OFF et mettez la lecture en pause en appuyant sur la touche ►/|||.

Le fondu peut être mis en/hors service en appuyant sur la touche DIGITAL EFFECTS ON/OFF.



F

Fonctions avancées  
Enregistrement

## Sélection d'un effet

En mode CAMERA, mettez le sélecteur de programme sur .

CAMERA

PLAY (VCR)

CARD CAMERA

CARD PLAY

1. Ouvrez le menu et sélectionnez [REGLAGES EFFETS NUM.].
2. Sélectionnez [SEL. EFFETS] et réglez-le sur [EFFET].
3. Sélectionnez [TYPE EFFET], sélectionnez une option de réglage et refermez le menu.  
Le nom de l'effet sélectionné clignote.
4. Appuyez sur la touche DIGITAL EFFECTS ON/OFF.

- Le nom de l'effet sélectionné s'arrête de clignoter.
- L'effet peut être mis en/hors service en appuyant sur la touche DIGITAL EFFECTS ON/OFF.

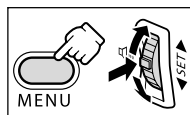

### Sélection d'un effet en mode CARD CAMERA

---

CAMERA

PLAY (VCR)

CARD CAMERA

CARD PLAY

1. Ouvrez le menu et sélectionnez [REGLAGES EFFETS NUM.]. Sélectionnez [EFFET], réglez-le sur [NOIR/BLANC] et refermez le menu.  
"NOIR/BLANC" clignote.

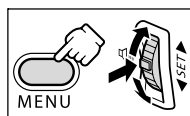

2. Appuyez sur la touche DIGITAL EFFECTS ON/OFF.
  - "NOIR/BLANC" s'arrête de clignoter.
  - L'effet peut être mis en/hors service en appuyant sur la touche DIGITAL EFFECTS ON/OFF.





## Utilisation de l'écran multi-images

Vous pouvez utiliser l'écran multi-images uniquement dans les modes de lecture suivants :

- quand [VITESSE M.S.] est réglé sur [MANUEL] : pause à la lecture, lecture au ralenti avant/arrière
  - quand [VITESSE M.S.] est réglé sur [RAPIDE], [MODERE] ou [LENT] : pause à la lecture
- En mode CAMERA, mettez le sélecteur de programme sur .

CAMERA

PLAY (VCR)

CARD CAMERA

CARD PLAY

F

### 1. Ouvrez le menu et sélectionnez [REGLAGES EFFETS NUM.].

### 2. Sélectionnez [SEL. EFFETS] et réglez-le sur [M-ECRAN].

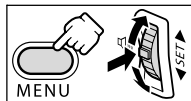

### 3. Sélectionnez [VITESSE M.S.] puis sélectionnez la vitesse de transition.

Les vitesses de transition suivantes peuvent être sélectionnées : rapide (toutes les 4 images), modéré (toutes les 6 images\*), lent (toutes les 8 images\*).

\* En mode Basse Lumière : modéré (toutes les 8 images), lent (toutes les 12 images).

### 4. Sélectionnez [PARTAGE M.S.], sélectionnez le nombre de séquences et refermez le menu.

"M-ECRAN" clignote.

### 5. Appuyez sur la touche DIGITAL EFFECTS ON/OFF.

- MANUEL : les images sont capturées chaque fois que vous appuyez sur la touche DIGITAL EFFECTS ON/OFF. Le cadre bleu indiquant la séquence suivante disparaît après la dernière image. Appuyer sur la touche DIGITAL EFFECTS ON/OFF pendant plus d'une seconde annule les images les unes après les autres.
- RAPIDE, MODERE, LENT : le nombre d'images réglées sont capturées à la vitesse réglée. Pour annuler l'écran multi-images, appuyez sur la touche DIGITAL EFFECTS ON/OFF.



### 6. Appuyez sur la touche marche/arrêt pour démarrer l'enregistrement.

L'écran multi-images est enregistré sur la bande.



- Mettez l'effet numérique hors service quand vous ne l'utilisez pas.
- Le camescope conserve le réglage même si vous le mettez hors tension ou si vous changez le mode de programme d'exposition automatique.
- La qualité d'image peut être légèrement inférieure avec les effets numériques.
- Les effets numériques ne peuvent pas être utilisés dans les cas suivants :
  - quand le sélecteur de programme est réglé sur EASY.
  - pendant le doublage DV.
- Les fondus ne peuvent pas être utilisés quand le mixage de carte est en service.

#### À propos de l'écran multi-images :

- l'écran multi-images ne peut pas être utilisé dans les cas suivants :
  - en modes Nuit.
  - quand le mode d'écran large est sélectionné.
  - quand le mixage de carte est en service.
- en mode PLAY (VCR) : appuyer sur n'importe quelle touche de commande de la bande (telle que la touche de lecture ou de pause), ou réaliser une recherche de date annule l'écran multi-images.

## Enregistrement pour téléviseur grand écran (16:9)

Le caméscope utilise toute la largeur du CCD offrant un enregistrement 16:9 haute résolution.

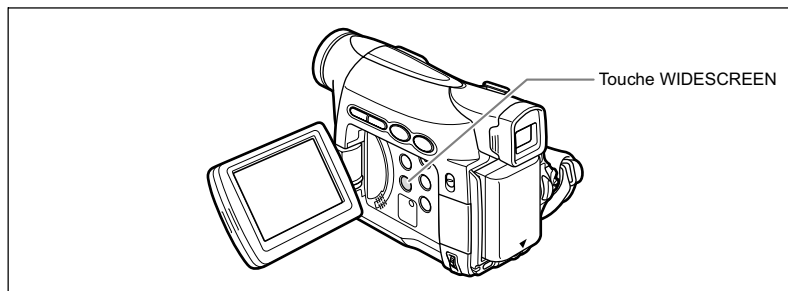

CAMERA

PLAY (VCR)

CARD CAMERA

CARD PLAY

**Appuyez sur la touche WIDESCREEN.**

- "WIDE" apparaît.
- L'écran à cristaux liquides change au format "boîte aux lettres". L'image sur le viseur apparaît écrasée horizontalement.



- L'écran multi-images ne peut pas être utilisé quand le mode d'écran large est sélectionné.
- L'enregistrement simultané sur une carte mémoire ne peut pas être utilisé quand le mode d'écran large est sélectionné.
- Si vous reproduisez un enregistrement réalisé en mode d'écran large sur un téléviseur ordinaire, l'image apparaît compressée horizontalement.
- Si vous connectez le caméscope à un téléviseur muni du système vidéo ID-1, les enregistrements réalisés en mode d'écran large sont reproduits automatiquement en mode d'écran large.

# Agrandissement des images

L'image de lecture peut être agrandie jusqu'à 5 fois.

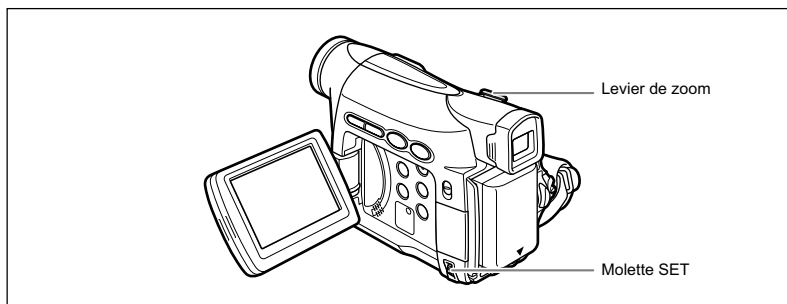

CAMERA

PLAY (VCR)

CARD CAMERA

CARD PLAY

## 1. Déplacez le levier de zoom vers **T**.

- L'image est agrandie 2 fois.
- Un cadre apparaît indiquant la position de la partie agrandie.
- Pour élargir l'image, déplacez le levier de zoom vers **T**.  
Pour réduire l'agrandissement à moins de 2 fois, déplacez le levier de zoom vers **W**.

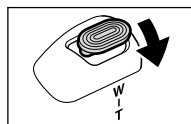

## 2. Sélectionnez la zone agrandie avec la molette SET.

- Tournez la molette SET pour déplacer l'image vers la droite, la gauche, le haut ou le bas. Appuyer sur la molette SET permet de commuter les directions.
- Pour annuler l'agrandissement, déplacez le levier de zoom vers **W** jusqu'à ce que le cadre disparaisse.

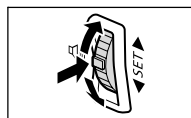

Les séquences vidéo reproduites à partir de la carte mémoire ne peuvent pas être agrandies.

F

Fonctions avancées  
Lecture

## Affichage du code de données

Le caméscope conserve un code de données contenant la date et l'heure d'enregistrement ainsi que d'autres données relatives à la prise de vue telles que la vitesse d'obturation et l'exposition (f-stop). Lors de la lecture d'une bande, vous pouvez afficher les codes de données et sélectionner la combinaison des codes de données que vous souhaitez afficher.

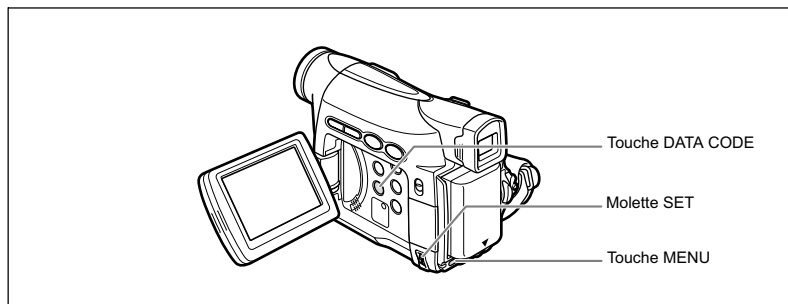

### Sélection de la combinaison date/heure



Ouvrez le menu et sélectionnez [CONFIG. AFFICHAGE/ ]. Sélectionnez [SELEC D/H], réglez-le sur [DATE] ou [HEURE] et refermez le menu.

### Sélection de la combinaison des codes de données

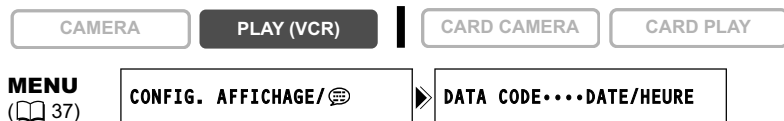

Ouvrez le menu et sélectionnez [CONFIG. AFFICHAGE/ ]. Sélectionnez [DATA CODE], réglez-le sur [DONNEE CAM.] ou [D/H P. VUE] et refermez le menu.

## Affichage du code de données

---

CAMERA

PLAY (VCR)

CARD CAMERA

CARD PLAY

Appuyez sur la touche **DATA CODE**.

---



- Le code de données ne s'affichera pas la prochaine fois que vous mettez le camescope sous tension.
- Seules la date et l'heure apparaissent en mode CARD PLAY.

F

## Auto-dateur six secondes

---

La date et l'heure apparaissent pendant 6 secondes quand vous démarrez la lecture ou pour indiquer que la date ou le fuseau horaire a été changé.

CAMERA

PLAY (VCR)

CARD CAMERA

CARD PLAY

**MENU**

( 37)

CONFIG. AFFICHAGE/

▶ A-DATE 6SEC. •OFF

Ouvrez le menu et sélectionnez [CONFIG. AFFICHAGE/ ]. Sélectionnez [A-DATE 6SEC.], réglez-le sur [ON] et refermez le menu.

## Recherche de la fin

Si vous avez reproduit une cassette, vous pouvez utiliser cette fonction pour localiser la fin de la dernière scène enregistrée.

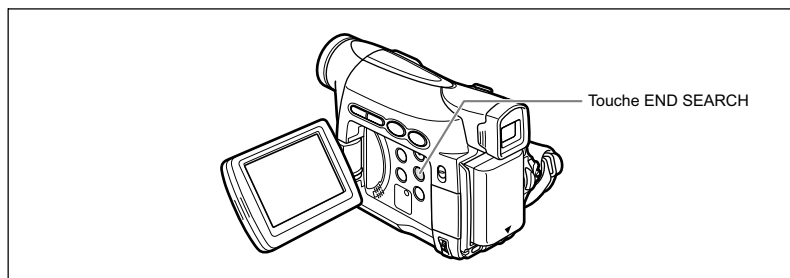

CAMERA

PLAY (VCR)

CARD CAMERA

CARD PLAY

**En mode d'arrêt, appuyez sur la touche END SEARCH.**

- "RECHERCH FIN" apparaît.
- Le caméscope rembobine/avance la bande rapidement, reproduit les quelques dernières secondes de l'enregistrement et arrête la bande.
- Appuyer de nouveau sur la touche annule la recherche.



- La recherche de la fin ne peut plus être utilisée une fois que vous avez éjecté la cassette.
- La recherche de la fin peut ne pas fonctionner correctement s'il y a un passage vierge sur la bande.
- Vous ne pouvez utiliser la recherche de la fin pour localiser la fin d'un doublage audio.

## Retour à une position pré-repérée

Si vous souhaitez retourner à une scène particulière plus tard, repérez le point avec la mémoire du point zéro et la bande s'arrêtera à ce point lors du rembobinage/avance rapide de la bande.

Cette fonction est utilisée à partir de la télécommande.

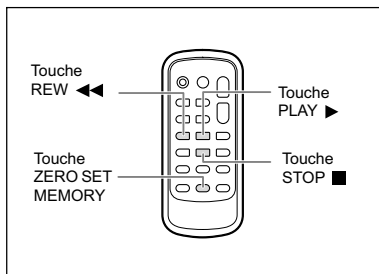

F

CAMERA

PLAY (VCR)

CARD CAMERA

CARD PLAY

### 1. Appuyez sur la touche ZERO SET MEMORY à l'endroit auquel vous souhaitez retourner plus tard.

- "0:00:00" apparaît.
- Pour annuler, appuyez de nouveau sur la touche ZERO SET MEMORY.

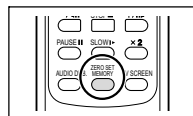

### 2. Quand vous avez terminé la lecture, rembobinez la bande.

- "RETOUR" apparaît.
- La bande s'arrête automatiquement à "0:00:00".
- Le compteur de bande change sur le code temporel.



La mémoire du point zéro peut ne pas fonctionner correctement quand le code temporel n'a pas été enregistré de façon consécutive.

## Recherche de date

Vous pouvez localiser le changement de la date/du fuseau horaire avec la fonction de recherche de date.

Cette fonction est utilisée à partir de la télécommande.

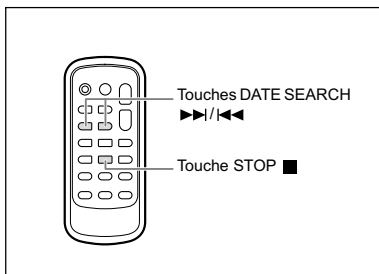

CAMERA

PLAY (VCR)

CARD CAMERA

CARD PLAY

**Appuyez sur la touche ►► ou ◄◄ pour démarrer la recherche.**

- Appuyez plusieurs fois pour rechercher un changement de date se trouvant plus loin (jusqu'à 10 fois).
- Appuyez sur la touche STOP ■ pour arrêter la recherche.

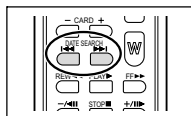

- Un enregistrement d'une longueur supérieure à une minute par date/zone est nécessaire.
- La recherche de date peut ne pas fonctionner si le code de données n'est pas affiché correctement.



# Personnalisation du caméscope

Vous pouvez personnaliser votre caméscope en sélectionnant l'image d'accueil ainsi que le son d'accueil, le bruit du déclenchement, le son du fonctionnement et du retardateur (paramètres de Mon Profil).

## Changement des paramètres de Mon Profil

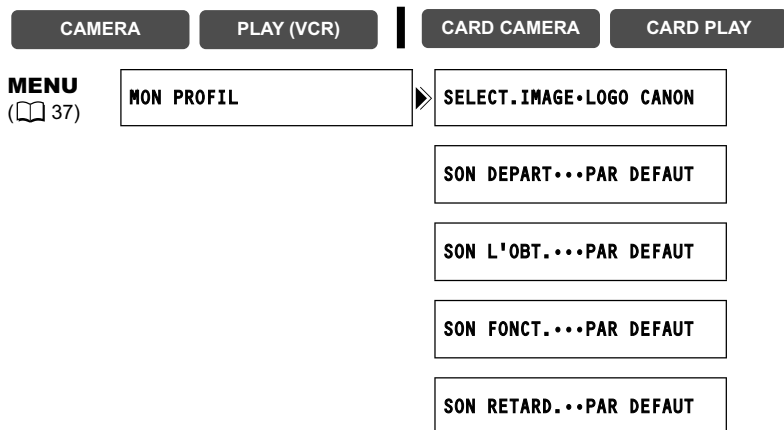

1. Ouvrez le menu et sélectionnez [MON PROFIL].

2. Sélectionnez l'option de menu que vous souhaitez changer.

Lors de la sélection d'une image d'accueil, réglez le caméscope sur le mode CARD PLAY.

3. Sélectionnez une option de réglage et refermez le menu.



- Vous pouvez enregistrer vos images originales, ou les images et les sons qui se trouvent dans le logiciel fourni (ZoomBrowser EX pour Windows ou ImageBrowser pour Macintosh) dans les options de réglage [MON IMAGE] et [SON PERSO]. Pour plus de détails, reportez-vous au *manual d'instruction du Digital Video Software*.
- Vous pouvez aussi créer une image d'accueil originale (📖 111).

## Changement de la langue d'affichage

La langue utilisée pour l'affichage sur l'écran et les menus peut être changée. Les langues disponibles varient en fonction de la région. Suivez la procédure ci-dessous pour savoir quel jeu de langues est fourni avec votre caméscope.

Jeu de langues A (ex. Etats-Unis, Canada)	Jeu de langues B (ex. Asie)
Anglais, allemand, espagnol, français, italien, russe, chinois simplifié, japonais	Anglais, chinois simplifié, chinois traditionnel, coréen

CAMERA

PLAY (VCR)

CARD CAMERA



CARD PLAY

**MENU**

( 37)

CONFIG. AFFICHAGE/ 

▶ LANGUE  .....ENGLISH

Pour changer la langue d'affichage, ouvrez le menu et sélectionnez [CONFIG. AFFICHAGE/ ]. Sélectionnez [LANGUE , une langue et refermez le menu.



- Si vous avez changé la langue par erreur, suivez la marque  à côté de l'option de menu pour changer le réglage.
- Les affichages "**MENU**" et "**SET**" en bas de l'écran représentent le nom des touches du caméscope et ils ne changent pas quand vous modifiez la langue.

## Modification du format de la date

Vous pouvez sélectionner un des trois formats de date disponible. Par exemple, [JAN. 1, 2005], [1. JAN. 2005] et [2005. 1. 1].

CAMERA

PLAY (VCR)

CARD CAMERA

CARD PLAY

**MENU**

( 37)

CONFIG. AFFICHAGE/ 

▶ FORMAT DATE••JAN. 1,2005

Ouvrez le menu et sélectionnez [CONFIG. AFFICHAGE/ ]. Sélectionnez [FORMAT DATE], un format et refermez le menu.

## Autres réglages du caméscope

### Bip

Vous entendez un bip chaque fois que vous réalisez une opération telle que la mise sous/hors tension, la mise en marche/arrêt, le compte à rebours du retardateur et toutes les conditions inhabituelles du caméscope.

Si vous mettez hors service le bip, tous les sons du caméscope y compris ceux des paramètres de Mon Profil seront mis hors service.

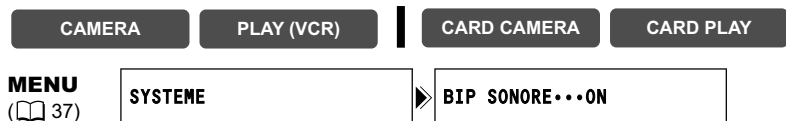

Pour mettre hors service le bip, ouvrez le menu et sélectionnez [SYSTEME]. Sélectionnez [BIP SONORE], réglez-le sur [OFF] et refermez le menu.

### Ajustement de la luminosité de l'écran LCD

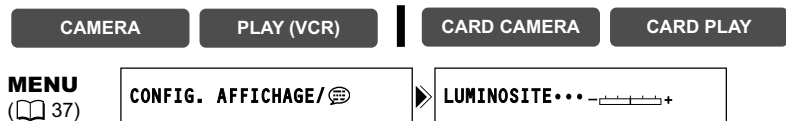

Ouvrez le menu et affichez [CONFIG. AFFICHAGE/ [speech bubble icon]]. Sélectionnez [LUMINOSITE], réglez le niveau de luminosité et refermez le menu.



Le changement de la luminosité de l'écran LCD n'affecte pas le viseur ni l'enregistrement.

### Mise hors service du capteur de télécommande

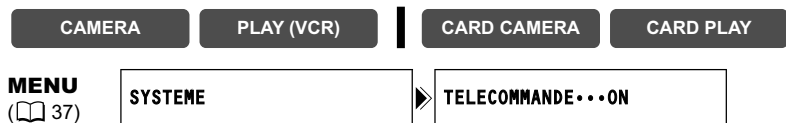

Ouvrez le menu et sélectionnez [SYSTEME]. Sélectionnez [TELECOMMANDE], réglez-le sur [ARRET [remote control icon]] et refermez le menu. "[remote control icon]" apparaît.

## Mise hors service du stabilisateur d'image

Le stabilisateur d'image compense le bougé du camescope même en position téléobjectif maximale. Il essaie de compenser les mouvements horizontaux, et par conséquent, il peut être nécessaire de le mettre hors service quand vous montez le camescope sur un trépied.

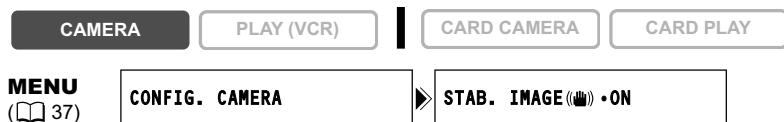

Ouvrez le menu et sélectionnez [CONFIG. CAMERA]. Sélectionnez [STAB. IMAGE (icône)], réglez-le sur [OFF] et refermez le menu.

“(icône)” disparaît.



- Le stabilisateur d'image ne peut pas être mis hors service quand le sélecteur de programme est réglé sur EASY.
- Le stabilisateur d'image est conçu pour compenser un niveau normal de bougé du camescope.
- Le stabilisateur d'image peut ne pas être aussi efficace lors de l'utilisation des modes Nuit.

## Mode de démonstration

Le mode de démonstration montre les principales fonctions du camescope. Il démarre automatiquement si vous laissez le camescope sous tension sans mettre en place un support d'enregistrement pendant plus de 5 minutes. Cependant, vous pouvez régler le camescope pour ne pas démarrer le mode de démonstration.



Ouvrez le menu et sélectionnez [CONFIG. AFFICHAGE/ (icône)]. Sélectionnez [MODE DEMO], réglez-le sur [OFF] et refermez le menu.



Pour annuler le mode de démonstration après qu'il ait commencé, appuyez sur n'importe quelle touche, mettez le camescope hors tension ou insérez un support d'enregistrement.

# Enregistrement sur un magnétoscope ou un appareil vidéo numérique

Vous pouvez copier vos enregistrements en connectant le caméscope à un magnétoscope ou à un appareil vidéo numérique. Si vous le connectez à un appareil vidéo numérique, vous pouvez copier vos enregistrements quasiment sans perte de qualité d'image et de son.

F

## Connexion des appareils

### ① Connexion d'un magnétoscope

Reportez-vous à *Lecture sur l'écran d'un téléviseur* (☐ 35).

### ② Connexion d'un appareil vidéo numérique

Reportez-vous aussi au manuel d'instruction de l'appareil vidéo numérique.

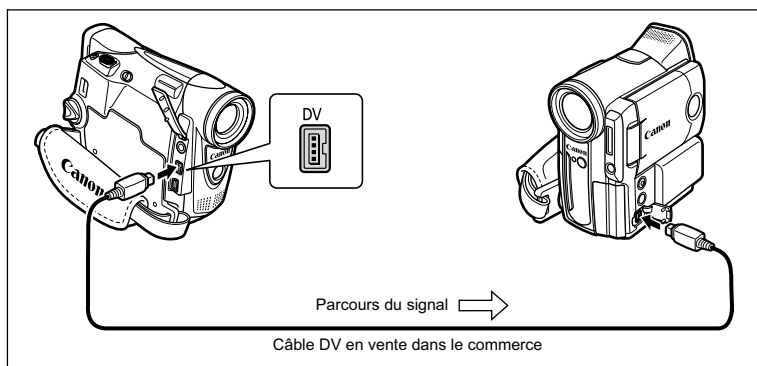

Montage

## Enregistrement

CAMERA

PLAY (VCR)

CARD CAMERA

CARD PLAY

1. Réglez le caméscope sur le mode **PLAY (VCR)** et insérez une cassette enregistrée.
2. **Appareil connecté** : insérez une cassette vierge et mettez l'appareil en mode pause à l'enregistrement.
3. Localisez la scène que vous souhaitez copier et mettez la lecture en pause juste un peu avant le début de la scène.
4. Reproduisez la bande.
5. **Appareil connecté** : commencez l'enregistrement quand la scène que vous souhaitez copier apparaît. Arrêtez l'enregistrement quand la copie est terminée.
6. Arrêtez la lecture.



- Quand le caméscope est connecté à un magnétoscope, la qualité de la bande copiée sera légèrement inférieure à celle de l'originale.
- Lors de la connexion à un appareil vidéo numérique :
  - si l'image n'apparaît pas, reconnectez le câble DV ou mettez le caméscope hors tension puis de nouveau sous tension.
  - un fonctionnement correct ne peut pas être garanti pour tous les appareils vidéo numériques munis d'une prise DV. Si l'opération ne fonctionne pas, utilisez la prise AV.
- Nous recommandons d'alimenter le caméscope à partir d'une source d'alimentation secteur.

# Enregistrement à partir d'un appareil vidéo analogique (magnétoscope, téléviseur ou caméscope)

Vous pouvez enregistrer une séquence vidéo ou un programme de télévision à partir d'un magnétoscope ou d'un caméscope analogique sur la bande du caméscope.

CAMERA

PLAY (VCR)

CARD CAMERA

CARD PLAY

F

## 1. Connectez le caméscope à l'appareil vidéo analogique.

Reportez-vous à *Lecture sur l'écran d'un téléviseur* (□ 35).

## 2. Réglez le caméscope sur le mode PLAY (VCR) et insérez une cassette vierge.

## 3. Appareil connecté : insérez la cassette enregistrée.

## 4. Appuyez sur la touche REC PAUSE.

En mode pause à l'enregistrement et pendant l'enregistrement, vous pouvez contrôler l'image sur l'écran.

## 5. Appareil connecté : reproduisez la bande.

## 6. Appuyez sur la touche ►/|| quand la scène que vous souhaitez enregistrer apparaît.

L'enregistrement démarre.

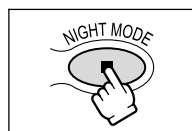

Montage

## 7. Appuyez sur la touche ■ pour arrêter l'enregistrement.

- Appuyez sur la touche ►/|| pour mettre en pause l'enregistrement.
- Appuyez de nouveau sur la touche ►/|| pour reprendre l'enregistrement.

## 8. Appareil connecté : arrêtez la lecture.



En fonction du signal envoyé de l'appareil connecté, le doublage peut ne pas fonctionner correctement (par ex. les signaux comprenant des signaux de protection des droits d'auteur ou les signaux anomaux tels que les signaux dédoublés, etc.).



Nous recommandons d'alimenter le caméscope à partir d'une source d'alimentation secteur.

# Enregistrement à partir d'un appareil vidéo numérique (doublage DV)

Vous pouvez enregistrer à partir d'autres appareils vidéo numériques munis d'une prise DV quasiment sans perte de qualité de l'image et du son.

CAMERA

PLAY (VCR)

CARD CAMERA

CARD PLAY

## 1. Connectez le camescope à l'appareil vidéo numérique.

Reportez-vous à *Connexion d'un appareil vidéo numérique* (□ 77).

## 2. Réglez le camescope sur le mode PLAY (VCR) et insérez une cassette vierge.

Assurez-vous que [AV → DV] est réglé sur [OFF] (□ 82).

## 3. Appareil connecté : insérez la cassette enregistrée.

## 4. Appuyez sur la touche REC PAUSE.

En mode pause à l'enregistrement et pendant l'enregistrement vous pouvez contrôler l'image sur l'écran.

## 5. Appareil connecté : reproduisez la bande.

## 6. Appuyez sur la touche ►/|| quand la scène que vous souhaitez enregistrer apparaît.

L'enregistrement démarre.

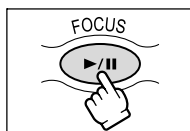

## 7. Appuyez sur la touche ■ pour arrêter l'enregistrement.

- Appuyez sur la touche ►/|| pour mettre en pause l'enregistrement.
- Appuyez de nouveau sur la touche ►/|| pour reprendre l'enregistrement.

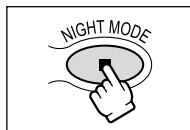

## 8. Appareil connecté : arrêtez la lecture.



- Les sections non enregistrées peuvent être enregistrées comme images anormales.
- Si l'image n'apparaît pas, reconnectez le câble DV ou mettez le camescope hors tension puis de nouveau sous tension.
- Vous pouvez enregistrer uniquement les signaux des appareils portant le logo **DV** enregistrant dans le système SD au format SP ou LP (notez que des signaux provenant de prises de forme identique peuvent être de format différent).



Nous recommandons d'alimenter le camescope à partir d'une source d'alimentation secteur.



## **Signal de protection des droits d'auteur**

---

Certaines bandes sont protégées par des droits d'auteur. Si vous essayez de reproduire une telle bande, "PROTÉGÉ PAR DES DROITS D'AUTEUR, RESTRICTION DE LECTURE" apparaît et vous ne pouvez pas voir le contenu de la bande. Si vous essayez d'enregistrer une telle bande par la prise DV, "PROTÉGÉ PAR DES DROITS D'AUTEUR, RESTRICTION DE DOUBLAGE" apparaît et vous ne pouvez pas enregistrer le contenu de la bande.

**F**

Montage

## Conversion des signaux analogiques en signaux numériques (convertisseur analogique-numérique)

En connectant le caméscope à un magnétoscope ou à un caméscope vidéo 8 mm, vous pouvez convertir les signaux vidéo/audio analogiques en signaux numériques et sortir les signaux numériques par la prise DV. La prise DV sert de prise de sortie uniquement.

### Connexion des appareils

Mettez tous les appareils hors tension avant de commencer les connexions. Retirez la cassette du caméscope. Reportez-vous aussi au manuel d'instruction de l'appareil connecté.

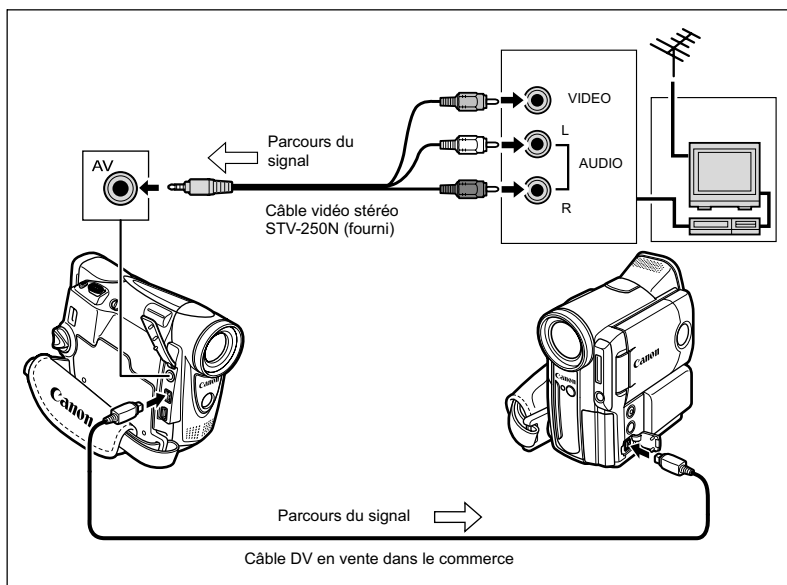

### Mise en service du convertisseur analogique-numérique

CAMERA

PLAY (VCR)

CARD CAMERA

CARD PLAY

**MENU**  
( 37)

CONFIG. VCR

AV → DV.....OFF

Ouvrez le menu et sélectionnez [CONFIG. VCR]. Sélectionnez [AV → DV], réglez-le sur [ON] et refermez le menu.



- En fonction du signal envoyé par l'appareil connecté, la conversion analogique numérique des signaux peut ne pas fonctionner correctement (par ex. les signaux comprenant des signaux de protection des droits d'auteur ou les signaux anormaux tels que les signaux dédoublés).
- Pour une utilisation normale, réglez [AV → DV] sur [OFF]. S'il est réglé sur [ON], les signaux numériques ne peuvent pas être entrés par la prise DV du caméscope.
- En fonction du logiciel et des spécifications de votre ordinateur, il se peut que vous ne puissiez pas transférer les signaux convertis par la prise DV.





Nous recommandons d'alimenter le caméscope à partir d'une source d'alimentation secteur.

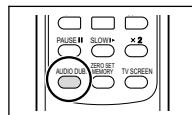

**5. Appuyez sur la touche AUDIO DUB. sur la télécommande sans fil.**

“DOUB. AUDIO” et “” apparaissent.



**6. Appuyez sur la touche PAUSE  sur la télécommande sans fil pour démarrer le doublage.**

- Appareil audio : démarrez la lecture.
- Microphone : parlez dans le microphone.

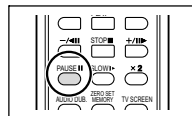

**7. Appuyez sur la touche STOP  sur la télécommande sans fil pour arrêter le doublage.**

Appareil audio : arrêtez la lecture.

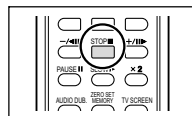

- Utilisez uniquement des bandes enregistrées en mode SP et 12 bits audio avec ce caméscope. Le doublage audio s'arrête si la bande contient une section non enregistrée ou une section enregistrée en mode LP ou 16 bits.
- Vous ne pouvez pas utiliser la prise DV pour le doublage audio.
- Si vous ajoutez un son sur une bande non enregistrée avec ce caméscope, la qualité du son peut diminuer.
- La qualité du son peut diminuer si vous ajoutez un son à la même scène plus de 3 fois.



- Quand vous connectez un appareil audio, vérifiez l'image sur l'écran LCD et le son avec le haut-parleur intégré ou un appareil audio.
- Lors de l'utilisation du microphone, vous pouvez vérifier l'image sur un téléviseur connecté via la prise AV et le son avec des écouteurs connectés au téléviseur.
- Réglez la mémoire du point zéro à la fin de la scène pour laquelle vous souhaitez effectuer un doublage audio. Le caméscope arrêtera automatiquement le doublage audio à ce point.

F

Montage

## Lecture des sons ajoutés

---

Vous pouvez sélectionner de reproduire Stéréo 1 (son original), Stéréo 2 (son ajouté) ou d'ajuster la balance des deux sons.

CAMERA

PLAY (VCR)

CARD CAMERA

CARD PLAY

**MENU**

( 37)

CONFIG. PARA. AUDIO

AUDIO 12BITS•STEREO1

**1. Ouvrez le menu et sélectionnez [CONFIG. PARA. AUDIO]. Sélectionnez [AUDIO 12BITS], sélectionnez un réglage et refermez le menu.**

- STEREO1 : reproduit le son original.
- STEREO2 : reproduit le son ajouté.
- MIX. FIX. : reproduit les sons stéréo 1 et stéréo 2 au même niveau.
- MIX. VAR. : reproduit les sons stéréo 1 et stéréo 2. La balance de mixage peut être ajustée.

**2. Si vous avez sélectionné [MIX. VAR.], ajustez le niveau de mixage : ouvrez le menu et sélectionnez [CONFIG. PARA. AUDIO]. Sélectionnez [BAL. AUDIO], ajustez la balance avec la molette SET et refermez le menu.**

Tournez la molette SET vers le bas pour augmenter le volume du son stéréo 1 et vers le haut pour augmenter le volume du son stéréo 2.



Le réglage du camescope retourne à [STEREO1] quand vous mettez le camescope hors tension. Cependant, la balance de mixage est mémorisée par le camescope.

# Transfert d'enregistrements vidéo sur un ordinateur

F

## Transfert en utilisant un câble DV

Vous pouvez transférer vos enregistrements sur un ordinateur muni d'une prise IEEE1394 (DV) ou d'une carte de capture IEEE1394. Utilisez le logiciel d'édition fourni avec votre ordinateur/carte de capture pour transférer l'enregistrement vidéo de la bande sur l'ordinateur. Reportez-vous au mode d'emploi du logiciel. Un pilote est préinstallé sur les systèmes d'exploitation ultérieurs à Windows 98 Second Edition et les systèmes d'exploitation Macintosh ultérieur à Mac OS 9, et celui-ci sera installé automatiquement.

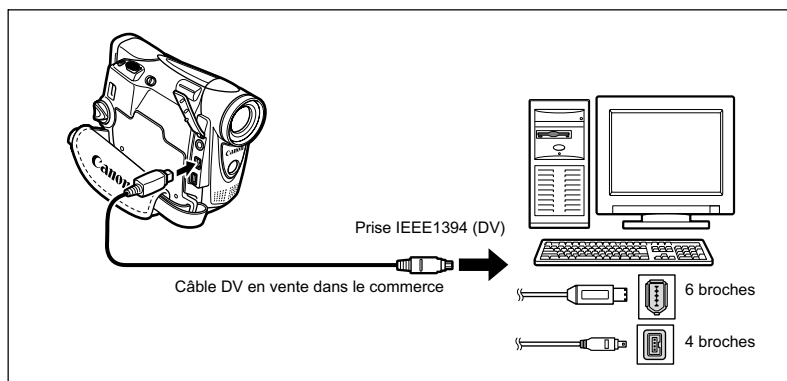

Montage



- Le transfert risque de ne pas fonctionner correctement selon le logiciel utilisé et les caractéristiques/réglages de votre ordinateur.
- Si l'ordinateur se fige quand le caméscope est connecté, déconnectez puis reconnectez le câble DV. Si le problème persiste, déconnectez le câble d'interface, mettez le caméscope et l'ordinateur hors tension, puis remettez le caméscope et l'ordinateur sous tension et reconnectez le câble.
- Assurez-vous que le caméscope et l'ordinateur ne sont pas connectés avec un câble USB avant de connecter le caméscope à l'ordinateur avec un câble DV. Sinon, l'ordinateur peut ne pas fonctionner correctement.



- Nous recommandons que vous alimentiez votre caméscope à partir d'une source d'alimentation secteur pendant qu'il est connecté à l'ordinateur.
- Reportez-vous aussi au manuel d'instruction de l'ordinateur.
- Les utilisateurs de Windows XP peuvent télécharger le logiciel DV Messenger à partir de la page Internet ci-dessous. Avec DV Messenger vous pouvez réaliser une vidéoconférence en utilisant votre caméscope. Pour plus de détails, reportez-vous au *manuel d'instruction du DV Network Software* fourni avec le logiciel.

[www.canondv.com](http://www.canondv.com)  
[www.canon.ca](http://www.canon.ca)  
[www.canon-asia.com](http://www.canon-asia.com)

# Insertion et retrait d'une carte mémoire

Avec ce camescope, vous pouvez utiliser les cartes mémoire SD **SD** ou les cartes MultiMedia en vente dans le commerce. Les cartes mémoire SD ont une languette de protection pour les protéger des effacements accidentels.

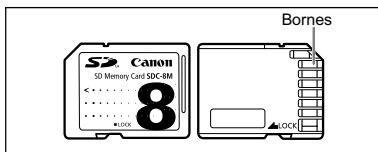

## Insertion de la carte

1. Mettez le camescope hors tension.
2. Ouvrez le couvercle.
3. Insérez complètement la carte mémoire dans le logement de la carte mémoire.
4. Refermez le couvercle.  
Ne refermez pas le couvercle de force sans avoir inséré correctement la carte.

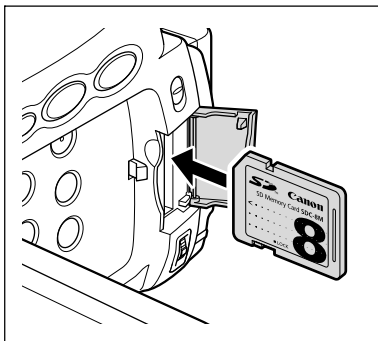

## Retrait de la carte

Ne retirez pas la carte mémoire de force sans l'avoir d'abord poussée vers l'intérieur.

1. Mettez le camescope hors tension.  
Assurez-vous que l'indicateur d'accès à la carte ne clignote pas avant de mettre le camescope hors tension.
2. Ouvrez le couvercle.
3. Poussez la carte mémoire pour la débloquer. Retirez la carte mémoire.
4. Refermez le couvercle.

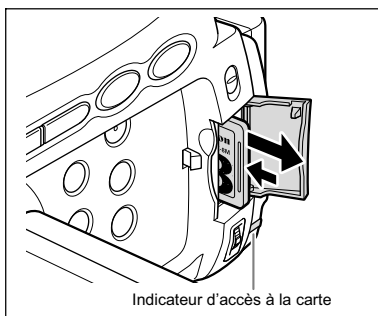

- Ce camescope est compatible uniquement avec les cartes Mémoire SD ou les cartes MultiMedia. N'utilisez aucun autre type de carte mémoire.
- Le fonctionnement correct n'est pas garanti avec toutes les cartes mémoire.
- Mettez le camescope hors tension avant d'insérer ou de retirer une carte mémoire. Sinon, cela pourrait endommager les données de la carte.
- Si vous utilisez d'autres cartes mémoire que celle fournie avec le camescope, assurez-vous de les formater avec le camescope (□ 110).



# Sélection de la qualité/taille de l'image

F

## Changement de la qualité de l'image fixe

Vous pouvez choisir parmi Super-fin, Fin et Normal.



### MENU

( 37)

CONFIG. CARTE

QUAL. PHOTO • FIN

Ouvrez le menu et sélectionnez [CONFIG. CARTE]. Sélectionnez [QUAL. PHOTO], réglez-le sur [SUPER FIN] ou [NORMAL] et refermez le menu.

## Changement de la taille de l'image fixe

Vous pouvez choisir entre 1024 x 768 pixels et 640 x 480 pixels.



### MENU

( 37)

CONFIG. CARTE

TAILLE IMAGE • 1024x768

Ouvrez le menu et sélectionnez [CONFIG. CARTE]. Sélectionnez [TAILLE IMAGE], réglez-le sur [640x480] et refermez le menu.



- Les images fixes sont enregistrées avec la compression JPEG (Joint Photographic Experts Group).
- Capacité estimée d'une carte mémoire de 8 Mo :

Taille de l'image \ Qualité d'image	1024 x 768		640 x 480	
	No. d'images	Taille de fichier par image	No. d'images	Taille de fichier par image
Super-fin	13	440 Ko	34	175 Ko
Fin	20	300 Ko	50	120 Ko
Normal	38	160 Ko	84	65 Ko

Ces chiffres sont approximatifs. Ils varient en fonction des conditions d'enregistrement et du sujet.

## Changement de la taille de la séquence vidéo

Vous pouvez choisir entre 320 x 240 pixels et 160 x 120 pixels.

CAMERA

PLAY (VCR)

CARD CAMERA

CARD PLAY

**MENU**

( 37)

CONFIG. CARTE

▶ TAILLE VIDEO•320x240

Ouvrez le menu et sélectionnez [CONFIG. CARTE]. Sélectionnez [TAILLE VIDEO], réglez-le sur [160x120] et refermez le menu.



- Les séquences vidéo sont enregistrées avec la compression Motion JPEG.
- Durée d'enregistrement maximum sur une Carte Mémoire SD de 8 Mo :

Taille de l'image	Durée d'enregistrement max. (8 Mo)	Taille du fichier par seconde
320 x 240	environ 20 sec.	250 Ko/sec.
160 x 120	environ 50 sec.	120 Ko/sec.

## Numéros de fichier

Un numéro de fichier compris entre 0101 et 9900 est affecté automatiquement aux images et les images sont stockées dans des dossiers contenant 100 images maximum. Un numéro compris entre 101 et 998 est affecté aux dossiers.

Vous pouvez choisir d'utiliser des numéros de fichier consécutifs (CONTINU) ou de réinitialiser le numéro de fichier chaque fois qu'une carte mémoire différente est insérée (EFFACER). Nous recommandons de régler les numéros de fichier sur CONTINU.

<b>EFFACER</b>	Le numéro de fichier est réinitialisé chaque fois qu'une nouvelle carte mémoire est insérée, et commence à partir de 101-0101. Si la carte mémoire contient déjà des fichiers d'image, le numéro de fichier consécutif sera affecté.
<b>CONTINU</b>	Le caméscope mémorise le numéro de fichier de la dernière image et affecte le numéro de fichier consécutif à l'image suivante, même quand une nouvelle carte mémoire est insérée. (Si un numéro de fichier plus grand existe déjà sur la carte mémoire, le numéro consécutif sera affecté.) Il n'y a pas de numéro de fichier en double. C'est pratique pour ranger les images sur un ordinateur.

Exemple :

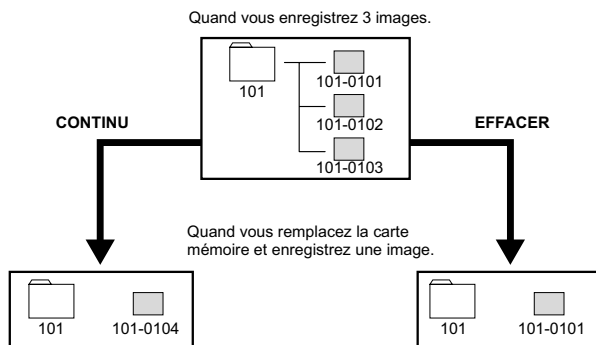

CAMERA

PLAY (VCR)

CARD CAMERA

CARD PLAY

**MENU**  
( 37)

CONFIG. CARTE

▶ IMAGE N. .... CONTINU

Pour changer le réglage, ouvrez le menu et sélectionner [CONFIG. CARTE]. Sélectionnez [IMAGE N.], réglez-le sur [EFFACER] et refermez le menu.

# Enregistrement d'images fixes sur une carte mémoire

Vous pouvez enregistrer des images fixes avec le caméscope, à partir d'une bande dans le caméscope, ou d'appareils connectés à la prise DV ou à la prise AV. Vous pouvez aussi enregistrer une image fixe sur la carte mémoire pendant l'enregistrement d'une séquence vidéo sur la bande.

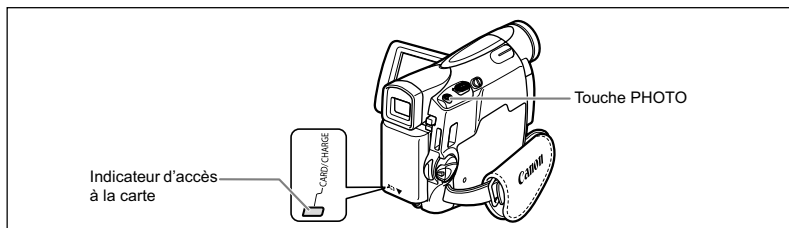

CAMERA

PLAY (VCR)

**CARD CAMERA**

CARD PLAY

## 1. Réglez le caméscope sur le mode CARD CAMERA.

Un cadre blanc de mise au point apparaît au centre de l'écran. Le caméscope effectuera la mise au point sur le sujet placé au centre de l'écran. Pour changer le cadre de la mise au point, reportez-vous à *Sélection du cadre de mise au point* (p 99).

## 2. Appuyez à mi-course sur la touche PHOTO.

-  et le cadre de mise au point deviennent verts lorsque la mise au point est effectuée. Le bip de confirmation sonne deux fois. Il se peut que la photo apparaisse floue pendant un moment pendant que le caméscope effectue la mise au point.
- L'exposition est mémorisée.
- Quand vous appuyez sur la touche PHOTO sur la télécommande sans fil, l'enregistrement démarre immédiatement.

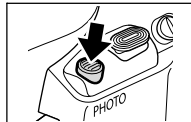

## 3. Appuyez à fond sur la touche PHOTO.

-  et le cadre de mise au point disparaissent et vous entendez le bruit du déclenchement.
- L'indicateur d'accès à la carte clignote et l'écran d'accès à la carte apparaît.
- L'image fixe apparaissant sur l'écran a été enregistrée sur la carte mémoire.

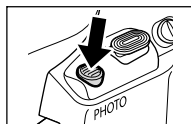

- Ne mettez pas le caméscope hors tension, ne changez pas la position du commutateur TAPE/CARD, ne déconnectez pas l'alimentation électrique, n'ouvrez pas le couvercle du logement de la carte mémoire, ne retirez pas la carte mémoire quand l'indicateur d'accès à la carte clignote. Cela pourrait endommager les données.
- Lorsque vous utilisez une carte mémoire SD, assurez-vous que la languette de protection est dans la position permettant l'enregistrement.



- La connexion à un ordinateur ou à une imprimante compatible PictBridge ne fonctionne pas quand la carte mémoire contient plus de 1800 images. Pour de meilleures performances, nous recommandons de ne pas enregistrer plus de 100 images sur la carte mémoire si vous prévoyez de connecter le caméscope à un ordinateur ou à une imprimante.  
Si vous utilisez un ordinateur Macintosh, il se peut que vous ne puissiez pas transférer des images avec ImageBrowser ou avec le logiciel standard fourni avec le système d'exploitation quand la carte mémoire contient plus de 1000 images. Dans ce cas, utilisez un lecteur de carte PC pour transférer les images.
- Si le sujet est trop lumineux (surexposé), utilisez le filtre ND FS-28U optionnel.
- **Quand le mode priorité à la mise au point est réglé sur [ON] :**  
quand vous appuyez à fond sur la touche PHOTO avant ● et que le cadre de mise au point devient vert, il faut environ 2\* secondes pour ajuster la mise au point et enregistrer la photo sur la carte mémoire.  
\* 4 secondes maximum en mode Basse Lumière et en modes Nuit.  
Si le sujet ne permet pas la mise au point automatique, le cadre de mise au point devient jaune et mémorise la mise au point. Ajustez la mise au point manuellement avec la molette SET.
- **Quand le mode priorité à la mise au point est réglé sur [OFF] :**  
aucun cadre de mise au point n'apparaît.  
À l'étape 2, ● devient vert et la mise au point et l'exposition sont mémorisées.
- Le caméscope se met hors tension si aucune opération n'est effectuée pendant 5 minutes pour économiser l'énergie. "▲ MISE HORS TENS AUTO" apparaît 20 secondes avant la mise hors tension. Pour reprendre l'enregistrement, mettez l'interrupteur d'alimentation POWER sur OFF puis remettez-le sur CAMERA.

## Enregistrement d'une image fixe sur une carte mémoire pendant l'enregistrement d'une séquence vidéo sur une bande

Quand vous enregistrez une séquence vidéo sur une bande, vous pouvez enregistrer la même image comme image fixe sur une carte mémoire. Sélectionnez la qualité d'image entre normale et fine.

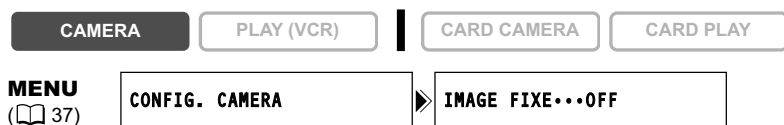

1. Ouvrez le menu et sélectionnez [CONFIG. CAMERA]. Sélectionnez [IMAGE FIXE], réglez-le sur [□ FIN] ou [□ NORMAL] et refermez le menu.
2. Pendant l'enregistrement d'une séquence vidéo, appuyez sur la touche PHOTO.



- La taille de l'image fixe sera de 640 x 480.
- La qualité de l'image fixe est légèrement inférieure à celle d'une image enregistrée en mode CARD CAMERA.
- L'image fixe ne peut pas être enregistrée sur la carte mémoire lorsqu'un fondu, un effet ou l'écran multi-images est activé.

- Les images fixes ne peuvent pas être enregistrées sur une carte mémoire quand le mode d'écran large est sélectionné.
- “ OFF” apparaît quand vous appuyez sur la touche PHOTO quand [IMAGE FIXE] est réglé sur [OFF].

## Enregistrement à partir de la bande dans le camescope

CAMERA

PLAY (VCR)

CARD CAMERA

CARD PLAY

- 1. Reproduisez la bande.**
- 2. Appuyez à mi-course sur la touche PHOTO quand la scène que vous souhaitez enregistrer apparaît.**
  - Le camescope entre en pause à la lecture. La capacité d'images restantes ainsi que d'autres informations apparaissent.
  - Quand vous appuyez sur la touche PHOTO sur la télécommande sans fil, l'enregistrement démarre immédiatement.
- 3. Appuyez à fond sur la touche PHOTO.**
  - L'indicateur d'accès à la carte clignote.
  - Vous pouvez aussi enregistrer une image fixe en appuyant à fond sur la touche PHOTO quand la bande est en mode de pause à la lecture.

## Enregistrement à partir d'autres appareils vidéo

Vous pouvez enregistrer des images à partir d'appareils connectés à la prise AV (fonction d'entrée de ligne analogique), ou à la prise DV comme images fixes sur la carte mémoire. Pour les instructions sur la connexion, référez-vous aux pages 35 et 77.

CAMERA

PLAY (VCR)

CARD CAMERA

CARD PLAY

- 1. Réglez le camescope sur le mode PLAY (VCR).**
  - Si une cassette est insérée, assurez-vous qu'elle est à l'arrêt.
  - Lors de l'enregistrement par la prise AV, assurez-vous que “AV → DV” apparaît sur l'écran. Lors de l'enregistrement par la prise DV, assurez-vous que “AV → DV” n'est pas affiché. Changez le réglage si nécessaire ( 82).
- 2. Appareil connecté : insérez une cassette enregistrée et reproduisez la cassette.**
- 3. Appuyez à mi-course sur la touche PHOTO quand la scène que vous souhaitez enregistrer apparaît.**
  - L'image fixe, la capacité d'images restantes ainsi que d'autres informations apparaissent.
  - Quand vous appuyez sur la touche PHOTO sur la télécommande sans fil, l'enregistrement démarre immédiatement.
- 4. Appuyez à fond sur la touche PHOTO.**

L'indicateur d'accès à la carte clignote.



- Lors d'un enregistrement à partir d'une cassette dans le caméscope ou dans un autre appareil vidéo :
  - une image fixe enregistrée à partir d'une image au mode d'écran large est compressée verticalement.
  - les codes de données de l'image fixe contiendront la date et l'heure de l'enregistrement sur la carte mémoire.
  - la taille de l'image fixe sera de 640 x 480.
- Lors de la connexion d'un câble DV, assurez-vous qu'aucun câble USB n'est connecté au caméscope.

**F**

## Affichage sur l'écran pendant l'enregistrement d'une image fixe



**① Qualité de l'image fixe**  
Indique la qualité d'image de l'image fixe.

**② Capacité restante sur la carte pour les images fixes**

- clignote en rouge : pas de carte
- en vert : 6 images ou plus
- en jaune : 1 à 5 images
- en rouge : plus d'images

- L'indication peut ne pas diminuer même si un enregistrement a été fait, ou peut diminuer de 2 images en une fois.
- Tous les indicateurs apparaissent en vert quand une carte mémoire est reproduite.

**“▶” affichage d'accès à la carte**

Indique que le caméscope est en train d'écrire sur la carte mémoire.

**③ Taille de l'image**  
Indique la taille de l'image fixe.

Utilisation d'une carte mémoire

## Contrôle d'une image fixe juste après son enregistrement

---

Vous pouvez choisir d'afficher une image fixe pendant 2, 4, 6, 8 ou 10 secondes après son enregistrement.



Ouvrez le menu et sélectionnez **[CONFIG. CAMERA]**. Sélectionnez **[VISUALIS.]**, sélectionnez une option de réglage et refermez le menu.



- L'image fixe est affichée aussi longtemps que vous maintenez pressée la touche PHOTO après l'enregistrement.
- Le menu TRAITEMENT apparaît si vous appuyez sur la molette SET pendant le contrôle d'une image fixe, ou quand vous appuyez sur la molette SET juste après un enregistrement. Dans ce menu, vous pouvez protéger (□ 104) ou effacer (□ 105) l'image.



# Enregistrement de séquences vidéo sur une carte mémoire

Vous pouvez enregistrer des séquences vidéo Motion JPEG avec le caméscope, à partir d'une bande dans le caméscope, ou d'appareils connectés à la borne DV ou à la borne AV. Le son de la séquence vidéo enregistrée sur la carte mémoire sera monaural.

CAMERA

PLAY (VCR)

CARD CAMERA

CARD PLAY

F

## 1. Appuyez sur la touche marche/arrêt pour démarrer l'enregistrement.

Avec les cartes mémoire SD d'une capacité de 512 Mo, vous pouvez enregistrer jusqu'à ce que "CARTE PLEINE" s'affiche (environ 33 minutes avec une carte mémoire SD de 512 Mo).

Avec les cartes MultiMedia, la durée d'enregistrement est limitée à 10 sec. pour 320 x 240 pixels et 30 sec. pour 160 x 120 pixels.

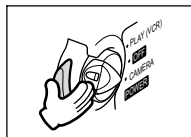

## 2. Appuyez sur la touche marche/arrêt pour arrêter l'enregistrement.



- Ne mettez pas le caméscope hors tension, ne changez pas la position du commutateur TAPE/CARD, ne déconnectez pas l'alimentation électrique, n'ouvrez pas le couvercle du logement de la carte mémoire, ne retirez pas la carte mémoire quand l'indicateur d'accès à la carte clignote. Cela pourrait endommager les données.
- Lorsque vous utilisez une carte mémoire SD, assurez-vous que la languette de protection est dans la position permettant l'enregistrement.
- N'insérez/ne retirez pas une cassette pendant un enregistrement.



- Nous recommandons l'utilisation d'une carte mémoire SD Canon ou d'une carte mémoire SD avec une vitesse de transfert de plus de 2 Mo/sec. après l'avoir formatée avec ce caméscope. Avec les cartes non formatées avec ce caméscope ou après des enregistrements/effacements répétés sur une carte, la vitesse d'écriture peut diminuer et l'enregistrement peut être interrompu.
- Vous pouvez sélectionner la zone de mise au point lors de l'enregistrement d'une séquence vidéo sur la carte mémoire.
- Utilisateurs de Windows XP : si vous prévoyez de connecter le caméscope à ordinateur, n'enregistrez pas des séquences vidéo dont la longueur est supérieure à environ 12 min. en 320 x 240 et 35 min. en 160 x 120.

## Enregistrement à partir de la bande dans le caméscope

CAMERA

PLAY (VCR)

CARD CAMERA

CARD PLAY

Utilisation d'une carte mémoire

1. Reproduisez la bande.
2. Appuyez sur la touche marche/arrêt quand la scène que vous souhaitez enregistrer apparaît.
3. Appuyez sur la touche marche/arrêt pour arrêter l'enregistrement.

## Enregistrement à partir d'autres appareils vidéo

Vous pouvez enregistrer des séquences vidéo à partir d'appareils connectés à la prise AV (fonction d'entrée de ligne analogique), ou à la prise DV sur la carte mémoire.

Pour les instructions sur la connexion, référez-vous aux pages 35 et 77.

CAMERA

PLAY (VCR)

CARD CAMERA

CARD PLAY

### 1. Réglez le camescope sur le mode PLAY (VCR).

- Si une cassette est insérée, assurez-vous qu'elle est à l'arrêt.
- Lors de l'enregistrement par la prise AV, assurez-vous que "AV → DV" apparaît sur l'écran. Lors de l'enregistrement par la prise DV, assurez-vous que "AV → DV" n'est pas affiché. Changez le réglage si nécessaire (☐ 82).

### 2. Appareil connecté : insérez une cassette enregistrée et reproduisez la cassette.

### 3. Appuyez sur la touche marche/arrêt quand la scène que vous souhaitez enregistrer apparaît.

### 4. Appuyez sur la touche marche/arrêt pour arrêter l'enregistrement.



Lors d'un enregistrement à partir d'une cassette dans le camescope ou dans un autre appareil vidéo :

- une séquence vidéo enregistrée à partir d'une image au mode d'écran large est compressée verticalement.
- les codes de données de la séquence vidéo contiendront la date et l'heure de l'enregistrement sur la carte mémoire.
- l'enregistrement s'arrête sur les sections vierges ou enregistrées dans un mode audio différent (12 bits/16 bits).

## Affichage sur l'écran pendant l'enregistrement d'une séquence vidéo



#### ① Affichage d'accès à la carte

"▶" apparaît et "☐" remue pour indiquer que le camescope est en train d'écrire sur la carte mémoire.

#### ② Durée d'enregistrement d'une séquence vidéo

Indique la durée d'enregistrement de la séquence vidéo.

#### ③ Taille de l'image

Indique la taille de la séquence vidéo.

#### ④ Capacité restante sur la carte pour les séquences vidéo

Indique la durée restante en heures et minutes. À moins d'une minute, la durée restante est affichée par pas de 10 secondes et à moins de 10 secondes par pas de une seconde.

- L'indication varie en fonction des conditions d'enregistrement. La durée restante réelle peut être plus longue ou plus courte que la durée indiquée.

## Sélection du cadre de mise au point

Le sujet que vous souhaitez enregistrer ne se trouve pas toujours au centre de l'image. En mode priorité à la mise au point, vous pouvez sélectionner une des trois zones de mise au point pour que le sujet souhaité soit automatiquement mis au point. L'exposition se règle automatiquement en fonction de la zone de mise au point sélectionnée. Quand le sélecteur de programme est réglé sur EASY, la priorité à la mise au point est réglée sur ON (seule la zone centrale de mise au point est disponible).

CAMERA

PLAY (VCR)

CARD CAMERA

CARD PLAY

1. Réglez le sélecteur de programme sur **P**.
2. Tournez la molette SET pour afficher tous les cadres de mise au point. Trois cadres de mise au point, dont un vert, s'affichent à l'écran.
3. Tournez la molette SET pour sélectionner la zone de mise au point. Tournez la molette SET vers le haut pour sélectionner un cadre vers la droite et vers le bas pour sélectionner un cadre vers la gauche.



- Le cadre de mise au point indique le centre de la mise au point. En fonction de la taille du sujet ou de la distance, le caméscope peut effectuer la mise au point en dehors du cadre.
- Quand vous utilisez le levier de zoom, les images autres que l'image sélectionnée disparaissent.
- Le cadre de mise au point peut uniquement être sélectionné lorsque le mode priorité de mise au point est réglé sur [ON], en mode CARD CAMERA.
- Le cadre de mise au point se replace au centre de l'écran si vous mettez le caméscope hors tension, changez de mode ou positionnez le sélecteur de programme sur EASY.
- En mode Sable et Neige et en mode Spot, l'exposition se règle automatiquement indépendamment de la zone de mise au point sélectionnée.
- La zone de mise au point ne peut pas être sélectionnée dans les cas suivants :
  - lors de l'utilisation du zoom numérique.
  - en mode d'assemblage.

## Mise hors service du mode priorité de mise au point

Mettez hors service le mode priorité à la mise au point si vous souhaitez décaler la mise au point.

CAMERA

PLAY (VCR)

CARD CAMERA

CARD PLAY

**MENU**  
( 37)

CONFIG. CAMERA

PRIORITE MAP·ON

Ouvrez le menu et sélectionnez [CONFIG. CAMERA]. Sélectionnez [PRIORITE MAP], réglez-le sur [OFF] et refermez le menu.

# Enregistrement d'images panoramiques (mode d'assemblage)

Vous pouvez prendre une série d'images se chevauchant et les fusionner en une grande scène panoramique en utilisant le logiciel fourni (PhotoStitch) sur un ordinateur.

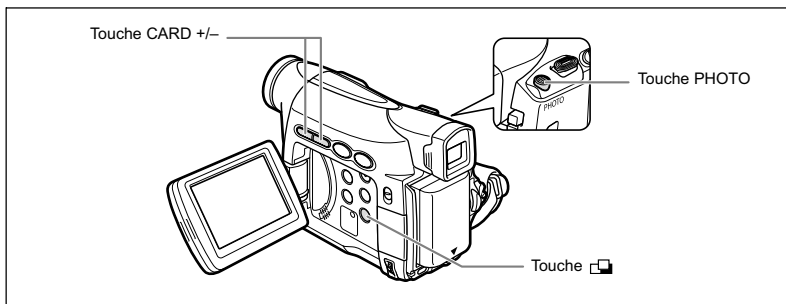

## Lors de l'enregistrement en mode Assemblage :

PhotoStitch détecte la partie commune (se chevauchant) des images adjacentes et les fusionne. Essayez d'intégrer un objet distinctif (repère, etc.) dans la partie se chevauchant.



CAMERA

PLAY (VCR)

**CARD CAMERA**

CARD PLAY

1. Appuyez sur la touche [camera icon].

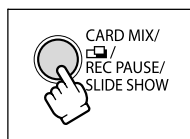

2. Sélectionnez la direction avec la touche **CARD +/-**.

Touche CARD + : sens des aiguilles d'une montre. Touche CARD - : sens contraire des aiguilles d'une montre.

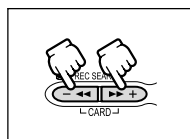

3. Sélectionnez le mode de programme d'exposition automatique et faites un zoom sur le sujet.

Effectuez la mise au point et réglez l'exposition manuellement si nécessaire. Une fois que la séquence a démarré, vous ne pouvez plus changer le mode de programme d'exposition automatique, l'exposition, le zoom ni la mise au point.

#### 4. Appuyez sur la touche PHOTO pour enregistrer la première image.

La direction et le nombre d'images enregistrées apparaissent.

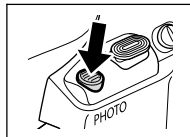

#### 5. Enregistrer la deuxième image de façon à ce qu'elle chevauche une partie de la première image.

- Un léger écart de la zone de chevauchement peut être corrigé avec le logiciel.
- Pour pouvez reprendre une image en appuyant sur la touche CARD +/- pour retourner à l'image précédente.
- Un maximum de 26 images peut être enregistré.

#### 6. Appuyez sur la touche après la dernière image.

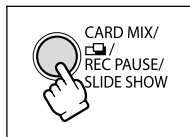

Pour les détails sur la procédure de fusionnement, reportez-vous au *manual d'instruction du Digital Video Software*.



- Composez chaque image de façon qu'elle chevauche 30 à 50% de l'image adjacente. Essayez de garder un désalignement vertical de moins de 10%.
- N'incluez pas un sujet en mouvement dans la partie en chevauchement.
- N'essayez pas d'assembler des images qui comprennent à la fois des sujets éloignés et proches. Elles pourraient apparaître voilées ou double.

F

## Lecture d'une carte mémoire

Vous pouvez afficher une seule image, 6 images à la fois (écran d'index  103), ou une image après l'autre (diaporama  103). Utilisez la fonction de consultation de la carte pour localiser rapidement une image sans afficher toutes les images une par une ( 103).

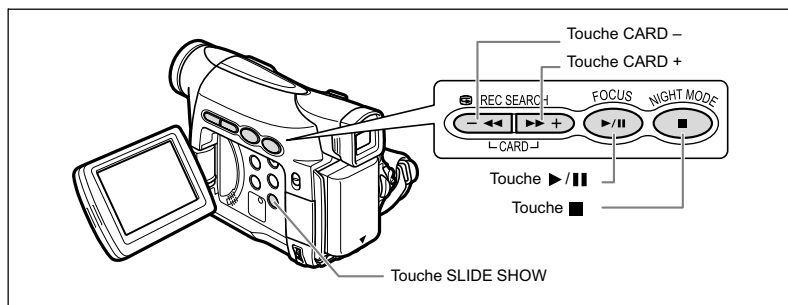

CAMERA

PLAY (VCR)

CARD CAMERA

CARD PLAY

1. Réglez le camescope sur le mode **CARD PLAY**.

2. Appuyez sur la touche **CARD +/-** pour vous déplacer parmi les images.



3. Pour reproduire une séquence vidéo, appuyez sur la touche **>||**.

- La première scène apparaît sous la forme d'une image fixe quand la lecture est terminée.
- Appuyer sur la touche **>||** pendant la lecture permet de mettre la lecture en pause. Appuyez de nouveau sur la touche **>||** pour reprendre la lecture.
- Appuyer sur la touche **■** affiche la première scène de la séquence vidéo.
- Appuyez sur la touche **CARD +/-** (ou la touche **REW <</>FF >>** sur la télécommande sans fil) pour effectuer une recherche avant rapide/recherche arrière rapide à 8x la vitesse ordinaire.

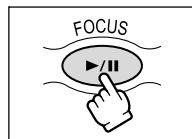

- Les images non enregistrées avec ce camescope, transférées à partir d'un ordinateur (sauf les images échantillons  109), modifiées sur un ordinateur et les images dont le nom de fichier a été changé ne peuvent pas être reproduites correctement.
- Ne mettez pas le camescope hors tension, ne changez pas la position du commutateur TAPE/CARD, ne déconnectez pas l'alimentation électrique, n'ouvrez pas le couvercle de la fente de la carte mémoire, ne retirez pas la carte mémoire quand l'indicateur d'accès à la carte clignote. Cela pourrait endommager les données.

## Diaporama

CAMERA

PLAY (VCR)

CARD CAMERA

CARD PLAY

### 1. Appuyez sur la touche SLIDE SHOW.

Les images sont reproduites l'une après l'autre.

### 2. Appuyez sur la touche SLIDE SHOW pour arrêter le diaporama.



F

## Écran d'index

CAMERA

PLAY (VCR)

CARD CAMERA

CARD PLAY

### 1. Déplacez le levier de zoom vers W.

- 6 images maximum apparaissent.
- Avec les séquences vidéo, l'écran d'index peut uniquement être affiché quand la première scène est affichée comme image fixe.

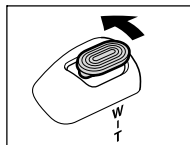

### 2. Tournez la molette SET pour sélectionner une image.

- Déplacez la marque "SET" sur l'image que vous souhaitez afficher.
- Vous pouvez faire défiler les pages d'index en appuyant sur la touche CARD + ou CARD -.

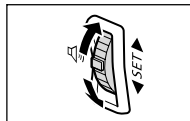

### 3. Déplacez le levier de zoom vers T.

L'écran d'index est annulé et l'image sélectionnée est affichée.

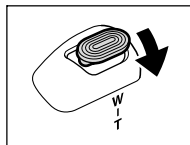

## Fonction de consultation de carte

Vous pouvez localiser des images sans avoir à les afficher une par une. Le nombre en haut à droite de l'écran indique le numéro d'image de l'image actuelle par rapport au nombre total d'images.

CAMERA

PLAY (VCR)

CARD CAMERA

CARD PLAY

### Maintenez pressée la touche CARD + ou CARD -.

- Quand vous relâchez la touche, l'image correspondant au numéro d'image apparaît.
- Avec les séquences vidéo, la fonction de consultation de carte peut uniquement être utilisée quand la première scène est affichée comme image fixe.

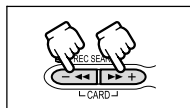

## Protection des images

---

Vous pouvez protéger vos images importantes des effacements accidentels pendant l'affichage d'une seule image ou de l'écran d'index.



Si une carte mémoire est formatée, toutes les images et toutes les séquences vidéo, y compris celles qui sont protégées, sont effacées de façon permanente.



Les séquences vidéo peuvent uniquement être protégées quand la première scène est affichée sous la forme d'une image fixe.

CAMERA

PLAY (VCR)

CARD CAMERA

CARD PLAY

1. Sélectionnez l'image que vous souhaitez protéger.

2. Appuyez sur la molette SET pour ouvrir le menu TRAITEMENT.

En mode CARD CAMERA, le menu apparaît si vous appuyez sur la molette SET pendant le contrôle d'une image fixe, ou quand vous appuyez sur la molette SET juste après un enregistrement.

3. Sélectionnez [Oπ PROTEGER].

- "Oπ" apparaît et l'image ne peut plus être effacée.
- Pour annuler la protection, appuyez sur la molette SET.

4. Sélectionnez [← RETOUR] pour refermer le menu.

## Protection pendant l'affichage de l'écran d'index

---

CAMERA

PLAY (VCR)

CARD CAMERA

CARD PLAY

MENU

( 37)

UTILISATION DE LA CARTE

▶ → Oπ PROTEGER

1. Déplacez le levier de zoom vers **W**.

- 6 images maximum apparaissent.
- Sélectionnez l'image que vous souhaitez protéger.

2. Ouvrez le menu et sélectionnez [UTILISATION DE LA CARTE].

Sélectionnez [→ Oπ PROTEGER] et appuyez sur la molette SET.

- "Oπ" apparaît sur l'image.
- Pour annuler la protection, appuyez sur la molette SET.

3. Refermez le menu.



# Effacement des images

Vous pouvez effacer les images une par une ou toutes en même temps.



Faites attention lors de l'effacement des images. Les images effacées ne peuvent pas être récupérées.



- Les images protégées ne peuvent pas être effacées.
- Les séquences vidéo peuvent uniquement être effacées quand la première scène est affichée sous la forme d'une image fixe.

F

## Effacement d'une seule image

CAMERA

PLAY (VCR)

CARD CAMERA

CARD PLAY

### 1. Sélectionnez l'image que vous souhaitez effacer.

### 2. Appuyez sur la molette SET pour ouvrir le menu TRAITEMENT.

En mode CARD CAMERA, le menu apparaît si vous appuyez sur la molette SET pendant le contrôle d'une image fixe, ou quand vous appuyez sur la molette SET juste après un enregistrement.

### 3. Sélectionnez [EFF. IMAGES].

- "EFFACER CETTE IMAGE?", [NON] et [OUI] apparaît.
- Si une image est protégée, [OUI] apparaît en pourpre.

### 4. Sélectionnez [OUI].

L'image est effacée et l'image précédente apparaît.

### 5. Sélectionnez [← RETOUR] pour refermer le menu.

## Effacement d'une seule image/de toutes les images

CAMERA

PLAY (VCR)

CARD CAMERA

CARD PLAY

MENU

( 37)

UTILISATION DE LA CARTE

EFF. IMAGES

### 1. Ouvrez le menu et sélectionnez [UTILISATION DE LA CARTE].

### 2. Sélectionnez [EFF. IMAGES].

### 3. Sélectionnez [EFF VUE] ou [EFF TOUT].

- Lors de l'effacement d'une seule image : "EFFACER CETTE IMAGE?", [NON] et [OUI] apparaissent. Si une image est protégée, [OUI] apparaît en pourpre.
- Lors de l'effacement de toutes les images : "EFFACER LES IMAGES? [SAUF IMAGES MARQUEES ]", [NON] et [OUI] apparaissent.

### 4. Sélectionnez [OUI] et refermez le menu.

- Lors de l'effacement d'une seule image : l'image est effacée et l'image précédente apparaît. Pour effacer une autre image, sélectionnez l'image avec la touche CARD +/- et sélectionnez [OUI].
- Lors de l'effacement de toutes les images : toutes les images fixes ou les séquences vidéo sauf celles qui sont protégées sont effacées.

## ***Combinaison d'images (mixage de carte)***

Grâce à la fonction de mixage de carte, vous pouvez réaliser des effets qui ne peuvent être obtenus avec une seule bande. Choisissez une des images échantillons se trouvant sur le disque DIGITAL VIDEO SOLUTION DISK (telles qu'un cadre d'image, un fond ou une animation) et combinez-la avec l'enregistrement vidéo.

### **Réglage de l'incrustation couleur de la carte (CHR. CARTE)**

Combine les cadres avec vos enregistrements. L'enregistrement vidéo apparaît à la place de la zone bleue de l'image de mixage de carte.

Ajustement du niveau de mixage : zone bleue de l'image fixe.



### **Réglage de l'incrustation luminance de la carte (LUMI. CARTE)**

Combine des illustrations ou un titre avec vos enregistrements. L'enregistrement vidéo apparaît à la place de la zone claire de l'image de mixage de carte.

Ajustement du niveau de mixage : zone claire de l'image fixe.



### **Incrustation couleur du caméscope (CHR. CAM.)**

Combine les fonds avec vos enregistrements. Enregistrez votre sujet devant un rideau bleu, et le sujet non bleu sera superposé sur l'image du mixage de carte.

Ajustement du niveau de mixage : zone bleue de l'enregistrement vidéo.



## Animation de la carte (ANIM. CARTE)

Combine les animations avec vos enregistrements. Vous pouvez choisir parmi 3 types d'effets d'animation de la carte.

- Coin : l'animation apparaît dans le coin supérieur gauche et le coin inférieur droit de l'écran.
- Droit : l'animation apparaît en haut et en bas de l'écran et se déplace vers la droite et vers la gauche.
- Aléatoire : l'animation se déplace aléatoirement sur l'écran.

Ajustement du niveau de mixage : zone bleue de l'image d'animation de la carte.

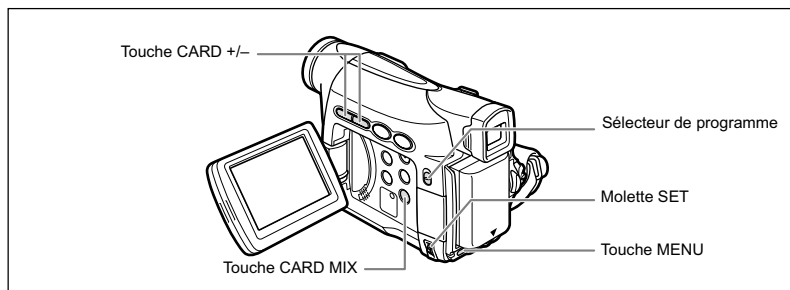

## Sélection de l'effet de mixage de carte

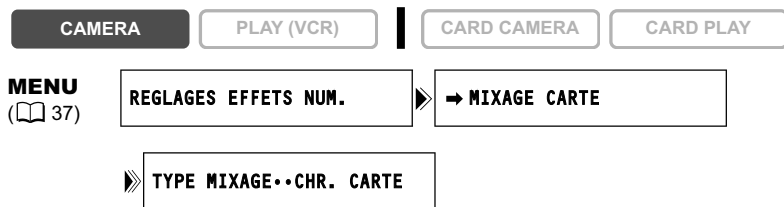

### 1. Transférez une image échantillon du disque DIGITAL VIDEO SOLUTION DISK sur la carte mémoire dans le camscope.

Reportez-vous à *Enregistrement d'images fixes de votre ordinateur sur la carte mémoire* dans le manuel d'instruction du Digital Video Software.

### 2. Mettez le sélecteur de programme sur **P**.

### 3. Ouvrez le menu et sélectionnez [REGLAGES EFFETS NUM.].

### 4. Sélectionnez [→ MIXAGE CARTE].

Le menu de mixage de carte apparaît.

5. **Sélectionnez l'image que vous souhaitez combiner avec la touche CARD +/-.**
6. **Sélectionnez [TYPE MIXAGE].**  
[CHR. CARTE], [LUMI. CARTE], [CHR. CAM.] et [ANIM. CARTE] apparaît.
7. **Sélectionnez le type de mixage correspondant à l'image échantillon que vous avez sélectionnée.**
  - L'écran montre l'image combinée.
  - Si vous avez sélectionné [ANIM. CARTE], sélectionnez [TYPE ANIM.] puis une option parmi [COIN], [DROIT] et [ALEATOIRE].
8. **Pour ajuster le niveau de mixage, sélectionnez [NIVEAU MIX.] et ajustez-le avec la molette SET.**
9. **Refermez le menu.**  
"MIX CARTE" clignote.
10. **Appuyez sur la touche CARD MIX.**
  - "MIX CARTE" s'arrête de clignoter.
  - L'image combinée apparaît.



- Le mixage de carte ne peut pas être utilisé quand [IMAGE FIXE] est réglé sur [□ FIN] ou [□ NORMAL].
- Les séquences vidéo enregistrées sur une carte mémoire ne peuvent pas être combinées avec les enregistrements du caméscope.

## Images échantillons

Nous présentons ci-dessous quelques unes des images échantillons se trouvant sur le disque DIGITAL VIDEO SOLUTION DISK fourni.

### Incrustation couleur de la carte



F

### Incrustation luminance de la carte



### Incrustation couleur du caméscope

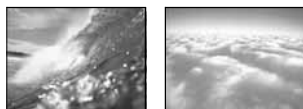

### Animation de la carte



Les images échantillons se trouvant sur le disque DIGITAL VIDEO SOLUTION DISK fourni sont destinées uniquement à une utilisation personnelle avec ce caméscope. N'utilisez pas ces images échantillons dans d'autres buts.

PhotoEssentials – Collection de photographies sans droits d'auteur

La collection PhotoEssentials d'images libres de droits sur CD-Rom comprend des photographies de première qualité et convient parfaitement à une utilisation publicitaire, dans des brochures, des rapports, une utilisation multimédia, dans des sites internet, dans des livres, dans des emballages, etc. Pour plus d'informations, veuillez consulter leur site internet [www.photoessentials.com](http://www.photoessentials.com)

## Formatage d'une carte mémoire

---

Formatez les nouvelles cartes ou quand vous obtenez le message "ERREUR AU NIVEAU DE LA CARTE". Vous pouvez aussi formater une carte mémoire pour effacer toutes les données qu'elle contient.



- Le formatage d'une carte mémoire efface toutes les données, y compris les images protégées.
- Les images effacées par formatage ne peuvent pas être récupérées.
- Si vous utilisez une carte mémoire autre que celle fournie avec le caméscope, formatez-la avec le caméscope.

CAMERA

PLAY (VCR)

CARD CAMERA

CARD PLAY

**MENU**

( 37)

UTILISATION DE LA CARTE

▶ **FORMAT**

- 1. Ouvrez le menu et sélectionnez [UTILISATION DE LA CARTE].**
- 2. Sélectionnez [FORMAT].**  
[ANNULER] et [EXECUTER] apparaissent.
- 3. Sélectionnez [EXECUTER].**  
[DONNEES SERONT EFFACEES. FORMATER CARTE MEMOIRE], [NON] et [OUI] apparaissent.
- 4. Sélectionnez [OUI] et refermez le menu.**
  - Le formatage démarre.
  - Sélectionner [NON] vous ramène à l'étape 3.

# Création d'une image d'accueil

Vous pouvez créer une image de démarrage en utilisant une image fixe sur la carte mémoire.

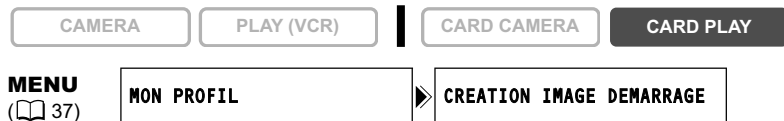

1. **Sélectionnez une image fixe avec les touches CARD +/- .**
2. **Ouvrez le menu et sélectionnez [MON PROFIL].**
3. **Sélectionnez [CREATION IMAGE DEMARRAGE].**  
[UTILISER IMAGE COMME IMAGE DE DEMARRAGE?], [OUI] et [NON] apparaissent.
4. **Sélectionnez [OUI].**  
[ECRIRE SUR L'IMAGE?], [NON] et [OUI] apparaissent.
5. **Sélectionnez [OUI].**  
L'image fixe est enregistrée et l'image précédemment mémorisée sur [MON IMAGE] est effacée.



Conservez les données originales de l'image que vous avez choisie comme image d'accueil sur votre ordinateur ou un disque amovible.

## Impression des images fixes

Vous pouvez imprimer des images fixes en connectant le caméscope à une imprimante compatible avec la fonction d'impression directe. Vous pouvez aussi utiliser l'ordre d'impression pour imprimer directement (☐ 119).

Les imprimantes suivantes peuvent être connectées à votre caméscope :

Imprimantes Canon	Imprimantes de la série SELPHY CP compatibles PictBridge*	 
	Imprimante Bulle d'encre compatible Bubble Jet Direct	
	Imprimantes Bulle d'encre compatibles PictBridge (séries PIXMA /séries SELPHY DS)	
Imprimantes autres que Canon, compatibles PictBridge		

\*Comprend les CP-330/CP-220/CP-300/CP-200.

## Connexion de l'imprimante au caméscope

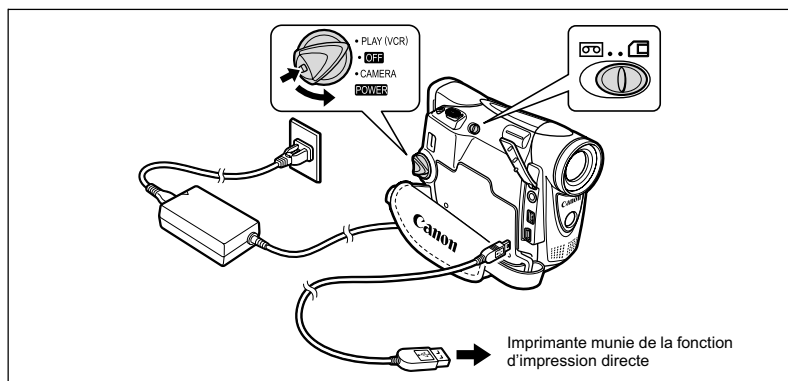



CAMERA

PLAY (VCR)

CARD CAMERA



CARD PLAY

1. Mettez le caméscope hors tension et insérez une carte mémoire contenant des images.
2. Mettez l'imprimante sous tension.
3. Réglez le caméscope sur le mode **CARD PLAY**.
4. Connectez le caméscope à l'imprimante en utilisant le câble.

 apparaît et change en  ou  quand l'imprimante est connecté correctement au caméscope. (N'apparaît pas avec les séquences vidéo ou les images fixes qui ne peuvent pas être reproduites avec ce caméscope.)





Si  continue de clignoter (pendant plus d'une minute), ou si  ou  n'apparaît pas, c'est que le camescope n'est pas connecté correctement à l'imprimante. Dans ce cas, déconnecter le câble du camescope et de l'imprimante, mettez le camescope et l'imprimante hors tension, puis remettez-les sous tension et reconnectez le camescope à l'imprimante.



- Pour les informations sur le câble d'interface à utiliser avec le camescope, reportez-vous au manuel de l'imprimante en question.
- Nous recommandons d'alimenter le camescope à partir d'une source d'alimentation secteur.
- Reportez-vous aussi au manuel de l'imprimante utilisée.
- Le menu des paramètres d'impression peut différer légèrement en fonction de l'imprimante connectée.

## Impression après la sélection des paramètres d'imprimante

Vous pouvez sélectionner le nombre de copies et les autres paramètres de l'impression. Les options de réglage varient en fonction du modèle d'imprimante.

CAMERA

PLAY (VCR)

CARD CAMERA

CARD PLAY

### 1. Appuyez sur la molette SET.

- Le menu des paramètres d'impression apparaît.
- En fonction de l'imprimante, le message "OCCUPE" peut apparaître avant que le camescope affiche le menu des paramètres d'impression.

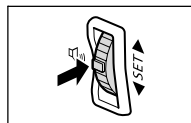

### 2. Sélectionnez les paramètres d'impression (📖 115).

### 3. Tournez la molette SET pour sélectionner [IMPRIMER] et appuyez sur la molette SET.

- L'impression démarre. Le menu des paramètres d'impression disparaît quand l'impression est terminée.
- Si vous souhaitez continuer l'impression, sélectionnez une autre image fixe avec la touche CARD +/-.



- Observez les précautions suivantes pendant l'impression, sinon l'impression ne sera pas réalisée correctement.
  - Ne mettez ni le camescope ni l'imprimante hors tension.
  - Ne changez pas la position du commutateur TAPE/CARD.
  - Ne détachez pas le câble.
  - N'ouvrez pas le couvercle du logement de la carte mémoire, ne retirez pas la carte mémoire.
- Les images non enregistrées avec ce camescope, transférées à partir d'un ordinateur, modifiées sur un ordinateur et les images dont le nom de fichier a été changé peuvent ne pas être imprimées correctement.
- Si le message "OCCUPE" ne disparaît pas, déconnectez le câble du camescope et de l'imprimante et reconnectez le camescope à l'imprimante.



### ○ Annulation de l'impression

Appuyez sur la molette SET pendant l'impression. Un dialogue de confirmation apparaît. Sélectionnez [OK] et appuyez sur la molette SET.

### ○ Erreurs d'impression

Si une erreur se produit pendant le processus d'impression, un message d'erreur apparaît (☐ 129).

- Corrigez l'erreur, si l'impression ne reprend pas automatiquement, sélectionnez [CONTINUER] et appuyez sur la molette SET, si vous ne pouvez pas sélectionner [CONTINUER], sélectionnez [STOP], puis appuyez sur la molette SET et recommencez l'impression. Reportez-vous aussi au manuel de l'imprimante pour plus de détails.

- Si l'erreur persiste et que l'impression ne reprend pas, suivez la procédure cidessous.

1. Déconnectez le câble.
2. Mettez l'interrupteur d'alimentation POWER du caméscope sur la position OFF puis à nouveau sur la position PLAY (VCR).
3. Reconnectez le câble.

### ○ Quand vous avez fini l'impression :

1. Déconnectez le câble du caméscope et de l'imprimante.
2. Mettez le caméscope hors tension.

# Sélection des paramètres d'impression

La procédure pour sélectionner le nombre de copies est commune à toutes les imprimantes. Les autres procédures de réglage d'impression varient selon votre modèle d'imprimante. Vérifiez quel icône apparaît dans le coin supérieur gauche de l'écran du camescope après la connexion et reportez-vous à la page correspondante.

F



## Sélection du nombre de copies

Un maximum de 99 copies peut être sélectionné pour une image fixe.

1. Dans le menu des paramètres d'impression, tournez la molette SET pour sélectionner (UNITES) et appuyez sur la molette SET.



2. Tournez la molette SET pour sélectionner le nombre de copies et appuyez sur la molette SET.



## REGLAGE Réglage du style d'impression

PAPIER	TAILLE PAPIER	Les tailles de papier disponibles varient en fonction du modèle d'imprimante.
	TYPE PAPIER	PHOTO, PH. GLACÉ, STANDARD
	MISE EN FORME	SANS BORDS, AVEC BORDS, STANDARD, 8-PLUS
(impression de la date)		ON, OFF, STANDARD
(effet d'impression)		ON, OFF, VIVID, NR, VIVID+NR, STANDARD



- Les options de réglage d'impression et les réglages [STANDARD] varient en fonction du modèle d'imprimante. Pour les détails, reportez-vous au manuel d'instruction de votre imprimante.
- [AVEC BORDS] : l'image reste quasiment inchangée par rapport à l'image enregistrée quand elle est imprimée. [SANS BORDS]/[8-PLUS] : la partie centrale de l'image enregistrée est imprimée à une taille agrandie. Le haut, le bas et les côtés de l'image peuvent être légèrement rognés.
- [8-PLUS] peut être sélectionné lors de l'utilisation de papier au format carte (5,3 x 8,6 cm) avec une imprimante CP.
- [VIVID], [VIVID+NR] et [NR] peuvent être sélectionnés avec les imprimantes Bulle d'encre Canon.
- L'impression de la date ne peut pas être sélectionnée avec les imprimantes CP CP-200 et CP-300.
- Avec les imprimantes CP, assurez-vous de choisir la taille de papier de la cassette de papier en place.

## Réglages du papier

1. Dans le menu des paramètres d'impression, tournez la molette SET pour sélectionner [PAPIER] et appuyez sur la molette SET.



2. Tournez la molette SET pour sélectionner la taille de papier et appuyez sur la molette SET.

Sélectionnez la taille de papier correspondant au papier en place dans votre imprimante.



3. Tournez la molette SET pour sélectionner le type de papier et appuyez sur la molette SET.

Sélectionnez type de papier correspondant au papier en place dans votre imprimante.



4. Tournez la molette SET pour sélectionner une option de disposition et appuyez sur la molette SET.



## Insertion de la date dans l'impression

1. Dans le menu des paramètres d'impression, tournez la molette SET pour sélectionner ☺ (date) et appuyez sur la molette SET.



2. Tournez la molette SET pour sélectionner une option d'impression de date et appuyez sur la molette SET.



## Réglage des effets d'impression (optimisation image)

Cette fonction utilise les informations d'enregistrement du caméscope pour optimiser les données de l'image et permet d'obtenir des impressions de haute qualité.

1. Dans le menu des paramètres d'impression, tournez la molette SET pour sélectionner  (effet d'impression) et appuyez sur la molette SET.



F

2. Tournez la molette SET pour sélectionner une option et appuyez sur la molette SET.



## Réglage du style d'impression

PAPIER		CARTE 1*, CARTE 2*, CARTE 3*, LTR, A4 Pour les détails sur le type de papier, reportez-vous au Guide d'utilisation de l'imprimante Bulle d'encre.
BORDURES	SANS BORDS	Imprime jusqu'aux bords de la page.
	AVEC BORDS	Imprime avec un bord.

\* Taille de papier recommandée



[AVEC BORDS] : l'image reste quasiment inchangée par rapport à l'image enregistrée quand elle est imprimée. [SANS BORDS] : la partie centrale de l'image enregistrée est imprimée à une taille agrandie. Le haut, le bas et les côtés de l'image peuvent être légèrement rognés.

1. Dans le menu des paramètres d'impression, tournez la molette SET pour sélectionner [STYLE] et appuyez sur la molette SET.



2. Assurez-vous que  (PAPIER) est sélectionné et appuyez sur la molette SET.



Impression directe

**3. Tournez la molette SET pour sélectionner la taille de papier et appuyez sur la molette SET.**

- Sélectionnez la taille de papier correspondant au papier en place dans votre imprimante.
- Appuyer sur la touche MENU permet de revenir au menu des paramètres d'impression.



**4. Tournez la molette SET pour sélectionner  (BORDURES) et appuyez sur la molette SET.**



**5. Tournez la molette SET pour sélectionner une option des bordures et appuyez sur la molette SET.**

- Appuyer sur la touche MENU permet de revenir au menu des paramètres d'impression.



# Impression avec les réglages d'ordre d'impression

F

Vous pouvez sélectionner des images fixes pour l'impression et régler le nombre de copies. Les réglages d'ordre d'impression sont compatibles avec le standard Digital Print Order Format (DPOF) et peuvent être utilisés pour l'impression sur des imprimantes compatibles DPOF (□ 112). Un maximum de 200 images fixes peuvent être sélectionnées.

## Sélection des images fixes pour l'impression (ordre d'impression)



Ne connectez pas de câble USB ou DV au caméscope pendant le réglage des ordres d'impression.

CAMERA

PLAY (VCR)

CARD CAMERA

CARD PLAY

1. Sélectionnez l'image que vous souhaitez imprimer.
2. Appuyez sur la molette SET pour ouvrir le menu TRAITEMENT.
3. Sélectionnez [  ORD. IMPRES.].
4. Sélectionnez le nombre de copies.
  - “  ” apparaît sur l'image.
  - Pour annuler l'ordre d'impression, réglez le nombre de copies sur 0.
5. Sélectionnez [  RETOUR ] pour refermer le menu.

### Sélection sur l'affichage de l'écran d'index

CAMERA

PLAY (VCR)



CARD CAMERA

CARD PLAY

**MENU**  
(  37 )

UTILISATION DE LA CARTE

  ORDRE D'IMPRESSION

1. Déplacez le levier de zoom vers **W**.
  - 6 images maximum apparaissent.
  - Sélectionnez l'image que vous souhaitez imprimer.
2. Ouvrez le menu et sélectionnez [UTILISATION DE LA CARTE]. Sélectionnez [   ORDRE D'IMPRESSION ].
3. Appuyez sur la molette SET et réglez le nombre de copies avec la molette SET.
  - “  ” apparaît sur l'image.
  - Pour annuler l'ordre d'impression, réglez le nombre de copies sur 0.
4. Refermez le menu.

Impression directe

## Suppression de tous les ordres d'impression

---

CAMERA

PLAY (VCR)

CARD CAMERA

CARD PLAY

### MENU

( 37)

UTILISATION DE LA CARTE

SUPPR.  ORDRES IMPRESS.

1. Ouvrez le menu et sélectionnez [UTILISATION DE LA CARTE].

2. Sélectionnez [SUPPR.  ORDRES IMPRESS.].

“SUPPRIMER LES  ORDRES D'IMPRESSION?”, [NON] et [OUI] apparaît.

3. Sélectionnez [OUI].

Tous les indications “” disparaissent.

4. Refermez le menu.

## Impression

---

CAMERA

PLAY (VCR)

CARD CAMERA

CARD PLAY



### MENU

( 37)

  IMPRIMER

1. Connectez l'imprimante au camescope ( 112).

2. Ouvrez le menu et sélectionnez [  IMPRIMER].

- Le menu des paramètres d'impression apparaît.
- “SELECTION  ORDRE IMPR.” apparaît quand vous connectez une imprimante avec la fonction d'impression directe et que vous choisissez [  IMPRIMER] sans avoir réglé l'ordre d'impression.

3. Assurez-vous que [IMPRIMER] est sélectionné et appuyez sur la molette SET.



L'impression démarre. Le menu des paramètres d'impression disparaît quand l'impression est terminée.



○ En fonction de l'imprimante connectée, vous pouvez sélectionner le style ou les réglages du papier avant l'étape 3.

○ **Annulation de l'impression/Erreurs d'impression** ( 113)

○ **Redémarrez l'impression**

Ouvrez le menu CARD PLAY et sélectionnez [  IMPRIMER]. Sélectionnez [REPRENDRE] dans le menu des paramètres d'impression et appuyez sur la molette SET. Les images restantes sont imprimées.

L'impression ne peut pas être redémarrée dans les cas suivants :

- quand vous changez les réglages d'ordre d'impression.
- quand vous effacez une image fixe avec les réglages d'ordre d'impression.



## Transfert des images de la carte mémoire sur un ordinateur

Avec le câble USB et le logiciel vidéo numérique fournis, vous pouvez facilement regarder et ranger vos images fixes ou les préparer pour l'impression. Pour plus de détails, reportez-vous au *manuel d'instruction du Digital Video Software*.

F

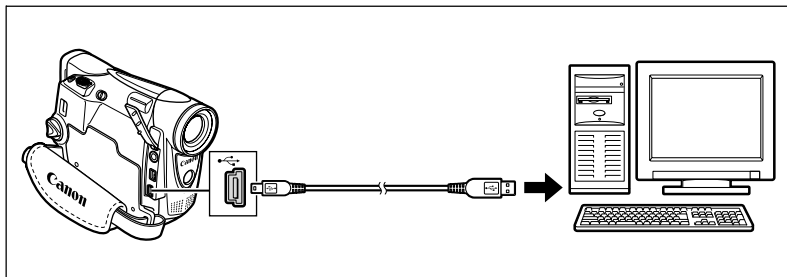





- Ne déconnectez pas le câble USB, n'ouvrez pas le couvercle du logement de la carte mémoire, ne retirez pas la carte mémoire, ne changez pas la position du commutateur TAPE/CARD, ne mettez pas le caméscope ou l'ordinateur hors tension pendant le transfert de données vers l'ordinateur (pendant que l'indicateur d'accès à la carte du caméscope clignote). Sinon, cela endommagerait les données de la carte mémoire.
- Le transfert risque de ne pas fonctionner correctement selon le logiciel utilisé et les spécifications/réglages de votre ordinateur.
- Les fichiers d'image sur votre carte mémoire et les fichiers d'image enregistrés sur votre ordinateur sont très précieux, ce sont vos fichiers originaux. Si vous souhaitez utiliser les fichiers d'image sur votre ordinateur, faites en une copie, utilisez les fichiers copiés et conservez l'original.
- Assurez-vous que le caméscope et l'ordinateur ne sont pas connectés avec un câble DV avant de connecter le caméscope à l'ordinateur avec un câble USB. Sinon, l'ordinateur peut ne pas fonctionner correctement.



- Nous recommandons que vous alimentiez votre caméscope à partir d'une source d'alimentation secteur pendant qu'il est connecté à l'ordinateur.
- Reportez-vous aussi au manuel d'instruction de l'ordinateur.
- Utilisateurs de Windows XP et Mac OS X :  
votre caméscope est muni du protocole PTP (Picture Transfer Protocol) permettant de télécharger des images fixes (JPEG uniquement) en connectant simplement le caméscope à un ordinateur avec un câble USB sans avoir besoin d'installer un logiciel à partir du disque DIGITAL VIDEO SOLUTION DISK.

## Transfert direct **Windows uniquement**

Vous pouvez transférer des images sur un ordinateur en commandant le camescope.

 TOUTES LES IMAGES...	Permet de transférer toutes les images sur l'ordinateur.
 NOUVELLES IMAGES...	Permet de transférer sur l'ordinateur uniquement les images qui ne l'ont pas encore été.
 TRANSF. ORDRE...	Permet de transférer sur l'ordinateur les images avec un ordre de transfert.
 SÉLEC. ET TRANSF....	Vous permet de sélectionner une image et de transférer l'image sélectionnée sur l'ordinateur.
 PAPIER PEINT...	Vous permet de sélectionner une image fixe et de transférer l'image sélectionnée sur l'ordinateur en tant que papier peint.

### Préparatifs

La première fois que vous connectez le camescope sur l'ordinateur, vous devez installer le logiciel et effectuer le réglage de démarrage automatique.

CAMERA

PLAY (VCR)

CARD CAMERA

CARD PLAY

#### 1. Installez le logiciel vidéo numérique fourni.

Reportez-vous à *Installation des logiciels* dans le *manuel d'instruction du Digital Video Software*.

#### 2. Réglez le camescope sur le mode CARD PLAY.

#### 3. Connectez le camescope à l'ordinateur en utilisant le câble USB.

Reportez-vous à *Connexion du camescope à un ordinateur* dans le *manuel d'instruction du Digital Video Software*.

#### 4. Effectuez le réglage de démarrage automatique.

- Reportez-vous à *Démarrage de CameraWindow* dans le *manuel d'instruction du Digital Video Software*.
- Le menu de transfert direct apparaît sur l'écran du camescope.



À partir de la deuxième fois, vous avez besoin uniquement de connecter le camescope à l'ordinateur pour transférer les images.

### Transfert de toutes les images, des nouvelles images ou des images avec ordre de transfert

Pour transférer les images avec ordre de transfert, vous devez régler les ordres de transfert ( 124).



CAMERA

PLAY (VCR)

CARD CAMERA

CARD PLAY

#### 1. Tournez la molette SET pour sélectionner

[ TOUTES LES IMAGES], [ NOUVELLES IMAGES] ou [ TRANSF. ORDRE] et appuyez sur la molette SET.

Un message de confirmation apparaît.



## 2. Tournez la molette SET pour sélectionner [OK] et appuyez sur la molette SET.

- Les images sont transférées sur l'ordinateur et affichées dans la fenêtre principale de ZoomBrowser EX.
- Le camescope affiche le menu de transfert quand le transfert est terminé.
- Pour annuler le transfert, tournez la molette SET pour sélectionner [ANNULER] et appuyez sur la molette SET, ou appuyez sur la touche MENU.

## Transfert de l'image sélectionnée

CAMERA

PLAY (VCR)

CARD CAMERA

CARD PLAY

### 1. Tournez la molette SET pour sélectionner [SÉLEC. ET TRANSF.] et appuyez sur la molette SET.

### 2. Sélectionnez l'image que vous souhaitez transférer avec la touche CARD +/- et appuyez sur la molette SET.

- L'image sélectionnée est transférée sur l'ordinateur et affichée dans la fenêtre principale de ZoomBrowser EX.
- Pour continuer le transfert, sélectionnez une autre image avec la touche CARD +/-.
- Appuyer sur la touche MENU permet de revenir au menu de transfert.

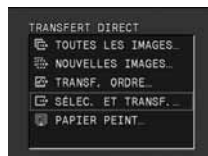

## Transfert d'une image fixe comme papier peint

CAMERA

PLAY (VCR)

CARD CAMERA

CARD PLAY

### 1. Tournez la molette SET pour sélectionner [PAPIER PEINT] et appuyez sur la molette SET.

### 2. Sélectionnez l'image fixe que vous souhaitez transférer comme papier peint avec la touche CARD +/- et appuyez sur la molette SET.

- L'image sélectionnée est transférée sur l'ordinateur et affichée sur le bureau.
- Appuyer sur la touche MENU permet de revenir au menu de transfert.

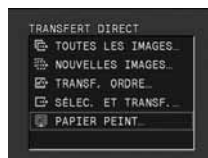

Si la languette de protection de la carte mémoire SD est activé pendant le transfert des images, les images ne seront pas marquées comme "déjà transférées", et seront de nouveau transférées quand vous choisirez à nouveau [NOUVELLES IMAGES].

## Sélection d'images pour le transfert (ordre de transfert)

---

Vous pouvez sélectionner les images à transférer sur l'ordinateur. Ces réglages de transfert sont compatibles avec les standards Digital Print Order Format (DPOF). Un maximum de 200 images peut être sélectionnées.



Ne connectez pas un câble USB ou DV au caméscope pendant le réglage des ordres de transfert.

CAMERA

PLAY (VCR)

CARD CAMERA

CARD PLAY

1. Sélectionnez l'image que vous souhaitez transférer.
2. Appuyez sur la molette SET pour ouvrir le menu TRAITEMENT.
3. Sélectionnez [  ORD. TRANS.] et appuyez sur la molette SET.
  - “” apparaît sur l'image.
  - Pour annuler l'ordre de transfert, appuyez de nouveau sur la molette SET.
4. Sélectionnez [  RETOUR] pour refermer le menu.

### Sélection sur l'affichage de l'écran d'index

---

CAMERA

PLAY (VCR)

CARD CAMERA



CARD PLAY

MENU

( 37)

UTILISATION DE LA CARTE

  ORDRE DE TRANSFER

1. Déplacez le levier de zoom vers **W**.  
6 images maximum apparaissent.
2. Ouvrez le menu et sélectionnez [UTILISATION DE LA CARTE].  
Sélectionnez [   ORDRE DE TRANSFER].
3. Appuyez sur la molette SET sur l'image que vous souhaitez transférer.
  - “” apparaît sur l'image.
  - Pour annuler l'ordre de transfert, appuyez de nouveau sur la molette SET.
4. Refermez le menu.

### Suppression de tous les ordres de transfert

---

CAMERA

PLAY (VCR)

CARD CAMERA



CARD PLAY

MENU

( 37)

UTILISATION DE LA CARTE

 SUPPR.  ORDRES TRANSFER

1. Ouvrez le menu et sélectionnez [UTILISATION DE LA CARTE].
2. Sélectionnez [SUPPR.  ORDRES TRANSFER].  
“SUPPRIMER LES  ORDRES DE TRANSFER?”, [NON] et [OUI] apparaissent.
3. Sélectionnez [OUI].  
Tous les indications “” disparaissent.
4. Refermez le menu.

# Affichages sur l'écran

## Mise hors service des affichages sur l'écran LCD

Vous pouvez cacher les affichages sur l'écran LCD pour utiliser l'écran complètement pour la lecture.



Ouvrez le menu et sélectionnez [CONFIG. AFFICHAGE/ [icône de menu]]. Sélectionnez [AFFICHAGE], réglez-le sur [STOP LECT.] et refermez le menu.

- Les messages d'avertissement continuent d'apparaître et les codes de données apparaissent s'ils sont en service.
- Ces affichages apparaissent quand une image de lecture est agrandie ou quand un effet numérique est utilisé.
- Les affichages de fonctionnement de la bande apparaissent pendant 2 secondes.
- Les affichages ne peuvent pas être cachés sur l'écran d'index.

## Mise hors service/en service des affichages sur l'écran du téléviseur

Quand vous connecter un téléviseur pour l'enregistrement, vous pouvez choisir de cacher les affichages du caméscope sur l'écran du téléviseur. Pour la lecture, vous pouvez afficher les affichages sur l'écran du téléviseur.

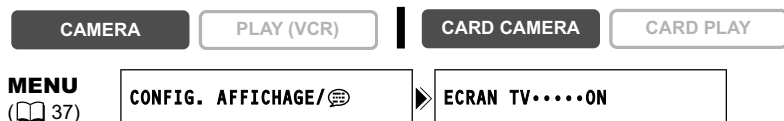

Ouvrez le menu et sélectionnez [CONFIG. AFFICHAGE/ [icône de menu]]. Sélectionnez [ECRAN TV], réglez-le sur [OFF] et refermez le menu.

Les affichages disparaissent de l'écran du téléviseur.



Ouvrez le menu et sélectionnez [CONFIG. AFFICHAGE/ [icône de menu]]. Sélectionnez [ECRAN TV], réglez le sur [ON] et refermez le menu.







Les affichages apparaissent sur l'écran du téléviseur.

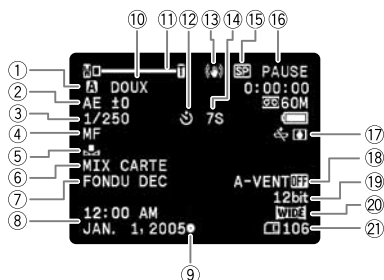













F

## Affichages sur l'écran pendant l'enregistrement/lecture

### Mode CAMERA (reportez-vous aussi à 27)















- ① Programme d'exposition automatique ( 45)
- ② Décalage de l'exposition ( 51)
- ③ Vitesse de prise de vue ( 56)
- ④ Mise au point manuelle ( 52)
- ⑤ Balance des blancs ( 54)
- ⑥ Mixage de carte ( 106)





- ⑦ Effets numériques ( 61)
- ⑧ Date et heure ( 22)
- ⑨ Mémorisation de l'exposition/autofocus pendant l'enregistrement d'une image fixe ( 92)
- ⑩ Tons chair ( 50)
- ⑪ Zoom ( 29)
- ⑫ Retardateur ( 58)
- ⑬ Stabilisateur d'image ( 76)
- ⑭ Compte à rebours du retardateur ( 58)
- ⑮ Mode d'enregistrement ( 59)
- ⑯ Utilisation d'un bande
- ⑰  Avertissement de condensation d'humidité ( 132)
- ⑱ Filtre anti-vent ( 60)
- ⑲ Mode audio ( 60)
- ⑳ Mode d'écran large ( 66)
- ㉑ Capacité restante sur la carte pour les images fixes ( 93)













### Mode PLAY (VCR)



- ⑤ ENRGT
- PAUSE
- STOP
- EJECTE
- LECT.
- AVANCE
- ARRIER



-  /  : recherche visuelle avant / recherche visuelle arrière ( 33)
- x2  /  x2 : lecture à vitesse double ( 33)
- x1  /  x1 : lecture à vitesse normale ( 33)
-  /  : lecture au ralenti ( 33)

- ① Sortie audio 12 bit ( 86)
- ② Recherche de la fin ( 70) / Recherche de date ( 72) / Doublage audio ( 84)
- ③ Code de données ( 68)
- ④ Niveau de volume du haut-parleur ( 34)

-  /  : lecture avant image par image / lecture arrière image par image ( 33)
-  /  : pause à la lecture ( 33)
-  /  : recherche de date ( 72)
- RETOUR : mémoire du point zéro ( 71)
-  /  : doublage audio ( 84)

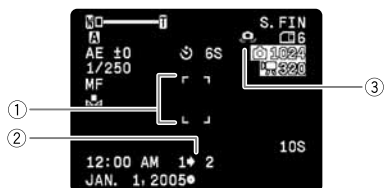
## Mode CARD CAMERA (reportez-vous aussi à 95)







- ① Cadre de mise au point ( 99)
- ② Assemblage ( 100)
- ③ Avertissement de bougé du caméscope ( 57)

F

## Mode CARD PLAY



- ① Diaporama ( 103)
- ② Code de données ( 68)
- ③ Durée de lecture écoulée
- ④ Longueur de la séquence vidéo
- ⑤ Image courante / nombre total d'images
- ⑥ Numéro de fichier ( 91)
- ⑦ Marque de protection ( 104)





# Liste des messages

Message	Explication	
RÉGLER LA ZONE HORAIRE, LA DATE ET L'HEURE	Vous n'avez pas réglé la zone horaire, la date et l'heure. Ce message apparaît chaque fois que vous mettez le caméscope sous tension jusqu'à ce que vous régliez la zone horaire, la date et l'heure.	22
CHANGER LA BATTERIE	La batterie d'alimentation est déchargée. Remplacez ou chargez la batterie d'alimentation.	13
LA CASSETTE EST PROTÉGÉE CONTRE LES EFFACEMENTS	La cassette est protégée. Remplacez la bande ou changez la position de la languette de protection.	135
RÉTIRER LA CASSETTE	Le caméscope s'arrête pour protéger la bande. Retirez et réinsérez la cassette.	16
VÉRIFIER L'ENTRÉE	Le câble DV ou le câble USB n'est pas connecté ou l'appareil numérique connecté est hors tension.	77
DE LA CONDENSATION A ÉTÉ DÉTECTÉE	De la condensation d'humidité a été détectée dans le caméscope.	132
FIN DE LA BANDE	La bande a atteint sa fin. Rembobinez la bande ou remplacez la cassette.	–
VÉRIFIER LE MODE D'ENREGISTREMENT DE LA CASSETTE	Vous essayez de réaliser un doublage audio sur une bande enregistrée dans un autre mode que le mode SP.	84
VÉRIFIER LE MODE AUDIO DE LA CASSETTE	Vous essayez de réaliser un doublage audio sur une bande enregistrée en 16 bits ou en 12 bits 4 canaux.	84
VÉRIFIER LES PARTIES NON ENREGISTRÉES DE LA CASSETTE	Vous essayez de réaliser un doublage audio sur une bande avec des parties non enregistrées.	84
VÉRIFIER LA CASSETTE [FORMAT FAUX]	Vous avez essayé de réaliser un doublage audio sur une bande enregistrée au format HD (haute définition).	–
FORMAT FAUX LECTURE NON POSSIBLE	Vous avez essayé de reproduire une bande enregistrée au format HD (haute définition).	–
PROTÉGÉ PAR DES DROITS D'AUTEUR, RESTRICTION DE LECTURE	Vous essayez de reproduire une bande protégée par des droits d'auteur.	81
PROTÉGÉ PAR DES DROITS D'AUTEUR, RESTRICTION DE DOUBLAGE	Vous essayez de doubler une bande protégée par des droits d'auteur. Ce message peut aussi apparaître quand un signal anormal est reçu pendant un enregistrement de l'entrée de ligne analogique ou pendant une conversion analogiquenumérique d'une bande protégée par des droits d'auteur.	81

## Messages relatifs à la carte mémoire

Message	Explication	
PAS DE CARTE	La carte mémoire n'est pas insérée dans le caméscope.	88
LA CARTE EST PROTÉGÉE CONTRE LES EFFACEMENTS	La carte mémoire SD est protégée contre les effacements. Remplacez la carte ou changez la position de la languette de protection.	88
AUCUNE IMAGE	Aucune image n'est enregistrée sur la carte mémoire.	–



Message	Explication	
ERREUR AU NIVEAU DE LA CARTE	Une erreur s'est produite au niveau de la carte mémoire. Le camescope ne peut pas enregistrer ou reproduire l'image. L'erreur peut être temporaire. Si les messages disparaissent après 4 secondes et que "  " clignote en rouge, mettez le camescope hors tension, retirez la carte puis réinsérez-la. Si "  " devient vert, vous pouvez continuer l'enregistrement ou la lecture.	-
CARTE PLEINE	Il n'y a plus de place sur la carte mémoire. Remplacez-la par une autre carte ou effacez des images.	-
NOM INCORRECT	Les numéros de fichier ou de dossier ont atteint la valeur maximum.	91
IMAGE INCONNUE	L'image n'est pas enregistrée avec la compression JPEG ou est enregistrée avec une compression non compatible avec le camescope, ou le fichier d'image est endommagé.	-
ERREUR RELATIVE AUX  ORDRES DE TRANSFER	Vous avez essayé de régler plus de 200 ordres de transfert.	124
TRANSFERT IMPOSSIBLE!	Vous avez essayé de transférer un fichier de séquence vidéo comme papier peint.	123
L'IMAGE NE PEUT PAS ÊTRE ENREGISTRÉE	Certaines images analogiques ne peuvent pas être enregistrées sur la carte mémoire en fonction du signal.	-
NE PEUT ÊTRE UTILISÉE COMME IMAGE DE DÉPART	Vous avez essayé d'utiliser une image enregistrée avec un autre camescope, enregistrée dans une compression non compatible avec ce camescope, ou qui a été éditée sur un ordinateur.	111
TROP D'IMAGES FIXES DECONNECTEZ LE CÂBLE USB	Déconnectez le câble USB et diminuez le nombre d'images fixes sur la carte mémoire à moins de 1800. Si une boîte de dialogue apparaît sur l'écran de l'ordinateur, fermez-la. Reconnectez le câble USB.	-





**F**

## Messages relatifs à l'impression directe

Les messages suivants peuvent apparaître sur l'écran du camescope. Sur les imprimantes munies d'un panneau de commande, un numéro d'erreur ou un message apparaît sur le panneau. Reportez-vous au manuel de l'imprimante pour connaître les remèdes correspondants aux numéros d'erreur ou aux messages.

Message	Explication
ERREUR DE PAPIER	Il y a un problème avec le papier. Une taille de papier incorrecte a été entrée ou l'encre ne peut pas être utilisée avec le papier sélectionné.
MANQUE PAPIER	Le papier n'est pas inséré correctement ou il n'y a pas de papier.
BOURRAGE PAPIER	Un bourrage de papier s'est produit pendant l'impression.
ERREUR SUPPORT PAPIER	Vous essayez d'utiliser une taille/type de papier qui n'est pas pris en charge par l'imprimante.
ERREUR D'ENCRE	Il y a un problème avec l'encre.
MANQUE ENCRE	La cartouche d'encre n'est pas insérée ou est vide.
NIVEAU ENCRE FAIBLE	La cartouche d'encre doit être remplacée bientôt.
COLLECTEUR ENCRE PLEIN	Le réservoir d'encre usée est plein. Reportez-vous au mode d'emploi de votre imprimante.
ERREUR DE FICHER	Vous essayez d'imprimer une image qui a été enregistrée avec un autre camescope, avec une compression différente ou a été éditée sur un ordinateur.
IMPOSSIBLE D'IMPRIMER	Vous essayez d'imprimer une image qui a été enregistrée avec un autre camescope, avec une compression différente ou a été éditée sur un ordinateur.

**Informations  
additionnelles**

Message	Explication
X IMAGES NON IMPRIMEES	Vous essayez d'utiliser les réglages d'ordre d'impression pour imprimer X images qui ont été enregistrées avec un camescope différent, avec une compression différente ou ont été éditée sur un ordinateur.
SELECTION  ORDRE IMPR.	Vous essayez d'imprimer une image à partir du menu CARD PLAY [   IMPRIMER] sans avoir réglé un ordre d'impression.
ERREUR RELATIVE AUX  ORDRES D'IMPRESSION	Vous essayez de choisir plus de 200 images fixes pour l'ordre d'impression.
ERREUR IMPRIMANTE	Annulez l'impression. Mettez l'imprimante hors tension puis de nouveau sous tension. Vérifiez l'état de l'imprimante.
ERREUR D'IMPRESSION	Annulez l'impression, déconnectez le câble USB et mettez l'imprimante hors tension. Après un certain temps, remettez l'imprimante sous tension et reconnectez le câble USB. Vérifiez l'état de l'imprimante.
ERREUR MATÉRIEL	Annulez l'impression. Mettez l'imprimante hors tension puis de nouveau sous tension. Vérifiez l'état de l'imprimante.
ERREUR COMMUNICATION	L'imprimante rencontre une erreur de transmission de données. Annulez l'impression, déconnectez le câble USB et mettez l'imprimante hors tension. Après un certain temps, remettez l'imprimante sous tension et reconnectez le câble USB. Ou, vous essayez d'imprimer à partir d'une carte mémoire qui contient un grand nombre d'images. Réduisez le nombre d'images.
IMPRESSION EN COURS	L'imprimante est en cours d'utilisation. Vérifiez l'état de l'imprimante.
PRECHAUFFAGE IMPRIMANTE	L'imprimante est en cours de démarrage. Si le message ne disparaît pas après quelques secondes, vérifiez l'état de l'imprimante.
ERREUR PRISE PAPIER	Une erreur relative au levier de papier s'est produite. Ajustez le levier de sélection du papier sur la position correcte.
CAPOT OUVERT	Refermez le couvercle de l'imprimante correctement.
TETE D'IMPRESSION ABS	Aucune tête d'impression n'est installée dans l'imprimante ou la tête d'impression est défectueuse. Reportez-vous au manuel d'instruction de votre imprimante.

## Précautions concernant la manipulation du camescope

- Ne transportez pas le camescope en le tenant par l'écran LCD ou par le viseur.
- Ne laissez pas le camescope dans un endroit sujet aux hautes températures, tel que dans une voiture garée en plein soleil, et à une forte humidité.
- N'utilisez pas le camescope près d'un champ électrique ou magnétique intense tel que près d'un téléviseur, d'un téléviseur à plasma ou d'un téléphone portable.
- Ne dirigez pas l'objectif ou le viseur vers une source de lumière importante. Ne laissez pas le camescope dirigé vers un sujet lumineux.
- N'utilisez pas le camescope dans un endroit poussiéreux ou sableux. La poussière et le sable pourraient causer des dommages s'ils entraient dans la cassette ou le camescope. La poussière et le sable peuvent aussi endommager l'objectif. Fixez le bouchon d'objectif après utilisation.
- Le camescope n'est pas étanche. L'eau, la boue ou le sel pourrait causer des dommages s'ils entraient dans la cassette ou le camescope.
- Faites attention à l'émission de chaleur des appareils d'éclairage.
- Ne démontez pas le camescope. Si le camescope ne fonctionne pas correctement, consultez un personnel de service qualifié.
- Manipulez le camescope avec précaution. Ne soumettez pas le camescope à des chocs ou à des vibrations car cela pourrait l'endommager.
- Evitez les changements soudain de température. Amener rapidement le camescope d'une température chaude à une température froide, ou inversement d'une température froide à une température chaude, peut créer une condensation d'humidité sur sa surface extérieure (□ □ 132).

## Rangement

- Si vous n'avez pas l'intention d'utiliser le camescope pendant une période prolongée, rangez-le dans un endroit sans poussière, avec une faible humidité et à une température inférieure à 30 °C (86 °F).
- Après une inutilisation prolongée, vérifiez les fonctions de votre camescope pour vous assurer qu'il fonctionne correctement.

## Nettoyage

### Boîtier du camescope et objectif

- Utilisez un chiffon doux et sec pour nettoyer le boîtier du camescope et l'objectif. N'utilisez jamais de chiffon traité chimiquement ou de solvants volatils tels que des diluants à peinture.

### Écran LCD

- Nettoyez l'écran LCD avec un chiffon de nettoyage pour lunettes en vente dans le commerce.
- De la condensation d'humidité peut se former sur la surface de l'écran quand la température change brutalement. Essayez-le avec un chiffon doux et sec.
- A basse température, l'écran peut devenir plus sombre qu'habituellement. Ce n'est pas un mauvais fonctionnement. L'écran retourne à la normale quand le camescope a chauffé.

## Viseur

- Nettoyez le viseur avec une brosse soufflante ou un chiffon de nettoyage pour lunettes en vente dans le commerce.

## Têtes vidéo

- Si l'image de lecture devient déformée, c'est que les têtes vidéo ont besoin d'être nettoyées.
- Pour conserver la meilleure qualité d'image, nous vous recommandons de nettoyer souvent les têtes vidéo avec la cassette de nettoyage de tête vidéo numérique Canon DVM-CL ou une cassette de nettoyage sèche en vente dans le commerce.
- Les bandes déjà enregistrées avec des têtes vidéo sales peuvent ne pas être reproduites correctement même si vous nettoyez les têtes vidéo.
- N'utilisez pas de cassette de nettoyage de type humide avec ce camescope.



## Condensation

Amener rapidement le camescope d'une température chaude à une température froide, ou inversement d'une température froide à une température chaude, peut créer une condensation d'humidité (gouttelettes d'eau) sur sa surface intérieure. Arrêtez d'utiliser le camescope si de la condensation a été détectée. Continuer d'utiliser le camescope peut l'endommager.

### La condensation peut se former dans les cas suivants :

quand le camescope est amené d'une pièce climatisée dans une pièce chaude et humide.



quand le camescope est amené d'un endroit froid dans une pièce chaude.



quand le camescope est laissé dans une pièce humide.



quand une pièce froide est chauffée rapidement.



### Comment éviter la condensation :

- retirez la cassette, placez le camescope dans un sac en plastique étanche et laissez-le s'acclimater doucement aux changements de température avant de le retirer du sac.

### Quand de la condensation est détectée :

- le caméscope s'arrête et le message d'avertissement "DE LA CONDENSATION A ÉTÉ DÉTECTÉE" apparaît pendant environ 4 secondes et "☐" clignote.
- si une cassette est en place, le message d'avertissement "RETIRER LA CASSETTE" apparaît et "☐" clignote. Retirez la cassette immédiatement et laissez le logement de la cassette ouvert. Laisser la cassette dans le caméscope peut endommager la bande.
- aucune cassette ne peut être insérée quand de la condensation est détectée.

### Résumé :

- il faut environ 1 heure pour que les gouttelettes s'évaporent. Une fois que l'avertissement de condensation s'arrête de clignoter, attendez pendant plus d'une heure avant de reprendre l'utilisation.

## Précautions de manipulation de la batterie d'alimentation

### DANGER!

#### Manipulez la batterie avec précaution.

- Tenez-la éloignée du feu (où elle risque d'exploser).
  - N'exposez pas la batterie d'alimentation à des températures supérieures à 60 °C (140 °F). Ne la laissez pas près d'un appareil de chauffage ou dans une voiture quand il fait chaud.
  - N'essayez pas de la démonter ou de la modifier.
  - Ne la laissez pas tomber et ne la soumettez pas à des chocs.
  - Ne la mouillez pas.
- Les batteries d'alimentation chargées continuent de se décharger naturellement. Par conséquent, chargez-la le jour de l'utilisation ou la veille pour être sûr qu'elle soit complètement chargée.
  - Fixez le couvre-prises sur la batterie d'alimentation quand elle n'est pas utilisée. Les contacts avec des objets métalliques peuvent causer un court-circuit et endommager la batterie d'alimentation.
  - Des prises sales peuvent entraîner un mauvais contact entre la batterie et le caméscope. Essayez les prises avec un chiffon doux.
  - Ranger une batterie d'alimentation chargée pendant une longue période (environ 1 an) peut réduire sa durée de vie ou affecter ses performances. Nous recommandons de décharger complètement la batterie d'alimentation avant de la ranger dans un endroit sec et à une température inférieure à 30 °C (86 °F). Si vous n'avez pas l'intention d'utiliser la batterie d'alimentation pendant une période prolongée, chargez-la et déchargez-la complètement au moins une fois par an. Si vous possédez plusieurs batteries d'alimentation, réalisez ces précautions en même temps pour toutes les batteries d'alimentation.
  - Bien que la plage de température de fonctionnement de la batterie d'alimentation soit de 0 °C à 40 °C (32 °F à 104 °F), la plage de fonctionnement optimal est de 10 °C à 30 °C (50 °F à 86 °F). A basse température, les performances seront réduites temporairement. Réchauffez la batterie dans votre poche avant de l'utiliser.
  - Remplacez la batterie d'alimentation si la durée d'utilisation après une pleine charge diminue de façon importante à température normale.

## Le couvre-prises

Le couvre-prises a une ouverture en forme de [  ], qui sert à montrer si la batterie d'alimentation est chargée ou non. Dans le cas d'une batterie d'alimentation chargée, par exemple, appliquez le couvre-prises de façon à ce que l'ouverture montre l'étiquette bleue.

Partie postérieure de la batterie d'alimentation

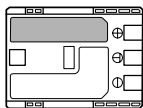

Couvre-prises appliqué  
Batterie chargée

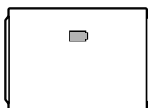

Batterie déchargée



## Précautions de manipulation de la pile bouton au lithium

### AVERTISSEMENT!

- La pile utilisée dans cet appareil peut entraîner un danger d'incendie ou de brûlure si elle n'est pas manipulée correctement. Ne rechargez pas, ne démontez pas, ne chauffez pas au-dessus de 100 °C (212 °F), n'incinerez pas la pile.

#### CR1616:

- Remplacez la pile par une pile CR1616 Panasonic, Hitachi Maxell, Sony, Toshiba, Varta ou Renata. L'utilisation d'autres piles peut entraîner un risque d'incendie ou d'explosion.

#### CR2025:

- Remplacez la pile par une pile CR2025 Panasonic, Hitachi Maxell, Sony, Sanyo ou Duracell 2025. L'utilisation d'autres piles peut entraîner un risque d'incendie ou d'explosion.

- Ne piquez pas la pile avec des ciseaux ou d'autres outils métalliques car cela pourrait causer un court-circuit.
- Essuyez la pile avec un chiffon propre et sec pour assurer un contact correct.
- Gardez la pile hors de la portée des enfants. Si elle était avalée, consultez un médecin immédiatement. La pile peut se fissurer et son électrolyte peut endommager l'estomac et les intestins.
- Ne démontez pas, ne chauffez pas, n'immergez pas la pile pour éviter tout risque d'explosion.

## Précautions lors de la manipulation des cassettes

- Rembobinez les bandes après leur utilisation. Si la bande a du jeu ou est endommagée, l'image et le son peuvent être déformés.
- Remettez les cassettes dans leur boîtier et conservez-les debout.
- Ne laissez pas la cassette dans le camescope après utilisation.
- N'utilisez pas de cassette de bandes collées ou des cassettes non standards, elles pourraient endommager le camescope.
- N'utilisez pas de cassettes qui ont été coincées dans un mécanisme : elles pourraient souiller les têtes vidéo.
- N'insérez rien dans les petits trous de la cassette, et ne la recouvrez pas de ruban adhésif.

- Manipulez la cassette avec précaution. Ne laissez pas tomber les cassettes, ne les soumettez pas à des chocs importants car cela pourrait les endommager.
- Rembobinez la bande de temps en temps si les cassettes sont rangées pendant longtemps.
- Avec les cassettes munies d'une fonction de mémoire, les bornes métalliques peuvent devenir sales à l'usage. Nettoyez les bornes avec un coton tige après environ 10 insertions /retraits. La fonction de mémoire n'est pas supportée par le camescope.

### Protection des cassettes contre les effacements accidentels

Pour protéger vos enregistrements des effacements accidentels, faites glisser la languette de protection de la cassette vers la gauche. (La position de cette languette est appelée SAVE ou ERASE OFF.)

Si vous insérez une cassette protégée en mode CAMERA, le message "LA CASSETTE EST PROTÉGÉE CONTRE LES

EFFACEMENTS" apparaît pendant environ 4 secondes et "⏏" clignote. Si vous souhaitez enregistrer sur cette cassette, faites glisser la languette vers la droite.

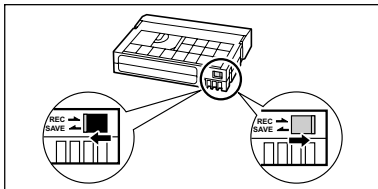

### Précautions de manipulation des cartes mémoire

- Formatez les nouvelles cartes avec le camescope. Les cartes mémoire formatées avec un autre appareil tel qu'un ordinateur peuvent ne pas fonctionner correctement.
- Nous vous recommandons de conserver des sauvegardes des images de la carte mémoire sur le disque de votre ordinateur ou sur une autre mémoire externe. Les données d'image peuvent être endommagées ou perdues à cause d'un défaut de la carte mémoire ou une exposition à de l'électricité statique. Canon Inc. ne peut être tenu responsable pour les données endommagées ou perdues.
- Ne mettez pas le camescope hors tension, ne déconnectez pas la source d'alimentation, n'ouvrez pas le couvercle de la fente de la carte mémoire, ne retirez pas la carte mémoire quand l'indicateur d'accès à la carte clignote.
- N'utilisez pas la carte mémoire dans un endroit sujet à un fort champ magnétique.
- Ne laissez pas la carte mémoire dans un endroit sujet à une forte humidité ou à de hautes températures.
- Ne démontez pas la carte mémoire.
- Ne tordez pas, ne laissez pas tomber, ne soumettez pas la carte mémoire à des chocs et ne l'exposez pas à l'eau.
- Amener rapidement la carte mémoire d'une température chaude à une température froide, ou inversement d'une température froide à une température chaude, peut créer une condensation d'humidité sur sa surface extérieure et intérieure. Si de la condensation se forme sur la carte, mettez-la de côté jusqu'à ce que l'humidité se soit évaporée complètement.
- Ne touchez pas, n'exposez pas les bornes à la poussière ou aux saletés.
- Vérifiez la direction avant d'insérer la carte mémoire. Insérez une carte mémoire de force dans la fente peut endommager la carte mémoire ou le camescope.
- Ne retirez pas l'étiquette de la carte mémoire, ne fixez pas une autre étiquette sur la carte mémoire.

## **Utilisation du caméscope à l'étranger**

---

### **Sources d'alimentation électrique**

Vous pouvez utiliser l'adaptateur secteur compact pour alimenter le caméscope et pour charger les batteries d'alimentation dans n'importe quel pays avec une alimentation comprise entre 100 et 240 V secteur, 50/60 Hz. Consultez le centre de service après vente Canon pour plus d'informations sur les adaptateurs de fiche pour une utilisation à l'étranger.

### **Lecture sur l'écran d'un téléviseur**

Vous pouvez reproduire vos enregistrements uniquement sur des téléviseurs du système NTSC. Le système NTSC est utilisé dans les pays/régions suivants :

Samoa américaines, Antigua, Aruba, Bahamas, Barbades, Bermudes, Bolivie, Canada, Chili, Colombie, Costa Rica, Cuba, Equateur, El Salvador, Guam, Guatemala, Groenland, Haïti, Honduras, Jamaïque, Japon, Corée, Mexique, Micronésie, Myanmar, Nicaragua, Panama, Pérou, Philippines, Puerto Rico, Saint Kitts-et-Nevis, Saint-Lucie, Saint-Vincent-et-les Grenadines, Surinam, Taiwan, Trinité-et-Tobago, USA, Venezuela, Îles Vierges.







# Dépannage

Si vous avez un problème avec votre caméscope, reportez-vous à cette liste. Consultez votre revendeur ou un centre de service après vente Canon si le problème persiste.



## Source d'alimentation électrique

Problème	Cause	Solution	
Le caméscope ne se met pas sous tension.	La batterie d'alimentation est déchargée.	Remplacez ou chargez la batterie d'alimentation.	13
	La batterie d'alimentation n'est pas fixée correctement.	Fixez la batterie d'alimentation correctement.	13
Le caméscope se met hors tension tout seul.	La batterie d'alimentation est déchargée.	Remplacez ou chargez la batterie d'alimentation.	13
	La fonction d'économie d'énergie est en service.	Mettez le caméscope sous tension.	25
Le logement de la cassette ne s'ouvre pas.	La batterie d'alimentation est déchargée.	Remplacez ou chargez la batterie d'alimentation.	13
	Le couvercle du logement de la cassette n'est pas complètement ouvert.	Ouvrez le couvercle du logement de la cassette complètement.	16
Le logement de la cassette se bloque pendant l'insertion ou l'éjection.	La batterie d'alimentation est déchargée.	Remplacez ou chargez la batterie d'alimentation.	13
	Le caméscope ne fonctionne pas correctement.	Consultez un centre de service après vente Canon.	–
L'écran LCD/viseur se met en ou hors service.	La batterie d'alimentation est déchargée.	Remplacez ou chargez la batterie d'alimentation.	13
La batterie d'alimentation ne se charge pas.	Les batteries d'alimentation ne peuvent pas être chargées en dehors de la plage de température de 0 °C à 40 °C (32 °F à 104 °F).	Chargez la batterie d'alimentation à une température comprise entre 0 °C et 40 °C (32 °F et 104 °F).	–
	Les batteries d'alimentation deviennent chaudes pendant l'utilisation et peuvent ne pas se charger.	Attendez que la température de la batterie d'alimentation redescende au dessous de 40 °C (104 °F) et essayez à nouveau de la charger.	–
	La batterie d'alimentation est endommagée.	Utilisez une autre batterie d'alimentation.	–



## Enregistrement/lecture

Problème	Cause	Solution	
Les touches ne fonctionnent pas.	Le caméscope n'est pas sous tension.	Mettez le caméscope sous tension.	25
	Aucune cassette n'est insérée.	Insérez une cassette.	16
"  " clignote sur l'écran.	Aucune cassette n'est insérée.	Insérez une cassette.	16
"  " clignote sur l'écran.	La batterie d'alimentation est déchargée.	Remplacez ou chargez la batterie d'alimentation.	13
"  " clignote sur l'écran.	De la condensation a été détectée.	Reportez-vous à la page indiquée.	132
"RETIRER LA CASSETTE" apparaît sur l'écran.	Le caméscope s'arrête pour protéger la bande.	Retirez et réinsérez la cassette.	16



F

Problème	Cause	Solution	
La télécommande sans fil ne fonctionne pas.	[TELECOMMANDE] est réglé sur [ARRÊT  ].	Réglez [TELECOMMANDE] sur [ON].	75
	La pile de la télécommande sans fil est déchargée.	Remplacez la pile.	20

## Enregistrement

Problème	Cause	Solution	
Aucune image n'apparaît sur l'écran.	Le camescope n'est pas réglé sur mode CAMERA.	Réglez le camescope sur le mode CAMERA.	25
"RÉGLER LA ZONE HORAIRE, LA DATE ET L'HEURE" apparaît sur l'écran.	Le fuseau horaire, la date et l'heure ne sont pas réglés.	Réglez le fuseau horaire, la date et l'heure.	22
	La pile de secours est usée.	Remplacez la pile de secours et réglez à nouveau le fuseau horaire, la date et l'heure.	17
	La pile de secours n'est pas insérée correctement.	Insérez la pile de secours avec la face + dirigée vers l'extérieur et réglez le fuseau horaire, la date et l'heure.	17
Appuyer sur la touche marche/arrêt ne démarre pas l'enregistrement.	Le camescope est hors tension.	Mettez le camescope sous tension.	25
	Aucune cassette n'est insérée.	Insérez une cassette.	16
	La bande a atteint sa fin ("  FIN " clignote sur l'écran).	Rembobinez la bande ou remplacez la cassette.	16
	La cassette est protégée ("  " clignote sur l'écran).	Changez la position de la languette de protection.	135
	Le camescope est réglé sur un autre mode que le mode CAMERA.	Réglez le camescope sur le mode CAMERA.	25
Le camescope ne fait pas la mise au point.	La mise au point automatique ne fonctionne pas sur ce sujet.	Faites la mise au point manuellement.	52
	Le viseur n'est pas ajusté.	Ajustez le viseur avec le levier de réglage dioptrique du viseur.	18
	L'objectif est sale.	Nettoyez l'objectif.	131
Une barre lumineuse verticale apparaît sur l'écran.	Une forte lumière dans une scène sombre peut faire apparaître une barre (tâche) lumineuse verticale. Ce n'est pas un mauvais fonctionnement.	---	–
L'image du viseur est floue.	Le viseur n'est pas ajusté.	Ajustez le viseur avec le levier de réglage dioptrique du viseur.	18
Le son est déformé ou enregistré avec un niveau de volume plus faible que le niveau de volume actuel.	Lors de l'enregistrement dans un environnement bruyant (tel que lors d'un feu d'artifice ou pendant un concert), le son peut être déformé ou peut ne pas être enregistré avec le niveau sonore actuel. Ce n'est pas un mauvais fonctionnement.	---	–

## Lecture



Problème	Cause	Solution	
Appuyer sur la touche de lecture ne démarre pas la lecture.	Le camescope est hors tension ou n'est pas réglé sur le mode PLAY (VCR).	Réglez le camescope sur le mode PLAY (VCR).	32
	Le commutateur TAPE/CARD est réglé sur CARD.	Réglez le commutateur TAPE/CARD sur TAPE.	32
	Aucune cassette n'est insérée.	Insérez une cassette.	16
	La bande a atteint sa fin ("  FIN " clignote sur l'écran).	Rembobinez la bande.	32
Aucune image n'apparaît sur l'écran du téléviseur.	[AV ➡ DV] est réglé sur [ON].	Réglez [AV ➡ DV] sur [OFF].	82
La bande avance mais aucune image n'apparaît sur l'écran du téléviseur.	Le sélecteur TV/VIDEO sur le téléviseur n'est pas réglé sur VIDEO.	Réglez le sélecteur sur VIDEO.	35
	Les têtes vidéo sont sales.	Nettoyez les têtes vidéo.	132
	Vous essayez de reproduire ou de doubler une bande protégée par des droits d'auteur.	Arrêtez la lecture/doublage.	–
Aucun son ne sort du haut-parleur intégré.	Le volume du haut-parleur est coupé.	Ajustez le volume avec la molette SET.	34

## Montage

Problème	Cause	Solution	
Le doublage par la prise DV du camescope ne fonctionne pas.	[AV ➡ DV] est réglé sur [ON].	Réglez [AV ➡ DV] sur [OFF].	82
	Format de signal incorrect.	Le doublage peut fonctionner par la prise AV. Reportez-vous aussi au mode d'emploi de l'appareil connecté.	–

F

## Utilisation de la carte mémoire

Problème	Cause	Solution	
La carte mémoire ne peut pas être insérée.	La carte mémoire n'est pas dirigée dans la direction correcte.	Retournez la carte mémoire et réinsérez-la.	88
La carte mémoire ne peut pas être enregistrée.	La carte mémoire est pleine.	Remplacez la carte mémoire ou effacez des images.	88
	La carte mémoire n'est pas formatée.	Formatez la carte mémoire.	110
	Aucune carte mémoire n'est insérée.	Insérez une carte mémoire.	88
	Le numéro de fichier a atteint la valeur maximum.	Réglez [IMAGE N.] sur [EFFACER] et insérez une carte mémoire.	91
	La carte mémoire SD est protégée.	Changez la position de la languette de protection.	88
La carte mémoire ne peut pas être reproduite.	Le camescope n'est pas réglé sur le mode CARD PLAY.	Réglez le camescope sur le mode CARD PLAY.	102
	Aucune carte mémoire n'est insérée.	Insérez une carte mémoire.	88
Une image ne peut pas être effacée.	L'image est protégée.	Annulez la protection.	104
	La carte mémoire SD est protégée.	Changez la position de la languette de protection.	88
"  " clignote en rouge.	Une erreur relative à la carte s'est produite.	Mettez le camescope hors tension. Retirez et réinsérez la carte mémoire. Formatez la carte mémoire si le clignotement persiste.	110

# Schéma fonctionnel (La disponibilité diffère d'un endroit à l'autre)

**F**

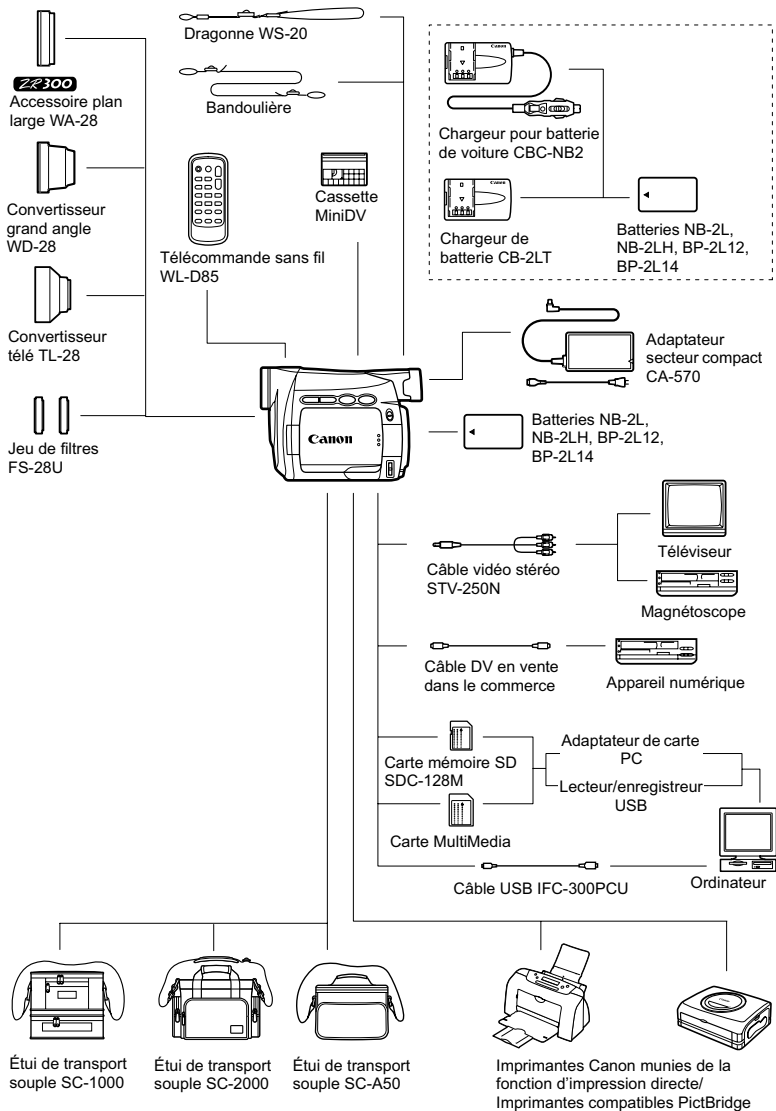

**Informations  
additionnelles**

# Accessoires en option

## Il est recommandé d'utiliser des accessoires Canon d'origine.

Ce produit est conçu pour atteindre une excellente performance lorsqu'il est utilisé avec des accessoires Canon d'origine. Canon ne peut être tenu responsable de tout dégât causé à ce produit et/ou de tout accident, tel qu'un incendie, provoqués par le mauvais fonctionnement d'accessoires qui ne sont pas des accessoires d'origine Canon (par exemple une fuite et/ou l'explosion d'une batterie d'alimentation). Notez que cette garantie ne s'applique pas aux réparations consécutives à des défaillances d'accessoires qui ne sont pas des accessoires d'origine Canon, même si vous pouvez demander ce type de réparation à vos frais.

### Batteries

Si vous avez besoin d'une batterie d'alimentation supplémentaire, choisissez en une parmi les suivantes : NB-2L, NB-2LH, BP-2L12, BP-2L14.

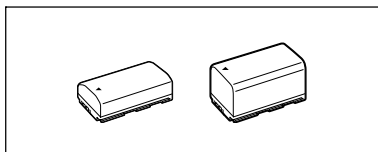

### Chargeur de batterie CB-2LT

Utilisez le chargeur de batterie pour charger les batteries d'alimentation. Il se branche directement sur une prise secteur murale sans câble.

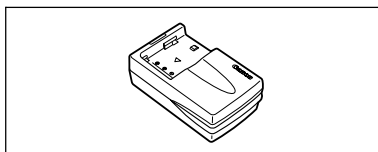

Batterie d'alimentation	Durée de charge
NB-2LH	90 min.
NB-2L	80 min.
BP-2L12	150 min.
BP-2L14	170 min.

La durée de charge varie avec les conditions de charge.

### Chargeur pour batterie de voiture CBC-NB2

Utilisez le chargeur de voiture pour charger les batteries d'alimentation en déplacement. Le câble du chargeur se branche sur la prise allume-cigare de votre voiture et fonctionne sur une batterie 12-24 V CC à masse négative.

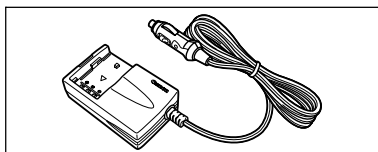

### Convertisseur télé TL-28

Ce convertisseur télé augmente la distance focale de l'objectif du caméscope d'un facteur de 1,7.

- Le stabilisateur d'image n'est pas aussi efficace quand le convertisseur télé est en place.
- La distance de mise au point minimale avec le TL-28 est de 3 m (9,8 pieds); 3 cm (1,2 pouces) à la position grand-angle.
- **ZR300** Quand le convertisseur télé est en place, une ombre peut apparaître sur l'image lors d'un enregistrement avec la lampe d'appoint.

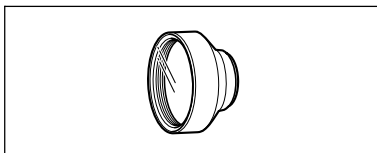

F

### Convertisseur grand angle WD-28

Ce convertisseur réduit la distance focale d'un facteur de 0,7, vous permettant d'obtenir une perspective large pour les prises de vues intérieures ou les vues panoramiques.

- **ZR300** Quand le convertisseur grand angle est en place, une ombre peut apparaître sur l'image lors d'un enregistrement avec la lampe d'appoint.

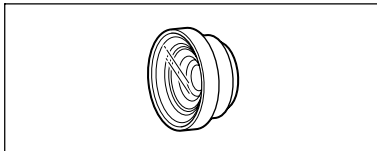

### Jeu de filtres FS-28U

Les filtres de densité neutre et les filtres protecteurs MC vous aident à contrôler les conditions d'éclairage difficiles.

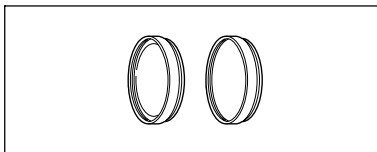

### Dragonne WS-20

Utilisez-la pour une protection supplémentaire lors des prises de vue actives.

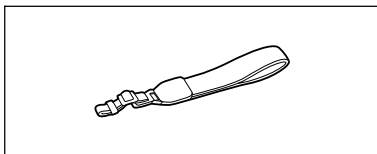

## Bandoulière

Vous pouvez fixer la bandoulière pour plus de sécurité et une meilleure portabilité.

Faites passer une extrémité à travers le dispositif de fixation de la dragonne/ bandoulière et ajustez la longueur de la bandoulière.

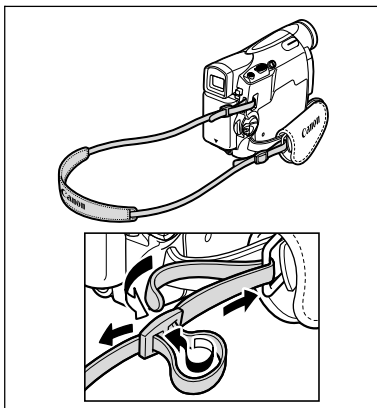

## Étui de transport souple SC-1000/ SC-2000

Un sac pour caméscope pratique avec des compartiments matelassés et beaucoup d'espace pour les accessoires.

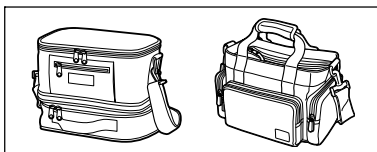

## Étui de transport souple SC-A50

Ce sac léger protège le caméscope tout en vous permettant d'y accéder, sans vous alourdir ni vous gêner.

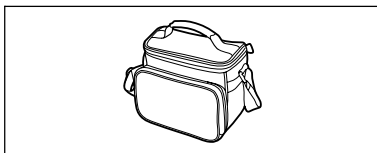

Cette marque identifie un accessoire vidéo Canon garanti d'origine. Quand vous utilisez un équipement vidéo Canon, nous vous recommandons d'utiliser des accessoires de marque Canon ou des produits portant la même marque.





# Caractéristiques

## ZR300/ZR200

### Système

<b>Système d'enregistrement vidéo</b>	2 têtes rotatives, système de balayage hélicoïdal DV (système de consommateur numérique VCR SD), enregistrement d'appareil numérique
<b>Système d'enregistrement audio</b>	Son numérique PCM : 16 bits (48 kHz/2 canaux); 12 bits (32 kHz/4 canaux)
<b>Système de télévision</b>	Signal couleur NTSC au standard EIA (525 lignes, 60 trames)
<b>Capteur d'image</b>	CCD de 1/6 de pouce, environ 680.000 pixels Pixels effectifs : bande : environ 340.000 pixels carte : environ 450.000 pixels
<b>Format de cassette</b>	Cassettes vidéo portant la marque "MiniDV".
<b>Vitesse de la bande</b>	SP : 18,81 mm/s (0,74 pouce/s), LP : 12,56 mm/s (0,49 pouce/s)
<b>Durée d'enregistrement maximum (cassette de 80 min.)</b>	SP : 80 min., LP : 120 min.
<b>Durée d'avance rapide/rembobinage</b>	Environ 2 min. 20 sec. (avec une cassette de 60 min.)
<b>Écran LCD</b>	2,4 pouces, TFT en couleur, environ 112.000 pixels
<b>VisEUR</b>	0,33 pouce, TFT en couleur, environ 113.000 pixels
<b>Microphone</b>	Microphone stéréo électret à capacité
<b>Objectif</b>	ZR300 : 2,8-61,6 mm, f=1,6-3,6, zoom motorisé 22x Équivalent 35mm : Bande : enregistrement 4:3 : 53,5-1177 mm Enregistrement 16:9 : 44,2-972 mm Carte : 46,9-1032 mm ZR200 : 2,8-56 mm, f=1,6-3,2, zoom motorisé 20x Équivalent 35mm : Bande : enregistrement 4:3 : 53,5-1070 mm Enregistrement 16:9 : 44,2-884mm Carte : 46,9-938 mm
<b>Configuration de l'objectif</b>	11 éléments en 8 groupes
<b>Diamètre de filtre</b>	28 mm
<b>Système autofocus</b>	Mise au point automatique TTL, mise au point manuelle possible
<b>Distance minimum de mise au point</b>	1 m (3,3 pieds), 1 cm (0,39 pouce) au grand-angle maximum
<b>Balance des blancs</b>	Balance des blancs automatique, balance des blancs préréglée (intérieur, extérieur) ou balance des blancs personnalisée
<b>Éclairage minimal</b>	2,0 lx (en utilisant le mode Nuit)
<b>Éclairage recommandé</b>	Plus de 100 lx
<b>Stabilisation de l'image</b>	Électronique

### Carte mémoire

<b>Support d'enregistrement</b>	Carte mémoire SD, Carte MultiMedia
<b>Nombre de pixels enregistrés</b>	Image fixe : 1024 x 768, 640 x 480 pixels Séquence vidéo : 320 x 240, 160 x 120 pixels, 15 images/sec.
<b>Format de fichier</b>	Format de fichiers propriétaire (DCF), compatible Exif 2.2*, compatible DPOF
* Ce caméscope prend en charge le format Exif 2.2 (aussi appelé "Exif Print"). Exif Print est un standard permettant d'améliorer les communications entre les caméscopes et les imprimantes. En effectuant une connexion à une imprimante compatible avec Print Exif, les données d'image du caméscope au moment de la prise de vue sont utilisées et optimisées, permettant une impression de grande qualité.	
<b>Méthode de compression d'image</b>	Image fixe : JPEG (Compression : super-fin, fin, normale) Séquence vidéo : Données vidéo : Motion JPEG, Données audio : WAVE (mono)

**F****Informations  
additionnelles**

## Prises Entrée/Sortie

<b>Prise AV</b>	Mini fiche stéréo de ø3,5 mm Vidéo : 1 Vc-c/75 ohms asymétrique Sortie audio : -10 dBV (47 kohms en charge)/ 3 kohms ou moins Entrée audio : -10 dBV/40 kohms ou plus
<b>Prise DV</b>	Connecteur spécial à 4 broches (compatible IEEE 1394)
<b>Connecteur USB</b>	mini-B

## Alimentation/Autres

<b>Alimentation (nominale)</b>	7,4 V CC
<b>Consommation (Autofocus en service)</b>	2,3 W (en utilisant le viseur), 3,1 W (en utilisant l'écran LCD à luminosité normale)
<b>Températures de fonctionnement</b>	0 – 40 °C (32 – 104 °F)
<b>Dimensions (W x H x D)</b>	51 x 93 x 130 mm (2,0 x 3,7 x 5,1 pouces) en excluant les parties en saillie
<b>Poids (boîtier du camescope uniquement)</b>	430 g (15,2 livres)

## Adaptateur secteur compact CA-570

<b>Alimentation</b>	Secteur 100 – 240 V, 50/60 Hz
<b>Consommation électrique</b>	17 W
<b>Sortie nominale</b>	8,4 V CC, 1,5 A
<b>Températures de fonctionnement</b>	0 – 40 °C (32 – 104 °F)
<b>Dimensions</b>	52 x 90 x 29 mm (2,1 x 3,5 x 1,1 pouces)
<b>Poids</b>	135 g (4,8 onces)

## Batterie d'alimentation NB-2LH

<b>Type de batterie</b>	Batterie rechargeable au lithium-ion
<b>Tension nominale</b>	7,4 V CC
<b>Températures de fonctionnement</b>	0 – 40 °C (32 – 104 °F)
<b>Capacité de la batterie</b>	720 mAh
<b>Dimensions</b>	33,3 x 16,2 x 45,2 mm (1,3 x 0,64 x 1,8 pouces)
<b>Poids</b>	43 g (1,5 onces)

## ZR300 Carte mémoire SD SDC-8M SD

<b>Capacité</b>	8 Mo
<b>Interface</b>	Standard de Carte mémoire SD
<b>Températures de fonctionnement</b>	0 – 40 °C (32 – 104 °F)
<b>Dimensions</b>	32 x 24 x 2,1 mm (1,3 x 0,94 x 0,08 pouces)
<b>Poids</b>	2 g (0,07 once)

Le poids et les dimensions sont approximatifs. Erreurs et omissions exceptées. Sujet à changement sans notification.

# Index

## A

A l'étranger, utilisation du camescope	136
Accessoire plan large	19
Accessoires	8, 142
Adaptateur secteur	13
Affichages sur l'écran	125
Audio 12 bits	86
Auto	45
Auto-dateur 6 secondes	69
AV - DV	82
Avance rapide	33

## B

Balance des blancs	54
Bandoulière	144
Batterie d'alimentation	13
Bip	75
Bouchon d'objectif	18

## C

Cadre de mise au point	99
Canal de sortie	36
Capteur de télécommande	75
Carte mémoire	88
Carte mémoire SD	88
Carte MultiMedia	88
Cassettes vidéo	16
Chargeur de batterie	142
Code de données	68
Code temporel	27
Condensation	132
Connecteur USB	112, 121
Connexions - Téléviseur, Magnétoscope	35
Consultation de carte	103
Contrôle	96
Contrôle d'enregistrement	28
Convertisseur analogique-numérique	82

## D

Date et heure	22
Décalage de l'exposition	51
Dépannage	137
Diaporama	103

Doublage audio	84
Doublage DV	80

## E

Écran d'index	103
Écran du téléviseur	125
Écran large	66
Écran large 16:9	66
Écran LCD	21
Écran multi-images	62
Effacement des images	105
Effets	62
Effets numériques	61
Enregistrement d'images fixes (carte mémoire)	92
Enregistrement de séquences vidéo (bande)	25
Enregistrement de séquences vidéo (carte mémoire)	97
Enregistrement facile	45
Entrée de ligne analogique	79

## F

Filtre anti-vent	60
Fonction d'impression directe	112
Fondus	61
Format de date	74
Formatage	110
Fuseau horaire	22

## H

Haut-parleur	34
--------------	----

## I

Images échantillons	109
---------------------	-----

## L

Lampe d'appoint	48
Langue	74
Lecture - Bande	32
Lecture - Carte mémoire	102
Luminosité	75

## F

Informations  
additionnelles

**M**

Maintenance	131
Mémoire du point zéro	71
Menus	37
Mise au point	52
Mise au point à l'infini	53
Mise au point automatique	52
Mise au point manuelle	52
Mixage de carte	106
Mode Assemblage	100
Mode audio	60
Mode Basse Lumière	45
Mode de démonstration	76
Mode de fonctionnement	5
Mode LP	59
Mode Miroir de l'écran LCD	26
Mode Nuit	48
Mode Nuit+	48
Mode Portrait	45
Mode Sable et neige	45
Mode SP	59
Mode Sport	45
Mode Spot	45
Mode Super Nuit	48

**N**

Numéros de fichier	91
--------------------	----

**O**

Ordinateur	87, 121
Ordre d'impression	119
Ordre de transfert	124

**P**

Paramètres de Mon profil	73
Pause à la lecture	33
Pile de secours	17
Priorité de mise au point	99
Prise AV	35
Prise DV	77, 87
Programme d'exposition automatique	45
Programmes d'enregistrement	45
Protection	104
Protection de la bande	135

**Q**

Qualité d'image	89
Qualité de l'image fixe	89

**R**

Recherche de date	72
Recherche de la fin	70
Recherche de séquence	28
Rembobinage	32
Retardateur	58
Rétroéclairage	21
Rétroéclairage de l'écran LCD	21

**S**

Sangle de poignée	18
Signal de protection des droits d'auteur	81
Stabilisateur d'image	76

**T**

Taille de l'image fixe	89
Taille de la séquence vidéo	90
Télécommande sans fil	20
Têtes vidéo	132
Ton chair	50
Transfert direct	122
Trépied	31

**U**

Utilisation du zoom	29
---------------------	----

**V**

Visueur	18
Vitesse de prise de vue	56

**Z**

Zoom numérique	30
----------------	----

**ÉQUIPEMENT VIDÉO DIGITAL GRAND PUBLIC DE CANON GARANTIE LIMITÉE**

La garantie limitée exposée ci-dessous est fournie par Canon Canada Inc. («Canon Canada») relativement à l'équipement vidéo digital Canon acheté au Canada. La présente garantie limitée n'est valide que sur présentation d'une facture ou d'une autre preuve d'achat de cet équipement vidéo digital Canon à un bureau de service Canon lorsque des réparations sont nécessaires. L'équipement vidéo digital grand public de Canon est garanti contre tout vice de matériaux ou de fabrication, en usage normal, privé et personnel, comme suit:

**Pièces:** Les pièces défectueuses seront remplacées par des nouvelles pièces ou, au gré de Canon Canada, par des pièces reconstruites comparables pendant une période d'un an suivant la date de l'achat initial, exception faites des têtes vidéo, qui sont garanties pour une période de 3 mois suivant la date d'achat initiale.

**Main-d'oeuvre:** La main-d'oeuvre est fournie sans frais par nos centres de service Canon au Canada pendant une période d'un an suivant la date de l'achat initial.

La présente garantie limitée couvre toutes les défectuosités, sauf dans les cas suivants:

- (a) La perte du produit ou les dommages qu'il a subi suite à:
- i) un accident, une catastrophe naturelle, une manipulation non appropriée, un emploi abusif, une négligence, une modification non autorisée du produit ou à défaut de suivre les instructions énoncées dans le manuel d'emploi ;
  - ii) l'usage d'accessoires, de fixations, de produits, de fournitures, de pièces ou de dispositifs qui ne répondent pas aux normes de Canon pour ce produit Canon ou qui causent de fréquents problèmes d'entretien anormaux ;
  - iii) des réparations effectuées ou des services fournis par un tiers autre qu'un bureau de service Canon ;
  - iv) des piles défectueuses ou tout contact du produit avec de l'eau, du sable, ou des corps étrangers ;
  - v) l'expédition (une réclamation doit être présentée à l'expéditeur).
- (b) L'élimination ou la modification du numéro de série original figurant sur l'équipement vidéo.
- (c) Une utilisation de l'équipement vidéo digital à des fins commerciales, professionnelles ou industrielles.

La présente garantie limitée ne couvre pas le coffre ( finition extérieure) de l'équipement vidéo digital, les vidéocassettes, les cassettes servant au nettoyage des têtes et elle ne s'applique pas à l'équipement vidéo digital acheté à l'extérieur du Canada.

**POUR OBTENIR LE SERVICE EN VERTU DE LA GARANTIE**

Faire parvenir l'équipement vidéo digital Canon dans sa boîte originale ou un emballage équivalent, convenablement emballé et entièrement assuré, frais d'expédition payés d'avance avec une copie de la facture ou d'une autre preuve d'achat, une copie de la présente carte de garantie et la description du problème, à l'un des bureaux de service Canon au Canada.

**RESTRICTIONS**

Sauf tel que l'exigent les lois applicables, la présente garantie remplace toutes les autres garanties, modalités ou déclarations, explicites ou implicites, statutaires ou autres, concernant ce produit Canon, y compris des garanties ou des modalités implicites de qualité marchande ou d'adaptabilité à une fin particulière.

Canon Canada n'est aucunement responsable des dommages spéciaux, accessoires ou indirects ou des pertes qui peuvent découler, en raison d'une négligence ou autrement, de l'usage impropre ou abusif ou de l'impossibilité d'utiliser ce produit Canon (y compris la perte de profits, de revenus, de vidéocassettes ou de jouissance), ou encore de tout défaut de respecter toute garantie, modalité, ou déclaration explicite ou implicite. Tout recouvrement relatif à cette garantie ne devrait pas excéder le prix d'achat de l'appareil.

Canon Canada n'assume aucune autre responsabilité relativement à ce produit Canon et elle interdit à quiconque de le faire en son nom. Sauf tel que l'exigent les lois applicables, la présente garantie ne s'applique à aucune autre personne que l'acheteur initial de ce produit Canon ou la personne qui l'a reçu en cadeau.

**AVIS AU CONSOMMATEUR**

Si vous prévoyez de faire des vidéos importantes ou si le produit n'a pas été utilisé depuis longtemps, veuillez vérifier toutes les fonctions au moyen du manuel d'emploi avant de vous en servir.



**CANON INC.**

**U.S.A.**

**CANON U.S.A., INC. NEW JERSEY OFFICE**  
100 Jamesburg Road, Jamesburg, NJ 08831 USA

**CANON U.S.A., INC. CHICAGO OFFICE**  
100 Park Blvd., Itasca, IL 60143 USA

**CANON U.S.A., INC. LOS ANGELES OFFICE**  
15955 Alton Parkway, Irvine, CA 92618 USA

**CANON U.S.A., INC. HONOLULU OFFICE**  
210 Ward Avenue, Suite 200, Honolulu, HI 96814 USA

- If you have any questions, call the Canon U.S.A. Information Center toll-free at 1-800-828-4040 (U.S.A. only).

**CANADA**

**CANON CANADA INC. NATIONAL HEADQUARTERS**  
6390 Dixie Road, Mississauga, Ontario L5T 1P7

**CANON CANADA INC. CALGARY**  
2828, 16th Street, N.E. Calgary, Alberta T2E 7K7

**CANON CANADA INC. MONTREAL**  
5990 Côte de Liesse, Quebec H4T 1V7

- If you have any questions, call the Canon Canada Information Center toll-free at 1-800-828-4040 (CANADA only).
- Si vous avez des questions, veuillez téléphoner sans frais au Canada 1-800-828-4040 (CANADA seulement).

**MEXICO**

**CANON MEXICANA, S. DE R.L. DE C.V.**  
Periferico Sur No. 4124 Col. Ex-Rancho de Anzaldo C.P. 01900  
México, D.F., México

**CANON U.S.A., INC. NEW JERSEY OFFICE**  
100 Jamesburg Road, Jamesburg, NJ 08831 USA

**CENTRAL Y  
SURAMÉRICA**

**CANON LATIN AMERICA, INC.**  
703 Waterford Way Suite 400 Miami, FL 33126 USA

**ASIA**

**CANON HONGKONG COMPANY LTD.**  
19/F, The Metropolis Tower, 10 Metropolis Drive, Hunghom, Kowloon, Hong Kong



Printed on 100% reused paper.  
Document réalisé avec du papier recyclé à 100%.  
El papel aqui utilizado es 100% reciclado.