

**WX6** fan

**WX6T** with timer

*Installation and  
maintenance instructions*

Retain for future reference

GB

F

D

NL

I

NO

GR

a

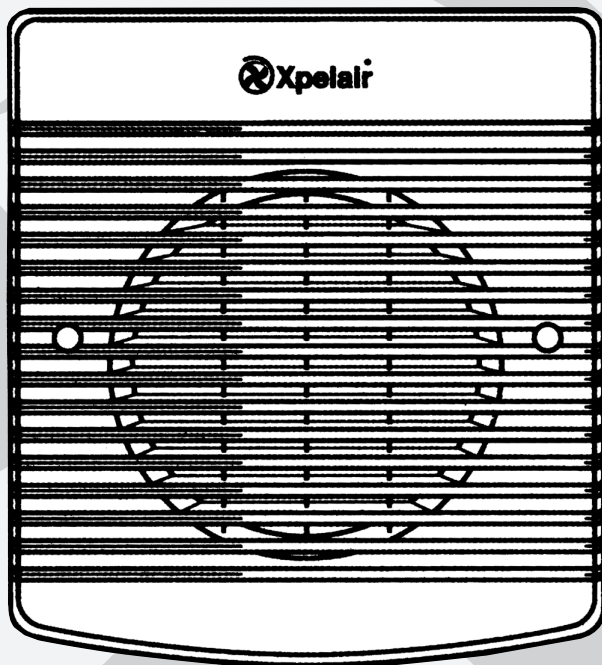

 **Xpelair**<sup>®</sup>

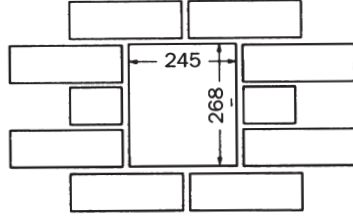
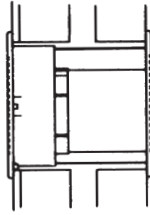
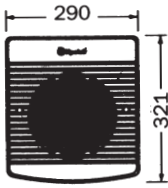
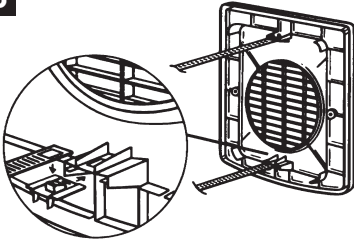
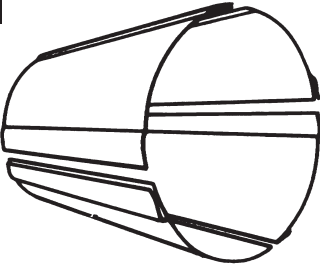
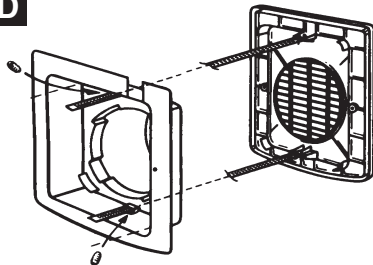
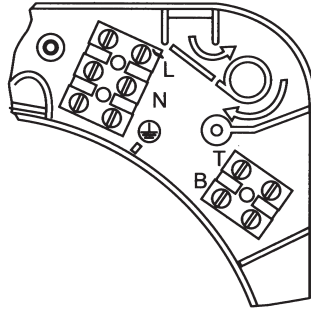
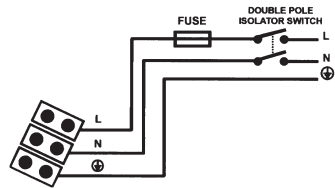
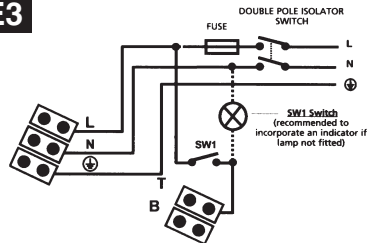
**A****B****C****D****E1****E2****E3**

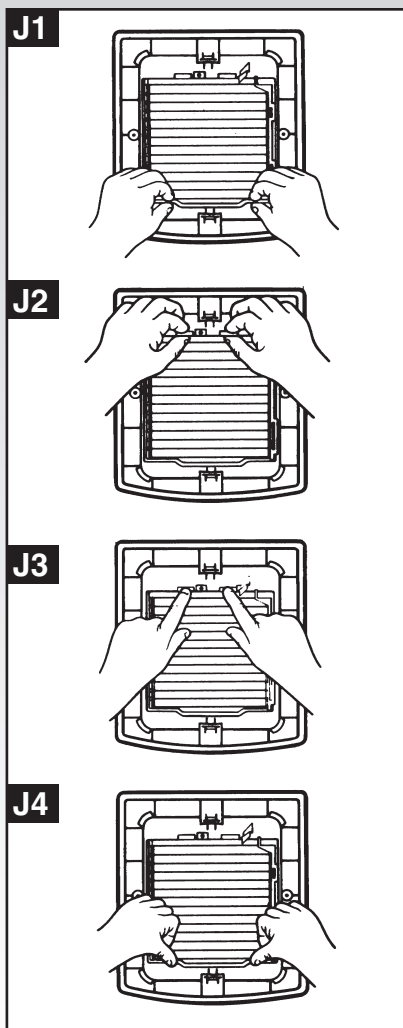
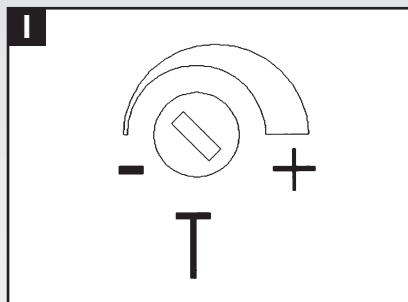
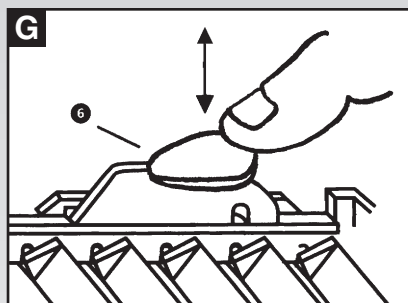
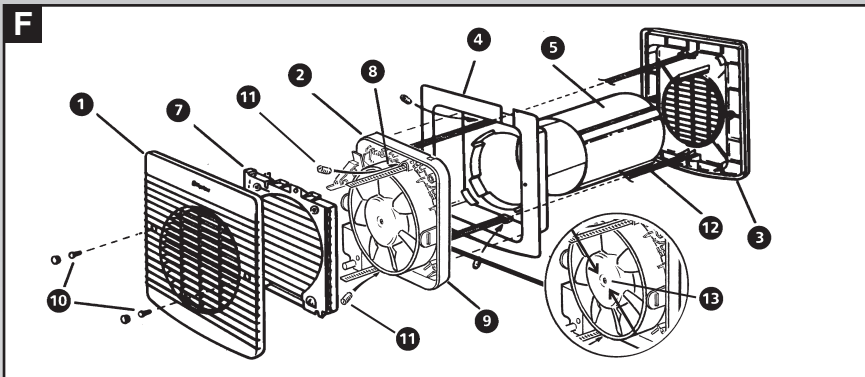

## Xpelair WX6/WX6T installation and operating instructions

Please leave this leaflet with the fan for the benefit of the user

### Installing the Fan

These appliances are intended for connection to fixed wiring.

Check that the electrical rating shown on the fan matches the mains supply **F9**.

**WARNING: THESE APPLIANCES MUST BE EARTHED.**

All installations must be supervised by a qualified electrician.

Installations and wiring must conform to current IEE Regulations (UK), local or appropriate regulations (other countries).

If you have any queries before installing these products or after they have been installed, call the Xpelair Technical Hotline +44 (0) 8709 000430. Our engineers are there to help you during normal office hours (UK only) and may be faxed at all other times +44 (0) 8709 000530.

Customers outside the UK please contact your local Xpelair distributor.

### Description

The WX6 models have the following features:

- ◆ Wall/Panel mounting options.
- ◆ Single speed extract operation.

#### WX6

- ◆ For remote switch operation.
- ◆ Trickle Ventillation Setting.

#### WX6T

- ◆ For remote switch operation.
- ◆ Integral timer facility.
- ◆ Trickle Ventillation Setting.

### What the installer will need

- ◆ A double pole isolating switch with a minimum contact gap of 3mm (Wall or Ceiling mounted).
- ◆ If metal switch boxes are used, earthing regulations must be followed.
- ◆ Suitably rated 4 core cable (see 'Installing switches and cables' section).
- ◆ 6mm blade large screwdriver, 3mm blade electricians screwdriver and No. 1 & 2 Pozidriv screwdrivers.
- ◆ Masonry drill, hammer & chisel.
- ◆ Extendible wall tube, WK6 for walls deeper than 11"/290mm. Available in 300mm or 450mm length.

### Where to locate the fan

- ◆ Locate it as high as possible.
  - ◆ At least 200mm from the edge of the wall to the centre of the hole.
  - ◆ As far away as possible from and opposite to the main source of air replacement to ensure airflow across the room (e.g. opposite the internal doorway).
  - ◆ Near the source of steam or odours.
  - ◆ **Not where ambient temperatures are likely to exceed 50°C.**
  - ◆ **If installed in a kitchen, fans must not be mounted immediately above a cooker hob or eye level grill.**
  - ◆ **If installing in a room containing a fuel burning device which has a non-balanced flue, it is the installers responsibility to ensure that there is enough replacement air to prevent fumes being drawn down the flue when the fan is operating up to maximum extract.**
- Refer to Building Regulations for specific requirements.
- Exhaust air must not be discharged into a flue used for exhausting fumes from appliances supplied with energy other than electric.**

Requirements of all authorities concerned must be observed for exhaust air discharge and intake flow rates.

- ◆ **When intended for use in possible chemical corrosive atmospheres, consult our Technical Service Department.**  
(For overseas market contact your local Xpelair distributor).
- ◆ **This electrical product, if installed in a shower room or bathroom must be situated so that it cannot be touched by persons making use of the bath or shower.**

### Installing the switches and cables

- 1 Check there are no buried pipes or cables e.g. electricity, gas, water behind the switch location (In wall or above the ceiling).
- 2 Lay in the cable from the isolating switch to the fan location via the on/off switch if required.
- 3 Lay in the cable from the isolating switch to the point of connection to the mains supply.  
**WARNING: DO NOT MAKE ANY CONNECTIONS TO THE ELECTRICAL SUPPLY AT THIS STAGE.**
- 4 Install the isolating switch and the on/off switch if required.
- 5 Make all connections within the isolating switch and the on/off switch if required.  
**Note: Switches must be so situated that they cannot be touched by persons making use of the bath or shower.**

#### For Australia only

These models are permanently connected to the supply and operation is controlled by a remote switch. They should be directly wired to the supply through an approved 10A wall mounted surface switch with at least 3mm clearance between contacts.

### Preparing the hole

If working above ground floor level, appropriate safety precautions must be observed.

**WARNING: EYE PROTECTION MUST BE WORN DURING ALL DRILLING AND CHISELLING OPERATIONS.**

#### For installing in a wall

- 1 Check there are no buried pipes or cables in the wall or obstructions on the outside e.g. electricity, gas, water.
- 2 Make sure that the centre of the hole is located at least 200mm from the edge of the wall.
- 3 Mark the outline of the hole on the wall (for hole dimensions see **A**).
- 4 Drill pilot holes around edge of the cutting line.
- 5 Cut through the plaster using a hammer and chisel.
- 6 Cut through the inner wall using a cold chisel or brick bolster. Do not cut right through.
- 7 Go outside and cut a hole in the outer wall ensuring alignment.

### Separating the inner grille and fan from mounting box

- 1 Remove the inner grille assembly by removing the two screws **F10** securing the inner grille assembly to the fan mounting box.
- 2 Remove the two screws **F11** securing the fan assembly to the fan mounting box.

### Mounting the fan mounting box and outer grille **D**

If working above ground floor level, appropriate safety precautions must be observed.

- 1 Insert two colour matching screw covers in the fixing holes in the outer grille, the fixing holes

- are not used on the outer grille.
- Secure the two ladder strips to the outer grille by positioning them over the hook mouldings and snapping these into position **B**.
  - Hold the outer grille up to the outside of the wall ensuring the ladder strips protrude to the interior.
  - Offer up the fan mounting box to the inner wall face and locate ladder strips into their location fixings.
  - Pull ladder strips through, locate wall box in wall and screw worm screws into position. **Do not overtighten the screws.** Cut away any excess ladder strip remaining. (If necessary apply a sealing mastic to the flanges of the fan mounting box and the outer grille. This will provide additional seals and take out any unevenness on both faces).
  - Assemble wall tube by slotting the four sections together **C**.
  - Push the wall tube through the hole in the fan mounting box and locate on the outer grille.
  - The cavity wall tube must be cut flush with the inner face of the fan mounting box. Mark off and cut away and excess wall tube and re-install. When installed, the wall box must slope slightly downwards towards the outer grille.
  - Position and secure the fan duct assembly into the fan mounting box, using the fixing screws **F** **10**. **Do not overtighten the screws.**

### Wire the electrical connections

- Wire the switch cable into the fan's terminal connector as shown in diagram **E2** for WX6 or **E3** for WX6T).
  - If the Fan is wired from above, remove the fan's Terminal cover and feed the cable through the top cable entry. Ensure the outer sheath of the cable is retained in the labyrinth **E1**.
  - If wiring from the rear, remove the fan's terminal cover and rear entry knockout, feed the cable through the knockout.
  - Refit and secure the terminal cover.
  - Refit the inner grille to the fan mounting box, using fixing screws **F** **10**. **Do not overtighten screws.**
  - Insert two colour matching screw covers in the fixing holes in the inner grille. When removing the covers, place a 3mm blade electrician's screwdriver into the slot and lever off the cover.
  - Switch off the mains electrical supply and remove fuses.**
  - Connect the cable from isolation switch to the electrical supply wiring.
  - Replace the fuses, and switch on the mains electrical supply.
- ◆ **For fixed wiring circuits the protective fuse for the appliance must not exceed 5A.**

### Operating the fan

- ◆ These fans are single speed and non reversible (extract only).
- ◆ The shutters have a time delay of up to 1 minute on opening, and up to 3 minutes on closing. Activated by operation of the switch, the delay ensures quiet operation.

#### For Australia Only:

**WARNING - Children should not play with the appliance. Young children and the infirm should be supervised.**

#### WX6

- ◆ The fan is operated by a remote switch.

#### WX6T

- ◆ The fan is operated by a remote switch.
- ◆ The integral timer provides an adjustable over-run period after the fan has been switched off.

### Adjusting the timer overrun

- ◆ **Before making any adjustments, isolate the fan completely from the mains supply.**

- ◆ The overrun timer is factory preset at approximately 20 minutes. The time is adjustable between approximately 2 minutes to 20 minutes.

### To adjust the timer setting

- Remove the inner grille assembly (see 'Separating the inner grille from the mounting box' section).
- Turn the adjuster marked 'T' anti-clockwise to reduce the timer overrun **I**.
- Turn the adjuster clockwise to increase the timer overrun.
- Replace the inner grille assembly and return power.

### Trickle ventilation

Trickle ventilation is equivalent to that provided by an air block or similar device.

- Remove the grille/back draught shutter (see 'Mounting the fan in the hole' section).

### To allow trickle ventilation

- HOLD THE SHUTTER VANES FULLY OPEN.
- Push down firmly on the trickle vent catch until it clicks into position then release the shutter vanes. (See Fig.G).

### To fully close the shutters and stop any back draught

- Pull the trickle vent catch towards you until it clicks into position.
- Refit the grille/back draught shutter, ensuring that the actuator lever is in the "fully down" position.

### Maintenance

**NOTE: A QUALIFIED ELECTRICIAN MUST CARRY OUT ALL CLEANING.**

- Before cleaning, isolate the fan completely from the mains supply. Allow 3 minutes for the impeller to stop and the powered shutter to close.**
- Remove the inner grille by removing the two screw covers and the screws securing the inner grille assembly to the fan mounting box **F** **10**. To remove the backdraught shutter lay the inner grille face down and pull shutter assembly upwards **I1** and **I2**.
- To remove the impeller unscrew the central screw and remove it together with the washer. Place screw and washer to one side **R13**.
- Clean the back draught shutter/grille and impeller by immersing in warm soapy water. Dry thoroughly.
- Do not immerse the fan in water or other liquids to clean any other parts of the fan.**
- Thoroughly dry the impeller and refit. Replace the screw and washer ensuring that they are securely fitted.
- Refit the back draught shutter **I3** and **I2**.
- Refit the inner grille assembly and secure with the two fixing screws. **Do not overtighten the screws.**
- Refit the screw covers.

**NOTE: THE FAN WILL CONTINUE TO OPERATE WITH THE INNER GRILLE ASSEMBLY REMOVED, HENCE IT MUST BE ISOLATED COMPLETELY FROM THE MAINS BEFORE ANY WORK IS CARRIED OUT.**

- ◆ **Never use strong solvents to clean the fan.**
- ◆ **Apart from cleaning, no other maintenance is required.**

### Components

- |                        |                             |
|------------------------|-----------------------------|
| 1 Inner grille         | 8 Terminal cover            |
| 2 Fan assembly         | 9 Rating plate              |
| 3 Outer grille         | 10 Screws (M4 x 10mm long)  |
| 4 Fan mounting box     | 11 Screws (M4 x 20 mm long) |
| 5 Wall tube            | 12 Ladder strips            |
| 6 Trickle vent catch   | 13 Impeller screw           |
| 7 Back draught shutter |                             |

## Xpelair WX6/WX6T Notice d'installation et d'utilisation

Dans l'intérêt de l'utilisateur, veuillez laisser cette brochure avec l'aérateur

### Installation de l'aérateur

Ces appareils doivent être raccordés à un câblage fixe. Vérifier que la tension nominale indiquée sur l'aérateur correspond à celle de l'alimentation secteur .

**AVERTISSEMENT : CES APPAREILS DOIVENT ETRE RELIES A LA TERRE.**

Toutes les installations doivent être effectuées sous la supervision d'un électricien qualifié.

Les installations et le câblage doivent être conformes à la réglementation IEE (Royaume-Uni), à la réglementation locale ou applicable en vigueur (autres pays).

Pour toutes questions éventuelles avant ou après l'installation de ces produits, appeler le service Assistance Technique Xpelair au +44 (0) 8709 000430. Nos techniciens sont à votre disposition pendant les heures ouvrables (Royaume-Uni uniquement), ou les envoyer par fax en dehors des heures ouvrables au No. +44 (0) 8709 000530.

Pour les clients en dehors du Royaume-Uni, contacter le revendeur Xpelair le plus proche.

### Description

Le modèle WX6 a les caractéristiques suivantes :

- ◆ Options d'installation sur mur / panneau.
- ◆ Fonctionnement en mode d'extraction à une seule vitesse.

#### WX6

- ◆ Commande par interrupteur à distance.
- ◆ Mode ventilation par évacuation directe.

#### WX6T

- ◆ Commande par interrupteur à distance.
- ◆ Temporisateur incorporé.
- ◆ Mode ventilation par évacuation directe.

### Outillage nécessaire pour l'installation

- ◆ Sectionneur bipolaire avec un espace minimum entre contacts de 3 mm (installation sur mur/plafond).
- ◆ **Si des coffrets de distribution métalliques sont utilisés, respecter la réglementation en matière de mise à la terre.**
- ◆ Câble à 4 conducteurs d'une capacité nominale appropriée (voir 'Installation des interrupteurs et des câbles').
- ◆ Gros tournevis à lame de 6 mm, tournevis d'électricien à lame de 3 mm et tournevis à empreinte Pozidriv No. 1 et 2.
- ◆ Foret béton, marteau et burin.
- ◆ Un tube à sections emboîtables pour murs WK6, pour murs de plus de 290 mm d'épaisseur. Disponible en longueur de 300 mm ou 450 mm.

### Choix de l'emplacement de l'aérateur

- ◆ Le placer aussi haut que possible.
- ◆ A une distance d'au moins 200 mm entre le bord du mur et le centre du trou.
- ◆ Aussi loin que possible et en face de la principale source de renouvellement d'air pour assurer la circulation de l'air dans toute la pièce (par ex. en face d'une embrasure de porte intérieure).
- ◆ Près de la source de vapeur ou d'odeurs.
- ◆ **Pas où les températures ambiantes sont susceptibles de dépasser 50 °C.**
- ◆ **S'ils sont installés dans une cuisine, les aérateurs ne doivent pas être placés juste au-dessus d'une table de cuisson ou d'un gril à hauteur des yeux.**
- ◆ **S'ils sont installés dans une pièce contenant un appareil de chauffage à combustible disposant d'un conduit d'évacuation des fumées non équilibré, les installateurs sont tenus de s'assurer qu'il y a un renouvellement d'air suffisant pour**

empêcher l'aspiration des fumées dans le conduit lorsque l'aérateur fonctionne au débit d'extraction maximum.

**Se reporter à la réglementation du bâtiment pour les exigences spécifiques.**

L'air vicié évacué ne doit pas être refoulé dans un conduit utilisé pour évacuer les fumées provenant d'appareils qui ne sont pas alimentés à l'électricité. Respecter impérativement les exigences en matière de débits d'aspiration d'air neuf et de rejet d'air vicié stipulées par les autorités compétentes.

- ◆ Si l'aérateur doit fonctionner éventuellement dans une atmosphère chimique corrosive, consulter notre Service technique. (Pour les marchés à l'étranger, consulter le distributeur Xpelair le plus proche.)
- ◆ Si cet appareil électrique est installé dans une salle de bains ou de douches, le positionner hors de la portée des personnes utilisant la baignoire ou la douche.

### Installation des interrupteurs et des câbles

1. Vérifier qu'il n'y a pas de tuyaux ou de câbles encastrés, par ex. électricité, gaz et eau derrière l'emplacement de l'interrupteur (dans le mur ou au-dessus du plafond).
2. Acheminer le câble entre le sectionneur et l'emplacement de l'aérateur, via l'interrupteur de marche/arrêt si nécessaire.
3. Acheminer le câble entre le sectionneur et le point de raccordement à l'alimentation secteur.  
**AVERTISSEMENT : NE FAIRE AUCUN RACCORDEMENT A L'ALIMENTATION ELECTRIQUE A CE STADE.**
4. Poser le sectionneur et l'interrupteur de marche/arrêt le cas échéant.
5. Faire tous les raccordements dans le sectionneur et l'interrupteur de marche/arrêt le cas échéant.  
**Nota : Les interrupteurs doivent être placés hors de la portée des personnes utilisant la baignoire ou la douche.**

### Pour l'Australie uniquement

Ces modèles sont reliés en permanence à l'alimentation secteur et sont commandés par un interrupteur à distance. Ils doivent être directement reliés à l'alimentation électrique par un interrupteur mural approuvé de 10 A avec un espace minimum entre contacts de 3 mm.

### Préparation du trou

Pour les travaux effectués en hauteur respecter toutes les précautions de sécurité appropriées.

**AVERTISSEMENT : PORTER IMPERATIVEMENT DES LUNETTES DE PROTECTION LORS DE TOUTES LES OPERATIONS DE PERÇAGE ET DE BURINAGE.**

### Pour l'installation sur mur

1. Vérifier qu'il n'y a pas de tuyaux ou de câbles encastrés dans le mur, ni d'obstructions à l'extérieur, par ex. électricité, gaz, eau.
2. S'assurer que le centre du trou se trouve à 200 mm minimum du bord du mur.
3. Tracer le contour du trou sur le mur (pour les dimensions du trou, voir ).
4. Percer des trous pilotes autour de la ligne de découpe.
5. Tailler dans le plâtre à l'aide d'un marteau et d'un burin.
6. Tailler dans le mur intérieur à l'aide d'un ciseau de maçon ou outil similaire. Ne pas traverser le mur.
7. Passer à l'extérieur et découper un trou dans le mur extérieur en veillant à aligner sur le trou taillé dans le mur intérieur.

### Séparation de la grille intérieure et de l'aérateur du boîtier de fixation

1. Déposer l'ensemble grille intérieure en déposant les deux vis  de fixation de l'ensemble grille intérieure

sur le boîtier de fixation de l'aérateur.

2. Déposer les deux vis **F 11** de fixation de l'ensemble aérateur sur le boîtier de fixation de l'aérateur.

### Assemblage du boîtier de fixation de l'aérateur et de la grille extérieure **D**

Pour les travaux en hauteur respecter toutes les précautions de sécurité appropriées.

1. Introduire deux cache-vis de couleur assortie dans les trous de fixation de la grille extérieure, les trous de fixation ne sont pas utilisés sur la grille extérieure.
2. Immobiliser les deux bandes ajourées sur la grille extérieure en les plaçant par-dessus les crochets moulés et encliqueter en position **E**.
3. Tenir la grille extérieure sur l'extérieur du mur en veillant à ce que les bandes ajourées dépassent à l'intérieur.
4. Positionner le boîtier de fixation de l'aérateur sur la face du mur intérieur et positionner les bandes ajourées dans leurs fixations.
5. Tirer les bandes ajourées, poser le boîtier mural dans le mur et visser les vis sans fin. **Ne pas serrer les vis excessivement.** Recouper le surplus de bandes ajourées. (Si nécessaire, appliquer du mastic d'étanchéité sur les rebords du boîtier de fixation de l'aérateur et de la grille extérieure. Ceci servira de joint supplémentaire et éliminera les irrégularités sur les deux faces.)
6. Assembler le tube pour mur en emboîtant les quatre sections **C**.
7. Pousser le tube pour mur dans l'orifice du boîtier de fixation de l'aérateur et le positionner sur la grille extérieure.
8. Le tube pour mur creux doit être recoupé à fleur de la face intérieure du boîtier de fixation de l'aérateur. Repérer et découper le surplus de tube pour mur et le reposer. Une fois posé, le boîtier mural doit être légèrement incliné vers le bas en direction de la grille extérieure.
9. Positionner et immobiliser l'ensemble gaine d'aérateur dans le boîtier de fixation de l'aérateur en utilisant les vis de fixation **F 11**. **Ne pas serrer les vis excessivement.**

### Raccordement des connexions électriques

1. Raccorder le câble d'interrupteur dans le connecteur de borne de l'aérateur comme indiqué au schéma **E2** pour WX6 ou **E3** pour WX6T.
  - 2a. Pour câbler l'aérateur depuis le dessus, déposer le couvercle de bornes de l'aérateur et passer le câble dans l'entrée de câble du haut. S'assurer que la gaine extérieure du câble est retenue dans le labyrinthe **E1**.
  - 2b. Pour câbler l'aérateur depuis l'arrière, déposer le couvercle de bornes de l'aérateur et percer la membrane d'entrée arrière, passer le câble dans la membrane percée.
  3. Reposer et fixer le couvercle de bornes.
  4. Reposer la grille intérieure sur le boîtier de fixation de l'aérateur en utilisant les vis de fixation **F 10**. **Ne pas serrer les vis excessivement.**
  5. Introduire deux cache-vis de couleur assortie, dans les trous de fixation de la grille intérieure. Pour retirer les caches, introduire un tournevis d'électricien à lame de 3 mm dans la fente et retirer le cache en faisant levier.
  6. **Couper l'alimentation secteur et déposer les fusibles.**
  7. Relier le câble entre le sectionneur et l'alimentation électrique.
  8. Reposer les fusibles, et mettre l'alimentation secteur sous tension.
- ◆ Pour les circuits de câblage fixes, le fusible de protection de l'appareil ne doit pas dépasser 5 A.

### Utilisation de l'aérateur

- ◆ Ces aérateurs fonctionnent à une seule vitesse et sont non-réversibles (extraction uniquement).
- ◆ Les volets ont une temporisation de jusqu'à 1 minute pour l'ouverture, et de jusqu'à 3 minutes pour la

fermeture. La temporisation, qui est déclenchée en appuyant sur l'interrupteur, garantit un fonctionnement silencieux.

Pour l'Australie uniquement :

AVERTISSEMENT – Les enfants ne doivent pas jouer avec l'appareil. Les enfants en bas âge et les handicapés doivent être supervisés.

#### WX6

- ◆ L'aérateur est commandé par un interrupteur à distance.

#### WX6T

- ◆ L'aérateur est commandé par un interrupteur à distance.
- ◆ Le temporisateur incorporé permet de retarder la coupure de l'aérateur après sa mise à l'arrêt.

### Réglage du retard de coupure temporisé

- ◆ Avant d'effectuer des réglages quelconques, couper complètement l'aérateur à l'alimentation secteur.
- ◆ Le temporisateur de retard de coupure est préréglé en usine à environ 20 minutes. Cette durée est réglable entre environ 2 et 20 minutes.

### Réglage du temporisateur

1. Déposer l'ensemble grille (voir 'Séparation de la grille intérieure du boîtier de fixation').
2. Tourner le bouton de réglage marqué 'T' dans le sens inverse des aiguilles d'une montre pour réduire le retard de coupure temporisé **II**.
3. Tourner le bouton de réglage dans le sens des aiguilles d'une montre pour augmenter le retard de coupure temporisé.
4. Reposer l'ensemble grille intérieure et rétablir le courant.

### Ventilation par évacuation directe

La ventilation par évacuation directe est équivalente à la ventilation assurée par une bouche d'aération pratiquée dans un mur ou à un dispositif similaire.

1. Déposer la grille/volet anti-retour d'air (voir 'Assemblage du boîtier de fixation de l'aérateur et de la grille extérieure').

### Pour passer en mode ventilation par évacuation directe

2. MAINTENIR LES LAMES DE VOLET EN POSITION COMPLÈTEMENT OUVERTE.
3. Appuyer fermement sur le cliquet de ventilation par évacuation directe jusqu'à ce qu'il s'encliquette en position, puis relâcher les lames (voir Fig. G).

### Pour fermer complètement les volets et empêcher les retours d'air

4. Tirer le cliquet de ventilation par évacuation directe vers soi jusqu'à ce qu'il s'encliquette en position.
5. Reposer la grille/volet anti-retour d'air en s'assurant que le levier est en position complètement abaissée.

### Entretien

NOTA : Seul un électricien qualifié doit effectuer toutes les opérations de nettoyage.

1. Avant le nettoyage, isoler complètement l'aérateur depuis l'alimentation secteur. Attendre 3 minutes, le temps que l'hélice s'arrête et que le volet électrique se ferme.
2. Déposer la grille intérieure en déposant les deux cache-vis et les vis de fixation de l'ensemble grille intérieure sur le boîtier de fixation de l'aérateur **F 10**. Pour déposer le volet anti-retour d'air, poser la grille intérieure, face vers le bas et tirer l'ensemble volet vers le haut **H1** et **H2**.
3. Pour déposer l'hélice, dévisser la vis centrale et la déposer avec la rondelle. Mettre la vis et la rondelle de

côté **R13** .

4. Nettoyer le volet anti-retour d'air/grille et l'hélice en les plongeant dans de l'eau savonneuse tiède. Les sécher soigneusement.
  5. **Ne pas plonger l'aérateur dans l'eau ou d'autres liquides pour nettoyer les autres parties de l'aérateur.**
  6. Sécher soigneusement l'hélice et la reposer. Reposer la vis et la rondelle en s'assurant qu'elles sont fermement immobilisées.
  7. Reposer le volet anti-retour d'air **M3** et **M4** .
  8. Reposer l'ensemble grille intérieure et l'immobiliser avec les deux vis de fixation. **Ne pas serrer excessivement les vis.**
  9. Reposer les cache-vis.
- NOTA : L'AERATEUR CONTINUE DE FONCTIONNER SI L'ENSEMBLE GRILLE INTERIEURE EST DEPOSE. IL DOIT DONC ETRE IMPERATIVEMENT ET COMPLETEMENT ISOLE DEPUIS LE SECTEUR AVANT TOUTE INTERVENTION.

- ◆ **Ne jamais utiliser de solvants puissants pour nettoyer l'aérateur.**
- ◆ **A part le nettoyage, cet appareil n'exige aucun entretien.**

### *Composants*

- ① Grille intérieure
- ② Ensemble aérateur
- ③ Grille extérieure
- ④ Boîtier de fixation de l'aérateur
- ⑤ Tube pour mur
- ⑥ Cliquet de ventilation par évacuation directe
- ⑦ Volet anti-retour d'air
- ⑧ Couvercle de bornes
- ⑨ Plaque signalétique
- ⑩ Vis (M4 x 10 mm long)
- ⑪ Vis (M4 x 20 mm long)
- ⑫ Bandes ajourées
- ⑬ Vis d'hélice





## Xpelair WX6/WX6T Installations- und Bedienungsanleitung

Bitte dieses Blatt zur  
Information des  
Bedieners beim Lüfter  
lassen.

### Installation des Lüfters

Diese Geräte müssen fest verkabelt werden.  
Bitte prüfen Sie, daß die auf dem Gerät gezeigten  
Stromwerte mit der Netzversorgung übereinstimmen.  **WARNUNG :DIESE GERÄTE MÜSSEN GEEERDET  
WERDEN.**

Alle Installationen müssen von einem ausgebildeten  
Elektriker überwacht werden.

Die Installation und Verkabelung muß die aktuellen  
IEE Vorschriften (Vereinigtes Königreich), örtlichen  
oder sonstigen zutreffenden Vorschriften (anderer  
Länder) erfüllen.

Wenn Sie vor oder nach Installation dieser Produkte  
Fragen haben, wenden Sie sich bitte an die Xpelair  
Technical Hotline +44 (0) 8709 000430. Unsere Techniker  
stehen während normaler Bürostunden (nur im Vereinigten  
Königreich) zu Ihrer Verfügung und können außerhalb  
dieser Zeiten unter folgender Fax-Nr. erreicht werden:  
+44 (0) 8709 000530.

Kunden außerhalb des Vereinigten Königreichs bitten  
wir, sich an ihren örtlichen Xpelair Händler zu wenden.

### Beschreibung

- ◆ Die WX6 Modelle verfügen über folgende Merkmale:
- ◆ Optionen für Wand-/Plattenmontage
- ◆ Lüftungsbetrieb mit einfacher Geschwindigkeit.

#### WX6

- ◆ Zur Bedienung mit Fernschaltung.
- ◆ Einstellung für ständige Belüftung.

#### WX6T

- ◆ Zur Bedienung mit Fernschaltung.
- ◆ Integrierte Zeitschaltuhr.
- ◆ Einstellung für ständige Belüftung.

### Was zur Installation benötigt wird

- ◆ Ein zweipoliger Trennschalter mit einem  
Kontaktabstand von mindestens 3mm (bei Wand- oder  
Deckenmontage).
- ◆ Bei Verwendung von Schaltkästen aus Metall  
müssen die Vorschriften für die Erdung befolgt  
werden.
- ◆ Geeignetes vieradriges Kabel (siehe Abschnitt  
„Installation von Schaltern und Kabeln“).
- ◆ Großer Schraubenzieher mit 6mm Klinge, Elektriker-  
Schraubenzieher mit 3mm Klinge und Pozidriv  
Kreuzschlitz-Schraubenzieher Nr. 1 & 2.
- ◆ Steinbohrer, Hammer und Meißel
- ◆ Dehnbarer Wandschlauch, WK6 für Wände mit einer  
Tiefe über 290mm. Erhältlich in 300mm oder 450mm  
Länge.

### Montageposition für den Lüfter

- ◆ Der Lüfter sollte so hoch wie möglich installiert werden.
- ◆ Mindestabstand 200mm von der Wandkante bis zur  
Mitte der Öffnung.
- ◆ Soweit wie möglich entfernt (und gegenüberliegend)  
von Hauptquelle des Luftaustausches, damit  
Luftströmung durch den Raum erfolgen kann (z.B.  
gegenüber einer Innentür).
- ◆ In der Nähe von Dampf- oder Geruchsquellen.
- ◆ Nicht in Umgebungen, wo die Raumtemperatur  
über 50° C ansteigen kann.
- ◆ Bei Installation in einer Küche dürfen die Lüfter  
nicht direkt über einem Herd oder einem auf  
Augenhöhe installierten Grill montiert werden.
- ◆ Bei Installation in einem Raum, der eine mit  
Brennstoff betriebene Feuerung ohne  
ausgeglichenen Rauchkanal enthält, ist der  
Installateur dafür verantwortlich, daß  
ausreichender Luftaustausch vorhanden ist, um bei  
voller Abzugsleistung des Lüfters ein Zurückziehen

der Abgase zu vermeiden. Spezielle Erfordernisse  
siehe Bauvorschriften. Die Abluft darf nicht in  
einen Rauchkanal abgeführt werden, der für den  
Abzug von Abgasen nichtelektrisch betriebener  
Geräte vorgesehen ist.

Für die Ausleitung von Abluft und  
Zuluftströmungsgeschwindigkeiten müssen die  
Vorschriften aller betroffenen Behörden befolgt  
werden.

- ◆ Sollte der Lüfter für möglicherweise chemisch  
korrodierende Atmosphären verwendet werden,  
wenden Sie sich bitte an unsere technische  
Kundendienstabteilung. (Kunden im Ausland  
wenden sich bitte an ihren örtlichen Xpelair  
Händler).
- ◆ Dieses elektrische Gerät muß bei Installation in  
einem Duschkabine oder Badezimmer so platziert  
werden, daß es von Bad-/Duschebenutzern nicht  
berührt werden kann.

### Installation von Schaltern und Kabeln

1. Prüfen Sie, daß hinter der vorgesehenen  
Montagestelle (in der Wand oder über der Decke)  
keine unter Putz verlegten Leitungen oder Kabel  
(z.B. Strom, Gas, Wasser) liegen.
2. Verlegen Sie das Kabel vom Trennschalter zu der  
Lüfterstelle über den Ein-/Aus-Schalter falls  
erforderlich.
3. Verlegen Sie das Kabel vom Trennschalter zur  
Anschlußstelle der Netzversorgung.  
**WARNUNG: BITTE FÜHREN SIE AN DIESER  
STELLE NOCH KEINE ELEKTRISCHEN  
ANSCHLÜSSE DURCH.**
4. Installieren Sie den Trennschalter und den Ein-/Aus-  
Schalter falls erforderlich.
5. Machen Sie alle Anschlüsse innerhalb des  
Trennschalters und des Ein-/Aus-Schalters, falls  
erforderlich.  
**Hinweis: Bei Installation in einem Badezimmer  
müssen alle Schalter so platziert werden, daß sie  
von Bad-/Duschebenutzern nicht berührt werden  
können.**

### Nur für Australien zutreffend

Diese Modelle sind permanent mit der Netzversorgung  
verbunden und die Bedienung erfolgt durch einen  
Fernschalter.

Die Geräte sollten durch einen wandmontierten,  
anerkannten 10A Aufputzschalter direkt an die  
Netzversorgung angeschlossen werden. Dabei muß ein  
Mindestabstand von 3mm zwischen den Kontakten  
eingehalten werden.

### Vorbereitung der Öffnung

Bei Arbeiten über der Bodenebene müssen die  
entsprechenden Sicherheitsvorkehrungen befolgt  
werden.



**WARNUNG: WÄHREND ALLER BOHR- UND  
MEISSELARBEITEN MUSS AUGENSCHUTZ  
GETRAGEN WERDEN.**

### Für Wandmontage

1. Prüfen Sie, daß keine unter Putz verlegten  
Leitungen oder Kabel in der Wand liegen (z.B.  
Strom, Gas, Wasser) und daß im Außenbereich  
keine Hindernisse vorhanden sind.
2. Achten Sie darauf, daß die Mitte der Öffnung  
mindestens 200mm von den Wandkanten entfernt ist.
3. Markieren Sie dem Umriß der Öffnung auf der Wand  
(Abmessungen der Öffnung siehe ).
4. Bohren Sie Führungslöcher um den Umriß der  
Schnittlinie herum.
5. Schneiden Sie mit Hilfe eines Hammer und Meißels  
durch den Gips hindurch.
6. Schneiden Sie mit Hilfe eines Flachmeißels oder eines



- Backsteinkeils durch die Innenwand hindurch. Schneiden Sie jedoch nicht ganz durch.
- Gehen Sie ins Freie und schneiden Sie eine Öffnung in die Außenwand. Achten Sie auf genaue Ausrichtung der Öffnungen.

### Trennen des inneren Lüftungsgitters und Lüfters vom Installationsgehäuse



- Entfernen Sie den inneren Lüftungsgitterbausatz durch Entfernen der beiden Schrauben , die den inneren Lüftungsgitterbausatz am Installationsgehäuse festhalten.
- Entfernen Sie die beiden Schrauben , die die Lüftermontage am Installationsgehäuse festhalten.

### Montage des Installationsgehäuses und äußeren Lüftungsgitters

Bei Arbeiten über der Bodenebene müssen die entsprechenden Sicherheitsvorkehrungen befolgt werden.

- Stecken Sie zwei farblich passende Schraubenabdeckungen in die Schraublöcher im äußeren Lüftungsgitter ein, diese Schraublöcher werden auf dem äußeren Lüftungsgitter nicht verwendet.
- Befestigen Sie die beiden Sprossenstreifen am äußeren Lüftungsgitter, indem Sie diese über die Hakenteile plazieren und einrasten lassen. 
- Halten Sie das äußere Lüftungsgitter an die Außenseite der Wand und achten Sie darauf, daß die Sprossenstreifen nach außen ragen.
- Halten Sie die Lüftermontage an die Innenseite der Wand und positionieren Sie die Sprossenstreifen an ihren Befestigungsstellen.
- Ziehen Sie die Sprossenstreifen durch, bringen Sie das Wandgehäuse in Position in der Wand und schrauben Sie die Gewindefschrauben ein. **Schrauben nicht zu fest anziehen.** Schneiden Sie überschüssige Sprossenstreifenlänge ab. (Falls erforderlich dichten Sie die Flansche des Installationsgehäuses und des äußeren Lüftungsgitters mit Mastixharz ab. Dadurch wird eine zusätzliche Abdichtung geschaffen und werden Unebenheiten auf beiden Oberflächen ausgeglichen.)
- Bauen Sie den Wandschlauch zusammen, indem Sie die vier Abschnitte zusammenstecken. 
- Stecken Sie den Wandschlauch durch die Öffnung im Lüfterinstallationsgehäuse und positionieren Sie ihn auf dem äußeren Lüftungsgitter.
- Der Hohlwandschlauch muß abschließend mit der inneren Oberfläche des Lüfterinstallationsgehäuses abgeschnitten werden. Markieren und überschüssigen Schlauchrest abschneiden und erneut montieren. Nach Installation muß das Gehäuse leicht nach unten zum äußeren Lüftungsgitter hin abfallen.
- Die Lüftungskanalmontage in das Installationsgehäuse positionieren und mit den Befestigungsschrauben  befestigen. **Schrauben nicht zu fest anziehen.**

### Verkabelung der elektrischen Anschlüsse

- Verbinden Sie das Schalterkabel mit den gezeigten Anschlusspunkten:  
Abb.  für WX6 oder Abb.  für WX6T.
- Bei Verkabelung von oben entfernen Sie die Anschlusspunktdeckung des Lüfters und führen Sie das Kabel durch den oberen Kabeleingang. Achten Sie darauf, daß der äußere Kabelmantel im Labyrinth verbleibt. 
- Bei Verkabelung von der Rückseite entfernen Sie die Anschlusspunktdeckung des Lüfters und die Ausbrechstelle für den Eingang auf der Rückseite und führen Sie das Kabel durch die Ausbrechstelle.
- Anschlusspunktdeckung wieder abbringen und sichern.
- Befestigen Sie die innere Lüftungsgittermontage mit

zwei Befestigungsschrauben  wieder am Installationsgehäuse. **Schrauben nicht zu fest anziehen.**

- Stecken Sie zwei farblich passende Schraubenabdeckungen in die Schraublöcher im inneren Lüftungsgitter ein. Bei Entfernen der Abdeckungen einen 3mm Elektriker-schraubenzieher in den Schlitz einstecken und die Abdeckung heraushebeln.
- Schalten Sie die Netzstromversorgung aus und nehmen Sie die Sicherungen heraus.**
- Verbinden Sie das Kabel vom Trennschalter mit der Leitung der Stromversorgung.
- Bringen Sie die Sicherungen wieder an und schalten Sie den Netzstrom wieder ein.  
◆ **Bei festen Stromkreisen darf die Schutzsicherung für die Geräte 5A nicht übersteigen.**

### Verwendung Ihres Lüfters

- ◆ Diese Lüfter verfügen über einfache Geschwindigkeit und sind nicht umkehrbar (d.h. nur für Abzug geeignet).
- ◆ Die Klappen haben eine Zeitverzögerung von bis zu einer Minute beim Öffnen und bis zu 3 Minuten beim Schließen. Diese Verzögerung wird durch die Schalterbetätigung ausgelöst und sorgt für leisen. **Nur für Australien:**  
WARNUNG: Kinder dürfen nicht mit dem Gerät spielen. Kleinkinder und gebrechliche Personen beaufsichtigen.

#### WX6

- ◆ Der Lüfter wird durch einen Fernschalter bedient.

#### WX6T

- ◆ Der Lüfter wird durch einen Fernschalter bedient.
- ◆ Die integrierte Zeitschaltuhr sorgt für eine regulierbare Nachlaufzeit nach Ausschalten des Lüfters.

### Einstellung der Nachlaufzeitschaltuhr

- ◆ Bevor Sie irgendwelche Änderungen durchführen, trennen Sie den Lüfter bitte völlig vom Netzstrom.
- ◆ Die Nachlaufzeitschaltuhr ist auf circa 20 Minuten eingestellt. Diese Zeit kann zwischen circa 2 und 20 Minuten reguliert werden

### Einstellen der Zeitschaltuhr

- Entfernen Sie die innere Lüftungsgittermontage (Siehe „Trennen des inneren Lüftungsgitters und Lüfters vom Installationsgehäuse“).
- Drehen Sie die Reguliereinrichtung mit der Markierung „T“ im Gegenuhrzeigersinn, um die Nachlaufzeit zu verkürzen. 
- Drehen Sie die Reguliereinrichtung im Uhrzeigersinn, um die Nachlaufzeit zu verlängern.
- Bringen Sie die innere Lüftungsgittermontage wieder an und schalten Sie den Strom wieder ein.

### Ständige Belüftung.

Die ständige Belüftungseinstellung entspricht etwa der durch einen Lochziegel oder einer ähnlichen Einrichtung erreichten Belüftung.

- Entfernen Sie die Rückzugklappe-/Lüftungsgittermontage (Siehe Abschnitt „Montage des Lüfters in der Öffnung“).

### Einstellung der ständigen Belüftung

- HALTEN SIE DIE LAMELLEN DER KLAPPE VÖLLIG GEÖFFNET.
- Drücken Sie den Auslöser für ständige Belüftung fest nach unten, bis dieser einrastet und lassen Sie die Lamellen los. (Siehe Abb. G).

## ***Völliges Schließen der Rückzugklappe und Verhindern eines Rückzugs***

4. Ziehen Sie den Auslöser für ständige Belüftung in Ihre Richtung, bis dieser einrastet.
5. Bringen Sie die Rückzugklappe-/Lüftungsgittermontage wieder an und achten Sie darauf, daß der Betätigungselementhebel völlig nach unten zeigt.

## ***Wartung***

Hinweis: Alle Reinigungsarbeiten müssen von einem ausgebildeten Elektriker durchgeführt werden.

1. **Bevor Sie irgendwelche Reinigungsarbeiten durchführen, trennen Sie den Lüfter bitte völlig vom Netzstrom. Warten Sie 3 Minuten, bis das Lüfterrad zum Stillstand kommt und die Klappe sich schließt.**
2. Entfernen Sie das innere Lüftungsgitter, indem Sie die beiden Schraubenabdeckungen und die Schrauben, welche die innere Gittermontage am Installationsgehäuse festhalten **13** und **14**. Um die Rückzugklappe zu entfernen, mit der Frontseite nach unten legen und Klappe nach vorne ziehen. **11** und **12**.
3. Entfernen Sie das Lüftungsrad. Lösen Sie die zentrale Schraube und nehmen Sie diese zusammen mit der Unterlegscheibe heraus. Legen Sie Schraube und Unterlegscheibe zur Seite **13**.
4. Die Rückzugklappe-/Lüftungsgittermontage und das Lüftungsrad wird in warmen Seifenwasser gereinigt. Gründlich trocknen.
5. **Der Lüfter darf zur Reinigung anderer Lüfterteile niemals in Wasser oder andere Flüssigkeiten getaucht werden.**
6. Trocknen Sie das Lüftungsrad gründlich und bauen es wieder ein.  
Die Schraube und Unterlegscheibe wieder anbringen und dabei auf guten Sitz achten.
7. Bringen Sie die Rückzugklappe **13** und **14** wieder an.
8. Bringen Sie die innere Lüftungsgittermontage wieder an und sichern diese mit zwei Befestigungsschrauben. Schrauben nicht zu fest anziehen.
9. Bringen Sie die Schraubenabdeckungen wieder an.  
**HINWEIS: DER LÜFTER FUNKTIONIERT MIT ENTFERNTEM INNEREN LÜFTUNGSGITTER UND MUSS DAHER VOR AUSFÜHREN ALLER ARBEITEN VÖLLIG VOM NETZSTROM GETRENNT WERDEN.**  
Zur Reinigung des Lüfters dürfen niemals starke  
◆ **Lösungsmittel verwendet werden.**  
◆ **Außer der Reinigung ist keine andere Wartung nötig.**

## ***Bestandteile***

- 1 Inneres Lüftungsgitter
- 2 Lüftermontage
- 3 Äußeres Lüftungsgitter
- 4 Lüfterinstallationsgehäuse
- 5 Wandschlauch
- 6 Auslöser für ständige Belüftung
- 7 Rückzugklappe
- 8 Anschlußpunktdeckung
- 9 Leistungsschild
- 10 Schrauben (M4 x 10mm lang)
- 11 Schrauben (M4 x 20mm lang)
- 12 Sprossenstreifen.
- 13 Lüftungsradschraube



## Xpelair WX6/WX6T installatie- en gebruiksaanwijzing

Houd deze gebruiksaanwijzing bij de ventilator zodat de gebruiker deze in de toekomst kan raadplegen

### Het installeren van de ventilator

Deze apparaten moet aan de vaste bedrading aangesloten worden.

Controleer of de op het apparaat aangegeven toegestane elektrische waarde overeenkomt met die van de netvoeding .

**WAARSCHUWING: DIT APPARAAT MOET GEAARD WORDEN.**

Alle installatiewerkzaamheden moeten onder toezicht van een bevoegd electricien uitgevoerd worden.

De installatie en bedrading dienen te voldoen aan de huidige IEE regulaties in het VK, en/of aan plaatselijke of van toepassing zijnde regulaties (in andere landen).

Indien u vragen heeft voordat u deze producten gaat installeren of nadat u deze heeft geïnstalleerd, kunt u de Xpelair Hotline bellen op telefoonnummer +44 (0) 8709 000430. Onze technici staan klaar om u te helpen tijdens normale kantooruren (uitsluitend van toepassing in het VK) en tevens kunt u hen 24 uur per dag per fax bereiken op faxnummer +44 (0) 8709 000530.

Klanten buiten het VK dienen contact op te nemen met hun plaatselijke Xpelair distributeur.

### Beschrijving

De WX6 modellen zijn voorzien van de volgende kenmerken:

- ◆ Kan aan een wand/paneel bevestigd worden
- ◆ Afvoer op één snelheid.
- ◆ Estrazione ad una velocità.

#### WX6

- ◆ Voor in-/uitschakelen op afstand.
- ◆ Instelling voor druppelventilatie.

#### WX6T

- ◆ Voor in-/uitschakelen op afstand.
- ◆ Integrale timerfaciliteit.
- ◆ Instelling voor druppelventilatie.

### Wat heeft de installateur nodig:

- ◆ Een tweepolige isolatieschakelaar met een minimum contactruimte van 3mm (muur- of plafondbevestiging).
- ◆ Wanneer metalen schakelkasten worden gebruikt moeten de aardingsvoorschriften worden gevolgd.
- ◆ Geschikte 4-aderig kabels (zie het onderdeel "Installatie van schakelaars en kabels").
- ◆ Grote schroevendraaier met 6mm vouw, schroevendraaier met 3mm vouw en Nr.1 & 2 Pozidriv-schroevendraaiers.
- ◆ Betonboor, hamer & beitel.
- ◆ Verlengbare muurbuis voor muren met een dikte van meer dan 290mm. Verkrijgbaar in 300mm en in 450mm.

### Waar moet de ventilator geplaatst worden

- ◆ Plaats de ventilator zo hoog mogelijk.
- ◆ Laat een afstand van tenminste 200mm gemeten van de rand van de wand of van het kozijn totaan het midden van de opening over.
- ◆ Plaats de ventilator tegenover en zo ver mogelijk van de voornaamste bron van vervangingslucht om ervoor te zorgen dat de lucht vrij door de ruimte kan stromen (e.g. tegenover de interne deuropening).
- ◆ Plaats de ventilator daar waar luchtjes of stoom tevoorschijn komen.
- ◆ Plaats de ventilator niet in een ruimte waar de omgevingsluchttemperatuur boven de 50°C kan komen.
- ◆ Wanneer zij in een keuken worden geïnstalleerd, mogen ventilators niet direct boven een fornuis of een grill op ooghoogte worden aangebracht.
- ◆ Wanneer ze in een vertrek worden aangebracht waar stookapparatuur van het type 'open toestel' aanwezig is, is het de verantwoordelijkheid van de installateur er voor te zorgen dat er voldoende vervangingslucht is, om te voorkomen dat rookgas in het rookafvoer kanaal naar beneden wordt getrokken wanneer de ventilator op maximum

afzuiging werkt.

Voor specifieke eisen zie de bouwvoorschriften. Afvoerlucht mag niet worden afgevoerd in een rookafvoer kanaal die wordt gebruikt voor het afvoeren van rookgas van toestellen die worden gevoed met energie anders dan elektrische energie.

De eisen van alle van toepassing zijnde autoriteiten m.b.t. het afvoeren van rookgas en inverterstromingssnelheid moeten worden nageleefd.

- ◆ Wanneer de ventilator in mogelijk chemische corrosieve atmosferen wordt gebruikt, neem dan contact op met onze afdeling technische dienst. (Voor markten buiten het VK, neem contact op met uw plaatselijke Xpelair distributeur).
- ◆ Wanneer dit elektrische product wordt geïnstalleerd in een doucheruimte of badkamer, moet het zo zijn geplaatst dat het niet door personen die een bad of douche nemen kan worden aangeraakt.

### Het installeren van de schakelaars en de kabels

1. Controleer of er geen verborgen leidingen (bijvoorbeeld elektriciteit, gas, water) achter de plaats voor de schakelaar zijn (in de muur of boven het plafond).
2. Breng, indien noodzakelijk, de kabel van de isolatieschakelaar naar de plaats van de ventilator aan via de aan-/uitschakelaar.
3. Breng de kabel van de isolatieschakelaar naar het aansluitpunt op het voedingsnet aan.  
**WAARSCHUWING: SLUIT OP DIT PUNT NOG NIET OP HET VOEDINGSNET AAN.**
4. Installeer, indien noodzakelijk, de isolatieschakelaar en de aan-/uitschakelaar.
5. Maak alle verbindingen binnen de isolatieschakelaar, en, indien nodig, de aan-/uitschakelaar.  
**Opmerking: Wanneer de ventilator in een badkamer wordt geïnstalleerd, moeten alle schakelaars van het trekkoordtype zijn en moeten ze zo worden geplaatst dat ze niet door personen die een bad of douche nemen kunnen worden aangeraakt.**

### Alleen van toepassing op Australië

Deze modellen zijn permanent op de electriciteit aangesloten en het functioneren van de ventilator wordt geregeld via een afstandsbedieningschakelaar. De bedrading van deze modellen dient rechtstreeks op de netvoeding aangesloten te worden door middel van een goedgekeurde 10A wandschakelaar waarbij er tenminste 3mm ruimte tussen de contacten wordt gelaten.

### Het prepareren van de opening

Wanneer boven grondniveau wordt gewerkt moeten de van toepassing zijnde veiligheidsvoorschriften worden nageleefd.

**WAARSCHUWING: WANNEER MEN MET BOREN EN BEITELS WERKT MOET ER ALTIJD OOGBESCHERMING WORDEN GEDRAGEN.**

#### Voor installatie in een wand

1. Controleer of er geen verborgen pijpleidingen of snoeren achter de wand liggen en of er zich geen obstructies aan de buitenkant, e.g. electriciteit, gas, water, bevinden.
2. Zorg dat het midden van het gat zich tenminste op 200mm van de randen van de muur bevindt.
3. Markeer de omtrek van het gat op de muur (zie voor afmetingen fig. 4).
4. Boor gaatjes langs de kant van de snijlijntaglio.
5. Breek door het pleisterwerk heen met behulp van een hamer en beitel.
6. Breek door de binnenmuur heen met behulp van een koudbeitel of een steenbeitel. Breek niet dwars door de muur heen.
7. Ga naar buiten en maak een opening in de buitenmuur. Zorg ervoor dat de openingen gelijk liggen.

## Het verwijderen van het binnenste rooster en de ventilator van de montagekast

1. Verwijder het binnenste rooster door de twee schroeven (■ ⑩) die het binnenste rooster aan de montagekast bevestigen, los te draaien.
2. Verwijder de twee schroeven (■ ⑩) die de ventilator aan de montagekast bevestigen.

## Het monteren van de montagekast van de ventilator en van het buitenste rooster. D

Indien u boven grondniveau werkt, moet u de toepasselijke voorzorgsmaatregelen in acht nemen.

1. Duw de twee schroefdeksels met dezelfde kleur in de bevestigingsgaten op het buitenste rooster. De bevestigingsgaten op het buitenste rooster worden niet gebruikt.
2. Bevestig de twee ladderstrips aan het buitenste rooster door deze over de haakjes heen te plaatsen en ze op de plaats vast te klippen ■.
3. Houd het buitenste rooster tegen de buitenkant van de wand zodat de ladderstrips in de opening steken.
4. Plaats de montagekast van de ventilator tegen de binnenmuur en plaats de ladderstrips in de hiervoor bestemde bevestigingspunten.
5. Trek de ladderstrips door de openingen, plaats de muurkast in de wand en draai de schroeven op de plaats vast. Draai de schroeven niet te vast aan. **Snij de ladderstrips op maat.** (Breng indien nodig een afdichtingsmiddel aan op de flenzen van de montagekast van de ventilator en op het buitenste rooster. Dit geeft een extra stevige sluiting en zorgt er tevens voor dat eventuele ongelijkheden op beide oppervlakken gelijk gemaakt worden).
6. Monteer de muurbuis door de vier delen in elkaar te steken ■.
7. Duw de muurbuis door de opening in de montagekast van de ventilator en plaats deze op het buitenste rooster.
8. De muurbuis moet gelijk liggen met de binnenste kant van de montagekast. Markeer de buis, snij het teveel eraf en installeer deze opnieuw. Wanneer gemonteerd, moet de muurkast enigszins naar beneden naar het buitenste rooster gericht zijn.
9. Plaats de ventilatorkoker in de montagekast en zet deze met behulp van de bevestigingsschroeven stevig vast ■ ⑩. **Draai de schroeven niet te vast aan.**

## Leg de bedrading van de elektrische verbindingen aan

1. Sluit de bedrading van de schakelaar aan op de contactklem van de ventilator zoals afgebeeld in diagram E2 voor WX6 of E3 voor WX6T.
- 2a. Als de bedrading van de ventilator vanaf de bovenkant wordt aangelegd, moet u kap van de ventilatorcontactklem verwijderen en de kabel door de bovenste leidingintree leiden. Zorg ervoor dat de buitenste kabelmantel in het labrynt wordt vastgehouden.
- 2b. Als de bedrading van de ventilator vanaf de achterkant wordt aangelegd, moet u de kap van de ventilatorcontactklem en het uitduwplaatje aan de achterkant verwijderen en de kabel door deze opening leiden E1.
3. Zet de kap van de ventilatorcontactklem terug op de plaats en zet deze vast.
4. Bevestig het binnenste rooster met behulp van bevestigingsschroeven opnieuw aan de montagekast van de ventilator (■ ⑩). **Draai de schroeven niet te vast aan.**
5. Duw de twee schroefdeksels met dezelfde kleur in de bevestigingsgaten op het binnenste rooster. Wanneer u de deksels wilt verwijderen, moet u een schroevendraaier met een vouw van 3mm in de gleuf steken en het deksel eraf halen.
6. **Schakel de electriciteit uit en verwijder de zekeringen.**
7. Verbind de kabel van de isolatieschakelaar aan de

bedrading van het net.

8. Plaats de zekeringen terug en schakel de electriciteit in.
- ◆ **Bij onveranderlijke schakelingen mag er uitsluitend een zekering van maximaal 5A gebruikt worden.**

## Het bedienen van de ventilator

- ◆ Deze ventilatoren hebben slechts één snelheid en zijn niet-omkeerbaar (alleen afzuiging).
  - ◆ De tochtluiken hebben een tijdvertraging tot 1 minuut bij opening en tot 3 minuten bij sluiting. De tijdvertraging die wordt geactiveerd door de schakelaar in werking te stellen, verzekert een rustige werking.
- Uitsluitend van toepassing op Australië:**  
WAARSCHUWING: Houd kinderen uit de buurt van de ventilator. Jonge kinderen en zwakke personen moeten onder toezicht staan.

### WX6

- ◆ De ventilator wordt in werking gesteld door een schakelaar op afstand.

### WX6T

- ◆ De ventilator wordt in werking gesteld door een schakelaar op afstand.
- ◆ Een integrale timer zorgt voor een afstelbare overlooperperiode nadat de ventilator is uitgeschakeld.

## Afstelling van de overloop van de timer

- ◆ **Schakel, voordat u de timer gaat afstellen, de electriciteit uit.**
- ◆ De overloop van de timer is op de fabriek ingesteld op ongeveer 20 minuten. De tijd kan worden afgesteld tussen ongeveer 2 en 20 minuten.

## Het instellen van de timer

1. Verwijder het binnenste rooster (zie het onderdeel "Het binnenste rooster van de montagekast verwijderen").
2. Draai de regelaar die met "T" aangeduid is tegen de wijzers van de klok in om de overloop van de timer te verlagen ■.
3. Draai de regelaar met de wijzers van de klok mee in om de overloop van de timer te verhogen.
4. Breng het binnenste rooster weer aan en schakel de electriciteit in.

## "Druppel"-ventilatie

"Druppel"-ventilatie staat gelijk aan ventilatie door middel van een gatensteen of iets dergelijks.

1. Verwijder het binnenste rooster en tochtluik door deze los te klippen (Zie het onderdeel "De ventilator in de opening monteren").

## Het mogelijk maken van "druppel"-ventilatie:

2. Houd de tochtluiken volledig open.
3. Druk stevig op de druppelventilatieklem tot hij op z'n plaats klikt en open daarna de tochtluiken. (Zie fig. G).

## Volledig sluiten van de tochtluiken en het stoppen van tocht

4. Trek de klem van de druppelventilatie naar u toe tot hij op z'n plaats klikt.
5. Breng de tochtluiken/ het rooster weer aan en zorg daarbij voor dat de actuatorhendel zich in de "volledig neerwaartse" stand bevindt.

## HET ONDERHOUD VAN UW VENTILATOR

EEN ERKENDE ELECTRICIEN MOET ALLE REINIGINGSWERKZAAMHEDEN UITVOEREN.

1. **Voordat u de ventilator gaat reinigen, moet u de electriciteit uitschakelen. Wacht vervolgens ongeveer 3 minuten totdat de rotorbladen niet meer ronddraaien en de tochtluiken gesloten zijn.**
2. Verwijder het binnenste rooster door de twee schroefdeksels en de schroeven, die het binnenste rooster aan de montagekast bevestigen, los te draaien ■ ⑩. Voor het verwijderen van de tochtluiken legt u het binnenste rooster met de goede kant naar boven en trekt u de tochtluikassemblage omhoog ■1 en ■2.
3. Voor het verwijderen van de waaier dient de middelste

- schroef losgemaakt te worden, waarna deze tezamen met de sluitring verwijderd wordt. Leg de schroef en sluitring opzij **313** .
4. De tochtluiken/roosters en waaier dienen in warm water waaraan wat zacht reinigingsmiddel is toegevoegd, gewassen te worden. Droog ze zorgvuldig.
5. **Dompel de ventilator niet onder in water of andere vloeistoffen om andere delen van de ventilator te reinigen.**
6. Droog de waaier zorgvuldig en plaats deze terug. Breng de schroef en sluitring aan en draai ze stevig vast.
7. Zet het tochtluik op de juiste plaats terug **13** en **14** .
8. Plaats het binnenste rooster terug en zet dit vast met de twee bevestigingsschroeven. Draai de **schroeven niet te vast aan**.
9. Breng de schroefdeksels opnieuw aan.  
OPMERKING: De ventilator zal blijven werken als het binnenste rooster is verwijderd. Zorg er daarom altijd voor dat de electriciteit uitgeschakeld is voordat u met uw werkzaamheden begint.
- ◆ **Gebruik nooit sterke oplosmiddelen om de ventilator te reinigen.**
  - ◆ **Behalve het reinigen is geen ander onderhoud nodig.**

### **Onderdelen fig. D**

- 1 Het binnenste rooster.
- 2 Ventilatorassemblage.
- 3 Het buitenste rooster
- 4 Montagekast
- 5 Muurbuis
- 6 Druppelventilatoroklem
- 7 Tochtluik.
- 8 Kap van ventilatorcontactklem
- 9 Gegevensplaatje.
- 10 Schroeven (M4 x 10mm lang)
- 11 Schroeven (M4 x 20mm lang)
- 12 Ladderstrips
- 13 Waaierschroef



## Xpelair WX6/WX6T Istruzioni per l'installazione e la manutenzione

Si prega di lasciare il presente opuscolo assieme all'apparecchio, a beneficio dell'utente

### Installazione dell'estrattore

Questi apparecchi sono concepiti per essere collegati ad un cavo di alimentazione fisso.

Controllare che i dati elettrici sulla targhetta dell'apparecchio corrispondano alle caratteristiche dell'alimentazione di rete. 

**AVVERTENZA: QUESTI APPARECCHI DEVONO ESSERE MUNITI DI MESSA A TERRA.**

Tutte le installazioni devono essere supervisionate da un elettricista qualificato.

L'installazione ed il cablaggio devono essere conformi alle norme IEE correnti (nel Regno Unito) oppure alle direttive locali o pertinenti (negli altri paesi).

In caso di dubbi relativi o successivi all'installazione degli apparecchi, rivolgersi all'assistenza tecnica Xpelair chiamando il numero +44 (0) 8709 00043. I nostri tecnici sono a disposizione della clientela durante il normale orario lavorativo (solo per il Regno Unito). Per inviare un fax in qualsiasi momento chiamare il numero +44 (0) 8709 000530.

I clienti non residenti nel Regno Unito sono pregati di rivolgersi al proprio distributore Xpelair di zona.

### Descrizione

I modelli WX6 presentano le seguenti caratteristiche:

- ◆ Opzioni di montaggio ad incasso a finestra / parete / pannello / soffitto.
- ◆ Estrazione ad una velocità.

#### WX6

- ◆ Per funzionamento con interruttore a distanza.
- ◆ Impostazione di ventilazione centellinare.

#### WX6T

- ◆ Per funzionamento con interruttore a distanza.
- ◆ Timer incorporato.
- ◆ Impostazione di ventilazione centellinare.

### L'installatore richiederà:

- ◆ Un sezionatore bipolare con uno spazio minimo tra i contatti di 3 mm (montato alla parete o al soffitto).
- ◆ **Se si usa una cassetta di contenimento dell'interruttore in metallo, attenersi alle norme di messa a terra.**
- ◆ Cavo a 4 conduttori di taratura adeguata (consultare la sezione "Installazione dei cavi e degli interruttori").
- ◆ Un cacciavite a lama larga da 6 mm, un cacciavite da elettricista con lama da 3 mm e cacciaviti Pozidriv (a croce) N. 1 e 2.
- ◆ Un trapano per muratura, martello e scalpello.
- ◆ Tubo estendibile per pareti, Kit di montaggio a parete WK6 per pareti di spessore superiore a 290 mm, disponibile anche in lunghezze da 300 mm o 450 mm.

### Dove posizionare l'estrattore

- ◆ Ubicare l'estrattore quanto più in alto è possibile.
- ◆ Deve esserci una distanza di almeno 200 mm dal bordo della parete/intesso della parete al centro del foro.
- ◆ L'estrattore deve essere installato quanto più lontano possibile ed in posizione opposta alla principale fonte di aria di ricambio onde assicurare il flusso dell'aria attraverso il locale (ad es. sulla parete opposta alla porta interna).
- ◆ Vicino a fonti di vapore o odori.
- ◆ **Non installare l'estrattore in locali in cui la temperatura ambiente potrebbe superare i 50°C.**
- ◆ **Se installati in una cucina, gli estrattori non devono essere montati direttamente sopra un piano di cottura od un grill montato ad altezza d'uomo.**
- ◆ **Se si deve installare l'estrattore in un locale contenente un bruciatore di combustibile**

provvisto di canna fumaria bilanciata, è responsabilità degli installatori assicurarsi che vi sia un volume d'aria di ricambio sufficiente ad evitare che il fumo venga aspirato giù per la canna fumaria quando l'estrattore è in funzione alla massima potenza.

Per i requisiti specifici consultare le relative norme di edilizia.

L'aria estratta non deve essere scaricata in una canna fumaria utilizzata per lo scarico del fumo prodotto da apparecchi alimentati a combustione. Per quanto concerne le portate di aspirazione e di emissione dell'aria di scarico è necessario attenersi alle disposizioni di tutte le autorità competenti.

- ◆ **Se l'estrattore deve essere utilizzato in atmosfere potenzialmente contenenti sostanze chimiche corrosive consultare il nostro reparto di assistenza tecnica.**(Gli utenti esteri sono pregati di contattare il locale distributore Xpelair).
- ◆ **Questo prodotto elettrico, se installato in una stanza da bagno od in una doccia deve essere posizionato in modo che non possa essere toccato da una persona che stia utilizzando il bagno o la doccia.**

### Installazione degli interruttori e dei cavi

1. Controllare che non vi siano cavi o tubi (ad es. dell'elettricità, del gas o dell'acqua) dietro il punto in cui si intende installare l'interruttore (nella parete o sopra il soffitto).
2. Instradare il cavo dal sezionatore fino al punto di installazione della ventola, attraverso l'interruttore acceso/spento, se richiesto.
3. Instradare il cavo dal sezionatore fino al punto di connessione con la rete elettrica.  
**AVVERTENZA: IN QUESTA FASE NON STABILIRE ALCUN COLLEGAMENTO CON L'ALIMENTAZIONE ELETTRICA DI RETE.**
4. Installare il sezionatore e l'interruttore acceso/spento, se richiesto.
5. Stabilire tutti i collegamenti all'interno del sezionatore dell'interruttore acceso/spento, se richiesto.  
**Nota: quando l'apparecchio viene installato in una stanza da bagno, gli interruttori devono essere situati in modo da non poter essere raggiunti da una persona che stia usando il bagno o la doccia.**

### Solo per l'Australia

Questi modelli sono collegati in maniera permanente alla rete elettrica ed il loro funzionamento viene controllato mediante un interruttore a distanza.

Gli apparecchi devono essere collegati direttamente alla rete elettrica tramite un interruttore montato a parete da 10A, di tipo approvato, con una distanza di almeno 3 mm tra i contatti.

### Preparazione del foro

Se si lavora al di sopra del livello del suolo occorre adottare opportune precauzioni di sicurezza.



**AVVERTENZA: INDOSSARE OCCHIALI PROTETTIVI DURANTE LE OPERAZIONI DI TRAPANAZIONE E SCALPELLATURA.**

#### Per l'installazione a parete

1. Controllare che non vi siano cavi o tubi all'interno della parete od ostacoli all'esterno di essa (ad. es. cavi elettrici, tubi del gas o dell'acqua).
2. Assicurarsi che il centro del foro si trovi ad almeno 200 mm di distanza dai bordi della parete.
3. Marcare il centro del foro per il condotto (per le dimensioni del foro vedere .
4. Trapanare fori guida lungo i bordi della circonferenza di taglio.



- Praticare il foro nell'intonaco servendosi di martello e scalpello.
- Praticare il foro nella parete interna usando un tagliolo a freddo o un cerchio a taglio lungo. Non perforare completamente la parete.
- Dall'esterno, praticare un foro sul lato esterno della parete verificando che l'allineamento sia corretto.

### Separare la grata interna e il ventilatore dal supporto di montaggio



- Rimuovere il gruppo della grata interna svitando le due viti , che fissano il gruppo della grata interna al supporto di montaggio dell'estrattore.
- Rimuovere le due viti  che fissano il gruppo dell'estrattore al supporto di montaggio.

### Assemblaggio del supporto di montaggio dell'estrattore alla grata esterna

Se si lavora al di sopra del livello del suolo occorre adottare opportune precauzioni di sicurezza.

- Inserire i coperchi colorati per le viti nei fori di fissaggio della grata esterna. Questi fori, infatti, non vengono usati sulla grata esterna.
- Fissare i due listelli a scala alla grata esterna posizionandoli sopra ai ganci a scatto preformati e chiudere i ganci. 
- Reggere la grata esterna sul lato esterno della parete controllando che i listelli a scala fuoriescano dalla parte interna della parete.
- Posizionare il supporto di montaggio dell'estrattore contro la parete interna e fare passare i listelli a scala negli appositi punti di fissaggio.
- Tirare i listelli a scala, posizionare il supporto di montaggio nella parete ed avvitare le viti senza **senza serrare eccessivamente**. Rifilare i listelli a scala in base alla lunghezza richiesta. (se necessario, applicare mastice a tenuta sulle falange del supporto di montaggio dell'estrattore e sulla grata esterna per migliorare la tenuta ed eliminare eventuali irregolarità sulle superfici).
- Montare il tubo a parete incastrandolo le quattro sezioni. 
- Spingere il tubo attraverso il foro del supporto di montaggio dell'estrattore e posizionarlo contro la griglia esterna.
- Tagliare il tubo in modo che risulti a filo con la superficie interna del supporto di montaggio dell'estrattore. A questo scopo occorre tracciare un segno sul tubo, tagliare la parte in più e rimontare il tubo. Una volta installato, il supporto deve risultare leggermente inclinato verso il basso dalla parte della grata esterna.
- Posizionare e fissare il gruppo del condotto di estrazione nel supporto di montaggio dell'estrattore usando le apposite viti . **Non serrare eccessivamente**.

### Stabilire i collegamenti elettrici

Collegare il cavo dell'interruttore al morsetto dell'estrattore come indicato nello schema  per il modello WX6 o  per il modello WX6T.

- Se il cavo dell'estrattore viene collegato dall'alto, togliere il coperchio del morsetto e instradare il cavo nell'apposito foro predisposto nella parte superiore dell'estrattore. Assicurarsi che la guaina esterna del cavo sia fissata nella tenuta a labirinto.
- Se il collegamento viene effettuato dalla parte posteriore, togliere il coperchio del morsetto, rompere il foro preformato nella parte posteriore e farvi passare il cavo .
- Rimontare e fissare il coperchio del morsetto.
- Rimontare la grata interna del supporto di montaggio dell'estrattore e fissarla con le viti **senza serrare eccessivamente**.
- Inserire i due coperchi colorati per le viti nei fori di fissaggio della grata interna. Per rimuovere questi coperchi basta infilare la lama di un cacciavite da

elettricista da 3 mm nella fessura e sollevare.

- Scollegare l'alimentazione di rete e togliere i fusibili.**
- Collegare il cavo dal sezionatore al cavo dell'alimentazione di rete.
- Rimontare i fusibili e collegare l'alimentazione di rete.
- Per i circuiti di cablaggio fissi, il fusibile protettivo per gli apparecchi non deve essere di amperaggio superiore a 5A.**

### Uso dell'estrattore

- Questi estrattori sono a velocità singola e non reversibili (solo estrazione).
  - Il ritardo di apertura e chiusura delle serrande può essere impostato rispettivamente fino ad 1 minuto e fino a 3 minuti. Attivato mediante un interruttore, questo ritardo garantisce un funzionamento silenzioso.
- Solo per l'Australia**  
ATTENZIONE: non consentire ai bambini di giocare con questo apparecchio. Bambini e invalidi richiedono supervisione.

#### WX6

- L'estrattore è azionato mediante un interruttore remoto.

#### WX6T

- L'estrattore è azionato mediante un interruttore remoto.
- Il timer incorporato consente di impostare un tempo di sovraccorsa dopo lo spegnimento dell'estrattore.

### Regolazione del timer di sovraccorsa

- Prima di effettuare qualunque regolazione isolare completamente l'estrattore dall'alimentazione di rete.
- L'impostazione di fabbrica del timer di sovraccorsa è di circa 20 minuti. Questo intervallo di tempo è regolabile tra 2 e 20 minuti circa.

### Regolazione del timer di sovraccorsa

- Rimuovere il gruppo della grata interna (consultare la sezione "Separare la grata interna e il ventilatore dal supporto di montaggio").
- Ruotare il regolatore contrassegnato con una "T" in senso antiorario per ridurre la sovraccorsa. 
- Ruotare il regolatore in senso orario per aumentare la sovraccorsa.
- Rimontare il gruppo della grata interna e ricollegare l'estrattore all'alimentazione.

### Ventilazione centellinare

La ventilazione centellinare è equivalente a quella fornita da un mattone forato o da un dispositivo simile.

- Rimuovere il gruppo serranda di controirraggio/grata (consultare la sezione "Montaggio dell'estrattore nel foro").

### Per consentire la ventilazione centellinare

- TENERE LE APERTURE DELLA SERRANDA COMPLETAMENTE APERTE.
- Premere con movimento deciso il fermo della ventilazione centellinare fino a farlo scattare in posizione e rilasciare le aperture della serranda. (Vd. Fig. G).

### Per chiudere completamente le serrande ed eliminare il controirraggio

- Tirare il fermo di ventilazione centellinare verso di sé fino a farlo scattare in posizione.
- Rimontare il gruppo serranda di controirraggio/grata controllando che la leva dell'attuatore sia completamente abbassata.



## Manutenzione

Nota: La pulizia dell'apparecchio deve essere affidata ad un elettricista qualificato.

- 1. Prima di procedere alla pulizia, isolare completamente l'estrattore dall'alimentazione di rete. Attendere 3 minuti per consentire alla girante di fermarsi ed alla serranda elettrica di chiudersi.**
  - Rimuovere la grata interna togliendo i coperchi delle due viti e le viti che fissano il gruppo della grata interna al supporto di montaggio dell'estrattore **10**. Per smontare la serranda del controtiraggio, posizionare la grata interna in modo che risulti rivolta verso il basso e tirare il gruppo della serranda verso l'alto **11** e **12**.
  - Per smontare la girante, svitare la vite centrale e rimuoverla con la rondella. Mettere da parte vite e rondella **13**.
  - Pulire serranda/grata e girante immergendole in acqua calda e sapone. Asciugare accuratamente.
  - 5. Non immergere l'estrattore in acqua o altri liquidi per pulire altre componenti.**
  - Asciugare accuratamente la girante e rimontarla. Riavvitare vite e rondella controllando che siano fissate saldamente.
  - Rimontare la serranda del controtiraggio **13** e **14**.
  - Rimontare il gruppo della grata interna e fissarlo con le viti **senza serrare eccessivamente**.
  - Rimontare i coperchi delle viti.  
Pulire il gruppo serranda di controtiraggio/grata e la girante in acqua saponata calda. Non usare detersivi aggressivi o detersivi chimici.
- NOTA: POICHÉ L'ESTRATTORE PUÒ FUNZIONARE SENZA LA GRATA INTERNA, SI RACCOMANDA DI ISOLARLO COMPLETAMENTE DALL'ALIMENTAZIONE PRIMA DI EFFETTUARE QUALUNQUE TIPO DI INTERVENTO.
- ◆ **Non usare mai solventi aggressivi per pulire l'estrattore.**
  - ◆ **A parte la pulizia, l'estrattore non richiede nessun tipo di manutenzione.**

## Componenti

- 1 Grata interna
- 2 Gruppo estrattore
- 3 Grata esterna
- 4 Supporto di montaggio
- 5 Tubo a parete
- 6 Fermo di ventilazione centellinare
- 7 Serranda di controtiraggio
- 8 Coperchio del morsetto
- 9 Targhetta dei dati nominali
- 10 Viti (M4, lunghe 10 mm)
- 11 Viti (M4, lunghe 20 mm)
- 12 Listelli a scala Cappucci dei fori delle viti.
- 13 Vite della girante



No

## Xpelair WX6/WX6T Installasjons- og bruksanvisning

Oppbevar dette heftet  
sammen med viften, for  
referanse under bruk.

### Installere viften

Dette utstyret er beregnet på tilkopling til fast kabling.  
 Sjekk at spenningen merket på utstyret samsvarer  
 med strømtilførselen .

#### ADVARSEL: DETTE UTSTYRET MÅ JORDES.

Alle installasjoner må overvåkes av en kvalifisert  
 elektriker.

**Installasjon og kabling må samsvare med  
 gjeldende IEE-regler (Storbritannia) og lokale eller  
 aktuelle lover og regler (andre land).**

Hvis du har spørsmål før du installerer disse  
 produktene eller etter at de er installert, kontakt du  
 Xpelairs tekniske kundeservice på +44 (0) 8709  
 000430. Våre teknikere kan hjelpe deg i arbeidstiden  
 (kun Storbritannia), og du kan kontakte dem per faks til  
 alle andre tider +44 (0) 8709 000530.

Kunder utenfor Storbritannia kan kontakte sin lokale  
 Xpelair-distributør.

### Beskrivelse

WX6-modellene har følgende funksjoner:

- ◆ Mulighet for montering i vegg/panel.
- ◆ Utsug ved enkel hastighet.

#### WX6

- ◆ For bruk med fjernliggende bryter
- ◆ Innstilling av dryppventilering

#### WX6T

- ◆ For bruk med fjernliggende bryter
- ◆ Intern tidsinnstillingsfunksjon
- ◆ Innstilling av dryppventilering

### Dette er nødvendig ved installering

- ◆ En skillebryter med to poler med et minste  
 kontaktmellomrom på 3 mm (vegg- eller takmontert).
- ◆ Hvis det benyttes bryterbokser av metall, må  
 krav til jording overholdes.
- ◆ Fireleder-kabel av egnet klasse (se "Installere  
 brytere og kabler").
- ◆ Skrutrekker med 6 mm blad, elektrikerskrutrekker  
 med 3 mm blad og Pozidriv-skrutrekker nr.1 & 2.
- ◆ Murbor, hammer & meisel,
- ◆ Utvidbart vegggrøt, WK6, for vegger som er tykkere  
 enn 290 mm. Tilgjengelig i lengdene 300 mm eller  
 450 mm.

### Plassering av viften

- ◆ Viften bør plasseres så høyt som mulig.
- ◆ Minst 200 mm fra kanten av veggen til midten av  
 hullet.
- ◆ Så langt som mulig fra og på motsatt side av  
 hovedkilden til luftstrømføring for å sikre luftstrømming  
 gjennom rommet (f.eks. på motsatt side av en  
 innerdør).
- ◆ I nærheten av kilden til damp eller lukt.
- ◆ Ikke på steder der omgivelsestemperaturen  
 sannsynligvis vil overstige 50 °C.
- ◆ Ved installering i kjøkken må viften ikke  
 monteres umiddelbart over kokeplater eller  
 griller på øyenivå.
- ◆ Ved installering i rom med olje/bensinfyring uten  
 balansert trekkkanal, er det installatørens ansvar  
 å sikre at det er tilstrekkelig lufttilførsel til å  
 forhindre at damp trekkes ned trekkkanalen når  
 viften brukes med maksimalt utsug.  
 Se byggeforskriftene for spesifikke krav.  
 Utsugsluft må ikke slippes inn i trekkkanal som  
 brukes til utslipp av damp fra utstyr med annen  
 energitilførsel enn elektrisitet.
- ◆ Krav fra alle vedkommende myndigheter må

overholdes når det gjelder utslipp av luft og  
 strømningshastigheter for luftinntak.

- ◆ Hvis viften skal brukes i områder med mulighet  
 for kjemisk korroderende atmosfære, må du  
 kontakte din tekniske serviceavdeling. (I andre  
 land enn Storbritannia kontakter du din lokale  
 Xpelair-distributør).
- ◆ Hvis dette elektriske produktet installeres i dusj-  
 eller baderom, må det plasseres slik at det ikke  
 er mulig at den som dusjer eller bader, berører  
 viften.

### Installere brytere og kabler

1. Sjekk at ingen rør eller kabler (f.eks. elektrisitet,  
 gass, vann) ligger bak stedet der bryteren skal  
 plasseres (i vegg eller over tak).
2. Legg inn kabelen fra skillebryteren til vifteposisjonen  
 via på/av-bryteren om nødvendig.
3. Legg inn kabelen fra skillebryteren til tilkoplings-  
 punktet for strømtilførselen.  
 **ADVARSEL: IKKE FORSØK Å KOPLE NOE TIL  
 STRØMTILFØRSELEN ENNÅ.**
4. Installer skillebryteren og på/av-bryteren om  
 nødvendig.
5. Fullfør alle tilkoplinger i skillebryteren og på/av-  
 bryteren om nødvendig.  
 **Merk: Brytere må plasseres slik at de ikke kan  
 berøres av personer som dusjer eller bader.**

### kun for Australia

Disse modellene er permanent koplet til  
 strømtilførsel, og driften kontrolleres via en  
 fjernliggende bryter.  
 De bør koples direkte til strømtilførselen via en godkjent  
 10A veggmontert overflatebryter med minst  
 3 mm klaring mellom kontaktene.





### Klargjøre hullet

Hvis du arbeider over bakkenivå, må du treffe  
 nødvendige sikkerhetsforanstaltninger.  
 **ADVARSEL: DU MÅ ALLTID BRUKE ØYEVERN  
 UNDER BORING OG MEISLING.**

### Installering i vegg

1. Kontroller at ingen rør eller kabler ligger inne i  
 veggen, og at det ikke finnes hindringer på  
 baksiden av veggen (f.eks. elektrisitet, gass,  
 vann).
2. Pass på at midtpunktet til hullet kommer minst 200  
 mm fra kantene av veggen.
3. Marker konturene til hullet på veggen (se  for  
 hulldimensjoner).
4. Bor ledehull rundt kanten av utskjæringslinjen.
5. Skjær gjennom gipsen ved hjelp av en hammer og  
 meisel.
6. Skjær gjennom innerveggen ved hjelp av en  
 kaldmeisel eller en murerhammer. Ikke lag hull tvers  
 gjennom veggen.
7. Gå ut og skjær et hull i ytterveggen. Pass på at du  
 skjærer på linje med innerhullet.

### Skille innerristen og viften fra monteringsboksen

1. Fjern indre ristenhet ved å fjerne de to skruene   som fester den til viftemonteringsboksen.
2. Fjern de to skruene   som fester vifteenheten til  
 viftemonteringsboksen.

### Feste viftemonteringsboksen og ytterristen

Hvis du jobber over bakkenivå, må du treffe  
 nødvendige sikkerhetsforanstaltninger.

1. Sett de to fargematchede skruhetene i  
 monteringshullene i ytterristen. Monteringshullene  
 brukes ikke på ytterristen.

- Fest de to stigelistene til ytterristen ved å plassere dem over krokformen og klemme dem på plass, **3**.
- Hold yttergrillen opp mot ytterveggen, og kontroller at stigelistene stikker inn i innerdelene.
- Sett viftemonteringsboksen mot indre veggoverflate og sett stigelistene inn i festene.
- Trekk stigelistene gjennom. Sett veggboksen i veggen og skru snekkeskrueene på plass. **Ikke stram skruene for mye.** Fjern overflødig stigelist. (Påfør om nødvendig tetningsmasse på flensene til viftemonteringsboksen og ytterristen. Da oppnår du bedre tetning og ujevnheter utjevnes på begge overflater.)
- Monter veggørret ved å skyve de fire delene sammen, **4**.
- Skyv veggørret gjennom hullet i viftemonteringsboksen og fest på ytterristen.
- Veggørret må skjæres av på linje med innerflaten til viftemonteringsboksen. Merk av og skjær bort overflødig veggør før det settes inn igjen. Når veggboksen er installert, må den skrå litt nedover mot ytterristen.
- Sett på og fest viftekanalenheten i viftemonteringsboksen ved hjelp av festeskrueene **5** **6**. **Ikke stram skruene for mye.**

### Elektrisk tilkøpling

- Kople bryterkabelen til terminalforbindelsen til viften som vist i diagram **22** for WX6 eller **23** for WX6T.
- Hvis viften kables ovenfra, fjerner du terminaldekslet til viften og mater kabelen gjennom øvre kabelinnføring. Pass på at mantelen til kabelen holdes inne i labyrinten, **51**.
- Hvis viften kables bakfra, fjerner du terminaldekslet til viften og perforeringen bak og mater kabelen gjennom perforeringen.
- Sett på terminaldekslet og fest det igjen.
- Sett innerristen på viftemonteringsboksen ved hjelp av festeskrueene, **5** **6**. **Ikke stram skruene for mye.**
- Sett de to fargematchede skruene inn i feste hullene i innerristen. Når du skal fjerne hettene, setter du en 3 mm elektrikerskrutrekker i sporet og vipper hetten av.
- Slå av strømtilførselen (og ta ut sikringene).
- Kople kabelen fra skillebryteren til strømtilførselen.
- Sett tilbake sikringene og slå på strømtilførselen.
- Ved faste kablingskretser må beskyttelses-sikringen for utstyret ikke overstige 5A.)**

### Bruke viften

- Viftene har én hastighet og ingen av dem kan reverseres (kan kun suge luft ut).
- Klaffene har en forsinkelse på opptil 1 minutt ved åpning og opptil 3 minutter ved lukking. Forsinkelsen aktiveres ved bruk av bryteren og sikrer stillestående drift.

#### Kun for Australia:

**ADVARSSEL** – Barn må ikke leke med utstyret. Bruk i nærheten av barn og handikappede bør overvåkes.

#### WX6

- Viften drives ved hjelp av en fjernliggende bryter.

#### WX6T

- Viften drives ved hjelp av en fjernliggende bryter.
- Det interne tidsuret gir mulighet for en justerbar overløpsperiode etter at viften er slått av.

### Justere overløpstiden

- Før du foretar noen justeringer må du isolere viften fullstendig fra strømtilførselen.**
- Overløpstiden er fabrikkinnstilt til omtrent 20 minutter. Tiden kan justeres til mellom omtrent 2 og 20 minutter.

### Justere tidsinnstillingen

- Ta av innerristenheten (se "Skille innerristen og viften fra monteringsboksen").
- Drei innstiller "T" mot klokken for å redusere overløpstiden, **1**.
- Drei innstilleren med klokken for å øke overløpstiden.
- Sett tilbake innerristenheten og kople til strømmen igjen.

### Dryppventilering

Dryppventilering tilsvarer ventileringen en oppnår med perforert teglstein eller lignende.

- Ta av risten/mottrekksklaffen (se "Montere viften i hullet").

### Aktivere dryppventilering

- HOLD KLAFFBLADENE HELT ÅPNE.
- Skyv dryppventileringsutløseren ned til den klikker på plass, og slipp klaffbladene (se fig. G).

### Lukke klaffene helt og stans mottrekk

- Trekk dryppventileringsfestet mot deg til det klikker på plass.
- Sett på grillen/mottrekksklaffen igjen. Pass på at aktivatorhendelen er satt i nederste stilling.

### Vedlikehold

MERK: All rengjøring må utføres av kvalifisert elektriker.

- Før rengjøring må viften isoleres fullstendig fra strømtilførselen. Vent i 3 minutter, slik at viftehjulet slutter å rotere og den strømdrevne klaffen lukkes.**
- Ta av innerristen ved å fjerne de to skruhetene og skruene som fester innerristenheten til viftemonteringsboksen, **5** **6**. Når du skal ta av mottrekksklaffen, legger du innerristen med forsiden ned og trekker klaffenheten oppover, se **11** og **12**.
- Når du skal fjerne viftehjulet, skruer du ut midtskruen og fjerner den sammen med pakningen. Legg skruen og pakningen til side, **13**.
- Rengjør mottrekksklaffen/risten og viftehjulet ved å vaske det i varmt såpevann. La det tørke godt.
- Ikke dypp viften i vann eller andre væsker ved rengjøring av andre deler av viften.**
- Tørk viftehjulet godt og monter det igjen. Sett tilbake skruen og pakningen, og sjekk at de er riktig festet.
- Sett på mottrekksklaffen igjen, **13** og **14**.
- Sett på innerristenheten igjen og fest den med de to festeskrueene. **Ikke stram skruene for mye.**
- Sett på skruhetene igjen.

MERK: VIFTEN KAN GÅ SELV OM

INNERRISTENHETEN ER TATT AV. DERFOR MÅ DEN ISOLERES HELT FRA STRØMTILFØRSELEN FØR ALT VEDLIKEHOLD UTFØRES

- Ikke rengjør viften med sterke løsemidler.**
- Rengjøring er eneste nødvendige vedlikeholdsoppgave.**

### Composants

- Innerrist
- Vifteenhets
- Ytterrist
- Viftemonteringsboks
- Veggør
- Dryppventileringsutløser
- Mottrekksklaff
- Terminaldeksel
- Typeskilt
- Skrue (M4 x 10 mm lange)
- Skrue (M4 x 20 mm lange)
- Stigelister
- Viftehjulskruer

## Χρelair WX6 / WX6T οδηγίες εγκατάστασης και χρήσης

Παρακαλείσθε ν' αφήσετε το φυλλάδιο αυτό με τον εξεριστήρα, για να το συμβουλευτείτε ο χρήστης

### Εγκατάσταση του ανεμιστήρα

Οι συσκευές αυτές προορίζονται για σύνδεση σε σταθερή καλωδίωση.

Βεβαιωθείτε ότι η ηλεκτρική διαβάθμιση που αναγράφεται στον εξεριστήρα ανταποκρίνεται προς την ηλεκτρική παροχή **IEE**.

**ΠΡΟΕΙΔΟΠΟΙΗΣΗ: ΟΙ ΣΥΣΚΕΥΕΣ ΑΥΤΕΣ ΠΡΕΠΕΙ ΝΑ ΓΕΙΩΝΟΝΤΑΙ.**

Όλες οι εγκαταστάσεις πρέπει να επιβλέπονται από ειδικευμένο ηλεκτρολόγο.

Η εγκατάσταση και η καλωδίωση πρέπει να συμμορφώνεται προς τους τρέχοντες κανονισμούς του IEE (Ηνωμένου Βασιλείου), και τους εθνικούς ή σχετικούς κανονισμούς (άλλων χωρών).

Αν έχετε οποιοδήποτε ερωτήματα πριν την εγκατάσταση των συσκευών αυτών ή μετά την εγκατάστασή τους, καλέστε τη Γραμμή Τεχνικής Υποστήριξης της Χρelair +44 (0) 8709 000430. Οι μηχανικοί μας βρίσκονται εκεί για να σας βοηθήσουν κατά τη διάρκεια των κανονικών ωρών γραφείου (μόνο στο Ηνωμένο Βασίλειο) και μπορείτε να τους στείλετε φαξ κατά τις υπόλοιπες ώρες στο +44 (0) 8709 000530.

Οι πελάτες έξω από το Ηνωμένο Βασίλειο, παρακαλούνται να αποστέινονται στους κατά τόπους διανομείς της Χρelair.

### Περιγραφή

Τα μοντέλα WX6 έχουν τα πιο κάτω χαρακτηριστικά:

- ◆ Επιλογές τοποθέτησης σε τοίχο / πάνελ.
- ◆ Εξαγωγική λειτουργία μιας ταχύτητας.

#### WX6

- ◆ Για λειτουργία με τηλεδιακόπτη.
- ◆ Ρύθμιση αργού εξερισμού.

#### WX6T

- ◆ Για λειτουργία με τηλεδιακόπτη.
- ◆ Λειτουργία ενσωματωμένου χρονορυθμιστή.
- ◆ Ρύθμιση αργού εξερισμού.

### Τι θα χρειαστεί αυτός που κάνει την εγκατάσταση

- ◆ Διπολικό μονωτικό διακόπτη με ελάχιστο κενό επαφής 3 χλστ. (τοποθετημένο σε τοίχο ή ταβάνι).
- ◆ Όταν χρησιμοποιούνται μεταλλικά κιβώτια διακοπών, πρέπει να εφαρμόζονται οι κανονισμοί γείωσης.
- ◆ Καλώδιο 4 πυρήνων με κατάλληλη διαβάθμιση (βλέπε «εγκατάσταση διακοπών και καλωδίων»).
- ◆ Μεγάλο κατσαβίδι με λεπίδα 6 χλστ., κατσαβίδι ηλεκτρολόγου με λεπίδα 3 χλστ. και κατσαβίδα Pozidriv No. 1 & 2.
- ◆ Τρυπάνι τοίχου, σφυρί & σμίλη.
- ◆ Επεκτάσιμος σωλήνας τοίχου WK6 για τοίχους βαθύτερους από 290 χλστ. Διατίθεται σε μήκη των 300 χλστ. και των 450 χλστ.

### Πού να τοποθετήσετε τον

- ◆ Τοποθετήστε τον όσο το δυνατό πιο ψηλά.
- ◆ Η άκρη του τοίχου ή του πλαισίου του παραθύρου να απέχει τουλάχιστο 200 χλστ. από το κέντρο της τρύπας.
- ◆ Όσο το δυνατό πιο μακριά και απέναντι από την κύρια πηγή ανανέωσης του αέρα για να εξασφαλίζεται ροή αέρα μέσα στο δωμάτιο (π.χ. απέναντι από την εσωτερική πόρτα).
- ◆ Κοντά στην πηγή του ατμού ή της μυρωδιάς.
- ◆ Όχι σε σημεία όπου η περιβαλλοντική θερμοκρασία είναι δυνατό να υπερβεί τους 50° C.
- ◆ Αν η εγκατάσταση γίνεται σε κουζίνα, ο εξεριστήρας δεν πρέπει να τοποθετείται ακριβώς πάνω από τα μάτια της κουζίνας ή πάνω από σχάρα επιπέδου ματιών.

- ◆ Αν η εγκατάσταση γίνεται σε δωμάτιο που περιέχει συσκευή η οποία καταναλώνει καύσιμο και έχει μη ισορροπημένο καπναγωγό, αποτελεί ευθύνη του προσώπου που κάνει την εγκατάσταση να διασφαλίσει ότι υπάρχει ικανοποιητική ανανέωση αέρα για να αποφεύγεται η αναρρόφηση αερίων από τον καπναγωγό όταν ο εξεριστήρας λειτουργεί με το μέγιστο ρυθμό εξαγωγής. Συμβουλευθείτε τους Οικοδομικούς Κανονισμούς για συγκεκριμένες απαιτήσεις. Ο εξαγόμενος αέρας δεν πρέπει να απελευθερώνεται σε καπναγωγό που χρησιμοποιείται για την εξαγωγή αερίων από συσκευές που τροφοδοτούνται με ενέργεια άλλη από τον ηλεκτρισμό. Πρέπει να εφαρμόζονται οι απαιτήσεις όλων των ενδιαφερομένων αρχών σχετικά με την εξαγωγή αέρα και τους ρυθμούς ροής του εισαγόμενου αέρα.
- ◆ Όταν προορίζεται για χρήση σε πιθανώς χημικές οξειδωτικές ατμόσφαιρες, συμβουλευθείτε το Τμήμα Τεχνικής Εξυπηρέτησης της εταιρείας μας. (Για τις αγορές του εξωτερικού, απευθυνθείτε στο διανομέα της Χρelair στην περιοχή σας).
- ◆ Αν εγκατασταθεί σε ντους ή μπάνιο, η ηλεκτρική αυτή συσκευή πρέπει να βρίσκεται τοποθετημένη σε σημείο που να μη μπορούν να την αγγίζουν τα πρόσωπα που χρησιμοποιούν το ντους ή το μπάνιο.

### Εγκατάσταση των διακοπών και καλωδίων

1. Βεβαιωθείτε ότι δεν υπάρχουν θαμμένοι σωλήνες ή καλώδια π.χ. του νερού, του γκαζιού, του ηλεκτρισμού, πίσω από το σημείο όπου βρίσκεται ο διακόπτης (στον τοίχο ή πάνω από το ταβάνι).
  2. Τοποθετήστε το καλώδιο από τον απομονωτικό διακόπτη ως το σημείο όπου βρίσκεται ο εξεριστήρας μέσω του διακόπτη on/off, αν απαιτείται.
  3. Τοποθετήστε το καλώδιο από τον απομονωτικό διακόπτη ως το σημείο σύνδεσης στην ηλεκτρική παροχή.
- ΠΡΟΕΙΔΟΠΟΙΗΣΗ: ΜΗΝ ΚΑΝΕΤΕ ΚΑΜΙΑ ΣΥΝΔΕΣΗ ΣΤΗΝ ΗΛΕΚΤΡΙΚΗ ΠΑΡΟΧΗ Σ' ΑΥΤΟ ΤΟ ΣΤΑΔΙΟ.**
4. Εγκαταστήστε τον απομονωτικό διακόπτη και τον διακόπτη on/off, αν απαιτείται.
  5. Κάνετε όλες τις συνδέσεις μέσω στον απομονωτικό διακόπτη και τον διακόπτη on/off, αν απαιτείται.
- Σημείωση: Οι διακόπτες πρέπει να τοποθετούνται σε σημείο όπου δεν μπορούν να τους αγγίζουν τα πρόσωπα που χρησιμοποιούν το μπάνιο ή το ντους.**

### Μόνο για την Αυστραλία

Τα μοντέλα αυτό είναι μόνιμα συνδεδεμένα στην παροχή και η λειτουργία ελέγχεται με τηλεδιακόπτη. Πρέπει να έχουν άμεση καλωδίωση προς την παροχή μέσω εγκυκριμένου διακόπτη 10Α για εγκατάσταση σε επιφάνεια τοίχου, με κενό τουλάχιστον 3 χλστ. μεταξύ των επαφών.

### Ετοιμασία της τρύπας

Αν θα δουλέψετε πάνω από το επίπεδο του πατώματος, πρέπει να ληφθούν κατάλληλα προστατευτικά μέτρα.

**ΠΡΟΕΙΔΟΠΟΙΗΣΗ: ΠΡΕΠΕΙ ΝΑ ΦΟΡΑΤΕ ΠΡΟΣΤΑΣΙΑ ΓΙΑ ΤΑ ΜΑΤΙΑ ΚΑΘΕ ΦΟΡΑ ΠΟΥ ΤΡΥΠΑΤΕ Ή ΣΜΙΛΕΥΕΤΕ.**

Αν η εγκατάσταση γίνεται σε τοίχο

1. Βεβαιωθείτε ότι δεν υπάρχουν θαμμένοι σωλήνες ή καλώδια στον τοίχο ή εμπόδια στο εξωτερικό, όπως π.χ. ηλεκτρισμός, γκάζι, νερό.
2. Βεβαιωθείτε ότι το κέντρο της τρύπας απέχει τουλάχιστον 200 χλστ. από τις άκρες του τοίχου.

3. Σημαδέψτε το περίγραμμα της τρύπας στον τοίχο (για τις διαστάσεις της τρύπας βλέπε (A)).
4. Ανοίξτε δοκιμαστικές τρύπες γύρω από την άκρη της γραμμής κοπής.
5. Τρυπάτε το σοβά χρησιμοποιώντας σφυρί και ομίλη.
6. Κόψτε τον εσωτερικό τοίχο χρησιμοποιώντας κοπίδι ψυχρής κοπής ή υποστηρίγματα τούβλου. Μην το κόψετε τελείως.
7. Πηγαίνετε έξω και ανοίξτε μια τρύπα στον εξωτερικό τοίχο φροντίζοντας να υπάρχει ευθυγράμμιση.

### Πώς να ξεχωρίσετε το εσωτερικό κιγκλιδώμα και τον εξεριστήρα από το κιβώτιο εγκατάστασης

1. Αφαιρέστε το σύνολο του εσωτερικού κιγκλιδώματος βγάζοντας τις δυο βίδες **F** που το ασφαλίζουν στο κιβώτιο εγκατάστασης του εξεριστήρα.
2. Αφαιρέστε τις δυο βίδες **F** που κρατάνε το σύνολο του εξεριστήρα στο κιβώτιο εγκατάστασης εξεριστήρα.

### Τοποθέτηση του κιβωτίου εγκατάστασης εξεριστήρα και του εξωτερικού κιγκλιδώματος **D**

Αν θα δουλέψετε πάνω από το επίπεδο του πατώματος, πρέπει να αφήθούν κατάλληλα προστατευτικά μέτρα.

1. Εισάγετε δυο βιδοκαλύμματα που παριάζουν χρωματικά στις τρύπες φιχαρίσματος του εξωτερικού κιγκλιδώματος. Οι τρύπες φιχαρίσματος δεν χρησιμοποιούνται στο εξωτερικό κιγκλιδώμα.
2. Ασφαλίστε τις δυο κλιμακωτές ταινίες στο εξωτερικό κιγκλιδώμα, φοιποθετώντας τες πάνω στα άγκιστρα και κάνοντας τα να αρπάξουν στη θέση τους **B**.
3. Κρατήστε το εξωτερικό κιγκλιδώμα στο εξωτερικό του τοίχου, φροντίζοντας να εχέχουν οι κλιμακωτές ταινίες προς το εσωτερικό.
4. Κρατήστε το κιβώτιο τοποθέτησης εξεριστήρα στην επιφάνεια του εσωτερικού τοίχου και τοποθετήστε τις κλιμακωτές ταινίες μέσα στα φιχαρίσματα τοποθέτησης τους.
5. Τραβήξτε τις κλιμακωτές ταινίες μέσα απ' αυτά, τοποθετήστε το κιβώτιο τοίχου στον τοίχο και βιδώστε τις ατέρμονες βίδες στις θέσεις τους. **Μην τις παρασφίγγετε τις βίδες.** Κόψτε τις τυχόν κλιμακωτές ταινίες που περισσεύουν. (Αν χρειαστεί, βάλτε μονωτικό στόκο στις φλάντζες του κιβωτίου εγκατάστασης εξεριστήρα και το εξωτερικό κιγκλιδώμα. Αυτό θα εξασφαλίσει επιπρόσθετες μονώσεις και θα εξουδετερώσει τυχόν ανομοιομορφία και στις δυο επιφάνειες).
6. Συναρμολογήστε το σωλήνα τοίχου βάζοντας το ένα μέσα στο άλλο τα τέσσερα τεμάχια **C**.
7. Σπρώξτε το σωλήνα τοίχου μέσα από την τρύπα στο κιβώτιο εγκατάστασης εξεριστήρα και τοποθετήστε το στο εξωτερικό κιγκλιδώμα.
8. Ο σωλήνας κοίλου τοίχου πρέπει να κοπεί ισόπεδα με την εσωτερική επιφάνεια του κιβωτίου εγκατάστασης εξεριστήρα. Σημαδέψτε και κόψτε τυχόν περίσσειμα του σωλήνα τοίχου και μετά κάντε επανεγκατάσταση. Όταν εγκατασταθεί, το κιβώτιο τοίχου πρέπει να κλίνει λίγο προς τα κάτω με κατεύθυνση προς το εξωτερικό κιγκλιδώμα.
9. Τοποθετήστε και στερεώστε το σύνολο αγωγού εξεριστήρα μέσα στο κιβώτιο εγκατάστασης εξεριστήρα, χρησιμοποιώντας τις βίδες φιχαρίσματος **F**. **Μην τις παρασφίγγετε τις βίδες.**

### Καλωδιώστε τις ηλεκτρικές συνδέσεις

Συνδέστε το καλώδιο του διακόπτη μέσα στον τερματικό συνδετήρα του εξεριστήρα όπως φαίνεται

στο διάγραμμα **E2** για το WX6 και το **E3** για το WX6T.

- 2a. Αν ο εξεριστήρας πρόκειται να καλωδιωθεί από τα πάνω, αφαιρέστε το τερματικό κάλυμμα του εξεριστήρα και περάστε το καλώδιο μέσα από την πάνω είσοδο καλωδίου. Βεβαιωθείτε ότι το εξωτερικό περίβλημα του καλωδίου διατηρείται στο λαβύρινο **E1**.
  - 2b. Αν το καλωδιώνετε από την πίσω μεριά, αφαιρέστε το τερματικό κάλυμμα του εξεριστήρα και το νόκαουτ οπισθίας εισόδου. Περάστε το καλώδιο μέσα από το νόκαουτ.
  3. Επανατοποθετήστε και ασφαλίστε το τερματικό κάλυμμα.
  4. Επανατοποθετήστε το εσωτερικό κιγκλιδώμα στο κιβώτιο εγκατάστασης εξεριστήρα, χρησιμοποιώντας βίδες φιχαρίσματος **F**. **Μην τις παρασφίγγετε τις βίδες.**
  5. Εισάγετε δυο βιδοκαλύμματα, που παριάζουν χρωματικά, στις τρύπες φιχαρίσματος του εσωτερικού κιγκλιδώματος. Όταν αφαιρέτε τα καλύμματα, βάζετε ένα καταβιδί ηλεκτρολόγου με λεπίδα 3 χλστ. μέσα στην εγκοπή και βγάζετε το κάλυμμα.
  6. Κλείστε το διακόπτη της κεντρικής ηλεκτρικής παροχής και αφαιρέστε τις ασφάλειες.
  7. Συνδέστε το καλώδιο από τον απομονωτικό διακόπτη στην καλωδίωση της ηλεκτρικής παροχής.
  8. Επανατοποθετήστε τις ασφάλειες και ανοίξτε το διακόπτη της κεντρικής ηλεκτρικής παροχής.
- ♦ Για κυκλώματα σταθερής καλωδίωσης, η προστατευτική ασφάλεια της συσκευής δεν πρέπει να υπερβαίνει τα 5A.

### Η λειτουργία του εξεριστήρα

- ♦ Οι εξεριστήρες αυτοί έχουν μόνο μια ταχύτητα και δεν λειτουργούν αντίστροφα (δηλαδή κάνουν μόνο εξαγωγή).
- ♦ Τα καλύμματα έχουν χρονική καθυστέρηση μέχρι 1 λεπτού κατά το άνοιγμα και μέχρι 3 λεπτών κατά το κλείσιμο. Ενεργοποιούμενη με τη χρήση του διακόπτη, η καθυστέρηση εξασφαλίζει άθροψη λειτουργία.

#### Μόνο για την Αυστραλία:

ΠΡΟΕΙΔΟΠΟΙΗΣΗ - Τα παιδιά δεν πρέπει να παίζουν με τη συσκευή. Τα μικρά παιδιά και οι ανάπηροι πρέπει να επιβλέπονται.

#### WX6

- ♦ Ο εξεριστήρας λειτουργεί με τηλεδιακόπτη.

#### WX6T

- ♦ Ο εξεριστήρας λειτουργεί με τηλεδιακόπτη.
- ♦ Ο ενσωματωμένος χρονορυθμιστής προσφέρει ρυθμιζόμενη περίοδο υπέρβασης μετά το κλείσιμο του διακόπτη του εξεριστήρα.

### Ρύθμιση της υπέρβασης του χρονορυθμιστή

- ♦ Πριν κάνετε οποιαδήποτε ρυθμίσεις, απομονώνετε τον εξεριστήρα τελείως από την κεντρική ηλεκτρική παροχή.
- ♦ Ο χρονορυθμιστής υπέρβασης είναι ρυθμισμένος από το εργοστάσιο σε περίπου 20 δευτερόλεπτα. Ο χρόνος ρυθμίζεται μεταξύ περίπου 2 και 20 λεπτών.

#### Για να αλλάξετε τη ρύθμιση του χρονορυθμιστή

1. Αφαιρέστε το σύνολο εσωτερικού κιγκλιδώματος (βλέπε «Πώς να ξεχωρίσετε το εσωτερικό κιγκλιδώμα από το κιβώτιο εγκατάστασης»).
2. Γυρίστε το ρυθμιστή που φέρει το γράμμα «T», αντίθετα προς τη φορά του ρολογιού, για να μειώσετε την υπέρβαση του χρονορυθμιστή **II**.

3. Γυρίστε το ρυθμιστή, σύμφωνα με τη φορά του ρολογιού, για να αυξήσετε την υπέρβαση του χρονορυθμιστή.
4. Επανατοποθετήστε το σύνολο εσωτερικού κιγκλιδώματος και αποκαταστήστε την ηλεκτροδότηση.

### Αργός εξαερισμός

Ο αργός εξαερισμός ισοδυναμεί με αυτόν που παρέχεται από ένα διάτρητο πλίνθο εξαερισμού ή παρόμοια συσκευή.

1. Αφαιρέστε το κιγκλιδώμα/κάλυμμα οπισθίου ρεύματος (βλέπε «Εγκατάσταση του εξαεριστήρα στην τρύπα»).

### Για να εξασφαλίσετε αργό εξαερισμό

2. ΚΡΑΤΗΣΤΕ ΤΑ ΠΤΕΡΥΓΙΑ ΤΟΥ ΚΑΛΥΜΜΑΤΟΣ ΤΕΛΕΙΩΣ ΑΝΟΙΚΤΑ.
3. Πιέστε γερά προς τα κάτω στο πιάσιμο αργού εξαερισμού μέχρι να αρπάξει στη θέση του και μετά απελευθερώστε τα πτερύγια του καλύμματος. (Βλέπε Σχ. G).

### Για να κλείσετε τελείως τα καλύμματα και να σταματήσετε κάθε οπίσθιο ρεύμα

4. Τραβήξτε το πιάσιμο αργού εξαερισμού προς το μέρος σας μέχρι ν' αρπάξει στη θέση του.
5. Επανατοποθετήστε το κιγκλιδώμα/κάλυμμα οπισθίου ρεύματος, φροντίζοντας όπως ο μοχλός ενεργοποίησης βρίσκεται στη θέση «τελείως κάτω».

### Συντήρηση

ΣΗΜΕΙΩΣΗ: Το καθάρισμα πρέπει να γίνεται πάντα από ειδικευμένο ηλεκτρολόγο.

1. **Πριν καθαρίσετε, απομονώστε πλήρως τον εξαεριστήρα από την κεντρική ηλεκτρική παροχή. Περιμένετε 3 λεπτά για να σταματήσει το στροφέιο και να κλείσει το ηλεκτροδοτούμενο κάλυμμα.**
  2. Αφαιρέστε το εσωτερικό κιγκλιδώμα αφαιρώντας τα δυο βιδοκαλύμματα και τις βίδες που ασφαλίζουν το σύνολο εσωτερικού κιγκλιδώματος στο κιβώτιο εγκατάστασης εξαεριστήρα **R10**. Για να αφαιρέσετε το κάλυμμα οπισθίου ρεύματος, βάλτε το εσωτερικό κιγκλιδώμα να βλέπει προς τα κάτω και τραβήξτε το σύνολο καλύμματος προς τα πάνω **R11** και **R2**.
  3. Για να αφαιρέσετε το στροφέιο, ξεβιδώνετε την κεντρική βίδα και την αφαιρείτε μαζί με τη ροδέλα. Βάζετε στη μια μεριά τη βίδα και τη ροδέλα **R13**.
  4. Καθαρίζετε το κάλυμμα οπισθίου ρεύματος/κιγκλιδώμα και στροφέιο, βυθίζοντας τα σε ζεστό σαπουνόνερο. Τα στεγνώνετε σχολαστικά.
  5. **Μη βυθίζετε τον εξαεριστήρα σε νερό ή άλλα υγρά για να καθαρίσετε οποιαδήποτε άλλα μέρη του.**
  6. Στεγνώνετε σχολαστικά το στροφέιο και το επανατοποθετείτε. Επανατοποθετείτε τη βίδα και τη ροδέλα φροντίζοντας να είναι γερά τοποθετημένα.
  7. Επανατοποθετήστε το κάλυμα οπισθίου ρεύματος **R3** και **R4**.
  8. Επανατοποθετήστε το σύνολο εσωτερικού κιγκλιδώματος και στερεώστε το με τις δυο βίδες φιξαρίσματος. **Μην τις παρασφίγγετε τις βίδες.**
  9. Επανατοποθετήστε τα βιδοκαλύμματα.  
ΣΗΜΕΙΩΣΗ: Ο ΕΞΑΕΡΙΣΤΗΡΑΣ ΘΑ ΣΥΝΕΧΙΖΕΙ ΝΑ ΛΕΙΤΟΥΡΓΕΙ ΚΑΙ ΜΕΤΑ ΤΗΝ ΑΦΑΙΡΕΣΗ ΤΟΥ ΣΥΝΟΛΟΥ ΕΣΩΤΕΡΙΚΟΥ ΚΙΓΚΛΙΔΩΜΑΤΟΣ. ΕΠΟΜΕΝΩΣ, ΠΡΕΠΕΙ ΝΑ ΑΠΟΜΟΝΩΝΕΤΑΙ ΤΕΛΕΙΩΣ ΑΠΟ ΤΗΝ ΗΛΕΚΤΡΙΚΗ ΠΑΡΟΧΗ ΠΡΙΝ ΓΙΝΕΙ ΟΠΟΙΑΔΗΠΟΤΕ ΔΟΥΛΕΙΑ.
- ◆ **Μη χρησιμοποιείτε ποτέ δυνατά διαλυτικά για να καθαρίσετε τον εξαεριστήρα.**
  - ◆ **Εκτός από το καθάρισμα, καμιά άλλη συντήρηση δεν απαιτείται.**

### Μέρη

1. Εσωτερικό κιγκλιδώμα
2. Σύνολο εξαεριστήρα
3. Εξωτερικό κιγκλιδώμα
4. Κιβώτιο εγκατάστασης εξαεριστήρα
5. Σωλήνας τοίχου
6. Πιάσιμο αργού εξαερισμού
7. Κάλυμμα οπισθίου ρεύματος
8. Τερματικό κάλυμμα
9. Πινακίδα διαβαθμίσεων
10. Βίδες (μήκους M4 X 10 χλστ.)
11. Βίδες (μήκους M4 X 20 χλστ.)
12. Κλιμακωτές ταινίες
13. Βίδα στροφέιου

هذه المراوح مصممة لتوصيلها إلى أسلاك ثابتة. تأكد من أن معدل الكهرباء المبين على المروحة يتناسب مع مصدر الكهرباء F 9.

تحذير: يجب توصيل هذه المراوح بالطرف الأرضي.

يجب أن تخضع كافة التمديدات لإشراف كهربائي مؤهل.

ويجب أن تتوافق كافة التمديدات والتوصيلات مع تعليمات التيار الكهربائي IEE (المملكة المتحدة) أو مع الأنظمة المحلية أو المعمول بها (في البلدان الأخرى).

إذا كانت لديك أية استفسارات قبل تركيب هذه المنتجات أو بعده، يرجى الاتصال على خط أكسبيلير الساخن 000430 8709 (0) 44. فتهندسوننا متواجدون خلال ساعات الدوام لمساعدتك (المملكة المتحدة فقط) ويمكنك إرسال فاكس على كافة الأوقات الأخرى على الرقم +44 (0) 8709 000530. أما الزبائن المقيمين خارج المملكة المتحدة، فيمكنهم الاتصال بموزع أكسبيلير المحلي.

### المواصفات

يتمتع الموديلان دبليو اكس 6 بالمواصفات التالية:

◆ خيارات التركيب على جدار أو على لوحة.

◆ التشغيل بسرعة واحدة

### دبليو اكس 6

◆ تشغيل عن بعد بفتحناح

◆ وضع تهوية بطيئة

### دبليو اكس 6 تي

◆ التشغيل عن بعد بفتحناح

◆ مؤقت داخلي

◆ وضع تهوية بطيئة

### ما تحتاجه للتركيب

◆ مفتاح عزل ثنائي العمود ذو فجوة اتصال 3 ملم كحد أدنى (في حالة التركيب على جدار أو سقف).

◆ في حال استخدام مفاتيح ذات علب معدنية، يجب اتباع تعليمات التوصيل بالطرف الأرضي.

◆ كابل مناسب 4 كور (راجع فقرة «تركيب المفاتيح والكابلات»)

◆ مفك براغي كبير ذو شفرة 6 ملم، مفك كهرباء ذو شفرة 3 ملم، مفك بوزيدرايف رقم 1 ورقم 2.

◆ مندرج ومطرقة وإزميل بناء.

◆ مواسير كهرباء قابلة للمد دبليو كيه 6 للجدران التي تزيد سماكتها عن 11 أو 290 ملم، متوفر بأطوال 300 ملم و450 ملم.

### اين تركيب المروحة

◆ ضعها على أعلى ارتفاع ممكن.

◆ على الأقل على بعد 200 ملم من طرف الجدار إلى مركز فتحة المروحة.

◆ على أبعد ما يمكن من مصدر الهواء البديل وبشكل مقابل له، من أجل ضمان تدفق الهواء عبر العنفة (مثلاً، مقابل المدخل).

◆ قرب المصدر الذي ينبعث منه البخار أو الروائح.

◆ ليس في المكان الذي يحتمل أن تزيد درجة الحرارة في محيطه عن 50 درجة مئوية.

◆ إذا جرى تركيب المروحة في المطبخ، يجب أن لا يكون ذلك فوق الطباخ (جهاز الطبخ) مباشرة أو شواية على مستوى النظر.

◆ إذا جرى تركيب المروحة في غرفة تحتوي على جهاز يعمل بحرق الوقود، وفيه مصرف غير متوازن للوقود المحروق، يتحمل الشخص الذي يقوم بتركيب المروحة مسؤولية ضمان استبدال

الهواء بكمية كافية لمنع سحب الأبخرة تحت مجرى الوقود المحروق عندما تكون المروحة تعمل بأقصى سرعة.

◆ يرجى مراجعة تعليمات البناء إذا كانت لديك متطلبات محددة، يجب عدم تحويل الهواء المستهلك إلى مجرى للأبخرة المسهلة

المنبعثة من أجهزة تعمل بنوع من الطاقة غير الكهرباء.

◆ يجب مراعاة كافة متطلبات السلطات المحلية المعنية، المتعلقة

بمعدلات التخلص من الهواء المستهلك وجريان الهواء إلى الداخل.

◆ عند استخدام المروحة في أجواء يحتمل فيها وجود مواد كيميائية تسبب الإهتراء والتآكل، ينبغي مراجعة دافرتنا للخدمات الفنية.

أما بالنسبة للأسواق الخارجية فينبغي مراجعة موزع أكسبيلير المحلي).

◆ إذا جرى تركيب هذا المنتج الكهربائي في غرفة الدوش أو الحمام، فإنه يجب تركيبه في مكان لا يطله الأشخاص الذين يستعملون الدوش أو الحمام.

### تركيب المفاتيح والكابلات

1. تأكد من عدم وجود أنابيب أو كابلات مدفونة، للكهرباء أو الغاز أو المياه، مثلاً، خلف موقع الفتحا (في الجدار أو فوق السقف).

2. أدخل الكابل من فتحة العزل إلى موقع المروحة عبر مفتاح التشغيل/التوقيف، إذا دعت الحاجة.

3. أدخل الكابل من فتحة العزل إلى نقطة التوصيل بمركز الإمداد بالطاقة.

تحذير: لا تعمل أية تمديدات إلى مركز الإمداد بالطاقة في هذه المرحلة.

4. ركب مفتاح العزل ومفتاح التشغيل/التوقيف، إذا دعت الحاجة.

5. قم بكافة توصيلات مفتاح العزل ومفتاح التشغيل/التوقيف، إذا دعت الحاجة.

ملاحظة: ينبغي تركيب كافة المفاتيح في مكان لا يطله الأشخاص الذين يستخدمون الدوش أو الحمام.

### أستراليا فقط

ينبغي أن تظل مراوح هذه الموديلات متصلة بمصدر الكهرباء بشكل دائم، حيث أن عملية التشغيل تتم بالتحكم عن بعد. ويجب أن يكون

توصيلها إلى مصدر الطاقة مباشرة من خلال مفتاح معتمد 10 أمبير

مركب على سطح جدار، مع وجود فراغ 3 ملم على الأقل بين التوصيلات.

### تحضير الفتحة

إذا كانت فتحة المروحة ستقام في مكان أعلى من الطابق الأرضي، يجب اتخاذ الاحتياطات المناسبة للسلامة.

تحذير: يجب ارتداء واق للعينين خلال كافة الأشغال التي يستخدم فيها المقدرح أو الإزميل.

### للتثبيت في جدار

1. تأكد من عدم وجود أنابيب أو أسلاك مدفونة داخل الجدار، أو أي عائق في الخارج (للكهرباء والغاز والمياه على سبيل المثال).

2. تأكد من أن مركز الفتحة موجود على بعد 200 ملم على الأقل من طرف الجدار.

3. ضع علامة على محيط الفتحة على الجدار (انظر A مساحة قطر الفتحة).

4. اعمل ثقب رئيسية حول الطرف الذي سيجري في القطع.

5. أخفر خلال الإسمنت مستخدماً المطرقة والإزميل.

6. أخفر خلال الجدار مستخدماً إزميلاً حاداً أو أداة مشابهة لتكسير الطابوق. لا تحاول التكسير المباشر عبر الجدار.

7. إذهب إلى الخارج وأحدث ثقباً في الجدار الخارجي، مع التأكد من المحاذاة.

### فصل الشبكة الداخلية عن صندوق المروحة

1. إنزع الشبكة الداخلية بعد نزع البرغيتين F 10 الذي يثبتان الشبكة بصندوق المروحة.

2. إنزع البرغيتين F 11 اللذين يثبتان المروحة لصندوق المروحة.

### تركيب صندوق المروحة والشبكة الخارجية D

إذا كنت تعمل في مكان أعلى من الطابق الأرضي يجب أن تتخذ الاحتياطات المناسبة للسلامة

1. أدخل غطاءين لولبيين ملولنين مناسبين في ثقب التثبيت في الشبكة الخارجية. إن ثقب التثبيت لا تستعمل في الشبكة الخارجية.

2. ثبتت الشعبتين السلمييتين على الشبكة الخارجية بوضعهما فوق القوابل الخطافية وسحب هذه الأخيرة حتى تأخذ وضعها الصحيح B.

## لصبط مؤقت الوقت

1. انزع الشبكة الداخلية (راجع فقرة «فصل الشبكة الداخلية عن الصندوق»).
2. أدر أداة التعديل التي تحمل العلامة «T»، بشكل مغاير لحركة دوران عقارب الساعة من أجل تقليل دوران تجاوز المؤقت 1.
3. أدر أداة التعديل بشكل معاكس لحركة دوران عقارب الساعة من أجل زيادة مدة دوران تجاوز المؤقت.
4. أعد الشبكة الداخلية إلى مكانها ثم أعد تشغيل التيار.

## التهووية البطيئة

تعامل التهوية البطيئة تلك التي تعطيها Air Block أو جهاز مماثل.

1. انزع غالق الشفط الخلفي/ الشبكة (راجع فقرة «تركيب المروحة في الفتحة»).

### لإفصاح المجال أمام التهوية البطيئة

2. إجعل دوارة مروحة الغالق مفتوحة تماماً.
3. اضغط بشدة على مزلاج التهوية البطيئة حتى تسمع صوت دخوله إلى موقعه وبعد ذلك إطلق دوارة الغالق. (راجع الشكل «G»).

### لإفصاح الغالق تماماً ووقف أي شفط خلفي

4. اسحب مزلاج التهوية البطيئة باتجاهك حتى تسمع صوت دخوله إلى مكانه الصحيح.
5. أعد تركيب غالق الشفط الخلفي/ الشبكة، راجع فقرة «تركيب المروحة في الفتحة»، لضمان أن ذراع المشغل في وضع «إلى أسفل تماماً».

## الصيانة

ملاحظة: يجب أن يتولى كهربائي مؤهل كافة عمليات التنظيف.

1. قبل التنظيف، اعزل المروحة تماماً عن مصدر الإمداد بالكهرباء. أترك فترة 3 دقائق حتى تتوقف الدفاعة المروحية ويتوقف الغالق الذي يعمل بالناقطة.
2. انزع الشبكة الداخلية بنزع الغطاءين اللولبيين والبراغي التي تثبت الشبكة الداخلية إلى صندوق المروحة F10. ولنزع غالق الشفط الخلفي، أدر وجه المروحة إلى أسفل واسحب الغالق إلى أعلى J1 و J2.
3. لنزع الدفاعة المروحية، حل البرغي الأيسر واسحبه مع الحلقة. ضع البرغي والحلقة على جانب RI3.
4. نظّف غالق/ شبكة الشفط الخلفية والدفاعة المروحية بغسما بالماء الدافئ، والصابون لغسلها تماماً.
5. لا تستعمل مطهرات أو مواد تنظيف كيميائية قوية.
6. جفّف الدفاعة المروحية تماماً وأعد تركيبها. أعد تركيب البرغي والحلقة لتضمن أن كلاً منهما راكب في مكانه بشكل صحيح تماماً.
7. أعد تركيب غالتي الشفط الخلفيين J1 و J2.
8. أعد تركيب الشبكة الداخلية وثبتها باستخدام براغي التثبيت. لا تربط البراغي أكثر من اللازم.
9. أعد تثبيت الغطاءين اللولبيين.

ملاحظة: إن المروحة ستستمر بالعمل رغم نزع الشبكة الداخلية. ولهذا ينبغي فصلها تماماً عن مصدر الكهرباء قبل القيام بأي عمل.

إياك أن تستعمل محاليل قوية لتنظيف المروحة.

باستثناء التنظيف، ليس مطلوباً أية صيانة أخرى.

## المكونات

1. شبكة داخلية.
2. مروحة.
3. شبكة خارجية.
4. صندوق مروحة.
5. أنبوب جداري.
6. ملقط تهوية بطيئة.
7. غالق شفط خلفي.
8. غطاء طرفي.
9. صحن معايرة.
10. براغي (طول M4X10mm)
11. براغي (طول M4X20mm)
12. شمع سلبية.
13. براغي لولبية.

3. ارفع الشبكة الخارجية إلى خارج الجدار بحيث تضمن أن الشعب السلبية تكون ناتئة إلى الداخل.
4. ضع صندوق المروحة بمواجهة وجه الجدار الداخلي وضع الشعب السلبية في أماكن تثبيتها.
5. اسحب الشعب السلبية وضع صندوق المروحة في الجدار وشد البراغي في أماكنها. لا تشد البراغي أكثر من اللازم. إقطع أية زيادة في الشعب السلبية. (إذا دعت الحاجة، ضع غراء لاصقاً على حافة صندوق المروحة والشبكة الخارجية. وسيكون هذا بمثابة إغلاق إضافي وسيزيل أي عدم توازن على كلا الوجهين).
6. ركّب الأنابيب الجداري من خلال شق الإقسام الأربعة معاً C.
7. ادفع الأنابيب الجداري من خلال الفتحة في صندوق المروحة وثبته في الشبكة الخارجية.
8. يجب قطع أنبوب الفجوة الجدارية بشكل متناسق مع الوجه الداخلي لصندوق المروحة. ضع علامة عند أي زيادة في الأنابيب الجداري واقطعها ثم أعد تركيب الصندوق. وبعد التركيب يجب أن يكون الصندوق مائلاً إلى أسفل باتجاه الشبكة الخارجية.
9. ركّب أنبوبة المروحة وثبتها بشكل آمن في صندوق المروحة باستخدام براغي تثبيت F11. لا تربط البراغي أكثر من اللازم.

## توصيل أسلاك التمديدات الكهربائية

1. أوصل كابل الفتح إلى وصلة المراوح كما هو مبين في الشكل 2 E للمروحة دبلو اكس 6 أو الشكل 3 E للمروحة دبلو اكس 6 تي.
  2. إذا كان توصيل المروحة من أعلى، انزع غطاء المروحة وأدخل الكابل من خلال مدخل الكابل العلوي. تأكد من أن الغلاف الخارجي للكابل محفوظ في شبكة الممرات E1.
  - 2ب. إذا كانت الأسلاك من الخلف، انزع غطاء المروحة الطرقي ونوك أوت المدخل الخلفي، ومرّر الكابل من خلال الثوك أوت.
  3. أعد تركيب الغطاء الطرقي بشكل مأمون.
  4. أعد الشبكة الخلفية إلى صندوق المروحة باستخدام براغي التثبيت F10. لا تربط البراغي أكثر من اللازم.
  5. أدخل غطاءين لولبيين ملونين مناسبين في ثقوب التثبيت في الشبكة الخارجية. وعند نزع الأغصية أدخل مفك براغي كهربائي ذي شفرة 3 ملم إلى داخل الشق وانزع الغطاء.
  6. اقلص مصدر الإمداد بالكهرباء وانزع الفيوزات.
  7. أوصل الكابل من فتحة العزل إلى أسلاك الإمداد بالكهرباء.
  8. أعد تركيب الفيوزات وشغّل متناح الإمداد بالكهرباء.
- ◆ بالنسبة للدوائر الكهربائية ذات الأسلاك الثابتة يجب أن لا تزيد قوة الفيوز عن 5 أمبير.

## تشغيل المراوح

- ◆ هذه المراوح ذات سرعة أحادية، وغير قابلة للتشغيل العكسي. (للطرود فقط).
  - ◆ يأخذ فتح الغالق عادة حوالي دقيقة تأخير، في حين يأخذ إغلاقه حوالي 3 دقائق تأخير. وهذا التأخير الذي يطرأ عن تشغيل المفتاح، يضمن التشغيل الهادئ للمراوح.
- لأستراليا فقط:  
تحذير: يجب عدم السماح للأطفال باللعب بهذا الجهاز.

## دبلو اكس 6

- ◆ المروحة تعمل بفتحناح عن بعد.

## دبلو اكس 6 تي

- ◆ المروحة تعمل بفتحناح عن بعد.
- ◆ إن المؤقت الداخلي لهذه المراوح يسمح بفترة تشغيل قابلة للتعديل بعد إيقاف المروحة عن التشغيل.

## تعديل مؤقت التجاوز لتعديل وضع المؤقت

- ◆ قبل إجراء أي تعديل، اعزل المروحة تماماً عن مصدر الإمداد بالكهرباء.

- ◆ يكون مؤقت التجاوز منظمًا مسبقًا من المصنع لمدة 20 دقيقة تقريباً. ويمكن تعديل هذا المؤقت للعمل بين دقيقتين و20دقيقة تقريباً.









## Do's and don'ts

- Do read all the instruction leaflet before commencing installation.
- Do install the controller with a double pole isolating switch with a contact gap of 3mm in each pole.
- Do make sure the mains electricity supply is switched off before attempting to make electrical connections or carry out any maintenance or cleaning
- Don't wire more than one fan into each controller.

## Guarantee

### Customers outside UK - see international below.

- UK: The fan is guaranteed against defects for three years from the date of purchase.
- Please keep your purchase receipt.
- If you have any problems, contact Xpelair's Head Office at the address shown below.

## Technical advice and service

### Customers outside UK - see international below.

#### **UK: Xpelair have a comprehensive range of services including:**

- Free technical help-desk for Engineers on all aspects of ventilation.
- Free design service, quotations and site surveys.
- Service and maintenance contracts to suit all requirements.

#### *Please ask for details:*

- By telephone on Techline: **+44 (0) 8709 000430**
- By fax on on Techfax: **+44 (0) 8709 000530**
- At the address below.

## Head Office

Applied Energy Products Ltd, Morley Way, Peterborough, PE2 9JJ, England

Telephone: **+44 (0) 1733 456789**

Fax: **+44 (0) 1733 310606**

Sales Hotline: **+44 (0) 8709 000420**

<http://www.xpelair.co.uk>

## For all your spares requirements (UK only) –

Applied Energy Products Ltd, Parts Dept, Morley Way, Peterborough, PE2 9JB, England

Telephone: **+44 (0) 8709 077077**

Fax: **+44 (0) 8709 076076**

## International

- Guarantee: Contact your local distributor or Xpelair direct for details.
- Technical Advice & Service: Contact Your local Xpelair distributor.
- **Export Sales & Administration**



FM02118 ISO 9001: 2000

applied energy



Part No. 21832AA  
(Rev C)