

izi Comfort Isofix™

FACE À LA ROUTE

MANUEL UTILISATEUR



ECE R44 04

GROUPE
1

POIDS
9-18 kg

ÂGE
9m-4a



BeSafe®

Merci d'avoir choisi BeSafe iZi Comfort ISOfix.

BeSafe a développé ce siège avec beaucoup de soin afin de protéger votre enfant pendant les prochaines années de sa vie.

! Il est important de lire ce manuel AVANT d'installer votre siège. Une installation impropre pourrait mettre votre enfant en danger.

Sommaire

Informations vitales	3
Préparation de l'installation	4
Installation face à la route avec le système ISOfix	5
Retirer le siège	7
Installation face à la route avec la ceinture de sécurité	8
Retirer le siège	10
Positionnement de l'enfant	11
Position de couchage	12
Retirer et remettre la housse	13
Instructions d'entretien	15
Avertissement : les possibles usages impropres	15
Conseils importants	17
Garantie	18
Informations pour le point de vente	19

Informations vitales

- Il est **INTERDIT** d'installer le siège auto sur un siège avant **AVEC UN AIRBAG ACTIVÉ**.
- L'iZi Comfort ISOfix peut être installé face à la route avec la fixation ISOfix dans une voiture équipée de points de fixation ISOfix.
- L'iZi Comfort ISOfix peut être installé face à la route avec une ceinture de sécurité à trois points conforme au règlement ECE n° 16 ou à d'autres normes équivalentes.
- L'iZi Comfort ISOfix est homologué en groupe 1, face à la route de 9 à 18 kg.
- Consultez la liste des voitures pour savoir si votre modèle de voiture convient pour l'utilisation du siège.
- Les sangles du harnais doivent toujours être attachées lorsque l'enfant est dans le siège.
- Les sangles du harnais doivent être bien serrées sans être tordues.
- La housse du siège est équipée d'aimants aux endroits indiqués en orange. Les aimants peuvent influencer les équipements électroniques comme les stimulateurs cardiaques.
- Le support de sol doit toujours être utilisé. Assurez-vous que le support de sol est entièrement descendu.
- Lors d'une installation avec le système ISOfix : assurez-vous que les indicateurs sont au vert avant de rouler.
- Lorsque l'enfant pèse plus de 18 kg ou lorsque sa hauteur d'épaule dépasse la position la plus élevée des bretelles, il convient d'utiliser un siège du groupe 2/3.
- Le siège doit être remplacé après un accident. Bien qu'il puisse avoir l'air intact, en cas de nouvel accident, le siège pourrait ne pas être en mesure de protéger votre enfant aussi bien qu'il ne devrait.



Préparation de l'installation

Éléments importants

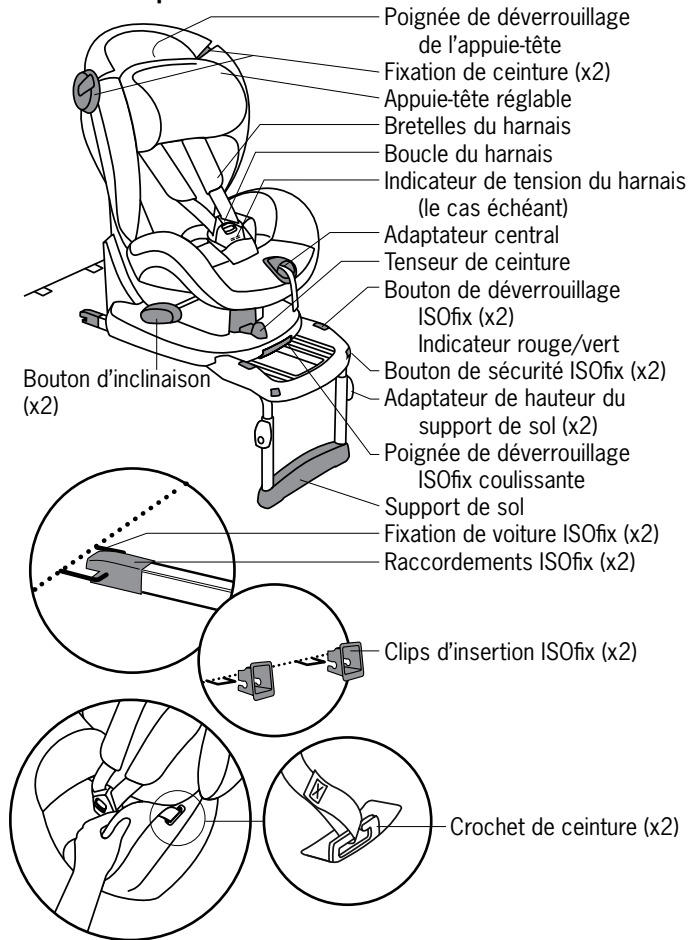

Installation face à la route avec le système ISOfix

Il est **INTERDIT** d'installer le siège auto sur un siège avant **AVEC UN AIRBAG ACTIVE**.



- 1- En cas d'installation sur le siège arrière du véhicule, avancer le siège avant au maximum.
En cas d'installation sur le siège avant du véhicule, régler le dossier en position verticale.

- 2- Trouver les points de fixation ISOfix dans la voiture (1).

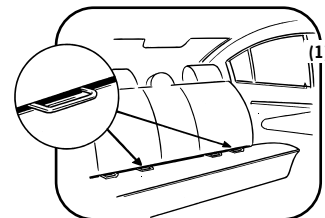

- 3- Si votre véhicule n'est pas équipé de clips d'insertion ISOfix, il suffit de les insérer afin de faciliter l'installation. Les clips d'insertion ISOfix se trouvent sous la base du siège ou sont fournis séparément avec le siège (2).

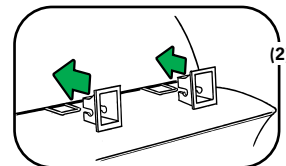

- 4- Remonter entièrement la poignée de déverrouillage coulissante et pousser le siège vers l'avant (3).

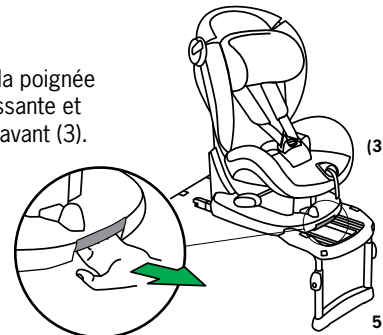

- 5- Connecter les raccords ISOfix aux fixations ISOfix du véhicule. S'assurer que les deux indicateurs sont VERTS (4).

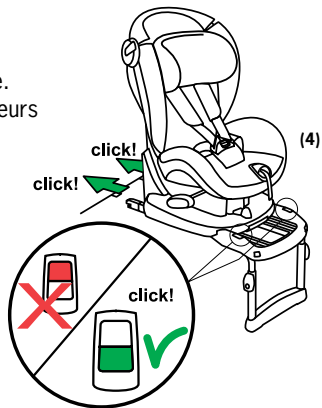

- 6- Abaisser entièrement le support de sol. S'assurer que le support de sol est en contact avec le sol (5).

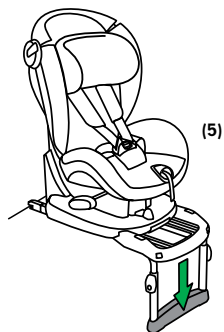

- 7- Enfoncer le siège auto fermement dans le siège de la voiture. Le siège est à présent prêt à être utilisé (6).

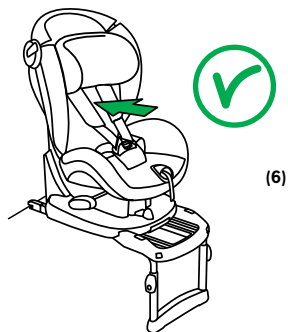

Retirer le siège

- 1- En cas d'installation sur le siège arrière du véhicule, avancer le siège avant du véhicule au maximum.

- 2- Afin de déverrouiller les raccords ISOfix, pousser sur le bouton de sécurité ISOfix tout en tirant sur le bouton de déverrouillage ISOfix. Faire la même chose des deux côtés. Lorsque les raccords ISOfix seront déverrouillés, les indicateurs seront au ROUGE (7).

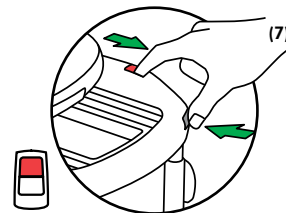

- 3- Remonter le support de sol en déverrouillant les adaptateurs de hauteur des deux côtés (8).

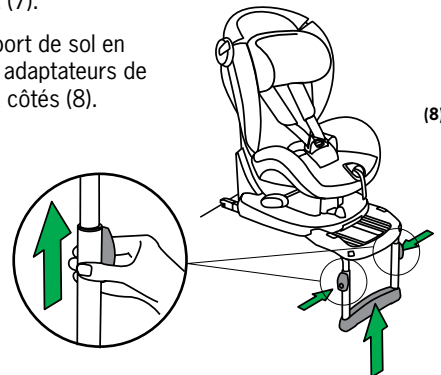

- 4- Retirer les clips d'insertion du véhicule (9).

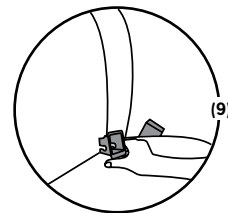

Installation face à la route avec la ceinture de sécurité

! Il est **INTERDIT** d'installer le siège auto sur un siège avant **AVEC UN AIRBAG ACTIVE**.



- 1- En cas d'installation sur le siège arrière du véhicule, avancer le siège avant au maximum.
En cas d'installation sur le siège avant du véhicule, régler le dossier en position verticale.
- 2- Placer le siège enfant sur le siège du véhicule.
Déverrouiller les fixations de ceinture (10).
- 3- Déverrouiller la poignée de déverrouillage à l'arrière de l'appuie-tête et pousser l'appuie-tête vers le bas en le maintenant droit (11).

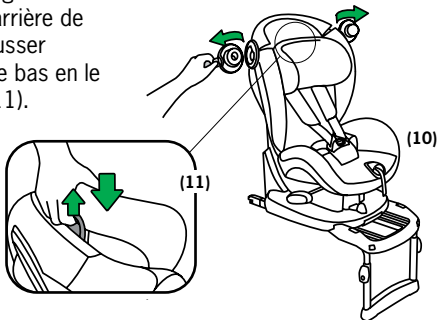

- 4- Tirer la ceinture sous-abdominale autour de la base du siège et insérer la ceinture de sécurité dans la boucle (12).

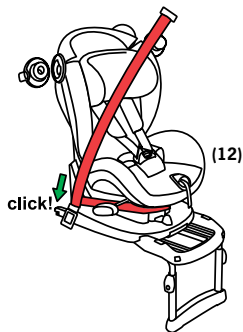

- 5- Passer la bretelle à travers les fixations de ceinture. S'assurer que la ceinture n'est pas tordue (13).
- 6- Enfoncer le siège fermement dans le siège de la voiture.
- 7- Une installation serrée est la chose la plus importante pour les sièges face à la route. Serrer la ceinture comme suit : Tirer la bretelle de la ceinture vers le haut (A). Tendre fermement la bretelle de la ceinture au niveau de la zone B du siège. Fermer la fixation C du côté intérieur. Tirer sur la partie supérieure de la ceinture du côté de la porte et fermer la fixation D (13).

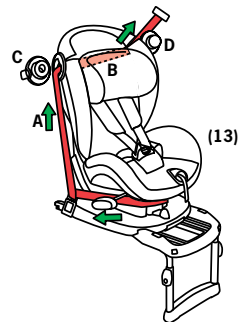

- 8- Pousser le tenseur de la ceinture dans le sens de la flèche pour tendre la ceinture de sécurité à 3 points (14).
- 9- S'assurer que la ceinture de sécurité à 3 points est aussi serrée que possible. Recommencer la procédure si la ceinture de sécurité n'est pas entièrement tendue.

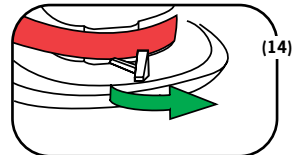

- 10- Pousser l'appuie-tête dans la bonne position (veuillez vous reporter au chapitre « Positionnement de l'enfant » en page 11). Abaisser entièrement le support de sol. S'assurer que le support de sol est en contact avec le sol de la voiture. Le siège est à présent prêt à être utilisé (15).

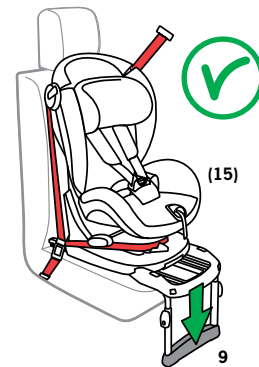

Retirer le siège

- 1- Détendre la ceinture de sécurité en déverrouillant le tenseur de ceinture.
- 2- En cas d'installation sur le siège arrière du véhicule, avancer le siège avant du véhicule au maximum.
- 3- Déverrouiller les fixations de ceinture et déverrouiller la ceinture de sécurité.
- 4- Retirer la ceinture de sécurité et sortir le siège du véhicule.

Positionnement de l'enfant

- 1- Position des bretelles du harnais : Vérifier que les passages pour les bretelles du harnais sont au niveau des épaules de l'enfant (16).
- 2- La hauteur des bretelles du harnais et l'appuie-tête peuvent être ajustés en déverrouillant la poignée de déverrouillage à l'arrière de l'appuie-tête et en remontant ou abaissant l'appuie-tête tout en le maintenant droit (17).

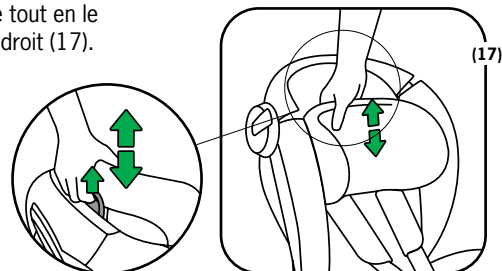
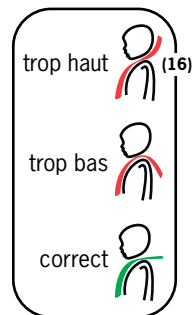

- 3- Tirer les bretelles du harnais vers le haut en poussant sur le bouton de l'adaptateur central (18).

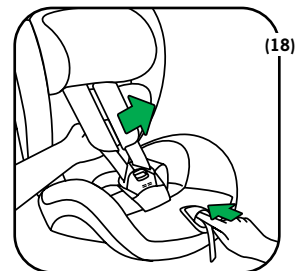

- 4- Ouvrir la boucle du harnais.

- 5- Placer les bretelles du harnais par-dessus les marquages orange des deux côtés du siège afin de maintenir le harnais ouvert pendant le positionnement de l'enfant (19).

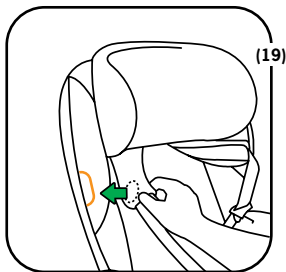

- 6- Lorsque l'enfant est en place, passer les bretelles du harnais par-dessus les épaules de l'enfant et verrouiller la boucle (20).

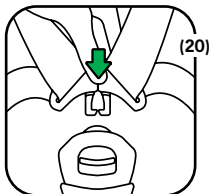

- 7- Tirer la sangle du harnais à travers l'adaptateur central en direction de la flèche verte, vers l'avant et vers le haut. Tirer jusqu'à ce que le harnais soit confortablement mais fermement ajusté. L'indicateur de tension du harnais sera au vert (21).

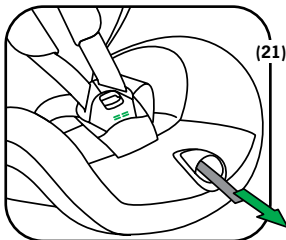

! Les sangles du harnais doivent toujours être attachées et serrées lorsque l'enfant est dans le siège.

Position de couchage

- Le siège est doté de 4 positions d'inclinaison.
- En tournant le bouton d'inclinaison, le siège peut être mis dans une autre position (22).

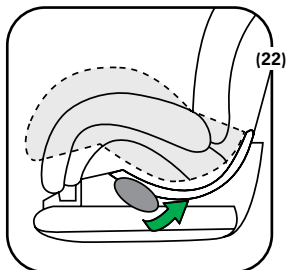

Retirer et remettre la housse

S'assurer que les sangles du harnais sont fixées correctement après la remise de la housse. !

Retirer la housse

- 1- Il convient d'être attentif en retirant la housse car la remise de la housse se fait sur l'envers.
- 2- Afin de retirer la housse du siège, les sangles du harnais doivent être détachées des deux côtés. Voir le cercle rouge (23).

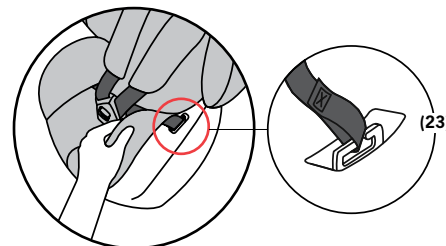

- 3- Commencer par retirer la housse du siège et décrocher les sangles du harnais des crochets de sangle en métal.
- 4- La housse de l'appuie-tête peut être enlevée séparément en décrochant les crochets à l'arrière et en enlevant le tissu en tirant vers l'avant.

Remettre la housse

- 1- Mettre l'appuie-tête dans la position la plus élevée. Installer la housse de l'appuie-tête et accrocher les crochets à l'arrière. Passer les sangles du harnais à travers les trous. Fixer la partie inférieure de la housse de l'appuie-tête à la partie en plastique sous l'appuie-tête.
- 2- Passer les sangles du harnais à travers l'ouverture de la housse de siège et verrouiller la boucle du harnais. Passer la sangle d'entrejambe à travers l'ouverture de l'assise.
- 3- Passer les boucles d'assise des sangles du harnais à travers les ouvertures dans les crochets dans l'assise du siège. Accrocher les deux sangles du harnais aux crochets de sangle en métal et tirer fermement sur les sangles afin de s'assurer qu'elles sont correctement installées (24).



- 4- Installer la partie supérieure, puis les parties au niveau des épaules. Installer l'assise et passer la housse du siège sous les parties arrière des côtés.

Instructions d'entretien

- La housse du siège doit être lavée conformément aux instructions à l'intérieur de la housse (25).

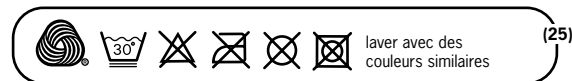

- NE PAS utiliser de produits de nettoyage agressifs ; ils pourraient endommager le matériau de construction du siège.

Avertissement : les possibles usages impropres

- ! Il est INTERDIT d'installer le siège auto sur un siège avant AVEC UN AIRBAG ACTIVÉ.
- Peut uniquement être installé avec une ceinture de sécurité à trois points conforme au règlement ECE n° 16 ou à d'autres normes équivalentes (26).

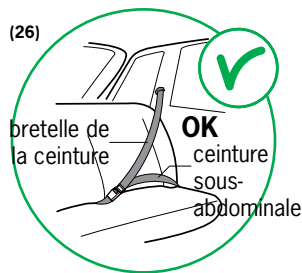

! NE PAS laisser d'espace entre le dossier du siège et le siège du véhicule (27).

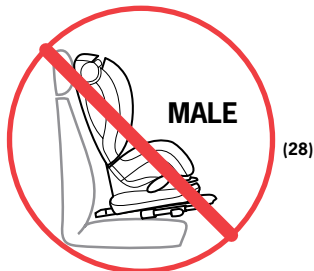

! NE PAS utiliser le siège avec le support de sol replié (28).

! NE PAS utiliser le siège sans support de sol lorsqu'il est installé face à la route.

! NE PAS conduire lorsque les indicateurs ISOfix sont au ROUGE. (29).

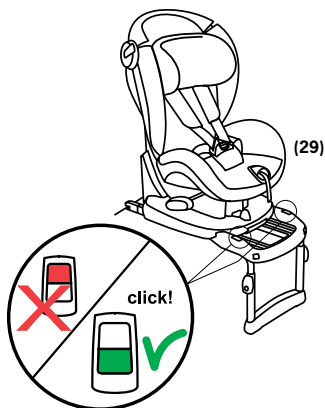

Conseils importants

- NE PAS essayer de démonter, modifier ou ajouter un élément au siège. La garantie sera supprimée en cas d'utilisation de pièces ou d'accessoires non-originaux.
- NE PAS utiliser quoi que ce soit, comme un coussin, pour relever le siège enfant sur le siège passager du véhicule. En cas d'accident, le siège ne serait pas en mesure de protéger votre enfant correctement.
- Ne jamais laisser l'enfant sans surveillance dans le siège.
- S'assurer que tous les passagers savent comment détacher votre enfant en cas d'urgence.
- Un siège enfant inoccupé doit toujours être attaché dans le véhicule.
- S'assurer que les bagages ou autres objets sont dûment attachés. Des bagages non-attachés peuvent provoquer des blessures graves aux enfants et aux adultes en cas d'accident.
- Ne jamais utiliser le siège sans la housse. La housse a une fonction de sécurité et peut uniquement être remplacée par une housse BeSafe originale.
- Sous la housse, nous utilisons de la mousse EPS. Ne pas pousser ou tirer trop fort sur la mousse car vous pourriez l'endommager.
- Ne pas utiliser de produits de nettoyage agressifs ; ils pourraient endommager le matériau de construction du siège.
- BeSafe conseille de ne pas acheter ou vendre des sièges enfant d'occasion.
- CONSERVER ce mode d'emploi pour une utilisation ultérieure avec le siège.
- NE PAS utiliser le siège pendant plus de 5 ans. En raison du vieillissement, la qualité du matériel pourrait s'altérer.
- NE PAS utiliser à domicile. Il n'a pas été conçu pour un usage à domicile et peut uniquement être utilisé dans une voiture.
- Lors d'une installation avec le système ISOfix : vérifier le manuel de la voiture du fabricant.

Conseil pratique

Lorsque le siège enfant est installé dans la voiture, vérifiez tous les endroits où le siège pourrait toucher l'intérieur de la voiture. Nous conseillons d'utiliser une housse de protection (BeSafe) à ces endroits afin d'éviter des entailles, des marques ou une décoloration de l'intérieur du véhicule et notamment dans les véhicules dont l'intérieur est en cuir ou en bois.

Garantie

- Tous les produits BeSafe ont été conçus, fabriqués et testés avec soin. Tous nos sièges enfant BeSafe de notre fabrication font l'objet d'essais périodiques dans notre laboratoire de test. En outre, ils sont testés par des instituts de test indépendants.
- Si ce produit s'avérait défectueux dans les 24 mois après son achat en raison d'un défaut matériel ou de fabrication, à l'exception des housses et des sangles de harnais, veuillez le retourner au lieu d'achat.
- La garantie est uniquement valide si vous utilisez votre siège de façon appropriée et avec soin. Veuillez contacter votre distributeur. Il décidera si le siège sera retourné au fabricant pour être réparé. Aucun remplacement ou retour ne peut être exigé. La garantie n'est pas prolongée suite à une réparation.
- La garantie est supprimée : lorsqu'il n'y a pas de reçu, lorsque les défauts sont provoqués par une utilisation erronée ou impropre, lorsque les défauts sont provoqués par une mauvaise utilisation, une utilisation à mauvais escient ou de la négligence.

Informations pour le point de vente

Remarque concernant l'installation FACE À LA ROUTE

- Ceci est un Système de retenue pour enfants ISOfix semi-universel. Il est conforme au règlement N° 44.04, une série d'amendements pour l'utilisation générale dans les véhicules équipés de systèmes de fixation ISOfix.
- Il convient aux voitures avec des positions approuvées en tant que positions ISOfix (tel que détaillé dans le manuel du véhicule), en fonction de la catégorie du siège enfant et de l'installation.
- Le groupe d'ensemble et la classe de taille ISOfix pour lesquels ce dispositif est conçu est le suivant : A.
- Le siège convient pour être fixé dans les positions de siège des véhicules énumérés dans la « liste des voitures » séparée. Des positions de siège dans d'autres véhicules peuvent également convenir pour accepter ce système de retenue pour enfants. En cas de doute, veuillez consulter le fabricant du système de retenue pour enfants ou le distributeur. Pour consulter la liste actuelle des voitures, veuillez consulter : www.besafe.eu.
- En cas d'installation avec une ceinture de sécurité à 3 points : convient uniquement si les véhicules approuvés sont équipés d'une ceinture de sécurité à 3 points conforme au règlement ECE n° 16 ou à d'autres normes équivalentes.

Le siège enfant suivant

- Le BeSafe iZi Up est un siège de groupe 2/3 qui peut être utilisé pour les enfants de 15 à 36 kilos, soit du groupe d'âge entre 4 et 12 ans.

semi-universal
9-18 kg



04443550

HTS BeSafe as
N-3535 Krøderen, Norway - www.besafe.eu

BeSafe[®]