

# *Traynor*

---

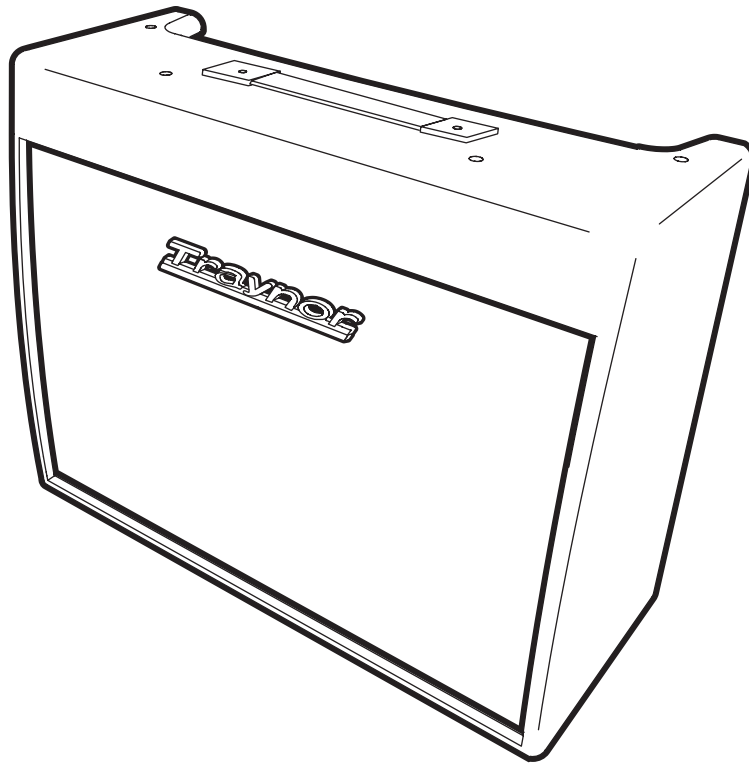

MODEL TYPE: YS1003

## **Custom Valve YCV40**

---

**ALL TUBE GUITAR AMPLIFIER**

# IMPORTANT SAFETY INSTRUCTIONS



This lightning flash with arrowhead symbol, within an equilateral triangle, is intended to alert the user to the presence of uninsulated "dangerous voltage" within the product's enclosure that may be of sufficient magnitude to constitute a risk of electric shock to persons.

Ce symbole d'éclair avec tête de flèche dans un triangle équilatéral est prévu pour alerter l'utilisateur de la présence d'un « voltage dangereux » non-isolé à proximité de l'enceinte du produit qui pourrait être d'ampleur suffisante pour présenter un risque de choc électrique.



## CAUTION AVIS

**RISK OF ELECTRIC SHOCK  
DO NOT OPEN**

**RISQUE DE CHOC ELECTRIQUE  
NE PAS OUVRIR**



The exclamation point within an equilateral triangle is intended to alert the user to the presence of important operating and maintenance (servicing) instructions in the literature accompanying the appliance.

Le point d'exclamation à l'intérieur d'un triangle équilatéral est prévu pour alerter l'utilisateur de la présence d'instructions importantes dans la littérature accompagnant l'appareil en ce qui concerne l'opération et la maintenance de cet appareil.



S2125A

### FOLLOW ALL INSTRUCTIONS

**Instructions pertaining to a risk of fire,  
electric shock, or injury to a person**

**CAUTION: TO REDUCE THE RISK OF ELECTRIC  
SHOCK, DO NOT REMOVE COVER (OR BACK).**

**NO USER SERVICEABLE PARTS INSIDE.**

**REFER SERVICING TO QUALIFIED  
SERVICE PERSONNEL.**

### SUIVEZ TOUTES LES INSTRUCTIONS

**Instructions relatives au risque de feu,  
choc électrique, ou blessures aux personnes**

**AVIS: AFIN DE REDUIRE LES RISQUE DE CHOC  
ELECTRIQUE, N'ENLEVEZ PAS LE COUVERT (OU LE  
PANNEAU ARRIERE) NE CONTIENT AUCUNE PIECE**

**REPARABLE PAR L'UTILISATEUR.**

**CONSULTEZ UN TECHNICIEN QUALIFIE  
POUR L'ENTRETIEN**

**Read Instructions:** The Owner's Manual should be read and understood before operation of your unit. Please, save these instructions for future reference and heed all warnings.

Clean only with dry cloth.

**Packaging:** Keep the box and packaging materials, in case the unit needs to be returned for service.

**Warning:** To reduce the risk of fire or electric shock, do not expose this apparatus to rain or moisture. *Do not use this apparatus near water!*

**Warning:** When using electric products, basic precautions should always be followed, including the following:

### Power Sources

Your unit should be connected to a power source only of the voltage specified in the owners manual or as marked on the unit. This unit has a polarized plug. Do not use with an extension cord or receptacle unless the plug can be fully inserted. Precautions should be taken so that the grounding scheme on the unit is not defeated. An apparatus with CLASS I construction shall be connected to a Mains socket outlet with a protective earthing ground. Where the MAINS plug or an appliance coupler is used as the disconnect device, the disconnect device shall remain readily operable.

### Hazards

Do not place this product on an unstable cart, stand, tripod, bracket or table. The product may fall, causing serious personal injury and serious damage to the product. Use only with cart, stand, tripod, bracket, or table recommended by the manufacturer or sold with the product. Follow the manufacturer's instructions when installing the product and use mounting accessories recommended by the manufacturer. Only use attachments/accessories specified by the manufacturer

Note: Prolonged use of headphones at a high volume may cause health damage on your ears.

The apparatus should not be exposed to dripping or splashing water; no objects filled with liquids should be placed on the apparatus.

Terminals marked with the "lightning bolt" are hazardous live; the external wiring connected to these terminals require installation by an instructed person or the use of ready made leads or cords.

Ensure that proper ventilation is provided around the appliance. Do not install near any heat sources such as radiators, heat registers, stoves, or other apparatus (including amplifiers) that produce heat.

No naked flame sources, such as lighted candles, should be placed on the apparatus.

### Power Cord

Do not defeat the safety purpose of the polarized or grounding-type plug. A polarized plug has two blades with one wider than the other. A grounding type plug has two blades and a third grounding prong. The wide blade or the third prong are provided for your safety. If the provided plug does not fit into your outlet, consult an electrician for replacement of the obsolete outlet. The AC supply cord should be routed so that it is unlikely that it will be damaged. Protect the power cord from being walked on or pinched particularly at plugs. If the AC supply cord is damaged DO NOT OPERATE THE UNIT. To completely disconnect this apparatus from the AC Mains, disconnect the power supply cord plug from the AC receptacle. The mains plug of the power supply cord shall remain readily operable.

Unplug this apparatus during lightning storms or when unused for long periods of time.

### Service

The unit should be serviced only by qualified service personnel. Servicing is required when the apparatus has been damaged in any way, such as power-supply cord or plug is damaged, liquid has been spilled or objects have fallen into the apparatus, the apparatus has been exposed to rain or moisture, does not operate normally, or has been dropped.

**Veillez Lire le Manuel:** Il contient des informations qui devraient étre comprises avant l'opération de votre appareil. Conservez. Gardez S.V.P. ces instructions pour consultations ultérieures et observez tous les avertissements.

Nettoyez seulement avec le tissu sec.

**Emballage:** Conservez la boîte au cas où l'appareil devait étre retourner pour réparation.

**Avertissement:** Pour réduire le risque de feu ou la décharge électrique, n'exposez pas cet appareil à la pluie ou à l'humidité. *N'utilisez pas cet appareil près de l'eau!*

**Attention:** Lors de l'utilisation de produits électrique, assurez-vous d'adhérer à des précautions de bases incluant celle qui suivent:

### Alimentation

L'appareil ne doit étre branché qu'à une source d'alimentation correspondant au voltage spécifié dans le manuel ou tel qu'indiqué sur l'appareil. Cet appareil est équipé d'une prise d'alimentation polarisée. Ne pas utiliser cet appareil avec un cordon de raccordement à moins qu'il soit possible d'insérer complètement les trois lames. Des précautions doivent étre prises afin d'éviter que le système de mise à la terre de l'appareil ne soit désengagé. Un appareil construit selon les normes de CLASS I devrait étre raccordé à une prise murale d'alimentation avec connexion intacte de mise à la masse. Lorsqu'une prise de branchement ou un coupleur d'appareils est utilisée comme dispositif de débranchement, ce dispositif de débranchement devra demeurer pleinement fonctionnel avec raccordement à la masse.

### Risque

Ne pas placer cet appareil sur un chariot, un support, un trépied ou une table instables. L'appareil pourrait tomber et blesser quelqu'un ou subir des dommages importants. Utiliser seulement un chariot, un support, un trépied ou une table recommandés par le fabricant ou vendus avec le produit. Suivre les instructions du fabricant pour installer l'appareil et utiliser les accessoires recommandés par le fabricant. Utilisez seulement les attachements/accessoires indiqués par le fabricant

Note: L'utilisation prolongée des écouteurs à un volume élevé peut avoir des conséquences néfastes sur la santé sur vos oreilles. .

Il convient de ne pas placer sur l'appareil de sources de flammes nues, telles que des bougies allumées.

L'appel ne doit pas étre exposé à des égouttements d'eau ou des éclaboussures et qu'aucun objet rempli de liquide tel que des vases ne doit étre placé sur l'appareil.

Assurez que l'appareil est fourni de la propre ventilation. Ne procédez pas à l'installation près de source de chaleur tels que radiateurs, registre de chaleur, fours ou autres appareils (incluant les amplificateurs) qui produisent de la chaleur.

Les dispositifs marqués d'une symbole "d'éclair" sont des parties dangereuses au toucher et que les câblages extérieurs connectés à ces dispositifs de connexion extérieure doivent étre effectués par un opérateur formé ou en utilisant des cordons déjà préparés.

### Cordon d'Alimentation

Ne pas enlever le dispositif de sécurité sur la prise polarisée ou la prise avec tige de mise à la masse du cordon d'alimentation. Une prise polarisée dispose de deux lames dont une plus large que l'autre. Une prise avec tige de mise à la masse dispose de deux lames en plus d'une troisième tige qui connecte à la masse. La lame plus large ou la tige de mise à la masse est prévu pour votre sécurité. La prise murale est désuète si elle n'est pas conçue pour accepter ce type de prise avec dispositif de sécurité. Dans ce cas, contactez un électricien pour faire remplacer la prise murale. Évitez d'endommager le cordon d'alimentation. Protégez le cordon d'alimentation. Assurez-vous qu'on ne marche pas dessus et qu'on ne le pince pas en particulier aux prises. N'UTILISEZ PAS L'APPAREIL si le cordon d'alimentation est endommagé. Pour débrancher complètement cet appareil de l'alimentation CA principale, déconnectez le cordon d'alimentation de la prise d'alimentation murale. Le cordon d'alimentation du bloc d'alimentation de l'appareil doit demeurer pleinement fonctionnel.

Débranchez cet appareil durant les orages ou si inutilisé pendant de longues périodes.

### Service

Consultez un technicien qualifié pour l'entretien de votre appareil. L'entretien est nécessaire quand l'appareil a été endommagé de quelque façon que se soit. Par exemple si le cordon d'alimentation ou la prise du cordon sont endommagés, si il y a eu du liquide qui a été renversé à l'intérieur ou des objets sont tombés dans l'appareil, si l'appareil a été exposé à la pluie ou à l'humidité, si il ne fonctionne pas normalement, ou a été échappé.

# Traynor



## The Traynor YCV40 / YCV40T Introduction

The *Traynor YCV40 / YCV40T* is a professional all-tube guitar combo. It draws on the rich tradition of *Traynor* guitar amplifiers and combines the best of vintage design combined with modern principles, manufacturing techniques, and technology.

### Features

- **100%** Designed & Manufactured in **North America**.
- All-tube design with two **5881WXT** and three **12AX7A Premium** tubes.
- A Single 12 inch (2x10-inch on YCV40T) **Celestion®** speaker for great classic sound and performance.
- Using *all* plywood for the construction of the cabinet guarantees the durability and rigidity that made *Traynor* famous.
- Separate tone controls on each of the two channels (lead and clean), for flexibility.
- Classic *Long-Style Accutronics® Reverb*, with *dual springs*, for authentic vintage sound.
- External speaker jack for the ultimate in versatility.
- **Traynor TFS-2B** latching dual-footswitch, with 10-foot cable included.
- A special DC powered filament supply on preamp tubes ensures reduced hum.
- Auto-balancing bias supply means no need for matched pairs of output tubes or bias adjustments, allowing extremely easy emergency tube replacement.
- Fully regulated power supply ensures ultra low noise.
- The **best** warranty in the business: a 2-year unlimited, transferable “even if you break it” warranty (*valid in the USA and Canada only*).

### Channel 1 ⑤ ⑦

Channel 1 is the lead/overdrive channel and is selected in one of two ways, via the Channel Select switch on the control panel, or via the Channel Select button on the supplied footswitch\* pedal. A Yellow LED located next to the Channel 1 Volume control illuminates when Channel 1 is active.

*\*Note: Plugging in the footswitch deactivates the panel-mounted Channel and Boost controls.*

### Gain & Volume Controls ②

Channel 1 uses a Gain control in conjunction with a Volume control to control the amount of tube-based overdrive and volume. The Gain control is used to adjust the amount of overdrive, while the Volume control allows you to set the actual loudness of the amplifier.



# Traynor

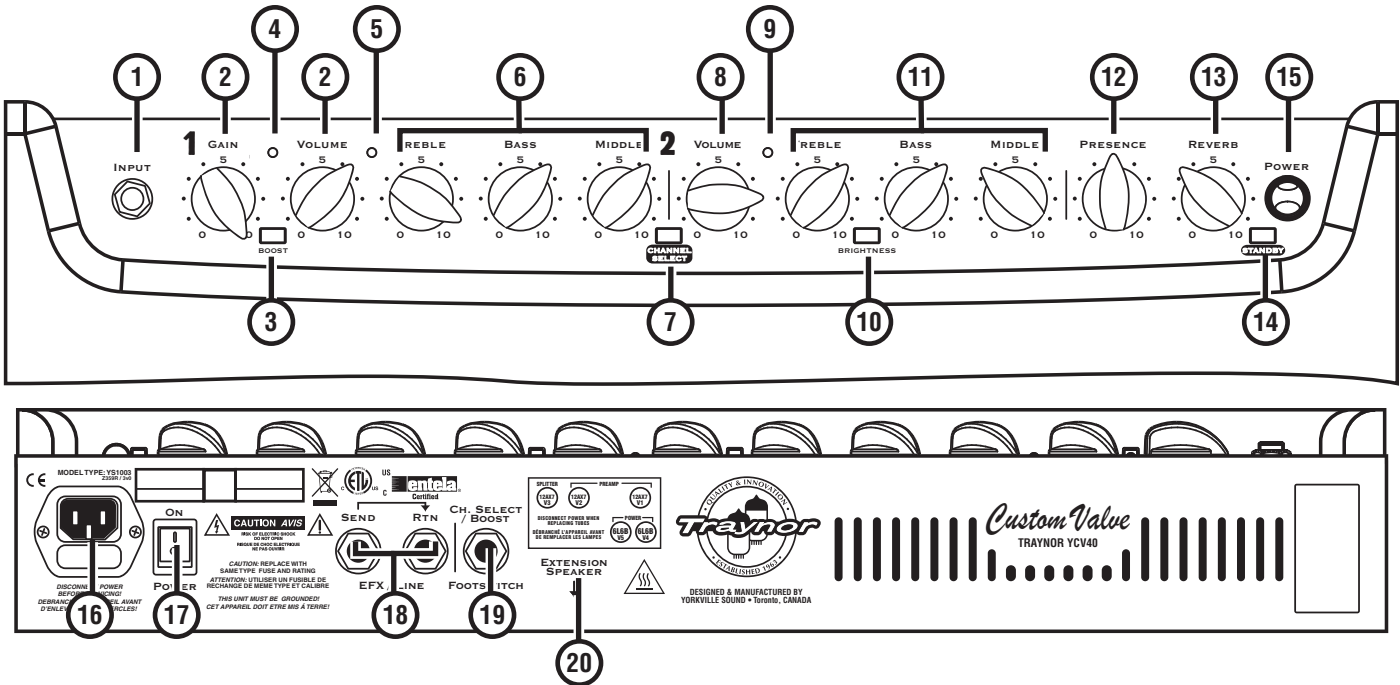

## Chassis Layout

### Top

- ① **Input** jack – 1/4 inch phone jack.
- ② **Channel 1 Gain & Volume** Controls.
- ③ **Channel 1 Boost** Switch – Activates the boost circuitry.
- ④ **Boost LED** – Illuminated Red when the boost is active.
- ⑤ **Channel 1 Indicator LED** – Illuminates Yellow when active.
- ⑥ **Channel 1 Tone Controls** – **Treble, Bass, and Middle.**
- ⑦ **Channel Select** Switch – **Channel 1** is optimized for lead, **Channel 2** for clean sound
- ⑧ **Channel 2 Volume** Control.
- ⑨ **Channel 2 Indicator LED** – Illuminates Green when active.
- ⑩ **Channel 2 Brightness** Switch – Add *sparkle* to your clean sound.
- ⑪ **Channel 2 Tone Controls** – **Treble, Bass, and Middle.**
- ⑫ **Presence** Control – Adding that cutting *edge* in your lead or clean sound.
- ⑬ **Reverb** Control – Adjusts the **Accutronics®** reverb level for both channels.
- ⑭ **Standby** Switch – Activates standby mode to keep the tubes warm while the amp is not in use.
- ⑮ **Power** Indicator Jewel – Illuminates Red when in **Active** mode, and Yellow when in **Standby** mode.

### Rear

- ⑯ **Fuse and Power Cord**
- ⑰ **Power** Switch.
- ⑱ **Send / Rtn (Efx/Line)** jacks – 1/4 inch phone Input and Output jacks.
- ⑲ **Channel Select Footswitch** jack – uses a 1/4 inch TRS standard latching dual-footswitch.
- ⑳ **Extension Speaker** jack – 1/4 inch phone jack.



## Boost Switch <sup>③</sup> <sup>④</sup>

A boost circuit is included to help you achieve 'a-bit-more' overdrive for leads. The boost can be selected via the front panel switch or through the supplied footswitch pedal. A Red LED illuminates to indicate when the boost is active.

## Channel 1 Tone Controls <sup>⑥</sup>

The Treble, Bass, and Middle tone controls are used to help you shape your sound. They are *post-gain* and *pre-volume*. These are active only when Channel 1 is selected.

## Channel 2 <sup>⑧</sup> <sup>⑨</sup> <sup>⑪</sup>

Channel 2 is the clean channel and thus has no Gain control. In other respects the layout is the same as that of Channel 1, with independent Volume and Treble, Bass, and Middle tone controls. When channel 2 is active the green LED located next to the Channel 2 Volume control is illuminated.

## Brightness Switch <sup>⑩</sup>

Channel 2 includes a Brightness switch that activates a circuit to provide additional treble boost to help make your tone *sparkle*.

## Master Controls

### Presence Control <sup>⑫</sup>

The rotary Presence control is part of the Master Control and adjusts the amount of *edge* or *presence* (upper midrange) on your overall sound.

### Reverb Control <sup>⑬</sup>

The Master Control section also includes a rotary Reverb control that adjusts the overall reverb level for both channels. The *YCV40/YCV40T* is equipped with a long-style Accutronics® dual-spring reverb for authentic vintage reverb.



### Standby Switch & Indicator <sup>⑭</sup> <sup>⑮</sup>

This switch controls the high voltage power being supplied to the tubes. This mode effectively keeps the tubes *warmed up* when the amp is not in use. The large, jewel indicator on the front panel glows Red when the amp is fully powered-up and changes to Yellow when the high voltage circuit has been turned off. Putting the amp into Standby mode (i.e. during set breaks) shuts off the amplifier output stage and effectively increases tube life by reducing wear on the tubes.

### EFX / LINE Send & Return Jacks <sup>⑯</sup>

The Send and Rtn jacks of the *YCV40/YCV40T* allow convenient use of an external effect unit. Simply connect a 1/4 inch phone cable to the Send jack of the *YCV40/YCV40T* and then connect this cable to the Input of your effects unit. To send the processed signal back to the *YCV40*, connect the output of the effects unit to the Rtn jack of the *YCV40/YCV40T*.

The 1/4 inch TRS Send jack can be used as part of an effects loop in conjunction with the Rtn jack. It can also be used as a direct line out (preamp-out). The -10dBu output is ideal for most guitar effects pedals and professional signal processors. You can also use this output to *slave* the *YCV40/YCV40T* with another guitar amplifier by plugging into the Rtn jack of the *slave* amplifier.

The 1/4 inch TRS Rtn jack can be used as your return jack for your effects loop. It accepts an input signal that is passed to the power amplifier, so it can be used as a power amp in. The Master Control section regulates the signal, so you can add Reverb as well as Presence.

### Footswitch Jack <sup>⑰</sup>

Connecting a footswitch to the 1/4 inch TRS Footswitch jack deactivates the control panel mounted Channel Select and Boost switches. These functions are then activated exclusively by the pedal. The included footswitch features dual-latching switches, each with a separate LED indicator.



The switching is accomplished with internal relays so there is no audible noise flowing through the footswitch cable. Footswitch-induced noise is never an issue. The *YCV40/YCV40T* is compatible with most aftermarket latching dual-footswitch pedals.

# Traynor



## External Speaker Jack/s <sup>20</sup>

These *under-the-chassis* mounted 1/4 inch jacks allow convenient connection of an 8-ohm external speaker cabinet. If you disconnect the internal 12 inch Celestion® speaker (2x10 inch on YCV40T), you can connect up to two 8-ohm external cabinets.

## Replacement Tube Selection & Bias

This amplifier features Yorkville's auto-balancing / auto-matching tube biasing technology. As a result, when the time comes to replace the tubes in your Yorkville amplifier, there is no need to pay a premium for a matched set – nor does the bias need to be adjusted when you use a different brand. We make no claims as to which brands of tubes might sound best, but with auto-balancing / auto-matching, you are free to experiment without any need for concern that the amplifier or tubes will be distressed. Please note that auto-balancing / auto matching cannot fully compensate for different types of tubes - 6L6/5881s versus 6CA7/EL34s, for example.



*Please note that although auto-balancing / auto matching allows you the freedom to select unmatched tubes from a variety of manufacturers, it may not be able to fully compensate for the use of a non-equivalent model or part number of tube – 6L6/5881s versus 6CA7/EL34s, for example. Use of non-equivalent tubes may result in unpredictable performance.*

## Specifications

### Electronics

<b>Vacuum Tubes</b>	2 x 5881WXT (alt 6L6B) 3 x 12AX7 (alt 7025A) DC powered filament supply on preamp tubes
<b>Bias Supply</b>	Autobalancing
<b>Power Output</b>	40 Watts RMS
<b>Speaker</b>	YCV40: 12 inch Celestion® speaker YCV40T: 2x10 inch Celestion® speakers
<b>Channels</b>	one lead & one clean channel
<b>Input Impedance</b>	1 Meg ohm
<b>Tone Controls</b>	Separate tone controls on both channels (Treble, Bass, & Middle) Presence and Reverb on Master Section
<b>Reverb</b>	Accutronics® long-reverb with dual-springs
<b>Power Supply</b>	Fully regulated

### Connectors

<b>Input Jack</b>	1/4 inch phone jack
<b>Send Jack</b>	Balanced 1/4 inch TRS (Tip-positive / Ring-negative / Sleeve-ground)
<b>Return Jack</b>	Unbalanced 1/4 inch phone jack, 10kohms
<b>Speaker Jacks</b>	Two 1/4 inch phone jacks
<b>Footswitch Jack</b>	1/4 inch TRS, accepts a standard, latching dual-footswitch & connecting cable

### Cabinet

<b>Cabinet Construction</b>	all plywood
<b>Covering</b>	Leatherette
<b>Grille</b>	Perforated 18 gauge painted steel with silver cloth covering
<b>Dimensions (WxHxD)</b>	23.0 inch x 18.5 inch x 9.0 inch 58.4 x 46.9 x 22.8 cm
<b>Weight</b>	45 lbs (20.4 kg)

### Power Requirements

<b>120V</b>	60Hz 1.0A
<b>230V</b>	50Hz 0,5A

**Warranty** *Two-year, unlimited (even if you break it!) transferable warranty\* (valid in USA and Canada only)*

**Footswitch Included** Two button (Channel Select / Boost) with separate LED indicators

# Traynor



## Traynor YCV40 / YCV40T

### Introduction

Le *Traynor YCV40/YCV40T* est amplificateur professionnel à lampe pour guitare. Il s'inspire d'une riche tradition d'amplificateur pour guitare *Traynor* et combine les éléments les plus convoités des designs classiques et modernes avec les nouvelles technologies de fabrication.

### Caractéristiques

- De conception et fabrication **Nord Américaine** à 100%!
- Design entièrement à lampe avec deux **5881WXT** et trois **12AX7A premium**.
- Haut-parleur 12" (*YCV40T*: 2 haut-parleur 10") **Celestion** pour un son et une performance classique superbe.
- Construction en contre plaqué balte qui garantie un enceinte rigide et durable.
- Contrôles de tonalité séparés pour chacun des deux canaux (saturé et claire) pour une grande souplesse.
- Réverbération **Accutronics** classique avec double ressort pour un son traditionnel classique.
- Prise pour haut-parleur externe pour un plus grande souplesse.
- Commutateur au pied Double *Traynor TFS-2B*. Câble de 10 pieds inclus.
- Alimentation de filament spécial sur les lampes de préamplificateur pour assurer un bourdonnement réduit.
- Auto équilibrage de la tension de polarisation. Il n'est donc pas nécessaire d'utiliser des lampe en paire équilibrée ou de faire ajuster l'équilibrage de la tension de polarisation. Cela permet les changements faciles de lampe en cas d'urgence.
- Alimentation stabilisée qui assure un niveau de bruit réduit.
- La **meilleur** garantie dans l'industrie. Deux ans, illimitée, transférable, "même si vous l'endommagez vous même"  
(valide au Canada et aux États Unis seulement).

### Canal 1 ⑥ ⑦

Le Canal 1 est utilisé pour les sons saturés d'accompagnement ou solo. Il est Commutable par le Sélecteur sur le panneau de contrôle ou par le bouton sélecteur de canal du commutateur au pied fournit avec l'amplificateur. Une DEL jaune près du contrôle de Volume du Canal 1 indique lorsque ce canal est sélectionné.



*\*Note: Les sélecteurs "boost"-et "channel"-du panneau de contrôle sont désactivés lorsque le commutateur au pied est branché à l'amplificateur.*

### Contrôle de Volume et de Gain ②

Les contrôles de volume et de Gain du Canal 1 sont utilisés en conjonction pour permettre le réglage du niveau de saturation et de Volume du Canal 1. Le contrôle de gain est utilisé pour la saturation et le Volume pour le niveau de sortie de l'amplificateur.

# Traynor

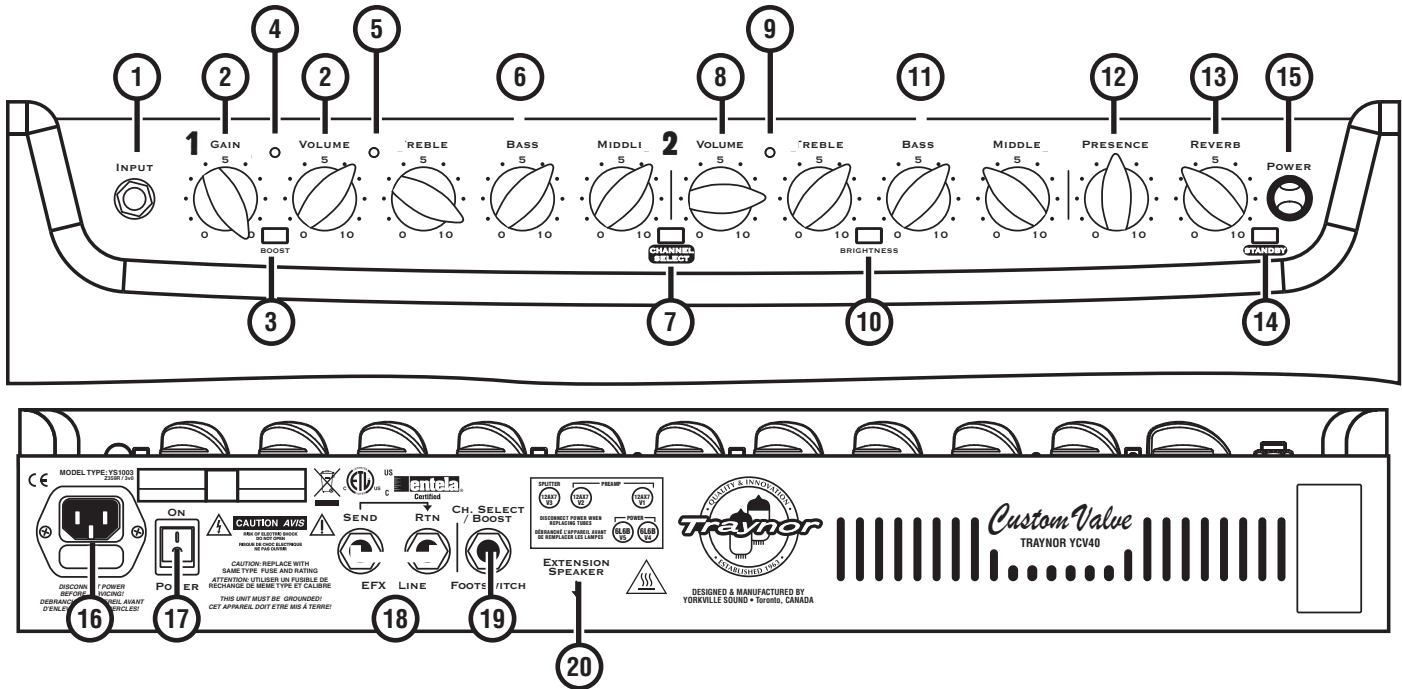

## Disposition des Contrôles Sur le Châssis Panneau du Dessus

- ① Jack d'Entrée – type ¼ pouce
- ② Contrôle de Gain et de Volume pour le Canal 1.
- ③ Commutateur Boost pour le Canal 1 – met en marche le circuit de survoltage.
- ④ DEL Boost – Devient rouge lorsque le circuit de survoltage est activé.
- ⑤ DEL indicatrice Canal 1 – illuminée couleur jaune lorsque le Canal 1 est actif.
- ⑥ Contrôle de tonalité pour Canal 1 – Aiguës, Médiannes, et Basses.
- ⑦ Sélecteur de canal – Le Canal 1 est optimisé pour les sons saturés, le Canal 2 pour les sons claires.
- ⑧ Contrôle de Volume du Canal 2.
- ⑨ DEL indicatrice Canal 2 – illuminée couleur verte lorsque le canal 2 est actif.
- ⑩ Commutateur de “Brightness”- pour le Canal 2 – ajoute de la brillance à votre son clair.
- ⑪ Contrôle de tonalité du Canal 2 – Aiguës, Médiannes, et Basses.
- ⑫ Contrôle de Présence – ajoute du tranchant à votre son saturé ou clair.
- ⑬ Contrôle de Réverbération – ajuste le niveau du reverb Accutronics® pour les deux canaux.
- ⑭ Commutateur de mode d'Attente – Active le mode d'Attente (Standby) permettant de garder les lampes réchauffées quand vous n'utilisez pas l'amplificateur.
- ⑮ Voyant à facette qui indique l'alimentation. S'illumine en rouge lorsque l'amplificateur est en mode d'opération, en jaune quand il est en mode d'Attente (Standby).

## Panneau Arrière

- ⑯ Fusible et Cordon d'Alimentation
- ⑰ Commutateur d'Alimentation
- ⑱ Prises “Send”- et “Rtn”- (Efx/Line) – prises d'entrée et de sortie type ¼ pouce-
- ⑲ Prise jack pour commutateur au pied qui permet de sélectionner les canaux. Utilisez un commutateur standard double à accrochage (Pointe-Bague-Manchon)
- ⑳ Prise pour haut-parleur externe – type ¼ pouce



## Commutateur "Boost" ③ ④



Un circuit de survoltage est inclus pour vous permettre d'obtenir un son plus saturé. Il peut être activé par le commutateur du panneau de contrôle ou par le commutateur au pied fourni avec l'appareil. Quand le circuit de survoltage est actif, une DEL Rouge s'allume.

## Contrôle de Tonalité du Canal 1 ⑥

Des contrôles d'Aiguë de Basse et de Médianes sont prévues pour vous permettre de façonner le son à vos souhaits. Ils sont post-gain et *pré*-volume. Ces contrôles ne sont actifs que lorsque le canal 1 est sélectionné.

## Canal 2 ⑧ ⑨ ⑪

Il a été conçu pour les sons clairs et il n'a pas de contrôle de Gain. La disposition des autres contrôles est la même que sur le Canal 1 avec ses propres contrôles de Volume, Aiguës, Basses et Médianes. Une DEL Verte située près du contrôle de Volume du Canal 2 s'allume lorsque ce canal est sélectionné.

## Sélecteur "Brightness" ⑩

Sur le Canal 2, ce commutateur active un circuit qui ajoute une certaine brillance à votre son clair.

## Contrôles Maîtres

### Contrôle de Présence ⑫

Ce contrôle rotatif ajuste le niveau de tranchant dans le registre élevé des fréquences médianes.

### Contrôle de Réverbération ⑬

Cette section inclut aussi un contrôle rotatif qui ajuste le niveau de Réverbération générale. Le reverb Accutronics® à double ressort du YCV40/YCV40T offre une sonorité classique authentique.

### Commutateur et Indicateur "Standby" ⑭ ⑮



Ce commutateur contrôle la haute tension qui est acheminée aux lampes. Ce mode permet de garder les lampes réchauffées quand l'amplificateur n'est pas utilisé. Le gros indicateur à facette s'allume en Rouge quand l'amplificateur est en mode d'utilisation et devient jaune quand le circuit de haute tension est désamorcé. Lorsqu'en mode "Standby," la section d'amplificateur de puissance est éteinte permettant ainsi de prolonger la vie des lampes.

### Jacks d'Envoi et de Retour "Efx / Line" ⑯

Les jacks "Send"-et "Rtn"- du YCV40/YCV40T permettent l'utilisation d'effet externe. Branchez simplement un fil avec connecteur ¼"-à la prise "Send"-du YCV40/YCV40T et branchez l'autre extrémité de ce fil à l'entrée de votre unité de traitement. Pour retourner le signal modifié au YCV40/YCV40T, branchez la sortie de l'unité de traitement au jack "Rtn"-du YCV40/YCV40T.

En plus de son utilisation en conjonction avec la prise "Rtn" pour former une boucle d'effet, la prise type pointe-bague-manchon "Send" peut être utilisée comme sortie ligne du préamplificateur. Le niveau de sortie de -10dB est idéal pour les pédales d'effet et les unités de traitement professionnels. Vous pouvez aussi utiliser cette sortie pour acheminer le signal du YCV40/YCV40T à un autre amplificateur. Pour ce faire, branchez la sortie du YCV40/YCV40T à la prise "Rtn"-de l'autre amplificateur.

La prise ¼" "Rtn"-peut être utilisée comme retour pour la boucle d'effet. Cette prise accepte les signaux qui sont ensuite acheminés à la section d'amplificateur de puissance et peut donc être utilisée comme prise d'entrée pour la section d'amplificateur de puissance. Ce signal peut être façonné avec les contrôles de réverbération et de Présence de la section maîtresse.

### Prise Pour Commutateur au Pied ⑰



Lorsqu'une fiche ¼" est insérée à cette prise, les commutateurs "Channel Select"-et "Boost" situés sur le panneau de contrôle de l'amplificateur sont désactivés. Ces fonctions sont alors contrôlées exclusivement par le commutateur au pied. Le commutateur au pied qui est fourni avec l'amplificateur est doté de deux sélecteurs à accrochage, chacun avec sa propre DEL.

Des relais internes se chargent de la commutation éliminant ainsi les bruits audibles qui circulent dans le câble du commutateur. Les bruits induits par le commutateur ne sont donc jamais un problème. Le YCV40/YCV40T est compatible avec la plupart des commutateurs doubles à système d'accrochage sur le marché.



## Prise/s Pour Haut-Parleur Externe ②⑩

Deux prises ¼" situées sous le châssis de l'amplificateur permettent le branchement d'une enceinte à haut-parleur additionnel de 8-ohms. Si vous débranchez le haut-parleur interne, vous pouvez brancher jusqu'à deux haut-parleur de 8-ohms.

## Sélection de Lampes de Remplacement et Polarisation

Cet amplificateur dispose de la technologie d'auto polarisation et d'auto appareillage de Yorkville. Grâce à cette technologie, quand vous devez remplacer les lampes dans votre amplificateur Yorkville, vous n'avez pas à payer une prime additionnelle pour des lampes premium ou pour un ensemble de lampes assorties. Vous n'avez pas à ajuster la polarisation lorsque vous utilisez des lampes de différentes marques. Nous n'offrons aucune suggestion en ce qui concerne quelle marque de lampes offre la meilleure sonorité, mais avec la technologie d'auto polarisation et d'auto appareillage, vous êtes libre d'expérimenter sans vous soucier de causer des dommages à vos lampes ou à votre amplificateur. Notez que la technologie d'auto polarisation et d'auto appareillage ne peut pas compenser complètement pour les différents types de lampes – par exemple 6L6/5881 par rapport à 6CA7/EL34.



*Notez S.V.P. que même si la technologie d'auto polarisation et d'auto appareillage vous permet de sélectionner librement des lampes qui ne sont pas appareillées et qui proviennent d'une variété de fabricants, elle ne pourra peut-être pas compenser pleinement pour l'utilisation de lampes qui ne sont pas du même modèle ou qui n'ont pas le même numéro de pièce – par exemple 6L6/5881 par rapport à 6CA7/EL34. L'utilisation de lampe qui ne sont pas équivalentes pourrait résulter en une performance imprévisible.*

### Spécifications

#### Circuit Électronique

<b>Lampes</b>	2 x 5881WXT (alt 6L6B) 3 x 12AX7 (alt 7025A) Alimentation de filament spécial sur les lampes de préamplificateur.
<b>Tension de Polarisation</b>	Auto équilibrée
<b>Puissance de Sortie</b>	40 watts RMS
<b>Haut-Parleur Canaux</b>	Celestion 12" (YCV40T: 2x Celestion 10")- un pour les sons saturés, un pour les sons claires
<b>Impédance d'Entrée</b>	1 Meg
<b>Contrôles de Tonalité</b>	Contrôles de tonalité séparés sur chaque canal (aiguës, basses, médianes) Présence, et contrôle de réverbération sur la section maîtresse.
<b>Réverbération</b>	Accutronics® type long à double ressort
<b>Bloc d'Alimentation</b>	entièrement régulé

#### Branchements

<b>Prise d'Entrées</b>	type jack ¼"-
<b>Prise d'Envoi</b>	symétrique ¼" pointe-bague-manchon
<b>Prise de Retour</b>	asymétrique ¼"- 10kohms
<b>Prises Pour Haut-Parleur</b>	deux prise type jack ¼"-
<b>Prise Pour Commutateur au Pied</b>	¼" (P-B-M), accepte les commutateurs au pied à système d'accrochage avec câble de branchement

#### Cabinet

<b>Construction</b>	Contreplaqué
<b>Couverture</b>	couvert avec similicuir noir
<b>Grille</b>	acier peint, jauge 18, perforé recouvert de tissu couleur argent.
<b>Dimensions (LxHxP)</b>	23.0" - x 18.5" - x 9.0"- 58.4cm x 46.9cm x 22.8cm
<b>Poids</b>	45 livres, 20.4Kg

#### Puissance Requise

<b>120V</b>	60Hz 1.0A
<b>230V</b>	50Hz 0,5A

**Garantie** **Deux ans, illimitée** (même si vous avez causé le problème), **transférable**.  
(Valide au Canada et aux États Unis seulement)

Commutateur au pied inclus doté de deux sélecteurs ("Channel Select"-et "boost"-) chacun avec sa propre DEL indicatrice.

# YCV40 SUGGESTED SETTINGS

**1** GAIN 5 10 15 20 25 30 35 40 45 50 55 60 65 70 75 80 85 90 95 100

VOLUME 5 10 15 20 25 30 35 40 45 50 55 60 65 70 75 80 85 90 95 100

BASS 5 10 15 20 25 30 35 40 45 50 55 60 65 70 75 80 85 90 95 100

TREBLE 5 10 15 20 25 30 35 40 45 50 55 60 65 70 75 80 85 90 95 100

MIDDLE 5 10 15 20 25 30 35 40 45 50 55 60 65 70 75 80 85 90 95 100

BOOST

**2** VOLUME 5 10 15 20 25 30 35 40 45 50 55 60 65 70 75 80 85 90 95 100

BASS 5 10 15 20 25 30 35 40 45 50 55 60 65 70 75 80 85 90 95 100

TREBLE 5 10 15 20 25 30 35 40 45 50 55 60 65 70 75 80 85 90 95 100

MIDDLE 5 10 15 20 25 30 35 40 45 50 55 60 65 70 75 80 85 90 95 100

PRESENCE 5 10 15 20 25 30 35 40 45 50 55 60 65 70 75 80 85 90 95 100

REVERB 5 10 15 20 25 30 35 40 45 50 55 60 65 70 75 80 85 90 95 100

STANDBY

**BLUES LEAD (Channel 1) & BLUES RHYTHM (Channel 2)**

Notes:

**1** GAIN 5 10 15 20 25 30 35 40 45 50 55 60 65 70 75 80 85 90 95 100

VOLUME 5 10 15 20 25 30 35 40 45 50 55 60 65 70 75 80 85 90 95 100

BASS 5 10 15 20 25 30 35 40 45 50 55 60 65 70 75 80 85 90 95 100

TREBLE 5 10 15 20 25 30 35 40 45 50 55 60 65 70 75 80 85 90 95 100

MIDDLE 5 10 15 20 25 30 35 40 45 50 55 60 65 70 75 80 85 90 95 100

BOOST

**2** VOLUME 5 10 15 20 25 30 35 40 45 50 55 60 65 70 75 80 85 90 95 100

BASS 5 10 15 20 25 30 35 40 45 50 55 60 65 70 75 80 85 90 95 100

TREBLE 5 10 15 20 25 30 35 40 45 50 55 60 65 70 75 80 85 90 95 100

MIDDLE 5 10 15 20 25 30 35 40 45 50 55 60 65 70 75 80 85 90 95 100

BRIGHTNESS

PRESENCE 5 10 15 20 25 30 35 40 45 50 55 60 65 70 75 80 85 90 95 100

REVERB 5 10 15 20 25 30 35 40 45 50 55 60 65 70 75 80 85 90 95 100

STANDBY

**CLASSIC ROCK SOLO (Channel 1) & CLEAN RHYTHM (Channel 2)**

Notes:

**1** GAIN 5 10 15 20 25 30 35 40 45 50 55 60 65 70 75 80 85 90 95 100

VOLUME 5 10 15 20 25 30 35 40 45 50 55 60 65 70 75 80 85 90 95 100

BASS 5 10 15 20 25 30 35 40 45 50 55 60 65 70 75 80 85 90 95 100

TREBLE 5 10 15 20 25 30 35 40 45 50 55 60 65 70 75 80 85 90 95 100

MIDDLE 5 10 15 20 25 30 35 40 45 50 55 60 65 70 75 80 85 90 95 100

BOOST

**2** VOLUME 5 10 15 20 25 30 35 40 45 50 55 60 65 70 75 80 85 90 95 100

BASS 5 10 15 20 25 30 35 40 45 50 55 60 65 70 75 80 85 90 95 100

TREBLE 5 10 15 20 25 30 35 40 45 50 55 60 65 70 75 80 85 90 95 100

MIDDLE 5 10 15 20 25 30 35 40 45 50 55 60 65 70 75 80 85 90 95 100

BRIGHTNESS

PRESENCE 5 10 15 20 25 30 35 40 45 50 55 60 65 70 75 80 85 90 95 100

REVERB 5 10 15 20 25 30 35 40 45 50 55 60 65 70 75 80 85 90 95 100

STANDBY

**MODERN ROCK SOLO (Channel 1) & CLEAN RHYTHM (Channel 2)**

Notes:

# YCV40WR SUGGESTED SETTINGS

Notes:



Blues Lead (Channel 1) & Blues Rhythm (Channel 2)

The image shows the control panel for the Blues Lead and Blues Rhythm settings. Channel 1 (Blues Lead) has Gain at 10, Volume at 10, Treble at 5, Bass at 10, Middle at 5, and a Channel Select switch set to 1. Channel 2 (Blues Rhythm) has Gain at 10, Volume at 10, Treble at 5, Bass at 10, Middle at 5, Presence at 5, and a Channel Select switch set to 2. The Brightness knob is highlighted with a yellow circle and set to 10. The Power button is illuminated red.

Notes:



Classic Rock Solo (Channel 1) & Clean Rhythm (Channel 2)

The image shows the control panel for the Classic Rock Solo and Clean Rhythm settings. Channel 1 (Classic Rock Solo) has Gain at 10, Volume at 10, Treble at 5, Bass at 10, Middle at 5, and a Channel Select switch set to 1. Channel 2 (Clean Rhythm) has Gain at 10, Volume at 10, Treble at 5, Bass at 10, Middle at 5, Presence at 5, and a Channel Select switch set to 2. The Brightness knob is highlighted with a yellow circle and set to 10. The Power button is illuminated red.

Notes:



Modern Rock Solo (Channel 1) & Clean Rhythm (Channel 2)

The image shows the control panel for the Modern Rock Solo and Clean Rhythm settings. Channel 1 (Modern Rock Solo) has Gain at 10, Volume at 10, Treble at 5, Bass at 10, Middle at 5, and a Channel Select switch set to 1. Channel 2 (Clean Rhythm) has Gain at 10, Volume at 10, Treble at 5, Bass at 10, Middle at 5, Presence at 5, and a Channel Select switch set to 2. The Brightness knob is highlighted with a yellow circle and set to 10. The Power button is illuminated red.

# YCV40 USER SETTINGS

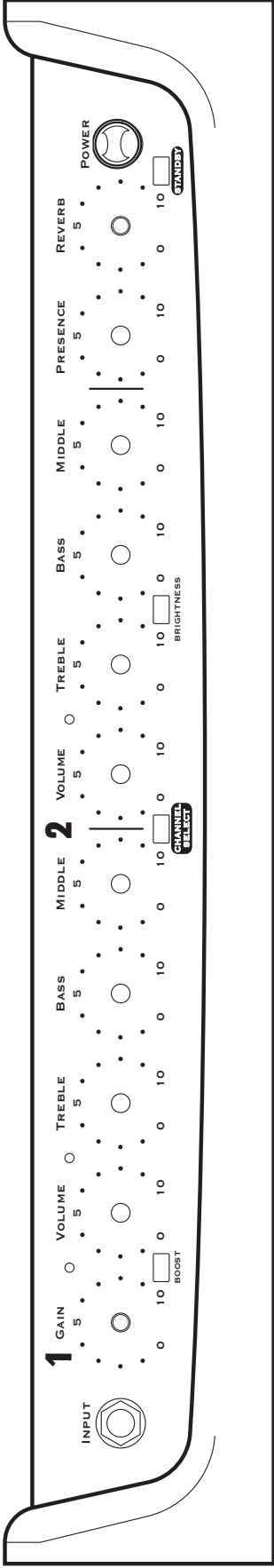

Notes:

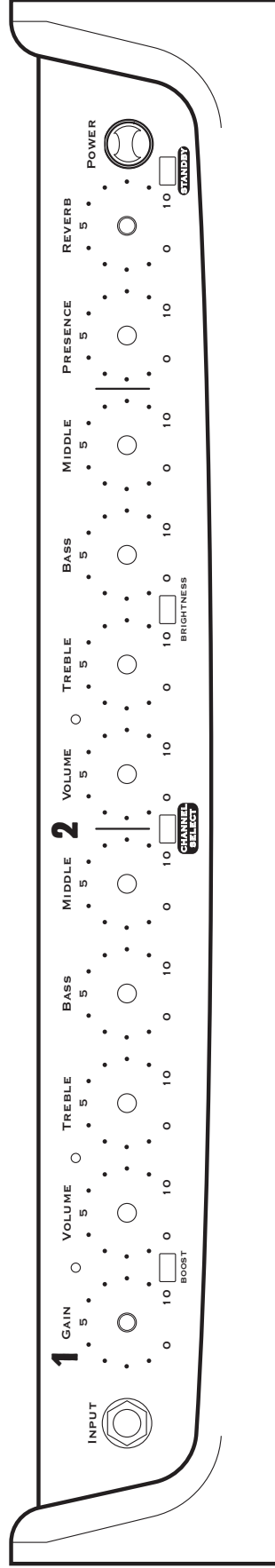

Notes:

# YCV40 USER SETTINGS

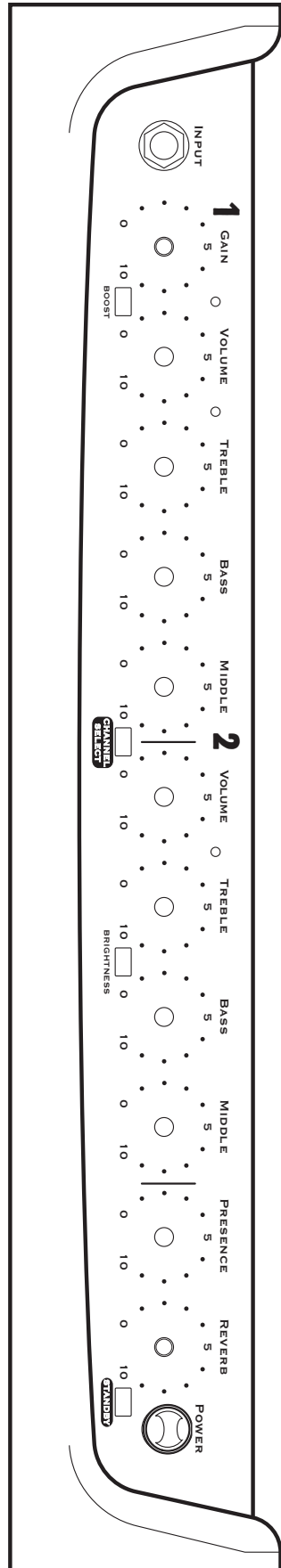

Notes:

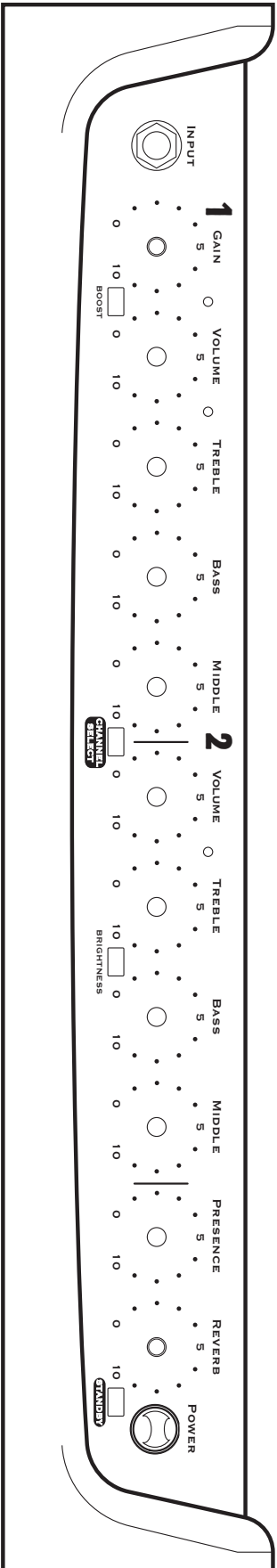

Notes:

# YCV40 USER SETTINGS

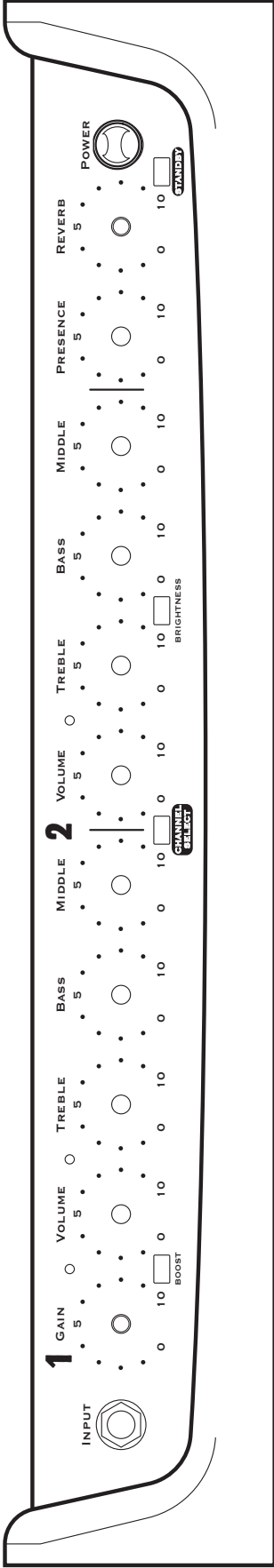

Notes:

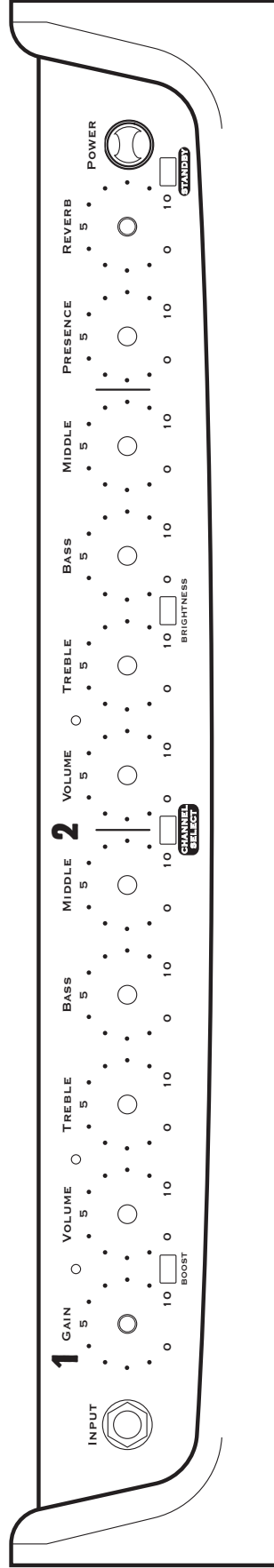

Notes:

# Block Diagram for YCV40 & YCV40T

MODEL TYPE: YS1003

DESIGNED AND MANUFACTURED BY YORKVILLE SOUND

**SPLITTER** (12AX7 V3)      **PRE-AMP** (12AX7 V1, 12AX7 V2)  
**DISCONNECT POWER WHEN REPLACING TUBES**      **POWER** (6L6B V5, 6L6B V4)  
**DÉBRANCHÉ L'APPAREIL AVANT DE REMPLACER LES LAMPES**

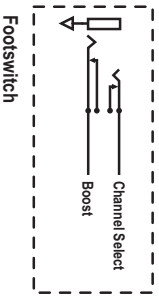
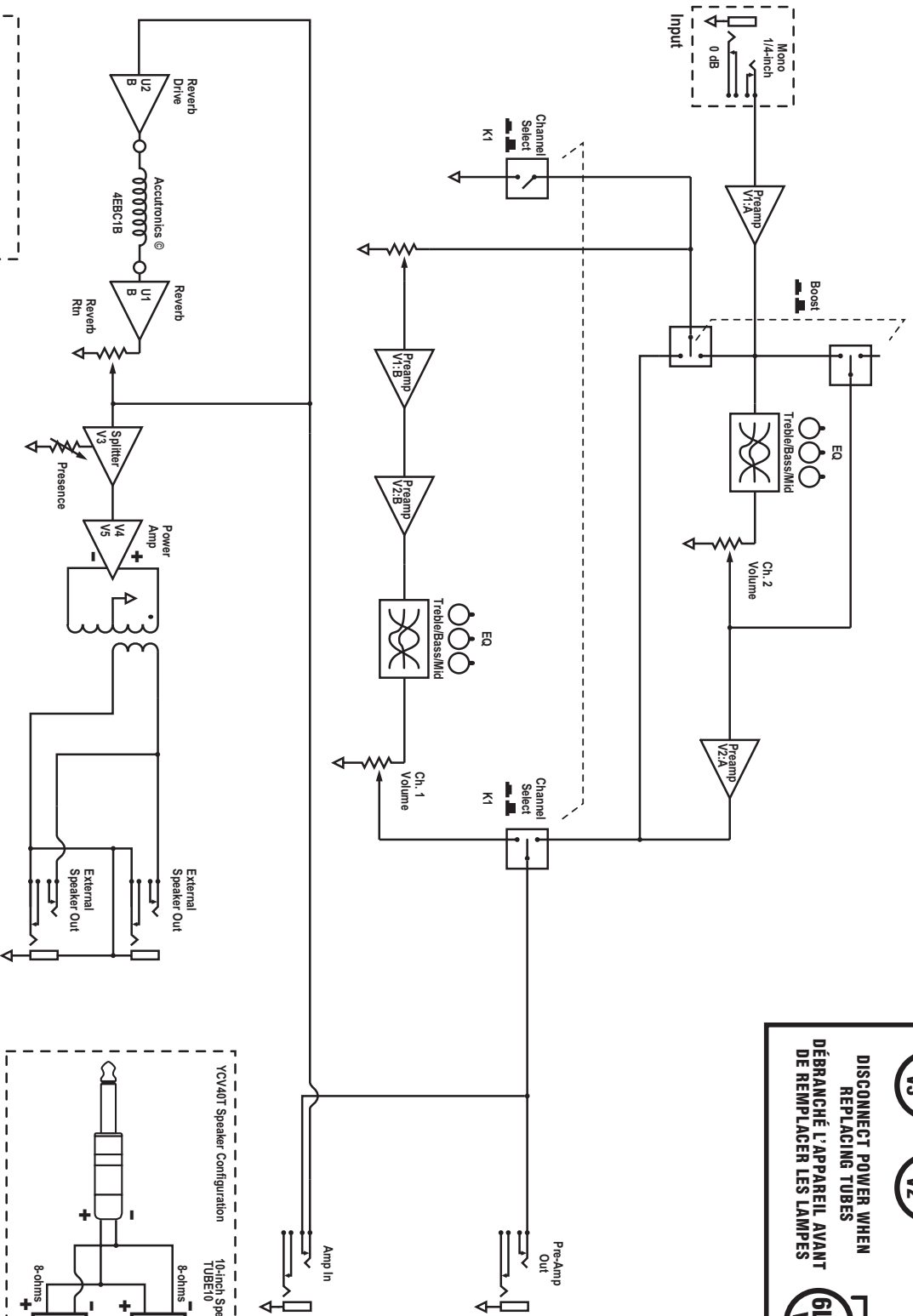

**Footswitch**

YCV40T Speaker Configuration

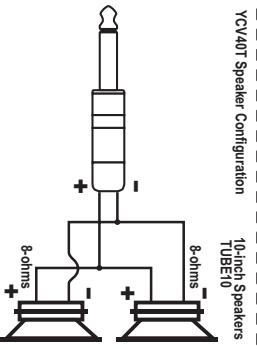

YCV40 Speaker Configuration

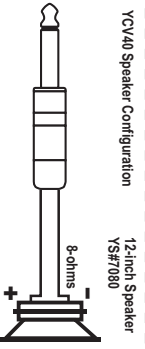



# Traynor

## Two Year Warranty

### Unlimited Warranty

Your Traynor two year unlimited warranty on this product is transferable and does not require registration with Yorkville Sound or your dealer. If this product should fail for any reason within two years of the original purchase date, simply return it to your Traynor dealer with original proof of purchase and it will be repaired free of charge.

Freight charges, consequential damages, weather damage, damage as a result of improper installation, damages due to exposure to extreme humidity, accident or natural disaster are excluded under the terms of this warranty. Warranty does not cover consumables such as vacuum tubes, bulbs or batteries beyond 90 days of original purchase. See your Yorkville dealer for more details. Warranty valid only in Canada and the United States.

### Garantie Illimitée

La garantie illimitée de deux ans de ce produit est transférable. Il n'est pas nécessaire de faire enregistrer votre nom auprès de Yorkville Sound ou de votre détaillant. Si, pour une raison quelconque, ce produit devient défectueux durant les deux années qui suivent la date d'achat initial, retournez-le simplement à votre détaillant Traynor avec la preuve d'achat original et il sera réparé gratuitement.

Les frais de port et de manutention ainsi que les dommages indirects ou dommages causés par désastres naturels, extrême humidité ou mauvaise installation ne sont pas couverts par cette garantie. Cette garantie ne couvre pas les produits consommables tels que lampes ou les piles. Les produits consommables ne sont garantie que pour 90 jours suivant la date d'achat. Voir votre détaillant Yorkville pour plus de détails. Cette garantie n'est valide qu'au Canada et aux États Unis d'Amérique.

**REAL Gear.**  
**REAL People.**



**Canada U.S.A.**

Voice: (905) 837-8481 Voice: (716) 297-2920  
Fax: (905) 837-8746 Fax: (716) 297-3689

[www.yorkville.com](http://www.yorkville.com)

Yorkville Sound Yorkville Sound Inc.  
550 Granite Court 4625 Witmer Industrial Estate  
Pickering, Ontario Niagara Falls, New York  
L1W-3Y8 CANADA 14305 USA



**WEB:** [www.yorkville.com](http://www.yorkville.com)

**WORLD HEADQUARTERS  
CANADA**

**Yorkville Sound**  
550 Granite Court  
Pickering, Ontario  
L1W-3Y8 CANADA

Voice: (905) 837-8481  
Fax: (905) 837-8746

**U.S.A.**

**Yorkville Sound Inc.**  
4625 Witmer Industrial Estate  
Niagara Falls, New York  
14305 USA

Voice: (716) 297-2920  
Fax: (716) 297-3689



**Quality and Innovation Since 1963**  
Printed in Canada

Manual-Owners-YCV50B-00-3v1 • February 2/2010