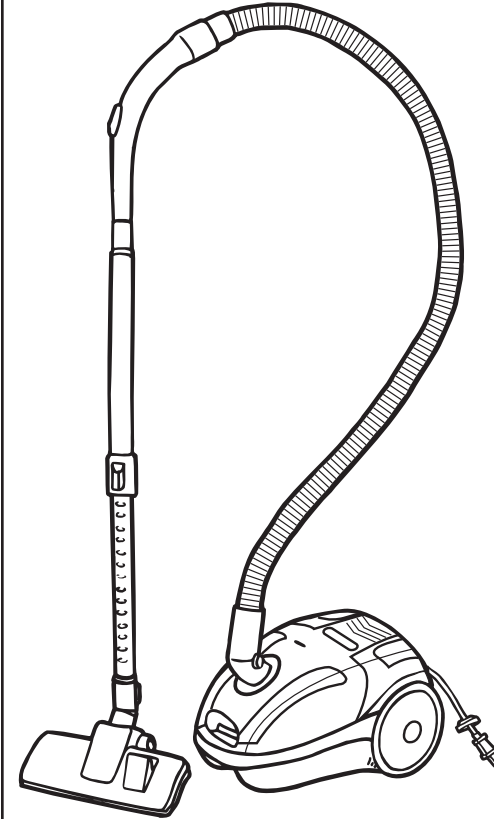


# ROYAL

APPLIANCE MFG. CO.

## OWNER'S MANUAL

Operating and Servicing Instructions



# ROYAL

*Lexon* S15

- Please read these instructions carefully before using your Royal® Lexon S15.
- Let us help you put your cleaner together or answer any questions, call:

**1-800-321-1134**  
**(USA & Canada)**

- Website:  
**www.royalvacuums.com**

### **⚠ WARNING:**

Cleaner assembly may include small parts. Small parts can present a choking hazard.

For quick reference, please record your vacuum information below.

Model #: \_\_\_\_\_  
Mfg. Code: \_\_\_\_\_  
(Mfg. code located on the bottom of cleaner)

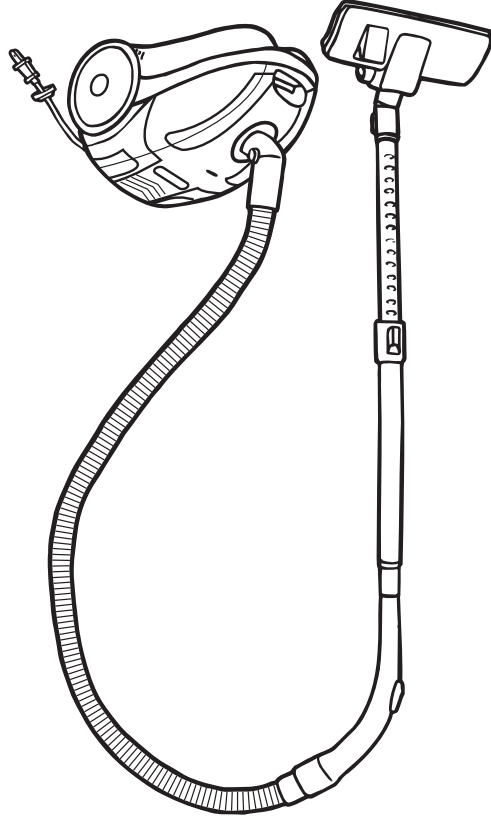
©2009 All rights reserved #1-113917-000-R0 2/09

©2009 Tous droits réservés N° 1-113917-000-R0 2/09

**⚠ AVERTISSEMENT :** L'appareil comprend des petites pièces. Ces dernières présentent un danger d'étouffement.

Consignez les renseignements ci-dessous pour pouvoir les consulter rapidement.

N° de modèle : \_\_\_\_\_  
Code de fabrication : \_\_\_\_\_  
(Le code du fabricant est indiqué au bas de l'aspirateur)



• Site Web : **www.royalvacuums.com**

**1 800 321-1134**  
**(Canada et États-Unis)**

- Veuillez lire attentivement ces instructions avant d'utiliser votre aspirateur Royal® Lexon S15.
- Nous pouvons vous aider à assembler votre aspirateur et répondre à vos questions; composez le :

# ROYAL

*Lexon* S15

# ROYAL

APPLIANCE MFG. CO.

**MANUEL DU PROPRIÉTAIRE**  
Notice d'utilisation  
et d'entretien

## INFORMATIONS DESTINÉES AUX CONSOMMATEURS

- N'UTILISER L'ASPIRATEUR QU'À LA TENSION ÉLECTRIQUE SPÉCIFIÉE SUR LA PLAQUE SIGNALÉTIQUE SITUÉE AU BAS DE L'APPAREIL.

## CONSIGNES DE SÉCURITÉ IMPORTANTES

Lorsque vous utilisez un appareil électrique, vous devez toujours respecter certaines consignes de sécurité, dont les suivantes :

- **MISE EN GARDE** : CE PRODUIT CONTIENT DES SUBSTANCES CHIMIQUES RECONNUES PAR L'ÉTAT DE LA CALIFORNIE COMME CAUSANT LE CANCER, DES ANOMALIES CONGÉNITALES OU DES PROBLÈMES DE REPRODUCTION. **SE LAVER LES MAINS APRÈS AVOIR UTILISÉ LE PRODUIT.**

## LISEZ TOUTES LES INSTRUCTIONS AVANT

## D'UTILISER CET APPAREIL

## AVERTISSEMENT - POUR RÉDUIRE LES RISQUES D'INCENDIE, DE DÉCHARGE ÉLECTRIQUE ET DE BLESSURE :

- Ne pas laisser l'appareil sans surveillance lorsqu'il est branché. Débrancher la shampooineuse lorsqu'elle n'est pas utilisée et avant d'en effectuer le nettoyage ou l'entretien.
- N'utilisez pas l'appareil à l'extérieur ou sur des surfaces mouillées.
- Ne laissez pas les enfants jouer avec l'appareil. Exercez une surveillance étroite quand l'appareil est utilisé par des enfants ou à proximité de ceux-ci.
- Utilisez l'appareil seulement comme indiqué dans ce manuel. Utilisez seulement les accessoires recommandés par le fabricant.
- Ne pas utiliser l'appareil si la fiche ou le cordon est endommagé. Si l'appareil fonctionne mal, s'il est tombé par terre ou dans l'eau, s'il est endommagé ou a été laissé à l'extérieur, il doit être apporté à un centre de service.
- Ne tirez pas l'appareil par son cordon, ne vous servez pas du cordon comme poignée, ne fermez pas de portes sur le cordon et ne tirez pas le cordon sur des coins ou bords tranchants. Évitez de passer l'appareil sur le cordon d'alimentation. Tenez le cordon à l'écart des surfaces chauffées.
- Ne pas tirer sur le cordon d'alimentation pour débrancher l'appareil. Saisir la fiche et non le cordon pour débrancher l'appareil.
- Ne manipulez pas la fiche ou l'aspirateur avec les mains mouillées.
- N'insérez pas d'objets dans les ouvertures. N'utilisez pas l'appareil si ses orifices sont obstrués; enlevez de ces derniers la poussière, les peluches, les cheveux et tout ce qui pourrait réduire le débit d'air.
- Gardez les cheveux, les vêtements amples, les doigts et toute partie du corps à l'écart des ouvertures et des pièces en mouvement.
- Fermez toutes les commandes avant de débrancher l'appareil.
- Soyez très prudent quand vous nettoyez des marches d'escalier.

## CONSUMER INFORMATION

- THIS PRODUCT IS INTENDED FOR HOUSEHOLD USE ONLY.

## IMPORTANT SAFETY INSTRUCTIONS

When using an electrical appliance, basic precautions should always be followed, including the following:

- **WARNING:** THIS PRODUCT CONTAINS CHEMICALS KNOWN TO THE STATE OF CALIFORNIA TO CAUSE CANCER, BIRTH DEFECTS OR REPRODUCTIVE HARM. **WASH HANDS AFTER USING.**

## READ ALL INSTRUCTIONS BEFORE USING THIS APPLIANCE

## WARNING: TO REDUCE THE RISK OF FIRE, ELECTRIC SHOCK OR INJURY:

- Do not leave appliance when plugged in. Unplug from outlet when not in use and before cleaning or servicing.
- Do not use outdoors or on wet surfaces.
- Do not allow to be used as a toy. Close attention is necessary when used by or near children.
- Use only as described in this manual. Use only manufacturer's recommended attachments.
- Do not use with damaged cord or plug. If appliance is not working as it should, has been dropped, damaged, left outdoors, or dropped into water, return it to a service center.
- Do not pull or carry by cord, use cord as a handle, close a door on cord, or pull cord around sharp edges or corners. Do not run appliance over cord. Keep cord away from heated surfaces.
- Do not unplug by pulling on cord. To unplug, grasp the plug, not the cord.
- Do not handle plug or appliance with wet hands.
- Do not put any object into openings. Do not use with any opening blocked; keep free of dust, lint, hair and anything that may reduce air flow.
- Keep hair, loose clothing, fingers, and all parts of body away from openings and moving parts.
- Turn off all controls before unplugging.
- Use extra care when cleaning on stairs.

- Do not use to pick up flammable or combustible liquids, such as gasoline, or use in areas where they may be present.
- Hold plug when rewinding onto cord reel. Do not allow plug to whip when rewinding.
- Do not pick up anything that is burning or smoking, such as cigarettes, matches, or hot ashes.
- Do not use without dust bag and/or filters in place.

## SAVE THESE INSTRUCTIONS

**WARNING:** To reduce the risk of electric shock, this appliance has a polarized plug (one blade is wider than the other). This plug will fit in a polarized outlet only one way. If the plug does not fit fully in the outlet, reverse the plug. If it still does not fit, contact a qualified electrician to install the proper outlet. Do not change the plug in any way.

**Your cleaner contains a Thermal Protector** which will automatically shut off the motor at abnormally high motor temperatures. If the Thermal Protector is activated - turn main switch off and unplug the cleaner. Inspect the exhaust, inlet, hose, dirt container and secondary filter for any blockage. After approximately 30 minutes the motor will have cooled and the vacuum will be ready to use. **NOTE:** *The cleaner must remain unplugged during the 30 minute cooling period.*

L'aspirateur est muni d'un protecteur thermique qui coupera automatiquement le moteur en cas de surchauffe anormale. Si le dispositif de protection s'active, placez l'interrupteur en position d'arrêt et débranchez l'aspirateur. Examinez le système d'évacuation, d'aspiration, le tuyau, le sac à poussière et le deuxième filtre pour détecter toute obstruction. Au bout de 30 minutes, le moteur aura refroidi et l'aspirateur sera de nouveau prêt à être utilisé. REMARQUE : L'aspirateur doit demeurer à l'arrêt pendant la période de refroidissement de 30 minutes.

**AVERTISSEMENT :** Afin de réduire les risques de décharge électrique, cet appareil est muni d'une fiche polarisée (une lame est plus large que l'autre). Cette fiche ne peut être insérée dans une prise de courant polarisée que dans un sens. Si la fiche ne s'insère pas complètement dans la prise, inversez-la. Si elle ne s'insère toujours pas, demandez à un électricien qualifié d'installer la prise appropriée. Ne modifiez jamais la fiche.

## VEUILLEZ CONSERVER CES INSTRUCTIONS

- N'aspirez pas de liquides inflammables ou combustibles comme l'essence; n'utilisez pas l'appareil en présence de ces matières.
- Tenez la fiche lors de l'enroulement du cordon. Veillez à ce que la fiche ne fouette pas l'air lors de l'enroulement du cordon.
- Évitez d'aspirer ce qui brûle ou fume, comme les cigarettes, les allumettes et les cendres chaudes.
- Ne pas utiliser l'aspirateur sans avoir un sac à poussière et les filtres en place.

# CONGRATULATIONS

You are now the proud owner of the Royal® Lexon S15. We trust your new purchase will bring you many years of satisfaction.

We are very proud of our products and hope that you are equally satisfied with their quality and performance.

Thank you for your support of Royal® products.  
Visit our website at [www.royalvacuums.com](http://www.royalvacuums.com)

## TABLE OF CONTENTS

Safety Instructions .....	Pages 2 & 3
Feature Description .....	Page 5
How To Assemble .....	Page 6
Hose Installation .....	Page 6
Attachment Installation .....	Page 6
How to Operate .....	Page 7
To Reduce Suction .....	Page 7
Bag: Removal and Replacement.....	Page 8
Filter: Removal and Replacement.....	Page 9
Storage .....	Page 9
Troubleshooting Guide .....	Page 10

## LIMITED WARRANTY

To the consumer, Royal Appliance Mfg. Co. warrants this vacuum cleaner to be free of defects in material or workmanship for 2 years from the date of the original purchase. Save your original sales receipt to validate start of warranty period.

If the vacuum cleaner should become defective within the warranty period, we will repair or replace any defective parts free of charge. The complete machine must be delivered prepaid to any ROYAL Authorized Sales & Warranty Service Station. Please include complete description of the problem, day of purchase, copy of original sales receipt and your name, address and telephone number. If you are not near a Warranty Station, call the factory for assistance at USA & Canada: 1-800-321-1134. Use only genuine Royal replacement parts.

The warranty does not include unusual wear, damage resulting from accident or unreasonable use of the vacuum cleaner. This warranty does not cover brushes, bags, flat belts, filters, bulbs or fan damage. This warranty does not cover unauthorized repairs. This warranty gives you specific legal rights and you may also have other rights. (Other rights may vary from state to state in the USA).

# FÉLICITATIONS!

Vous êtes désormais propriétaire d'un aspirateur Royal<sup>MD</sup> Lexon S15. Nous sommes persuadés que cet appareil vous satisfera pendant plusieurs années. Nous sommes très fiers de nos produits et nous espérons que vous serez aussi satisfait que nous de leur qualité et de leur performance.

Merci d'utiliser les produits Royal<sup>MD</sup>.  
Visitez notre site Web à [www.royalvacuums.com](http://www.royalvacuums.com).

## TABLE DES MATIÈRES

Instructions de sécurité.....	Pages 2 et 3
Description des caractéristiques.....	Page 5
Assemblage de l'appareil.....	Page 6
Installation du tuyau.....	Page 6
Installation des accessoires.....	Page 6
Utilisation de l'appareil.....	Page 7
Comment diminuer la puissance d'aspiration.....	Page 7
Sac : Retrait et remplacement.....	Page 8
Filter : Retrait et remplacement.....	Page 9
Rangement.....	Page 9
Guide de dépannage.....	Page 10

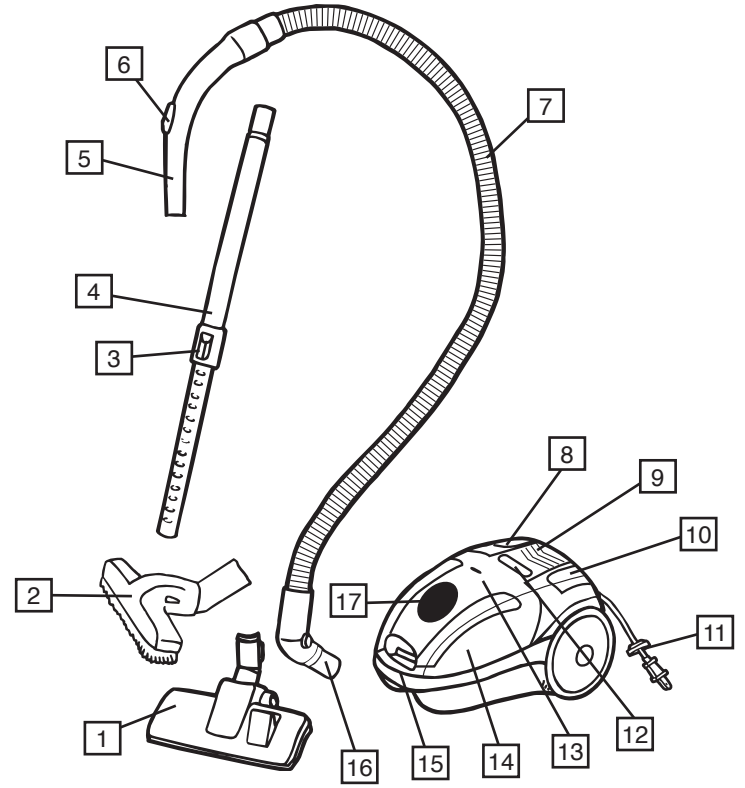
## GARANTIE LIMITÉE

Royal Appliance Mfg. Co. garantit au consommateur que cet aspirateur est exempt de vices de matériau ou de fabrication pendant 2 années à compter de sa date d'achat d'origine. Conservez votre reçu d'achat d'origine pour justifier la date d'entrée en vigueur de la période de garantie.

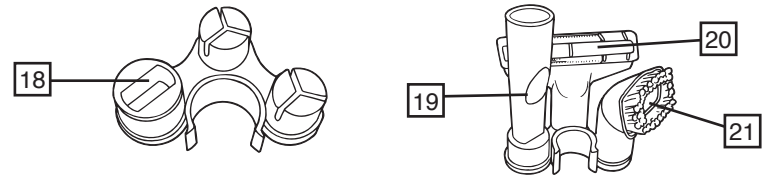
Si l'appareil tombe en panne pendant la période couverte par la garantie, nous réparerons ou remplacerons gratuitement toute pièce défectueuse. L'appareil entier doit être renvoyé port payé à n'importe quel point de vente ou de réparation sous garantie de ROYAL<sup>MD</sup>. Veuillez inclure une description détaillée du problème, la date d'achat, une copie du reçu d'achat d'origine ainsi que vos nom, adresse et numéro de téléphone. Si aucun centre de réparation ne se trouve dans votre région, appelez l'usine au 1 800 321-1134, au CANADA et aux ÉTATS-UNIS. N'utilisez que les pièces de rechange Royal<sup>MD</sup>.

Cette garantie ne couvre pas l'usure inhabituelle, les dommages causés par les accidents ou un usage abusif de l'appareil. Elle ne couvre pas non plus les brosses, les courroies plates, les sacs, les filtres et les ampoules. Cette garantie ne couvre pas les réparations non autorisées. Cette garantie vous confère des droits reconnus par la loi et peut-être aussi d'autres droits. (Les autres droits peuvent varier d'un État à l'autre aux États-Unis.)

## FEATURES



## TOOLS



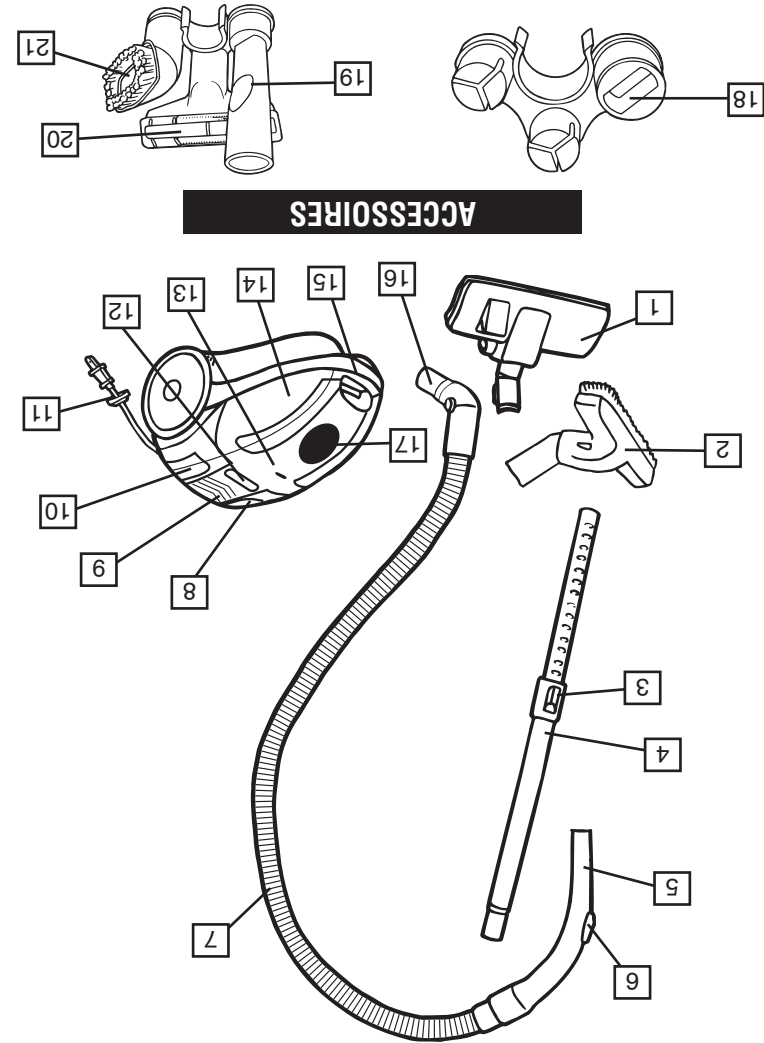
1. Carpet and Rug Nozzle
2. Barefloor Brush
3. Wand Release Button
4. Telescopic Wand
5. Handle
6. Air Flow Slider
7. Hose
8. Automatic Cord Rewind
9. Exhaust Filter
10. Power Button
11. Power Cord
12. Suction Control

13. Full Bag Indicator
14. Front Cover
15. Carrying Handle
16. Hose Connection
17. Hose Connection Inlet

## TOOLS

18. Tool Caddy
19. Crevice Tool
20. Upholstery Tool
21. Dusting Brush

## CARACTÉRISTIQUES



1. Suceur pour moquette/tapis
2. Brosse pour parquet
3. Bouton de déclenchement
4. Rallonge télescopique de la rallonge
5. Poignée
6. Curseur de contrôle de débit d'air
7. Tuyau
8. Enrouleur automatique du cordon
9. Filtre d'évacuation
10. Bouton marche/arrêt
11. Cordon d'alimentation
12. Régulateur de suction

13. Indicateur de sac plein
14. Couverture avant
15. Poignée de transport
16. Raccord du tuyau
17. Orifice de connexion du tuyau
18. Support à accessoires
19. Suceur plat
20. Brosse à meubles
21. Brosse à épousseter

## ACCESSOIRES

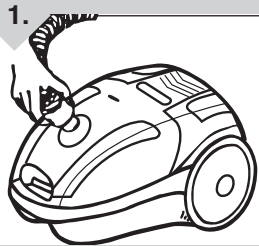
13. Indicateur de sac plein
14. Couverture avant
15. Poignée de transport
16. Raccord du tuyau
17. Orifice de connexion du tuyau
18. Support à accessoires
19. Suceur plat
20. Brosse à meubles
21. Brosse à épousseter

# HOW TO ASSEMBLE

## HOSE INSTALLATION

**WARNING:** TO REDUCE THE RISK OF INJURY - UNPLUG CLEANER BEFORE REMOVING OR INSTALLING HOSE.

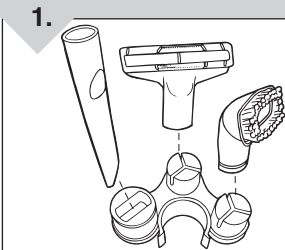
1. Insert hose and press until it locks into place (Diagram 1).



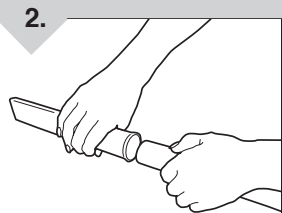
**Diagram 1**  
Insert hose and press until it locks into place.

## ATTACHMENT INSTALLATION

1. The hose can be used alone or with many combinations of wands and tools.
2. Attachments are packaged separately in the box. To store on the unit, press the tool caddy onto the wand and slide tools into their respective locations (Diagram 1).
3. Choose any of the handy accessories to meet your various cleaning needs. Then simply push it firmly onto the hose or wand end until it is secured in place (Diagram 2).
4. To remove the tool, pull apart gently. You may gently rotate the attachment back and forth a little to make the removal easier.



**Diagram 1**  
Press tools into their location on the tool caddy.



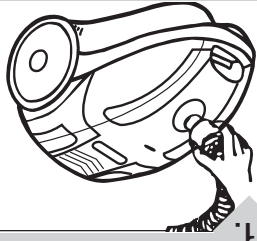
**Diagram 2**  
Simply push tools onto the hose or wand end until it is secured.

# ASSEMBLAGE DE L'ASPIRATEUR

## INSTALLATION DU TUYAU

**AVERTISSEMENT :** AFIN DE RÉDUIRE LES RISQUES DE BLESSURES, DÉBRANCHEZ L'ASPIRATEUR AVANT D'ENLEVER OU D'INSTALLER LE TUYAU.

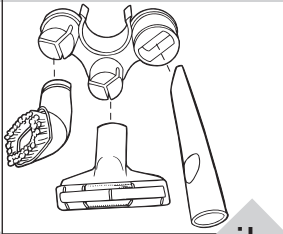
1. Insérez le tuyau en appuyant jusqu'à ce qu'il s'enclenche (Diagramme 1).



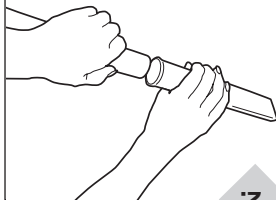
**Diagramme 1**  
Insérez le tuyau en appuyant jusqu'à ce qu'il s'enclenche (Diagramme 1).

## INSTALLATION DES ACCESSOIRES

1. Le tuyau peut s'utiliser seul ou avec une combinaison de rallonges et d'accessoires.
2. Les accessoires sont emballés dans une autre boîte. Pour ranger l'appareil, encastrez le support à accessoires dans la rallonge et insérez les accessoires dans leurs compartiments respectifs.
3. Choisissez l'accessoire le mieux adapté à vos besoins de nettoyage. Ensuite, enfoncez-le fermement dans le tuyau ou l'extrémité de la rallonge jusqu'à ce qu'il soit bloqué (Diagramme 2).
4. Pour enlever l'accessoire, détachez-le doucement d'avant en arrière pour l'enlever plus facilement.



**Diagramme 1**  
Placez les accessoires dans le support à accessoires.



**Diagramme 2**  
Insérez simplement les accessoires dans le tuyau ou la rallonge jusqu'à ce qu'ils s'enclenchent.

# UTILISATION DE L'ASPIRATEUR

## UTILISATION DE L'ASPIRATEUR :

1. Connecter la rallonge télé-scopique en métal à la poignée du tuyau. Pour une extension, appuyer sur le bouton de déclenchement et pousser la partie inférieure de la rallonge vers le bas (diagramme 1).
2. Insérer l'extrémité de la rallonge dans le suceur de nettoyage approprié (suceur pour moquettes/tapis, brosse ou accessoire pour plancher à surface dure).

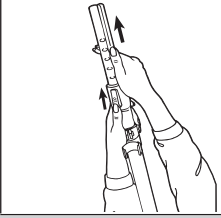
**a. Nettoyage de moquettes/tapis – Fixer le suceur pour moquettes/tapis et sélectionner moquette peu épaisse (lo) ou épaisse (hi).**

**b. Nettoyage de planchers à surface dure – Fixer et utiliser la brosse pour planchers à surface dure.**

3. Retirez le cordon de son compartiment de rangement et branchez-le sur une prise murale.
4. Appuyer sur l'interrupteur pour mettre l'appareil en marche. (diagramme 2).

## POUR DIMINUER LA PUISSANCE D'ASPIRATION :

- REMARQUE :** Pour le nettoyage des rideaux, des tapis ou d'autres objets mobiles, diminuez la puissance d'aspiration pour empêcher l'aspiration de nettoyer de l'accessoire de nettoyage de l'aspirer.
1. Régler le régulateur de suction à la puissance d'aspiration souhaitée. (diagramme 1).
  2. Pour diminuer encore plus la puissance d'aspiration, pousser le curseur de contrôle de débit d'air de la poignée jusqu'à la puissance d'aspiration souhaitée (diagramme 2).



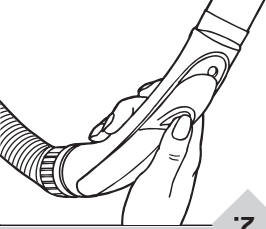
1.

**Diagramme 1**  
Connecter la rallonge en métal au tuyau et régler-la jusqu'à l'extension souhaitée.



2.

**Diagramme 2**  
Appuyer sur l'interrupteur pour mettre l'appareil en marche.



1.

**Diagramme 1**  
Régler le régulateur de suction à la puissance d'aspiration souhaitée.

**Diagramme 2**  
Pour diminuer encore plus la puissance d'aspiration, pousser le curseur de contrôle de débit d'air.

# HOW TO OPERATE

## HOW TO OPERATE:

1. Connect metal telescopic wand to the hose handle. Extend length by pressing down on release button and pulling the bottom portion of the wand out (Diagram 1).
2. Push open end of wand into desired cleaning nozzle (carpet/rug nozzle, bare floor brush or tool attachment).
  - a. Carpet/Rug cleaning - Attach carpet/rug nozzle and select pile setting to lo or hi.**
  - b. Bare Floor Cleaning - Attach bare floor brush and use.**
3. Pull cord from its storage position and plug into a power outlet.
4. Push power button to turn unit on (Diagram 2).



**Diagram 1**  
Connect metal wand to the hose and extend to desired length.

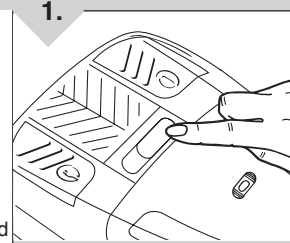


**Diagram 2**  
Push power button to turn unit on.

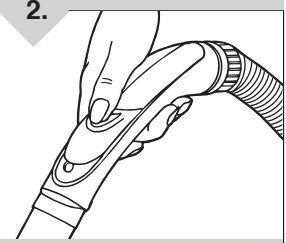
## TO REDUCE SUCTION:

**NOTE:** For cleaning drapes, throw rugs, or other loose items, you may need to reduce the suction to prevent sucking the item into the cleaning tool.

1. Slide the suction control dial until desired suction is achieved (Diagram 1).
2. To reduce suction even further, slide the air flow slider on the handle until desired suction is achieved (Diagram 2).



**Diagram 1**  
Slide the suction control dial until desired suction is achieved.



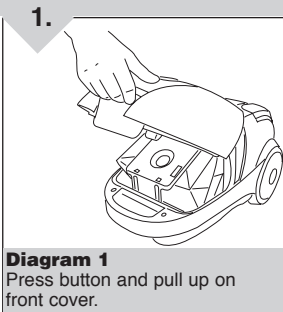
**Diagram 2**  
To reduce suction even further, slide the air flow slider.

# BAG REMOVAL AND REPLACEMENT

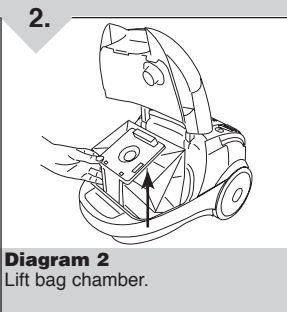
## BAG REMOVAL:

**WARNING:** TO REDUCE THE RISK OF INJURY FROM MOVING PARTS - UNPLUG CLEANER BEFORE SERVICING.

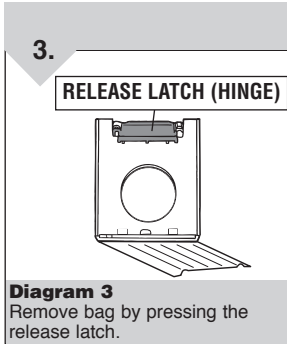
1. When the full bag indicator turns yellow, you must replace your bag.
2. Remove the hose by pressing the 2 buttons at the end of the hose and pull upward.
3. Press button on front cover and pull up (Diagram 1).
4. Lift out bag chamber with bag attached, by pulling on the plastic chamber (Diagram 2).
5. Remove full bag from chamber by pressing the release latch (hinge) of the bag chamber (Diagram 3).



**Diagram 1**  
Press button and pull up on front cover.



**Diagram 2**  
Lift bag chamber.

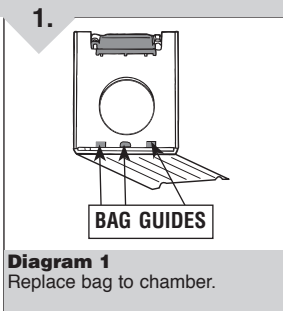


**Diagram 3**  
Remove bag by pressing the release latch.

## BAG REPLACEMENT:

**BAG TYPE: V**  
Part # 1-RY3590-000

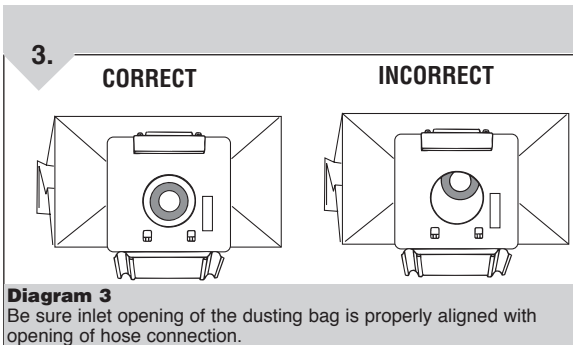
1. Insert a new bag into bag chamber by inserting the "THIS SIDE DOWN" portion of the bag collar into the bag guides (Diagram 1). Secure in place by locking the bag collar under the release latch (hinge).
2. Return bag and bag chamber to the cleaner by sliding the large tab of the bag chamber into the chamber guides (Diagram 2).
3. Close front cover. **NOTE:** If bag is not installed correctly - cover will not close.
4. Before re-connecting hose, be sure the inlet opening of the dustbag is properly aligned with the opening of hose connection (Diagram 3).
5. Reconnect hose.



**Diagram 1**  
Replace bag to chamber.



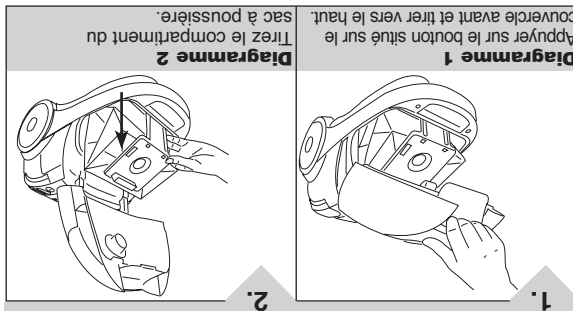
**Diagram 2**  
Return bag & bag chamber into chamber guides.



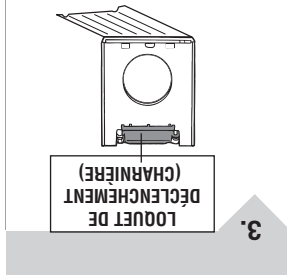
**Diagram 3**  
Be sure inlet opening of the dusting bag is properly aligned with opening of hose connection.

## RETRAIT ET REMPLACEMENT DU SAC

1. Lorsque le voyant de l'indicateur de sac plein est jaune, remplacez le sac.
2. Enlevez le tuyau en appuyant sur les 2 boutons qui se trouvent à l'extrémité du tuyau et couvrez le devant et tirez le tuyau vers le haut.

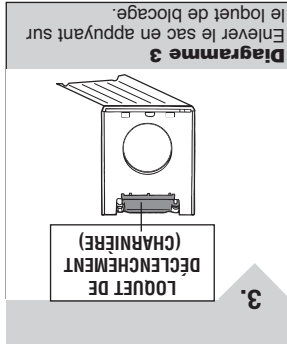


**Diagram 1**  
Appuyez sur le bouton situé sur le sac à poussière. Tirez le compartiment du sac à poussière.



**Diagram 2**  
Replacer le sac dans le compartiment. Remettez le sac dans le compartiment du sac à poussière.

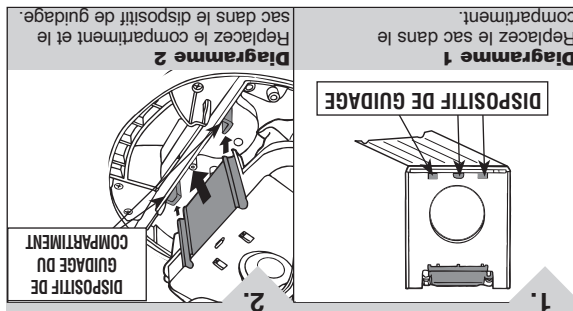
3. Appuyez sur le bouton situé vers le haut (Diagramme 1).
4. Tirez la chambre de plastique pour soulever la chambre du sac et le sac (Diagramme 2).
5. Enlevez le sac à poussière en appuyant sur le loquet de déclenchement (charnière) du compartiment (Diagramme 3).



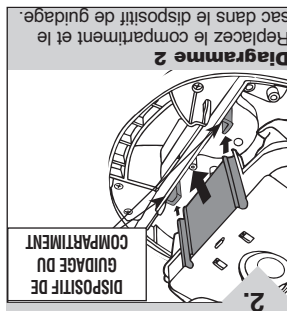
**Diagram 3**  
Enlever le sac en appuyant sur le loquet de blocage.

**MODÈLE DE SAC : V**  
Pièce n° 1-RY3590-000

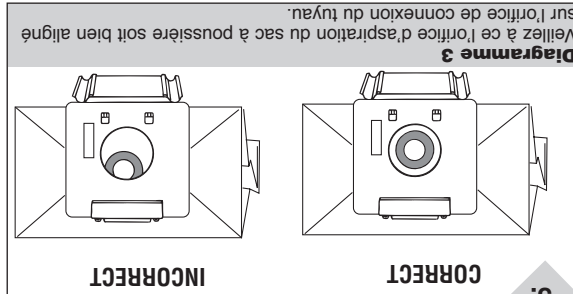
## REEMPLACEMENT DU SAC :



**Diagram 1**  
Replacer le sac dans le compartiment.



**Diagram 2**  
Replacer le sac dans le sac dans le dispositif de guidage.



**Diagram 3**  
Veuillez à ce l'orifice d'aspiration du sac à poussière soit bien aligné sur l'orifice de connexion du tuyau.

3. Fermez le couvercle avant. (diagramme 2).
4. Avant de reconnecter le tuyau, veuillez à ce que l'orifice d'aspiration du sac à poussière soit bien aligné sur l'orifice de connexion du tuyau (diagramme 3).
5. Reconnectez le tuyau.



## RETRAIT ET REMPLACEMENT

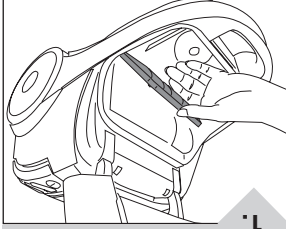


1.

**Diagramme 1**  
Enlevez le filtre d'évacuation utilisé et remplacez-le.

**AVERTISSEMENT :** POUR RÉDUIRE LE RISQUE DE LÉSION À CAUSE DE PIÈCES EN MOUVEMENT, DÉBRANCHEZ L'APPAREIL AVANT DE PROCÉDER À SON ENTRETIEN.  
Pour obtenir un filtre de rechange (pièce n° 1-RY3580-000), veuillez composer le : 1 800 321-1134 ou visiter le site [www.royalvacuums.com](http://www.royalvacuums.com).  
**REMARQUE :** Inspecter régulièrement le filtre et le changer au besoin.  
Le filtre d'évacuation se trouve sur la partie supérieure de l'appareil. Appuyez sur le bouton de dégagement du couvercle du filtre et soulevez.  
2 Enlevez le filtre et remplacez-le.  
3 Remettre le couvercle en alignant les languettes et appuyer sur le bouton de déclenchement jusqu'à ce qu'il s'emboîte.

## COMPARTIMENT DU FILTRE



1.

**Diagramme 1**  
Enlevez le filtre usé du compartiment et remplacez-le.

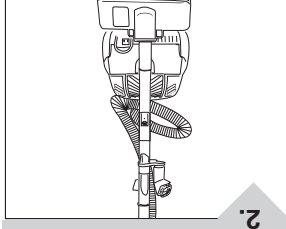
**AVERTISSEMENT :** POUR RÉDUIRE LE RISQUE DE LÉSION À CAUSE DE PIÈCES EN MOUVEMENT, DÉBRANCHEZ L'APPAREIL AVANT DE PROCÉDER À SON ENTRETIEN.  
Pour obtenir un filtre de rechange (pièce n° 1-RY3570-000), veuillez composer le : 1 800 321-1134 ou visiter le site [www.royalvacuums.com](http://www.royalvacuums.com).  
**REMARQUE :** Inspecter régulièrement le filtre et le changer au besoin.  
Le filtre du compartiment du sac se trouve dans l'aspirateur derrière le sac en papier.  
1. Ouvrez le couvercle avant.  
2. Enlever le compartiment et le sac en papier.  
3. Poussez vers le bas et retirez le porte-filtre des glissières.  
4. Enlevez le filtre usé et remplacez-le.  
5. Remettre le porte filtre sur les glissières et pousser vers le bas pour le fixer en place.

## RANGEMENT



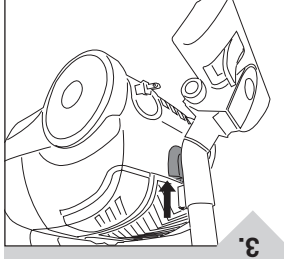
1.

**ENROULEUR DU CORDON**  
**ARRÊT (ON/OFF)**



2.

**Diagramme 2**  
Pour ranger, encastrez les accessoires.



3.

9

1. Pour arrêter l'appareil, appuyer sur l'interrupteur (diagramme 1).  
2. Retirez la fiche de la prise murale.  
3. Pour ranger automatiquement le cordon d'alimentation dans son compartiment, tenir la fiche électrique et appuyer sur le bouton de l'enrouleur automatique jusqu'à ce que le cordon soit rembobiné (diagramme 1).  
4. Les accessoires peuvent être rangés sur l'appareil pour le rangement (diagramme 2).  
5. Pour ranger l'aspirateur en position horizontale, replier la rallonge télescopique en position de rangement. Fixer l'accessoire pour moquettes/tapis au bout de la rallonge télescopique. Aligner le crochet de rangement de l'accessoire avec la fente située à l'arrière de l'aspirateur, pousser vers le bas pour ranger l'appareil (diagramme 3).  
6. Pour ranger l'appareil en position verticale, placer l'aspirateur à la verticale, aligner le crochet de rangement de l'accessoire pour moquettes/tapis avec la fente située au bas de l'aspirateur, pousser vers le bas pour ranger l'appareil (diagramme 3).  
7. Pour ranger l'appareil en position verticale, aligner le crochet de rangement de l'accessoire pour moquettes/tapis avec la fente située au bas de l'aspirateur, pousser vers le bas pour ranger l'appareil (diagramme 3).  
8. Pour ranger l'appareil en position verticale, aligner le crochet de rangement de l'accessoire pour moquettes/tapis avec la fente située au bas de l'aspirateur, pousser vers le bas pour ranger l'appareil (diagramme 3).  
9. Pour ranger l'appareil en position verticale, aligner le crochet de rangement de l'accessoire pour moquettes/tapis avec la fente située au bas de l'aspirateur, pousser vers le bas pour ranger l'appareil (diagramme 3).

## FILTER REMOVAL AND REPLACEMENT

### EXHAUST FILTER:

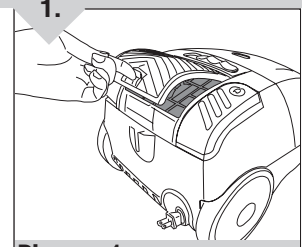
**WARNING:** TO REDUCE THE RISK OF INJURY FROM MOVING PARTS - UNPLUG CLEANER BEFORE SERVICING.

**For filter replacement (Part # 1-RY3580-000) please call 1-800-321-1134 or visit [www.royalvacuums.com](http://www.royalvacuums.com) to locate a dealer nearest you.**

**NOTE:** The filter should be changed when necessary - inspect regularly.

**The Exhaust Filter is located on the top of the cleaner.**

1. Press release button of filter cover and lift off.
2. Pull out filter and replace with new filter.
3. Return cover by lining up tabs and pressing down on cover until it locks into place.



**Diagram 1**  
Pull out old exhaust filter and replace with new filter.

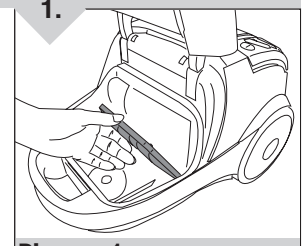
### CHAMBER FILTER:

**WARNING:** TO REDUCE THE RISK OF INJURY FROM MOVING PARTS - UNPLUG CLEANER BEFORE SERVICING.

**For filter replacement (Part # 1-RY3570-000) please call 1-800-321-1134 or visit [www.royalvacuums.com](http://www.royalvacuums.com) to locate a dealer nearest you.**

**NOTE:** The filter should be changed when necessary - inspect regularly.  
**The Bag Chamber Filter is located inside the cleaner behind the paper bag.**

1. Open front cover.
2. Remove bag chamber with paper bag in it.
3. Press down and pull filter cage out of chamber guides.
4. Remove old filter and replace with new filter.
5. Return filter cage to cage guides and press back into place.

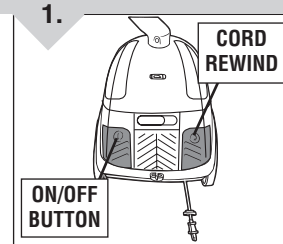


**Diagram 1**  
Pull out old chamber filter and replace with new filter.

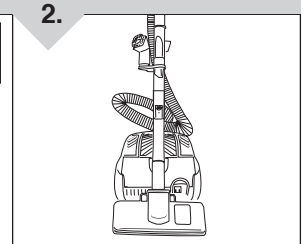
## STORAGE

### STORAGE

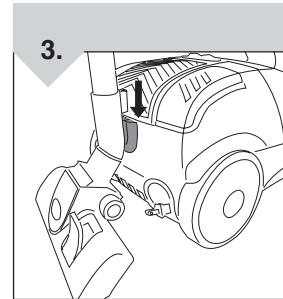
1. To turn power off, press power button again (Diagram 1).
2. Remove plug from the wall power outlet.
3. To stow power cord in its storage place automatically, hold plug and press the cord rewind button until cord is rewound (Diagram 1).
4. When storing the unit, accessories can be docked on board (Diagram 2).
5. To store in a horizontal position, retract telescopic wand to storage position. Place carpet/rug nozzle on end of telescopic wand. Line up storage hook of carpet/rug nozzle with the slot on the back of cleaner, press down to store (Diagram 3).
6. To store in a vertical position, place cleaner on end and line up storage hook of carpet/rug nozzle with slot on the bottom of cleaner and press down.



**Diagram 1**  
To stow power cord, press the cord rewind button.



**Diagram 2**  
To store, dock accessories on board.



# TROUBLE SHOOTING GUIDE

**WARNING: TO REDUCE RISK OF PERSONAL INJURY - UNPLUG CLEANER BEFORE SERVICING**

Problem	Possible Reasons	Possible Solutions
<b>Cleaner won't run</b>	<ol style="list-style-type: none"> <li>1. Power cord not firmly plugged into outlet.</li> <li>2. Blown fuse or tripped breaker in home.</li> <li>3. Needs service.</li> <li>4. Thermal protector shut cleaner off due to high motor temperatures.</li> </ol>	<ol style="list-style-type: none"> <li>1. Plug cord in firmly.</li> <li>2. Check fuse or breaker in home. Replace fuse/reset breaker in home.</li> <li>3. Take to service center or call 1-800-321-1134.</li> <li>4. Review bottom of safety instructions-Pg. 3 OR call 1-800-321-1134.</li> </ol>
<b>Cleaner won't pick-up or low suction</b>	<ol style="list-style-type: none"> <li>1. Dirt bag not installed correctly.</li> <li>2. Dirt bag full.</li> <li>3. Nozzle/dirt passage hose clogged.</li> <li>4. Filter clogged.</li> </ol>	<ol style="list-style-type: none"> <li>1. Review dirt bag removal and replacement-Pg. 8.</li> <li>2. Replace dirt bag-Pg. 8.</li> <li>3. Remove base nozzle cover; remove obstruction OR Remove hose; remove obstruction.</li> <li>4. Clean or replace filter-Pg. 9.</li> </ol>
<b>Dust escaping from cleaner</b>	<ol style="list-style-type: none"> <li>1. Dirt bag full.</li> <li>2. Dirt bag not installed correctly.</li> <li>3. Hose not installed correctly.</li> </ol>	<ol style="list-style-type: none"> <li>1. Review dirt bag removal and replacement-Pg. 8.</li> <li>2. Review dirt bag removal and replacement-Pg. 8.</li> <li>3. Review hose installation-Pg. 6.</li> </ol>
<b>Cleaner tools won't pick-up</b>	<ol style="list-style-type: none"> <li>1. Hose clogged.</li> <li>2. Hose inlet clogged.</li> <li>3. Dirt bag full.</li> <li>4. Filter clogged.</li> </ol>	<ol style="list-style-type: none"> <li>1. Remove hose and tools; remove obstruction-Pg. 6.</li> <li>2. Remove hose and clean inlet-Pg. 6.</li> <li>3. Replace dirt bag-Pg. 8.</li> <li>4. Clean or replace filter-Pg. 9.</li> </ol>

**ANY OTHER SERVICING SHOULD BE DONE BY AN AUTHORIZED SERVICE REPRESENTATIVE TO LOCATE A DEALER NEAR YOU, VISIT OUR WEBSITE AT [www.royalvacuums.com](http://www.royalvacuums.com)**

**OR CALL CUSTOMER SERVICE AT (1-800-321-1134)**

In the event that further assistance is required, see your Yellow Pages for an authorized Royal<sup>®</sup> Dealer. Costs of any transportation to and from any place of repair are to be paid by the owner. The service parts used in this unit are easily replaced and readily available from an authorized Royal<sup>®</sup> Dealer or retailer. Always identify your cleaner by the model number and manufacturing code when requesting information or ordering replacement parts. (The model number appears on the bottom of the cleaner.)

**AVERTISSEMENT : AFIN DE RÉDUIRE LES RISQUES DE BLESSURE CORPORELLE, DÉBRANCHEZ L'APPAREIL AVANT DE PROCÉDER À SON ENTRETIEN.**

Problème	Causes possibles	Solutions possibles
<b>L'appareil ne fonctionne pas</b>	<ol style="list-style-type: none"> <li>1. La fiche du cordon d'alimentation n'est pas bien insérée dans la prise de courant.</li> <li>2. Un fusible est grillé ou le disjoncteur est déclenché.</li> <li>3. L'appareil doit être entretenu.</li> <li>4. Le protecteur thermique arrête le moteur en cas de surchauffe anormale.</li> </ol>	<ol style="list-style-type: none"> <li>1. Branchez à fond le cordon d'alimentation.</li> <li>2. Vérifiez le fusible ou le disjoncteur. Remplacez le fusible ou réenclenchez le disjoncteur.</li> <li>3. Apportez l'appareil au centre de réparation ou téléphonez au 1 800 321-1134.</li> <li>4. Révoquez la dernière partie des instructions de sécurité OJ appelé le 1 800 321-1134.</li> </ol>
<b>L'appareil n'aspire pas ou n'a qu'une faible puissance d'aspiration</b>	<ol style="list-style-type: none"> <li>1. Le sac à poussière est mal installé.</li> <li>2. Le sac à poussière est plein.</li> <li>3. Le suceur ou le tuyau d'aspiration est obstrué.</li> <li>4. Filtre obstrué.</li> </ol>	<ol style="list-style-type: none"> <li>1. Révoquez les instructions sur le retrait et la réinstallation du sac à poussière - Page 8.</li> <li>2. Remplacez le sac en papier - Page 8.</li> <li>3. Retirez le couvercle de la base du tuyau, enlevez les matières qui obstruent l'embouchure OJ enlevez le tuyau et, ensuite, les matières qui l'obstruent.</li> <li>4. Nettoyer ou remplacer le filtre - Page 9.</li> </ol>
<b>De la poussière s'échappe de l'aspirateur</b>	<ol style="list-style-type: none"> <li>1. Le sac à poussière est plein.</li> <li>2. Le sac à poussière n'est pas installé correctement.</li> <li>3. Le tuyau n'est pas installé correctement.</li> </ol>	<ol style="list-style-type: none"> <li>1. Révoquez les instructions sur le retrait et la réinstallation du sac à poussière - Page 8.</li> <li>2. Révoquez les instructions sur le retrait et la réinstallation du sac à poussière - Page 8.</li> <li>3. Consultez à nouveau la section sur l'installation du tuyau - Page 6.</li> </ol>
<b>Les accessoires de l'appareil n'aspirent pas</b>	<ol style="list-style-type: none"> <li>1. Le tuyau est obstrué.</li> <li>2. Le tuyau d'aspiration est obstrué.</li> <li>3. Le sac à poussière est plein.</li> <li>4. Le filtre est obstrué.</li> </ol>	<ol style="list-style-type: none"> <li>1. Enlevez le tuyau et les accessoires, éliminez les obstructions - Page 6.</li> <li>2. Enlevez le tuyau et nettoyez l'orifice d'aspiration.</li> <li>3. Remplacez le sac en papier - Page 8.</li> <li>4. Nettoyer ou remplacer le filtre - Page 9.</li> </ol>

**TOUT AUTRE ENTRETIEN DOIT ÊTRE EFFECTUÉ PAR UN REPRÉSENTANT AUTORISÉ POUR CONNAÎTRE LE CENTRE DE SERVICE LE PLUS PROCHE, VISITEZ NOTRE SITE WEB À [www.royalvacuums.com](http://www.royalvacuums.com)**

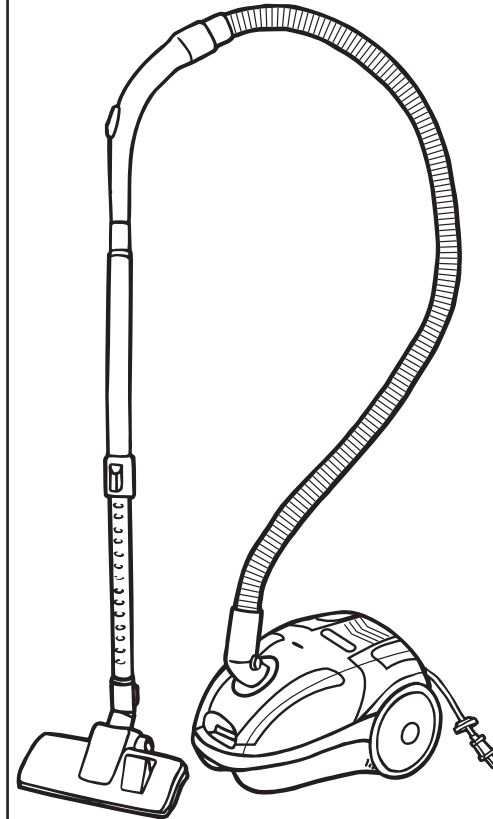
**OU APPELEZ LE SERVICE À LA CLIENTÈLE AU (1 800 321-1134)**

Pour obtenir de l'aide supplémentaire, consultez les Pages jaunes afin de connaître les dépositaires Royal<sup>®</sup> autorisés. Les coûts de transport aller-retour de l'endroit où sont effectuées les réparations doivent être défrayés par le propriétaire de l'appareil. Les pièces réparables utilisées dans cet appareil peuvent facilement être remplacées et sont disponibles auprès des dépositaires ou revendeurs Royal<sup>®</sup> autorisés. Identifiez toujours l'aspirateur par le numéro du modèle et le code de fabrication lorsque vous demandez des informations ou que vous commandez des pièces de rechange. (Le numéro de modèle figure au bas de l'appareil.)

# ROYAL<sup>®</sup>

APPLIANCE MFG. CO.

**MANUAL DEL PROPIETARIO**  
Instrucciones de  
Funcionamiento y Servicio



# ROYAL<sup>®</sup>

*Lexon* **S15**

- Por favor, lea estas instrucciones con cuidado antes de usar su aspiradora Royal<sup>®</sup> Lexon S15.
- Permítanos ayudarle a ensamblar su aspiradora o a contestar sus preguntas. Llame al:

**1-800-321-1134**  
**(EE. UU. y Canadá)**

- Sitio web:  
**[www.royalvacuums.com](http://www.royalvacuums.com)**

**⚠ ADVERTENCIA:**  
El ensamble de la aspiradora puede incluir partes pequeñas. Las partes pequeñas pueden presentar riesgo de ahogamiento.

Para tener una referencia rápida, anote por favor la información de su aspiradora aquí.

No. de modelo: \_\_\_\_\_

Código del fabricante: \_\_\_\_\_  
(El código del fabricante se encuentra en la parte inferior de la aspiradora)

## INFORMACIÓN PARA EL CONSUMIDOR

• ESTA ASPIRADORA PARA ALFOMBRAS ESTÁ DISEÑADA PARA USO DOMÉSTICO.

# INSTRUCCIONES DE SEGURIDAD IMPORTANTES

Cuando use un electrodoméstico se deben seguir siempre las precauciones básicas, incluyendo las siguientes:

- **ADVERTENCIA:** ESTE PRODUCTO CONTIENE SUSTANCIAS QUÍMICAS RECONOCIDAS POR EL ESTADO DE CALIFORNIA COMO CAUSANTES DE CÁNCER, ANOMALÍAS CONGÉNITAS O DAÑOS REPRODUCTIVOS. **LÁVESE LAS MANOS DESPUÉS DE USAR EL PRODUCTO.**

## LEA TODAS LAS INSTRUCCIONES ANTES DE USAR ESTE APARATO.

### ADVERTENCIA: PARA REDUCIR EL RIESGO DE INCENDIO, CHOQUE ELÉCTRICO O LESIONES:

- No deje el aparato sin supervisión cuando esté enchufado. Desenchúfelo de la toma de corriente cuando no lo esté usando y antes de limpiarlo o darle mantenimiento.
- No lo utilice en exteriores o en superficies mojadas.
- No permita que se use como juguete. Ponga mucha atención cuando lo use un niño o cuando se use cerca de niños.
- Úselo solamente como se indica en este manual. Use solamente los accesorios recomendados por el fabricante.
- No use este aparato con un cordón o enchufe dañado. Si el aparato no está funcionando adecuadamente, se dejó caer, se dañó, se dejó a la intemperie, o se dejó caer dentro del agua, llévelo a un centro de servicio.
- No tire del cordón eléctrico ni transporte el aparato tómandolo del cordón eléctrico, no utilice el cordón eléctrico como asa, no cierre la puerta sobre el cordón eléctrico, ni tire del mismo alrededor de esquinas o rebordes agudos. No pase el aparato sobre el cordón eléctrico. Mantenga el cordón eléctrico lejos de superficies calientes.
- No desconecte el aparato tirando del cordón eléctrico. Para desconectarlo, tome la clavija, no el cordón eléctrico.
- No tome la clavija o el aparato con las manos mojadas.
- No coloque objetos en las aperturas. No lo use con una apertura bloqueada; manténgalo libre de polvo, pelusa, pelo y cualquier cosa que pueda reducir el flujo de aire.
- Mantenga lejos de las aperturas y partes móviles el pelo, ropa suelta, dedos y todas las partes del cuerpo.
- Apague todos los controles antes de desconectar.

# GUÍA DE SOLUCIÓN DE PROBLEMAS

**ADVERTENCIA: PARA REDUCIR EL RIESGO DE LESIONES PERSONALES, DESCONECTE ANTES DE DAR SERVICIO.**

Problema	Posibles Causas	Soluciones Posibles
<b>La aspiradora no funciona</b>	<ol style="list-style-type: none"> <li>1. El cordón eléctrico no está bien conectado en la toma de corriente.</li> <li>2. Se quemó el fusible o se disparó el disyuntor de su hogar.</li> <li>3. Necesita servicio.</li> <li>4. El protector térmico apagó la aspiradora debido a temperaturas altas en el motor.</li> </ol>	<ol style="list-style-type: none"> <li>1. Conecte el cordón eléctrico con firmeza.</li> <li>2. Revise el fusible o el interruptor en casa. Reemplace el fusible/reajuste el disyuntor de su hogar.</li> <li>3. Lleve la aspiradora al centro de servicio o llame al 1-800-321-1134.</li> <li>4. Revise la parte inferior de las instrucciones de seguridad - Pág. E3 O llame al 1-800-321-1134.</li> </ol>
<b>La aspiradora no aspira o la succión es muy débil</b>	<ol style="list-style-type: none"> <li>1. La bolsa no está instalada correctamente.</li> <li>2. Bolsa llena.</li> <li>3. Está tapada la boquilla / el paso de polvo de la manguera.</li> <li>4. Filtro tapado.</li> </ol>	<ol style="list-style-type: none"> <li>1. Revise la forma de retiro y reemplazo de la bolsa - Pág. E8.</li> <li>2. Reemplace la bolsa - Pág. E8.</li> <li>3. Retire la cubierta de la boquilla de la base, retire la obstrucción O retire la manguera; retire la obstrucción.</li> <li>4. Limpie o reemplace el filtro. Pág. E9.</li> </ol>
<b>El polvo sale de la aspiradora</b>	<ol style="list-style-type: none"> <li>1. Bolsa llena.</li> <li>2. La bolsa no está instalada correctamente.</li> <li>3. La manguera no está instalada correctamente.</li> </ol>	<ol style="list-style-type: none"> <li>1. Revise la forma de retiro y reemplazo de la bolsa - Pág. E8.</li> <li>2. Revise la forma de retiro y reemplazo de la bolsa - Pág. E8.</li> <li>3. Revise la instalación de la manguera - Pág. E6.</li> </ol>
<b>Los accesorios de la aspiradora no funcionan</b>	<ol style="list-style-type: none"> <li>1. Manguera tapada.</li> <li>2. La entrada de la manguera está tapada.</li> <li>3. Bolsa llena.</li> <li>4. Filtro tapado.</li> </ol>	<ol style="list-style-type: none"> <li>1. Retire la manguera y los accesorios; retire la obstrucción - Pág. E6.</li> <li>2. Retire la manguera y limpie la entrada - Pág. E6.</li> <li>3. Reemplace la bolsa - Pág. E8.</li> <li>4. Limpie o reemplace el filtro. - Pág. E9.</li> </ol>

**CUALQUIER OTRO SERVICIO DEBERÁ SER EFECTUADO POR UN REPRESENTANTE DE SERVICIO AUTORIZADO PARA ENCONTRAR A UN DISTRIBUIDOR CERCANO A SU DOMICILIO, VISITE NUESTRO SITIO WEB EN [www.royalvacuums.com](http://www.royalvacuums.com) O LLAME A SERVICIO AL CLIENTE (1-800-321-1134)**

En caso de necesitar más ayuda, vea en las Páginas Amarillas para encontrar a un Distribuidor Autorizado Royal®. Los costos de transporte hacia y desde el sitio de reparación serán pagados por el propietario. Las partes de repuesto utilizadas en esta unidad son de reemplazo fácil y están disponibles a través de un Distribuidor Autorizado Royal® o en otras tiendas. Siempre identifique su aspiradora por medio del número de modelo y el código de fabricación cuando pida información u ordene partes de repuesto. (El número de modelo aparece en el fondo de la aspiradora.)

- No aspire objetos que estén quemándose o emitiendo humo, tales como cigarrillos, cerillos o cenizas calientes.
- Sostenga la clavija cuando esté rebobinando el cordón eléctrico. No permita que la clavija se golpee durante el rebobinado.
- No aspire objetos que estén quemándose o emitiendo humo, tales como cigarrillos, cerillos o cenizas calientes.
- No use la aspiradora sin tener en su sitio la bolsa y los filtros.

## GUARDE ESTAS INSTRUCCIONES

**ADVERTENCIA:** Para reducir el riesgo de choque eléctrico, este aparato tiene una clavija polarizada (una hoja es más ancha que la otra.) Esta clavija encajará en una toma de corriente polarizada de una manera solamente. Si la clavija no encaja totalmente en la toma de corriente, invierta la clavija. Si aún no encaja, póngase en contacto con un electricista calificado para instalar la toma de corriente apropiada. No modifique la clavija de ninguna manera.

**Esta aspiradora contiene un dispositivo de protección térmica que apagará de manera automática el motor si se presentan temperaturas anormalmente altas en el motor. Si el protector térmico se activa, coloque el interruptor principal en posición de apagado y desconecte la aspiradora. Inspeccione la descarga, la entrada, la manguera, el contenedor para polvo, y el filtro secundario por si hubiera atascos. Aproximadamente después de 30 minutos, el motor se habrá enfriado y la aspiradora estará lista para ser usada. NOTA: La aspiradora deberá permanecer desconectada durante el período de enfriamiento de 30 minutos.**

## FELICITACIONES

Usted es ahora el orgulloso propietario de una aspiradora Lexon S15 de Royal®. Confiamos en que su nueva adquisición le ofrecerá muchos años de satisfacción.

Estamos muy orgullosos de nuestros productos y esperamos que usted esté igualmente satisfecho con su calidad y rendimiento.

Gracias por su apoyo a los productos Royal®.  
Visite nuestro sitio web en [www.royalvacuums.com](http://www.royalvacuums.com).

## ÍNDICE

Instrucciones de seguridad .....	Páginas E2 & E3
Descripción de las características .....	Página E5
Cómo ensamblar .....	Página E6
Instalación de la manguera .....	Página E6
Instalación de los accesorios .....	Página E6
Cómo funciona .....	Página E7
Para reducir la succión .....	Página E7
Bolsa: retiro y reemplazo .....	Página E8
Filtro: retiro y reemplazo .....	Página E9
Almacenamiento .....	Página E9
Guía de colución de problemas .....	Página E10

## GARANTÍA LIMITADA

Al consumidor, Royal Appliance Mfg. Co. le garantiza que esta aspiradora no tiene defectos ni de material ni de mano de obra. La garantía comienza en la fecha de compra original y se extiende por 2 años. Guarde su recibo de compra original para hacer válido el inicio del período de garantía.

En caso de que la aspiradora muestre algún defecto dentro del período de garantía, repararemos o reemplazaremos de manera gratuita cualquier parte defectuosa. La máquina completa debe ser enviada con porte pagado a cualquier Estación Autorizada ROYAL de Ventas y Servicio de Garantía. Por favor, incluya una descripción completa del problema, fecha de compra, copia del recibo de compra original y su nombre, domicilio y número de teléfono. Si no se encuentra cerca de una Estación de Garantía, llame a la fábrica para pedir asistencia en los EE. UU. y Canadá: 1-800-321-1134. Use solamente partes de repuesto genuinas Royal.

La garantía no incluye el desgaste anormal, daño como resultado de un accidente o del uso no adecuado de la aspiradora. Esta garantía no cubre los cepillos, bandas planas, bolsas, filtros ni focos. Esta garantía no cubre reparaciones no autorizadas. Esta garantía le confiere derechos legales específicos y podría haber otros derechos también. (Los otros derechos varían de un estado a otro en los EE. UU.)

## RETIRO Y REEMPLAZO DEL FILTRO

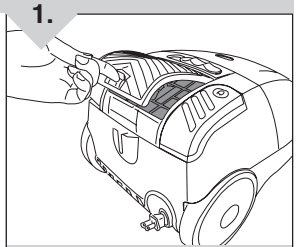
### FILTRO DE DESCARGA:

**ADVERTENCIA:** PARA REDUCIR EL RIESGO DE LESIONES CAUSADAS POR LAS PARTES MÓVILES, DESCONECTE LA ASPIRADORA ANTES DE DAR SERVICIO.

Para el filtro de reemplazo (No. de Parte 1-RY3580-000) por favor llame al 1-800-321-1134 o visite [www.royalvacuums.com](http://www.royalvacuums.com) para localizar al distribuidor más cercano a usted.

**NOTA:** *Inspeccione periódicamente el filtro y cámbielo cuando sea necesario.*

1. Oprima el botón de liberación de la cubierta del filtro y levántela.
2. Retire el filtro y reemplácelo con el nuevo.
3. Vuelva a colocar la tapa alineando las lengüetas y presionando la tapa hacia abajo hasta que quede fija en su lugar.



**Diagrama 1**  
Retire el filtro de descarga viejo y reemplácelo con el nuevo.

### FILTRO DE LA CÁMARA:

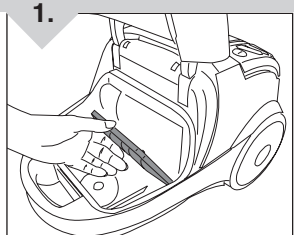
**ADVERTENCIA:** PARA REDUCIR EL RIESGO DE LESIONES CAUSADAS POR LAS PARTES MÓVILES, DESCONECTE LA ASPIRADORA ANTES DE DAR SERVICIO.

Para el filtro de reemplazo (No. de Parte 1-RY3570-000) por favor llame al 1-800-321-1134 o visite [www.royalvacuums.com](http://www.royalvacuums.com) para localizar al distribuidor más cercano a usted.

**NOTA:** *Inspeccione periódicamente el filtro y cámbielo cuando sea necesario.*

El filtro de la cámara de la bolsa está ubicado a dentro de la aspiradora, detrás de la bolsa de papel.

1. Abra la cubierta frontal.
2. Retire la cámara de la bolsa con la bolsa de papel en la unidad.
3. Presione hacia abajo y tire del portafiltro fuera de los rieles de la cámara.
4. Retire el filtro de descarga viejo y reemplácelo con el nuevo.
5. Vuelva a colocar la jaula del filtro en las guías de la jaula y presiónela en su lugar.

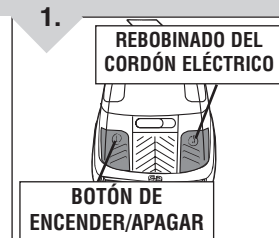


**Diagrama 1**  
Retire el filtro de la cámara viejo y reemplácelo con el nuevo.

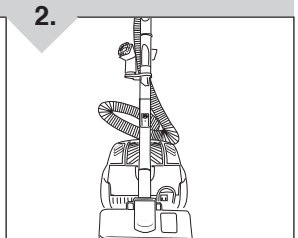
## ALMACENAMIENTO

### ALMACENAMIENTO:

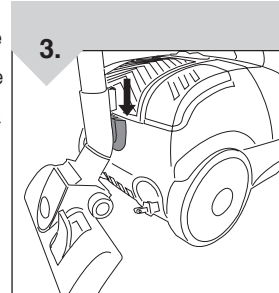
1. Para apagar la unidad, presione nuevamente el botón de encendido (Diagrama 1).
2. Desconecte la clavija de la toma de corriente de la pared.
3. Para guardar automáticamente el cordón eléctrico en su compartimiento, sujete la clavija y presione el botón de rebobinado hasta que el cordón esté completamente rebobinado (Diagrama 1).
4. Al guardar la unidad, los accesorios pueden acoplarse a la unidad (Diagrama 2).
5. Para guardar en posición horizontal, retraiga el tubo telescópico a su posición de almacenamiento. Coloque la boquilla para moquetas/tapetes en el extremo del tubo telescópico. Alinee el gancho de almacenamiento de la boquilla para moquetas/tapetes con la ranura sobre la parte posterior de la aspiradora, presione hacia abajo para guardar (Diagrama 3).
6. Para guardar la aspiradora en posición vertical, colóquela sobre el extremo y alinee el gancho de almacenamiento de la boquilla para moquetas/tapetes con la ranura sobre la parte inferior de la aspiradora y presione hacia abajo.



**Diagrama 1**  
Presione el botón de rebobinado del cordón eléctrico para guardarlo.



**Diagrama 2**  
Acomode los accesorios en la misma unidad para guardarla.

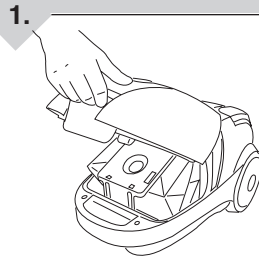


## RETIRO Y REEMPLAZO DE LA BOLSA

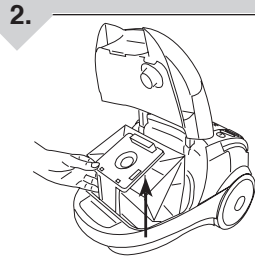
### RETIRO DE LA BOLSA:

**ADVERTENCIA:** PARA REDUCIR EL RIESGO DE LESIONES CAUSADAS POR LAS PARTES MÓVILES, DESCONECTE LA ASPIRADORA ANTES DE DAR SERVICIO.

1. Cuando el indicador de bolsa completa se vuelve amarillo, debe reemplazar la bolsa.
2. Para retirar la manguera, haga presión en los 2 botones que están en su extremo y tire hacia arriba.
3. Presione el botón ubicado en la tapa delantera y tire hacia arriba (Diagrama 1).
4. Tire de la cámara de plástico para sacar la cámara de la bolsa, incluyendo la bolsa (Diagrama 2).
5. Quite la bolsa llena de la cámara haciendo presión en la palanca de liberación (bisagra) de la cámara de la bolsa (Diagrama 3).



**Diagrama 1**  
Presione el botón y tire de la tapa delantera hacia arriba.



**Diagrama 2**  
Levante la cámara de la bolsa.



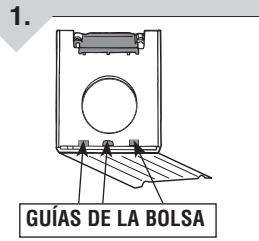
**Diagrama 3**  
Retire la bolsa presionando la traba de liberación.

### REEMPLAZO DE LA BOLSA:

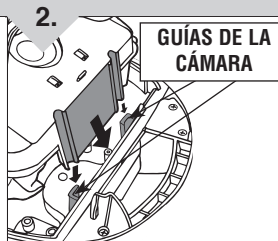
#### TIPO DE BOLSA: V

No. de Parte 1-RY3590-000

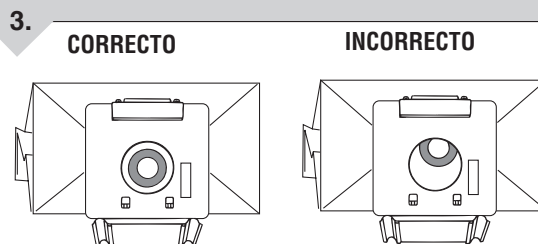
1. Coloque una bolsa nueva en la cámara de la bolsa insertando la porción del collar de la bolsa que indica "THIS SIDE DOWN" (ESTE LADO HACIA ABAJO) en las guías de la bolsa (Diagrama 1). Asegúrela en su lugar trabando el collar de la bolsa debajo de la palanca de liberación (bisagra).
2. Para volver a colocar la cámara de la bolsa con la bolsa en la aspiradora, deslice la lengüeta grande de la cámara de la bolsa en las guías de la cámara (Diagrama 2).
3. Cierre la cubierta frontal.  
**NOTA:** La cubierta no se podrá cerrar si la bolsa no está instalada correctamente.
4. Antes de volver a conectar la manguera, asegúrese de que la apertura de la entrada de la bolsa esté alineada correctamente con la apertura en la conexión de la manguera (Diagrama 3).
5. Reconecte la manguera.



**Diagrama 1**  
Vuelva a colocar la bolsa en la cámara.



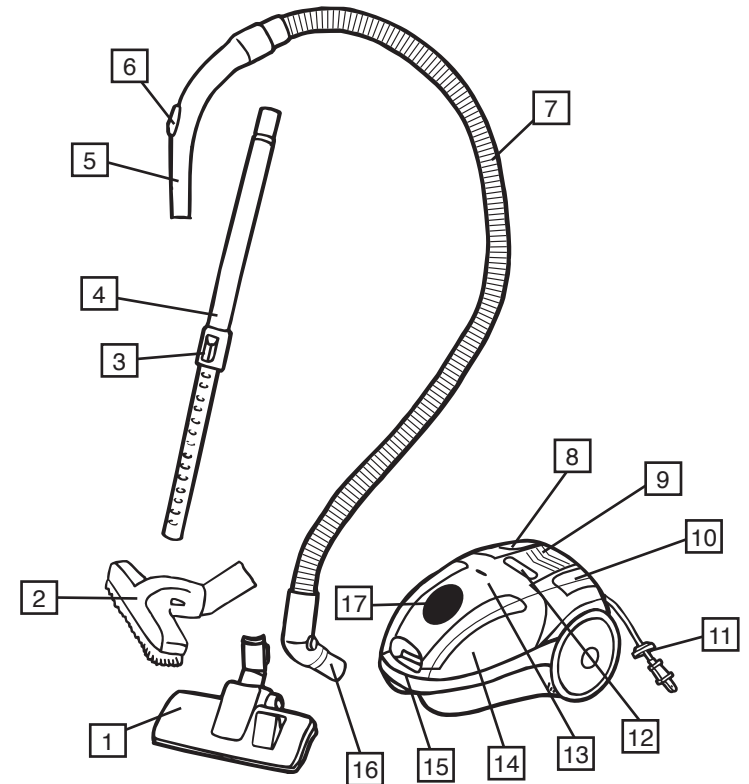
**Diagrama 2**  
Vuelva a colocar la cámara de la bolsa con la bolsa en las guías de la cámara.



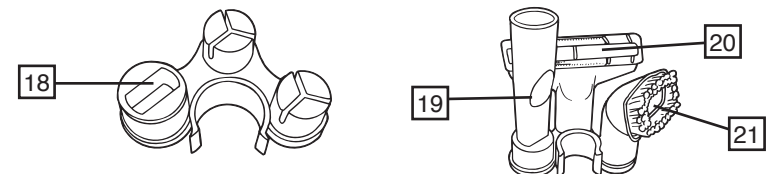
**Diagrama 3**  
Asegúrese de que la apertura de la bolsa esté alineada correctamente con la apertura en la conexión de la manguera.

E8

## CARACTERÍSTICAS



### ACCESORIOS



- |   |  |
|---|--|
| 1. Boquilla para alfombra y tapete            | 13. Indicador de bolsa llena           |
| 2. Cepillo para piso descubierto              | 14. Cubierta frontal                   |
| 3. Botón de liberación de la lanza            | 15. Asa de transporte                  |
| 4. Lanza telescópica                          | 16. Conexión de la manguera            |
| 5. Asa  | 17. Entrada de conexión de la manguera |
| 6. Guía de deslizamiento del flujo de aire    |  |
| 7. Manguera                                   |  |
| 8. Rebobinado automático del Cordón eléctrico |  |
| 9. Filtro de descarga                         |  |
| 10. Botón de encendido                        |  |
| 11. Cordón eléctrico                          |  |
| 12. Control de succión                        |  |

### ACCESORIOS

- |                               |
|-------------------------------|
| 18. Contenedor de accesorios  |
| 19. Accesorio para hendiduras |
| 20. Accesorio para tapicería  |
| 21. Cepillo para polvo        |

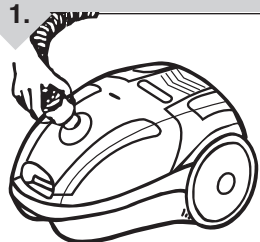
E5

## CÓMO ENSAMBLAR

### INSTALACIÓN DE LA MANGUERA:

**ADVERTENCIA:** PARA REDUCIR EL RIESGO DE LESIONES, DESCONECTE LA ASPIRADORA ANTES DE RETIRAR O INSTALAR LA MANGUERA.

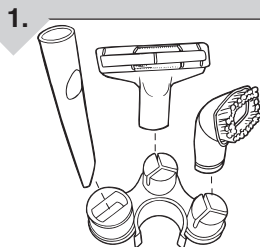
1. Inserte la manguera haciendo presión hasta asegurarla en su sitio (Diagrama 1).



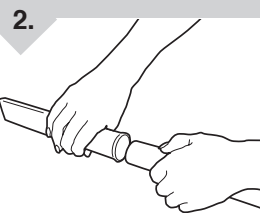
**Diagrama 1**  
Inserte la manguera haciendo presión hasta asegurarla en su sitio.

### INSTALACIÓN DE LOS ACCESORIOS

1. La manguera puede usarse sola o con muchas combinaciones de lanzas y accesorios.
2. Los accesorios se encuentran empacados por separado en la caja. Para guardarlos en la unidad, enganche el contenedor de accesorios en la lanza y deslice los accesorios en sus respectivos lugares (Diagrama 1).
3. Elija cualquiera de los útiles accesorios para satisfacer sus diferentes necesidades de limpieza. Luego simplemente empújelo con firmeza en el extremo de la lanza o manguera hasta asegurarlo en su sitio (Diagrama 2).
4. Para quitar el accesorio, tire suavemente. Puede girar un poco el accesorio de un lado a otro para poder retirarlo más fácilmente.



**Diagrama 1**  
Haciendo presión, coloque los accesorios en su lugar en el contenedor de accesorios.

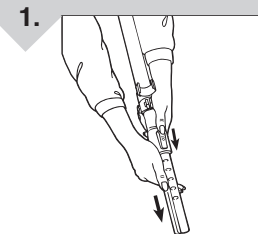


**Diagrama 2**  
Simplemente empuje los accesorios en el extremo de la lanza o manguera hasta asegurarlos.

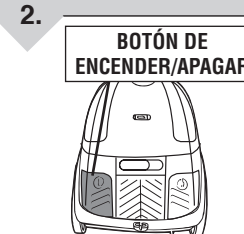
## CÓMO FUNCIONA

### CÓMO FUNCIONA

1. Conecte el tubo telescópico de metal a la empuñadura de la manguera. Extienda la longitud presionando el botón de liberación hacia abajo y tirando la sección inferior del tubo hacia afuera (Diagrama 1).
2. Empuje el extremo abierto del tubo dentro de la boquilla de limpieza deseada (boquilla para moquetas/tapetes, cepillo o accesorio para suelos sin moqueta).
- a. Limpieza de moquetas/tapetes: conecte la boquilla para moquetas/tapetes y seleccione la posición del espesor en bajo o alto.
- b. Limpieza de suelos sin moqueta: conecte el cepillo para suelos sin moqueta y úselo.
3. Retire el cordón eléctrico de su lugar de almacenamiento y enchúfelo en una toma de corriente.
4. Empuje el botón de encendido para encender la unidad (Diagrama 2).



**Diagrama 1**  
Conecte la lanza metálica en la manguera y extiéndala a la longitud deseada.

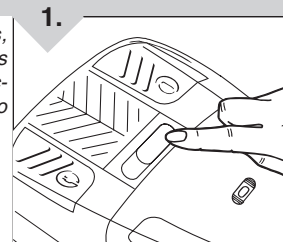


**Diagrama 2**  
Empuje el interruptor de encendido para encender la unidad.

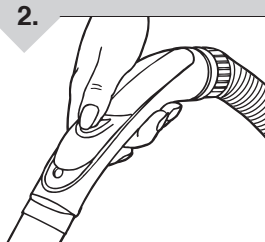
### PARA REDUCIR LA SUCCIÓN:

**NOTA:** Para limpiar cortinas, tapetes u otros artículos sueltos, es posible que necesite reducir la succión para evitar aspirar el artículo dentro del accesorio de limpieza.

1. Deslice el dial del control de succión hasta alcanzar la succión deseada (Diagrama 1).
2. Para reducir la succión aun más, deslice la corredera de flujo de aire que se encuentra sobre la empuñadura hasta alcanzar la succión deseada (Diagrama 2).



**Diagrama 1**  
Deslice el dial del control de succión hasta alcanzar la succión deseada.



**Diagrama 2**  
Para reducir aún más la succión, mueva la guía de deslizamiento del flujo de aire.