

3x3 junior

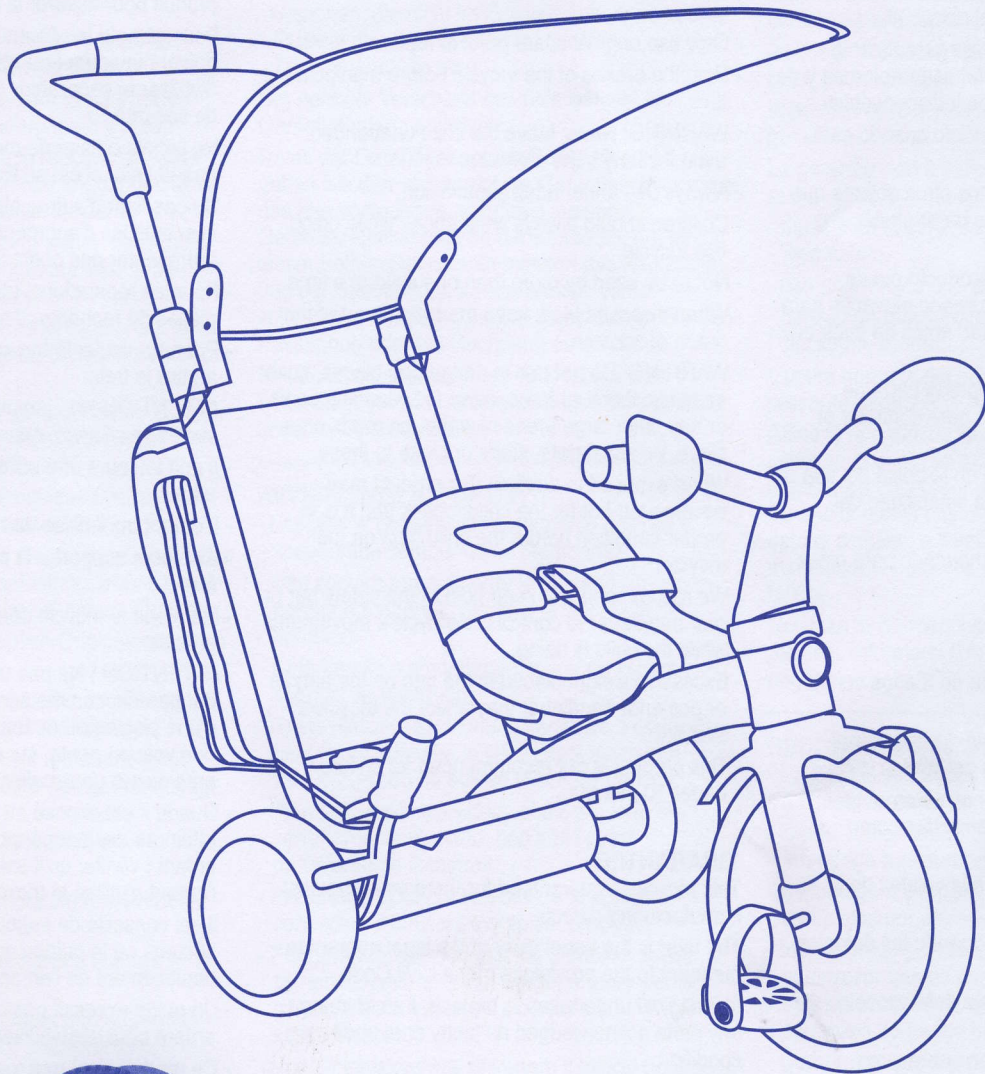

ADVERTENCIAS IMPORTANTES

- Leer estas instrucciones antes de usar el triciclo y conservarlas siempre como referencia.
- No seguir atentamente estas instrucciones puede afectar a la seguridad del niño.
- El montaje y desmontaje debe realizarlo un adulto.
- Asegurar, verificar y revisar periódicamente que los tornillos y tuercas están bien apretados antes del uso para evitar cualquier peligro potencial.
- En las reparaciones, usar exclusivamente repuestos de origen.
- Para manipular el triciclo se recomienda activar el freno.
- ¡ATENCIÓN! No dejar nunca al niño solo sin vigilancia, incluso sujeto.
- Utilizar siempre bajo la vigilancia de un adulto.
- El niño que lo utilice debe ir siempre calzado.
- No subir más de un niño a la vez.
- Mantener el triciclo desmontado fuera del alcance de los niños.
- ¡ATENCIÓN! No utilizar en lugares peligrosos como en la vía pública, cerca de una piscina o cualquier otra extensión de agua, en una vía en pendiente, en escaleras mecánicas, cerca de una escalera o en la misma.
- Asegurarse de que el producto está perfectamente montado, con todas las piezas perfectamente encajadas, antes de utilizarlo.
- Es importante conocer el funcionamiento del triciclo para la seguridad del niño.
- Utilizar siempre las cintas para garantizar la seguridad del niño. El uso del separapiernas y de las correas de seguridad son indispensables.
- No olvidar nunca frenar el triciclo cuando esté detenido en una pendiente.
- No se debe fijar a los asientos otros objetos que puedan aumentar la carga o crear obstáculos durante su uso.
- Con la exposición al sol el producto puede alcanzar temperaturas demasiado elevadas para un niño; comprobar su estado antes de subir al niño al triciclo.
- Se recomienda sujetar siempre la barra de seguridad o manillar trasero para controlar el desplazamiento del niño.
- Un peso excesivo colocado en la bolsa del asa o manillar trasero influye en la estabilidad del triciclo.
- Este producto no está recomendado para niños menores de 10 meses.

GARANTÍA

Este triciclo tiene una garantía de 3 años contra todo defecto de fabricación.

El usuario es beneficiario de la garantía legal conforme a las disposiciones del código civil.

It'smagical se compromete a cambiar gratuitamente las piezas reconocidas como defectuosas o en mal estado.

En ningún caso se prolongará la validez de la garantía.

La garantía será rechazada cuando los defectos sean debidos a:

- una falta de cuidado, montaje defectuoso o incompleto.
- una utilización anormal o con sobrecarga.
- una causa ajena a la calidad del triciclo (accidentes, choques,...).

El desgaste normal de piezas no entra en esta garantía.

Para que la garantía sea aplicable, se debe devolver el cupón de garantía impreso en la caja, así como el certificado de garantía aquí presente

cuidadosamente cumplimentado. Sobre uno de estos dos documentos debe figurar la fecha de compra y el sello del vendedor. En su defecto se puede enviar el ticket de caja o factura.

En caso de que una o más de las piezas falten o sean defectuosas infórmese directamente en nuestras tiendas.

IMPORTANT WARNINGS

- Please read these instructions before use and keep them for reference.
- Failure to follow these instructions carefully could affect your child's safety.
- This toy must be assembled and taken apart by an adult.
- Check that all nuts and screws are fully tightened before use, in order to avoid potential injuries.
- Before using the product, make sure that it is correctly assembled and that all pieces fit together perfectly.
- For the child's safety, it is important to know how the product works.
- To guarantee the child's safety, always use the safety belts. Both the crotch belt and the safety belts must be used.
- Never forget to hold the brakes of the tricycle while stopping on a slope.
- Never attach objects to the seat that may increase the load or that may become an obstacle during use.
- Only use original spare parts in repairs.
- Hold the brakes of the tricycle before manipulating it.
- WARNING! Never leave the child unattended, even if safety belts are worn.
- Always use under adult supervision.
- Children should always wear shoes while riding this tricycle.
- Not to be used by more than one child at a time.
- When disassembled, keep the tricycle out of the reach of children.
- WARNING! Do not use in dangerous places, such as public thoroughfares, close to swimming pools or any other large areas of water, on roads on a slope, on escalators, stairs or close to these.
- When exposed to sunlight this product may become too hot for the child; check that it is in proper condition before the child gets on the tricycle.
- We recommend you keep hold of the safety bar or rear handlebar to control the tricycle's movements while the child is riding.
- Excessive weight placed in the bag on the handle or posterior handlebar may affect the tricycle's stability.
- This product is not recommended for children under 10 months.

GUARANTEE

This tricycle is guaranteed for three years against manufacturing defects.

The user is the beneficiary of the legal guarantee pursuant to the provisions of the Civil Code.

It'smagical undertakes to replace, free of charge, any parts acknowledged as faulty or in poor condition.

In no case will the validity term of the guarantee be extended.

The guarantee will not be accepted for defects due to:

- lack of due care, incorrect or incomplete assembly.
- abnormal use or overloading.

- causes unrelated to the quality of the tricycle (accidents, collisions...).

Normal wear and tear is not covered by this guarantee

For the guarantee to be effective, the guarantee coupon printed on the box must be returned, together with the present certificate of guarantee, duly completed. One of these documents must include the purchase date and bear the vendor's stamp. In the absence of this, the till receipt or invoice may be sent.

Should any of the parts be missing or faulty, please contact our shops directly.

AVERTISSEMENTS IMPORTANTS

- Lire ces instructions avant de l'utiliser et toujours les garder comme référence.
- Le fait de ne pas suivre attentivement ces instructions peut mettre en danger la sécurité de l'enfant.
- Le montage et le démontage doivent être effectués par un adulte.
- Vérifiez, contrôlez et assurez-vous régulièrement que les vis et les écrous sont bien serrés avant de l'utiliser, afin d'éviter tout danger éventuel.
- Avant de l'utiliser, assurez-vous que le produit est parfaitement monté et que toutes ses pièces sont parfaitement emboîtées.
- Il est important de connaître le fonctionnement du produit pour assurer la sécurité de l'enfant.
- Pour garantir la sécurité de l'enfant, les sangles doivent toujours être utilisées. Il est indispensable d'utiliser le séparateur de jambes et des ceintures de sécurité.
- Ne jamais oublier de mettre le frein au tricycle quand celui-ci est arrêté sur une pente.
- Ne pas fixer d'autres objets sur les sièges, susceptibles d'augmenter le poids ou de représenter des obstacles pendant son utilisation.
- Pour les réparations, utiliser exclusivement les pièces de rechange d'origine.
- Pour manipuler le tricycle, il est conseillé de mettre le frein.
- ATTENTION ! Ne jamais laisser l'enfant seul et sans surveillance, même attaché.
- Il doit toujours être utilisé sous la surveillance d'un adulte.
- L'enfant qui l'utilise doit toujours être chaussé.
- Il ne peut supporter la charge que d'un enfant à la fois.
- Maintenir le tricycle démonté hors de la portée des enfants.
- ATTENTION ! Ne pas utiliser dans des endroits dangereux, comme sur la voie publique, près d'une piscine ou de toute autre étendue d'eau, sur une voie en pente, sur des escaliers mécaniques, près ou sur un escalier.
- Quand il est exposé au soleil, le produit peut atteindre des températures trop élevées pour un enfant ; vérifier qu'il est en bon état avant que l'enfant n'utilise le tricycle.
- Il est conseillé de toujours tenir la barre de sécurité ou le guidon arrière pour contrôler le déplacement de l'enfant.
- Un poids excessif posé sur le sac du guidon arrière peut déstabiliser le tricycle.
- Ce produit n'est pas recommandé pour des enfants de moins de 10 mois.

GARANTIE

Ce tricycle est garanti 3 ans contre tout défaut de fabrication.

L'utilisateur bénéficie de la garantie légale,

conformément aux dispositions du code civil.
It'smagical s'engage à changer gratuitement les pièces reconnues comme défectueuses ou en mauvais état.

La validité de la garantie ne pourra être prolongée en aucun cas.

La garantie sera refusée lorsque les défauts sont dus à :

- un manque d'entretien, un montage défectueux ou incomplet.
- une utilisation anormale ou avec une surcharge.
- une cause étrangère à la qualité du tricycle (accidents, chocs...).

L'usure normale des pièces est exclue de cette garantie.

Pour que la garantie puisse être invoquée, vous devez renvoyer le bon de garantie imprimé sur la boîte ainsi que le certificat de garantie ci-joint, dûment complété. La date d'achat et le sceau du vendeur doivent figurer sur un de ces deux documents. À défaut, vous pouvez envoyer le ticket de caisse ou la facture.

Si une ou plusieurs des pièces manquent ou sont défectueuses, informez-vous directement dans nos magasins.

WICHTIGE HINWEISE

- Bitte lesen Sie diese Anleitung vor Gebrauch durch und bewahren Sie sie für zukünftige Referenzzwecke auf.
- Bei Nichtbefolgung dieser Anleitung kann die Sicherheit des Kindes beeinträchtigt werden.
- Das Produkt darf nur von einem Erwachsenen zusammen- und auseinandergelagert werden.
- Überprüfen Sie vor Gebrauch regelmäßig, dass die Schrauben und Muttern fest angezogen sind, um eventuelle Gefahren zu vermeiden.
- Stellen Sie vor der Benutzung sicher, dass das Produkt korrekt zusammengesetzt ist und alle Teile fest an ihrem Platz sitzen.
- Für die Sicherheit des Kindes ist es wichtig, dass Sie mit der Funktionsweise des Produkts vertraut sind.
- Verwenden Sie zur Sicherheit des Kindes stets die Gurte. Die Benutzung des Beingurts und der Sicherheitsriemen ist unerlässlich.
- Vergessen Sie nie, die Bremse des Dreirads zu betätigen, wenn dieses an einem Hang steht.
- An den Sitzen dürfen keine Gegenstände befestigt werden, die die Gewichtsbelastung erhöhen oder den Gebrauch des Produkts behindern können.
- Für Reparaturen ausschließlich Originalersatzteile verwenden.
- Bei der Durchführung von Arbeiten am Dreirad empfiehlt es sich, die Bremse zu betätigen.
- ACHTUNG! Das Kind niemals unbeaufsichtigt lassen, selbst wenn der Sicherheitsgurt angelegt ist.
- Stets unter Aufsicht eines Erwachsenen verwenden.
- Das Kind muss bei der Benutzung des Produkts stets Schuhe tragen.
- Nicht mehr als ein Kind gleichzeitig auf das Dreirad setzen.
- Das Dreirad auseinandergelagert und außerhalb der Reichweite von Kindern aufbewahren.
- ACHTUNG! Nicht an gefährlichen Orten wie öffentlichen Straßen, in der Nähe eines Schwimmbeckens oder Gewässers, auf abschüssigen Straßen, auf Rolltreppen und in der Nähe oder auf einer Treppe benutzen.
- Wenn das Produkt der Sonneneinstrahlung ausgesetzt wird, kann es zu hohen Temperaturen

erreichen, um von einem Kind benutzt zu werden. Überprüfen Sie die Temperatur, bevor Sie das Kind auf das Dreirad setzen.

- Es wird empfohlen, stets die Sicherheitsstange oder den hinteren Schiebegriff festzuhalten, um die Fortbewegung des Kindes zu kontrollieren.
- Eine zu hohe Gewichtsbelastung des hinteren Schiebegriffs oder der Tasche beeinflusst die Stabilität des Dreirads.
- Dieses Produkt ist nicht für Kinder unter 10 Monaten geeignet.

Garantie

Auf dieses Dreirad besteht eine Garantie von 3 Jahren bei Herstellungsfehlern.

Dem Benutzer steht die Inanspruchnahme der gesetzlichen Garantie entsprechend dem Bürgerlichen Gesetzbuch zu.

It'smagical verpflichtet sich, als fehlerhaft oder beschädigt befundene Teile kostenlos auszutauschen.

Der Garantieanspruch wird unter keinen Umständen verlängert.

Der Garantieanspruch wird zurückgewiesen, wenn die Schäden eine oder mehrere der folgenden Ursachen haben:

- mangelhafte Pflege, fehlerhafter oder unvollständiger Zusammenbau
- nicht normale Verwendung oder Überladung
- Ursachen, die nicht im Zusammenhang mit der Qualität des Dreirads stehen (Unfälle, Zusammenstöße etc.)

Der normale Verschleiß der Teile ist nicht im Garantiefumfang enthalten.

Damit der Garantieanspruch Gültigkeit erhält, geben Sie den vorgedruckten Garantieschein sowie das hier vorliegende, sorgfältig ausgefüllte Garantiezertifikat bitte an der Kasse ab. Auf einem dieser beiden Dokumente müssen das Kaufdatum und der Stempel des Verkaufsorts vorhanden sein. Sollte dies nicht der Fall sein, können Sie den Kassenschein oder die Rechnung einsenden.

Sollten eines oder mehrere Teile fehlen oder beschädigt sein, informieren Sie sich bitte direkt in unseren Verkaufslöchern.

AVVERTENZE IMPORTANTI

- Leggere le presenti istruzioni prima dell'uso e conservarle sempre come riferimento.
- Non seguire attentamente le presenti istruzioni potrebbe mettere in pericolo la sicurezza del bambino.
- Il montaggio e smontaggio dovranno essere eseguiti da un adulto.
- Prima dell'uso, assicurarsi, verificare e controllare periodicamente che le viti e i dadi siano ben serrati in modo da evitare eventuali pericoli.
- Prima di usarlo, accertarsi che il prodotto sia correttamente montato, con tutti i pezzi perfettamente incastrati.
- Per la sicurezza del bambino, è importante conoscere il funzionamento del prodotto.
- Per garantire la sicurezza del bambino, usare sempre le cinture. L'uso del separatore per le gambe e delle cinture di sicurezza è indispensabile.
- Non dimenticare mai di frenare il tricyclo quando si trova fermo in pendenza.
- Non dovranno essere fissati ai sedili altri oggetti che possono aumentare il carico od ostacolare il suo uso.
- Per le riparazioni, usare esclusivamente pezzi di ricambio originali.

- Per procedere a qualsiasi operazione sul tricyclo, attivare il freno.

- ATTENZIONE! Non lasciare mai il bambino solo senza sorveglianza, anche se è allacciato.
- Usare sempre in presenza di un adulto.
- Il bambino dovrà indossare sempre delle scarpe.
- Non montare più di un bambino per volta.
- Conservare il tricyclo smontato fuori dalla portata dei bambini.
- ATTENZIONE! Non usare in luoghi pericolosi come la strada, nelle vicinanze di piscine o di qualsiasi altra distesa d'acqua, in pendenza, sulle scale mobili, vicino alle scale o su di esse.
- Esposto a sole, il prodotto potrebbe raggiungere temperature eccessivamente elevate per un bambino; verificarne il buono stato prima che il bambino salga sul tricyclo.
- Si consiglia di sostenere sempre la barra di sicurezza o manubrio posteriore per controllare lo spostamento del bambino.
- Un peso eccessivo nella borsa del manubrio posteriore influisce sulla stabilità del tricyclo.
- Questo prodotto non è consigliato per bambini con età inferiore ai 10 mesi.

GARANZIA

Questo tricyclo ha una garanzia di 3 anni che copre ogni difetto di fabbricazione.

L'utente è il beneficiario della garanzia legale in conformità alle disposizioni del codice civile.

It'smagical s'impegna a sostituire gratuitamente i pezzi riconosciuti come difettosi o in cattivo stato. In nessun caso si prolungherà la validità della garanzia.

La garanzia non è valida quando i difetti sono dovuti a:

- mancanza di cure, montaggio incorretto o incompleto.
- uso anormale o con sovraccarico.
- causa non relazionata alla qualità del tricyclo (incidenti, scontri...).

L'usura normale dei pezzi non è compresa nella presente garanzia.

Affinché la garanzia sia valida, bisogna restituire il cedolino di garanzia alla cassa, nonché il certificato di garanzia qui presente, correttamente compilato. Su uno di questi due documenti devono figurare la data di acquisto e il timbro del rivenditore. In sua mancanza, è possibile mandare lo scontrino o la fattura.

Nel caso in cui manchino uno o più pezzi o siano difettosi, informarsi direttamente presso i nostri negozi.

RECOMENDAÇÕES IMPORTANTES

- Leia estas instruções antes de utilizar este tricyclo, e conserve-as sempre como referência.
- O não cumprimento destas instruções poderia por em perigo a segurança da criança.
- A montagem e a desmontagem devem ser realizadas por um adulto.
- Inspeccionar periodicamente o tricyclo para comprovar que os parafusos e porcas estão bem apertados antes de o utilizar, para evitar possíveis situações de perigo para a criança.
- Comprovar que o produto se encontra correctamente montado, com todas as peças perfeitamente encaixadas, antes de a sua utilização.
- É importante conhecer o funcionamento do produto para garantir a segurança da criança.
- Utilizar sempre as correias para garantir a segurança da criança. A utilização do separador

das pernas e das correias de segurança é indispensável.

- Nunca esquecer de travar o triciclo quando este estiver parado numa encosta.
- Não se devem fixar aos assentos quaisquer objectos que possam aumentar a carga ou criar obstáculos durante a utilização do triciclo.
- Nas reparações, usar exclusivamente peças de reposição originais.
- Para manipular o triciclo recomenda-se accionar o travão.
- **ATENÇÃO!** Nunca deixar a criança sozinha sem vigilância, mesmo que esteja correctamente segura ao veículo.
- Utilizar sempre sob a vigilância de um adulto.
- A criança que utilizar o triciclo deve estar sempre calçada.
- Não permitir a sua utilização por mais do que uma criança ao mesmo tempo.
- Manter o triciclo desmontado fora do alcance das crianças.
- **ATENÇÃO!** Não utilizar em lugares perigosos como na via pública, perto de uma piscina ou de qualquer outra extensão de água, em encostas, em escadas automáticas, perto de uma escada ou na própria escada.
- A exposição ao sol do produto pode fazer com que este atinja temperaturas demasiado elevadas para uma criança; comprovar o bom estado do veículo antes de permitir que a criança o utilize.
- Recomendamos segurar sempre a barra de segurança ou o guiador traseiro para controlar o movimento da criança.
- Um peso excessivo colocado no saco da pega ou do guiador traseiro pode influir na estabilidade do triciclo.
- Este produto não é recomendado para crianças menores de 10 meses.

GARANTIA

Este triciclo tem uma garantia de 3 anos contra qualquer defeito de fabrico.

O utilizador é beneficiário da garantia legal em conformidade com as disposições do código civil.

A It'smagical compromete-se a proceder gratuitamente à substituição das peças reconhecidas como defeituosas ou em mau estado.

Em nenhum caso se prolongará a validade da garantia.

A garantia será recusada quando os defeitos forem devidos a:

- falta de cuidado, montagem defeituosa ou incompleta.
- utilização anormal ou com sobrecarga do triciclo.
- causas alheias à qualidade do triciclo (acidentes, choques...).

O desgaste normal das peças não é abrangido por esta garantia.

Para que a garantia seja aplicável, deverá devolver o cupão de garantia impresso na caixa, assim como o certificado de garantia aqui presente cuidadosamente preenchido. Num destes dois documentos deve figurar a data da compra e o carimbo do vendedor. Alternativamente, pode enviar o talão de caixa ou a factura.

No caso de omissão ou defeitos abrangendo uma ou mais peças, informe-se directamente nas nossas lojas.

WAŻNE UWAGI

- Przeczytać instrukcję przed użyciem i zachować ją jako materiał referencyjny.
- Nie zastosowanie się dokładnie do instrukcji może

wpłynąć na bezpieczeństwo dziecka.

- Montaż i demontaż powinny być przeprowadzone przez osobę dorosłą.
- Okresowo zabezpieczać, sprawdzać i upewniać się, iż śrubki i nakrętki są dobrze przekręczone przed ich użyciem, aby uniknąć jakiegokolwiek potencjalnego niebezpieczeństwa.
- Upewnić się, że produkt jest prawidłowo zmontowany i że wszystkie części są dobrze dopasowane przed jego użyciem.
- Należy zapoznać się z działaniem produktu ze względu na bezpieczeństwo dziecka.
- Zawsze używać pasków zabezpieczających dziecko. Należy bezwzględnie używać paska oddzielającego nogi oraz pasów bezpieczeństwa.
- Nigdy nie zapominać o stosowaniu hamulca w trycyklu na terenie spadzistym.
- Nie należy przyczepiać do siedzenia innych przedmiotów, które mogłyby obciążać lub utrudnić użytkowanie produktu.
- Do naprawy używać wyłącznie oryginalnych części zamiennych.
- Przy manipulowaniu trycyklu zalecane jest użycie hamulców.
- **UWAGA!** Nie pozostawiać nigdy dziecka samego, nawet zabezpieczonego.
- Używać zawsze pod nadzorem osoby dorosłej.
- Używające go dziecko powinno zawsze nosić buty.
- Nie wkładać więcej niż jedno dziecko jednocześnie.
- Trycykl rozmontowany powinien być przechowywany poza zasięgiem dzieci.
- **UWAGA!** Nie używać w miejscach niebezpiecznych, takich jak szosa, w pobliżu basenu lub jakiegokolwiek innego zbiornika wody, na stromej drodze, na ruchomych schodach, blisko / lub na schodach.
- Wystawiony na słońce produkt może osiągnąć zbyt wysoką dla dziecka temperaturę; sprawdzić jego stan zanim dziecko na niego wejdzie.
- Zaleca się zawsze podtrzymywać drążek bezpieczeństwa lub tylną rączkę, aby kontrolować ruchy dziecka.
- Przeciążenie torby w uchwycie lub tylnej rączki wpływa na stabilność trycyklu.
- Produkt nie zalecany dla dzieci poniżej 10-ciu miesięcy.

GWARANCJA

Trycykl ma 3-letnią gwarancję na wszelkie wady fabryczne.

Użytkownik objęty jest gwarancją prawną zgodnie z przepisami kodeksu cywilnego.

It'smagical zobowiązuje się do darmowej wymiany części uznanych za wadliwe lub w złym stanie.

Okres gwarancyjny nie podlega przedłużeniu w żadnym wypadku.

Gwarancja nie obowiązuje kiedy uszkodzenia wynikają z:

- nieuwagi, wadliwego lub niekompletnego montażu.
- niewłaściwego używania lub przeciążenia.
- powodu niezależnego od jakości trycyklu (wypadków, zderzeń...)

Normalne zużycie części nie jest objęte gwarancją.

Aby można było objąć produkt gwarancją, należy zwrócić do kasy kupon gwarancyjny, a także certyfikat gwarancyjny załączony poniżej i odpowiednio wypełniony. Na jednym z tych dokumentów powinna widnieć data zakupu i pieczęć sprzedawcy. W przypadku ich braku, można wysłać paragon z kasy lub fakturę.

W razie gdyby brakowało jednej lub więcej części

lub byłyby one wadliwe, prosi się o informowanie bezpośrednio w naszych sklepach.

ÖNEMLİ UYARILAR

- Bisikleti kullanmadan önce talimatları okuyun ve gerekli durumda başvurmak üzere onları her zaman muhafaza edin.
- Bu talimatlara birebir uyulmaması çocuğun güvenliğini tehlike altına atabilir.
- Bisikletin kurulma ve sökülme işlemleri bir yetişkin tarafından gerçekleştirilmelidir.
- Herhangi bir kazayı engellemek için, her kullanım öncesi vidaların ve somunların iyice sıkıştırılmış olup olmadığını kontrol edin.
- Kullanım öncesi ürünün, tüm parçaları birbirine oturacak şekilde ve doğru olarak kurulmuş olduğundan emin olun.
- Çocuğun güvenliği açısından ürünün nasıl çalıştığı hakkında bilgi sahibi olmanız önem taşımaktadır.
- Çocuğun güvenliği için güvenlik kayışlarının her zaman takılı olmasına özen gösterin. Bacak ayırıcı ve güvenlik kayışlarının kullanımı büyük önem taşımaktadır.
- Bisiklet yokuşdayken onu frenlemeyi asla unutmayın.
- Bisikletin oturağına yükü artıracak ya da kullanım esnasında engel oluşturabilecek herhangi bir nesne yerleştirmeyin.
- Tamirat esnasında her zaman orijinal yedek parçaları kullanın.
- Bisikletin hakimiyetini sağlamak için frenin kullanılması tavsiye olunur.
- **DİKKAT!** Çocuğu bisikleti kullanırken, kayışlar bağlı olsa dahi, asla gözetim dışı bırakmayın.
- Her zaman bir yetişkinin gözetimi altında kullanılmalıdır.
- Bisikletin kullanımı esnasında çocuğun ayağında her zaman ayakkabı bulunmalıdır.
- Aynı anda birden fazla çocuk tarafından kullanılmamalıdır.
- Kurulmamış durumdaki bisikleti çocukların ulaşamayacağı bir yerde muhafaza edin.
- **DİKKAT!** Bisikleti cadde, havuz kenarı ya da su yakını, yokuş, yürüyen merdiven, merdiven yakını ya da merdivenden kullanmayın.
- Güneşe maruz kalması durumunda ürün çocuğun tahammül edemeyeceği oranda ısınabilir; çocuk bisiklete binmeden önce kullanıma elverişli olup olmadığını kontrol edin.
- Çocuğun kaymasını önlemek amacıyla, güvenlik bandının ya da arka tutacağı her zaman takılı olması tavsiye olunur.
- Kulp çantasına ya da arka tutacağı yerleştireceğiniz aşırı ağırlık, bisikletin dengesinin bozulmasına yol açabilir.
- Bu ürünün 10 aydan küçük çocuklar tarafından kullanılması uygun değildir.

GARANTİ

Bu üç tekerlekli bisiklet her tür fabrikasyon hatasına karşı 3 yıl garantilidir.

Kullanıcı, medeni kanun hükümlerine göre bu garantiden yasal olarak faydalanma hakkına sahiptir. It'smagical, defolu ya da bozuk olduğu saptanan parçaları ücretsiz olarak değiştirmeyi garanti eder. Garanti süresi hiç bir koşul altında uzatılamaz. Garanti, arızanın şu durumlarda oluşması halinde geçerli değildir:

- bakım hatası, yanlış ya da eksik montaj.
- anormal ya da yüklü kullanım.
- bisikletin kalitesi dışındaki herhangi bir neden (kaza, çarpma...).

Parçaların normal kullanım sonucu eskimesi garanti dahilinde değildir.

Garantiden faydalanabilmek için, dikkatlice muhafaza edilmiş basılı garanti kuponu ve garanti belgesi kasada talep edilecektir. Bu dökümanlardan en az birinin üzerinde satın alma tarihi ve satıcının kaşesi bulunmalıdır. Bu koşulun yerine getirilmemesi durumunda kasa fişi ya da fatura geçerli olacaktır.

Bir ya da daha fazla parçanın eksik ya da defolu olması durumunda direk olarak mağazalarımıza başvurun .

ΣΗΜΑΝΤΙΚΕΣ ΠΡΟΕΙΔΟΠΟΙΗΣΕΙΣ

- Διαβάστε αυτές τις οδηγίες πριν από τη χρήση του προϊόντος και να φυλάσσονται πάντα ως αναφορά.
- Η μη τήρηση των συγκεκριμένων οδηγιών μπορεί να επηρεάσει την ασφάλεια του παιδιού.
- Η συναρμολόγηση και η αποσυναρμολόγησή του πρέπει να πραγματοποιείται από κάποιον ενήλικο.
- Προς αποφυγή κάθε πιθανού κινδύνου, θα πρέπει να ελέγχετε και να επαληθεύετε περιοδικά τις βίδες και τα παξιμάδια να είναι καλά σφιγμένα, πριν από τη χρήση του.
- Πριν από τη χρήση του προϊόντος, βεβαιωθείτε ότι είναι σωστά συναρμολογημένο, με όλα τα κομμάτια σωστά τοποθετημένα στη θέση τους.
- Για την ασφάλεια του παιδιού είναι σημαντικό να γνωρίζετε τη λειτουργία του προϊόντος.
- Για την ασφάλεια του παιδιού, πάντα οι ζώνες πρέπει να χρησιμοποιούνται. Η χρήση του διαχωριστικού ποδιών και των ιμάντων ασφαλείας είναι απαραίτητη.
- Ποτέ μην ξεχνάτε να ενεργοποιείτε το φρένο του τρίκυκλου όταν αυτό βρίσκεται σταματημένο σε κατηφορικό δρόμο.
- Στο κάθισμα δεν πρέπει να στερεώνονται άλλα αντικείμενα που μπορούν να αυξήσουν το φορτίο ή να δημιουργήσουν εμπόδια κατά τη χρήση του.
- Σε περίπτωση επισκευών, χρησιμοποιείτε μόνο γνήσια ανταλλακτικά.
- Για το χειρισμό του τρίκυκλου είναι σκόπιμο να ενεργοποιείτε το φρένο.
- ΠΡΟΣΟΧΗ! Ποτέ μην αφήνετε το παιδί μόνο χωρίς επίβλεψη, ακόμη κι όταν είναι δεμένο.
- Να χρησιμοποιείται πάντοτε υπό την επίβλεψη κάποιου ενήλικου.
- Το παιδί που το χρησιμοποιεί θα πρέπει να φοράει πάντοτε υποδήματα.
- Να μην ανεβαίνει άνω του ενός παιδιού την κάθε φορά.
- Το τρίκυκλο πρέπει να φυλάσσεται αποσυναρμολογημένο, μακριά από τα παιδιά.
- ΠΡΟΣΟΧΗ! Να μη χρησιμοποιείται σε επικίνδυνους χώρους όπως σε δημόσιους δρόμους, κοντά σε πισίνα ή οποιαδήποτε άλλη έκταση νερού, σε κατηφόρες, σε μηχανικές σκάλες, κοντά σε σκάλα ή πάνω σ' αυτήν.
- Το προϊόν όταν εκτίθεται στον ήλιο θερμαίνεται και μπορεί να φτάσει σε αρκετά υψηλές θερμοκρασίες για ένα παιδί. Πριν το παιδί ανέβει στο τρίκυκλο, ελέγξτε αν το τρίκυκλο είναι σε καλή κατάσταση.
- Είναι σκόπιμο να κρατάτε πάντοτε την μπάρα ασφαλείας ή το πίσω τιμόνι για να ελέγχετε τη μετακίνηση του παιδιού.
- Με την τοποθέτηση υπερβολικού βάρους στην τσάντα της λαβής ή στο πίσω τιμόνι επηρεάζεται η σταθερότητα του τρίκυκλου.
- Το συγκεκριμένο προϊόν δεν ενδείκνυται για παιδιά κάτω των 10 μηνών.

ΕΓΓΥΗΣΗ

Για το συγκεκριμένο τρίκυκλο παρέχεται τριετής εγγύηση, σε περίπτωση οποιουδήποτε κατασκευαστικού ελαττώματος.

Ο χρήστης δικαιούται νομίμως την εγγύηση σύμφωνα με τις διατάξεις του αστικού κώδικα.

Η It'smagical δεσμεύεται να προβαίνει στη δωρεάν αντικατάσταση τυχόν ελαττωματικού τμήματος ή εξαρτήματος σε κακή κατάσταση.

Σε καμία περίπτωση δεν είναι δυνατό να παραταθεί η ισχύς της εγγύησης.

Η εγγύηση δεν ισχύει όταν τα ελαττώματα οφείλονται σε:

- έλλειψη φροντίδας, λανθασμένη ή μη ολοκληρωμένη συναρμολόγηση.
 - μη κανονική χρήση ή χρήση με υπερβολικό φορτίο.
 - για λόγους που δε σχετίζονται με την ποιότητα του τρίκυκλου (ατυχήματα, χτυπήματα...)
- Η φυσιολογική φθορά των τμημάτων δεν περιλαμβάνεται στην εγγύηση.

Για να ισχύει η εγγύηση, θα πρέπει να αποσταλεί το κουπόνι εγγύησης που είναι τυπωμένο στο κουτί συσκευασίας, καθώς και το πιστοποιητικό εγγύησης που παρέχεται, αφού συμπληρωθεί προσεκτικά. Σε κάποιο από τα δύο αυτά έγγραφα θα πρέπει να αναγράφεται η ημερομηνία αγοράς και η σφραγίδα του προμηθευτή. Ελλείψει αυτού, είναι δυνατό να αποσταλεί η ταμιακή απόδειξη ή το σχετικό τιμολόγιο.

Σε περίπτωση που ένα ή περισσότερα τμήματα λείπουν ή είναι ελαττωματικά, ζητήστε πληροφορίες απευθείας στα καταστήματά μας.

ΒΑΘΝΟ ΠΡΕΔΥΠΡΕΨΔΝΕ

- Βνιματελνρη πρочитайте эту инструкцию до использования продукта и сохраните ее для последующих справок.
- Несоблюдение этой инструкции может повредить безопасности ребенка.
- Сборка и разборка должны осуществляться взрослым.
- Перед использованием велосипеда необходимо периодически проверять, что винты и гайки хорошо закручены, что позволит избежать возможной опасности.
- До использования велосипеда убедитесь в том, что он правильно собран и что все детали хорошо закреплены.
- Для обеспечения безопасности ребенка важно знать принципы действия велосипеда.
- Всегда пользуйтесь ремнями для обеспечения безопасности ребенка. Использование разделителя для ног и ремней безопасности обязательно.
- Не забывайте тормозить велосипед, когда он оказывается на скате.
- Не прикрепляйте к сиденью другие предметы, которые могли бы увеличить нагрузку или мешать при использовании велосипеда.
- При починке используйте только запасные детали той же фирмы.
- Перед тем, как производить какие-либо действия с велосипедом, рекомендуется поставить его на тормоз.
- ВНИМАНИЕ! Никогда не оставляйте ребенка без присмотра, даже если он прикреплен ремнями.
- Ребенок должен пользоваться велосипедом только под присмотром взрослого.
- При использовании велосипеда ребенок должен быть обутым.
- Не сажайте больше одного ребенка одновременно.

- Разобранный велосипед должен храниться в недоступном для детей месте.
- ВНИМАНИЕ! Не используйте велосипед в местах, представляющих опасность, например, на улице с автомобильным движением, рядом с бассейном или любым другим водоемом, на эскалаторах, рядом с лестницей или на ней.
- В случае, если велосипед выставлен на солнце, он может нагреться слишком сильно для использования его ребенком; убедитесь, что велосипед в хорошем состоянии до того, как на него сядет ребенок.
- Рекомендуется всегда крепко удерживать предохранительный руль или заднюю ручку, чтобы контролировать передвижения ребенка.
- При наличии слишком большого веса в сумке на ремешке или на задней ручке велосипед теряет устойчивость.
- Этот продукт не рекомендуется для детей младше 10 месяцев.

ΓΑΡΑΝΤΙΑ

Γαραντία на этот велосипед предоставляется на три года и покрывает полностью производственный брак.

Ποτεβιτελνρη находитсЯ под защитой закона согласно гражданскому кодексу.

It'smagical обЯзуетсЯ бесплатно заменить все детали, признанные браком или находящиеся в плохом состоянии.

Γαραντία не может быть продлена ни в каком случае.

Γαραντία не распространяется на те случаи, когда дефекты вызваны:

- неосторожным обращением, неправильной или неполной сборкой.
 - неправильным использованием или перегрузкой.
 - причиной, не относящейся к качеству продукта (столкновения, несчастные случаи...).
- Обычный износ деталей не покрывается гарантией.

Для того, чтобы воспользоваться гарантией, необходимо вернуть отпечатанный гарантийный талон, находящийся в упаковке, вместе с правильно заполненным гарантийным свидетельством (оно прилагается). На одном из этих двух документов должны стоять дата покупки и печать продавца. Если их нет, необходимо приложить чек, выданный в кассе, или счет-фактуру.

В том случае, если отсутствует одна или более деталей или если они находятся в плохом состоянии, проконсультируйтесь непосредственно в наших магазинах.

重要警告

- 使用产品前, 请仔细阅读此使用说明, 并把它保管起来以备参考。
- 如不遵循此使用说明, 可能会危害孩子的安全。
- 必须由成年人安装和拆卸产品。
- 使用前, 必须检查螺丝和螺帽是否镶嵌牢固, 以避免任何潜在的危險。
- 使用前, 必须检查产品是否安装正确, 所有配件是否都镶嵌牢固。
- 必须了解产品的运行方式, 以保障孩子的安全。
- 必须使用安全带以确保孩子的安全。必须使用分腿辅具和安全带。
- 在斜坡上时必须刹住三轮车的车闸。
- 使用过程中, 勿在座位上放会增加车重量的物体或其它障碍物。

- 维修时，必须使用原装配件。
- 操作三轮车时，建议使用手闸。
- 注意！勿让孩子独自使用该产品，即使使用了安全装备也不例外。
- 必须在成年人的监护下使用。
- 孩子在使用产品的过程中必须穿鞋。
- 一次只能一个孩子使用该产品。
- 拆卸后的三轮车必须放在孩子无法触及的位置。
- 注意！勿在危险的地方使用，比如：公共通道上、游泳池或其它水域旁、斜坡上、自动楼梯上、楼梯旁和楼梯上。
- 如产品在阳光下曝晒，则它的高温可能会灼伤孩子；孩子使用三轮车前，请检查它的温度是否恰当。
- 建议必须握好安全杆或后把手来控制孩子的活动。
- 如果在把手袋里或后把手上放过重的物品，会影响三轮车的稳定性。
- 此产品不适用于小于 10 个月的幼儿。

质量保证

此三轮车3年内不会出现任何质量问题。该产品的用户享有符合民法规定的法律保障。

It'smagical 向你承诺免费更换有缺陷的零件。

不延长质量保证期。

由以下原因而引起的损坏不在质量保证范围之内：

- 保养不当、安装错误和未安装完整。
- 非正常使用和超载。

- 外部原因对三轮车造成的损坏（交通事故、撞击...）。

零件的正常损耗不在质量保证范围之内。

如需要进行质量保证范围内的维修，必须提供完整的电脑购物小票和质量保证书。这两份购物证明中的一份上必须有购买日期和销售商的印章。如产品有缺陷，就请寄电脑购物小票或发票。

如缺少零件或零件有缺陷，请直接联系我们的销售点。

重要

- 使用前に説明書を読んで下さい。説明書は大切に保管して下さい。
 - 子供の安全を考え、必ず説明書に従うようにして下さい。
 - 組み立て、解体は大人が行って下さい。
 - 事故防止のため、使用前にボルトやナットがゆるんでいないか確認して下さい。また、定期チェックを行って下さい。
 - きちんと組み立てられているか、部品はすべて正しく使われているかを使用前に必ず確認して下さい。
 - 子供の安全のため、製品の構造、機能を把握するようにして下さい。
 - 子供の安全のため安全ベルトをしめましょう。
- 脚分けベルトと安全ベルトを必ず使用して下さい。

- 坂道で停止する場合は必ずブレーキをかけて下さい。
- 使用中は、重量が増えるようなもの、障害となるものをシートにつけないで下さい。
- 修理の際は、付属のパーツのみを使用して下さい。
- 三輪車を動かす際、ブレーキが使えるようにして下さい。
- 注意！子供を固定している場合でも、必ず大人が監視するようにして下さい。
- 常に大人の監視下で使用して下さい。
- 使用する子供には必ず靴をはかせて下さい。
- 一度に2人以上乗らないで下さい。
- 三輪車を解体した場合や組み立て前には子供の手の届かないところに保管して下さい。
- 注意！道路、プールや水場の近く、坂道、エスカレーター、階段など危険な場所では使用しないで下さい。
- 日差しの強い所に放置しておく三輪車の温度が上がることがあります。子供が三輪車に乗る前に適切な状態かどうか確かめて下さい。
- 子供の動きをコントロールするため、常に安全バーを固定し、後方バーをしっかり握って下さい。
- 三輪車の網やハンドルに重すぎるものを入れたりかけたりすると安定性を失うことがあります。
- この製品の対象年齢は10ヶ月以上です。

保証

この製品には、不良品に対する3年保証がついています。

法律に基づき、消費者はその保証を受けることができます。

不良品、欠陥部品などは無料で交換いたします。

いかなる場合でも、保証期間の延長は認められません。

以下のような場合には保証は適用されません。

- 管理が正しくされていない場合や組み立てに誤りがある場合。
- 重量オーバー、または不適切に使用された場合。
- 品質とは関係ない理由（事故や衝突など）の場合。

通常の使用による部品消耗。

必要事項を記入した保証書と箱についているクーポンを提出された場合のみ保証が有効になります。どちらか一方に製品のご購入日、販売店印が入っている必要があります。それらが無い場合には、領収書、レシートなどをお送り下さい。

不良部品がある場合や部品が足りない場合には販売店に直接お問い合わせ下さい。

- 注意！子供を固定している場合でも、必ず大人が監視するようにして下さい。
- 常に大人の監視下で使用して下さい。
- 使用する子供には必ず靴をはかせて下さい。
- 一度に2人以上乗らないで下さい。
- 三輪車を解体した場合や組み立て前には子供の手の届かないところに保管して下さい。
- 注意！道路、プールや水場の近く、坂道、エスカレーター、階段など危険な場所では使用しないで下さい。
- 日差しの強い所に放置しておく三輪車の温度が上がることがあります。子供が三輪車に乗る前に適切な状態かどうか確かめて下さい。
- 子供の動きをコントロールするため、常に安全バーを固定し、後方バーをしっかり握って下さい。
- 三輪車の網やハンドルに重すぎるものを入れたりかけたりすると安定性を失うことがあります。
- この製品の対象年齢は10ヶ月以上です。

- 坂道で停止する場合は必ずブレーキをかけて下さい。
- 使用中は、重量が増えるようなもの、障害となるものをシートにつけないで下さい。
- 修理の際は、付属のパーツのみを使用して下さい。
- 三輪車を動かす際、ブレーキが使えるようにして下さい。
- 注意！子供を固定している場合でも、必ず大人が監視するようにして下さい。
- 常に大人の監視下で使用して下さい。
- 使用する子供には必ず靴をはかせて下さい。
- 一度に2人以上乗らないで下さい。
- 三輪車を解体した場合や組み立て前には子供の手の届かないところに保管して下さい。
- 注意！道路、プールや水場の近く、坂道、エスカレーター、階段など危険な場所では使用しないで下さい。
- 日差しの強い所に放置しておく三輪車の温度が上がることがあります。子供が三輪車に乗る前に適切な状態かどうか確かめて下さい。
- 子供の動きをコントロールするため、常に安全バーを固定し、後方バーをしっかり握って下さい。
- 三輪車の網やハンドルに重すぎるものを入れたりかけたりすると安定性を失うことがあります。
- この製品の対象年齢は10ヶ月以上です。

- 注意！子供を固定している場合でも、必ず大人が監視するようにして下さい。
- 常に大人の監視下で使用して下さい。
- 使用する子供には必ず靴をはかせて下さい。
- 一度に2人以上乗らないで下さい。
- 三輪車を解体した場合や組み立て前には子供の手の届かないところに保管して下さい。
- 注意！道路、プールや水場の近く、坂道、エスカレーター、階段など危険な場所では使用しないで下さい。
- 日差しの強い所に放置しておく三輪車の温度が上がることがあります。子供が三輪車に乗る前に適切な状態かどうか確かめて下さい。
- 子供の動きをコントロールするため、常に安全バーを固定し、後方バーをしっかり握って下さい。
- 三輪車の網やハンドルに重すぎるものを入れたりかけたりすると安定性を失うことがあります。
- この製品の対象年齢は10ヶ月以上です。



3x3 junior

Ref.: 6001



Step Two, S.A.
Plataforma Logística
PLA-ZA
C/ Osca, nº4
50197 - Zaragoza • España
CIF A-50524727

A  **x2**

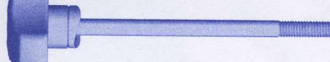
D  **x1**

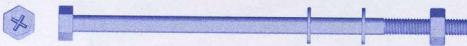
B    **x2**

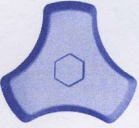
E  **x1**

C    **x1**

F  **x1**

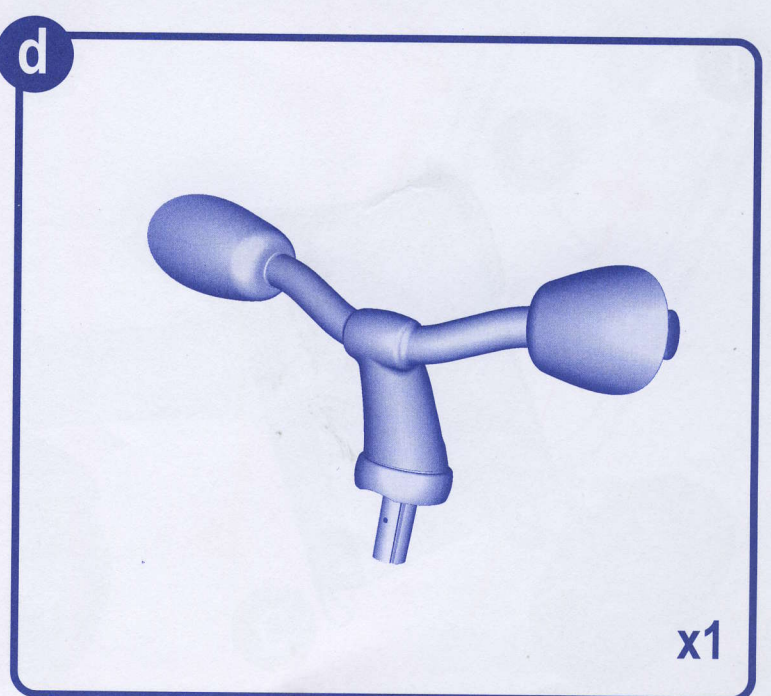
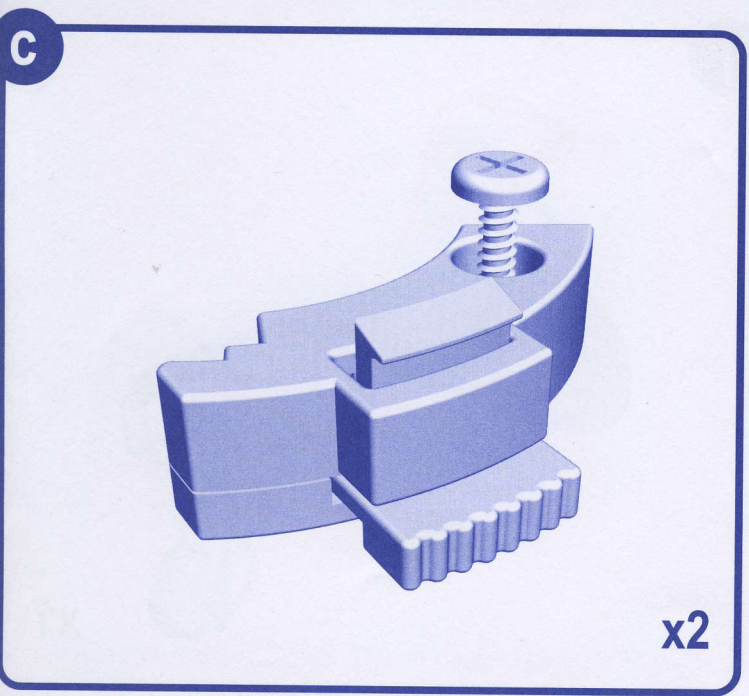
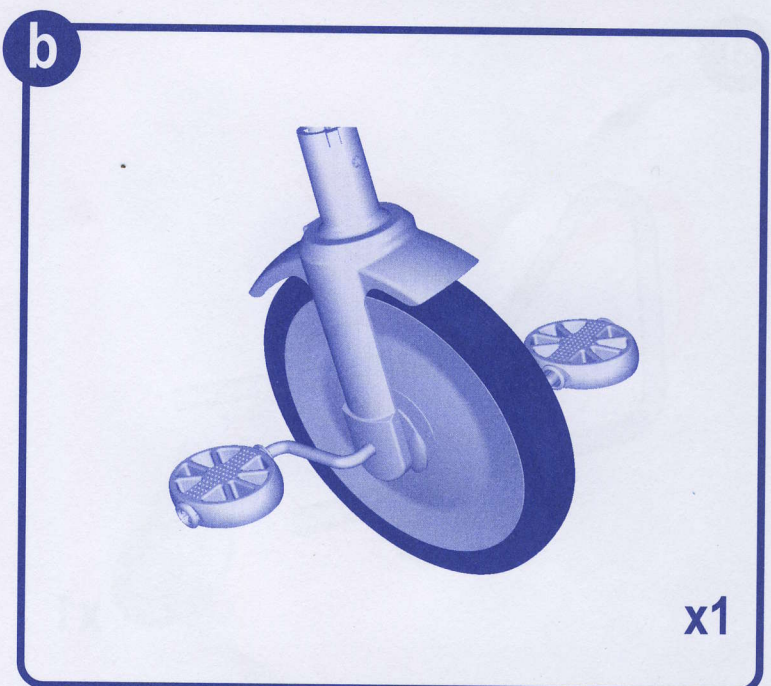

e

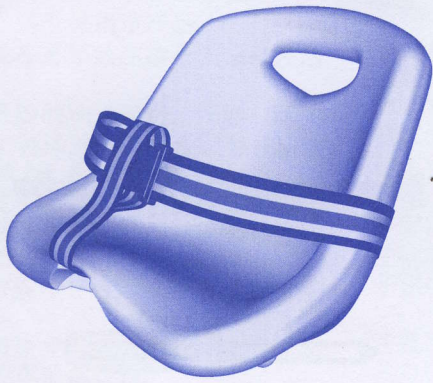

x1

f

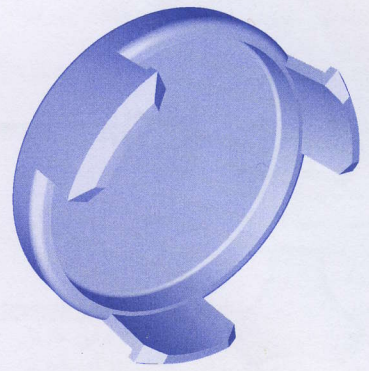

x1

g

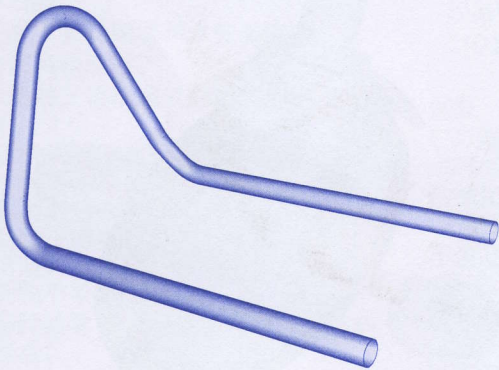

x1

h

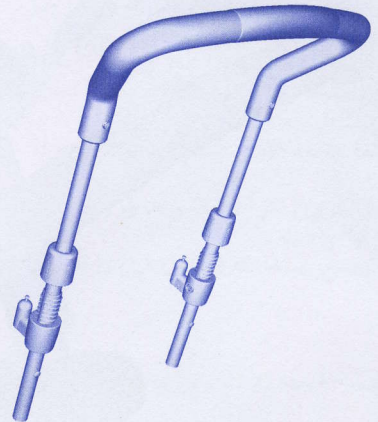

x1

i



x1

j

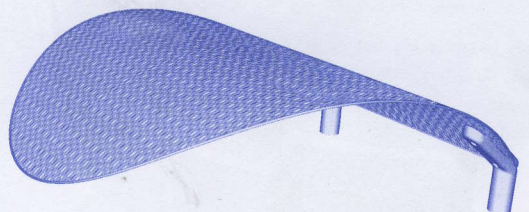

x1

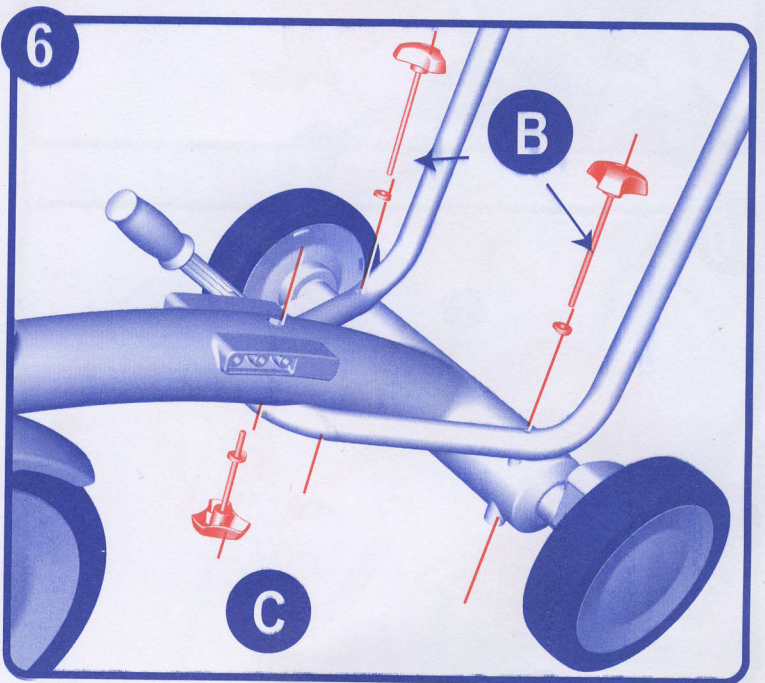
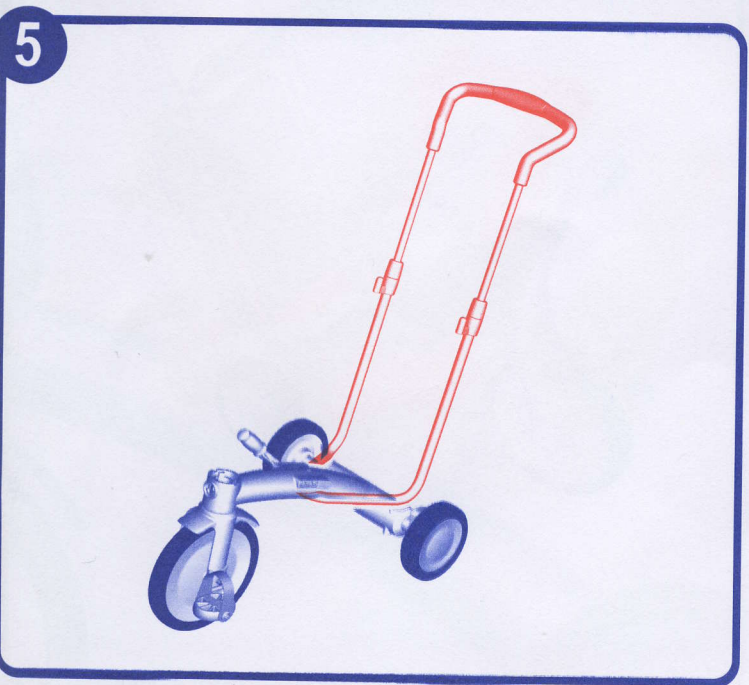
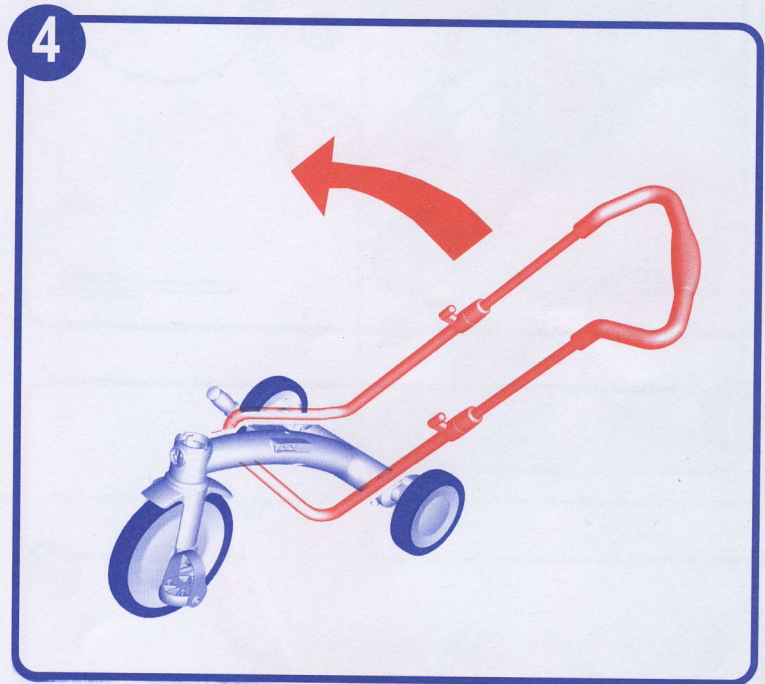
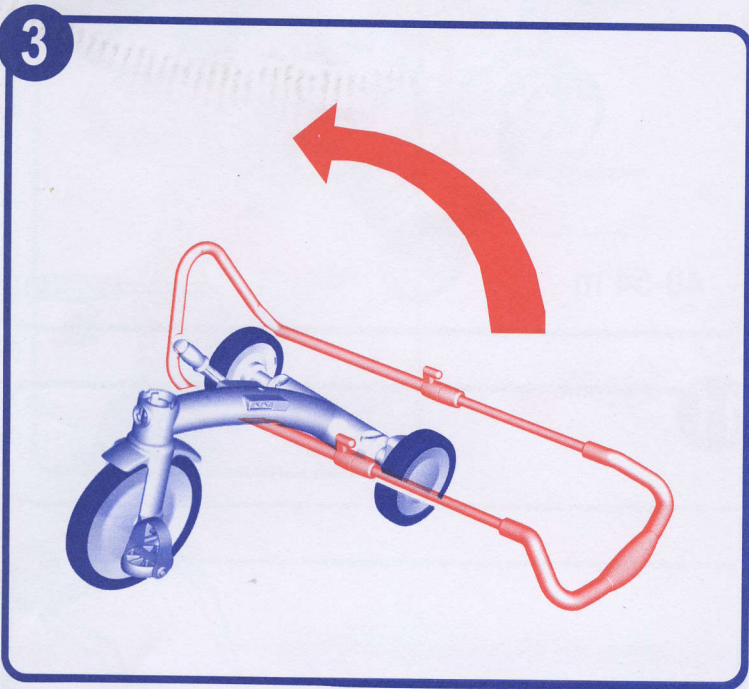
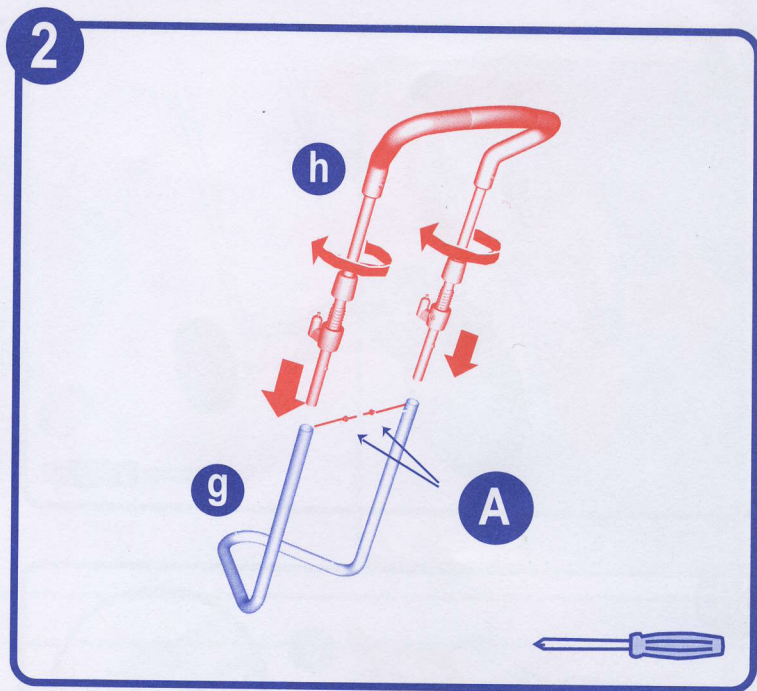
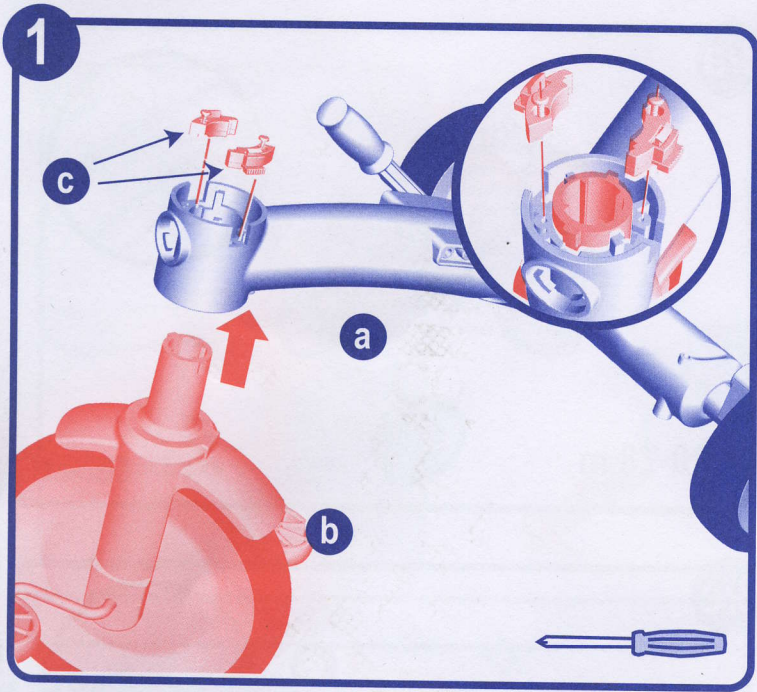

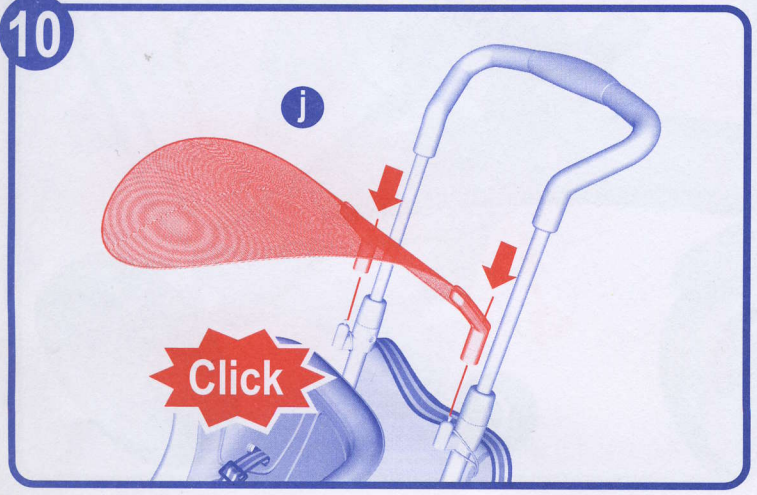
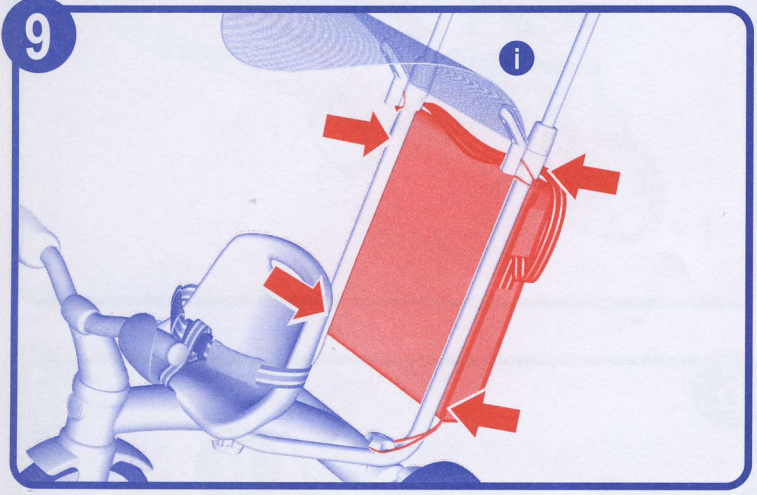
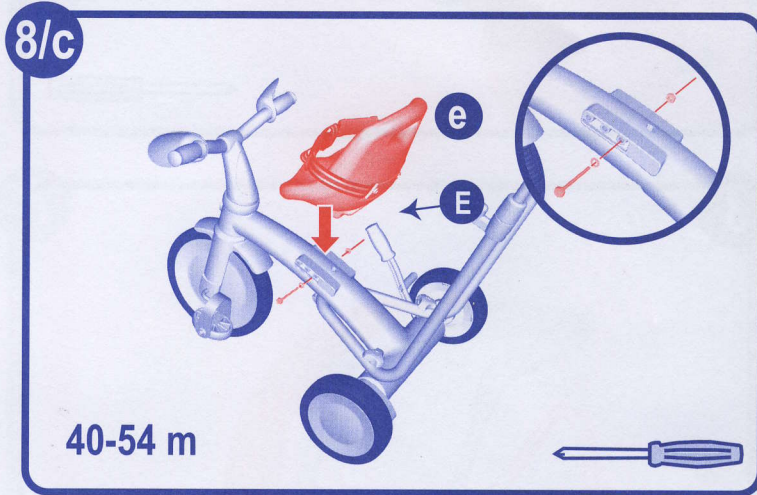
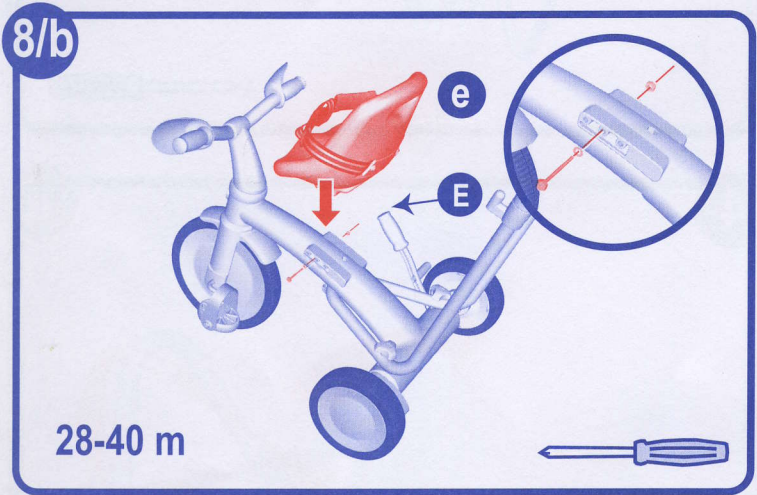
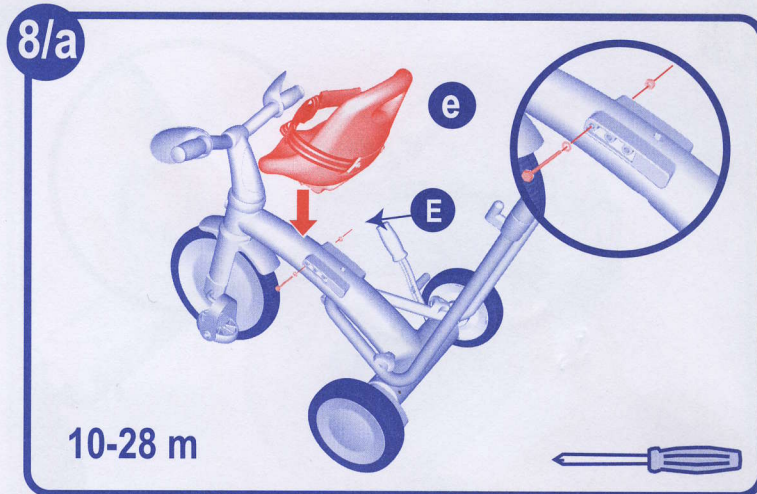
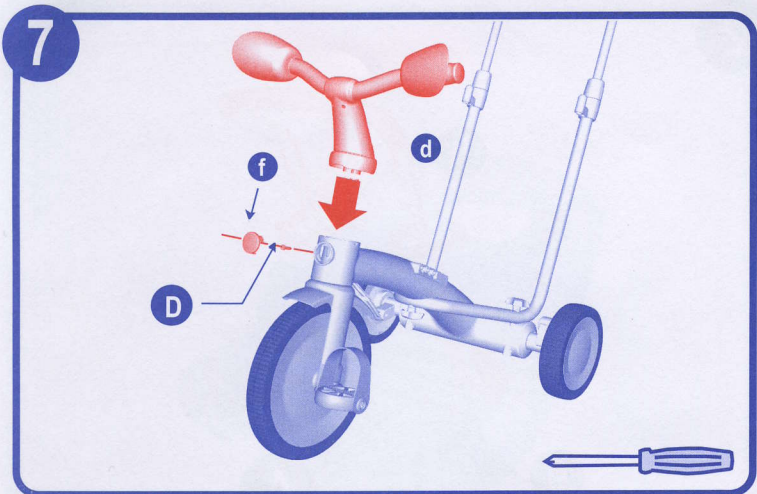

A

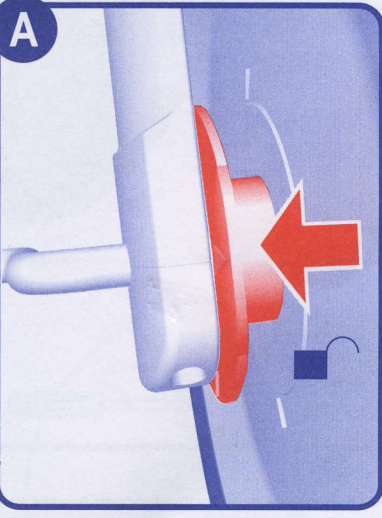

Bloqueo de rueda
 Wheel lock.
 Blocage de roue
 Radblockierung
 Blocco ruota
 Bloqueio de roda
 Blokada kota
 Tekerlek kilidi
 Μπλοκάρισμα ρόδας
 Блокирование колеса
 车轮锁定
 タイヤロック
 حصر على مستوى العجلة



B

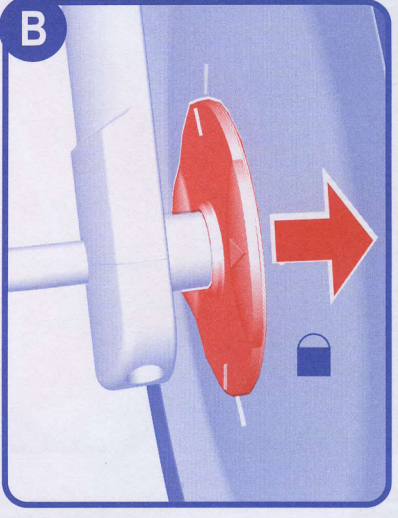

A



Bloqueo de dirección
 Direction lock.
 Blocage de direction
 Lenkerblockierung
 Blocco manubrio
 Bloqueio de direcção
 Blokada kierownicy
 Direksiyon kilidi
 Μπλοκάρισμα τιμονιού
 Блокирование направления
 方向锁定
 方向変更ロック
 عملية حصر القياودة



B

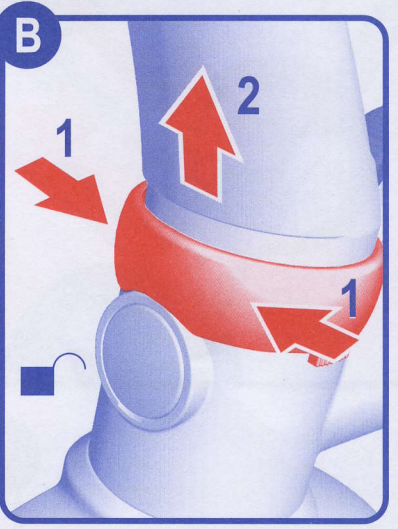

C

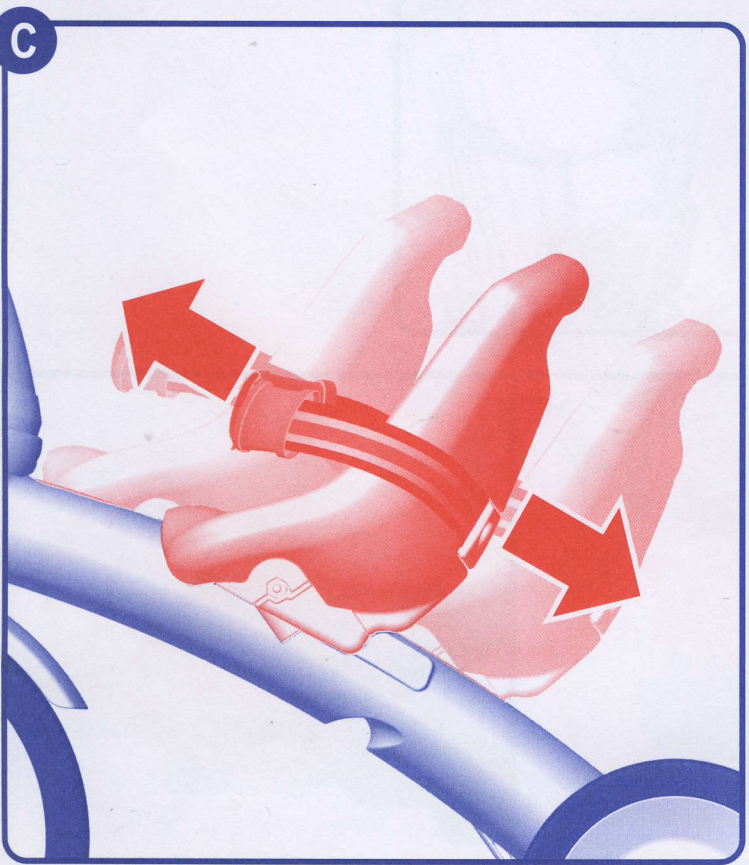

D



