



Cybex Jungle Gym Dip Chin/Tower

Manuel d'utilisation

Entraînements de la force musculaire

Numéro de pièce 17150-999-2

Table des matières

Sécurité

Consignes et pratiques de sécurité	3
Fixation de l'équipement.	6
Activités de maintenance régulières.	7
Avertissements et mises en garde	8
Emplacement des autocollants.	9

Assemblage

Spécifications de l'appareil	10
Environnement et stockage	10
Procédure d'assemblage	10
Outils requis	11

Exercice

Usage prévu	16
Instructions	16

Entretien

Procédures quotidiennes	18
Procédures hebdomadaires	21
Procédures annuelles.	23
Réglage du câble	24
Réglage des courroies	25

Service à la clientèle

Enregistrement du produit	26
Contact	26
Commande de pièces.	27
Autorisation de retour de matériel (ARM ou RMA).	28
Pièces endommagées	28

Cybex® et le logo Cybex sont des marques déposées de Cybex International, Inc.

ÉXONÉRATION DE RESPONSABILITÉ : Cybex International, Inc. ne fait aucune déclaration et n'offre aucune garantie quant au contenu de ce guide. Nous nous réservons le droit de réviser ce document à tout moment et d'apporter des modifications au produit qu'il décrit, sans préavis ni obligation d'en avertir quiconque.

© Copyright 2011, Cybex International, Inc. Tous droits réservés. Imprimé aux États-Unis d'Amérique.

10 Trotter Drive Medway, MA 02053 U.S.A. • +1 508-533-4300 • FAX +1 508-533-5183 www.cybexintl.com • techhelp@cybexintl.com • 17150-999-2

Sécurité

Consignes et pratiques de sécurité

Cybex International collabore avec des personnes possédant l'équipement afin d'établir la configuration la plus sûre et la plus efficace de l'équipement Cybex. Cybex International recommande vivement à chaque propriétaire d'établissement de suivre attentivement toutes les mesures de sécurité. Le respect de ces mesures est la meilleure protection contre toute blessure ou tout dégât pouvant être occasionné à l'équipement ou aux installations.

La principale mesure de sécurité consiste à maximiser la stabilité de chaque pièce de l'équipement. L'équipement doit être fixé au sol de manière sûre. Il est impératif que le sol soit de niveau.

Cybex recommande que tout l'équipement de conditionnement physique soit utilisé sous surveillance. L'équipement doit se trouver dans un endroit où l'accès est contrôlé. La responsabilité de ce contrôle incombe au propriétaire. C'est le propriétaire qui déterminera l'envergure du contrôle.

Il incombe à l'acheteur/au propriétaire des produits Cybex de lire et de comprendre le contenu du manuel d'utilisation, ainsi que les autocollants d'avertissement, et de former tant les utilisateurs finaux que le personnel de supervision à l'utilisation appropriée de l'équipement.

 Lire soigneusement le manuel d'utilisation avant d'assembler, d'entretenir ou d'utiliser l'équipement. Dans un environnement institutionnel, il incombe au propriétaire de l'établissement de former les utilisateurs au bon fonctionnement de l'équipement et de les avertir des dangers éventuels.

Suivre et faire respecter les mesures de sécurité afin de protéger l'utilisateur et l'équipement. Tenir les enfants à distance des appareils de musculation à charge guidée. L'utilisation de l'équipement par des adolescents ou des personnes à mobilité réduite doit être supervisée.



Ne jamais autoriser quiconque, y compris les entraîneurs, à utiliser l'équipement d'une manière différente de celle indiquée sur les affichettes d'instructions apposées sur chaque appareil.

Il incombe au propriétaire de l'installation et/ou de l'équipement d'apprendre aux utilisateurs à utiliser l'équipement de façon appropriée et à vérifier toutes les étiquettes.



MISE EN GARDE : *le non-respect de ces mesures de sécurité pourrait entraîner des blessures graves, voire mortelles :*

Mesures de sécurité que doit observer l'utilisateur

-  Veuillez lire attentivement tous les avertissements apposés sur l'appareil. Les avertissements sont apposés sur chaque appareil pour avertir l'utilisateur d'éventuels problèmes. *Le respect des autocollants d'avertissement permet d'éviter toute blessure ou détérioration de l'équipement.*
-  Veuillez lire et comprendre les autocollants d'avertissement et les affichettes d'instruction avant d'utiliser l'équipement. Se procurer les instructions avant toute utilisation. *Chaque appareil dispose d'instructions apposées sur l'équipement et permettant une utilisation appropriée.*

- Utiliser les machines de musculation ou les appareils à charge manuelle, comme indiqué sur les plaquettes. **NE PAS** modifier l'appareil.
- Ne jamais placer la goupille de pile de poids en position élevée. **NE PAS** utiliser l'appareil ainsi configuré. Demander de l'aide au personnel sur place. Les poids sélectionnés à l'aide de goupilles peuvent tomber si l'utilisateur tire sur la goupille. Le personnel doit abaisser les poids pour éviter tout problème éventuel.
- Veiller à ce que la goupille des poids soit complètement insérée (pour les appareils de musculation à charge manuelle qui utilisent des tours d'haltères). Si la goupille n'est pas complètement insérée, l'utilisateur pourrait accidentellement faire tomber les poids si la goupille venait à sortir de son encoche.
- Ne jamais utiliser d'haltères ou tout autre moyen pour augmenter de manière incrémentielle la résistance des poids. Ne pas utiliser d'autres méthodes que celles indiquées par le fabricant de l'appareil. La modification de l'appareil par l'ajout de poids supplémentaires avec des haltères ou tout autre moyen peut blesser l'utilisateur, endommager l'équipement et annuler la garantie.
- Installer, fixer et utiliser l'appareil de musculation à charge manuelle sur une surface plane solide. Si le sol n'est pas de niveau, l'équipement ne sera pas stable.
- **NE PAS** porter de vêtements amples ni de bijoux pendants lors de l'utilisation de l'appareil de musculation à charge manuelle. Se tenir à distance des composants mobiles. Les vêtements amples ou les bijoux pendants peuvent se prendre dans les éléments mobiles et peuvent potentiellement causer des blessures graves ou endommager l'équipement.
- Consulter un médecin avant de commencer un programme d'entraînement. Si, à tout moment lors d'un exercice, vous vous sentez mal, vous êtes pris de vertiges ou vous ressentez une douleur, arrêtez et consultez votre médecin. Les utilisateurs doivent être responsables et prudents quant à leur propre condition physique. Une consultation chez votre médecin avant de commencer un programme peut vous alerter d'un risque en cas de problème de santé.
- Demander l'aide de quelqu'un pour les haltères libres. Cette personne apporte un niveau de sécurité supplémentaire.
- **NE PAS** dépasser le poids maximal indiqué pour l'utilisateur. Un excès de poids sur l'appareil peut empêcher son bon fonctionnement et peut endommager l'appareil.
- **NE PAS** utiliser si, suite à l'inspection, l'équipement semble endommagé ou s'il ne semble pas apte au fonctionnement. Si l'appareil semble endommagé ou s'il semble ne pas être apte au fonctionnement, contacter le personnel de l'établissement.
- **NE PAS** essayer de réparer un équipement cassé ou bloqué. Avertir le personnel. Il incombe au propriétaire de réparer un équipement cassé ou bloqué.
- **NE PAS** utiliser si les protections sont manquantes ou endommagées. Une protection manquante ou cassée doit être remplacée par un technicien qualifié. Les protections empêchent toute interférence avec le fonctionnement.
- **NE PAS** enlever les autocollants de l'équipement. Remplacer tout autocollant endommagé. Les autocollants fournissent aux utilisateurs des informations spécifiques et des avertissements. Le remplacement des autocollants endommagés permet aux utilisateurs de lire correctement les informations fournies.

Consignes de sécurité pour les installations de conditionnement physique

-  Lire soigneusement le manuel d'instructions avant d'assembler, d'entretenir ou d'utiliser l'équipement.
- Il incombe à l'utilisateur/au propriétaire ou au technicien de l'installation de conditionnement physique de s'assurer que la maintenance est effectuée régulièrement.
- Inspecter l'équipement à la recherche de composants usés ou desserrés avant toute utilisation. Serrer/remplacer les composants desserrés ou usés avant toute utilisation. Veiller tout particulièrement aux courroies, aux câbles, aux poignées ou aux poulies et à leurs raccords. Toujours rechercher d'éventuels problèmes dans l'état de l'appareil. *Les composants desserrés doivent être resserrés pour assurer un fonctionnement approprié. Le remplacement des composants usés permet de conserver l'appareil dans des conditions optimales pour une utilisation régulière.*
- Pour maximiser la stabilité, fixer de manière sûre chaque appareil au sol à l'aide des trous d'ancrage présents sur chaque appareil. Chaque appareil doit être installé, fixé et utilisé sur une surface plane solide.

Ne pas installer l'équipement sur une surface irrégulière !

DANGER !

Le non respect des conditions suivantes peut entraîner des blessures graves, voire mortelles :



Cybex ne peut pas fixer l'équipement en raison des codes de construction locaux.

Le propriétaire est responsable de l'ancrage de l'équipement. Consulter un entrepreneur professionnel.

Utiliser des dispositifs de fixation ayant une capacité de traction minimale de 226 kg (500 lbs) - Cybex recommande des boulons de 9,5 mm (3/8 po) calibre 2 minimum.

Si les pieds ou le châssis ne sont pas en contact avec le sol, NE PAS LES TIRER par les ancrages. Caler le pied ou le châssis qui n'est pas en contact avec la surface à l'aide de rondelles plates.

- S'assurer que tous les utilisateurs sont correctement formés au bon usage de l'équipement.
- S'assurer qu'il y a suffisamment de place pour accéder à l'équipement et l'utiliser en toute sécurité. Les prescriptions relatives à l'espacement de chaque pièce d'équipement varient en fonction de leur emplacement. La section consacrée à l'assemblage indique les dimensions de l'équipement mais il appartient à l'établissement de vérifier s'il existe un espace libre entre et autour de chaque machine afin d'assurer un fonctionnement sans entrave.
- Effectuer des vérifications de maintenance régulières sur l'appareil, comme indiqué dans la section Maintenance de ce manuel. Vérifier toutes les zones les plus sujettes à l'usure, y compris (mais sans s'y limiter) les câbles, poulies, courroies et poignées.

- Remplacer immédiatement les composants usés ou endommagés. S'il est impossible de remplacer immédiatement les composants usés ou endommagés, mettre l'appareil hors service jusqu'à ce qu'il soit réparé.
- Utiliser uniquement les composants fournis par Cybex pour effectuer l'entretien ou les réparations de l'équipement.
- Consigner dans un journal toutes les activités de maintenance.
- Afficher l'Affiche de sécurité de l'établissement de sorte qu'elle soit visible et bien en vue.

Fixation de l'équipement

Ne pas utiliser l'appareil tant qu'il n'a pas été correctement fixé.

Les pieds de l'appareil sont pourvus de trous qui facilitent son ancrage au sol. Tous les trous d'ancrage doivent être utilisés pour maximiser la stabilité. L'équipement doit être fixé à une surface plane solide afin d'éliminer tout risque de balancement, de basculement ou de chute qui serait dû à une utilisation inappropriée ou à une mauvaise utilisation.

La surface plane solide ne doit pas dévier de plus de 3 mm (1/8 po) sur une distance de 3 m (10 pi) ou comme indiqué et requis par les codes d'architecture et de construction locaux.

L'ancrage de l'équipement doit être exécuté par un entrepreneur qualifié et agréé.

En raison de la variation importante des sols sur lesquels les appareils peuvent être fixés ou installés, vérifier la méthode d'ancrage et les dispositifs d'ancrage avec un entrepreneur qualifié et agréé.

Une force de traction minimale de 100 kg/220 lbs est requise à chaque position d'ancrage.

UTILISATION APPROPRIÉE

Utiliser l'équipement comme indiqué dans le manuel ou sur les affichettes apposées sur chaque machine. La non-observation des instructions appropriées pourrait entraîner des blessures.

⚠ MISE EN GARDE : *le non respect des avertissements suivants peut entraîner des blessures graves, voire mortelles : NE PAS s'appuyer contre l'appareil ou le tirer au niveau du châssis, de la pile de poids ou de tout autre composant, que l'appareil soit arrêté ou en marche. Les utilisateurs ou les tiers (personnes à proximité) pourraient être blessés en raison d'une utilisation inappropriée.*

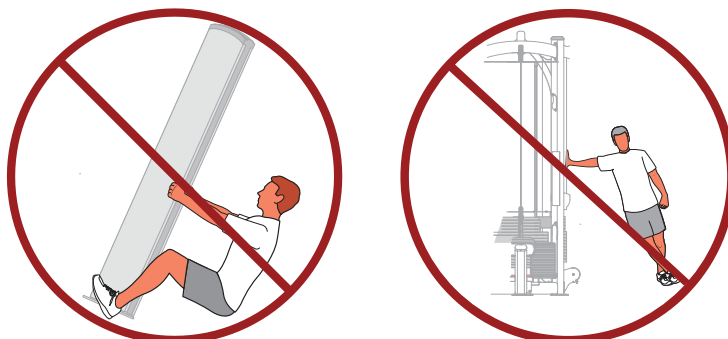

CONFORMITÉ AUX NORMES

Les produits Cybex respectent les normes ASTM et EN applicables.

Activités de maintenance régulières

Des opérations de maintenance préventive doivent être exécutées pour maintenir le fonctionnement normal et sûr de votre équipement. Il est recommandé de tenir un journal de toutes les interventions de maintenance pour demeurer informé de toutes ces activités. Les opérations de maintenance préventive sont décrites en détail dans la section Maintenance de ce manuel. En résumé, celles-ci incluent :

Quotidiennement

Nettoyez les revêtements.

Hebdomadairement

- Inspectez tous les écrous et boulons pour déceler tout desserrage éventuel. Serrez au besoin.
- Vérifier l'ensemble des câbles et courroies pour déceler une détérioration ou une usure éventuelle. Si un câble ou une courroie est usée ou endommagée, n'utilisez pas l'équipement tant que le câble ou la courroie n'a pas été remplacée.
- Vérifier les poignées, les mousquetons et les étiquettes pour déceler toutes traces d'usure. Remplacez immédiatement toutes les pièces usées.
- Inspectez les poignées pour déterminer si elles sont lâches ou usées. Remplacez immédiatement toutes poignées lâches ou usées.
- Inspectez les piles de poids pour vous assurer que l'alignement et le fonctionnement sont adéquats. Rectifiez immédiatement tous les problèmes d'alignement et de fonctionnement.
- Lubrifiez les tiges guides avec de l'huile moteur.

Annuellement

Remplacez toutes les courroies et tous les câbles au moins une fois par an.

Avertissements et mises en garde

Les autocollants d'avertissement indiquent une situation potentiellement dangereuse qui peut entraîner des blessures graves, voire mortelles si les mesures de sécurité ne sont pas respectées.

Les autocollants de mise en garde signalent une situation potentiellement dangereuse qui, si elle n'est pas évitée, risque d'entraîner des blessures mineures ou moyennement graves.

Les schémas figurant après les autocollants indiquent l'emplacement de chaque autocollant.

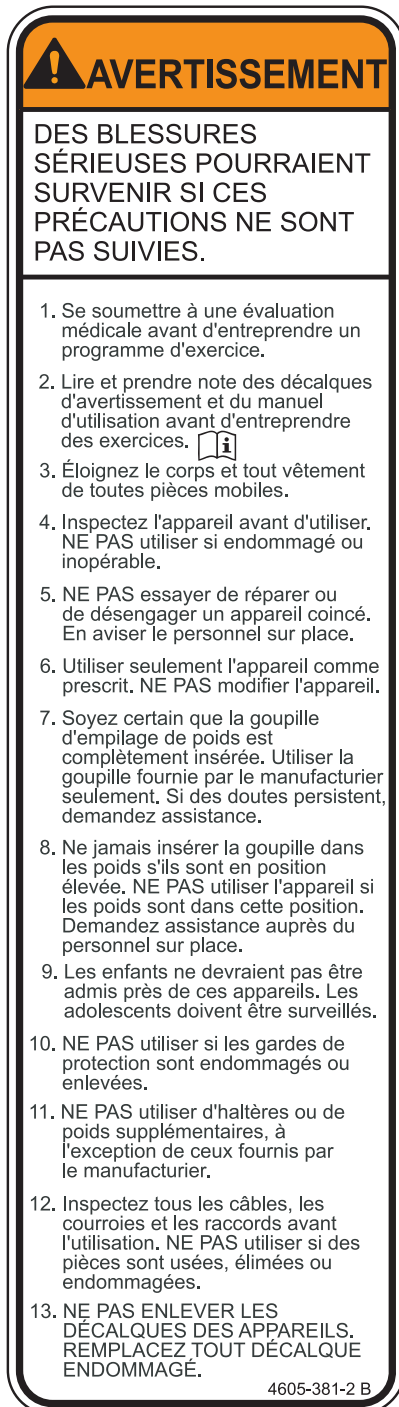

Emplacement des autocollants

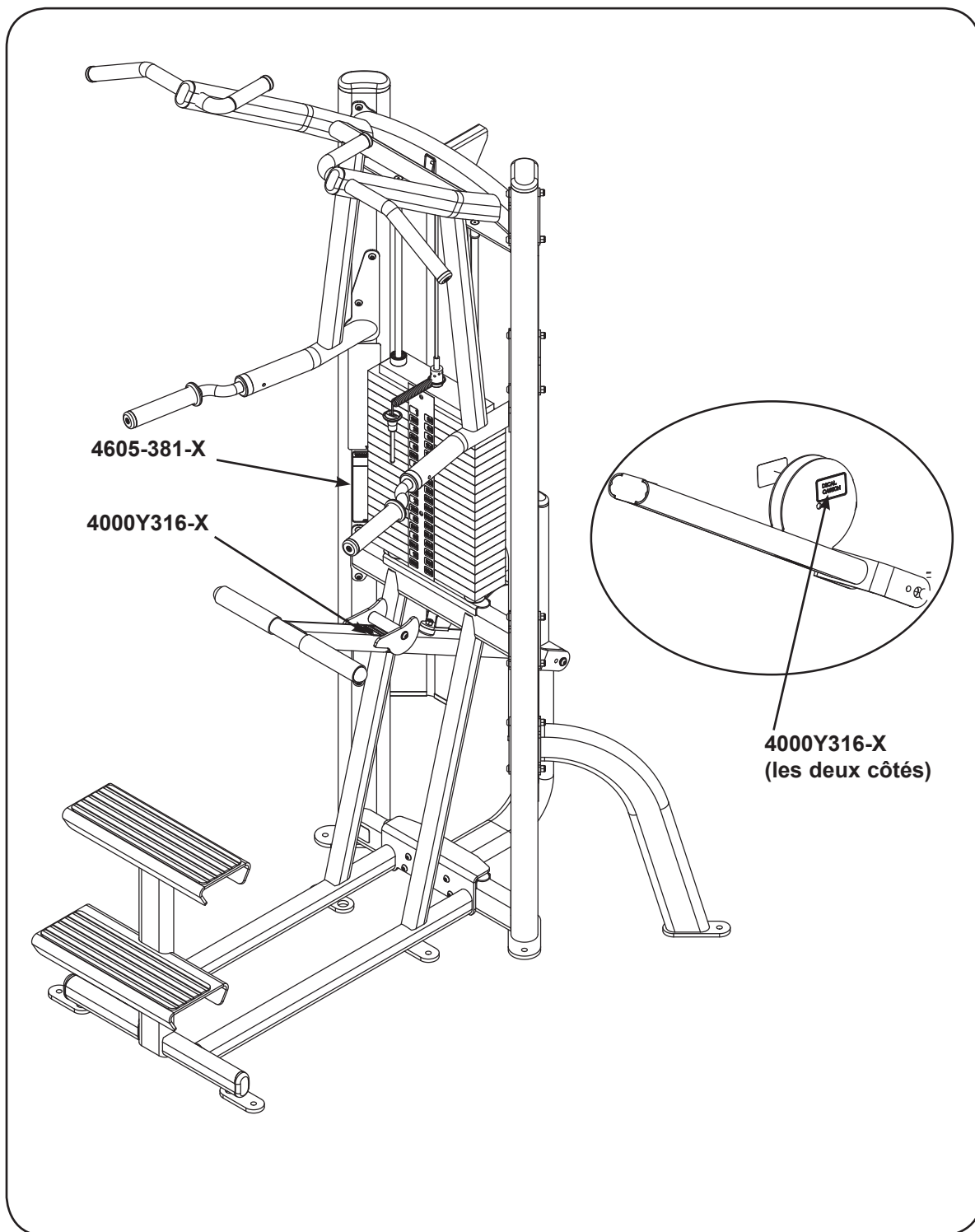

Assemblage

Spécifications de l'appareil

Poids total et dimensions Jungle Gym 17150 Dip Chin and Tower

Poids	Dimensions de l'appareil à l'arrêt	Dimensions de l'appareil en marche
548 Lbs	59" L x 49" W x 98" H	Same
206 kg	150 cm (l) x 124 cm (L) x 249 cm (H)	Same

Environnement et stockage

Électricité statique

Pour réduire l'électricité statique, augmenter l'humidité.

Humidité

L'appareil est conçu pour fonctionner normalement dans un environnement où l'humidité relative varie de 30 à 75 %. L'appareil peut être expédié et entreposé dans un environnement dont le niveau d'humidité relative se situe entre 10 et 90 %

Température

L'appareil est conçu pour fonctionner normalement dans un environnement dont la température ambiante est comprise entre 10 °C (50 °F) et 40 °C (104 °F). L'appareil peut être expédié et entreposé dans un environnement dont le niveau d'humidité relative se situe entre 10 et 90 %.

Ne pas installer, utiliser ni entreposer l'appareil dans un endroit où le niveau d'humidité est très élevé, par exemple à proximité d'un hammam, d'un sauna, d'une piscine intérieure ou encore à l'extérieur. Une exposition prolongée à la vapeur, au chlore et/ou au brome peut endommager l'équipement.

Procédure d'assemblage

Deux personnes sont nécessaires pour exécuter cette procédure.

 S'assurer de lire attentivement et de bien comprendre toutes les instructions avant d'assembler cet appareil. Vérifier attentivement tous les articles. Si un dommage est constaté, se reporter à la section Service à la clientèle de ce manuel et suivre la procédure indiquée pour retourner, remplacer ou commander des pièces.

Outils requis

Deux personnes sont nécessaires pour exécuter cette procédure. Il incombe au propriétaire de l'établissement ou de l'équipement de veiller à ce qu'un espace libre suffisant soit maintenu autour de chaque appareil pour assurer la sécurité de l'utilisation et du passage.

1

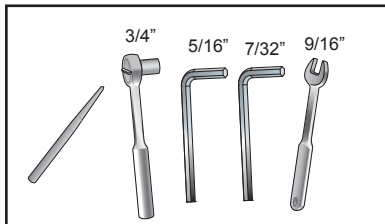

2

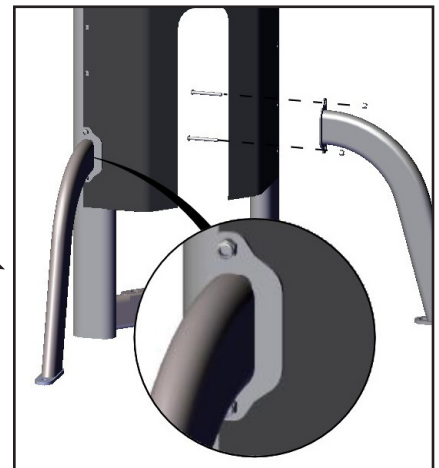
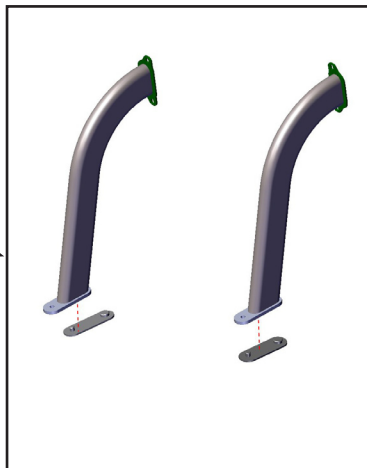
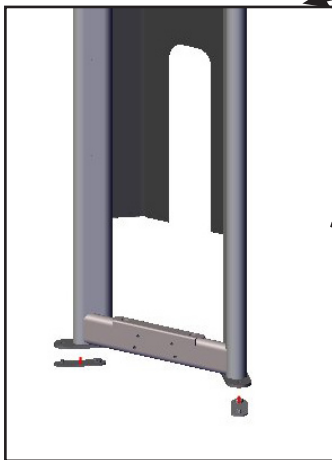
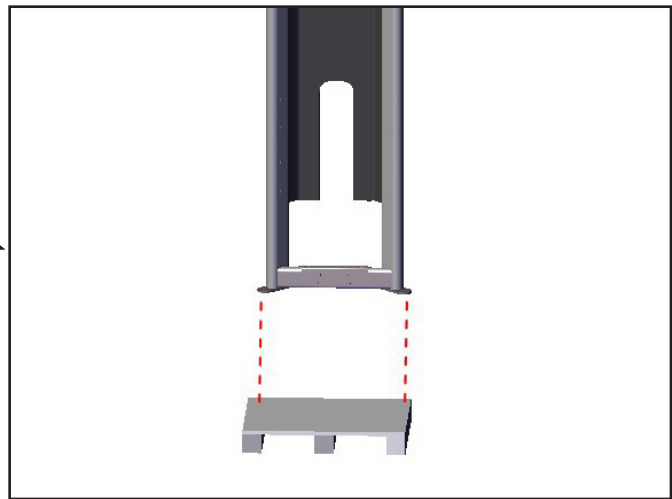

3

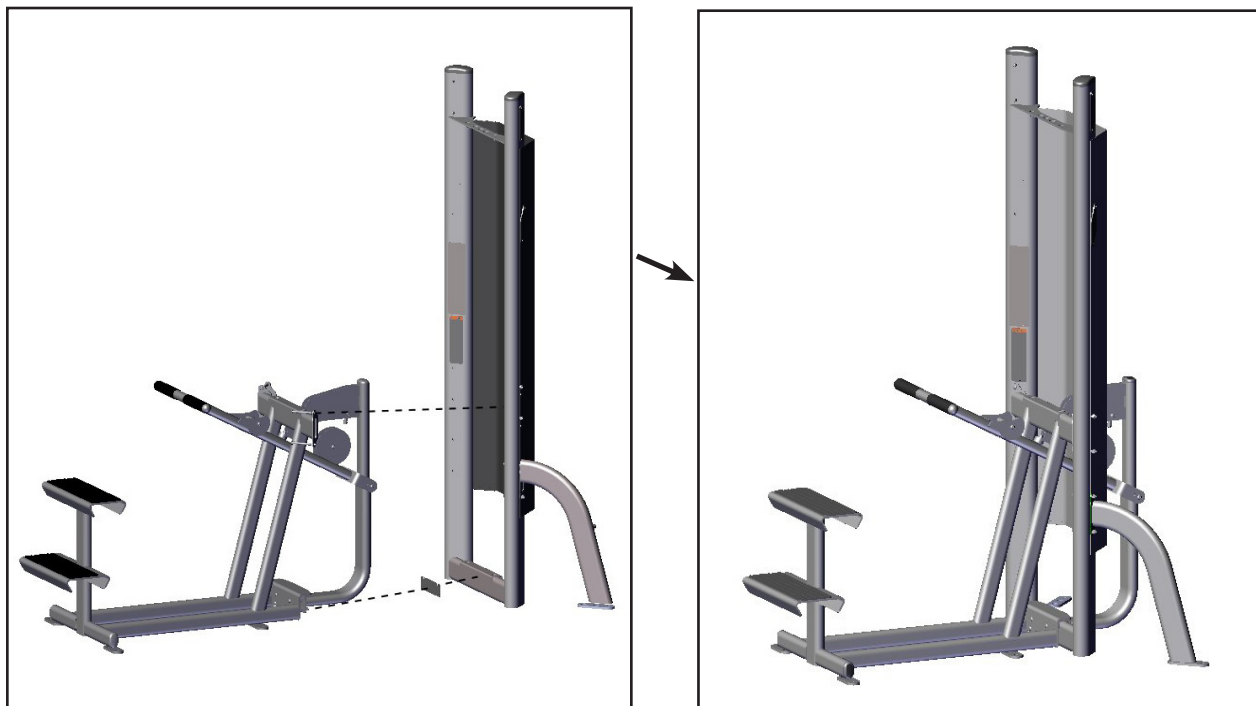

4

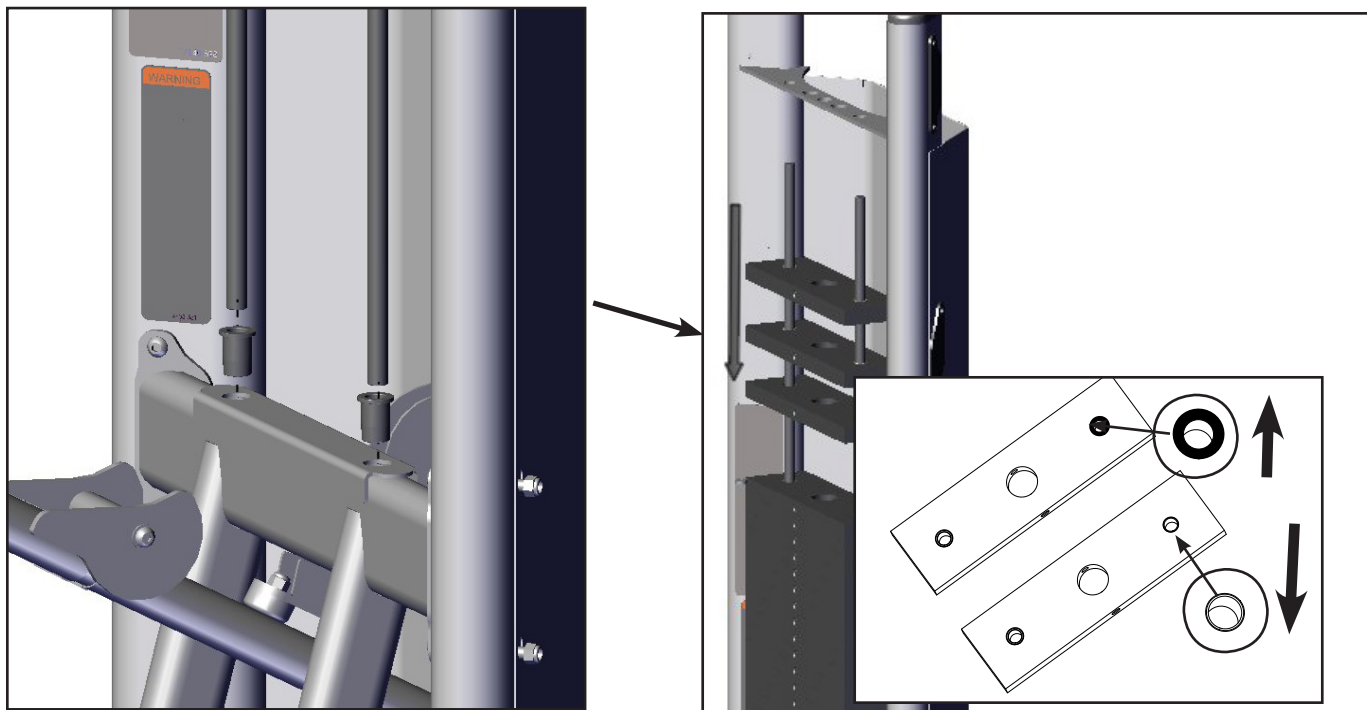

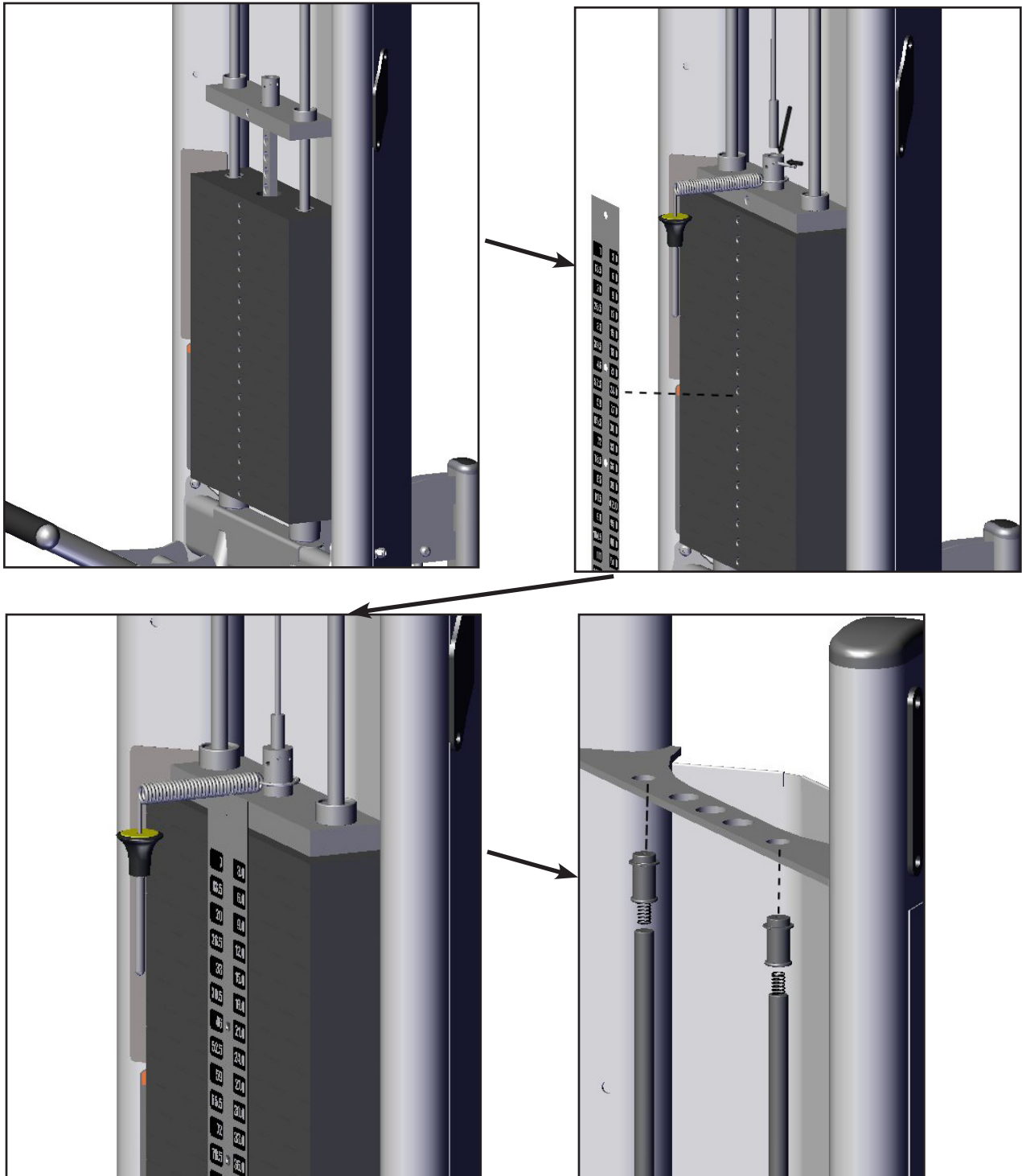

5

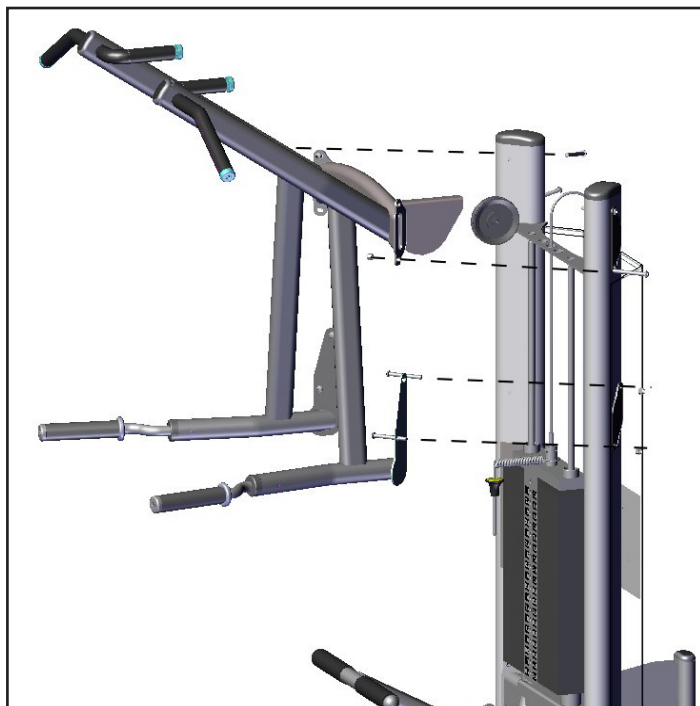



Exercice

Usage prévu

L'usage commercial prévu pour cet appareil est l'aide à l'exercice physique et l'amélioration de la condition physique générale.

Instructions

 Avant d'utiliser cet appareil, lire attentivement et comprendre les instructions et avertissements de la section Sécurité du manuel d'utilisation.

Tous les points de réglage de l'appareil comportent des poignées ou des boutons jaunes.

1. Sélectionnez l'assistance souhaitée.
2. Sélectionnez la préhension souhaitée.
3. Montez sur le support des pieds.

REMARQUE : *Si vous ne souhaitez aucune assistance, soulevez le support des pieds..*

4. Levez/abaissez le corps avec des mouvements réguliers contrôlés.

REMARQUE : *les poignées horizontales font travailler les grands pectoraux. Les poignées verticales font travailler les deltoïdes antérieurs.*

 **ATTENTION :** *le non-respect des mesures de sécurité peut entraîner des blessures graves. Utiliser l'équipement uniquement comme indiqué sur les affichettes apposées sur chaque machine. Le non-respect des consignes d'utilisation telles qu'indiquées sur les affichettes peut entraîner des blessures.*

DIP CHIN

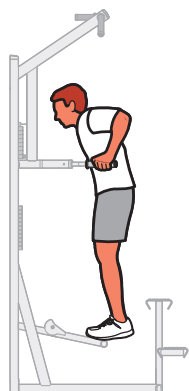
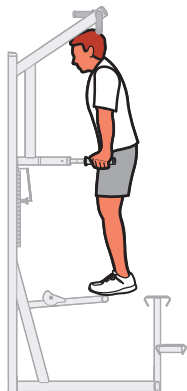

**DEBUT/FIN
DIP**

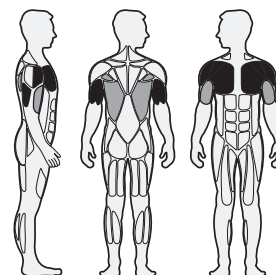

Exercices Effectues

Dip - Flexion et abduction des épaules, Extension de l'épaule

Chin Up - Abduction des épaules, flexion des coudes

Muscles Sollicites

■ **Dip** - Pectoral, muscle deltoïde, antérieur, triceps

■ **Chin Up** - Grand dorsal, muscle grand rond, trapèze inférieur, muscle grand rhomboïde, biceps

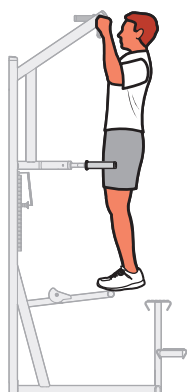
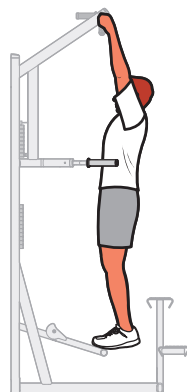

**DEBUT/FIN
CHIN UP**

Entretien

Toutes les activités de maintenance préventive doivent être exécutées régulièrement. La maintenance routinière favorise le fonctionnement sans problème et en toute sécurité de tout l'équipement d'entraînement de la force musculaire Cybex.

Cybex n'est pas responsable d'exécuter les inspections et la maintenance régulières des équipements. Formez tout le personnel à l'inspection et à la maintenance de l'équipement ainsi qu'à la déclaration et au rapport d'accident. Des représentants Cybex se tiennent à votre disposition pour répondre par téléphone à toutes vos questions éventuelles.

Les inspections et réparations doivent être effectuées uniquement par des techniciens qualifiés. Cybex annulera la garantie si des pièces de rechange non-Cybex sont utilisées.



Procédures quotidiennes

Lorsque de puissants agents de nettoyage sont utilisés comme alcool à friction ou eau de javel, il est recommandé de tester le produit sur un endroit discret. D'autres produits de nettoyage peuvent contenir des dissolvants puissants ou inconnus et leur formule peut être modifiée sans préavis par le fabricant. Si vous souhaitez utiliser d'autres produits de nettoyage, essayez-les avec précaution dans un endroit dissimulé afin de déterminer s'ils pourraient endommager le revêtement. N'utilisez jamais de solvants ou de nettoyants puissants destinés à l'usage industriel. Pour nettoyer les zones tachées, il est recommandé d'utiliser un chiffon blanc doux. Évitez d'utiliser de l'essuie-tout.

Les produits de nettoyage peuvent être dangereux ou irritants pour la peau, les yeux, etc. Mettez des gants et des lunettes de protection. **N'inhalez ou n'avalez** aucun produit de nettoyage. Protégez la zone adjacente/les vêtements. Utilisez le produit de nettoyage dans un endroit bien ventilé. Tenir compte de tous les avertissements du fabricant. CYBEX et ses fournisseurs ne peuvent être tenus responsables des blessures ou des dommages résultant de l'utilisation, appropriée ou non appropriée, des produits de nettoyage.

Nettoyer les revêtements

Si	Alors
Taches superficielles	<ol style="list-style-type: none"> 1. Préparer une solution contenant 10 % de savon liquide et de l'eau tiède. 2. Appliquer à l'aide d'un chiffon doux humide. 3. Si nécessaire, appliquer une solution de détergent liquide à l'aide d'une brosse à poils souples. 4. Humidifier un chiffon doux propre et éliminer les résidus.
Taches plus persistantes	<ol style="list-style-type: none"> 1. Préparer une solution contenant 10 % d'eau de Javel (hypochlorite de sodium) et 90 % d'eau. Humidifier un chiffon blanc doux avec cette solution. 2. Frotter doucement la zone tachée. 3. Humidifier un chiffon doux propre et rincer la zone. 4. Si les taches persistent, une eau de Javel puissante peut être utilisée. Laisser l'eau de Javel imprégner la partie tachée ou appliquer un chiffon imbibé pendant 30 minutes environ. Humidifier un chiffon doux propre et rincer la zone pour éliminer la concentration d'eau de Javel restante.
Taches plus persistantes (méthode alternative)	<ol style="list-style-type: none"> 1. Humidifier un chiffon blanc doux à l'aide d'alcool à brûler. 2. Frotter doucement la zone tachée. 3. Humidifier un chiffon doux propre et rincer la zone.
Restauration du lustre	<ol style="list-style-type: none"> 1. Appliquer une fine couche de cire pour meubles pendant 30 secondes. 2. Frotter légèrement la zone à l'aide d'un chiffon blanc propre.

Nettoyer les châssis

Nettoyez tous les éléments de châssis à l'aide d'une solution douce composée d'eau tiède et de savon pour laver les véhicules. Assurez-vous de laisser sécher complètement. **ÉVITEZ** tous produits de nettoyage à base d'acide ou de chlore ainsi que les produits à base d'abrasifs qui pourraient rayer ou endommager l'équipement.

Nettoyer les chromes

Nettoyez les tubes chromés en commençant avec un produit à polir le chrome, puis appliquez une couche de cire pour véhicule. Il est recommandé d'utiliser des nettoyeurs neutres dont la teneur en pH se situe entre 5,5 et 8,5. Assurez-vous de laisser sécher complètement. ÉVITEZ tous produits de nettoyage à base d'acide ou de chlore ainsi que les produits à base d'abrasifs qui pourraient rayer ou endommager l'équipement.

Consignes pour le nettoyage du panneau frontal :

Pour appliquer les nettoyeurs, laver et rincer, utilisez des éponges ou des chiffons doux et propres. Après l'application du produit, rincer systématiquement à l'eau tiède.

- **NE PAS** utiliser de produits nettoyeurs abrasifs ou à haute teneur alcaline.
- **NE PAS** appliquer les produits nettoyeurs pendant des périodes prolongées, laver immédiatement.
- **NE PAS** exposer les produits nettoyeurs à la lumière du soleil ou à des températures élevées.
- **NE PAS** utiliser de grattoirs, de racloirs ou de rasoirs.
- **NE PAS** nettoyer avec de l'essence.

Produits de nettoyage et détergents compatibles :

- Formule 409
- Top Job
- Joy
- Palmolive
- Windex with Ammonia D

Pour réduire les rayures fines :

Pour aider à combler les rayures, appliquer un produit à polir doux pour véhicules et l'enlever avec un chiffon doux et propre.

Produits à polir suggérés :

- Johnson Paste Wax
- Mirror Glaze #10 Plastic Polish (de Mirror Bright Polish Co.)
- Novus Plastics Polish #1, #2 (de Novus Inc.)

Procédures hebdomadaires

Vérifier l'ensemble des écrous et boulons





Serrer tous les écrous et boulons desserrés si besoin.

! MISE EN GARDE : *le non respect des précautions suivantes peut entraîner des blessures graves, voire mortelles. Remplacer l'ensemble des câbles et courroies usés. Les câbles et courroies usés peuvent lâcher s'ils ne sont pas remplacés.*



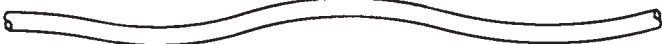

Vérifier les câbles et les courroies

Inspecter l'ensemble des câbles et courroies pour déceler tout signe d'usure, de détérioration ou problème de tension. Lors de l'inspection des câbles et courroies, passer les doigts sur le câble ou la courroie, en faisant particulièrement attention aux coudes et aux points de fixation. Les conditions suivantes peuvent signaler l'usure d'un câble :

Câbles

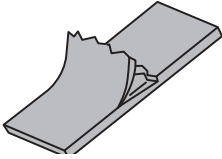
État du câble	Schéma
Une déchirure ou une fissure dans la gaine du câble, exposant le câble	
Une déformation du câble	
Une gaine vrillée	
Striction - Une gaine de câble détendue	

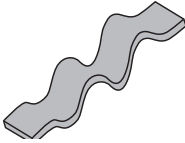
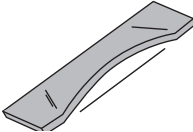
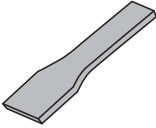
Courroies

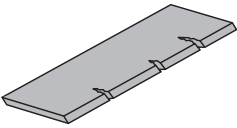
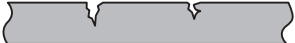
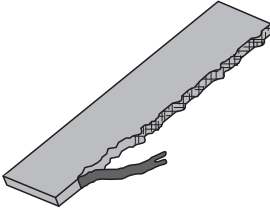
État de la courroie	Vue en 3D	Vue en 3D ou de profil
Décollement de la gaine de courroie		
Ondulation de la courroie		
Courroie amincie (section étroite)	<p>Remplacer la courroie si une section est plus étroite de 0,7 mm (1/32 po) que le reste.</p> 	<p>Examiner le bord de la courroie (des deux côtés). Remplacer la courroie si une section est plus étroite que le reste.</p> 
Fendillements ou fissures		
Un ou plusieurs fils Kevlar pendent ou il existe une quantité importante de fils Kevlar effilochés.		

ATTENTION : le non-respect des avertissements suivants peut entraîner des blessures graves ou des dommages matériels importants. Ne pas utiliser l'équipement s'il reste moins de 3 mm (1/8 po) de matériau sur le bord. Remplacer immédiatement toutes les poignées usées. Ne pas remplacer les poignées usées peut entraîner des blessures graves ou des dommages matériels importants.

Inspecter les barres et les poignées afin de détecter toute trace d'usure, en prêtant une attention particulière aux points de connexion.

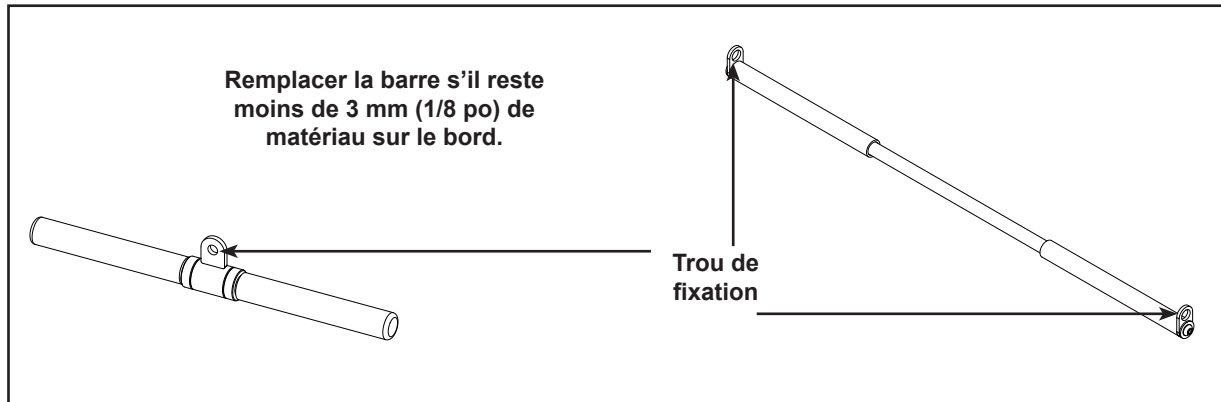

Vérification	Mesure
Inspectez les barres et les poignées afin de détecter toute trace d'usure, en prêtant une attention particulière aux points de connexion.	Remplacez immédiatement toutes les poignées usées.
Inspectez les mousquetons pour vous assurer qu'ils s'enclenchent correctement (si ce n'est pas le cas, ils sont usés).	Remplacez immédiatement toutes poignées lâches ou usées.
Vérifiez la lisibilité de tous les autocollants, y compris les plaquettes d'instructions et les autocollants d'avertissement et de mise en garde.	Remplacez immédiatement toutes les étiquettes usées.
Inspectez toutes les piles de poids pour vérifier si elles sont bien alignées et si elles fonctionnent correctement.	Rectifiez immédiatement tous les problèmes d'alignement et de fonctionnement.
Vérifiez les tiges guides pour déceler tout besoin de lubrification.	Nettoyez les tiges guides de pile de poids sur toute leur longueur. Graissez-les d'une légère couche d'huile moteur de poids moyen.

Procédures annuelles

Remplacer l'ensemble des câbles et courroies une fois par an

Réglage du câble

Outils requis

Clé de 5,6 mm (9/16 po) (2)

Quatre types de réglage de la tension de câble sont effectués sur les systèmes d'entraînement de la force musculaire Cybex :

Réglage du câble	Description	Schéma
Réglage des contre-écrous	Ce type de réglage nécessite un contre-écrou et un écrou de réglage de la tension au niveau de l'extrémité de came de câble pour le réglage primaire. L'autre extrémité du câble se règle généralement au moyen d'une goupille cylindrique.	<p>Contre-écrou</p> <p>Écrou de réglage de la tension</p>
Réglage de l'extrémité de tige	Ce type de réglage nécessite une vis d'assemblage à six pans creux qui fixe un embout à rotule de câble à l'appareil. Ce réglage consiste essentiellement à tourner ce palier à embout. L'autre extrémité du câble se règle généralement au moyen d'une goupille cylindrique.	<p>Extrémité de câble</p> <p>Contre-écrou</p> <p>Palier à embout de câble</p> <p>Vis à chapeau à tête creuse</p> <p>Écrou auto-freiné en nylon</p>
Réglage au moyen d'une goupille cylindrique	Ce type de réglage nécessite une goupille cylindrique et une série de trous dans le connecteur de poids supérieur de la tour d'haltères.	<p>Goupille cylindrique</p> <p>Connecteur de poids supérieur</p>

Réglage du câble	Description	Schéma
Réglage de l'extrémité de came	Ce type de réglage nécessite un boulon de réglage sur le support de poulie. Desserrer l'écrou et faire tourner le boulon de came pour régler le câble.	<p>Écrou</p> <p>Réglage du boulon de came</p>

Réglage des courroies

Outils requis

- Clé de 5,6 mm (7/32 po)
- Clé dynamométrique (Nm)

Réglage des courroies	Mesure
Courroie lâche	<ol style="list-style-type: none"> 1. Desserrer les vis de calage à l'aide d'une clé Allen de 5,6 mm (7/32 po). 2. Tendre la courroie. 3. Fixer la courroie en place à l'aide des vis de calage. 4. Serrer les vis à un couple de 35-40 Nm. 5. Vérifier que la courroie se déplace sans à-coups et s'achemine directement du support de la poulie supérieure à la pince de courroie de la tour d'haltères

Service à la clientèle

Enregistrement du produit

Pour enregistrer le produit, procéder comme suit :

1. Rendez-vous sur le site www.cybexintl.com.
2. Repérez Enregistrement du produit dans la section Assistance.
3. Remplissez entièrement le formulaire.
4. Cliquez sur le bouton Submit (Soumettre) pour enregistrer votre produit.

Contact

Les horaires de disponibilité du service par téléphone sont du lundi au vendredi de 8 h 00 à 18 h 00, heure du fuseau horaire de l'est de l'Amérique du Nord (Eastern Standard Time).

Les clients de Cybex résidant aux États-Unis peuvent contacter le Service à la clientèle Cybex en composant le 888-462-9239.

Les clients Cybex habitant hors des États Unis peuvent contacter le Service à la clientèle Cybex par téléphone au + 1 508-533-4300 ou par fax au +1 508-533-5183. Adresse e-mail : internationaltechhelp@cybexintl.com

Pour plus d'informations, rendez-vous sur le site Web www.cybexintl.com ou contactez-nous par e-mail à l'adresse techhelp@cybexintl.com.

Commande de pièces

Pour commander des pièces en ligne, rendez-vous sur le site www.cybexintl.com. Sélectionnez Support (Assistance) > Parts/Ordering (Pièces/Commande). Dans le volet de navigation de gauche, cliquer sur Parts Diagrams - Current Products (Schémas de pièces - Produits actuels). Faites votre choix dans les listes déroulantes.

Pour parler à un représentant du Service à la clientèle, composez le 888-462-9239 (pour les clients résidant aux États-Unis) ou le +1 508-533-4300 (pour les clients résidant hors des États-Unis). Vous pouvez aussi nous contacter par e-mail à l'adresse techhelp@cybexintl.com.

Les informations suivantes mentionnées sur l'autocollant du numéro de série permettront à nos représentants Cybex de mieux vous servir.

- Numéro de série de l'appareil, Nom du produit et Numéro du modèle

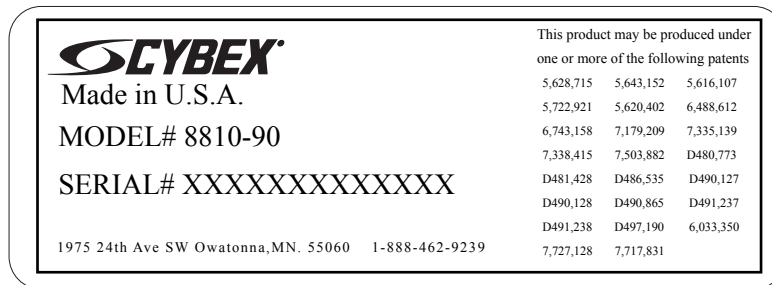

- Description de la pièce et Numéro de la pièce si vous en disposez. Toutes les pièces sont disponibles sur Internet à l'adresse www.cybexintl.com
- Adresse d'expédition
- Nom du contact
- Inclure une description du problème.

En plus de votre adresse d'expédition et du nom du contact, votre numéro de compte est également utile, bien qu'il ne soit pas obligatoire. Vous pouvez également envoyer vos commandes par fax au +1 508-533-5183.

Autorisation de retour de matériel (ARM ou RMA)

Le système ARM (Autorisation de retour de matériel) est utilisé lorsque le matériel est renvoyé pour remplacement, réparation ou remboursement. Ce système permet de s'assurer que le matériel renvoyé est correctement traité et analysé. Suivez rigoureusement les procédures suivantes.

Pour toute question concernant la garantie, contactez votre distributeur Cybex agréé. Votre distributeur Cybex vous demandera, le cas échéant, une ARM de Cybex. En aucun cas les pièces ou l'équipement défectueux ne seront acceptés par Cybex sans l'ARM appropriée et une étiquette de Service de retour automatisé (SRA).

Contactez le Service à la clientèle Cybex pour retourner toute pièce défectueuse.

Donnez au technicien une description détaillée du problème rencontré ou du défaut de l'article à retourner. Fournissez le numéro de modèle et de série de votre équipement Cybex.

À la discrétion de Cybex, le technicien peut demander le retour des pièces défectueuses à Cybex en vue d'une évaluation et d'une réparation ou d'un remplacement. Le technicien vous attribuera un numéro d'ARM et vous enverra une étiquette de SRA. L'étiquette de SRA et le numéro d'ARM doivent visiblement figurer sur l'extérieur du paquet contenant le(s) article(s) renvoyés. Dans le paquet contenant le(s) pièce(s), joignez la description du problème, le numéro de série de l'équipement et le nom et l'adresse du propriétaire.

La marchandise renvoyée sans numéro d'ARM indiqué sur l'extérieur du paquet ou les envois contre remboursement ne seront pas acceptés par le service de réception de Cybex.

Pièces endommagées

Le matériel endommagé pendant le transport ne devrait pas être renvoyé aux fins d'obtention d'un avoir. La responsabilité de ces dommages incombe au transporteur (UPS, Federal Express, entreprise de transport, etc.).

Dommmages apparents

À la réception de votre livraison, vérifiez attentivement tous les articles. Tous les dommages détectés lors d'une inspection visuelle doivent être notés sur la facture de fret et signés par l'agent du transporteur. La non-observation de cette consigne entraînera le refus des transporteurs d'honorer votre réclamation. Le transporteur fournira les formulaires nécessaires pour présenter de telles demandes d'indemnisation.

Dommmages non apparents

Les dommages non apparents lors d'une inspection visuelle d'un envoi mais constatés ultérieurement doivent être signalés au transporteur dès que possible. Lors de la constatation des dommages, il est nécessaire d'adresser au transporteur, par écrit ou par téléphone, une demande d'inspection des articles dans les dix jours qui suivent la date de livraison. Conservez tous les contenants et le matériel d'emballage car ils seront requis lors du processus d'inspection. Le transporteur fournira un rapport d'inspection et les formulaires requis pour présenter une demande d'indemnisation pour dommage non apparent. Les dommages non apparents relèvent de la responsabilité du transporteur.



10 Trotter Drive Medway, MA 02053 • 508-533-4300 • FAX +1 508-533-5183
www.cybexintl.com • techhelp@cybexintl.com