

## AVANT-PROPOS

INFINITI est fière de vous compter parmi sa clientèle sans cesse croissante. Nous vous livrons ce véhicule en toute confiance. En effet, il a été construit selon les méthodes de fabrication les plus modernes et les normes de qualité les plus strictes.

Ce manuel a été conçu pour vous aider à comprendre le fonctionnement et l'entretien de votre véhicule afin que vous puissiez profiter d'une conduite agréable sur de nombreux kilomètres (milles). Veuillez lire attentivement ce manuel avant de conduire votre véhicule pour la première fois.

**Les détails relatifs aux garanties de votre véhicule sont stipulés dans un Livret de garantie distinct. Le « Guide du service et de l'entretien INFINITI » explique en détails les programmes d'entretien et de réparation de votre véhicule. De plus, le livret « Customer Care/Lemon Law » fourni séparément (États-Unis uniquement) vous expliquera comment résoudre tous les problèmes susceptibles de se produire avec votre véhicule, et vous explique vos droits en ce qui concerne la loi en vigueur dans votre État sur les véhicules défectueux.**

Votre concessionnaire INFINITI est celui qui connaît le mieux votre véhicule. En cas de besoin, ou pour toute question, le personnel se fera un plaisir de vous aider et de mettre à votre service les ressources disponibles.

De plus, le livret « Customer Care and Lemon Law » fourni séparément vous expliquera comment résoudre tous les problèmes susceptibles de se produire avec votre véhicule, et vous explique vos droits en ce qui concerne la loi en vigueur dans votre État en ce qui concerne les véhicules défectueux.

INFINITI s'engage à ce que vous profitiez pleinement de votre véhicule et ce, aussi longtemps que vous en êtes propriétaire. Si vous souhaitez obtenir des renseignements concernant votre véhicule ou votre concessionnaire INFINITI, veuillez contacter notre Service de la protection du consommateur en composant le numéro 1 800 662-6200. Pour Hawaï, composez le 1 808 836-0888 (pour Oahu). Au Canada, veuillez composer le 1 800 361-4792.

## LISEZ D'ABORD PUIS CONDUISEZ EN TOUTE SÉCURITÉ

Avant de prendre la route au volant de votre véhicule pour la première fois, nous vous recommandons de lire attentivement le présent Manuel du conducteur. Il vous permettra de vous familiariser avec les commandes et les exigences d'entretien de votre véhicule et vous aidera à profiter de ce dernier en toute sécurité.

### AVERTISSEMENT

#### **RENSEIGNEMENTS IMPORTANTS EN MATIÈRE DE SÉCURITÉ – RAPPELS DE SÉCURITÉ!**

**Respectez ces règles élémentaires de conduite afin d'assurer votre sécurité et votre confort de même que ceux de vos passagers!**

- **Ne conduisez JAMAIS sous l'influence de l'alcool ou de drogues.**
- **Respectez TOUJOURS les limites de vitesse indiquées et ne roulez jamais plus rapidement que ne le permettent les conditions de conduite.**
- **Utilisez TOUJOURS les ceintures de sécurité et des dispositifs de retenue pour enfant appropriés. Les enfants de moins de douze ans doivent être assis sur le siège arrière.**

- Indiquez **TOUJOURS** aux occupants du véhicule comment utiliser correctement les différents dispositifs de sécurité.
- Lisez **TOUJOURS** les consignes primordiales de sécurité fournies dans le présent manuel du conducteur.

La marque  est inscrite au début des chapitres/rubriques correspondant aux descriptions spécifiques applicables aux modèles à quatre roues motrices.

**Comme dans le cas de tout autre véhicule ayant des fonctions destinées à la conduite hors route, une conduite inappropriée de votre véhicule à quatre roues motrices peut entraîner une perte de maîtrise ou un accident. Assurez-vous de lire la rubrique « Mesures de sécurité de conduite » du chapitre « Démarrage et conduite » du présent manuel.**

### **CONDUITE HORS ROUTE ET SUR CHAUSSÉES PAVÉES**

**Le centre de gravité de votre véhicule est plus élevé que celui des voitures de tourisme ordinaires afin de répondre à des besoins de conduite hors route; son comportement routier est donc différent. Comme pour tout autre véhicule de ce type, une conduite inappropriée peut mener à une perte de maîtrise ou à un accident.**

**Assurez-vous de lire les rubriques « Précautions de conduite sur route et hors route », « Pour éviter les collisions et les renversements » et « Mesures de sécurité de conduite » du chapitre « Démarrage et conduite » du présent manuel.**

### **MODIFICATION DE VOTRE VÉHICULE**

**Ce véhicule ne doit pas être modifié. Toute modification peut compromettre ses performances, sa sécurité ou sa durabilité, voire enfreindre les réglementations gouvernementales. De plus, les dommages ou problèmes de rendement résultant de telles modifications ne sont pas couverts par les garanties INFINITI.**

## **LORS DE LA LECTURE DE CE MANUEL**

Le présent manuel du conducteur contient des renseignements qui s'appliquent à toutes les options disponibles pour ce modèle. Par conséquent, certains de ces renseignements peuvent ne pas s'appliquer à votre véhicule.

Toute l'information ainsi que toutes les caractéristiques et les illustrations contenues dans le présent manuel étaient exactes au moment de l'impression. INFINITI se réserve le droit de modifier les spécifications ou la conception du véhicule, sans préavis ni obligation de sa part.

### **INFORMATION IMPORTANTE AU SUJET DE CE MANUEL**

Plusieurs symboles sont utilisés dans ce manuel. Ils ont les significations suivantes :

#### **AVERTISSEMENT**

**Ce terme est utilisé pour indiquer la présence d'un risque qui pourrait causer la mort ou des blessures graves. Pour éviter ou réduire ce risque, les directives fournies doivent être suivies à la lettre.**

#### **ATTENTION**

**Ce terme est utilisé pour indiquer l'existence d'un risque de blessures légères ou moyennement graves, ou de dommages au véhicule. Pour éviter ou réduire ce risque, les directives fournies doivent être soigneusement suivies.**

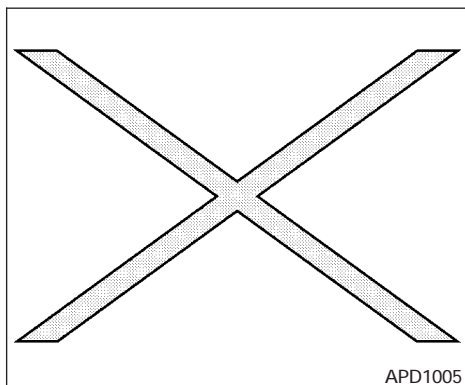

Ce symbole signifie « **Ne faites pas ceci** » ou « **Ne laissez pas ceci se produire** ».



Si vous voyez un de ces symboles dans une illustration, cela signifie que la flèche pointe vers l'avant du véhicule.



Les flèches d'une illustration similaires à celles-ci indiquent un mouvement ou une action.



Les flèches d'une illustration similaires à celles-ci sont destinées à attirer l'attention du lecteur sur un élément de l'illustration.

## MISE EN GARDE CONCERNANT LA PROPOSITION 65 DE LA CALIFORNIE

### AVERTISSEMENT

L'État de la Californie reconnaît que les gaz d'échappement des véhicules, certains de leurs constituants et certains composants du véhicule contiennent ou émettent des substances chimiques pouvant causer le cancer de même que des malformations congénitales ou d'autres lésions de l'appareil reproducteur. De plus, l'État de la Californie reconnaît que certains liquides contenus dans le véhicule et certains produits provenant de l'usure des composants contiennent ou émettent des substances chimiques pouvant causer le cancer de même que des malformations congénitales ou d'autres lésions de l'appareil reproducteur.



© 2003 NISSAN NORTH AMERICA, INC.  
GARDENA, CALIFORNIA

Tous droits réservés. Aucune partie de ce manuel du conducteur ne peut être reproduite ou mise en mémoire dans un système de saisie de données, ou transmise sous quelque forme ou par quelque moyen que ce soit, électronique, mécanique, photocopie, enregistrement ou autre, sans l'autorisation écrite préalable de Nissan North America, Inc., Gardena, Californie, États-Unis.



# Table des matières

<b>Table des matières illustrée</b>	<b>0</b>
<b>Sécurité — sièges, ceintures de sécurité et coussins gonflables</b>	<b>1</b>
<b>Commandes et instruments</b>	<b>2</b>
<b>Vérifications et réglages avant le démarrage</b>	<b>3</b>
<b>Écran d'affichage, chauffage, climatiseur et chaîne stéréophonique</b>	<b>4</b>
<b>Démarrage et conduite</b>	<b>5</b>
<b>En cas d'urgence</b>	<b>6</b>
<b>Aspect et entretien</b>	<b>7</b>
<b>Entretien et interventions du propriétaire</b>	<b>8</b>
<b>Données techniques et information au consommateur</b>	<b>9</b>
<b>Index</b>	<b>10</b>



# 0 Table des matières illustrée

Coussins gonflables, ceintures de sécurité et dispositifs de retenue pour enfant .....	0-2
Avant extérieur .....	0-3
Arrière extérieur .....	0-4

Habitacle .....	0-5
Planche de bord .....	0-6
Emplacements du compartiment moteur .....	0-8
Témoins .....	0-9

## COUSSINS GONFLABLES, CEINTURES DE SÉCURITÉ ET DISPOSITIFS DE RETENUE POUR ENFANT

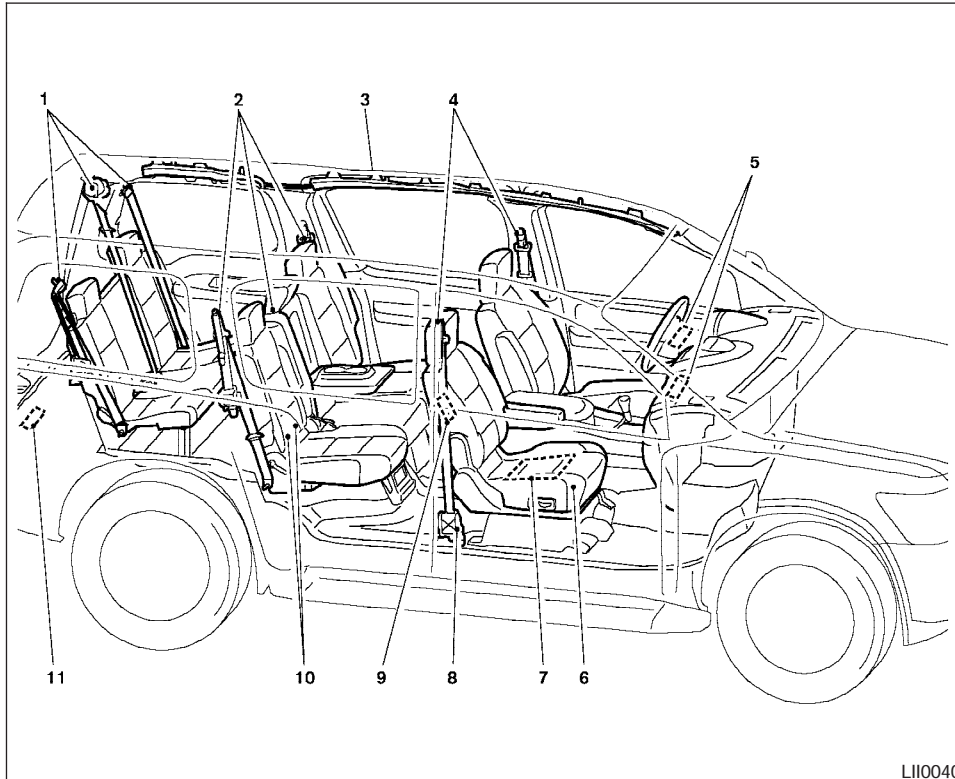

1. Ceintures de sécurité de la banquette de troisième rangée (p. 1-35)
2. Ceintures de sécurité de la deuxième rangée (p. 1-35)
3. Rideaux gonflables latéraux et coussins gonflables en cas de renversement (p. 1-14)
4. Ceintures de sécurité avant (p. 1-35)
5. Coussins gonflables avant (p.1-14)
6. Sièges (p. 1-2)
7. Capteur de poids du passager (p.1-23)
8. Pré-tendeurs de ceintures de sécurité (p. 1-30)
9. Coussins gonflables latéraux (P. 1-14)
10. Dispositif LATCH (points d'ancrage inférieurs et sangle d'ancrage pour siège d'enfant) (p. 1-64)
11. Sangle d'ancrage supérieure (p. 1-66)

**Pour obtenir les détails de fonctionnement, reportez-vous aux numéros de page indiqués entre parenthèses.**



## AVANT EXTÉRIEUR

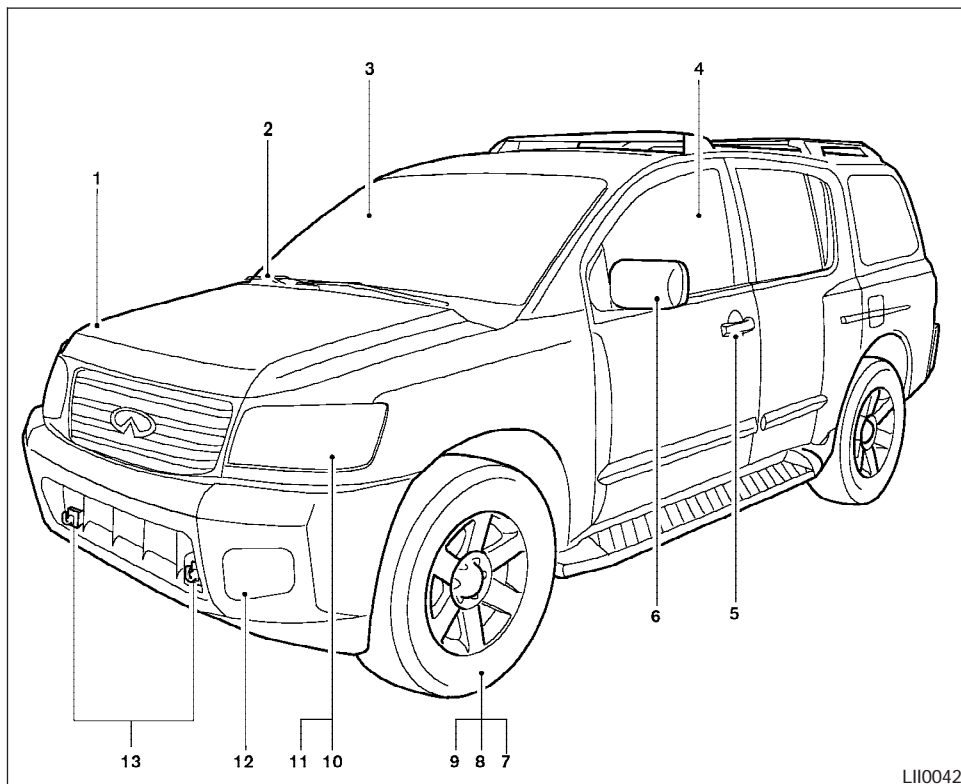

1. Capot moteur (p. 3-11)
2. Commande de lave-glace et d'essuie-glaces de pare-brise (p. 2-26)
3. Pare-brise (p. 8-20)
4. Glaces électriques (p. 2-50)
5. Serrures de portières, télécommande, clés (p. 3-3, 3-5, 3-2)
6. Rétroviseurs (p. 3-20)
7. Pression des pneus (p. 9-12)
8. Pneu à plat (p. 6-2)
9. Chaînes antidérapantes (p. 8-40)
10. Remplacement des ampoules (p. 8-30)
11. Interrupteur des phares (p. 2-28)
12. Interrupteur des phares antibrouillards et des clignotants (p. 2-33, p. 2-28)
13. Crochets de remorquage (p. 6-14)

**Pour obtenir les détails de fonctionnement, reportez-vous aux numéros de page indiqués entre parenthèses.**

LII0042

## ARRIÈRE EXTÉRIEUR

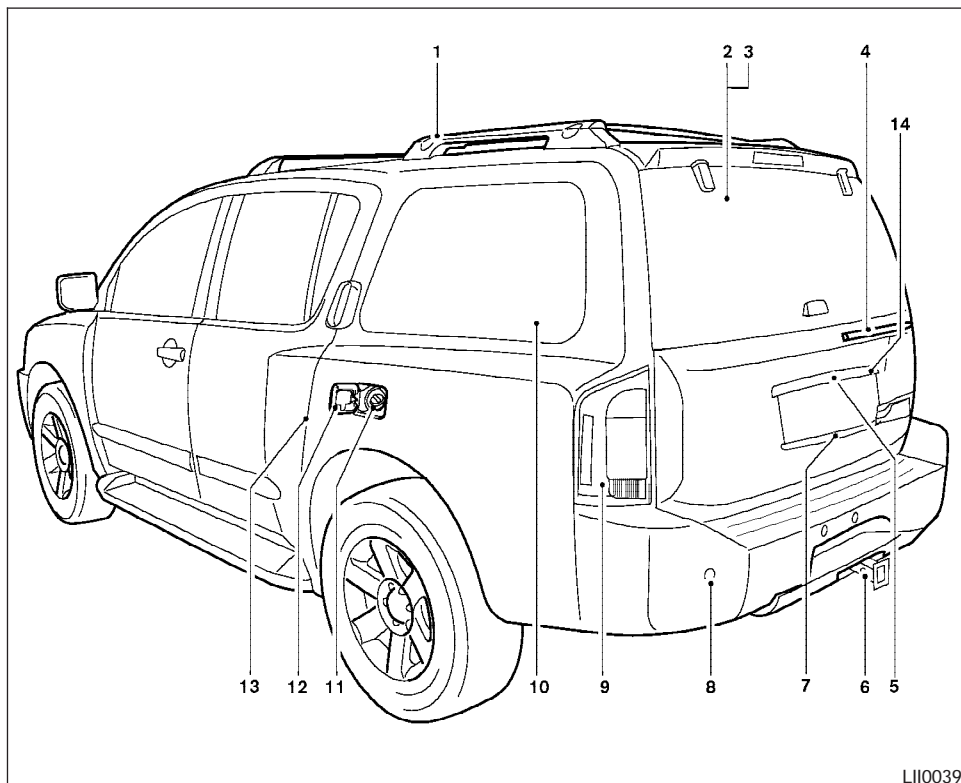

1. Porte-bagages (p. 2-49)
2. Chargement du véhicule (p. 9-13)
3. Hayon vitré (p. 3-16)
4. Lave-glace de lunette arrière (p.2-27)
5. Caméra de marche arrière (p.4-11)
6. Attelage de remorque (p.9-17)
7. Déverrouillage du hayon (p. 3-11)
8. Système de sonar arrière (p.2-36)
9. Remplacement des ampoules (p. 8-30)
10. Déflecteurs à commande électrique (p.2-52)
11. Bouchon de remplissage de carburant, recommandations relatives au carburant (p. 3-16, p. 9-3)
12. Volet d'accès au réservoir de carburant (p. 3-16)
13. Verrou pour la sécurité des enfants (p.3-5)
14. Hayon vitré (p. 3-16)

**Pour obtenir les détails de fonctionnement, reportez-vous aux numéros de page indiqués entre parenthèses.**

LI10039

## HABITACLE

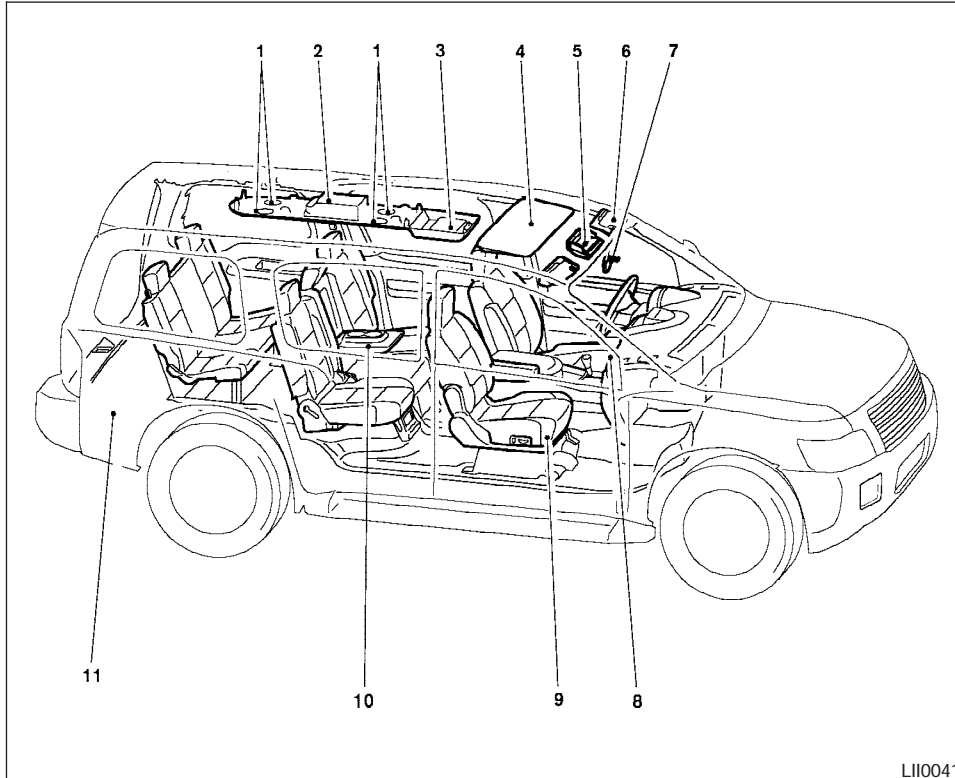

1. Ventilation arrière (p. 4-14)
2. Rangement (p. 2-39)
3. Système audiovisuel mobile (selon l'équipement du véhicule) (p. 4-33)
4. Toit ouvrant (selon l'équipement du véhicule) (p. 2-53)
5. Lampes de lecture (p. 2-56)
6. Pare-soleil (p. 3-19)
7. HomeLink® (p. 2-57)
8. Boîte à gants (p. 2-39)
9. Sièges (p. 1-2)
10. Porte-gobelets (p. 2-43)
11. Aire de rangement des bagages (p. 2-46)

**Pour obtenir les détails de fonctionnement, reportez-vous aux numéros de page indiqués entre parenthèses.**

LI10041

## PLANCHE DE BORD

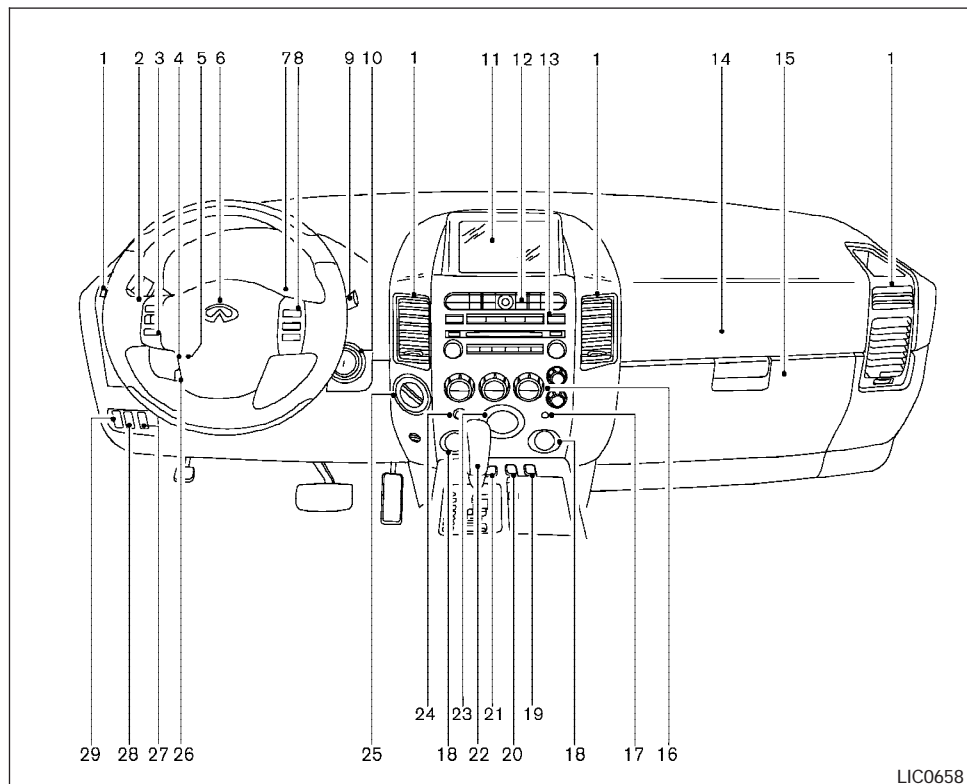

1. Ventilation du conducteur, centrale et du passager (p. 4-14)
2. Interrupteur des phares et des clignotants (p. 2-28)
3. Commandes de la chaîne stéréo du volant de direction (p. 4-29)
4. Réglage de la convergence des phares (p. 2-31)
5. Commande de luminosité du tableau de bord (p. 2-32)
6. Coussin gonflable avant côté conducteur et avertisseur sonore (p. 1-14, p. 2-34)
7. Instruments, jauges et témoins (p. 2-4, 2-13)
8. Interrupteurs principal et de réglage du régulateur de vitesse adaptatif (selon l'équipement du véhicule) et interrupteurs principal et de réglage du régulateur de vitesse (p. 5-17, p.5-19)
9. Commande de lave-glace et d'essuie-glace de pare-brise et de lunette arrière (p. 2-26, 2-27)
10. Contacteur d'allumage (p. 5-8)
11. Dispositif d'aide à la navigation\* (p. 4-2)

LIC0658

12. Commandes du dispositif d'aide à la navigation\* (p. 4-2)
13. Commandes de la chaîne audio (p. 4-19)
14. Coussin gonflable avant côté passager (p. 1-14)
15. Boîte à gants (p. 2-40)
16. Commandes de climatisation (p. 4-15)
17. Feux de détresse (p. 2-33)
18. Prise de courant (p. 2-37)
19. Commutateur de siège chauffant (p. 2-34)
20. Interrupteur du mode de remorquage (p. 2-36)
21. Commutateur de neutralisation du système de contrôle dynamique du véhicule (p. 2-35)
22. Levier sélecteur (p. 5-11)
23. Montre (p. 2-37)
24. Témoin d'état de fonctionnement du coussin gonflable du passager (p. 1-25)
25. Interrupteur de passage en mode 4 roues motrices (selon l'équipement du véhicule) (p. 5-43)
26. Commande du volant de direction inclinable (p. 3-18)
27. Commutateur de neutralisation du système de sonar arrière (p. 2-36)
28. Commande de réglage de position de pédales (p. 3-18)
29. Interrupteur de fermeture et d'ouverture de hayon (p. 3-11)

\* : Consultez le Manuel d'utilisation du système de navigation.

**Pour obtenir les détails de fonctionnement, reportez-vous aux numéros de page indiqués entre parenthèses.**

## EMPLACEMENTS DU COMPARTIMENT MOTEUR

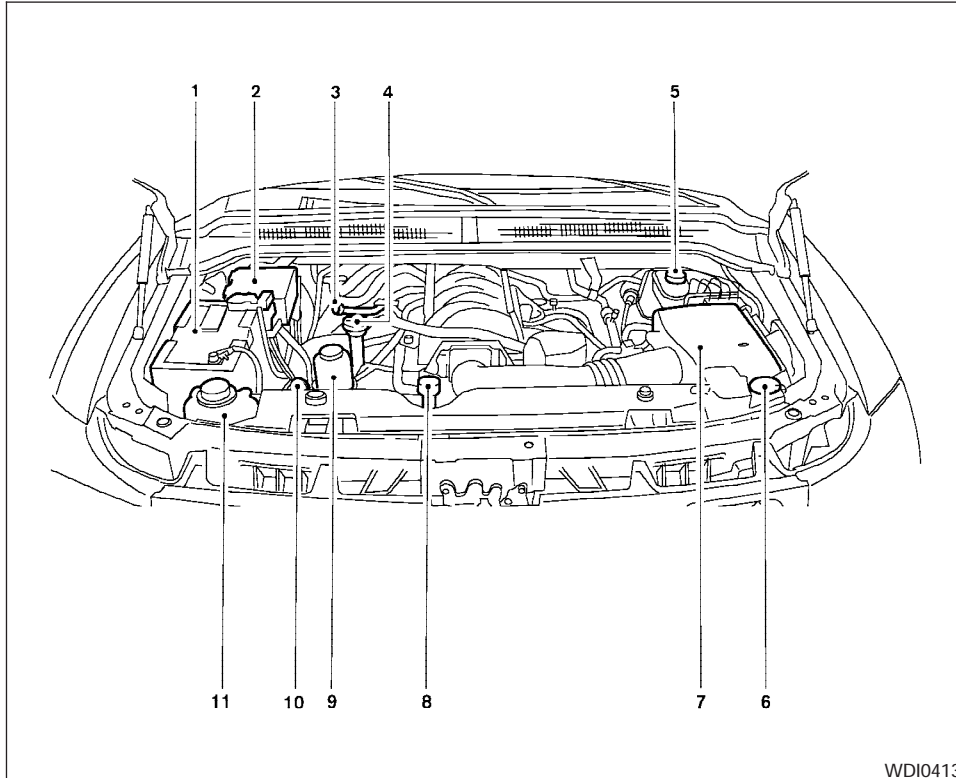











1. Batterie (p. 8-15)
2. Boîte de fusibles et fils-fusibles (p. 8-24)
3. Jauge à l'huile de boîte de vitesses (p. 8-12)
4. Bouchon de remplissage d'huile moteur (p. 8-9)
5. Réservoir de liquide de frein (p. 8-14)
6. Réservoir du liquide de lave-glace du pare-brise (p. 8-14)
7. Filtre à air (p. 8-18)
8. Bouchon du radiateur (p. 8-8)
9. Réservoir du liquide de la direction assistée (p. 8-13)
10. Jauge à l'huile moteur (p. 8-9)
11. Réservoir du liquide de refroidissement (p. 8-8)





**Pour obtenir les détails de fonctionnement, reportez-vous aux numéros de page indiqués entre parenthèses.**





WDI0413



## TÉMOINS





Témoin	Nom	Page
 ou 	Témoin des freins antiblocage	2-14
	Témoin de vérification de la boîte de vitesses automatique	2-14
	Témoin de position de stationnement de la boîte de vitesses automatique (modèles  )	2-14
 ou 	Témoin de frein	2-15

Témoin	Nom	Page
	Témoin de charge	2-16
	Témoin d'anomalie de la suspension	2-16
	Témoin d'anomalie du régulateur de vitesse adaptatif (orange) (selon l'équipement du véhicule)	2-16
	Témoin d'anomalie de la fonction de prévision (orange) (selon l'équipement du véhicule)	2-16







Témoin	Nom	Page
	Témoin de portière ouverte	2-16
	Témoin de basse pression de l'huile moteur ou de température élevée du liquide de refroidissement du moteur	2-16
	Témoin d'anomalie du mode 4 roues motrices (modèle  )	2-17
	Témoin de niveau de carburant bas	2-17





Témoin	Nom	Page
	Témoin de basse pression des pneus	2-17
	Témoin de bas niveau de liquide lave-glace de pare-brise	2-19
	Témoin et carillon des ceintures de sécurité	2-19
	Témoin du coussin gonflable	2-19

Témoin	Nom	Page
	Témoin de position de gamme de la boîte de vitesses automatique	2-20
	Témoin de l'interrupteur principal du régulateur de vitesse (vert)	2-20
	Témoin de l'interrupteur marche-arrêt du régulateur de vitesse adaptatif (vert) (selon l'équipement du véhicule)	2-20

Témoin	Nom	Page
	Témoin de commande de réglage du régulateur de vitesse	2-20
	Témoin de commande de réglage du régulateur de vitesse adaptatif (selon l'équipement du véhicule)	2-20
	Témoin de passage en mode 4 roues motrices (modèle  )	2-20



Témoin	Nom	Page
 ou 	Témoin d'état de fonctionnement du coussin gonflable du passager avant	2-20
	Témoin de faisceaux route (bleu)	2-21
	Témoin d'anomalie (MIL)	2-21
	Témoin de sécurité (NVIS)	2-21
	Témoin de dérapage	2-22

Témoin	Nom	Page
	Témoin de position de gamme 4LO de la boîte de transfert (modèle  )	2-22
	Témoins des clignotants et des feux de détresse	2-22
	Témoin de neutralisation du système de contrôle dynamique du véhicule	2-22

# MÉMENTO

# 1 Sécurité — sièges, ceintures de sécurité et coussins gonflables

Sièges .....	1-2	Femmes enceintes .....	1-39
Réglage des sièges avant à réglage électrique .....	1-3	Personnes blessées .....	1-39
Réglage des fauteuils de capitaines de la deuxième rangée .....	1-4	Ceinture de sécurité à trois points avec enrouleur .....	1-39
Réglage de la banquette de deuxième rangée (selon l'équipement du véhicule) .....	1-6	Rallonges de ceinture de sécurité .....	1-46
Réglage de l'appuie-tête .....	1-8	Entretien des ceintures de sécurité .....	1-46
Accoudoirs .....	1-9	Dispositifs de retenue pour enfant .....	1-47
Sièges adaptables .....	1-9	Précautions concernant les dispositifs de retenue pour enfant .....	1-47
Dispositif de protection complémentaire .....	1-14	Installation sur les fauteuils capitaines de deuxième rangée .....	1-49
Précautions concernant le dispositif de protection complémentaire .....	1-14	Installation sur la banquette de deuxième rangée (selon l'équipement du véhicule) .....	1-53
Étiquettes d'avertissement concernant les coussins gonflables .....	1-32	Installation sur la banquette de troisième rangée .....	1-58
Témoin du coussin gonflable .....	1-33	Système LATCH (points d'ancrage inférieurs et sangle d'ancrage pour siège d'enfant) .....	1-64
Ceintures de sécurité .....	1-35	Dispositif de retenue pour enfant avec sangle d'ancrage supérieure .....	1-66
Précautions concernant l'utilisation des ceintures de sécurité .....	1-35	Installation sur le siège du passager avant .....	1-69
Sécurité des enfants .....	1-38		

## SIÈGES

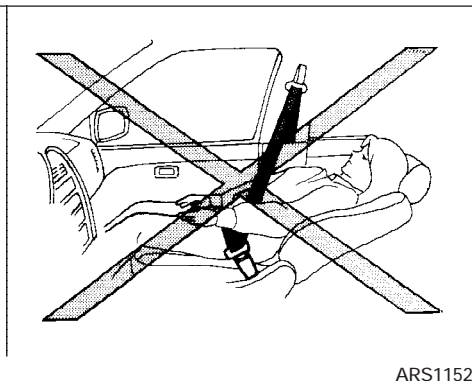
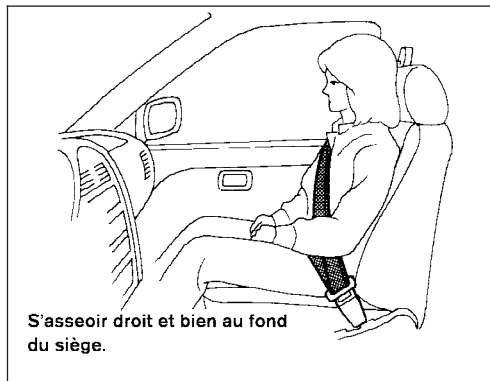

### **⚠ AVERTISSEMENT**

- Ne prenez pas place dans un véhicule si le dossier de votre siège est incliné. Ceci peut s'avérer très dangereux. Dans cette position, le boudrier de la ceinture de sécurité n'est pas appuyé contre votre corps. En cas d'accident, vous pourriez être projeté contre le boudrier et subir des blessures graves au cou ou à une autre partie de votre corps. Vous pourriez également glisser sous la ceinture sous-abdominale et subir des blessures internes graves.

- Lorsque le véhicule roule, le dossier de votre siège devrait être en position verticale, de façon à vous offrir la meilleure protection possible. Asseyez-vous toujours au fond du siège et veillez à ce que votre ceinture de sécurité soit bien ajustée. Consultez la rubrique « Précautions concernant l'utilisation des ceintures de sécurité » plus loin dans le présent chapitre.

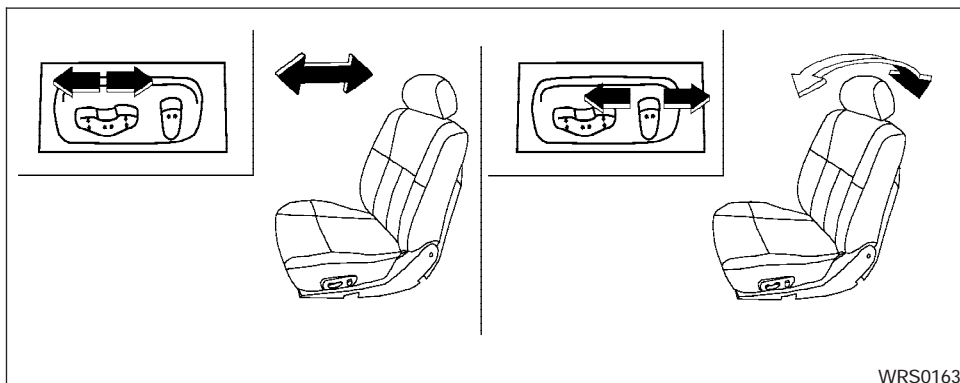

## RÉGLAGE DES SIÈGES AVANT À RÉGLAGE ÉLECTRIQUE

### **⚠ AVERTISSEMENT**

- La conduite d'un véhicule exige toute votre attention : ne réglez donc pas votre siège pendant que le véhicule roule. Le siège pourrait se déplacer brusquement et vous pourriez perdre la maîtrise du véhicule.

- **Ne laissez pas d'enfants sans surveillance dans un véhicule. Ils pourraient actionner les commutateurs ou les commandes par mégarde. Des enfants laissés sans surveillance dans un véhicule pourraient être victimes d'un grave accident.**

### Conseils relatifs à l'utilisation

- Le moteur du siège à commande électrique est équipé d'un circuit de protection contre les surcharges à réinitialisation automatique. Si le moteur s'arrête durant le fonctionnement, attendez 30 secondes, puis activez l'interrupteur de nouveau.

- N'actionnez pas l'interrupteur du siège à réglage électrique pendant une longue période si le moteur ne tourne pas. La batterie pourrait se décharger.

Pour connaître le fonctionnement du positionneur automatique, consultez la rubrique « Positionneur automatique » du chapitre « Vérifications et réglages avant le démarrage ».

### Réglage longitudinal

Pour déplacer le siège vers l'avant ou vers l'arrière à la position désirée, déplacez la commande vers l'avant ou l'arrière.

### Inclinaison du dossier

Pour incliner le dossier à l'angle désiré, déplacez la commande d'inclinaison vers l'arrière. Pour redresser le dossier, déplacez la commande vers l'avant, tout en vous penchant vers l'avant. Le dossier reprend alors sa position verticale.

La fonction d'inclinaison permet le réglage du dossier pour des occupants de tailles différentes, ce qui facilite le réglage de la ceinture de sécurité (consultez la rubrique « Précautions concernant l'utilisation des ceintures de sécurité » plus loin dans ce chapitre). De plus, le dossier peut être incliné pour permettre aux occupants de se reposer lorsque le véhicule est arrêté.

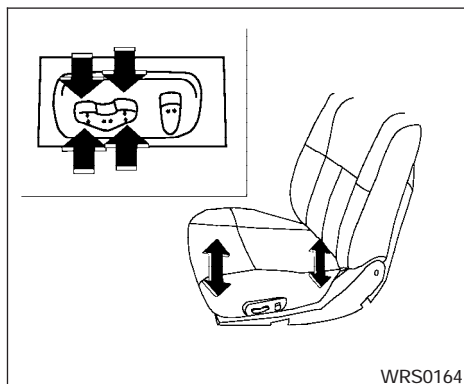

### Commande de réglage de la hauteur du siège

Pour régler l'angle et la hauteur du coussin de siège, déplacez l'extrémité avant ou arrière de la commande vers le haut ou vers le bas.

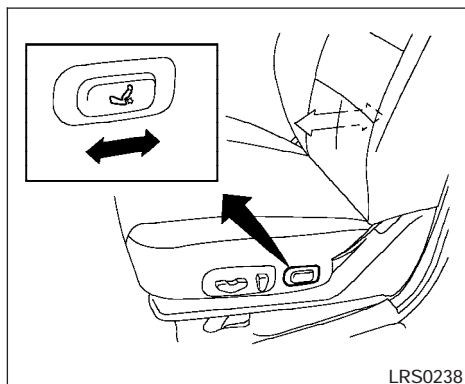

### Commande de réglage du support lombaire du siège (siège du conducteur)

Le siège du conducteur peut procurer un support lombaire au conducteur. Déplacez la commande vers l'avant ou vers l'arrière pour régler le support lombaire du dossier du siège.

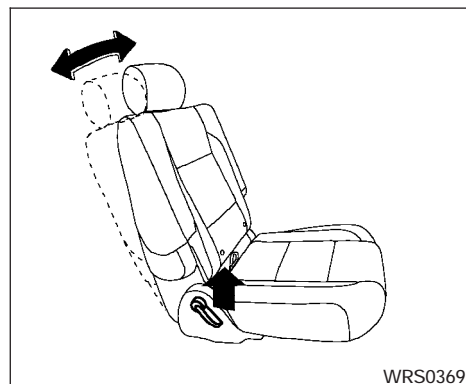

### RÉGLAGE DES FAUTEUILS DE CAPITAINES DE LA DEUXIÈME RANGÉE

#### Inclinaison du dossier

Pour incliner le dossier du siège, tirez le levier vers le haut, puis adossez-vous contre le dossier.

La possibilité de modifier l'inclinaison du dossier de siège permet de régler ce dernier en fonction de la taille des occupants et facilite ainsi le réglage de la ceinture de sécurité (consultez la rubrique « Précautions concernant l'utilisation des ceintures de sécurité » plus loin dans ce chapitre). De plus, le dossier peut être incliné de

façon à permettre aux occupants de se reposer lorsque le véhicule est à l'arrêt.

### **⚠ AVERTISSEMENT**

- **Après le réglage, faites balancer doucement le siège vers l'avant et vers l'arrière pour vous assurer qu'il est bien verrouillé en place.**
- **Ne prenez pas place dans un véhicule si le dossier de votre siège est incliné. Ceci peut s'avérer très dangereux. Dans cette position, le baudrier de la ceinture de sécurité n'est pas appuyé contre votre corps. En cas d'accident, vous pourriez être projeté contre le baudrier et subir des blessures graves au cou ou à une autre partie de votre corps. Vous pourriez également glisser sous la ceinture sous-abdominale et subir des blessures internes graves.**

- **Lorsque le véhicule roule, le dossier de votre siège devrait être en position verticale, de façon à vous offrir la meilleure protection possible. Asseyez-vous toujours au fond du siège et veillez à ce que votre ceinture de sécurité soit bien ajustée. Consultez la rubrique « Précautions concernant l'utilisation des ceintures de sécurité » plus loin dans le présent chapitre.**

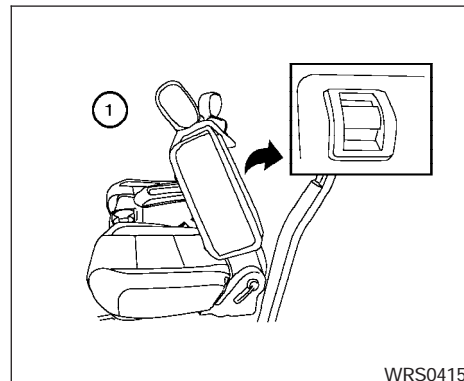

### **Basculement des fauteuils pour faciliter l'accès à la troisième rangée**

Les fauteuils capitaines de deuxième rangée peuvent basculer pour faciliter l'accès à la banquette de troisième rangée. Pour accéder à la banquette de troisième rangée ①, soulevez le levier de blocage situé dans le coin supérieur du dossier d'un fauteuil capitaine de deuxième rangée et rabattez le dossier du siège vers l'avant en angle par rapport à la base du siège. Le dossier du siège sera ainsi déverrouillé et pourra être incliné vers l'avant.

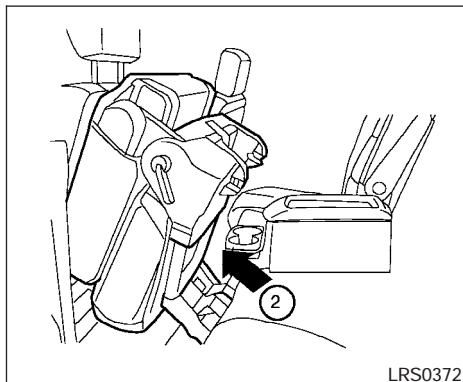

Puis ② soulevez le coin inférieur de la base du siège et inclinez le fauteuil capitaine de deuxième rangée vers l'avant. Pour sortir de la banquette de troisième rangée, soulevez le même levier de blocage et rabattez le dossier du siège vers l'avant sur la base du siège. Soulevez ensuite la base du siège et inclinez-la vers l'avant.

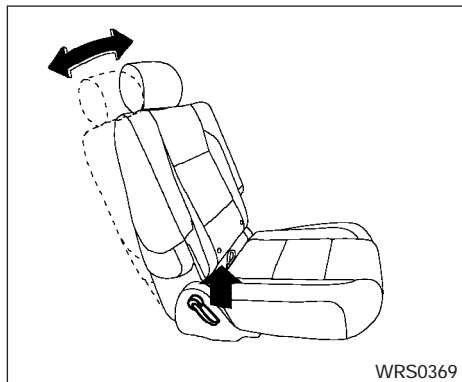

#### Sièges extérieurs

### RÉGLAGE DE LA BANQUETTE DE DEUXIÈME RANGÉE (selon l'équipement du véhicule)

#### Inclinaison du dossier

Pour incliner le dossier du siège, tirez le levier vers le haut, puis adossez-vous contre le dossier.

La possibilité de modifier l'inclinaison du dossier de siège permet de régler ce dernier en fonction de la taille des occupants et ainsi faciliter le réglage de la ceinture de sécurité (consultez la rubrique « Précautions concernant l'utilisation des ceintures de sécurité » plus loin dans ce

chapitre). De plus, le dossier peut être incliné de façon à permettre aux occupants de se reposer lorsque le véhicule est à l'arrêt.

#### **⚠ AVERTISSEMENT**

- **Après le réglage, faites balancer doucement le siège vers l'avant et vers l'arrière pour vous assurer qu'il est bien verrouillé en place.**
- **Ne prenez pas place dans un véhicule si le dossier de votre siège est incliné. Ceci peut s'avérer très dangereux. Dans cette position, le baudrier de la ceinture de sécurité n'est pas appuyé contre votre corps. En cas d'accident, vous pourriez être projeté contre le baudrier et subir des blessures graves au cou ou à une autre partie de votre corps. Vous pourriez également glisser sous la ceinture sous-abdominale et subir des blessures internes graves.**



- Lorsque le véhicule roule, le dossier de votre siège devrait être en position verticale, de façon à vous offrir la meilleure protection possible. Asseyez-vous toujours au fond du siège et veillez à ce que votre ceinture de sécurité soit bien ajustée. Consultez la rubrique « Précautions concernant l'utilisation des ceintures de sécurité » plus loin dans le présent chapitre.

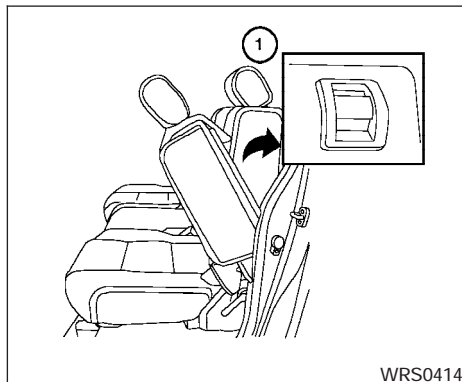

WRS0414

### Basculement des fauteuils pour faciliter l'accès à la troisième rangée

Les sièges extérieurs de la banquette de deuxième rangée peuvent basculer vers l'avant pour faciliter l'accès à la banquette de troisième rangée. Pour accéder à la banquette de troisième rangée ①, soulevez le levier de blocage situé dans le coin supérieur du dossier de la banquette de deuxième rangée et rabattez le dossier du siège vers l'avant en angle par rapport à la base du siège. Le dossier du siège sera ainsi déverrouillé et pourra être incliné vers l'avant.

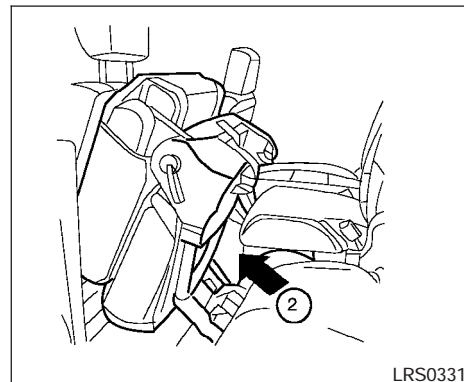

LRS0331

Puis ② soulevez le coin inférieur de la base du siège et inclinez le siège extérieur de la banquette de deuxième rangée vers l'avant. Pour sortir de la banquette de troisième rangée, soulevez le même levier de blocage et rabattez le dossier du siège vers l'avant sur la base du siège. Soulevez ensuite la base du siège et inclinez-la vers l'avant.

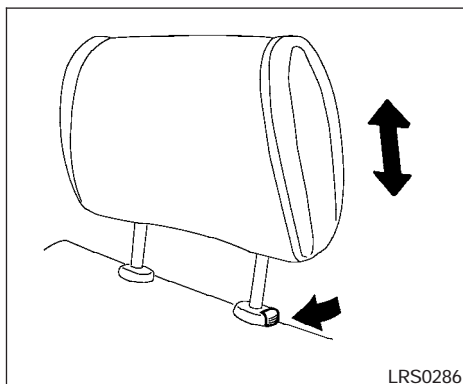

LRS0286

## RÉGLAGE DE L'APPUIE-TÊTE

Pour rehausser l'appuie-tête, tirez-le vers le haut. Pour l'abaisser, maintenez le bouton de verrouillage enfoncé, puis poussez l'appuie-tête vers le bas.

Les appuie-tête des banquettes de deuxième et troisième rangées sont amovibles. Les appuie-tête des sièges avant ne sont pas amovibles.

### **⚠ AVERTISSEMENT**

Les appuie-tête doivent être réglés correctement car ils peuvent assurer une protection non négligeable contre les blessures en cas d'accident. Ne les retirez pas. Vérifiez le réglage de votre appuie-tête si une autre personne a utilisé le siège avant vous.

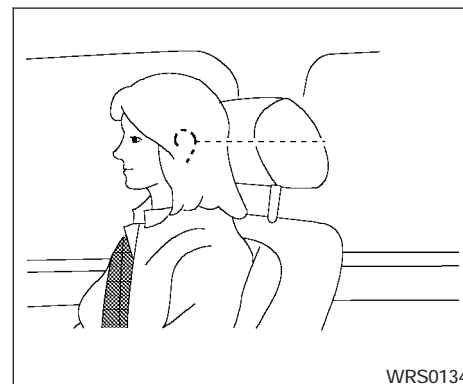

WRS0134

Réglez la hauteur de l'appuie-tête pour que son centre soit au niveau du milieu de l'oreille.

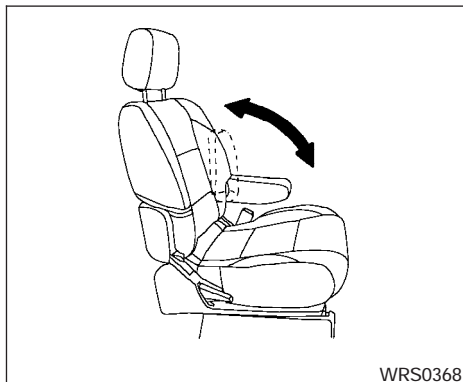

## ACCOUDOIRS

Pour utiliser les accoudoirs des sièges, abaissez-les en position d'utilisation.

Accoudoir réglable du siège du conducteur (selon l'équipement du véhicule)

Pour utiliser l'accoudoir réglable du siège du conducteur, abaissez-le en position d'utilisation. Réglez l'accoudoir à la position désirée en le soulevant à la hauteur voulue, puis en le relâchant. Pour régler l'accoudoir dans une position plus basse, soulevez l'accoudoir en position de rangement, puis tirez-le en position d'utilisation et réglez la hauteur souhaitée.

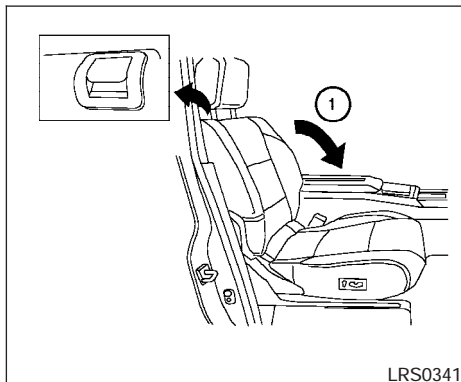

## SIÈGES ADAPTABLES

### **⚠ AVERTISSEMENT**

- **Ne laissez personne prendre place dans l'aire de chargement ou sur les sièges arrière lorsque ces derniers sont rabattus. En cas de collision, si les personnes qui s'y trouvent ne sont pas retenues correctement, elles risquent de subir des blessures graves ou mortelles.**

- **Ne laissez jamais un passager s'asseoir à une autre place qu'un siège muni d'une ceinture de sécurité. Assurez-vous que tous les passagers de votre véhicule ont pris place sur un siège et qu'ils ont bien bouclé leur ceinture de sécurité.**
- **Ne rabattez pas les sièges arrière si des passagers se trouvent aux environs des sièges ou si des bagages reposent sur les sièges.**
- **Les appuie-tête doivent être réglés correctement car ils peuvent assurer une protection non négligeable contre les blessures en cas d'accident. Quelle que soit la raison pour laquelle les appuie-tête ont été retirés, assurez-vous de toujours les remettre en place et de les ajuster correctement.**
- **Si vous retirez les appuie-tête de leur emplacement pour quelque raison que ce soit, assurez-vous de les ranger correctement afin d'éviter qu'ils causent des blessures ou des dommages au véhicule en cas d'arrêt brusque ou d'accident**

- Lorsque vous redressez les dossiers des sièges en position verticale, assurez-vous qu'ils soient bien verrouillés. S'ils ne sont pas correctement verrouillés en place, les passagers pourraient être blessés en cas d'accident ou d'arrêt brusque.
- Fixez tous les bagages solidement pour éviter qu'ils glissent ou se déplacent. N'empilez pas les bagages plus haut que les dossiers de sièges. En cas d'arrêt brusque ou de collision, les bagages non retenus pourraient blesser les occupants du véhicule.

### Basculement du dossier du siège du passager avant

Pour rabattre le dossier du siège du passager avant afin d'accroître l'espace de chargement disponible aux fins de transport d'objets longs :

- ① Reculez le siège le plus possible. Soulevez le levier d'inclinaison, situé sur le côté extérieur du siège, puis rabattez autant que possible le dossier du siège vers l'avant. Soulevez ensuite le levier de blocage situé dans le coin supérieur du dossier pour déverrouiller le dossier du siège.

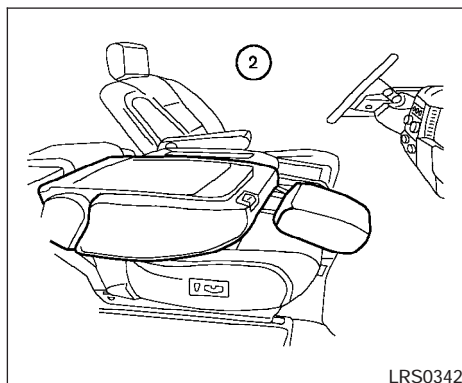

LRS0342

- ② Lorsque le dossier du siège est dégagé, vous pouvez rabattre le dossier du siège du passager avant sur le coussin de siège.
3. Pour remettre le siège du passager avant en position normale, soulevez le dossier du siège et poussez-le jusqu'à la position relevée. Soulevez ensuite le levier d'inclinaison et inclinez le dossier du siège à une position appropriée. Relâchez le levier pour verrouiller le dossier du siège.

### ⚠ AVERTISSEMENT

- Si vous repliez le dossier du siège du passager avant pour accommoder de longs objets, assurez-vous que ces objets sont correctement fixés et qu'ils ne sont pas dans les alentours immédiats d'un coussin gonflable. En cas d'accident, un coussin gonflable qui se déploie peut projeter l'objet sur un occupant du véhicule. Ceci peut causer de graves blessures ou la mort. Fixez les objets loin de la zone de déploiement des coussins gonflables. Consultez la rubrique « Précautions concernant le dispositif de protection complémentaire » figurant plus loin dans ce chapitre.
- Ne laissez personne prendre place dans l'aire de chargement ou sur le siège du passager avant lorsque ce siège est rabattu. Les personnes se trouvant dans ces espaces pourraient subir de graves blessures en cas d'accident ou d'arrêt brusque.

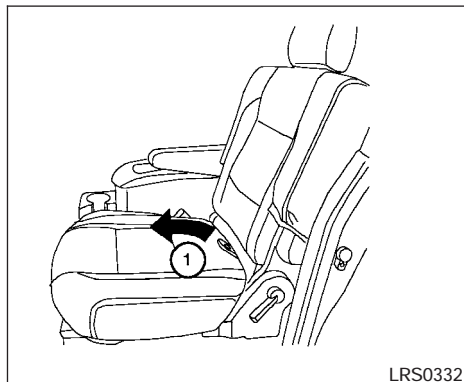

LRS0332

### Basculement des fauteuils de capitaines de la deuxième rangée

Afin d'accroître la superficie de l'aire de chargement, il est possible de rabattre les fauteuils de capitaines de la deuxième rangée de la façon suivante :

- 1 Retirez la console centrale de la deuxième rangée. Consultez la rubrique « Retrait de la console » du chapitre « Commandes et instruments » du présent manuel. Tirez vers l'avant la courroie située au centre du coussin de siège, puis rabattez le coussin de siège vers l'avant du véhicule.

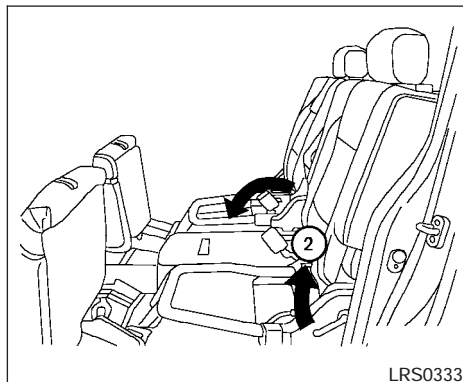

LRS0333

- 2 Soulevez ensuite le levier d'inclinaison pour rabattre vers l'avant le dossier du siège.

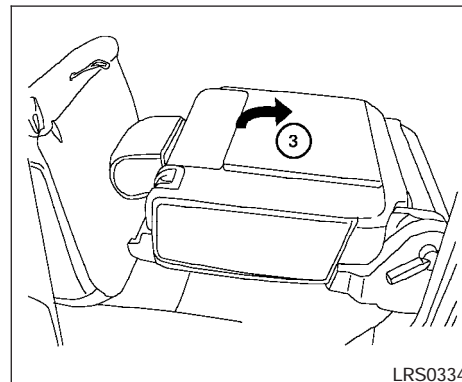

LRS0334

- 3 Un panneau de tapis peut être déplié vers l'arrière du véhicule.

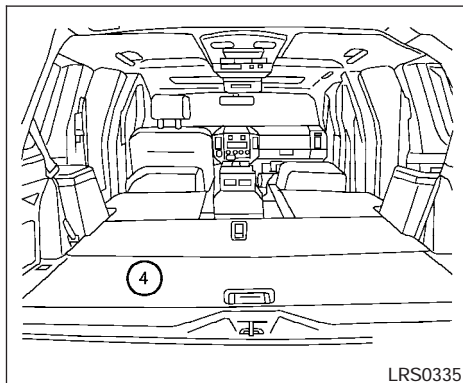

LRS0335

- ④ Les panneaux de tapis fournissent un plancher d'aire de chargement uniforme lorsque les sièges de la troisième rangée sont rabattus. Inversez cette procédure pour ramener en position normale les fauteuils de capitaines de la deuxième rangée. **Assurez-vous de bien relever le dossier du siège à une position verticale et de pousser le coussin de siège en place vers le bas.**

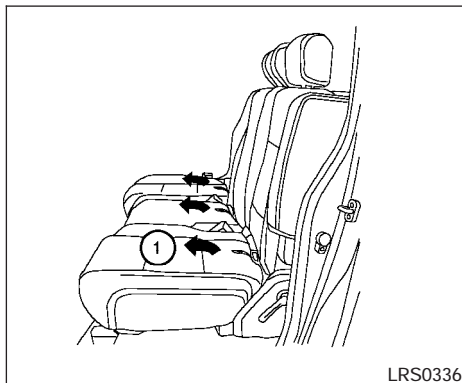

LRS0336

### Basculement de la banquette de la deuxième rangée (selon l'équipement du véhicule)

Pour rabattre le dossier de la banquette de deuxième rangée afin d'accroître la superficie de l'aire de chargement :

- ① Tirez vers l'avant la courroie située au centre de chaque coussin de siège, puis rabattez vers l'avant chaque coussin de siège du véhicule.

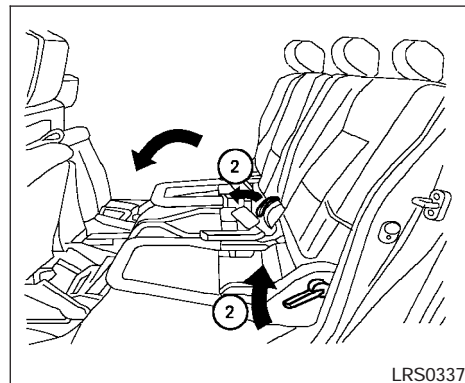

LRS0337

- ② Soulevez ensuite le levier d'inclinaison situé sur le côté des sièges extérieurs pour rabattre les dossiers des sièges extérieurs. Pour rabattre le dossier du siège central, tirez vers le haut la courroie située sur le bord du coussin du siège central, puis rabattez vers l'avant le dossier de siège du véhicule.

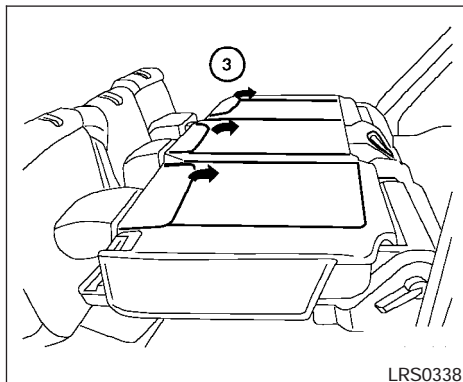

- ③ Un panneau de tapis à l'arrière de chaque siège peut être déplié vers l'arrière du véhicule.

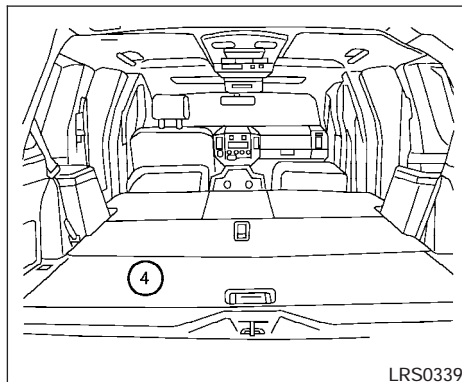

- ④ Le panneau de tapis fournit un plancher d'aire de chargement uniforme lorsque les sièges de troisième rangée sont rabattus.
5. Pour remettre les sièges extérieurs de la banquette de deuxième rangée en position normale, inversez la procédure pour les sièges extérieurs.

6. Pour remettre le siège central en position normale, tirez la courroie à l'arrière de la base du siège tout en soulevant le dossier du siège. Poussez ensuite le coussin de siège en place. **Assurez-vous de bien relever le dossier du siège à une position verticale et de pousser le coussin de siège en place vers le bas.**

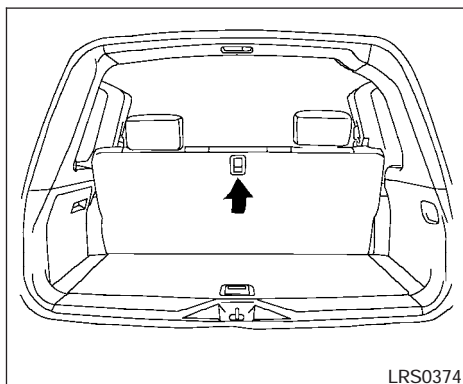

LRS0374

## Basculement de la banquette de troisième rangée

Pour rabattre le dossier de la banquette de troisième rangée afin d'accroître la superficie de l'aire de chargement :

Détachez la ceinture de sécurité centrale et les boucles et fixez-les à la base de l'enrouleur. Consultez à cet effet la rubrique « Rangement de la ceinture de sécurité centrale de la banquette arrière » plus loin dans ce chapitre. Soulevez ensuite le levier de blocage situé au centre du dossier du siège et rabattez-le vers l'avant sur la base du siège.

Pour remettre le dossier de la banquette de troisième rangée en position normale, relevez-le, puis poussez-le vers l'arrière jusqu'à ce qu'il s'enclenche en place.

### ⚠ AVERTISSEMENT

- **Une fois les dossiers des sièges arrière en position normale, assurez-vous d'attacher la languette d'accouplement de la ceinture de sécurité centrale.**
- **Ne détachez pas le connecteur de ceinture de sécurité arrière centrale sauf lorsque le siège arrière est replié.**
- **Lorsque vous bouclez le connecteur de ceinture de sécurité arrière centrale, assurez-vous que les dossiers des sièges sont correctement verrouillés en position et que le connecteur de ceinture de sécurité arrière centrale est bien fixé.**
- **Si le connecteur de ceinture de sécurité arrière centrale et les dossiers des sièges ne sont pas bien fixés à leurs positions correctes, cela peut causer de graves blessures en cas d'accident ou de freinage brusque.**

## DISPOSITIF DE PROTECTION COMPLÉMENTAIRE

### PRÉCAUTIONS CONCERNANT LE DISPOSITIF DE PROTECTION COMPLÉMENTAIRE

Ce chapitre sur le dispositif de protection complémentaire (SRS) contient des renseignements importants au sujet des coussins gonflables avant des côtés conducteur et passager (dispositif de coussin gonflable perfectionné INFINITI), des coussins gonflables latéraux, des rideaux gonflables latéraux, des coussins gonflables en cas de renversement et des ceintures de sécurité à prétendeur.

**Coussins gonflables avant :** Le dispositif de coussin gonflable perfectionné INFINITI aide à amortir le choc transmis à la tête et au thorax du conducteur et du passager avant pendant certains types de collisions frontales.

**Coussins gonflables latéraux :** ils aident à amortir le choc transmis à la poitrine du conducteur et du passager avant lors de certains types de collisions latérales. Les coussins gonflables latéraux sont conçus pour se déployer du côté où le véhicule subit la collision.

**Rideaux gonflables latéraux et coussins gonflables en cas de renversement :** ces dispositifs aident à amortir le choc transmis à la tête des occupants des sièges extérieurs avant et arrière lors de certains types de collisions latéra-



les ou de renversements. Les rideaux gonflables latéraux sont conçus pour se déployer du côté où le véhicule subit la collision. En cas de renversement, les rideaux gonflables latéraux sont conçus pour se déployer et rester gonflés pendant une courte période.

Ces dispositifs de retenue complémentaires sont conçus pour **compléter** la protection fournie par les ceintures de sécurité en cas d'accident; **ils ne sont en aucun cas destinés à les remplacer**. Les ceintures de sécurité doivent toujours être portées correctement; de plus, le conducteur doit être assis à une distance appropriée du volant, et lui et le passager doivent se tenir suffisamment éloignés de la planche de bord et des moulures des portières. Consultez la rubrique « Ceintures de sécurité » plus loin dans ce chapitre pour connaître les directives et les précautions concernant l'utilisation des ceintures de sécurité.

**Les coussins gonflables ne peuvent se déployer que si la le contacteur d'allumage est à la position ON (marche) ou START (démarrage).**

Le témoin du coussin gonflable s'allume une fois la clé de contact tournée à la position ON (marche). Si le dispositif est opérationnel, le témoin du coussin gonflable s'éteint après environ sept secondes.

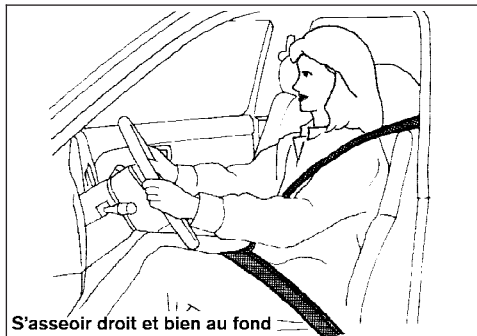

S'asseoir droit et bien au fond du siège.

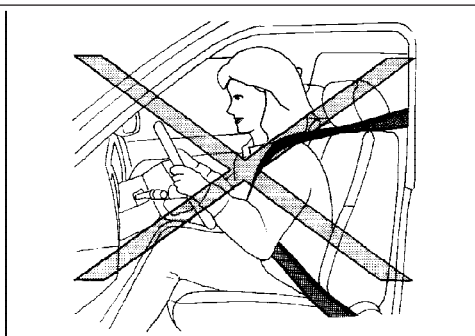

WRS0031

#### AVERTISSEMENT

- Les coussins gonflables avant ne se déploient habituellement pas en cas d'impact latéral, d'impact arrière, de capotage ou de collision frontale mineure. De plus, le coussin gonflable avant du côté passager ne se déploie pas si le témoin lumineux associé est allumé. Consultez la rubrique « Coussin gonflable du passager avant et témoin d'état » plus loin dans la présente section. Bouclez toujours votre ceinture de sécurité afin de réduire les risques de blessures et la gravité de celles-ci en cas d'accident.

- Les ceintures de sécurité et les coussins gonflables avant sont plus efficaces lorsque les occupants du véhicule sont assis bien droit au fond de leur siège. Les coussins gonflables avant se déploient avec beaucoup de puissance. Même en présence des coussins gonflables évolués INFINITI, si vous n'êtes pas correctement retenu, si vous êtes penché vers l'avant, tourné de côté ou assis dans toute autre position inadéquate, vous augmentez les risques de blessures graves ou mortelles en cas d'accident. Le coussin gonflable avant

peut également vous infliger des blessures graves ou mortelles si vous êtes appuyé sur son compartiment lorsque le coussin se déploie. Assurez-vous d'avoir le dos bien appuyé contre le dossier de votre siège et de régler ce dernier aussi loin que possible du volant ou de la planche de bord, sans que cela ne nuise à votre confort ou à la conduite. Bouclez toujours votre ceinture de sécurité.

- Les boucles des ceintures de sécurité du conducteur et du passager avant sont équipées de capteurs qui permettent de détecter si les ceintures de sécurité sont bouclées ou non. Advenant une collision, le dispositif évolué des coussins gonflables détecte la gravité de l'impact et active le déploiement des sacs en fonction de l'utilisation des ceintures de sécurité. Lors d'un accident, les risques de blessures et la gravité de celles-ci sont accrus lorsque les occupants n'ont pas bouclé correctement leur ceinture.

- Le siège du passager avant est équipé d'un capteur de classification de l'occupant (capteur de poids) qui désactive le coussin gonflable du passager dans certaines conditions. Seul ce siège est équipé d'un tel capteur. Lors d'un accident, les risques de blessures et la gravité de celles-ci sont accrus lorsque les occupants n'ont pas bouclé correctement leur ceinture ou qu'ils ne sont pas assis adéquatement. Consultez la rubrique « Coussin gonflable du passager avant et témoin de fonctionnement » plus loin dans ce chapitre.
- Tenez le volant par son pourtour extérieur. Si vous mettez vos mains à l'intérieur du cercle du volant, vous augmentez les risques qu'elles soient blessées en cas de déploiement de votre coussin gonflable.

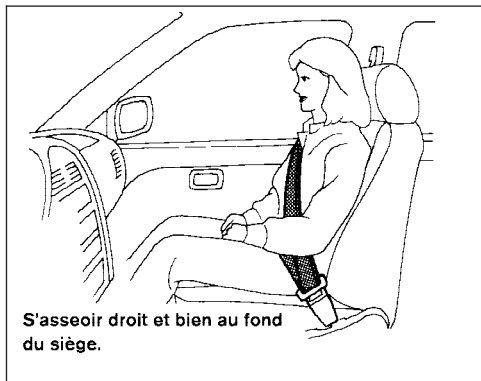

ARS1133

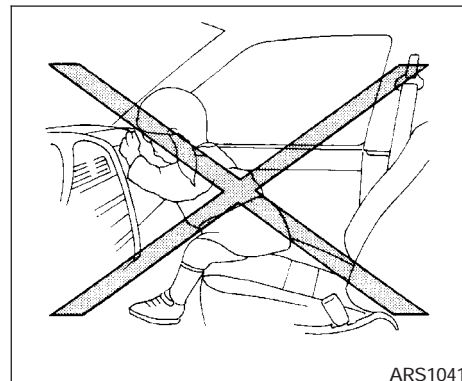
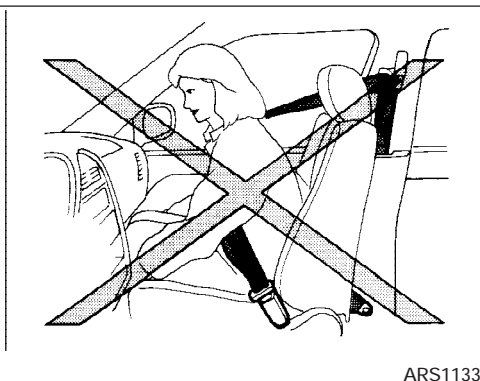

ARS1041

### AVERTISSEMENT

- Assurez-vous que les enfants sont toujours correctement retenus pendant que le véhicule roule, et ne les laissez jamais sortir les mains ou la tête par la fenêtre. Ne voyagez jamais en tenant un enfant sur vos genoux ou dans vos bras. Quelques exemples de positions dangereuses à ne pas adopter dans un véhicule en mouvement sont illustrés ici.

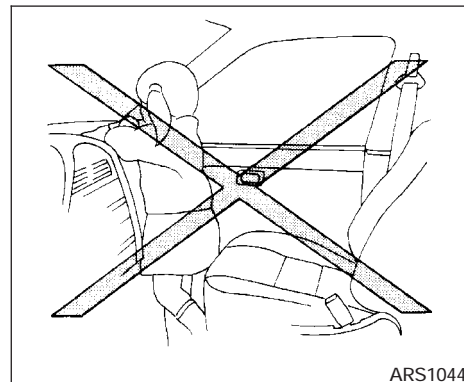
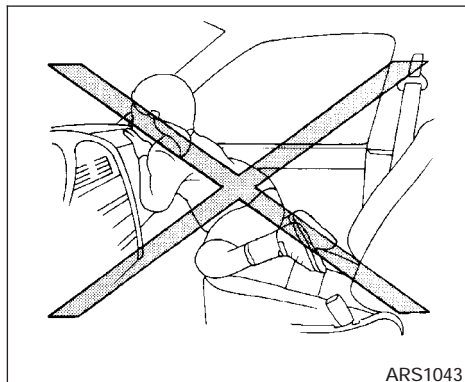
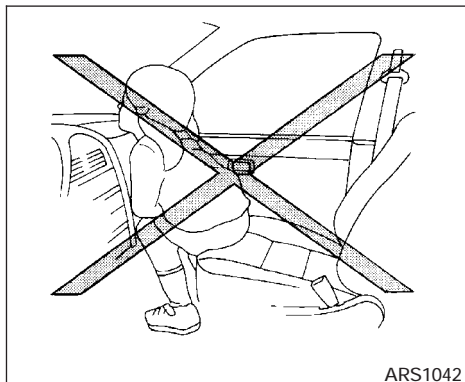

**⚠ AVERTISSEMENT**

- **S'ils ne sont pas correctement retenus, les enfants peuvent subir des blessures graves, voire mortelles, lors du déploiement des coussins gonflables avant, latéraux ou des rideaux gonflables latéraux avec protection contre le renversement. Dans la mesure du possible, les enfants de moins de 12 ans doivent être assis et correctement retenus sur le siège arrière.**

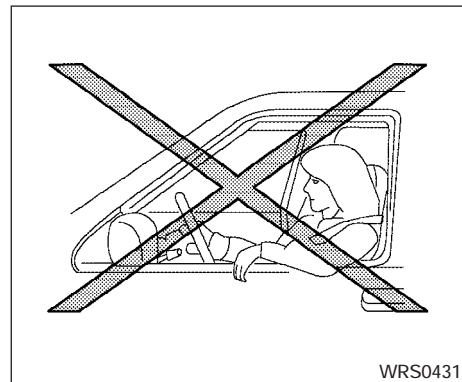
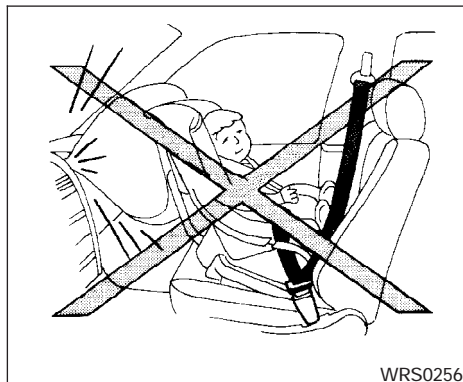
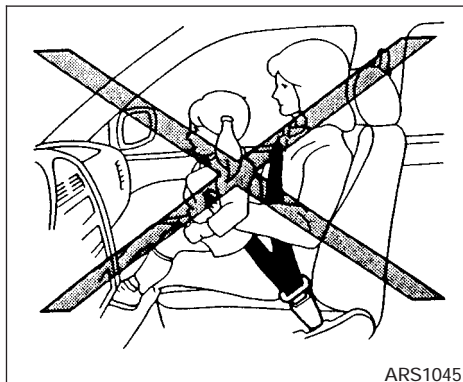

**⚠ AVERTISSEMENT**

- Bien que ce véhicule soit muni du dispositif de coussins gonflables perfectionné INFINITI, n'orientez jamais vers l'arrière un siège d'enfant posé sur le siège du passager avant. Un coussin gonflable qui se déploie peut infliger à votre enfant des blessures graves, voire mortelles. Pour de plus amples renseignements, consultez la rubrique « Dispositifs de retenue pour enfant » plus loin dans le présent chapitre.

**Ne vous appuyez pas contre les portières ou les glaces.**

**⚠ AVERTISSEMENT**

**Coussins gonflables latéraux, rideaux gonflables latéraux et coussins gonflables en cas de renversement :**

- Le coussin gonflable latéral et le rideau gonflable latéral avec protection contre le renversement ne se déploient habituellement pas en cas d'impact frontal, d'impact arrière ou de collision latérale mineure. Bouclez toujours votre ceinture de sécurité afin de réduire les risques de blessures et la gravité de celles-ci en cas d'accident.

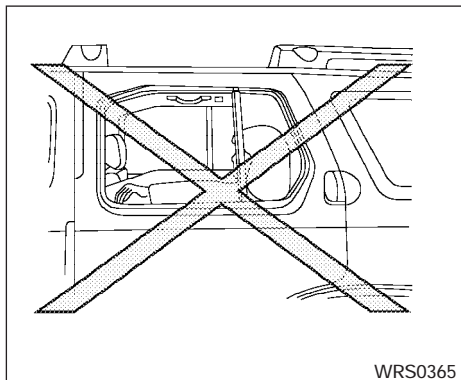

**Ne vous appuyez pas contre les portières ou les glaces.**

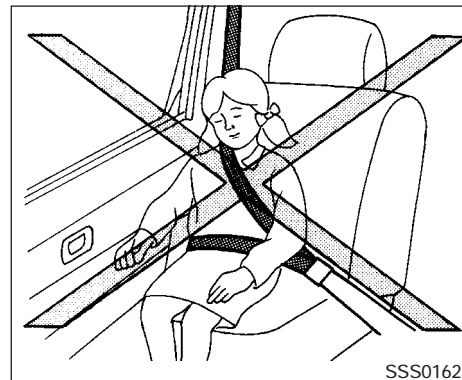

**Ne vous appuyez pas contre les portières ou les glaces.**

### **⚠ AVERTISSEMENT**

- Les ceintures de sécurité, les coussins gonflables latéraux et les rideaux gonflables latéraux avec protection contre le renversement sont plus efficaces lorsque les occupants du véhicule sont assis bien droits au fond de leur siège. Les coussins gonflables latéraux et les rideaux gonflables se déploient avec beaucoup de puissance. Ne laissez personne placer ses mains, ses jambes ou son visage à proximité d'un coussin gonflable latéral, c'est-à-dire sur le côté du dossier du siège avant ou près des glissières latérales du toit. Ne permettez à aucun occupant assis à l'avant ou aux places extérieures arrière du véhicule de sortir la main par l'ouverture de la glace ni de s'appuyer contre les portières. Les illustrations montrent des exemples de positions dangereuses à éviter dans un véhicule en mouvement.

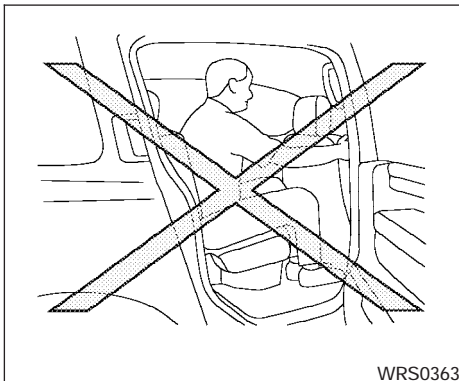

### **⚠ AVERTISSEMENT**

- Ne tenez pas le dossier du siège avant lorsque vous êtes assis sur un siège de la banquette de la deuxième rangée. Vous pourriez être blessé grièvement en cas de déploiement du coussin gonflable latéral. Soyez particulièrement prudent lorsque vos passagers sont des enfants; ceux-ci doivent être retenus correctement en tout temps. Les illustrations montrent des exemples de positions dangereuses à ne pas adopter dans un véhicule en mouvement.

- N'installez pas de housses sur les dossiers des sièges avant. Elles pourraient entraver le déploiement des coussins gonflables latéraux.

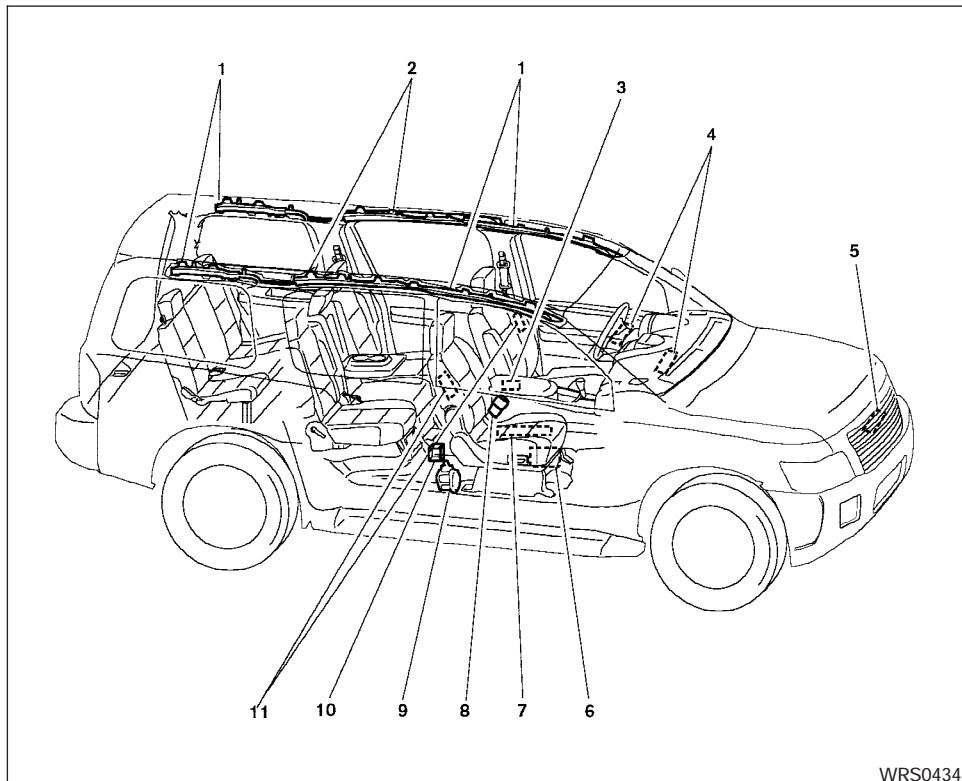
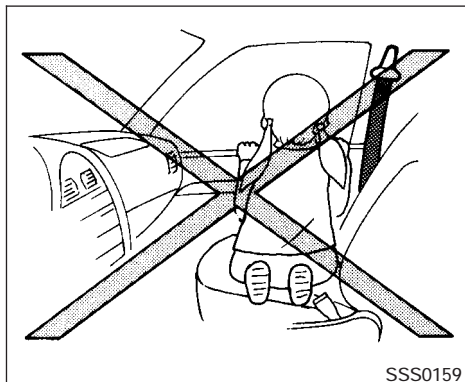



1. Modules des rideaux gonflables latéraux et des coussins gonflables en cas de renversement
2. Rideaux gonflables latéraux et coussins gonflables en cas de renversement
3. Unité de capteur de diagnostic
4. Modules des coussins gonflables avant
5. Capteur de zone de collision
6. Module de commande du capteur de poids du passager
7. Capteur de poids du passager
8. Capteurs des boucles de ceinture de sécurité
9. Enrouleur prétendeur
10. Capteurs périphériques
11. Modules des coussins gonflables latéraux

### Dispositif de coussin gonflable perfectionné INFINITI (sièges avant)

Ce véhicule est muni d'un dispositif de coussin gonflable perfectionné INFINITI destiné à protéger le conducteur et le passager avant. Ce dispositif a été conçu pour répondre aux conditions d'homologation établies conformément à la réglementation en vigueur aux États-Unis. Son utilisation est également autorisée au Canada. **Toutefois, les renseignements, précautions et**

### **avertissements stipulés dans ce manuel s'appliquent toujours et doivent être suivis.**

Le coussin gonflable avant du conducteur est situé au centre du volant de direction. Le coussin gonflable avant du passager est monté dans la planche de bord, au-dessus de la boîte à gants. Les coussins gonflables avant sont conçus pour se déployer lors d'une collision frontale de forte intensité; leur déploiement est toutefois possible si les forces provoquées par un autre type de collision s'assimilent à celles d'une collision frontale grave. Il est possible qu'ils ne se déploient pas lors de certains types de collisions frontales. Les dommages au véhicule (ou l'absence de dommages) ne constituent pas nécessairement un indice du bon fonctionnement des coussins gonflables avant.

Le dispositif de coussin gonflable perfectionné INFINITI possède des modules de gonflage à deux étapes. Il surveille l'information fournie par le capteur de zone de collision, le module de détection et de diagnostic, les capteurs des boucles de ceintures de sécurité, le capteur de poids du passager et le capteur de tension de la ceinture de sécurité du siège du passager. Le générateur de gaz s'active en fonction de la gravité de la collision et de l'utilisation de la ceinture de sécurité du conducteur. Pour le passager avant, sont également pris en compte le poids du passager ou d'un objet placé sur le siège ainsi que la

tension exercée sur la ceinture de sécurité. Selon l'information reçue par les capteurs, il est possible qu'un seul coussin gonflable avant se déploie lors d'une collision; une telle situation dépend de la gravité de l'impact et du fait que les occupants avant portent ou non leur ceinture de sécurité. De plus, il est possible que le coussin gonflable du passager avant se désactive automatiquement dans certaines conditions, selon l'importance du poids détecté sur le siège du passager ou la façon dont la ceinture est utilisée. Si le coussin gonflable du passager avant est désactivé, le témoin de fonctionnement du coussin gonflable du passager s'allume pour le confirmer. Pour obtenir plus de détails à ce sujet, consultez la rubrique « Coussin gonflable du passager avant et témoin de fonctionnement » plus loin dans ce chapitre. Le déploiement d'un seul coussin gonflable avant n'indique pas un mauvais fonctionnement du système.

Si vous avez des questions concernant le dispositif de coussins gonflables de votre véhicule, veuillez communiquer avec INFINITI ou avec votre concessionnaire INFINITI. Si, en raison d'un handicap physique, vous souhaitez faire modifier votre véhicule, veuillez communiquer avec INFINITI. Les renseignements sur les personnes-ressources sont fournis au début du présent Manuel du conducteur.

Le déploiement d'un coussin gonflable avant est accompagné d'un bruit fort, suivi d'une émission de fumée. Cette fumée n'est pas nocive et n'indique pas la présence d'un incendie. Il est cependant recommandé d'éviter de l'inhaler, car elle peut causer une irritation de la gorge et une sensation d'étouffement. Les personnes qui souffrent de problèmes respiratoires doivent respirer de l'air frais aussitôt que possible.

Les coussins gonflables avant, lorsqu'ils sont combinés au port des ceintures de sécurité, aident à amortir le choc transmis au visage et au thorax des occupants des sièges avant. Ils peuvent contribuer à sauver des vies et à réduire les risques de blessures graves. Cependant, le déploiement d'un coussin gonflable avant peut causer des éraflures au visage ou d'autres blessures. Les coussins gonflables avant n'offrent aucune protection à la partie inférieure du corps.

Même si votre véhicule est muni du dispositif de coussin gonflable perfectionné INFINITI, les ceintures de sécurité doivent toujours être portées correctement; le conducteur et le passager avant doivent être assis avec le dossier de siège relevé à la verticale, et positionner leur siège aussi loin que pratiquement possible du volant de direction et de la planche de bord. Les coussins gonflables avant se déploient rapidement pour protéger les occupants des sièges avant. De ce fait, le risque de blessures occasionnées par la puissance du

déploiement des coussins gonflables avant peut être accru si l'occupant se trouve trop près du module du coussin gonflable avant, ou encore, s'il est appuyé contre le module au moment du déploiement.

Une fois déployés, les coussins gonflables avant se dégonflent rapidement.

**Les coussins gonflables avant ne peuvent se déployer que si le contacteur d'allumage est à la position ON (marche) ou START (démarrage).**

**Le témoin du coussin gonflable s'allume une fois la clé de contact tournée à la position ON (marche). Si le dispositif est opérationnel, le témoin du coussin gonflable s'éteint après environ sept secondes.**

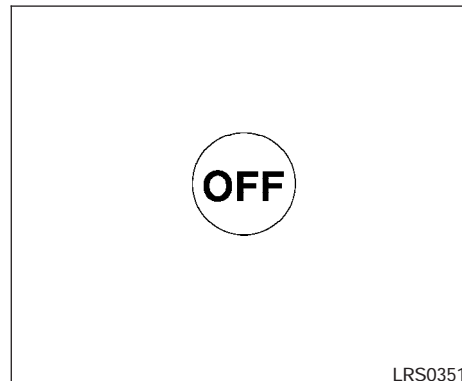

LRS0351





LRS0316

## Coussin gonflable du passager avant et témoin de fonctionnement

### ⚠ AVERTISSEMENT

**Le coussin gonflable du passager avant est conçu pour se désactiver automatiquement en présence de certaines conditions. Lisez attentivement cette section pour en apprendre plus à propos de son fonctionnement. L'utilisation appropriée du siège, de la ceinture de sécurité et des dispositifs de retenue pour enfant est essentielle pour assurer efficacement la protection des occupants. Le fait de ne pas suivre les directives relatives à l'utilisation des sièges, des ceintures de sécurité et des dispositifs de retenue pour enfant stipulées dans ce manuel peut augmenter les risques de blessures et la gravité de celles-ci en cas d'accident.**

### Témoin de fonctionnement

Le témoin d'état du coussin gonflable du passager avant (  ou  ) est situé sous les commandes de température. Il s'allume pour indiquer que le coussin gonflable du passager avant est désactivé et qu'il ne pourra pas se déployer dans l'éventualité d'une collision. Le témoin s'allume également si le siège du passager avant est inoccupé ou en d'autres cas énu-

mérés dans ce chapitre. Le témoin de fonctionnement du coussin gonflable du passager avant s'allume une fois la clé de contact tournée à la position ON (marche) et s'éteint après environ sept secondes si le système est opérationnel.

### Coussin gonflable du passager avant

Le coussin gonflable du passager avant est conçu pour se désactiver automatiquement lorsque le véhicule est utilisé dans les conditions décrites ci-dessous, conformément à la réglementation en vigueur aux États-Unis. Si le coussin gonflable du passager avant est désactivé, il ne se déploiera pas en cas d'accident. Le coussin gonflable du conducteur et les autres coussins gonflables du véhicule ne font pas partie de ce système.

La désactivation du coussin gonflable vise à réduire les risques de blessures ou de mort pouvant être provoqués par son déploiement lorsqu'un passager particulier occupe ce siège, par exemple un enfant. Certains capteurs sont conçus spécifiquement pour répondre à cette réglementation.

L'un de ces capteurs analyse le poids de l'occupant (capteur de poids du passager). Ce capteur est logé sous le coussin du siège du passager avant et permet de détecter la présence d'un occupant ou d'un objet quelconque selon le signal de poids reçu. Il fonctionne de pair

avec les capteurs de tension de ceinture décrits plus loin. Par exemple, si un enfant est assis sur le siège du passager avant, le dispositif de coussin gonflable perfectionné est conçu pour désactiver le coussin gonflable du passager avant, conformément à la réglementation en vigueur. De plus, si le siège en question accueille un dispositif de retenue pour enfant conforme à la réglementation, le poids de ce dispositif ainsi que celui de l'enfant sont détectés et peuvent faire en sorte de désactiver le coussin gonflable. Le fonctionnement du capteur de poids est tributaire des capteurs de tension de ceinture de sécurité du passager avant.

Les capteurs de tension de la ceinture de sécurité du passager avant peuvent détecter si la ceinture est bouclée ou non, et contrôler la tension de la ceinture, par exemple si la ceinture est en mode de blocage automatique (mode de dispositif de retenue pour enfant). De par la nature des signaux reçus, soit le poids détecté sur le siège du passager avant, soit la tension exercée sur la ceinture, le dispositif de coussin gonflable perfectionné NISSAN décide si le coussin gonflable du passager avant doit être désactivé ou non, tel que l'exige la réglementation.

Les occupants adultes du siège du passager avant qui s'assoient correctement et qui utilisent leur ceinture comme indiqué dans ce manuel ne devraient pas provoquer la désactivation auto-

matique du coussin gonflable du passager avant. Pour les adultes de petite taille, il peut être désactivé. Aussi, si l'occupant réussit à soustraire son poids du coussin de siège, en adoptant par exemple une position déviant de la verticale, en s'assoyant sur le rebord du siège ou dans toute autre position pouvant déjouer le capteur, ce dernier pourrait désactiver le coussin gonflable. Ce serait également le cas si la ceinture de sécurité était incorrectement utilisée en mode de blocage automatique (mode de dispositif de retenue pour enfant). Assurez-vous d'être toujours bien assis et de porter convenablement la ceinture de sécurité pour assurer la meilleure protection possible que garantissent la ceinture et le coussin gonflable.



INFINITI recommande d'asseoir les enfants de moins de douze ans à l'arrière et de veiller à ce que leur ceinture soit bien bouclée. INFINITI recommande également l'utilisation d'un dispositif de retenue pour enfant ou d'un rehausseur correctement installé sur un siège arrière. Si cela n'est pas possible, le capteur de poids du passager et les capteurs de ceinture de sécurité sont conçus pour désactiver le coussin gonflable du passager avant (voir les explication ci-dessus) en fonction de certains dispositifs de retenue pour enfant, et ce, afin d'être conformes aux réglementations. Si le dispositif de retenue pour enfant n'est pas correctement fixé ou que le mode de

blocage automatique de la ceinture de sécurité (mode de dispositif de retenue pour enfant) n'est pas correctement utilisé, le dispositif de retenue pour enfant pourrait se renverser ou se déplacer dans un accident ou lors d'un arrêt d'urgence. Une telle utilisation pourrait également provoquer le déploiement non programmé du coussin gonflable du passager avant. Pour vous assurer de bien utiliser et d'installer correctement votre dispositif de retenue pour enfant, consultez la rubrique « Dispositifs de retenue pour enfant » plus loin dans ce chapitre.

Si le siège du passager avant est inoccupé et que la ceinture de sécurité n'est pas bouclée, le coussin gonflable du passager avant est conçu pour ne pas se déployer en cas de collision. Toutefois, si vous placez des objets assez lourds sur le siège, le coussin gonflable pourrait se déployer en cas de collision en raison de la détection de poids par le capteur de détection de poids du passager. D'autres conditions pourraient également déclencher le déploiement du coussin gonflable, telles qu'un enfant se tenant debout sur le siège, ou deux enfants occupant ce même siège, ce qui serait contraire aux directives figurant dans ce manuel. Assurez-vous que tous les occupants du véhicule, incluant vous-même, soient correctement assis et que les ceintures de sécurité soient bien bouclées.

Le témoin de fonctionnement du coussin gonflable du passager vous permet de vérifier si le coussin gonflable du passager avant s'est désactivé automatiquement. Pour ce faire, il s'allume pour indiquer que le coussin gonflable du passager avant est désactivé lorsque le siège du passager avant est inoccupé.

Lorsqu'un adulte occupe le siège du passager avant et que le témoin d'état du sac gonflable s'allume, indiquant que le coussin gonflable est désactivé, il est possible que cette personne soit un adulte de petite taille, qu'elle soit mal assise sur le siège ou qu'elle porte sa ceinture de sécurité incorrectement. Si vous avez fixé un dispositif de retenue pour enfant sur le siège avant et que le témoin de fonctionnement ne s'allume pas (indiquant que le coussin gonflable pourrait se déployer en cas de collision), il est possible que le dispositif de retenue pour enfant ou la ceinture de sécurité soient mal utilisés. Dans un tel cas, repositionnez le dispositif de retenue pour enfant et vérifiez si la ceinture est bien bouclée. Sinon, faites asseoir la personne ou l'enfant sur un siège arrière.

Si le dispositif de coussin gonflable avant présente une anomalie, le témoin de fonctionnement du coussin gonflable du passager avant (  ou  ), situé sous les commandes de température s'allume, et le témoin du dispositif de protection complémentaire  , situé dans le

combiné des instruments au centre du tableau de bord, clignote. Faites inspecter le système par un concessionnaire INFINITI.

### Autres précautions concernant les coussins gonflables avant

#### AVERTISSEMENT

- **Ne déposez pas d'objets sur le coussin du volant de direction ou sur la planche de bord. Ne déposez pas non plus d'objets entre les occupants et le volant ou la planche de bord. De tels objets pourraient se transformer en dangereux projectiles et provoquer des blessures en cas de déploiement du coussin gonflable avant.**
- **Plusieurs éléments des coussins gonflables avant seront chauds dans les instants suivant le déploiement des coussins. Ne les touchez pas, sous peine de vous infliger de graves brûlures.**
- **Il ne faut faire aucune modification non approuvée aux composants ou au câblage des coussins gonflables. Ceci vise à empêcher que les coussins gonflables se déploient de façon fortuite ou que leur circuit soit endommagé.**

● **N'apportez aucune modification non autorisée au circuit électrique, à la suspension ou à la structure avant de votre véhicule. Une telle action pourrait compromettre le fonctionnement des coussins gonflables avant.**

● **Toute modification des coussins gonflables avant peut entraîner de graves blessures. Ces modifications comprennent les modifications apportées au volant de direction et à la planche de bord, notamment l'installation d'équipement ou d'accessoires sur le rembourrage du volant de direction et sur la planche de bord, ou encore l'ajout de garnitures supplémentaires autour des coussins gonflables.**

- La modification ou l'altération du siège du passager avant peut entraîner des blessures graves. Par exemple, ne modifiez pas les sièges avant en y installant des articles sur leur assise, ou en leur ajoutant d'autres garnitures, comme des housses de sièges. De plus, ne placez aucun objet sous le siège du passager avant ou entre l'assise du siège et le dossier. Ces objets pourraient empêcher le bon fonctionnement du système de classification de l'occupant (capteur de poids).
- Aucune modification non approuvée ne doit être apportée aux composants ou au câblage du système de ceintures de sécurité. Cela pourrait nuire au fonctionnement du dispositif des coussins gonflables avant. Toute altération du système de ceintures de sécurité peut entraîner des blessures graves.

- L'entretien du dispositif de coussins gonflables avant et d'autres dispositifs situés à proximité doit être effectué par un concessionnaire INFINITI. L'installation de tout dispositif électrique doit également être effectuée par un concessionnaire INFINITI. Le câblage du dispositif de protection complémentaire (SRS) ne doit être ni modifié, ni débranché. Le dispositif de coussins gonflables ne devrait pas être exposé à des instruments d'essai électrique ou sondes non autorisés.
- Un pare-brise fissuré doit être remplacé dans les plus brefs délais dans un atelier de réparation qualifié. En effet, une telle condition du pare-brise peut nuire au déploiement des coussins gonflables.
- Les connecteurs du faisceau électrique du dispositif de protection complémentaire (SRS) sont facilement identifiables par leurs couleurs jaune et orange.

Si vous revendez votre véhicule, nous vous demandons d'informer l'acheteur de la présence du dispositif de coussins gonflables avant et de lui indiquer les chapitres s'y rapportant dans le présent Manuel du conducteur.

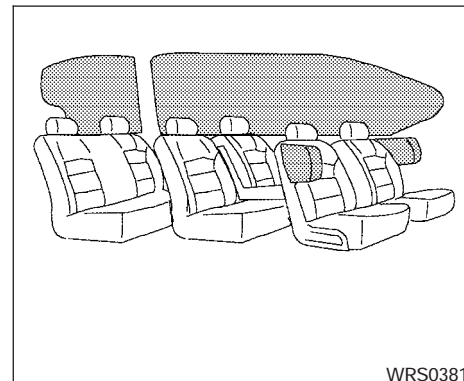

Dispositif de coussins gonflables latéraux, de rideaux gonflables latéraux et de coussins gonflables en cas de renversement

Les coussins gonflables latéraux sont situés dans la partie latérale externe du dossier des sièges avant. Les rideaux gonflables latéraux et les coussins gonflables en cas de renversement sont situés dans les trois longerons du toit. Ils ont été conçus pour répondre aux directives facultatives visant à réduire les risques de blessures aux occupants des places extérieures. **Toutefois, les renseignements, précautions et avertissements stipulés dans ce manuel**

### **s'appliquent toujours et doivent être suivis.**

Les coussins et les rideaux gonflables latéraux et les coussins gonflables en cas de renversement sont conçus pour se déployer lors d'une collision latérale de forte intensité; leur déploiement est toutefois possible si les forces provoquées par un autre type de collision s'assimilent à celles d'une collision latérale grave. Ils sont conçus pour se déployer du côté où le véhicule subit la collision. Il est possible qu'ils ne se déploient pas lors de certains types de collisions latérales.

Les rideaux gonflables latéraux et les coussins gonflables en cas de renversement sont également conçus pour se déployer lors de certains types des collisions avec renversement ou de situations de renversement imminent.

Les dommages au véhicule (ou l'absence de dommages) ne constituent pas nécessairement un indice du bon fonctionnement des coussins et des rideaux gonflables latéraux.

Le déploiement d'un des coussins ou rideaux gonflables latéraux est accompagné d'un bruit puissant, suivi d'une émission de fumée. Cette fumée n'est pas nocive et n'indique pas la présence d'un incendie. Il est cependant recommandé d'éviter de l'inhaler, car elle peut causer une irritation de la gorge et une sensation d'étouffement. Les personnes qui souffrent de

problèmes respiratoires doivent respirer de l'air frais aussitôt que possible.

Les coussins gonflables latéraux, lorsqu'ils sont combinés au port des ceintures de sécurité, aident à amortir le choc transmis au thorax des occupants des sièges avant. Les rideaux gonflables latéraux et les coussins gonflables en cas de renversement aident à amortir le choc transmis à la tête des occupants des sièges extérieurs avant et arrière de toutes les rangées de sièges. Ils peuvent contribuer à sauver des vies et à réduire les risques de blessures graves. Cependant, le déploiement d'un coussin ou d'un rideau gonflable latéral peut causer des éraflures ou d'autres types de blessures.

Les ceintures de sécurité doivent toujours être portées correctement; le conducteur et le passager avant doivent être assis avec le dossier de siège relevé à la verticale, et aussi loin que possible du coussin gonflable latéral. Les passagers des sièges arrière doivent être assis aussi loin que possible des moulures des portières et des longerons de toit. Les coussins et les rideaux gonflables latéraux se déploient rapidement pour protéger les occupants. De ce fait, le risque de blessures occasionnées par la puissance du déploiement des coussins et des rideaux gonflables latéraux peut être accru si l'occupant du siège se trouve trop près de ces modules, ou encore, s'il est appuyé contre ces modules au moment du

déploiement. Une fois déployés, les coussins et les rideaux gonflables latéraux se dégonflent.

**Les coussins et les rideaux gonflables latéraux et les coussins gonflables en cas de renversement ne peuvent se déployer que lorsque le contacteur d'allumage est à la position ON (marche) ou START (démarrage).**

**Le témoin du coussin gonflable s'allume une fois la clé de contact tournée à la position ON (marche). Si le dispositif est opérationnel, le témoin du coussin gonflable s'éteint après environ sept secondes.**

### **AVERTISSEMENT**

- **Ne déposez pas d'objets près des dossiers des sièges avant. De plus, ne déposez pas d'objets (parapluie, sac, etc.) entre la garniture de la porte avant et le siège avant. De tels objets pourraient se transformer en de dangereux projectiles et provoquer des blessures en cas de déploiement du coussin gonflable latéral.**

- Plusieurs éléments du système des coussins gonflables latéraux, des rideaux gonflables et des rideaux gonflables latéraux avec protection contre le renversement seront très chauds tout de suite après le déploiement des coussins et des rideaux. N'y touchez pas, sans quoi vous pourriez vous infliger de graves brûlures.
- Aucune modification non approuvée ne doit être apportée aux composants ou au câblage des coussins gonflables latéraux et des rideaux gonflables. Ceci vise à empêcher que les coussins gonflables latéraux et les rideaux gonflables se déploient de façon fortuite, ou que leurs circuits soient endommagés.
- N'apportez aucune modification non autorisée au circuit électrique, à la suspension ou aux panneaux latéraux de votre véhicule. Vous pourriez, de cette façon, compromettre le fonctionnement des rideaux gonflables.

- Toute modification des coussins gonflables latéraux peut entraîner de graves blessures. Par exemple, ne modifiez pas les sièges avant en y installant des accessoires à proximité des dossiers ou des garnitures supplémentaires, comme des housses de sièges, autour des coussins gonflables latéraux.
- Les interventions sur les rideaux gonflables ou à proximité de ces dispositifs devraient être effectuées par un concessionnaire INFINITI. L'installation de tout dispositif électrique doit également être effectuée par un concessionnaire INFINITI. Les faisceaux de câblage du dispositif de protection complémentaire\* (SRS) ne doivent être ni modifiés, ni débranchés. Les coussins gonflables latéraux et les rideaux gonflables ne devraient pas être exposés à des instruments d'essai électrique ou à des sondes non autorisés.

\* Les connecteurs de faisceau électrique du dispositif de protection complémentaire (SRS) sont jaunes ou orange pour faciliter leur identification.

Si vous revendez votre véhicule, nous vous demandons d'informer l'acheteur de la présence

des dispositifs de coussins et de rideaux gonflables latéraux et de lui indiquer les chapitres s'y rapportant dans le présent Manuel du conducteur.

Ceintures de sécurité à prétendeur (pour les sièges avant)

#### AVERTISSEMENT

- La ceinture de sécurité à prétendeur ne peut pas être réutilisée après avoir été activée. Elle doit être remplacée au complet, l'enrouleur et la boucle y compris.
- En cas de collision frontale, si un prétendeur de ceinture de sécurité n'est pas activé, faites-le vérifier par votre concessionnaire INFINITI et, s'il y a lieu, faites-le remplacer.
- Il ne faut faire aucune modification non approuvée aux composants ou au câblage des ceintures de sécurité à prétendeur. Ceci vise à empêcher que les ceintures de sécurité à prétendeur soient activées de façon fortuite, ou que leur fonctionnement soit altéré. L'altération du dispositif des ceintures de sécurité à prétendeur peut entraîner des blessures graves.



- **Les interventions sur les prétendeurs de ceintures de sécurité ou à proximité de ceux-ci devraient être effectuées par un concessionnaire INFINITI. L'installation de tout dispositif électrique doit également être effectuée par un concessionnaire INFINITI. Le système de ceintures de sécurité à prétendeur ne devrait pas être exposé à des instruments d'essai électrique ou à des sondes non autorisés.**
- **Si vous devez mettre au rebut un prétendeur de ceinture de sécurité ou envoyer le véhicule à la ferraille, adressez-vous à un concessionnaire INFINITI. Les méthodes correctes de mise au rebut d'un prétendeur de ceinture de sécurité sont expliquées dans le manuel d'entretien INFINITI approprié. L'application d'une méthode incorrecte de mise au rebut pourrait causer des blessures.**

Les ceintures de sécurité à prétendeur des sièges avant s'activent en même temps que les coussins gonflables avant et les rideaux gonflables. Utilisées conjointement avec l'enrouleur, elles se tendent lorsque le véhicule subit certains types de collisions, aidant ainsi à retenir les passagers des sièges avant.

Le prétendeur est intégré au boîtier de l'enrouleur de la ceinture de sécurité. Ces ceintures de sécurité sont utilisées de la même façon que les ceintures conventionnelles.

Lorsque la ceinture de sécurité à prétendeur se déclenche, de la fumée est produite et un bruit puissant peut se faire entendre. Cette fumée n'est pas nocive et n'indique pas la présence d'un incendie. Il est cependant recommandé d'éviter de l'inhaler, car elle peut causer une irritation de la gorge et une sensation d'étouffement. Les personnes qui souffrent de problèmes respiratoires doivent respirer de l'air frais aussitôt que possible.

Suite au déclenchement des prétendeurs de ceinture de sécurité, les limiteurs de force libèrent la sangle de ceinture, s'il y a lieu, afin de réduire la pression exercée sur le thorax.

Lorsque la clé de contact est tournée à la position ON (marche) ou START (démarrage), le témoin du coussin gonflable  ne s'allume pas, clignote par intermittence ou s'allume pendant sept secondes et demeure allumé si une anomalie est détectée dans le système des prétendeurs. Le cas échéant, les ceintures de sécurité à prétendeur pourraient ne pas fonctionner correctement. Elles doivent être vérifiées et réparées. Confiez votre véhicule au concessionnaire INFINITI le plus proche.

Si vous revendez votre véhicule, nous vous demandons d'informer l'acheteur de la présence des ceintures de sécurité à prétendeur et de lui indiquer les chapitres s'y rapportant dans le présent Manuel du conducteur.

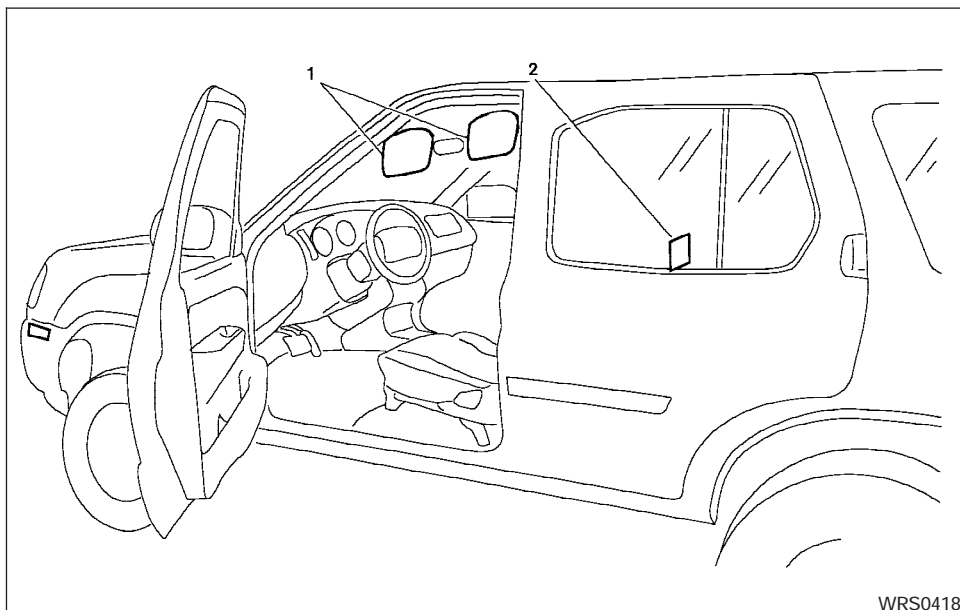

WRS0418

## ÉTIQUETTES D'AVERTISSEMENT CONCERNANT LES COUSSINS GONFLABLES

Des étiquettes d'avertissement à propos des coussins gonflables avant et des rideaux gonflables latéraux sont placées dans le véhicule aux endroits illustrés.

1. Étiquettes d'avertissement concernant les coussins gonflables
2. Étiquette d'avertissement relative aux coussins gonflables latéraux



## TÉMOIN DU COUSSIN GONFLABLE

Le témoin du coussin gonflable, identifié par le pictogramme  sur le tableau de bord, surveille l'état des circuits des dispositifs de coussins gonflables avant, de coussins gonflables latéraux, de rideaux gonflables latéraux et de coussins gonflables en cas de renversement, de même que des ceintures de sécurité à prétendeur. Les circuits surveillés par le témoin du coussin gonflable sont les capteurs de diagnostic, le capteur de zone de collision, les capteurs périphériques, le capteur de renversement, les modules des coussins gonflables avant et latéraux, les modules des rideaux gonflables, les

ceintures de sécurité à prétendeur de même que tout le câblage connexe.

Lorsque la clé de contact est tournée à la position ON (marche) ou START (démarrage), le témoin du coussin gonflable s'allume pendant environ sept secondes puis s'éteint. Ceci indique que le dispositif est opérationnel.

Les dispositifs des coussins gonflables avant, des coussins gonflables latéraux, des rideaux gonflables et des ceintures de sécurité à prétendeur doivent être vérifiés et réparés si l'une des situations suivantes se produit :

- le témoin du coussin gonflable reste allumé après la période initiale d'environ sept secondes;
- le témoin du coussin gonflable clignote par intermittence;
- le témoin du coussin gonflable ne s'allume pas du tout.

La présence d'une de ces conditions peut compromettre le fonctionnement des coussins gonflables avant, des coussins gonflables latéraux, des rideaux gonflables latéraux et des ceintures de sécurité à prétendeur. Faites vérifier et réparer ces dispositifs. Confiez votre véhicule au concessionnaire INFINITI le plus proche.

## AVERTISSEMENT

**L'activation du témoin des coussins gonflables peut indiquer que les dispositifs des coussins gonflables avant, des coussins gonflables latéraux, des rideaux gonflables ou des ceintures de sécurité à prétendeur ne fonctionneront pas en cas d'accident.**

## Méthode de réparation et de remplacement

Les coussins gonflables avant, les coussins gonflables latéraux, les rideaux gonflables latéraux et les ceintures de sécurité à prétendeur sont conçus pour n'être activés qu'une seule fois. En guise de rappel, à moins qu'il ne soit endommagé, le témoin du coussin gonflable reste allumé après l'activation de l'un ou l'autre de ces systèmes. La réparation et le remplacement d'un des éléments du dispositif de protection complémentaire ne doivent être confiés qu'à un concessionnaire INFINITI.

Assurez-vous que la personne chargée d'effectuer un entretien sur le véhicule est informée de la présence de coussins gonflables avant, de coussins gonflables latéraux, de rideaux gonflables latéraux, de ceintures de sécurité à prétendeur et de pièces connexes à ces dispositifs. La clé de contact doit toujours être gardée à

la position LOCK (verrouillage) lors de toute intervention effectuée dans le compartiment moteur ou dans l'habitacle.

### **AVERTISSEMENT**

- **Lorsqu'un coussin gonflable avant, un coussin gonflable latéral ou un rideau gonflable latéral s'est déployé, le module de coussin gonflable ne fonctionne plus et doit être remplacé. Si l'un des coussins gonflables avant se déploie, les ceintures de sécurité à prétendeur activées doivent également être remplacées. Le remplacement de module de coussin gonflable et de dispositif des ceintures de sécurité à prétendeur doit être effectué par un concessionnaire INFINITI. Le module de coussin gonflable et le système de ceintures de sécurité à prétendeur ne peuvent être réparés.**
- **Si l'avant ou les côtés du véhicule sont endommagés, les coussins gonflables avant et latéraux ainsi que les rideaux gonflables et le système de ceintures de sécurité à prétendeur devraient être inspectés par un concessionnaire INFINITI.**

- **Si vous devez mettre au rebut un coussin gonflable ou un prétendeur de ceinture de sécurité, ou envoyer le véhicule à la ferraille, adressez-vous à un concessionnaire INFINITI. Les méthodes correctes de mise au rebut de coussins gonflables et de prétendeurs de ceinture de sécurité sont expliquées dans le manuel d'entretien INFINITI approprié. L'application d'une méthode incorrecte de mise au rebut peut causer des blessures.**

## CEINTURES DE SÉCURITÉ

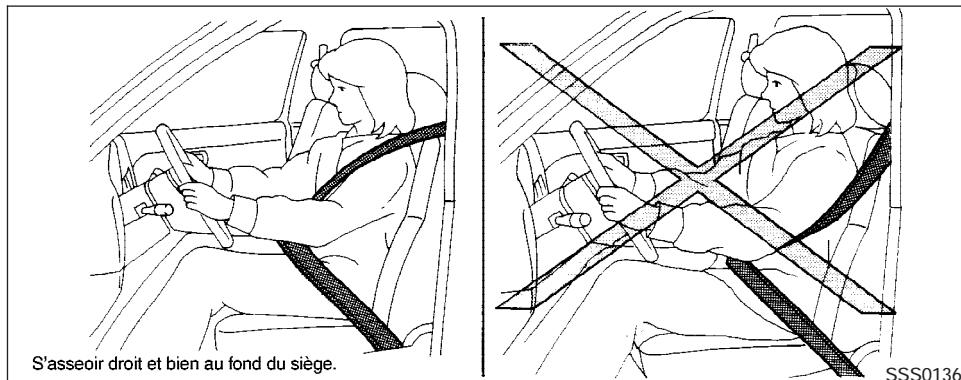

### PRÉCAUTIONS CONCERNANT L'UTILISATION DES CEINTURES DE SÉCURITÉ

Les probabilités de blessures ou de mort en cas d'accident et la gravité des blessures peuvent être considérablement réduites lorsque vous êtes bien positionné et bien adossé au dossier de siège, et que votre ceinture de sécurité est correctement bouclée. INFINITI conseille vivement à tous les occupants du véhicule de boucler leur ceinture de sécurité en tout temps pendant la conduite, même si la place qu'ils occupent est équipée d'un coussin gonflable.

**Le port de la ceinture de sécurité pendant la conduite est obligatoire presque partout au Canada et aux États-Unis.**

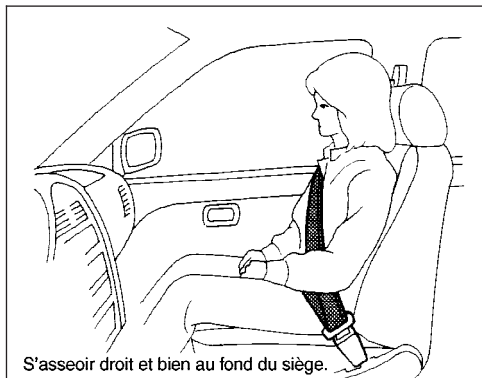

S'asseoir droit et bien au fond du siège.

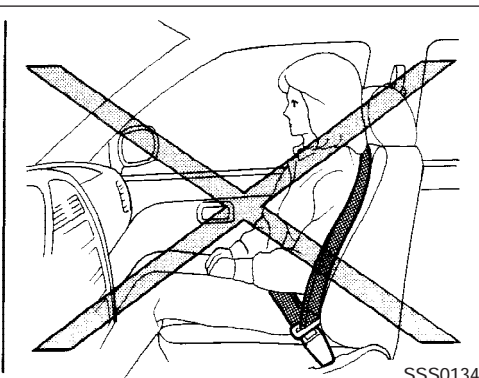

SSS0134

#### AVERTISSEMENT

- Tous les occupants du véhicule doivent toujours boucler leur ceinture de sécurité. Après avoir pris place sur la banquette arrière, les enfants doivent être correctement attachés et, si nécessaire, installés dans un dispositif de retenue pour enfant.

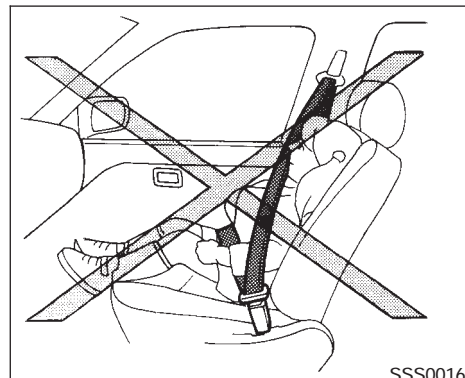

SSS0016

#### AVERTISSEMENT

- La ceinture de sécurité doit être serrée correctement. Le fait de ne pas respecter cette consigne peut réduire l'efficacité de tout le dispositif de protection et accroître les risques de blessures et la gravité de celles-ci en cas d'accident. Le port incorrect d'une ceinture de sécurité peut entraîner des blessures graves voire mortelles.

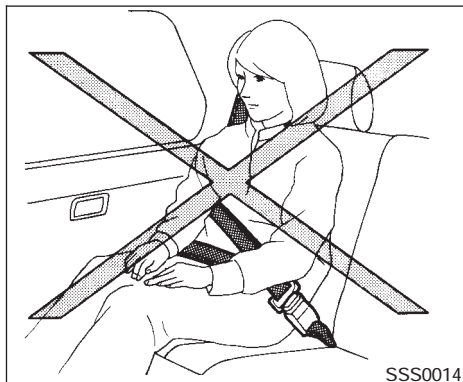

#### **⚠ AVERTISSEMENT**

- **Faites toujours passer le baudrier sur votre épaule et en travers de votre poitrine. Ne faites jamais passer la ceinture de sécurité derrière votre dos, sous votre bras ou sur votre cou. La ceinture de sécurité ne doit pas reposer sur votre visage ni sur votre cou et elle ne doit pas tomber de votre épaule.**

- **Placez la ceinture sous-abdominale aussi bas et aussi serré que possible **AUTOUR DES HANCHES, ET NON AU NIVEAU DE LA TAILLE**. Une ceinture sous-abdominale placée trop haut peut augmenter les risques de blessures internes en cas d'accident.**
- **Assurez-vous que la languette de la ceinture de sécurité est solidement attachée à la boucle appropriée.**
- **Ne portez pas une ceinture de sécurité bouclée à l'envers ou dont la sangle est vrillée car elle ne pourrait pas vous protéger aussi efficacement.**
- **Ne permettez pas à plus d'une personne de s'attacher à la même ceinture de sécurité.**
- **Le nombre de passagers à bord du véhicule ne doit jamais dépasser le nombre de ceintures de sécurité.**
- **Si le témoin des ceintures de sécurité reste allumé alors que le moteur tourne, que toutes les portes sont fermées et que toutes les ceintures de sécurité sont bouclées, il est possible que le circuit soit défectueux. Faites inspecter le système par un concessionnaire INFINITI.**

- **Lorsqu'un coussin gonflable avant, un coussin gonflable latéral ou un rideau gonflable latéral s'est déployé, le module de coussin gonflable ne fonctionne plus et doit être remplacé. Si l'un des coussins gonflables avant se déploie, les ceintures de sécurité à prétendeur activées doivent également être remplacées. Le remplacement de module de coussin gonflable et de dispositif des ceintures de sécurité à prétendeur doit être effectué par un concessionnaire INFINITI. Le module de coussin gonflable et le système de ceintures de sécurité à prétendeur ne peuvent être réparés.**
- **Le retrait et l'installation des composants du dispositif des ceintures de sécurité à prétendeur doivent être effectués par un concessionnaire INFINITI.**

- **Après une collision, toutes les ceintures de sécurité, y compris les enrouleurs et le matériel de fixation, doivent être inspectées par un concessionnaire INFINITI. INFINITI recommande de remplacer toutes les ceintures de sécurité qui étaient en service au moment d'une collision, à moins que celle-ci n'ait été mineure, que les ceintures n'aient subi aucun dommage apparent et qu'elles fonctionnent encore correctement. Les ceintures de sécurité inutilisées au moment d'une collision doivent également être inspectées et remplacées si des dommages ou un mauvais fonctionnement ont été décelés.**
- **Tous les dispositifs de retenue pour enfant et le matériel de fixation doivent être inspectés après une collision. Respectez toujours les directives d'inspection et de remplacement fournies par le fabricant du dispositif de retenue pour enfant que vous utilisez dans votre véhicule. Le dispositif de retenue pour enfant doit être remplacé s'il est endommagé.**

## SÉCURITÉ DES ENFANTS

**La contribution des adultes est nécessaire à la protection des enfants. Ceux-ci doivent être retenus adéquatement.**

Le dispositif de retenue adéquat varie en fonction de la taille de l'enfant. En règle générale, les bébés âgés d'environ un an et moins et pesant moins de 9 kg (20 lb) doivent être placés dans un dispositif de retenue pour enfant orienté vers l'arrière. Des dispositifs de retenue pour enfant orientés vers l'avant sont disponibles pour les enfants qui sont trop grands pour les dispositifs orientés vers l'arrière.

### AVERTISSEMENT

**Les bébés et les enfants requièrent une protection particulière. Les ceintures de sécurité du véhicule peuvent ne pas s'adapter correctement à leur petite taille. Le baudrier peut passer trop près de leur visage ou de leur cou. La ceinture sous-abdominale peut ne pas s'adapter à leurs hanches. En cas d'accident, une ceinture de sécurité mal ajustée peut être la cause de blessures graves ou mortelles. Utilisez toujours des dispositifs de retenue pour enfant appropriés.**

L'utilisation de dispositifs de retenue homologués est obligatoire pour les bébés et les jeunes en-

fants, et ce, dans toutes les provinces ou territoires au Canada et dans tous les États américains. Reportez-vous à la rubrique « Dispositifs de retenue pour enfant » plus loin dans ce chapitre.

Il existe aussi plusieurs types de dispositifs de retenue conçus pour des enfants plus grands et qui offrent une protection maximale.

**INFINITI recommande de faire asseoir les enfants de moins de douze ans sur un siège arrière et de s'assurer qu'ils sont correctement retenus. Selon les statistiques sur les accidents, les enfants sont plus en sécurité s'ils sont correctement retenus sur un siège arrière que sur le siège avant. Cette consigne est particulièrement importante, du fait que votre véhicule est équipé d'un dispositif de protection complémentaire (coussins gonflables) pour le siège du passager avant. Reportez-vous à la rubrique « Dispositif de protection complémentaire » figurant plus haut dans ce chapitre.**

### Bébés et jeunes enfants

INFINITI recommande d'installer les bébés et les jeunes enfants dans un dispositif de retenue pour enfant conforme aux normes de sécurité des véhicules automobiles canadiens (au Canada) ou aux normes du Federal Motor Vehicle Safety Standards (aux États-Unis). Choisissez un dispositif de retenue pour enfant adapté à votre



véhicule et suivez toujours les directives du fabricant concernant son installation et son utilisation.

## Enfants plus âgés

Les enfants qui sont trop grands pour prendre place dans un dispositif de retenue pour enfant doivent être assis sur le siège et retenus par les ceintures de sécurité du véhicule.

Si le baudrier du siège sur lequel l'enfant prend place passe sur son visage ou son cou, l'utilisation d'un rehausseur (disponible sur le marché) peut remédier à cette situation. Le rehausseur doit élever l'enfant de sorte que le baudrier repose au centre de l'épaule. La ceinture sous-abdominale doit être placée bas sur les hanches. Le rehausseur doit être adapté au siège du véhicule et porter une étiquette certifiant son homologation aux normes de sécurité des véhicules automobiles canadiens (au Canada) ou aux normes du Federal Motor Vehicle Safety Standards (aux États-Unis). Lorsque l'enfant a grandi et que le baudrier ne passe plus sur ou près de son visage et son cou, l'utilisation du rehausseur n'est plus nécessaire.

### AVERTISSEMENT

**Ne laissez jamais les enfants voyager debout ou à genoux sur un siège, et ne leur permettez jamais l'accès à l'aire de chargement lorsque le véhicule est en mouvement. En cas d'accident ou d'arrêt brusque, les enfants pourraient subir des blessures graves et même mortelles.**

## FEMMES ENCEINTES

INFINITI recommande aux femmes enceintes de porter leur ceinture de sécurité. Ajustez bien votre ceinture de sécurité et veillez à ce que la portion sous-abdominale soit placée aussi bas que possible sur vos hanches, et non sur votre taille. Placez le baudrier sur votre épaule et en travers de votre poitrine. Ne faites jamais passer la ceinture à trois points sur votre abdomen. Toute autre recommandation particulière peut vous être fournie par votre médecin.

## PERSONNES BLESSÉES

INFINITI recommande aux personnes blessées de porter leur ceinture de sécurité. Veuillez consulter votre médecin pour toute autre recommandation particulière.

## CEINTURE DE SÉCURITÉ À TROIS POINTS AVEC ENROULEUR

### AVERTISSEMENT

- **Tous les occupants du véhicule doivent toujours boucler leur ceinture de sécurité.**
- **Ne prenez pas place dans un véhicule si le dossier de votre siège est incliné. Ceci peut s'avérer très dangereux. Dans cette position, le baudrier de la ceinture de sécurité n'est pas appuyé contre votre corps. En cas d'accident, vous pourriez être projeté contre le baudrier et subir des blessures graves au cou ou à une autre partie de votre corps. Vous pourriez également glisser sous la ceinture sous-abdominale et subir des blessures internes graves.**
- **Lorsque le véhicule roule, le dossier de votre siège devrait être en position verticale, de façon à vous offrir la meilleure protection possible. Asseyez-vous toujours au fond du siège et veillez à ce que votre ceinture de sécurité soit bien ajustée.**

## Bouclage des ceintures de sécurité

1. Réglez le siège. Consultez la rubrique « Sièges » plus haut dans ce chapitre.

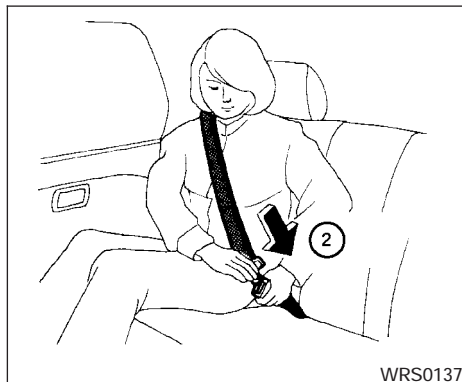

- ② Tirez lentement la ceinture de sécurité hors de l'enrouleur et insérez la languette dans la boucle jusqu'à ce que vous entendiez un déclic et que vous sentiez la languette se verrouiller.

**L'enrouleur est conçu pour se bloquer en cas de freinage brusque ou de collision. Si elle est tirée lentement, la ceinture de sécurité peut être déroulée et procurer une certaine liberté de mouvement lorsque vous êtes assis sur le siège.**

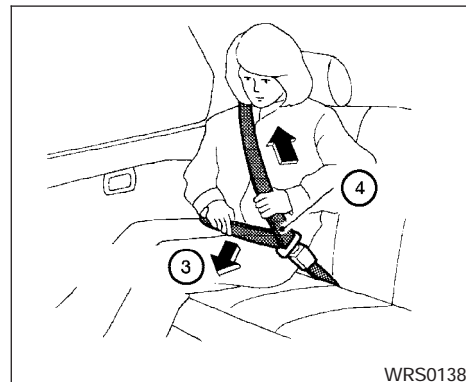

- ③ Placez la ceinture sous-abdominale **bas sur les hanches et bien ajustée**, tel qu'illustré.
- ④ Ramenez le baudrier vers l'enrouleur pour éliminer le jeu de la ceinture. Assurez-vous que le baudrier passe sur votre épaule et sur votre poitrine.

La ceinture de sécurité du passager avant et les ceintures de sécurité à trois points arrière sont équipées d'un mécanisme de verrouillage pour l'installation d'un dispositif de retenue pour enfant. Ce mécanisme est appelé mode de blocage automatique ou mode de dispositif de retenue pour enfant.

Lorsque le mode de blocage automatique est activé, la ceinture de sécurité ne peut plus être tirée, à moins que la languette de la ceinture de sécurité ne soit détachée de la boucle et que la ceinture ne soit complètement rétractée. Une fois rétractée, la ceinture de sécurité revient au mode de blocage d'urgence. Pour de plus amples renseignements, reportez-vous à la rubrique « Dispositifs de retenue pour enfant » plus loin dans ce chapitre.

**Le mode de blocage automatique ne doit être utilisé que pour l'installation d'un dispositif de retenue pour enfant. Lors de l'utilisation normale de la ceinture de sécurité par un passager, le mode de blocage automatique ne doit pas être activé. Dans le cas contraire, la tension de la ceinture de sécurité pourrait s'avérer inconfortable pour le passager qui la porte. Ce mode a également une incidence sur le fonctionnement du coussin gonflable du passager avant. Consultez la rubrique « Coussin gonflable du passager avant et témoin de fonctionnement » plus haut dans ce chapitre.**

### **⚠ AVERTISSEMENT**

**Les dossiers de siège doivent être complètement verrouillés lorsque les occupants du véhicule attachent leur ceinture. Ceux-ci pourraient être blessés en cas d'accident ou d'arrêt soudain.**

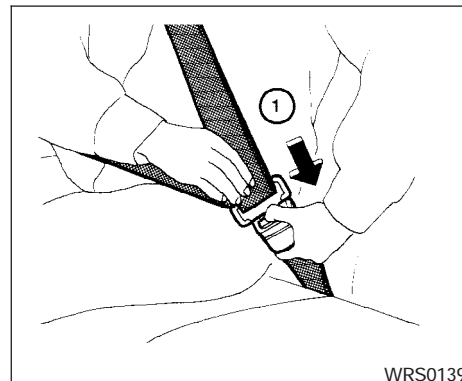

### Débloquage des ceintures de sécurité

- ① Pour débloquer la ceinture de sécurité, appuyez sur le bouton de la boucle. La ceinture de sécurité se rétracte automatiquement.

### Vérification du fonctionnement des ceintures de sécurité

Les enrouleurs des ceintures de sécurité sont conçus pour bloquer la ceinture de sécurité dans les deux cas suivants :

- lorsque la ceinture de sécurité est tirée rapidement hors de l'enrouleur;
- lorsque le véhicule ralentit brusquement.

Pour vous assurer du bon fonctionnement des ceintures de sécurité, vérifiez-les de la façon suivante.

- Saisissez le baudrier et tirez-le rapidement vers l'avant. L'enrouleur doit se verrouiller et bloquer la ceinture de sécurité.

Si l'enrouleur ne se verrouille pas durant cette vérification ou si vous avez des questions au sujet du fonctionnement des ceintures de sécurité, adressez-vous à un concessionnaire INFINITI.

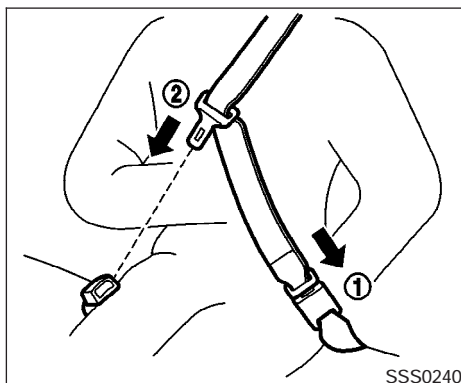

### Centre de la banquette de troisième rangée

La ceinture de sécurité centrale de la banquette de troisième rangée dispose d'une languette d'accouplement ① et d'une languette de ceinture ②. La languette d'accouplement et la languette de ceinture doivent toutes deux être solidement bloquées pour assurer le bon fonctionnement de la ceinture.

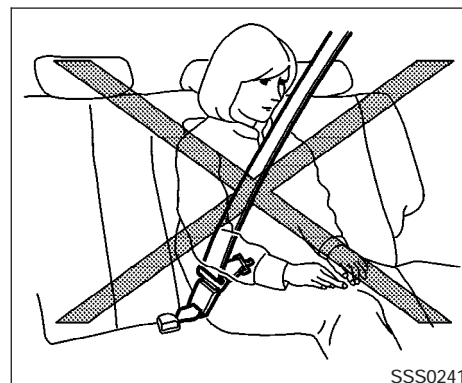

### **⚠ AVERTISSEMENT**

- **Bouclez toujours la languette du connecteur et la ceinture de sécurité dans l'ordre indiqué.**
- **Assurez-vous toujours que la languette du connecteur et la languette de la ceinture de sécurité sont bien bouclées lors de l'utilisation de la ceinture de sécurité. Ne l'utilisez pas avec seulement la languette de la ceinture de sécurité bouclée. Ceci peut causer de graves blessures en cas d'accident ou de freinage brusque.**

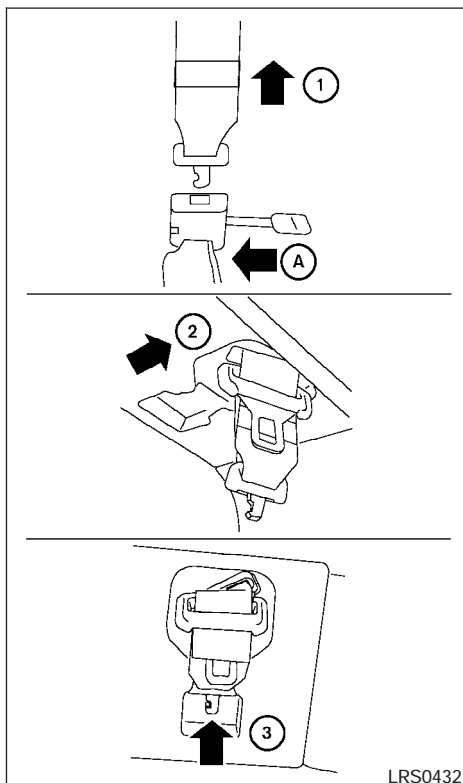

LRS0432

### Rangement de la ceinture de sécurité centrale de la banquette de troisième rangée

Lorsque vous repliez la banquette de troisième rangée, vous pouvez laisser la ceinture de sécurité centrale arrière s'enrouler dans une position de rangement de la façon suivante :

- ① Libérez la languette d'accouplement en insérant un objet semblable à une clé dans la boucle d'accouplement (A).
- ② Laissez la ceinture de sécurité se rétracter à la base de l'enrouleur.
- ③ Glissez la languette de ceinture de sécurité dans sa pochette en tissu de sorte qu'elle repose à plat. Fixez ensuite la languette d'accouplement à la base de l'enrouleur.

### ⚠ AVERTISSEMENT

- Ne détachez pas le connecteur de ceinture de sécurité arrière centrale sauf lorsque le siège arrière est replié.
- Lorsque vous bouclez le connecteur de ceinture de sécurité arrière centrale, assurez-vous que les dossiers des sièges sont correctement verrouillés en position et que le connecteur de ceinture de sécurité arrière centrale est bien fixé.

- Si le connecteur de ceinture de sécurité arrière centrale et les dossiers des sièges ne sont pas bien fixés à leurs positions correctes, cela peut causer de graves blessures en cas d'accident ou de freinage brusque.

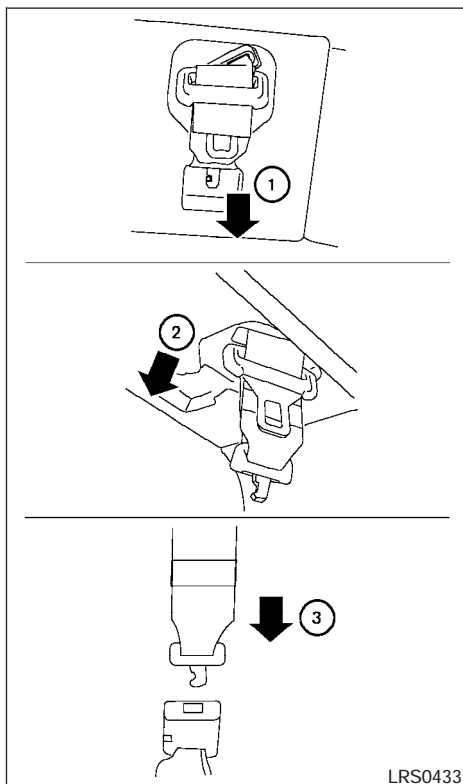

### Bouclage de la ceinture de sécurité centrale de la banquette de troisième rangée

Assurez-vous que la languette d'accouplement et la languette de la ceinture de sécurité centrale de la banquette de troisième rangée sont bouclées. Détachez-les seulement si vous souhaitez rabattre la banquette arrière.

Pour attacher la boucle :

- ① Libérez la languette d'accouplement de la base de l'enrouleur.
- ② Sortez la languette de ceinture de sécurité de sa pochette en tissu.
- ③ Tirez sur la ceinture de sécurité et engagez-la dans la boucle jusqu'au dé clic.

La languette d'accouplement et la boucle de ceinture sont repérés comme suit : > et <.

La languette d'accouplement de la ceinture de sécurité centrale s'attache uniquement à la boucle d'accouplement de la ceinture de sécurité centrale.

Pour connaître la bonne façon de boucler la ceinture, consultez la rubrique « Bouclage de la ceinture de sécurité » plus haut dans ce chapitre.

### AVERTISSEMENT

- **Ne détachez pas le connecteur de ceinture de sécurité arrière centrale sauf lorsque le siège arrière est replié.**
- **Lorsque vous bouclez le connecteur de ceinture de sécurité arrière centrale, assurez-vous que les dossiers des sièges sont correctement verrouillés en position et que le connecteur de ceinture de sécurité arrière centrale est bien fixé.**
- **Si le connecteur de ceinture de sécurité arrière centrale et les dossiers des sièges ne sont pas bien fixés à leurs positions correctes, cela peut causer de graves blessures en cas d'accident ou de freinage brusque.**

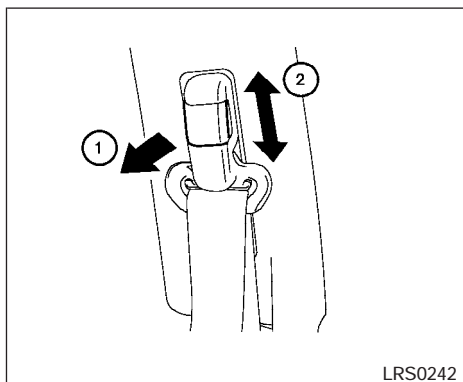

LRS0242

### Sièges extérieurs avant et de la banquette de deuxième rangée

Réglage de la hauteur du baudrier  
(pour les sièges extérieurs avant et de deuxième rangée)

La hauteur de l'ancrage du baudrier doit être réglée à la position convenant le mieux à la taille de l'occupant du siège. (Reportez-vous à la rubrique « Précautions concernant l'utilisation des ceintures de sécurité » figurant plus haut dans ce chapitre. Pour procéder au réglage, tirez ① le bouton de réglage et déplacez l'ancrage du baudrier ② jusqu'à la position désirée, de sorte que la sangle passe au centre de l'épaule. La ceinture

de sécurité ne doit pas reposer sur votre visage ni sur votre cou et elle ne doit pas tomber de votre épaule. Relâchez le bouton de réglage pour verrouiller l'ancrage du baudrier en place.

### ⚠ AVERTISSEMENT

- **Après le réglage, relâchez le bouton de réglage et essayez de déplacer l'ancrage du baudrier vers le haut et vers le bas pour vous assurer qu'il est bien bloqué.**
- **La hauteur de l'ancrage du baudrier doit être réglée à la position qui vous convient le mieux. Le fait de ne pas respecter cette consigne peut réduire l'efficacité de tout le dispositif de protection et accroître les risques de blessures et la gravité de celles-ci en cas d'accident.**

## RALLONGES DE CEINTURE DE SÉCURITÉ

Si la corpulence de la personne ou si la position de conduite rendent le port normal de la ceinture de sécurité impossible, une rallonge de ceinture de sécurité peut être utilisée. La rallonge de ceinture de sécurité allonge la ceinture d'environ 20 cm (8 po) et peut être utilisée aussi bien par le conducteur que par le passager avant. Si vous avez besoin d'une rallonge de ceinture de sécurité, adressez-vous à un concessionnaire INFINITI.

### AVERTISSEMENT

- **Seules doivent être utilisées sur les ceintures de sécurité INFINITI les rallonges de ceintures de sécurité INFINITI, produites par le fabricant qui a conçu les ceintures de sécurité d'origine.**
- **Les adultes et les enfants qui peuvent utiliser la ceinture de sécurité standard ne doivent pas utiliser de rallonge car son utilisation superflue pourrait entraîner des blessures graves en cas d'accident.**

● **N'utilisez jamais de rallonge de ceinture de sécurité pour installer un dispositif de retenue pour enfant. Si le dispositif n'est pas correctement attaché, l'enfant pourrait être blessé grièvement en cas de collision ou d'arrêt brusque.**

## ENTRETIEN DES CEINTURES DE SÉCURITÉ

- **Pour nettoyer les sangles des ceintures de sécurité**, utilisez une solution de savon doux ou toute solution recommandée pour le nettoyage des revêtements de siège ou des carpettes. Essuyez-les ensuite avec un chiffon et laissez-les sécher à l'ombre. Ne laissez pas les ceintures de sécurité se rétracter avant qu'elles soient complètement sèches.
- **Si de la saleté s'accumule dans le guide du baudrier** des ancrages de ceinture de sécurité, celle-ci pourrait se rétracter plus lentement. Essuyez le guide du baudrier avec un chiffon propre et sec.
- **Vérifiez régulièrement le bon fonctionnement des ceintures de sécurité et des pièces métalliques**, telles que les boucles, les languettes, les enrouleurs, les câbles flexibles et les ancrages. Si vous constatez la présence de pièces desserrées

ou de sangles usées, entaillées ou autrement endommagées, vous devez procéder au remplacement complet de l'ensemble de ceinture de sécurité.



## DISPOSITIFS DE RETENUE POUR ENFANT

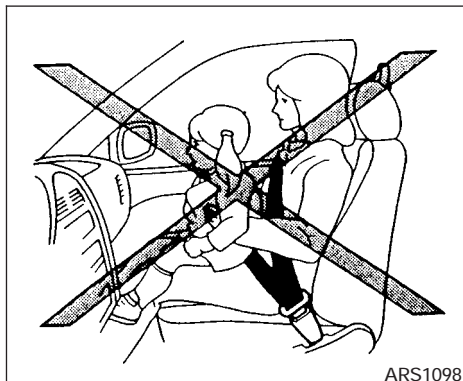

### PRÉCAUTIONS CONCERNANT LES DISPOSITIFS DE RETENUE POUR ENFANT

#### **⚠ AVERTISSEMENT**

- Les bébés et les jeunes enfants doivent toujours être assis dans un dispositif de retenue pour enfant adéquat lors de trajets en voiture. Un enfant qui n'est pas correctement installé dans un dispositif de retenue peut être blessé grièvement ou être tué.

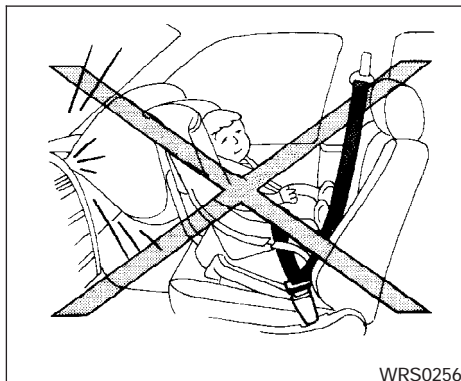

#### **⚠ AVERTISSEMENT**

- Ne voyagez jamais avec un bébé ou un jeune enfant sur les genoux. Même l'adulte le plus fort n'est pas en mesure de lutter contre les forces en jeu lors d'un impact sérieux. L'enfant pourrait être écrasé entre l'adulte et les parois intérieures du véhicule. N'utilisez jamais la même ceinture de sécurité pour vous-même et votre enfant.

- N'installez jamais de dispositif de retenue pour enfant orienté vers l'arrière sur le siège du passager avant. L'impact d'un coussin gonflable qui se déploie peut infliger des blessures graves ou mortelles à votre enfant. Installez le dispositif de retenue pour enfant orienté vers l'arrière sur le siège arrière seulement.

- INFINITI recommande que les dispositifs de retenue pour enfant soient installés sur le siège arrière. Selon les statistiques sur les accidents, les enfants sont plus en sécurité s'ils sont correctement retenus sur un siège arrière que sur le siège avant.

- Un dispositif de retenue pour enfant mal installé peut entraîner de graves blessures ou la mort de l'enfant en cas d'accident.

En règle générale, les dispositifs de retenue pour enfant sont conçus pour être installés au moyen de la partie sous-abdominale de la ceinture de sécurité à trois points. De plus, ce véhicule est équipé d'un système d'ancrage inférieur universel pour dispositifs de retenue pour enfant, appelé « système LATCH » (points d'ancrage inférieurs et sangle d'ancrage pour siège d'enfant). Certains dispositifs de retenue pour enfant in-

cluent deux fixations rigides ou montées sur une sangle qui peuvent être attachées à ces points d'ancrage inférieurs. Pour obtenir plus de détails à ce sujet, reportez-vous à la rubrique « Système LATCH » (points d'ancrage inférieurs et sangle d'ancrage pour siège d'enfant) plus loin dans ce chapitre.

Plusieurs fabricants offrent des dispositifs de retenue pour bébés et pour jeunes enfants de différentes tailles. Lorsque vous choisissez un dispositif de retenue pour enfant, il est essentiel de tenir compte des points suivants :

- ne choisissez qu'un dispositif de retenue pour enfant portant une étiquette certifiant son homologation à la norme de sécurité 213 des véhicules automobiles canadiens (au Canada) ou à la norme de sécurité 213 des Federal Motor Vehicle Safety Standards (aux États-Unis);
- vérifiez que le dispositif de retenue pour enfant s'adapte correctement à votre véhicule et qu'il est compatible avec le siège et le système de ceinture de sécurité;
- si le dispositif de retenue pour enfant est compatible avec votre véhicule, placez votre enfant dans le dispositif et vérifiez-en les divers réglages pour vous assurer qu'il est bien adapté à la taille de votre enfant. Res-

pectez toujours toutes les directives fournies.

**L'utilisation de dispositifs de retenue homologués est obligatoire pour les bébés et les jeunes enfants, et ce, dans toutes les provinces et territoires du Canada ainsi que partout aux États-Unis.**

#### **AVERTISSEMENT**

- **Une mauvaise utilisation du dispositif de retenue pour enfant accroît les risques que l'enfant et les autres occupants du véhicule soient blessés, de même que la gravité des blessures subies.**
- **Respectez toutes les instructions fournies par le fabricant concernant l'installation et l'utilisation du dispositif de retenue pour enfant. Lors de l'achat d'un tel dispositif, assurez-vous qu'il est adapté à votre enfant et au véhicule. Il est possible que certains types de dispositif de retenue pour enfant ne conviennent pas à votre véhicule.**

● **Si le dispositif de retenue pour enfant n'est pas fixé correctement, les risques que l'enfant soit blessé en cas d'accident ou d'arrêt brusque sont beaucoup plus élevés.**

● **Les dossiers de siège doivent être réglés pour s'adapter au dispositif de retenue pour enfant dans une position la plus proche de la verticale.**

● **Après avoir fixé le dispositif de retenue pour enfant, vérifiez-le avant d'y asseoir un enfant. Inclinez-le d'un côté et de l'autre. Essayez de le tirer vers l'avant et assurez-vous que la ceinture de sécurité le maintient en place correctement. Le dispositif de retenue ne doit pas se déplacer de plus de 2,5 cm. S'il est mal fixé, resserrez la ceinture de sécurité au besoin, ou installez le dispositif sur un autre siège puis vérifiez-le de nouveau.**

- Dans le cas d'un dispositif de retenue pour enfant orienté vers l'avant, assurez-vous que le baudrier ne passe pas dans le visage ou sur le cou de l'enfant. Si c'est le cas, faites passer le baudrier derrière le dispositif. Si vous devez installer un dispositif de retenue pour enfant orienté vers l'avant sur le siège avant, consultez la rubrique « Installation sur le siège du passager avant » plus loin dans le présent chapitre.
- Lorsqu'il n'est pas utilisé, assurez-vous que le dispositif de retenue pour enfant installé dans votre véhicule est retenu par une ceinture de sécurité afin d'éviter qu'il soit projeté en cas d'arrêt soudain ou d'accident.

### **⚠ ATTENTION**

Rappelez-vous qu'un dispositif de retenue pour enfant laissé dans un véhicule fermé peut devenir très chaud. Vérifiez la surface et les boucles du siège avant d'y déposer votre enfant.

## INSTALLATION SUR LES FAUTEUILS CAPITAINES DE DEUXIÈME RANGÉE

### **⚠ AVERTISSEMENT**

- La ceinture de sécurité à trois points de votre véhicule est équipée d'un enrouleur à mode de blocage automatique que vous devez utiliser lorsque vous installez un dispositif de retenue pour enfant.
- Le dispositif de retenue pour enfant ne peut pas être fixé solidement si le mode de blocage de l'enrouleur n'est pas utilisé. Le dispositif de retenue risque de se renverser ou de se détacher en cas d'arrêt brusque ou d'accident, et l'enfant pourrait alors être blessé.

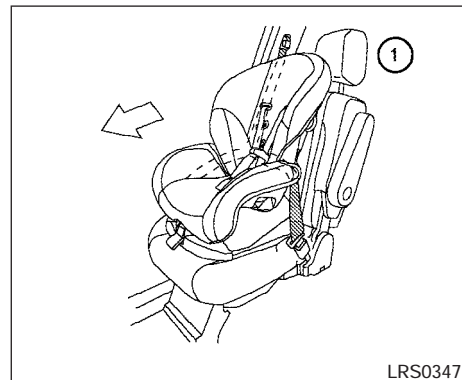

### **Orienté vers l'avant — étape 1**

Dispositif de retenue orienté vers l'avant

Si vous souhaitez fixer un dispositif de retenue pour enfant sur un fauteuil capitaine de deuxième rangée, faites comme suit :

1. Placez le dispositif de retenue pour enfant sur le siège. Vous pouvez l'orienter vers l'avant, selon la taille de l'enfant. Réglez l'appuie-tête à sa hauteur maximale. Respectez toujours toutes les directives fournies par le fabricant du dispositif.

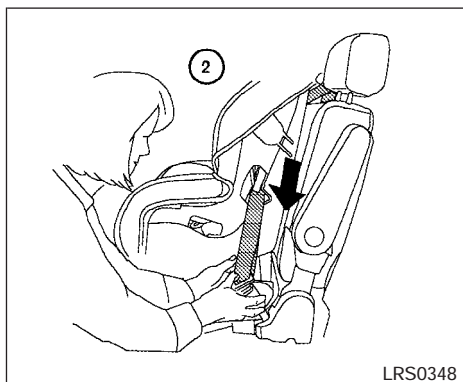

#### Orienté vers l'avant — étape 2

2. Faites passer la languette de la ceinture de sécurité au travers du dispositif de retenue pour enfant et insérez-la dans la boucle jusqu'à ce que vous entendiez un déclic et que vous sentiez la languette se verrouiller.

Assurez-vous de suivre les directives du fabricant pour savoir comment faire passer la ceinture de sécurité derrière le dispositif de retenue.

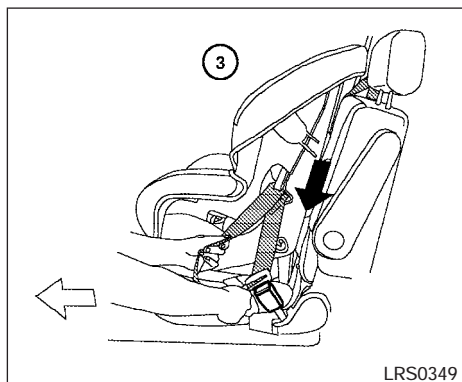

#### Orienté vers l'avant — étape 3

3. Tirez sur le baudrier jusqu'à ce que la ceinture soit complètement sortie. L'enrouleur de la ceinture de sécurité passe alors en mode de blocage automatique (mode pour dispositif de retenue pour enfant). Une fois la ceinture de sécurité complètement rétractée, elle retourne au mode de blocage d'urgence.

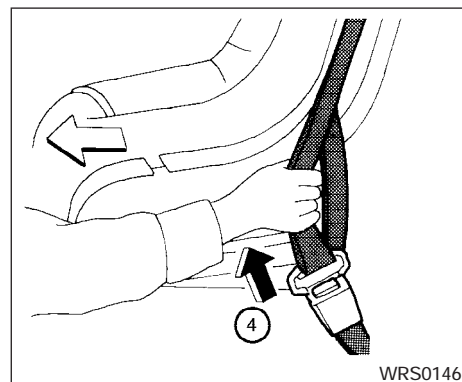

#### Orienté vers l'avant — étape 4

4. Laissez la ceinture de sécurité se rétracter. Tirez sur le baudrier pour éliminer tout jeu de la sangle.

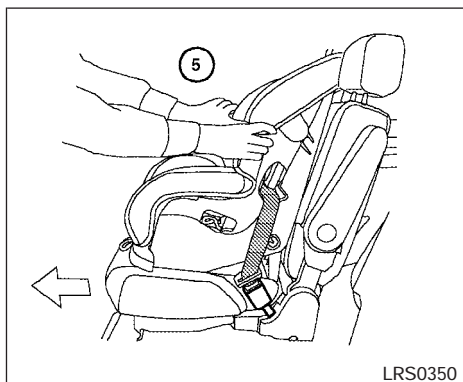

#### Orienté vers l'avant — étape 5

- Avant de placer l'enfant dans le dispositif, essayez de faire basculer ce dernier vers la droite et vers la gauche, puis tirez-le vers l'avant pour vous assurer qu'il est correctement fixé. Il ne doit pas se déplacer sur plus de 25 mm (1 po).
- Vérifiez que l'enrouleur est bien en mode de blocage automatique en essayant de tirer la ceinture de sécurité hors de l'enrouleur. Si vous ne pouvez tirer davantage de sangle hors de l'enrouleur, ce dernier est en mode de blocage automatique.

- Assurez-vous que le dispositif est fixé solidement chaque fois que vous prévoyez l'utiliser. Si la ceinture n'est pas verrouillée, répétez les étapes 3 à 6.

Lorsque le dispositif de retenue pour enfant est retiré du véhicule et que la ceinture de sécurité se rétracte complètement dans l'enrouleur, le mode de blocage automatique (mode pour dispositif de retenue pour enfant) est désactivé.

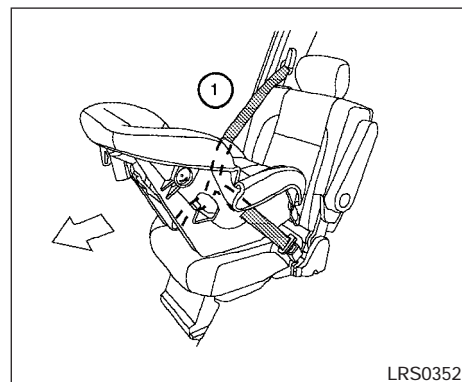

#### Orienté vers l'arrière — étape 1

#### Dispositif de retenue orienté vers l'arrière

Si vous souhaitez fixer un dispositif de retenue pour enfant sur un fauteuil capitaine de deuxième rangée, faites comme suit :

- Placez le dispositif de retenue pour enfant sur le siège. L'orientation du dispositif de retenue pour enfant varie en fonction du type de dispositif et de la taille de l'enfant. Respectez toujours toutes les directives fournies par le fabricant du dispositif.

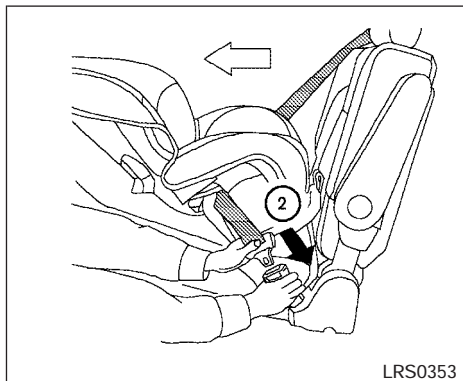

#### Orienté vers l'arrière — étape 2

2. Faites passer la languette de la ceinture de sécurité au travers du dispositif de retenue pour enfant et insérez-la dans la boucle jusqu'à ce que vous entendiez un déclic et que vous sentiez la languette se verrouiller.

Assurez-vous de suivre les directives du fabricant pour savoir comment faire passer la ceinture de sécurité derrière le dispositif de retenue.

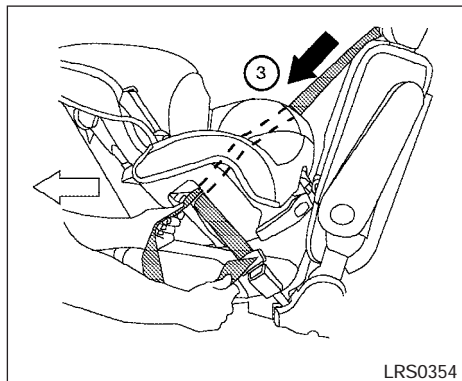

#### Orienté vers l'arrière — étape 3

3. Tirez sur le baudrier jusqu'à ce que la ceinture soit complètement sortie. L'enrouleur de la ceinture de sécurité passe alors en mode de blocage automatique (mode pour dispositif de retenue pour enfant). Une fois la ceinture de sécurité complètement rétractée, elle retourne en mode de blocage d'urgence.

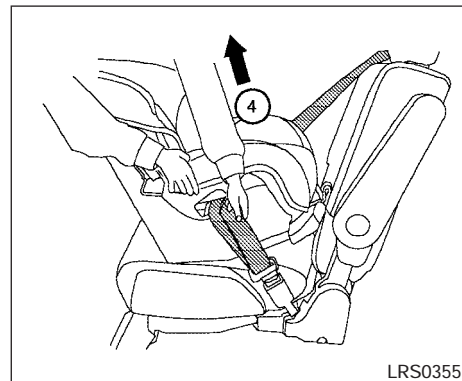

#### Orienté vers l'arrière — étape 4

4. Laissez la ceinture de sécurité se rétracter. Tirez sur le baudrier pour éliminer tout jeu de la sangle.

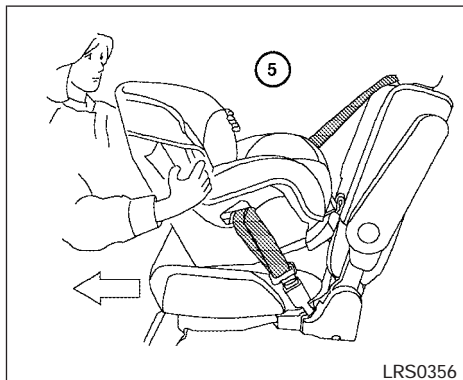

#### Orienté vers l'arrière — étape 5

5. Avant de placer l'enfant dans le dispositif, essayez de faire basculer ce dernier vers la droite et vers la gauche, puis tirez-le vers l'avant pour vous assurer qu'il est correctement fixé. Il ne doit pas se déplacer sur plus de 25 mm (1 po).
6. Vérifiez que l'enrouleur est bien en mode de blocage automatique en essayant de tirer la ceinture de sécurité hors de l'enrouleur. Si vous ne pouvez tirer davantage de sangle hors de l'enrouleur, ce dernier est en mode de blocage automatique.

7. Assurez-vous que le dispositif est fixé solidement chaque fois que vous prévoyez l'utiliser. Si la ceinture n'est pas verrouillée, répétez les étapes 3 à 6.

Lorsque le dispositif de retenue pour enfant est retiré du véhicule et que la ceinture de sécurité se rétracte complètement dans l'enrouleur, le mode de blocage automatique (mode pour dispositif de retenue pour enfant) est désactivé.

#### INSTALLATION SUR LA BANQUETTE DE DEUXIÈME RANGÉE (selon l'équipement du véhicule)

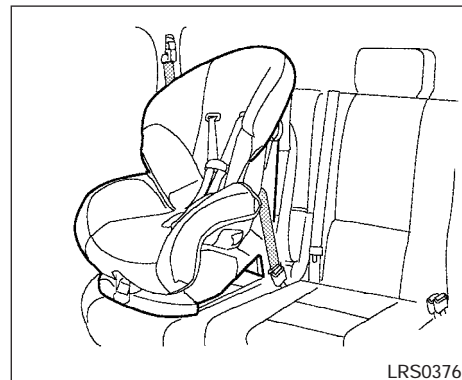

#### Orienté vers l'avant (sièges extérieurs) — étape 1

#### **⚠ AVERTISSEMENT**

- **La ceinture de sécurité à trois points de votre véhicule est équipée d'un enrouleur à mode de blocage automatique que vous devez utiliser lorsque vous installez un dispositif de retenue pour enfant.**
- **Le dispositif de retenue pour enfant ne peut pas être fixé solidement si le mode de blocage de l'enrouleur n'est pas utilisé. Le dispositif de retenue risque de se renverser ou de se détacher en cas d'arrêt brusque ou d'accident, et l'enfant pourrait alors être blessé.**

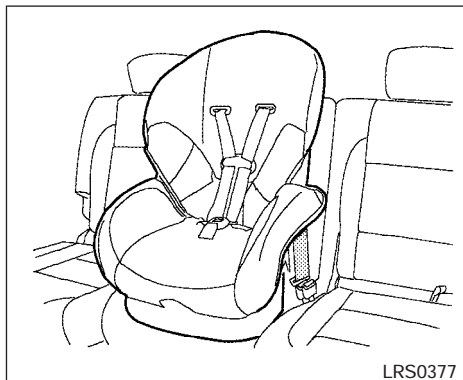

### Orienté vers l'avant (siège central) — étape 1

#### Dispositif de retenue orienté vers l'avant

Si vous souhaitez fixer un dispositif de retenue pour enfant sur la banquette de deuxième rangée, faites comme suit :

1. Placez le dispositif de retenue pour enfant sur le siège. Vous pouvez l'orienter vers l'avant, selon la taille de l'enfant. Réglez l'appuie-tête à sa hauteur maximale. Respectez toujours toutes les directives fournies par le fabricant du dispositif.

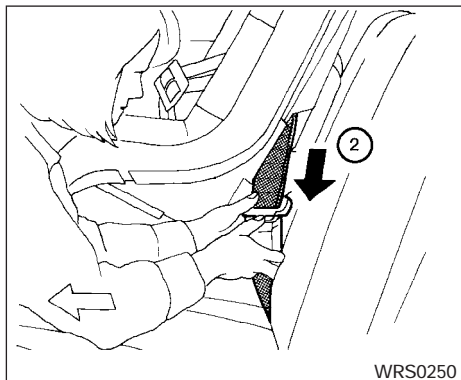

### Orienté vers l'avant — étape 2

2. Faites passer la languette de la ceinture de sécurité au travers du dispositif de retenue pour enfant et insérez-la dans la boucle jusqu'à ce que vous entendiez un déclic et que vous sentiez la languette se verrouiller.

Assurez-vous de suivre les directives du fabricant pour savoir comment faire passer la ceinture de sécurité derrière le dispositif de retenue.

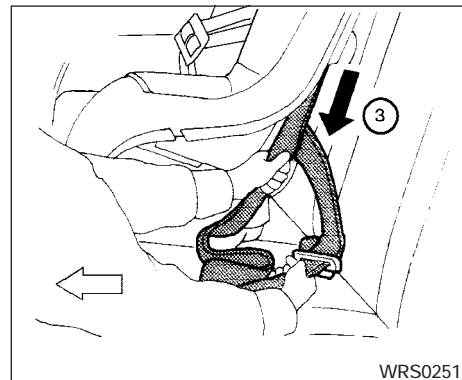

### Orienté vers l'avant — étape 3

3. Tirez sur le baudrier jusqu'à ce que la ceinture soit complètement sortie. L'enrouleur de la ceinture de sécurité passe alors en mode de blocage automatique (mode pour dispositif de retenue pour enfant). Une fois la ceinture de sécurité complètement rétractée, elle retourne au mode de blocage d'urgence.



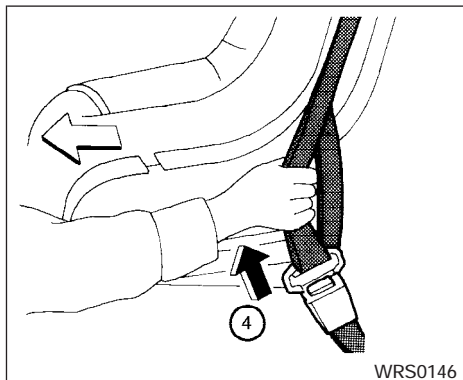

#### Orienté vers l'avant — étape 4

4. Laissez la ceinture de sécurité se rétracter. Tirez sur le baudrier pour éliminer tout jeu de la sangle.

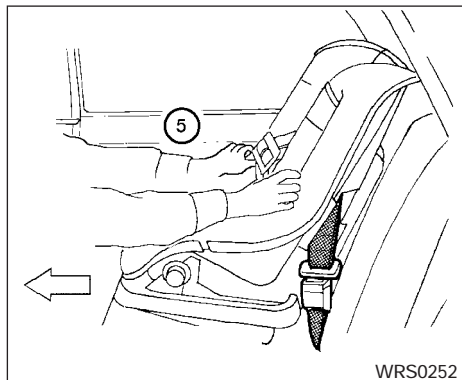

#### Orienté vers l'avant — étape 5

5. Avant de placer l'enfant dans le dispositif, essayez de faire basculer ce dernier vers la droite et vers la gauche, puis tirez-le vers l'avant pour vous assurer qu'il est correctement fixé. Il ne doit pas se déplacer sur plus de 25 mm (1 po).
6. Vérifiez que l'enrouleur est bien en mode de blocage automatique en essayant de tirer la ceinture de sécurité hors de l'enrouleur. Si vous ne pouvez tirer davantage de sangle hors de l'enrouleur, ce dernier est en mode de blocage automatique.

7. Assurez-vous que le dispositif est fixé solidement chaque fois que vous prévoyez l'utiliser. Si la ceinture n'est pas verrouillée, répétez les étapes 3 à 6.

Lorsque le dispositif de retenue pour enfant est retiré du véhicule et que la ceinture de sécurité se rétracte complètement dans l'enrouleur, le mode de blocage automatique (mode pour dispositif de retenue pour enfant) est désactivé.

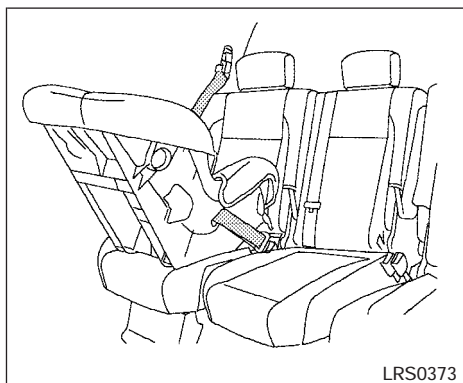

**Orienté vers l'arrière (sièges extérieurs) —  
étape 1**

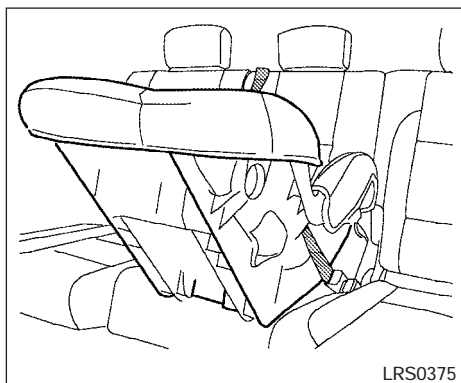

**Orienté vers l'arrière (siège central) —  
étape 1**

Dispositif de retenue orienté vers  
l'arrière

Si vous souhaitez fixer un dispositif de retenue pour enfant sur la banquette de deuxième rangée, faites comme suit :

1. Placez le dispositif de retenue pour enfant sur le siège. L'orientation du dispositif de retenue pour enfant varie en fonction du type de dispositif et de la taille de l'enfant. Respectez toujours toutes les directives fournies par le fabricant du dispositif.

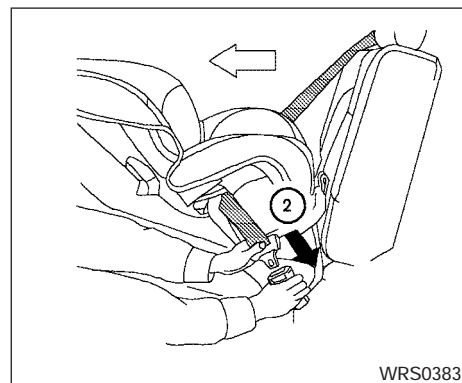

**Orienté vers l'arrière — étape 2**

2. Faites passer la languette de la ceinture de sécurité au travers du dispositif de retenue pour enfant et insérez-la dans la boucle jusqu'à ce que vous entendiez un déclic et que vous sentiez la languette se verrouiller.

Assurez-vous de suivre les directives du fabricant pour savoir comment faire passer la ceinture de sécurité derrière le dispositif de retenue.

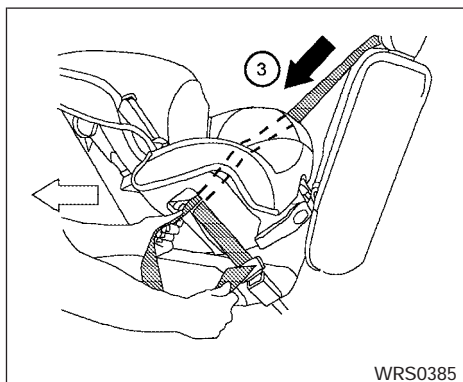

### Orienté vers l'arrière — étape 3

3. Tirez sur le baudrier jusqu'à ce que la ceinture soit complètement sortie. L'enrouleur de la ceinture de sécurité passe alors en mode de blocage automatique (mode pour dispositif de retenue pour enfant). Une fois la ceinture de sécurité complètement rétractée, elle retourne en mode de blocage d'urgence.

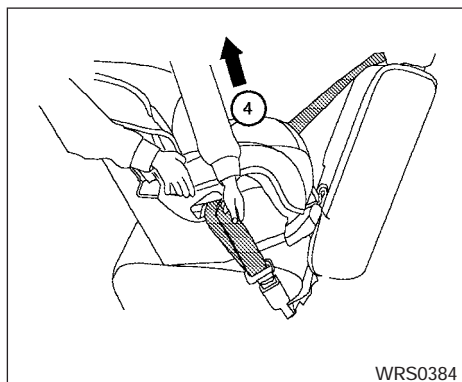

### Orienté vers l'arrière — étape 4

4. Laissez la ceinture de sécurité se rétracter. Tirez sur le baudrier pour éliminer tout jeu de la sangle.

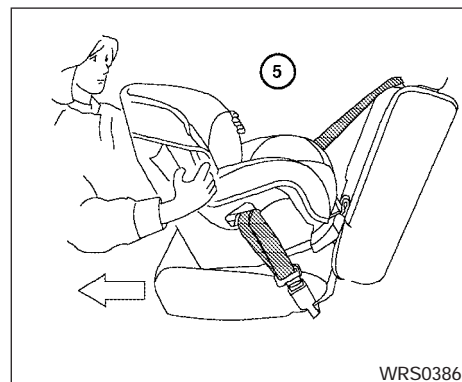

### Orienté vers l'arrière — étape 5

5. Avant de placer l'enfant dans le dispositif, essayez de faire basculer ce dernier vers la droite et vers la gauche, puis tirez-le vers l'avant pour vous assurer qu'il est correctement fixé. Il ne doit pas se déplacer sur plus de 25 mm (1 po).
6. Vérifiez que l'enrouleur est bien en mode de blocage automatique en essayant de tirer la ceinture de sécurité hors de l'enrouleur. Si vous ne pouvez tirer davantage de sangle hors de l'enrouleur, ce dernier est en mode de blocage automatique.

7. Assurez-vous que le dispositif est fixé solidement chaque fois que vous prévoyez l'utiliser. Si la ceinture n'est pas verrouillée, répétez les étapes 3 à 6.

Lorsque le dispositif de retenue pour enfant est retiré du véhicule et que la ceinture de sécurité se rétracte complètement dans l'enrouleur, le mode de blocage automatique (mode pour dispositif de retenue pour enfant) est désactivé.

## INSTALLATION SUR LA BANQUETTE DE TROISIÈME RANGÉE

### **⚠ AVERTISSEMENT**

- **La ceinture de sécurité à trois points de votre véhicule est équipée d'un enrouleur à mode de blocage automatique que vous devez utiliser lorsque vous installez un dispositif de retenue pour enfant.**
- **Le dispositif de retenue pour enfant ne peut pas être fixé solidement si le mode de blocage de l'enrouleur n'est pas utilisé. Le dispositif de retenue risque de se renverser ou de se détacher en cas d'arrêt brusque ou d'accident, et l'enfant pourrait alors être blessé.**

- **Lors de l'installation d'un système de dispositif de retenue pour enfant à l'arrière au centre, la languette du connecteur et la languette de la boucle de la ceinture de sécurité arrière centrale doivent être correctement bouclées. Reportez-vous à la rubrique « Bouclage de la ceinture de sécurité arrière centrale » plus haut dans cette section.**

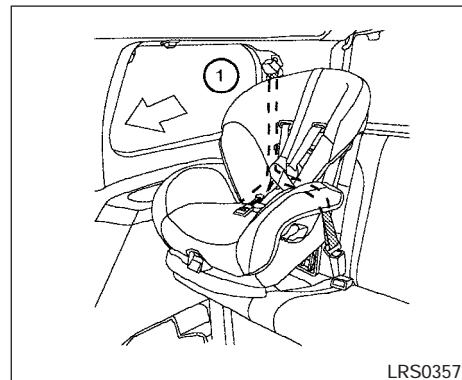

**Orienté vers l'avant (sièges extérieurs) —  
étape 1**

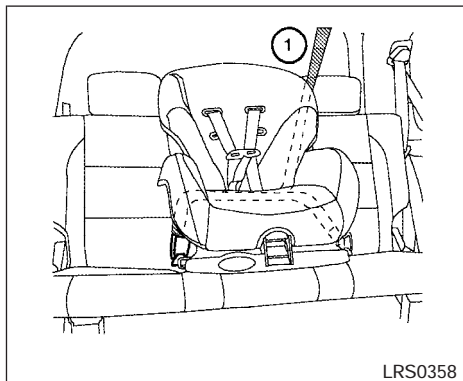

LRS0358

**Orienté vers l'avant (siège central) —  
étape 1**

Dispositif de retenue orienté vers l'avant

### **⚠ AVERTISSEMENT**

**Les dispositifs de retenue pour enfant orientés vers l'avant peuvent être installés dans toutes les positions de siège de la banquette de troisième rangée. Toutefois, de tels dispositifs nécessitant l'utilisation d'une sangle d'ancrage supérieure peuvent être installés dans la position centrale de la banquette de troisième rangée. N'installez pas un dispositif de retenue pour enfant orienté vers l'avant qui nécessite l'utilisation d'une sangle d'ancrage supérieure dans une position extérieure en tentant de fixer la sangle au point d'ancrage central de la banquette de troisième rangée.**

Si vous souhaitez fixer un dispositif de retenue pour enfant sur la banquette de troisième rangée, faites comme suit :

1. Placez le dispositif de retenue pour enfant sur le siège. Vous pouvez l'orienter vers l'avant, selon la taille de l'enfant. Réglez l'appuie-tête à sa hauteur maximale. Respectez toujours toutes les directives fournies par le fabricant du dispositif.

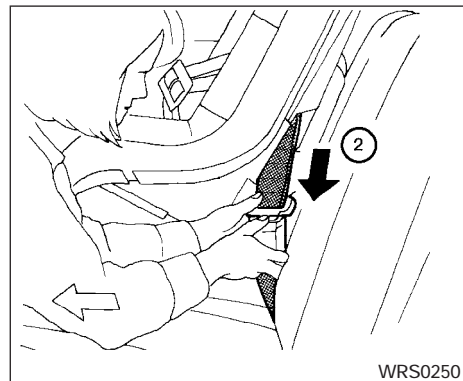

WRS0250

**Orienté vers l'avant — étape 2**

2. Faites passer la languette de la ceinture de sécurité au travers du dispositif de retenue pour enfant et insérez-la dans la boucle jusqu'à ce que vous entendiez un déclic et que vous sentiez la languette se verrouiller.

Assurez-vous de suivre les directives du fabricant pour savoir comment faire passer la ceinture de sécurité derrière le dispositif de retenue.

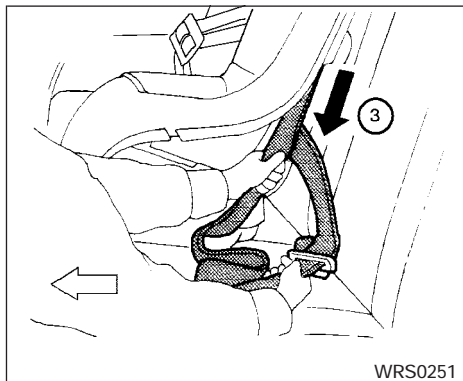

#### Orienté vers l'avant — étape 3

3. Tirez sur le baudrier jusqu'à ce que la ceinture soit complètement sortie. L'enrouleur de la ceinture de sécurité passe alors en mode de blocage automatique (mode pour dispositif de retenue pour enfant). Une fois la ceinture de sécurité complètement rétractée, elle retourne au mode de blocage d'urgence.

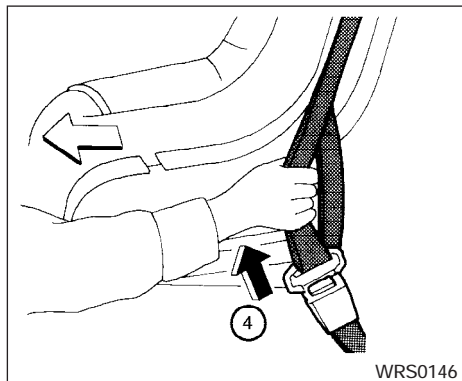

#### Orienté vers l'avant — étape 4

4. Laissez la ceinture de sécurité se rétracter. Tirez sur le baudrier pour éliminer tout jeu de la sangle.

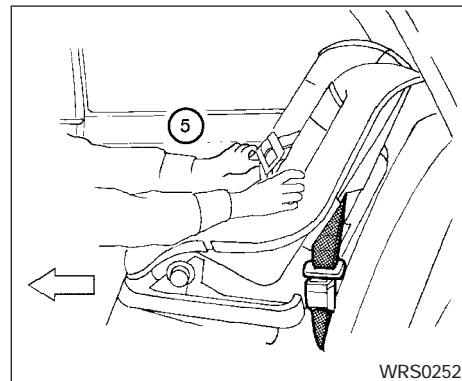

#### Orienté vers l'avant — étape 5

5. Avant de placer l'enfant dans le dispositif, essayez de faire basculer ce dernier vers la droite et vers la gauche, puis tirez-le vers l'avant pour vous assurer qu'il est correctement fixé. Il ne doit pas se déplacer sur plus de 25 mm (1 po).
6. Vérifiez que l'enrouleur est bien en mode de blocage automatique en essayant de tirer la ceinture de sécurité hors de l'enrouleur. Si vous ne pouvez tirer davantage de sangle hors de l'enrouleur, ce dernier est en mode de blocage automatique.

7. Assurez-vous que le dispositif est fixé solidement chaque fois que vous prévoyez l'utiliser. Si la ceinture n'est pas verrouillée, répétez les étapes 3 à 6.

Lorsque le dispositif de retenue pour enfant est retiré du véhicule et que la ceinture de sécurité se rétracte complètement dans l'enrouleur, le mode de blocage automatique (mode pour dispositif de retenue pour enfant) est désactivé.

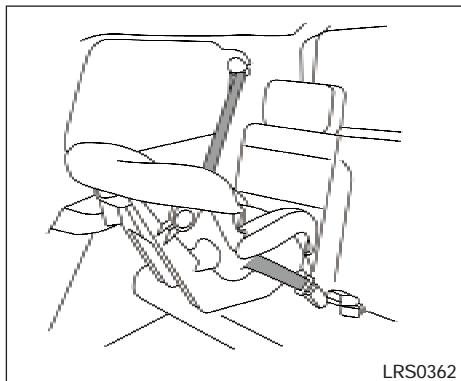

**Orienté vers l'arrière (sièges extérieurs) —  
étape 1**

Dispositif de retenue orienté vers  
l'arrière

Si vous souhaitez fixer un dispositif de retenue pour enfant sur la banquette de troisième rangée, faites comme suit :

1. Placez le dispositif de retenue pour enfant sur le siège. L'orientation du dispositif de retenue pour enfant varie en fonction du type de dispositif et de la taille de l'enfant. Respectez toujours toutes les directives fournies par le fabricant du dispositif.

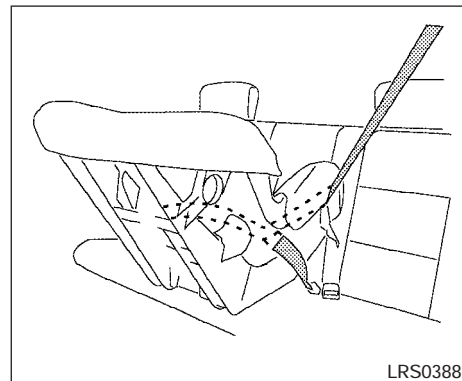

**Orienté vers l'arrière (siège central) —  
étape 1**

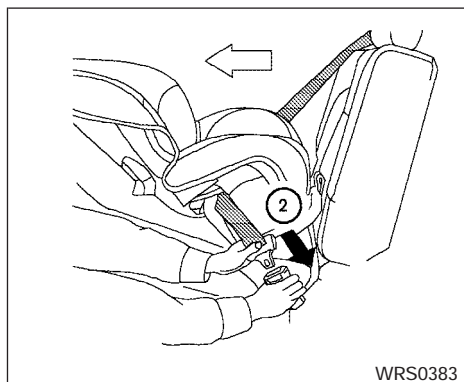

#### Orienté vers l'arrière — étape 2

2. Faites passer la languette de la ceinture de sécurité au travers du dispositif de retenue pour enfant et insérez-la dans la boucle jusqu'à ce que vous entendiez un déclic et que vous sentiez la languette se verrouiller.

Assurez-vous de suivre les directives du fabricant pour savoir comment faire passer la ceinture de sécurité derrière le dispositif de retenue.

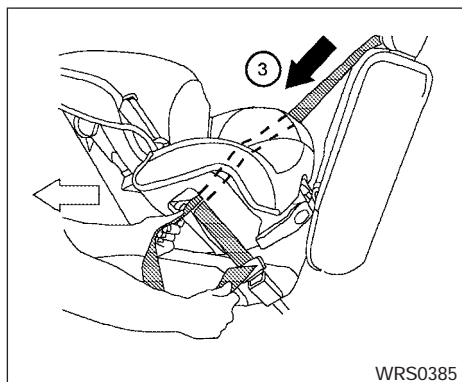

#### Orienté vers l'arrière — étape 3

3. Tirez sur le baudrier jusqu'à ce que la ceinture soit complètement sortie. L'enrouleur de la ceinture de sécurité passe alors en mode de blocage automatique (mode pour dispositif de retenue pour enfant). Une fois la ceinture de sécurité complètement rétractée, elle retourne en mode de blocage d'urgence.

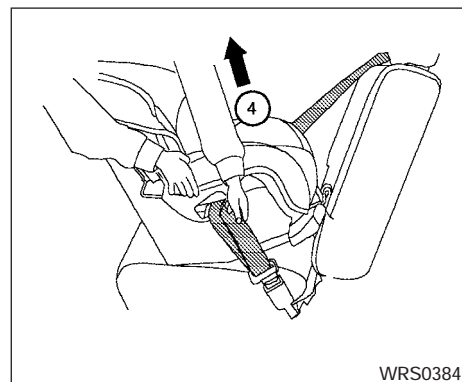

#### Orienté vers l'arrière — étape 4

4. Laissez la ceinture de sécurité se rétracter. Tirez sur le baudrier pour éliminer tout jeu de la sangle.



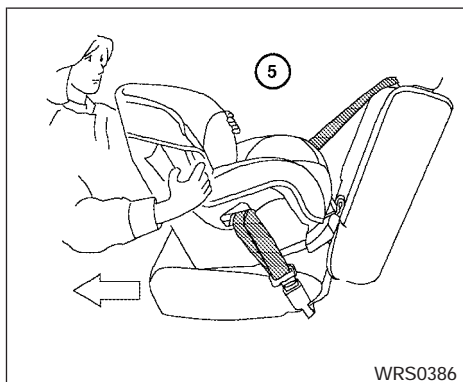

#### **Orienté vers l'arrière — étape 5**

5. Avant de placer l'enfant dans le dispositif, essayez de faire basculer ce dernier vers la droite et vers la gauche, puis tirez-le vers l'avant pour vous assurer qu'il est correctement fixé. Il ne doit pas se déplacer sur plus de 25 mm (1 po).
6. Vérifiez que l'enrouleur est bien en mode de blocage automatique en essayant de tirer la ceinture de sécurité hors de l'enrouleur. Si vous ne pouvez tirer davantage de sangle hors de l'enrouleur, ce dernier est en mode de blocage automatique.

7. Assurez-vous que le dispositif est fixé solidement chaque fois que vous prévoyez l'utiliser. Si la ceinture n'est pas verrouillée, répétez les étapes 3 à 6.

Lorsque le dispositif de retenue pour enfant est retiré du véhicule et que la ceinture de sécurité se rétracte complètement dans l'enrouleur, le mode de blocage automatique (mode pour dispositif de retenue pour enfant) est désactivé.

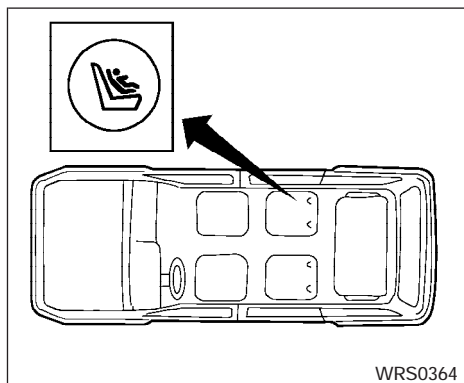

**Emplacements des points d'ancrage du système LATCH des fauteuils de capitaines de la deuxième rangée**

SYSTÈME LATCH (points d'ancrage inférieurs et sangle d'ancrage pour siège d'enfant)

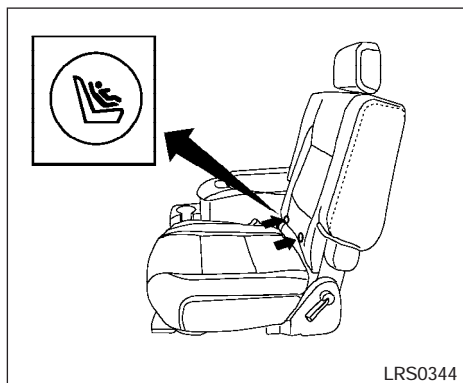

**Étiquettes des points d'ancrage du système LATCH des fauteuils de capitaines de la deuxième rangée**

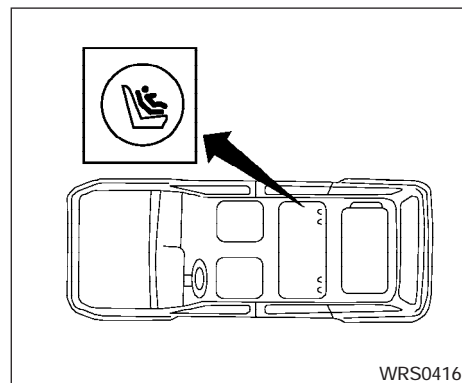

**Emplacements des points d'ancrage du système LATCH de la banquette de deuxième rangée (selon l'équipement du véhicule)**

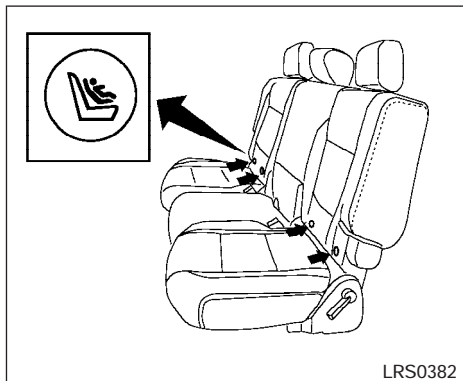

Étiquettes des points d'ancrage du système LATCH de la banquette de deuxième rangée (selon l'équipement du véhicule)

#### **⚠ AVERTISSEMENT**

- **N'attachez les dispositifs de retenue pour enfant compatibles avec le système de points d'ancrage inférieurs pour sièges d'enfant (LATCH) qu'aux emplacements indiqués. Si un dispositif de retenue pour enfant n'est pas fixé correctement, votre enfant pourrait être sérieusement blessé, voire tué en cas d'accident.**

- **Le système de points d'ancrage inférieurs (LATCH) a été conçu pour résister uniquement aux charges imposées par des dispositifs de retenue pour enfant installés correctement. Les points d'ancrage inférieurs ne doivent en aucun cas être utilisés avec des ceintures de sécurité ou des baudriers pour adultes.**

Certains dispositifs de retenue pour enfant incluent deux fixations rigides ou montées sur une sangle qui peuvent être attachées à deux points d'ancrage inférieurs se trouvant à certaines places dans le véhicule. Ce système est connu sous le nom de système LATCH (points d'ancrage inférieurs et sangle d'ancrage pour siège d'enfant). Ce système est aussi désigné sous les noms d'ISOFIX ou de système conforme à la norme ISOFIX. Grâce à ce système, il n'est pas nécessaire d'utiliser une ceinture de sécurité du véhicule pour fixer le dispositif de retenue pour enfant. Votre véhicule est équipé de points d'ancrage spéciaux conçus spécialement pour les dispositifs de retenue pour enfant compatibles avec le système LATCH. Vérifiez si votre dispositif de retenue pour enfant comporte une étiquette indiquant qu'il est compatible avec le système LATCH. Cette information peut aussi être fournie dans le manuel accompagnant le dispositif de retenue pour enfant. Si vous possé-

dez un tel dispositif de retenue pour enfant, référez-vous à l'illustration pour connaître l'emplacement des points d'ancrage inférieurs aux positions de siège qui peuvent être utilisés pour fixer le dispositif.

Les ancrages du système LATCH sont situés derrière le coussin de siège, près du dossier du siège. Une étiquette indiquant la position des ancrages du système LATCH est apposée sur le dossier du siège.

Les dispositifs de retenue pour enfant compatibles avec le système LATCH requièrent en général l'utilisation d'une sangle d'ancrage supérieure. Reportez-vous à la rubrique « Dispositif de retenue pour enfant avec sangle d'ancrage supérieure » plus loin dans ce chapitre pour connaître les directives d'installation.

Lorsque vous installez un dispositif de retenue pour enfant, lisez et suivez les directives expliquées dans ce manuel, de même que celles fournies avec le dispositif de retenue pour enfant.

Lorsque vous fixez un dispositif de retenue pour enfant compatible avec le système LATCH aux points d'ancrage inférieurs, suivez les étapes décrites ci-après :

## AVERTISSEMENT

**Inspectez les ancrages inférieurs en insérant vos doigts dans la zone de l'ancrage inférieur pour vous assurer que le système à points d'ancrage inférieurs (LATCH) n'est pas obstrué par une sangle de ceinture de sécurité ou par le matériau du coussin de siège. Le dispositif de retenue pour enfant ne sera pas fixé solidement si les ancrages du système à points d'ancrage inférieurs sont obstrués.**

1. Pour fixer le dispositif de retenue pour enfant compatible avec le système LATCH, insérez les fixations du système LATCH du dispositif de retenue dans les points d'ancrage du siège. Si le dispositif est équipé d'une sangle d'ancrage supérieure, reportez-vous à la rubrique « Dispositif de retenue pour enfant avec sangle d'ancrage supérieure » plus loin dans ce chapitre pour connaître les directives d'installation.
2. Avant de placer l'enfant dans le dispositif, essayez de faire basculer ce dernier vers la droite et vers la gauche, puis tirez-le vers l'avant pour vous assurer qu'il est correctement fixé. Il ne doit pas se déplacer sur plus de 2,5 cm (1 po).

3. Assurez-vous que le dispositif est fixé solidement chaque fois que vous prévoyez l'utiliser.

## DISPOSITIF DE RETENUE POUR ENFANT AVEC SANGLE D'ANCRAGE SUPÉRIEURE

Si votre dispositif de retenue pour enfant est équipé d'une sangle d'ancrage supérieure, celle-ci doit être fixée au point d'ancrage fourni qui se trouve derrière le dispositif.

## AVERTISSEMENT

**Les points d'ancrage pour dispositifs de retenue pour enfant ne sont prévus que pour résister aux charges appliquées par des dispositifs de retenue pour enfant correctement installés. En aucun cas ils ne doivent être utilisés avec les ceintures de sécurité ou les baudriers pour adultes.**

Fixez d'abord le dispositif de retenue pour enfant à l'aide de la ceinture de sécurité ou du système LATCH (sièges extérieurs de la banquette de deuxième rangée seulement), selon le cas.

Pour les places extérieures de la banquette de deuxième rangée seulement, réglez l'appuie-tête à sa hauteur maximale et passez la sangle d'ancrage supérieure entre l'appuie-tête et le dessus du dossier du siège. Fixez la sangle

d'ancrage au point d'ancrage de la sangle situé sur le plancher, directement derrière le siège. La position centrale de la banquette de deuxième rangée n'est pas équipée d'un point d'ancrage supérieur.

Pour les fauteuils capitaines de deuxième rangée (selon l'équipement du véhicule), réglez l'appuie-tête à sa hauteur maximale et passez la sangle d'ancrage supérieure entre l'appuie-tête et le dessus du dossier du siège. Fixez la sangle d'ancrage au point d'ancrage de la sangle situé sur le plancher, directement derrière le siège.

La position centrale de la banquette de troisième rangée est la position qui peut utiliser une sangle d'ancrage supérieure. La position centrale de la banquette de troisième rangée n'est pas munie d'un appuie-tête. Placez la sangle d'ancrage supérieure sur le dessus du dossier de siège et fixez-la au support d'ancrage, tel qu'illustré plus loin dans ce chapitre. Serrez la sangle, conformément aux directives du fabricant, pour retirer tout jeu de celle-ci.

## **⚠ AVERTISSEMENT**

Sur la banquette de troisième rangée, un dispositif de retenue pour enfant qui nécessite l'utilisation d'une sangle d'ancrage supérieure ne peut être installé qu'à la position centrale. Ne l'installez pas à une position extérieure, en tirant la sangle d'ancrage jusqu'à la position centrale.

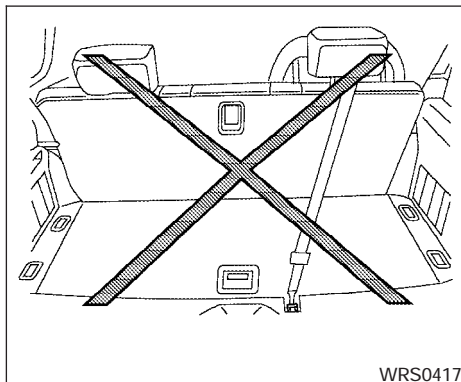

Pour un meilleur ajustement de votre dispositif de retenue pour enfant, consultez les directives d'installation appropriées du présent chapitre ainsi que celles du fabricant.

### **Emplacements des points d'ancrage**

Les points d'ancrage, situés sur le plancher, se trouvent derrière les fauteuils de capitaines de la deuxième rangée, ou derrière les places extérieures seulement pour la banquette de deuxième rangée (selon l'équipement du véhicule), et sur le plancher de l'aire de chargement, derrière la place centrale de la banquette de troisième rangée, tel qu'illustré.

Si vous avez des questions concernant l'installation sur le siège arrière d'un dispositif de retenue pour enfant avec sangle d'ancrage supérieure, adressez-vous à votre concessionnaire INFINITI.

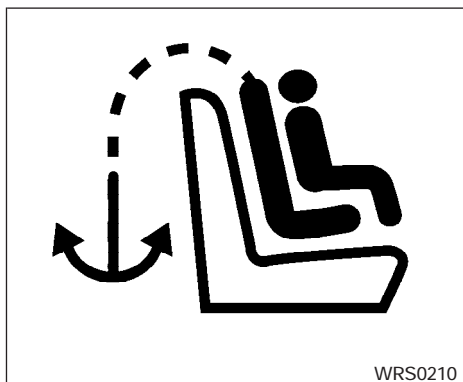

### Étiquette

Des ouvertures sont prévues dans le tapis pour faciliter l'accès aux points d'ancrage pour les fauteuils capitaines de deuxième rangée ou la banquette de deuxième rangée et sont identifiées par l'étiquette illustrée.

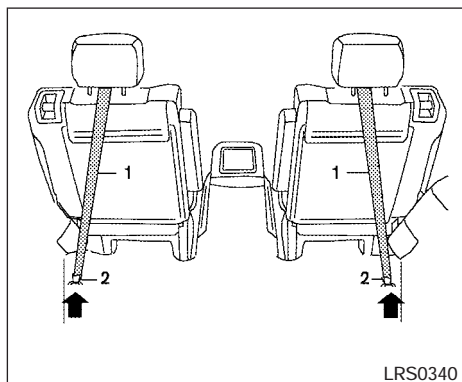

### Fauteuils capitaines de deuxième rangée

1. Sangle d'ancrage supérieure
2. Point d'ancrage

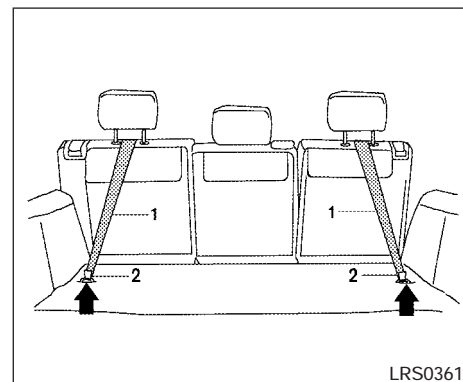

### Banquette de deuxième rangée (selon l'équipement du véhicule)

1. Sangle d'ancrage supérieure
2. Point d'ancrage

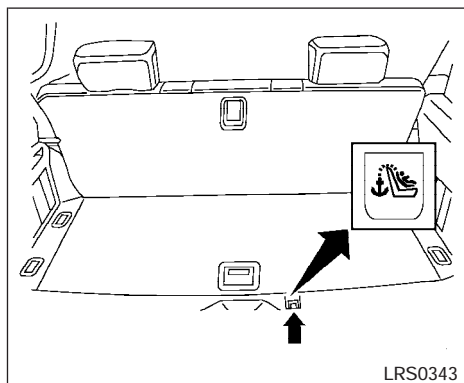

Étiquette de la banquette de troisième rangée

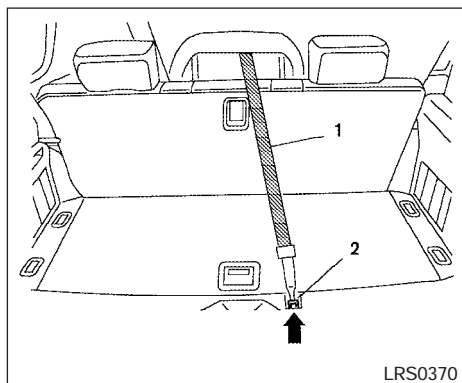

Banquette de troisième rangée

1. Sangle d'ancrage supérieure
2. Point d'ancrage

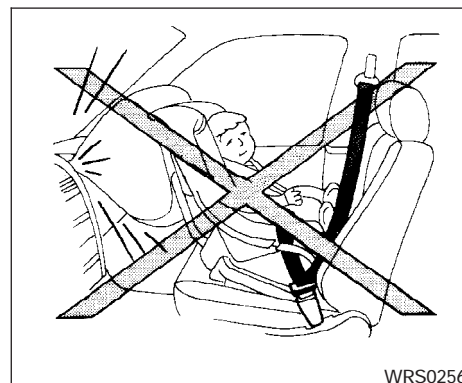

INSTALLATION SUR LE SIÈGE DU PASSAGER AVANT

**⚠ AVERTISSEMENT**

- N'installez jamais de dispositif de retenue pour enfant orienté vers l'arrière sur le siège du passager avant. Les coussins gonflables avant se déploient avec beaucoup de force. En cas d'accident, le coussin gonflable avant peut frapper violemment le dispositif de retenue pour enfant orienté vers l'arrière et votre enfant pourrait subir des blessures graves et même mortelles.

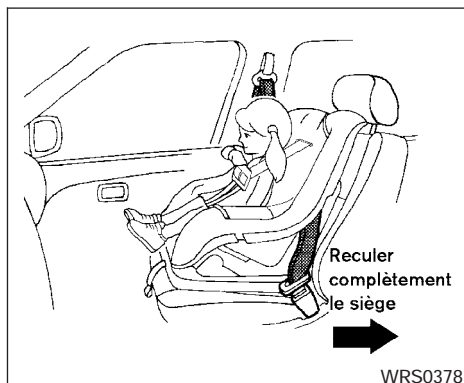

WRS0378

- **INFINITI** recommande que les dispositifs de retenue pour enfant soient installés sur le siège arrière. Toutefois, si vous devez absolument installer un dispositif de retenue pour enfant orienté vers l'avant sur le siège du passager avant, déplacez le siège le plus loin possible vers l'arrière. De plus, assurez-vous que le voyant d'état de sac gonflable du passager avant est allumé pour confirmer la neutralisation du sac gonflable. Pour obtenir des détails à ce sujet, consultez la rubrique « Sac gonflable du passager avant et indicateur d'état » plus tôt dans ce chapitre.

- Un dispositif de retenue pour enfant muni d'une sangle d'ancrage supérieur ne doit pas être installé sur le siège du passager avant.
- La ceinture de sécurité à trois points de votre véhicule est équipée d'un enrouleur à mode de blocage automatique que vous devez utiliser lorsque vous installez un dispositif de retenue pour enfant.
- Le dispositif de retenue pour enfant ne peut pas être fixé solidement si le mode de blocage de l'enrouleur n'est pas utilisé. Le dispositif de retenue risque de se renverser ou de se détacher en cas d'arrêt brusque ou d'accident; l'enfant pourrait alors être blessé. Ce mode a également une incidence sur le fonctionnement du coussin gonflable du passager avant. Consultez la rubrique « Coussin gonflable du passager avant et témoin d'état » plus tôt dans la présente section.

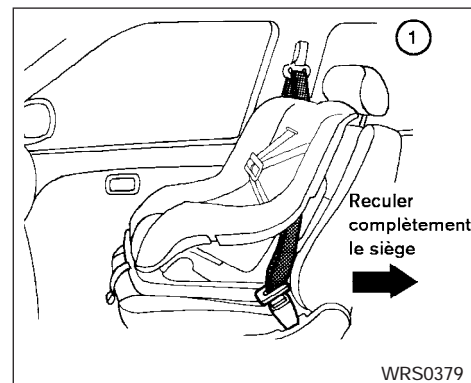

WRS0379

### Orienté vers l'avant — étape 1

Si vous devez installer un dispositif de retenue pour enfant sur le siège avant, suivez les étapes décrites ci-dessous :

1. Placez le dispositif de retenue pour enfant sur le siège du passager avant. **Le dispositif ne doit être orienté que vers l'avant. Reculez le siège au maximum.** Réglez l'appuie-tête à sa hauteur maximale. Respectez toujours toutes les directives fournies par le fabricant du dispositif de retenue pour enfant. **Les dispositifs de retenue pour bébés doivent être orientés vers l'arrière; par conséquent, ils ne doivent jamais être installés sur le siège avant.**



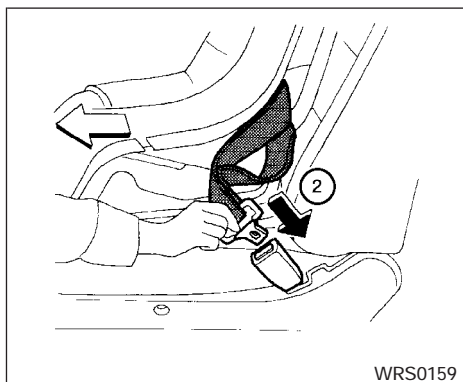

#### Orienté vers l'avant — étape 2

2. Faites passer la languette de la ceinture de sécurité au travers du dispositif de retenue pour enfant et insérez-la dans la boucle jusqu'à ce que vous entendiez un déclic et que vous sentiez la languette se verrouiller.

Assurez-vous de suivre les directives du fabricant pour savoir comment faire passer la ceinture de sécurité derrière le dispositif de retenue.

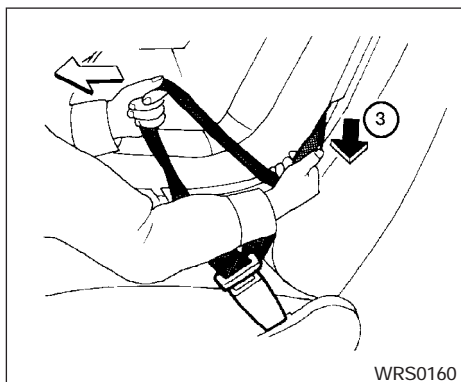

#### Orienté vers l'avant — étape 3

3. Tirez sur le baudrier jusqu'à ce que la ceinture soit complètement sortie. L'enrouleur de la ceinture de sécurité passe alors en mode de blocage automatique (mode pour dispositif de retenue pour enfant). Une fois la ceinture de sécurité complètement rétractée, elle retourne en mode de blocage d'urgence.

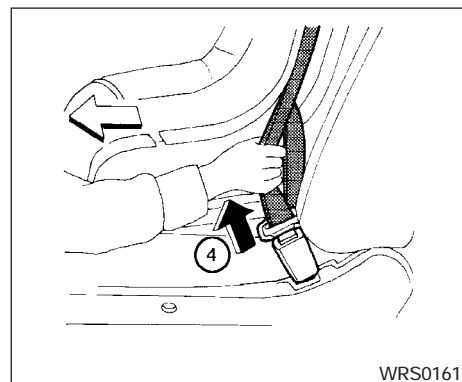

#### Orienté vers l'avant — étape 4

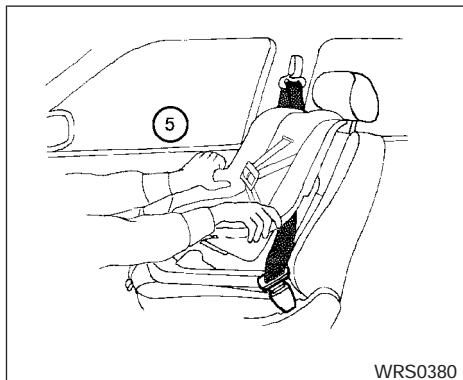

4. Laissez la ceinture de sécurité se rétracter légèrement. Tirez sur le baudrier pour éliminer tout jeu de la sangle.



WRS0380

#### Orienté vers l'avant — étape 5

5. Avant de placer l'enfant dans le dispositif, essayez de faire basculer ce dernier vers la droite et vers la gauche, puis tirez-le vers l'avant pour vous assurer qu'il est correctement fixé. Il ne doit pas se déplacer sur plus de 2,5 cm (1 po).
6. Vérifiez que l'enrouleur est bien en mode de blocage automatique en essayant de tirer la ceinture de sécurité hors de l'enrouleur. Si vous ne pouvez tirer davantage de sangle hors de l'enrouleur, ce dernier est en mode de blocage automatique.

7. Assurez-vous que le dispositif est fixé solidement chaque fois que vous prévoyez l'utiliser. Si la ceinture de sécurité n'est pas verrouillée, répétez les étapes 3 à 6.
8. Mettez le contact. Le témoin de fonctionnement du coussin gonflable du passager devrait afficher « OFF » (  ou  ). Si le témoin ne s'allume pas, il est possible que le système soit défectueux. **Placez le dispositif de retenue pour enfant sur un autre siège.** Faites inspecter le système par un concessionnaire INFINITI.

Lorsque le dispositif de retenue pour enfant est retiré du véhicule et que la ceinture de sécurité se rétracte complètement dans l'enrouleur, le mode de blocage automatique (mode pour dispositif de retenue pour enfant) est désactivé.

## **MÉMENTO**

## 2 Commandes et instruments

Planche de bord.....	2-2	Système antidémarrage du véhicule INFINITI.....	2-25
Instruments et indicateurs de bord.....	2-4	Commande d'essuie-glaces et de lave-glace de pare-brise.....	2-26
Indicateur de vitesse et compteur kilométrique.....	2-5	Fonctionnement de l'interrupteur.....	2-26
Compte-tours.....	2-6	Commande d'essuie-glace et de lave-glace de lunette arrière.....	2-27
Indicateur de température du liquide de refroidissement.....	2-6	Interrupteur de dégivreur de lunette arrière et de rétroviseur extérieur.....	2-28
Indicateur de carburant.....	2-7	Interrupteur des phares et des clignotants.....	2-28
Manomètre de pression d'huile moteur.....	2-7	Phares au xénon.....	2-28
Voltmètre.....	2-8	Interrupteur des phares.....	2-29
Jauge de température de l'huile pour boîte de vitesses automatique.....	2-8	Phares de jour (Canada seulement).....	2-31
Affichage de la température extérieure et de la boussole.....	2-9	Commande de luminosité du tableau de bord.....	2-32
Affichage de la température extérieure.....	2-9	Commande des clignotants.....	2-32
Affichage de la boussole.....	2-10	Commutateur des phares antibrouillards.....	2-33
Témoins et carillons de rappel sonore.....	2-13	Interrupteur des feux de détresse.....	2-33
Vérification des ampoules.....	2-14	Avertisseur sonore.....	2-34
Témoins d'alerte.....	2-14	Sièges chauffants.....	2-34
Témoins.....	2-20	Commutateur d'arrêt de la régulation dynamique du véhicule (VDC).....	2-35
Rappels sonores.....	2-23	Commutateur de désactivation du système d'aide au stationnement.....	2-36
Systèmes de sécurité.....	2-23		
Système de sécurité du véhicule.....	2-23		

Interrupteur du mode de remorquage .....	2-36
Montre .....	2-37
Réglage de l'heure.....	2-37
Prise d'alimentation .....	2-37
Rangement .....	2-39
Plateaux de rangement de la planche de bord .....	2-39
Compartiment de rangement de la console .....	2-39
Boîte à gants.....	2-40
Range-lunettes.....	2-41
Vide-poches .....	2-41
Vide-poches du dossier de siège.....	2-42
Console au pavillon.....	2-42
Porte-tasses .....	2-43
Console centrale de banquette de deuxième rangée (selon l'équipement du véhicule).....	2-45
Bac de rangement de l'aire de chargement .....	2-46
Crochets pour bagages .....	2-47
Filet d'arrimage.....	2-48
Porte-bagages .....	2-49
Glaces .....	2-50
Glaces électriques.....	2-50

Déфлекteurs d'air électriques .....	2-52
Toit ouvrant (selon l'équipement du véhicule) .....	2-53
Toit ouvrant automatique .....	2-53
Éclairage intérieur .....	2-55
Lampe de la console.....	2-56
Lampes individuelles.....	2-56
Lampes de lecture.....	2-56
Éclairage de l'aire de chargement .....	2-57
Télécommande universelle HomeLink® .....	2-57
Programmation de la télécommande universelle HomeLink® .....	2-58
Programmation de la télécommande HomeLink® pour le Canada.....	2-60
Utilisation de la télécommande universelle HomeLink® .....	2-60
Diagnostic des problèmes de programmation .....	2-60
Pour effacer la programmation des touches HomeLink® .....	2-61
Reprogrammation d'une seule touche HomeLink® .....	2-61
Si votre véhicule est volé .....	2-61

## PLANCHE DE BORD

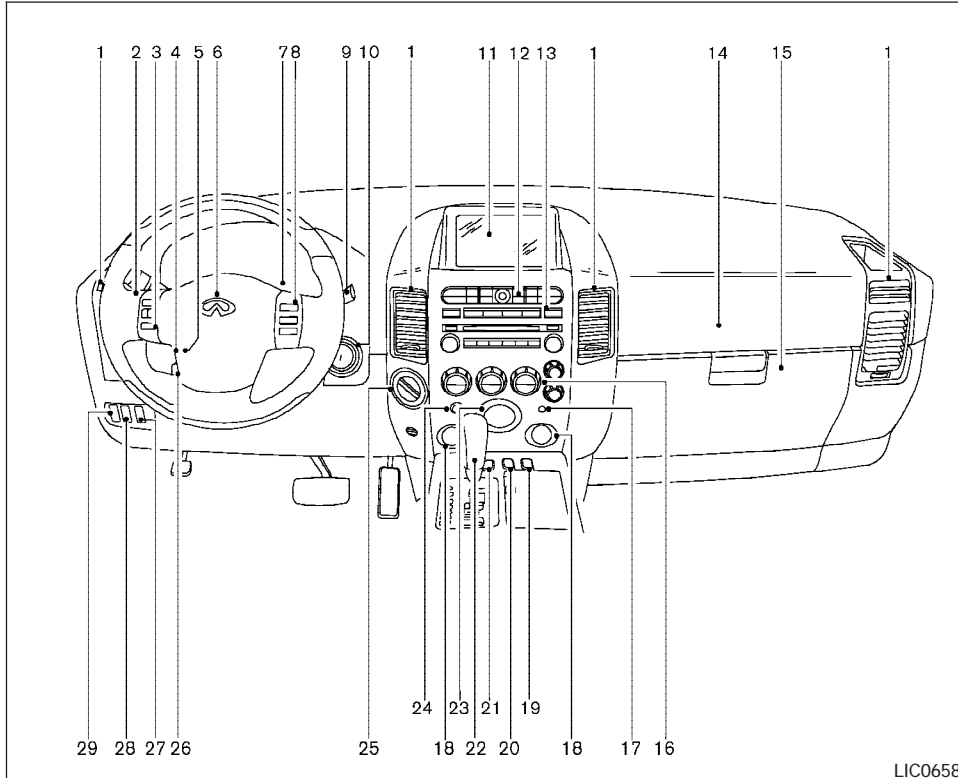

1. Bouches d'air du conducteur, centrale et du passager (p. 4-14)
2. Interrupteur des phares et des clignotants (p. 2-28)
3. Commandes de la chaîne stéréo du volant de direction (P. 4-29)
4. Commande de réglage de la convergence des phares (p. 2-31)
5. Commande de luminosité du tableau de bord (p. 2-32)
6. Coussin gonflable avant côté conducteur/avertisseur sonore (p. 1-14, p. 2-34)
7. Instruments, jauges et témoins (p. 2-4, 2-13)
8. Interrupteurs principal et de réglage du régulateur de vitesse et interrupteurs principal et de réglage du régulateur de vitesse adaptatif (selon l'équipement du véhicule) (p. 5-17, p.5-19)
9. Commande de lave-glace et d'essuie-glace de pare-brise et de lunette arrière (P. 2-26, p. 2-27)
10. Contacteur d'allumage (p. 5-8)
11. Dispositif d'aide à la navigation\* (p. 4-2)

LIC0658

12. Commandes du dispositif d'aide à la navigation\* (p. 4-2)
13. Commandes de la chaîne stéréo (p. 4-19)
14. Coussin gonflable avant côté passager (p. 1-14)
15. Boîte à gants (p. 2-40)
16. Commandes de climatisation (p. 4-15)
17. Feux de détresse (p. 2-33)
18. Prise d'alimentation (p. 2-37)
19. Commutateur de siège chauffant (p. 2-34)
20. Interrupteur du mode de remorquage (p. 2-36)
21. Interrupteur de neutralisation du système de contrôle dynamique du véhicule (P. 2-35)
22. Levier sélecteur (P. 5-11)
23. Montre (p. 2-37)
24. Témoin de fonctionnement du coussin gonflable du passager (p. 1-25)
25. Interrupteur de passage en mode quatre roues motrices (selon l'équipement du véhicule) (p. 5-43)
26. Commande du volant de direction inclinable (p. 3-18)
27. Interrupteur du système de sonar arrière (p. 2-36)
28. Interrupteur de réglage de position de pédales (P. 3-18)
29. Commutateur de fermeture et ouverture de hayon (p. 3-11)

\* : Consultez le Manuel d'utilisation du système de navigation.

**Voyez les numéros de page indiqués entre parenthèses pour connaître les détails de fonctionnement.**

## INSTRUMENTS ET INDICATEURS DE BORD

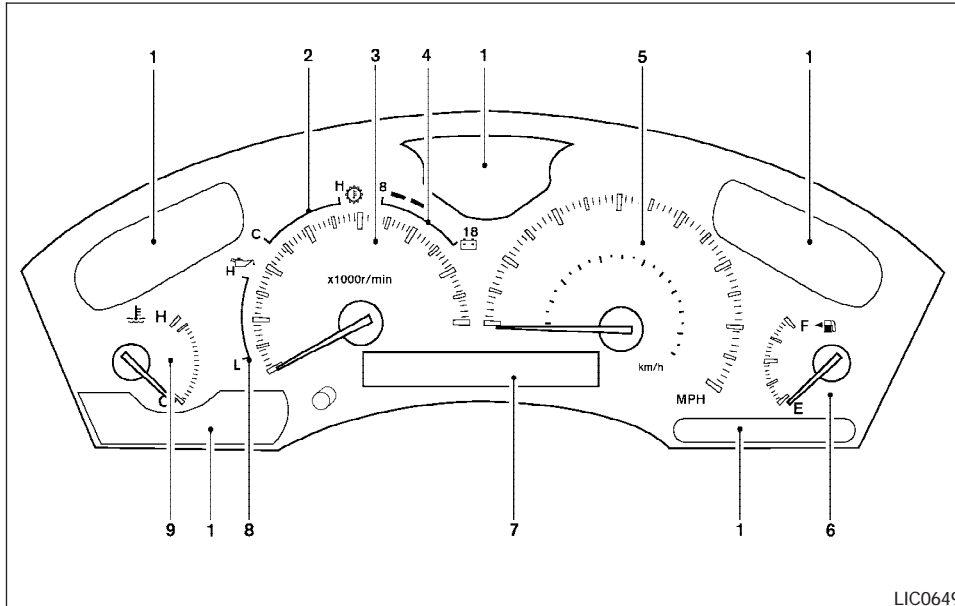

1. Témoins d'avertissement/de fonctionnement
2. Indicateur de température d'huile pour boîte de vitesses automatique (selon l'équipement du véhicule)
3. Compte-tours

### 2-4 Commandes et instruments

4. Voltmètre
5. Indicateur de vitesse
6. Indicateur de carburant

7. Compteur kilométrique/compteur journalier double, indicateur de position de la boîte de vitesses automatique, témoin de passage en quatre roues motrices (selon l'équipement du véhicule)
8. Manomètre de pression d'huile moteur
9. Indicateur de température du liquide de refroidissement



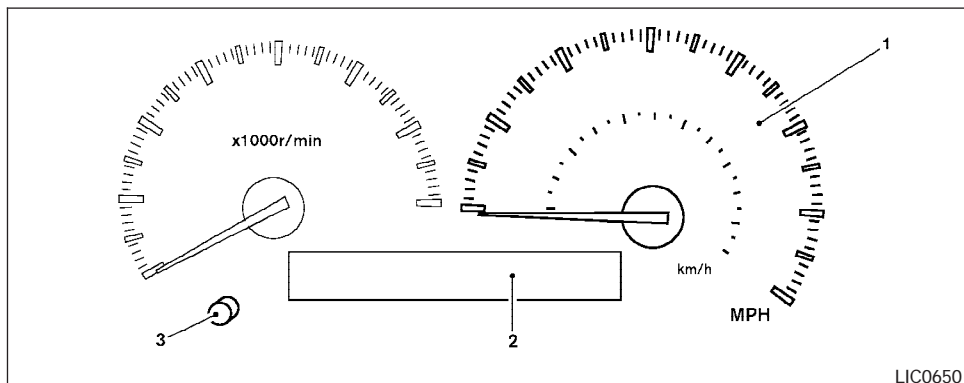

1. Indicateur de vitesse
2. Affichage du compteur kilométrique/  
compteur journalier double
3. Touche de modification

## INDICATEUR DE VITESSE ET COMPTEUR KILOMÉTRIQUE

### Indicateur de vitesse

L'indicateur de vitesse affiche la vitesse du véhicule en kilomètres à l'heure (km/h) et en milles à l'heure (mi/h).

### Compteur kilométrique/compteur journalier double

Le compteur kilométrique et le compteur journalier double s'affichent lorsque le contacteur d'allumage est à la position ON (marche).

Le compteur kilométrique indique la distance totale parcourue par le véhicule.

Le compteur journalier double permet d'enregistrer la distance parcourue lors de voyages individuels.

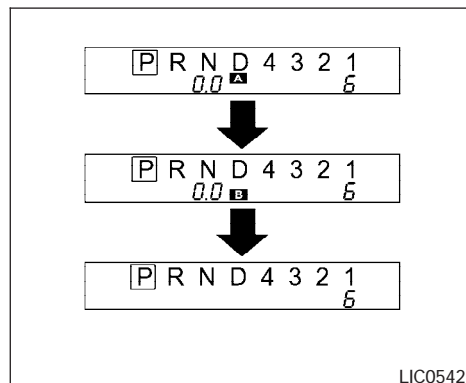

### Modification de l'affichage

Enfoncée la touche de modification pour afficher les éléments suivants :

Compteur journalier **A** → Compteur journalier **B** → Compteur kilométrique seulement

### Réinitialisation du compteur journalier

Pour réinitialiser le compteur journalier, enfoncez la touche de modification pendant plus d'une seconde.

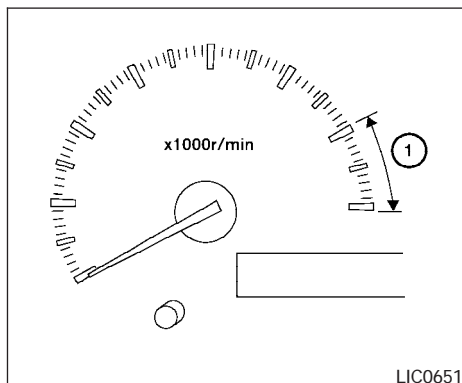

## COMPTE-TOURS

Le compte-tours indique le régime du moteur en tours par minute (tr/min). Ne laissez pas le moteur atteindre la zone rouge ①.

### ⚠ ATTENTION

**Lorsque l'aiguille du compte-tours (régime du moteur) s'approche de la plage rouge, passez à un rapport supérieur. Vous pouvez causer de graves dommages au moteur si vous persistez à le faire tourner lorsque l'aiguille se trouve dans la plage rouge.**

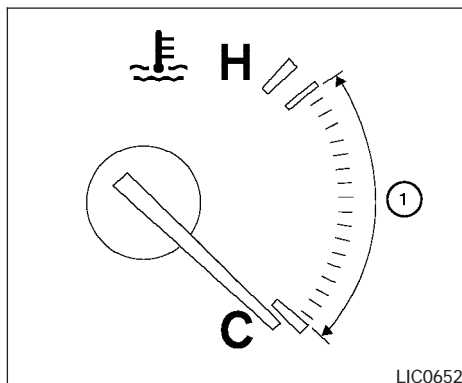

## INDICATEUR DE TEMPÉRATURE DU LIQUIDE DE REFROIDISSEMENT

Cet indicateur affiche la température du liquide de refroidissement du moteur. La température du liquide de refroidissement est dans la plage normale ① lorsque l'aiguille de l'indicateur se trouve dans la zone illustrée.

La température du liquide de refroidissement varie selon la température extérieure et les conditions de conduite.

### ⚠ ATTENTION

Si l'indicateur de bord affiche une température du liquide de refroidissement du moteur au-dessus de la plage normale, arrêtez le véhicule dès qu'il est possible de le faire en toute sécurité. Si vous continuez de rouler alors que le moteur surchauffe, vous risquez d'endommager sérieusement le moteur. Consultez la rubrique « En cas de surchauffe de votre véhicule » du chapitre « En cas d'urgence » pour connaître les mesures à prendre immédiatement.

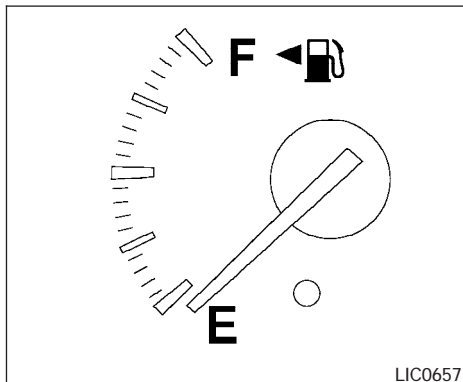

## INDICATEUR DE CARBURANT

L'indicateur de carburant indique le niveau de carburant **approximatif** dans le réservoir.

Les freinages, les virages, les accélérations ainsi que la conduite dans une pente peuvent faire bouger légèrement l'aiguille de l'indicateur.

L'aiguille de l'indicateur descend jusqu'au repère E (vide) lorsque la clé de contact est tournée à la position OFF (arrêt).

Le témoin de bas niveau de carburant s'allume lorsque le réservoir ne contient plus qu'une faible quantité de carburant.

**Remplissez le réservoir de carburant de votre véhicule avant que l'aiguille de l'indicateur n'atteigne le repère E (vide).**

Le pictogramme  indique que la trappe du réservoir de carburant du véhicule se trouve du côté conducteur.

### ATTENTION

- En cas de panne sèche, le témoin d'anomalie SERVICE ENGINE SOON peut s'allumer. Faites le plein dès que possible. Le témoin devrait s'éteindre après quelques déplacements. Si le témoin reste allumé même après quelques déplacements, faites inspecter le véhicule par un concessionnaire INFINITI.
- Pour plus de détails, consultez la rubrique « Témoin d'anomalie (MIL) » plus loin dans le présent chapitre.

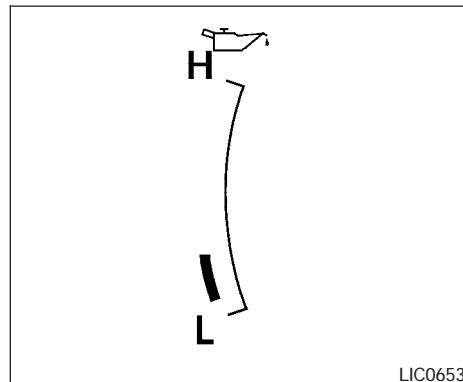

## MANOMÈTRE DE PRESSION D'HUILE MOTEUR

Le manomètre indique la pression d'huile du système de lubrification du moteur pendant que le moteur tourne. Lorsque le régime moteur est élevé, la pression d'huile moteur est aussi élevée. Lorsqu'il est bas, le manomètre indique une pression d'huile basse.

### **⚠ ATTENTION**

- Cet indicateur n'est pas conçu pour afficher un bas niveau d'huile moteur. Utilisez la jauge pour vérifier le niveau d'huile. (Reportez-vous à la rubrique « Huile moteur » dans le chapitre « Entretien et interventions du propriétaire ».)
- Si l'aiguille de la jauge ne correspond pas au niveau d'huile moteur, faites inspecter le véhicule par un concessionnaire INFINITI. Le fait de continuer à conduire le véhicule dans de telles circonstances peut endommager gravement le moteur.

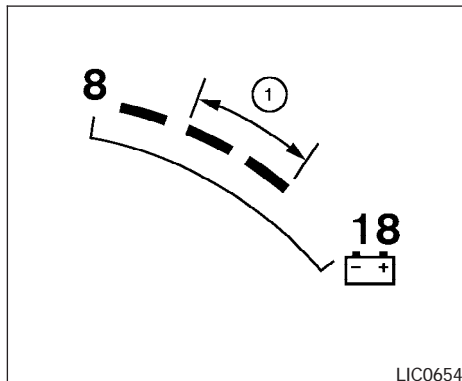

### VOLTMÈTRE

Lorsque la clé de contact est tournée à la position ON (marche), le voltmètre indique la tension de la batterie. Lorsque le moteur tourne, il indique la tension de la génératrice.

Lorsque le moteur est lancé, la lecture baisse sous la plage normale. Si le voltmètre n'indique pas la plage normale de tension (11 à 15 volts) ① lorsque le moteur tourne, cela peut indiquer une anomalie du système de charge du véhicule. Faites inspecter le système par un concessionnaire INFINITI.

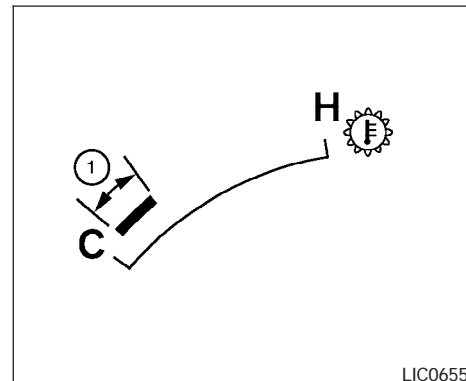

### JAUGE DE TEMPÉRATURE DE L'HUILE POUR BOÎTE DE VITESSES AUTOMATIQUE

Lorsque la clé de contact est tournée à la position ON (marche), cette jauge indique la température de l'huile de la boîte de vitesses automatique. La température de l'huile de la boîte de vitesses automatique est dans la plage normale ① lorsque la jauge indique la zone illustrée.

## AFFICHAGE DE LA TEMPÉRATURE EXTÉRIEURE ET DE LA BOUSSOLE

### ⚠ ATTENTION

- **Cet indicateur n'est pas conçu pour afficher un bas niveau d'huile de la boîte de vitesses automatique. Utilisez la jauge pour vérifier le niveau d'huile. (Reportez-vous à la rubrique « Huile pour boîte de vitesses automatique à 5 rapports » dans le chapitre « Entretien et interventions du propriétaire ».)**
- **Si la jauge indique une température de l'huile de la boîte de vitesses automatique au-dessus de la plage normale, arrêtez le véhicule dès qu'il est sécuritaire de le faire. Faites inspecter le véhicule par un concessionnaire INFINITI. Le fait de continuer à conduire le véhicule peut endommager gravement la transmission.**

Ce dispositif offre les fonctions suivantes :

- mesure du magnétisme terrestre et indication du cap directionnel du véhicule;
- indication de la température de l'air extérieur;
- indication de la présence possible de verres sur la route.

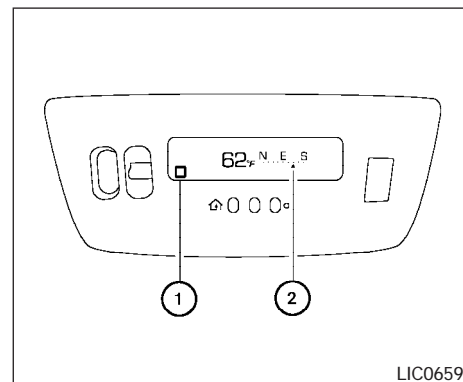

### Type A

## AFFICHAGE DE LA TEMPÉRATURE EXTÉRIEURE

Une fois le contact établi, appuyez sur le bouton de mode ① pour modifier l'affichage de la façon suivante : °F → °C → OFF (arrêt) → °F.

- Si la température extérieure chute sous le point de congélation, l'écran affiche ICE (glace).
- Si la température extérieure se situe entre 55 °C et 70 °C (130 °F et 158 °F), l'écran affiche 55 °C (130 °F).

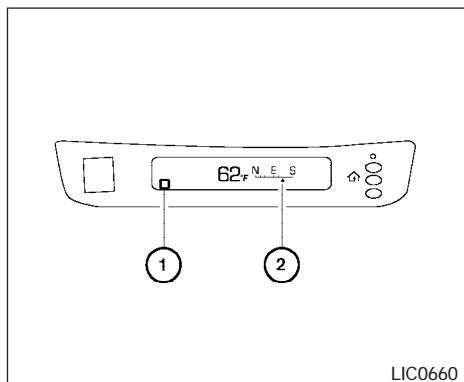

LIC0660

### Type B

- Si la température extérieure se situe entre  $-30^{\circ}\text{C}$  et  $-40^{\circ}\text{C}$  ( $-22^{\circ}\text{F}$  et  $-40^{\circ}\text{F}$ ), l'écran affiche  $-30^{\circ}\text{C}$  ( $-22^{\circ}\text{F}$ ).
- Si la température extérieure est inférieure à  $-40^{\circ}\text{C}$  ( $-40^{\circ}\text{F}$ ), l'écran indique seulement — —. Cette condition est normale.
- Le capteur de température extérieure est situé à l'avant du radiateur. L'état de la route, la chaleur du moteur, la direction du vent et d'autres conditions de conduite peuvent avoir un impact sur le fonctionnement du capteur. Celui-ci peut donc indiquer une température différente de la température ex-

tériure réelle ou de celle affichée sur divers panneaux.

- L'affichage de la température ne changera pas tant que le véhicule roulera à moins de 20 km/h (12 mi/h).
- Si le contact est coupé depuis moins de deux heures et que la température extérieure est supérieure à la dernière valeur de température détectée, l'écran affichera cette dernière à l'établissement du contact.

## AFFICHAGE DE LA BOUSSOLE

Une fois le contact établi, appuyez sur le bouton de mode ① pour afficher la boussole. La flèche ② indique la direction.

N : nord  
E : est  
S : sud  
W : ouest

Si la boussole affiche « CAL », effectuez trois cercles complets avec votre véhicule à moins de 8 km/h (5 mi/h) pour étalonner la boussole.

Vous pouvez également étalonner la boussole en conduisant votre véhicule en effectuant votre trajet quotidien. La boussole sera étalonnée une fois que vous aurez complété trois cercles.

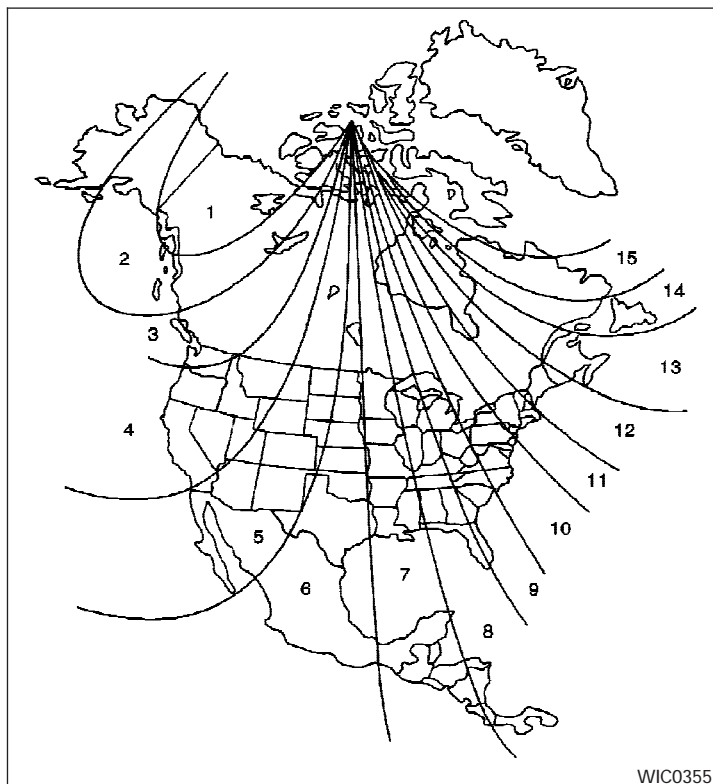

## Procédure de modification de la déclinaison

La différence entre le nord magnétique et le nord géographique est connue sous le nom de déclinaison. Dans certaines régions, cette différence peut être suffisamment élevée pour entraîner des lectures de boussole erronées. Suivez ces directives pour régler la déclinaison de votre zone, le cas échéant.

1. Maintenez enfoncé le bouton de mode pendant environ dix secondes. Le numéro de zone utilisé par la boussole s'affiche à l'écran.
2. Localisez votre emplacement actuel sur la carte de la zone. Reportez-vous à l'illustration. Enregistrez le numéro de zone.

3. Appuyez plusieurs fois sur le bouton de mode pour afficher tous les numéros de zone jusqu'à ce que le numéro souhaité apparaisse à l'écran. Une fois la touche relâchée, la direction du véhicule s'affiche à l'écran au bout de quelques secondes.

### **Affichage erroné de la direction du véhicule**

1. Lorsque l'affichage est en fonction, maintenez enfoncé le bouton de mode pendant environ huit secondes. Le numéro de zone utilisé par la boussole s'affiche à l'écran.
  2. Appuyez sur le bouton jusqu'à l'obtention du bon numéro de zone, puis relâchez-le.
  3. L'affichage revient au mode normal de la boussole si aucun bouton n'est enfoncé dans les quelques secondes.
  4. Si le véhicule change de zone, vous devez reprendre les étapes 1 à 3. Consultez le tableau.
- Si, malgré plusieurs réglages, l'indication de la boussole tend à dévier peu après, faites vérifier la boussole par un concessionnaire agréé.
  - L'indication de la boussole peut s'avérer inexacte lorsque vous franchissez un tunnel ou si votre parcours présente des pentes

particulièrement raides. (L'indication de la boussole se rétablit lorsque le véhicule roule de nouveau dans une zone dont le géomagnétisme est stabilisé.)

















- La boussole peut indiquer une direction erronée si un aimant se trouve dans la console au pavillon ou à proximité de celle-ci, ou si le véhicule roule dans une zone où le magnétisme terrestre est perturbé.

### **⚠ ATTENTION**

**N'installez pas de porte-skis, d'antenne, etc., sur le véhicule à l'aide d'aimants, sous peine de nuire au fonctionnement de la boussole.**



## TÉMOINS ET CARILLONS DE RAPPEL SONORE

<b>ABS</b> ou 	Témoin de freins antibloquage	<b>4WD</b>	Témoin des quatre roues motrices (modèle <b>4x4</b> )	<b>SET</b>	Témoin d'interrupteur de réglage du régulateur de vitesse adaptatif (selon l'équipement du véhicule)
<b>AT CHECK</b>	Témoin de vérification de la boîte de vitesses automatique		Témoin de bas niveau de carburant		Témoin de passage en mode quatre roues motrices (modèle <b>4x4</b> )
<b>ATP</b>	Témoin de stationnement de boîte de vitesses automatique (modèles <b>4x4</b> )		Témoin de basse pression des pneus		ou  Témoin d'état du coussin gonflable du passager avant
<b>BRAKE</b> ou 	Témoin de frein		Témoin de bas niveau de liquide de lave-glace		Témoin de faisceaux route (bleu)
	Témoin de charge		Témoin et carillon des ceintures de sécurité	<b>SERVICE ENGINE SOON</b>	Témoin d'anomalie
<b>CK SUSP</b>	Témoin d'anomalie de la suspension		Témoin du coussin gonflable		Témoin de sécurité
<b>CRUISE</b>	Témoin d'anomalie du régulateur de vitesse adaptatif (orange, selon l'équipement du véhicule)	<b>P</b>	Témoin de position de gamme de la boîte de vitesses automatique	<b>SLIP</b>	Témoin SLIP (témoin de dérapage)
<b>CRUISE</b>	Témoin d'anomalie de la fonction de prévision (orange, selon l'équipement du véhicule)	<b>CRUISE</b>	Témoin de l'interrupteur principal du régulateur de vitesse (vert)	<b>4LO</b>	Témoin de position de gamme 4LO du transfert (modèle <b>4x4</b> )
	Témoin de portière ouverte	<b>CRUISE</b>	Témoin de l'interrupteur ON/OFF du régulateur de vitesse adaptatif (vert; selon l'équipement du véhicule)		Témoins des clignotants et des feux de détresse
	Témoin de basse pression de l'huile moteur/de température élevée du liquide de refroidissement du moteur	<b>SET</b>	Témoin de commande de réglage du régulateur de vitesse	<b>VDC OFF</b>	Témoin de neutralisation du système de contrôle dynamique du véhicule

## VÉRIFICATION DES AMPOULES

Lorsque toutes les portières sont fermées, serrez le frein de stationnement et tournez la clé de contact à la position ON (marche) sans démarrer le moteur. Les témoins suivants s'allument :

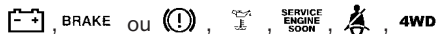

Les témoins suivants s'allument brièvement, puis s'éteignent :



**Si un des témoins mentionnés ne s'allume pas, il est possible que son ampoule soit brûlée ou qu'un des circuits électriques de votre véhicule soit ouvert. Faites réparer le système électrique de votre véhicule le plus rapidement possible.**

## TÉMOINS D'ALERTE

**ABS** ou  Témoin de freins antiblocage

L'activation de ce témoin pendant que le moteur tourne peut indiquer une anomalie du système antiblocage de votre véhicule. Faites inspecter le système par un concessionnaire INFINITI.

**Éteignez le moteur de votre véhicule, puis redémarrez-le en tournant la clé de contact**

2-14 Commandes et instruments

**lentement (si vous tournez la clé rapidement, le témoin des freins antiblocage peut rester allumé même si ceux-ci fonctionnent normalement). Si le témoin demeure allumé, faites vérifier le système par un concessionnaire INFINITI.**

En présence d'une anomalie du système, la fonction antiblocage des freins est inopérante, mais le système de freinage standard de votre véhicule demeure fonctionnel.

**Si le témoin s'allume pendant que vous roulez, faites inspecter votre véhicule par un concessionnaire INFINITI.**

**AT CHECK** Témoin de vérification de la boîte de vitesses automatique

Ce témoin s'allume pendant deux secondes environ lorsque le contacteur d'allumage est tourné à la position ON (marche). Si le témoin clignote pendant environ huit secondes, cela peut indiquer un fonctionnement inadéquat de la boîte de vitesses. Faites inspecter et réparer la boîte de vitesses par un concessionnaire INFINITI, s'il y a lieu.

**ATP** Témoin de stationnement de boîte de vitesses automatique (modèles **4x4** )

## AVERTISSEMENT

- **Si le témoin ATP est allumé, cela signifie que la position de stationnement (P) de la boîte de vitesses automatique n'est pas engagée et que la boîte de transfert est au point mort (N).**
- **Lorsque vous stationnez le véhicule, assurez-vous que le témoin de sélection 4WD est allumé, et que le frein de stationnement est serré. Si l'interrupteur de sélection des quatre roues motrices n'est pas placé à 2WD, AUTO, 4H ou 4LO, le véhicule risque de se déplacer de façon inopinée, entraînant ainsi de graves blessures ou des dommages matériels importants.**

- **Tous les modes quatre roues motrices : Le témoin peut s'allumer lorsque le contacteur d'allumage est à la position ON (marche) et que le levier sélecteur de la boîte de vitesses automatique est mis en position de stationnement tout en changeant la boîte de transfert entre les modes 4H et 4LO. Pour éteindre le témoin de fonctionnement de stationnement qui s'allume, réglez à nouveau le commutateur 4WD à la position 2WD (deux roues motrices), AUTO (automatique), 4H (quatre roues motrices gamme haute) ou 4LO (quatre roues motrices gamme basse). (Avant de régler le commutateur 4WD en position 4LO ou de la position 4LO à la position 4H, placez le levier sélecteur de boîte de vitesses automatique en position N [point mort].) Déplacez le levier sélecteur à la position P (stationnement), assurez-vous que le témoin 4WD est allumé et que le témoin de fonctionnement de stationnement est éteint.**

Ce témoin indique que la boîte de vitesses automatique n'est pas en fonction de stationnement. Si le levier sélecteur de la boîte de transfert n'est pas placé dans une position de marche alors que le levier de la boîte de vitesses automatique est

en position P (stationnement), la boîte de vitesses ne sera pas en prise et les roues motrices ne seront pas bloquées.



Les systèmes de frein de stationnement et de frein de conduite sont tous deux reliés à ce témoin.

Lorsque la clé de contact est tournée à la position ON (marche), ce témoin s'allume pour indiquer que le frein de stationnement est serré ou que le niveau de liquide de frein est bas. S'il s'allume alors que le moteur tourne et que le frein de stationnement n'est pas serré, immobilisez votre véhicule et suivez les procédures décrites ci-dessous :

1. Vérifiez le niveau de liquide de frein. Ajoutez la quantité de liquide de frein requise. Reportez-vous à la rubrique « Liquide de frein et d'embrayage » du chapitre « Entretien et interventions du propriétaire » du présent manuel.
2. Si le niveau du liquide de frein est adéquat, rendez-vous chez un concessionnaire INFINITI pour faire inspecter le circuit de freinage de votre véhicule.

## AVERTISSEMENT

- **Si le témoin de frein est allumé, cela peut indiquer une défaillance du circuit de freinage. Il peut alors être dangereux de conduire votre véhicule. Si vous jugez que vous pouvez poursuivre votre route sans danger, conduisez prudemment jusqu'à la station-service la plus proche pour y faire effectuer les réparations nécessaires. Sinon, faites remorquer votre véhicule.**
- **Le fait d'enfoncer la pédale de frein lorsque le moteur est à l'arrêt ou que le niveau de liquide de frein est bas peut entraîner une augmentation de la distance de freinage, de la course de la pédale et des efforts requis pour freiner.**
- **Si le niveau du liquide de frein se situe sous le repère MINIMUM ou MIN du réservoir de liquide de frein, ne conduisez pas le véhicule tant que le circuit de freinage n'a pas été inspecté par un concessionnaire INFINITI.**



### Témoin de charge

L'activation de ce témoin pendant que le moteur tourne peut indiquer une anomalie du système de charge de votre véhicule. Coupez le contact et vérifiez la courroie de l'alternateur de votre véhicule. Si la courroie est desserrée, cassée ou absente, ou si le témoin demeure allumé, rendez-vous dès que possible chez un concessionnaire INFINITI.

#### ATTENTION

**Ne conduisez pas votre véhicule si la courroie de l'alternateur est desserrée, rompue ou manquante.**



### Témoin d'anomalie de la suspension

Ce témoin indique une anomalie de la suspension à réglage automatique.

Pour obtenir de plus amples renseignements, consultez la rubrique « Mise sur cric du véhicule et retrait du pneu endommagé » du chapitre « En cas d'urgence » du présent manuel.



### Témoin d'anomalie du régulateur de vitesse adaptatif (orange, selon l'équipement du véhicule)

Ce témoin s'allume en cas d'anomalie du régulateur de vitesse adaptatif.



### Témoin d'anomalie de la fonction de prévision (orange, selon l'équipement du véhicule)

Ce témoin s'allume en cas d'anomalie du système d'assistance au freinage (avec fonction de prévision).



### Témoin de portière ouverte

Ce témoin s'allume lorsqu'une des portières du véhicule est mal fermée alors que la clé de contact est tournée à la position ON (marche).



### Témoin de basse pression de l'huile moteur/de température élevée du liquide de refroidissement du moteur

Ce témoin s'allume lorsque la pression d'huile moteur du véhicule est basse ou que la température du liquide de refroidissement est élevée.

Si ce témoin clignote ou s'allume en présence de conditions de conduite normales, immobilisez votre véhicule dans un endroit sûr en bordure de la route, coupez le contact et laissez le moteur se refroidir. Si le témoin demeure allumé une fois que vous avez vérifié l'huile et le liquide de refroidissement, arrêtez le moteur **immédiatement** et adressez-vous à un concessionnaire INFINITI ou tout autre atelier de réparation autorisé.

#### **Ce témoin n'est pas conçu pour indiquer un bas niveau d'huile moteur ou de liquide de refroidissement.**

Vérifiez le niveau d'huile au moyen de la jauge et vérifiez le niveau de liquide de refroidissement du réservoir. Consultez la rubrique « Huile moteur » et « Vérification du niveau de liquide de refroidissement » du chapitre « Entretien et interventions du propriétaire » du présent manuel. Consultez aussi la rubrique « Si le moteur surchauffe » du chapitre « En cas d'urgence ».

### ATTENTION

- **Le fait de laisser le moteur tourner alors que le témoin de pression d'huile moteur est allumé peut très rapidement provoquer de graves dommages au moteur. De tels dommages ne sont pas couverts par la garantie. Mettez le moteur à l'arrêt dès qu'il vous est possible de le faire en toute sécurité.**
- **Si l'indicateur de bord affiche une température du liquide de refroidissement du moteur au-dessus de la plage normale, arrêtez le véhicule dès qu'il est possible de le faire en toute sécurité. Si vous continuez de rouler alors que le moteur surchauffe, vous risquez d'endommager sérieusement le moteur. Consultez la rubrique « En cas de surchauffe de votre véhicule » du chapitre « En cas d'urgence » pour connaître les mesures à prendre immédiatement.**

4WD

Témoin des quatre roues motrices (modèle )

Le témoin des quatre roues motrices s'allume lorsque la clé de contact est tournée à la position ON (marche). Il s'éteint peu après que le moteur ait été démarré.

Si le moteur ou le véhicule ne fonctionne pas correctement, le témoin reste allumé ou clignote. Consultez la rubrique « Témoin des quatre roues motrices » du chapitre « Démarrage et conduite ».

### ATTENTION

- **Si le témoin s'allume ou clignote pendant la conduite, faites inspecter votre véhicule dès que possible par un concessionnaire INFINITI.**
- **Ne conduisez pas sur des chaussées sèches en position 4H ou 4LO. Si le témoin de quatre roues motrices s'allume lorsque vous conduisez sur des chaussées sèches :**
  - en position AUTO (automatique) ou 4H, déplacez le levier du mode quatre roues motrices au mode deux roues motrices ;
  - en position 4LO, immobilisez le véhicule, placez le levier sélecteur de la boîte de vitesses automatique au point mort (N), puis placez l'interrupteur de sélection des quatre roues motrices à la position 2WD.

- **Si le témoin demeure allumé une fois l'opération précédente effectuée, faites inspecter votre véhicule dès que possible par un concessionnaire INFINITI.**



Témoin de bas niveau de carburant

Ce témoin s'allume lorsque le réservoir de carburant de votre véhicule ne contient plus qu'une faible quantité de carburant. Vous devez procéder au ravitaillement de votre véhicule dès que possible et, de préférence, avant que l'aiguille de la jauge de carburant n'atteigne le repère E (vide). **Lorsque l'aiguille de la jauge atteint le repère E (vide), le réservoir de carburant de votre véhicule ne contient plus qu'une petite réserve de carburant.**



Témoin de basse pression des pneus

Après l'établissement du contact, le témoin s'allume pendant environ une seconde.

Ce témoin s'allume lorsque la pression des pneus est basse.

Le système d'avertissement de basse pression des pneus de INFINITI est un système de contrôle de la pression des pneus. Il surveille la pression de tous les pneus, à l'exception du pneu de la roue de secours. Lorsque le témoin de

basse pression des pneus est allumé, un ou plusieurs de vos pneus sont insuffisamment gonflés. Vous devez vous arrêter et vérifier vos pneus dès que possible, et les gonfler à la pression appropriée indiquée sur l'étiquette d'information des pneus du véhicule. La conduite sur un pneu sensiblement dégonflé fait surchauffer le pneu, ce qui peut entraîner une défaillance du pneu. Un pneu insuffisamment gonflé réduit aussi l'économie de carburant et la durée de vie de la bande de roulement du pneu, et peut avoir des conséquences négatives sur le comportement routier et le freinage. Chaque pneu, incluant celui de la roue de secours, devrait être vérifié une fois par mois à froid et gonflé à la pression préconisée sur l'étiquette du véhicule et dans le manuel du conducteur.

La pression de gonflage recommandée peut également être trouvée sur l'étiquette des pneus et d'information sur la charge.

### **Avertissement de basse pression des pneus**

Si le véhicule est conduit avec des pneus dont la pression de gonflage est très basse (inférieure à 193 kPa [28 lb/po2]), le témoin s'allume et le carillon retentit pendant dix secondes environ. Si vous choisissez l'écran de pression de gonflage des pneus, le message PNEU À PLAT s'affichera.

Pour obtenir de plus amples renseignements, consultez la rubrique « Système d'avertissement de basse pression des pneus » du chapitre « Démarrage et conduite » et la rubrique « Système d'avertissement de basse pression des pneus » du chapitre « En cas d'urgence ». Vous pouvez aussi vérifier la pression des quatre pneus à partir de l'écran d'affichage. Consultez la rubrique « Information sur la pression des pneus » du chapitre « Écran d'affichage, système de chauffage, de climatisation et chaîne audio » du présent manuel.

#### **⚠ AVERTISSEMENT**

- **Si le témoin ne s'allume pas lorsque la clé est tournée à la position ON (marche) du contacteur, faites inspecter votre véhicule dès que possible par un concessionnaire INFINITI.**

- **Si le témoin s'allume pendant la conduite, évitez les manœuvres de direction soudaines ou les freinages brusques, réduisez votre vitesse, rangez-vous en bordure de la route dans un endroit sécuritaire et immobilisez le véhicule dès que possible. Votre véhicule pourrait subir des dommages importants et vous pourriez avoir un accident entraînant des blessures graves. Vérifiez la pression de tous les pneus. Effectuez un réglage de pression À FROID, tel que spécifié sur l'étiquette des pneus et d'information sur la charge, pour ainsi désactiver le témoin d'avertissement de basse pression. Si le témoin s'allume encore pendant la conduite après le réglage de pression des pneus, il se peut qu'un des pneus soit crevé. Si tel est le cas, remplacez cette roue par une roue de secours aussitôt que possible.**
- **Lorsqu'une roue de secours est installée ou qu'une roue est remplacée, la pression des pneus ne s'affiche pas et le système d'avertissement de basse pression des pneus ne fonctionne pas. Communiquez avec votre concessionnaire INFINITI dès que possible pour procéder au remplacement des pneus ou à la réinitialisation du système.**

## ATTENTION

- **Le système d'avertissement de basse pression des pneus ne remplace pas la vérification régulière de la pression de vos pneus. Vérifiez régulièrement la pression des pneus de votre véhicule.**
- **Il se peut que le système d'avertissement de basse pression des pneus ne fonctionne pas correctement lorsque le véhicule est conduit à une vitesse inférieure à 32 km/h (20 mi/h).**
- **Assurez-vous que des pneus de la taille spécifiée sont installés correctement aux quatre roues de votre véhicule.**



Témoin de bas niveau de liquide de lave-glace

Ce témoin s'allume lorsque le niveau de liquide de lave-glace de pare-brise de votre véhicule est bas. Ajoutez la quantité de liquide de lave-glace de pare-brise requise. Consultez le chapitre « Entretien et interventions du propriétaire » du présent manuel.



Témoin et carillon des ceintures de sécurité

Ce témoin et ce carillon s'activent pour rappeler aux occupants du véhicule de boucler leur cein-

ture. Le témoin s'allume dès que la clé de contact est tournée à la position ON (marche) ou START (démarrage) et reste allumé jusqu'à ce que le conducteur boucle sa ceinture. Le carillon retentit au même moment pendant environ sept secondes, à moins que le conducteur n'ait bouclé sa ceinture de façon adéquate.

Consultez la rubrique « Ceintures de sécurité » du chapitre « Sécurité – Sièges, ceintures de sécurité et coussins gonflables » pour connaître les précautions relatives à l'usage des ceintures de sécurité.



Témoin du coussin gonflable

Lorsque la clé de contact est tournée à la position ON (marche) ou START (démarrage), le témoin du coussin gonflable s'allume pendant environ sept secondes puis s'éteint. Ceci indique que le dispositif est opérationnel.

Si l'une des conditions suivantes se produit, vous devez vous rendre chez un concessionnaire IN-FINITI pour faire réparer les dispositifs des coussins gonflables avant, des coussins gonflables latéraux, des rideaux gonflables latéraux, des coussins gonflables en cas de renversement et des ceintures de sécurité à prétendeur de votre véhicule :

- le témoin du coussin gonflable reste allumé après la période initiale d'environ sept secondes;
- le témoin du coussin gonflable clignote par intermittence;
- le témoin du coussin gonflable ne s'allume pas du tout.

Le dispositif de retenue complémentaire (sacs gonflables) et les ceintures de sécurité à prétendeur risquent de mal fonctionner s'ils n'ont pas été vérifiés et réparés. Pour de plus amples renseignements, consultez la rubrique « Dispositif de protection complémentaire » du chapitre « Sécurité – Sièges, ceintures de sécurité et coussins gonflables » du présent manuel.

## AVERTISSEMENT

**L'activation du témoin des coussins gonflables peut indiquer que les dispositifs des coussins gonflables avant, des coussins gonflables latéraux, des rideaux gonflables et de protection contre le renversement ou des ceintures de sécurité à prétendeur ne fonctionneront pas en cas d'accident.**

## TÉMOINS

**P** Témoin de position de gamme de la boîte de vitesses automatique

Le témoin indique la position du levier sélecteur de la boîte de vitesses automatique lorsque la clé de contact est tournée à la position ON (marche). Consultez la rubrique « Conduite du véhicule » du chapitre « Démarrage et conduite » du présent manuel.

**CRUISE** Témoin de commande principale du régulateur de vitesse

Ce témoin s'allume lorsque l'interrupteur principal du régulateur de vitesse est enfoncé. Il s'éteint lorsque l'interrupteur principal est enfoncé de nouveau. L'activation de ce témoin indique que le régulateur de vitesse est en état de marche.

**CRUISE** Témoin de l'interrupteur ON/OFF du régulateur de vitesse adaptatif (vert; selon l'équipement du véhicule)

Ce témoin s'allume lorsque l'interrupteur principal ON/OFF (marche-arrêt) du régulateur de vitesse adaptatif est enfoncé. Il s'éteint lorsque l'interrupteur principal ON/OFF est enfoncé de

nouveau. Lorsque le témoin de l'interrupteur principal ON/OFF est allumé, le régulateur de vitesse adaptatif est en fonction.

**SET** Témoin de commande de réglage du régulateur de vitesse

Ce témoin s'allume lorsque la vitesse du véhicule est commandée par le régulateur de vitesse. Si le témoin clignote pendant que le moteur de votre véhicule tourne, cela peut indiquer une anomalie du régulateur de vitesse. Faites inspecter le système par un concessionnaire INFINITI.

**SET** Témoin d'interrupteur de réglage du régulateur de vitesse adaptatif (selon l'équipement du véhicule)



Ce témoin s'allume lorsque la vitesse du véhicule est commandée par le mode de vitesse de croisière classique (vitesse stable) du régulateur de vitesse adaptatif.



 Témoin de passage en mode quatre roues motrices (modèle **4x4**)

Le témoin devrait s'éteindre après une seconde lorsque le contacteur d'allumage est tourné à la position ON (marche).

Pendant que le moteur tourne, le témoin de passage en mode quatre roues motrices indiquera la position sélectionnée par l'interrupteur de passage en mode quatre roues motrices.

**Le témoin de passage en mode quatre roues motrices peut clignoter lors du changement d'un mode d'entraînement à un autre.**

 ou  Témoin d'état du coussin gonflable du passager avant

Le témoin de fonctionnement du coussin gonflable du passager avant ( ou ) s'allume et le coussin gonflable du passager avant est désactivé en fonction de l'utilisation du siège du passager avant.

Pour obtenir plus de détails sur le témoin de fonctionnement du coussin gonflable du passager avant, consultez la rubrique « Coussin gonflable du passager avant et témoin de fonctionnement » du chapitre « Sécurité — Sièges, ceintures de sécurité et coussins gonflables » du présent manuel.





## Témoin de faisceaux route (bleu)

Ce témoin bleu s'allume lorsque les feux de faisceau route sont allumés et s'éteint lorsque les feux de croisement sont sélectionnés.

Le témoin de faisceau route s'allume également lorsque le signal de dépassement est activé.



## Témoin d'anomalie

Un témoin d'anomalie qui s'allume et reste allumé ou clignote pendant que le moteur tourne peut indiquer une anomalie du dispositif antipollution.

Ce même témoin peut également s'allumer et rester allumé si le bouchon de remplissage du réservoir de carburant est desserré ou manquant, ou si le réservoir de carburant de votre véhicule est presque vide. Assurez-vous que le bouchon de remplissage du réservoir de carburant de votre véhicule a été installé et serré fermement et que le réservoir de carburant contient au moins onze litres (trois gallons US) de carburant.

Le témoin SERVICE ENGINE SOON doit s'éteindre après quelques cycles de conduite s'il n'existe aucune autre anomalie du dispositif antipollution.

### Fonctionnement

Le témoin d'anomalie s'allume lorsque l'une des situations suivantes se produit :

- le témoin d'anomalie reste allumé – une défectuosité du dispositif antipollution a été décelée. Vérifiez le bouchon de remplissage du réservoir de carburant. Si le bouchon de remplissage du réservoir de carburant est desserré ou manquant, serrez-le ou installez-le et poursuivez votre route. Le témoin SERVICE ENGINE SOON doit s'éteindre après quelques cycles de conduite. Si le témoin SERVICE ENGINE SOON reste allumé après quelques trajets, faites inspecter votre véhicule par un concessionnaire INFINITI. Il n'est pas nécessaire de faire remorquer votre véhicule pour vous rendre chez le concessionnaire.
- le témoin d'anomalie clignote – un raté du moteur susceptible d'endommager le dispositif antipollution de votre véhicule a été décelé. Pour éviter les dommages au dispositif antipollution de votre véhicule ou pour réduire la gravité de ceux-ci :
  - ne conduisez pas à des vitesses supérieures à 72 km/h (45 mi/h);
  - évitez les accélérations et les décélérations brusques;
  - évitez les pentes très raides;
  - dans la mesure du possible, réduisez la charge transportée ou remorquée par votre véhicule.

Il est possible que le témoin d'anomalie cesse de clignoter et demeure allumé. Faites inspecter le véhicule par un concessionnaire INFINITI. Il n'est pas nécessaire de faire remorquer votre véhicule pour vous rendre chez le concessionnaire.

### ATTENTION

**Le fait de continuer à conduire le véhicule en omettant de faire inspecter ou réparer (au besoin) le dispositif antipollution, peut compromettre sa maniabilité et sa consommation de carburant, et accroître les risques de dommages au dispositif antipollution.**



## Témoin de sécurité (système antidémarrage du véhicule INFINITI)

Ce témoin clignote lorsque le contacteur d'allumage se trouve à la position LOCK (verrouillage), OFF (arrêt) ou ACC (accessoires). Ce témoin indique si le système de sécurité du véhicule est fonctionnel.

Pour plus de détails, consultez la rubrique « Système de sécurité » plus loin dans ce chapitre.

## **SLIP** Témoin SLIP (témoin de dérapage)

Ce témoin clignote lorsque le système d'antipatinage à l'accélération limite le patinage des roues. Le clignotement de ce témoin peut indiquer des conditions de dérapage. Le cas échéant, adaptez votre conduite en conséquence.

Il s'allume également lorsque vous tournez la clé de contact à la position ON (marche). Il s'éteint après deux secondes si le système est en fonction. Si le témoin ne s'allume pas ou s'éteint, rendez-vous chez un concessionnaire INFINITI pour faire vérifier le dispositif antipatinage de votre véhicule.

Le système fonctionne dans toutes les positions du levier sélecteur de la boîte de vitesses, mais il peut effectuer une montée de vitesses seulement jusqu'à la position la plus élevée indiquée par le levier sélecteur.

## **4LO** Témoin de position de gamme 4LO du transfert (modèle **4x4**)

Le témoin devrait s'éteindre après une seconde lorsque le contacteur d'allumage est tourné à la position ON (marche).

Ce témoin s'allume lorsque l'interrupteur de passage en mode quatre roues motrices est mis à la position 4LO avec la clé de contact à la position ON (marche).

Si l'interrupteur de passage en mode quatre roues motrices est réglé en position 4LO et que le témoin clignote, arrêtez le véhicule, conduisez lentement vers l'avant et le témoin s'allumera.

Pour changer entre 4H et 4LO, arrêtez le véhicule, mettez le levier sélecteur de boîte de vitesses automatique à la position N (point mort), puis poussez l'interrupteur de passage en mode quatre roues motrices et réglez-le sur 4LO ou 4H.

La boîte de transfert peut subir des dommages si vous réglez l'interrupteur pendant la conduite.

Vous ne pouvez pas déplacer l'interrupteur de passage en mode quatre roues motrices entre 4H et 4LO à moins que le véhicule ne soit arrêté et que le levier sélecteur de la boîte de vitesses automatique ne soit au point mort. Assurez-vous que le témoin de position de gamme 4LO du transfert s'allume lorsque vous réglez l'interrupteur de passage en mode quatre roues motrices à 4LO.

**Le témoin peut clignoter lors du changement d'un mode d'entraînement à un autre.**



## Témoins des clignotants et des feux de détresse

Le témoin gauche ou droit (selon le cas) clignote lorsque la commande de clignotant est activée.

Les deux témoins clignotent lorsque l'interrupteur des feux de détresse est enfoncé.



## **VDC OFF** Témoin de neutralisation du système de contrôle dynamique du véhicule

Ce témoin s'allume lorsque l'interrupteur de neutralisation du système de contrôle dynamique du véhicule est enfoncé à la position OFF (hors fonction) pour indiquer que le système de contrôle dynamique du véhicule ne fonctionne pas.

Pour rétablir le fonctionnement normal du système, appuyez de nouveau sur l'interrupteur de neutralisation du système de contrôle dynamique du véhicule ou faites redémarrer le moteur. Consultez la rubrique « Système de contrôle dynamique du véhicule » du chapitre « Démarrage et conduite » du présent manuel.

Le témoin du système de contrôle dynamique du véhicule s'allume également lorsque vous tournez la clé de contact à la position ON (marche). Il s'éteint après deux secondes si le système est en fonction. Si le témoin reste allumé ou qu'il s'allume en même temps que le témoin SLIP

(indicateur de dérapage) pendant la conduite, faites inspecter le système de contrôle dynamique de votre véhicule chez un concessionnaire INFINITI.

Il est possible que le fonctionnement du système de contrôle dynamique du véhicule entraîne une légère vibration ou des bruits lorsque vous démarrez le véhicule ou que vous accélérez; il s'agit là d'une condition normale.

## RAPPELS SONORES

### Signal d'avertissement des indicateurs d'usure de plaquettes de freins

Les indicateurs d'usure de plaquettes de freins avant peuvent émettre un signal d'avertissement sonore. Lorsqu'une plaquette de frein avant doit être remplacée, l'indicateur correspondant émet un raclement aigu pendant la conduite, et ce, que la pédale de frein soit enfoncée ou non. Faites vérifier les freins de votre véhicule le plus tôt possible si les indicateurs d'usure des freins émettent un tel bruit.

### Carillon de rappel de clé dans le contacteur d'allumage

Un carillon retentit si vous ouvrez la portière du conducteur alors que la clé se trouve dans le contacteur d'allumage. Retirez la clé du contacteur d'allumage avant de quitter votre véhicule.

### Carillon de rappel des phares allumés

Si les phares ou les feux de stationnement du véhicule sont allumés, et que le contacteur est tourné à la position OFF (arrêt), un carillon retentit lorsque vous ouvrez la portière du conducteur.

Éteignez les phares avant de quitter votre véhicule.

## SYSTÈMES DE SÉCURITÉ

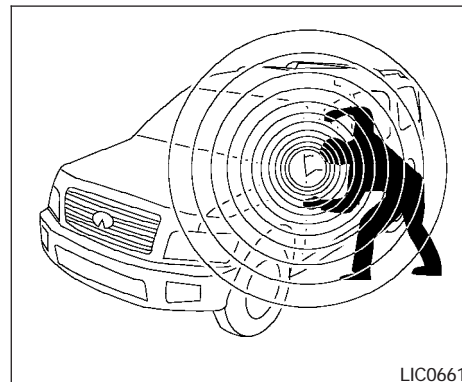

Votre véhicule possède deux types de systèmes de sécurité :

- Système de sécurité du véhicule
- Système antidémarrage du véhicule INFINITI

### SYSTÈME DE SÉCURITÉ DU VÉHICULE

Le système de sécurité du véhicule émet des signaux d'alarme visuels et sonores lorsqu'un ou quelque chose entre en contact avec les pièces du véhicule.

Comment armer le système de sécurité de votre véhicule



1. Fermez toutes les glaces et le toit ouvrant (selon l'équipement du véhicule).

#### REMARQUE :



**Le système peut être mis en veille même si les glaces et le toit ouvrant sont ouverts.**

2. Retirez la clé du contacteur d'allumage.
3. Fermez toutes les portières. Verrouillez toutes les portières. Les portières peuvent être verrouillées au moyen de la clé, de l'interrupteur de verrouillage électrique des portières ou de la télécommande.

Fonctionnement de la télécommande :

- Enfoncez le bouton  de la télécommande. Toutes les portières se verrouillent. Les feux de détresse clignotent deux fois et l'avertisseur sonore émet un bip pour confirmer le verrouillage de toutes les portières;
- si la touche  est enfoncée alors que les portières sont déjà toutes verrouillées, les feux de détresse clignotent deux fois et l'avertisseur sonore émet un bip pour indiquer que les portières sont déjà verrouillées.

L'avertisseur sonore peut émettre un bip ou rester silencieux. Consultez la rubrique « Systèmes électroniques du véhicule » du chapitre « Écran d'affichage, chauffage et climatiseur et chaîne stéréophonique » plus loin dans ce manuel.

4. Assurez-vous que le témoin  s'allume. Le témoin  demeure allumé pendant environ 30 secondes. Cela indique que le système de sécurité du véhicule est préarmé. Le système passe automatiquement en phase armée après environ 30 secondes. Le témoin  commence alors à clignoter une fois toutes les trois secondes. Si, pendant la période de 30 secondes au cours de laquelle le système est préarmé, une portière est déverrouillée au moyen de la clé ou de la télécommande ou si la clé de contact est tournée à la position ACC (accessoires) ou ON (marche), le système ne pourra pas s'armer.

- **Il est possible que le système ne s'arme pas si la clé est tournée lentement lors du verrouillage de la portière. De plus, si la clé est tournée au-delà de la position verticale vers la position de déverrouillage, le système peut se désarmer une fois la clé retirée. Si le témoin n'est pas resté allumé pendant 30 secondes, déverrouillez la portière et verrouillez-la de nouveau.**

- **Même lorsque le conducteur et des passagers se trouvent dans le véhicule, le système se met en veille si toutes les portières sont fermées et verrouillées, et que la clé de contact est à la position OFF (arrêt).**

Activation du système de sécurité du véhicule

L'alarme déclenchée par le système de sécurité du véhicule implique les éléments suivants :

- les phares clignotent et l'avertisseur sonore retentit par intermittence;
- l'alarme s'éteint automatiquement après environ 45 secondes. Par contre, si quelque chose ou quelqu'un entre en contact avec le véhicule, elle s'active de nouveau. L'alarme est neutralisée si vous déverrouillez une des portières avec la clé du véhicule ou si vous appuyez sur la touche  de la télécommande.

L'alarme s'active si :

- une portière est ouverte sans utiliser la clé ou la télécommande (même si la portière est déverrouillée à l'aide de la commande de verrouillage intérieure ou de l'interrupteur de verrouillage électrique des portières).
- le capot est ouvert.

## Comment neutraliser l'alarme

L'alarme ne s'arrête que si vous ouvrez une des portières avec la clé du véhicule ou que vous appuyez sur la touche  de la télécommande.

## SYSTÈME ANTIDÉMARRAGE DU VÉHICULE INFINITI

Le système antidémarrage du véhicule INFINITI empêche le démarrage du moteur si une clé non programmée pour ce système INFINITI est utilisée.

Si une clé programmée INFINITI est utilisée, mais que le moteur refuse toujours de démarrer (par exemple, en présence d'interférences causées par une autre clé similaire, par un dispositif pour poste de péage automatisé ou par un dispositif de paiement automatique se trouvant sur votre porte-clés), procédez de la façon suivante :

1. Laissez le contacteur d'allumage à la position ON (marche) pendant environ cinq secondes.
2. Tournez-le ensuite à la position OFF (arrêt) ou LOCK (verrouillage) et attendez environ cinq secondes.
3. Répétez les étapes 1 et 2.

4. Tentez à nouveau de faire démarrer le moteur au moyen de votre clé programmée du système antidémarrage INFINITI, tout en tenant le dispositif ayant causé des interférences à l'écart.

Si le moteur refuse toujours de démarrer, INFINITI vous recommande de placer votre clé programmée INFINITI sur un autre porte-clés afin d'éviter les interférences causées par les autres dispositifs.

**Énoncé relatif à l'article 15 des règlements de la FCC pour le système antidémarrage du véhicule INFINITI (CONT ASSY – IMMOBILIZER, ANT ASSY – IMMOBILIZER)**

**Ce dispositif est conforme à l'article 15 des règlements de la FCC et au règlement RSS-210 d'Industrie Canada. Son utilisation est soumise aux conditions suivantes :**

**(1) ce dispositif ne doit causer aucune interférence nuisible et (2) il doit pouvoir accepter toutes les interférences, y compris les interférences qui peuvent l'activer de façon inopinée.**

**TOUTE MODIFICATION D'UN DISPOSITIF NON CONFORME AUX NORMES DU FABRICANT PEUT ANNULER LE DROIT DE L'UTILISATEUR DE DISPOSER D'UN TEL ÉQUIPEMENT.**

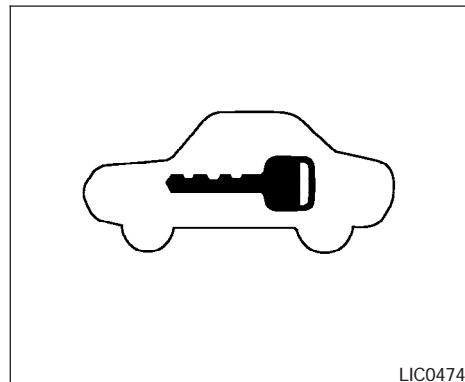

## Témoin de sécurité

Le témoin de sécurité clignote lorsque le contacteur d'allumage se trouve à la position LOCK (verrouillage), OFF (arrêt) ou ACC (accessoires). Cette fonction indique que le système antidémarrage du véhicule INFINITI est en fonction.

Si ce témoin reste allumé lorsque la clé de contact est tournée à la position ON (marche), cela indique que le système antidémarrage du véhicule INFINITI est défectueux.

**Si ce témoin reste allumé ou si le moteur refuse de démarrer, rendez-vous chez un concessionnaire INFINITI dès que possible pour faire réparer le système antidémarrage.**

## COMMANDE D'ESSUIE-GLACES ET DE LAVE-GLACE DE PARE-BRISÉ

rage de votre véhicule INFINITI. Veuillez apporter toutes les clés programmées INFINITI que vous possédez lorsque vous vous présentez chez un concessionnaire INFINITI pour faire réparer ce système.

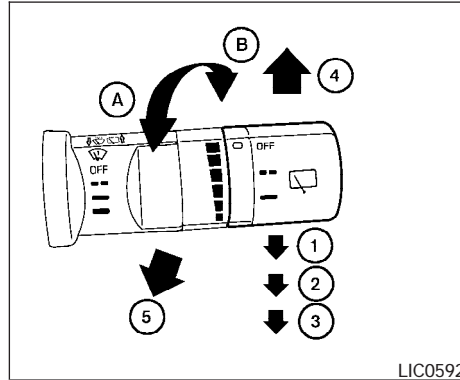

### FONCTIONNEMENT DE L'INTERRUPTEUR

Les essuie-glaces et le lave-glace de pare-brise fonctionnent lorsque le contacteur d'allumage est à la position ON (marche).

Poussez le levier vers le bas pour actionner les essuie-glaces aux réglages suivants :

- ① Intermittent – le fonctionnement intermittent se règle en tournant le bouton vers **A** (cycles plus longs) ou **B** (cycles plus courts). Les cycles d'intermittence varient également en fonction de la vitesse du véhicule. (Par exemple, si la vitesse du véhicule est élevée, les cycles d'intermittence seront plus courts.)

### REMARQUE :

**Vous pouvez désactiver ou réactiver la fonction de durée des cycles d'intermittence asservis à la vitesse du véhicule. Consultez la rubrique « Systèmes électroniques du véhicule » du chapitre « Écran d'affichage, chauffage et climatiseur et chaîne stéréophonique » plus loin dans ce manuel.**

- ② Basse vitesse – fonctionnement continu des essuie-glaces à basse vitesse
- ③ Haute vitesse – fonctionnement continu des essuie-glaces à haute vitesse

Poussez le levier vers le haut ④ pour obtenir un seul cycle de balayage.

Tirez le levier vers vous ⑤ pour actionner le lave-glace. Les essuie-glaces exécuteront également plusieurs cycles de balayage.

## COMMANDE D'ESSUIE-GLACE ET DE LAVE-GLACE DE LUNETTE ARRIÈRE

### ⚠ AVERTISSEMENT

Lorsque la température est inférieure à 0 °C (32 °F), le liquide de lave-glace risque de geler sur le pare-brise et de vous obstruer la vue, ce qui peut entraîner un accident. Faites fonctionner le dégivreur pour réchauffer le pare-brise avant de le nettoyer.

### ⚠ ATTENTION

- N'actionnez pas le lave-glace pendant plus de 30 secondes.
- N'actionnez pas le lave-glace si le réservoir de liquide de lave-glace est vide.
- Ne remplissez pas le réservoir de liquide de lave-glace avec des concentrés non dilués. Les éclaboussures de certains concentrés de liquide de lave-glace au méthanol peuvent tacher la calandre de façon permanente lors du remplissage du réservoir de liquide de lave-glace.
- Mélangez le concentré de liquide de lave-glace avec de l'eau conformément aux recommandations du fabricant avant de verser le mélange dans le réservoir de liquide de lave-glace de votre véhicule. N'effectuez pas ce mélange dans le réservoir même.

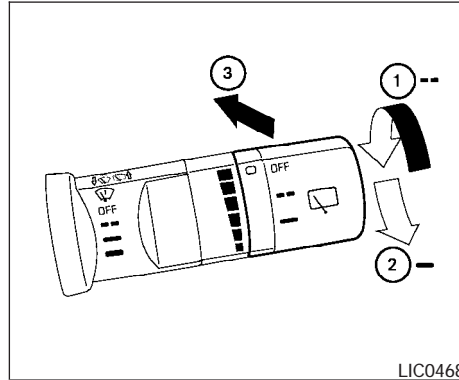

L'essuie-glace et le lave-glace de lunette arrière ne fonctionnent que lorsque le contact est mis.

Tournez la commande dans le sens des aiguilles d'une montre (à partir de la position OFF [arrêt]) pour actionner l'essuie-glace.

- ① Intermittent – fonctionnement intermittent (non réglable)
- ② Basse vitesse – fonctionnement continu des essuie-glaces à basse vitesse

Poussez le levier vers l'avant ③ pour actionner le lave-glace. Les essuie-glaces exécuteront également plusieurs cycles de balayage.

### ⚠ AVERTISSEMENT

Lorsque la température est inférieure à 0 °C (32 °F), le liquide de lave-glace risque de geler sur la vitre et de vous obstruer la vue. Faites fonctionner le dégivreur pour réchauffer la lunette arrière avant d'utiliser le lave-glace arrière.

### ⚠ ATTENTION

- N'actionnez pas le lave-glace pendant plus de 30 secondes.
- N'actionnez pas le lave-glace si le réservoir de liquide de lave-glace est vide.
- Ne remplissez pas le réservoir de liquide de lave-glace avec des concentrés non dilués. Les éclaboussures de certains concentrés de liquide de lave-glace au méthanol peuvent tacher la calandre de façon permanente lors du remplissage du réservoir de liquide de lave-glace.
- Mélangez le concentré de liquide de lave-glace avec de l'eau conformément aux recommandations du fabricant avant de verser le mélange dans le réservoir de liquide de lave-glace de votre véhicule. N'effectuez pas ce mélange dans le réservoir même.

## INTERRUPTEUR DE DÉGIVREUR DE LUNETTE ARRIÈRE ET DE RÉTROVISEUR EXTÉRIEUR

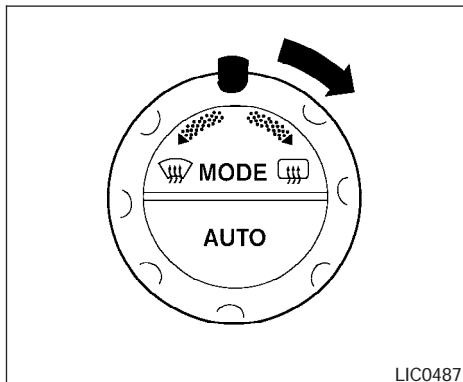

Pour dégivrer la lunette arrière et les rétroviseurs extérieurs :

Faites démarrer le moteur et tournez l'interrupteur de dégivrage de lunette arrière dans le sens des aiguilles d'une montre. Le témoin de dégivreur de lunette arrière s'allume sur l'écran d'affichage. Tournez l'interrupteur dans le sens des aiguilles d'une montre de nouveau pour mettre le dégivreur hors fonction.

Le dégivreur de lunette arrière s'éteint automatiquement environ 15 minutes après son activation.

### ⚠ ATTENTION

Lors du nettoyage de la paroi intérieure de la lunette arrière, prenez soin de ne pas égratigner ni endommager le dégivreur.

## INTERRUPTEUR DES PHARES ET DES CLIGNOTANTS

### PHARES AU XÉNON

### ⚠ AVERTISSEMENT

### ⚠ HAUTE TENSION

- Des phares au xénon allumés produisent une haute tension. Ne tentez jamais de les modifier ni de les démonter, car vous pourriez prendre un choc électrique. Faites toujours remplacer vos phares au xénon chez un concessionnaire INFINITI.
- Les phares au xénon éclairent beaucoup plus que les phares traditionnels. S'ils sont mal orientés, ils peuvent aveugler temporairement le conducteur du véhicule qui arrive en sens inverse ou celui du véhicule qui vous précède et provoquer un grave accident. Si vos phares sont mal orientés, rendez-vous immédiatement chez un concessionnaire INFINITI pour y faire corriger le problème.

La luminosité et la couleur d'un phare au xénon varient légèrement lors de l'activation. Elles se stabilisent toutefois rapidement.

- Les fréquentes activations et désactivations d'un phare au xénon ont pour effet de réduire la durée de vie de ce



dernier. Il est généralement déconseillé d'éteindre les phares pendant de courtes périodes (par exemple, lorsque le véhicule est immobilisé à un feu de signalisation). Les phares au xénon ne s'activent pas lorsque les phares de jour sont allumés (Canada seulement). Ceci permet d'éviter de raccourcir la durée de vie des phares au xénon.

- Lorsque l'ampoule d'un phare au xénon est sur le point de griller, sa luminosité est réduite de façon radicale, elle prend une teinte rougeâtre ou clignote. Si une ou plusieurs de ces conditions sont présentes, communiquez avec un concessionnaire INFINITI.

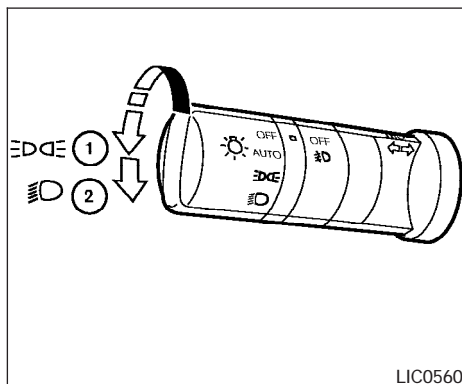

LIC0560

## INTERRUPTEUR DES PHARES

### Éclairage

- ① Les feux de stationnement avant, les feux arrière, l'éclairage de la plaque d'immatriculation et l'éclairage de la planche de bord s'allument lorsque l'interrupteur est placé à la position **OFF AUTO**.
- ② Les phares s'allument et les autres feux demeurent allumés lorsque l'interrupteur est placé à la position **OFF**.

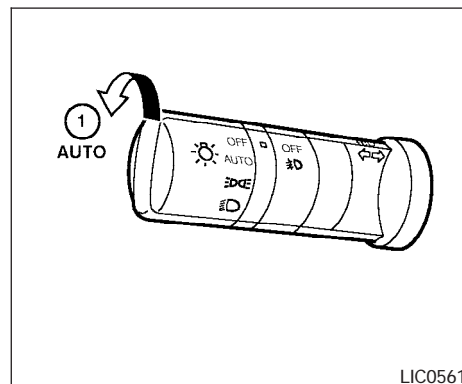

LIC0561

## Commande automatique des phares

Le système de commande automatique des phares permet d'établir l'activation et la désactivation automatiques des phares. La commande automatique des phares peut :

- allumer les phares, les feux de stationnement avant, les feux arrière et l'éclairage de la plaque d'immatriculation et du tableau de bord lorsqu'il fait sombre;
- éteindre tous les feux lorsqu'il fait jour;
- laisser tous les feux allumés jusqu'à 180 secondes après avoir tourné le contacteur d'allumage à la position OFF (arrêt) alors que toutes les portières sont fermées.



## REMARQUE :

Le degré de sensibilité de la commande automatique des phares ainsi que la temporisation de l'extinction des phares sont réglables. Consultez la rubrique « Systèmes électroniques du véhicule » du chapitre « Écran d'affichage, chauffage et climatiseur et chaîne stéréophonique » plus loin dans ce manuel.

Pour activer la commande automatique des phares :

1. Tournez l'interrupteur à la position AUTO ①.
2. Tournez la clé de contact à la position ON (marche).
3. Le système de commande automatique des phares allume et éteint automatiquement les phares.

Si le contacteur d'allumage est tourné à la position OFF (arrêt) et qu'une portière est ouverte et demeure ouverte, les phares demeurent allumés pendant cinq minutes. Mais si une autre portière est ouverte pendant ce délai, le temporisateur se réinitialise.

Pour désactiver la commande automatique des phares, tournez l'interrupteur à la position OFF (hors fonction)  ou .

Assurez-vous qu'aucun objet n'est déposé sur la cellule photoélectrique de commande automatique des phares, située à l'extrémité de la planche de bord. La cellule photoélectrique contrôle le système de commande automatique des phares; si quelque chose la recouvre, elle assimile l'absence de lumière ainsi provoquée à une condition nocturne et réagit en activant les phares. Une telle situation pourrait entraîner la décharge de la batterie de votre véhicule si vous stationnez ce dernier avec le moteur à l'arrêt et le contacteur d'allumage à la position ON (marche).

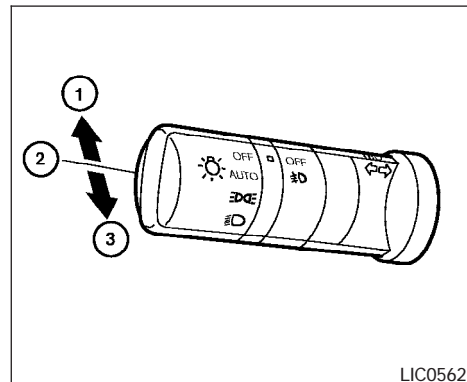





## Sélection de la fonction de faisceaux route

- ① Pour sélectionner la fonction de faisceaux route, poussez le levier vers l'avant. Les faisceaux route et le témoin  s'allument.
- ② Ramenez le levier vers l'arrière pour sélectionner les feux de croisement.
- ③ Les faisceaux route sont activés et désactivés lorsque vous tirez puis relâchez le levier.

## Système antidécharge de la batterie

Si le contacteur d'allumage est à la position OFF (arrêt) alors que l'interrupteur des phares se

trouve à la position  ou  , les phares demeureront allumés pendant cinq minutes.

Suivant la coupure automatique des phares lorsqu'en position  ou  , les phares s'allumeront de nouveau pendant cinq minutes si l'interrupteur des phares est placé à la position OFF (arrêt) puis de nouveau à la position  ou  .

### ATTENTION

- **Assurez-vous de tourner le commutateur d'éclairage à la position d'arrêt lorsque vous quittez le véhicule pour une période prolongée, sinon la batterie se déchargera.**
- **Ne laissez jamais le commutateur d'éclairage activé lorsque vous prévoyez laisser le moteur à l'arrêt pendant une période prolongée, et ce, même si les phares s'éteignent automatiquement.**

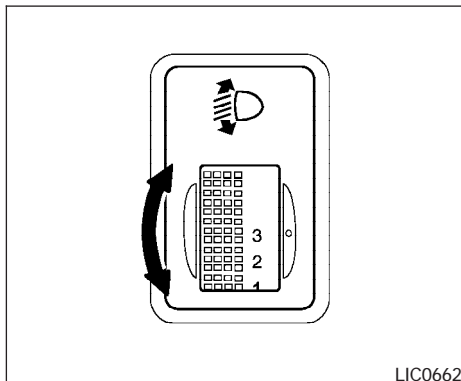

### Réglage de la convergence des phares

Selon le nombre d'occupants et la charge transportée par le véhicule, l'axe d'éclairage des phares peut être plus élevé que souhaité. Si vous empruntez un parcours montagneux, vos phares risquent de se réfléchir directement dans le rétroviseur d'un véhicule roulant devant vous ou de pointer sur le pare-brise d'un véhicule circulant en sens inverse. L'axe d'éclairage des phares peut être abaissé au moyen de la commande de convergence.



Plus les numéros inscrits sur la commande sont élevés, plus l'axe des phares s'abaisse.

Lorsque vous roulez à vide sur une route sans pente, sélectionnez la position 0.

### AVERTISSEMENT

**Les phares au xénon émettent une lumière beaucoup plus brillante que les phares ordinaires. Si la lumière émise par des phares au xénon atteint le rétroviseur du véhicule qui précède ou le pare-brise d'une voiture arrivant en sens inverse, les conducteurs de ces véhicules peuvent être incommodés par l'intensité de cette lumière. Utilisez le commutateur de réglage des phares pour abaisser l'axe des faisceaux lumineux. Pour de plus amples renseignements, reportez-vous à la rubrique « Phares au xénon » plus tôt dans ce chapitre.**

### PHARES DE JOUR (Canada seulement)

Les phares s'allument automatiquement à intensité réduite si le frein de stationnement est desserré lors du démarrage du moteur. Les phares de jour fonctionnent lorsque l'interrupteur des phares se trouve à la position OFF (hors fonction) ou à la position  . Tournez l'interrupteur des phares à la position  pour obtenir une intensité d'éclairage maximale destinée à la conduite de nuit.

Les phares de jour ne s'allument pas lors du démarrage du moteur si le frein de stationnement est serré. Ils s'allument lorsque le frein de stationnement est desserré. Ces phares restent allumés jusqu'à ce que le contacteur d'allumage soit tourné à la position OFF (arrêt).

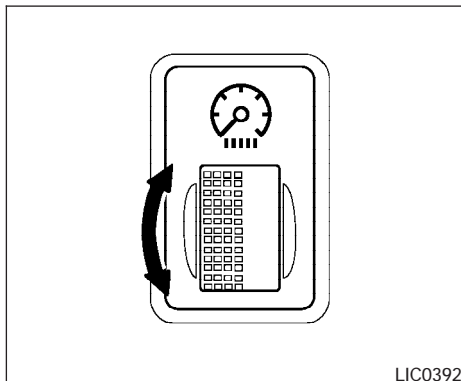

### **⚠ AVERTISSEMENT**

**Les feux arrière de votre véhicule sont hors fonction lorsque les phares de jour sont allumés. Vous devez allumer les phares de votre véhicule à la brunante. Le fait de ne pas respecter cette directive peut entraîner un accident causant des blessures à vous-même et à autrui.**



LIC0392

## COMMANDE DE LUMINOSITÉ DU TABLEAU DE BORD

La commande de luminosité du tableau de bord fonctionne lorsque l'interrupteur des phares se trouve à la position ,  ou AUTO (avec les phares automatiques activés).

Tournez cette commande pour régler l'intensité d'éclairage du tableau de bord lorsque vous conduisez de nuit.

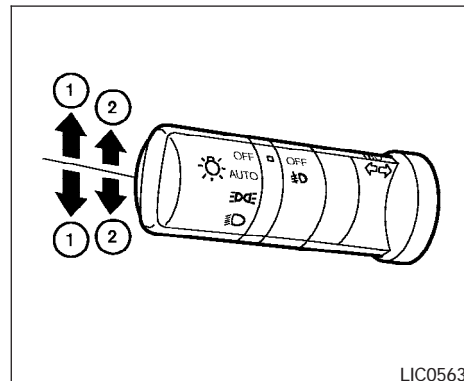

LIC0563

## COMMANDE DES CLIGNOTANTS

### Clignotants

- ① Déplacez le levier de la commande des clignotants vers le haut ou vers le bas pour indiquer la direction du virage. Les clignotants s'arrêtent automatiquement lorsque vous complétez votre virage.



### Signal de changement de voie

- ② Pour signaler votre intention de changer de voie, déplacez le levier vers le haut ou vers le bas jusqu'à ce que le clignotant s'active, mais sans enclencher le levier.

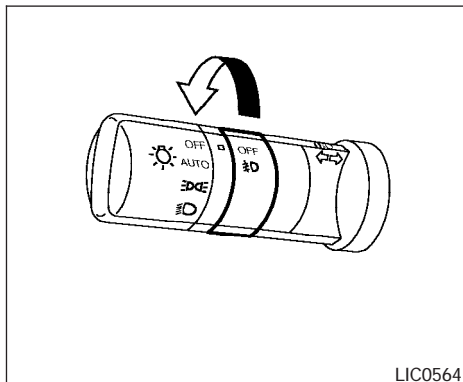
## INTERRUPTEUR DES FEUX DE DÉTRESSE



### COMMUTATEUR DES PHARES ANTIBROUILLARDS

Pour allumer les phares antibrouillard, tournez l'interrupteur des phares à la position , puis tournez l'interrupteur des phares antibrouillard à la position . Pour les éteindre, tournez l'interrupteur des phares antibrouillard à la position OFF (arrêt).

Le contact doit être mis pour assurer le fonctionnement des phares antibrouillard.

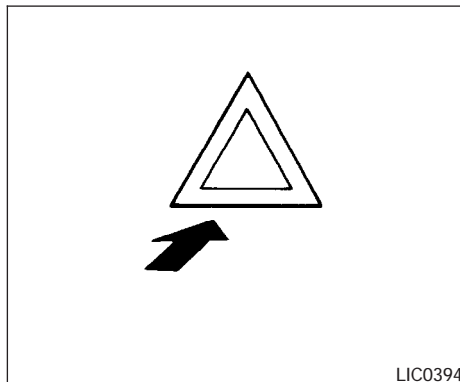

Si, en raison d'une urgence, vous devez immobiliser ou stationner votre véhicule, appuyez sur cet interrupteur pour signaler votre intention aux conducteurs des autres voitures. Tous les clignotants de votre véhicule seront ainsi activés.

### AVERTISSEMENT

- Si vous devez vous arrêter en cas d'urgence, stationnez le véhicule aussi loin que possible de la route.

- N'actionnez pas les feux de détresse lorsque vous roulez sur l'autoroute, à moins que des circonstances inhabituelles ne vous forcent à conduire votre véhicule à une vitesse très lente qui pourrait s'avérer dangereuse pour les autres automobilistes.
- Les clignotants ne fonctionnent pas lorsque les feux de détresse sont activés.

Les feux de détresse de votre véhicule fonctionnent, et ce, quelle que soit la position du contacteur d'allumage.

**L'utilisation des feux de détresse pendant la conduite est prohibée dans certains États.**

## AVERTISSEUR SONORE

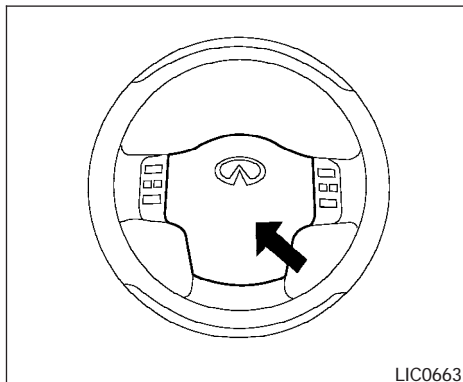

Pour actionner l'avertisseur sonore de votre véhicule, appuyez sur le rembourrage central du volant de direction.



### **⚠ AVERTISSEMENT**

**Ne tentez pas de démonter l'avertisseur sonore. Une telle action pourrait compromettre le fonctionnement du coussin gonflable avant. Toute modification au dispositif du coussin gonflable avant peut avoir pour conséquence des blessures graves en cas d'accident.**

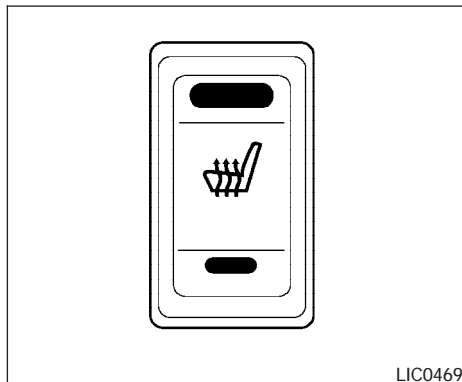
## SIÈGES CHAUFFANTS



Les sièges avant et ceux de la deuxième rangée sont chauffés par des dispositifs de chauffe intégrés.

1. Démarrez le moteur.
2. Appuyez sur les parties  (bas) ou  (élevé) de l'interrupteur pour augmenter ou réduire la température au niveau désiré. Le témoin de l'interrupteur activé s'allume.

Le dispositif de chauffage est contrôlé par un thermostat, qui active ou désactive automatiquement le dispositif de chauffage. Le témoin reste allumé tant que l'interrupteur se trouve à la position de marche.

3. Assurez-vous de placer l'interrupteur à la position hors fonction lorsque le siège est suffisamment chaud ou que vous quittez le véhicule.

### **⚠ ATTENTION**

- **N'utilisez pas le dispositif de chauffage du siège pendant de longues périodes ou si personne n'y a pris place.**
- **Ne déposez rien sur le siège qui puisse isoler la chaleur (comme une couverture, un coussin, une housse de siège, etc.) et entraîner la surchauffe du siège.**
- **Ne déposez pas d'objets durs ou lourds sur le siège et ne perforez pas celui-ci avec une broche ou un autre objet similaire. Ceci pourrait endommager le dispositif de chauffage du siège.**
- **Tout liquide renversé sur le siège chauffant doit être nettoyé immédiatement avec un chiffon sec.**
- **N'utilisez jamais d'essence, de benzine, de solvant ou de produit similaire pour nettoyer les sièges.**

## COMMUTATEUR D'ARRÊT DE LA RÉGULATION DYNAMIQUE DU VÉHICULE (VDC)

- **En cas d'anomalie ou si le siège chauffant ne fonctionne pas, placez l'interrupteur en position d'arrêt et faites vérifier le dispositif par votre concessionnaire INFINITI.**
- **La batterie peut se décharger si le dispositif de chauffage des sièges est activé alors que le moteur ne tourne pas.**

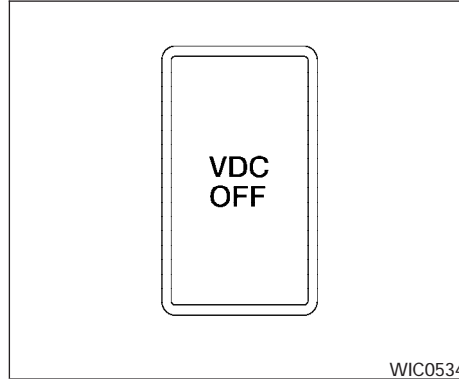

Le véhicule doit être conduit avec le système de contrôle dynamique du véhicule activé dans la plupart des conditions de conduite.

Si le véhicule est enlisé dans de la boue ou la neige, le système de contrôle dynamique du véhicule réduit la puissance du moteur afin de réduire le patinage des roues. Le régime du moteur restera bas, même si l'accélérateur est complètement enfoncé. Si une puissance maximale est requise pour libérer un véhicule embourbé, désactivez le système de contrôle dynamique du véhicule.

Pour désactiver le système de contrôle dynamique du véhicule, appuyez sur l'interrupteur VDC OFF. Le témoin  s'allume alors.

Pour réactiver le système, appuyez de nouveau sur la touche « VDC OFF » ou faites redémarrer le moteur. Consultez la rubrique « Système de contrôle dynamique du véhicule » du chapitre « Démarrage et conduite ».

## COMMUTEUR DE DÉSACTIVATION DU SYSTÈME D'AIDE AU STATIONNEMENT

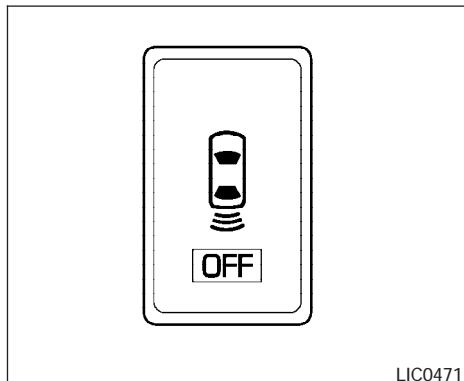

### AVERTISSEMENT

**Bien que pratique, le système de sonar arrière ne remplace pas les procédures adéquates et sécuritaires de recul du véhicule. Regardez toujours à l'arrière avant de faire marche arrière pour vous assurer que la voie est libre Reculez toujours votre véhicule lentement.**

Le système de sonar arrière se met en fonction lorsque le levier sélecteur se trouve en position R (marche arrière) et que le contact est mis.

Lorsque les capteurs détectent un obstacle dans une zone d'un rayon de 1,8 m (6 pi) à partir du pare-chocs arrière, un avertisseur sonore retentit.

Le système de sonar arrière peut être désactivé en appuyant sur le contacteur de neutralisation. Lorsque le système est neutralisé, le témoin du contacteur s'allume. Appuyez de nouveau sur le contacteur pour activer le système. Le témoin s'éteindra.

Le système est automatiquement activé chaque fois que le contact est mis.

Consultez la rubrique « Système de sonar arrière » du chapitre « Démarrage et conduite ».

## INTERRUPTEUR DU MODE DE REMORQUAGE

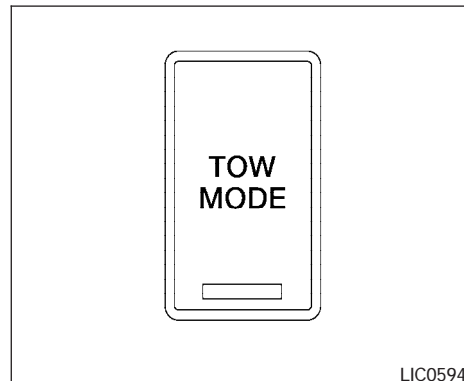

Le mode de remorquage devrait être utilisé lorsque vous tractez une remorque lourde ou transportez une charge importante. L'utilisation du mode remorquage en d'autres temps peut entraîner des passages de vitesse inutiles et accroître la consommation de carburant.

Appuyez sur l'interrupteur du mode de remorquage pour activer ce mode. Le témoin sur l'interrupteur du mode de remorquage s'allume lorsque ce mode est sélectionné. Appuyez de nouveau sur l'interrupteur du mode de remorquage pour annuler ce mode.



## MONTRE

Le mode de remorquage est automatiquement annulé lorsque la clé de contact est tournée à la position OFF (arrêt).

Pour obtenir de plus amples renseignements, consultez la rubrique « Mode de remorquage » du chapitre « Données techniques et information au consommateur » plus loin dans ce manuel.

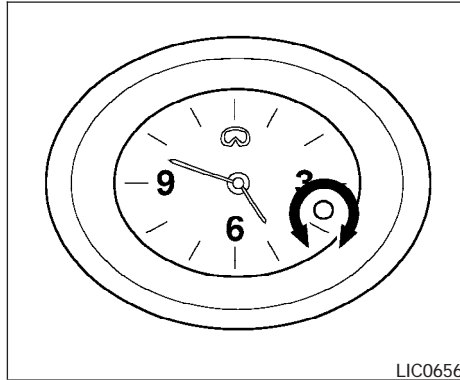

LIC0656

Si la batterie est débranchée, l'heure indiquée par la montre sera inexacte. Vous devez alors la régler de nouveau.

## RÉGLAGE DE L'HEURE

Tournez le bouton de réglage pour régler l'heure.

## PRISE D'ALIMENTATION

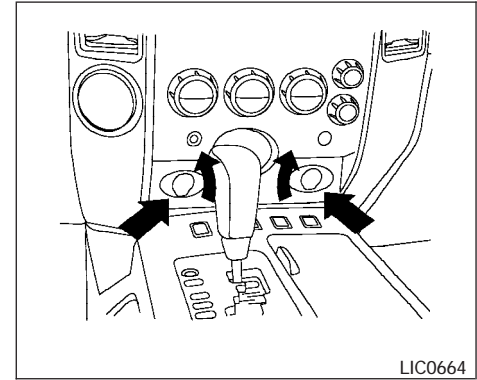

LIC0664

### Rangée avant

Les prises de courant de votre véhicule servent à brancher des accessoires électriques tels que les téléphones cellulaires.

Les prises de courant situées du côté conducteur de la planche de bord et dans l'aire de chargement sont alimentées directement par la batterie du véhicule.

Les prises de courant situées du côté passager de la planche de bord et celles de la deuxième rangée sont alimentées uniquement lorsque la clé de contact se trouve à la position ACC (accessoires) ou ON (marche).

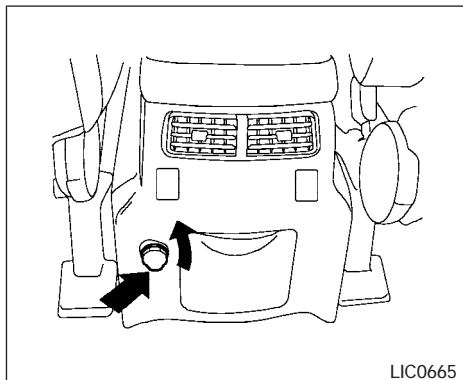

### Deuxième rangée

Ouvrez le capuchon d'une prise de courant pour pouvoir l'utiliser.

#### **⚠ ATTENTION**

- La prise et la fiche peuvent devenir chaudes pendant ou immédiatement après l'utilisation.

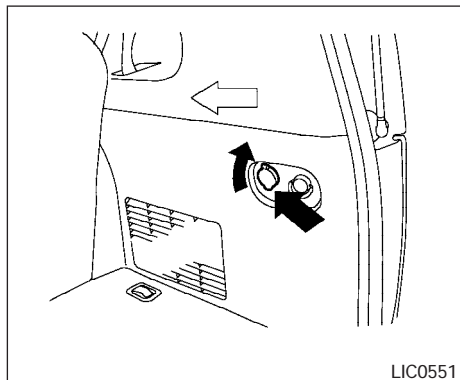

### Aire de chargement

- Seules quelques prises d'alimentation sont conçues pour recevoir un allumecigare. N'utilisez aucune autre prise de courant pour alimenter un allumecigare accessoire. Pour de plus amples renseignements, consultez votre concessionnaire INFINITI.
- N'utilisez pas d'accessoires dont la puissance est supérieure à 12 V, 120 W (10 A). N'utilisez pas d'adaptateurs doubles et ne branchez pas plus d'un accessoire électrique sur la même prise.

- Utilisez les prises de courant seulement lorsque le moteur tourne afin d'éviter de décharger la batterie du véhicule.
- Évitez d'utiliser les prises de courant lorsque le climatiseur, le dégivreur ou les phares sont en fonction.
- Avant de brancher ou de débrancher une prise, assurez-vous que l'accessoire électrique utilisé est éteint.
- Enfoncez la prise le plus loin possible. Si un contact adéquat n'est pas établi, la prise peut surchauffer ou le fusible de température interne peut griller.
- Assurez-vous que le bouchon est fermé lorsque vous ne l'utilisez pas. Évitez tout contact de la prise avec de l'eau.

## RANGEMENT

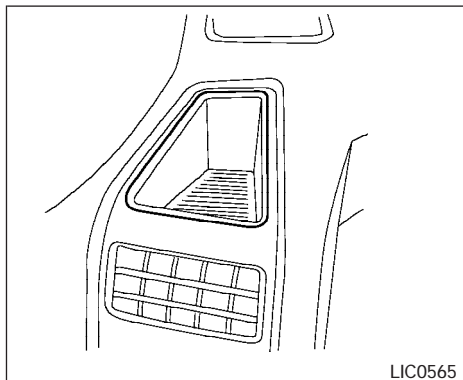

**Plateau latéral**

### PLATEAUX DE RANGEMENT DE LA PLANCHE DE BORD

#### **⚠ AVERTISSEMENT**

**Ne déposez pas d'objets tranchants sur les plateaux afin d'éviter les blessures en cas d'accident ou d'arrêt brusque.**

Les tapis de caoutchouc peuvent être retirés pour le nettoyage.

### COMPARTIMENT DE RANGEMENT DE LA CONSOLE

#### **⚠ AVERTISSEMENT**

**La conduite du véhicule exige toute votre attention : n'utilisez donc pas le compartiment de la console centrale en conduisant.**

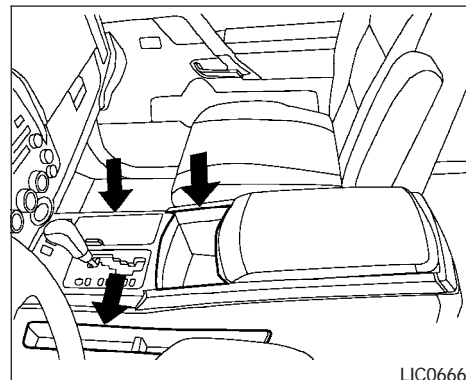

Plateaux de compartiment de rangement de la console

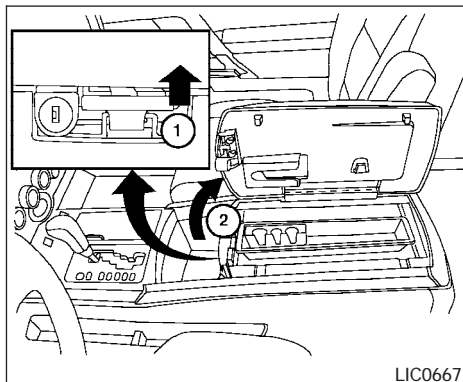

### Compartiment de rangement de la console

Pour ouvrir le couvercle du compartiment de la console ②, tirez sur le levier ①.

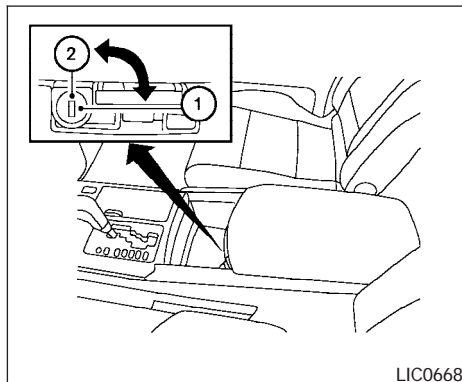

### Serrure du compartiment de la console

Utilisez la clé principale pour verrouiller ① ou déverrouiller ② le compartiment de la console.

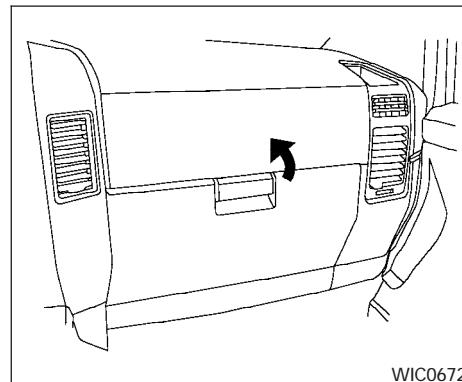

### BOÎTE À GANTS

Pour ouvrir la boîte à gants, tirez sur la poignée.

#### **⚠ AVERTISSEMENT**

**Pour prévenir les blessures en cas d'accident ou d'arrêt brusque, la boîte à gants devrait toujours être fermée lorsque le véhicule est en mouvement.**

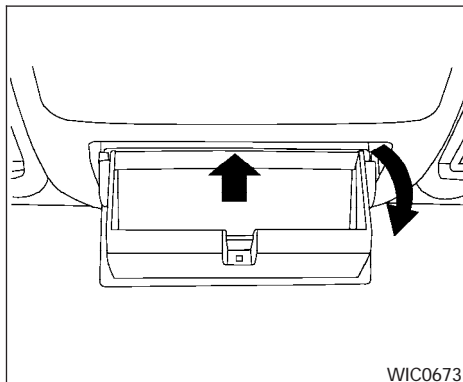

WIC0673

## RANGE-LUNETTES

Pour ouvrir le range-lunettes de soleil, appuyez sur son couvercle et relâchez-le.

### **⚠ AVERTISSEMENT**

La conduite du véhicule exige toute votre attention : ne rangez donc pas vos lunettes de soleil dans le range-lunettes en conduisant.

### **⚠ ATTENTION**

- Ne l'utilisez pas pour déposer autre chose que des lunettes de soleil.

- Ne laissez pas de lunettes de soleil dans le range-lunettes si vous stationnez votre véhicule au soleil. La chaleur pourrait les endommager.

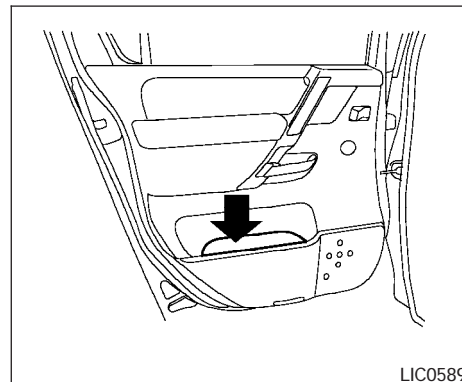

LIC0589

## VIDE-POCHES

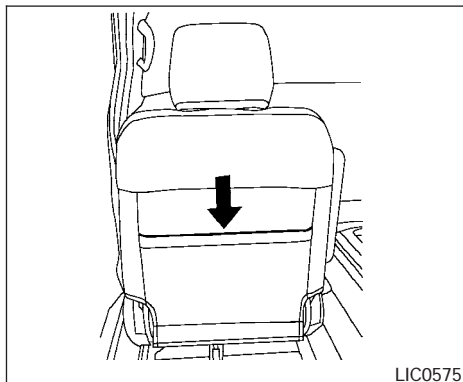

### VIDE-POCHES DU DOSSIER DE SIÈGE

Le vide-poches du dossier de siège est situé derrière le siège du conducteur. Des cartes routières peuvent y être rangées.

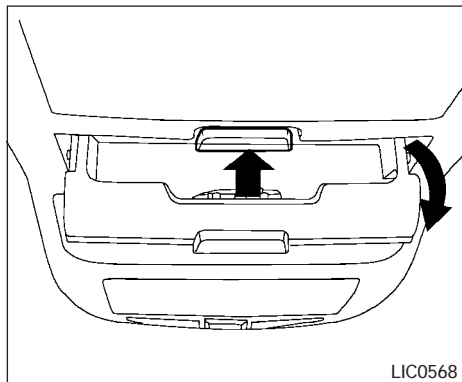

### Petit bac CONSOLE AU PAVILLON

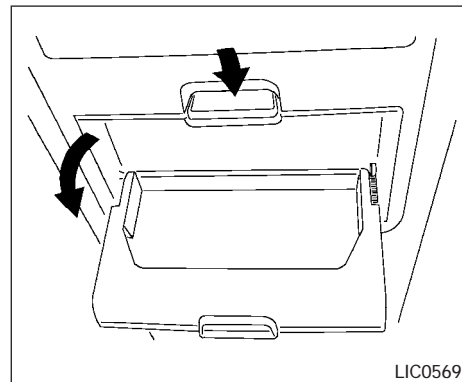

### Bac moyen Bacs de rangement

#### **⚠ AVERTISSEMENT**

**Pour prévenir les blessures en cas d'accident ou d'arrêt brusque, les bacs de rangement doivent toujours être fermés lorsque le véhicule est en mouvement.**

Pour ouvrir un bac de rangement, appuyez sur le bouton.

Rabattez le couvercle vers le haut pour le refermer.

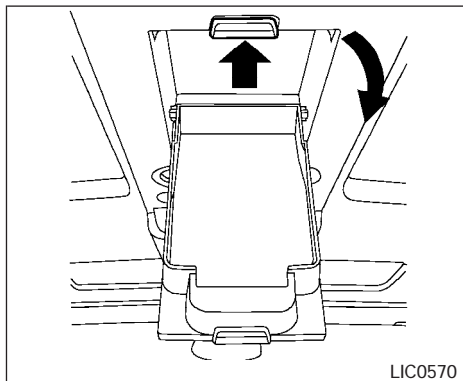

**Grand bac**

## PORTE-TASSES

Soulevez le couvercle des porte-tasses avant pour les ouvrir.

Pour les refermer, abaissez le couvercle.

### **⚠ AVERTISSEMENT**

**La conduite du véhicule exige toute votre attention : n'utilisez donc pas le porte-tasse en conduisant.**

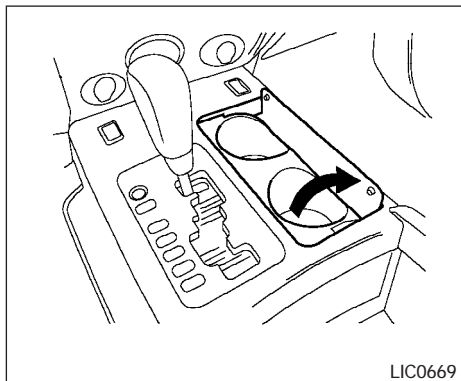

**Avant**

### **⚠ ATTENTION**

- **Évitez de démarrer ou de freiner brusquement lorsque le porte-tasse est utilisé, car le liquide pourrait se renverser. Si le liquide est chaud, votre passager et vous pourriez être brûlés.**
- **Ne déposez que des tasses faites de matériaux souples dans le porte-tasse. Des objets durs pourraient vous infliger des blessures en cas d'accident.**

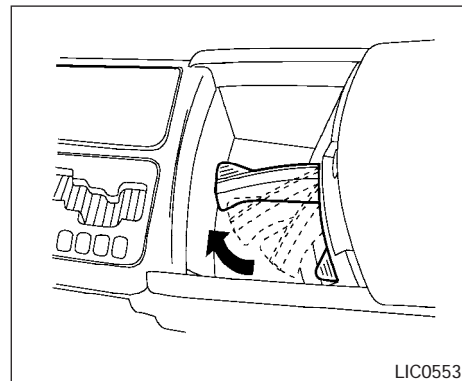

**Réglable**

Placez le bras du porte-tasse réglable de sorte que la tasse soit maintenue fermement.

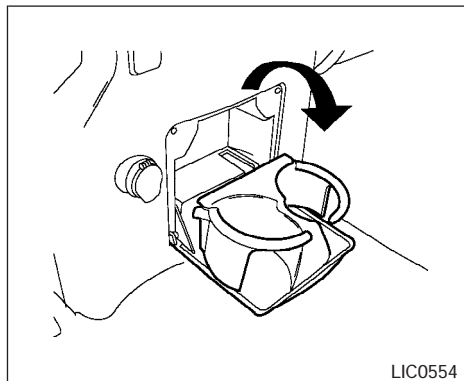

**Deuxième rangée (à l'arrière de la console avant)**

Abaissez le couvercle pour ouvrir les porte-tasses de deuxième rangée (à l'arrière de la console avant). Pour les refermer, relevez le couvercle.

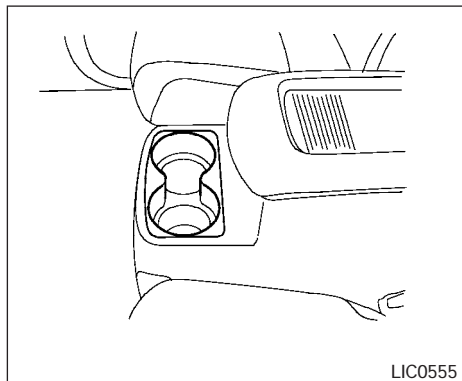

**Console arrière (selon l'équipement du véhicule)**

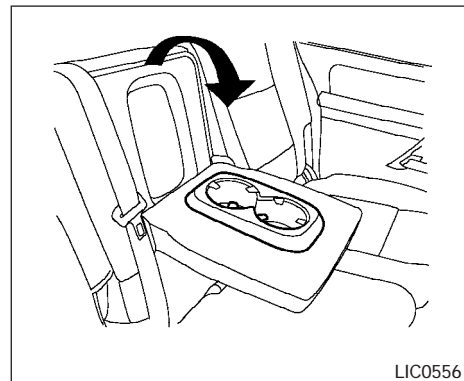

**Banquette de deuxième rangée (selon l'équipement du véhicule)**



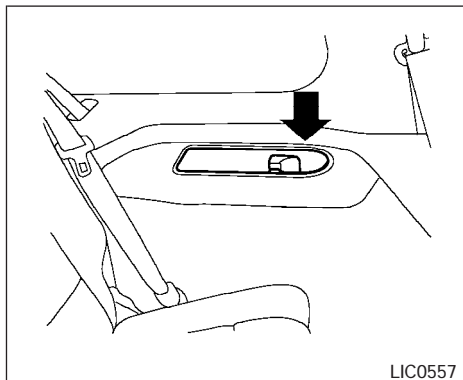

LIC0557

**Troisième rangée**

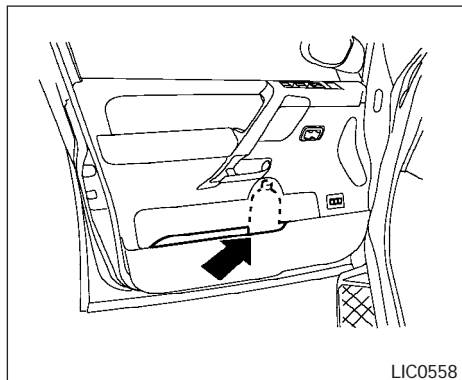

LIC0558

**Porte-bouteille**

**⚠ ATTENTION**

**N'utilisez pas le support à bouteille pour retenir d'autres types d'objets qui pourraient être projetés dans le véhicule et infliger des blessures aux occupants en cas de freinage brusque ou d'accident.**

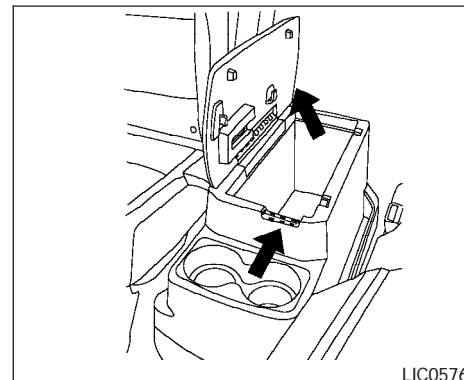

LIC0576

**CONSOLE CENTRALE DE BANQUETTE DE DEUXIÈME RANGÉE (selon l'équipement du véhicule)**

Pour ouvrir le couvercle du compartiment de la console, tirez sur le levier.

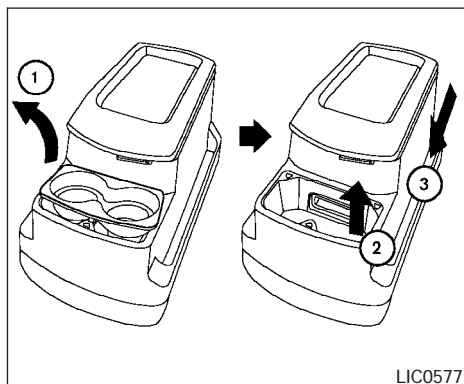

### Retrait du compartiment de la console centrale de banquette de deuxième rangée

Pour retirer le compartiment de la console centrale de banquette de deuxième rangée :

- ① Soulevez le plateau du porte-tasse.
- ② Tirez sur la poignée pour incliner le compartiment de la console.
- ③ Tirez le compartiment de la console vers l'avant du véhicule et sortez-le.

Pour réinstaller le compartiment de la console centrale de banquette de deuxième rangée :

1. Faites glisser le compartiment de la console sur la base, vers l'arrière du véhicule.
2. Poussez le compartiment de la console vers le bas pour le verrouiller en place.
3. Remettez le plateau du porte-tasse.

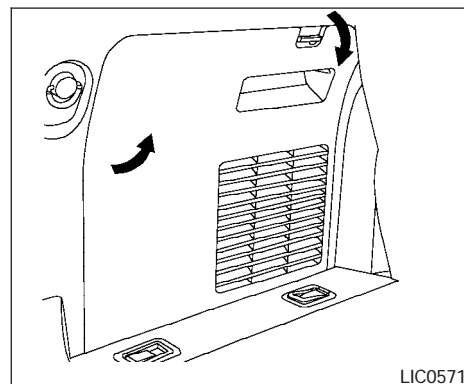

### BAC DE RANGEMENT DE L'AIRE DE CHARGEMENT

Pour ouvrir le bac de rangement de l'aire de chargement, tirez la languette vers le bas et retirez le couvercle.

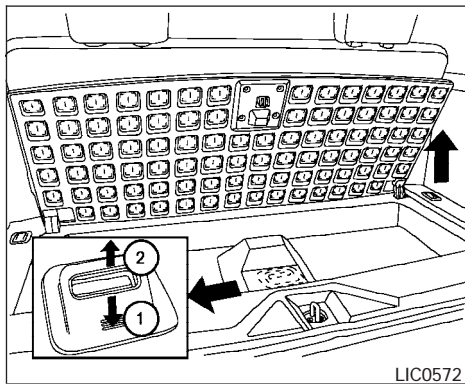

Pour accéder à l'espace de rangement du plancher, appuyez sur ① pour relever la poignée, puis tirer la poignée ② vers le haut pour soulever le panneau de l'aire de chargement.

## CROCHETS POUR BAGAGES

Les crochets pour bagages peuvent être utilisés pour fixer solidement les bagages à l'aide de cordes ou d'autres types de sangles.

## ⚠ AVERTISSEMENT

- Fixez solidement tous les bagages à l'aide de cordes ou de sangles afin d'éviter qu'ils glissent ou se déplacent. N'empilez pas les bagages plus haut que la hauteur des dossiers de siège. En cas d'arrêt brusque ou de collision, les objets non retenus sont susceptibles de se transformer en projectiles et pourraient causer des blessures.
- Utilisez des cordes et des crochets adéquats pour attacher les bagages.
- Ne laissez personne prendre place dans l'aire de chargement lorsque le véhicule est en mouvement. Il est très dangereux de voyager dans l'aire de chargement d'un véhicule. Les personnes s'y trouvant sont beaucoup plus susceptibles de subir des blessures graves ou mortelles en cas de collision.
- Ne laissez jamais un passager s'asseoir à une place autre qu'un siège muni d'une ceinture de sécurité.
- Assurez-vous que tous les occupants de votre véhicule ont pris place sur un siège et qu'ils portent correctement leur ceinture de sécurité.

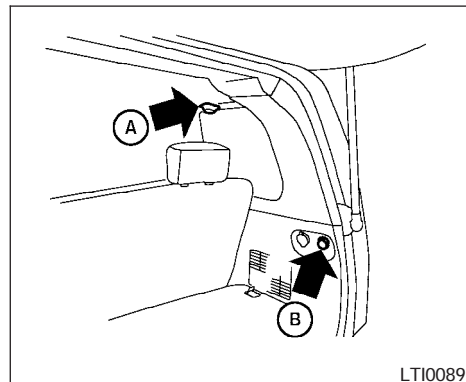

## Garniture latérale

Lorsque vous accrochez des cordes, n'appliquez pas une charge supérieure à 25 kg (55 lb) à un crochet (A) ou 20 kg (44 lb) à un crochet (B).

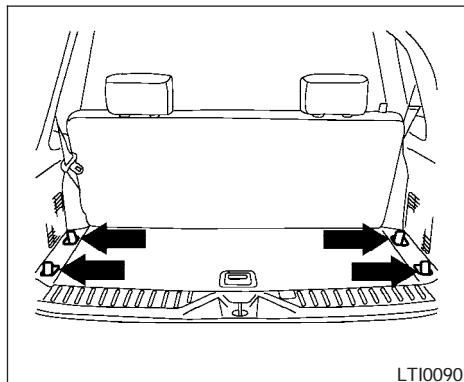

LT10090

### Crochets de plancher

N'appliquez pas une charge de plus de 50 kg (110 lb) à un crochet.

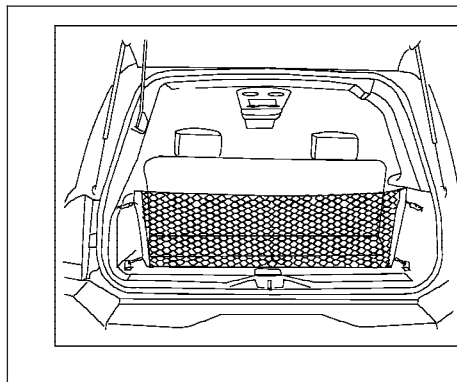

### FILET D'ARRIMAGE

Le filet d'arrimage empêche les bagages de se déplacer hors de l'aire de chargement lorsque le véhicule roule.

Pour installer le filet d'arrimage, attachez-en les crochets aux dispositifs de retenue.

Pour le retirer, détachez les crochets du filet d'arrimage des dispositifs de retenue.

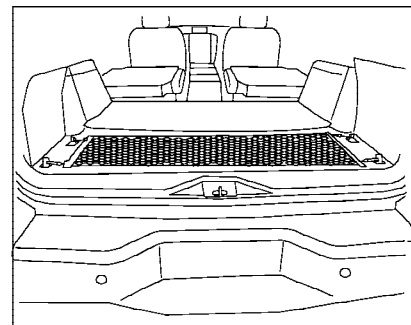

LIC0628

### **⚠ AVERTISSEMENT**

- **Fixez tous les bagages solidement pour éviter qu'ils glissent ou se déplacent. N'empilez pas les bagages plus haut que les dossiers de sièges. En cas d'arrêt brusque ou de collision, les bagages non retenus pourraient blesser les occupants du véhicule.**
- **Assurez-vous de fixer les quatre crochets aux agrafes. La charge retenue par le filet ne doit pas dépasser 13,6 kg (30 lb) sinon ce dernier risque de se décrocher.**

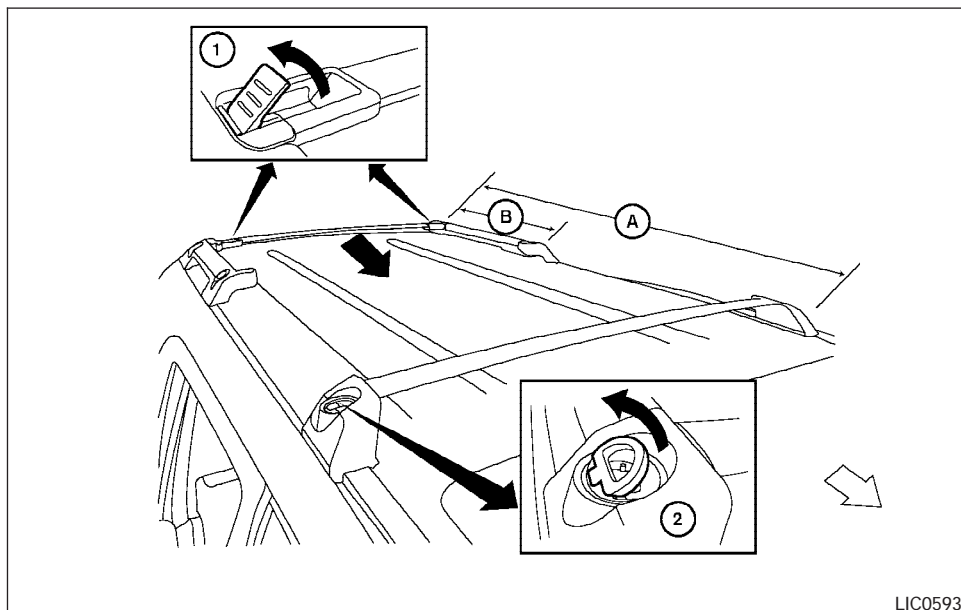

LIC0593

## PORTE-BAGAGES

La charge du porte-bagages doit toujours être répartie uniformément. Ne chargez pas plus de 91 kg (200 lb) sur le porte-bagages complet (A). Si une traverse arrière supplémentaire (selon l'équipement du véhicule) est installée, la capa-

cité de charge maximale pour le porte-bagages arrière (B) est de 56 kg (125 lb). Assurez-vous de ne pas dépasser le poids nominal brut du véhicule (PNBV) ou le poids technique maximal sous essieu (PTME avant et arrière). Les spécifications relatives au PNBV et au PTME sont stipulées sur l'étiquette d'homologation (située sur le

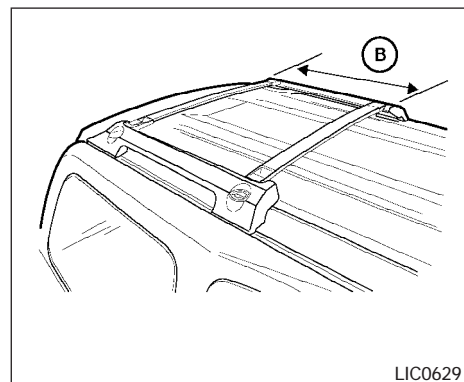

LIC0629

## Porte-bagages arrière avec traverse additionnelle (selon l'équipement du véhicule)

montant de portière du conducteur). Reportez-vous au chapitre « Données techniques et information au consommateur » figurant plus loin dans ce manuel pour obtenir des renseignements à propos des PNBV et PTMC.

La traverse arrière peut être déplacée vers l'avant ou vers l'arrière. Relevez les leviers de verrouillage (1) et réglez la traverse à la position désirée. Abaissez les leviers de verrouillage. Placez les bagages sur les barres et fixez-les à l'aide d'une corde attachée aux anneaux (2). Ne placez pas de bagages sur les longerons latéraux et

n'attachez pas la corde directement aux longerons latéraux. Assurez-vous toujours que les leviers de verrouillage sont abaissés pour que la traverse soit bien fixée en place. N'utilisez pas les anneaux dans un but autre que de fixer des bagages.

#### **⚠ AVERTISSEMENT**

Fixez solidement tous les bagages à l'aide de cordes ou de sangles afin d'éviter qu'ils glissent ou se déplacent. En cas d'arrêt brusque ou de collision, les objets non retenus sont susceptibles de se transformer en projectiles et pourraient causer des blessures.

#### **⚠ ATTENTION**

Soyez prudent en installant des articles sur la galerie de toit ou en les enlevant. Si vous ne pouvez soulever sans effort les articles et les déposer sur la galerie de toit, utilisez une échelle ou un tabouret.

## GLACES

### GLACES ÉLECTRIQUES

#### **⚠ AVERTISSEMENT**

- **Assurez-vous que tous vos passagers ont les mains, les bras, etc. à l'intérieur du véhicule lorsqu'il est en mouvement et avant de relever les glaces. Servez-vous du commutateur de verrouillage des glaces pour empêcher l'utilisation imprévue des lève-glaces électriques.**
- **Ne laissez pas d'enfants sans surveillance dans un véhicule. Ils pourraient actionner par mégarde les commutateurs ou les commandes de lève-glace et se retrouver coincés dans l'ouverture d'une des glaces. Des enfants laissés sans surveillance dans un véhicule pourraient être victimes d'un grave accident.**

Les glaces électriques peuvent être activées lorsque le contacteur d'allumage est tourné à la position ON (marche) ou dans les 45 secondes suivant la coupure du contact (position OFF). L'alimentation des glaces électriques est toutefois neutralisée si la portière du conducteur ou du passager est ouverte durant cette période d'environ 45 secondes.

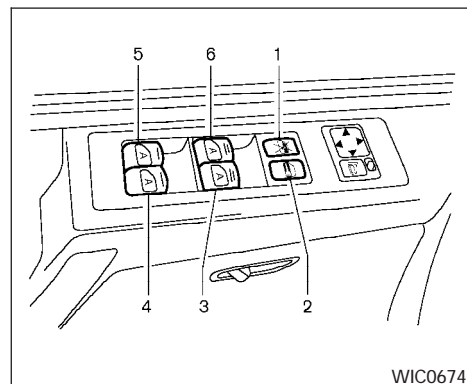

WIC0674

1. Bouton de verrouillage des glaces
2. Bouton de verrouillage/déverrouillage des portières
3. Interrupteur de commande automatique du côté du passager avant
4. Interrupteur de commande automatique de la glace côté passager arrière droit
5. Interrupteur de commande automatique de la glace côté passager arrière gauche
6. Interrupteur automatique côté conducteur

## Commande des glaces électriques du côté conducteur

Le bloc de commande du côté conducteur est équipé d'interrupteurs permettant d'ouvrir ou de fermer les glaces des passagers avant et arrière.

Appuyez sur un des interrupteurs et tenez-le enfoncé pour ouvrir une glace. Tirez et maintenez l'interrupteur vers le haut pour refermer la glace. Pour interrompre l'ouverture ou la fermeture d'une glace, relâchez simplement l'interrupteur.

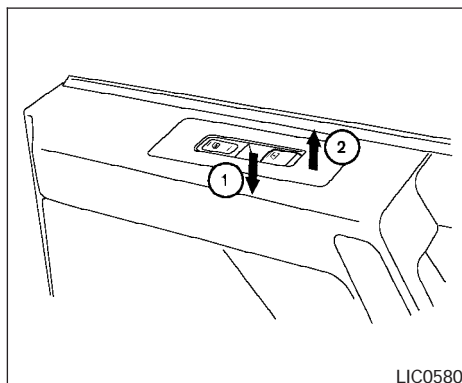

### Commande de glace électrique du côté passager avant

Seule la glace électrique du passager avant peut être activée au moyen de cette commande. Pour ouvrir la glace, appuyez sur l'interrupteur et tenez-le enfoncé ①. Tirez l'interrupteur vers le haut pour refermer la glace ②.

### Verrouillage des glaces des passagers

Seule la glace côté conducteur peut être ouverte ou fermée lorsque le bouton de verrouillage des glaces est enfoncé. Pour désactiver la fonction de verrouillage des glaces, enfoncez de nouveau ce bouton.

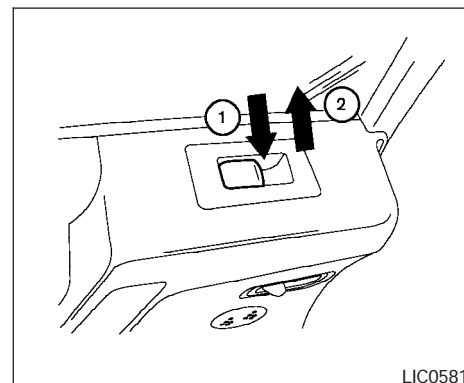

### Commandes des glaces électriques arrière

Les commandes des glaces électriques arrière de droite et de gauche permettent d'ouvrir la glace électrique du passager correspondante. Pour ouvrir la glace, appuyez sur l'interrupteur et tenez-le enfoncé ①. Tirez l'interrupteur vers le haut pour refermer la glace ②.

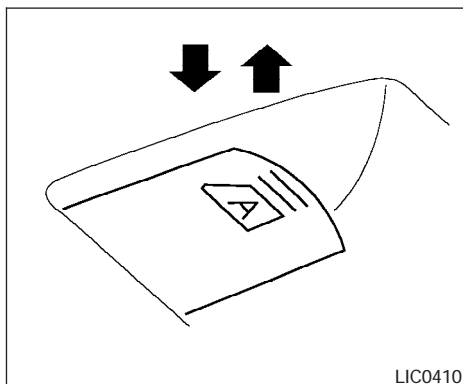

LIC0410

## Fonctionnement automatique

Pour ouvrir complètement une glace dotée de fonctionnement automatique, appuyez sur l'interrupteur de glace (seul le côté conducteur est illustré) vers le bas jusqu'au deuxième cran, puis relâchez-le; vous n'avez pas besoin de le maintenir enfoncé. La glace s'ouvre complètement. Pour interrompre l'ouverture de la glace, tirez l'interrupteur vers le haut.

Pour fermer complètement une glace automatique, tirez l'interrupteur correspondant vers le haut jusqu'au deuxième cran, puis relâchez-le; vous n'avez pas besoin de le maintenir en position.

## 2-52 Commandes et instruments

## Fonction d'inversion automatique

La fonction d'inversion automatique peut être activée lorsqu'une glace se ferme en mode de fonctionnement automatique.

**La fonction d'inversion automatique peut également être activée par un impact ou une charge ayant le même effet qu'un objet coincé dans l'ouverture de la glace, selon l'environnement ou les conditions de conduite.**

### **⚠ AVERTISSEMENT**

**Les glaces poursuivent leur course sur une courte distance qui peut ne pas être décelée avant d'atteindre leur fermeture complète. Assurez-vous donc que rien ne se trouve dans l'ouverture des glaces (par exemple, les mains des passagers, etc.) avant de les fermer.**

Si l'unité de commande décèle la présence d'un objet coincé dans l'ouverture d'une glace à commande automatique pendant que celle-ci remonte, la glace s'abaisse immédiatement.

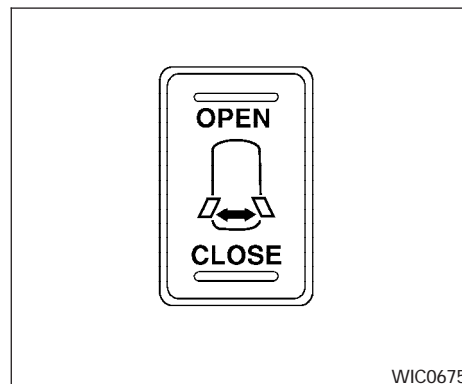

WIC0675

## DÉFLECTEURS D'AIR ÉLECTRIQUES

Utilisez l'interrupteur des déflecteurs situé sur la console au pavillon pour ouvrir ou fermer les déflecteurs à commande électrique. Les déflecteurs ne peuvent pas être actionnés séparément.

Pour ouvrir les déflecteurs à commande électrique, appuyez sur le côté OPEN (ouvrir) de l'interrupteur et maintenez-le enfoncé.

Pour fermer les déflecteurs à commande électrique, appuyez sur le côté CLOSE (fermer) de l'interrupteur et maintenez-le enfoncé.



## TOIT OUVRANT (selon l'équipement du véhicule)

Les déflecteurs à commande électrique peuvent être activés lorsque la clé de contact est tournée à la position ON (marche) ou dans les 45 secondes environ suivant la coupure du contact (position OFF). L'alimentation des déflecteurs à commande électrique est toutefois neutralisée si la portière du conducteur ou du passager avant est ouverte durant ce délai de 45 secondes.

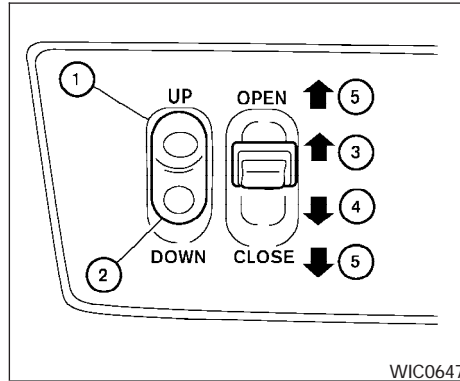

### TOIT OUVRANT AUTOMATIQUE

Le toit ouvrant fonctionne seulement lorsque la clé de contact se trouve à la position ON (marche). Le toit ouvrant peut fonctionner pendant environ 45 secondes, et ce, même si la clé de contact est à la position ACC (accessoires) ou OFF (arrêt). L'alimentation du toit ouvrant électrique est toutefois neutralisée si la portière du conducteur ou du passager est ouverte durant cette période de 45 secondes.

### Ouverture et fermeture du toit ouvrant

Appuyez sur l'interrupteur vers la position d'ouverture **③** pour ouvrir le toit ouvrant complètement.

Appuyez sur l'interrupteur vers la position de fermeture **④** pour fermer le toit ouvrant complètement.

Pour ouvrir ou fermer le toit ouvrant partiellement, appuyez sur l'interrupteur vers l'une des positions **⑤** pendant que le toit ouvrant s'ouvre ou se ferme, pour l'arrêter à la position désirée.

### Inclinaison du toit ouvrant

Pour incliner le toit ouvrant vers le haut, poussez l'interrupteur d'inclinaison à la position d'inclinaison UP (haut) **①**. Si le toit ouvrant est ouvert, il se fermera automatiquement et s'inclinera vers le haut.

Pour incliner le toit ouvrant vers le bas, poussez l'interrupteur d'inclinaison à la position d'inclinaison DOWN (bas) **②**.

### Réinitialisation de l'interrupteur coulissant de toit ouvrant

L'interrupteur coulissant ne fonctionnera plus après le débranchement d'une des bornes de la batterie, s'il y a eu coupure de l'alimentation ou lorsque certaines anomalies sont détectées. Observez les procédures de réinitialisation suivantes afin de restaurer le fonctionnement normal du toit ouvrant.

1. Si le couvercle du toit ouvrant est ouvert, appuyez sur l'interrupteur d'inclinaison à plusieurs reprises vers la position d'inclinaison vers le bas ② pour fermer le couvercle complètement.
2. Finalement, appuyez sur l'interrupteur d'inclinaison et maintenez-le enfoncé pendant plus de deux secondes vers la position d'inclinaison vers le bas ② pour revenir à la position initiale du couvercle.

Le toit ouvrant fonctionnera alors normalement.

Fonction d'inversion automatique (lors de la fermeture ou de l'inclinaison du toit ouvrant)

L'inversion automatique peut se mettre en fonction si la commande automatique de fermeture ou d'inclinaison vers le bas du toit ouvrant est activée alors que la clé de contact est à la position ON (marche) ou dans les 45 secondes suivant le déplacement de la clé de contact à la position OFF (arrêt).

**La fonction d'inversion automatique peut également être activée par un impact ou une charge ayant le même effet qu'un objet se trouvant dans la trajectoire du toit ouvrant, selon l'environnement ou les conditions de conduite.**

2-54 Commandes et instruments

### AVERTISSEMENT

**Certaines zones très limitées et très rapprochées de la position de fermeture complète ne bénéficient pas de la fonction de détection. Assurez-vous donc que rien ne se trouve dans l'ouverture du toit ouvrant (par exemple, les mains des passagers, etc.) avant de le fermer.**

#### Lors de la fermeture

Si l'unité de commande décèle la présence d'un objet dans la trajectoire du toit ouvrant vers l'avant, celui-ci inversera immédiatement sa course.

#### Lors de l'inclinaison vers le bas

Si l'unité de commande décèle la présence d'un objet dans la trajectoire du toit ouvrant vers le bas, celui-ci s'inclinera immédiatement vers le haut.

Si la fonction d'inversion automatique se dérègle et produit l'ouverture ou l'inclinaison répétée du toit ouvrant vers le haut, maintenez la pression sur l'interrupteur d'inclinaison vers le bas dans les cinq secondes suivant ces symptômes et le toit ouvrant se refermera graduellement. Dans ce cas, assurez-vous qu'aucun objet n'entrave la course du toit ouvrant.

### AVERTISSEMENT

- En cas d'accident, vous pourriez être éjecté du véhicule par le toit ouvrant si celui-ci est ouvert. Bouclez toujours les ceintures de sécurité et utilisez des dispositifs de retenue pour enfant.
- Ne laissez personne se tenir debout ou passer une partie de son corps par l'ouverture du toit ouvrant pendant que le véhicule roule ou pendant que vous fermez le toit ouvrant.

### ATTENTION

- Retirez les gouttes d'eau, la neige, la glace ou le sable du toit ouvrant avant de l'ouvrir.
- Ne déposez pas d'objets lourds sur le toit ouvrant ou à proximité de ce dernier.

#### Pare-soleil

Glissez le pare-soleil vers l'avant ou vers l'arrière pour l'ouvrir ou le fermer.

Si le toit ouvrant ne se ferme pas

Faites vérifier et réparer le toit ouvrant de votre véhicule par un concessionnaire INFINITI.

## ÉCLAIRAGE INTÉRIEUR

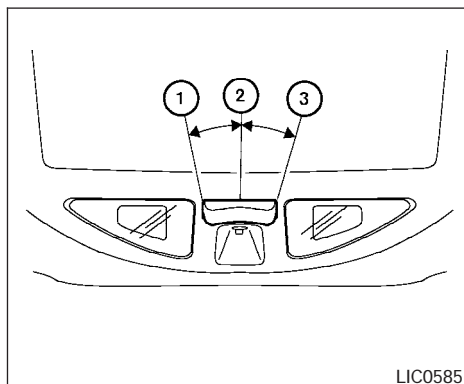

L'éclairage intérieur est régi par un interrupteur à trois positions. L'éclairage fonctionne, et ce, quelle que soit la position du contacteur d'allumage.

L'éclairage intérieur s'allume, quelle que soit la position des portières, lorsque l'interrupteur est mis en fonction ①. L'éclairage s'éteint après environ 30 minutes, à moins que la clé de contact ne soit tournée à la position ACC (accessoires) ou ON (marche).

Lorsque l'interrupteur se trouve à la position commandée par les contacteurs de porte ②, les éclairages intérieur et au sol restent allumés pendant environ 30 secondes, lorsque :

- les portières sont déverrouillées à l'aide de la télécommande ou de l'interrupteur de verrouillage électrique des portières lorsque toutes les portières sont fermées et que le contacteur d'allumage est en position OFF (arrêt);
- la portière du conducteur est ouverte puis refermée sans que la clé de contact se trouve dans le contacteur d'allumage;
- la clé est retirée du contacteur d'allumage lorsque toutes les portières sont fermées.

L'éclairage s'éteint pendant la temporisation de 30 secondes si :

- la portière du conducteur est verrouillée au moyen de la télécommande, d'une clé ou de l'interrupteur de verrouillage électrique des portières;
- le contacteur d'allumage est tourné à la position ON (marche).

L'éclairage intérieur ne s'allume pas, et ce, peu importe la position des portières, lorsque l'interrupteur est mis hors fonction ③. L'éclairage au sol s'allume lorsqu'une des portières du passager avant ou des passagers arrière est ouverte.

Lorsque les portières sont ouvertes, l'éclairage s'éteint automatiquement dans un délai de 30 minutes pour éviter d'épuiser la batterie.

### REMARQUE :

**L'éclairage de l'espace pour les jambes et du seuil de porte s'allume à l'ouverture des portières du conducteur et du passager, peu importe la position de l'interrupteur d'éclairage intérieur. Lorsque les portières sont ouvertes, cet éclairage s'éteint automatiquement dans un délai de 30 minutes environ pour éviter d'épuiser la batterie.**

### ATTENTION

**Ne l'utilisez pas pendant de longues périodes lorsque le moteur est arrêté car la batterie pourrait se décharger.**

## LAMPES INDIVIDUELLES

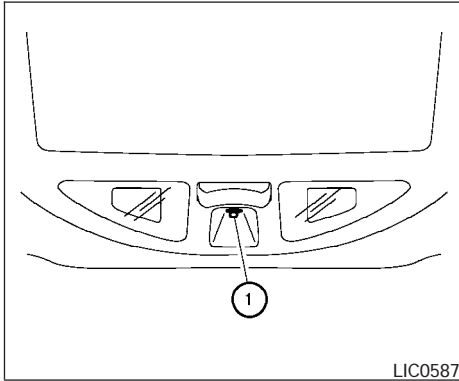

### LAMPE DE LA CONSOLE

La lampe de la console ① s'allume chaque fois que les feux de stationnement ou les phares sont allumés.

La luminosité de la lampe de la console peut être réglée à l'aide de la commande de luminosité.

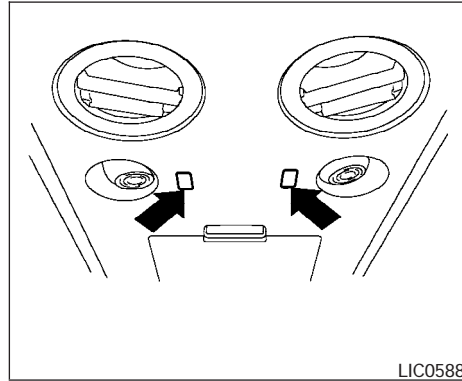

Les lampes individuelles de la console au pavillon peuvent pivoter sur 360 degrés. Pour allumer ces lampes, appuyez sur le bouton correspondant. Appuyez de nouveau sur le bouton pour éteindre la lampe.

## LAMPES DE LECTURE

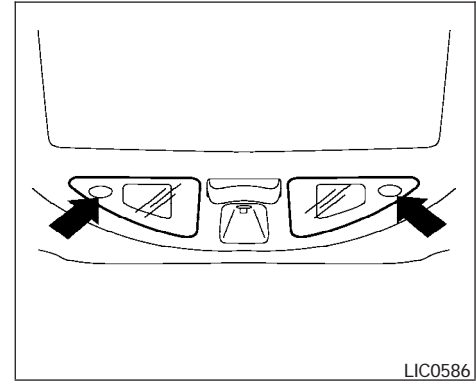

Pour allumer les lampes de lecture, enfoncez les interrupteurs correspondants. Enfoncez les interrupteurs de nouveau pour éteindre ces lampes.

### ATTENTION

**Ne l'utilisez pas pendant de longues périodes lorsque le moteur est arrêté car la batterie pourrait se décharger.**

## ÉCLAIRAGE DE L'AIRE DE CHARGEMENT

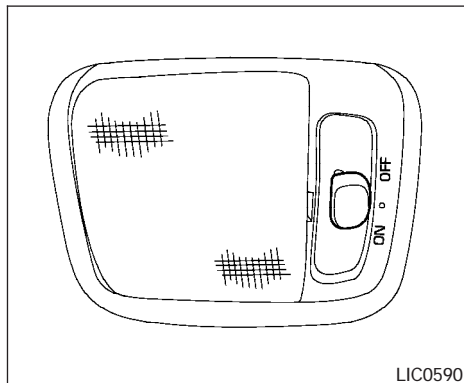

La lampe de l'aire de chargement est dotée d'un interrupteur à trois positions. Pour l'utiliser, mettez l'interrupteur à la position désirée.

ON (en fonction) : la lampe est allumée.

Position normale (au centre) : la lampe s'allume à l'ouverture d'une des portières ou lorsque le véhicule est déverrouillé à l'aide de la télécommande. La lampe s'éteint dans un délai de 30 secondes après que toutes les portières sont refermées.

OFF (hors fonction) : la lampe ne s'allume pas, peu importe la position des portières, que celles-ci soient verrouillées ou non

## TÉLÉCOMMANDE UNIVERSELLE HOMELINK®

La télécommande universelle HomeLink® est un dispositif pratique qui combine jusqu'à trois télécommandes en une seule.

La télécommande universelle HomeLink® :

- peut faire fonctionner la plupart des dispositifs à fréquence radio comme les portes de garages, les portails, l'éclairage de la maison et du bureau, les serrures de portes d'entrée et les systèmes de sécurité;
- est alimentée par la batterie de votre véhicule et ne requiert pas de piles individuelles. La programmation de la télécommande HomeLink® n'est pas perdue lorsque votre batterie est débranchée ou qu'elle se décharge.

**Une fois votre télécommande universelle HomeLink® programmée, conservez la télécommande originale à des fins de programmation ultérieure (p. ex., achat de nouveaux véhicules). Si vous vendez votre véhicule, la programmation de votre télécommande universelle HomeLink® doit être effacée à des fins de sécurité. Reportez-vous à la rubrique « Programmation de la télécommande universelle HomeLink® » plus loin dans ce chapitre pour obtenir des renseignements supplémentaires.**

### ⚠ AVERTISSEMENT

- **N'utilisez pas la télécommande universelle HomeLink® avec un ouvre-porte de garage qui n'est pas équipé des fonctions d'arrêt d'urgence et de marche arrière telles qu'exigées par les normes de sécurité fédérales. (Ces normes s'appliquent aux modèles d'ouvre-portes de garages fabriqués après le 1<sup>er</sup> avril 1982). Un ouvre-porte de garage qui ne peut pas déceler la présence d'un objet se trouvant sous la porte pendant la fermeture, s'immobiliser automatiquement et faire ensuite marche arrière, n'est pas conforme aux normes de sécurité fédérales couramment en vigueur. L'utilisation d'un tel ouvre-porte de garage accroît les risques de blessures sérieuses ou mortelles.**

- Pendant la procédure de programmation, la porte de votre garage ou la barrière de sécurité s'ouvre et se ferme (si vous utilisez la télécommande dans les limites de son champ d'action). Assurez-vous que rien ni personne ne se trouve dans le champ de la porte de garage, de la barrière de sécurité, etc. que vous actionnez en programmant la télécommande.
- Coupez le moteur de votre véhicule pour procéder à la programmation de la télécommande HomeLink®.

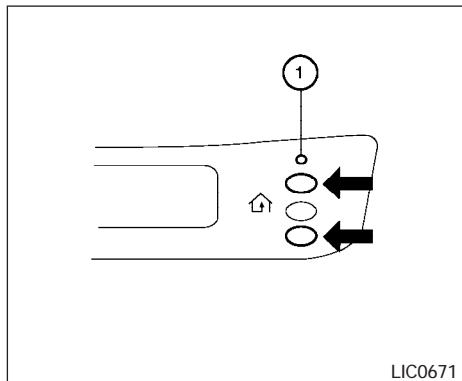

Type A

### PROGRAMMATION DE LA TÉLÉCOMMANDE UNIVERSELLE HOMELINK®

1. Maintenez d'abord les deux touches HomeLink® extérieures enfoncées (pour effacer la mémoire) jusqu'à ce que le témoin ① se mette à clignoter lentement (après vingt secondes). Relâchez les deux touches.
2. Maintenez l'extrémité de votre télécommande portable à une distance de 25 à 75 mm (1 à 3 po) de la surface de la télécommande universelle HomeLink®.

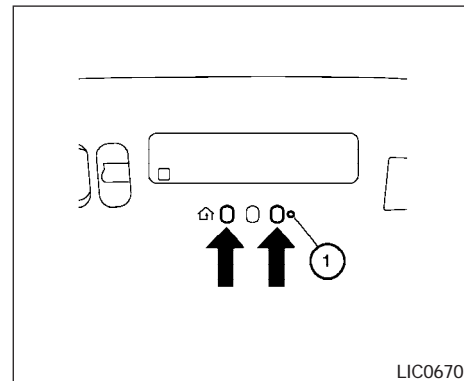

Type B

3. Utilisez vos deux mains pour maintenir enfoncées simultanément la touche HomeLink® que vous souhaitez programmer et celle de la télécommande portable.

NE relâchez PAS les touches avant d'avoir complété l'étape 4.

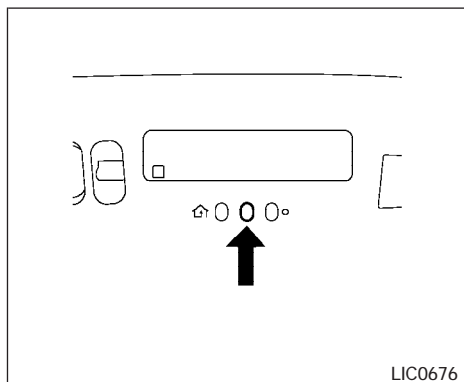

**Type A**

- Maintenez les deux touches enfoncées jusqu'à ce que le témoin HomeLink® clignote d'abord lentement, puis plus rapidement. Cette procédure pourrait durer jusqu'à 90 secondes. Les deux touches peuvent être relâchées lorsque le témoin clignote rapidement. Le clignotement rapide indique que la programmation a été effectuée avec succès. Pour activer une porte de garage ou tout autre dispositif programmable, maintenez la touche programmée HomeLink® enfoncée et relâchez-la dès que le dispositif s'actionne.

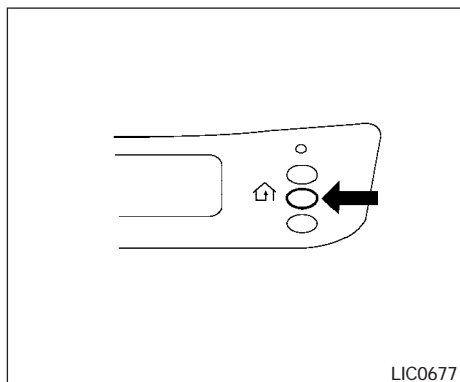

**Type B**

- Le témoin HomeLink® clignote rapidement pendant deux secondes et demeure allumé par la suite lorsque le système HomeLink® a détecté le signal de « code tournant » d'ouvre-porte de garage. Vous devrez ensuite passer aux étapes suivantes pour compléter la programmation du système HomeLink®, ce qui pourrait impliquer l'usage d'une échelle et l'aide d'une seconde personne.

- Appuyez sur le bouton de programmation « Smart » ou « Learn » du moteur de l'ouvre-porte de garage pour activer le mode d'apprentissage. Ce bouton se trouve normalement près du fil d'antenne suspendu au moteur. Si le fil débouche sous la lentille de l'éclairage, vous devrez retirer cette lentille pour atteindre le bouton de programmation.

**REMARQUE :**

**Une fois que vous aurez appuyé sur le bouton de programmation du moteur d'ouvre-porte et l'aurez relâché, et que le témoin d'apprentissage se sera allumé, vous ne disposez que de 30 secondes pour effectuer l'étape 7. La contribution d'une seconde personne est fortement recommandée pour accomplir cette étape.**

- Dans les 30 secondes suivant l'activation du bouton de programmation de l'ouvre-porte de garage, appuyez fermement sur la touche HomeLink® que vous venez de programmer et relâchez-la rapidement. Appuyez jusqu'à trois fois sur la touche HomeLink® pour compléter la procédure d'apprentissage.

8. La touche de votre système HomeLink® devrait maintenant être programmée. (Pour programmer le reste des touches HomeLink® afin d'actionner d'autres portes ou barrières, n'effectuez que les étapes 2 à 8.)

#### REMARQUE :

**Ne répétez pas l'étape 1, à moins que vous ne souhaitiez effacer tous les programmes relatifs aux autres touches HomeLink®.**

Si vous avez des questions au sujet de la programmation des touches de votre système HomeLink®, ou que vous éprouvez des problèmes au cours de la programmation, consultez le site Web de HomeLink® à l'adresse suivante : [www.homelink.com](http://www.homelink.com), ou composez le 1 800 662-6200.

### PROGRAMMATION DE LA TÉLÉCOMMANDE HOMELINK® POUR LE CANADA

Avant 1992, les règlements du ministère des Communications du gouvernement du Canada exigeaient l'interruption de la transmission des télécommandes portatives après deux secondes. Pour programmer votre télécommande portative dans la télécommande HomeLink®, continuez d'appuyer sur la touche de la télécommande universelle HomeLink® (consultez les étapes

2-60 **Commandes et instruments**

2 à 4 de la rubrique « Programmation de la télécommande universelle HomeLink® » et appuyez successivement (en mode « cycle ») sur vos télécommandes portatives toutes les deux secondes jusqu'à ce que le témoin clignote rapidement (ceci indique la réussite de la programmation).

#### REMARQUE :

**Si vous programmez un ouvre-porte de garage ou un autre dispositif du même type, il est conseillé de débrancher le dispositif pendant le processus de « cyclage » afin d'éviter d'endommager ses composants.**

### UTILISATION DE LA TÉLÉCOMMANDE UNIVERSELLE HOMELINK®

Une fois programmée, la télécommande universelle HomeLink® peut être utilisée pour actionner une porte de garage ou tout autre dispositif similaire. Pour ce faire, enfoncez et relâchez simplement la touche programmée correspondante de la télécommande universelle HomeLink®. Le témoin ambre s'allume pendant la transmission du signal.

## DIAGNOSTIC DES PROBLÈMES DE PROGRAMMATION

Si la télécommande HomeLink® ne reconnaît pas rapidement les codes d'une télécommande portative :

- remplacez les piles de la télécommande portative;
- placez la télécommande portative devant la télécommande HomeLink®, en tenant l'extrémité où se trouve la pile à l'écart de la surface de la télécommande HomeLink®;
- appuyez simultanément sur les touches des deux télécommandes, sans les relâcher;
- maintenez l'extrémité de votre télécommande portative à une distance de 25 à 75 mm (1 à 3 po) de la surface de la télécommande universelle HomeLink®. Maintenez la télécommande dans cette position pendant quinze secondes. Si ce délai n'est pas suffisant pour programmer la télécommande HomeLink®, essayez de tenir la télécommande dans une autre position en gardant le témoin en vue en tout temps.

Si les problèmes de programmation persistent, veuillez communiquer avec le Service de la protection du consommateur INFINITI. Les numéros



de téléphone pour joindre ce service sont inscrits dans l'avant-propos de ce manuel.

## POUR EFFACER LA PROGRAMMATION DES TOUCHES HOMELINK®

Il n'est pas possible d'effacer la programmation d'une touche individuelle. Pour effacer toute programmation antérieure, appuyez sur les deux touches extérieures de la télécommande et maintenez-les enfoncées jusqu'à ce que le témoin clignote (environ 20 secondes), puis relâchez-les.

## REPROGRAMMATION D'UNE SEULE TOUCHE HOMELINK®

Pour reprogrammer une touche HomeLink® déjà programmée, procédez comme suit :

1. Appuyez sur la touche du canal désiré de la télécommande universelle HomeLink® et maintenez-la enfoncée. **Ne relâchez pas** la touche avant d'avoir complété l'étape 4.
2. Lorsque le témoin commence à clignoter lentement (après 20 secondes), placez la télécommande portable à une distance de 25 à 75 mm (1 à 3 po) de la surface de la télécommande HomeLink®.

3. Appuyez sur la touche de la télécommande portable et maintenez-la enfoncée.
4. Le témoin HomeLink® clignote lentement, puis rapidement. Dès que le témoin clignote rapidement, relâchez les deux touches.

La touche de la télécommande universelle HomeLink® est maintenant reprogrammée. Le nouveau dispositif peut être activé en enfonçant la touche HomeLink® qui vient tout juste d'être programmée. Cette procédure n'a pas d'impact sur les autres touches programmées de la télécommande HomeLink®.

## SI VOTRE VÉHICULE EST VOLÉ

Si votre véhicule est volé, vous devez changer les codes de tout dispositif à code non tournant déjà programmé dans la télécommande HomeLink®. Consultez le mode d'emploi de chacun des dispositifs programmés ou communiquez avec les fabricants ou les concessionnaires de ces dispositifs pour obtenir plus de renseignements à ce sujet.

**Vous devrez intégrer ces nouveaux renseignements à la programmation de la télécommande universelle HomeLink® lorsque votre véhicule sera retrouvé.**

## Avis de la FCC :

**Ce dispositif est conforme aux normes de la section 15 des règlements de la FCC. Son fonctionnement est soumis aux deux conditions suivantes : (1) ce dispositif ne doit causer aucune interférence nuisible, et (2) il doit pouvoir accepter toutes les interférences, y compris celles qui peuvent l'activer de façon inopinée.**

**Ce dispositif a été testé et est conforme aux normes de la FCC et du DOC/MDC. Le droit de l'utilisateur de disposer d'un tel équipement pourrait être révoqué si des modifications non conformes à ce qui a été approuvé par le fabricant sont apportées.**

**DOC : ISTD 1763K1313**

**FCC I.D. CV2V67690**

# MÉMENTO

# 3 Vérifications et réglages avant le démarrage

Clés .....	3-2	Déverrouillage de la porte arrière .....	3-15
Clés du système antidémarrage INFINITI .....	3-2	Hayon vitré .....	3-16
Portières .....	3-3	Trappe du réservoir de carburant .....	3-16
Verrouillage au moyen d'une clé .....	3-3	Bouchon de remplissage de carburant .....	3-16
Verrouillage au moyen de la commande de verrouillage intérieure .....	3-4	Volant de direction .....	3-18
Verrouillage au moyen de l'interrupteur de verrouillage électrique des portières .....	3-4	Fonctionnement du volant inclinable .....	3-18
Verrouillage des portières arrière au moyen du dispositif de sécurité pour enfant .....	3-5	Réglage de position de pédale .....	3-18
Système d'entrée sans clé à télécommande .....	3-5	Pare-soleil .....	3-19
Comment utiliser le système d'entrée sans clé à télécommande .....	3-6	Miroirs de courtoisie .....	3-20
Remplacement de la pile .....	3-9	Rétroviseurs .....	3-20
Capot .....	3-11	Rétroviseur anti-éblouissement intérieur automatique .....	3-20
Porte arrière .....	3-11	Rétroviseurs extérieurs .....	3-21
Utilisation du hayon à commande électrique .....	3-12	Positionneur automatique .....	3-22
Interrupteur de neutralisation .....	3-15	Fonction de mémorisation .....	3-22
		Fonction d'entrée/de sortie .....	3-23
		Fonctionnement du système .....	3-24

## CLÉS

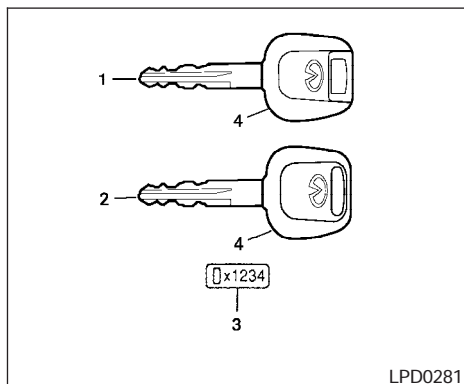

1. Deux clés principales (noires) avec puce de transpondeur et symbole chromé sur l'une des faces
2. Clé de sûreté (noire) avec puce de transpondeur
3. Plaque avec numéro de clé
4. Puce du transpondeur

Lorsque vous prenez possession des clés de votre véhicule, vous recevez également une plaque portant le numéro de votre clé. Prenez le numéro de clé de la plaque en note et conservez-le dans un endroit sûr (comme votre portefeuille), et non dans votre véhicule. Si vous égarez vos clés, rendez-vous chez un conces-

sionnaire INFINITI avec ce numéro pour en obtenir des copies. Il est très important que vous conserviez le numéro de clé apparaissant sur la plaque puisque INFINITI ne conserve pas de registres des numéros de clés de ses véhicules.

Vous n'aurez besoin de ce numéro que si vous perdez toutes les clés de votre véhicule et qu'il n'est plus possible de se servir d'une de vos clés pour en tirer des copies. Si vous possédez encore une clé, vous pouvez en faire faire des copies chez votre concessionnaire INFINITI.

### CLÉS DU SYSTÈME ANTIDÉMARRAGE INFINITI

Seules les clés principales ou de sûreté programmées dans la mémoire du système antidémarrage de votre véhicule INFINITI peuvent être utilisées. Ces clés contiennent une puce de transpondeur.

Toutes les serrures de la voiture peuvent être déverrouillées ou verrouillées au moyen de la clé principale.

La clé de sûreté ne peut pas être utilisée pour ouvrir la serrure de la console.

Si vous prêtez votre véhicule à quelqu'un, mais ne voulez pas que cette personne ait accès à vos objets personnels, remettez-lui une clé de sûreté.

### Ne laissez jamais ces clés dans votre véhicule.

#### Clés supplémentaires ou de remplacement

Lorsque vous avez une clé, il n'est pas nécessaire de fournir le numéro de clé si vous désirez vous procurer une clé supplémentaire associée au système antidémarrage INFINITI. Votre concessionnaire peut vous procurer un double de votre clé. Vous pouvez utiliser jusqu'à cinq clés associées au système antidémarrage INFINITI. Vous devriez apporter toutes les clés du système INFINITI que vous possédez lorsque vous vous présentez chez un concessionnaire INFINITI pour les faire programmer. La raison justifiant cette exigence est que la programmation effectuée efface la mémoire de tous les codes de clés enregistrés antérieurement dans le système antidémarrage du véhicule INFINITI. Une fois la programmation complétée, les composants du système reconnaîtront seulement les clés INFINITI qui ont été mises en mémoire dans le système pendant la procédure de programmation. Si vous omettez de remettre des clés à votre concessionnaire au moment de la programmation, celles-ci ne pourront plus être utilisées pour démarrer votre véhicule.

Ne laissez jamais la clé associée au système antidémarrage, contenant un transmetteur électrique, entrer en contact avec de l'eau salée. Ceci pourrait compromettre le fonctionnement du système.

## 3-2 Vérifications et réglages avant le démarrage

## PORTIÈRES

### AVERTISSEMENT

- Gardez toujours les portières verrouillées pendant que vous conduisez. Utilisé en combinaison avec les ceintures de sécurité, le verrouillage des portières offre une sécurité accrue en cas d'accident en empêchant l'éjection des passagers hors du véhicule. Cette précaution a aussi pour but de prévenir l'ouverture accidentelle des portières par des enfants ou d'autres personnes et d'empêcher toute intrusion indésirable dans le véhicule.
- Avant d'ouvrir une portière, observez la circulation routière et tenez-vous loin des véhicules qui s'approchent.
- Ne laissez pas d'enfants sans surveillance dans un véhicule. Ils pourraient actionner les commutateurs ou les commandes par mégarde. Des enfants laissés sans surveillance dans un véhicule pourraient être victimes d'un grave accident.

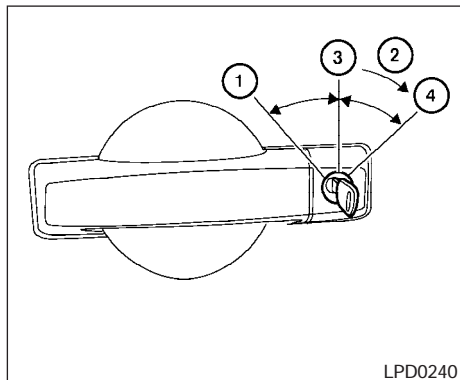

LPD0240

### Côté conducteur VERROUILLAGE AU MOYEN D'UNE CLÉ

Le système de verrouillage électrique des portières vous permet de verrouiller ou de déverrouiller toutes les portières en même temps.

Pour verrouiller toutes les portières, tournez la clé vers l'avant ① du véhicule.

Pour déverrouiller la portière du conducteur, tournez la clé vers l'arrière ② du véhicule une fois. Pour déverrouiller toutes les portières ④, ramenez la clé à la position de point mort ③ (la position d'où la clé peut être retirée et insérée) à partir de la position précédente et tournez-la de

nouveau vers l'arrière dans un délai de cinq secondes.

### Ouverture et fermeture des glaces

Vous pouvez ouvrir et fermer les glaces à fonctionnement automatique en même temps que vous actionnez la clé sur la portière du conducteur.

- Pour ouvrir les glaces, tournez la clé sur la portière du conducteur vers l'arrière du véhicule pendant **plus d'une seconde** une fois la portière déverrouillée.
- Pour fermer les glaces, tournez la clé sur la portière du conducteur vers l'avant du véhicule pendant **plus d'une seconde** une fois la portière verrouillée.

Le mouvement des glaces s'arrête lorsque la clé est relâchée.

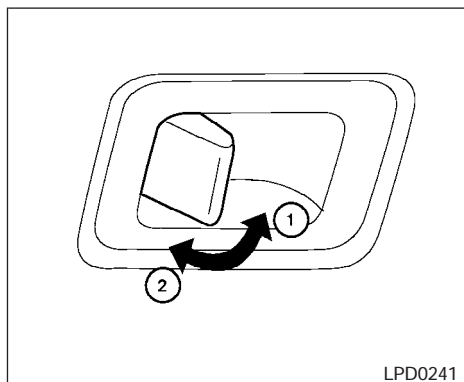

#### Verrouillage de l'intérieur

### VERROUILLAGE AU MOYEN DE LA COMMANDE DE VERROUILLAGE INTÉRIEURE

Pour verrouiller la portière sans utiliser la clé, déplacez la commande de verrouillage intérieure à la position de verrouillage ①, puis fermez la portière.

Déplacez la commande intérieure à la position de déverrouillage pour déverrouiller la portière sans utiliser la clé ②.

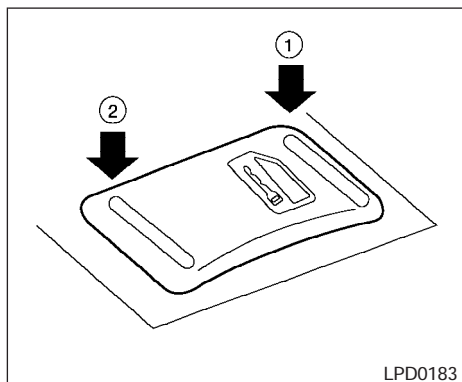

#### Interrupteur de serrure de portière

### VERROUILLAGE AU MOYEN DE L'INTERRUPTEUR DE VERROUILLAGE ÉLECTRIQUE DES PORTIÈRES

Poussez l'interrupteur de verrouillage électrique de la portière (côté conducteur ou passager avant) à la position de verrouillage ① pour verrouiller toutes les portières sans l'aide de la clé. Assurez-vous de ne pas laisser vos clés dans le véhicule lorsque vous utilisez cette méthode pour verrouiller les portières.

Pour déverrouiller toutes les portières sans utiliser la clé, poussez l'interrupteur de verrouillage

électrique des portières (côté conducteur ou passager avant) à la position de déverrouillage ②.

#### Protection de verrouillage

Lorsque vous placez l'interrupteur de verrouillage électrique des portières (côté conducteur ou passager avant) en position de verrouillage alors que la clé se trouve dans le contacteur d'allumage et qu'une portière est ouverte, toutes les portières se verrouillent puis se déverrouillent automatiquement. Ceci permet d'éviter que les clés soient oubliées à l'intérieur du véhicule lors du verrouillage.

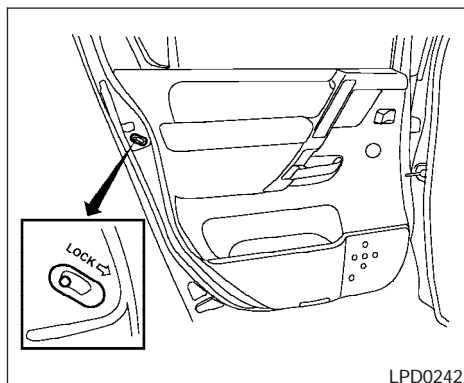

LPD0242

## VERROUILLAGE DES PORTIÈRES ARRIÈRE AU MOYEN DU DISPOSITIF DE SÉCURITÉ POUR ENFANT

Le dispositif de sécurité pour enfant empêche l'ouverture accidentelle des portières arrière, plus particulièrement lorsque de jeunes enfants ont pris place dans le véhicule.

Les leviers de verrouillage du dispositif de sécurité pour enfant sont situés sur le rebord des portières arrière.

**Les portières arrière ne peuvent être ouvertes que de l'extérieur lorsque les leviers sont en position de verrouillage.**

## SYSTÈME D'ENTRÉE SANS CLÉ À TÉLÉCOMMANDE

La télécommande vous permet de verrouiller et de déverrouiller toutes les portières, d'allumer l'éclairage intérieur et l'éclairage au sol et d'activer l'alarme de détresse à partir de l'extérieur du véhicule.

Certaines fonctions de la télécommande, comme le retentissement de l'avertisseur sonore, sont réglables. Consultez la rubrique « Mise au silence de l'avertisseur sonore » plus loin dans ce chapitre et « Écran d'affichage, chauffage et climatiseur et chaîne audio » plus loin dans ce manuel.

**Assurez-vous de ne pas laisser vos clés dans le véhicule avant de verrouiller les portières.**

La télécommande peut fonctionner à une distance maximale d'environ 10 m (33 pi) du véhicule. Toutefois, elle peut varier en fonction des conditions environnantes du véhicule.

Vous pouvez utiliser jusqu'à cinq télécommandes pour un véhicule. Pour obtenir des renseignements relatifs à l'achat et à l'utilisation de télécommandes supplémentaires, communiquez avec un concessionnaire INFINITI.

La télécommande ne fonctionnera pas si :

- la pile est déchargée;
- la distance entre le véhicule et la télécommande est supérieure à 10 m (33 pi).

**L'alarme de détresse ne s'active pas lorsque la clé se trouve dans le contacteur d'allumage.**

### ATTENTION

**Les conditions et les circonstances susceptibles d'endommager la télécommande sont énumérées ci-dessous :**

- **La télécommande ne doit pas entrer en contact avec de l'eau.**
- **Ne laissez pas tomber la télécommande.**
- **Ne frappez pas la télécommande brusquement sur un autre objet.**
- **Si une télécommande est perdue ou volée, INFINITI vous recommande d'effacer le code d'identification de cette télécommande. Vous empêcherez ainsi toute personne non autorisée d'utiliser la télécommande pour déverrouiller le véhicule. Pour obtenir des renseignements relatifs à la procédure d'effacement, veuillez consulter un concessionnaire INFINITI.**

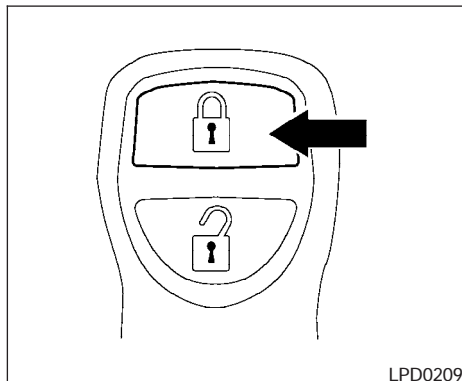

Si votre télécommande est perdue ou volée, NISSAN vous recommande d'effacer le code d'identification de cette dernière. Vous éviterez ainsi une utilisation non autorisée de la télécommande pour déverrouiller le véhicule. Communiquez avec un concessionnaire NISSAN pour obtenir des renseignements concernant la procédure à utiliser pour effacer le code.



## COMMENT UTILISER LE SYSTÈME D'ENTRÉE SANS CLÉ À TÉLÉCOMMANDE

### Verrouillage des portières

1. Fermez toutes les glaces de votre véhicule.
2. Retirez la clé du contacteur d'allumage.
3. Fermez le capot et toutes les portières.
4. Enfoncez le bouton  de la télécommande. Toutes les portières se verrouillent. Les feux de détresse clignotent deux fois et l'avertisseur sonore émet un bip pour confirmer le verrouillage de toutes les portières.

- Si le bouton  est enfoncé alors que les portières sont toutes verrouillées, les feux de détresse clignotent deux fois et l'avertisseur sonore émet un bip pour indiquer que les portières sont déjà verrouillées.
- Si une portière est ouverte et que vous appuyez sur le bouton , les portières se verrouillent mais l'avertisseur sonore ne retentit pas et les feux de détresse ne clignotent pas.

L'avertisseur sonore peut émettre un bip ou rester silencieux. Consultez la rubrique « Mise au silence de l'avertisseur sonore » plus loin dans ce chapitre et « Écran d'affichage, chauffage et climatiseur et chaîne stéréophonique » plus loin dans ce manuel.



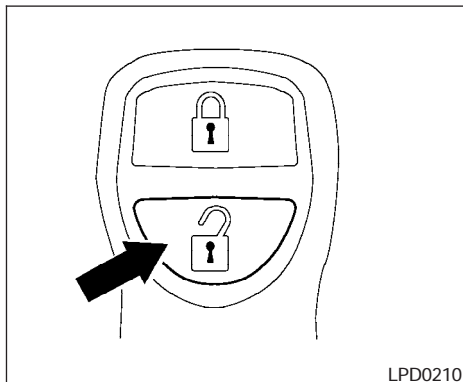

## Déverrouillage des portières

Enfoncez le bouton  de la télécommande une fois.

- Seule la portière du conducteur se déverrouille.
- Les feux de détresse clignotent une fois lorsque toutes les portières sont complètement fermées et que la clé de contact se trouve à une position autre que la position ON (marche).
- L'éclairage intérieur et l'éclairage au sol s'allument et le temporisateur d'éclairage s'active pendant 30 secondes si

l'interrupteur d'éclairage se trouve à la position commandée par les contacteurs de portières et que la clé de contact est dans une position autre que ON (marche).

Enfoncez de nouveau le bouton  de la télécommande dans les cinq secondes qui suivent.

- Toutes les portières se déverrouillent.
- Les feux de détresse clignotent une fois si toutes les portières sont complètement fermées.

Vous pouvez éteindre l'éclairage intérieur sans attendre le délai de 30 secondes en insérant la clé dans le contacteur d'allumage et en la tournant à la position ON (marche) ou START (démarrage), en verrouillant les portières au moyen de la télécommande ou en mettant hors fonction l'interrupteur de l'éclairage intérieur.

## Dispositif de reverrouillage automatique

Lorsque le bouton  de la télécommande est enfoncé, toutes les portières se verrouillent automatiquement dans un délai d'une minute, à moins qu'une des opérations suivantes ne soit effectuée :

- une portière est ouverte;

- une clé est insérée dans le contacteur d'allumage et tournée de la position OFF à la position ON.

## Ouverture des glaces

Vous pouvez ouvrir les glaces à fonctionnement automatique simultanément à l'aide de la télécommande.

- Pour ouvrir la glace, enfoncez le bouton  de la télécommande pendant **plus de trois secondes** une fois que toutes les portières sont déverrouillées.

Les glaces des portières s'abaissent pendant que vous enfoncez le bouton  de la télécommande.

**Les glaces des portières ne peuvent pas être fermées au moyen de la télécommande.**

## Couplage de la télécommande aux fonctions de mémorisation du positionneur automatique

Si le véhicule est équipé du positionneur automatique, la télécommande peut être couplée aux fonctions de réglage mémorisé.

Consultez la rubrique « Positionneur automatique » plus loin dans ce chapitre.

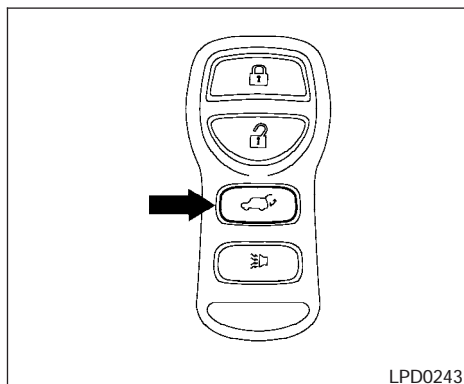

### Utilisation du hayon à commande électrique

Maintenez le bouton de la télécommande enfoncé pendant une demi-seconde pour ouvrir ou fermer le hayon. Les feux de détresse clignotent et un carillon retentit pour indiquer que la séquence d'ouverture ou de fermeture a débuté.

Le mouvement du hayon s'inverse immédiatement durant une commande d'ouverture ou de fermeture électrique si vous appuyez sur le bouton de la télécommande. Un carillon retentit pour confirmer l'inversion de mouvement du hayon.

Pour plus de détails, consultez la rubrique « Hayon » plus loin dans ce chapitre.

### 3-8 Vérifications et réglages avant le démarrage

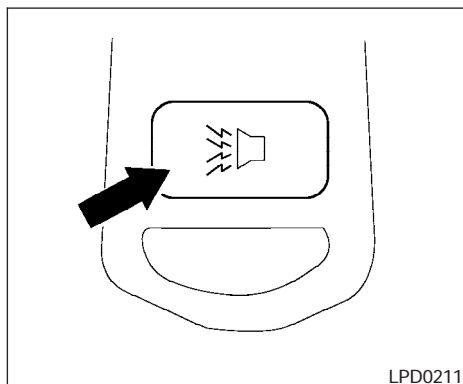

### Utilisation de l'alarme de détresse

Si vous vous trouvez à proximité de votre véhicule et que vous croyez être en danger, vous pouvez activer l'alarme de détresse en enfonçant le bouton  de la télécommande **pendant plus d'une demi-seconde**.

L'alarme de détresse et les phares s'activent alors pendant 25 secondes.

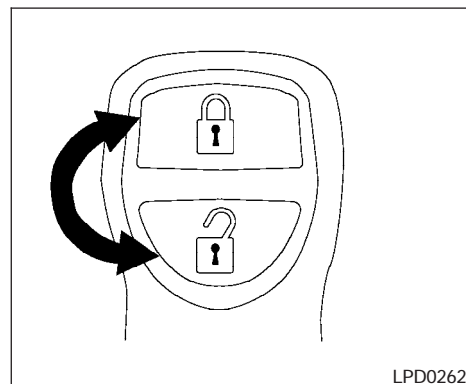

L'alarme de détresse est neutralisée lorsque :

- elle a retenti pendant 25 secondes; ou
- un des boutons de la télécommande est enfoncé.





### Mise au silence de l'avertisseur sonore

Vous pouvez neutraliser la fonction de signal sonore émis par l'avertisseur au moyen de la télécommande si vous le désirez.

**Pour neutraliser cette fonction** : appuyez simultanément sur les boutons  et  et maintenez-les enfoncés **pendant au moins deux secondes**.

Les feux de détresse clignotent alors trois fois pour confirmer que la fonction de signal sonore a été neutralisée.

**Pour activer cette fonction :** appuyez sur les boutons  et  et maintenez-les enfoncés **une fois de plus pendant au moins deux secondes.**

Les feux de détresse clignotent une fois et l'avertisseur sonore émet un bip pour confirmer le rétablissement de cette fonction.

La neutralisation de la fonction de signal sonore n'entraîne pas la mise au silence de l'avertisseur en cas de déclenchement de l'alarme.

### Utilisation de l'éclairage intérieur

Appuyez une fois sur le bouton  de la télécommande pour allumer l'éclairage intérieur et l'éclairage au sol (selon l'équipement du véhicule).

L'éclairage intérieur peut être éteint, sans devoir attendre le délai habituel de 30 secondes, en insérant la clé dans le contacteur d'allumage, en verrouillant les portières au moyen de la télécommande ou en mettant le bouton de l'éclairage intérieur à la position OFF (arrêt).

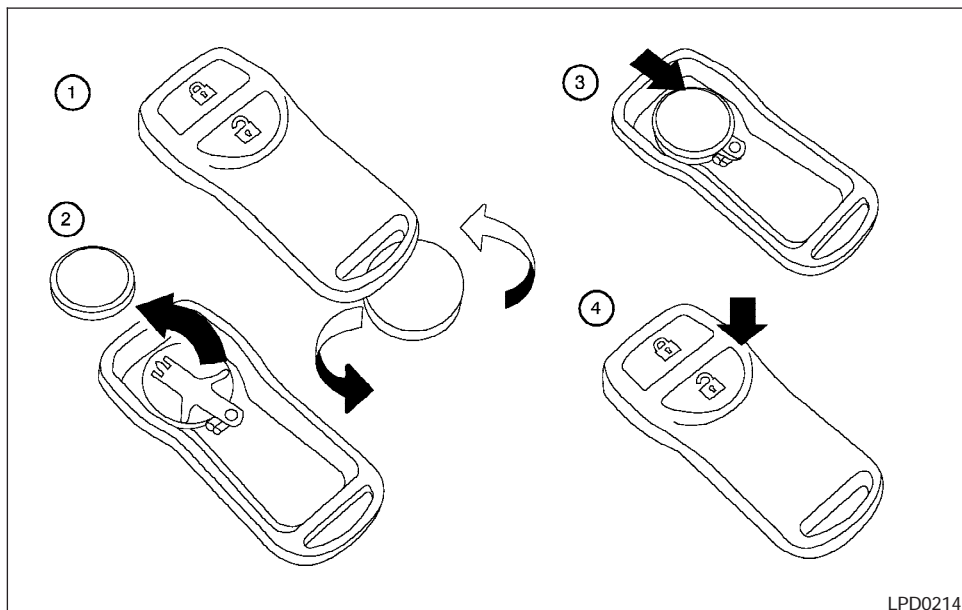

LPD0214

### REPLACEMENT DE LA PILE



Pour remplacer la pile de la télécommande, procédez comme suit :

① Ouvrez le couvercle de la télécommande à l'aide d'une pièce de monnaie.

② Retirez la pile usagée.

③ Installez la pile neuve en plaçant le côté marqué d'un « + » vers le bas.

Pile recommandée : Sanyo CR2025 ou l'équivalent.

- ④ Refermez solidement le couvercle de la télécommande.
5. Appuyez sur le bouton , puis sur le bouton  deux ou trois fois pour vous assurer que la télécommande fonctionne.

**Si la pile est retirée de la télécommande pour toute autre raison que pour la remplacer, répétez l'étape 5.**

- **Les piles mises au rebut de façon inadéquate peuvent avoir des effets néfastes sur l'environnement. Consultez toujours les règlements en vigueur dans votre localité concernant l'élimination des piles.**
- **La télécommande est conçue pour résister à l'eau; toutefois, si elle entre en contact avec de l'eau, séchez-la immédiatement en l'essuyant.**
- **La portée opérationnelle de la télécommande est d'environ 10 m (33 pi) à partir du véhicule. La portée de la télécommande peut varier en fonction des conditions environnantes du véhicule.**

#### **Avis de la FCC :**

**Toute modification non conforme aux normes du fabricant peut annuler le droit de l'utilisateur de disposer d'un tel équipement.**

**Ce dispositif est conforme à l'article 15 des règlements de la FCC et au règlement RSS-210 d'Industrie Canada.**

**L'utilisation de ce dispositif est soumise aux conditions suivantes : (1) ce dispositif ne doit causer aucune interférence nuisible, et (2) il doit accepter toutes les interférences, y compris celles qui peuvent l'activer de façon inopinée.**

## CAPOT

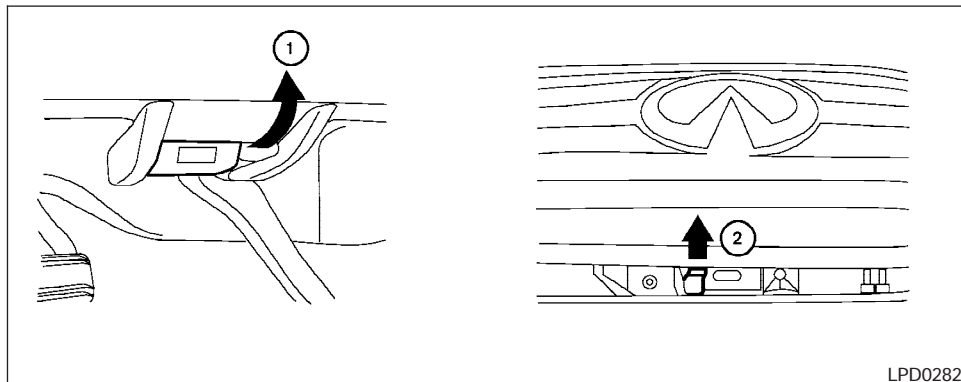

LPD0282

- ① Tirez la poignée de déverrouillage de la serrure du capot située sous la planche de bord, côté conducteur. Le capot s'entrouvre légèrement.
- ② Du bout des doigts, soulevez le levier situé à l'avant du capot et ouvrez le capot, tel qu'illustré.

Pour refermer le capot, abaissez-le doucement et assurez-vous qu'il se verrouille correctement.

### **⚠ AVERTISSEMENT**

- Assurez-vous que le capot de votre véhicule est bien fermé et correctement verrouillé avant de prendre la route. Si cette vérification n'est pas faite, le capot pourrait s'ouvrir et causer un accident.
- Si vous voyez de la vapeur ou de la fumée s'échapper du compartiment moteur, n'ouvrez pas le capot car vous pourriez subir des blessures.

## PORTE ARRIÈRE

### **⚠ AVERTISSEMENT**

- Assurez-vous que la portière arrière est bien fermée afin d'éviter qu'elle ne s'ouvre accidentellement pendant que le véhicule roule.
- Ne conduisez pas lorsque le hayon est ouvert. Les gaz d'échappement nocifs pourraient alors pénétrer dans l'habitacle. Consultez la rubrique « Gaz d'échappement » du chapitre « Démarrage et conduite » de ce manuel.

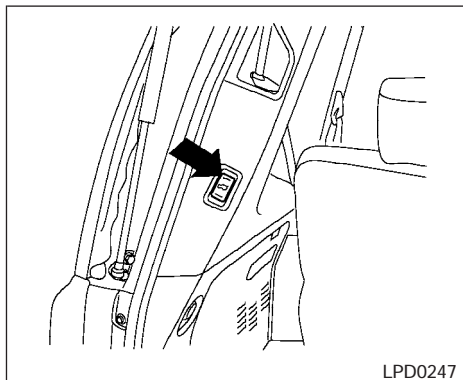

LPD0247

### Interrupteur de montant arrière

## UTILISATION DU HAYON À COMMANDE ÉLECTRIQUE

### **⚠ AVERTISSEMENT**

- Assurez-vous que rien ne se trouve dans la trajectoire de fermeture de la porte arrière (par exemple, les mains des passagers, etc.) avant de la fermer.

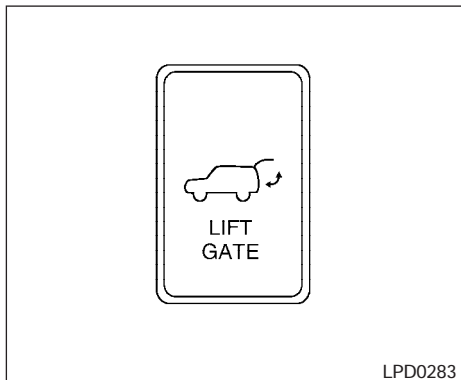

LPD0283

### Interrupteur de la planche de bord

- Ne laissez pas d'enfants sans surveillance dans un véhicule. Ils pourraient actionner les commutateurs ou les commandes par mégarde. Des enfants laissés sans surveillance dans un véhicule pourraient être victimes d'un grave accident.

## REMARQUE :

**Afin de pouvoir ouvrir, fermer ou inverser le sens de fonctionnement du hayon à commande électrique, vous devez placer le levier sélecteur en position P (stationnement). De plus, le hayon à commande électrique ne fonctionnera pas si la tension de la batterie est trop faible.**

### Ouverture électrique

Le hayon s'ouvre complètement et automatiquement à partir de sa position de fermeture en six secondes environ. La fonction d'ouverture électrique est disponible à partir de la télécommande, de l'interrupteur de la planche de bord ou de la poignée d'ouverture extérieure. Les feux de détresse clignotent et un carillon retentit pour indiquer que la séquence d'ouverture a débuté.

- Le hayon peut être ouvert à partir de l'interrupteur de la planche de bord ou de la télécommande, même lorsque le véhicule est verrouillé. Le hayon se déverrouille et s'ouvre de façon distincte. Une fois le hayon refermé, il sera verrouillé ou déverrouillé en fonction de l'état des autres serrures du véhicule.
- Le bouton de la télécommande doit être maintenu enfoncé pendant une demi-seconde avant que le hayon ne commence à s'ouvrir.

- Le hayon doit être déverrouillé afin de pouvoir l'ouvrir au moyen de la poignée extérieure.
- L'interrupteur de montant arrière ne peut être utilisé pour ouvrir le hayon.

Un carillon retentit si le levier sélecteur est déplacé hors de la position P (stationnement) durant l'ouverture électrique du hayon.

### Fermeture électrique

Le hayon à commande électrique se referme automatiquement à partir de sa position de pleine ouverture jusqu'en position secondaire. Lorsque le hayon atteint cette position secondaire, le moteur de fermeture finale s'engage et tire le hayon jusqu'à l'engagement du loquet principal. La fermeture électrique du hayon prend environ huit secondes. La fonction de fermeture électrique est disponible à partir de la télécommande, de l'interrupteur de la planche de bord ou de celui du montant arrière. Les feux de détresse clignotent et un carillon retentit pour indiquer que la séquence de fermeture a débuté.

- Si la poignée d'ouverture extérieure du hayon est actionnée alors que le moteur de fermeture finale est engagé, ce dernier se désengage et libère le loquet.
- Le bouton de la télécommande doit être maintenu enfoncé pendant une demi-

seconde avant que le hayon ne commence à se fermer.

- L'interrupteur de montant arrière ne commandera la fermeture du hayon que si l'interrupteur de neutralisation n'est pas en position d'activation.

### Inversion

Le mouvement du hayon peut être inversé immédiatement durant une commande d'ouverture ou de fermeture électrique en appuyant sur le bouton de la télécommande, sur l'interrupteur de la planche de bord ou sur celui du montant arrière, ou si la poignée extérieure est relevée. Un carillon retentit pour confirmer l'inversion de mouvement du hayon.

### Inversion automatique

Si le hayon rencontre un obstacle lors de sa course d'ouverture ou de fermeture, un carillon retentit et le hayon inverse automatiquement sa course pour reprendre sa position de pleine ouverture ou de pleine fermeture. Si le hayon rencontre un second obstacle, il s'immobilise et le moteur d'entraînement se désengage. Le hayon passe alors en mode manuel.

Chaque côté du hayon est muni d'une bande anti-pincement. Si la bande détecte un obstacle durant la fermeture du hayon, ce dernier inverse sa course et s'ouvre complètement.

### REMARQUE :

**Si la bande anti-pincement est endommagée ou retirée, le mode de fermeture électrique ne fonctionnera plus.**

### AVERTISSEMENT

**Certaines zones très limitées et très rapprochées de la position de fermeture complète des glaces ne bénéficient pas de la fonction de détection. Assurez-vous donc au préalable que rien ne se trouve dans la trajectoire de fermeture des glaces (par exemple, les mains des passagers, etc.).**

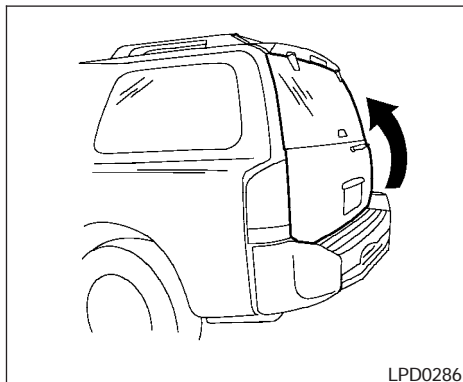

LPD0286

### Mode manuel

Si le mode de fermeture électrique n'est plus disponible, le hayon peut être utilisé en mode manuel. Le mode de fonctionnement électrique du hayon pourrait ne pas être disponible si l'interrupteur de neutralisation est en position d'activation, si le hayon a rencontré plusieurs obstacles au cours d'un seul cycle de fermeture ou d'ouverture, ou si la tension de la batterie est trop faible.

Pour ouvrir le hayon manuellement, tirez sur la poignée extérieure.

Pour refermer le hayon, abaissez-le et poussez-le fermement vers le bas.

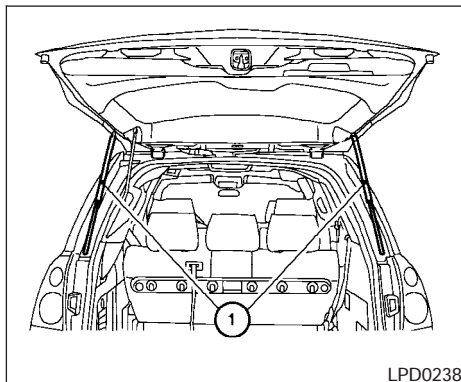

LPD0238

### Mode sécurité :

Si les étais pneumatiques du hayon ① perdent de leur pression, le mode sécurité du hayon à commande électrique est activé. Lorsque le mode sécurité est activé, le hayon se ferme lentement. Un carillon continu retentit jusqu'à ce que le hayon soit complètement abaissé. Le hayon est ensuite tiré en position fermée, puis verrouillé par un moteur.

Le hayon à commande électrique ne peut pas être ouvert à l'aide des interrupteurs lorsque le mode sécurité est actif.

La fonction d'inversion automatique reste active lorsque le hayon se ferme en mode sécurité.

Contactez votre concessionnaire INFINITI avant de réutiliser le hayon.

### ATTENTION

- **N'actionnez pas le hayon électrique s'il ne reste pas ouvert ou s'il se referme inopinément pendant que le carillon d'avertissement retentit. Les vérins à gaz du hayon peuvent être dépressurisés. Faites inspecter le hayon par un concessionnaire INFINITI.**
- **N'activez pas la porte arrière électrique si un ou les deux potelets au gaz de la porte sont retirés. La porte arrière ou les mécanismes de la porte arrière électrique pourraient alors être endommagés.**



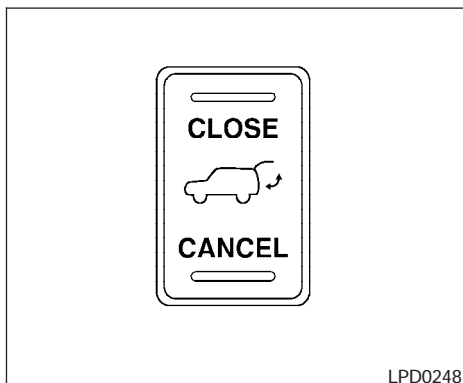

## INTERRUPTEUR DE NEUTRALISATION

Appuyez sur l'interrupteur vers la position CANCEL pour désactiver l'interrupteur de montant arrière et la poignée extérieure. Le hayon peut encore être ouvert et fermé en utilisant l'interrupteur de la planche de bord et le bouton de la télécommande.

## DÉVERROUILLAGE DE LA PORTE ARRIÈRE

### AVERTISSEMENT

- Assurez-vous que la portière arrière est bien fermée afin d'éviter qu'elle ne s'ouvre accidentellement pendant que le véhicule roule.
- Ne conduisez pas lorsque le hayon est ouvert. Les gaz d'échappement nocifs pourraient alors pénétrer dans l'habitacle. Consultez la rubrique « Gaz d'échappement » du chapitre « Démarrage et conduite » de ce manuel.

### ATTENTION

- **N'actionnez pas le hayon électrique s'il ne reste pas ouvert ou s'il se referme inopinément pendant que le carillon d'avertissement retentit. Les vérins à gaz du hayon peuvent être dépressurisés. Faites inspecter le hayon par un concessionnaire INFINITI.**

- **N'activez pas la porte arrière électrique si un ou les deux potelets au gaz de la porte sont retirés. La porte arrière ou les mécanismes de la porte arrière électrique pourraient alors être endommagés.**

## HAYON VITRÉ

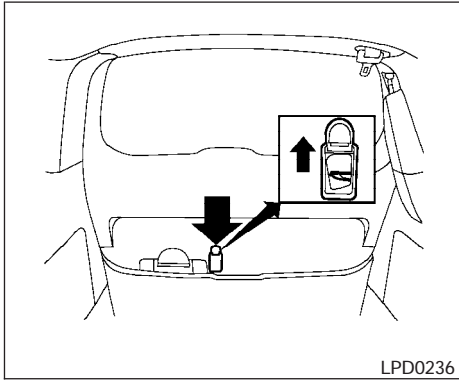

### Déverrouillage du hayon à commande électrique

#### Hayon à commande électrique

Si le hayon ne peut être ouvert au moyen de l'interrupteur ou de la télécommande en raison d'une batterie déchargée, observez les procédures suivantes :

1. Retirez le couvercle situé sur la face interne du hayon.
2. Poussez le levier vers le haut pour déverrouiller le hayon.

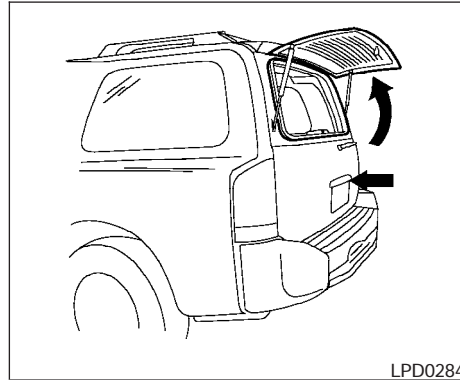

Pour ouvrir, tirez sur la petite poignée extérieure pour déverrouiller le hayon vitré, puis relevez le hayon vitré. Pour refermer le hayon vitré, abaissez-le et poussez-le fermement vers le bas.

### REMARQUE :

**Le hayon doit être déverrouillé avant d'ouvrir le hayon vitré.**

## TRAPPE DU RÉSERVOIR DE CARBURANT

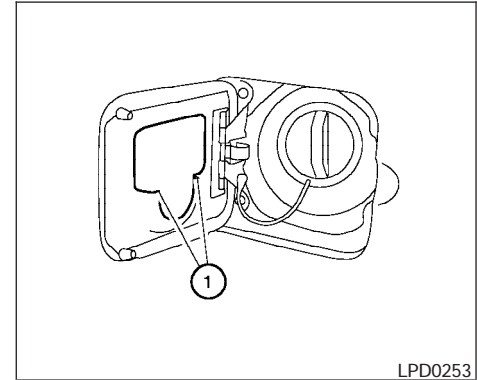

### BOUCHON DE REMPLISSAGE DE CARBURANT

Le bouchon de remplissage de carburant est de type à cliquet. Pour enlever le bouchon, tournez-le dans le sens contraire des aiguilles d'une montre. Pour le serrer, tournez-le dans le sens des aiguilles d'une montre jusqu'à ce qu'il émette des déclics.

Placez le bouchon de remplissage de carburant sur le support de bouchon ① pendant le remplissage.

### AVERTISSEMENT

- L'essence est une substance extrêmement inflammable qui peut aussi être hautement explosive dans certaines conditions. Vous pourriez subir des brûlures ou des lésions graves en cas d'utilisation ou de manipulation incorrecte. Lorsque vous faites le plein d'essence, arrêtez toujours le moteur, ne fumez pas et tenez toute flamme ou étincelle loin du véhicule.
- Le carburant peut être sous pression. Dévissez le bouchon d'un tiers de tour et s'il y a un sifflement, attendez qu'il s'arrête avant de continuer,; cela vous évitera d'être atteint et blessé par du carburant qui pourrait gicler. Retirez ensuite le bouchon.
- Ne tentez pas de continuer à remplir le réservoir de carburant lorsque le pistolet du distributeur d'essence s'éteint automatiquement. Le surremplissage pourrait faire déborder le réservoir, faire gicler le carburant et provoquer un incendie.

- Remplacez toujours un bouchon de remplissage de carburant par un bouchon de même type que le bouchon d'origine. En effet, celui-ci est muni d'une soupape de sûreté intégrée nécessaire au fonctionnement adéquat du circuit d'alimentation et au dispositif antipollution. L'utilisation d'un bouchon non adéquat peut entraîner une défaillance importante ainsi que des blessures. Une telle utilisation peut également provoquer l'activation du témoin d'anomalie.
- Ne versez jamais de carburant dans le corps de papillon pour tenter de démarrer votre véhicule.
- Ne remplissez pas de carburant un contenant portatif dans un véhicule ou une remorque car l'électricité statique pourrait provoquer une explosion des liquides, vapeurs ou gaz inflammables. Pour réduire les risques de blessures graves ou mortelles lors du remplissage de carburant d'un contenant portatif :
  - Placez toujours le contenant sur le sol pour le remplir.
  - N'utilisez pas de dispositifs électroniques pendant le remplissage.

- Gardez le pistolet du distributeur d'essence en contact avec le contenant pendant le remplissage.
- Utilisez uniquement un contenant à carburant portatif pour liquide inflammable homologué.

### ATTENTION

- Si du carburant a été renversé sur la carrosserie du véhicule, rincez-le immédiatement avec de l'eau pour éviter des dégâts à la peinture.
- Serrez jusqu'à ce que le bouchon du réservoir de carburant fasse entendre un dé clic. Le témoin d'anomalie SERVICE ENGINE SOON peut s'allumer si le bouchon du réservoir est mal serré. Si tel est le cas, ou si vous avez oublié de replacer le bouchon, serrez ou remplacez le bouchon et poursuivez votre route. Le témoin SERVICE ENGINE SOON doit s'éteindre après quelques déplacements. Si le témoin SERVICE ENGINE SOON reste allumé après quelques déplacements, faites inspecter votre véhicule par un concessionnaire INFINITI.

## VOLANT DE DIRECTION

- Pour plus de détails, consultez la rubrique « Témoin d'anomalie (MIL) » du chapitre « Commandes et instruments » dans le présent manuel.

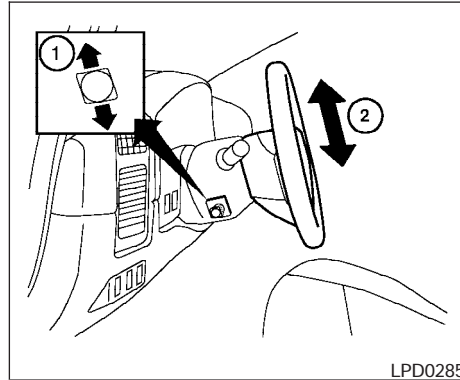

### FONCTIONNEMENT DU VOLANT INCLINABLE

Appuyez sur l'interrupteur ① pour régler le volant de direction vers le haut ou vers le bas ②, tel que désiré.

#### **⚠ AVERTISSEMENT**

**Ne réglez pas le volant de direction pendant que vous conduisez. Vous pourriez perdre la maîtrise de votre véhicule et causer un accident.**

## RÉGLAGE DE POSITION DE PÉDALE

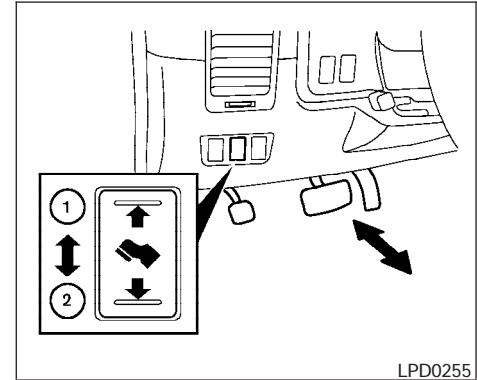

Les pédales d'accélérateur et de frein peuvent être réglées en fonction de vos préférences.

Utilisez l'interrupteur du pédalier pour déplacer les pédales d'accélérateur et de frein vers l'avant ① ou vers l'arrière ②. Le réglage du pédalier est uniquement possible lorsque :

- le contacteur d'allumage est en position OFF (arrêt) ou ACC (accessoires);
- le contacteur d'allumage est en position ON (marche) et le levier sélecteur est en position P (stationnement).

Les pédales d'accélérateur et de frein ne peuvent être réglées individuellement.

## PARE-SOLEIL

### **ATTENTION**

Ne réglez pas le pédalier en laissant votre pied reposer sur les pédales.

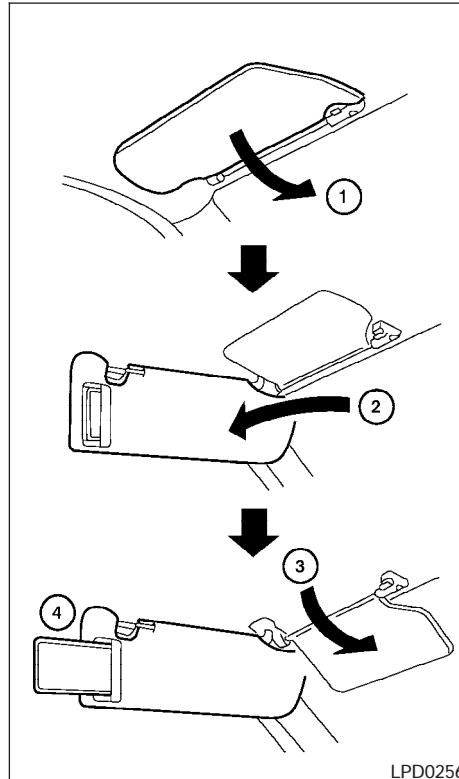

- ① Pour éliminer l'éblouissement frontal, abaissez le pare-soleil principal.
- ② Pour éliminer l'éblouissement latéral, dégagez le pare-soleil principal de son support central et faites-le pivoter sur le côté.
- ③ Pour éliminer l'éblouissement frontal et latéral, abaissez le pare-soleil auxiliaire.
- ④ Faites glisser la rallonge du pare-soleil vers l'intérieur ou vers l'extérieur au besoin.

### **ATTENTION**

- Ne tentez pas de ranger le pare-soleil avant de l'avoir replacé à sa position initiale.
- Rangez le pare-soleil principal après avoir rangé la rallonge et la partie inférieure du pare-soleil.
- Ne tirez pas brusquement sur la rallonge du pare-soleil vers le bas.

## RÉTROVISEURS

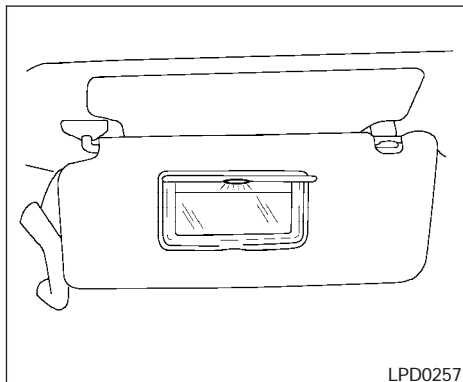

### MIROIRS DE COURTOISIE

Pour utiliser le miroir de courtoisie, abaissez le pare-soleil et levez le volet du miroir. Le miroir de courtoisie s'éclaire lorsque vous ouvrez son couvercle.

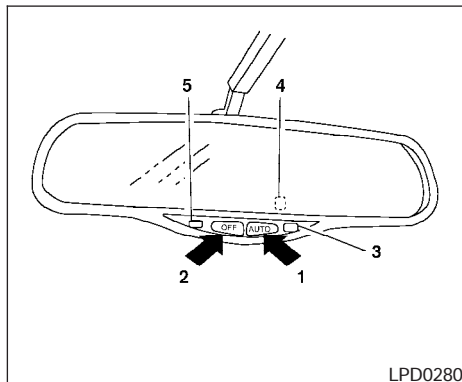

1. Position AUTO (automatique)
2. Position OFF (arrêt)
3. Témoin AUTO (automatique)
4. Capteur (à l'arrière du miroir)
5. Capteur

### RÉTROVISEUR ANTI-ÉBLOUISSEMENT INTÉRIEUR AUTOMATIQUE

La surface réfléchissante du rétroviseur intérieur se modifie automatiquement en fonction de l'intensité lumineuse des phares du véhicule qui vous suit.

L'éblouissement provoqué par les phares du véhicule qui vous suit est réduit lorsque l'interrupteur du rétroviseur intérieur est à la position AUTO (automatique). Le témoin AUTO du rétroviseur s'allume. Le rétroviseur intérieur fonctionne normalement lorsque son interrupteur est à la position OFF (arrêt).

**N'accrochez pas d'objet et n'appliquez pas de nettoyant à vitres sur le capteur. Cela pourrait réduire la sensibilité du capteur et nuire à son fonctionnement.**

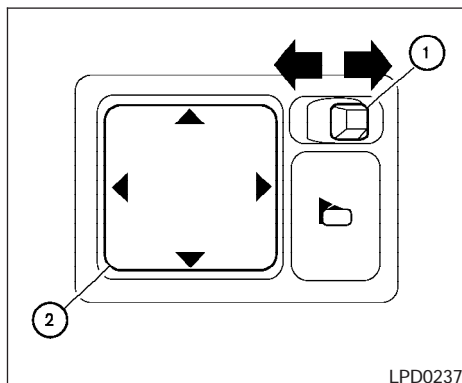

## RÉTROVISEURS EXTÉRIEURS

Les rétroviseurs extérieurs à commande à distance fonctionnent uniquement lorsque le contacteur d'allumage se trouve à la position ACC (accessoires) ou ON (marche).

Déplacez le petit interrupteur ① pour sélectionner le rétroviseur de gauche ou de droite. Réglez chaque rétroviseur à la position désirée à l'aide du grand interrupteur ②.

### ⚠ AVERTISSEMENT

- Les objets qui apparaissent dans le rétroviseur extérieur du côté passager sont plus proches qu'ils ne le semblent. Soyez prudent lorsque vous vous déplacez vers la droite. L'utilisation exclusive de ce rétroviseur pourrait causer un accident. Servez-vous du rétroviseur intérieur ou jetez un coup d'œil par-dessus votre épaule afin d'évaluer correctement la distance qui vous sépare des objets.
- **Ne réglez pas les miroirs pendant que vous conduisez. Vous pourriez perdre la maîtrise de votre véhicule et causer un accident.**

## Rétroviseurs chauffants

Les rétroviseurs extérieurs sont équipés d'un dispositif de chauffage qui permet de retirer la buée, le givre ou la glace qui s'y trouve afin d'améliorer la visibilité. Pour plus de détails, consultez la rubrique « Interrupteur des rétroviseurs chauffants » du chapitre « Commandes et instruments » du présent manuel.

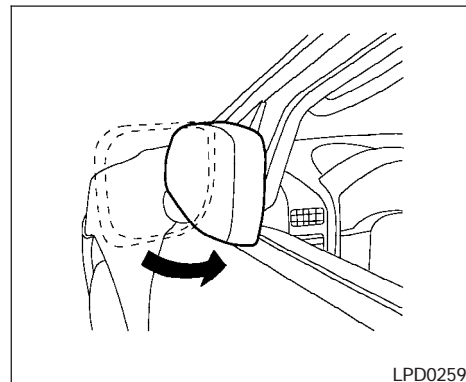

## Rétroviseurs extérieurs rabattables

Tirez le rétroviseur extérieur vers la portière pour le rabattre.

## POSITIONNEUR AUTOMATIQUE

Le positionneur automatique possède deux fonctions :

- Fonction de mémorisation
- Fonction d'entrée/de sortie

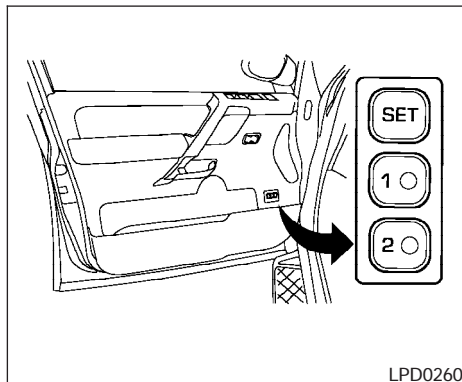

### FONCTION DE MÉMORISATION

Le positionneur automatique peut mémoriser deux positions de siège du conducteur, de volant de direction, de pédalier et des rétroviseurs extérieurs. Pour enregistrer les préférences, observez les procédures suivantes.

1. Déplacez le levier sélecteur de la boîte de vitesses automatique à la position P (stationnement).
2. Mettez le contact.

3. Réglez la position du siège du conducteur, du volant de direction, du pédalier et des rétroviseurs extérieurs selon vos préférences en actionnant manuellement chacun des commutateurs de réglage. Pour obtenir plus de détails, consultez la rubrique « Sièges » du chapitre « Sièges, ceintures de sécurité et coussins gonflables » ainsi que les rubriques « Pédalier réglable » et « Rétroviseurs extérieurs » plus haut dans ce chapitre.

Au cours de cette étape, ne tournez pas le contacteur d'allumage vers d'autres positions que ON (marche).

4. Appuyez sur la touche SET (réglage) et, dans les cinq secondes, enfoncez complètement la touche de mémoire 1 ou 2 pendant au moins une seconde.

Le témoin de la touche de mémoire choisie s'allumera pendant environ cinq secondes. Une fois le témoin éteint, les positions sélectionnées sont enregistrées dans la mémoire correspondante (1 ou 2).

Si l'enregistrement est repris sur la même touche, les préférences de position déjà enregistrées sont effacées.



## Couplage de la télécommande à une position mémorisée

La procédure décrite ci-dessous permet de coupler la télécommande aux positions mémorisées.

1. Observez les étapes suivantes pour enregistrer une position en mémoire.
2. Alors que le témoin de la touche de mémoire choisie s'allume pendant environ cinq secondes, appuyez sur le bouton  de la télécommande. Le témoin clignote. Lorsqu'il s'éteint, la télécommande a mémorisé la position de réglage.

Alors qu'il n'y a pas de clé dans le contacteur d'allumage, appuyez sur le bouton  de la télécommande. Le siège du conducteur, le volant de direction, le pédalier et les rétroviseurs extérieurs se déplaceront selon les positions mémorisées.

## Confirmation des préférences

- Mettez le contact et appuyez sur la touche SET (réglage). Si la mémoire principale est vide, le témoin s'allumera pendant environ une demi-seconde. Si la mémoire principale a enregistré les préférences, le témoin s'allumera pendant environ cinq secondes.
- Si le câble de la batterie est débranché, ou si le fusible du circuit grille, la mémoire sera

effacée. Dans un tel cas, il faudra régler de nouveau les positions souhaitées en observant les procédures suivantes.

1. Ouvrez puis fermez la portière du conducteur plus de deux fois alors que le contacteur d'allumage est à la position LOCK (verrouillage).
2. Réglez de nouveau les positions tel que décrites précédemment.

## Sélection des préférences de position mémorisées

1. Déplacez le levier sélecteur de la boîte de vitesses automatique à la position P (stationnement).
2. Mettez le contact.
3. Maintenez la touche de mémoire 1 ou 2 totalement enfoncée pendant au moins une seconde.

Le siège du conducteur, le volant de direction, le pédalier et les rétroviseurs extérieurs se déplaceront selon les positions mémorisées pendant que le témoin clignote, puis ce dernier demeurera allumé pendant environ cinq secondes.

## FONCTION D'ENTRÉE/DE SORTIE

Ce système permet de déplacer automatiquement le siège du conducteur lorsque le levier sélecteur de la boîte de vitesses automatique est en position P (stationnement). Cette caractéristique permet au conducteur d'avoir plus facilement accès au siège.

Le siège du conducteur se déplace vers l'arrière lorsque :

- la portière du conducteur est ouverte et que la clé de contact est tournée à la position LOCK (verrouillage);
- la clé de contact est tournée de la position ACC (accessoires) à la position LOCK (verrouillage), alors que la portière du conducteur est ouverte et que le levier sélecteur de la boîte de vitesses automatique est à la position P (stationnement).

Le siège du conducteur reprend sa position initiale lorsque :

- la clé est insérée dans le contacteur d'allumage;
- la portière du conducteur est fermée alors que la clé est à la position LOCK (verrouillage);
- la clé de contact est tournée de la position ACC (accessoires) à la position ON (mar-

che) et que le levier sélecteur de la boîte de vitesses automatique est à la position P (stationnement).

Il est possible de régler la fonction d'entrée/de sortie ou de la désactiver. Consultez la rubrique « Systèmes électroniques du véhicule » du chapitre « Écran d'affichage, chauffage et climatiseur et chaîne stéréophonique » du présent manuel.

## FONCTIONNEMENT DU SYSTÈME

Le système de positionneur automatique ne fonctionne pas ou cesse de fonctionner lorsque :

- le véhicule roule à une vitesse supérieure à 7 km/h (4 mi/h);
- deux (ou plus) des touches de mémoire sont simultanément enfoncées alors que le positionneur automatique est en fonction;
- le commutateur de réglage du siège du conducteur est actionné alors que le positionneur automatique est en fonction;
- la touche de mémoire 1 ou 2 n'est pas enfoncée pendant au moins une seconde;
- le siège est déjà réglé à la position mémorisée;
- la touche de mémoire ne correspond à aucune position du siège.

Il est possible de régler le système de positionneur automatique ou de le désactiver. Consultez la rubrique « Systèmes électroniques du véhicule » du chapitre « Écran d'affichage, chauffage et climatiseur et chaîne stéréophonique » du présent manuel.

## MÉMENTO

# 4 Écran d'affichage, chauffage, climatiseur et chaîne stéréophonique

Touches du bloc de commande — avec dispositif de navigation.....	4-2	Commandes .....	4-18
Noms des composants.....	4-3	Entretien du climatiseur .....	4-18
Utilisation du bouton de navigation et de la touche « ENTER » .....	4-3	Chaîne stéréophonique .....	4-19
Utilisation de la touche « PREV » .....	4-3	Radio .....	4-19
Configuration de l'écran de démarrage.....	4-3	Réception radio FM.....	4-19
Utilisation de la touche « TRIP » .....	4-4	Réception radio AM .....	4-19
Utilisation de la touche « SETTING ».....	4-6	Réception radio par satellite (selon l'équipement du véhicule) .....	4-20
Touche  .....	4-11	Précautions concernant l'utilisation de la chaîne audio .....	4-20
Écran de rétrovisée (selon l'équipement du véhicule) .....	4-11	Radio AM-FM-SAT avec changeur de disques compacts .....	4-23
Interprétation des lignes affichées à l'écran .....	4-12	Entretien et nettoyage des disques compacts.....	4-29
Réglage de l'écran.....	4-13	Interrupteur de commande audio sur le volant de direction (selon l'équipement du véhicule) .....	4-29
Conseils relatifs à l'utilisation .....	4-13	Commandes de la chaîne stéréo à l'arrière .....	4-31
Bouches d'air .....	4-14	Antenne .....	4-32
Appareil de chauffage et climatiseur (à commande automatique).....	4-15	Système audiovisuel mobile INFINITI (selon l'équipement du véhicule) .....	4-33
Fonctionnement automatique .....	4-15	Commandes du lecteur de disques vidéo numériques (DVD).....	4-34
Fonctionnement manuel .....	4-16		
Commande de système arrière.....	4-17		
Conseils relatifs à l'utilisation .....	4-17		
Climatiseur arrière .....	4-18		

Télécommande.....4-35  
Écran relevable.....4-35  
Lecture d'un disque vidéo numérique (DVD).....4-37

Entretien et soin.....4-41  
Manipulation de vos disques DVD.....4-41  
Téléphone de voiture ou radio BP .....4-43



## TOUCHES DU BLOC DE COMMANDE — AVEC DISPOSITIF DE NAVIGATION

### ⚠ AVERTISSEMENT

- Il est recommandé au conducteur de ne pas modifier la position des commandes de chauffage/climatisation et d'affichage durant la conduite afin de ne pas être distrait.
- Ne pas démonter ou modifier ce système, sous peine d'accidents, d'incendie ou de choc électrique.
- Ne pas utiliser ce système en cas de situation anormale telle qu'un écran bloqué ou une absence de son. L'utilisation du système en dépit de telles conditions pourrait causer un accident, un incendie ou un choc électrique.
- Si vous remarquez la présence d'un corps étranger dans le matériel du dispositif d'aide à la navigation, si vous renversez du liquide dans le dispositif ou si de la fumée ou une odeur inhabituelle se dégage du dispositif, éteignez-le immédiatement et communiquez avec le concessionnaire INFINITI le plus près. Sinon, il y a risque d'accident, d'incendie ou de choc électrique.

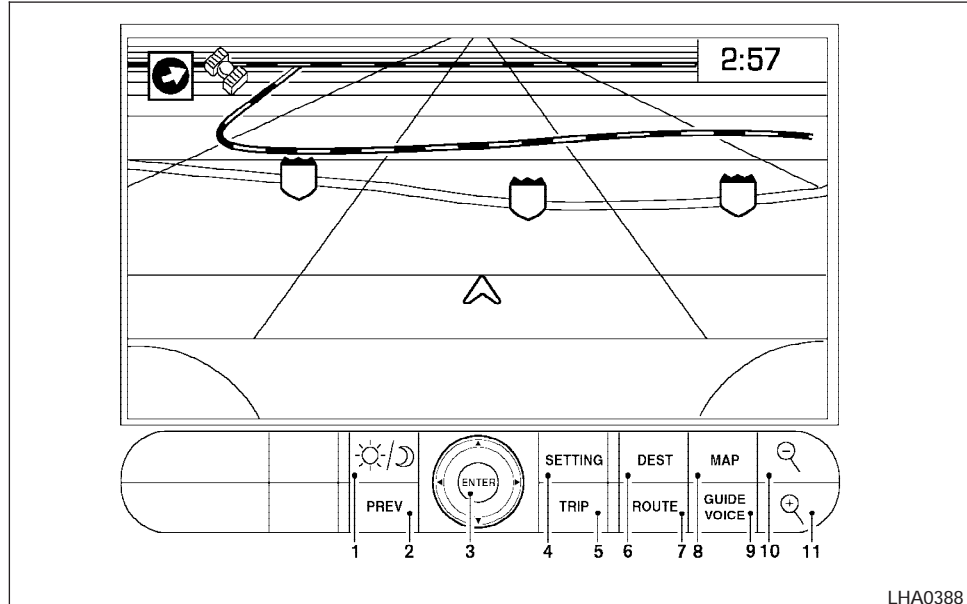

LHA0388

Assurez-vous que le moteur tourne lorsque vous utilisez ce système.



**Si vous utilisez le système alors que le moteur est à l'arrêt (contacteur à la position ON (marche) ou ACC (accessoires) pendant une longue période, vous épuisez la batterie et il sera impossible de démarrer le moteur.**

Symboles de référence :

Touche « **ENTER** » (entrer) — Cette touche est située sur le bloc de commande.

Touche « **Display** » (Affichage) — Cette touche est une touche de sélection à l'écran. Vous pouvez passer à la fonction suivante en utilisant cette touche.

## NOMS DES COMPOSANTS

1. Commande de luminosité  (p. 4-11)
2. Touche PREV (précédent) (p. 4-3)
3. Bouton de navigation et touche ENTER (entrer) (p. 4-3)
4. Touche SETTING (réglage) (p. 4-6)
5. Touche de l'ordinateur de conduite TRIP (compteur journalier) (p. 4-4)
6. Touche DEST (destination)\*
7. Touche ROUTE (itinéraire)\*
8. Touche MAP (carte routière)\*
9. Touche GUIDE VOICE (guidage vocal)\*
10.  Touche de zoom arrière\*
11.  Touche de zoom avant\*

\* Consultez le mode d'emploi du dispositif d'aide à la navigation distinct pour obtenir des rensei-

gnements sur les touches de commande du dispositif d'aide à la navigation.

## UTILISATION DU BOUTON DE NAVIGATION ET DE LA TOUCHE « ENTER »

Choisissez un élément de l'affichage à l'aide du bouton de navigation et enfoncez la touche « **ENTER** » pour le mettre en fonction.

## UTILISATION DE LA TOUCHE « PREV »

Cette touche exécute deux fonctions.

- Elle permet de revenir à l'affichage précédent (annulation).

Si vous enfoncez la touche « **PREV** » pendant la configuration, cette dernière est annulée ou l'affichage revient à l'écran précédent.

- Elle met fin à la configuration.

Si vous enfoncez cette touche une fois la configuration complétée, cette dernière recommence et l'affichage revient au mode de chauffage et de climatisation ou au mode audio et à l'écran Navigation.

## CONFIGURATION DE L'ÉCRAN DE DÉMARRAGE

L'avertissement LANCEMENT DU SYSTÈME s'affiche à l'écran lorsque le contacteur d'allumage est tourné à la position ACC (accessoires) ou ON (marche). Lisez l'avertissement et sélectionnez « I AGREE » (J'accepte, en anglais) ou la touche « ENTER » (en français), puis enfoncez la touche « **ENTER** ».

Si la touche « **ENTER** » n'est pas enfouée, le dispositif d'aide à la navigation ne passe pas à l'affichage de l'étape suivante.

Si vous n'enfoncez pas la touche et n'exécutez aucune commande dans les écrans INFO. ROUTIERE, REGLAGE ou LANCEMENT pendant plus d'une minute, l'écran INFO. ROUTIERE s'affiche automatiquement.

Consultez le Mode d'emploi du dispositif d'aide à la navigation distinct pour procéder à l'étape suivante.

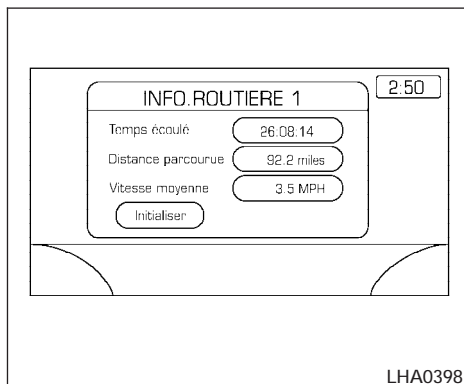

#### UTILISATION DE LA TOUCHE « TRIP »

Les modes suivants s'affichent à l'écran lorsque la touche « **TRIP** » est enfoncée.

Message d'avertissement (s'il y a lieu) → INFO. ROUTIERE 1 (Temps écoulé, Distance parcourue, Vitesse moyenne) → INFO. ROUTIERE 2 → INFO. CONSOMM. D'ESSENCE (consommation moyenne, Dist. avant réservoir vide) → INFO. SUR L'ENTRETIEN (Huile moteur, Permutation pneus) → OFF.

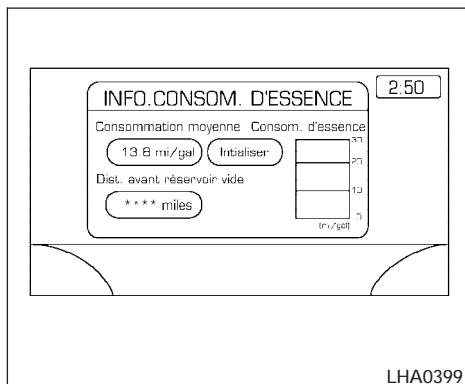

#### Éléments Info. routière 1, Info. routière 2 et de consommation de carburant

Sélectionnez la touche « **Initialiser** » à l'aide du bouton de navigation et enfoncez la touche « **ENTER** » ou la touche « **TRIP** » pendant plus d'une seconde et demie environ pour réinitialiser les éléments Info. routiere 1, Info. routiere 2 et INFO. CONSOMM. D'ESSENCE.

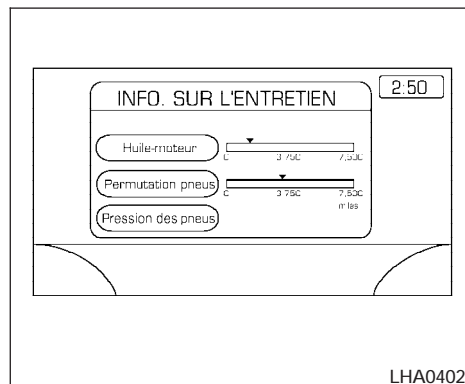

#### Éléments d'entretien

Vous pouvez régler les intervalles de changement de l'huile moteur et de permutation des pneus.

Pour afficher le réglage d'intervalle d'entretien, sélectionnez la touche « **Huile moteur** » ou « **Permutation des pneus** » à l'aide du bouton de navigation, puis enfoncez la touche « **ENTER** ».



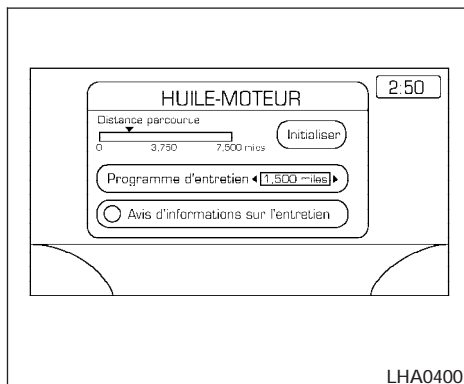

Pour régler l'intervalle d'entretien, sélectionnez la touche « **Programme d'entretien** » à l'aide du bouton de navigation et poussez cette dernière vers la droite ou vers la gauche.

Pour réinitialiser l'intervalle d'entretien, sélectionnez la touche « **Initialiser** » à l'aide du bouton de navigation, puis enfoncez la touche « **ENTER** ».

Pour afficher automatiquement INFO. SUR L'ENTRETIEN lorsque la distance entrée est atteinte, sélectionnez la touche « **Avis d'informations sur l'entretien** », puis enfoncez la touche « **ENTER** ».

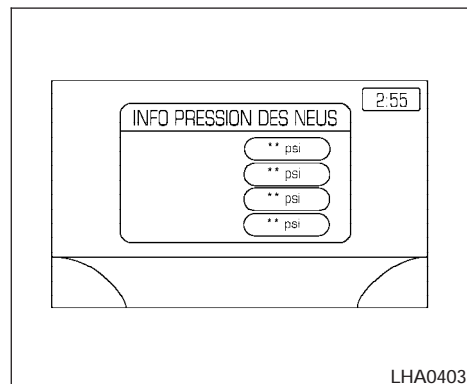
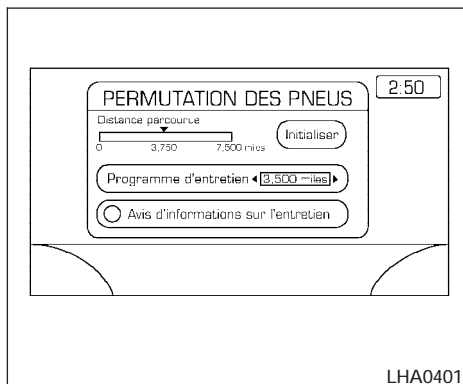

Information sur la pression des pneus (selon l'équipement du véhicule)

L'écran affiche « \*\*psi » pendant que le système mesure la pression des pneus. Après quelques cycles de conduite, la pression de chacun des pneus s'affiche de façon aléatoire.

L'ordre d'affichage de pression des pneus ne correspond pas à l'ordre réel de position des pneus.

La pression des pneus augmente ou diminue en fonction de la chaleur engendrée par les conditions de la route et la température.

Si la pression devient trop faible, un message s'affiche à l'écran :

PNEU À PLAT — faible pression d'air dans le pneu.

### AVERTISSEMENT

**Lorsqu'une roue de secours est installée ou qu'une roue est remplacée, la pression des pneus ne s'affiche pas et le système d'avertissement de basse pression des pneus ne fonctionne pas. Communiquez avec votre concessionnaire INFINITI dès que possible pour procéder au remplacement des pneus ou à la réinitialisation du système.**

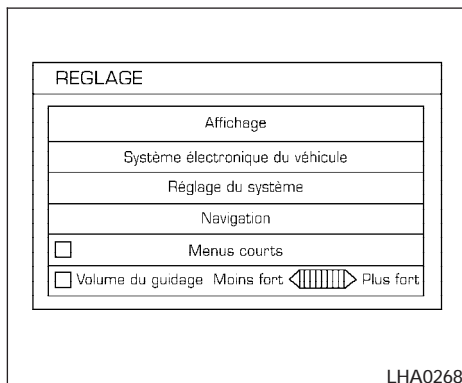

### UTILISATION DE LA TOUCHE « SETTING »

L'écran RÉGLAGE s'affiche lorsque la touche « **SETTING** » est enfoncée.

### Réglage de l'affichage des réglages

L'écran RÉGLAGE DE L'AFFICHAGE s'affiche lorsque la touche « **SETTING** » est enfoncée, que la touche « **Affichage** » est sélectionnée à l'écran et que la touche « **ENTER** » est enfoncée.

### Luminosité/contraste/fond de carte

Pour régler la luminosité et le contraste de l'écran, sélectionnez la touche « **Brightness/contrast** » (**luminosité/contraste**), puis enfoncez la touche « **ENTER** ». Vous pouvez ensuite utiliser le bouton de navigation pour régler la luminosité pour qu'elle soit plus faible ou plus grande, et le contraste pour qu'il soit supérieur ou inférieur. Consultez le Mode d'emploi du dispositif d'aide à la navigation distinct pour obtenir des renseignements sur la fonction Fond de carte.

### Extinction de l'affichage

Enfoncez la touche « **SETTING** » et sélectionnez les touches « **affichage** » et « **affichage Off** » pour éteindre l'écran. Le témoin « **affichage Off** » devient alors ambré. L'écran s'active de nouveau lorsqu'une touche de mode est enfoncée alors qu'il est éteint. L'écran s'éteint automatiquement cinq secondes après la fin d'une commande dans l'affichage de la carte routière en mode audio, de chauffage et de climatisation, REGLAGES ou VEHICULE INFO (renseignements sur le véhicule).

Enfoncez la touche « **SETTING** » et sélectionnez les touches « **affichage** » et « **affichage Off** », puis réglez l'activation de l'écran en enfonçant la touche « **ENTER** » pour allumer l'écran.

## Réglage de l'affichage en mode audio ou de chauffage et climatisation

Choisissez la touche « **Audio** » ou « **HVAC** » (chauffage et climatisation) qui s'affiche au bas de l'écran à l'aide du bouton de navigation. La condition de réglage des modes Audio ou HVAC s'affiche normalement à l'écran. Pour revenir à l'écran de réglage, enfoncez la touche « **SETTING** » ou la touche « **PREV** ».

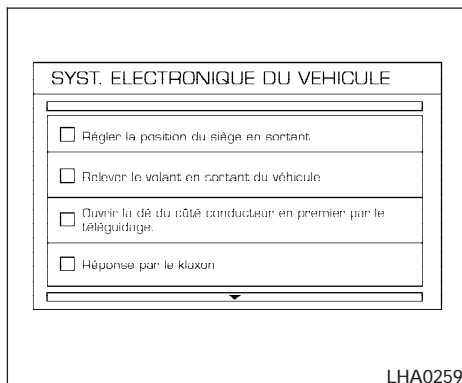

### Systèmes électroniques du véhicule

L'écran SYST. ELECTRONIQUE DU VEHICULE s'affiche lorsque la touche « **Système électronique du véhicule** » est sélectionnée à l'aide du bouton de navigation et que la touche « **ENTER** » est enfoncée.

Pour régler les conditions de fonctionnement des divers systèmes électroniques, sélectionnez l'élément applicable à l'aide du bouton de navigation et enfoncez la touche « **ENTER** ». Le témoin, dans la case à la gauche de l'élément sélectionné, s'allume et s'éteint en alternance chaque fois que la touche « **ENTER** » est enfoncée.

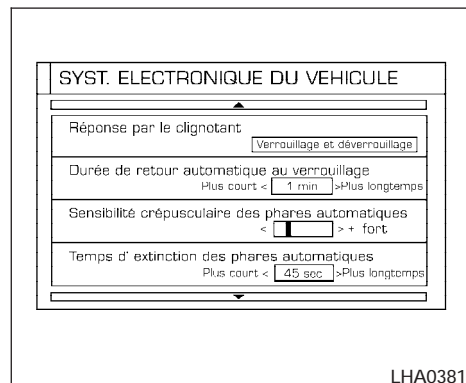

Le témoin est allumé — **ACTIVÉ**

Le témoin est éteint — **DÉSACTIVÉ**

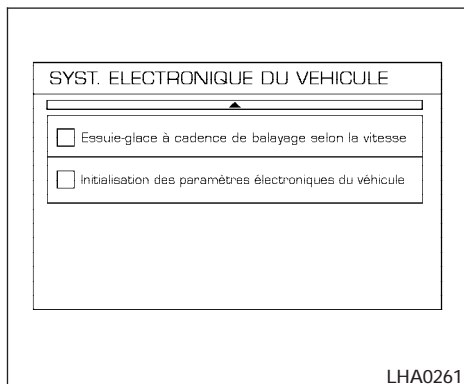

#### Régler la position du siège en sortant du véhicule

Lorsque cette option est activée, le siège du conducteur se déplace automatiquement et revient à sa position initiale pour faciliter l'entrée et la sortie du véhicule.

#### Relever le volant en sortant du véhicule :

Lorsque cette fonction est activée, la colonne de direction s'incline automatiquement et revient à sa position initiale pour faciliter l'entrée et la sortie du véhicule.

#### Commande de séquence de déverrouillage des portes à distance du conducteur

Cette option vous permet de sélectionner la portière qui sera déverrouillée en premier lors de l'activation du déverrouillage :

Only the driver's door (portière du conducteur seulement) ←→ All the doors (toutes les portières)

#### Réponse par le klaxon :

Cette touche vous permet de sélectionner le mode d'avertisseur sonore qui se présente lorsque le bouton de verrouillage ou de déverrouillage de la télécommande est enfoncé.

#### REMARQUE :

**Si vous changez le mode d'avertisseur sonore ou le mode de clignotement des feux à l'aide de la télécommande, le mode ne sera pas changé avec l'affichage. Utilisez la télécommande pour revenir au mode précédent, puis réactivez la commande de l'affichage.**

#### Réponse par le clignotant :

Cette touche vous permet de sélectionner le mode de clignotement des feux de détresse qui se présente lorsque le bouton de verrouillage ou de déverrouillage de la télécommande est enfoncé.

#### REMARQUE :

**Si vous changez le mode d'avertisseur sonore ou le mode de clignotement des feux à l'aide de la télécommande, le mode ne sera pas changé avec l'affichage. Utilisez la télécommande pour revenir au mode précédent, puis réactivez la commande de l'affichage.**

#### Durée de retour automatique au verrouillage

Cette touche vous permet de régler le délai qui s'écoule avant le reverrouillage automatique des portières.

#### Sensibilité crépusculaire des phares automatiques

Cette touche vous permet de régler la sensibilité des phares automatiques.

- Plus bas - moins sensible; les phares automatiques mettront plus de temps à s'allumer quand le capteur des phares détectera moins de lumière ambiante.
- Plus haut - plus sensible; les phares automatiques mettront moins de temps à s'allumer quand le capteur des phares détectera moins de lumière ambiante.

### Temps d'extinction des phares automatiques

Cette touche vous permet de régler le délai qui s'écoule avant l'extinction des phares automatiques après avoir quitté le véhicule.

### Essuie-glace à cadence de balayage selon la vitesse

Cette touche vous permet d'activer ou de désactiver la fonction intermittente des essuie-glaces asservis à la vitesse.

### Initialisation des paramètres électroniques du véhicule

Lorsque cette touche est sélectionnée et activée à l'aide de la touche « **ENTER** », tous les réglages exécutés par les systèmes électroniques du véhicule reviennent à leurs valeurs par défaut.

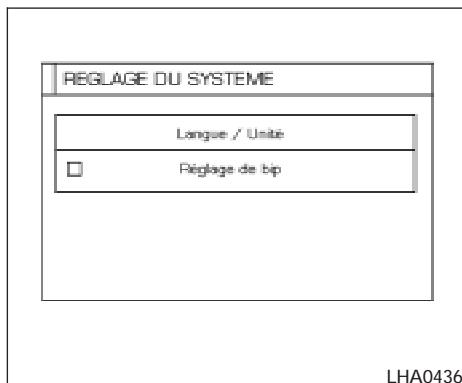

#### Réglage du système

##### Langue/unité

L'écran Langue/Unité s'affiche lorsque la touche « **Language/Unit** » est sélectionnée et que la touche « **ENTER** » est enfoncée.

Langue : anglais ou français

Unité : É.-U. — mille, ° F, mille au gallon  
Métrique — km, ° C, L/100 km

Vous pouvez sélectionner la langue et l'unité à l'aide du bouton de navigation et de la touche « **ENTER** ».

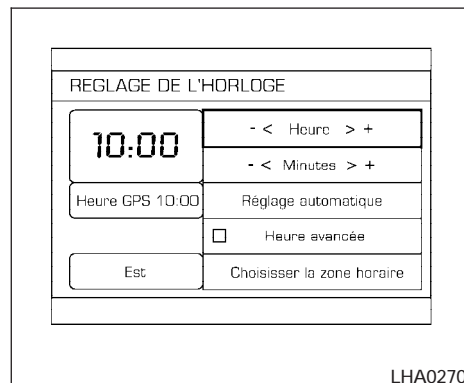

#### Montre

##### Réglage de l'heure :

Sélectionnez la touche « **HEURES** » ou « **MINUTES** » et déplacez le bouton de navigation vers la droite ou vers la gauche pour régler l'heure.

L'heure change étape par étape.

Une fois le réglage complété, enfoncez la touche « **PREV** ».

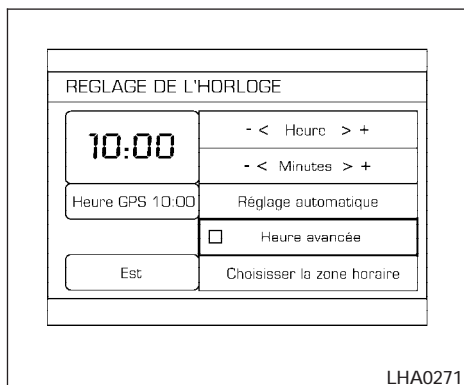

#### Réglage de l'heure avancée :

Utilisez la touche « **Heure avancée** » pour régler la montre à l'heure avancée.

ON (en fonction) : l'heure affichée avance d'une heure.

OFF (hors fonction) : l'heure actuelle est affichée.

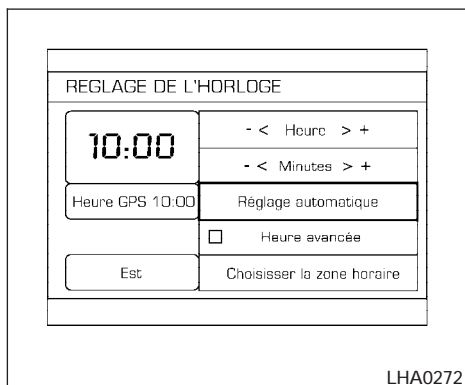

#### Réglage de l'heure dans le système de repérage par satellites :

Sélectionnez la touche « **Réglage automatique** » .

L'heure se réinitialise à l'heure du système de repérage par satellites.

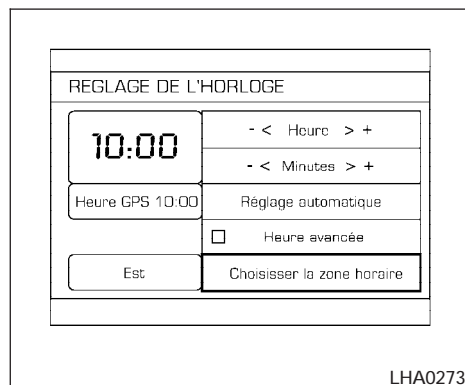

#### Sélection du fuseau horaire :

1. Sélectionnez la touche « **Choisir la zone horaire** ».

L'écran ZONE HORAIRE s'affiche.

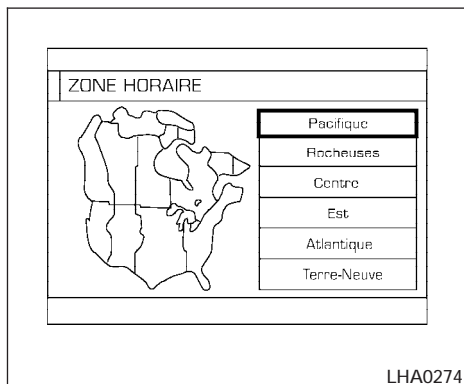

2. Sélectionnez une des zones suivantes selon l'emplacement où vous vous trouvez.

- Pacifique
- Rocheuses
- Centre
- Est
- Atlantique
- Terre-Neuve

Après la sélection, l'écran REGLAGE DE L'HORLOGE s'affiche.

L'heure du système de repérage par satellites (heure manuelle) qui correspond à la zone sélectionnée s'affiche à l'écran. La zone du Pacifique est établie en tant que valeur initiale (par défaut).

### Réglage du bip

Un bip sonore se fait entendre lorsqu'une touche de la chaîne audio est enfoncée si cette option est activée.

### TOUCHE ☼/☾

Pour modifier la luminosité de l'éclairage, enfoncez la touche ☼/☾. L'affichage passe en mode de jour ou de nuit si vous enfoncez la touche de nouveau. Ensuite, poussez le bouton de navigation vers la gauche ou vers la droite pour régler la luminosité.

Si aucune commande n'est utilisée pendant dix secondes ou que la touche « **PREV** » est enfoncée, l'affichage revient au réglage précédent.

## ÉCRAN DE RÉTROVISÉE (selon l'équipement du véhicule)

Lorsque le levier sélecteur est placé en position R (marche arrière), l'écran affiche une vue prise à partir de l'arrière du véhicule.

### ⚠ AVERTISSEMENT

- **Bien que pratique, la caméra de surveillance arrière ne remplace pas une procédure appropriée de conduite en marche arrière. Avant de faire marche arrière, assurez-vous toujours que la voie est libre. Reculez toujours lentement.**
- **Ce système aide le conducteur à déceler la présence d'objets immobiles de grande taille pour prévenir l'endommagement du véhicule. Il ne détectera pas les petits objets qui se trouvent sous le pare-chocs et il peut ne pas détecter les objets qui se trouvent très près du pare-chocs ou au sol.**
- **La distance entre les objets telle qu'observée au moyen de la caméra de surveillance arrière diffère de la distance réelle puisqu'une lentille à grand angle est utilisée. Les objets tels que vus par la caméra de surveillance arrière apparaissent inversés par rapport à ce qui est visible dans le rétroviseur intérieur ou extérieur.**

- **Ne déposez rien devant l'objectif de la caméra arrière. La caméra arrière est montée près de l'éclairage de la plaque d'immatriculation.**
- **Si de l'eau sous pression est utilisée pour le nettoyage du véhicule, assurez-vous de ne pas diriger le jet près de la caméra. Autrement, de l'eau pourrait pénétrer dans la caméra et y causer de la condensation sur la lentille, une défectuosité, un incendie ou un choc électrique.**
- **Ne frappez jamais sur la caméra; il s'agit d'un instrument de précision. Vous pourriez ainsi causer une défaillance ou des dommages susceptibles de provoquer un incendie ou un choc électrique.**

#### **⚠ ATTENTION**

**La caméra est recouverte d'un couvercle de plastique. Évitez de rayer le couvercle lorsque vous enlevez la poussière ou la neige qui s'y trouve.**

## INTERPRÉTATION DES LIGNES AFFICHÉES À L'ÉCRAN

L'écran affiche des lignes qui indiquent le dégagement du véhicule et la distance entre le pare-chocs et des obstacles potentiels.

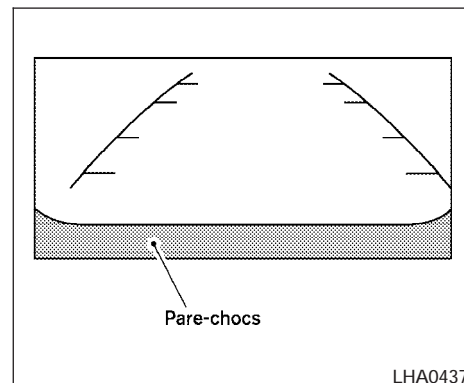

LHA0437

Ces lignes offrent un point de référence permettant d'évaluer la distance des objets. Les lignes et couleurs qui s'affichent à l'écran indiquent les distances par rapport à la ligne arrière du pare-chocs ① illustrée.

- Ⓐ 0,5 m (1,5 pi) rouge
- Ⓑ 1 m (3 pi) jaune
- Ⓒ 2 m (7 pi) vert
- Ⓓ 3 m (10 pi) vert

**Les lignes indicatrice du dégagement du véhicule sont plus espacées que le dégagement réel.**



## RÉGLAGE DE L'ÉCRAN

Pour modifier la qualité d'affichage de l'écran, consultez la rubrique UTILISATION DU BOUTON « **RÉGLAGE** » du présent chapitre.

- S'il est difficile de discerner à l'écran les objets qui se trouvent à l'arrière du véhicule, par exemple dans une zone ombragée, appuyez sur le bouton « **ENTER** » pour rendre ces objets plus visibles.
- Pour modifier la brillance, appuyez de nouveau sur le bouton « **ENTER** », coupez le contact ou passez en marche arrière et attendez 10 secondes.

## CONSEILS RELATIFS À L'UTILISATION

- Lorsque le levier sélecteur est placé en position R (marche arrière), l'affichage courant à l'écran est automatiquement remplacé par celui de la caméra de marche arrière. Toutefois, la radio peut demeurer en fonction.
- Il pourrait y avoir un délai entre le positionnement du levier sélecteur en position R (marche arrière) et l'affichage à l'écran de l'information transmise par la caméra de marche arrière. Les objets peuvent apparaître temporairement déformés jusqu'à ce que l'écran affiche toute l'information obtenue de

la caméra de marche arrière. Lorsque le levier sélecteur est déplacé hors de la position R (marche arrière), il est possible que l'écran ne réponde pas immédiatement. Les objets à l'écran pourraient être déformés jusqu'à ce qu'ils soient entièrement affichés.

- Si la température ambiante est très élevée ou très basse, l'affichage des objets pourrait sembler flou. Cette condition est normale.
- Lorsqu'une lumière intense pénètre directement dans la caméra, les objets pourraient ne pas s'afficher clairement.
- Des lignes verticales pourraient se superposer aux objets affichés à l'écran. Ces lignes sont causées par une lumière trop intense réfléchie par le pare-chocs. Cette condition est normale.
- L'écran pourrait papilloter s'il est soumis à un éclairage fluorescent. Cette condition est normale.
- La couleur des objets affichée par la caméra de marche arrière pourrait ne pas être fidèle.
- Lorsque le contraste entre les objets est faible, par exemple la nuit, la brillance pourrait ne pas changer malgré l'utilisation du bouton « **ENTER** »

- Les objets peuvent s'afficher de manière imprécise lorsqu'ils se trouvent dans une zone obscure ou lorsqu'il fait nuit.
- Si la caméra de marche arrière est obstruée par la saleté, la pluie ou la neige, il se peut que l'écran n'affiche pas les objets. Nettoyez la caméra.
- N'utilisez pas d'alcool, de benzène ou de diluant pour nettoyer la caméra. Vous pourriez décolorer la lentille. Nettoyez la caméra à l'aide d'un chiffon humecté d'une solution d'eau et de produit de nettoyage doux, puis essuyez avec un chiffon sec.
- N'endommagez pas la caméra, car l'affichage pourrait être altéré.
- N'appliquez pas de cire automobile sur la lentille de la caméra. Éliminez la cire excédentaire à l'aide d'un chiffon propre humecté d'une solution d'eau et de produit de nettoyage doux.

## BOUCHES D'AIR

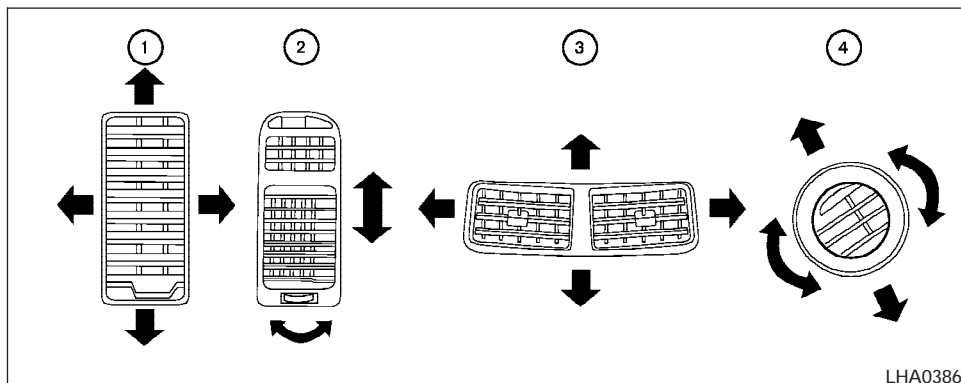

LHA0386

Réglez la direction de l'air sortant par les bouches des côtés conducteur et passager ①, par les bouches centrales ② et par les bouches des sièges de passagers arrière ③ et ④ en déplaçant le curseur ou les ailettes des bouches d'air.

## APPAREIL DE CHAUFFAGE ET CLIMATISEUR (à commande automatique)

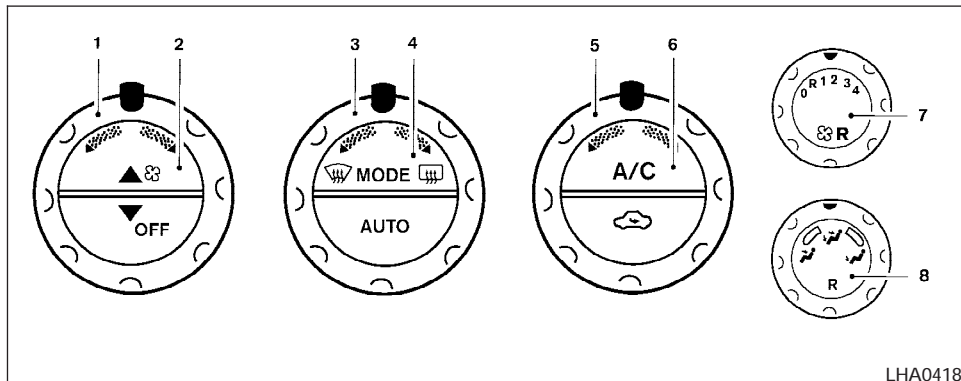

1. Commande de température côté conducteur
2. Boutons de commande du ventilateur et bouton de désactivation du système
3. Commande de dégivreur de pare-brise et de lunette arrière
4. Bouton de mode et bouton AUTO (mode automatique)
5. Commande de température côté passager
6. Bouton de marche-arrêt du climatiseur et bouton de recirculation de l'air
7. Commande arrière de vitesse du ventilateur

8. Commande arrière de température

### **⚠ AVERTISSEMENT**

- **La fonction de refroidissement du climatiseur ne peut être activée que lorsque le moteur tourne.**
- **Par temps chaud et ensoleillé, la température de l'habitacle peut rapidement s'élever au point de provoquer des lésions graves, voire mortelles, à une personne ou à un animal enfermé dans le véhicule. Ne laissez pas seuls dans votre véhicule des enfants ou des adultes handicapés, ou des animaux.**

- **N'utilisez pas le mode de recirculation d'air pendant de longues périodes puisque l'air de l'habitacle pourrait devenir vicié et les glaces pourraient s'embuer.**
- **Évitez de déplacer les commandes du chauffage ou de la climatisation lorsque vous conduisez et ce, afin de porter toute votre attention à la conduite.**

Pour mettre le climatiseur en marche, démarrez le moteur et activez les commandes appropriées.

## FONCTIONNEMENT AUTOMATIQUE



### Refroidissement ou chauffage (automatique)

Ce mode, qui sert à maintenir une température constante, peut normalement être utilisé tout au long de l'année. Un contrôle automatique est également exercé sur la répartition de l'air et la vitesse du ventilateur.

1. Pour l'activer, appuyez sur le bouton AUTO (automatique). (La mention « AUTO » s'affiche.)
2. Pour régler la température au niveau désiré, tournez la commande de température vers la gauche ou vers la droite. Les températures des côtés conducteur et passager peuvent être réglées séparément.

- Réglez la commande de température à environ 24 °C (75 °F) en mode de fonctionnement normal.
- La température ambiante de l'habitacle sera maintenue automatiquement. Un contrôle automatique est également exercé sur la répartition de l'air, la vitesse du ventilateur et la mise en marche du climatiseur.

## Dégivrage ou désembuage déshumidifié

1. Tournez la commande de dégivreur arrière  vers la gauche. L'écran affiche l'icône de dégivrage.
  2. Pour régler la température au niveau désiré, tournez la commande de température vers la gauche ou vers la droite.
- Enfoncez la commande manuelle du ventilateur  et réglez-la à la position maximale pour faire fondre rapidement la glace sur les parois extérieures des vitres.
  - Appuyez sur le bouton AUTO (automatique) pour revenir au mode automatique dès que la glace a disparu du pare-brise.
  - Si la commande de dégivrage  est activée, le climatiseur est automatiquement mis en fonction si la température extérieure est supérieure à 2 °C (36 °F). Si le système

est en mode dégivreur pendant plus d'une minute, le climatiseur continue de fonctionner jusqu'à ce que la commande du ventilateur soit tournée à la position OFF (arrêt) ou que le contact soit coupé, même si la commande de la direction de l'air est à une position autre que . L'air est alors déshumidifié pour empêcher la formation de buée sur le pare-brise. La recirculation de l'air est désactivée automatiquement et l'air extérieur pénètre dans l'habitacle pour accélérer le désembuage.

## FONCTIONNEMENT MANUEL

### Vitesse du ventilateur

Pour régler manuellement la vitesse du ventilateur, enfoncez le bouton  vers le haut ou vers le bas.

Pour revenir à la commande automatique de vitesse du ventilateur, enfoncez le bouton AUTO (automatique).





### Recirculation de l'air

Pour faire recirculer l'air dans l'habitacle, enfoncez le bouton de recirculation . Appuyez sur le bouton AUTO (automatique) pour revenir au mode automatique.

La commande de recirculation de l'air ne s'active pas lorsque le climatiseur est en mode DEF (dégivrage).

## Commande de direction de l'air

La commande manuelle de direction de l'air MODE permet de faire circuler l'air par les bouches suivantes :

-  — L'air circule par les bouches d'air centrales et extérieures de la planche de bord.
-  — L'air circule par les bouches d'air centrales et extérieures de la planche de bord ainsi que par les bouches d'air du plancher.
-  — L'air circule principalement par les bouches d'air du plancher.
-  — L'air circule par le dégivreur ainsi que par les bouches d'air du plancher.

## Désactivation du système

Maintenez la commande du ventilateur enfoncée jusqu'à l'arrêt du système.

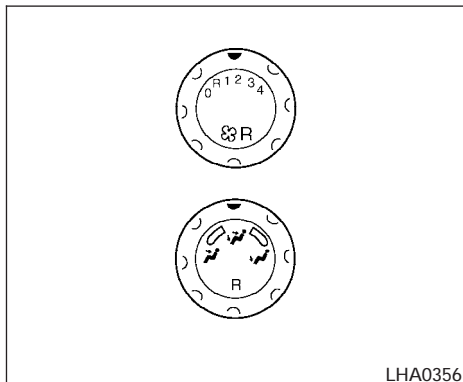

## COMMANDE DE SYSTÈME ARRIÈRE

Vous pouvez régler le système de climatisation pour les passagers arrière à l'aide des boutons du bloc de commande principal. Les passagers avant peuvent contrôler les fonctions du système arrière en plaçant les commandes à une position autre que « R ».

## CONSEILS RELATIFS À L'UTILISATION

- Un délai d'au plus 150 secondes peut s'écouler avant que l'air ne commence à circuler par les bouches d'air du plancher si la température du liquide de refroidissement et la température extérieure sont basses. Ceci ne constitue pas une défectuosité. L'air commence à circuler normalement par les bouches d'air du plancher une fois que le liquide de refroidissement s'est réchauffé.

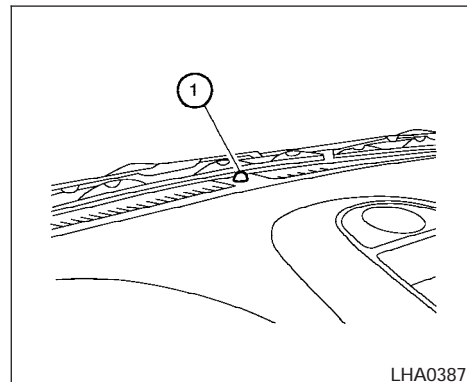

Le capteur d'ensoleillement ①, situé au milieu de la planche de bord, favorise le maintien d'une température constante. Ne déposez rien sur le capteur ou à proximité de celui-ci.

## CLIMATISEUR ARRIÈRE

Pour utiliser le climatiseur arrière, le moteur doit être en marche et le système de climatiseur avant doit être en fonction.

Le climatiseur arrière peut être mis en/hors fonction à partir du bloc de commande avant. Si la commande du ventilateur arrière est réglée à (0), le climatiseur est mis hors fonction. Si la commande est réglée à une vitesse quelconque du ventilateur, l'air s'échappe par les bouches d'air arrière au débit correspondant. Si la commande du ventilateur arrière est réglée à (R), les passagers arrière peuvent contrôler la vitesse du ventilateur qui leur est spécifiquement assigné.

Le climatiseur arrière est fonctionnel uniquement lorsque le climatiseur avant fonctionne.

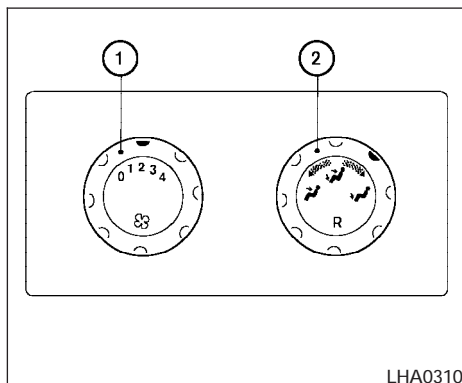

### COMMANDES

#### Commande du ventilateur

La commande du ventilateur ① est utilisée pour mettre en/hors fonction le ventilateur en plus d'en régler la vitesse.

#### Commande de la température

La commande de température ② permet aux passagers arrière de régler la température et la répartition de l'air.

## ENTRETIEN DU CLIMATISEUR

Le climatiseur de votre véhicule INFINITI utilise un frigorigène écologique.

**Ce type de frigorigène n'est pas nocif pour la couche d'ozone.**

L'entretien du climatiseur de votre véhicule INFINITI nécessite l'utilisation d'un équipement de remplissage et d'un lubrifiant spéciaux. L'utilisation de frigorigènes ou de lubrifiants non adéquats endommagera sérieusement votre climatiseur. Consultez la rubrique « Recommandations relatives au frigorigène et au lubrifiant utilisés dans le climatiseur » du chapitre « Données techniques et information au consommateur ».

Votre concessionnaire INFINITI possède les connaissances requises pour effectuer l'entretien du climatiseur « écologique » de votre véhicule.

### AVERTISSEMENT

**Le climatiseur contient du frigorigène haute pression. Afin d'éviter les blessures, il est essentiel que toute intervention faite sur le climatiseur soit effectuée par un technicien qualifié qui dispose de l'équipement adéquat.**

## CHAÎNE STÉRÉOPHONIQUE

### RADIO

Tournez la clé de contact à la position ACC (accessoires) ou ON (marche), puis appuyez sur le bouton PUSH POWER/VOLUME (marche-arrêt/volume) pour allumer la radio. Tournez la clé de contact à la position ACC si vous souhaitez écouter la radio lorsque le moteur est arrêté.

La qualité de la réception radio varie selon la puissance du signal émis, la distance de l'émetteur radio, la présence d'immeubles, de ponts, de montagnes ou de tout autre facteur externe. Les variations occasionnelles de la qualité de réception sont en général causées par de tels facteurs.

**L'utilisation d'un téléphone cellulaire dans le véhicule ou à proximité de celui-ci peut compromettre la qualité de la réception radio.**

#### Réception radio

La radio de votre véhicule INFINITI comporte des circuits électroniques de pointe destinés à améliorer la qualité de la réception radio. Ces circuits sont conçus pour accroître la plage de la réception de même que la qualité de celle-ci.

Cependant, certaines caractéristiques générales propres aux fréquences radio AM et FM peuvent compromettre la qualité de la réception radio

dans un véhicule qui roule, et ce, peu importe la qualité de l'équipement utilisé. Ces caractéristiques sont normales dans une zone de réception donnée et n'indiquent pas un problème de fonctionnement de la radio de votre véhicule INFINITI.

Les conditions de réception radio changent constamment du fait du déplacement du véhicule. Les immeubles, les montagnes, la distance de la source du signal et l'interférence causée par les autres véhicules peuvent compromettre la qualité de la réception. Vous trouverez ci-dessous une description des facteurs qui peuvent compromettre la réception radio dans votre véhicule.

#### RÉCEPTION RADIO FM

Portée : en mode FM monophonique (un seul canal), la portée de la bande FM se situe généralement entre 40 et 48 kilomètres (25 à 30 milles) et est légèrement supérieure à la portée offerte par le mode FM stéréo. Des facteurs externes peuvent parfois nuire à la réception du signal émis par une station FM, et ce, même si celle-ci se trouve à moins de 40 kilomètres (25 milles). La puissance du signal FM est directement proportionnelle à la distance entre l'émetteur et le récepteur. Les signaux FM suivent une trajectoire en ligne droite et présentent des

caractéristiques semblables à celles de la lumière. Par exemple, ils seront réfléchis par des objets.

Affaiblissement et dérive : lorsque la distance qui sépare votre véhicule de l'émetteur de la station s'accroît, les signaux auront tendance à s'affaiblir ou à dériver.

Parasites et battement : lorsqu'il y a interférence du signal causée par des immeubles, des montagnes ou par la position de l'antenne (cette situation se produit généralement à une plus grande distance de l'émetteur de la station), des parasites ou des battements peuvent être perçus. Vous pouvez atténuer ces bruits en réglant le bouton des aigus pour réduire ces derniers.

Réception par trajets multiples : en raison des caractéristiques de réflexion des signaux FM, des signaux directs et réfléchis atteignent le récepteur en même temps. Les signaux peuvent se neutraliser mutuellement et causer un battement ou une perte momentanée du son.

#### RÉCEPTION RADIO AM

Les signaux AM, du fait de leur basse fréquence, peuvent contourner des objets et rebondir sur le sol. De plus, les signaux rebondissent sur l'ionosphère et reviennent vers la terre. Ces ca-

ractéristiques font que les signaux AM sont aussi sujets à des interférences lors de leur trajet de l'émetteur au récepteur.

**Baisse d'intensité :** ce phénomène se produit lorsque le véhicule passe sous un viaduc ou dans des zones comportant beaucoup d'immeubles élevés. Il peut également se produire pendant plusieurs secondes lors de turbulences ionosphériques, et ce, même dans des endroits dépourvus d'obstacles.

**Parasites :** ils sont causés par les orages, les lignes d'alimentation électrique, les enseignes électriques et même les feux de circulation.

## RÉCEPTION RADIO PAR SATELLITE (selon l'équipement du véhicule)

La radio par satellite peut ne pas fonctionner adéquatement lorsqu'elle est installée pour la première fois ou si la batterie a été remplacée. Cette condition est normale. Assurez-vous que votre véhicule est à l'écart de tout édifice métallique ou de grande taille et attendez au moins dix minutes, avec la radio par satellite activée, pour recevoir toutes les données nécessaires.

Si la radio par satellite en option et son antenne n'ont pas été installées et que l'abonnement au service par radio satellite XM® ou SIRIUS™ n'est pas en vigueur, aucune réception radio par satel-

lite ne sera possible et la mention « NO SAT » (pas de réception satellite) s'affichera.

Le rendement de la radio par satellite peut être compromis si des bagages transportés sur le porte-bagages du toit bloquent le signal satellite de la radio.

Évitez autant que possible de déposer des bagages sur l'antenne de réception satellite.

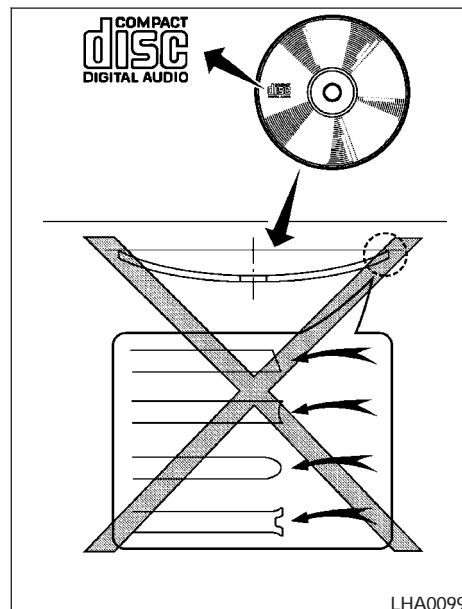

**PRÉCAUTIONS CONCERNANT  
L'UTILISATION DE LA CHAÎNE  
AUDIO**



## Lecteur de disque compact

- **N'utilisez que des disques compacts ronds de haute qualité, d'un diamètre de 12 cm (4,7 pouces) et identifiés par le logo « COMPACT disc DIGITAL AUDIO » (sur le disque ou l'emballage).**
  - **Par temps froid ou pluvieux, le lecteur peut mal fonctionner en raison de l'humidité ambiante. Si tel est le cas, retirez le disque compact du lecteur et déshumidifiez ou aérez ce dernier.**
  - **Le lecteur peut sauter des pistes lorsque vous conduisez sur une route cahoteuse.**
  - **Il est possible que le lecteur de disque compact ne fonctionne pas lorsque la température de son compartiment est très élevée. Laissez refroidir le compartiment pour en abaisser la température avant d'utiliser le lecteur.**
  - **N'exposez pas le disque compact directement aux rayons du soleil.**
  - **Les disques compacts en mauvais état, sales, rayés ou couverts de traces de doigts peuvent ne pas fonctionner correctement.**
- **Les disques compacts suivants peuvent ne pas fonctionner adéquatement :**
    - **disques compacts de contrôle par duplication (CCCD);**
    - **disques compacts inscriptibles (CD-R);**
    - **disques compacts réinscriptibles (CD-RW).**
  - **N'utilisez pas les disques compacts suivants, car ils peuvent provoquer un mauvais fonctionnement du lecteur de disque compact :**
    - **disques de 8 centimètres (3,1 pouces) avec un adaptateur;**
    - **disques compacts qui ne sont pas ronds;**
    - **disques compacts portant une étiquette en papier;**
    - **disques compacts déformés, rayés ou dont les rebords ne sont pas réguliers.**

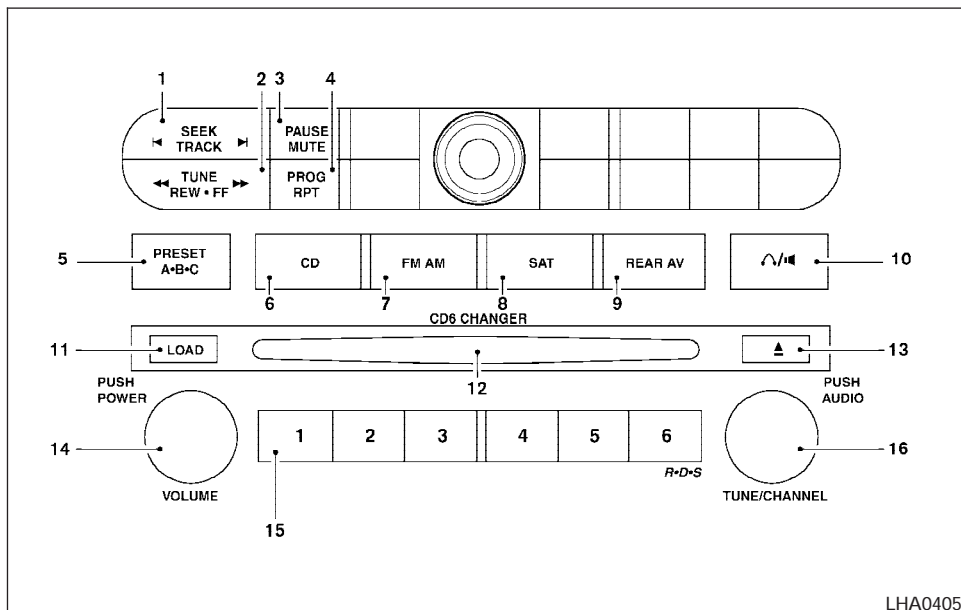

- |   |   |
|---|---|
| 1. Touche SEEK/TRACK (recherche/piste)                                | 4. Touche PROG/RPT (programmation/répétition) |
| 2. Touche TUNE/REW/FF (sintonisation/retour en arrière/avance rapide) | 5. Touche PRESET A-B-C (présélections)        |
| 3. Touche PAUSE/MUTE (pause/sourdine)                                 | 6. Touche CD (lecteur de disque compact)      |
|   | 7. Touche de sélection AM-FM                  |
|   | 8. Touche de sélection SAT (satellite)*       |

9. Touche REAR AV (commandes audio arrière)
10. Touche de commande des haut-parleurs
11. Touche LOAD (chargement)
12. Fente de chargement de disque compact
13. Touche d'éjection de disque compact
14. Bouton PUSH POWER/VOLUME (marche-arrêt/volume)
15. Touches de sélection des stations et des disques compacts (1 à 6)
16. Bouton PUSH AUDIO (commande audio) et TUNE/CHANNEL (sintonisation/canal) (BASS [graves], MID [moyens], TREB [aiguës], FAD [équilibre avant-arrière] et BAL [balance gauche-droite])

\*Si la radio par satellite en option et son antenne n'ont pas été installées et que l'abonnement au service par radio satellite XM® ou SIRIUS™ n'est pas en vigueur, aucune réception radio par satellite ne sera possible et la mention « NO SAT » (pas de réception satellite) s'affichera.

#### 4-22 Écran d'affichage, chauffage, climatiseur et chaîne stéréophonique

## RADIO AM-FM-SAT AVEC CHANGEUR DE DISQUES COMPACTS

Fonctionnement principal de la chaîne audio

### **Bouton POWER/VOLUME (marche-arrêt/volume) :**

Tournez la clé de contact à la position ACC (accessoires) ou ON (marche), puis appuyez sur le bouton POWER/VOLUME alors que le système est éteint pour activer le mode (radio ou lecteur de disque compact) qui était en fonction au moment de la dernière mise hors fonction du système.

Pour éteindre le système, appuyez sur le bouton POWER/VOLUME.

Tournez le bouton POWER/VOLUME pour régler le volume.

Votre véhicule est équipé d'une chaîne audio avec commande de volume asservi à la vitesse (SSV). Cette fonctionnalité règle le volume de la chaîne audio en fonction de la vitesse à laquelle vous conduisez.

### **Bouton AUDIO (BASS, MIDRANGE, TREBLE, FADE, BALANCE et SSV)**

Appuyez sur le bouton AUDIO pour modifier le mode sélectionné comme suit :

BASS → MID → TREBLE → FADE → BALANCE  
→ SSV

Appuyez sur le bouton AUDIO jusqu'à ce que le mode désiré s'affiche à l'écran (BASS, MID, TREBLE, FADE ou BALANCE) pour régler les graves, les tonalités moyennes, les aiguës, l'équilibre avant-arrière et la balance gauche-droite. Tournez le bouton de syntonisation pour régler le niveau des graves et des aiguës. Vous pouvez également utiliser le bouton de syntonisation pour régler les modes d'équilibre avant-arrière et de balance gauche-droite. L'équilibreur avant-arrière règle le niveau sonore entre les haut-parleurs avant et arrière et la balance gauche-droite règle le niveau du sonore entre les haut-parleurs droit et gauche.

Tournez le bouton de syntonisation vers la droite ou vers la gauche pour faire passer le mode de volume asservi à la vitesse à OFF (hors fonction), LOW (bas), MID (moyen) ou HIGH (élevé).

Une fois la qualité sonore établie au niveau désiré, appuyez sur le bouton AUDIO de façon répétée jusqu'à ce que l'affichage du mode radio ou lecteur de disque compact apparaisse de

nouveau. Autrement, l'affichage du mode radio ou lecteur de disque compact se rétablit après environ dix secondes.

### **Affichage du texte du mode de lecteur de disque compact**

Appuyez sur le bouton AUDIO jusqu'à ce que la mention « Display Mode » (mode d'affichage) s'affiche pour modifier le texte affiché pendant la lecture d'un disque compact.

Tournez le bouton de syntonisation dans un délai de deux secondes. Le texte se modifie comme suit :

Numéro de piste ↔ Titre de piste ↔ Titre de disque ↔ Numéro de piste

### **Affichage textuel de la radio par satellite (selon l'équipement du véhicule) :**

Appuyez sur le bouton AUDIO jusqu'à ce que la mention « Display Mode » (mode d'affichage) s'affiche pour modifier le texte affiché pendant l'écoute de la radio par satellite.

Tournez le bouton de syntonisation dans un délai de deux secondes. Le texte se modifie comme suit :

Numéro de fréquence ↔ Nom de la bande de fréquences ↔ Artiste ↔ Titre ↔ Numéro de fréquence

## Touche PAUSE/MUTE

Enfoncez la touche PAUSE/MUTE pour interrompre la sortie audio ou pour la mettre en sourdine.

Enfoncez de nouveau la touche PAUSE/MUTE pour la rétablir.

## Fonctionnement de la radio AM-FM-SAT

### Sélection de la bande de fréquences AM-FM-SAT

Appuyez sur la touche de sélection de bande FM-AM ou SAT pour modifier la sélection de la façon suivante :

AM ↔ FM ou SAT (Satellite, selon l'équipement du véhicule)

Si la touche de sélection de bande AM-FM-SAT est enfoncée alors que le contacteur d'allumage est à la position ACC (accessoires) ou ON (marche), la radio s'allume et syntonise la dernière station écoutée.

La dernière station est également syntonisée lorsque vous enfoncez le bouton marche-arrêt et de commande du volume en position ON (en fonction).

Si la radio par satellite en option et son antenne n'ont pas été installées et que l'abonnement au service par radio satellite XM® ou SIRIUS™ n'est

pas en vigueur, aucune réception radio par satellite ne sera possible et la mention « NO SAT » (pas de réception satellite) s'affichera.

Si la touche de sélection de bandes de fréquences AM-FM-SAT est enfoncée pendant la lecture d'un disque compact, la lecture est automatiquement interrompue et la dernière station de radio écoutée est syntonisée.

L'indicateur de bande FM stéréo (ST) est allumé pendant la réception FM stéréo. Lorsque le signal d'émission stéréo faiblit, la radio passe automatiquement d'une réception stéréo à une réception monophonique.



**Touche TUNE (syntonisation)**

### AVERTISSEMENT

**La conduite du véhicule exige toute votre attention : ne tentez donc pas de syntoniser une station radio en conduisant.**

Pour syntoniser manuellement la radio, enfoncez la touche TUNE ( ◀◀ ou ▶▶ ) ou tournez le bouton de syntonisation vers la droite ou vers la gauche.

Pour faire défiler les stations rapidement, enfoncez l'une ou l'autre des touches ◀◀ ou ▶▶ pendant plus d'une seconde et demie.



**Syntonisation par recherche**

Enfoncez la touche SEEK/TRACK ( ◀ ou ▶ ) pendant moins d'une seconde et demie pour syntoniser les fréquences, des plus élevées aux plus basses ou vice-versa, et pour vous arrêter à la prochaine station de radio.

### Syntonisation par balayage :

Enfoncez la touche ◀ ou ▶ pendant plus d'une seconde et demie pour vous arrêter à chaque station de radio pendant cinq secondes. Appuyez de nouveau sur la touche pendant cette période de cinq secondes pour arrêter la syntonisation par balayage; la radio restera à cette station. Si la touche ◀ ou ▶ n'est pas enfoncée dans un délai de cinq secondes, la syntonisation par balayage passe à la station suivante.

### Opérations de mise en mémoire des stations

Vous pouvez mettre en mémoire jusqu'à 18 stations des bandes AM, FM et SAT (satellite, selon l'équipement du véhicule) à l'aide des touches de mise en mémoire de présélections A, B et C, en combinant les stations AM et FM au choix.

1. Choisissez la bande de présélections A, B ou C à l'aide de la touche de mise en mémoire de présélections correspondante.

2. Sélectionnez la station désirée à l'aide de la syntonisation manuelle, par recherche ou par balayage. Appuyez et maintenez enfoncée une des touches de mise en mémoire des stations (1 à 6) jusqu'à ce qu'un bip se fasse entendre.
3. L'indicateur de bande s'allume ensuite et le son est rétabli. La mise en mémoire est maintenant complétée.
4. D'autres stations peuvent être mises en mémoire (en les assignant à d'autres touches de sélection) en procédant de la même manière.

Si le câble de la batterie est débranché ou que le fusible de la radio grille, la mémoire de la radio est désactivée. Si tel est le cas, répétez la procédure de mise en mémoire des stations désirées.

### **Système RDS (système de radiocommunication de données)**

Le système RDS (Radio Data System) est un service de données encodées à l'intérieur d'une programmation radiophonique standard offerte par certaines stations de la bande FM ou de la bande SATELLITE (RDS n'est pas disponible sur la bande AM). Actuellement, la plupart des stations RDS se trouvent dans les grandes villes, mais plusieurs stations envisagent maintenant de diffuser des données RDS.

Le système RDS peut afficher :

- l'indicatif d'appel de la station, par exemple, « WHFR 98,3 »;
- le nom de la station, par exemple, « The Groove »;
- le type de musique ou de programmation, par exemple, « Classique », « Country » ou « Rock »;
- les rapports de circulation routière concernant les retards et les travaux routiers.

Si une station diffuse de l'information RDS, l'icône RDS s'affiche.

### **Touche PTY (type de programmation)**

La touche PTY (type de programmation) permet de chercher un type de programmation. Le nombre de stations pouvant transmettre de l'information RDS est limité dans certaines régions. Plusieurs stations ne transmettent que les indicatifs d'appel et les fréquences.

Les résultats d'une recherche ou d'un balayage par type de programmation peuvent alors être limités.

Lorsque la touche PROG/RPT est enfoncée pendant plus d'une seconde et demie en mode FM ou SAT (selon l'équipement du véhicule), le nom du type de programmation de la station

syntonisée s'affiche. Si le code de données du type de programmation est nul ou que les données sont illisibles, la mention NONE (aucun) s'affiche à l'écran.

Pour modifier le type de programmation :

1. Appuyez sur la touche PROG/RPT (programmation/répétition).

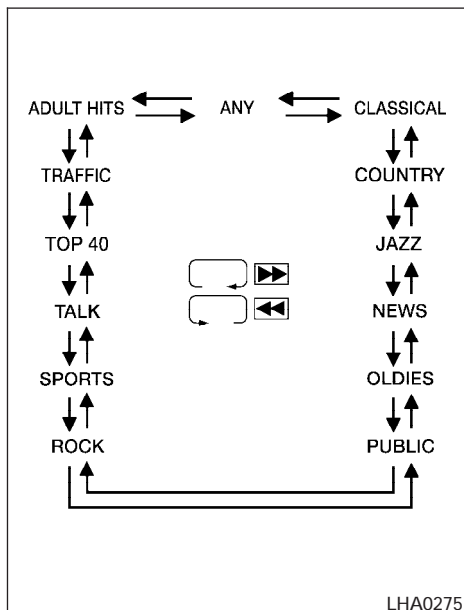

2. Appuyez sur la touche TUNE ( ◀◀ ou ▶▶ ) pour choisir un type de programme spécifique. Reportez-vous à l'illustration.

La mention « SEEK, SCAN? » s'affiche à l'écran.

Syntonisation par recherche :

3. Une fois qu'un type de programmation est sélectionné, enfoncez la touche SEEK ( ◀ ou ▶ ) pendant moins d'une seconde et demie dans un délai de dix secondes. La syntonisation des stations qui correspondent au type de programmation sélectionné débute alors. Si la touche SEEK n'est pas enfoncée dans un délai de dix secondes, le mode PTY est annulé.

Syntonisation par balayage :

4. Enfoncez la touche ◀ ou ▶ pendant plus d'une seconde et demie pour syntoniser les stations qui correspondent au nom de type de programmation sélectionné et vous arrêter à chacune des stations de radio pendant cinq secondes. Appuyez de nouveau sur la touche pendant cette période de cinq secondes pour arrêter la syntonisation par balayage; la radio restera à cette station. Si la touche ◀ ou ▶ n'est pas enfoncée dans un délai de cinq secondes, la syntonisation par balayage passe à la station suivante.

Fonctionnement du changeur de disques compacts

### ⚠ ATTENTION

- **N'insérez pas de force un disque compact dans la fente du lecteur ou du changeur de disques compacts. Vous pourriez endommager le disque compact ou le changeur/lecteur.**
- **Ne tentez pas d'insérer un disque compact lorsque le volet de chargement est fermé, car vous pourriez endommager le disque ou le changeur de disques compacts.**

Tournez la clé de contact à la position ACC (accessoires) ou ON (marche), puis insérez le disque compact dans la fente; l'étiquette doit être orientée vers le haut. Le disque compact entre automatiquement dans le lecteur et la lecture commence. Pour insérer un disque, enfoncez d'abord la touche LOAD (chargement).

Si la radio est déjà en fonction, elle s'interrompt automatiquement pour permettre la lecture du disque compact.

Si le système a été mis hors fonction pendant la lecture d'un disque compact, la lecture reprendra en enfonçant le bouton POWER/VOLUME.

### **Touche LOAD (chargement) :**

Enfoncez la touche LOAD pendant moins d'une seconde et demie pour insérer un disque compact dans le chargeur. Sélectionnez la fente de chargement en enfonçant la touche de sélection de chargement de disque compact appropriée (1 à 6), puis insérez le disque compact.

Enfoncez la touche LOAD pendant plus d'une seconde et demie pour insérer six disques compacts dans le chargeur.

Les numéros correspondant aux fentes (1 à 6) s'allument à l'écran lorsque les disques compacts sont chargés.

### **Bouton du lecteur de disque compact**

Si la touche CD est enfoncée alors qu'un disque compact est chargé et que le lecteur est hors fonction, ce dernier se met en fonction et la lecture du disque débute.

Si la touche CD est enfoncée alors qu'un disque compact est chargé et que la radio est en fonction, celle-ci s'éteint automatiquement pour permettre la lecture du disque compact.



**REW (rebobinage) et FF (avance rapide) :**

Si la touche ◀◀ (rebobinage) ou ▶▶ (avance rapide) est enfoncée pendant la lecture du disque compact, la lecture se poursuit en

mode d'avance rapide ou de rebobinage. Lorsque le bouton est relâché, la lecture du disque compact reprend à la vitesse normale.

Si la touche CD est enfoncée alors qu'un disque compact est chargé et que le lecteur est hors fonction, ce dernier se met en fonction et la lecture du disque débute.

Lorsque la touche CD est enfoncée alors qu'un disque est chargé et que la radio est allumée ou que la lecture d'une cassette est en cours, la radio s'éteint ou la lecture de la cassette est interrompue automatiquement pour permettre la lecture du disque compact.



**SEEK/TRACK (recherche/piste)**

Si le bouton ◀| est enfoncé pendant moins d'une seconde et demie pendant la lecture d'un disque compact, la lecture de la piste en cours recommence du début. Enfoncez la commande plusieurs fois pour reculer de plusieurs pistes. Le lecteur de disque compact recule d'un nombre de sélections correspondant au nombre de fois où la touche a été enfoncée.

Si le bouton ▶| est enfoncé pendant moins d'une seconde et demie pendant la lecture d'un disque compact, la lecture de la piste suivante commence. Enfoncez la commande plusieurs fois pour avancer de plusieurs pistes. Le lecteur

de disque compact avance d'un nombre de sélections correspondant au nombre de fois où la touche a été enfoncée. (Après avoir atteint la dernière piste du disque compact, la lecture reprend à la première piste.)

Si le bouton ◀| ou ▶| est enfoncé pendant plus d'une seconde et demie, chaque piste est lue pendant environ dix secondes. Pour interrompre la lecture, enfoncez le bouton ▶| de nouveau.

### **Touches de sélection des disques compacts**

Pour écouter un autre disque compact chargé, enfoncez une touche de sélection de disque compact (1 à 6).

### **RPT (répétition)**

Lorsque la touche PROG/RPT est enfoncée pendant la lecture du disque compact, le modèle de lecture peut être modifié comme suit :

ALL DISC RPT (répétition de tous les disques) → 1 DISC RPT (répétition d'un disque) → 1 TRACK RPT (répétition d'une piste) → ALL DISC RDM (répétition aléatoire de tous les disques) → 1 DISC RDM (répétition aléatoire d'un disque) → ALL DISC RPT (répétition de tous les disques).

ALL DISC RPT (répétition de tous les disques) : tous les disques chargés sont répétés.

1 DISC RPT (répétition d'un disque) : le disque en cours de lecture est répété.

1 TRACK RPT (répétition d'une piste) : la piste en cours de lecture est répétée.

ALL DISC RDM (lecture aléatoire de tous les disques) : les pistes de tous les disques sont lues dans un ordre aléatoire.

1 DISC RDM (lecture aléatoire d'un disque) : les pistes du disque en cours de lecture sont lues dans un ordre aléatoire.

### **Touche REAR AV (commandes audio arrière) (types B et D seulement)**

Appuyez sur la touche REAR AV pendant moins d'une seconde et demie pour mettre en fonction le système audio des passagers arrière. Le message « REAR CONT ON » (commande arrière activée) est affiché. Appuyez de nouveau sur cette touche pour mettre le système hors fonction. Le message « REAR CONT OFF » (commande arrière désactivée) est affiché. Si le véhicule n'est pas équipé d'un système audio arrière, l'écran affiche « REAR AV N/A » (système audio arrière non disponible).

Lorsque la touche REAR AV est enfoncée pendant plus d'une seconde et demie alors qu'un DVD est chargé dans le système audiovisuel pour passagers arrière, celui-ci se met en fonction.

Si la touche REAR AV est enfoncée pendant plus d'une seconde et demie alors qu'un DVD est chargé et qu'une autre source audio est en fonction, cette autre source s'éteint automatiquement pour permettre la lecture du DVD.

### **Touche (commande des haut-parleurs) (types B et D seulement)**

Appuyez sur cette touche pour désactiver les haut-parleurs arrière et activer les écouteurs. Appuyez de nouveau sur cette touche pour réactiver les haut-parleurs arrière et désactiver les écouteurs.



### **Éjection du disque**

Disque en cours de lecture :

- enfoncez le numéro correspondant à la fente (1 à 6) du disque désiré et enfoncez la touche ▲. Le disque compact est éjecté. Si le disque n'est pas retiré dans un délai de quinze secondes, il est chargé de nouveau (sauf dans le cas des disques d'un diamètre de 8 cm).

Tous les disques :

- appuyez sur la touche ▲ et maintenez-la enfoncée pendant plus d'une seconde et demie. Les disques compacts sont éjectés un à la fois. La séquence complète

d'éjection sera annulée si un disque n'est pas retiré dans un délai de 15 secondes ou si la touche ▲ est enfoncée de nouveau pendant la séquence.

Si cette touche est enfoncée pendant la lecture d'un disque compact, ce dernier est éjecté et le mode précédent est remis en fonction.

### **Témoin CD IN (disque compact chargé)**

Les numéros de fentes (1 à 6) s'allument si des disques compacts ont été chargés.



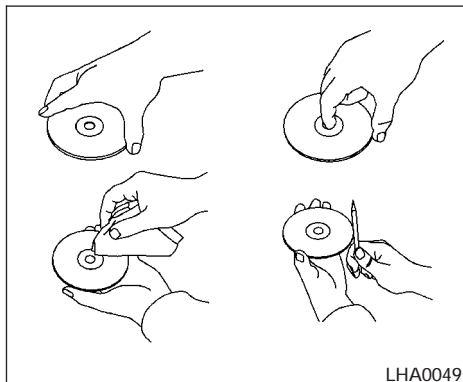

LHA0049

## ENTRETIEN ET NETTOYAGE DES DISQUES COMPACTS

- Tenez un disque compact par ses rebords. Ne pliez pas le disque compact et n'en touchez jamais la surface.
- Lorsqu'ils ne sont pas utilisés, gardez toujours les disques compacts dans leur boîtier de rangement.
- Pour nettoyer un disque compact, essayez sa surface avec un chiffon propre et doux, en allant du centre vers le rebord extérieur du disque. N'essayez pas le disque compact par un mouvement circulaire.

- N'utilisez pas de nettoyeur à disque conventionnel ou d'alcool destiné à une utilisation industrielle.
- Un disque compact neuf peut présenter des rebords intérieur et extérieur irréguliers. Atténuez ces irrégularités en passant le bord d'un stylo ou d'un crayon sur les rebords intérieur et extérieur du disque compact, comme illustré.

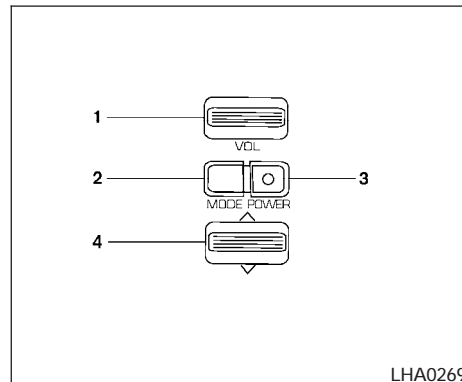

LHA0269

1. Touche VOL (commande du volume)
2. Touche MODE
3. Touche POWER (marche/arrêt)
4. Touche TUNE (syntonisation)

## INTERRUPTEUR DE COMMANDE AUDIO SUR LE VOLANT DE DIRECTION (selon l'équipement du véhicule)

La chaîne audio peut être activée à l'aide des commandes du volant de direction.

## Touche POWER (marche/arrêt)

Tournez la clé de contact à la position ACC (accessoires) ou ON (marche) et appuyez sur la touche POWER (marche/arrêt) pour allumer ou éteindre la chaîne audio.

## Touche MODE

Appuyez sur la touche de mode pour modifier le mode dans l'ordre suivant : DVD (selon l'équipement du véhicule), AM, FM, SAT (selon l'équipement du véhicule) et CD.



## Touche VOL (commande du volume)

Enfoncez la portion supérieure ou inférieure de cette touche pour augmenter ou pour réduire le volume.





Syntonisation



## Changement de station mémorisée (radio) :



Enfoncez la commande de syntonisation  ou  pendant moins d'une seconde et demie pour modifier la fréquence radio.



## Syntonisation par recherche (radio) :

Enfoncez la commande de syntonisation  ou  pendant plus d'une seconde et demie pour rechercher la station précédente ou suivante.



## FF, REW (avance rapide, rebobinage rapide) :

Enfoncez la commande de syntonisation (  ou  ) pendant moins d'une seconde et demie pour revenir au début de la piste en cours de lecture ou pour passer à la piste suivante. Enfoncez la commande plusieurs fois pour revenir en arrière ou avancer de plusieurs pistes.



Pour interrompre la fonction d'avance rapide ou de rebobinage, enfoncez la touche  ou  de nouveau pendant moins d'une seconde et demie.

Pendant la lecture d'un disque compact du chargeur (selon l'équipement du véhicule), enfoncez la touche de syntonisation (  ou  ) pendant plus d'une seconde et demie pour passer d'un disque à l'autre dans le chargeur.



## Changement de station mémorisée (radio)

Enfoncez la commande de syntonisation  ou  pendant moins de 1,5 seconde pour passer à la prochaine station mise en mémoire.

## Syntonisation par recherche (radio)



Enfoncez la commande de syntonisation  ou  pendant plus de 1,5 seconde pour rechercher la station précédente ou suivante.

## Piste suivante/précédente (disque compact)

Enfoncez la commande de syntonisation  ou  pendant moins de 1,5 seconde pour revenir au début de la piste en cours de lecture ou pour passer à la piste suivante. Enfoncez la commande plusieurs fois pour revenir en arrière ou avancer de plusieurs pistes.

Ce système recherche les pauses entre les pistes. Il est possible que le système omette de s'arrêter à l'endroit désiré ou prévu en présence d'un intervalle dans une piste ou en l'absence d'intervalle entre les pistes.

## Changement de disque (selon l'équipement du véhicule)

Enfoncez la commande de syntonisation  ou  pendant plus de 1,5 seconde pour passer au disque précédent ou suivant.

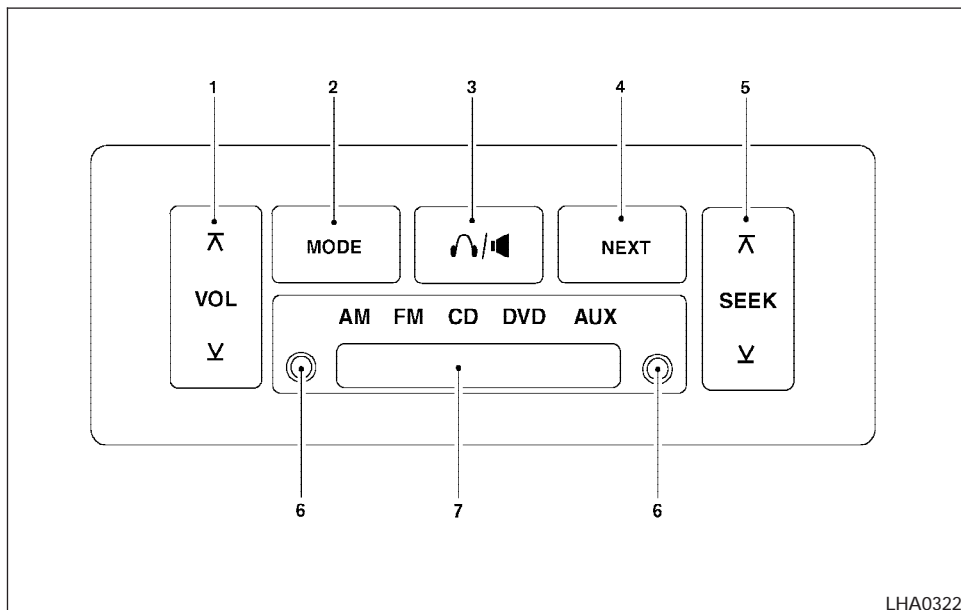

LHA0322

1. Touche VOL (commande de volume)
2. Touche MODE
3. Touche de commande des haut-parleurs
4. Touche NEXT (station suivante)
5. Touche SEEK (recherche)

6. Prises pour écouteurs
7. Fenêtre de l'émetteur infrarouge des écouteurs\*

\* Les émetteurs rouges sont visibles lorsque les écouteurs sont en fonction.

## COMMANDES DE LA CHAÎNE STÉRÉO À L'ARRIÈRE

Appuyez sur la touche REAR AV du bloc de commande avant de la radio pour activer les commandes audio arrière. Appuyez de nouveau sur la touche pour désactiver les commandes arrière.

Le symbole des écouteurs s'affiche sur l'écran avant lorsque les commandes audio arrière sont activées. Deux prises pour écouteurs sont destinées à l'usage des passagers arrière.

Les commandes de volume arrière ne sont destinées qu'à l'augmentation du volume déjà réglé au moyen de la commande de volume avant.

Deux casques d'écoute à infrarouge sont fournis si le véhicule est muni du système audiovisuel mobile. Les casques d'écoute portatifs sont pour la plupart compatibles avec les commandes audio arrière.

Les passagers arrière qui désactivent les haut-parleurs arrière au profit des casques d'écoute peuvent choisir un média autre que celui écouté par les passagers avant. Ainsi, les passagers arrière peuvent écouter la radio tandis que les passagers avant font de même, écoutent un disque compact ou encore la radio par satellite.

## Touche VOL (commande de volume)

Cette touche permet aux passagers arrière de régler le volume sonore des écouteurs.



### Commande des haut-parleurs

Appuyez sur cette touche pour désactiver les haut-parleurs arrière et activer les écouteurs. Appuyez de nouveau sur cette touche pour réactiver les haut-parleurs arrière et désactiver les écouteurs.

## Touche MODE

La touche de sélection de mode permet aux passagers arrière de choisir entre les bandes AM et FM, le lecteur de disque compact, le lecteur DVD et une source auxiliaire (AUX). Les médias disponibles sont indiqués sur le bloc de commande audio arrière. Lorsqu'un média est sélectionné, le symbole correspondant s'allume sur le bloc de commande.

### Touche SEEK (recherche)

Lorsque la bande AM ou FM est sélectionnée, la touche SEEK permet aux passagers arrière de rechercher les stations précédentes ou suivantes sur la bande de fréquences donnée.

Lorsque le mode disque compact est sélectionné, la touche SEEK permet aux passagers

arrière de sélectionner les pistes précédentes et suivantes sur le disque compact.

### Touche NEXT (station suivante)

Lorsque la touche NEXT est enfoncée alors que la chaîne est en mode AM ou FM, la radio passe à la prochaine station préregistrée.

La touche NEXT est inactive lorsque la radio est en mode de réception satellite ou lorsque l'appareil lit un DVD ou un disque compact.

## ANTENNE

### Antenne de lunette arrière

Le circuit de l'antenne est imprimé dans les glaces des deux côtés des sièges arrière.

### ATTENTION

- **Ne placez pas de pellicule métallisée près des glaces du conducteur et du passager et n'y attachez pas de pièces métalliques. Ces articles pourraient nuire à la réception radio ou être une source de bruit.**

- **Lors du nettoyage de la paroi intérieure des glaces du conducteur et du passager, prenez soin de ne pas égratigner ni endommager l'antenne. Essuyez légèrement avec un chiffon doux et humide le long de l'antenne.**

## SYSTÈME AUDIOVISUEL MOBILE INFINITI (selon l'équipement du véhicule)

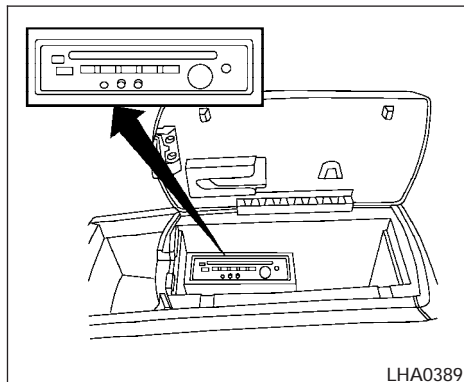

### **⚠ AVERTISSEMENT**

- Le système audiovisuel mobile est destiné uniquement à l'usage des passagers arrière.
- Afin de garder toute son attention sur la route, le conducteur ne doit pas tenter de régler le système audiovisuel mobile tout en conduisant.

### **⚠ ATTENTION**

- L'écran de verre de l'affichage à cristaux liquides peut se briser s'il est frappé par un objet dur ou tranchant. Si l'écran de verre se brise, ne touchez pas à la matière cristalline liquide qui s'en échappe car celle-ci contient une faible quantité de mercure. En cas de contact avec la peau, lavez immédiatement au savon et à l'eau.
- Utilisez un chiffon humide et doux pour nettoyer les composants du système audiovisuel mobile. N'utilisez pas de solvants ni de détergents liquides.
- Ne tentez pas d'utiliser le système lorsque les conditions de température sont extrêmes, soit inférieures à  $-20\text{ °C}$  ( $-4\text{ °F}$ ) ou supérieures à  $70\text{ °C}$  ( $158\text{ °F}$ ).
- Afin d'éviter la décharge de la batterie de votre véhicule, ne laissez pas le système en marche pendant plus de 15 minutes sans avoir fait démarrer le moteur.

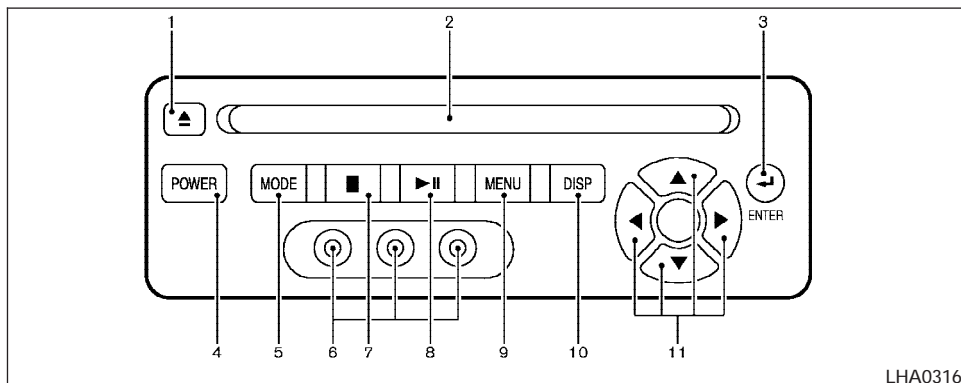

LHA0316

### COMMANDES DU LECTEUR DE DISQUES VIDÉO NUMÉRIQUES (DVD)

1. Touche d'éjection
2. Logement du DVD
3. Touche ENTER (entrer)
4. Touche POWER (marche/arrêt)
5. Touche MODE
6. Prises d'entrée
7. Touche d'arrêt
8. Touche de lecture/pause
9. Touche MENU
10. Touche DISP (affichage du menu)
11. Touches de navigation

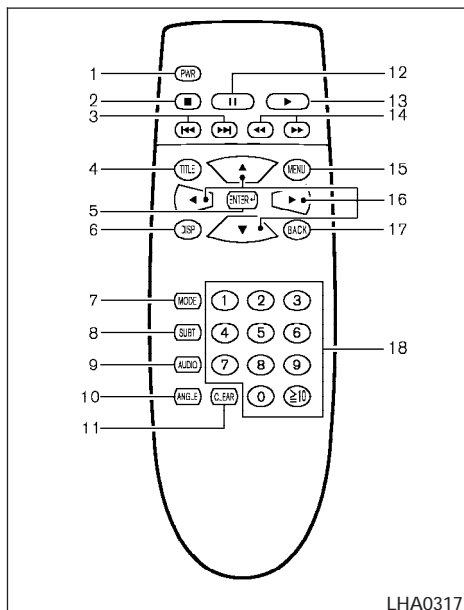

1. Touche PWR (marche-arrêt)
2. Touche d'arrêt
3. Touches Piste ou chapitre suivant et Piste ou chapitre précédent
4. Touche TITLE (titre)
5. Touche ENTER (entrer)

6. Touche DISP (affichage du menu)
7. Touche MODE
8. Touche SUBT (sous-titrage)
9. Touche AUDIO
10. Touche ANGLE (angle de caméra)
11. Touche CLEAR (effacer)
12. Touche de pause
13. Touche de lecture
14. Touche avance-rebobinage rapide
15. Touche MENU
16. Touches de navigation
17. Touche BACK (retour en arrière)

## TÉLÉCOMMANDE

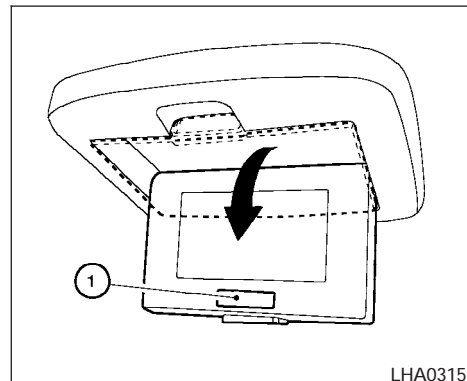

LHA0315

## ÉCRAN RELEVABLE

La partie inférieure de l'écran relevable est munie d'un récepteur de télécommande ①.

### ⚠ ATTENTION

- L'écran de verre de l'affichage à cristaux liquides peut se briser s'il est frappé par un objet dur ou tranchant. Si l'écran de verre se brise, ne touchez pas à la matière cristalline liquide qui s'en échappe car celle-ci contient une faible quantité de mercure. En cas de contact avec la peau, lavez immédiatement au savon et à l'eau.

- Vous pouvez faire pivoter l'écran vers le bas pour le regarder, et vers le haut pour le ranger. Assurez-vous de bien le verrouiller dans le boîtier lorsque vous le rangez.

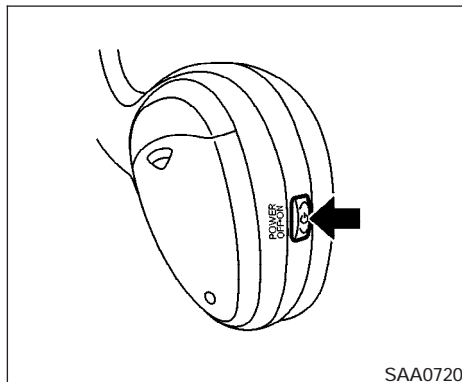

SAA0720

Écouteurs

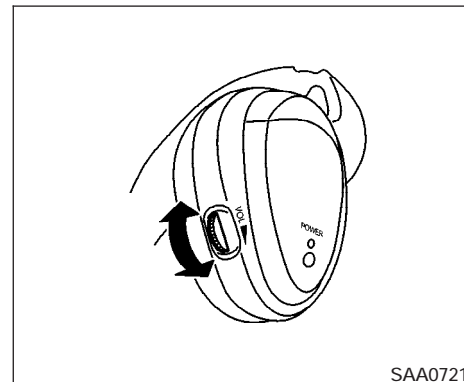

SAA0721



### Commande ON/OFF (mise en/hors fonction)

Appuyez sur cette touche pour mettre les écouteurs en/hors fonction.

### Commande VOL (volume)

Tournez la commande de volume pour régler le volume des écouteurs.

En l'absence de signal sonore, les écouteurs s'éteignent automatiquement après un délai de 30 secondes. Pour éviter d'épuiser les piles, coupez l'alimentation des écouteurs non utilisés.

### REMARQUE :

**Pour un rendement optimal des écouteurs infrarouges, augmentez le volume du système audio arrière au maximum et réglez le volume des écouteurs infrarouges à l'aide de la commande de volume des écouteurs. Un volume bas sur le système audio arrière peut causer des parasites dans les écouteurs infrarouges.**

### LECTURE D'UN DISQUE VIDÉO NUMÉRIQUE (DVD)

#### ATTENTION

- **Utilisez le lecteur de DVD uniquement lorsque le moteur tourne. La batterie peut se décharger si vous faites fonctionner le lecteur de DVD pendant de longues périodes alors que le moteur est à l'arrêt.**
- **Il ne faut jamais soumettre le système à l'humidité. Une humidité excessive telle que celle provoquée par des liquides renversés peut causer un dysfonctionnement du système.**
- **Afin de garder toute son attention sur la route, le conducteur ne doit pas utiliser d'écouteurs en conduisant.**

- **Si vous utilisez des disques compacts vidéo, vous devez savoir que ce lecteur de DVD ne peut garantir toutes les fonctionnalités offertes par tous les formats de ce type de disque compact.**

Le lecteur DVD permet d'écouter des DVD vidéo, des disques compacts vidéo et des disques compacts audio à l'aide des écouteurs. Les passagers des sièges arrière peuvent profiter du système audio de façon dissociée du système avant.

Appuyez sur la touche REAR AV du bloc de commande avant pendant plus d'une seconde et demie pour écouter le lecteur DVD au moyen des haut-parleurs.

Une pression sur la touche  du bloc de commande avant active ou désactive les haut-parleurs arrière.

Il est possible d'activer le lecteur DVD au moyen de la télécommande.

Les écouteurs sont de type sans fil et l'usage d'un cordon est inutile. Presque toutes les places assises du siège arrière vous permettent d'utiliser les écouteurs. (Les écouteurs ne fonctionnent toutefois pas à partir des sièges avant.)

### Touche PWR (marche/arrêt)

Tournez le contacteur d'allumage à la position ACC (accessoires) ou ON (marche) et appuyez sur la touche PWR pour allumer ou éteindre le lecteur DVD.

Insérez le DVD dans le logement du lecteur, étiquette vers le haut. Le DVD entre automatiquement dans le logement du lecteur.

Si le lecteur DVD est hors fonction et qu'on y insère un DVD, le lecteur se met automatiquement en fonction.

#### ATTENTION

**Ne forcez pas en introduisant un disque compact dans la fente, sous peine d'endommager l'appareil.**

### Touche MODE

Appuyez sur la touche MODE pour sélectionner les sources audio/vidéo entre les entrées DVD et AUX (prises sur la face avant : rouge = entrée audio de droite, blanc = entrée audio de gauche, et jaune = entrée vidéo).

Une fois le mode AUX sélectionné, la mention « AUX » s'affiche dans le coin supérieur gauche de l'écran pendant quatre secondes.

Pour utiliser les prises d'entrée, consultez la rubrique « Prises d'entrée auxiliaires » dans ce chapitre.



Lorsque la touche de lecture/pause de l'appareil ou la touche de lecture de la télécommande est enfoncée, la lecture commence.



En mode de lecture, le message  s'affiche brièvement dans le coin supérieur gauche de l'écran.

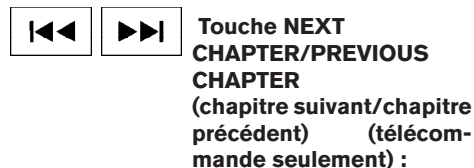

Appuyez sur les touches d'avance/rebobinage rapide pour avancer ou reculer cinq fois plus rapidement que la vitesse normale de lecture.

Appuyez de nouveau sur les touches d'avance/rebobinage rapide ou sur la touche de lecture pour reprendre la vitesse normale de lecture.



Une pression sur la touche  (chapitre suivant) pendant la lecture du DVD fait avancer le lecteur au début du programme suivant. Enfoncez la commande plusieurs fois pour avancer de plusieurs pistes. Le lecteur de DVD avance d'un nombre de sélections correspondant au nombre de fois où la touche a été enfoncée. Une pression sur la touche  (chapitre précédent) fait reprendre la lecture au début du programme en cours. Enfoncez la commande plusieurs fois pour reculer de plusieurs pistes. Le DVD recule d'un nombre de sélections correspondant au nombre de fois où la touche a été enfoncée.



Lorsque la touche de lecture/pause de l'appareil ou que la touche de pause de la télécommande est enfoncée, le lecteur marque une pause sur le disque. En mode de pause, le lecteur affiche  dans le coin supérieur gauche de l'écran jusqu'à ce qu'un autre mode soit sélectionné.



### Touche d'arrêt

Appuyez sur la touche d'arrêt pour cesser la lecture du média. La mention ■ s'affiche dans le coin supérieur gauche de l'écran pendant quatre secondes et la dernière position de lecture du disque est mémorisée. Lorsque la touche de lecture est de nouveau enfoncée, l'appareil reprend la lecture du disque à l'endroit où elle avait été interrompue.

Si la touche d'arrêt est de nouveau enfoncée lorsque l'appareil est en mode d'arrêt, la mémoire de position de lecture s'efface. Ainsi, la dernière position est ignorée et la prochaine lecture se fait à partir du menu de titre, ou au tout début du disque.



### Touche d'éjection

Le DVD est éjecté lorsque la touche d'éjection est enfoncée et qu'un DVD est chargé.

Après avoir enfoncé la touche d'éjection, le symbole △ s'affiche dans le coin supérieur gauche de l'écran pendant quatre secondes.

Si un DVD n'est pas chargé, l'écran affiche « NO DISC » (pas de disque).

Si le DVD n'est pas retiré de la fente dans les 25 secondes suivant son éjection, il est rechargé dans l'appareil pour assurer sa protection.

### Touche DISP (affichage)

Si la touche DISP est enfoncée pendant plus de deux secondes, le menu d'affichage apparaît à l'écran.

- Le menu d'affichage demeure à l'écran pendant dix secondes si aucune touche n'est activée.
- Utilisez les touches de navigation pour parcourir le menu d'affichage et la touche ENTER pour sélectionner l'option choisie.
- Si la touche DISP de l'appareil est maintenue enfoncée pendant plus de deux secondes, le menu d'affichage est réinitialisé et ramené à ses valeurs de base (Appareil seulement).

Si la touche DISP de l'appareil est maintenue enfoncée pendant plus de deux secondes, les renseignements relatifs au chapitre/temps écoulé du média s'afficheront au bas de l'écran. Si vous enfoncez de nouveau cette touche pendant plus de deux secondes, ces renseignements s'effaceront de l'écran (Appareil seulement).

### Touches de navigation

Lorsque le média est en mode de lecture, les touches de navigation (haut, bas, gauche et droite) possèdent les fonctions suivantes :

piste/chapitre suivant, piste/chapitre précédent, avance rapide et rebobinage rapide, alors que s'affichent respectivement ►| , ◀| , ◀◀ et ►► pendant quatre secondes dans le coin supérieur gauche de l'écran. (Appareil seulement).

Lorsque le média est en mode de PAUSE, les TOUCHES DE NAVIGATION (haut, bas, gauche et droite) permettent les fonctions suivantes : piste/chapitre suivant, piste/chapitre précédent et avance lente, alors que s'affichent respectivement ►| , ◀| et une flèche de défilement vers l'avant pendant quatre secondes dans le coin supérieur gauche de l'écran (Appareil seulement).

Lorsque le média est en mode de menu, les touches de navigation permettent de naviguer vers le haut, le bas, la gauche et la droite dans le menu.

Lorsque le menu de commande est affiché, les touches de navigation permettent de naviguer vers le haut, le bas, la gauche et la droite dans le menu.

### Touche ENTER (entrer)

En mode de menu, appuyez sur la touche ENTER pour sélectionner l'option du menu.

Dans le menu d'affichage, appuyez sur la touche ENTER pour sélectionner les options à modifier, selon les directives fournies à l'écran.

### **Touche MENU**

Si le média est en mode de lecture et que la touche MENU est enfoncée, le menu DVD s'affiche à l'écran. Utilisez les touches de navigation pour parcourir le menu et la touche ENTER pour sélectionner l'option choisie.

Appuyez de nouveau sur la touche MENU pour revenir au mode de lecture.

### **Touche TITLE (titre) (télécommande seulement)**

Appuyez sur la touche TITLE pour revenir à l'endroit du titre sur le DVD.

Appuyez de nouveau sur la touche TITLE pour reprendre la lecture au point d'arrêt précédent.

### **Touche BACK (précédent) (télécommande seulement) :**

Appuyez sur la touche BACK pour quitter le menu courant et revenir au menu précédent.

### **Touche SUBTITLE (sous-titre) (télécommande seulement) :**

Appuyez sur la touche SUBTITLE pour afficher le menu de sélection des sous-titres.

Appuyez plusieurs fois sur la touche SUBT pour passer d'un sous-titre à l'autre.

### **Touche AUDIO (télécommande seulement)**

Appuyez sur la touche AUDIO pour afficher le menu audio.

Appuyez plusieurs fois sur la touche AUDIO pour passer d'une piste audio à l'autre.

### **Touche ANGLE (télécommande seulement) :**

Appuyez sur la touche ANGLE pour afficher le menu d'angle de caméra.

Appuyez plusieurs fois sur la touche ANGLE pour consulter tous les angles disponibles.

### **Touche CLEAR (effacer) (télécommande seulement) :**

Appuyez sur la touche CLEAR pour effacer toutes les entrées numériques, si celles-ci ont été activées avant l'expiration du délai de trois secondes.

### **CLAVIER NUMÉRIQUE (0 à 9 et $\geq 10$ ) (télécommande seulement) :**

Utilisez le clavier numérique pour accéder directement aux chapitres, titres et pistes du disque en entrant leur valeur numérique.

La touche «  $\geq 10$  » permet d'entrer des nombres équivalents ou supérieurs à 10, composés d'un maximum de trois caractères et correspondant aux valeurs des chapitres, titres et pistes du disque.

Une activation répétée des touches numériques aura pour effet de déplacer vers la gauche les nombres déjà entrés.

Les valeurs des chapitres, titres et pistes du disque seront automatiquement sélectionnées (pourvu qu'elles correspondent au contenu du disque) si aucune autre touche n'est enfoncée avant l'expiration du délai de trois secondes.

Il est possible d'annuler les valeurs des chapitres, titres et pistes du disque déjà entrées en appuyant sur la touche CLEAR avant l'expiration du délai de trois secondes.

Vous pouvez utiliser ces fonctions uniquement si le DVD en est pourvu.

### **Prises d'entrée auxiliaires**

Les prises d'entrée auxiliaires sont situées sur le panneau de commande. Les appareils compatibles avec ce système, tels les jeux vidéo, caméscopes et lecteurs vidéo portables, peuvent être branchés aux prises auxiliaires.

Les prises auxiliaires possèdent un code de couleur pour faciliter leur identification.

- Jaune – entrée vidéo
- Blanc – entrée audio, canal de gauche
- Rouge – entrée audio, canal de droite

## ENTRETIEN ET SOIN

Utilisez un chiffon non pelucheux légèrement humide pour nettoyer les surfaces externes de votre système audiovisuel mobile INFINITI. (surface du lecteur DVD, écran, télécommande, etc.).

### ⚠ ATTENTION

- **N'utilisez pas de solvants ni de solutions nettoyantes pour nettoyer le lecteur de vidéocassettes.**
- **N'appliquez pas une force excessive sur l'écran d'affichage.**
- **Évitez de toucher ou d'égratigner l'écran d'affichage car vous risquez de le salir ou de l'endommager.**
- **Ne tentez pas d'utiliser le système lorsque les conditions de température sont extrêmes, soit inférieures à -20 °C (-4 °F) ou supérieures à 70 °C (158 °F).**
- **Ne tentez pas de mettre le système en marche dans des conditions d'humidité extrêmes (moins de 10 % ou plus de 75 %).**

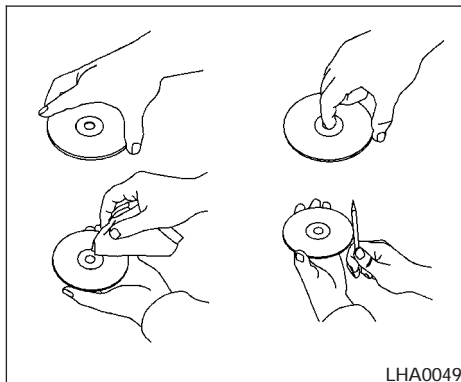

## MANIPULATION DE VOS DISQUES DVD

### ⚠ ATTENTION

- **Tenez un DVD par ses rebords. Ne touchez jamais la surface du disque.**
- **Pour nettoyer un disque compact, essuyez sa surface avec un chiffon propre et doux, en allant du centre vers le rebord extérieur du disque. N'essuyez pas le disque compact en effectuant un mouvement circulaire.**

- **N'utilisez aucun produit de nettoyage pour disque conventionnel, benzine, diluant ou alcool à usage industriel.**
- **Un disque compact neuf peut présenter des rebords intérieur et extérieur irréguliers. Vous pouvez éliminer ces irrégularités en passant le côté d'un stylo ou d'un crayon le long des rebords intérieur et extérieur du disque, tel qu'illustré.**
- **Ne tentez jamais d'utiliser un DVD fissuré, déformé ou réparé à l'aide d'un adhésif. Sinon, vous pourriez endommager l'appareil.**

- Manipulez les DVD avec soin pour éviter de les souiller ou de les abîmer. Dans le cas contraire, les signaux pourraient être lus de façon incorrecte.
- Évitez d'écrire, de dessiner ou d'apposer quoi que ce soit sur les faces du DVD.
- N'exposez pas le DVD à la lumière directe du soleil, à la chaleur ou à l'humidité.
- Lorsqu'ils ne sont pas utilisés, gardez toujours les disques dans leur boîtier de rangement.
- N'apposez pas d'étiquette et n'écrivez pas sur les surfaces du DVD.

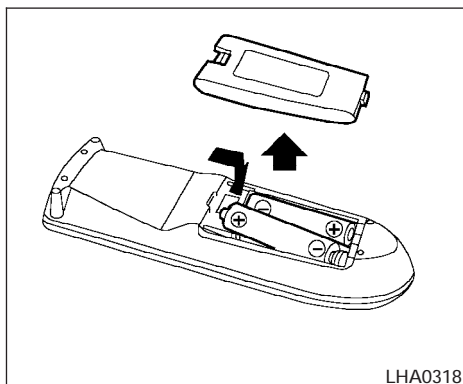

### Remplacement des piles de la télécommande et des écouteurs

Remplacez les piles comme suit :

1. Ouvrez le couvercle.
2. Remplacez les piles.
  - Piles de type AA (télécommande)
  - Piles de type AAA (écouteurs)

**Assurez-vous que les symboles ⊕ et ⊖ qui figurent aux extrémités des piles correspondent bien à ceux indiqués à l'intérieur du compartiment des piles.**

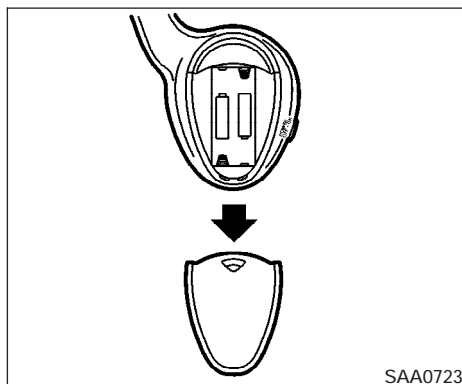

3. Refermez solidement le couvercle de la télécommande.

**Si les piles sont retirées pour toute autre raison que le remplacement, assurez-vous de bien refermer le couvercle.**

- Si vous prévoyez de ne pas utiliser la télécommande pendant un certain temps, retirez-en les piles.
- Il est nécessaire de remplacer les piles de la télécommande lorsque son fonctionnement n'est possible que lorsqu'elle est très rapprochée du lecteur DVD ou qu'elle ne fonctionne plus.

- Attention de ne pas toucher aux bornes des piles.
- Les piles mises au rebut de façon inadéquate peuvent nuire à l'environnement. Consultez toujours les règlements en vigueur dans votre localité concernant l'élimination des piles.
- Au moment de changer les piles, prenez garde de ne pas exposer la télécommande ou les écouteurs à la poussière ou à l'huile.

### Avis de la FCC :

**Le droit de l'utilisateur de disposer d'un tel équipement pourrait être révoqué si des modifications non conformes à ce qui a été approuvé par le fabricant sont apportées. Ce dispositif est conforme à l'article 15 des règlements de la FCC et au règlement RSS-210 d'Industrie Canada. Son utilisation est soumise aux deux conditions suivantes : (1) ce dispositif ne doit causer aucune interférence nuisible, et (2) il doit accepter toutes les interférences, y compris celles qui peuvent l'activer de façon inopinée.**

## TÉLÉPHONE DE VOITURE OU RADIO BP

Si vous installez un poste de radio BP ou amateur, ou un téléphone de voiture dans votre véhicule INFINITI, assurez-vous de respecter les précautions suivantes pour éviter que de tels accessoires ne compromettent le fonctionnement du circuit d'injection électronique multipoint et d'autres composants électroniques.

### AVERTISSEMENT

- **La conduite d'un véhicule exige toute l'attention du conducteur : ce dernier ne devrait donc pas utiliser son téléphone cellulaire lorsqu'il est au volant. Les lois de certaines régions interdisent l'utilisation d'un téléphone cellulaire en conduisant.**
- **Si vous devez téléphoner en conduisant, il est vivement recommandé d'utiliser le mode « mains libres » de votre téléphone cellulaire (selon l'équipement du véhicule). Faites preuve d'une grande prudence en tout temps et concentrez-vous sur la conduite du véhicule.**
- **Si vous tenez une conversation pendant que vous conduisez et que vous avez besoin de prendre des notes, quittez la route et arrêtez votre véhicule dans un lieu sûr avant de le faire.**

### ATTENTION

- **L'antenne doit être placée aussi loin que possible du module de commande du moteur.**
- **Veillez à ce qu'il y ait au moins 20 cm (8 po) entre le fil de l'antenne et le faisceau d'injection électronique multipoint. Faites passer le fil de l'antenne loin de tout faisceau.**
- **Procédez au réglage du rapport d'onde stationnaire de l'antenne conformément aux directives du fabricant.**
- **Branchez le fil de masse du châssis de radio BP à la carrosserie.**
- **Pour plus de détails à ce sujet, consultez un concessionnaire INFINITI agréé.**

# 5 Démarrage et conduite

Précautions pour le démarrage et la conduite . . . . .	5-2	Précautions relatives à l'utilisation du régulateur de vitesse . . . . .	5-17
Gaz d'échappement (monoxyde de carbone) . . . . .	5-2	Fonctionnement du régulateur de vitesse . . . . .	5-18
Catalyseur à trois voies . . . . .	5-3	Régulateur de vitesse adaptatif (selon l'équipement) . . . . .	5-19
Précautions de conduite sur route et hors route . . . . .	5-3	Sélection de mode du régulateur de vitesse adaptatif . . . . .	5-19
Système d'avertissement de basse pression des pneus . . . . .	5-4	Mode Contrôle d'intervalle . . . . .	5-20
Pour éviter les collisions et les renversements . . . . .	5-5	Mode Classique (vitesse stable) du régulateur de vitesse . . . . .	5-36
Consommation d'alcool/de drogues et conduite . . . . .	5-6	Assistance au freinage (AVEC FONCTION DE PRÉVISUALISATION) (dans les modèles munis du Régulateur de vitesse adaptatif) . . . . .	5-39
Consignes de sécurité pour la conduite . . . . .	5-6	Assistance au freinage . . . . .	5-39
Contacteur d'allumage . . . . .	5-8	Fonction de prévision . . . . .	5-39
Boîte de vitesses automatique . . . . .	5-8	Période de rodage . . . . .	5-42
Positions de la clé de contact . . . . .	5-9	Réduction de la consommation de carburant . . . . .	5-42
Système antidémarrage INFINITI . . . . .	5-9	<b>4x4</b> Utilisation du mode quatre roues motrices . . . . .	5-43
Avant de démarrer le moteur . . . . .	5-10	Procédures de changement de position de la boîte de transfert . . . . .	5-43
Démarrage du moteur . . . . .	5-10	Techniques de stationnement . . . . .	5-50
Conduite du véhicule . . . . .	5-11	Direction assistée . . . . .	5-51
Mode de protection du moteur . . . . .	5-11	Circuit de freinage . . . . .	5-51
Boîte de vitesses automatique . . . . .	5-12		
Frein de stationnement . . . . .	5-16		
Régulateur de vitesse . . . . .	5-17		



Précautions relatives au freinage .....	5-51
Système antiblocage (ABS) .....	5-52
Système de contrôle dynamiques du véhicule (VDC).....	5-54
Système de sonar arrière (selon l'équipement du véhicule) .....	5-55
Conduite par temps froid .....	5-57

Déblocage d'une serrure de portière gelée .....	5-57
Antigel .....	5-57
Batterie .....	5-57
Vidange du circuit de refroidissement.....	5-57
Pneus.....	5-57
Équipement hivernal .....	5-58
Conduite sur la neige ou sur la glace .....	5-58



## PRÉCAUTIONS POUR LE DÉMARRAGE ET LA CONDUITE

### AVERTISSEMENT

- Par temps chaud et ensoleillé, la température de l'habitacle peut rapidement s'élever au point de provoquer des lésions graves, voire mortelles, à une personne ou à un animal enfermé dans le véhicule. Ne laissez pas seuls dans votre véhicule des enfants ou des adultes handicapés, ou des animaux.
- Fixez solidement tous les bagages à l'aide de cordes ou de sangles afin d'éviter qu'ils glissent ou se déplacent. N'empilez pas les bagages plus haut que la hauteur des dossiers de siège. En cas d'arrêt brusque ou de collision, les objets non retenus sont susceptibles de se transformer en projectiles et pourraient causer des blessures.

GAZ D'ÉCHAPPEMENT (monoxyde de carbone)

### AVERTISSEMENT

- Évitez d'inhaler les gaz d'échappement, car ils contiennent de l'oxyde de carbone, une substance incolore et inodore. L'oxyde de carbone est un produit dangereux qui peut causer des évanouissements, voire entraîner la mort.

- Si vous pensez que des gaz d'échappement pénètrent dans le véhicule, conduisez avec toutes les fenêtres complètement ouvertes et faites vérifier le véhicule dans les plus brefs délais.
- Ne faites pas tourner le moteur dans un endroit fermé tel qu'un garage.
- Ne stationnez jamais votre véhicule en laissant le moteur en marche, et ce, peu importe la durée de votre absence.
- Pour prévenir la pénétration de gaz d'échappement dans l'habitacle, la portière et les déflecteurs arrière ne doivent pas être ouverts lorsque le véhicule est en mouvement. Si vous devez absolument conduire avec la portière ou un déflecteur arrière ouvert ou entrouvert, prenez les précautions suivantes :
  1. Ouvrez toutes les glaces.
  2. Tournez la commande de recirculation de l'air  à la position d'arrêt et celle du ventilateur à la position de vitesse élevée, pour faire circuler l'air.

- Si vous devez faire passer des câbles électriques ou d'autres connexions de remorque par le joint du hayon ou par la carrosserie, suivez les recommandations du fabricant sur les précautions à prendre pour éviter la pénétration de monoxyde de carbone dans le véhicule.
- Une vérification du système d'échappement et de la carrosserie doit être effectuée par un mécanicien qualifié lorsque :
  - a. Le véhicule est soulevé pour l'entretien.
  - b. Vous croyez que des vapeurs d'échappement pénètrent dans l'habitacle.
  - c. Vous avez noté un changement au niveau du bruit émis par le système d'échappement.
  - d. À la suite d'un accident, le système d'échappement, le soubassement ou l'arrière du véhicule ont subi des dommages.

## CATALYSEUR À TROIS VOIES

Le système d'échappement de votre véhicule contient un dispositif antipollution appelé catalyseur à trois voies. Afin de favoriser la réduction des polluants contenus dans les gaz d'échappement, ces derniers sont brûlés dans le catalyseur à trois voies à des températures très élevées.

### AVERTISSEMENT

- **Les gaz d'échappement et le système d'échappement sont très chauds. Éloignez les personnes, les animaux et les matières inflammables des composants du système d'échappement.**
- **N'immobilisez pas et ne stationnez pas votre véhicule sur une surface recouverte de matières inflammables comme du gazon sec, de vieux papiers ou des chiffons. Ces matières pourraient s'enflammer et provoquer un incendie.**

### ATTENTION

- **N'utilisez pas d'essence au plomb. Les dépôts générés par l'essence au plomb compromettent considérablement la capacité du catalyseur trifonctionnel à réduire les émissions polluantes.**

- **Faites régulièrement effectuer des mises au point de votre moteur. Des défauts au niveau de l'allumage, de l'injection de carburant ou des circuits électriques peuvent laisser pénétrer du carburant trop riche dans le convertisseur catalytique à trois voies et faire surchauffer celui-ci. Il ne faut pas continuer à conduire votre véhicule si le moteur a des ratés ou si vous remarquez une nette perte de rendement ou d'autres anomalies de fonctionnement. Faites vérifier votre véhicule dès que possible chez un concessionnaire INFINITI.**
- **Évitez de conduire le véhicule lorsque le niveau de carburant est très bas. Une panne sèche peut provoquer des ratés du moteur et endommager le catalyseur trifonctionnel.**
- **Ne faites pas tourner le moteur de votre véhicule à un régime trop élevé pendant qu'il se réchauffe.**
- **Ne tentez pas de faire démarrer le moteur de votre véhicule en poussant ce dernier ou en le remorquant.**

## PRÉCAUTIONS DE CONDUITE SUR ROUTE ET HORS ROUTE

**Le taux de renversement des véhicules utilitaires est beaucoup plus élevé que celui des autres véhicules.**

Grâce à leur garde au sol plus élevée que celle des voitures de tourisme, les véhicules utilitaires peuvent effectuer une grande variété d'applications sur route et hors route. Par le fait même, ils ont un centre de gravité plus élevé que celui des véhicules ordinaires. Un des avantages que procure la garde au sol plus élevée de ces véhicules est une meilleure visibilité de la route permettant d'anticiper les problèmes. Par contre, les véhicules utilitaires ne sont pas conçus pour prendre les virages aussi rapidement que les véhicules à deux roues motrices conventionnels; pas plus d'ailleurs que les voitures sport surbaissées sont conçues pour faire face avec succès aux conditions hors route. Dans la mesure du possible, évitez les virages brusques à grande vitesse. Comme dans le cas de tout autre véhicule de ce type, une conduite inappropriée peut mener à une perte de maîtrise et à un renversement. En cas de renversement, les risques de blessures mortelles sont accrus pour les personnes qui n'ont pas bouclé leur ceinture.

Assurez-vous de lire toutes les consignes de sécurité stipulées plus loin dans le présent chapitre.

## SYSTÈME D'AVERTISSEMENT DE BASSE PRESSION DES PNEUS

Ce véhicule est équipé d'un système d'avertissement de basse pression des pneus. Il surveille la pression de tous les pneus, à l'exception du pneu de la roue de secours. Lorsque le témoin de basse pression des pneus est allumé, un ou plusieurs de vos pneus sont insuffisamment gonflés. Ce système montre également la pression de chaque pneu à l'écran d'affichage (sauf pour la roue de secours) grâce à un signal transmis à partir des capteurs montés sur chaque roue.

Le système d'avertissement de basse pression des pneus ne s'active que si la vitesse du véhicule est supérieure à 32 km/h (20 mi/h). De plus, ce système peut ne pas détecter la chute soudaine de la pression d'un pneu (par exemple, la crevaisson d'un pneu pendant la conduite).

La pression des pneus augmente ou diminue en fonction de la chaleur engendrée par les conditions de fonctionnement du véhicule et par la température extérieure. Une température extérieure basse peut refroidir l'air à l'intérieur du pneu, ce qui peut causer une diminution de la pression de gonflage du pneu. Cela peut faire s'allumer le témoin d'avertissement de basse pression des pneus.

### 5-4 Démarrage et conduite

Si le témoin s'allume lorsque la température ambiante est basse, comme indiqué ci-dessus, vérifiez la pression des pneus des quatre roues. Effectuez un réglage de pression À FROID, tel que spécifié sur l'étiquette des pneus et d'information sur la charge, pour ainsi désactiver le témoin d'avertissement de basse pression.

Vérifiez fréquemment les valeurs de pression de gonflage des pneus à l'écran d'affichage et réglez adéquatement la pression de chaque pneu. (L'ordre d'affichage de la pression des pneus ne correspond pas à l'ordre réel de position des pneus.) Consultez la rubrique « Information sur la pression de gonflage des pneus » du chapitre « Écran d'affichage, système de chauffage, de climatisation et chaîne audio » du chapitre traitant de la surveillance de la pression des pneus. Si vous choisissez l'écran de pression de gonflage des pneus, le message PNEU À PLAT s'affichera.

### Témoin de basse pression des pneus

Si le véhicule est conduit avec une pression de gonflage des pneus très basse (inférieure à 193 kPa [28 psi]), le témoin d'avertissement de basse pression des pneus s'allume et le carillon retentit pendant environ dix secondes. Si vous choisissez l'écran de pression de gonflage des pneus, le message PNEU À PLAT s'affichera.

Pour plus de détails sur ces avertissements, consultez la rubrique « Témoins et rappels sonores »

du chapitre « Instruments et commandes » et « Information sur la pression des pneus » du chapitre « Écran d'affichage, système de chauffage, de climatisation et chaîne audio ».

### AVERTISSEMENT

- **Si le témoin d'avertissement de basse pression des pneus clignote pendant la conduite, évitez les manœuvres de direction soudaines ou les freinages brusques, réduisez votre vitesse, rangez-vous en bordure de la route dans un endroit sécuritaire et immobilisez votre véhicule dès que possible. Votre véhicule pourrait subir des dommages importants et vous pourriez avoir un accident entraînant des blessures graves. Vérifiez la pression de tous les pneus. Effectuez un réglage de pression À FROID, tel que spécifié sur l'étiquette des pneus et d'information sur la charge, pour ainsi désactiver le témoin d'avertissement de basse pression. Si un pneu est à plat, remplacez-le par un pneu de secours dès que possible. (Pour de plus amples renseignements sur le changement d'un pneu à plat, voir « Pneu à plat » dans la section « En cas d'urgence ».**

- Lorsqu'une roue de secours est installée ou qu'une roue est remplacée, la pression des pneus ne s'affiche pas et le système d'avertissement de basse pression des pneus ne fonctionne pas. Communiquez avec votre concessionnaire INFINITI dès que possible pour procéder au remplacement des pneus ou à la réinitialisation du système.
- N'injectez aucun produit d'étanchéité pour pneu, liquide ou en aérosol, dans les pneus; le fonctionnement des capteurs de pression des pneus pourrait s'en trouver compromis.

### ATTENTION

N'installez pas de pellicule métallisée ou d'autre pièce en métal (antenne, etc.) sur les glaces. Cela pourrait causer une mauvaise réception des signaux des capteurs de pression des pneus, et le système d'avertissement de basse pression des pneus ne fonctionnerait pas correctement.

### Avis de la FCC :

Le droit de l'utilisateur de disposer d'un tel équipement pourrait être révoqué si des modifications non conformes à ce qui a été approuvé par le fabricant sont apportées.

Ce dispositif est conforme à l'article 15 des règlements de la FCC et au règlement RSS-210 d'Industrie Canada.

L'utilisation de ce dispositif est soumise aux conditions suivantes : (1) ce dispositif ne doit causer aucune interférence nuisible, et (2) il doit accepter toutes les interférences, y compris celles qui pourraient l'activer de façon inopinée.

### POUR ÉVITER LES COLLISIONS ET LES RENVVERSEMENTS

### AVERTISSEMENT

Si ce véhicule n'est pas manœuvré de façon prudente et sécuritaire, une perte de maîtrise du véhicule ou un accident peut en résulter.

Faites preuve de vigilance et conduisez prudemment en tout temps. Respectez le code de la route. Évitez les habitudes de conduite dangereuses, telles que les vitesses excessives, les virages à haute vitesse et les coups de volant,

puisqu'elles pourraient vous faire perdre la maîtrise de votre véhicule. **Comme c'est le cas pour tout autre véhicule, la perte de la maîtrise de votre véhicule peut entraîner une collision avec des objets ou d'autres véhicules. Le véhicule peut également se renverser, particulièrement si la perte de maîtrise entraîne un dérapage latéral.** Évitez de conduire lorsque vous êtes fatigué et restez attentif en tout temps. Ne conduisez jamais si vous êtes sous l'influence de l'alcool ou de drogues (incluant les médicaments avec ou sans ordonnance qui causent de la somnolence). Bouclez toujours votre ceinture de sécurité, tel que stipulé dans le chapitre « Sécurité – Sièges, ceintures de sécurité et coussins gonflables » du présent manuel et exigez que les autres passagers de votre véhicule fassent de même.

Les ceintures de sécurité contribuent à réduire les risques de blessures en cas de collision ou de renversement. **En cas de renversement, les risques de blessures ou de mort sont accrus pour les personnes n'ayant pas bouclé leur ceinture ou l'ayant bouclée incorrectement.**

## CONSOMMATION D'ALCOOL/DE DROGUES ET CONDUITE

### AVERTISSEMENT

**Ne conduisez jamais lorsque vous êtes sous l'influence de l'alcool ou de la drogue. La présence d'alcool dans le sang réduit la coordination des mouvements, augmente le temps de réaction et fausse le jugement. Si vous conduisez après avoir consommé de l'alcool, vous augmentez vos risques d'être impliqué dans un accident avec blessures. De plus, l'alcool pourrait accroître la gravité de vos blessures en cas d'accident.**

INFINITI s'engage à construire des véhicules sécuritaires. Toutefois, même le véhicule le plus sécuritaire peut représenter un danger si son conducteur a consommé de l'alcool avant de prendre la route. Chaque année, des milliers de personnes sont blessées ou tuées dans des accidents impliquant des conducteurs qui ont consommé de l'alcool. Même si les lois relatives aux quantités d'alcool pouvant être consommées diffèrent selon les territoires, il est évident que l'alcool a des effets différents d'une personne à l'autre, effets sous-estimés par la plupart des gens.

N'oubliez pas que l'alcool et la conduite ne font pas bon ménage. Cela s'applique également aux drogues (médicaments avec ou sans ordonnance et drogues illégales). Ne prenez jamais le volant si vos capacités de conduite sont compromises par l'alcool, les drogues ou par toute condition physique susceptible de modifier votre comportement au volant.

### CONSIGNES DE SÉCURITÉ POUR LA CONDUITE

La conception de votre véhicule INFINITI vous permet de l'utiliser sur la route ou hors route. Cependant, contrairement aux véhicules hors route conventionnels, votre véhicule INFINITI est conçu principalement pour une utilisation dans le cadre des loisirs; évitez donc de traverser des nappes d'eau ou de boue profondes.

N'oubliez pas qu'il est plus difficile de rouler sur de mauvaises routes ou de se dégager de la neige ou de la boue profonde avec un véhicule à deux roues motrices qu'avec un véhicule à quatre roues motrices.

Veuillez respecter les consignes suivantes :

### AVERTISSEMENT

- **Lorsque vous roulez hors route, conduisez prudemment et évitez les zones dangereuses. Chaque occupant du véhicule doit être correctement assis et porter sa ceinture de sécurité. De cette façon, vos passagers et vous serez bien retenus lorsque le véhicule roule en terrain accidenté.**
- **Ne conduisez pas perpendiculairement à une pente raide. Montez ou descendez-la plutôt de front. Les véhicules tout-terrain peuvent se renverser plus facilement sur les côtés que vers l'avant ou vers l'arrière.**
- **Certaines pentes peuvent s'avérer trop raides pour votre véhicule. Si vous tentez de les monter, le moteur de votre véhicule risque de caler. Si vous tentez de les descendre, il se peut que vous ne soyez pas en mesure de contrôler votre vitesse. Si vous tentez de les traverser perpendiculairement, votre véhicule risque de se renverser.**
- **Ne passez pas d'un rapport à un autre lorsque vous descendez une pente car vous pourriez perdre la maîtrise de votre véhicule.**

- **Faites preuve de vigilance lorsque vous conduisez jusqu'au sommet d'une pente. L'autre versant peut être très abrupt ou présenter d'autres dangers qui risquent de causer un accident.**
- **Si le moteur cale dans une côte abrupte ou si vous ne pouvez pas vous rendre jusqu'en haut, n'essayez jamais de faire demi-tour. Votre véhicule risque de se renverser. Engagez toujours la marche arrière (R) pour reculez en ligne droite, et utilisez les freins pour maîtriser de votre vitesse.**
- **Si vous freinez de façon intensive en descente, les freins peuvent finir par s'échauffer et s'évanouir, ce qui peut contribuer à vous faire perdre la maîtrise du véhicule et avoir un accident. Servez-vous des freins avec modération et utilisez plutôt un rapport de vitesse inférieur pour ralentir le véhicule.**
- **Des bagages mal fixés peuvent être projetés lors de la conduite en terrain accidenté. Fixez fermement tous les bagages chargés et ce, afin d'éviter qu'ils ne soient projetés vers l'avant et que vos passagers et vous ne subissiez des blessures.**

- **Afin d'éviter de rehausser excessivement le centre de gravité du véhicule, ne dépassez pas la capacité de charge prévue du porte-bagages et répartissez la charge uniformément. Installez les bagages lourds dans l'aire de chargement en les poussant vers l'avant du véhicule et en évitant le plus possible de les empiler. N'équipez pas votre véhicule de pneus plus larges que ceux recommandés dans ce manuel, car des pneus trop larges pourraient provoquer un capotage de votre véhicule.**
- **Ne tenez pas votre volant de direction par son rebord intérieur ou par ses branches lorsque vous conduisez hors route. Le volant de direction pourrait bouger soudainement et vous blesser les mains. Tenez-le plutôt par son rebord extérieur.**
- **Avant de démarrer le véhicule, assurez-vous que le conducteur et tous les passagers ont bouclé leur ceinture de sécurité.**

- **Réduisez votre vitesse en présence de forts vents latéraux. Étant donné que votre véhicule INFINITI a un centre de gravité plus élevé, il est plus susceptible de réagir à de tels vents. En conduisant moins vite, vous conserverez une meilleure maîtrise de votre véhicule.**
- **Ne conduisez pas dans des conditions qui exigent de dépasser la capacité nominale des pneus et ce, même lorsque le mode quatre roues motrices est engagé.**
- **L'accélération rapide, les virages serrés ou les freinages brusques peuvent vous faire perdre la maîtrise de votre véhicule.**
- **Autant que possible, évitez les virages brusques, surtout à grande vitesse. Votre véhicule INFINITI à quatre roues motrices possède un centre de gravité plus élevé qu'un véhicule à deux roues motrices. Il n'est donc pas conçu pour prendre des virages à la même vitesse qu'un véhicule classique à deux roues motrices. Si vous ne tenez pas compte de cette différence, vous pourriez perdre la maîtrise du véhicule qui pourrait alors se retourner.**

## CONTACTEUR D'ALLUMAGE

- **Utilisez toujours des pneus des mêmes type, dimensions, marque, construction** (à carcasse diagonale, à carcasse diagonale ceinturée ou à carcasse radiale) et dessin de bande de roulement sur les quatre roues. Installez des chaînes antidérapantes sur les roues arrière lorsque vous roulez sur des routes glissantes, et conduisez prudemment.
- **Assurez-vous de vérifier les freins juste après avoir conduit dans la boue ou dans l'eau. Pour en savoir davantage sur les freins mouillés, consultez la rubrique « Circuit de freinage » plus loin dans ce chapitre.**
- **Évitez de stationner votre véhicule sur des côtes abruptes. Si vous sortez du véhicule et que celui-ci roule vers l'avant, vers l'arrière ou de côté, vous pourriez être blessé.**
- **Des entretiens plus fréquents seront nécessaires si, en conduite hors route, du sable, de la boue ou de l'eau atteint la hauteur des moyeux des roues de votre véhicule. Consultez la section « Entretien périodique » du « Guide d'entretien et de réparation INFINITI ».**

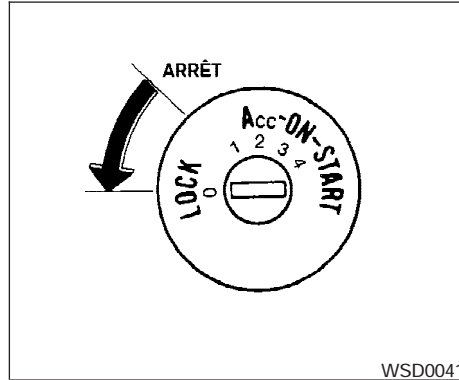

## BOÎTE DE VITESSES AUTOMATIQUE

Le verrouillage du contacteur d'allumage des véhicules équipés d'une boîte de vitesses automatique est conçu pour éviter que la clé de contact soit tournée à la position LOCK (verrouillage) et retirée avant que le levier sélecteur soit placé en position P (stationnement).

Assurez-vous que le levier sélecteur de votre véhicule est à la position P (stationnement) avant de retirer votre clé du contacteur d'allumage.

Si le levier sélecteur n'est pas remis à la position P (stationnement), la clé de contact ne peut pas être déplacée à la position LOCK (verrouillage).

S'il vous est impossible de tourner la clé de contact à la position LOCK (verrouillage), procédez aux étapes suivantes pour la retirer du contacteur.

1. Déplacez le levier sélecteur à la position P (stationnement).
2. Tournez la clé de contact légèrement vers la position ON (marche).
3. Placez-la ensuite à la position LOCK (verrouillage).
4. Retirez la clé.

Vous ne pouvez pas déplacer le levier sélecteur de la position de stationnement (P) vers une autre position lorsque la clé de contact est à la position OFF (arrêt) ou lorsqu'elle est retirée du contacteur.

**Vous pouvez déplacer le levier sélecteur si le contacteur d'allumage est à la position ACC (accessoires). Ceci vous permet de déplacer le véhicule en cas de décharge de la batterie. Vous pouvez également déplacer le levier sélecteur si la pédale de frein est enfoncée alors que le contacteur d'allumage se trouve à la position ON (marche).**

**Entre les positions LOCK (verrouillage) et ACC (accessoires) se trouve une position OFF (arrêt). La position d'arrêt est indiquée**



**par le chiffre 1 sur le barillet du contacteur. Le volant n'est pas verrouillé lorsque le contacteur est à la position OFF (arrêt).**

Le volant doit être tourné d'un huitième de tour dans le sens des aiguilles d'une montre à partir de la position verticale pour être verrouillé.

**Tournez la clé à la position LOCK (verrouillage) pour verrouiller le volant de direction. Retirez la clé. Pour le déverrouiller, insérez la clé et tournez-la doucement tout en déplaçant légèrement le volant.**

#### **AVERTISSEMENT**

**Il ne faut jamais retirer la clé ni la tourner à la position de verrouillage (LOCK) lorsque le véhicule est en mouvement, car cela aurait pour effet de bloquer le volant de direction. Vous risqueriez alors de perdre la maîtrise de votre véhicule et de vous infliger des blessures graves, en plus de causer des dommages au véhicule.**

### POSITIONS DE LA CLÉ DE CONTACT

LOCK (verrouillage) : position de stationnement normale (0)

OFF (hors fonction) : (inutilisé) (1)

ACC (accessoires) : (2)

Dans cette position, les accessoires, comme la radio, peuvent être activés même si le moteur ne tourne pas.

ON (en fonction) : position de fonctionnement normale (3)

Dans cette position, le système d'allumage et les accessoires électriques sont mis en fonction.

START (démarriage) : (4)

Cette position lance le moteur. Relâchez la clé dès que le moteur démarre. La clé de contact revient automatiquement à la position ON (marche).

### SYSTÈME ANTIDÉMARRAGE INFINITI

Le système antidémarrage INFINITI empêche le démarrage du moteur si une clé non programmée pour le système INFINITI est utilisée.

Il est possible que vous n'arriviez pas à faire démarrer le moteur de votre véhicule, même si une clé programmée pour votre système antidémarrage INFINITI est utilisée. Cette situation peut être attribuable à des interférences causées par une autre clé similaire, un dispositif pour poste de péage automatisé ou un dispositif de paiement automatique accroché à votre porte-clefs. Dans un tel cas, adoptez les procédures suivantes :

1. Laissez le contacteur d'allumage à la position ON (marche) pendant environ cinq secondes.
2. Tournez-le ensuite à la position OFF (arrêt) ou LOCK (verrouillage) et attendez environ cinq secondes.
3. Répétez les étapes 1 et 2.
4. Tentez à nouveau de faire démarrer le moteur tout en tenant le dispositif ayant causé des interférences à l'écart de votre clé programmée du système antidémarrage INFINITI.

Si cette procédure vous permet de faire démarrer le moteur, INFINITI vous recommande de placer votre clé programmée INFINITI sur un porte-clés distinct afin d'éviter les interférences causées par les autres dispositifs.

## AVANT DE DÉMARRER LE MOTEUR

- Assurez-vous que rien ni personne ne se trouve à proximité de votre véhicule.
- Vérifiez les niveaux de l'huile moteur, du liquide de refroidissement, du liquide de frein ainsi que du liquide de lave-glace aussi fréquemment que possible ou, au minimum, à chaque ravitaillement.
- Vérifiez la propreté de toutes les glaces et de tous les phares.
- Vérifiez l'aspect et la condition des pneus en procédant à une inspection visuelle. Assurez-vous également que la pression de gonflage est adéquate.
- Verrouillez toutes les portières.
- Placez les sièges et réglez les appuie-tête.
- Ajustez les rétroviseurs intérieur et extérieurs.
- Bouclez votre ceinture de sécurité et demandez à tous les autres occupants du véhicule de faire de même.
- En tournant la clé de contact à la position ON (marche) (3), vérifiez le fonctionnement des témoins. Reportez-vous à la rubrique « Témoins et carillons de rappel sonore » du chapitre « Commandes et instruments » du présent manuel.

## DÉMARRAGE DU MOTEUR

1. Serrez le frein de stationnement.
2. Déplacez le levier sélecteur à la position P (stationnement) ou N (point mort). La position de stationnement est recommandée.

**Vous ne pouvez pas déplacer le levier sélecteur de votre véhicule de la position P (stationnement) vers une autre position lorsque la clé de contact est à la position OFF (arrêt) ou lorsqu'elle est retirée du contacteur.**

**Le démarreur est conçu de telle sorte qu'il ne peut être activé lorsque le levier sélecteur est engagé dans un ou l'autre des rapports de conduite.**

3. Pour démarrer le moteur, tournez la clé de contact à la position START (démarrage), **et ce, sans appuyer sur la pédale d'accélérateur.** Relâchez la clé lorsque le moteur démarre. Si le moteur démarre, mais refuse de tourner, répétez la procédure décrite ci-dessus.
  - Lorsque le démarrage de votre moteur est très difficile par temps très froid ou lors du redémarrage, enfoncez légèrement la pédale d'accélérateur (environ au tiers de sa course) et maintenez-la dans cette position, puis lancez le moteur. Relâchez la clé et la pédale d'accélérateur dès que le moteur démarre.

- S'il est très difficile de démarrer le moteur parce que vous l'avez noyé, appuyez sur la pédale d'accélérateur à fond et maintenez-la enfoncée. Lancez le moteur pendant cinq à six secondes. Relâchez la pédale d'accélérateur. Pour démarrer le moteur, tournez la clé de contact à la position START (démarrage), **et ce, sans appuyer sur la pédale d'accélérateur.** Relâchez la clé lorsque le moteur démarre. Si le moteur démarre, mais refuse de tourner, répétez la procédure décrite ci-dessus.

### ATTENTION

**N'actionnez pas le démarreur pendant plus de 15 secondes à la fois. Si le moteur ne démarre pas, coupez le contact et attendez dix secondes avant de tenter un nouveau démarrage; sinon, vous pourriez endommager le démarreur.**

4. Après le démarrage, laissez le moteur tourner au ralenti pendant au moins 30 secondes. Ne faites pas tourner le moteur de votre véhicule à un régime trop élevé pendant qu'il se réchauffe. Conduisez d'abord à vitesse modérée sur une courte distance, plus particulièrement s'il fait froid.

## CONDUITE DU VÉHICULE

Par temps froid, laissez le moteur tourner de deux à trois minutes au moins avant de l'arrêter. Le démarrage et l'arrêt du moteur sur une courte période peuvent rendre le véhicule plus difficile à démarrer.

### MODE DE PROTECTION DU MOTEUR



Le moteur comporte un mode de protection pour réduire les risques de dommages si la température du liquide de refroidissement devient trop élevée (par exemple, lors de l'ascension de pentes abruptes avec de lourdes charges par température élevée, en tractant une remorque). Lorsque la température du moteur atteint un certain niveau :

- la jauge de température du liquide de refroidissement se déplacera vers la position H;
- la puissance du moteur pourra être réduite;
- la fonction de refroidissement du climatiseur pourra être automatiquement désactivée durant une courte période (le ventilateur continuera à fonctionner).

La puissance du moteur, et dans certaines conditions, la vitesse du véhicule diminueront. La vitesse du véhicule peut être contrôlée par l'accélérateur, mais le véhicule peut ne pas accélérer à la vitesse souhaitée. La boîte de vitesses effectuera une rétrogradation ou un passage ascendant lorsque les points de changement de vitesse déterminés sont atteints. Vous pouvez également effectuer les passages manuellement.

À mesure que les conditions de conduite changent et que la température du liquide de refroidissement du moteur diminue, la vitesse du véhicule peut être augmentée en utilisant l'accélérateur, et la fonction de refroidissement du climatiseur sera automatiquement remise en marche.

Si :

1. La température du liquide de refroidissement du moteur n'est pas abaissée.
2. La fonction de refroidissement du climatiseur ne s'active pas.
3. Si le témoin d'avertissement de la pression d'huile moteur/température élevée  s'allume, cela peut indiquer une défectuosité. Conduisez le véhicule à l'écart de la route dans un endroit sécuritaire et laissez le moteur se refroidir. Si, après avoir vérifié l'huile et le liquide de refroidissement, le témoin  demeure allumé, ne poursuivez pas votre route et faites appel à un concessionnaire INFINITI.

Le témoin d'anomalie pourra également s'allumer. Si **seul** ce témoin demeure allumé, alors vous n'avez pas à faire remorquer votre véhicule, mais faites quand même inspecter le système dès que possible par un concession-

naire INFINITI. Consultez la rubrique « Témoin d'anomalie » au chapitre « Témoins d'avertissement » du présent manuel.

### AVERTISSEMENT

Une surchauffe peut entraîner une réduction de la puissance du moteur et de la vitesse du véhicule. Une vitesse inférieure à celle de la circulation fait augmenter les risques de collision. Soyez particulièrement prudent pendant la conduite. Dirigez votre véhicule vers un emplacement sécuritaire de l'accotement. Laissez le moteur revenir à sa température normale de fonctionnement. Consultez la rubrique « En cas de surchauffe » de la section « En cas d'urgence » du présent manuel.

### ATTENTION

Le fait de laisser le moteur tourner alors que le témoin de pression d'huile moteur est allumé peut très rapidement provoquer de graves dommages au moteur. De tels dommages ne sont pas couverts par la garantie. Mettez le moteur à l'arrêt dès qu'il vous est possible de le faire en toute sécurité.

## BOÎTE DE VITESSES AUTOMATIQUE

### AVERTISSEMENT

- **N'enfoncez pas l'accélérateur lorsque vous passez des positions P (stationnement) ou N (point mort) aux positions R (marche arrière) ou L (gamme basse). Ne relâchez la pédale de frein qu'une fois le levier sélecteur en position. Le fait de ne pas respecter ces directives peut entraîner une perte de maîtrise du véhicule et causer un accident.**
- **Le régime de ralenti d'un moteur froid est élevé : faites preuve de prudence lorsque vous engagez une vitesse en marche avant ou en marche arrière avant que le moteur ne se soit réchauffé.**
- **Ne déplacez jamais le levier en position de stationnement (P) ou de marche arrière (R) lorsque le véhicule est en mouvement. Ceci pourrait causer un accident.**

### ATTENTION

- **Lorsque vous arrêtez le véhicule en côte, ne retenez pas le véhicule en position en enfonçant la pédale d'accélérateur. Utilisez plutôt la pédale de frein.**
- **Ne rétrogradez pas brusquement sur une chaussée glissante. Vous pourriez alors perdre la maîtrise de votre véhicule.**

La boîte de vitesses automatique du véhicule est commandée électroniquement, ce qui garantit son bon fonctionnement et un rendement maximal.

Vous trouverez aux pages suivantes les procédures de fonctionnement recommandées pour ce type de boîte de vitesses. Pour obtenir un rendement maximal de votre véhicule et profiter au maximum de sa conduite, suivez ces procédures.

### Démarrage du véhicule

1. Enfoncez complètement la pédale de frein avant de tenter de déplacer le levier sélecteur de la position P (stationnement) après le démarrage du moteur.
2. En gardant la pédale de frein enfoncée, déplacez le levier sélecteur dans une position de conduite.

3. Relâchez la pédale de frein, puis laissez le véhicule entamer graduellement son déplacement.

**La conception de la boîte de vitesses automatique de votre véhicule exige que la pédale de frein SOIT enfoncée avant de permettre le déplacement du levier de la position P (stationnement) vers un rapport de conduite lorsque le contacteur d'allumage se trouve à la position ON (marche).**

**Vous ne pouvez pas déplacer le levier sélecteur de la position P (stationnement) vers un autre rapport lorsque le contacteur d'allumage est à la position LOCK (verrouillage), OFF (arrêt) ou ACC (accessoires) ou lorsque la clé est retirée du contacteur.**

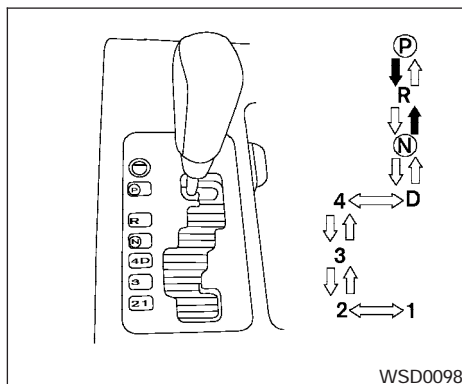

Pour déplacer le levier sélecteur :

➡ : changer de vitesse tout en enfonçant la pédale de frein

⇨ : changer de vitesse sans enfoncer complètement la pédale de frein

### Changement des vitesses

Après avoir démarré le moteur, enfoncez à fond la pédale de frein et déplacez le levier sélecteur de la position P (stationnement).

### ⚠ AVERTISSEMENT

**Serrez le frein de stationnement si le levier sélecteur est en prise alors que le moteur ne tourne pas. Sinon, le véhicule risque de se déplacer ou de rouler inopinément et entraîner de graves blessures ou des dommages matériels importants.**

Si la clé est tournée à la position OFF (arrêt) ou ACC (accessoires) pour quelque raison que ce soit lorsque le véhicule est au point mort ou dans toute position de marche avant, la clé de contact ne peut pas être tournée à la position LOCK (verrouillage) et retirée du contacteur d'allumage. Déplacez le levier sélecteur à la position P (stationnement), puis tournez la clé à la position LOCK (verrouillage).

### P (stationnement)

Cette position du levier sélecteur est utilisée lors du stationnement ou du démarrage du véhicule. Assurez-vous que le véhicule est complètement immobilisé. La pédale de frein doit être **enfoncée avant de déplacer le levier sélecteur du point mort ou de toute position de marche avant vers la position P (stationnement)**. Serrez le frein de stationnement. Serrez d'abord le frein de stationnement avant de déplacer le levier sélecteur à la position P (stationnement) si vous devez vous stationner dans une pente.

## R (marche arrière)

### ATTENTION

**Choisissez cette position uniquement lorsque le véhicule est stationné.**

Cette position est utilisée pour reculer. Assurez-vous que votre véhicule est totalement immobilisé avant de déplacer le levier sélecteur en position R (marche arrière). **La pédale de frein doit être enfoncée avant de déplacer le levier sélecteur de la position P (stationnement), du point mort ou de toute position de marche avant vers la position R (marche arrière).**

### Position N (point mort)

Il ne s'agit pas d'une position de marche avant ou de marche arrière. Vous pouvez toutefois démarrer le moteur de votre véhicule dans cette position. Si le moteur de votre véhicule cale pendant que vous roulez, vous pouvez déplacer le levier sélecteur de ce dernier à la position N (point mort), puis redémarrer.

### Position D (marche avant)

Cette position est utilisée pour la conduite normale en marche avant.

## Quatrième vitesse (4)

Engagez le levier dans cette position lorsque l'utilisation du frein moteur peut constituer un avantage dans la montée ou la descente de longues pentes.

Ne déplacez pas le levier sélecteur de votre véhicule à la position 4 si vous roulez à des vitesses supérieures à celles indiquées ci-dessous et ne dépassez pas les vitesses suivantes lorsque le levier sélecteur de votre véhicule se trouve à la position 4.

4H :

100 km/h (62 mi/h)

4LO :

50 km/h (31 mi/h)

## Troisième vitesse (3)

Engagez le levier dans cette position lorsque l'utilisation du frein moteur peut constituer un avantage dans la montée ou la descente de longues pentes.

## Deuxième vitesse (2)

Cette position est utilisée pour graver une pente ou pour augmenter le frein moteur en descente.

Ne déplacez pas le levier sélecteur de votre véhicule à la position 2 si vous roulez à des vitesses supérieures à celles indiquées ci-dessous et ne dépassez pas les vitesses suivantes lorsque le levier sélecteur de votre véhicule se trouve à la position 2.

2WD et AUTO :

115 km/h (71 mi/h) sans mode de remorquage

100 km/h (62 mi/h) avec mode de remorquage

4H :

100 km/h (62 mi/h)

4LO :

50 km/h (31 mi/h)

## Première vitesse (1)

Cette position est utilisée pour la conduite à basse vitesse dans des pentes très raides, dans la neige, le sable ou la boue, ou pour obtenir un frein moteur maximal dans des descentes abruptes.

Ne déplacez pas le levier sélecteur de votre véhicule à la position 1 si vous roulez à des vitesses supérieures à celles indiquées ci-dessous et ne dépassez pas les vitesses suivantes lorsque le levier sélecteur de votre véhicule se trouve à la position 1.

2WD et AUTO :

70 km/h (43 mi/h) sans mode de remorquage

60 km/h (37 mi/h) avec mode de remorquage

4H :

70 km/h (43 mi/h) sans mode de remorquage

60 km/h (37 mi/h) avec mode de remorquage

4LO :

50 km/h (31 mi/h)

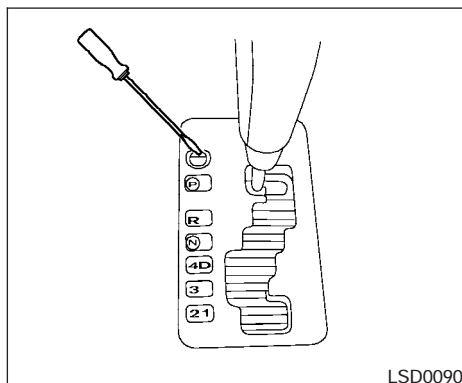

### Déverrouillage du levier de vitesse

Vous ne pouvez pas déplacer le levier sélecteur de la position P (stationnement) si la batterie de votre véhicule est déchargée, et ce, même si la pédale de frein est enfoncée.

Pour déplacer le levier sélecteur, déverrouillez le levier de vitesse. Vous pouvez déplacer le levier sélecteur en position N (point mort). Toutefois, le volant de direction demeure verrouillé jusqu'à ce que le contacteur d'allumage soit déplacé à la position ON (marche). Ceci vous permet de déplacer le véhicule en cas de décharge de la batterie.

Pour déverrouiller le levier de vitesse, suivez les procédures décrites ci-dessous :

1. Tournez la clé de contact à la position LOCK (verrouillage) et retirez la clé.
2. Serrez le frein de stationnement.
3. Retirez le couvercle de déverrouillage du levier de vitesse, tel qu'illustré.
4. Insérez un petit tournevis dans la fente de déverrouillage du levier et poussez-le vers le bas.
5. Déplacez le levier sélecteur à la position N (point mort), tout en maintenant la commande de déverrouillage du levier vers le bas.
6. Tournez la clé de contact à la position ON (marche) pour déverrouiller le volant de direction. Le véhicule peut maintenant être conduit normalement.

S'il vous est impossible de dégager le levier sélecteur de la position P (stationnement), faites inspecter la boîte de vitesses automatique dès que possible par un concessionnaire INFINITI.

## FREIN DE STATIONNEMENT

### AVERTISSEMENT

Si le levier sélecteur ne peut pas être déplacé hors de la position de stationnement (P) lorsque le moteur tourne et que la pédale de frein est enfoncée, il est possible que les feux d'arrêt ne fonctionnent pas. Des feux d'arrêt défectueux peuvent causer un accident avec blessures à vous-même et à d'autres personnes.

### Rétrogradation de l'accélérateur — en position D (marche avant) —

Enfoncez la pédale d'accélérateur au plancher si vous devez effectuer un dépassement ou gravir une pente raide. La boîte de vitesses rétrogradera dans un rapport inférieur correspondant à la vitesse du véhicule.

### Protection totale

Lorsque le dispositif de protection totale s'active, la boîte de vitesses sera verrouillée à l'un des rapports de marche avant selon les conditions.

**Il est possible que le dispositif de protection totale s'active en présence de conditions de conduite extrêmes, telles qu'un patinage excessif des roues suivi d'un freinage brusque. Le dispositif peut s'activer même si tous les circuits électriques fonctionnent adéquatement. Dans ce cas, tour-**

nez la clé de contact à la position OFF (arrêt) et attendez trois secondes. Tournez ensuite la clé à la position ON (marche). Le fonctionnement normal du véhicule devrait se rétablir. Si ce n'est pas le cas, rendez-vous chez un concessionnaire INFINITI pour faire vérifier et, s'il y a lieu, réparer la boîte de vitesses de votre véhicule.

### AVERTISSEMENT

- Assurez-vous que le frein de stationnement est complètement desserré avant de démarrer. Sinon, cela risque de causer une défaillance des freins et d'entraîner un accident.
- Ne desserrez pas le frein de stationnement de l'extérieur du véhicule.
- N'utilisez pas le levier de vitesses comme frein de stationnement pour garder le véhicule immobile. Lorsque vous stationnez votre véhicule, assurez-vous que le frein de stationnement est bien serré.
- Ne laissez pas d'enfants sans surveillance dans un véhicule. Ils pourraient desserrer le frein de stationnement et provoquer un accident.



## RÉGULATEUR DE VITESSE

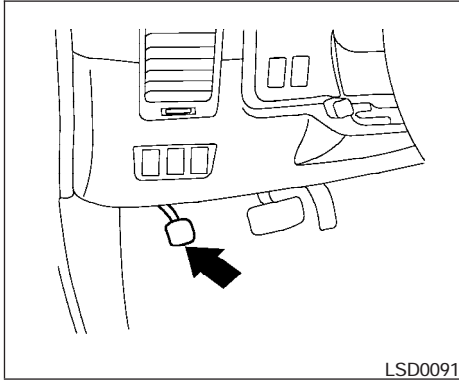

**Pour le serrer :** enfoncez fermement le frein de stationnement.

**Pour le relâcher :**

1. Serrez le frein à pédale fermement.
2. Déplacez le levier sélecteur à la position P (stationnement).
3. Appuyez de nouveau fermement sur le frein de stationnement pour le se desserrer.
4. Assurez-vous que le témoin de frein est éteint avant de prendre la route.

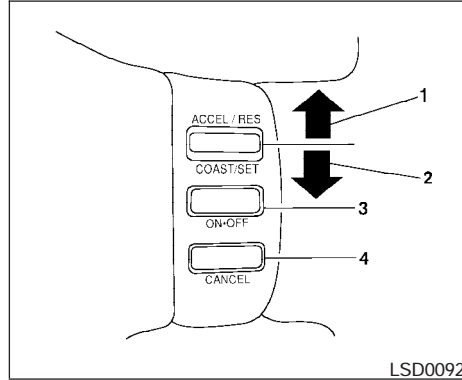

1. Interrupteur ACCEL/RES (accélération/reprise)
2. Interrupteur COAST/SET (vitesse/réglage de croisière)
3. Interrupteur ON/OFF (marche-arrêt)
4. Interrupteur CANCEL (annulation)

### PRÉCAUTIONS RELATIVES À L'UTILISATION DU RÉGULATEUR DE VITESSE

- Le régulateur de vitesse cesse de fonctionner automatiquement s'il est défectueux. Le témoin de réglage (SET) du tableau de bord

clignote pour signaler la déféctuosité au conducteur.

- Si le témoin SET clignote, désactivez le régulateur de vitesse au moyen de l'interrupteur principal et faites inspecter le dispositif chez un concessionnaire INFINITI.
- Si l'interrupteur principal du régulateur de vitesse est activé et que vous enfoncez l'un des interrupteurs ACCEL/RES (accélération/reprise), COAST/SET (vitesse/réglage de croisière) ou CANCEL (annulation) (ces interrupteurs sont situés sur le volant), il est possible que le témoin SET (réglage) se mette à clignoter. Suivez les procédures décrites ci-dessous pour régler le régulateur de vitesse adéquatement.

### **⚠ AVERTISSEMENT**

**N'utilisez pas le régulateur de vitesse dans les conditions suivantes :**

- **Lorsqu'il est impossible de maintenir la vitesse programmée.**
- **Lorsque la circulation est dense ou que sa vitesse varie.**
- **Sur les routes montagneuses ou sinueuses.**

- **Sur les routes glissantes (pluie, neige, glace, etc.).**

- **Dans des endroits très venteux.**

**Vous pourriez ainsi perdre la maîtrise de votre véhicule et avoir un accident.**

## FONCTIONNEMENT DU RÉGULATEUR DE VITESSE

Lorsque le régulateur de vitesse est en fonction, vous pouvez conduire à des vitesses variant entre 48 et 144 km/h (30 et 90 mi/h) sans devoir garder votre pied sur la pédale d'accélérateur.

**Pour activer le régulateur de vitesse**, appuyez sur l'interrupteur principal. Le témoin du régulateur (CRUISE) du tableau de bord s'allume alors.

**Pour établir une vitesse de croisière**, accélérez à la vitesse désirée, appuyez sur l'interrupteur COAST/SET (vitesse de croisière/réglage) et relâchez-le. Le témoin de réglage (SET) du tableau de bord s'allume alors. Relâchez la pédale d'accélérateur. Le véhicule continue à rouler à la vitesse choisie.

- **Si vous devez dépasser un autre véhicule**, appuyez sur l'accélérateur. Le véhicule revient à la vitesse préréglée dès que vous relâchez la pédale.

- Lorsque vous montez ou descendez une pente raide, il est possible que le véhicule ne puisse pas maintenir la vitesse réglée. Ne mettez pas le régulateur en fonction si vous devez conduire dans une telle situation.

**Pour annuler le réglage d'une vitesse**, utilisez une des trois méthodes suivantes :

- enfoncez le bouton CANCEL (annulation) – le témoin de réglage (SET) du tableau de bord s'éteint;
- appuyez sur la pédale de frein – le témoin de réglage (SET) du tableau de bord s'éteint;
- mettez l'interrupteur principal du régulateur de vitesse hors fonction. Les témoins du régulateur (CRUISE) et de réglage (SET) du tableau de bord s'éteignent.

Le régulateur de vitesse cesse de fonctionner automatiquement et le témoin SET du tableau de bord s'éteint si :

- vous enfoncez la pédale de frein tout en appuyant sur l'interrupteur ACCEL/RES (accélération/reprise) ou SET/COAST (réglage/vitesse de croisière). La vitesse préréglée est supprimée de la mémoire;
- la vitesse du véhicule est réduite de plus de 13 km/h (8 mi/h) par rapport à la vitesse réglée;

- vous déplacez le levier sélecteur à la position N (point mort).

**Pour établir une vitesse de croisière plus rapide**, utilisez une des trois méthodes suivantes :

- appuyez sur l'accélérateur. Enfoncez l'interrupteur COAST/SET (vitesse de croisière/réglage) et relâchez-le une fois que le véhicule a atteint la vitesse désirée;
- enfoncez l'interrupteur RES/ACCEL (reprise/accélération) et maintenez-le enfoncé. Relâchez-le lorsque le véhicule atteint la vitesse désirée;
- appuyez sur l'interrupteur RES/ACCEL (reprise/accélération) et relâchez-le. La vitesse de votre véhicule augmente d'environ 1,6 km/h (1 mi/h) chaque fois que vous appuyez sur ce bouton.

**Pour établir une vitesse de croisière plus lente**, utilisez une des trois méthodes suivantes :

- appuyez légèrement sur la pédale de frein, enfoncez l'interrupteur COAST/SET (vitesse de croisière/réglage) et relâchez-le une fois que le véhicule a atteint la vitesse désirée;
- enfoncez l'interrupteur COAST/SET (vitesse de croisière/réglage) et maintenez-le

## RÉGULATEUR DE VITESSE ADAPTATIF (selon l'équipement)

enfoncé. Relâchez l'interrupteur une fois que le véhicule a ralenti jusqu'à la vitesse désirée;

- appuyez sur l'interrupteur COAST/SET (vitesse de croisière/réglage) et relâchez-le. La vitesse de votre véhicule diminue d'environ 1,6 km/h (1 mi/h) chaque fois que vous appuyez sur ce bouton.

**Pour rétablir une vitesse réglée antérieurement,** appuyez sur l'interrupteur RES/ACCEL (reprise/accélération) et relâchez-le. Lorsque la vitesse du véhicule dépasse 48 km/h (30 mi/h), la dernière vitesse de croisière réglée est rétablie.

Le régulateur de vitesse adaptatif garde avec le véhicule qui précède une distance programmée en fonction de la vitesse de ce véhicule, ou maintient votre vitesse sélectionnée si la route est dégagée.

Le régulateur de vitesse adaptatif comporte deux modes de fonctionnement : le mode Contrôle d'intervalle, qui permet de conserver un intervalle programmé entre votre véhicule et le véhicule qui vous précède, et un mode Classique (vitesse stable), qui permet de maintenir votre vitesse de croisière sur une route dégagée.

### **⚠ AVERTISSEMENT**

**Conduisez toujours prudemment et soyez vigilant lorsque l'un ou l'autre des régulateurs de vitesse est en fonction. Vous devez lire le manuel du conducteur et bien le comprendre avant d'utiliser le régulateur de vitesse. Il ne faut pas s'en remettre au régulateur de vitesse pour éviter les accidents ou pour régler la vitesse du véhicule en situation d'urgence. Vous pourriez subir des blessures graves, voire mortelles. Le régulateur de vitesse doit être utilisé uniquement lorsque les conditions de la route et de la circulation le permettent.**

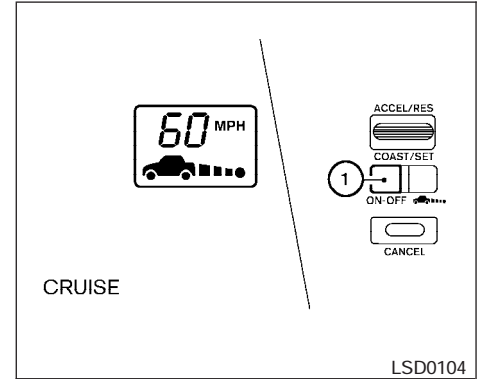

### **Mode Contrôle d'intervalle**

## SÉLECTION DE MODE DU RÉGULATEUR DE VITESSE ADAPTATIF

En appuyant sur l'interrupteur ON/OFF (marche-arrêt) ①, vous pouvez choisir entre le mode Contrôle d'intervalle ou le mode Classique (vitesse stable).

Si vous appuyez brièvement sur l'interrupteur ON/OFF (marche-arrêt), le mode Contrôle d'intervalle est automatiquement activé. Le témoin vert CRUISE du régulateur de vitesse s'allume au tableau de bord.

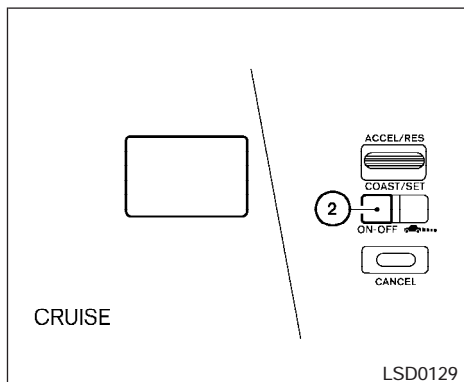

### Mode Classique (vitesse stable)

Si vous optez pour le mode Classique (vitesse stable), maintenez l'interrupteur ON/OFF (2) enfoncé plus de 1,5 seconde.

Lorsqu'un mode de régulation de vitesse est choisi et activé, il n'est pas possible, en cours d'utilisation, de basculer vers l'autre mode. Pour changer de mode, appuyez de nouveau sur le bouton ON/OFF, puis réactivez le système.

### ⚠ AVERTISSEMENT

- **Le régulateur de vitesse classique (à vitesse fixe) n'émet aucun signal pour vous aviser que la distance entre votre véhicule et celui qui vous précède est insuffisante. Ce mode ne détecte pas la présence d'un véhicule à l'avant et ne peut donc détecter la distance entre les deux véhicules.**
- **Vous évitez les accidents en portant une attention particulière à la distance qui sépare votre véhicule de celui qui se trouve devant vous.**
- **Vérifiez toujours le réglage affiché à l'écran du régulateur de vitesse intelligent.**

Pour les détails concernant le mode Contrôle d'intervalle du régulateur de vitesse adaptatif, consultez la description qui suit. Pour les détails concernant le mode Classique (vitesse stable), reportez-vous à la page 5-36.

### MODE CONTRÔLE D'INTERVALLE

Le mode Contrôle d'intervalle maintient automatiquement la distance programmée entre votre véhicule et le véhicule suivi, en fonction de sa vitesse, et maintient votre vitesse programmée lorsque la route est dégagée.

Grâce au régulateur de vitesse adaptatif, le conducteur peut adapter automatiquement sa vitesse en fonction des véhicules qui le précèdent, sans pour cela intervenir constamment sur le réglage de vitesse tel qu'il serait nécessaire avec un régulateur de vitesse classique.

Ce système permet d'optimiser votre conduite lorsque vous suivez un autre véhicule qui circule dans la même voie et dans la même direction que vous. Si le capteur de distance détecte un véhicule qui se déplace devant vous à une vitesse inférieure à la vôtre, le système réduit automatiquement votre vitesse de façon à conserver une distance programmée entre votre véhicule et celui qui précède. Le système commande automatiquement l'accélérateur et applique les freins (jusqu'à 25 % de la puissance de freinage) s'il y a lieu.

La portée avant du capteur est d'environ 120 m (390 pi).

### ⚠ AVERTISSEMENT

- **Ce dispositif a été conçu pour aider le conducteur. Il ne s'agit pas d'un dispositif de prévention des collisions. La responsabilité d'être vigilant, de conduire prudemment et de maîtriser son véhicule en tout temps incombe au conducteur.**

- **Ce système est destiné principalement à une utilisation sur des routes droites, sèches, à circulation libre et faible. L'utilisation de ce système n'est pas recommandée pour la conduite urbaine ou dans les zones de trafic intense.**
- **Ce système ne s'adapte pas automatiquement aux conditions de la route. Il doit être utilisé quand la circulation est fluide. N'utilisez pas le système si les routes sont sinueuses, si la chaussée est glacée, sous une pluie intense ou dans le brouillard.**

Dans la plupart des cas, le capteur de distance ne peut détecter :

- les véhicules immobilisés ou qui se déplacent très lentement;
- les piétons ou autres objets sur la chaussée;
- les véhicules venant en sens inverse dans la même voie de circulation;
- les motocyclettes ou scooters circulant à l'écart sur la même voie.

**Ce système ne pourra pas automatiquement freiner votre véhicule jusqu'à un arrêt complet.**

Le système se désactive automatiquement et une alarme sonore retentit si la vitesse chute à moins de 32 km/h (20 mi/h). Également, le système se désengage sous le seuil de coupure de 32 km/h (20 mi/h), ou au-delà de la vitesse maximale préréglée.

Le régulateur de vitesse adaptatif exécute les actions suivantes lorsque le levier sélecteur est en position D (marche avant).

- Si vous ne suivez aucun véhicule, le système maintient la vitesse programmée par le conducteur. Le conducteur peut programmer une vitesse comprise entre 40 km/h et 144 km/h (25 mi/h et 90 mi/h).
- Si vous suivez un véhicule, le régulateur de vitesse adaptatif modifie votre vitesse dans une plage comprise entre 32 km/h (20 mi/h) et la vitesse programmée, afin de suivre le véhicule qui précède et de maintenir la distance sélectionnée par le conducteur.
- S'il n'y a plus de véhicule devant vous, le système laisse votre véhicule accélérer et maintenir la vitesse programmée.

## AVERTISSEMENT

- **Comme une limite est imposée au rendement de la fonction de contrôle de la distance, vous ne devez jamais vous fier uniquement au régulateur de vitesse intelligent. Ce système ne peut pallier à une conduite imprudente, au manque de vigilance ou d'attention, pas plus qu'il ne peut atténuer les inconvénients causés par la pluie, le brouillard et le mauvais temps. Appuyez sur la pédale de frein pour réduire la vitesse de votre véhicule de manière à conserver une distance sécuritaire, en tenant compte de la distance entre votre véhicule et celui qui vous précède, et des conditions environnantes.**
- **Bien que le fonctionnement des freins soit commandé par le système, celui-ci n'immobilise pas automatiquement le véhicule. Si la vitesse du véhicule diminue à moins de 32 km/h (20 mi/h), le régulateur de vitesse intelligent est automatiquement désactivé et un signal sonore retentit. (La commande des freins est également neutralisée).**

- **Certaines conditions de route ou climatiques pourraient empêcher le système de détecter un véhicule devant vous. Pour éviter les accidents, n'utilisez jamais le régulateur de vitesse intelligent en présence des conditions suivantes :**
  - Sur des routes à circulation dense ou sur les routes sinueuses.
  - Sur des chaussées glissantes comme sur la glace, la neige, etc.
  - Par mauvais temps (pluie, brouillard, neige, etc.). (Quand les essuie-glace de pare-brise fonctionnent à bas régime [position LO] ou à haut régime [position HI], le régulateur de vitesse intelligent est désactivé automatiquement).
  - Si une lumière intense (par exemple, au lever ou au coucher du soleil) rayonne directement sur la partie avant du véhicule.
  - Quand la pluie, la neige ou le gravier adhère sur le capteur du dispositif.
  - Dans les pentes abruptes (le véhicule pourrait dépasser la vitesse établie et un freinage fréquent pourrait faire surchauffer les freins).
  - Sur les routes en terrain vallonné.

- Lorsque les conditions de circulation forcent des accélérations et des décélérations fréquentes qui nuisent au maintien d'une distance appropriée entre les véhicules.
- Lorsque vous tractez une remorque, le système pourrait ne pas détecter un véhicule qui roule devant vous. N'utilisez pas le régulateur de vitesse intelligent.
- Dans certaines conditions de route ou de circulation, un véhicule ou un objet peut entrer inopinément dans la zone de détection du capteur et causé l'activation automatique des freins. Il sera alors nécessaire d'utiliser l'accélérateur pour régler la distance qui vous sépare des autres véhicules. **Soyez toujours attentif et évitez d'utiliser le régulateur de vitesse intelligent dans des situations non recommandées dans la présente section.**

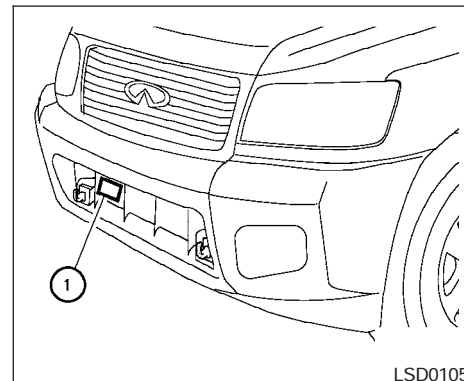

### Utilisation du régulateur de vitesse adaptatif

Soyez toujours attentif à la conduite de votre véhicule et prêt à intervenir afin de conserver une distance de sécurité appropriée. Dans certains cas, le régulateur de vitesse adaptatif pourrait ne pas être en mesure de maintenir la distance programmée entre les véhicules (distance de suivi) ou la vitesse de croisière choisie.

Le régulateur de vitesse adaptatif utilise un capteur ① situé devant le véhicule, lequel peut détecter les véhicules suivis. Le capteur détecte généralement les signaux réfléchis par les réflecteurs du véhicule suivi. Le régulateur de vitesse

adaptatif pourrait ne pas être en mesure de maintenir la distance programmée si le capteur ne peut détecter le réflecteur du véhicule suivi, comme dans les cas suivants :

- le réflecteur est placé trop haut sur le véhicule (par exemple une remorque, etc.);
- le réflecteur est masqué par la saleté, la neige ou les projections de la route;
- la neige ou les projections de la route provenant d'autres véhicules nuisent à la « sensibilité » du capteur;
- les fumées d'échappement ou autres fumées denses (fumées noires) provenant d'autres véhicules nuisent à la « sensibilité » du capteur;
- les réflecteurs du véhicule qui précède sont absents, endommagés ou masqués;
- des bagages trop lourds se trouvent sur la banquette arrière ou dans l'aire de chargement de votre véhicule;
- vous tractez une remorque, etc.

Le régulateur de vitesse adaptatif peut détecter automatiquement un capteur sale ou obstrué. Si le système détecte que le capteur n'est pas suffisamment propre, il se désactive automatiquement. Si le capteur est recouvert de glace, d'un sac en vinyle transparent, etc., le régulateur

de vitesse adaptatif pourrait ne pas détecter cette condition. Ainsi, le système pourrait ne pas se désactiver et ne pas être en mesure de maintenir la distance programmée. Nettoyez le capteur de façon périodique.

Le régulateur de vitesse adaptatif est conçu pour maintenir une distance programmée entre les véhicules et s'adapter à la vitesse d'un véhicule plus lent qui précède; le système ralentit le véhicule au besoin. Toutefois, le régulateur de vitesse adaptatif ne peut appliquer que 25 % de la puissance totale de freinage du véhicule. Ainsi, le régulateur de vitesse adaptatif ne doit être utilisé que lorsque les conditions de la circulation permettent de conserver une vitesse à peu près constante, ou qu'elles nécessitent des corrections de vitesse progressives. Lorsqu'un véhicule se déplace soudainement dans votre voie, ou s'il freine brusquement, la distance entre les véhicules pourrait diminuer, car le système ne pourra pas vous ralentir assez rapidement. Dans ce cas, le régulateur de vitesse adaptatif déclenchera une alarme sonore et fera clignoter l'affichage afin d'attirer l'attention du conducteur et de l'inciter à prendre les mesures nécessaires. Consultez la rubrique « Avertissement de proximité », plus loin dans ce chapitre.

Le régulateur de vitesse adaptatif ne peut pas maîtriser parfaitement la vitesse du véhicule ou vous prévenir de la présence d'un véhicule immo-

bilisé ou qui se déplace très lentement. Vous devez prêter toute l'attention nécessaire à la conduite de votre véhicule afin de conserver une distance de sécurité lorsque vous approchez d'un poste de péage ou d'une zone d'embouteillage.

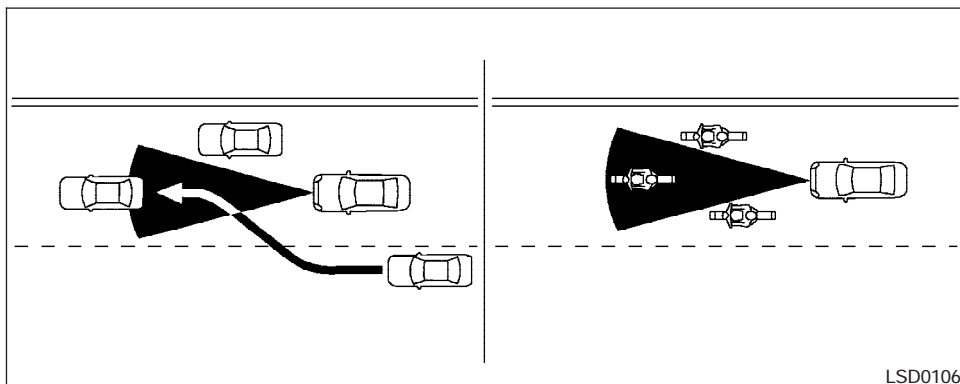

La zone de détection du capteur du régulateur de vitesse adaptatif est limitée. Le véhicule suivi doit se trouver dans la zone de détection du régulateur de vitesse adaptatif afin que ce dernier puisse maintenir la distance programmée et s'ajuster à la vitesse du véhicule suivi.

Le véhicule suivi pourrait se trouver hors de la zone de détection en raison de sa position dans la voie empruntée. Les motocyclettes et scooters pourraient ne pas être détectés dans votre propre voie s'ils circulent trop loin du centre de la voie. Le véhicule qui précède et qui change de voie pourrait se trouver hors de la zone de détection jusqu'à ce qu'il atteigne le milieu de la voie.

**Dans ce cas, le régulateur de vitesse adap-**

**tatif pourrait vous avertir en faisant clignoter le témoin du système ou par le biais du carillon. Le conducteur devra peut-être intervenir afin de conserver la distance appropriée.**



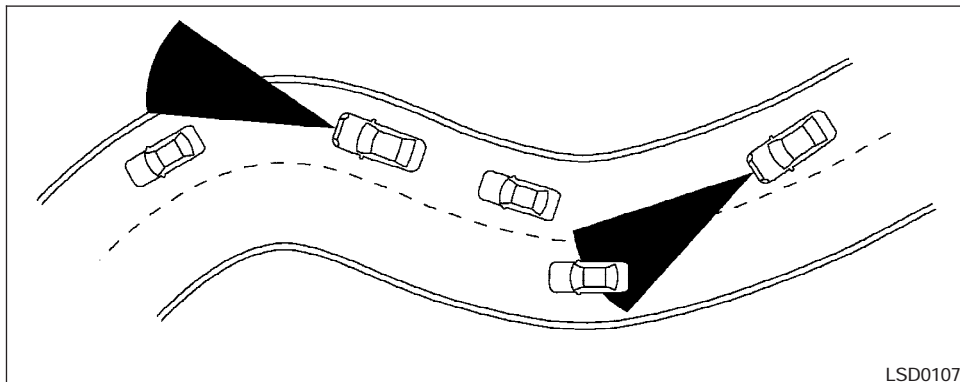

LSD0107

Lorsque vous empruntez certains types de routes, le capteur du régulateur de vitesse adaptatif pourrait détecter un véhicule sur une voie adjacente, ou ne pas détecter temporairement un véhicule qui vous précède sur la même voie. Cela aurait pour effet de ralentir ou d'accélérer le véhicule. Ces conditions se manifestent généralement sur un parcours sinueux ou montagneux, à l'entrée ou à la sortie d'un virage, sur une route étroite ou dans une zone de travaux. De plus, la capacité de détection du système pourrait être modifiée par les conditions de conduite de votre véhicule (changements de cap ou position particulière sur la voie de circulation) ou par son état (par exemple, si votre véhicule est endommagé).

**Dans ce cas, le régulateur de vitesse adap-**

**tatif pourrait vous avertir inopinément par l'allumage du témoin ou par le biais du carillon. Le conducteur devra peut-être intervenir afin de conserver la distance appropriée.**

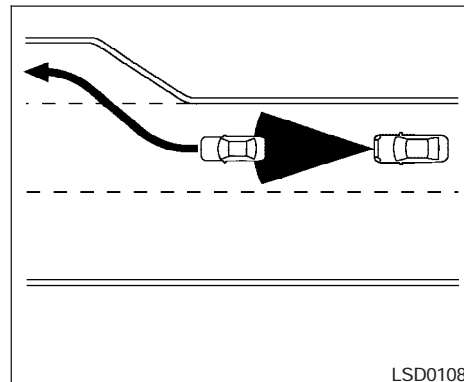

LSD0108

Si vous roulez à vitesse de croisière sur l'autoroute et que vous approchez d'un véhicule plus lent, le régulateur de vitesse adaptatif tentera de régler votre vitesse par rapport à l'autre véhicule et de maintenir la distance programmée. Si le véhicule suivi change de voie ou quitte l'autoroute, le régulateur de vitesse adaptatif fera accélérer votre véhicule jusqu'à ce qu'il atteigne sa vitesse programmée. Soyez vigilant pendant que le véhicule accélère pour atteindre sa vitesse programmée.

Lorsque vous empruntez un parcours sinueux ou montagneux, il est possible que le véhicule ne puisse pas maintenir la vitesse programmée. Dans une telle situation, désactivez le régulateur de vitesse adaptatif.

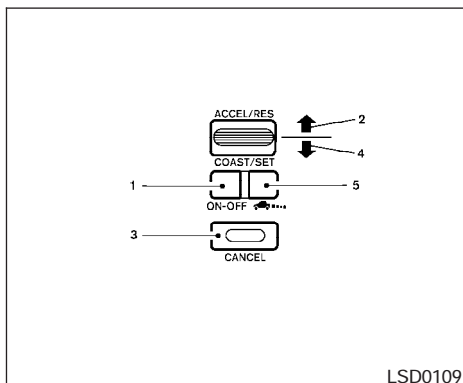

## Interrupteur du régulateur de vitesse adaptatif

Le système est commandé par un interrupteur principal ON/OFF (marche-arrêt) et quatre interrupteurs de commande tous regroupés sur le volant.

1. Interrupteur ON/OFF (marche-arrêt) : interrupteur principal qui permet d'activer le système.
2. Interrupteur ACCEL/RES (accélération-reprise) : rappelle la vitesse programmée ou augmente la vitesse progressivement.

3. Interrupteur CANCEL (annulation) : désactive le système et garde en mémoire la vitesse programmée.
4. Interrupteur COAST/SET (vitesse-réglage de croisière) : programme la vitesse de croisière souhaitée ou réduit la vitesse progressivement.
5. Commutateur de distance : modifie la longueur de l'intervalle selon trois réglages : long, moyen ou court.

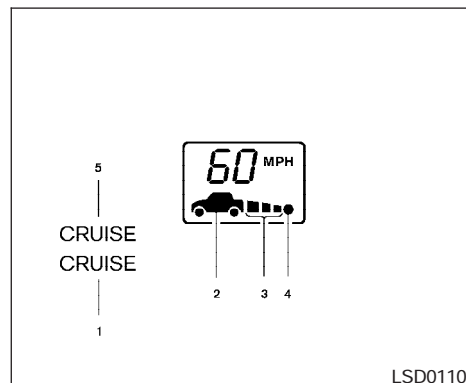

## Affichage du régulateur de vitesse adaptatif

L'affichage se trouve sous le compte-tours.

1. Témoin d'anomalie du régulateur de vitesse adaptatif (orange)

Le témoin s'allume en cas de défaillance du régulateur de vitesse adaptatif.

2. Témoin de détection du véhicule suivi

Indique si le système détecte un véhicule qui vous précède.

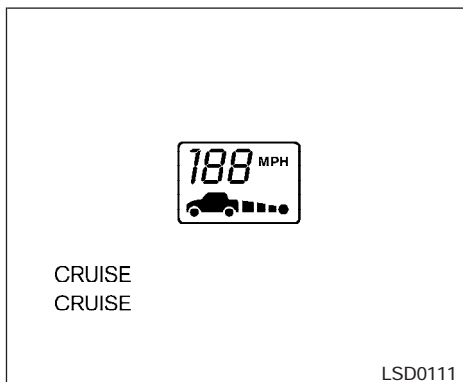

### Affichage de vérification du système

#### 3. Indicateur de distance programmée

Affiche la distance entre véhicules programmée au moyen du commutateur de distance.

#### 4. Indique la position de votre véhicule

#### 5. Témoin de l'interrupteur ON/OFF (marche-arrêt) (vert)

Indique que l'interrupteur ON/OFF est en position de marche.

#### 6. Indicateur de vitesse programmée

Indique la vitesse programmée du véhicule.

Dans les modèles canadiens, la vitesse s'affiche en km/h.

À l'établissement du contact, l'affichage s'allume tel qu'illustré afin de contrôler l'état des ampoules, puis s'éteint dès que le moteur démarre.

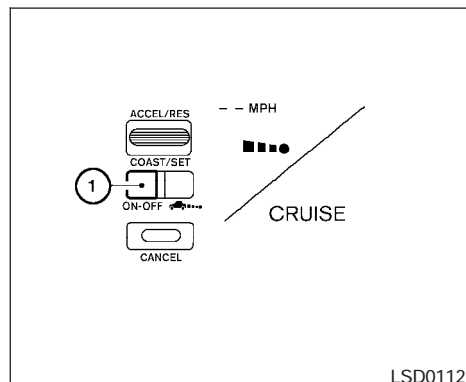

Utilisation du mode Contrôle d'intervalle

**Pour activer le régulateur de vitesse**, appuyez sur l'interrupteur ON/OFF (marche-arrêt) ①. Le témoin CRUISE (vert) ainsi que les indicateurs de distance et de vitesse programmées s'allument et le système passe en mode d'attente de réglage.

### ATTENTION

**Pour éviter que le système ne s'enclenche par inadvertance, placez toujours à l'arrêt l'interrupteur ON/OFF (marche/arrêt) du régulateur de vitesse intelligent lorsque vous n'utilisez pas le régulateur.**

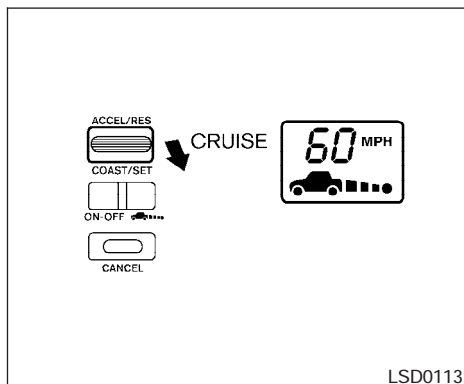

**Pour programmer une vitesse de croisière**, accélérez à la vitesse désirée, appuyez sur l'interrupteur COAST/SET, puis relâchez-le. (L'indicateur de détection du véhicule suivi et les indicateurs de distance et de vitesse programmées s'allument.) Relâchez la pédale d'accélérateur. Le véhicule maintient la vitesse programmée. Le témoin vert CRUISE demeure allumé au tableau de bord.

Le régulateur de vitesse adaptatif ne peut être réglé dans les conditions suivantes, même si l'interrupteur COAST/SET a été enfoncé :

- lorsque la vitesse du véhicule se situe hors de la plage de vitesses possibles, soit entre 40 km/h et 144 km/h (25 mi/h à 90 mi/h);
- lorsque le levier sélecteur n'est pas en position D (marche avant);
- lorsque la pédale de frein est enfoncée;
- lorsque l'interrupteur ACCEL/RES est enfoncé sans que la vitesse de croisière ait été programmée;
- lorsque les essuie-glaces fonctionnent, en vitesse basse ou haute;
- lorsque le frein de stationnement est serré;
- lorsque le système de contrôle dynamique du véhicule est désactivé.

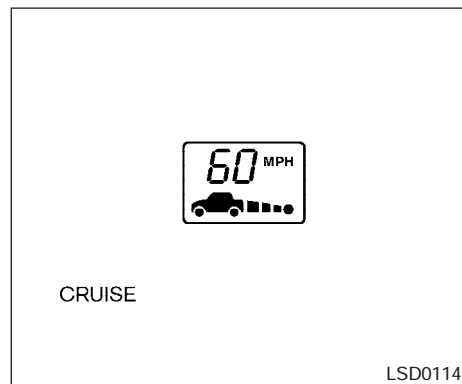

**Affichage du système lorsqu'un véhicule vous précède**

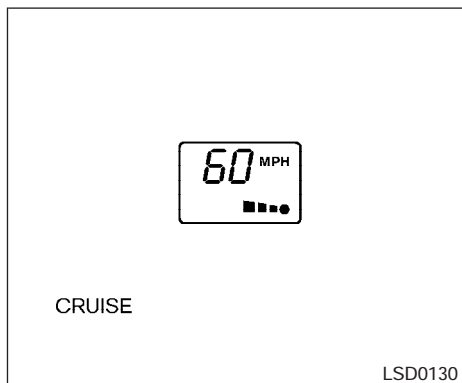

Affichage du système lorsqu'aucun véhicule vous précède

## Fonctionnement du système

### **⚠ AVERTISSEMENT**

**En règle générale, le système règle la distance qui vous sépare du véhicule devant vous en accélérant ou en décélérant automatiquement, en fonction de la vitesse à laquelle roule ce véhicule. Il faut toutefois appuyer sur l'accélérateur ou sur la pédale de frein pour bien régler la vitesse de votre véhicule quand vous devez accélérer, par exemple pour changer de voie, ou encore quand vous devez freiner pour conserver une distance sécuritaire en cas de freinage ou de changement de voie d'un véhicule devant vous. Soyez toujours vigilant lorsque vous utilisez le régulateur de vitesse intelligent.**

Le conducteur programme la vitesse souhaitée en fonction des conditions de la route. Le régulateur de vitesse adaptatif maintient la vitesse programmée, à la façon d'un régulateur de vitesse classique, tant qu'il ne détecte pas d'autres véhicules sur la même voie.

Le régulateur de vitesse adaptatif affiche la vitesse programmée par le conducteur. Le témoin vert CRUISE du régulateur de vitesse s'allume au tableau de bord.

## Détection d'un véhicule :

Lorsqu'un véhicule est détecté dans votre voie de circulation, le régulateur de vitesse adaptatif ralentit votre véhicule en agissant sur la commande d'accélérateur et sur les freins afin de faire correspondre votre vitesse à celle du véhicule suivi qui circule plus lentement. Le système adapte ensuite la vitesse de votre véhicule à celle du véhicule qui vous précède afin de conserver l'intervalle programmé entre les véhicules.

**Les feux d'arrêt du véhicule s'allument et la pédale de frein s'enfonce lorsque le régulateur de vitesse adaptatif actionne les freins.**

### **⚠ ATTENTION**

**Ne placez jamais votre pied sous la pédale de frein quand le frein est activé par le régulateur de vitesse intelligent. Votre pied pourrait rester coincé sous la pédale.**

Lorsque le système détecte un véhicule devant le vôtre, l'indicateur de détection de véhicule s'allume. Le régulateur de vitesse adaptatif affiche également la vitesse programmée et la distance sélectionnée.

## Non-détection d'un véhicule :

Lorsque le système ne détecte plus un véhicule, il fait accélérer votre véhicule graduellement

jusqu'à l'atteinte de la vitesse préalablement programmée. Le régulateur de vitesse adaptatif maintient ensuite cette vitesse.

Lorsque le système ne détecte plus de véhicule, l'indicateur de détection de véhicule s'éteint.

Lorsqu'un véhicule apparaît devant vous alors que vous êtes en phase d'accélération à la vitesse programmée ou à toute autre période de fonctionnement du régulateur de vitesse adaptatif, le système revoit automatiquement l'intervalle entre les véhicules.

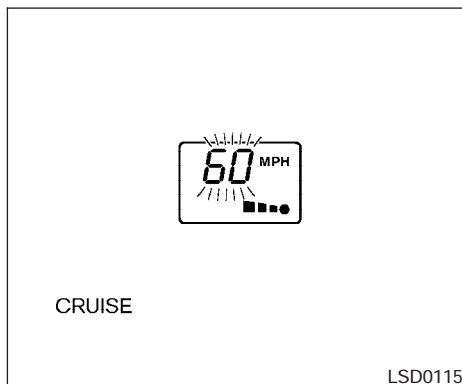

**Pour doubler un autre véhicule**, appuyez sur l'accélérateur et contournez le véhicule qui vous précède. L'indicateur de vitesse programmée clignote lorsque le véhicule dépasse la vitesse programmée. L'indicateur de détection de véhicule s'éteint lorsque le champ de détection devant le véhicule est libre. Dès que vous relâchez l'accélérateur, le véhicule reprend sa vitesse programmée. Le témoin vert CRUISE s'allume au tableau de bord.

Même si votre véhicule circule à la vitesse programmée dans le régulateur de vitesse adaptatif, appuyez sur l'accélérateur pour augmenter rapidement votre vitesse lorsque la situation l'exige.

## Changement de la vitesse programmée

**Pour annuler le réglage d'une vitesse programmée**, utilisez l'une des méthodes suivantes :

- Appuyez sur l'interrupteur CANCEL (annulation). L'indicateur de vitesse programmée s'éteint.
- Effleurez la pédale de frein. L'indicateur de vitesse programmée s'éteint.
- Mettez l'interrupteur ON/OFF en position d'arrêt. Le témoin de l'interrupteur ON/OFF et l'indicateur de vitesse programmée s'éteignent.

**Pour programmer une vitesse de croisière plus élevée**, utilisez l'une des méthodes suivantes :

- appuyez sur l'accélérateur. Enfoncez l'interrupteur COAST/SET (vitesse de croisière/réglage) et relâchez-le une fois que le véhicule a atteint la vitesse désirée;
- maintenez enfoncé l'interrupteur ACCEL/RES. La vitesse programmée augmente d'environ 5 km/h (5 mi/h pour les États-Unis).

- appuyez brièvement sur l'interrupteur ACCEL/RES. La vitesse du véhicule augmente d'environ 1 km/h (1 mi/h pour les États-Unis) chaque fois que vous appuyez sur cet interrupteur.

**Pour programmer une vitesse de croisière plus lente**, utilisez l'une des méthodes suivantes :

- appuyez légèrement sur la pédale de frein, enfoncez l'interrupteur COAST/SET (vitesse de croisière/réglage) et relâchez-le une fois que le véhicule a atteint la vitesse désirée;
- enfoncez l'interrupteur COAST/SET (vitesse de croisière/réglage) et maintenez-le enfoncé. La vitesse programmée diminue d'environ 5 km/h (5 mi/h pour les États-Unis).
- appuyez brièvement sur l'interrupteur COAST/SET. La vitesse programmée diminue d'environ 1 km/h (1 mi/h pour les États-Unis) chaque fois que vous appuyez sur cet interrupteur.

**Pour reprendre une vitesse programmée antérieurement**, appuyez sur l'interrupteur RES/ACCEL, puis relâchez-le. Dès que la vi-

tesse du véhicule dépasse 40 km/h (25 mi/h), la dernière vitesse de croisière programmée est reprise.

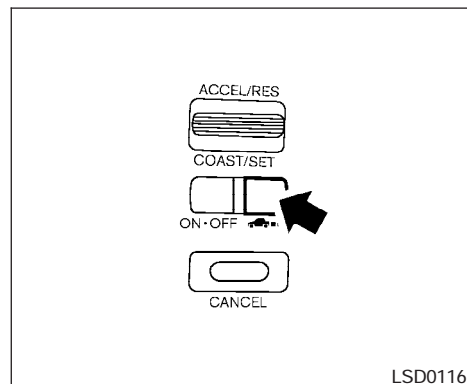

**Changement de distance programmée à maintenir avec le véhicule qui précède**

La distance par rapport au véhicule qui précède peut être changée en tout temps lorsque les conditions de circulation le permettent.

Chaque pression sur l'interrupteur de distance modifie la distance programmée selon les trois réglages disponibles, dans l'ordre suivant : longue, moyenne et courte.

Distance	Affichage	Distance approximative à 100 km/h (60 mi/h) [m (pi)]
Longue	CRUISE 60 MPH ■■■■	60 (195)
Moyenne	CRUISE 60 MPH ■■■	40 (130)
Courte	CRUISE 60 MPH ■■	30 (90)

LSD0117

- La distance de suivi change selon la vitesse du véhicule. Plus la vitesse du véhicule est élevée, plus la distance de suivi est longue.
- Dès la coupure du contact, la distance de suivi passe automatiquement au réglage de distance longue. (Chaque fois que le moteur est redémarré, le réglage initial passe automatiquement au réglage de distance longue.)
- Le témoin vert (CRUISE) s'allume sur la planche de bord.

## Avertissement de proximité

Si la distance de suivi diminue lorsque le véhicule qui précède décélère rapidement ou si un véhicule se glisse soudainement devant vous, le système avertit le conducteur au moyen d'un carillon ou de l'affichage du régulateur de vitesse adaptatif. Utilisez la pédale de frein pour décélérer et maintenir une bonne distance de sécurité dans les cas suivants :

- lorsque le carillon retentit;
- lorsque l'indicateur de détection du véhicule suivi et l'indicateur de vitesse programmée clignotent.

Le carillon pourrait ne pas retentir lorsque la distance de suivi entre véhicules est trop courte. Exemples :

- les véhicules roulent à la même vitesse et la distance entre eux ne change pas;
- le véhicule suivi roule plus vite et la distance entre les véhicules augmente;
- la pédale d'accélérateur est enfoncée, annulant le fonctionnement du système;
- un véhicule se glisse tout près devant vous.

Le carillon ne retentira pas lorsque votre véhicule s'approchera d'un véhicule en stationnement ou qui roule au pas.

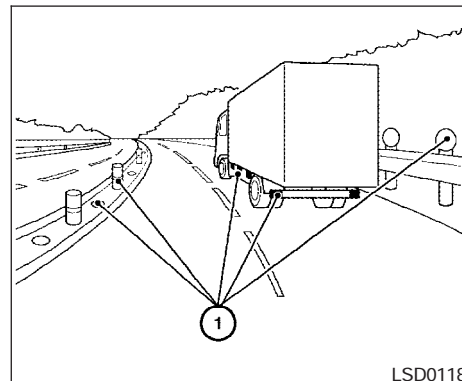



## REMARQUE :

**Le carillon de proximité pourrait retentir et l'affichage du système se mettre à clignoter lorsque le capteur du régulateur de vitesse adaptatif détecte certains réflecteurs ① pouvant se trouver sur des véhicules circulant sur d'autres voies ou sur le bas côté de la route. Cela aurait pour effet de ralentir ou d'accélérer le véhicule. Le capteur du régulateur de vitesse adaptatif pourrait détecter ces réflecteurs lorsque le véhicule emprunte une route sinueuse ou montagneuse, ou l'entrée ou la sortie d'un virage. Le capteur du régulateur de vitesse adaptatif pourrait également détecter certains réflecteurs sur une route étroite ou au passage d'une zone de travaux. Dans ce cas, le conducteur devra peut-être intervenir afin de conserver la distance de suivi appropriée.**

De plus, la capacité de détection du système pourrait être modifiée par les conditions de conduite de votre véhicule (changements de cap ou position particulière sur la voie de circulation) ou par son état (par exemple, si votre véhicule est endommagé).

## Annulation automatique

Dans les conditions suivantes, un carillon retentit et la commande du régulateur de vitesse est automatiquement annulée :

- lorsque la vitesse du véhicule chute à moins de 32 km/h (20 mi/h);
- lorsque le levier sélecteur est déplacé hors de la position D (marche avant), incluant le mode de changement de vitesse manuel;
- lorsque les essuie-glaces fonctionnent, en vitesse basse ou haute;
- lorsque le frein de stationnement est serré;
- lorsque le système de contrôle dynamique du véhicule est désactivé;
- lorsque le système de contrôle dynamique du véhicule fonctionne.

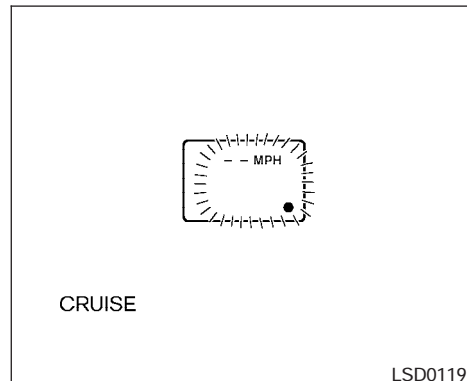

## Témoins d'avertissement et affichage

### Condition A

Le carillon retentit et le fonctionnement du régulateur de vitesse adaptatif est automatiquement annulé dans les conditions ci-après. Le témoin du régulateur de vitesse (CRUISE) s'allume sur la planche de bord. Une partie de l'affichage du système s'allume ou clignote, rendant le réglage impossible :

- lorsque le système de contrôle dynamique du véhicule est désactivé;
- lorsque le système de contrôle dynamique du véhicule fonctionne;

- lorsqu'une roue patine;
- lorsqu'une lumière vive (par exemple, le soleil, etc.) est réfléchi directement devant le véhicule.

**Marche à suivre :**

Lorsque les conditions décrites ci-dessus ne sont plus présentes, désactivez le système à l'aide de l'interrupteur ON/OFF du régulateur de vitesse adaptatif. Réactivez le régulateur de vitesse adaptatif pour utiliser le système.

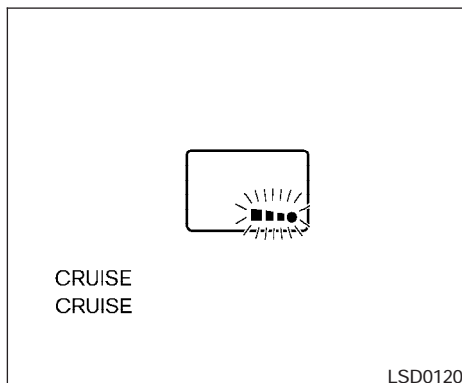

Nettoyez les parties souillées du capteur à l'aide d'un chiffon doux et tentez d'effectuer à nouveau les réglages.

**Condition B**

Lorsque la lentille du capteur n'est pas propre, rendant impossible la détection du véhicule qui précède, le régulateur de vitesse adaptatif se désactive automatiquement.

Le carillon retentit, le témoin d'anomalie du régulateur de vitesse adaptatif (orange) s'allume et l'indicateur de distance programmée clignote.

**Marche à suivre :**

si le témoin d'anomalie du régulateur de vitesse adaptatif s'allume, essayez d'immobiliser votre véhicule en toute sécurité, puis coupez le moteur.

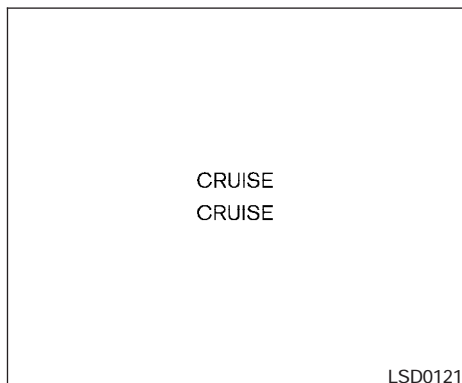

**sécuritaire dans des conditions normales, faites inspecter votre véhicule par un concessionnaire INFINITI.**

### Condition C

Si le régulateur de vitesse adaptatif ne fonctionne pas comme il se doit, le carillon retentit et le témoin d'anomalie du système (orange) s'allume.

#### **Marche à suivre :**

si le témoin d'anomalie du régulateur de vitesse adaptatif s'allume, essayez d'immobiliser votre véhicule en toute sécurité. Coupez le moteur et refaites les réglages.

**S'il n'est pas possible d'effectuer les réglages ou si le témoin demeure allumé, le système est probablement défectueux. Bien que la conduite du véhicule demeure**

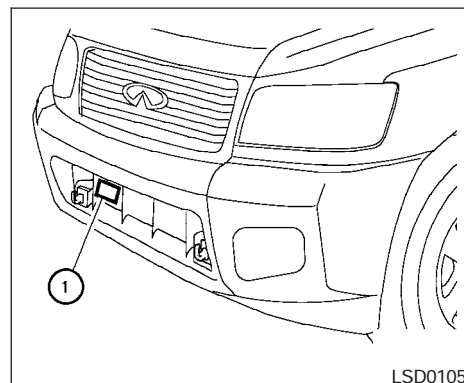

### Précautions relatives à la manipulation du capteur

Le capteur du régulateur de vitesse adaptatif ① est situé sous le pare-chocs avant.

Observez les précautions suivantes afin d'assurer le bon fonctionnement du régulateur de vitesse adaptatif :

- gardez toujours la lentille du capteur propre. Essayez délicatement les parties souillées à l'aide d'un chiffon doux afin de ne pas endommager le capteur;
- ne soumettez la zone entourant le capteur à aucun choc; ne touchez pas ou ne retirez

pas la vis qui se trouve sur le capteur. En effet, vous pourriez provoquer une panne du système ou son mauvais fonctionnement. Si la surface de montage du capteur est déformée à la suite d'un accident, adressez-vous à votre concessionnaire INFINITI.

- n'apposez aucune étiquette (y compris des étiquettes transparentes) et n'installez aucun accessoire près du capteur. en effet, vous pourriez provoquer une panne du système ou son mauvais fonctionnement.

## MODE CLASSIQUE (vitesse stable) DU RÉGULATEUR DE VITESSE

Ce mode vous permet de rouler à des vitesses se situant entre 40 km/h et 144 km/h (25 mi/h et 90 mi/h) sans devoir garder votre pied sur la pédale d'accélérateur.

### AVERTISSEMENT

- **Le régulateur de vitesse classique (à vitesse fixe) n'émet aucun signal pour vous aviser que la distance entre votre véhicule et celui qui vous précède est insuffisante. Ce mode ne détecte pas la présence d'un véhicule à l'avant et ne peut donc détecter la distance entre les deux véhicules.**

● **Vous évitez les accidents en portant une attention particulière à la distance qui sépare votre véhicule de celui qui se trouve devant vous.**

● **Vérifiez toujours le réglage affiché à l'écran du régulateur de vitesse intelligent.**

● **N'utilisez pas le régulateur de vitesse classique (à vitesse fixe) si vous conduisez en présence des conditions suivantes :**

- **Lorsqu'il est impossible de maintenir la vitesse programmée.**
- **Lorsque la circulation est dense ou que sa vitesse varie.**
- **Sur les routes montagneuses ou sinueuses.**
- **Sur les routes glissantes (pluie, neige, glace, etc.).**
- **Dans des endroits très venteux.**

**Vous pourriez ainsi perdre la maîtrise de votre véhicule et avoir un accident.**

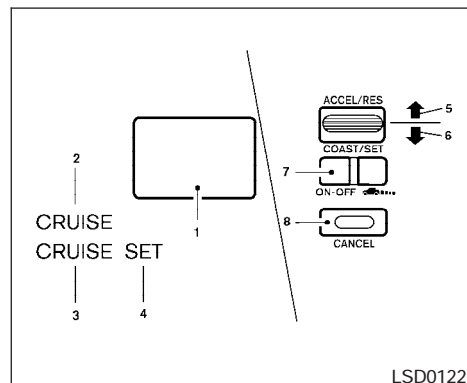

Affichage et interrupteurs relatifs au mode Classique (vitesse stable) du régulateur de vitesse

L'affichage se trouve sous le compte-tours.

1. Affichage du régulateur de vitesse adaptatif
2. Témoin d'anomalie du régulateur de vitesse adaptatif (orange)  
Le témoin s'allume en cas d'anomalie du régulateur de vitesse adaptatif.
3. Témoin de l'interrupteur ON/OFF (marche-arrêt) (vert)  
Indique que l'interrupteur ON/OFF est en position de marche.

4. Témoin de l'interrupteur de réglage de vitesse de croisière  
Ce témoin s'allume lorsque la vitesse du véhicule est commandée par le mode de vitesse de croisière classique (vitesse stable) du régulateur de vitesse adaptatif.
5. Interrupteur ACCEL/RES (accélération-prise) : rappelle la vitesse programmée ou augmente la vitesse progressivement.
6. Interrupteur COAST/SET (vitesse-réglage de croisière) : programme la vitesse de croisière souhaitée, réduit la vitesse graduellement.
7. Interrupteur ON/OFF (marche-arrêt) : interrupteur principal qui permet d'activer le système
8. Interrupteur CANCEL (annulation) : désactive le système et garde en mémoire la vitesse programmée.

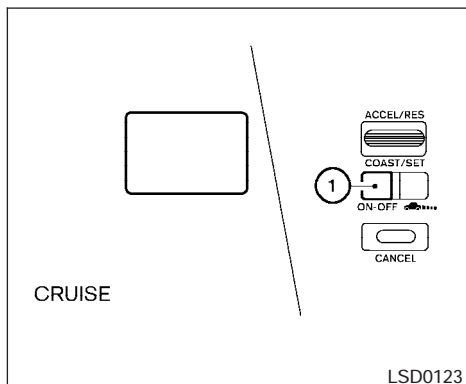

Mode de vitesse de croisière classique (vitesse stable)

**Si vous optez pour le mode de vitesse de croisière classique (vitesse stable)**, maintenez l'interrupteur ON/OFF (marche-arrêt) ① enfoncé pendant plus de 1,5 seconde.

Lorsque l'interrupteur ON/OFF est enfoncé, l'affichage du régulateur de vitesse adaptatif et le témoin CRUISE (vert) s'allument au tableau de bord. Si vous maintenez l'interrupteur ON/OFF enfoncé pendant plus de 1,5 seconde, l'affichage du régulateur de vitesse adaptatif s'éteint. Le témoin CRUISE demeure allumé. Vous pouvez maintenant programmer votre vi-

tesse de croisière. Appuyez de nouveau sur l'interrupteur ON/OFF pour désactiver complètement le système.

Lorsque vous coupez le contact, le système se désactive automatiquement. Pour utiliser à nouveau le régulateur de vitesse adaptatif, appuyez sur l'interrupteur ON/OFF (mode Contrôle d'intervalle) ou maintenez-le enfoncé (mode de vitesse de croisière classique).

### **⚠ ATTENTION**

**Pour éviter que le système ne s'enclenche par inadvertance, placez toujours à l'arrêt l'interrupteur ON/OFF (marche/arrêt) du régulateur de vitesse intelligent lorsque vous n'utilisez pas le régulateur.**

**Pour programmer une vitesse de croisière**, accélérez à la vitesse désirée, appuyez sur l'interrupteur COAST/SET puis relâchez. (Le témoin SET s'allume.) Relâchez la pédale d'accélérateur. Le véhicule maintient la vitesse programmée.

- **Si vous devez dépasser un autre véhicule**, appuyez sur l'accélérateur. Le véhicule reprend sa vitesse programmée dès que vous relâchez l'accélérateur.
- Lorsque vous montez ou descendez une pente raide, il est possible que le véhicule ne

puisse pas maintenir la vitesse réglée. N'utilisez pas le régulateur de vitesse adaptatif dans une telle situation.

**Pour annuler une vitesse programmée**, utilisez l'une des trois méthodes suivantes :

- Appuyez sur l'interrupteur CANCEL. Le témoin SET s'éteint.
- Effleurez la pédale de frein. L'indicateur de réglage s'éteint.
- Mettez l'interrupteur ON/OFF hors fonction. Les témoins CRUISE et SET s'éteignent.

**Pour programmer une vitesse de croisière plus élevée**, utilisez l'une des trois méthodes suivantes :

- appuyez sur l'accélérateur. Enfoncez l'interrupteur COAST/SET (vitesse de croisière/réglage) et relâchez-le une fois que le véhicule a atteint la vitesse désirée;
- maintenez enfoncé l'interrupteur ACCEL/RES. Relâchez-le lorsque le véhicule atteint la vitesse désirée;
- appuyez brièvement sur l'interrupteur ACCEL/RES. La vitesse de votre véhicule augmente d'environ 1,6 km/h (1 mi/h) chaque fois que vous appuyez sur cet interrupteur.

**Pour programmer une vitesse de croisière plus basse**, utilisez l'une des trois méthodes suivantes :

- appuyez légèrement sur la pédale de frein, enfoncez l'interrupteur COAST/SET (vitesse de croisière/réglage) et relâchez-le une fois que le véhicule a atteint la vitesse désirée;
- enfoncez l'interrupteur COAST/SET (vitesse de croisière/réglage) et maintenez-le enfoncé. Relâchez l'interrupteur lorsque le véhicule ralentit jusqu'à la vitesse désirée;
- appuyez brièvement sur l'interrupteur COAST/SET. La vitesse de votre véhicule diminue d'environ 1,6 km/h (1 mi/h) chaque fois que vous appuyez sur cet interrupteur.

**Pour programmer une vitesse réglée antérieurement**, appuyez sur l'interrupteur ACCEL/RES et relâchez. Dès que la vitesse du véhicule dépasse 40 km/h (25 mi/h), la dernière vitesse de croisière programmée est rétablie.

### Annulation automatique

Dans les conditions suivantes, un carillon retentit et la commande du régulateur de vitesse est automatiquement annulée :

- lorsque la vitesse du véhicule est réduite de plus de 13 km/h (8 mi/h) par rapport à la vitesse réglée;
- lorsque la vitesse du véhicule chute à moins de 32 km/h (20 mi/h);
- lorsque le levier sélecteur est déplacé hors de la position D (marche avant);
- le frein de stationnement est serré;
- lorsque le système de contrôle dynamique du véhicule fonctionne (sauf le système ABS, qui fonctionne avec le régulateur de vitesse adaptatif).

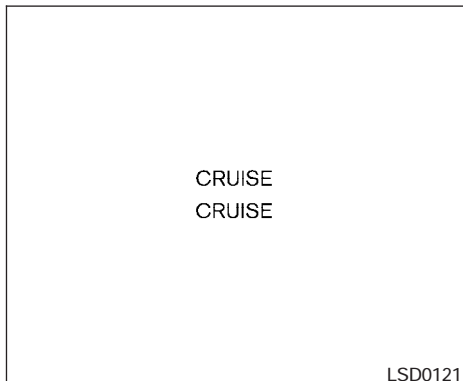

### Témoin

Si le régulateur de vitesse adaptatif ne fonctionne pas comme il se doit, le carillon retentit et le témoin d'anomalie du système (orange) s'allume.

#### **Marche à suivre :**

si le témoin d'anomalie du régulateur de vitesse adaptatif s'allume, essayez d'immobiliser votre véhicule en toute sécurité. Coupez le moteur et refaites les réglages.

**S'il n'est pas possible d'effectuer les réglages ou si le témoin demeure allumé, le système pourrait être défectueux. Malgré que la conduite du véhicule demeure sécuritaire dans des conditions normales, faites-le vérifier par un concessionnaire INFINITI.**

**ritaire dans des conditions normales, faites-le vérifier par un concessionnaire INFINITI.**

## **ASSISTANCE AU FREINAGE (AVEC FONCTION DE PRÉVISUALISATION) (dans les modèles munis du Régulateur de vitesse adaptatif) ASSISTANCE AU FREINAGE**

Lorsque la force appliquée sur la pédale de frein dépasse un certain degré, la fonction d'assistance au freinage s'active et génère une force de freinage supérieure à celle d'un servofrein conventionnel, même avec une légère pression sur la pédale.

### **⚠ AVERTISSEMENT**

**Le dispositif d'aide au freinage n'est destiné qu'à faciliter l'activation des freins; il ne s'agit pas d'un système de prévention des collisions. La responsabilité d'être vigilant, de conduire prudemment et de maîtriser son véhicule en tout temps incombe au conducteur.**

## **FONCTION DE PRÉVISION**

Lorsque la fonction de prévision détecte une situation de freinage d'urgence par l'analyse de la distance et de la vitesse relative du véhicule qui vous précède dans la même voie, le système applique une pré-pression de freinage avant même que le conducteur n'appuie sur la pédale de frein, afin de faciliter la manœuvre de freinage en réduisant le jeu de la pédale de frein.

- Le système ne s'active pas si la vitesse du véhicule est d'environ 32 km/h (20 mi/h) ou moins.

- L'action de pré-pression cesse dans les conditions suivantes :
  - a. le conducteur appuie sur la pédale d'accélérateur ou sur la pédale de frein;
  - b. le conducteur n'appuie pas sur la pédale d'accélérateur ou sur la pédale de frein dans un délai d'environ une seconde.

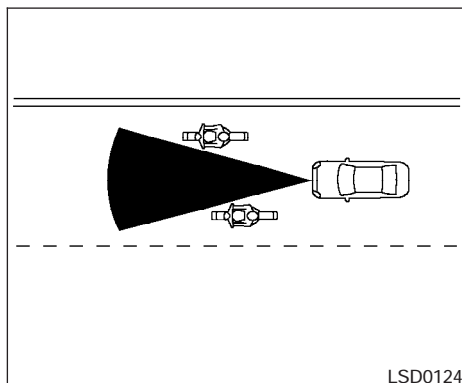

- Le capteur ne détecte pas :
  - a. les piétons ou les objets sur la chaussée;
  - b. les véhicules venant en sens inverse dans la même voie de circulation;
  - c. les motocyclettes ou scooters circulant à l'écart sur la même voie, tel qu'illustré.

### **⚠ AVERTISSEMENT**

- **La fonction de visionnement est destinée uniquement à aider le conducteur; il ne s'agit pas d'un dispositif de prévention des collisions. Bien que le fonctionnement des freins soit commandé par le système, celui-ci ne réduit pas automatiquement la vitesse du véhicule. La responsabilité d'être vigilant, de conduire prudemment et de maîtriser son véhicule en tout temps incombe au conducteur.**
- **Comme une limite est imposée au rendement de la fonction de visionnement, vous ne devez jamais vous fier uniquement à ce système. Ce système ne peut pallier à une conduite imprudente, au manque de vigilance ou d'attention, pas plus qu'il ne peut atténuer les inconvénients causés par la pluie, le brouillard et le mauvais temps. Appuyez sur la pédale de frein pour réduire la vitesse du véhicule de manière à conserver une distance sécuritaire.**



- Certaines conditions de route ou climatiques pourraient empêcher le système de détecter un véhicule devant vous. La fonction de visionnement peut ne pas fonctionner correctement en présence des conditions suivantes. Il sera toutefois possible de conduire le véhicule dans des conditions normales et l'aide au freinage fonctionnera normalement.
- Quand la pluie, la neige ou le gravier adhère sur le capteur du dispositif.
- Si une lumière intense (par exemple, au lever ou au coucher du soleil) rayonne directement sur la partie avant du véhicule.
- Sur des routes sinueuses ou montagneuses, le capteur pourrait ne pas détecter temporairement un véhicule qui se trouve dans la même voie, ou détecter des objets ou des véhicules qui se trouvent dans une autre voie.
- La position du véhicule dans la voie pourrait mener le capteur à ne pas détecter temporairement un véhicule qui se trouve dans la même voie, ou à détecter des objets ou des véhicules qui se trouvent dans une autre voie.

- Quand la fonction de visionnement est active, la pédale de frein peut bouger légèrement et émettre un petit bruit. Cette situation est normale.

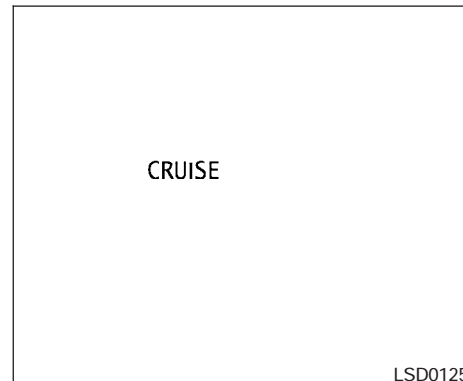

### Témoins d'avertissement et affichage

Si la fonction de prévision ne fonctionne pas comme il se doit, le carillon retentit et le témoin d'anomalie du système (orange) s'allume.

#### **Marche à suivre :**

si le témoin d'anomalie s'allume, essayez d'immobiliser votre véhicule en toute sécurité. Coupez le moteur et refaites les réglages.

**Si le témoin demeure allumé, il est possible que la fonction de prévision ne fonctionne pas correctement (les freins sont fonctionnels). Bien que la conduite du véhicule demeure sécuritaire dans des conditions**

normales, faites-le inspecter par un concessionnaire INFINITI.

Précautions concernant le capteur de fonction de prévision

Le capteur de fonction de prévision, également utilisé pour le régulateur de vitesse adaptatif, est situé sous le pare-chocs avant.

Observez les précautions suivantes afin d'assurer le bon fonctionnement de la fonction de prévision :

- gardez toujours la lentille du capteur propre. Essayez délicatement les parties souillées à l'aide d'un chiffon doux afin de ne pas endommager le capteur.
- ne soumettez à aucun choc la zone entourant le capteur; ne touchez pas ou ne retirez pas la vis du capteur; En effet, vous pourriez provoquer une panne du système ou son mauvais fonctionnement. Si la surface de montage du capteur est déformée comme à la suite d'un accident, faites appel à votre concessionnaire INFINITI.
- n'apposez aucune étiquette (incluant des étiquettes transparentes) et n'installez aucun accessoire près du capteur. En effet, vous pourriez provoquer une panne du système ou son mauvais fonctionnement.

## PÉRIODE DE RODAGE

### ATTENTION

**Afin d'obtenir un rendement maximal de votre moteur, d'en assurer la fiabilité et de lui permettre la meilleure consommation d'essence possible, suivez les recommandations ci-après pendant les premiers 2 000 km (1 200 mi). Si vous ne suivez pas ces recommandations, vous risquez de réduire la durée de vie utile de votre moteur ainsi que ses performances.**

- Évitez de conduire à des vitesses constantes (rapides ou lentes) sur une période prolongée et ne faites pas tourner le moteur de votre véhicule à plus de 4 000 tr/min.
- N'effectuez pas d'accélération à plein régime dans quelque rapport que ce soit.
- Évitez les démarrages rapides.
- Évitez les freinages brusques dans la mesure du possible.
- Ne tractez pas de remorque pendant les premiers 800 km (500 mi) de conduite de votre véhicule. Vous pourriez endommager le moteur, les essieux ou d'autres pièces de votre véhicule.

## RÉDUCTION DE LA CONSOMMATION DE CARBURANT

- Accélérez progressivement et sans à-coup. Maintenez votre vitesse de croisière en conservant une position de pédale d'accélérateur constante.
- Conduisez à des vitesses modérées sur l'autoroute. La conduite à haute vitesse augmente la consommation de carburant.
- Évitez les arrêts et les freinages inutiles. Conservez une distance sécuritaire entre vous et les autres véhicules.
- Assurez-vous que la gamme de vitesses choisie correspond bien aux conditions de la route. Sur les routes planes, passez aux rapports supérieurs aussi rapidement que possible.
- Évitez de laisser le moteur de votre véhicule tourner inutilement au ralenti.
- Faites régulièrement effectuer des mises au point de votre moteur.
- Suivez le programme d'entretien périodique recommandé.
- Assurez-vous que les pneus sont gonflés à la pression appropriée. Des pneus dont la pression de gonflage est insuffisante s'usent plus rapidement et augmentent la consommation de carburant.

## **4x4** UTILISATION DU MODE QUATRE ROUES MOTRICES

- Assurez-vous que le réglage de la géométrie des roues avant est adéquat. Un mauvais réglage de la géométrie des roues entraîne une réduction de la durée de vie des pneus et une augmentation de la consommation de carburant.
- L'utilisation du climatiseur entraîne une augmentation de la consommation de carburant. Utilisez le climatiseur seulement lorsque cela s'avère nécessaire.
- Il est plus économique de mettre le climatiseur en fonction et de laisser les glaces fermées pour diminuer la résistance lorsque vous conduisez à des vitesses élevées.
- **4x4** Utilisez la position 4H ou 4L seulement lorsque cela s'avère nécessaire. Le fonctionnement en mode quatre roues motrices augmente la consommation de carburant.

### **ATTENTION**

- **Ne conduisez pas sur des chaussées sèches en position 4H ou 4LO. La conduite du véhicule sur des surfaces sèches dans les modes 4H ou 4LO est plus bruyante et peut entraîner une usure prématurée des pneus en plus d'accroître la consommation de carburant.**

**Si le témoin de quatre roues motrices s'allume alors que vous conduisez sur des chaussées sèches :**









- **en position 4H, placez l'interrupteur de sélection des quatre roues motrices à la position 2WD.**
- **en position 4LO, immobilisez le véhicule, placez le levier sélecteur de la boîte de vitesses automatique au point mort (N), puis placez l'interrupteur de sélection des quatre roues motrices à la position 2WD.**

**Faites inspecter votre véhicule chez un concessionnaire INFINITI dès que possible.**

## PROCÉDURES DE CHANGEMENT DE POSITION DE LA BOÎTE DE TRANSFERT

Le système à quatre roues motrices à quatre positions (AUTO [automatique], 2WD [deux roues motrices], 4H [quatre roues motrices gamme haute] et 4LO [quatre roues motrices gamme basse]) vous permet de sélectionner le mode désiré selon les conditions de conduite.

Méthode de passage en mode deux roues motrices (2WD) ou quatre roues motrices (4WD) :

Position d'interrupteur de passage en mode 4WD	Roues entraînées	Témoin		Conditions d'utilisation	Méthode de passage en mode 4WD
		Passage en mode 4WD	Position 4LO du transfert		
 AUTO	Roues arrière ou quatre roues			Pour la conduite sur des routes pavées ou glissantes	Déplacez l'interrupteur 4WD. 2WD <-> AUTO <-> 4H Le témoin de passage en mode 4WD affichera la position engagée de la boîte de transfert. <b>IL N'EST PAS NÉCESSAIRE DE METTRE LE LEVIER SÉLECTEUR DE LA BOÎTE DE VITESSES AUTOMATIQUE EN POSITION N POUR CETTE OPÉRATION. PROCÉDEZ À CETTE MANŒUVRE LORSQUE VOUS CONDUISEZ EN LIGNE DROITE.</b>
 2WD	Roues arrière			Pour la conduite sur des routes sèches et pavées (mode économique) ou lors de contrôles d'inspection et d'entretien à l'aide d'un dynamomètre	
 4H	Quatre roues			Pour la conduite sur des routes rocheuses, sablonneuses ou enneigées	
 4LO	Point mort		*1 Peut clignoter	Le point mort désenclenche le verrouillage mécanique de stationnement de la boîte de vitesses automatique, ce qui permettra au véhicule de rouler librement. Ne laissez pas la position du transfert au point mort.*2	1. Arrêtez le véhicule. 2. Déplacez le levier sélecteur de la boîte de vitesses automatique à la position N (point mort). 3. Poussez l'interrupteur de passage en mode quatre roues motrices et réglez-le sur 4LO ou 4H. <b>VOUS NE POUVEZ PAS DÉPLACER L'INTERRUPTEUR DE PASSAGE EN MODE QUATRE ROUES MOTRICES DE LA BOÎTE DE TRANSFERT ENTRE 4H ET 4LO (OU DE 4LO À 4H), À MOINS QUE LE VÉHICULE SOIT ARRÊTÉ ET QUE LE LEVIER SÉLECTEUR DE LA BOÎTE DE VITESSES AUTOMATIQUE SOIT AU POINT MORT. *3</b>
	Quatre roues		Allumé	Lorsque la puissance et la traction maximales sont requises (par exemple : sur des pentes raides ou des routes rocheuses, sablonneuses ou boueuses)	

\*1 : le témoin de position de gamme 4LO du transfert peut clignoter. Arrêtez le véhicule. Assurez-vous de régler l'interrupteur de passage en mode quatre roues motrices après que le levier sélecteur de la boîte de vitesses automatique est mis en position N (point mort). Si le témoin continue de clignoter après la méthode de passage en mode quatre roues motrices de la page précédente, conduisez lentement sans manœuvres brusques pendant un moment. Le témoin s'allumera ou s'éteindra.

• Évitez de prendre un virage serré ou de démarrer brusquement lors du passage en mode 4LO. Sinon, les pignons peuvent grincer, causant des dommages au système d'entraînement.

\*2 : lors du passage en mode 4LO (ou en le quittant), le contact doit être mis et le moteur du véhicule doit tourner pour que le changement de gamme ait lieu et que les témoins (témoin de passage en mode quatre roues motrices et témoin de position de gamme 4LO) fonctionnent. Sinon, le changement de gamme n'aura pas lieu et aucun des témoins ne s'allumera, ni ne clignotera.

\*3 : Assurez-vous que le témoin de position de gamme 4LO du transfert s'allume lorsque vous réglez l'interrupteur de passage en mode quatre roues motrices à 4LO.

## 5-44 Démarrage et conduite

L'interrupteur de passage en mode quatre roues motrices de la boîte de transfert est utilisé pour sélectionner le mode deux roues motrices ou quatre roues motrices selon les conditions de conduite. Quatre types de modes d'entraînement sont disponibles : AUTO (automatique), 2WD (deux roues motrices), 4H (quatre roues motrices gamme haute) et 4LO (quatre roues motrices gamme basse).

L'interrupteur de passage en mode quatre roues motrices commande l'opération de la boîte de transfert électroniquement. Tournez l'interrupteur pour passer à chaque mode : 2WD (deux roues motrices), AUTO (automatique), 4H (quatre roues motrices gamme haute) et 4LO (quatre roues motrices gamme basse).

**Vous devez pousser l'interrupteur pour sélectionner 4LO et le véhicule DOIT être arrêté tout en ayant le levier sélecteur de boîte de vitesses automatique en position N (point mort) pour passer en mode 4LO ou pour le quitter.**

### AVERTISSEMENT

**Au moment de stationner votre véhicule, serrez le frein de stationnement avant de couper le contact, assurez-vous que le témoin 4 roues motrices est allumé et que le témoin de fonctionnement de stationnement est éteint. Sinon le véhicule pourrait bouger de façon imprévue même si le levier de boîte de vitesse automatique est en position P.**

### ATTENTION

- **Ne faites jamais passer l'interrupteur de sélection 4WD de la position 4LO à 4H pendant que vous conduisez.**
- **La position 4H procure plus de traction. Évitez de rouler trop vite car cela accroît la consommation de carburant et la température de l'huile en plus de risquer d'endommager les composants de la transmission. Il est recommandé de ne pas dépasser une vitesse de 100 km/h (62,5 mi/h) en mode 4H.**
- **La position 4L procure le maximum de puissance et de traction. Évitez de conduire trop vite puisque la vitesse maximale à cette position est d'environ 50 km/h (31 mi/h).**

- **Faites passer l'interrupteur de sélection 4WD à la position 2WD, AUTO ou 4H lorsque vous conduisez en ligne droite. Ne faites pas passer l'interrupteur de sélection 4WD lorsque vous tournez ou que vous reculez.**
- **Ne faites pas passer l'interrupteur de sélection 4WD aux positions 2WD, AUTO ou 4H si vous conduisez dans une pente très raide. Utiliser le frein moteur et les rapports de vitesse inférieurs (D1 ou D2) en situation de freinage moteur.**
- **Ne faites pas passer l'interrupteur de sélection 4WD aux positions 2WD, AUTO ou 4H si les roues arrière patinent.**
- **N'utilisez pas les modes 4H et 4LO lorsque vous conduisez sur des chaussées sèches à revêtement dur. En mode 4H ou 4LO, la conduite sur des chaussées sèches à revêtement dur est plus bruyante et peut entraîner une usure prématurée des pneus. INFINITI recommande l'utilisation du mode 2WD ou AUTO dans de telles conditions.**

- Le boîtier de transfert 4WD ne peut être commuté entre les positions 4H et 4LO lorsque la température ambiante est basse et le témoin de transfert de la position 4LO risque de clignoter même lorsque l'interrupteur de sélection 4WD est actionné. Après avoir parcouru une certaine distance, vous pourrez commuter la boîte de transfert 4WD entre les positions 4H et 4LO.

Pour la conduite sur des routes cahoteuses :

- réglez l'interrupteur de passage en mode quatre roues motrices à la position AUTO, 4H ou 4LO;
- conduisez prudemment selon les conditions de la route.

Lorsque le véhicule est coincé :

- placez des pierres ou des planches de bois sous les pneus pour aider à libérer le véhicule;
- réglez l'interrupteur de passage en mode quatre roues motrices à la position 4H ou 4LO;
- s'il est difficile de libérer le véhicule, avancez et reculez pour donner un mouvement de balancement au véhicule;

## 5-46 Démarrage et conduite

### ⚠ ATTENTION

- Ne faites pas patiner les pneus inutilement. Les pneus s'enfonceront dans la boue, compliquant ainsi le dégagement du véhicule.
- Évitez de passer les rapports lorsque le moteur tourne à haute vitesse car cela pourrait en causer des défaillances.

Fonctionnement de l'interrupteur de passage en mode quatre roues motrices

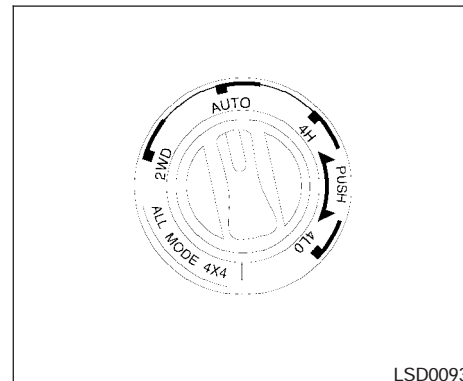

- Mettez l'interrupteur de passage en mode quatre roues motrices à la position 2WD (deux roues motrices), AUTO (automatique), 4H (quatre roues motrices gamme haute) ou 4LO (quatre roues motrices gamme basse), selon les conditions de conduite.
- Avec l'interrupteur à la position AUTO, la distribution du couple aux roues avant et arrière change automatiquement, selon les conditions de la route [proportions; 0 : 100 (2WD) → 50 : 50 (4WD)]. Ceci améliore la stabilité de conduite.

- Si l'interrupteur de passage en mode 4 roues motrices est actionné dans un virage, en accélération ou en décélération, ou que le contact est coupé en mode AUTO, 4H ou 4LO, une secousse peut être ressentie. Cette condition n'est pas anormale.
- Lorsque le véhicule est arrêté après un virage, vous pouvez ressentir une légère secousse après que le levier sélecteur est mis à la position N (point mort) ou P (stationnement). Ceci se produit parce que l'embrayage du transfert est relâché et n'indique pas une anomalie.

### **⚠ ATTENTION**

- **Faites passer l'interrupteur de sélection 4WD à la position 2WD, AUTO ou 4H lorsque vous conduisez en ligne droite. Ne faites pas passer l'interrupteur de sélection 4WD lorsque vous tournez ou que vous reculez.**
- **N'actionnez pas l'interrupteur de sélection 4WD lorsque vous êtes engagé dans une pente très raide. Utilisez le frein moteur et les rapports de vitesse inférieurs (D1 ou D2) en situation de freinage moteur.**

- **N'actionnez pas l'interrupteur de sélection 4WD lorsque les roues arrière patinent.**
- **Avant de faire passer l'interrupteur de sélection 4WD de la position 2WD ou AUTO à la position 4H, assurez-vous que la vitesse du véhicule est inférieure à 100 km/h (62,5 m/h). Autrement, vous risquez d'endommager le système 4WD.**
- **Ne faites jamais passer l'interrupteur de sélection 4WD de la position 4LO à 4H pendant que vous conduisez.**
- **Le régime de ralenti est élevé pendant le réchauffement du moteur. Soyez particulièrement prudent au démarrage ou lorsque vous conduisez sur des surfaces glissantes alors que l'interrupteur de sélection 4WD est en position AUTO.**

Témoin de passage en mode quatre roues motrices

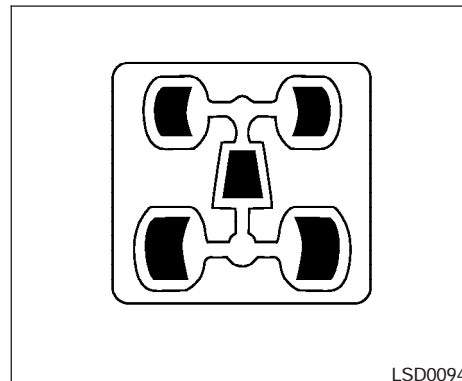

LSD0094

Le témoin de passage en mode quatre roues motrices est situé dans l'affichage du compteur kilométrique.

Le témoin devrait s'éteindre après une seconde lorsque le contacteur d'allumage est tourné à la position ON (marche).

Pendant que le moteur tourne, le témoin de passage en mode quatre roues motrices indiquera la position sélectionnée par l'interrupteur de passage en mode quatre roues motrices.

- **Le témoin de passage en mode quatre roues motrices peut clignoter lors du changement d'un mode d'entraînement à un autre. Une fois le**

changement de mode complété, le témoin de passage en mode quatre roues motrices s'allume. Si le témoin ne s'allume pas immédiatement, assurez-vous que rien ni personne ne se trouve à proximité de votre véhicule, puis conduisez le véhicule en ligne droite, accélérez, ralentissez ou passez en marche arrière avant de changer l'interrupteur de passage en mode quatre roues motrices.



- Si le témoin des quatre roues motrices s'allume, le témoin des quatre roues motrices s'éteint.

### ATTENTION

- Lorsque l'interrupteur de sélection est placé en position AUTO et que la température ambiante est basse, le témoin de l'interrupteur 4WD peut indiquer 4H. Dans une telle situation, les quatre roues sont mues puisque le couple est distribué en fonction de la position 4H. Soyez prudent car le véhicule pourrait devenir difficile à faire tourner. Lorsque le véhicule est en mouvement, le témoin d'interrupteur 4WD devrait passer à l'indication AUTO.

- Si, à basse température, le témoin d'interrupteur 4WD passe en mode 2WD au moment de la commutation vers le mode AUTO ou 4H, le mode 2WD peut être engagé en raison d'une défaillance du système d'entraînement. Si le témoin ne revient pas à la normale et que le témoin d'avertissement 4WD s'allume, faites inspecter le système par le concessionnaire INFINITI le plus près.

### Témoin des quatre roues motrices

Témoin	S'allume ou clignote quand :
 S'allume	Il y a une anomalie du système à quatre roues motrices
 Clignote rapidement	L'huile de la boîte de transfert surchauffe.
 Clignote lentement	La différence de rotation des roues est élevée.

Le témoin des quatre roues motrices est situé dans les instruments de bord.

Le témoin des quatre roues motrices s'allume lorsque le contacteur d'allumage est tourné à la position ON (marche). Il s'éteint peu après que le moteur ait été démarré.

Si une anomalie se produit dans le système à quatre roues motrices lorsque le contacteur d'allumage est à la position ON (marche), le témoin reste allumé ou clignote.

Si le témoin des quatre roues motrices s'allume, le témoin de passage en mode quatre roues motrices s'éteint.

Une surchauffe de l'huile de boîte de transfert fait clignoter le témoin rapidement (environ deux fois par seconde). Si le témoin clignote rapidement pendant le fonctionnement, arrêtez le véhicule immédiatement dans un endroit sûr. Si le témoin s'éteint après un moment, vous pouvez reprendre la conduite.

Une grande différence entre les diamètres des roues avant et arrière fera clignoter le témoin lentement (environ une fois toutes les deux secondes). Réglez l'interrupteur de passage en mode quatre roues motrices à la position 2WD et conduisez lentement.



### ATTENTION

- Si le témoin s'allume, clignote lentement durant le fonctionnement, ou rapidement après que vous ayez arrêté le véhicule momentanément, faites inspecter votre véhicule dès que possible par un concessionnaire INFINITI.
- Évitez de commuter entre les positions 4H et 4LO lorsque le témoin d'avertissement 4WD s'allume.
- Lorsque le témoin s'allume, le mode 2WD peut être activé même si l'interrupteur de sélection 4WD est en position AUTO ou 4H. Soyez particulièrement prudent pendant la conduite. En cas de défaillance des pièces correspondantes, le mode 4WD ne sera pas activé même si l'interrupteur de sélection 4WD est activé.

- Ne conduisez pas sur des chaussées sèches en position 4H ou 4LO. La conduite du véhicule sur des surfaces sèches dans les modes 4H ou 4LO est plus bruyante et peut entraîner une usure prématurée des pneus en plus d'accroître la consommation de carburant.

Si le témoin de quatre roues motrices s'allume alors que vous conduisez sur des chaussées sèches :

- en position AUTO (automatique) ou 4H, déplacez le levier du mode quatre roues motrices au mode deux roues motrices ;
- en position 4LO, immobilisez le véhicule, placez le levier sélecteur de la boîte de vitesses automatique au point mort (N) tout en appuyant sur la pédale de frein, puis déplacez l'interrupteur de sélection des quatre roues motrices au mode 2WD.
- Si le témoin demeure allumé une fois l'opération précédente effectuée, faites inspecter votre véhicule dès que possible par un concessionnaire INFINITI.

- Si vous poursuivez la conduite alors que le témoin d'avertissement clignote rapidement, vous endommagerez la boîte de transfert.

## TECHNIQUES DE STATIONNEMENT

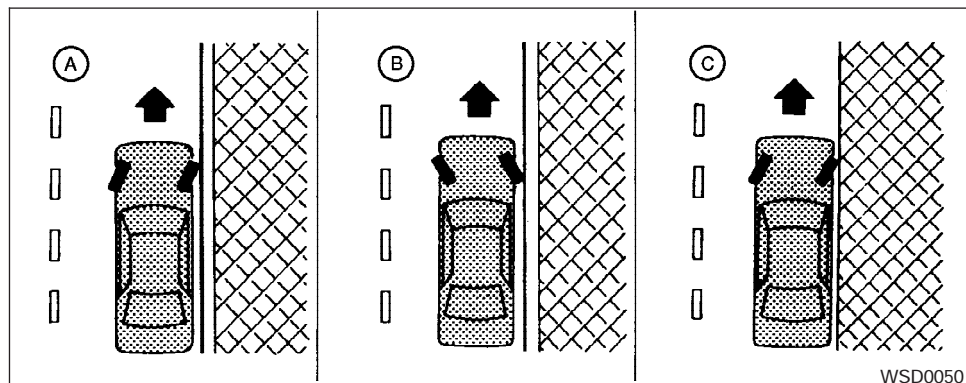

### **⚠ AVERTISSEMENT**

- N'immobilisez pas et ne stationnez pas votre véhicule sur une surface recouverte de matières inflammables comme du gazon sec, de vieux papiers ou des chiffons. Ces matières pourraient s'enflammer et provoquer un incendie.

- Les procédures de stationnement sécuritaire exigent que le frein de stationnement soit serré et que le levier sélecteur soit placé en position de stationnement (P). Le fait de ne pas respecter ces directives peut causer un déplacement inopiné du véhicule et entraîner un accident. Assurez-vous que le levier de vitesses a été poussé aussi loin que possible vers l'avant et qu'il ne peut pas être déplacé, à moins d'enfoncer la pédale de frein.
- Ne laissez jamais votre véhicule sans surveillance lorsque le moteur tourne.

- Ne laissez pas d'enfants sans surveillance dans un véhicule. Ils pourraient actionner les commutateurs ou les commandes par mégarde. Des enfants laissés sans surveillance dans un véhicule pourraient être victimes d'un grave accident.

1. Serrez fermement le frein de stationnement.
2. Déplacez le levier sélecteur à la position P (stationnement).
3. En cas de stationnement en pente, les suggestions de positionnement des roues illustrées ci-contre peuvent s'avérer très utiles pour éviter que votre véhicule se déplace dans une voie de circulation.

- DESCENTE ABRUPTTE AVEC TROTTOIR : (A)

Tournez les roues vers le trottoir et déplacez le véhicule vers l'avant jusqu'à ce que la roue se trouvant du côté du trottoir effleure celui-ci.

- PENTE RAIDE AVEC TROTTOIR : (B)

Tournez les roues dans le sens contraire du trottoir et déplacez le véhicule vers l'arrière jusqu'à ce que la roue se trouvant du côté du trottoir effleure celui-ci.

## DIRECTION ASSISTÉE

- DESCENTE OU PENTE RAIDE SANS TROTTOIR : ©

Tournez les roues vers le bord de la route de manière à ce que le véhicule s'éloigne du centre de la route s'il se déplace.

4. Tournez le contacteur d'allumage à la position LOCK (verrouillage) et retirez la clé.

La direction assistée facilite la maniabilité de votre véhicule par le biais d'une pompe hydraulique entraînée par le moteur.

Elle vous permet de conserver la maîtrise de votre véhicule advenant l'arrêt du moteur ou le bris de la courroie d'entraînement. Toutefois, la direction assistée exige des efforts plus importants dans les virages serrés et à basse vitesse.



### AVERTISSEMENT

**Si le moteur ne tourne pas ou s'il est coupé pendant la conduite, l'assistance à la direction ne fonctionnera pas. Il sera donc beaucoup plus difficile de tourner le volant.**

## CIRCUIT DE FREINAGE

Le circuit de freinage de votre véhicule comporte deux circuits hydrauliques distincts. En cas de défectuosité d'un des circuits, deux des roues conservent leur capacité de freinage.

### PRÉCAUTIONS RELATIVES AU FREINAGE

#### Freins assistés par dépression

La dépression du moteur est utilisée par le servofrein pour faciliter le freinage. Vous pouvez immobiliser le véhicule à l'aide de la pédale de frein en cas d'arrêt du moteur. Toutefois, la distance de freinage sera plus longue et vous devrez appliquer une pression plus importante sur la pédale de frein.

#### Utilisation des freins

Ne laissez pas votre pied reposer sur la pédale de frein en conduisant. Cette situation pourrait entraîner la surchauffe des freins, l'usure prématurée des garnitures et des plaquettes de freins ainsi qu'une réduction de la distance pouvant être parcourue par litre (gallon) d'essence.

Réduisez votre vitesse et rétrogradez avant de descendre une pente raide ou longue pour éviter l'usure prématurée et la surchauffe des freins. Le rendement des freins pourrait être compromis s'ils surchauffent et vous pourriez ainsi perdre la maîtrise de votre véhicule.

## AVERTISSEMENT

- **Soyez prudent en freinant, en accélérant ou en rétrogradant sur chaussée glissante. Les freinages ou accélérations brusques pourraient faire patiner les roues et entraîner un accident.**
- **Si le moteur ne tourne pas ou s'il est coupé pendant la conduite, l'assistance au freinage ne fonctionnera pas. Il sera donc plus difficile de freiner.**

### Freins mouillés

Les freins peuvent être mouillés lors du nettoyage du véhicule ou si vous roulez dans l'eau. La distance de freinage sera plus longue et il est possible que votre véhicule tire d'un côté de la route lors du serrage des freins.

Conduisez votre véhicule à une vitesse sécuritaire tout en enfonçant légèrement la pédale de frein pour faire sécher les freins. Continuez jusqu'à ce que les freins fonctionnent normalement. Évitez de conduire votre véhicule à des vitesses élevées si le fonctionnement des freins n'est pas satisfaisant.

### Rodage du frein de stationnement

Les segments du frein de stationnement doivent être « rodés » lorsque l'effet de freinage est

amoindri ou lors de leur remplacement ou de celui du tambour/disques, et ce, afin d'assurer une performance de freinage maximale.

Cette intervention est décrite dans le Manuel de réparation du véhicule et peut être effectuée chez un concessionnaire INFINITI.

## SYSTÈME ANTIBLOPAGE (ABS)

Le fonctionnement des freins est régi par le système antiblocage des roues. Ceci permet d'éviter le blocage des roues en cas de freinage brusque ou de freinage sur une chaussée glissante. Le système fait varier la pression du liquide de frein selon la vitesse de rotation de chaque roue décelée afin d'éviter leur blocage et leur patinage. En empêchant les roues de se bloquer, le système aide le conducteur à conserver la maîtrise de son véhicule et contribue à réduire au minimum les risques de dérapage et de patinage sur chaussée glissante.

### Utilisation du système

Enfoncez la pédale de frein et maintenez-la enfoncée.

## AVERTISSEMENT

**Ne pompez pas la pédale de frein. Cette manœuvre pourrait avoir pour résultat d'accroître les distances de freinage.**

## Fonctionnement normal

Le système antiblocage ne fonctionne pas si la vitesse de votre véhicule est inférieure à 5 à 10 km/h (3 à 6 mi/h). (La vitesse varie selon l'état de la route.)

Le système antiblocage contrôle la réaction des roues pendant que vous conduisez afin d'éviter qu'elles se bloquent en cas de freinage brusque ou de freinage sur une chaussée glissante. Les problèmes liés à une direction ardue et au dérapage du véhicule causés par le blocage des roues sont ainsi réduits. Le système commande électroniquement la pression appliquée à chacun des freins selon le taux de rotation décelé au niveau des roues. Le fonctionnement du système antiblocage entraîne généralement une légère vibration de la pédale de frein ainsi que des bruits. En cas de freinage brusque, cette vibration et ces bruits confirment le bon fonctionnement du système; vous ne devez pas vous en inquiéter. Toutefois, une sensation de pulsation peut indiquer que les conditions routières sont dangereuses et que la conduite requiert une attention particulière.

## Fonction d'autodiagnostic

Le système antiblocage comprend des capteurs électroniques et des solénoïdes hydrauliques contrôlés par un ordinateur. Une fonction de

diagnostic intégrée à cet ordinateur met le système à l'essai chaque fois que vous démarrez le moteur et que vous roulez à basse vitesse en marche avant ou en marche arrière. Il est possible qu'un bruit semblable à un « ploc » se fasse entendre et que vous ressentiez une pulsation dans la pédale de frein au moment de l'exécution de l'autodiagnostic. Cette condition est normale et n'est en aucun cas la manifestation d'une défectuosité. L'ordinateur met le système antiblocage hors fonction et allume le témoin des freins antiblocage sur la planche de bord lorsqu'il détecte la présence d'une défectuosité. Le fonctionnement du système antiblocage est alors neutralisé et votre véhicule utilise le circuit de freinage standard.

Même si une défectuosité du système antiblocage se présente et que ce dernier cesse de fonctionner, vous pouvez toujours utiliser le freinage standard de votre véhicule. En cas de défectuosité du système antiblocage, le témoin des freins antiblocage s'allume.

Si ce témoin s'allume pendant l'autodiagnostic ou la conduite, rendez-vous chez un concessionnaire INFINITI pour faire réparer votre véhicule.

### AVERTISSEMENT

- **Le système antiblocage est un dispositif sophistiqué, mais il ne peut toutefois pas prévenir les accidents provoqués par une conduite imprudente ou dangereuse. Il peut vous aider à conserver la maîtrise du véhicule lors d'un freinage sur chaussée glissante. Néanmoins, même si votre véhicule est équipé de ce dispositif, vous devez vous rappeler que la distance de freinage est plus longue sur chaussée glissante que sur une surface normale. Les distances de freinage peuvent également être plus longues sur des routes cahoteuses, recouvertes de gravier ou enneigées, ou encore, lorsque vous utilisez des chaînes antidérapantes. Le type et l'état des pneus de votre véhicule peuvent également nuire à l'efficacité du freinage. Conservez toujours une distance sécuritaire entre votre véhicule et celui qui le précède. En bout de ligne, le conducteur est toujours responsable de sa propre sécurité ainsi que de celle d'autrui.**
- **Le type et l'état des pneus de votre véhicule peuvent également nuire à l'efficacité du freinage.**

- **Lorsque vous remplacez vos pneus, installez des pneus de la taille spécifiée aux quatre roues.**
- **Assurez-vous d'installer une roue de secours qui correspond aux spécifications de taille et de type figurant sur l'étiquette des pneus et d'information sur la charge. Pour obtenir des renseignements concernant l'emplacement de l'étiquette des pneus, consultez la rubrique « Étiquette des pneus et d'information sur la charge » du chapitre « Données techniques et information au consommateur » du présent manuel.**
- **Consultez la rubrique « Roues et pneus » du chapitre « Entretien et interventions du propriétaire » de ce manuel.**

## SYSTÈME DE CONTRÔLE DYNAMIQUES DU VÉHICULE (VDC)

Lorsque vous accélérez ou que vous conduisez sur des surfaces glissantes, les pneus peuvent patiner ou glisser. Les capteurs du système de contrôle dynamique du véhicule détectent ces mouvements et règlent la force de freinage de même que le couple du moteur pour améliorer la stabilité du véhicule.

- Le témoin SLIP (indicateur de dérapage) du tableau de bord clignote lorsque le système de contrôle dynamique du véhicule (VDC) est activé.
- Le témoin SLIP clignote aussi lorsque seul le dispositif antipatinage du système de contrôle dynamique du véhicule (TCS) est activé.
- Si ce témoin clignote, ceci indique que votre véhicule est en condition de dérapage. Assurez-vous d'adapter votre vitesse et la conduite à ces conditions. Consultez les rubriques « Témoin SLIP » et « Témoin de neutralisation du système de contrôle dynamique du véhicule » du chapitre « Instruments et commandes ».
- Témoin  
Si une anomalie survient dans le système, les témoins **SLIP** et **VDC OFF** s'allument au tableau de bord.  
Tant que ces témoins sont allumés, la fonction antipatinage est annulée.

Le système de contrôle dynamique du véhicule comprend un dispositif antipatinage par freinage pour améliorer la traction du véhicule. Le dispositif antipatinage par freinage fonctionne lorsqu'une des roues motrices dérape sur une surface glissante. Le dispositif antipatinage par freinage freine la roue qui dérape, ce qui transmet la puissance d'entraînement à l'autre roue motrice. Si le système de contrôle dynamique du véhicule est désactivé au moyen du contacteur de désactivation du système de contrôle dynamique, toutes les fonctions du système de contrôle dynamique du véhicule et du dispositif antipatinage sont neutralisées. Le dispositif antipatinage par freinage et le système de freins antiblocage fonctionnent même si le système de contrôle dynamique du véhicule est désactivé. Si le dispositif antipatinage par freinage est activé, le témoin SLIP (indicateur de dérapage) clignote et un bruit sourd peut être entendu ou une pulsation peut être ressentie dans la pédale de frein. Ceci est normal.

Pendant que le système de contrôle dynamique du véhicule fonctionne, une pulsation peut être ressentie dans la pédale de frein et il est possible que vous entendiez une vibration ou un bruit provenant du compartiment moteur. Ceci est normal et indique que le système de contrôle dynamique du véhicule fonctionne correctement.

Une fonction de diagnostic intégrée à l'ordinateur met le système à l'essai chaque fois que vous démarrez le moteur et que vous roulez à basse vitesse en marche avant ou en marche arrière. Lorsque l'autodiagnostic est en cours d'exécution, un bruit sourd peut être entendu ou une pulsation peut être ressentie dans la pédale de frein. Ceci est normal et n'est pas un signe de défaut.

### AVERTISSEMENT

- **Le système de contrôle dynamique du véhicule a été conçu pour améliorer la tenue de route du véhicule mais il ne peut empêcher les accidents causés par des manœuvres brusques de la direction à vitesse élevée ou par une conduite imprudente et dangereuse. Réduisez votre vitesse et soyez particulièrement prudent lorsque vous conduisez ou virez sur chaussée glissante. Conduisez prudemment en tout temps.**

- Si les pièces associées aux freins, telles que les plaquettes de freins, les disques et les étriers, ne sont pas des modèles standard ou si elles sont extrêmement détériorées, le système de contrôle dynamique du véhicule ne fonctionnera pas de façon adéquate et le témoin de désactivation du système s'allumera.
- Ne modifiez pas la suspension du véhicule. Si des composants de la suspension tels que les amortisseurs, les jambes, les ressorts, les barres stabilisatrices ou les coussinets ne sont pas approuvés par INFINITI aux fins d'utilisation sur votre véhicule, ou s'ils sont extrêmement détériorés, le système de contrôle dynamique du véhicule peut ne pas fonctionner adéquatement. La tenue de route du véhicule pourrait s'en trouver affectée et le témoin du système de contrôle dynamique du véhicule pourrait s'allumer.
- Le système de contrôle dynamique du véhicule peut ne pas fonctionner adéquatement ou son témoin peut s'allumer lorsque vous conduisez sur une surface très inclinée, par exemple dans un virage relevé. Ne conduisez pas sur ce type de route.

- Si vous montez des roues ou des pneus autres que ceux recommandés, le système de contrôle dynamique du véhicule ne fonctionnera pas correctement et le témoin de désactivation du système s'allumera.
- Sur des routes enneigées, le système de contrôle dynamique du véhicule ne remplace pas l'utilisation de pneus d'hiver ni de chaînes antidérapantes.

## SYSTÈME DE SONAR ARRIÈRE (selon l'équipement du véhicule)

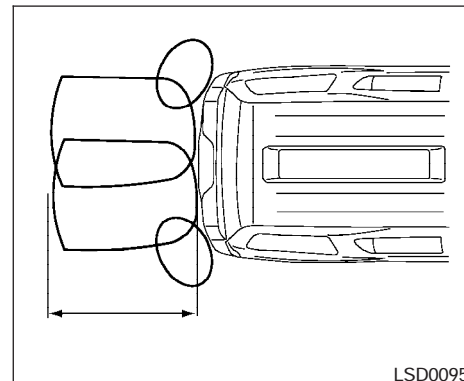

### **⚠ AVERTISSEMENT**

- Regardez toujours à l'arrière avant de reculer. Le système d'aide au stationnement ne remplace pas des procédures de recul sécuritaires et appropriées.
- Lisez et assurez-vous de bien comprendre les limitations relatives au système d'aide au stationnement de cette section. Une météo défavorable peut nuire au fonctionnement du système d'aide au stationnement; en compromettre le rendement ou provoquer involontairement son activation.

- **Ce système n'est pas conçu pour prévenir les contacts avec des objets de petite taille ou mobiles.**
- **Ce système aide le conducteur à détecter la présence d'objets immobiles de grande taille pour prévenir l'endommagement du véhicule. Il ne détectera pas les petits objets qui se trouvent sous le pare-chocs et il peut ne pas détecter les objets qui se trouvent très près du pare-chocs ou au sol.**
- **Un mauvais alignement ou une déformation du carénage du pare-chocs arrière résultant d'un accident peut causer le dysfonctionnement de la zone de détection, ce qui se manifesterait par le déclenchement de fausses alarmes ou par l'incapacité du système d'évaluer correctement la distance qui sépare le véhicule des obstacles.**

Le système de sonar arrière déclenche un signal avertisseur pour alerter le conducteur de la présence d'un obstacle près du pare-chocs arrière lorsque le levier sélecteur se trouve à la position R (marche arrière). Ce dispositif peut être inopérant lorsque le véhicule se déplace à une vitesse supérieure à 5 km/h (3 mi/h) et il peut ne pas détecter certains obstacles angulaires ou mobiles.

Le système de sonar arrière détecte des obstacles dans une zone d'un rayon jusqu'à 1,8 m (6 pi) à partir du pare-chocs arrière; cette distance de détection est moindre aux extrémités du pare-chocs (pour connaître les distances de détection approximatives, consultez les illustrations). Le système de sonar arrière fait retentir le signal avertisseur à une fréquence de plus en plus élevée à mesure que le véhicule se rapproche de l'obstacle pour retentir de façon continue lorsque l'obstacle est à moins de 25 cm (10 po) du pare-chocs. Si le système de sonar arrière détecte un obstacle immobile (ou s'éloignant) à une distance supérieure à 25 cm (10 po) du côté du véhicule, il ne fait retentir le signal avertisseur que pendant trois secondes. Lorsque le système détecte l'approche d'un obstacle, le signal retentit de nouveau.

Le système de sonar arrière se met automatiquement en fonction lorsque le levier sélecteur se trouve à la position R (marche arrière) et que le contact est mis. Le contacteur de neutralisation du système de sonar arrière, situé sur le tableau de bord, permet au conducteur d'activer ou de désactiver le système. Pour désactiver le système de sonar arrière, le contact doit être établi. Un témoin sur le contacteur s'allume lorsque le système est désactivé. Si le témoin s'allume alors

que le système de sonar arrière n'est pas désactivé, il est possible que le système soit défectueux.

Veillez à ce que les capteurs du système de sonar arrière (situés sur le carénage du pare-chocs arrière) ne soient pas obstrués par de la saleté, de la neige ou de la glace (ne nettoyez pas les capteurs avec des objets tranchants). Si les capteurs sont obstrués, la précision du système de sonar arrière sera compromise.



## CONDUITE PAR TEMPS FROID

### DÉBLOCAGE D'UNE SERRURE DE PORTIÈRE GELÉE

Appliquez du dégivreur dans les trous de serrure des portières pour éviter le gel des serrures. En cas de gel d'une des serrures, chauffez la clé avant de l'insérer dans le trou de la serrure.

### ANTIGEL

En hiver, procédez à une vérification de l'antigel de votre véhicule lorsque des températures inférieures à 0 °C (32 °F) sont prévues afin de vous assurer qu'il procure une protection adéquate. Pour plus de détails, consultez la rubrique « Circuit de refroidissement du moteur » du chapitre « Entretien et interventions du propriétaire » du présent manuel.

### BATTERIE

Si la batterie n'est pas complètement chargée, le liquide qu'elle contient peut geler par temps extrêmement froid et endommager la batterie. La batterie doit faire l'objet de vérifications régulières pour que son rendement soit maintenu au niveau maximal. Pour plus de détails, consultez la rubrique « Batterie » du chapitre « Entretien et interventions du propriétaire » du présent manuel.

### VIDANGE DU CIRCUIT DE REFOUÏSSEMENT

Si votre véhicule est demeuré à l'extérieur sans antigel, le circuit de refroidissement, incluant le bloc-moteur, doit être vidangé. Remplissez le vase d'expansion avant de reprendre la route. Pour obtenir des détails, consultez la rubrique « Vidange du liquide de refroidissement » du chapitre « Entretien et interventions du propriétaire » du présent manuel.

### PNEUS

1. Les bandes de roulement des pneus d'ÉTÉ sont conçues pour offrir un rendement supérieur sur les chaussées sèches. Toutefois, la neige et la glace nuisent considérablement à leur rendement. Si vous devez conduire sur des chaussées enneigées ou glacées, INFINITI vous recommande de faire poser des pneus BOUE – NEIGE ou des pneus TOUTES SAISONS sur les quatre roues. Vous pouvez obtenir des renseignements relatifs aux types, aux tailles, aux cotes de vitesse et à la disponibilité des pneus auprès d'un concessionnaire INFINITI.

2. Des pneus cloutés peuvent être utilisés pour bénéficier d'une adhérence accrue sur chaussée glacée. Toutefois, l'utilisation de tels pneus est prohibée dans certains États américains de même que dans certaines provinces du Canada. Consultez les règlements en vigueur dans votre localité, dans l'État ou la province où vous résidez avant d'installer ce type de pneu sur votre véhicule.

**Sur chaussée sèche ou mouillée, les capacités de patinage et d'adhérence d'un pneu d'hiver clouté peuvent être inférieures à celles d'un pneu d'hiver qui ne l'est pas.**

3. Vous pouvez également utiliser des chaînes antidérapantes.

L'utilisation de chaînes antidérapantes peut être prohibée dans certaines localités. Consultez les règlements en vigueur dans votre localité avant d'installer des chaînes antidérapantes sur les pneus de votre véhicule. Si vous installez des chaînes antidérapantes, assurez-vous qu'elles sont de la dimension appropriée et suivez les directives stipulées par leur fabricant. **N'utilisez que des chaînes de catégorie « S » SAE.** Les chaînes de catégorie S sont destinées aux véhicules dont l'espace des passages de roue est limité. Les véhicules sur lesquels les chaînes

de type « S » peuvent être installées répondent au débattement minimal requis (entre l'organe de suspension du véhicule ou de la caisse le plus proche du pneu) pour permettre l'installation d'un dispositif antidérapant pour l'hiver (chaînes antidérapantes ou câbles). Le débattement minimal requis est déterminé en fonction des pneus d'origine posés à l'usine. L'utilisation de chaînes d'une autre catégorie peut endommager votre véhicule. Lorsque recommandé par le fabricant, utilisez des tendeurs de chaînes pour vous assurer que les chaînes tiennent bien en place. Les maillons inutilisés de la chaîne doivent être solidement fixés ou retirés afin d'éviter qu'ils heurtent les ailes ou le sous-bassement et qu'ils les endommagent. Si possible, évitez de charger votre véhicule à sa capacité maximale lorsque vous utilisez des chaînes antidérapantes et conduisez plus lentement. Sinon, les chaînes peuvent endommager votre véhicule et compromettre sa tenue de route et son rendement.

N'installez jamais de telles chaînes sur des roues de secours. Les chaînes antidérapantes ne doivent pas être utilisées sur chaussée sèche.

## ÉQUIPEMENT HIVERNAL

Nous vous recommandons de placer les articles suivants dans votre véhicule durant l'hiver.

- Un grattoir et une brosse à poils raides pour retirer la glace et la neige se trouvant sur les glaces et les essuie-glaces de votre véhicule.
- Un panneau plat et robuste que vous pouvez déposer sous le cric de votre véhicule pour lui donner un soutien ferme.
- Une pelle pour dégager votre véhicule d'un banc de neige.
- Un contenant de liquide de lave-glace supplémentaire.

## CONDUITE SUR LA NEIGE OU SUR LA GLACE

### AVERTISSEMENT

- **La présence de verglas (0 °C [32 °F]) et de pluie verglaçante, de neige très froide ou de glace peut rendre la route glissante et la conduite difficile. Dans ces conditions, l'adhérence du véhicule à la route sera réduite. Évitez de rouler sur une route verglacée avant que du sable ou du sel de voirie ait été répandu.**
- **Peu importe les conditions, conduisez prudemment. Accélérez et ralentissez en douceur. Les accélérations et décélérations brusques n'auront pour effet que de réduire davantage l'adhérence des roues motrices.**
- **Dans ces conditions, prévoyez une distance d'arrêt plus longue et commencez à freiner plus tôt que sur une chaussée sèche.**
- **Sur des chaussées glissantes, maintenez une plus grande distance entre votre véhicule et celui qui le précède.**

- **Faites preuve de vigilance lorsque vous conduisez sur une route couverte de plaques de glace réfléchissante. Même les routes qui semblent dégagées peuvent être parsemées de plaques de glace aux endroits ombragés. Si tel est le cas, freinez avant de rouler sur la plaque. Ne freinez pas sur la glace et évitez les coups de volant.**
- **N'utilisez pas le régulateur de vitesse lorsque le véhicule roule sur une chaussée glissante.**
- **La neige peut emprisonner des gaz d'échappement nocifs sous votre véhicule. Dégagez la neige accumulée autour du tuyau d'échappement et autour du véhicule.**

# MÉMENTO

# 6 En cas d'urgence

Pneu à plat .....	6-2
Système d'avertissement de basse pression des pneus .....	6-2
Remplacement d'un pneu à plat .....	6-2
Démarrage-secours .....	6-8
Démarrage en poussant .....	6-10

Si le moteur surchauffe .....	6-11
Remorquage de votre véhicule .....	6-12
Méthodes de remorquage recommandées par INFINITI .....	6-13
Dégagement d'un véhicule immobilisé .....	6-14



## PNEU À PLAT

### SYSTÈME D'AVERTISSEMENT DE BASSE PRESSION DES PNEUS

Ce véhicule est équipé d'un système d'avertissement de basse pression des pneus. Il surveille la pression de tous les pneus, à l'exception du pneu de la roue de secours. Lorsque le témoin de basse pression des pneus est allumé, un ou plusieurs de vos pneus sont insuffisamment gonflés. Ce système montre également la pression de chaque pneu à l'écran d'affichage (sauf pour la roue de secours) grâce à un signal transmis à partir des capteurs montés sur chaque roue. Si le véhicule est conduit avec un pneu dont la pression de gonflage est très basse (inférieure à 193 kPa [28 lb/po<sup>2</sup>]), le système d'avertissement de basse pression des pneus s'active et vous prévient par le biais du témoin d'avertissement de basse pression des pneus. Le système ne s'active que si la vitesse du véhicule dépasse 32 km/h (20 mi/h). Pour obtenir plus de détails, consultez la rubrique « Témoins et rappels sonores » au chapitre « Instruments et commandes », « Information sur la pression de gonflage des pneus » du chapitre « Écran d'affichage, système de chauffage, de climatisation et chaîne audio » et « Système d'avertissement de basse pression des pneus » du chapitre « Démarrage et conduite ».

#### 6-2 En cas d'urgence

#### AVERTISSEMENT

- **Si le témoin d'avertissement de basse pression des pneus clignote pendant la conduite, évitez les manœuvres de direction soudaines ou les freinages brusques, réduisez votre vitesse, rangez-vous en bordure de la route dans un endroit sécuritaire et immobilisez votre véhicule dès que possible. Votre véhicule pourrait subir des dommages importants et vous pourriez avoir un accident entraînant des blessures graves. Vérifiez la pression de tous les pneus. Effectuez un réglage de pression À FROID, tel que spécifié sur l'étiquette des pneus et d'information sur la charge, pour ainsi désactiver le témoin d'avertissement de basse pression. Si un pneu est à plat, remplacez-le par un pneu de secours dès que possible.**

- **Lorsqu'une roue de secours est installée ou qu'une roue est remplacée, la pression des pneus ne s'affiche pas et le système d'avertissement de basse pression des pneus ne fonctionne pas. Communiquez avec votre concessionnaire INFINITI dès que possible pour procéder au remplacement des pneus ou à la réinitialisation du système.**
- **N'injectez aucun produit d'étanchéité pour pneu, liquide ou en aérosol, dans les pneus; le fonctionnement des capteurs de pression des pneus pourrait s'en trouver compromis.**

### REMPACEMENT D'UN PNEU À PLAT

Si l'un de vos pneus est à plat, procédez aux étapes décrites ci-dessous :

#### Immobilisation du véhicule

1. Déplacez votre véhicule en bordure de la route lorsqu'il s'avère prudent de le faire et immobilisez-le aussi loin que possible de la circulation.
2. Allumez les feux de détresse de votre véhicule.

3. Stationnez votre véhicule sur une surface plane et serrez le frein de stationnement. Placez le levier sélecteur à la position P (stationnement).
4. Coupez le contact.
5. Ouvrez le capot pour signaler votre présence aux autres conducteurs et indiquer au service de dépannage que vous avez besoin d'aide.
6. Demandez à tous les occupants de descendre du véhicule et de se tenir dans un endroit sûr, à l'écart de la circulation et du véhicule.

#### **⚠ AVERTISSEMENT**

- **Assurez-vous que le frein de stationnement est correctement serré et que la boîte de vitesses automatique est à la position de stationnement (P).**
- **Ne tentez jamais de changer un pneu si votre véhicule est stationné dans une pente ou sur une surface glacée ou glissante. Ceci est très dangereux.**
- **Ne tentez jamais de changer un pneu si votre véhicule se trouve à proximité de la circulation. Attendez qu'on vienne vous dépanner.**

- **Lorsqu'une roue de secours est installée ou qu'une roue est remplacée, la pression des pneus ne s'affiche pas et le système d'avertissement de basse pression des pneus ne fonctionne pas. Communiquez avec votre concessionnaire NISSAN aussitôt que possible pour procéder au remplacement des pneus ou à la réinitialisation du système.**

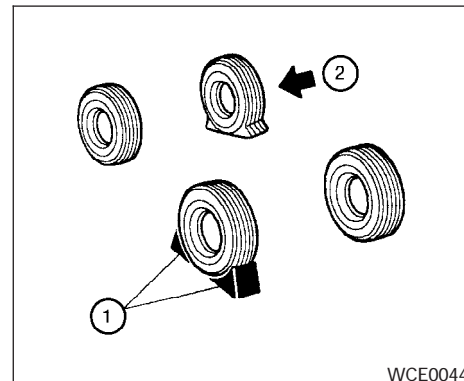

#### **Blocage des roues**

Pour empêcher le véhicule de se déplacer lorsqu'il est mis sur cric, placez des butées de la taille appropriée ① à l'avant et à l'arrière de la roue diagonalement opposée à celle dont le pneu est à plat ②.

#### **⚠ AVERTISSEMENT**

**Assurez-vous de bloquer la roue car le véhicule peut se déplacer et causer des blessures.**

## Retrait de la roue de secours et des outils du coffre

1. Retirez la trousse d'outillage du cric de l'espace de rangement du plancher de l'aire de chargement.
2. Retirez le couvercle du bac de rangement de l'aire de chargement.

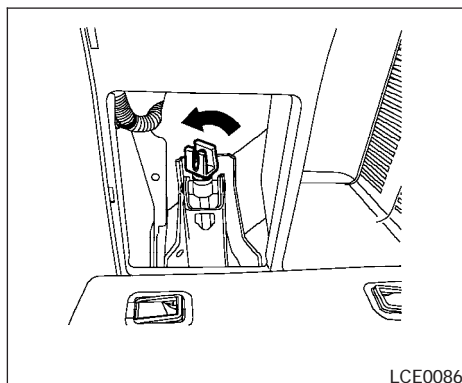

3. Dévissez et retirez le cric.

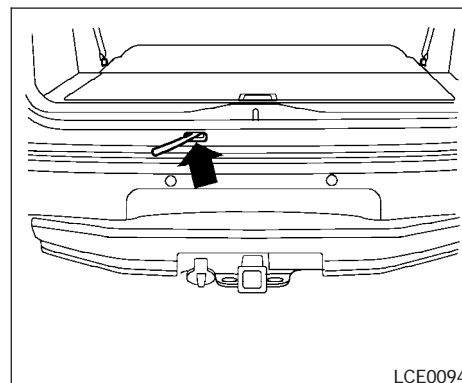

4. Assemblez les deux parties de la tige du cric. Trouvez l'ouverture ovale au-dessus du centre de la plaque d'immatriculation. Passez l'extrémité en T de la tige du cric par l'ouverture et dirigez-la vers le treuil de la roue de secours situé directement au-dessus de celle-ci.

### ATTENTION

**N'insérez pas la tige du cric en position verticale puisqu'elle est conçue pour être insérée de biais tel qu'illustré.**



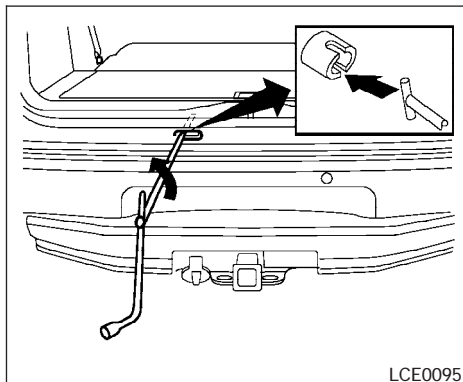

LCE0095

5. Insérez l'extrémité carrée de la tige du cric dans le trou carré du démonte-roue afin de former une poignée.
6. Insérez l'extrémité en T de la tige du cric dans l'ouverture en T du treuil de la roue de secours. Appliquez une pression afin de maintenir la tige du cric dans le treuil de la roue de secours et tournez-la dans le sens inverse des aiguilles d'une montre pour abaisser la roue de secours.
7. Une fois la roue de secours totalement abaissée, retirez la chaîne de retenue du dessous du véhicule et glissez la roue de secours sous l'arrière du véhicule.

### ⚠ ATTENTION

Assurez-vous de centrer la plaque de suspension de la roue de secours sur la jante avant de soulever la roue de secours.

Mise sur cric du véhicule et retrait du pneu endommagé

### ⚠ AVERTISSEMENT

- Ne vous glissez jamais sous un véhicule si ce dernier n'est soutenu que par un cric.
- Utilisez seulement le cric fourni avec votre véhicule pour soulever ce dernier. Ne l'utilisez pas pour soulever un autre véhicule. Ce cric a été conçu exclusivement pour soulever votre véhicule lorsque vous devez remplacer une roue.
- N'utilisez que les points de levage identifiés. N'utilisez aucune autre partie de votre véhicule comme point de levage.
- Ne soulevez jamais le véhicule plus que nécessaire.
- N'installez jamais de bloc sur ou sous le cric.

- Ne faites pas démarrer ou tourner le moteur alors que le véhicule est sur le cric. Le véhicule pourrait se déplacer. Cette consigne s'applique particulièrement aux véhicules équipés d'un différentiel à glissement limité.

- Ne mettez jamais un véhicule sur cric si des passagers se trouvent encore à l'intérieur.

- Ne démarrez jamais le moteur d'un véhicule dont une ou plusieurs roues ne touchent pas le sol. Le véhicule pourrait alors se déplacer.

Prenez soin de toujours vous référer aux illustrations pour les points de mise en place et de levage correspondant à votre modèle de véhicule et au type de cric utilisé.

Lisez attentivement l'étiquette d'avertissement fixée au cric et les directives suivantes :

1. Au moyen du démonte-roue, desserrez chaque écrou de roue d'un tour ou deux dans le sens contraire des aiguilles d'une montre. Attendez que le pneu ne touche plus le sol pour retirer les écrous de roue.

## REMARQUE :

Avant de mettre le véhicule sur cric, assurez-vous que la clé de contact est à la position OFF (arrêt). Si le véhicule est soulevé avec la clé de contact à la position ON (marche), la suspension à réglage automatique (selon l'équipement du véhicule) se désactivera après 60 secondes. Pour réinitialiser la suspension à réglage automatique, mettez et coupez le contact une fois.

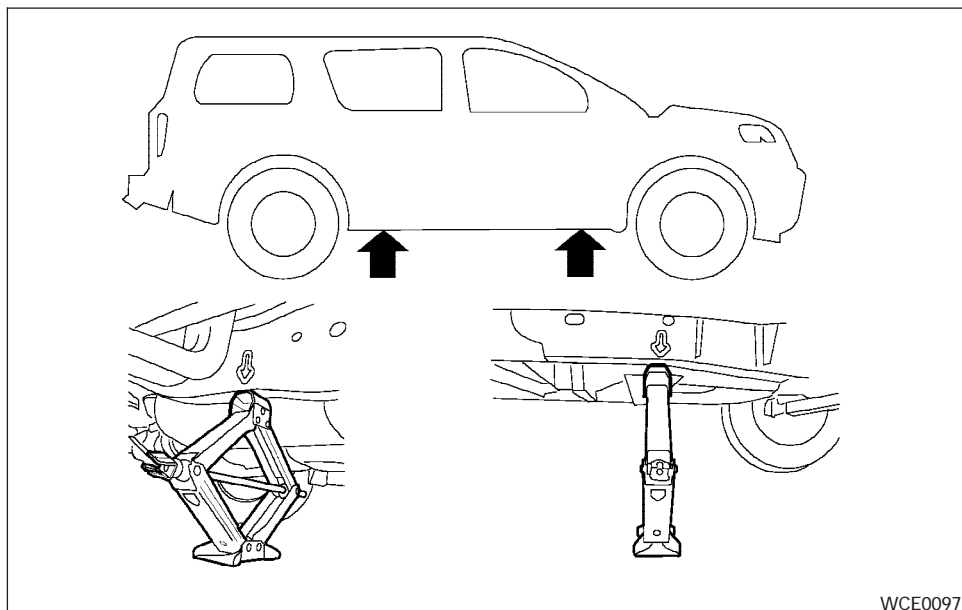

2. Placez le cric directement sous le point de levage, tel qu'illustré, de manière à ce que le contact entre le dessus du cric et le véhicule se fasse au point de levage. Les points de levage sont indiqués par des flèches estampées sur le côté du cadre.

**Le cric devrait reposer sur une surface ferme et plane.**

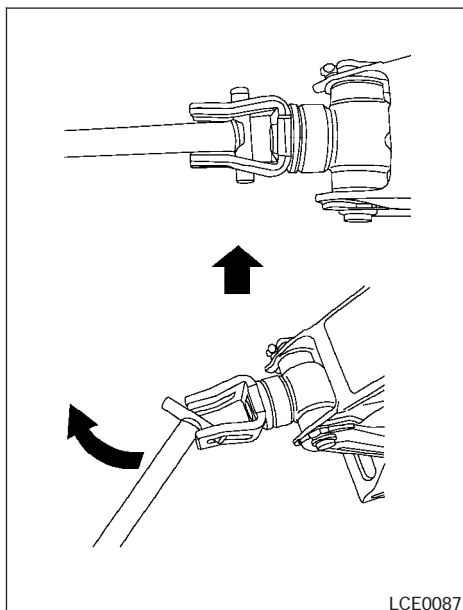

3. Installez la tige du cric assemblée sur le cric, tel qu'illustré.
4. Tenez fermement le levier et la tige du cric pour soulever le véhicule. Soulevez prudemment le véhicule jusqu'à ce que le pneu endommagé ne touche plus le sol.
5. Retirez les écrous de roue, puis la roue.

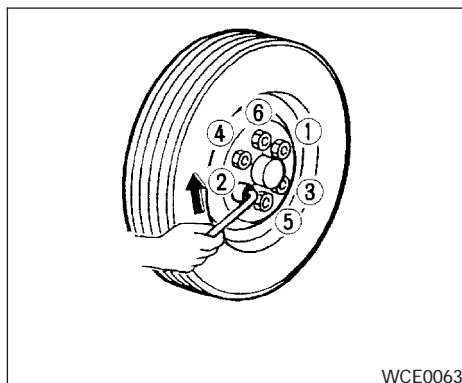

#### Installation de la roue de secours

**La roue de secours est conçue pour être utilisée en cas d'urgence seulement. Consultez les directives spécifiques de la rubrique « Roues et pneus » du chapitre « Entretien et interventions du propriétaire » du présent manuel.**

1. Nettoyez toute trace de boue ou de saleté de la surface se trouvant entre la roue et le moyeu.
2. Installez soigneusement la roue de secours et serrez les écrous de la roue à la main.

3. Au moyen du démonte-roue, serrez les écrous de la roue en alternance et uniformément, tel qu'illustré, jusqu'à ce qu'ils soient solidement fixés en place.
4. Abaissez lentement le véhicule jusqu'à ce que le pneu touche le sol. Serrez ensuite les écrous de roue fermement au moyen du démonte-roue, selon la séquence illustrée. Abaissez le véhicule complètement.

#### **⚠ AVERTISSEMENT**

- Si des écrous de roue inappropriés sont utilisés ou si les écrous sont mal serrés, la roue pourrait se desserrer ou se détacher, ce qui pourrait causer un accident.
- N'appliquez pas d'huile ni de graisse sur les goujons ou les écrous de roue, car ils pourraient se desserrer.

**Resserrez les écrous des roues du véhicule après avoir parcouru une distance de 1 000 km (600 mi), après une crevaillon, etc. Au moyen d'une clé dynamométrique, serrez les écrous de roue au couple spécifié dès que possible.**

### Couple de serrage des écrous de roues :

133 N·m (98 lb·pi)

Les écrous de roue doivent être serrés au couple spécifié en tout temps. Il est conseillé de serrer les écrous de roue au couple spécifié chaque fois qu'une lubrification est requise.

Réglez la pression de gonflage de vos pneus À FROID.

Les pneus de votre véhicule sont considérés FROIDS si votre véhicule est stationné depuis trois heures ou plus ou qu'il a été conduit sur une distance de moins de 1,6 km (1 mi).

Les pressions des pneus À FROID sont stipulées sur l'étiquette des pneus apposée à l'intérieur du couvercle de la boîte à gants.

5. Rangez la roue dont le pneu est crevé et l'équipement de levage dans votre véhicule de façon sécuritaire.

### AVERTISSEMENT

- Assurez-vous que la roue de secours et le cric sont toujours correctement rangés après leur utilisation. Ces articles peuvent se transformer en projectiles dangereux en cas d'accident ou lors d'un freinage brusque.
- La roue de secours ne doit être utilisée qu'en cas d'urgence. Consultez les directives spécifiques de la rubrique « Roues et pneus » du chapitre « Entretien et interventions du propriétaire » de ce manuel.

## DÉMARRAGE-SECOURS

Les directives et précautions ci-dessous doivent être lues attentivement lorsque vous utilisez une batterie d'appont pour faire démarrer le moteur de votre véhicule.

### AVERTISSEMENT

- Un démarrage-secours mal effectué peut faire sauter la batterie et causer des blessures graves ou la mort. Votre véhicule pourrait également être endommagé.
- La batterie dégage en permanence de l'hydrogène qui est un gaz explosif. N'approchez pas d'étincelles ni de flamme de la batterie.
- Évitez tout contact d'électrolyte avec les yeux, la peau, les vêtements ou les surfaces peintes. L'électrolyte est une solution d'acide sulfurique corrosive qui peut causer de graves brûlures. Si de l'électrolyte entre en contact avec un des éléments mentionnés précédemment, rincez immédiatement à l'eau la zone affectée.
- Gardez la batterie hors de la portée des enfants.

- La batterie d'appoint doit être calibrée à 12 volts. L'utilisation d'une batterie mal calibrée peut endommager votre véhicule.
- Portez toujours des lunettes de sécurité (par exemple, des lunettes de travail à coques ou des lunettes de protection industrielles) et enlevez vos bagues, bracelets métalliques et tout autre bijou lorsque vous effectuez une intervention sur la batterie ou à proximité de celle-ci. Ne vous penchez pas au-dessus de la batterie lors d'un démarrage-secours.
- Ne tentez pas d'effectuer un démarrage secours lorsque votre batterie est gelée. Celle-ci pourrait exploser et causer de graves blessures.
- Votre véhicule est équipé d'un ventilateur de refroidissement du moteur automatique qui peut s'activer à n'importe quel moment. Éloignez-en vos mains ainsi que tout autre objet.

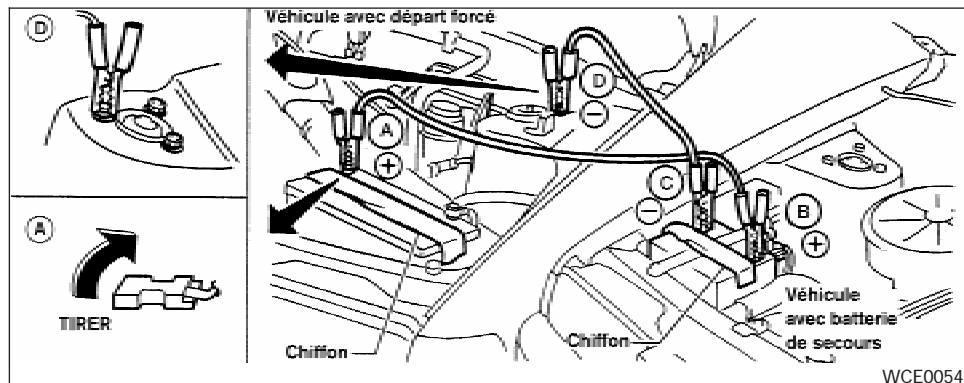

### **⚠ AVERTISSEMENT**

**Suivez toujours les instructions suivantes. Sinon, vous risquez d'endommager le circuit de charge et de causer de graves blessures.**

1. Si la batterie d'appoint se trouve dans un autre véhicule, placez les deux véhicules de manière à ce que leurs batteries respectives soient à proximité l'une de l'autre.

**Veillez toutefois à ce que les véhicules ne se touchent pas.**

2. Serrez le frein de stationnement. Placez le levier sélecteur à la position P (stationnement). Éteignez tous les circuits électriques non essentiels (éclairage, chauffage, climatisation, etc.).
3. Retirez les bouchons d'aération de la batterie (selon l'équipement du véhicule). Couvrez les orifices ainsi exposés d'un vieux chiffon pour réduire les risques d'explosion.
4. En respectant la séquence illustrée, branchez les câbles volants (A, B, C, D).

## DÉMARRAGE EN POUSSANT

### ATTENTION

- **Assurez-vous de toujours brancher la borne positive (+) à la borne positive (+), et la borne négative (-) à un point de masse de la carrosserie (par exemple, à un boulon de fixation de jambe, à un support de levage du moteur, etc.) et non pas à la borne négative de la batterie.**
- **Assurez-vous que les câbles volants n'entrent pas en contact avec des pièces mobiles du compartiment moteur et que les cosses des câbles ne touchent aucune autre pièce métallique.**

5. Faites démarrer le moteur du véhicule d'appoint et laissez-le tourner pendant quelques minutes.
6. Maintenez le régime moteur du véhicule d'appoint à environ 2 000 tr/min et faites démarrer le moteur du véhicule en panne.

### ATTENTION

**N'actionnez pas le démarreur pendant plus de dix secondes. Si le moteur ne démarre pas au premier essai, coupez le contact et attendez de trois à quatre secondes avant de réessayer.**

7. Une fois le moteur en marche, débranchez prudemment le câble négatif, puis le câble positif de la batterie.
8. Remettez les bouchons d'aération en place (selon l'équipement du véhicule). Jetez le vieux chiffon utilisé pour couvrir la batterie puisqu'il peut avoir été contaminé par de l'électrolyte corrosif.

### AVERTISSEMENT

**Les véhicules équipés d'une boîte de vitesses automatique ne peuvent pas être démarrés en les poussant ou en les remorquant L'une ou l'autre de ces manœuvres risquerait d'endommager la boîte de vitesses ou le véhicule.**

## SI LE MOTEUR SURCHAUFFE

### AVERTISSEMENT

- **Arrêtez votre véhicule si le moteur surchauffe. En effet, une surchauffe prolongée pourrait endommager le moteur ou y provoquer un incendie.**
- **Ne retirez jamais le bouchon du radiateur ou du réservoir de liquide de refroidissement de votre véhicule lorsque le moteur est chaud, car vous pourriez vous brûler. En effet, dans une telle situation, de l'eau chaude sous pression jaillit et peut causer de graves blessures.**
- **N'ouvrez pas le capot si de la vapeur s'en échappe.**

En cas de surchauffe de votre véhicule (la lecture de l'indicateur de température sera extrêmement élevée et le témoin de pression d'huile moteur/température élevée du liquide de refroidissement s'allumera) ou si vous décelez une perte de puissance du moteur de votre véhicule ou des bruits inhabituels, etc., procédez aux étapes suivantes.

1. Déplacez votre véhicule en bordure de la route dans un endroit sûr, serrez le frein de stationnement et placez le levier sélecteur à la position P (stationnement).

### **Ne coupez pas le contact.**

2. Éteignez le climatiseur. Ouvrez toutes les glaces, déplacez la commande du chauffage ou du climatiseur à la chaleur maximale et la commande du ventilateur à la vitesse maximale.
3. Sortez du véhicule. Avant d'ouvrir le capot, vérifiez, visuellement et en cherchant à déceler des bruits, si de la vapeur ou du liquide de refroidissement s'échappe du radiateur. (Si de la vapeur ou du liquide de refroidissement s'échappe du radiateur, coupez le moteur.) Ne pas ouvrir le capot davantage tant que de la vapeur ou du liquide de refroidissement est visible.
4. Ouvrez le capot.

### AVERTISSEMENT

**Si de la vapeur ou de l'eau s'échappe du moteur, tenez-vous à l'écart pour éviter tout risque de brûlure.**

5. Procédez à une inspection visuelle des courroies d'entraînement pour vérifier si elles sont endommagées ou desserrées. Assurez-vous également que le ventilateur de refroidissement fonctionne. Il ne doit y avoir aucune fuite d'eau provenant des durites de radiateur et du radiateur. Coupez le contact si vous remarquez une fuite de liquide de refroidissement, l'absence ou le relâchement de la courroie de la pompe à eau ou si le ventilateur de refroidissement n'est pas en marche.

### AVERTISSEMENT

**Faites preuve de prudence lorsque vous vous penchez sur un moteur en marche pour éviter que vos mains, cheveux, bijoux ou vêtements ne soient happés par les courroies ou les pales du ventilateur de refroidissement du moteur. Le ventilateur de refroidissement du moteur peut se mettre en marche à n'importe quel moment lorsque la température du liquide de refroidissement est élevée.**

## REMORQUAGE DE VOTRE VÉHICULE

6. Une fois le moteur refroidi mais toujours en marche, vérifiez le niveau de liquide de refroidissement du réservoir. Au besoin, ajoutez du liquide de refroidissement dans le réservoir. Rendez-vous chez un concessionnaire INFINITI pour y faire réparer votre véhicule.

Les règlements en vigueur dans la localité, la province ou le territoire (l'État, aux États-Unis) où vous vivez doivent être respectés lors du remorquage de votre véhicule. L'utilisation d'équipement de remorquage inadéquat pourrait endommager votre véhicule. Vous pouvez obtenir des directives relatives au remorquage auprès de votre concessionnaire INFINITI. Généralement, le personnel des services de remorquage locaux connaît bien les lois et les procédures relatives au remorquage. INFINITI vous recommande donc de faire appel à un service de remorquage pour vous assurer que le remorquage est effectué adéquatement et pour éviter d'endommager votre véhicule. Il peut s'avérer utile de demander au responsable du service de remorquage de lire attentivement les précautions suivantes :

### AVERTISSEMENT

- **Ne voyagez jamais dans un véhicule qui est remorqué.**
- **Ne vous glissez jamais sous un véhicule soulevé par une dépanneuse.**

### ATTENTION

- **Lors du remorquage, assurez-vous que la boîte de vitesses, les essieux, la direction et le groupe motopropulseur fonctionnent bien. Si une de ces unités est endommagée, vous devez utiliser des chariots de remorquage.**
- **Installez toujours des chaînes de sécurité avant le remorquage.**

Pour obtenir plus de détails concernant le remorquage de votre véhicule derrière un véhicule récréatif, consultez la rubrique « Remorquage à plat » du chapitre « Données techniques et information au consommateur » du présent manuel.



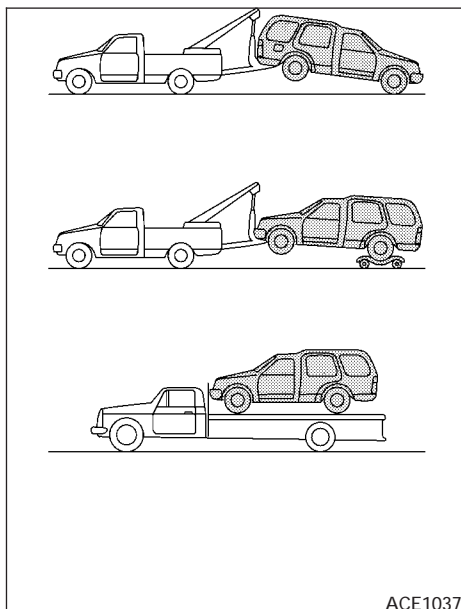

MÉTHODES DE REMORQUAGE  
RECOMMANDÉES PAR INFINITI

## Modèles deux roues motrices

INFINITI recommande de faire remorquer votre véhicule avec les roues motrices arrière soulevées ou sur un camion-plateau (remorquage intégral), tel qu'illustré.

### ⚠ ATTENTION

- **Ne remorquez jamais un véhicule équipé d'une boîte de vitesses automatique avec les roues arrière ou les quatre roues au sol (que le véhicule soit remorqué par l'avant ou par l'arrière), car les dommages à la boîte de vitesses qui pourraient en résulter nécessiteraient des réparations coûteuses. Si un remorquage du véhicule avec les roues avant soulevées est nécessaire, prenez toujours soin d'installer des chariots de remorquage sous les roues arrière.**
- **Lors du remorquage d'un véhicule équipé d'une boîte de vitesses automatique dont les roues avant touchent le sol ou reposent sur des chariots de remorquage :**

– **Tournez la clé de contact à la position OFF et redressez le volant de direction au moyen d'une corde ou d'un accessoire similaire. Ne bloquez jamais le volant de direction en tournant la clé de contact à la position de verrouillage. Vous risqueriez d'endommager le mécanisme de blocage de la direction.**

Si la vitesse ou la distance à parcourir doivent absolument dépasser ces limites, retirez l'arbre de transmission avant le remorquage pour ne pas endommager la boîte de vitesses.

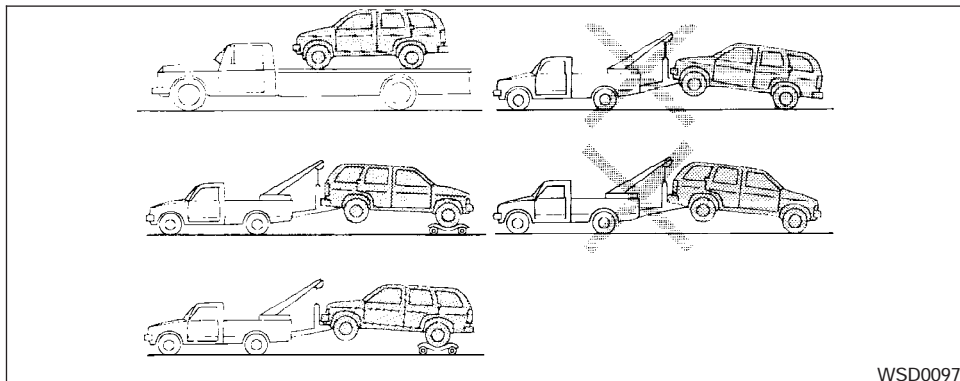

WSD0097

### Modèles quatre roues motrices

INFINITI recommande de faire remorquer votre véhicule à l'aide de chariots porte-roues ou sur un camion-plateau (remorquage intégral), tel qu'illustré.

#### **⚠ ATTENTION**

- Lorsque vous remorquez un modèle 4 roues motrices, ne laissez jamais les roues en contact avec la route; vous risqueriez de causer des dommages graves et coûteux à la boîte de transfert et à la transmission.

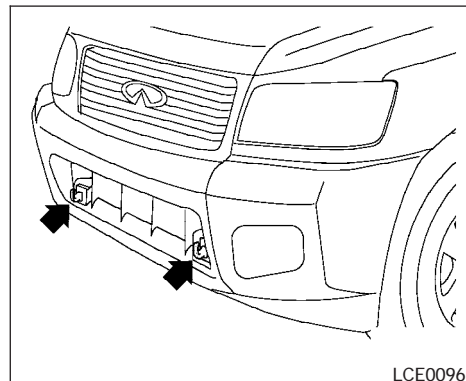

LCE0096

### DÉGAGEMENT D'UN VÉHICULE IMMOBILISÉ

#### **⚠ AVERTISSEMENT**

- Ne restez pas à proximité d'un véhicule immobilisé.
- Ne faites pas patiner vos pneus à vitesse élevée. Ils pourraient exploser et causer de graves blessures. Des pièces de votre véhicule pourraient également surchauffer et être endommagées.

### ATTENTION

- **Vous ne pouvez installer des chaînes ou des câbles de remorquage que sur les éléments de la structure principale de votre véhicule ou sur les anneaux d'attelage (selon l'équipement). Sinon, vous risquez d'endommager la carrosserie de votre véhicule.**
- **L'anneau d'attelage (selon l'équipement) doit être utilisé seulement aux fins de dégagement d'un véhicule coincé dans le sable, la neige, la boue, etc. Il ne doit pas être utilisé seul pour remorquer un véhicule sur une longue distance.**
- **Une force considérable s'exerce sur l'anneau d'attelage lorsque celui-ci est utilisé pour libérer un véhicule coincé. Tirez toujours en ligne droite sur l'anneau.**
- **Tirez toujours les câbles à partir de l'avant ou de l'arrière du véhicule.**
- **Les dispositifs de traction doivent être utilisés de façon à ne pas entrer en contact avec les éléments de la suspension, de la direction, des freins ou du circuit de refroidissement.**

- **L'utilisation de dispositifs de traction tels que des cordes ou des sangles en toile est déconseillée aux fins de remorquage ou de dégagement d'un véhicule immobilisé.**

Si votre véhicule est enlisé dans le sable, la boue, la neige ou la glace, utilisez la procédure suivante :

1. Désactivez le système de contrôle dynamique du véhicule (selon l'équipement du véhicule).
2. Assurez-vous que rien ni personne ne se trouve devant ou derrière votre véhicule.
3. Tournez le volant de gauche à droite pour dégager la zone entourant les roues avant.
4. Procédez à une manœuvre de va-et-vient avec votre véhicule.
  - Passez de la position R (marche arrière) à la position D (marche avant).
  - Appuyez au minimum sur l'accélérateur afin de maintenir le mouvement de va-et-vient.
  - Relâchez l'accélérateur avant de passer de la position R (marche arrière) à la position D (marche avant).

- Ne faites pas patiner les roues à plus de 55 km/h (35 mi/h).
5. Si, après quelques tentatives, vous n'arrivez pas à dégager votre véhicule, faites appel à un service de dépannage professionnel.

# MÉMENTO

# 7 Aspect et entretien

Nettoyage des surfaces extérieures du véhicule .....	7-2	Tapis .....	7-4
Lavage .....	7-2	Ceintures de sécurité .....	7-5
Cirage .....	7-2	Protection contre la corrosion .....	7-5
Pour faire disparaître les taches .....	7-3	Facteurs les plus courants contribuant à	
Soubassement .....	7-3	la corrosion d'un véhicule. ....	7-5
Vitres .....	7-3	Facteurs environnementaux influençant	
Roues en alliage d'aluminium .....	7-3	la corrosion .....	7-5
Pièces chromées .....	7-3	Pour protéger votre véhicule contre	
Nettoyage des surfaces intérieures du véhicule .....	7-4	la corrosion .....	7-5



## NETTOYAGE DES SURFACES EXTÉRIEURES DU VÉHICULE

Pour conserver l'aspect neuf de votre véhicule, vous devez en assurer l'entretien de façon appropriée.

Pour protéger les surfaces peintes, veuillez laver votre véhicule dès que possible :

- après une averse pour éviter des dommages potentiels causés par les pluies acides;
- après avoir conduit le long de la mer;
- lorsque des substances comme de la suie, des fientes d'oiseau, de la sève d'arbre, des particules métalliques ou des insectes se déposent sur les surfaces peintes;
- lorsque de la poussière ou de la boue s'accumule sur la carrosserie.

Dans la mesure du possible, stationnez votre véhicule dans un garage ou un endroit couvert.

Si le véhicule doit être stationné à l'extérieur, laissez-le à l'ombre ou recouvrez-le d'une housse pour le protéger.

**Prenez soin de ne pas rayer les surfaces peintes en installant ou en retirant la housse.**

## LAVAGE

Lavez le véhicule à grande eau avec une éponge humide. Lavez le véhicule soigneusement avec une solution d'eau propre et tiède (jamais chaude) et de savon doux, de savon spécial pour automobile ou de détergent liquide pour la vaisselle à usage domestique.

### ATTENTION

- **Ne lavez pas votre véhicule avec des produits d'entretien ménager puissants, des détergents chimiques forts, de l'essence ou des solvants.**
- **Ne lavez pas votre véhicule en plein soleil ou lorsque la carrosserie est chaude car en séchant, l'eau pourrait en tacher la surface.**
- **Évitez d'utiliser des chiffons à tissage serré ou rugueux, tels que les gants de lavage. Enlevez avec soin les plaques de boue ou autres corps étrangers pour éviter de rayer ou d'abîmer les surfaces peintes du véhicule.**

Rincez abondamment le véhicule avec de l'eau propre.

Le sel d'épandage affecte particulièrement les rebords intérieurs, les joints et les replis des portières, les charnières et le capot. Par consé-

quent, ces endroits doivent être lavés régulièrement. Assurez-vous que les orifices d'écoulement du bord inférieur des portières ne sont pas obstrués. Lavez au jet d'eau le dessous de la carrosserie et les passages de roue pour détacher les accumulations de boue et éliminer toute trace de sel d'épandage.

Une peau de chamois humide peut être utilisée pour essuyer la carrosserie et éviter la formation de taches d'eau.

## CIRAGE

Un cirage régulier protège les surfaces peintes et conserve l'aspect neuf du véhicule. Après le cirage, il est recommandé de polir les surfaces afin d'éliminer toute accumulation résiduelle de cire et pour donner un aspect lustré à la carrosserie.

Un concessionnaire INFINITI peut vous aider à choisir le produit approprié.

- Ne cirez votre véhicule qu'après l'avoir bien lavé. Suivez les directives fournies sur le contenant de cire.
- N'utilisez pas de cire contenant des substances et composés abrasifs ou des agents nettoyants qui risquent d'endommager le fini de votre véhicule.
- Si la carrosserie est difficile à polir, utilisez un produit pour enlever les dépôts de goudron, puis cirez le véhicule de nouveau.

Un polissage à la machine ou un polissage trop prolongé sur un fini de peinture transparent peut ternir le fini ou y laisser des marques spiralées.

## POUR FAIRE DISPARAÎTRE LES TACHES

Les taches de goudron et d'huile, la poussière industrielle, les insectes et la sève d'arbre peuvent provoquer des dommages irréversibles sur les surfaces peintes ou y laisser des traces indélébiles; veillez à les nettoyer dès que possible. Des produits de nettoyage spéciaux sont disponibles chez votre concessionnaire INFINITI ou dans tout magasin d'accessoires automobiles.

## SOUBASSEMENT

Dans les régions où du sel d'épandage est utilisé pendant l'hiver, il est nécessaire de laver le soubassement régulièrement. Les accumulations de saletés et de sel qui s'y forment peuvent causer sa corrosion ainsi que celle de la suspension. Avant le début de l'hiver et au printemps, vérifiez la couche de protection inférieure et, au besoin, appliquez-en de nouveau.

## VITRES

Utilisez du nettoie-vitres pour enlever la pellicule de saleté et de poussière qui s'est formée sur les vitres. Il est normal qu'une pellicule se forme lorsque le véhicule est stationné directement au soleil. L'utilisation de nettoie-vitres avec un chiffon doux éliminera rapidement cette pellicule.

### ATTENTION

**N'utilisez jamais d'outils acérés, de nettoyants abrasifs ou de désinfectants à base de chlore pour nettoyer la paroi intérieure des glaces. Ils pourraient endommager les conducteurs électriques, les éléments de l'antenne radio ou ceux du dégivreur de lunette arrière.**

## ROUES EN ALLIAGE D'ALUMINIUM

Lavez les roues régulièrement, particulièrement en hiver, si vous habitez dans une région où du sel d'épandage est utilisé. S'ils ne sont pas enlevés, les dépôts de sel d'épandage peuvent décolorer les roues.

## PIÈCES CHROMÉES

Nettoyez régulièrement toutes les pièces chromées avec un produit à polir pour chrome non-abrasif pour préserver leur fini lustré.

## NETTOYAGE DES SURFACES INTÉRIEURES DU VÉHICULE

De temps à autre, utilisez un aspirateur ou une brosse douce pour dépoussiérer les garnitures intérieures, les pièces en plastique et les sièges. Essuyez les surfaces en vinyle et en cuir avec un chiffon propre et préalablement humidifié dans une solution de savon doux, puis essuyez-les avec un linge sec. Avant d'utiliser un quelconque produit protecteur pour tissus, lisez les recommandations du fabricant. Certains protecteurs pour tissus contiennent des produits chimiques qui peuvent tacher ou décolorer le tissu des sièges.

Utilisez un chiffon humidifié uniquement d'eau pour nettoyer le verre de protection de la jauge et des indicateurs de bord.

### ⚠ ATTENTION

- **N'utilisez jamais de benzine, de solvant ni aucun produit semblable.**
- **Les petites particules de saleté peuvent s'avérer abrasives et endommager les surfaces en cuir; elles doivent donc être retirées rapidement. N'utilisez pas de savon pour le cuir, de produits à polir, d'huiles, de nettoyeurs liquides, de solvants, de détergents ou de nettoyeurs à base d'ammoniaque puisqu'ils peuvent endommager le fini naturel du cuir.**

- **N'utilisez jamais de produits destinés à protéger les tissus, à moins que leur utilisation ne soit recommandée par le fabricant.**
- **N'utilisez pas de produits nettoyants pour le verre ou le plastique sur le verre protecteur des indicateurs et instruments de bord. Ces produits pourraient endommager le verre protecteur.**

## TAPIS

L'utilisation de tapis d'origine INFINITI peut contribuer à maintenir la moquette de votre véhicule en bon état et à faciliter le nettoyage de l'habitacle. **Quel que soit le type de tapis utilisé, assurez-vous qu'il est adapté à votre véhicule et qu'il est correctement placé côté conducteur afin de ne pas entraver le mouvement des pédales.** Les tapis doivent être nettoyés régulièrement et remplacés en cas d'usure excessive.

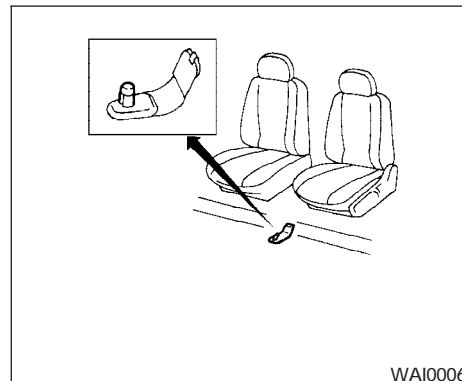

### Crochet de positionnement de tapis (côté conducteur uniquement)

Ce véhicule est équipé d'un crochet de fixation avant qui sert à placer le tapis. Les tapis INFINITI ont été spécialement conçus pour votre véhicule. Le tapis du côté conducteur est muni d'un trou d'œillet. Installez le tapis en insérant le crochet de fixation dans le trou de l'œillet correspondant et en le centrant dans l'espace pour les jambes, sur le plancher du véhicule.

Vérifiez régulièrement les tapis pour vous assurer qu'ils sont bien placés.



## CEINTURES DE SÉCURITÉ

Les ceintures de sécurité peuvent être nettoyées en les essuyant avec une éponge préalablement humectée dans une solution de savon doux. Laissez les ceintures de sécurité sécher complètement à l'ombre avant de les utiliser. Consultez la rubrique « Entretien des ceintures de sécurité » du chapitre « Sécurité – sièges, ceintures de sécurité et coussins gonflables » du présent manuel.

### AVERTISSEMENT

**Ne laissez pas les ceintures de sécurité se rétracter dans l'enrouleur si elles sont mouillées. N'appliquez JAMAIS d'agent de blanchiment, de teinture ou de solvant chimique en guise de nettoyant sur les ceintures de sécurité puisque ces produits pourraient affaiblir considérablement les sangles.**

## PROTECTION CONTRE LA CORROSION

### FACTEURS LES PLUS COURANTS CONTRIBUTANT À LA CORROSION D'UN VÉHICULE

1. Accumulation de boue et de débris humides sur des sections des panneaux de la carrosserie, dans des cavités ainsi qu'à d'autres endroits du véhicule.
2. Dommages à la peinture et aux autres enduits protecteurs causés par du gravier et des éclats de caillou ou des dommages consécutifs à des accrochages mineurs.

### FACTEURS ENVIRONNEMENTAUX INFLUENÇANT LA CORROSION

#### Humidité

L'accumulation de sable, de boue et d'eau sur le soubassement du véhicule peut accélérer le processus de corrosion. Les revêtements de plancher humides ne sécheront pas complètement s'ils sont laissés dans le véhicule; ils doivent donc être retirés pour faciliter leur séchage et éviter la formation de corrosion sur le plancher.

#### Humidité relative

La corrosion est accélérée :

- dans les régions où l'humidité relative est élevée;

- dans les régions où les températures restent au-dessus du point de congélation;
- dans les régions où il y a de la pollution atmosphérique;
- dans les régions où du sel d'épandage est utilisé.

#### Température

Les températures élevées accélèrent la corrosion des pièces qui ne sont pas bien aérées.

#### Pollution atmosphérique

La pollution industrielle, la présence de sel dans l'air dans des régions côtières et l'utilisation massive de sel d'épandage accélèrent le processus de corrosion. Le sel d'épandage accélère aussi la désagrégation des surfaces peintes.

### POUR PROTÉGER VOTRE VÉHICULE CONTRE LA CORROSION

- Lavez et cirez fréquemment votre véhicule pour le garder propre.
- Examinez toujours le véhicule pour déceler tout dommage mineur à la peinture et effectuez les réparations nécessaires dès que possible.

- Évitez toute accumulation d'eau dans les portières en vous assurant que les trous d'écoulement du bord inférieur des portières ne sont pas obstrués.
- Vérifiez le soubassement du véhicule pour y déceler toute accumulation de sable, de boue ou de sel. Le cas échéant, lavez-le à l'eau dès que possible.

**⚠ ATTENTION**

- **Ne vous servez JAMAIS d'un boyau d'arrosage pour enlever la poussière, le sable ou d'autres résidus de l'habitacle. Utilisez plutôt un aspirateur ou un balai.**
- **Ne laissez pas les composants électroniques situés à l'intérieur du véhicule entrer en contact avec de l'eau ou d'autres liquides risquant de les endommager.**

Les produits chimiques utilisés pour déglacer les routes sont extrêmement corrosifs. Ils accélèrent la corrosion et la détérioration des composants du soubassement, comme le système d'échappement, les canalisations de carburant et de frein, les câbles de frein, le plancher et les ailes.

**En hiver, le soubassement doit être lavé régulièrement.**

## 7-6 Aspect et entretien

Dans certaines régions, une protection additionnelle contre la rouille et la corrosion peut s'avérer nécessaire; consultez un concessionnaire INFILITI pour plus de détails.

# 8 Entretien et interventions du propriétaire

Exigences d'entretien . . . . .	8-2	Bougies d'allumage . . . . .	8-17
Entretien général . . . . .	8-3	Remplacement des bougies d'allumage . . . . .	8-17
Explication des points d'intervention relatifs à l'entretien général . . . . .	8-3	Filtre à air . . . . .	8-18
Précautions d'entretien . . . . .	8-5	Microfiltre de l'habitacle . . . . .	8-18
Points de vérification dans le compartiment moteur . . . . .	8-7	Balais d'essuie-glace du pare-brise . . . . .	8-20
Circuit de refroidissement du moteur . . . . .	8-8	Nettoyage . . . . .	8-20
Vérification du niveau de liquide de refroidis- sement . . . . .	8-8	Remplacement . . . . .	8-20
Vidange du liquide de refroidissement . . . . .	8-9	Frein de stationnement et pédale de frein . . . . .	8-23
Huile moteur . . . . .	8-9	Vérification du frein de stationnement . . . . .	8-23
Vérification du niveau d'huile moteur . . . . .	8-9	Vérification de la pédale de frein . . . . .	8-23
Vidange d'huile moteur . . . . .	8-10	Servofrein . . . . .	8-24
Remplacement du filtre à huile . . . . .	8-12	Fusibles . . . . .	8-24
Huile pour boîte de vitesses automatique à 5 rap- ports . . . . .	8-12	Compartiment moteur . . . . .	8-24
Liquide de direction assistée . . . . .	8-13	Habitacle . . . . .	8-26
Liquide de frein . . . . .	8-13	Remplacement de la pile de la télécommande . . . . .	8-27
Liquide de frein . . . . .	8-14	Éclairage . . . . .	8-28
Liquide de lave-glace . . . . .	8-14	Phares . . . . .	8-28
Réservoir de liquide de lave-glace . . . . .	8-14	Éclairage extérieur et intérieur . . . . .	8-29
Batterie . . . . .	8-15	Roues et pneus . . . . .	8-33
Démarrage-secours . . . . .	8-16	Pression des pneus . . . . .	8-33
Courroies d'entraînement . . . . .	8-16	Marquage des pneus . . . . .	8-36
		Types de pneus . . . . .	8-39
		Chaînes antidérapantes . . . . .	8-40
		Remplacement des roues et des pneus . . . . .	8-40

## EXIGENCES D'ENTRETIEN

Votre nouveau véhicule INFINITI a été conçu de manière à ne nécessiter qu'un entretien minimal à des intervalles éloignés, ce qui vous permet de gagner du temps et d'économiser de l'argent. Toutefois, certaines vérifications quotidiennes et régulières sont nécessaires pour maintenir votre véhicule INFINITI en bon état mécanique et assurer un rendement optimal du dispositif antipollution.

Vous avez la responsabilité, à titre de propriétaire du véhicule, de vous assurer que l'entretien général et l'entretien périodique de votre véhicule sont effectués.

En tant que propriétaire, vous êtes la seule personne en mesure de vous assurer qu'un entretien approprié de votre véhicule est effectué. Vous jouez donc un rôle crucial dans le processus d'entretien.

### Entretien périodique

Vous trouverez une liste pratique des points d'intervention facultatifs et obligatoires ainsi qu'une description de l'opération d'entretien correspondante dans votre exemplaire du « Guide du service et de l'entretien INFINITI ». Vous devez consulter ce guide pour vous assurer que les vérifications nécessaires au bon fonctionnement de votre véhicule INFINITI sont effectuées à intervalles réguliers.

### 8-2 Entretien et interventions du propriétaire

### Entretien général

L'entretien général comprend les points d'intervention relatifs à l'entretien quotidien. Ils sont essentiels au bon fonctionnement du véhicule. Vous devez effectuer ces opérations d'entretien régulièrement, tel que prescrit.

Des connaissances sommaires en mécanique et l'utilisation de quelques outils de mécanique automobile suffisent pour effectuer les vérifications d'entretien général.

Vous pouvez effectuer ces vérifications ou inspections vous-même, consulter un technicien qualifié ou vous rendre chez un concessionnaire INFINITI.

### Où aller lorsque des réparations sont nécessaires

Si votre véhicule requiert un entretien ou s'il fonctionne mal, rendez-vous chez un concessionnaire INFINITI qui procédera à une inspection et à une mise au point des systèmes et dispositifs de votre véhicule.

Les techniciens INFINITI sont des spécialistes qui reçoivent une formation exhaustive. Ils bénéficient en outre d'une formation continue par le biais de bulletins techniques, de conseils et de programmes de perfectionnement offerts par les concessionnaires. Ils sont pleinement qualifiés pour procéder à des interventions sur les véhicu-

les INFINITI et possèdent **toutes** les compétences nécessaires pour réparer votre véhicule.

Vous pouvez faire appel aux membres du personnel du service après vente des concessionnaires agréés INFINITI en toute confiance; ils travailleront de la façon la plus efficace et économique possible tout en respectant les exigences d'entretien de votre véhicule.

## ENTRETIEN GÉNÉRAL

Tel que prescrit dans ce chapitre, un entretien général de votre véhicule doit être effectué régulièrement lorsque vous l'utilisez normalement. Si vous décelez des odeurs, des vibrations ou des bruits inhabituels, recherchez la source du problème ou rendez-vous chez un concessionnaire INFINITI pour y faire vérifier votre véhicule dans les plus brefs délais. De plus, si vous croyez que votre véhicule doit être réparé, assurez-vous d'en aviser le personnel de votre concessionnaire INFINITI.

Conformez-vous aux « Précautions d'entretien » dans ce chapitre lorsque vous devez effectuer des vérifications ou des interventions sur votre véhicule.

### EXPLICATION DES POINTS D'INTERVENTION RELATIFS À L'ENTRETIEN GÉNÉRAL

**Des détails supplémentaires sur les points d'intervention marqués d'un astérisque (\*) sont fournis plus loin dans ce chapitre.**

À l'extérieur du véhicule

Les points d'intervention énumérés ici doivent être vérifiés de temps à autre, à moins d'indication contraire.

**Portières et capot** Assurez-vous qu'ils fonctionnent bien. Assurez-vous également que

toutes les serrures se verrouillent correctement. Lubrifiez les charnières, les verrous, les goupilles de verrouillage, les rouleaux et les bielles au besoin. Assurez-vous que le loquet secondaire maintient le capot fermé lorsque le loquet principal est délogé.

Vérifiez fréquemment la lubrification de ces éléments si vous conduisez sur des routes sur lesquelles du sel et d'autres matières corrosives ont été répandus.

**Phares\*** Nettoyez les phares régulièrement. Assurez-vous que les phares, feux d'arrêt, feux arrière, clignotants et autres feux fonctionnent correctement et qu'ils sont fixés solidement. Vérifiez également le réglage des phares.

**Écrous de roue\*** Assurez-vous que tous les écrous sont en place et qu'ils sont bien serrés lors de la vérification des pneus. Serrez-les au besoin.

**Permutation des pneus\*** Une permutation des pneus doit être effectuée tous les 12 000 kilomètres (7 500 milles).

**Pneus\*** Vérifiez souvent la pression de gonflage des pneus de votre véhicule au moyen d'un manomètre et vérifiez-la toujours avant tout long trajet. Au besoin, réglez la pression des pneus, y compris celle de la roue de secours, au niveau

spécifié. Vérifiez les pneus avec soin pour y déceler toute trace de dommages, de coupures ou d'usure excessive.

**Réglage de la géométrie et équilibrage des roues** Si vous avez l'impression que votre véhicule tire d'un côté lorsque vous conduisez sur une route droite et sans relief, ou si vous notez une usure inégale ou excessive des pneus de votre véhicule, un réglage de la géométrie des roues peut s'avérer nécessaire. Si vous sentez des vibrations au niveau du volant de direction ou du siège de votre véhicule lorsque vous conduisez à vitesse normale sur l'autoroute, un équilibrage des roues peut s'avérer nécessaire.

- Consultez la rubrique « Renseignements importants concernant la sécurité des pneus » du Livret de renseignements sur la garantie pour plus d'information.

**Pare-brise** Le pare-brise doit être nettoyé régulièrement. Vérifiez au moins tous les six mois s'il y a des fissures ou d'autres dommages. Si le pare-brise est endommagé, faites-le réparer dans un atelier de réparation qualifié.

**Balais d'essuie-glace de pare-brise\*** Si vous constatez que les balais d'essuie-glace fonctionnent mal, vérifiez s'ils sont fissurés ou usés.

## À l'intérieur du véhicule

Les points d'intervention énumérés ci-dessous doivent faire l'objet de vérifications régulières, par exemple, lors des opérations d'entretien périodique, du nettoyage du véhicule, etc.

**Des détails supplémentaires sur les points d'intervention marqués d'un astérisque sont fournis plus loin dans ce chapitre.**

**Pédale d'accélérateur** Assurez-vous que la pédale d'accélérateur s'enfonce en douceur, librement et sans effort. Gardez la carquette loin de la pédale.

**Position P (stationnement) de la boîte de vitesses automatique** Dans une pente assez prononcée, assurez-vous que le véhicule reste immobilisé, sans que vous ayez besoin d'appliquer les freins, lorsque le levier sélecteur est à la position P (stationnement).

**Pédale de frein et servofrein\*** Assurez-vous que la pédale de frein fonctionne librement et que la distance qui la sépare du plancher est adéquate lorsqu'on l'enfonce complètement. Vérifiez le fonctionnement du servofrein. Assurez-vous de maintenir la carquette à l'écart de la pédale.

**Freins** Assurez-vous que le véhicule ne dérive pas lorsque les freins sont serrés.

**Frein de stationnement\*** Assurez-vous que la course du levier est adéquate et que celui-ci fonctionne bien. Pour ce faire, immobilisez le véhicule dans une pente raide et serrez seulement le frein de stationnement pour maintenir le véhicule en position.

**Sièges** Vérifiez les commandes de position des sièges, comme les dispositifs de réglage des sièges et d'inclinaison des dossiers, etc., pour vous assurer qu'ils fonctionnent bien et qu'ils se verrouillent correctement dans toutes les positions. Assurez-vous que les appuie-tête se déplacent librement vers le haut et vers le bas et qu'ils se bloquent correctement (selon l'équipement du véhicule) dans toutes les positions de verrouillage.

**Ceintures de sécurité** Assurez-vous que toutes les pièces des ceintures de sécurité (p. ex., les boucles, les ancrages, les réglers et les enrouleurs) fonctionnent correctement et librement et qu'elles sont bien installées. Vérifiez les sangles des ceintures de sécurité pour vous assurer qu'elles ne sont pas coupées, effilochées, usées ou endommagées.

**Volant de direction** Prenez note de tout changement dans le fonctionnement de la direction : par exemple, une course morte du volant excessive, une direction rigide ou des bruits inusités.

**Témoins et carillons** Assurez-vous que tous les témoins et carillons fonctionnent bien.

**Essuie-glaces et lave-glace de pare-brise\*** Assurez-vous que les essuie-glaces et le lave-glace fonctionnent bien et que les essuie-glaces ne laissent pas de traces sur le pare-brise.

**Dégivreur de pare-brise** Assurez-vous que l'air circule librement par les bouches de dégivrage et que le débit d'air est adéquat lorsque le chauffage ou la climatisation est en fonction.

## Sous le capot et sous le véhicule

Les points d'intervention énumérés ci-dessous doivent être vérifiés régulièrement (p. ex., chaque fois que vous vérifiez l'huile moteur ou que vous faites le plein de carburant).

**Batterie\*** Vérifiez le niveau d'électrolyte dans chacun des éléments de la batterie. Il doit se trouver entre les repères MAX et MIN. Vérifiez fréquemment le niveau d'électrolyte de la batterie si vous conduisez votre véhicule par temps très chaud ou dans des conditions difficiles.

**Niveau de liquide de frein \*** Assurez-vous que le niveau de liquide de frein se trouve entre les repères MIN et MAX du réservoir.

**Niveau de liquide de refroidissement\*** Attendez que le moteur soit froid pour vérifier le niveau de liquide de refroidissement.

### **Courroies d'entraînement du moteur\***

Assurez-vous que les courroies d'entraînement du moteur ne sont pas éraillées, usées, fendillées ou huileuses.

**Niveau d'huile moteur\*** Vérifiez le niveau d'huile moteur lorsque votre véhicule est immobilisé sur une surface plane et que le moteur est à l'arrêt. Attendez que l'huile se dépose dans le carter d'huile (plus de dix minutes).

**Système d'échappement** Assurez-vous que les supports du système d'échappement ne sont pas desserrés et que le système n'est pas fissuré ou perforé. Si le système d'échappement de votre véhicule émet un son inhabituel ou dégage une odeur de gaz d'échappement, rendez-vous dès que possible chez un concessionnaire INFINITI pour le faire inspecter. Consultez l'avertissement relatif à l'oxyde de carbone dans le chapitre « Démarrage et conduite » du présent manuel.

**Fuites de liquide** Immobilisez votre véhicule et, après un certain temps, vérifiez la présence de fuites de carburant, d'huile, d'eau ou d'autres liquides. Il est normal que de l'eau s'égoutte du climatiseur après son utilisation. Si vous décelez des fuites ou des vapeurs d'essence, recherchez la source du problème et faites réparer votre véhicule immédiatement.

**Niveau de liquide de direction assistée\* et canalisations** Coupez le contact et attendez que le liquide de direction assistée refroidisse avant d'en vérifier le niveau. Assurez-vous que les canalisations sont bien raccordées et qu'elles sont exemptes de fuites, de fissures, etc.

**Radiateur et durites** Vérifiez l'avant du radiateur et retirez-en la saleté, les insectes, les feuilles, etc. qui s'y sont accumulés. Assurez-vous que les durites du radiateur ne sont pas fissurées, déformées, pourries ou desserrées.

**Soubassement** Le soubassement de votre véhicule entre fréquemment en contact avec des substances corrosives comme celles qui sont répandues sur une chaussée glacée ou utilisées pour contrôler la poussière. Il est très important de retirer ces substances du soubassement; sinon le plancher, le châssis, les canalisations de carburant et le système d'échappement pourraient rouiller. À la fin de l'hiver, rincez le soubassement soigneusement avec de l'eau pour décoller les plaques de boue et de saleté accumulées. Consultez le chapitre « Aspect et entretien » du présent manuel.

**Liquide de lave-glace de pare-brise\*** Assurez-vous qu'il y a suffisamment de liquide de lave-glace dans le réservoir.

## **PRÉCAUTIONS D'ENTRETIEN**

Faites toujours preuve de prudence lorsque vous procédez à une inspection ou à un entretien de votre véhicule afin d'éviter de subir de graves blessures ou d'endommager votre véhicule. Les précautions générales suivantes doivent être respectées à la lettre.

### **AVERTISSEMENT**

- **Stationnez le véhicule sur une surface plane, serrez le frein de stationnement et bloquez les roues pour empêcher le véhicule de se déplacer. Déplacez le levier sélecteur à la position de stationnement (P).**
- **Assurez-vous que la clé de contact est à la position OFF ou LOCK avant de procéder à tout remplacement ou réparation de pièces.**
- **Ne laissez jamais le moteur ou les faisceaux des composants associés à la boîte de vitesses automatique débranchés lorsque le commutateur d'allumage est tourné à la position de marche (ON).**
- **Ne branchez ou débranchez jamais la batterie ni aucun autre composant transistorisé lorsque le commutateur d'allumage est à la position de marche (ON).**

- **Votre véhicule est équipé d'un ventilateur de refroidissement du moteur automatique qui peut s'activer à n'importe quel moment sans avertissement, même si la clé de contact est à la position d'arrêt et que le moteur ne tourne pas. Pour éviter des blessures, débranchez toujours le câble négatif de la batterie avant d'effectuer une intervention près du ventilateur.**
- **Si vous devez travailler sur un moteur en marche, n'approchez pas vos mains, vos vêtements, vos cheveux ni vos outils des ventilateurs, courroies et autres pièces mobiles.**
- **Il est recommandé d'enlever ou de fixer en place tout vêtement ample avant de travailler sur votre véhicule. Retirez aussi votre montre, vos bagues et vos autres bijoux.**
- **Lorsque vous travaillez sur votre véhicule, portez toujours des lunettes de protection.**
- **Si vous devez faire tourner le moteur dans un espace clos comme un garage, assurez-vous que l'endroit est correctement ventilé et que les gaz d'échappement peuvent s'évacuer.**

- **Ne vous glissez jamais sous un véhicule si ce dernier n'est soutenu que par un cric. Si une intervention sous le véhicule s'avère nécessaire, utilisez des tréteaux pour le soutenir.**
- **Tenez loin du réservoir de carburant et de la batterie les cigarettes ou cigares allumés, de même que toute flamme ou source d'étincelles.**
- **Sur les modèles munis d'un moteur à essence à système d'injection électronique multipoint, l'entretien du filtre et des canalisations à carburant doit être effectué par un concessionnaire INFINITI car la pression dans ces canalisations est très élevée, même lorsque le moteur est à l'arrêt.**

#### ATTENTION

- **Ne procédez à aucune intervention sous le capot lorsque le moteur est chaud. Arrêtez le moteur et attendez qu'il refroidisse.**

- **Évitez tout contact avec de l'huile moteur ou du liquide de refroidissement usés. La mise au rebut inadéquate d'huile moteur, de liquide de refroidissement du moteur ou de tout autre liquide utilisé dans un véhicule peut nuire à l'environnement. Respectez toujours la réglementation locale en ce qui concerne la mise au rebut de liquides utilisés dans un véhicule.**

Le présent chapitre fournit des directives relatives aux interventions qui peuvent être aisément effectuées par le propriétaire.

Vous pouvez également vous procurer un Manuel de réparation INFINITI d'origine. Consultez la rubrique « Pour commander le Manuel du conducteur ou le Manuel de réparation » du chapitre « Données techniques et information au consommateur » de ce manuel.

Rappelez-vous que des interventions incomplètes ou inadéquates peuvent engendrer des problèmes de fonctionnement ou des émissions d'échappement excessives et compromettre la couverture de garantie de votre véhicule. **Dans le doute, rendez-vous chez un concessionnaire INFINITI pour y faire inspecter votre véhicule.**



## POINTS DE VÉRIFICATION DANS LE COMPARTIMENT MOTEUR

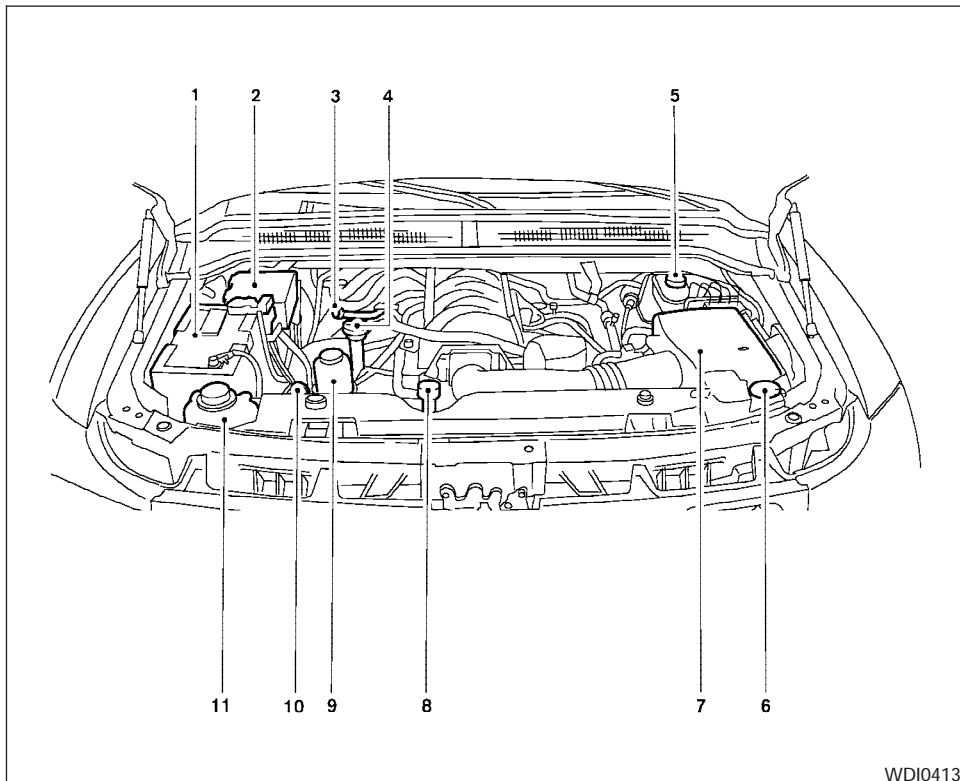

1. Batterie
2. Boîte de fusibles/fils-fusibles
3. Jauge d'huile pour boîte de vitesses
4. Bouchon de remplissage d'huile moteur
5. Réservoir de liquide de frein
6. Réservoir de liquide de lave-glace de pare-brise
7. Filtre à air
8. Bouchon du radiateur
9. Réservoir de liquide de direction assistée
10. Jauge d'huile moteur
11. Réservoir du liquide de refroidissement

### REMARQUE :

**Le capot a été soulevé pour permettre une meilleure identification visuelle des pièces.**

WDI0413

## CIRCUIT DE REFROIDISSEMENT DU MOTEUR

Le circuit de refroidissement du moteur a été rempli à l'usine d'une solution d'antigel toutes saisons de haute qualité. L'ajout d'additifs dans le circuit de refroidissement est inutile puisque cette solution d'antigel contient des inhibiteurs de rouille et de corrosion.

### ⚠ AVERTISSEMENT

- Ne retirez jamais le bouchon du radiateur ou du réservoir de liquide de refroidissement lorsque le moteur est chaud. Attendez que le moteur et le radiateur refroidissent. Du liquide à haute pression pourrait s'échapper du radiateur et provoquer des brûlures graves. Pour des détails sur les précautions à prendre, consultez la rubrique « Si le moteur surchauffe » du chapitre « En cas d'urgence » du présent manuel.
- Le radiateur est équipé d'un bouchon taré. Pour éviter d'endommager le moteur, utilisez uniquement un bouchon de radiateur d'origine NISSAN.

Température extérieure jusqu'à		Antigel d'origine NISSAN longue durée ou l'équivalent	Eau déminéralisée ou distillée
°C	°F		
-35	-30	50 %	50 %

### ⚠ ATTENTION

Lorsque vous remplacez l'antigel ou que vous en ajoutez, assurez-vous d'utiliser l'antigel longue durée d'origine NISSAN (de couleur verte) ou un antigel équivalent dont le mélange contient 50 % d'antigel et 50 % d'eau déminéralisée ou distillée. L'utilisation de solutions antigel d'autres types ou couleurs, comme l'antigel orange, peut endommager le circuit de refroidissement du moteur de votre véhicule.

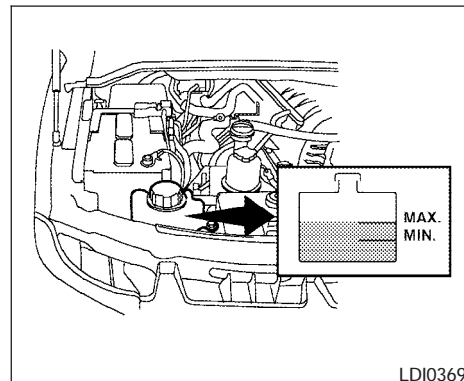

## VÉRIFICATION DU NIVEAU DE LIQUIDE DE REFROIDISSEMENT

**Attendez que le moteur soit froid** pour vérifier le niveau de liquide de refroidissement dans le réservoir. Si le niveau est inférieur au repère MIN, ajoutez du liquide jusqu'à ce qu'il atteigne le repère MAX. Si le réservoir est vide, **attendez que le moteur soit froid** et vérifiez le niveau de liquide de refroidissement dans le radiateur. Si la quantité de liquide de refroidissement dans le radiateur est insuffisante, remplissez ce dernier jusqu'à l'orifice de remplissage et ajoutez également du liquide dans le réservoir jusqu'au repère MAX.

Le réservoir de liquide de refroidissement est sous pression. Lors de l'installation du bouchon, serrez-le jusqu'à ce qu'un cliquet se fasse entendre.

Faites vérifier le circuit de refroidissement de votre véhicule chez un concessionnaire INFINITI si vous devez y ajouter fréquemment du liquide de refroidissement.

## VIDANGE DU LIQUIDE DE REFROIDISSEMENT

Un concessionnaire INFINITI peut procéder à la vidange du liquide de refroidissement du moteur. Cette procédure d'entretien est décrite dans le Manuel de réparation INFINITI.

**Des procédures d'entretien inadéquates peuvent compromettre le rendement du dispositif de chauffage et entraîner une surchauffe du moteur.**

### **⚠ AVERTISSEMENT**

- Ne remplacez jamais le liquide de refroidissement de votre véhicule lorsque le moteur est chaud car vous pourriez vous brûler.

- Ne retirez jamais le bouchon du radiateur ou du réservoir de liquide de refroidissement lorsque le moteur est chaud. Du liquide à haute pression pourrait s'échapper du radiateur et provoquer des brûlures graves.
- Évitez tout contact direct du liquide de refroidissement usé sur la peau. Si tel est le cas, lavez immédiatement l'endroit affecté avec du savon ou du détergent pour les mains.
- Gardez le liquide de refroidissement hors de la portée des enfants et des animaux.

Le liquide de refroidissement doit être mis au rebut de façon adéquate. Consultez les règlements en vigueur dans votre localité.

## HUILE MOTEUR

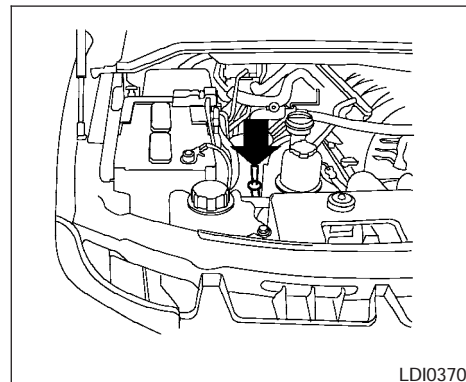

### VÉRIFICATION DU NIVEAU D'HUILE MOTEUR

1. Stationnez votre véhicule sur une surface plane et serrez le frein de stationnement.
2. Démarrez le moteur et laissez-le tourner au ralenti jusqu'à ce qu'il atteigne sa température de fonctionnement.
3. Coupez le contact. **Attendez que l'huile se dépose dans le carter d'huile (plus de dix minutes).**
4. Retirez la jauge et essuyez-la. Insérez-la ensuite dans son tube jusqu'au fond.

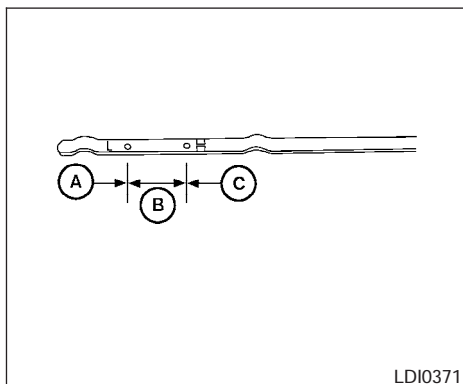

LDI0371

- Retirez-la de nouveau et vérifiez le niveau d'huile. Celui-ci doit se trouver entre les repères H (élevé) et L (bas) **(B)**. Il s'agit du niveau d'huile normal. Si le niveau d'huile est inférieur au repère L **(A)**, retirez le bouchon de remplissage d'huile et versez de l'huile dans l'orifice. **Le niveau ne doit jamais dépasser le repère H **(C)**.**
- Vérifiez de nouveau le niveau d'huile au moyen de la jauge.

**L'ajout d'huile entre les opérations d'entretien périodique ou pendant la pé-**

**riode de rodage est normal si vous conduisez votre véhicule dans des conditions difficiles.**

### **ATTENTION**

**Le niveau d'huile doit être vérifié périodiquement. Le fait de laisser le moteur tourner lorsque la quantité d'huile est insuffisante peut entraîner des dommages au moteur qui ne seraient pas couverts par la garantie.**

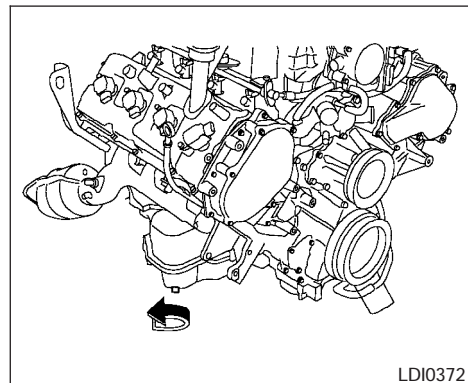

LDI0372

## **VIDANGE D'HUILE MOTEUR**

- Stationnez votre véhicule sur une surface plane et serrez le frein de stationnement.
- Démarrez le moteur et laissez-le tourner au ralenti jusqu'à ce qu'il atteigne sa température de fonctionnement, puis coupez le contact.
- Tournez le bouchon de remplissage d'huile dans le sens contraire des aiguilles d'une montre pour le retirer.
- Déposez un grand bac de vidange sous le bouchon de vidange.

5. Retirez le bouchon de vidange à l'aide d'une clé en le tournant dans le sens contraire des aiguilles d'une montre et vidangez l'huile complètement.

Si le filtre à huile doit être changé, retirez-le et remplacez-le maintenant. Consultez la rubrique « Remplacement du filtre à huile » plus loin dans ce chapitre.

#### **AVERTISSEMENT**

- **Des contacts prolongés et répétés avec de l'huile moteur usagée peuvent entraîner le cancer de la peau.**
- **Évitez tout contact direct de la peau avec de l'huile usagée. Le cas échéant, lavez soigneusement la zone affectée avec du savon ou avec un détergent pour les mains aussitôt que possible.**
- **Gardez l'huile moteur usagée hors de la portée des enfants.**

#### **ATTENTION**

**Prenez soin de ne pas vous brûler, car l'huile moteur peut être brûlante.**

- **L'huile usagée doit être mise au rebut de façon adéquate.**

- **Consultez les règlements en vigueur dans votre localité.**

6. Nettoyez et réinstallez le bouchon de vidange ainsi qu'une nouvelle rondelle. Au moyen d'une clé, vissez fermement le bouchon de vidange. N'utilisez pas une force excessive.

#### **Couple de serrage du bouchon de vidange :**

**29 à 39 N·m (22 à 29 lb·pi)**

7. Ajoutez l'huile moteur recommandée dans l'orifice de remplissage d'huile, puis replacez le bouchon de remplissage d'huile en le serrant fermement.

Reportez-vous à la rubrique « Contenance, carburant et lubrifiants recommandés » du chapitre « Données techniques et information au consommateur » de ce manuel pour connaître les contenances de vidange et de remplissage.

Ces contenances varient selon la température de l'huile et la durée de vidange. Utilisez ces spécifications à titre de référence seulement. Utilisez toujours la jauge pour déterminer le bon niveau d'huile dans le réservoir.

8. Démarrez le moteur. Vérifiez qu'il n'y a aucune fuite autour du bouchon de vidange et du filtre à huile. Dans le cas contraire, réparez la fuite.
9. Coupez le contact et attendez plus de dix minutes. Vérifiez de nouveau le niveau d'huile au moyen de la jauge. Ajoutez de l'huile moteur au besoin.

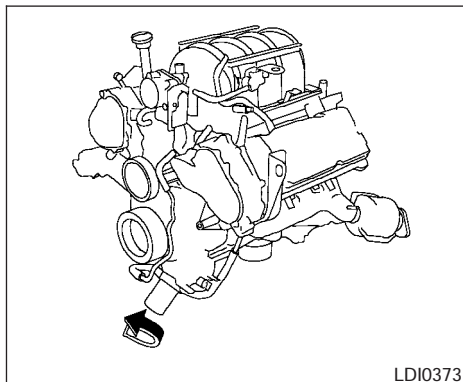

## REPLACEMENT DU FILTRE À HUILE

1. Stationnez votre véhicule sur une surface plane et serrez le frein de stationnement.
2. Coupez le contact.
3. Déposez un grand bac de vidange sous le filtre à huile.
4. Desserrez le filtre à huile au moyen d'une clé pour filtre à huile en tournant dans le sens inverse des aiguilles d'une montre. Retirez ensuite le filtre en le tournant à la main.

### **⚠ ATTENTION**

**Prenez soin de ne pas vous brûler, car l'huile moteur peut être brûlante.**

5. Essuyez la surface de montage du filtre à huile avec un chiffon propre.  
Assurez-vous d'enlever tout reste de joint d'étanchéité usé de la surface de montage du moteur.
6. Enduisez le joint du nouveau filtre d'huile moteur propre.
7. Serrez le filtre à huile jusqu'à ce qu'une faible résistance soit perçue, puis serrez-le de deux tiers de tour.
8. Démarrez le moteur et vérifiez qu'il n'y a aucune fuite autour du filtre à huile. Dans le cas contraire, réparez la fuite.
9. Coupez le contact et attendez plus de dix minutes. Vérifiez le niveau d'huile. Ajoutez de l'huile moteur au besoin.

## HUILE POUR BOÎTE DE VITESSES AUTOMATIQUE À 5 RAPPORTS

Consultez votre concessionnaire INFINITI pour obtenir de l'aide si une vérification ou un remplacement doit être effectué.

### **⚠ AVERTISSEMENT**

- **Utilisez seulement de l'huile pour boîte de vitesses automatique Nissan Matic « J » d'origine. N'y mélangez pas d'autres huiles.**
- **L'utilisation d'une huile pour boîte de vitesses automatique autre que l'huile Nissan Matic « J » d'origine aura une incidence négative sur l'agrément de conduite et sur la durée de vie de la boîte de vitesses; en outre, la boîte de vitesses automatique pourrait s'en trouver endommagée, ce qui ne serait pas couvert par la garantie limitée de véhicule neuf INFINITI.**

Le type d'huile pour boîte de vitesses automatique préconisé pour votre véhicule se trouve également sur l'étiquette d'avertissement apposée dans le compartiment moteur.

## LIQUIDE DE DIRECTION ASSISTÉE

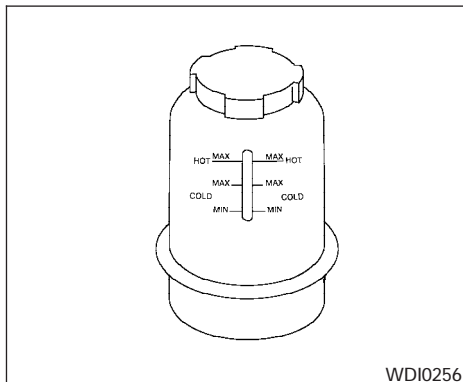

Le niveau de liquide de direction assistée doit être vérifié en utilisant le niveau maximal de la plage de températures élevées (HOT MAX) du réservoir lorsque la température du liquide se situe entre 50 °C et 80 °C (122 °F et 176 °F) ou encore, en utilisant le niveau maximal de la plage de températures froides (COLD MAX) du réservoir lorsque la température du liquide se situe entre 0 °C et 30 °C (32 °F et 86 °F).

Si le niveau de liquide est inférieur au repère MIN, ajoutez du liquide d'origine NISSAN PSF. Pour ce faire, retirez le bouchon et versez le liquide dans l'orifice.

### ATTENTION

- **NE REMPLISSEZ PAS LE RÉSERVOIR AU-DELÀ DE SA CAPACITÉ.**
- **Utilisez l'huile recommandée NISSAN PSF d'origine ou l'équivalent.**

## LIQUIDE DE FREIN

Pour obtenir plus de détails concernant les spécifications du liquide de frein, consultez la rubrique « Contenance, carburant et lubrifiants recommandés » du chapitre « Données techniques et information au consommateur » du présent manuel.

### AVERTISSEMENT

**N'utilisez que du liquide frais provenant d'un contenant scellé. L'utilisation de liquide usagé, de qualité inférieure ou contaminé pourrait endommager le circuit de freinage. L'utilisation de liquides inadéquats peut endommager le circuit de freinage et compromettre la capacité de freinage du véhicule.**

### ATTENTION

**Ne renversez pas ce liquide sur les surfaces peintes. Il endommagera la peinture. Si du liquide est renversé, nettoyez immédiatement la surface avec de l'eau.**

## LIQUIDE DE LAVE-GLACE

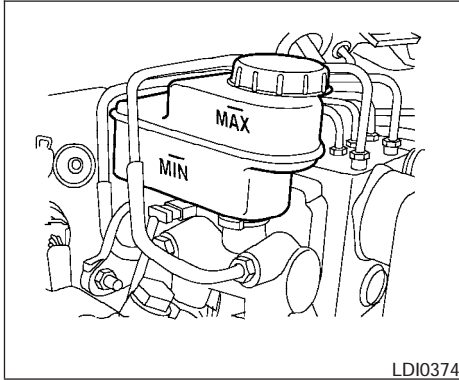

LDI0374

### LIQUIDE DE FREIN

Vérifiez le niveau de liquide de frein dans le réservoir. Si le niveau de liquide est inférieur au repère MIN ou si le témoin de frein s'allume, ajoutez du liquide de frein d'origine NISSAN ou du liquide **DOT 3** équivalent jusqu'au repère MAX. Faites vérifier le circuit de votre véhicule chez un concessionnaire INFINITI si vous devez y ajouter fréquemment du liquide de frein.

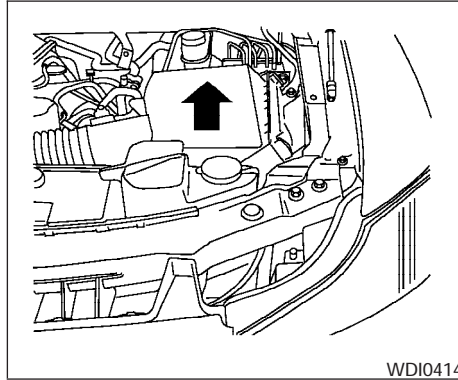

WDI0414

### RÉSERVOIR DE LIQUIDE DE LAVE-GLACE

Remplissez le réservoir de liquide de lave-glace périodiquement. Ajoutez du liquide de lave-glace lorsque le témoin s'allume.

Pour remplir le réservoir de liquide de lave-glace, retirez le bouchon du réservoir et versez le liquide de lave-glace dans l'orifice du réservoir.

Ajoutez un solvant pour lave-glace pour obtenir de meilleurs résultats de nettoyage. En hiver, ajoutez un antigel pour lave-glace. Suivez les directives du fabricant concernant les proportions du mélange.

Remplissez le réservoir plus souvent lorsque les conditions de conduite exigent d'utiliser une grande quantité de liquide de lave-glace.

Du liquide de lave-glace concentré nettoyant NISSAN d'origine avec antigel ou l'équivalent est recommandé.

### ATTENTION

- **Ne remplacez pas l'antigel du moteur par une solution de liquide de lave-glace. Ceci pourrait endommager les surfaces peintes du véhicule.**
- **Ne remplissez pas le réservoir de liquide de lave-glace avec des concentrés non dilués. Les éclaboussures de certains concentrés de liquide de lave-glace au méthanol peuvent tacher la calandre de façon permanente lors du remplissage du réservoir de liquide de lave-glace.**
- **Mélangez le concentré de liquide de lave-glace avec de l'eau conformément aux recommandations du fabricant avant de verser le mélange dans le réservoir de liquide de lave-glace de votre véhicule. N'effectuez pas ce mélange dans le réservoir même.**



## BATTERIE

- Assurez-vous que la surface de la batterie est propre et sèche en tout temps. Nettoyez toute trace de corrosion au moyen d'une solution de bicarbonate de soude et d'eau.
- Assurez-vous que les raccordements des bornes sont propres et bien serrés.
- Si vous prévoyez ne pas utiliser votre véhicule pendant une période de 30 jours ou plus, débranchez le câble négatif de la borne de la batterie pour empêcher cette dernière de se décharger.

### **⚠ AVERTISSEMENT**

- **N'exposez pas la batterie à une flamme ou à des étincelles. L'hydrogène généré par la batterie est un gaz explosif. Évitez tout contact de l'électrolyte avec vos yeux, votre peau, vos vêtements ou les surfaces peintes du véhicule. Évitez de vous frotter les yeux si vous avez manipulé une batterie ou un bouchon de batterie. Lavez-vous soigneusement les mains. En cas de contact de l'électrolyte avec vos yeux, votre peau ou vos vêtements, rincez immédiatement à l'eau la zone affectée pendant au moins 15 minutes et consultez un médecin.**

- **Ne conduisez pas votre véhicule si le niveau d'électrolyte est bas. Un bas niveau d'électrolyte peut augmenter la charge exercée sur la batterie et ainsi générer de la chaleur, réduire la durée utile de la batterie et, dans certains cas, provoquer une explosion.**
- **Portez toujours des lunettes de sécurité et enlevez tous vos bijoux lorsque vous effectuez une intervention sur la batterie ou à proximité de celle-ci.**
- **Les cosses et bornes de la batterie ainsi que les accessoires connexes contiennent du plomb et des composés de plomb. Lavez-vous les mains après les avoir manipulés.**
- **Gardez la batterie hors de la portée des enfants.**

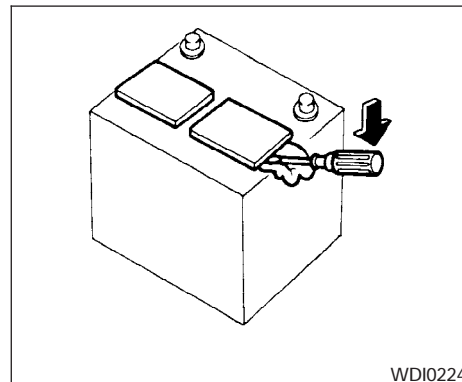

1. Retirez les bouchons de la batterie au moyen d'un tournevis, tel qu'illustré. Servez-vous d'un chiffon pour protéger le boîtier de la batterie.

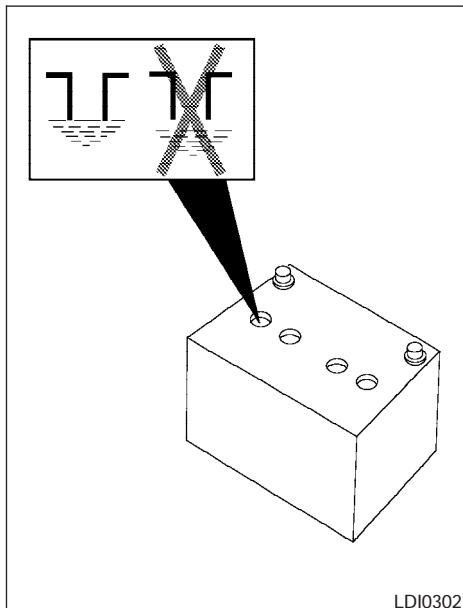

2. Vérifiez le niveau de liquide de chaque élément; si vous devez ajouter du liquide, ne versez que de l'eau distillée pour élever le niveau jusqu'au bas de l'orifice de remplissage. **Ne dépassez pas ce niveau.**

Vérifiez fréquemment le niveau d'électrolyte de la batterie si vous conduisez votre véhicule par temps très chaud ou dans des conditions difficiles.

## DÉMARRAGE-SECOURS

Si un démarrage-secours est requis, consultez la rubrique « Démarrage-secours » du chapitre « En cas d'urgence » de ce manuel. Si le moteur refuse de démarrer après avoir utilisé cette méthode, il est peut-être nécessaire de remplacer la batterie. Adressez-vous à un concessionnaire INFINITI.

## COURROIES D'ENTRAÎNEMENT

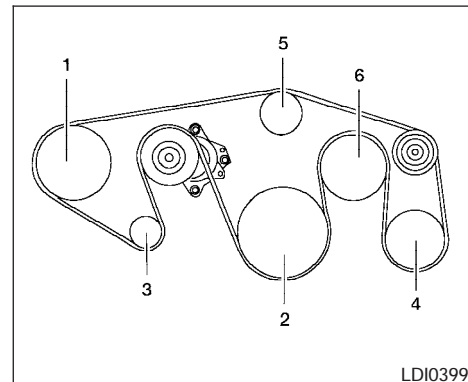

1. Pompe de liquide de direction assistée
2. Vilebrequin
3. Alternateur
4. Climatiseur
5. Pompe à eau
6. Ventilateur de refroidissement

### AVERTISSEMENT

**Assurez-vous que la clé de contact est à la position OFF ou LOCK. Sinon, le moteur peut se mettre inopinément en marche.**

## BOUGIES D'ALLUMAGE

1. Procédez à une inspection visuelle des courroies pour vous assurer qu'elles ne sont pas usées, coupées, effilochées ou desserrées. Si les courroies sont en mauvais état ou détendues, faites-les remplacer ou régler chez un concessionnaire INFINITI.
2. Faites vérifier l'état et la tension des courroies de votre véhicule aux intervalles prescrits dans le « Guide du service et de l'entretien INFINITI ».

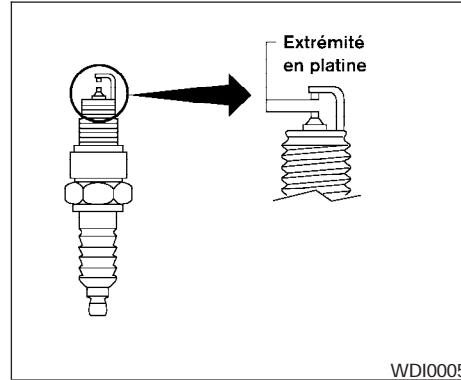

### REPLACEMENT DES BOUGIES D'ALLUMAGE

#### Bougies à électrodes au platine

Comme les bougies à électrodes au platine durent plus longtemps que les bougies conventionnelles, elles n'ont pas besoin d'être remplacées aussi fréquemment. Suivez le programme d'entretien, mais ne réutilisez jamais des bougies usées en les nettoyant ou en les réglant à nouveau.

- **Remplacez toujours les bougies de votre véhicule par des bougies recommandées ou équivalentes.**

#### **⚠ AVERTISSEMENT**

**Assurez-vous que le moteur est arrêté, que le contact est coupé à l'allumage et que le frein de stationnement est bien serré.**

#### **⚠ ATTENTION**

**Assurez-vous d'utiliser la bonne douille pour retirer les bougies d'allumage. Une douille inadéquate peut endommager les bougies d'allumage.**

Consultez votre concessionnaire INFINITI pour obtenir de l'aide si un remplacement doit être effectué.

## FILTRE À AIR

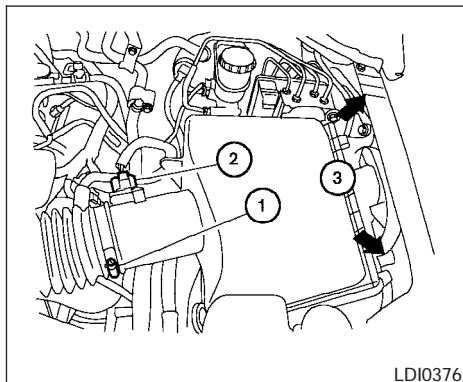

Le filtre à air ne doit pas être nettoyé et réutilisé. Vous devez remplacer le filtre à air de votre véhicule selon les intervalles d'entretien stipulés dans le « Guide du service et de l'entretien INFINITI ». Lorsque vous remplacez le filtre, essuyez l'intérieur du boîtier et le couvercle du filtre à air avec un chiffon humide.

Pour retirer le filtre à air :

- 1 Desserrez les vis.
- 2 Débranchez le connecteur électrique.
- 3 Poussez sur les attaches et retirez le couvercle du filtre à air. Retirez le filtre à air.

## 8-18 Entretien et interventions du propriétaire

### ⚠ AVERTISSEMENT

- En faisant fonctionner le moteur lorsque le filtre à air est retiré, vous risquez de vous brûler ou de brûler d'autres personnes. Le filtre à air ne nettoie pas seulement l'air, il permet également d'arrêter les flammes en cas de ratés du moteur. Si le filtre à air est retiré et que le moteur a des ratés, vous risquez des brûlures. Ne conduisez pas votre véhicule lorsque le filtre à air est retiré et soyez prudent lorsque vous devez effectuer des interventions sur le moteur dépourvu de filtre à air.
- Il ne faut jamais verser de carburant dans le corps de papillon ni tenter de faire démarrer le moteur lorsque le filtre à air est retiré, car vous pourriez vous infliger des blessures graves.

### MICROFILTRE DE L'HABITACLE

Le microfiltre de l'habitacle retient la poussière en suspension et les particules de pollen, et il réduit également la pénétration de certaines odeurs indésirables dans l'habitacle. Le filtre est situé derrière la boîte à gants. Consultez le « Guide du service et de l'entretien INFINITI » pour connaître les intervalles de remplacement de ce filtre.

Suivez la méthode de remplacement du filtre décrite ci-après :

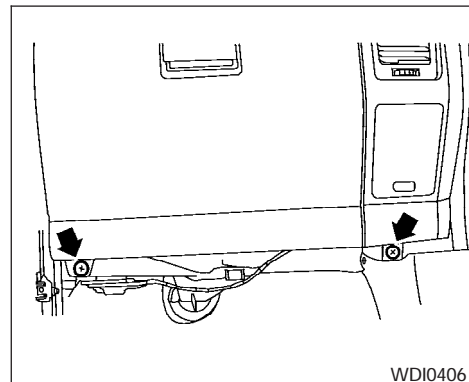

1. Retirez les deux vis inférieures de la boîte à gants.

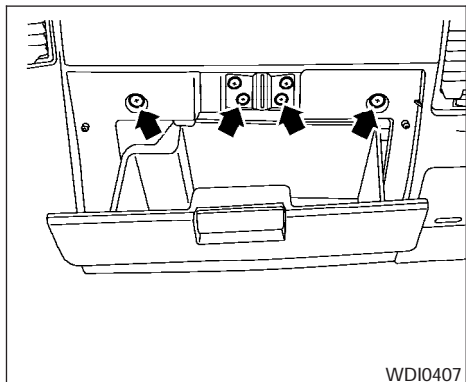

2. Ouvrez la boîte à gants, puis retirez les quatre vis supérieures de la boîte à gants. Il n'est pas nécessaire de retirer les deux vis de la gâche de la boîte à gants. Retirez la boîte à gants du tableau de bord pour accéder au couvercle du microfiltre de l'habitacle.

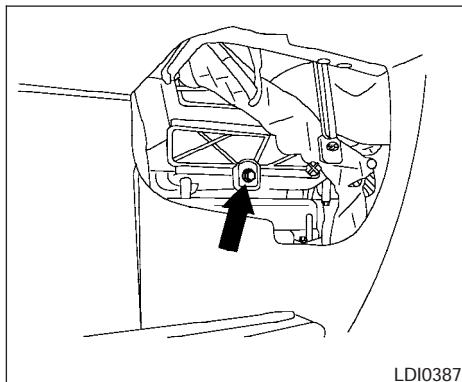

3. Retirez le boulon du couvercle de filtre et retirez le couvercle de filtre.

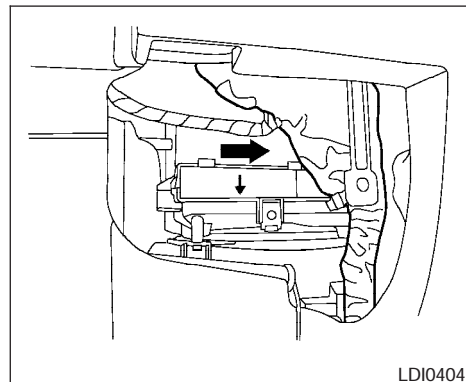

#### REMARQUE :

**Les filtres sont identifiés par des flèches de passage d'air. L'extrémité du filtre où se trouve la flèche doit être orientée vers l'arrière du véhicule. Les flèches devraient être dirigées vers le bas.**

4. Insérez le premier filtre dans le boîtier, puis faites-le glisser vers la droite. Insérez le second filtre dans le boîtier.
5. Installez le couvercle de filtre.
6. Installez le volet de la boîte à gants.

## BALAIS D'ESSUIE-GLACE DU PARE-BRISE

7. Notez la date du remplacement et remplissez la petite étiquette de remplacement avant de l'apposer sur le volet de la boîte à gants.

### NETTOYAGE

Si le lave-glace ne réussit pas à nettoyer le pare-brise de votre véhicule ou si un des balais d'essuie-glace fonctionne mal, des dépôts de cire ou d'autres matières se sont peut-être accumulés sur le balai d'essuie-glace ou sur le pare-brise.

Nettoyez l'extérieur du pare-brise avec une solution de lave-glace ou du détergent doux. Le pare-brise est propre si l'eau n'y perle pas lorsque vous le rincez à l'eau claire.

Nettoyez chaque balai d'essuie-glace avec un chiffon trempé dans une solution de lave-glace ou dans du détergent doux. Rincez ensuite les balais d'essuie-glace avec de l'eau propre. Si la propreté de votre pare-brise n'est toujours pas satisfaisante après avoir nettoyé les balais et utilisé les essuie-glaces, remplacez les balais.

### ⚠ ATTENTION

**Des balais d'essuie-glace usés peuvent endommager le pare-brise et nuire à la visibilité du conducteur.**

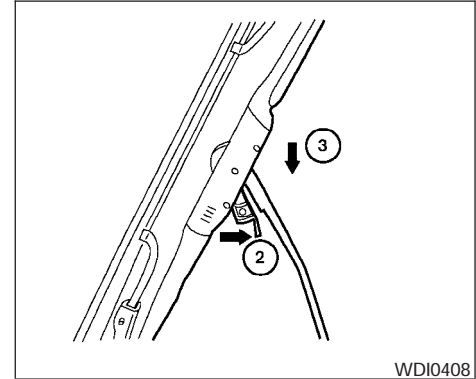

### REMPACEMENT

Remplacez les balais d'essuie-glace lorsqu'ils sont usés.

1. Écartez du pare-brise le bras d'un des essuie-glaces.
2. Poussez la languette de déblocage, puis tirez le balai vers le bas, parallèlement au bras d'essuie-glace, pour l'enlever.
3. Retirez le balai d'essuie-glace.
4. Insérez le nouveau balai d'essuie-glace sur le bras jusqu'à ce qu'il s'enclenche.

5. Tournez le balai d'essuie-glace de sorte que le petit creux soit dans la cannelure.

**⚠ ATTENTION**

- **Après avoir remplacé les balais, remettez les bras d'essuie-glace à leur position d'origine; sinon, vous pourriez les endommager en ouvrant le capot.**
- **Assurez-vous que les balais d'essuie-glace sont en contact avec la glace; si ce n'était pas le cas, les bras des essuie-glaces risqueraient d'être endommagés par la pression du vent.**

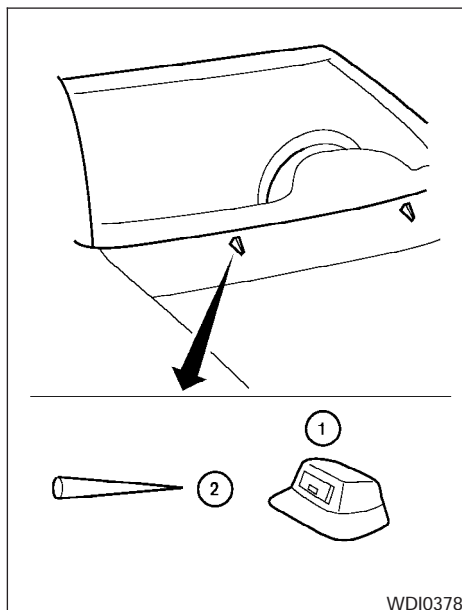

Si vous cirez la surface du capot, assurez-vous que la cire ne pénètre pas dans les gicleurs de lave-glace ①. Un colmatage ou un mauvais fonctionnement du lave-glace de pare-brise pourrait en résulter. Si de la cire pénètre dans le gicleur, retirez-la au moyen d'une aiguille ou d'une petite épingle ②.

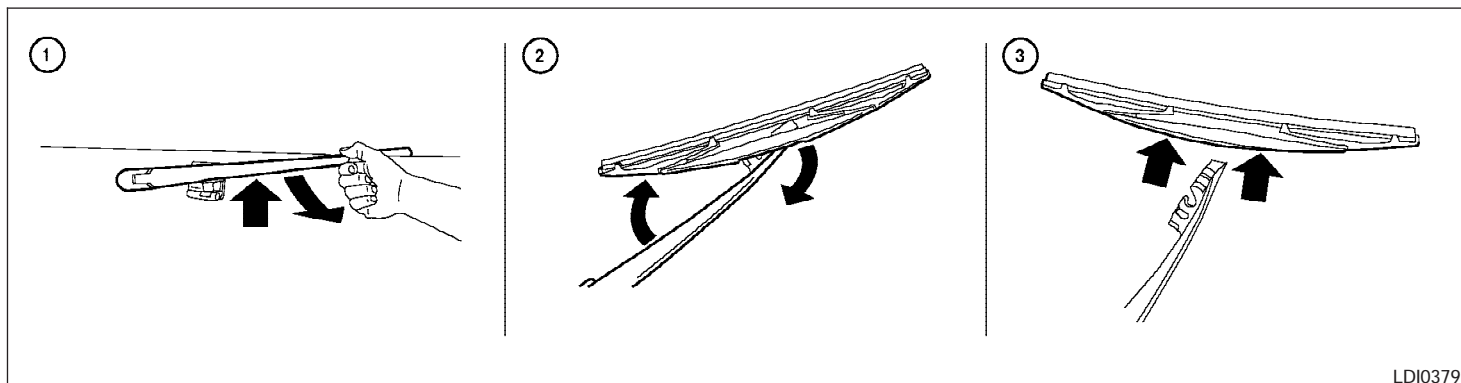

LDI0379

### Balai d'essuie-glace de lunette arrière

- ① Écartez de la lunette arrière le bras de l'essuie-glace.
- ② Poussez le balai d'essuie-glace sur le bras d'essuie-glace et faites-le pivoter jusqu'à ce qu'il soit dégagé.
- ③ Insérez un nouveau balai sur le bras d'essuie-glace et fixez-le en place.



## FREIN DE STATIONNEMENT ET PÉDALE DE FREIN

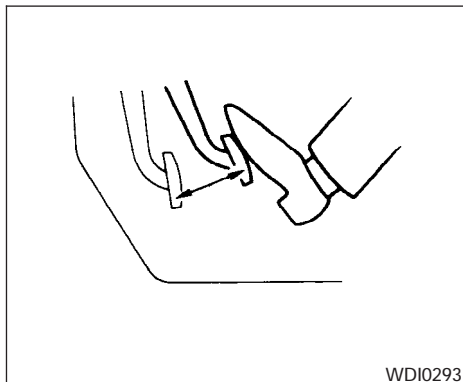

### VÉRIFICATION DU FREIN DE STATIONNEMENT

Poussez fermement le frein de stationnement vers le bas en partant de la position de déblocage. Si le nombre de déclics émis par le levier ne correspond pas aux spécifications stipulées, rendez-vous chez un concessionnaire INFINITI.

- De 3 à 4 déclics doivent être émis sous une force de traction de 196 N (44 lb).

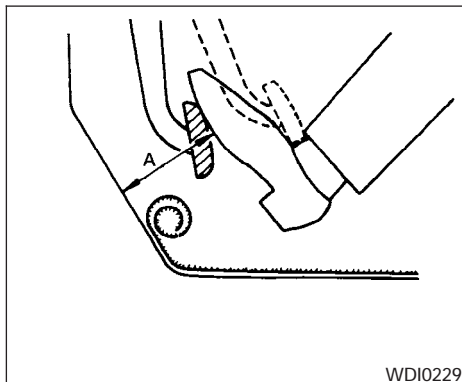

### VÉRIFICATION DE LA PÉDALE DE FREIN

Vérifiez la distance **A** entre la surface supérieure de la pédale et le plancher de métal pendant que le moteur tourne. Si la distance constatée dépasse la valeur spécifiée, consultez un concessionnaire INFINITI.

**Distance A : sous une pression de 490 N (110 lb)**

90 mm (3 1/2 po) ou plus

### Freins auto-réglables

Votre véhicule est équipé de freins auto-réglables.

Les freins à disque avant et arrière se règlent automatiquement chaque fois que vous enfoncez la pédale de frein.

#### **⚠ AVERTISSEMENT**

**Faites vérifier le circuit de freinage de votre véhicule chez un concessionnaire INFINITI si la pédale de frein ne revient pas à sa hauteur normale.**

### Indicateurs d'usure de plaquettes de frein

Les plaquettes des freins à disque de votre véhicule sont équipées d'indicateurs d'usure sonores. Si une plaquette de frein doit être remplacée, l'indicateur d'usure émet un bruit de raclage ou un crissement aigu lorsque le véhicule roule. Le bruit se fait entendre que la pédale de frein soit enfoncée ou non. Si les indicateurs d'usure des freins émettent un son, faites vérifier les freins de votre véhicule le plus tôt possible.

Des crissements, des sifflements ou d'autres bruits occasionnels provenant des freins peuvent se faire entendre dans certaines conditions de conduite ou climatiques. Il est normal d'entendre

à l'occasion des bruits de frein lors de freinages légers ou modérés et cette condition ne compromet en rien le fonctionnement ou le rendement du circuit de freinage de votre véhicule.

### **Une inspection adéquate des freins doit être effectuée aux intervalles prescrits.**

Pour de plus amples renseignements sur les procédures d'inspection des freins, consultez l'information qui s'y rapporte dans le « Guide du service et de l'entretien INFINITI ».

## SERVOFREIN

Vérifiez le fonctionnement du servofrein comme suit :

1. Avec le moteur à l'arrêt, enfoncez et relâchez la pédale de frein plusieurs fois. Lorsque le mouvement de la pédale (course) est le même d'un serrage à l'autre, passez à l'étape suivante.
2. Tout en enfonçant la pédale de frein, démarrez le moteur. La pédale devrait s'abaisser légèrement.
3. Avec la pédale de frein enfoncée, coupez le contact. Gardez la pédale enfoncée pendant environ 30 secondes. La hauteur de la pédale ne devrait pas changer.

4. Laissez le moteur tourner pendant une minute sans enfoncer la pédale de frein, puis coupez le contact. Enfoncez la pédale de frein plusieurs fois. Chaque pression exercée sur la pédale réduit graduellement sa course à mesure que la dépression s'échappe du servofrein.

Si les freins de votre véhicule ne fonctionnent pas correctement, rendez-vous chez un concessionnaire INFINITI pour les faire inspecter.

## FUSIBLES

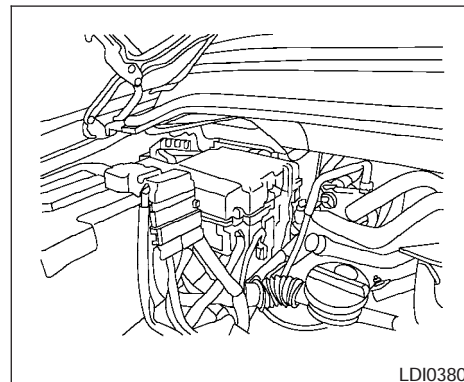

## COMPARTIMENT MOTEUR

### **ATTENTION**

**N'utilisez jamais un fusible d'une intensité nominale supérieure ou inférieure à celle qui est spécifiée sur le couvercle de la boîte à fusibles. Ceci pourrait endommager le circuit électrique ou causer un incendie.**

Lorsqu'un des accessoires électriques de votre véhicule ne fonctionne pas, vérifiez si le fusible correspondant est grillé.

1. Assurez-vous que le contacteur d'allumage et l'interrupteur des phares sont à la position d'arrêt (OFF).
2. Ouvrez le capot.
3. Retirez le couvercle de la boîte à fusibles en poussant la languette, puis en le soulevant.
4. Au moyen de l'extracteur de fusible, retirez le fusible. L'extracteur de fusible est situé dans le centre du bloc de fusibles dans l'habitacle.

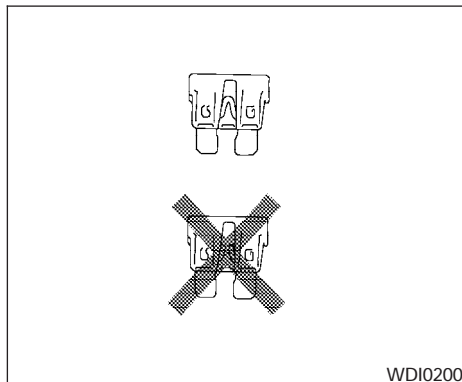

5. Si le fusible est grillé, remplacez-le par un fusible neuf.
6. Si le fusible neuf grille également, rendez-vous chez un concessionnaire agréé INFINITI pour faire inspecter et réparer le circuit électrique de votre véhicule.

### Fils-fusibles

Si des accessoires électriques de votre véhicule ne fonctionnent pas alors que les fusibles correspondants sont en bon état, vérifiez les fils-fusibles. Si un des fils-fusibles a fondu, remplacez-le par un fil-fusible d'origine NISSAN.

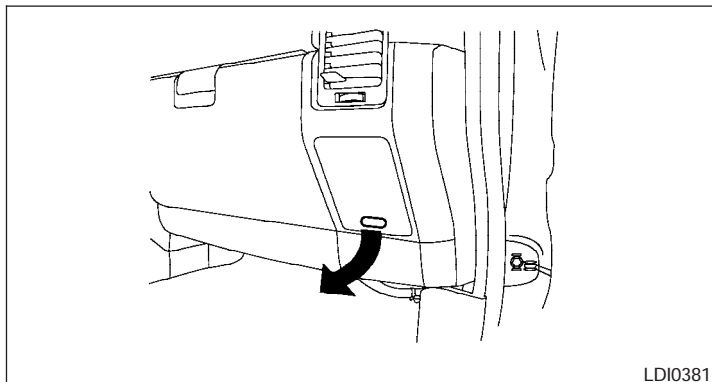

## HABITACLE

### **ATTENTION**

**N'utilisez jamais un fusible d'une intensité nominale supérieure ou inférieure à celle qui est spécifiée sur le couvercle de la boîte à fusibles. Ceci pourrait endommager le circuit électrique ou causer un incendie.**

Lorsqu'un des accessoires électriques de votre véhicule ne fonctionne pas, vérifiez si le fusible correspondant est grillé.

1. Assurez-vous que le contacteur d'allumage et l'interrupteur des phares sont à la position d'arrêt (OFF).
2. Tirez le couvercle de la boîte à fusibles pour le retirer.
3. Au moyen de l'extracteur de fusible, retirez le fusible.
4. Si le fusible est grillé, remplacez-le par un fusible neuf.
5. Appuyez sur le couvercle de la boîte à fusibles pour le réinstaller.
6. Si le fusible neuf grille également, rendez-vous chez un concessionnaire agréé INFINITI pour faire vérifier et réparer le circuit électrique de votre véhicule.

## REEMPLACEMENT DE LA PILE DE LA TÉLÉCOMMANDE

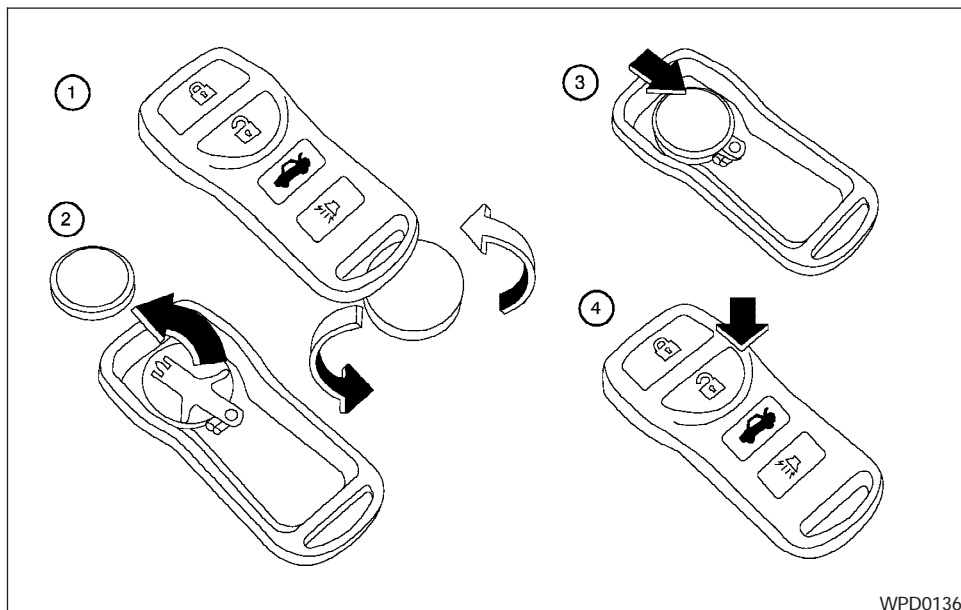

Pour remplacer la pile de la télécommande, procédez comme suit :

- ① Ouvrez le couvercle de la télécommande à l'aide d'une pièce de monnaie.
- ② Retirez la pile usagée.

- ③ Installez la pile neuve en plaçant le côté marqué d'un « + » vers le bas.

Pile recommandée : Sanyo CR2025 ou l'équivalent.

- ④ Refermez solidement le couvercle de la télécommande.
5. Appuyez sur le bouton de verrouillage, puis sur le bouton de déverrouillage deux ou trois fois pour vérifier que la télécommande fonctionne.

**Si la pile est retirée de la télécommande pour toute autre raison que pour la remplacer, répétez l'étape 5.**

- Les piles mises au rebut de façon inadéquate peuvent avoir des effets néfastes sur l'environnement. Consultez toujours les règlements en vigueur dans votre localité concernant l'élimination des piles.
- La télécommande est conçue pour résister à l'eau; toutefois, si elle entre en contact avec de l'eau, séchez-la immédiatement en l'essuyant.
- La portée opérationnelle de la télécommande est d'environ 10 m (33 pi) à partir du véhicule. La portée de la télécommande peut varier en fonction des conditions environnantes du véhicule.

## ÉCLAIRAGE

### Avis de la FCC :

Toute modification non conforme aux normes du fabricant peut annuler le droit de l'utilisateur de disposer d'un tel équipement.

Ce dispositif est conforme à l'article 15 des règlements de la FCC et au règlement RSS-210 d'Industrie Canada.

L'utilisation de ce dispositif est soumise aux conditions suivantes : (1) ce dispositif ne doit causer aucune interférence nuisible, et (2) il doit accepter toutes les interférences, y compris celles qui peuvent l'activer de façon inopinée.

### PHARES

Remplacement de l'ampoule du phare au xénon



Les phares au xénon produisent une tension élevée lorsqu'ils sont allumés. Ne tentez jamais de les modifier ni de les démonter, car vous pourriez prendre un choc électrique. Faites toujours remplacer vos phares au xénon chez un concessionnaire NISSAN. Pour obtenir des renseignements supplémentaires à ce sujet, consultez la rubrique « Interrupteur des phares et des clignotants » du chapitre « Commandes et instruments ».

Remplacement de l'ampoule du phare halogène

Le phare est de type à bloc optique semi-étanche et utilise une ampoule de phare remplaçable (halogène). Puisque le remplacement de l'ampoule exige le retrait le bloc optique du véhicule, consultez un concessionnaire INFINITI.

### ATTENTION

- L'ampoule halogène contient du gaz halogène sous haute pression. L'ampoule risque de se briser si vous la laissez tomber par terre ou si vous rayez son enveloppe de verre.
- Ne touchez pas l'enveloppe de verre de l'ampoule lorsque vous la manipulez.
- **NE TOUCHEZ PAS À L'AMPOULE.**
- L'ampoule de rechange doit porter le même numéro et avoir la même puissance que l'ampoule d'origine.

#### Wattage

des feux de croisement : 35  
no d'ampoule : D2R\*

#### Wattage

des feux de faisceau route : 60  
no d'ampoule : 9005\*

\*: Consultez toujours le service des pièces d'un concessionnaire INFINITI pour obtenir l'information la plus récente concernant les pièces de rechange.

- **Ne laissez pas un réflecteur de phare sans ampoule pendant une longue période puisque la poussière, l'humidité et la fumée pourraient pénétrer dans le bloc optique et altérer le rendement du phare.**
- **Il n'est pas nécessaire de régler la convergence des phares après avoir remplacé l'ampoule. Si le réglage de la convergence des phares se révèle nécessaire, adressez-vous à un concessionnaire INFINITI.**

## ÉCLAIRAGE EXTÉRIEUR ET INTÉRIEUR

Élément	Wattage (W)	Ampoule n°
Phare		
Faisceau route	60	HB3/9005
Feu de croisement	35	D2R
Stationnement	7	3057K et 916
Feu de position latéral	7	916
Phare antibrouillard avant*	55	H3
Clignotant*	21	7440
Éclairage au sol	8	906
Éclairage intérieur/lampes de lecture	8	-
Lampes individuelles	5	2GL T2P
Espace pour les jambes	3.4	158
Éclairage de la boîte à gants	3.4	158
Éclairage de miroir de courtoisie	1.32	-
Lampe de marchepied	3.8	194
Éclairage de l'aire de chargement	7	28

Élément	Wattage (W)	Ampoule n°
Feu d'arrêt surélevé*	(DEL)	-
Feu combiné arrière		
Feu arrière/feu d'arrêt*	(DEL)	-
Feu de recul*	(DEL)	-
Clignotant	27	3156K pin-tes
Éclairage de la plaque d'immatriculation*	-	-

\* : Consultez un concessionnaire INFINITI pour les pièces de rechange.

Consultez toujours le service des pièces d'un concessionnaire INFINITI pour obtenir l'information la plus récente concernant les pièces de rechange.

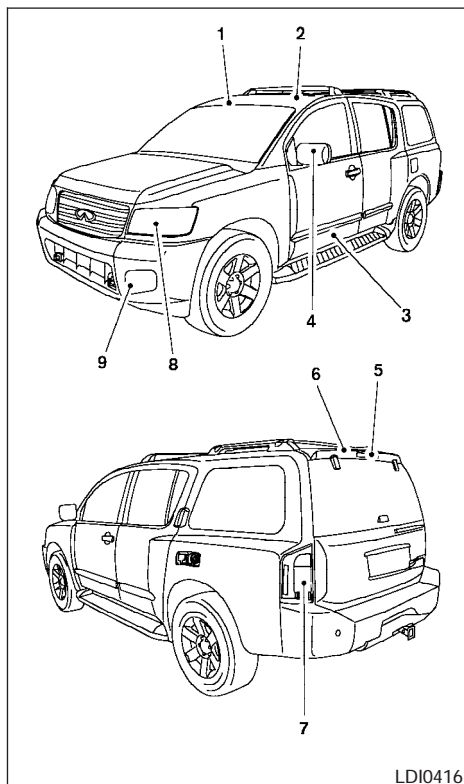

LDI0416

1. Éclairage intérieur/lampe de lecture
2. Lampes individuelles avant
3. Lampe de marche pied
4. Éclairage au sol
5. Feu d'arrêt surélevé
6. Éclairage de l'aire de chargement
7. Clignotants arrière
8. Phare
9. Phare antibrouillard

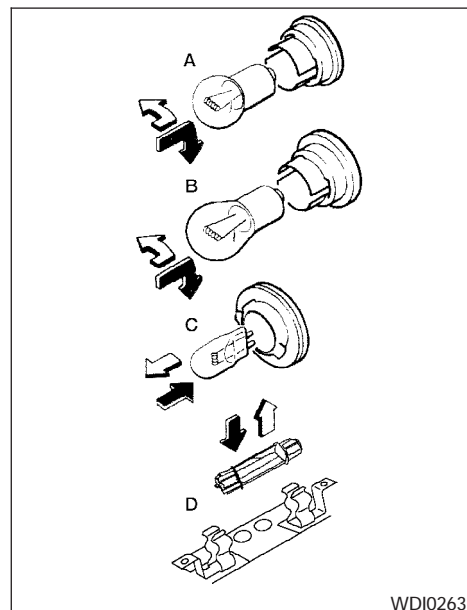

WDI0263

### Procédures de remplacement

Tous les autres feux ou phares sont de type A, B, C ou D. Lorsque vous devez remplacer l'ampoule d'un de ces feux, retirez d'abord la vitre de protection ou le couvercle.



Indique le retrait de l'ampoule



Indique la pose de l'ampoule



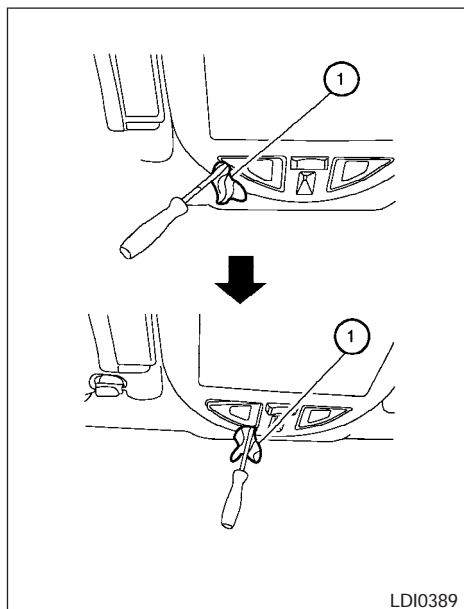

### Éclairage intérieur/lampes de lecture

Utilisez un chiffon ① pour protéger l'intérieur du boîtier de lampe.

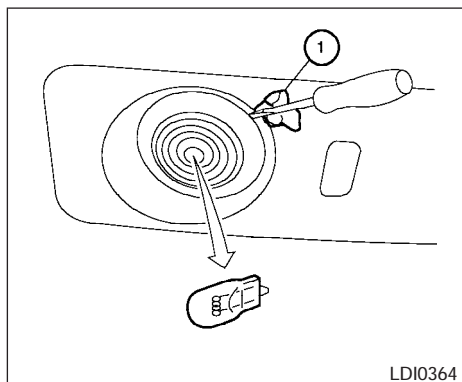

### Lampes individuelles – Type A

Utilisez un chiffon ① pour protéger l'intérieur du boîtier de lampe.

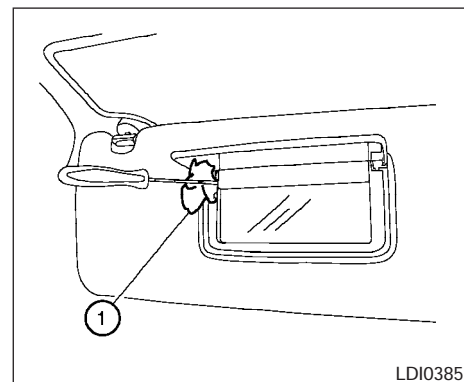

### Miroir de courtoisie

Utilisez un chiffon ① pour protéger l'intérieur du boîtier de lampe.

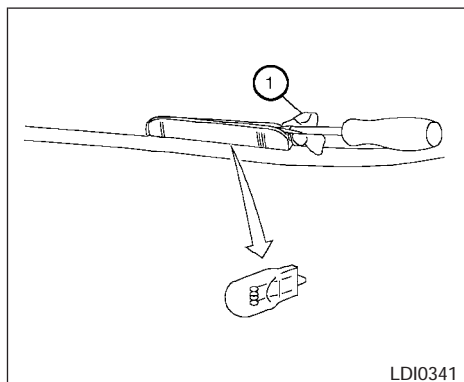

### Lampe de marchepied

Utilisez un chiffon ① pour protéger l'intérieur du boîtier de lampe.

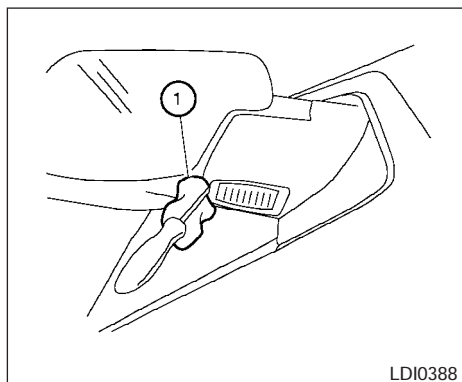

### Éclairage au sol

Utilisez un chiffon ① pour protéger l'intérieur du boîtier de lampe.

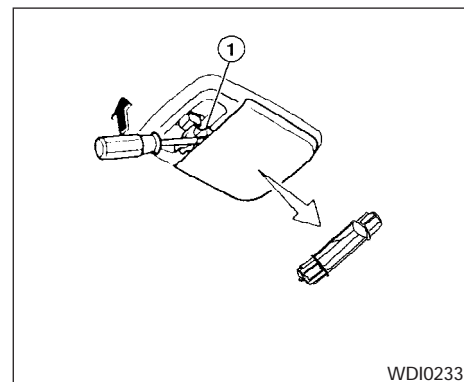

### Éclairage de l'aire de chargement

Utilisez un chiffon ① pour protéger l'intérieur du boîtier de lampe.

## ROUES ET PNEUS

**En cas de crevaison, consultez le chapitre « En cas d'urgence » du présent manuel.**

### PRESSION DES PNEUS

#### Système d'avertissement de basse pression des pneus

Ce véhicule est équipé d'un système d'avertissement de basse pression des pneus. Il surveille la pression de tous les pneus, à l'exception du pneu de la roue de secours. Lorsque le témoin de basse pression des pneus est allumé, un ou plusieurs de vos pneus sont insuffisamment gonflés. Ce système montre également la pression de chaque pneu à l'écran d'affichage (sauf pour la roue de secours) grâce à un signal transmis à partir des capteurs montés sur chaque roue.

Le système d'avertissement de basse pression des pneus ne s'active que si la vitesse du véhicule est supérieure à 32 km/h (20 mi/h). De plus, ce système peut ne pas détecter la chute soudaine de la pression d'un pneu (par exemple, la crevaison d'un pneu pendant la conduite).

Pour de plus amples renseignements, consultez la rubrique « Témoins d'avertissement de basse pression des pneus » au chapitre « Instruments et commandes », « Information sur la pression des pneus » du chapitre « Écran d'affichage, système

de chauffage, de climatisation et chaîne audio » et « Pneu à plat » du chapitre « En cas d'urgence ».

#### Pression de gonflage des pneus

Vérifiez souvent la pression des pneus de votre véhicule (sans oublier le pneu de secours) et vérifiez-la toujours avant un long trajet. La pression de gonflage des pneus recommandée est indiquée sur l'étiquette des pneus et d'information sur la charge sous la rubrique « Pression de gonflage à froid recommandée ». L'étiquette des pneus et d'information sur la charge est apposée sur le pied milieu du côté conducteur. Les pressions de gonflage des pneus devraient être vérifiées régulièrement, car :

- la plupart des pneus perdent naturellement un peu d'air avec le temps;
- les pneus peuvent perdre de l'air soudainement s'ils passent sur des nids de poule ou autres objets, ou si le véhicule heurte une bordure de trottoir lors du stationnement.

Les pressions de gonflage des pneus devraient être vérifiées quand les pneus sont froids. Les pneus sont considérés FROIDS si votre véhicule est stationné depuis trois heures ou plus ou s'il a parcouru moins de 1,6 kilomètre (1 mille) à vitesse modérée.

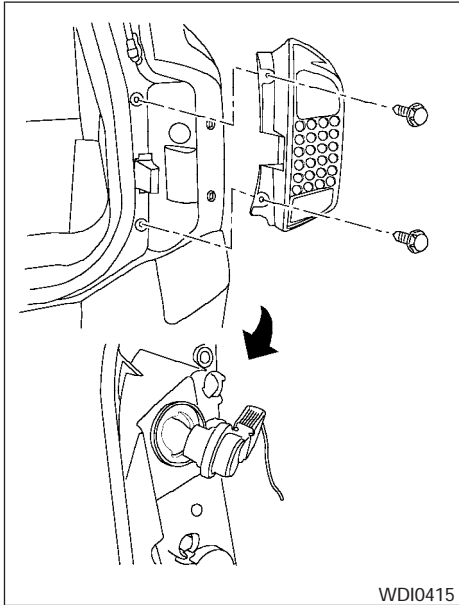

**Clignotants arrière**

Une pression inadéquate des pneus, incluant un sous-gonflage, peut réduire leur durée de vie et nuire à la tenue de route de votre véhicule.

#### **AVERTISSEMENT**

- Des pneus mal gonflés peuvent éclater et causer un accident.
- L'indice de charge du véhicule est indiqué sur l'étiquette des pneus et d'information sur la charge. Ne chargez pas votre véhicule au-delà de sa capacité. La surcharge de votre véhicule peut réduire la durée de vie des pneus, compromettre le fonctionnement sûr du véhicule par une défaillance prématurée des pneus ou par un comportement routier défavorable et provoquer des accidents graves. Une charge dépassant la capacité spécifiée peut également entraîner une défaillance des autres composants du véhicule.
- Avant d'entreprendre un long trajet ou chaque fois que le véhicule est lourdement chargé, vérifiez la pression de gonflage des pneus au moyen d'un manomètre pour vous assurer qu'elle correspond à la spécification préconisée.

- Ne conduisez pas votre véhicule à des vitesses supérieures à 137 km/h (85 mi/h) s'il n'est pas équipé de pneus hautes performances. En effet, une défaillance des pneus pourrait se produire, ce qui entraînerait une perte de maîtrise du véhicule et des blessures.
- Pour plus d'information relatives aux pneus, consultez la rubrique « Renseignements importants concernant la sécurité des pneus » ou « Renseignements concernant la sécurité des pneus » du Livret de renseignements sur la garantie.

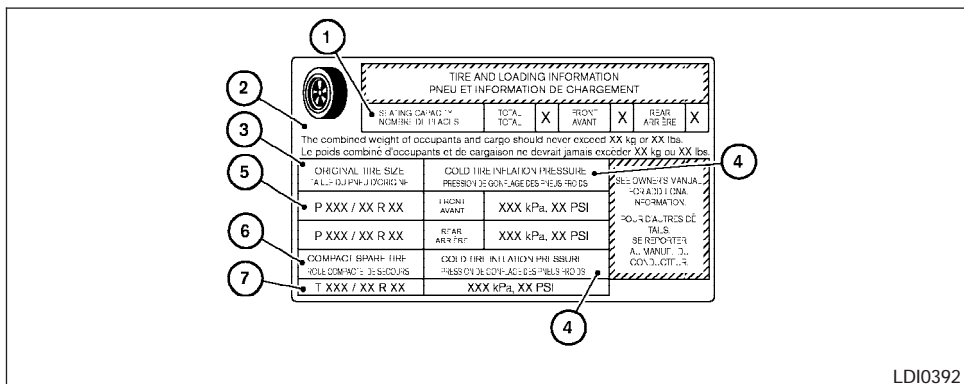

⑥ et ⑦ Taille de la roue de secours ou taille de la roue de secours compacte (selon l'équipement du véhicule).

### Étiquette des pneus et d'information sur la charge (pour les États-Unis)

- ① Nombre de places : le nombre maximum d'occupants pouvant prendre place dans le véhicule.
- ② Limite de capacité de charge du véhicule : Reportez-vous à « Information sur la charge » du chapitre « Données techniques et information au consommateur ».
- ③ Taille du pneu d'origine : la taille des pneus installés à l'origine sur le véhicule, à l'usine.

④ Pression de gonflage à froid recommandée : gonflez les pneus à cette pression lorsqu'ils sont froids. Les pneus sont considérés FROIDS si votre véhicule est stationné depuis trois heures ou plus ou s'il a parcouru moins de 1,6 kilomètre (1 mille) à vitesse modérée. La pression de gonflage à froid recommandée est déterminée par le fabricant afin de minimiser l'usure des pneus et de fournir le meilleur comportement routier selon le PNBV du véhicule.

⑤ Taille des pneus : consultez la rubrique « Marquage des pneus » figurant plus loin dans ce chapitre.

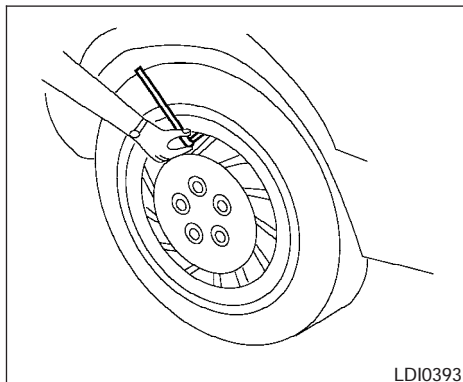

### Vérification de la pression des pneus

1. Retirez le capuchon de la tige de soupape du pneu.
2. Appuyez sur le manomètre droit sur la tige de soupape. N'appuyez pas trop fort et ne poussez pas la tige de soupape vers le côté, sinon de l'air s'échappera. Si le sifflement d'air s'échappant du pneu est entendu lors de la vérification de la pression, remplacez le manomètre afin d'éliminer la fuite.
3. Retirez le manomètre.

4. Lisez la pression du pneu sur la tige du manomètre et comparez-la à la spécification indiquée sur l'étiquette des pneus et d'information sur la charge.
5. Gonflez le pneu au besoin. Si le pneu est trop gonflé, appuyez brièvement sur le pointeau de la tige de soupape à l'aide de l'extrémité de la tige du manomètre pour relâcher la pression. Revérifiez la pression et ajoutez ou relâchez de l'air au besoin.
6. Installez le capuchon de la tige de soupape.
7. Vérifiez la pression de tous les autres pneus, incluant la roue de secours.

	Taille	Pression de gonflage à froid
Avant	P285/70R17	240 kPa, 35 lb/ po <sup>2</sup>
Pneu d'origine	P265/70R18	
Arrière	P285/70R17	240 kPa, 35 lb/ po <sup>2</sup>
Pneu d'origine	P265/70R18	
Roue de secours	P285/70R17	240 kPa, 35 lb/ po <sup>2</sup>
	P265/70R18	

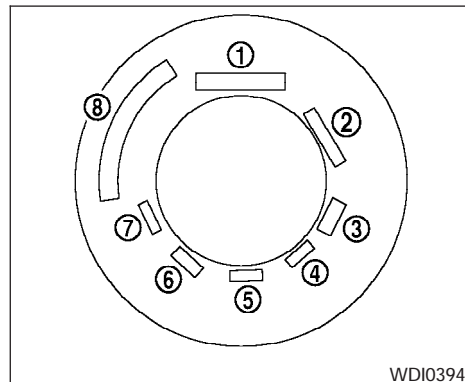

### MARQUAGE DES PNEUS

La loi fédérale aux États-Unis requiert que les fabricants de pneus placent une information standardisée sur le flanc de tous les pneus. Cette information identifie et décrit les caractéristiques principales du pneu et fournit également le numéro d'identification du pneu (TIN) pour l'homologation des normes de sécurité. Le numéro d'identification du pneu être utilisé pour identifier le pneu en cas de rappel.

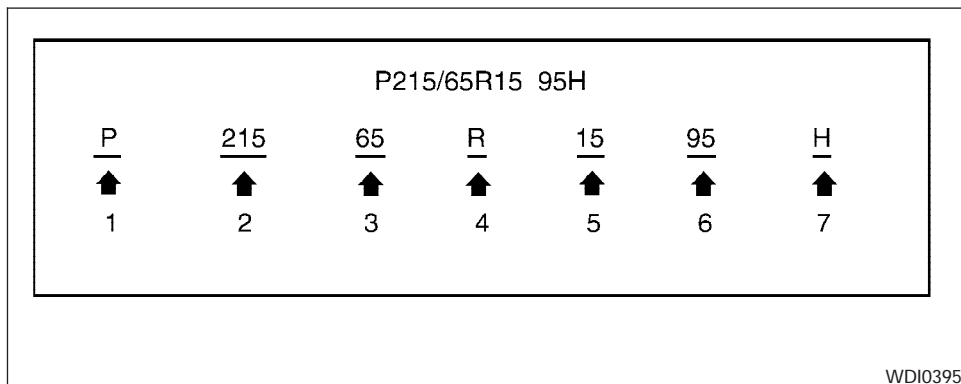

(1) Taille du pneu (exemple : P215/65R15 95H)

1. P : le « P » indique que le pneu est conçu pour les véhicules de tourisme.
2. Nombre à trois chiffres : ce nombre indique la largeur en millimètres du pneu à partir du bord des flancs.
3. Nombre à deux chiffres : ce nombre, connu sous le nom de rapport d'aspect, indique le rapport entre la hauteur et la largeur du pneu.
4. R : le « R » identifie un pneu radial.
5. Nombre à deux chiffres : ce nombre est le diamètre de la roue ou de la jante en pouces.
6. Nombre à deux ou à trois chiffres : ce nombre indique l'indice de charge du pneu. Ceci est une indication du poids que chaque pneu peut supporter. Cette information peut ne pas être trouvée sur tous les pneus, car elle n'est pas requise par la loi.
7. Vitesse nominale du pneu : vous ne devriez pas conduire le véhicule à une vitesse supérieure à la vitesse nominale du pneu.

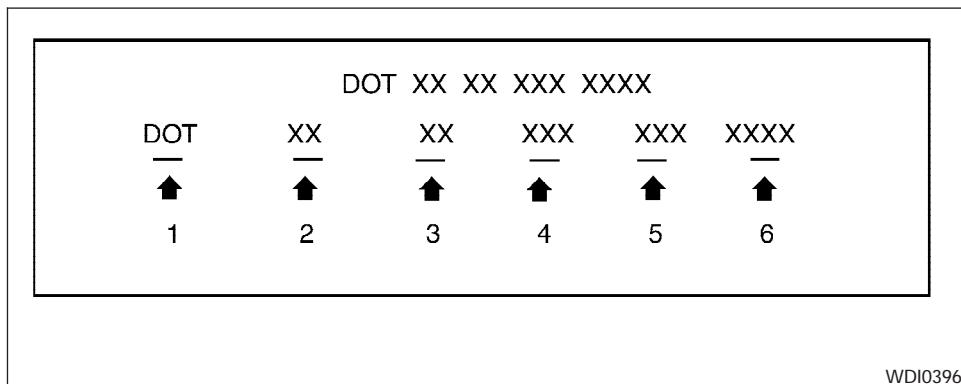

(2) Numéro d'identification du pneu (TIN) pour un pneu neuf (exemple : DOT XX XX XXX XXXX)

1. DOT : Abréviation de « Department Of Transportation » (Ministère du transport des États-Unis). Le symbole peut être placé au-dessus, au-dessous ou à la gauche ou à la droite du numéro d'identification du pneu.
2. Code de deux chiffres : identification du fabricant.
3. Code de deux chiffres : taille du pneu.
4. Code de trois chiffres : code du type de pneu (optionnel).
5. Code de trois chiffres : date de fabrication.

6. Quatre chiffres représentant la semaine et l'année de fabrication du pneu. Par exemple, le nombre 3103 représente la 31<sup>e</sup> semaine de l'année 2003. Si ces nombres n'apparaissent pas, recherchez-les sur l'autre flanc du pneu.

(3) Composition et matériau des plis du pneu

Le nombre de plis ou de couches de tissu enduit de caoutchouc dans le pneu. Les fabricants de pneus doivent aussi indiquer les matériaux du pneu, incluant l'acier, le nylon, le polyester et autres.

(4) Pression de gonflage maximale permise

Ce chiffre indique la pression d'air maximale pouvant être appliquée au pneu. Ne dépassez jamais la pression de gonflage maximale permise.

(5) Charge nominale maximale

Ce chiffre indique la charge maximale en kilogrammes et en livres pouvant être transportée par le pneu. Lorsque vous remplacez les pneus du véhicule, utilisez toujours un pneu ayant la même charge nominale maximale que les pneus installés à l'usine.

(6) État « sans chambre à air » (Tubeless) ou « avec chambre à air » (Tube type)

Indique si le pneu requiert une chambre à air (« Tube type ») ou non (« Tubeless »).

(7) Le mot « radial »

Le mot « radial » est présent si le pneu a une structure radiale.

(8) Fabricant ou marque

Le nom de fabricant ou la marque est indiqué(e).

### Autre terminologie concernant les pneus

En plus des nombreux termes définis dans ce chapitre, le « flanc extérieur prévu » est (1) le flanc blanc, celui qui porte un lettrage blanc ou qui indique le fabricant, la marque ou le nom du modèle moulé en relief par rapport à la même indication sur l'autre flanc du pneu, ou (2) le flanc



extérieur d'un pneu asymétrique dont un côté en particulier devant toujours faire face vers l'extérieur lorsque monté sur un véhicule.

## TYPES DE PNEUS

### AVERTISSEMENT

- **Lorsque vous remplacez ou changez les pneus de votre véhicule, assurez-vous que les quatre pneus sont du même type (par exemple, pneus d'été, pneus quatre saisons ou pneus d'hiver) et de la même construction. Un concessionnaire INFINITI pourra vous donner des renseignements relatifs au type, à la taille, à l'indice de vitesse et à la disponibilité des différents pneus. Les pneus de rechange peuvent avoir un indice de vitesse inférieur à celui des pneus installés en usine et, par conséquent, ne pas pouvoir s'adapter à la vitesse maximale de votre véhicule. Ne dépassez jamais la vitesse de l'indice de vitesse maximale d'un pneu.**

- **Pour plus d'information relatives aux pneus, consultez la rubrique « Renseignements importants concernant la sécurité des pneus » ou « Renseignements concernant la sécurité des pneus » du Livret de renseignements sur la garantie.**

### Pneus toutes saisons

Certains modèles de véhicules INFINITI sont équipés de pneus toutes saisons; ces pneus offrent un bon rendement tout au long de l'année, même sur une chaussée enneigée ou glacée. Les mots ALL SEASON ou les lettres « M&S » que l'on retrouve sur le flanc des pneus identifient ce type de pneu. Les pneus d'hiver offrent une meilleure adhérence dans la neige que les pneus toutes saisons et ils peuvent être mieux adaptés au climat de certaines régions.

### Pneus d'été

Certains modèles de véhicules INFINITI sont équipés de pneus d'été; ceux-ci offrent un rendement supérieur sur chaussée sèche. La neige et la glace nuisent considérablement au rendement des pneus d'été. L'indice d'adhérence identifié par les lettres « M&S » n'apparaît pas sur le flanc des pneus d'été.

Si vous devez conduire sur une route enneigée ou glacée, INFINITI vous recommande de poser des pneus d'HIVER ou des pneus TOUTES SAISONS sur les quatre roues.

### Pneus d'hiver

Si vous installez des pneus d'hiver sur votre véhicule, assurez-vous que leur dimension et la charge maximale qu'ils peuvent porter sont les mêmes que celles des pneus d'origine. Sinon, les caractéristiques de sécurité et la tenue de route de votre véhicule pourraient être compromises.

Les pneus d'hiver ont généralement une cote de vitesse inférieure à celle des pneus installés en usine et ils risquent de ne pas s'adapter à la vitesse maximale que peut atteindre votre véhicule. Ne dépassez jamais la cote de vitesse maximale d'un pneu.

Si vous installez des pneus d'hiver sur votre véhicule, la dimension, la marque, la construction et le dessin de la bande de roulement doivent être identiques sur les quatre pneus.

Des pneus cloutés peuvent être utilisés pour bénéficier d'une adhérence accrue sur chaussée glacée. Toutefois, l'utilisation de tels pneus est prohibée dans certains États américains de même que dans certaines provinces du Canada. Consultez les règlements en vigueur dans votre localité, dans l'État ou la province où vous résidez

avant d'installer ce type de pneu sur votre véhicule. Sur chaussée sèche ou mouillée, les capacités de patinage et d'adhérence d'un pneu d'hiver clouté peuvent être inférieures à celles d'un pneu d'hiver qui ne l'est pas.

## CHAÎNES ANTIDÉRAPANTES

L'utilisation de chaînes antidérapantes peut être prohibée dans certaines localités. Consultez les règlements en vigueur dans votre localité avant d'installer des chaînes antidérapantes sur les pneus de votre véhicule. Si vous installez des chaînes antidérapantes, assurez-vous qu'elles sont de la bonne dimension pour vos pneus et suivez les directives d'installation fournies par le fabricant des chaînes. **N'utilisez que des chaînes de catégorie « S » SAE.** Les chaînes de catégorie S sont destinées aux véhicules dont l'espace des passages de roue est limité. Les véhicules sur lesquels les chaînes de type « S » peuvent être installées répondent au débattement minimal requis (entre l'organe de suspension du véhicule ou de la caisse le plus proche du pneu) pour permettre l'installation d'un dispositif antidérapant pour l'hiver (chaînes antidérapantes ou câbles). Le débattement minimal requis est déterminé en fonction des pneus d'origine posés à l'usine. L'utilisation de chaînes d'une autre catégorie peut endommager votre véhicule. Lorsque recommandé par le fabricant, utilisez des tendeurs de chaînes pour vous assurer que les

chaînes tiennent bien en place. Les maillons inutilisés de la chaîne doivent être solidement fixés ou retirés afin d'éviter qu'ils heurtent les ailes ou le soubassement et qu'ils les endommagent. Si possible, évitez de charger votre véhicule à sa capacité maximale lorsque vous utilisez des chaînes antidérapantes et conduisez plus lentement. Sinon, les chaînes peuvent endommager votre véhicule et compromettre sa tenue de route et son rendement.

**N'installez les chaînes antidérapantes que sur les roues arrière; de telles chaînes ne doivent jamais être installées sur les roues avant.**

Les chaînes antidérapantes ne doivent pas être utilisées sur chaussée sèche. Les contraintes excessives engendrées par la conduite d'un véhicule dans de telles conditions peuvent causer des dommages aux divers mécanismes du véhicule.

Seul le mode deux roues motrices doit être utilisé sur des routes pavées sèches.

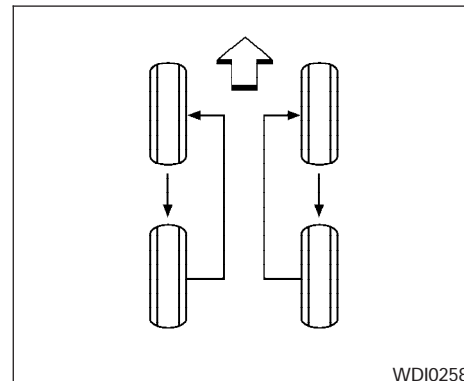

## REPLACEMENT DES ROUES ET DES PNEUS

### Permutation des pneus

INFINITI recommande de permuter les pneus tous les 12 000 km (7 500 mi).

Consultez la rubrique « Pneu à plat » du chapitre « En cas d'urgence » du présent manuel pour connaître les procédures de remplacement des pneus.

**Au moyen d'une clé dynamométrique, serrez les écrous de roue au couple spécifié dès que possible.**

## Couple de serrage des écrous de roues :

133 N-m (98 lb-pi)

Les écrous de roue doivent être serrés au couple spécifié en tout temps. Nous recommandons le serrage des écrous de roue au couple spécifié à chaque permutation des pneus.

### **⚠ AVERTISSEMENT**

- Après avoir procédé à la permutation des pneus, vérifiez et réglez la pression de gonflage des pneus.
- Resserrez les écrous des roues du véhicule après avoir parcouru une distance de 1 000 km (600 mi), après une crevaison, etc.
- La roue de secours ne fait pas partie des roues à permuter.
- Pour plus d'information relatives aux pneus, consultez la rubrique « Renseignements importants concernant la sécurité des pneus » ou « Renseignements concernant la sécurité des pneus » du Livret de renseignements sur la garantie.

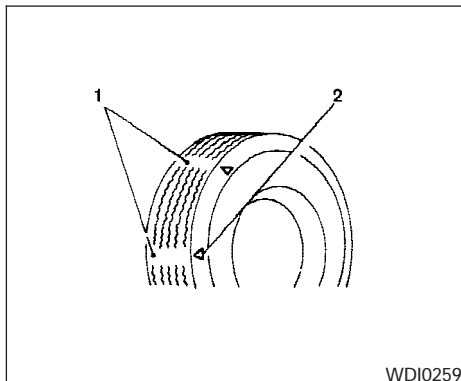

WDI0259

1. Indicateur d'usure
2. Repère

Usure et endommagement des pneus

### **⚠ AVERTISSEMENT**

- Les pneus de votre véhicule doivent être vérifiés périodiquement pour y détecter la présence d'usure, de fissures, de gonflement ou d'objets coincés entre les sculptures. En présence d'une usure importante, de fissures, de gonflement ou de coupures profondes, le ou les pneus doivent être remplacés.

- Les pneus d'origine sont munis d'indicateurs d'usure incorporés dans les bandes de roulement. Lorsqu'ils deviennent visibles, les pneus doivent être remplacés.
- Une réparation incorrecte de la roue de secours peut entraîner des blessures graves. Si la roue de secours doit être réparée, adressez-vous à un concessionnaire INFINITI.
- Pour plus d'information relatives aux pneus, consultez la rubrique « Renseignements importants concernant la sécurité des pneus » ou « Renseignements concernant la sécurité des pneus » du Livret de renseignements sur la garantie.

## Remplacement des roues et des pneus

Lorsque vous remplacez un pneu, utilisez un pneu dont la dimension, le dessin de bande de roulement, la cote de vitesse et la capacité de charge sont similaires à ceux du pneu d'origine. Les types et les dimensions de pneus recommandés sont indiqués sous la rubrique « Roues et pneus » du chapitre « Données techniques et information au consommateur » du présent manuel.

## AVERTISSEMENT

- L'utilisation de pneus autres que ceux qui sont recommandés ou l'utilisation mixte de pneus de marque ou de construction (diagonale, ceinturée, radiale) diverses, ou dont les sculptures de bandes de roulement diffèrent, peut nuire à la conduite, au freinage, au comportement routier, à la garde au sol, au jeu entre la carrosserie et les pneus, au jeu des chaînes antidérapantes, à l'étalonnage de l'indicateur de vitesse, à la convergence des phares ainsi qu'à la hauteur du pare-chocs. Certains de ces effets peuvent causer des accidents et entraîner des blessures graves.

- Si les roues doivent être changées pour quelque raison que ce soit, remplacez-les toujours par des roues au déport identique. Des roues au déport différent peuvent entraîner une usure prématurée des pneus, compromettre les caractéristiques du comportement routier et/ou interférer avec les disques et tambours de frein. Cette interférence peut réduire l'efficacité du freinage ou entraîner une usure prématurée des plaquettes et segments de freins. Consultez la rubrique « Roues et pneus » du chapitre « Données techniques et information au consommateur » du présent manuel pour connaître les dimensions de déport des roues.
- Lorsqu'une roue de secours est installée ou qu'une roue est remplacée, la pression des pneus ne s'affiche pas et le système d'avertissement de basse pression des pneus ne fonctionne pas. Communiquez avec votre concessionnaire INFINITI dès que possible pour procéder au remplacement des pneus ou à la réinitialisation du système.

- N'installez pas de roues ou de pneus déformés sur votre véhicule, même s'ils ont été réparés car ceux-ci peuvent présenter des dommages structurels et entraîner une défaillance soudaine.
- L'utilisation de pneus rechapés est déconseillée.
- Pour plus d'information relatives aux pneus, consultez la rubrique « Renseignements importants concernant la sécurité des pneus » ou « Renseignements concernant la sécurité des pneus » du Livret de renseignements sur la garantie.

## Équilibrage des roues

Des roues mal équilibrées peuvent nuire à la tenue de route du véhicule et réduire la durée de vie des pneus. Un balourd des roues peut se produire, même si le véhicule est utilisé régulièrement. C'est pourquoi les roues doivent être équilibrées tel que recommandé.

**Les roues doivent être retirées du véhicule pour effectuer l'équilibrage. Sinon, le véhicule pourrait subir des dommages mécaniques.**

- Consultez la rubrique « Renseignements importants concernant la sécu-

**rité des pneus » du Livret de renseignements sur la garantie pour plus d'information.**

## Soin des pneus

- Pour que les roues conservent un bel aspect, lavez-les lorsque vous lavez votre véhicule.
- Nettoyez la face intérieure des roues lorsqu'elles sont retirées ou lorsque vous nettoyez le soubassement du véhicule.
- Ne lavez pas les roues avec des nettoyants abrasifs.
- Inspectez régulièrement les jantes des roues pour y déceler des traces d'enfoncements ou de corrosion. De telles conditions pourraient entraîner une perte de pression ou une mauvaise étanchéité au niveau des talons de pneu.
- Si vous conduisez dans des régions où du sel est répandu sur les routes durant l'hiver, INFINITI vous recommande de protéger les roues de votre véhicule à l'aide d'une cire automobile.

# MÉMENTO

# 9 Données techniques et information au consommateur

Contenances, carburants et lubrifiants recommandés . . . . .	9-2	Installation de la plaque d'immatriculation avant . . . . .	9-12
Recommandations concernant le carburant . . . . .	9-3	Information concernant le chargement du véhicule . . . . .	9-13
Recommandations relatives à l'huile moteur et au filtre à huile . . . . .	9-5	Expressions . . . . .	9-13
Indice de viscosité SAE recommandé . . . . .	9-6	Capacité de charge du véhicule . . . . .	9-13
Recommandations relatives au frigorigène et à la lubrification du climatiseur . . . . .	9-7	Arrimage de la charge . . . . .	9-15
Spécifications . . . . .	9-8	Conseils pour le chargement . . . . .	9-16
Moteur . . . . .	9-8	Mesure des poids . . . . .	9-16
Roues et pneus . . . . .	9-9	Traction d'une remorque . . . . .	9-17
Dimensions et poids . . . . .	9-9	Limites maximales de charge . . . . .	9-17
Voyages ou immatriculation du véhicule à l'étranger . . . . .	9-10	Tableau des caractéristiques/charges de remorquage . . . . .	9-19
Identification du véhicule . . . . .	9-10	Sécurité du remorquage . . . . .	9-19
Plaque du numéro d'identification du véhicule (NIV) . . . . .	9-10	Remorquage à plat . . . . .	9-26
Numéro d'identification du véhicule (numéro du châssis) . . . . .	9-10	Chasse-neige . . . . .	9-27
Numéro de série du moteur . . . . .	9-11	Classification uniforme de qualité de pneus . . . . .	9-27
Étiquette d'homologation FMVSS . . . . .	9-11	Garantie relative au dispositif antipollution . . . . .	9-28
Étiquette de contrôle des émissions . . . . .	9-11	Défauts compromettant la sécurité (É.-U. seulement) . . . . .	9-29
Étiquette des pneus et d'information sur la charge . . . . .	9-12	Préparation aux contrôles d'inspection et d'entretien . . . . .	9-29
Étiquette des caractéristiques du climatiseur . . . . .	9-12	Pour commander le manuel du conducteur ou le manuel de réparation . . . . .	9-30
		En cas de collision . . . . .	9-31

## CONTENANCES, CARBURANTS ET LUBRIFIANTS RECOMMANDÉS

Les contenances indiquées ci-dessous sont approximatives. Les contenances de remplissage réelles peuvent varier légèrement. Lors du remplissage, suivez la méthode décrite dans le chapitre « Entretien et interventions du propriétaire » afin de déterminer les contenances adéquates.

	Contenance (approximative)			Liquides, huiles et lubrifiants recommandés
	Mesures américaines	Mesures impériales	Litres	
Carburant	28 gallon	23 1/4 gallon	105.8	Essence sans plomb dont l'indice d'octane est d'au moins 91 (IOR 96) *1
Huile moteur*7				
Vidange et remplissage				
Avec changement de filtre à huile	6 1/2 pintes	5 1/2 pintes	6.2	<ul style="list-style-type: none"> <li>* Marque d'homologation API*2 *3</li> <li>* catégorie SL de l'API, à économie d'énergie*2 *3</li> <li>* catégorie GF-III*2 *3 de l'ILSAC</li> </ul>
Sans changement de filtre à huile	6 1/4 pintes	5 1/4 pintes	5.9	
Circuit de refroidissement				
Avec un réservoir	15 1/4 pintes	12 5/8 pintes	14.4	50 % d'antigel d'origine NISSAN longue durée ou l'équivalent 50 % d'eau déminéralisée ou distillée
Huile pour boîte de vitesses automatique				Huile pour boîte de vitesses automatique NISSAN Matic « J » d'origine*4
Liquide de direction assistée (PSF)	Remplissez jusqu'au niveau adéquat selon les directives du chapitre « Entretien et interventions du propriétaire ».			Liquide de direction assistée d'origine NISSAN PSF ou l'équivalent.*8
Liquide de frein				Liquide de frein NISSAN d'origine de très haute tenue*5 ou l'équivalent DOT 3 (no 116 FMVSS US)
Graisse universelle	—	—	—	NLGI no 2 (à base de savon de lithium)
Frigorigène du système de climatisation	—	—	—	HFC-134a (R-134a)*6
Lubrifiants du système de climatisation	—	—	—	Lubrifiant de climatiseur NISSAN de type DH-PS ou l'équivalent*6
Liquide de boîte de transfert	2 3/8 pintes	2 pintes	2.2	Huile pour boîte de vitesses automatique NISSAN Matic « D » d'origine (zone continentale des États-Unis et Alaska) ou huile pour boîte de vitesses automatique NISSAN (Canada)*8
Huile pour engrenages de commande finale avant	3 3/8 chopines	2 7/8 chopines	1.6	API GL-5, viscosité SAE 80W-90*9
Huile pour engrenages de commande finale arrière	3-3/4 chopine	3-1/8 chopine	1.75	API GL-5, viscosité SAE 80W-90*9
Liquide de lave-glace (partagé entre le pare-brise et la lunette de hayon)	1 1/4 gallon	1 gallon	4.5	Liquide de lave-glace concentré nettoyant NISSAN d'origine avec antigel ou l'équivalent

\*1 : Pour obtenir plus de détails à ce sujet, consultez la rubrique « Recommandations relatives au carburant ».

\*2 : Pour obtenir plus de détails à ce sujet, consultez la rubrique « Recommandations relatives à l'huile moteur et au filtre à huile ».

\*3 : Pour obtenir plus de détails à ce sujet, consultez la rubrique « Indice de viscosité SAE recommandé pour l'huile moteur ».

\*4 : L'utilisation d'une huile pour boîte de vitesses automatique autre que l'huile Nissan Matic « J » d'origine aura une incidence négative sur le fonctionnement et la durée de vie de la boîte de vitesses; la boîte de vitesses automatique pourrait s'en trouver endommagée, ce qui ne serait pas couvert par la garantie de véhicule neuf INFINITI.

\*5 : Disponible dans la zone continentale des États-Unis, chez un concessionnaire INFINITI.

\*6 : Pour obtenir plus de détails à ce sujet, consultez la rubrique « Étiquette des caractéristiques du climatiseur ».

\*7 : Pour obtenir plus de détails à ce sujet, consultez la rubrique « Vidange d'huile moteur ».

\*8 : Au Canada, il est possible d'utiliser du liquide pour boîte de vitesses automatique d'origine NISSAN, du liquide DEXRON™ III/MERCON™ ou l'équivalent.

\*9 : Sous des climats chauds, la viscosité SAE 90 convient à des températures ambiantes de plus de 0 °C (32 °F).

## 9-2 Données techniques et information au consommateur



## RECOMMANDATIONS CONCERNANT LE CARBURANT

Utilisez un supercarburant sans plomb à indice d'octane de 91 ou plus (indice d'octane recherché de 96).

S'il vous est impossible de vous procurer du supercarburant, vous pouvez utiliser de l'essence ordinaire sans plomb à indice d'octane de 87 ou plus (recherche d'indice d'octane de 91) en tenant compte toutefois des précautions suivantes :

- ne remplissez le réservoir que partiellement avec de l'essence ordinaire sans plomb, puis ajoutez-y du super sans plomb dès que possible;
- évitez la conduite à pleins gaz, la traction de remorques et les accélérations brusques.

### ATTENTION

- **L'utilisation de carburant autre que celui qui est prescrit pourrait nuire au fonctionnement du dispositif antipollution et avoir une incidence sur la couverture offerte par la garantie.**
- **N'utilisez en aucune circonstance de l'essence au plomb dans votre véhicule car vous pourriez endommager le catalyseur trifonctionnel.**

## Essence reformulée

Certains fournisseurs de carburant produisent des essences reformulées. Celles-ci sont spécialement conçues pour réduire l'émission de gaz d'échappement polluants par les véhicules. INFINITI encourage les projets visant à réduire la pollution et vous recommande l'utilisation de ces essences, si celles-ci sont disponibles dans votre région.

## Essence contenant des substances oxygénées

Certaines stations-services vendent de l'essence contenant des substances oxygénées telles que l'éthanol, le MTBE (méthyl-tert-butyléther) et le méthanol, bien que leur présence dans le carburant ne soit pas toujours clairement indiquée. INFINITI déconseille l'utilisation de carburants dont la teneur en substances oxygénées et la compatibilité avec votre véhicule INFINITI ne peuvent pas être facilement déterminées. En cas de doute, adressez-vous au gérant de la station-service.

Si vous utilisez une essence contenant des substances oxygénées, veuillez prendre les précautions énoncées ci-dessous, car l'utilisation de ce type de carburant peut compromettre le rendement du véhicule ou causer des dommages au circuit d'alimentation :

- **l'essence doit être du carburant sans plomb avec un indice d'octane égal ou supérieur à celui recommandé pour l'essence sans plomb;**
- **si une essence oxygénée est utilisée, sa teneur en substances oxygénées ne doit pas dépasser 10 % (sauf les mélanges de méthanol). Le MTBE peut cependant atteindre une teneur de 15 %;**
- **si un mélange contenant du méthanol est utilisé, sa teneur ne doit pas dépasser 5 % de méthanol (alcool méthylique, alcool de bois). Ce mélange doit aussi contenir une quantité suffisante de cosolvants et d'inhibiteurs de corrosion adéquats. Une mauvaise concentration de ces ingrédients peut entraîner des dommages au circuit d'alimentation ou compromettre le rendement du véhicule. Pour l'instant, nous ne disposons pas de suffisamment de données pour nous assurer que tous les mélanges de méthanol conviennent aux véhicules INFINITI.**

Si des problèmes surgissent (calage du moteur ou démarrage difficile lorsque le moteur est chaud) après avoir utilisé des mélanges oxygé-

nées, utilisez alors une essence ne contenant pas de substances oxygénées ou à faible teneur en MTBE.

**Prenez soin de ne pas renverser d'essence lorsque vous faites le plein. L'essence contenant des substances oxygénées peut endommager la peinture.**

### Additifs de carburant

INFINITI déconseille l'utilisation de tout additif de carburant (p. ex., nettoyeur d'injecteur de carburant, remonteur d'octane, supprimeur de dépôt de soupape d'admission, etc.) vendu sur le marché. La majorité de ces additifs conçus pour éliminer les dépôts de gomme, de vernis ou autres peuvent contenir des solvants actifs ou des ingrédients similaires qui peuvent nuire au circuit d'alimentation et au moteur.

### À propos de l'indice d'octane

Dans la plupart des régions d'Amérique du Nord, vous devez utiliser de l'essence sans plomb avec un indice d'octane de 91 ou plus. Cependant, vous pouvez aussi utiliser de l'essence sans plomb avec un indice d'octane aussi bas que 85 dans des régions en haute altitude (plus de 1 219 m [4 000 pi]) comme le Colorado, le Montana, le Nouveau-Mexique, l'Utah, le Wyoming, le nord-est du Nevada, le sud de l'Idaho, l'ouest du

Dakota du Sud, l'ouest du Nebraska et les régions du Texas situées directement au sud du Nouveau-Mexique.

**L'utilisation d'une essence dont l'indice d'octane est inférieur à celui qui est mentionné précédemment peut entraîner des « cognements » forts et persistants (le « cognement » est un bruit de cliquetis métallique). S'il est de forte intensité, ce cognement peut finir par endommager le moteur. Si un cognement persistant est audible, et ce, en dépit de l'utilisation d'essence à l'indice d'octane spécifié, ou si un cognement régulier est perçu à vitesse constante sur des routes planes, faites inspecter votre véhicule par un concessionnaire INFINITI. Le fait de ne pas corriger cette situation constitue un usage abusif du véhicule pour lequel INFINITI se dégage de toute responsabilité.**

Un calage incorrect de l'allumage peut causer un cognement, l'auto-allumage ou une surchauffe du moteur qui, à leur tour, peuvent accroître la consommation de carburant ou endommager le moteur. Si vous notez la présence de l'un de ces symptômes, faites inspecter votre véhicule par un concessionnaire INFINITI.

**Cependant, un léger cognement peut être brièvement perçu à l'accélération ou dans**

**les montées. Cette situation est normale, car sous condition de charge élevée du moteur, vous obtenez un meilleur rendement du carburant lorsqu'il y a brièvement un léger cognement.**

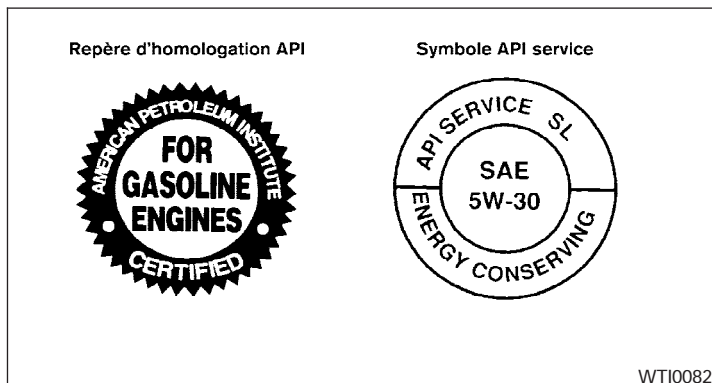

## RECOMMANDATIONS RELATIVES À L'HUILE MOTEUR ET AU FILTRE À HUILE

### Sélection de l'huile moteur appropriée

Le choix d'une huile moteur de qualité et de viscosité correctes est essentiel pour assurer la durabilité et le rendement du moteur. INFINITI recommande l'utilisation d'une huile à faible coefficient de friction (de type à économie d'énergie) de façon à réduire la consommation de carburant et à économiser l'énergie. N'utilisez qu'une huile identifiée par le label de qualité spécifié; l'utilisation d'une huile non homologuée pourrait endommager le moteur.

N'utilisez que des huiles moteur homologuées par l'API (American Petroleum Institute). Ce type d'huile remplace les catégories API SG, SH ou SJ et à économie d'énergie II.

Si aucune huile moteur portant la MARQUE D'HOMOLOGATION DE L'API n'est disponible, utilisez alors une huile moteur de catégorie SL de l'API, à économie d'énergie. Vous pouvez également utiliser une huile moteur avec la désignation unique SL, ou combinée à d'autres catégories (SL/CF, par exemple), si aucune huile moteur portant la MARQUE D'HOMOLOGATION DE L'API n'est disponible. Une huile moteur ILSAC de catégorie GF-III peut aussi être utilisée.

INFINITI recommande l'utilisation d'huiles minérales. Cependant, ces huiles doivent être conformes aux indices de qualité API et de viscosité SAE préconisés pour votre véhicule.

### Additifs d'huile

INFINITI déconseille l'utilisation d'additifs pour huile. L'utilisation d'un additif d'huile est superflue lorsque le bon type d'huile est utilisé et que la périodicité d'entretien est respectée.

N'utilisez jamais une huile usagée ou susceptible de contenir des corps étrangers.

### Viscosité de l'huile

La viscosité ou l'épaisseur de l'huile moteur varie selon la température. Il est donc important de sélectionner la viscosité de l'huile moteur en fonction des températures auxquelles le véhicule sera utilisé, et ce, jusqu'à la prochaine vidange d'huile. Le tableau « Indice de viscosité SAE recommandé » indique les viscosités d'huile moteur recommandées en fonction des températures ambiantes prévues. Le choix d'une huile moteur à la viscosité autre que celle recommandée peut causer de graves dommages au moteur.

### Choix du bon filtre à huile

Votre véhicule neuf INFINITI est muni d'un filtre à huile NISSAN d'origine de qualité supérieure. Lors du remplacement, utilisez un filtre NISSAN

d'origine ou l'équivalent pour les motifs stipulés dans « Intervalles de changement ».

## Intervalles de changement

Les intervalles de changement d'huile moteur et de filtre à huile pour votre moteur sont déterminés en fonction de l'utilisation d'huiles et de filtres de la qualité spécifiée. Le fait d'utiliser une huile moteur et un filtre de moindre qualité ou de dépasser les intervalles de changement peut réduire la vie utile du moteur. Tout dommage au moteur causé par un entretien incorrect, ou par l'utilisation d'une huile de viscosité inadéquate ou d'un filtre de mauvaise qualité, n'est pas couvert par la garantie de véhicule neuf INFINITI.

Votre moteur a été rempli à l'usine d'une huile moteur de qualité supérieure. Il n'est pas nécessaire de vidanger l'huile moteur avant le premier intervalle recommandé. Les intervalles de vidange d'huile moteur et de remplacement du filtre varient selon l'utilisation que vous faites du véhicule.

Si vous utilisez votre véhicule dans les conditions suivantes, vous devrez vidanger l'huile moteur et remplacer le filtre plus fréquemment :

- trajets répétés sur de courtes distances par temps froid;
- conduite sur des routes poussiéreuses;

- périodes de ralenti prolongées;
- traction d'une remorque.

## 9-6 Données techniques et information au consommateur

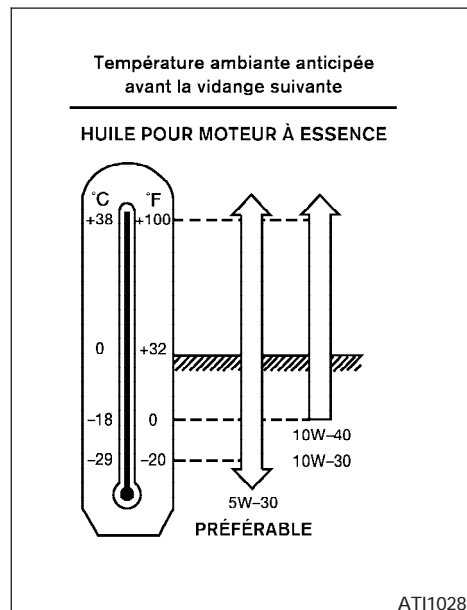

## INDICE DE VISCOSITÉ SAE RECOMMANDÉ

- **L'huile de viscosité SAE 5W-30 est préférable pour toutes les températures. Les huiles de viscosité SAE 10W-30 ou SAE 10W-40 peuvent être utilisées si la**

**température ambiante est supérieure à  
-18 °C (0 °F).**

Pour procéder à l'entretien de votre climatiseur, adressez-vous à un concessionnaire INFINITI.

## RECOMMANDATIONS RELATIVES AU FRIGORIGÈNE ET À LA LUBRIFICATION DU CLIMATISEUR

**Le climatiseur de votre véhicule INFINITI utilise du frigorigène HFC-134a (R-134a) et du lubrifiant « Huile de climatiseur NISSAN » de type DH-PS ou des produits strictement équivalents.**

### **ATTENTION**

**L'utilisation de tout autre frigorigène ou lubrifiant causera des dommages graves au système de climatisation. Tous les composants de ce dernier devront alors être remplacés.**

Le frigorigène HFC-134a (R-134a) de votre véhicule INFINITI ne nuit pas à la couche d'ozone. Bien que ce frigorigène n'ait pas d'impact sur l'atmosphère, la récupération et le recyclage du frigorigène lors de l'entretien d'un climatiseur automobile sont obligatoires en vertu de certains règlements gouvernementaux. Un concessionnaire INFINITI dispose de techniciens qualifiés et de l'équipement nécessaire à la récupération et au recyclage du frigorigène de votre climatiseur.

# SPÉCIFICATIONS

## MOTEUR

Modèle	VK56DE
Type	Essence, 4 cycles, double arbre à cames en tête
Disposition des cylindres	8 cylindres, bloc en V, incliné à 90°
Alésage x course	po (mm) 3,858 x 3,622 (98 x 92)
Cylindrée	po <sup>3</sup> (cm <sup>3</sup> ) 338,78 (5 552)
Séquence d'allumage	1-8-7-3-6-5-4-2
Régime de ralenti	
Boîte de vitesses automatique (à la position « N » [point mort])	Consultez l'étiquette d'information du dispositif antipollution apposée sous le capot.
Calage de l'allumage (degré avant le PMH au ralenti)	
% de CO au ralenti	
Bougie d'allumage	Normale PLFR5A-11 Chaude PLFR4A-11 Froide PLFR6A-11
Écartement des bougie d'allumage (nominal)	po (mm) 0,043 (1,1)
Commande de l'arbre à cames	Chaîne de distribution

**L'allumage commandé de ce véhicule est conforme aux exigences du Règlement sur le matériel brouilleur du Canada.**

## ROUES ET PNEUS

---

Roues	18 x 8J
Pneus	P265/70R18
Roue de secours	Classique

---

## DIMENSIONS ET POIDS

---

Longueur hors tout	po (mm)	206.9(5,255)
Largeur hors tout	po (mm)	78.8(2,001)
Hauteur hors tout		
Deux roues motrices avec porte-bagages	po (mm)	77.8(1,977)
Quatre roues motrices avec porte-bagages	po (mm)	78.7(1,998)
Voie avant	po (mm)	67.9(1,725)
Voie arrière	po (mm)	67.9(1,725)
Empattement	po (mm)	123.2(3,130)
Poids nominal brut du véhicule	lb (kg)	Consultez l'étiquette d'homologation FMVSS sur le pied milieu du côté conducteur (entre les
Poids technique maximal sous essieu (PTME)		portières avant et latérale du côté conducteur).
Avant	lb (kg)	
Arrière	lb (kg)	

---

## VOYAGES OU IMMATRICULATION DU VÉHICULE À L'ÉTRANGER

**Si vous prévoyez conduire votre véhicule INFINITI dans un autre pays**, assurez-vous d'abord que vous y trouverez du carburant convenant au moteur de votre véhicule.

L'utilisation d'un carburant à l'indice d'octane trop bas peut endommager le moteur. Tous les véhicules à essence doivent utiliser de l'essence sans plomb. Évitez donc de conduire votre véhicule dans des régions ou des pays où le carburant adéquat n'est pas disponible.

Il peut être nécessaire de modifier votre véhicule afin de le rendre conforme aux lois et réglementations locales **s'il doit être immatriculé dans un autre pays, province, État ou district.**

Les lois et réglementations régissant le contrôle des émissions du véhicule et les normes de sécurité des véhicules varient selon le pays, la province, l'État ou le district. Par conséquent, les spécifications requises pour un véhicule peuvent être différentes.

**Lorsqu'un véhicule doit être immatriculé dans un autre pays, province, État ou district, les frais de modification, de transport et d'immatriculation sont à la charge du propriétaire. INFINITI décline toute responsabilité à cet égard.**

## IDENTIFICATION DU VÉHICULE

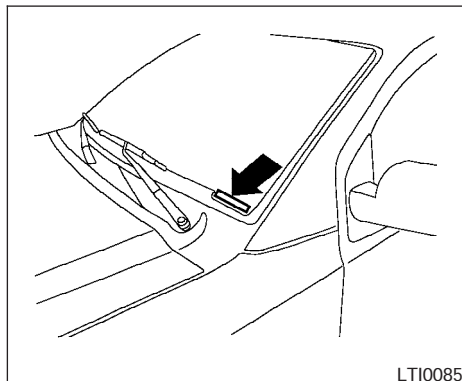

### PLAQUE DU NUMÉRO D'IDENTIFICATION DU VÉHICULE (NIV)

La plaque du numéro d'identification du véhicule (NIV) est fixée à l'endroit illustré. Ce numéro identifie votre véhicule et il est requis lors de l'immatriculation du véhicule.

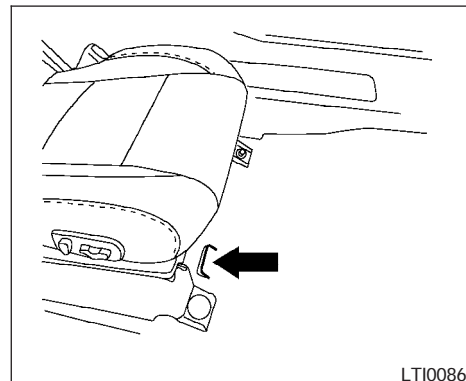

### NUMÉRO D'IDENTIFICATION DU VÉHICULE (numéro du châssis)

Le numéro d'identification du véhicule (NIV) est situé à l'endroit illustré.



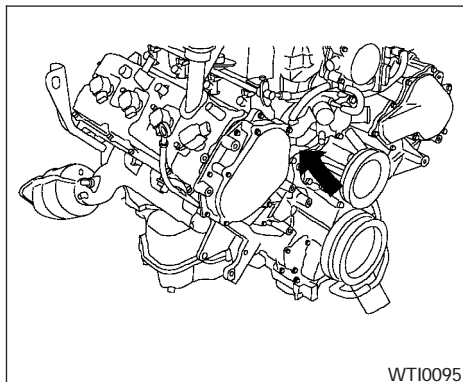

### NUMÉRO DE SÉRIE DU MOTEUR

Le numéro est gravé sur le moteur à l'endroit illustré.

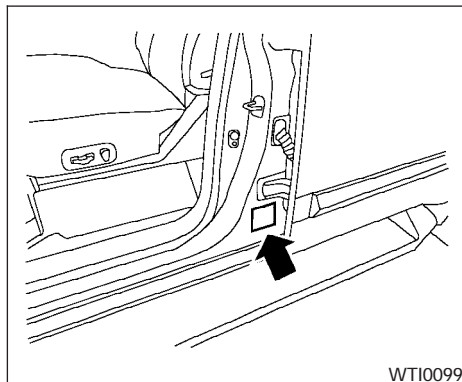

### ÉTIQUETTE D'HOMOLOGATION FMVSS

L'étiquette d'homologation FMVSS (Federal Motor Vehicle Safety Standard) est apposée à l'endroit illustré. Elle présente des renseignements importants relatifs au véhicule, tels que : le poids nominal brut du véhicule (PNBV), le poids technique maximal sous essieu (PTME), le mois et l'année de fabrication, le numéro d'identification du véhicule (NIV), etc. Lisez attentivement cette étiquette.

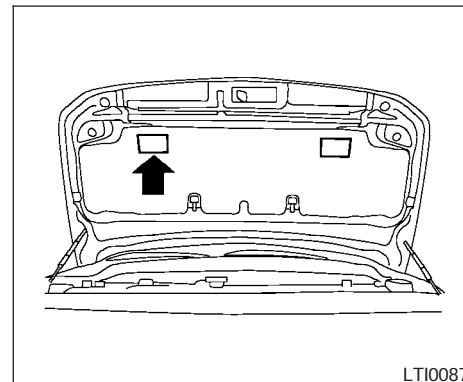

### ÉTIQUETTE DE CONTRÔLE DES ÉMISSIONS

L'étiquette de contrôle des émissions est apposée à l'endroit illustré.

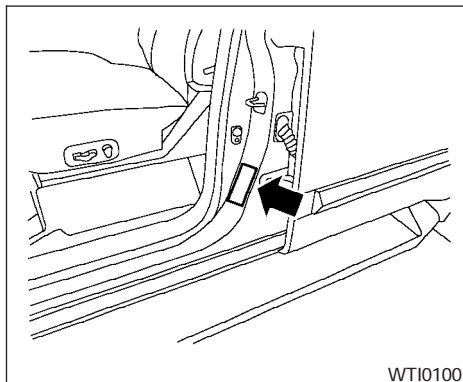

WTI0100

### ÉTIQUETTE DES PNEUS ET D'INFORMATION SUR LA CHARGE

La pression de gonflage à froid des pneus est indiquée sur l'étiquette des pneus et d'information sur la charge. L'étiquette est apposée à l'endroit illustré.

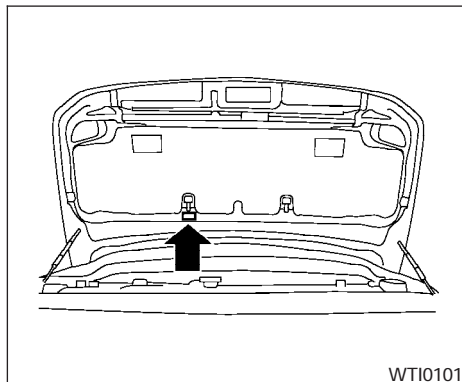

WTI0101

### ÉTIQUETTE DES CARACTÉRISTIQUES DU CLIMATISEUR

L'étiquette des caractéristiques du climatiseur est apposée à l'endroit illustré.

## INSTALLATION DE LA PLAQUE D'IMMATRICULATION AVANT

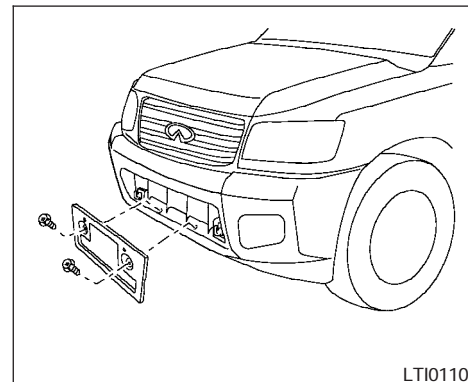

LTi0110

Pour installer la plaque d'immatriculation avant, suivez les étapes décrites ci-dessous :

- ① Percez des trous à l'emplacement marqué (petite dépression) dans la garniture en plastique, au moyen d'une mèche de 5 mm (0,20 po). N'appliquez qu'une légère pression sur la perceuse. Utilisez les deux vis fournies pour fixer le support de plaque d'immatriculation.
- ② Fixez la plaque d'immatriculation **au moyen de deux boulons M6-14 mm.**

**Couple de serrage des boulons de la plaque d'immatriculation :**  
5,10 à 6,37 N·m (3,8 à 4,7 lb·pi)

## INFORMATION CONCERNANT LE CHARGEMENT DU VÉHICULE

### AVERTISSEMENT

- **Il est extrêmement dangereux de prendre place dans l'aire de chargement d'un véhicule lorsque celui-ci est en marche. En cas d'accident, les personnes qui s'y trouveraient seraient beaucoup plus susceptibles de subir des blessures graves et d'être tuées.**
- **Ne laissez jamais un passager s'asseoir à une place autre qu'un siège muni d'une ceinture de sécurité.**
- **Assurez-vous que tous les occupants de votre véhicule ont pris place sur un siège et qu'ils portent correctement leur ceinture de sécurité.**

### EXPRESSIONS

Avant de charger votre véhicule, il est important de vous familiariser avec la terminologie suivante :

- poids à vide (poids réel du véhicule) – poids du véhicule comprenant : l'équipement standard et offert en option, les liquides, les outils de secours et la roue de secours. Ce poids **ne comprend pas** les passagers et les bagages.
- PTAC (poids total autorisé en charge) – poids à vide du véhicule plus le poids combiné des passagers et des bagages.

- PNBV (poids nominal brut du véhicule) – poids total maximal (véhicule chargé) spécifié pour le véhicule.
- PTME (poids technique maximal sous essieu) – poids maximal (véhicule chargé) spécifié pour l'essieu avant ou arrière.

### CAPACITÉ DE CHARGE DU VÉHICULE

Ne dépassez pas la limite de capacité de charge de votre véhicule identifiée par le « Poids combiné des passagers et des bagages » sur l'étiquette d'information sur les pneus et la charge. Ne dépassez pas le nombre d'occupants identifié par le « Nombre de passagers » sur l'étiquette d'information sur les pneus et la charge.

Pour obtenir le « poids combiné des passagers et des bagages », additionnez le poids de tous les occupants, puis ajoutez le poids total des bagages. Des exemples sont donnés ci-dessous.

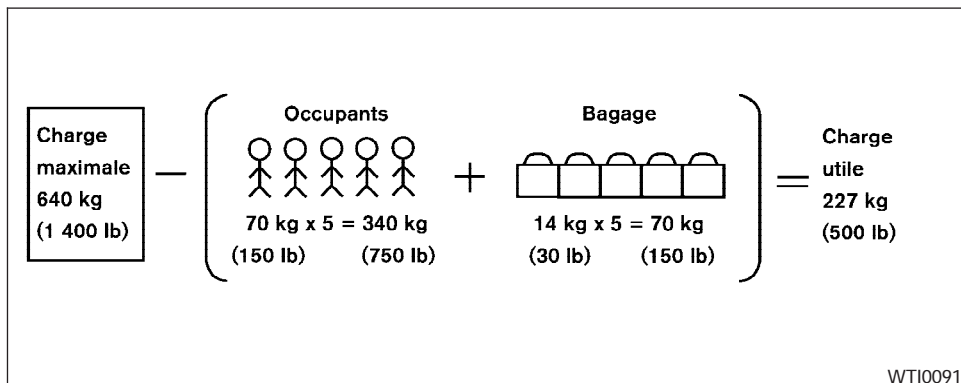

### Étapes pour déterminer la limite de charge correcte

1. Trouvez l'indication « Le poids combiné des passagers et des bagages ne doit jamais dépasser XXX livres » sur l'étiquette des pneus.
2. Déterminez le poids combiné du conducteur et des passagers qui prendront place dans votre véhicule.
3. Soustrayez le poids combiné du conducteur et des passagers de XXX kilogrammes ou XXX livres.
4. Le résultat est égal à la capacité de charge disponible pour la charge et les bagages. Par exemple, si XXX est égal à 640 kg et que cinq passagers de 70 kg prendront place dans votre véhicule, la capacité de charge disponible pour la charge et les bagages est de 300 kg.  $(640 - 340 (5 \times 70) = 300 \text{ kg})$
5. Déterminez le poids combiné de la charge et des bagages chargés dans le véhicule. Pour votre sécurité, ce poids ne peut pas dépasser la capacité de charge disponible pour la charge et les bagages calculée à l'étape 4.

6. Si votre véhicule est utilisé pour tracter une remorque, une certaine charge de la remorque sera transférée à votre véhicule. Consultez ce manuel pour déterminer comment ceci réduit la capacité de charge disponible pour la charge et les bagages de votre véhicule.

Avant de démarrer avec un véhicule chargé, assurez-vous que votre véhicule n'excède pas le poids nominal brut (PNBV) ou le poids technique maximal sous essieu (PTME) spécifiés.

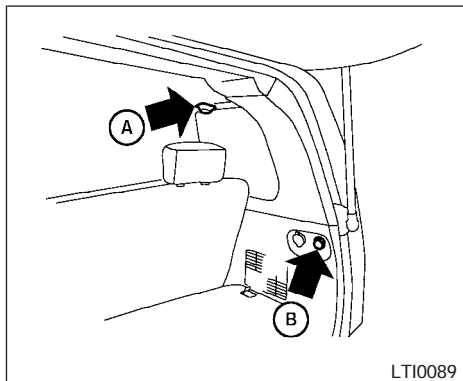

### Crochets d'arrimage de pavillon d'aire de chargement

#### ARRIMAGE DE LA CHARGE

Des crochets d'arrimage sont situés dans l'aire de chargement aux endroits illustrés. Les crochets d'arrimage peuvent être utilisés pour fixer solidement les bagages à l'aide de cordes ou d'autres types de sangles.

**Lorsque vous arrimez un chargement, assurez-vous que la charge totale appliquée un crochet de plastique (A) ne dépasse pas 15 kg ou 245 N (25 lb), ou alors 20 kg ou 196 N (44 lb) dans le cas des crochets de plastique (B).**

**Assurez-vous que la charge totale appliquée sur chaque crochet n'excède pas 50 kg (110 lb) lorsque vous arrimez des bagages à un crochet en métal du plancher.**

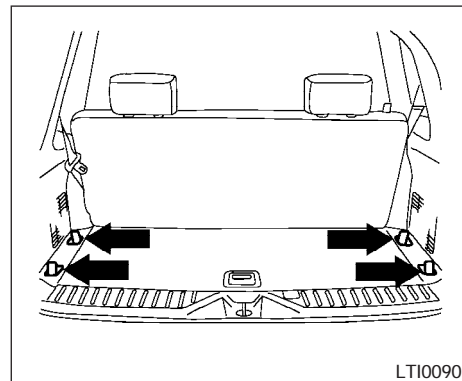

### Crochets d'arrimage de plancher d'aire de chargement

#### **⚠ AVERTISSEMENT**

- **Fixez solidement tous les bagages à l'aide de cordes ou de sangles afin d'éviter qu'ils glissent ou se déplacent. N'empilez pas les bagages plus haut que la hauteur des dossiers de siège. En cas d'arrêt brusque ou de collision, les objets non retenus sont susceptibles de se transformer en projectiles et pourraient causer des blessures.**

- **Veillez à ne pas dépasser le PNBV (poids nominal brut du véhicule) ou le PTME (poids technique maximal sous essieu) avant et arrière lorsque vous chargez votre véhicule. Si vous dépassez ces spécifications, des pièces peuvent se briser, les pneus peuvent s'user prématurément et la tenue de route peut être compromise au point de vous faire perdre la maîtrise de votre véhicule et causer des blessures.**

## CONSEILS POUR LE CHARGEMENT

- Le PTAC ne doit pas dépasser le PNBV ou le PTME spécifiés sur l'étiquette d'homologation FMVSS.
- Ne chargez pas l'essieu avant et arrière jusqu'à la limite du PTME. Le PNBV serait alors dépassé.

## AVERTISSEMENT

- **Fixez solidement tous les bagages à l'aide de cordes ou de sangles afin d'éviter qu'ils glissent ou se déplacent. N'empilez pas les bagages plus haut que la hauteur des dossiers de siège. En cas d'arrêt brusque ou de collision, les objets non retenus sont susceptibles de se transformer en projectiles et pourraient causer des blessures.**
- **Veillez à ne pas dépasser le PNBV (poids nominal brut du véhicule) ou le PTME (poids technique maximal sous essieu) avant et arrière lorsque vous chargez votre véhicule. Si vous dépassez ces spécifications, des pièces peuvent se briser, les pneus peuvent s'user prématurément et la tenue de route peut être compromise au point de vous faire perdre la maîtrise de votre véhicule et causer des blessures.**

- **La surcharge peut non seulement diminuer la durée de vie du véhicule et des pneus, mais elle peut aussi rendre le véhicule dangereux et demander de plus longues distances de freinage. Ceci peut occasionner une défaillance prématurée des pneus pouvant entraîner un accident grave et des blessures. Les défaillances causées par les surcharges ne sont pas couvertes par la garantie de votre véhicule.**

## MESURE DES POIDS

Fixez solidement les articles susceptibles de se déplacer afin d'éviter des changements de poids qui pourraient nuire à l'équilibre de votre véhicule. Arrêtez-vous dans un endroit qui possède une balance lorsque votre véhicule est chargé et faites-y peser les roues avant et arrière séparément afin de déterminer la charge sur les essieux. La charge sur les essieux avant ou arrière ne doit pas excéder le poids technique maximal combiné (PTMC). La charge totale sur les essieux ne doit pas excéder le poids nominal brut du véhicule (PNBV). Ces mesures de poids sont indiquées sur l'étiquette d'homologation de votre véhicule. Si les charges de votre véhicule excèdent ces mesures, déplacez ou retirez des bagages pour que leur poids se situe en deçà des limites de charge préconisées.

## TRACTION D'UNE REMORQUE

### AVERTISSEMENT

**Surcharger la remorque ou la charger de façon inadéquate peut avoir des conséquences négatives sur le comportement routier, sur le freinage et sur le rendement de votre véhicule, et peut ainsi causer des accidents.**

### ATTENTION

- **Ne tractez pas de remorque ni de charges lourdes sur les premiers 800 km (500 mi) parcourus avec votre véhicule. Vous pourriez endommager le moteur, les essieux ou d'autres pièces de votre véhicule.**
- **Sur les premiers 800 km (500 mi), lorsque vous tirez une remorque, ne dépassez pas 80 km/h (50 mi/h) et ne démarrez pas à plein régime. Le moteur et les autres pièces du véhicule peuvent ainsi être mieux rodés alors qu'ils sont en charge.**

Votre véhicule a été conçu principalement pour le transport de passagers et de bagages. La traction d'une remorque impose des contraintes additionnelles au moteur, à la transmission, à la direction, au circuit de freinage ainsi qu'aux autres systèmes du véhicule.

Un guide de remorquage, **INFINITI Trailer Towing Guide**, est disponible chez tout concessionnaire INFINITI (aux États-Unis uniquement). Ce guide fournit l'information nécessaire sur la capacité et l'équipement spécial de remorquage requis.

## LIMITES MAXIMALES DE CHARGE

### Charges maximales de remorque

Ne tractez jamais une remorque dont la charge dépasse les valeurs spécifiées dans le Tableau des caractéristiques/charges de remorquage plus loin dans ce chapitre. La charge totale de la remorque est égale au poids de la remorque plus le poids de sa charge.

- Une remorque équipée d'un circuit de freinage DOIT être utilisée si vous remorquez des charges de 454 kg (1 000 lb) et plus.

Le poids technique maximal combiné (PTMC) ne doit pas dépasser la valeur spécifiée dans le tableau des caractéristiques/charges de remorquage présenté plus loin dans ce chapitre.

Le poids technique maximal combiné (PTMC) correspond au poids combiné du véhicule qui tire la remorque (incluant les passagers et les bagages) et de la charge totale de la remorque. Une charge de remorquage supérieure à la limite spécifiée ou l'utilisation d'un équipement de traction

de remorque inadéquat peut compromettre le comportement routier, le freinage et le rendement du véhicule.

La capacité de remorquage n'est pas seulement liée aux charges maximales de la remorque; elle dépend aussi des endroits où vous projetez tracter une remorque. Des charges de remorque acceptables pour la conduite sur autoroute peuvent devoir être réduites sur des routes de montagne ou dans des situations où l'adhérence est réduite (par exemple, sur des rampes de mise à l'eau glissantes).

Les conditions de température peuvent également affecter le remorquage. Par exemple, la traction d'une remorque lourde par temps chaud sur des montées peut affecter le rendement du moteur et causer une surchauffe. Le mode de protection du moteur, qui aide à réduire les risques de dommages au moteur, pourrait s'activer et réduire automatiquement la puissance du moteur. La vitesse du véhicule peut diminuer lorsque la charge est élevée. Planifiez votre voyage soigneusement, en prenant compte de la charge du véhicule et de la remorque, ainsi que les conditions de température et de la route.

### **⚠ AVERTISSEMENT**

Une surchauffe peut entraîner une réduction de la puissance du moteur et de la vitesse du véhicule. Une vitesse inférieure à celle de la circulation fait augmenter les risques de collision. Soyez particulièrement prudent pendant la conduite. Dirigez votre véhicule vers un emplacement sécuritaire de l'accotement. Laissez le moteur revenir à sa température normale de fonctionnement. Consultez la rubrique « En cas de surchauffe » de la section « En cas d'urgence » du présent manuel.

### **⚠ ATTENTION**

Les dommages causés par l'application de méthodes inadéquates de remorquage ne sont pas couverts par les garanties INFINITI. Un guide de remorquage INFINITI contenant des renseignements relatifs aux capacités de remorquage et à l'équipement spécial requis est disponible auprès des concessionnaires INFINITI (seulement aux États-Unis).

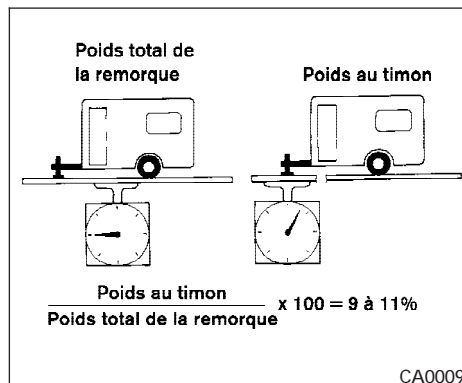

### Charge sur le timon

Lorsque vous utilisez un attelage porteur ou à distribution de charge, le timon doit porter entre 10 et 15 pour cent de la charge totale de la remorque, tout en respectant les limites maximales de charge sur le timon indiquées dans le Tableau des caractéristiques/charges de remorquage suivant. Si la charge sur le timon est trop élevée, déplacez la charge dans la remorque.

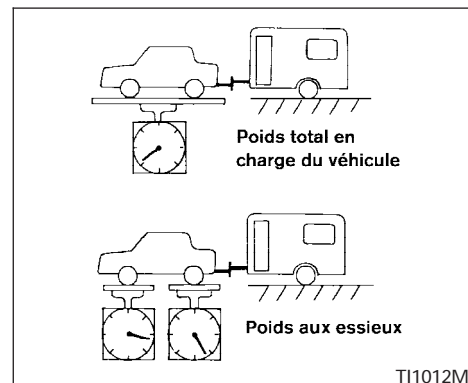

### Poids total autorisé en charge/poids technique maximal sous essieu

Le poids total autorisé en charge du véhicule ne doit pas dépasser le poids nominal brut du véhicule (PNBV) indiqué sur l'étiquette d'homologation FMVSS. Le poids total autorisé en charge est égal au poids total du véhicule vide, des passagers, des bagages, de l'attelage, de la charge sur le timon et de tout autre équipement en option. De plus, le poids technique maximal sous essieu avant ou arrière (PTME) ne doit pas dépasser le PTME indiqué sur l'étiquette d'homologation FMVSS.



## TABLEAU DES CARACTÉRISTIQUES/CHARGES DE REMORQUAGE

	États-Unis et Canada	
	Deux roues motrices	Quatre roues motrices
Capacité de remorquage*1	4 128 kg (9 100 lb)	4 128kg (9 100 lb)
Charge sur le timon	413 kg (910 lb)	413 kg (910 lb)
Poids technique maximal combiné (PTMC)	6 622 kg (14 599 lb)	6 713 kg (14 799 lb)

\*1 : les valeurs de capacité de remorquage sont calculées en partant d'un véhicule de base avec conducteur ainsi que toutes les options requises pour atteindre la capacité. Les passagers, la charge et l'équipement facultatif additionnels ajouteront du poids au véhicule et réduiront la capacité de remorquage maximale de votre véhicule.

### REMARQUE :

**Exige l'attelage répartiteur de poids.**

## SÉCURITÉ DU REMORQUAGE

### Attelage de remorque

Votre véhicule peut être équipé d'un ensemble de remorquage en option. L'ensemble de remorquage comprend un attelage de type récepteur monté sur le cadre. Cet attelage est prévu pour la capacité de remorquage maximale de ce véhicule lorsque l'équipement de remorquage approprié est utilisé. Sélectionnez un attelage à boule et une boule d'attelage appropriés prévus pour votre véhicule et la remorque à tracter. Des attelages à boule INFINITI d'origine et des boules d'attelage sont disponibles chez votre concessionnaire INFINITI.

Si votre véhicule n'est pas équipé de l'ensemble de remorquage en option, vérifiez la capacité de remorquage de l'attelage du pare-chocs de votre véhicule ou de l'attelage de type récepteur monté sur le cadre. Choisissez un attelage convenant aussi bien à votre véhicule qu'à la remorque. Un attelage de remorque INFINITI d'origine est disponible auprès de votre concessionnaire INFINITI. Assurez-vous que l'attelage de remorque est solidement fixé au véhicule pour éviter qu'un balancement inopiné de la remorque, provoqué par des vents latéraux, des routes à la surface irrégulière ou l'air déplacé par les camions, cause des blessures ou des dommages matériels.

### AVERTISSEMENT

- **Les composants d'attelage de remorque ont des valeurs nominales de poids spécifiques. Votre véhicule peut être en mesure de tracter une remorque plus lourde que la valeur nominale de poids des composants de l'attelage. Ne dépassez jamais la valeur nominale de poids des composants de l'attelage, car cela peut causer de graves blessures ou des dommages matériels importants.**

### Boule d'attelage

Sélectionnez une boule d'attelage de taille et de valeur nominale de poids appropriées pour votre remorque :

- la taille de boule d'attelage requise est estampée sur la plupart des coupleurs de remorque. La plupart des boules d'attelage ont également leur taille estampée sur la boule;
- sélectionnez la boule d'attelage appropriée selon le poids de la remorque;
- le diamètre du goujon fileté de la boule d'attelage doit correspondre au diamètre du trou du support de boule. La différence de taille du goujon de la boule d'attelage et du trou du support de boule ne doit pas dépasser 1,5 mm (1/16 po);

- le goujon fileté de la boule d'attelage doit être assez long pour être correctement fixé au support de boule. Il devrait y avoir au moins deux filets visibles sous la rondelle frein et l'écrou.

## Support de boule

La boule d'attelage est fixée au support de boule et le support de boule est inséré dans le récepteur d'attelage. Sélectionnez un support de boule de classe appropriée selon le poids de la remorque. De plus, le support de boule devrait être sélectionné de sorte que le timon soit parallèle à la route.

## Attelages porteurs de charge

Un support de boule porteur de charge est conçu pour porter toute la charge sur le timon et le poids brut directement sur le support de boule et sur le récepteur.

## Attelage à distribution de charge

Ce type d'attelage s'appelle aussi « attelage correcteur d'assiette » ou « attelage à équilibrage de charge ». Un ensemble de barres se fixe au support de boule et à la remorque afin de distribuer la charge du timon (poids de l'attelage) de votre remorque. Plusieurs véhicules ne peuvent pas porter toute la charge du timon de certaines remorques et il faut transférer une partie de la

charge du timon au cadre, donc sur les roues avant. Ceci donne plus de stabilité au véhicule tracteur.

Une autre raison d'utiliser un support de boule à distribution de charge est pour atteindre la charge nominale sur votre récepteur. La plupart des récepteurs ont une estimation de charge d'un poids brut de 2 273 kg (5 000 lb), de charge sur le timon de 227 kg (500 lb) et une estimation de distribution de charge d'un poids brut de 4 545 kg (10 000 lb), de charge sur le timon de 455 kg (1 000 lb). Ceci signifie que si un support de boule à distribution de charge n'est pas utilisé, le récepteur est seulement conçu pour porter 2 273 kg (5 000 lb).

Lorsque vous attelez une remorque à l'aide d'un attelage à distribution de charge, consultez toujours les instructions fournies par le fabricant de l'attelage.

1. Stationnez le véhicule vide sur une surface plane. Une fois le contact établi et toutes les portières fermées, laissez votre véhicule stationnaire pendant quelques minutes pour lui permettre de se mettre au niveau.
2. Mesurez la hauteur d'un point de référence sur les pare-chocs avant et arrière au centre du véhicule.

3. Attendez la remorque au véhicule, puis réglez les répartiteurs d'attelage de sorte que la hauteur des pare-chocs soit entre 0 et 13 mm (0 et 1/2 po) de la hauteur de référence mesurée à l'étape 2. Le pare-chocs arrière ne doit pas dépasser la hauteur mesurée à l'étape 2.

### AVERTISSEMENT

**Réglez correctement l'attelage à distribution de charge pour que l'arrière du pare-chocs ne soit pas plus haut que la hauteur de référence mesurée lorsque la remorque est attelée. Si le pare-chocs arrière est plus haut que la hauteur de référence mesurée, le véhicule peut avoir un comportement routier imprévisible ce qui peut provoquer une perte de la maîtrise du véhicule et causer de graves blessures ou des dommages matériels importants.**

## Dispositif de contrôle de roulis

Les dispositifs de contrôle de roulis sont utilisés pour aider à contrôler les effets des coups de volant, des rafales de vent et du balancement causé par d'autres véhicules. Assurez-vous que le dispositif de contrôle de roulis est compatible avec le circuit de freinage de la remorque.

## Attelage de classe I

L'équipement d'attelage de remorque de classe I (récepteur, support de boule et boule d'attelage) peut être utilisé pour tracter des remorques d'un poids maximal de 909 kg (2 000 lb).

## Attelage de classe II

Un équipement d'attelage de remorque de classe II (récepteur, support de boule et boule d'attelage) peut être utilisé pour tracter des remorques d'un poids maximal de 1 510 kg (3 500 lb).

## Attelage de classe III

Un équipement d'attelage de remorque de classe III (récepteur, support de boule et boule d'attelage) peut être utilisé pour tracter des remorques d'un poids maximal de 2 272 kg (5 000 lb).

## Attelage de classe IV

Un équipement d'attelage de remorque de classe IV (récepteur, support de boule et boule d'attelage) peut être utilisé pour tracter des remorques d'un poids maximal de 4 545 kg (10 000 lb). Un attelage à distribution de charge devrait être utilisé pour tracter les remorques pesant plus de 2 272 kg (5 000 lb).

Votre véhicule peut être équipé de l'équipement d'attelage de remorque de classe IV prévu pour un poids maximal de 4 545 kg (10 000 lb), mais il n'est capable de tracter qu'une remorque dont le poids maximal est indiqué dans le tableau des caractéristiques/charges de remorquage présenté précédemment dans ce chapitre.

### ATTENTION

- **Des attelages spéciaux, qui comportent des renforts de cadre, doivent être utilisés pour tirer une charge dont le poids est supérieur à 907 kg (2 000 lb). Des attelages, des supports d'attelage et des boules d'attelage d'origine INFINITI conçus pour les camions légers et les véhicules utilitaires sport sont disponibles auprès d'un concessionnaire INFINITI.**
- **L'attelage ne doit pas être fixé au pare-chocs amortisseur ni de telle sorte qu'il nuise au fonctionnement de ce dernier.**
- **N'utilisez pas d'attelages montés sur l'essieu.**
- **Ne modifiez pas le système d'échappement, le circuit de freinage ni aucun autre système de votre véhicule lors de l'installation d'un attelage de remorque.**

- **Afin de réduire les risques de dommages supplémentaires à votre véhicule en cas de collision arrière, retirez, dans la mesure du possible, l'attelage et le récepteur lorsque vous ne les utilisez pas.**
- **Après avoir retiré l'attelage, scellez les trous des boulons pour empêcher que les gaz d'échappement, l'eau ou la poussière ne pénètrent dans l'habitacle.**
- **Vérifiez périodiquement les boulons de montage de l'attelage de remorque pour vous assurer qu'ils sont installés correctement.**
- **Lors du remorquage avec la boule d'attelage montée sur le pare-chocs arrière, ne prenez pas de virages serrés. La remorque peut entrer en contact avec le pare-chocs et causer des dommages au pare-chocs ou à la remorque.**

## Pression de gonflage des pneus

- Lorsque vous tractez une remorque, gonflez les pneus du véhicule à la pression à froid recommandée sur l'étiquette des pneus.
- L'état des pneus de la remorque, les dimensions, la charge nominale et la pression de

gonflage doivent être conformes aux spécifications du fabricant de la remorque et des pneus.

### Chaînes de sécurité

Installez toujours des chaînes de sécurité adéquates entre votre véhicule et la remorque. Les chaînes doivent être croisées et attachées à l'attelage, et non au pare-chocs ou à l'essieu du véhicule. Les chaînes de sécurité peuvent être fixées au pare-chocs si la boule d'attelage est installée sur le pare-chocs. Laissez suffisamment de jeu pour permettre au véhicule de prendre les virages.

### Éclairage de remorque

Les feux de la remorque doivent être conformes aux réglementations fédérales, provinciales et locales. Pour obtenir de l'aide en ce qui a trait à l'installation des feux de remorque, communiquez avec un concessionnaire INFINITI. Les véhicules équipés du groupe remorquage optionnel sont dotés d'un faisceau de câblage pour remorque à 7 broches. Si votre remorque est munie d'un connecteur plat à 4 broches, un adaptateur sera nécessaire pour raccorder les feux de la remorque au véhicule. Les adaptateurs sont disponibles dans les magasins de pièces d'auto et chez les détaillants d'attelage.

## 9-22 Données techniques et information au consommateur

### Freins de remorque

Si votre remorque est équipée d'un circuit de freinage, assurez-vous qu'il est conforme aux réglementations fédérales, provinciales et locales et qu'il est installé correctement.

#### **⚠ AVERTISSEMENT**

**Ne fixez jamais un circuit de freinage de remorque directement sur le circuit de freinage de votre véhicule.**

Commande de freins électriques de remorque

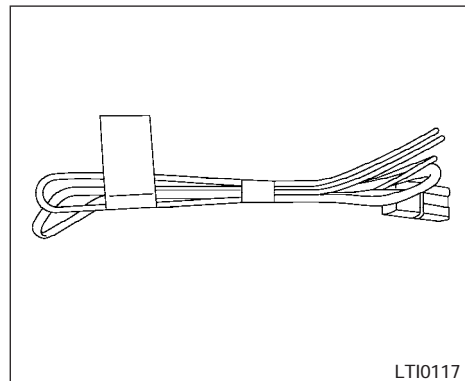

LT10117

#### **Exemple**

Une remorque munie de freins électriques pourrait nécessiter la pose d'une commande de freins électriques disponible sur le marché.

Votre véhicule possède un connecteur et un faisceau de câblage de raccordement spécialement adapté à la pose de commandes de freins électriques du marché.

Pour installer le faisceau de câblage de raccordement des freins électriques, effectuez les étapes suivantes :

1. Ouvrez la portière du conducteur. Reculez le siège le plus possible.

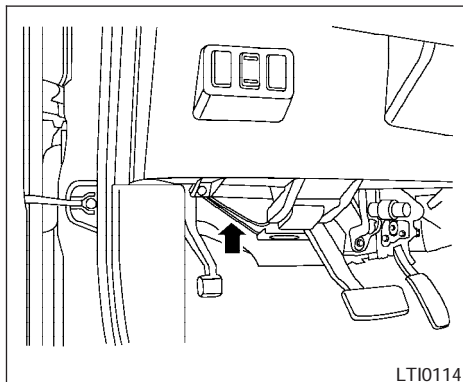

2. Serrez le frein de stationnement afin d'accéder au connecteur du faisceau de câblage de raccordement.

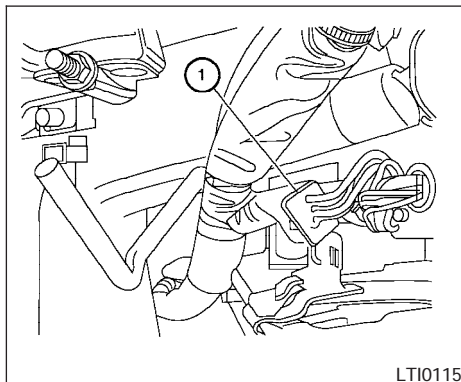

3. Recherchez le connecteur du faisceau de câblage de raccordement qui se trouve sous la partie inférieure de la planche de bord. Le connecteur est rattaché au faisceau de câblage ① à l'aide d'un ruban adhésif, tel qu'illustré.

- Le connecteur est identifié par une étiquette blanche portant l'inscription « Electric brake connector ».

Affectation des couleurs du faisceau de câblage de raccordement des freins électriques.

COULEUR DU FIL	REMARQUE
ROUGE/VERT	Contacteur de feu d'arrêt à la commande des freins électriques de remorque.
NOIR	Masse de la commande des freins électriques (-).
BRUN/BLANC	Sortie commutée de la commande des freins électriques de remorque.
ROUGE/BLEU	Éclairage de la commande des freins électriques de remorque.
ROUGE	Alimentation B+ de la commande des freins électriques de remorque.

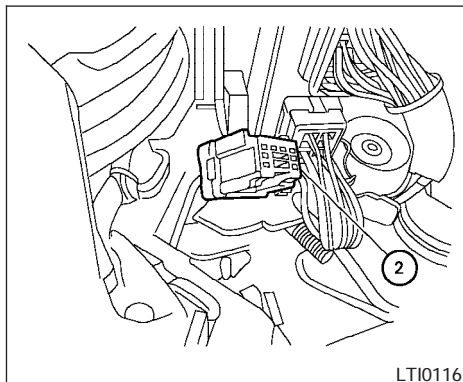

LT10116

4. Retirez le ruban adhésif et branchez le connecteur de faisceau de câblage de raccordement au connecteur ②.
5. Desserrez le frein de stationnement.
6. Installez la commande des freins électriques de remorque selon les directives du fabricant.

### Conseils préalables à la traction d'une remorque

- Assurez-vous que votre véhicule reste de niveau après qu'une remorque chargée ou déchargée a été fixée au timon. Ne prenez pas la route si votre véhicule est anormale-

ment incliné vers l'avant ou vers l'arrière. Vérifiez les points suivants : charge portée sur le timon, surcharge de la remorque, usure de la suspension ou toute autre cause possible.

- Attachez toujours les objets dans la remorque pour éviter qu'ils se déplacent pendant la conduite.
- Chargez la remorque de façon à ce qu'environ 60 % de la charge soit vers l'avant et 40 % vers l'arrière.
- Vérifiez votre attelage, la pression des pneus de la remorque, la pression des pneus du véhicule, le fonctionnement des feux de la remorque et les écrous de roue de la remorque à toutes les fois que vous attelez une remorque au véhicule.
- Assurez-vous que vos rétroviseurs sont conformes à toutes les réglementations fédérales, provinciales et locales. S'ils ne le sont pas, installez les rétroviseurs exigés pour la traction de remorque avant de prendre la route.

### Conseils sur la traction d'une remorque

Pour vous habituer à conduire avec une remorque et comprendre le comportement du véhicule

dans une telle situation, entraînez-vous à prendre des virages, à freiner et à reculer dans un endroit dégagé. La traction d'une remorque nuit légèrement à la stabilité de la direction et au rendement des freins.

- Attachez toujours les objets dans la remorque pour éviter qu'ils se déplacent pendant la conduite.
- Évitez les démarrages, les accélérations ou les arrêts brusques.
- Évitez de prendre un virage serré ou de changer brusquement de voie.
- Conduisez toujours le véhicule à une vitesse modérée.
- Lorsque vous reculez, maintenez la partie inférieure du volant d'une main. Déplacez votre main dans la direction où vous souhaitez que la remorque se dirige. Effectuez de petites corrections et reculez lentement. Si possible, demandez à quelqu'un de vous guider lorsque vous reculez.
- Lorsque vous vous stationnez, calez toujours les roues du véhicule et de la remorque. Évitez de stationner le véhicule dans une pente; cependant, si cela est absolument nécessaire, calez d'abord les roues, serrez le frein de stationnement, puis engagez le levier sélecteur en position P (stationnement).

Si le levier sélecteur est mis à la position P (stationnement) avant de bloquer les roues et de serrer le frein de stationnement, la boîte de vitesses peut subir des dommages.

- Lorsque vous descendez une côte, rétrogradez à un rapport inférieur et utilisez le frein moteur. Lorsque vous montez une longue côte, rétrogradez la boîte de vitesses à un rapport inférieur et ralentissez afin de réduire les risques de surcharge ou de surchauffe du moteur. Cependant, en descendant de longues pentes raides, ne restez pas en première si vous roulez à plus de 56 km/h (35 mi/h) ou en deuxième vitesse si vous roulez à plus de 93 km/h (58 mi/h).
- Si la température du liquide de refroidissement est trop élevée pendant que le climatiseur fonctionne, éteignez le climatiseur. Pour dissiper la chaleur du liquide de refroidissement plus rapidement, ouvrez les glaces du véhicule, placez la commande du ventilateur à la vitesse maximale et réglez la commande de température à la position de chauffage maximal.
- La traction d'une remorque augmente la consommation de carburant.
- Évitez de tracter une remorque pendant les premiers 805 km (500 mi) de votre véhicule.

- Durant les premiers 800 km (500 milles) de remorquage, ne conduisez pas à plus de 80 km/h (50 mi/h).
- Faites faire l'entretien périodique de votre véhicule plus fréquemment qu'aux intervalles spécifiés dans le « Guide d'entretien et de réparation INFINITI ».
- Dans un virage, les roues de la remorque sont plus proches de l'intérieur du virage que celles du véhicule. Pour compenser, prenez les virages plus larges.
- Les vents latéraux et les routes à la surface irrégulière ont un impact sur la maniabilité d'un véhicule avec remorque, et peuvent causer un balancement du véhicule. Lorsque des camions vous dépassent, le véhicule peut être déstabilisé par des changements soudains des vents latéraux. Si le véhicule se met à balancer latéralement, tenez fermement le volant de direction, gardez la direction droit devant et ralentissez immédiatement (mais graduellement). Cette manœuvre aidera à stabiliser le véhicule. N'augmentez jamais la vitesse.
- Faites preuve de prudence lorsque vous dépassez un véhicule. La distance de dépassement d'un véhicule est considérablement plus longue lorsque vous tractez une remorque. N'oubliez pas que la longueur de la

remorque doit également dépasser l'autre véhicule avant que vous puissiez changer de voie en toute sécurité.

- N'utilisez pas la surmultipliée afin de conserver un frein moteur adéquat et d'assurer un meilleur rendement du circuit de charge.
- Évitez de freiner trop longtemps ou trop fréquemment. Les freins pourraient surchauffer, réduisant ainsi leur efficacité.
- Augmentez la distance qui vous sépare du véhicule devant vous lorsque vous tirez une remorque afin de compenser pour la plus grande distance de freinage requise. Anticipez les arrêts et freinez graduellement.
- N'utilisez pas le régulateur de vitesse lorsque vous tirez une remorque.
- Certains états et certaines provinces ont des limites de vitesse spécifiques pour les véhicules qui tirent des remorques. Respectez les limites de vitesse locales.
- Vérifiez votre attelage, les connexions du faisceau de câblage de la remorque et les écrous de roue de la remorque après 80 km (50 milles) de trajet et à chaque pause.
- Lorsque vous êtes immobilisé dans la circulation pour de longues périodes par temps

chaud, placez la transmission en position P (stationnement).

**Lors de la traction d'une remorque, l'huile pour engrenages de commande finale doit être remplacée et l'huile de la boîte de vitesses doit être vidangée plus fréquemment. Consultez le chapitre « Entretien et interventions du propriétaire » du présent manuel pour obtenir de plus amples renseignements.**

## Mode de remorquage

Le mode de remorquage devrait être utilisé lorsque vous tractez une remorque lourde ou transportez une charge importante. Appuyez sur la touche de remorquage pour activer le mode de remorquage. Le témoin de remorquage s'allume sur le tableau de bord lorsque le mode de remorquage est sélectionné. Appuyez de nouveau sur la touche de remorquage pour annuler le mode de remorquage. Le mode de remorquage est automatiquement annulé lorsque la clé de contact est tournée à la position OFF (arrêt).

Le mode de remorquage :

- réduit les changements de rapports de la boîte de vitesses lorsque vous tractez une remorque ou transportez une charge;

- fournit la même sensation de passage des vitesses au conducteur lorsque le véhicule tracte une remorque.

Le mode de remorquage devrait être utilisé lorsque le poids du véhicule et de la remorque constitue au moins 75 % du poids technique maximal combiné (PTMC) du véhicule. Le mode de remorquage est surtout utile pour les conditions de conduite suivantes lorsque vous tractez une remorque lourde ou transportez une lourde charge :

- terrain vallonné;
- trafic discontinu;
- parcs de stationnement pleins.

La conduite du véhicule en mode de remorquage sans tracter de remorque ou sans transporter de lourde charge, ou en tractant une remorque légère ou en transportant une charge légère ne causera pas de dommages. Cependant, l'économie de carburant peut être réduite et la sensation des caractéristiques de conduite de la transmission et du moteur peut être différente.

**Lors de la traction d'une remorque, l'huile pour engrenages de commande finale doit être remplacée et l'huile de la boîte de vitesses doit être vidangée plus fréquemment. Consultez le chapitre « Entretien et**

**interventions du propriétaire » du présent manuel pour obtenir de plus amples renseignements.**

## REMORQUAGE À PLAT

Le remorquage de votre véhicule avec les quatre roues au sol est parfois appelé « remorquage à plat ». Cette méthode est quelquefois utilisée pour remorquer un véhicule derrière un véhicule de plaisance, comme une autocaravane.

### ATTENTION

- **Si vous ne respectez pas ces directives, vous pourriez endommager gravement la boîte de vitesses.**
- **Lorsque vous remorquez votre véhicule à plat, tirez-le vers l'avant, jamais vers l'arrière.**
- **NE remorquez JAMAIS un véhicule équipé d'une boîte de vitesses automatique avec les quatre roues au sol (remorquage à plat). Une telle action ENDOMMAGERAIT les organes de la boîte de vitesses, car celle-ci ne serait pas lubrifiée adéquatement.**



- **Pour obtenir des renseignements relatifs aux procédures de remorquage d'urgence, consultez la rubrique « Méthodes de remorquage recommandées par INFINITI » de la section « En cas d'urgence » du présent manuel.**

### Boîte de vitesses automatique

Pour remorquer un véhicule équipé d'une boîte de vitesses automatique, vous **DEVEZ** utiliser un diabolos adéquat sous les roues motrices. Suivez **toujours** les recommandations du fabricant du diabolos utilisé.

## CHASSE-NEIGE

### AVERTISSEMENT

**N'utilisez pas ce véhicule pour le déneigement. L'installation d'un chasse-neige peut compromettre le comportement routier du véhicule. Vous risqueriez alors de perdre la maîtrise de votre véhicule et de vous infliger des blessures graves, en plus de causer des dommages au véhicule.**

## CLASSIFICATION UNIFORME DE QUALITÉ DE PNEUS

Indices de qualité du DOT (Department of Transportation) : en plus des classifications énumérées ci-dessous, tous les pneus des voitures de tourisme doivent se conformer aux exigences fédérales relatives à la sécurité.

Selon le cas, l'indice de qualité est indiqué sur le flanc du pneu, entre l'épaulement de la bande de roulement et la largeur de section maximale du pneu. Par exemple :

### **Treadwear 200 Traction AA Temperature A**

Usure de la bande de roulement

L'indice d'usure de la bande de roulement est une estimation comparative établie en fonction du taux d'usure du pneu testé dans des conditions contrôlées, sur des parcours d'essai conformes aux normes gouvernementales. Par exemple, un pneu dont l'indice est 150 aura une résistance à l'usure une fois et demie (1 1/2) supérieure, sur la piste d'essai gouvernementale, à un pneu dont l'indice est 100. Cependant, cet indice est tout à fait relatif : la performance du pneu dépend des conditions de conduite réelles et peut varier considérablement selon les habitudes de conduite, les pratiques en matière d'entretien, l'état de la route et les conditions climatiques.

Tractions AA, A, B et C

Les indices d'adhérence, du plus élevé au plus bas, sont AA, A, B et C. Ces indices représentent la capacité du pneu de s'arrêter sur une chaussée mouillée dans des conditions contrôlées sur des surfaces d'essai d'asphalte et de béton. Un pneu portant l'indice C peut avoir une adhérence médiocre.

#### **AVERTISSEMENT**

**L'indice d'adhérence des pneus de votre véhicule a été établi à partir d'essais d'adhérence lors d'un freinage en ligne droite et il ne comprend pas les caractéristiques d'accélération, de virage, d'aquaplanage ou d'adhérence de pointe.**

Température A, B et C

Les indices de température sont A (la plus élevée), B et C. Ils représentent la résistance d'un pneu à la chaleur et sa capacité à dissiper la chaleur lorsque mis à l'essai dans des conditions spécifiques contrôlées en laboratoire. Des températures élevées constantes peuvent causer une dégradation du matériau du pneu et réduire la durée de vie du pneu. Des températures trop élevées peuvent entraîner une crevaison. L'indice C correspond au rendement minimal des pneus de voitures de tourisme exigé, conformément à la norme fédérale n° 109 concernant la sécurité

des véhicules automobiles. Les indices A et B représentent un rendement plus élevé que le minimum exigé par la loi, lors d'essais réalisés en laboratoire.

#### **AVERTISSEMENT**

**L'indice de température pour ce type de pneus est établi en fonction d'un pneu correctement gonflé et sans surcharge. Des conditions extrêmes telles que des vitesses excessives du véhicule, un sous-gonflage des pneus ou une charge excessive, prises séparément ou combinées, peuvent provoquer l'échauffement et la défaillance des pneus.**

## **GARANTIE RELATIVE AU DISPOSITIF ANTIPOLLUTION**

Votre véhicule INFINITI est couvert par les garanties du dispositif antipollution suivantes :

### **Aux États-Unis**

1. Garantie contre les défauts du dispositif antipollution
2. Garantie de fonctionnement du dispositif antipollution

Les détails de ces garanties, ainsi que les autres garanties applicables au véhicule, sont fournis dans le Livret d'information sur la garantie livré avec votre véhicule INFINITI. Si vous n'avez pas reçu ce livret ou si vous l'avez perdu, écrivez à l'adresse suivante pour en obtenir un :

- INFINITI Division  
Nissan North America, Inc.  
Service de la protection du consommateur  
Boîte postale 47038  
Gardena, Californie, ÉTATS-UNIS 90247-6838

## Au Canada

### Garantie du système antipollution

Les détails de ces garanties, ainsi que les autres garanties applicables au véhicule, sont fournis dans le Livret d'information sur la garantie livré avec votre véhicule INFINITI. Si vous n'avez pas reçu ce livret ou si vous l'avez perdu, écrivez à l'adresse suivante pour en obtenir un :

- Nissan Canada Inc.  
5290 Orbitor Drive  
Mississauga (Ontario) L4W 4Z5

## DÉFAUTS COMPROMETTANT LA SÉCURITÉ (É.-U. seulement)

Si vous craignez qu'une défectuosité de votre véhicule puisse entraîner un accident, des blessures ou la mort, informez-en immédiatement la National Highway Traffic Safety Administration (NHTSA) et INFINITI.

Si la NHTSA reçoit des plaintes similaires, elle peut ouvrir une enquête, au terme de laquelle elle peut ordonner le lancement d'une campagne de rappel et de service, si elle détermine qu'un défaut compromettant la sécurité touche un groupe de véhicules. Toutefois, la NHTSA ne peut pas intervenir dans le cas d'un différend entre le client et son concessionnaire ou INFINITI.

Pour communiquer avec la NHTSA, appelez sans frais la ligne directe sur la sécurité automobile au 1 888 327-4236, ou écrivez à l'adresse suivante : NHTSA, U.S. Department of Transportation, Washington, D.C., ÉTATS-UNIS 20590. La ligne directe permet également d'obtenir d'autres renseignements relatifs à la sécurité automobile.

Vous pouvez avertir INFINITI de tout problème concernant votre véhicule en communiquant sans frais avec le Service de la protection du consommateur, au 1-800-662-6200.

À Hawaï, composez le 1 808 836-0888.

## PRÉPARATION AUX CONTRÔLES D'INSPECTION ET D'ENTRETIEN

La réglementation de certaines provinces canadiennes et de certains États américains exige que votre véhicule soit en condition « prêt » pour les contrôles d'inspection et d'entretien du dispositif antipollution.

Le véhicule est en condition « prêt » après certains types de cycle de conduite. En général, la condition « prêt » est obtenue lors de l'utilisation normale du véhicule.

Si un composant du groupe motopropulseur est réparé ou si la batterie est débranchée, le véhicule peut être réinitialisé à une condition « non prêt ». Avant le contrôle d'inspection et d'entretien, conduisez le véhicule comme suit pour vous assurer qu'il est en condition « prêt ». Si vous ne pouvez pas ou ne voulez pas le faire, un concessionnaire INFINITI peut se charger de le faire pour vous.

### AVERTISSEMENT

**Conduisez toujours d'une façon sécuritaire et prudente selon la circulation routière et respectez en tout temps les règlements du code de la route.**

1. Démarrez le moteur lorsque l'aiguille de l'indicateur de température du liquide de refroidissement est sur C. Laissez le moteur tourner au ralenti jusqu'à ce que l'aiguille de l'indicateur soit entre C et H (température normale de fonctionnement).
2. Accélérez jusqu'à 88 km/h (55 mi/h), puis relâchez soudainement la pédale d'accélérateur; n'appuyez pas sur la pédale pendant au moins six secondes.
3. Appuyez rapidement sur la pédale d'accélérateur pendant un moment, puis conduisez le véhicule à une vitesse de 86 à 96 km/h (53 à 60 mi/h) pendant au moins cinq minutes.
4. Arrêtez le véhicule.
5. Accélérez jusqu'à 55 km/h (35 mi/h) et maintenez cette vitesse pendant 20 secondes.
6. Répétez les étapes 4 et 5 au moins trois fois.
7. Accélérez jusqu'à 88 km/h (55 mi/h) et maintenez cette vitesse pendant au moins trois minutes.
8. Arrêtez le véhicule. Placez le levier sélecteur de boîte de vitesses en position P (stationnement) ou N (point mort).
9. Coupez le contact.
10. Répétez les étapes 1 à 8 au moins une fois de plus.

S'il y a eu une interruption entre les étapes 1 à 7, répétez l'étape précédant l'interruption. Tout mode de conduite sécuritaire est acceptable entre les étapes. N'arrêtez pas le moteur tant que l'étape 7 n'est pas complétée.

## POUR COMMANDER LE MANUEL DU CONDUCTEUR OU LE MANUEL DE RÉPARATION

Un manuel de réparation INFINITI d'origine est la meilleure source d'information pour l'entretien et la réparation de votre véhicule. Le manuel contient les schémas électriques, les illustrations et toutes les étapes détaillées des procédés de diagnostic et de réglage. Ce manuel est également utilisé par les techniciens formés en usine qui travaillent chez votre concessionnaire INFINITI. Des manuels du conducteur d'origine INFINITI ainsi que des manuels de réparation et du conducteur d'origine INFINITI pour des véhicules INFINITI plus anciens sont également disponibles.

### Aux États-Unis

Pour connaître les prix courants et la disponibilité des **manuels de réparation INFINITI d'origine** à partir de l'année-modèle 2000, communiquez avec :

Tweddle Litho Company  
1 800 639-8841  
[www.nissan-techinfo.com](http://www.nissan-techinfo.com)

Pour connaître les prix courants et la disponibilité des **manuels de réparation INFINITI** d'origine pour les années-modèles 1999 et antérieures, adressez-vous à un concessionnaire INFINITI ou communiquez avec :

DDS Distribution Service, Ltd.  
20770 Westwood Road  
Strongsville, OH, ÉTATS-UNIS 44136  
1 800 247-5321

Pour obtenir les prix courants et la disponibilité des **Manuels du conducteur INFINITI** d'origine pour l'année-modèle 2004 et les modèles antérieurs, consultez un concessionnaire INFINITI ou communiquez avec :

DDS Distribution Service, Ltd.  
20770 Westwood Road  
Strongsville, OH, ÉTATS-UNIS 44136  
1 800 247-5321

### **Au Canada**

Pour acheter un manuel de réparation ou un manuel du conducteur INFINITI d'origine, adressez-vous à votre concessionnaire INFINITI. Pour connaître le numéro de téléphone et l'adresse d'un concessionnaire INFINITI près de votre domicile, veuillez appeler le Centre d'information INFINITI au 1-800-361-4792; un représentant INFINITI bilingue pourra vous renseigner.

Des manuels de réparation et du conducteur INFINITI d'origine pour des véhicules INFINITI plus anciens sont également disponibles.

## **EN CAS DE COLLISION**

Des accidents peuvent se produire. Dans cette éventualité peu probable, il y a certains renseignements importants que vous devez connaître.

Plusieurs compagnies d'assurance autorisent automatiquement l'utilisation de pièces de réparation autres que des pièces d'origine, et ce, afin de réduire les coûts.

### **Insistez sur la nécessité d'utiliser des pièces de réparation de carrosserie INFINITI d'origine!**

Si vous voulez que votre véhicule soit réparé avec des pièces d'origine fabriquées selon les spécifications rigoureuses d'INFINITI, et si vous voulez que votre véhicule dure et garde sa valeur de revente, la solution est simple. **Demandez à votre compagnie d'assurance et à votre atelier de réparation de n'utiliser que des pièces de réparation INFINITI d'origine.** INFINITI ne garantit que les pièces INFINITI d'origine, et la garantie ne s'applique pas aux dommages causés par des pièces autres que des pièces d'origine.

L'utilisation de pièces INFINITI d'origine contribue à garantir votre sécurité, à préserver la couverture de votre garantie et à maintenir la valeur de revente de votre véhicule. De même, si vous louez votre véhicule, l'utilisation de pièces INFINITI d'origine peut limiter les frais d'usure inutiles à la fin de votre contrat.

INFINITI conçoit les capots avec les zones de déformation de façon à éviter que le capot défonce le pare-brise en cas d'accident. Les pièces qui ne sont pas d'origine (imitations) risquent de ne pas assurer ces protections intégrées. De plus, les pièces qui ne sont pas d'origine affichent souvent des signes d'usure, de rouille et de corrosion prématurées.

### **Pourquoi prendre des risques?**

Dans plus de 40 États américains, la loi exige que vous soyez informé si des pièces autres que des pièces d'origine sont utilisées pour réparer votre véhicule. Certains États ont même adopté des lois limitant l'utilisation, par les compagnies d'assurance, de pièces qui ne sont pas d'origine lors de la réparation d'un véhicule sous garantie. Ces lois visent à vous protéger et vous pouvez donc y avoir recours.

**C'est votre droit!**

# MÉMENTO

# 10 Index

## A

Alimentation	
Prise d'alimentation . . . . .	.2-37
Antenne . . . . .	.4-32
Antivol	
(système antidémarrage du véhicule	
INFINITI), démarrage du moteur . . .	.2-25, 5-9
Antivol (système antidémarrage du véhicule	
Nissan), démarrage du moteur . . . . .	.3-2
Appui-tête . . . . .	.1-8
Assistée	
Direction assistée. . . . .	.5-51
Liquide de direction assistée. . . . .	.8-13
Automatique	
Conduite avec une boîte de vitesses	
automatique . . . . .	.5-11
Déverrouillage du levier sélecteur de	
boîte de vitesses . . . . .	.5-15
Interrupteur automatique de glace	
électrique . . . . .	.2-52
Positionneur automatique . . . . .	.3-22
Témoin de position de gamme de la	
boîte de vitesses automatique . . . . .	.2-20
Avant de démarrer le moteur. . . . .	.5-10
Avertissement	
Coussin gonflable du passager et témoin	
de fonctionnement . . . . .	.1-25
Témoin de bas niveau de carburant . . .	.2-17
Témoin de charge de la batterie . . . .	.2-16
Témoin de faible pression des pneus . .	.2-17

Témoin de frein . . . . .	.2-15
Témoin de frein antiblocage . . . . .	.2-14
Témoin de niveau de lave-glace bas. . .	.2-19
Témoin de porte mal fermée . . . . .	.2-16
Témoin des ceintures de sécurité . . . .	.2-19
Témoin des quatre roues motrices. . . .	.2-17
Avertisseur sonore . . . . .	.2-34

## B

Bac de rangement . . . . .	.2-42, 2-46
Bagages (reportez-vous à Information	
concernant le chargement du véhicule) . . .	.9-13
Batterie . . . . .	.8-15
Témoin de charge. . . . .	.2-16
Boîte à gants . . . . .	.2-40
Boîte de vitesses	
Conduite avec une boîte de vitesses	
automatique . . . . .	.5-11
Déverrouillage du levier sélecteur . . . .	.5-15
Bon de commande du manuel de	
réparation . . . . .	.9-30
Bon de commande du manuel du	
conducteur . . . . .	.9-30
Bouches d'air . . . . .	.4-14
Bouchon de carburant . . . . .	.3-16
Boussole électronique . . . . .	.2-9
Boutons du panneau de commande	
Avec système de navigation . . . . .	.4-2

## C

Caméra de surveillance arrière. . . . .	.4-11
Carburant	
Bouchon de remplissage de carburant . . .	.3-16
Contenances, carburants et lubrifiants	
recommandés. . . . .	.9-2
Économie de carburant. . . . .	.5-42
Jauge de carburant. . . . .	.2-7
Indice d'octane du carburant . . . . .	.9-4
Recommandations concernant le	
carburant . . . . .	.9-3
Trappe du réservoir de carburant . . . . .	.3-16
Trappe du réservoir de carburant et	
bouchon de remplissage de carburant . . .	.3-16
Carillons, rappels sonores . . . . .	.2-23
Casier de console . . . . .	.2-39, 2-45
Catalyseur trifonctionnel . . . . .	.5-3
Ceinture de sécurité à prétendeur. . . . .	.1-30
Ceinture de sécurité centrale arrière . . . .	.1-42
Ceintures de sécurité	
À trois points, avec enrouleur . . . . .	.1-39
Bébés et jeunes enfants . . . . .	.1-38
Ceinture de sécurité . . . . .	.1-42
Ceinture de sécurité à prétendeur. . . . .	.1-30
Ceintures de sécurité. . . . .	.1-35
Enfants plus âgés. . . . .	.1-39
Entretien des ceintures de sécurité . . . .	.1-46
Femmes enceintes . . . . .	.1-39
Personnes blessées . . . . .	.1-39

Précautions concernant l'utilisation des ceintures de sécurité . . . . .	1-35	Climatiseur arrière . . . . .	4-18	Commutateur de désactivation du système de sonar arrière . . . . .	2-36
Rallonges de ceinture de sécurité . . . . .	1-46	Commande		Compartment de rangement de lunettes . . . . .	2-41
Réglage de la hauteur du baudrier. . . . .	1-45	Commande d'essuie-glace et de lave-glace de pare-brise . . . . .	2-26	Compte-tours. . . . .	2-6
Sécurité des enfants . . . . .	1-38	Commande de dégivreur		Compteur journalier . . . . .	2-5
Chaîne stéréophonique. . . . .	4-19	Commande de dégivreur de lunette arrière et de rétroviseur extérieur . . . . .	2-28	Compteur kilométrique. . . . .	2-5
Changeur de disques compacts. . . . .	4-26	Commande de dégivreur de lunette arrière et de rétroviseur extérieur . . . . .	2-28	Conduite	
Commandes de la chaîne stéréo à l'arrière. . . . .	4-31	Commande de lave-glace		Conduite avec une boîte de vitesses automatique . . . . .	5-11
Interrupteur de commande de la chaîne stéréo du volant de direction . . . . .	4-29	Commande de lave-glace et d'essuie-glace de pare-brise. . . . .	2-26	Conduite par temps froid. . . . .	5-57
Radio . . . . .	4-19	Commandes d'essuie-glace et de lave-glace de lunette arrière . . . . .	2-27	Précautions à prendre lors du démarrage et de la conduite . . . . .	5-2
Radio AM/FM/SAT avec changeur de disques compacts . . . . .	4-23	Commande de luminosité		Conduite par temps froid. . . . .	5-57
Changement des vitesses		Planche de bord . . . . .	2-32	Contacteur	
Boîte de vitesses automatique . . . . .	5-13	Commande de luminosité du tableau de bord . . . . .	2-32	Réglage de la convergence des phares. . . . .	2-31
Charge (reportez-vous à Information concernant le chargement du véhicule) . . . . .	9-13	Commande des clignotants (reportez-vous à Interrupteur des phares et commande des clignotants) . . . . .	2-28, 2-32	Contacteur d'allumage. . . . .	5-8
Chargeur de disques compacts (Voir Chaîne stéréophonique) . . . . .	4-26	Commande des rétroviseurs extérieurs . . . . .	3-21	Contenances, carburants et lubrifiants recommandés. . . . .	9-2
Chauffage		Commande d'essuie-glace et de lave-glace de pare-brise . . . . .	2-26	Courroies d'entraînement . . . . .	8-16
Climatiseur arrière . . . . .	4-18	Commandes		Courroies (reportez-vous à Courroies d'entraînement) . . . . .	8-16
Commandes du chauffage et du climatiseur . . . . .	4-15	Climatiseur arrière . . . . .	4-18	Coussin gonflable (reportez-vous à Dispositif de protection complémentaire) . . . . .	1-14
Fonctionnement du chauffage . . . . .	4-16	Commandes de la chaîne stéréo à l'arrière. . . . .	4-31	Coussins gonflables	
Classification uniforme de qualité de pneus . . . . .	9-27	Commandes de la chaîne stéréo (volant de direction). . . . .	4-29	Avant (voir Coussins gonflables avant) . . . . .	1-23
Clé. . . . .	3-2	Commandes du chauffage et du climatiseur. . . . .	4-15	Coussins gonflables avant . . . . .	1-23
Climatiseur		Commandes de la chaîne stéréo à l'arrière. . . . .	4-31	Coussins gonflables avant (voir Dispositif de protection complémentaire) . . . . .	1-23
Climatiseur arrière . . . . .	4-18	Commutateur		Coussins gonflables latéraux (voir Coussins gonflables latéraux et rideau gonflable contre le renversement) . . . . .	1-28
Commandes du chauffage et du climatiseur. . . . .	4-15	Commutateur de désactivation du système de sonar arrière . . . . .	2-36	Crochet de placement de carpe . . . . .	7-4
Étiquette des caractéristiques du climatiseur. . . . .	9-12			Crochet pour bagages . . . . .	2-47
Entretien du climatiseur. . . . .	4-18			Crochets	
Recommandations concernant le frigorigène et la lubrification du climatiseur . . . . .	9-7			Crochet pour bagages . . . . .	2-47



## D

Défauts compromettant la sécurité (É.-U.) . . .	.9-29
Dégagement d'un véhicule immobilisé . . .	.6-14, 7-2
Démarrage	
Avant de démarrer le moteur . . . . .	.5-10
Démarrage du moteur . . . . .	.5-10
Démarrage en poussant . . . . .	.6-10
Démarrage-secours . . . . .	.6-8
Précautions à prendre pour le démarrage et la conduite . . . . .	.5-2
Démarrage en poussant . . . . .	.6-10
Démarrage-secours . . . . .	.6-8
Détresse	
Étiquettes d'avertissement (pour SRS) . . .	.1-32
Interrupteur de feux de détresse . . . . .	.2-33
Système de sécurité du véhicule . . . . .	.2-23
Témoin de coussin gonflable . . . . .	.1-33, 2-19
Témoins et rappels sonores . . . . .	.2-13
Déverrouillage de la porte arrière . . . . .	.3-15
Déverrouillage du capot . . . . .	.3-11
Déverrouillage du levier de vitesse . . . . .	.5-15
Dimensions des roues et des pneus . . . . .	.9-9
Dimensions et poids . . . . .	.9-9
Dimensions et poids du véhicule . . . . .	.9-9
Direction	
Direction assistée . . . . .	.5-51
Liquide de direction assistée . . . . .	.8-13
Volant inclinable . . . . .	.3-18
Dispositif de protection complémentaire	
Précautions à propos du dispositif de protection complémentaire . . . . .	.1-14
Étiquettes d'avertissement et d'information . . . . .	.1-32

Dispositif de protection complémentaire (coussins gonflables) . . . . .	.1-14
Dispositif de retenue pour enfant avec sangle d'ancrage supérieure . . . . .	.1-66
Dispositifs de retenue pour enfant . . . . .	.1-38, 1-47, 1-64
Emplacements des points d'ancrage pour la sangle d'ancrage supérieure . . . . .	.1-67
Précautions relatives aux dispositifs de retenue pour enfant . . . . .	.1-47
Dispositifs de retenue pour enfant ISOFIX . . .	.1-64

## E

Éclairage	
Ampoules . . . . .	.8-28
Coussin gonflable du passager et témoin de fonctionnement . . . . .	.1-25, 2-21
Éclairage intérieur . . . . .	.2-55
Feu de freinage (reportez-vous à Feu d'arrêt) . . . . .	.8-29
Interrupteur des phares et commande des clignotants . . . . .	.2-28
Lampes de lecture . . . . .	.2-56
Lampes individuelles . . . . .	.2-56
Remplacement d'ampoule . . . . .	.8-29
Témoin de charge . . . . .	.2-16
Témoin de niveau de lave-glace bas . . . . .	.2-19
Témoin de sécurité . . . . .	.1-25, 2-21
Témoins et rappels sonores . . . . .	.2-13
Vérification d'ampoule/tableau de bord . . .	.2-14
Éclairage de l'aire de chargement . . . . .	.2-57
Éclairage intérieur . . . . .	.2-55
Économie de carburant . . . . .	.5-42

Écouteurs (voir Système audiovisuel mobile INFINITI) . . . . .	.4-36
Écran (voir Système audiovisuel mobile INFINITI) . . . . .	.4-35
Électrique	
Déflecteurs d'air électriques . . . . .	.2-52
Glaces arrière électriques . . . . .	.2-51
Glaces électriques . . . . .	.2-50
Verrouillage électrique des portes . . . . .	.3-4
Étiquette d'avertissement de SRS . . . . .	.1-32
Étiquette de renseignements importants sur le véhicule . . . . .	.9-11
Étiquette d'homologation FMVSS . . . . .	.9-11
Étiquette d'information du dispositif antipollution . . . . .	.9-11
Étiquettes	
Étiquette des caractéristiques du climatiseur . . . . .	.9-12
Étiquette d'homologation F.M.V.S.S. . . . .	.9-11
Étiquette d'information du dispositif antipollution . . . . .	.9-11
Étiquettes d'avertissement (pour SRS) . . .	.1-32
Numéro de série du moteur . . . . .	.9-11
Plaque de numéro d'identification du véhicule (NIV) . . . . .	.9-10
Étiquettes d'avertissement concernant . . .	.1-32
Étiquettes d'avertissement concernant les coussins gonflables . . . . .	.1-32
Emplacement des points d'ancrage . . . . .	.1-67
Entretien	
À l'extérieur du véhicule . . . . .	.8-3
À l'intérieur du véhicule . . . . .	.8-4
Entretien des ceintures de sécurité . . . . .	.1-46
Entretien général . . . . .	.8-3
Précautions d'entretien . . . . .	.8-5
Sous le capot et sous le véhicule . . . . .	.8-4

Entretien du climatiseur . . . . .	4-18
Entretien et nettoyage des disques compacts . . . . .	4-29
Entretien général . . . . .	8-3
Essuie-glaces	
Balais d'essuie-glace . . . . .	8-20
Commande d'essuie-glace et de lave-glace de pare-brise . . . . .	2-26
Interrupteurs d'essuie-glace et de lave-glace de lunette arrière . . . . .	2-27

## F

Feu d'arrêt . . . . .	8-29
Feux de détresse (reportez-vous à Interrupteur des feux de détresse) . . . . .	2-33
Filet d'arrimage . . . . .	2-48
Fils-fusibles . . . . .	8-25
Filtre de boîtier de filtre à air . . . . .	8-18
Fonctions dynamiques du véhicule (VDV) . . . . .	5-54
Freins	
Assistance au freinage (du Régulateur de vitesse adaptatif) . . . . .	5-39
Circuit de freinage . . . . .	5-51
Feu de freinage (reportez-vous à Feu d'arrêt) . . . . .	8-29
Freins auto-réglables . . . . .	8-23
Indicateurs d'usure de frein . . . . .	2-23, 8-23
Liquide de frein . . . . .	8-13
Pédale de frein . . . . .	8-23
Servofrein . . . . .	8-24
Système antiblocage (ABS) . . . . .	5-52
Témoin de frein . . . . .	2-15
Utilisation du frein de stationnement . . . . .	5-16
Vérification du frein de stationnement . . . . .	8-23

Freins auto-réglables . . . . .	8-23
Fusibles . . . . .	8-24

## G

Garantie relative au dispositif antipollution . . . . .	9-28
Gaz d'échappement (Oxyde de carbone) . . . . .	5-2
Glaces	
Déflecteurs d'air électriques . . . . .	2-52
Glaces arrière électriques . . . . .	2-51
Glaces électriques . . . . .	2-50
Verrouillage des glaces côté passagers . . . . .	2-51
Glaces arrière électriques . . . . .	2-51

## H

Hayon vitré . . . . .	3-16
Huile	
Changement du filtre à huile . . . . .	8-12
Contenances, carburants et lubrifiants recommandés . . . . .	9-2
Huile moteur . . . . .	8-9
Recommandations concernant l'huile moteur et le filtre à huile . . . . .	9-5
Vérification du niveau d'huile moteur . . . . .	8-9
Vidange d'huile moteur . . . . .	8-10
Viscosité de l'huile moteur . . . . .	9-5

## I

Identification du véhicule . . . . .	9-10
Immatriculation du véhicule à l'étranger . . . . .	9-10

Indicateur de température	
Indicateur de température du liquide de refroidissement . . . . .	2-6
Indicateur de vitesse . . . . .	2-5
Indicateurs	
Compte-tours . . . . .	2-6
Compteur journalier . . . . .	2-5
Compteur kilométrique . . . . .	2-5
Indicateur de température du liquide de refroidissement . . . . .	2-6
Indicateur de vitesse . . . . .	2-5
Jauge de température de l'huile pour boîte de vitesses automatique . . . . .	2-8
Manomètre de pression d'huile moteur . . . . .	2-7
Niveau de carburant . . . . .	2-7
Voltmètre . . . . .	2-8
Indice d'octane (reportez-vous à Indice d'octane du carburant) . . . . .	9-4
Information concernant le chargement du véhicule . . . . .	9-13
Instruments et jauges . . . . .	2-4
Instruments et indicateurs de bord	
Commande de luminosité du tableau de bord . . . . .	2-32
Interrupteur	
Interrupteur de dégivreur de lunette arrière et des rétroviseurs extérieurs . . . . .	2-28
Interrupteur de neutralisation de contrôle dynamique du véhicule . . . . .	2-35
Interrupteur de verrouillage électrique des portières . . . . .	3-4
Interrupteur des phares antibrouillard . . . . .	2-33
Interrupteur des phares automatique . . . . .	2-29
Interrupteur des phares et commande des clignotants . . . . .	2-28

Interrupteur de commande du système audio du volant de direction . . . . .	.4-29
Interrupteur de feux de détresse . . . . .	.2-33
Interrupteur de neutralisation de contrôle dynamique du véhicule . . . . .	.2-35
Interrupteur des phares antibrouillard . . . . .	.2-33
Interrupteur des phares automatique . . . . .	.2-29
Interrupteur des phares et commande des clignotants . . . . .	.2-28
Interrupteur du mode de remorquage . . . . .	.2-36
Interrupteurs	
Contacteur d'allumage . . . . .	.5-8
Interrupteur automatique de glace électrique . . . . .	.2-52
Interrupteur de feux de détresse . . . . .	.2-33
Interrupteurs d'essuie-glace et de lave-glace de lunette arrière . . . . .	.2-27
Interrupteurs d'essuie-glace et de lave-glace de lunette arrière . . . . .	.2-27

## J

Jauge de température de l'huile pour boîte de vitesses automatique . . . . .	.2-8
--	------

## L

Lampes de lecture . . . . .	.2-56
Lampes individuelles . . . . .	.2-56
Liquide de lave-glace . . . . .	.8-14
Liquide de refroidissement	
Changement du liquide de refroidissement . . . . .	.8-9

Contenances, carburants et lubrifiants recommandés . . . . .	.9-2
Indicateur de température du liquide de refroidissement . . . . .	.2-6
Vérification du niveau de liquide de refroidissement . . . . .	.8-8
Liquides	
Contenances, carburants et lubrifiants recommandés . . . . .	.9-2
Huile moteur . . . . .	.8-9
Liquide de direction assistée . . . . .	.8-13
Liquide de frein . . . . .	.8-13
Liquide de lave-glace . . . . .	.8-14
Liquide de refroidissement . . . . .	.8-8

## M

Manomètre de pression d'huile moteur . . . . .	.2-7
Microfiltre d'habitacle . . . . .	.8-18
Miroir de courtoisie . . . . .	.3-20
Miroirs	
Miroir de courtoisie . . . . .	.3-20
Montre . . . . .	.2-37
(modèles avec dispositif d'aide à la navigation) . . . . .	.4-9
(modèles sans dispositif d'aide à la navigation) . . . . .	.2-36
Moteur	
Avant de démarrer le moteur . . . . .	.5-10
Changement du filtre à huile . . . . .	.8-12
Changement du liquide de refroidissement . . . . .	.8-9
Circuit de refroidissement du moteur . . . . .	.8-8
Contenances, carburants et lubrifiants recommandés . . . . .	.9-2

Démarrage du moteur . . . . .	.5-10
Huile moteur . . . . .	.8-9
Indicateur de température du liquide de refroidissement . . . . .	.2-6
Numéro de série du moteur . . . . .	.9-11
Points de vérification du compartiment moteur . . . . .	.8-8
Recommandations concernant l'huile moteur et le filtre à huile . . . . .	.9-5
Spécifications du moteur . . . . .	.9-8
Vérification du niveau de liquide de refroidissement . . . . .	.8-8
Vérification du niveau d'huile moteur . . . . .	.8-9
Vidange d'huile moteur . . . . .	.8-10
Viscosité de l'huile moteur . . . . .	.9-5

## N

Nettoyage de l'intérieur et de l'extérieur du véhicule . . . . .	.7-2
Numéro d'identification du véhicule (NIV) (Numéro du châssis) . . . . .	.9-10

## O

Ouvre-porte de garage, télécommande universelle Homelink® . . . . .	.2-57
---	-------

## P

Pare-soleil . . . . .	.3-19
Période de rodage . . . . .	.5-42
Phares	

Interrupteur des phares antibrouillard . . . . .	.2-33
Phares de jour (Canada seulement) . . . . .	.2-31
Phares, réglage de la convergence . . . . .	.2-31
Plaque de numéro d'identification du véhicule (NIV) . . . . .	.9-10
Plaque d'immatriculation	
Installation de la plaque d'immatriculation . . . . .	.9-12
Plateau de rangement . . . . .	.2-39
Pneu à plat . . . . .	.6-2
Pneus	
Chaînes antidérapantes . . . . .	.8-40
Classification uniforme de qualités de pneus . . . . .	.9-27
Dimensions des roues et des pneus . . . . .	.9-9
Étiquette des pneus . . . . .	.9-12
Permutation des pneus . . . . .	.8-40
Pneu à plat . . . . .	.6-2
Pression des pneus . . . . .	.8-33
Roue de secours . . . . .	.6-4
Roues et pneus . . . . .	.8-33
Types de pneus . . . . .	.8-39
Poids (reportez-vous à Dimensions et poids) . . . . .	.9-9
Porte arrière . . . . .	.3-11
Porte-bagages . . . . .	.2-49
Porte-bagages (reportez-vous à Porte-bagages de toit) . . . . .	.2-49
Porte-tasses . . . . .	.2-43
Positionneur, automatique . . . . .	.3-22
Pour commander le manuel du conducteur ou le manuel de réparation . . . . .	.9-30
Précautions	
Précautions à prendre pour le démarrage et la conduite . . . . .	.5-2
Précautions à propos du dispositif de protection complémentaire . . . . .	.1-14

Précautions concernant l'utilisation des ceintures de sécurité . . . . .	.1-35
Précautions de conduite sur route et hors route . . . . .	.5-3
Précautions d'entretien . . . . .	.8-5
Précautions relatives aux dispositifs de retenue pour enfant . . . . .	.1-47
Préparation aux contrôles d'inspection et d'entretien . . . . .	.9-29
Pression des pneus	
Témoin de basse pression des pneus . . . . .	.2-17
Protection contre la corrosion . . . . .	.7-5

## R

Radio	
Changeur de disques compacts . . . . .	.4-26
Commandes de la chaîne stéréo à l'arrière . . . . .	.4-31
Interrupteur de commande de la chaîne stéréo du volant de direction . . . . .	.4-29
Téléphone de voiture ou radio BP . . . . .	.4-43
Range-lunettes . . . . .	.2-41
Range-lunettes de soleil . . . . .	.2-41
Rangement . . . . .	.2-39
Compartment de rangement de pavillon . . . . .	.2-42
Rangement des bagages (consultez l'information concernant le chargement du véhicule) . . . . .	.2-46
Rappels sonores . . . . .	.2-23
Réduction de la consommation de carburant . . . . .	.5-42
Réglage de la convergence, phares . . . . .	.2-31
Réglage de la hauteur du baudrier . . . . .	.1-45

Réglage de position de la pédale . . . . .	.3-18
Réglage de position de pédale . . . . .	.3-18
Réglage des sièges	
Banquettes de la deuxième rangée . . . . .	.1-6
Fauteuil capitaine de la deuxième rangée . . . . .	.1-4
Réglage des sièges avant à réglage électrique . . . . .	.1-3
Réglage du fauteuil capitaine (2e rangée) . . . . .	.1-4
Réglage du fauteuil capitaine de la deuxième rangée . . . . .	.1-4
Régulateur de vitesse . . . . .	.5-17
Régulateur de vitesse adaptatif	
Assistance au freinage . . . . .	.5-39
Rétroviseur anti-éblouissement intérieur automatique . . . . .	.3-20
Rétroviseurs	
Commande des rétroviseurs extérieurs . . . . .	.3-21
Rétroviseur anti-éblouissement intérieur automatique . . . . .	.3-20
Rétroviseurs extérieurs . . . . .	.3-21
Rétroviseurs extérieurs . . . . .	.3-21
Recommandations concernant le réfrigérant . . . . .	.9-7
Remorquage	
Modèles à deux roues motrices . . . . .	.6-13
Modèles à quatre roues motrices . . . . .	.6-14
Remorquage à l'aide d'une dépanneuse . . . . .	.6-12
Remorquage du véhicule avec les quatre roues . . . . .	.9-26
Remorquage d'une remorque . . . . .	.9-17
Tableau des caractéristiques/charges de remorquage . . . . .	.9-19
Remplacement d'ampoule . . . . .	.8-29
Remplacement de la pile (reportez-vous à Système de verrouillage/déverrouillage sans clé à télécommande) . . . . .	.3-9, 8-27
Remplacement des bougies d'allumage . . . . .	.8-17

Rideaux gonflables latéraux et coussin gonflable contre le renversement . . . . .	.1-28
Roues et pneus . . . . .	.8-33

## S

Sécurité	
Ceintures de sécurité pour enfants . . . . .	.1-47
Défauts compromettant la sécurité (É.-U.) . . . . .	.9-29
Verrouillage de portière arrière à dispositif de sécurité pour enfant . . . . .	.3-5
Serrures	
Serrures de portière . . . . .	.3-3
Verrouillage de portière arrière à dispositif de sécurité pour enfant . . . . .	.3-5
Verrouillage électrique des portes. . . . .	.3-4
Serrures de portière . . . . .	.3-3
Sièges	
Positionneur automatique . . . . .	.3-22
Réglage . . . . .	.1-2
Sièges avant . . . . .	.1-2
Sièges chauffants. . . . .	.2-34
Sièges avant . . . . .	.1-2
Sièges chauffants. . . . .	.2-34
Stationnement	
Stationnement/stationnement en pente . . . . .	.5-50
Utilisation du frein de stationnement. . . . .	.5-16
Vérification du frein de stationnement . . . . .	.8-23
Surchauffe	
Si votre véhicule surchauffe . . . . .	.6-11
Système LATCH (ancrages et fixations inférieures pour siège d'enfant) . . . . .	.1-64
Système antiblocage (ABS) . . . . .	.5-52
Système antidémarrage . . . . .	.3-2, 5-9

Système antidémarrage du véhicule	
INFINITI. . . . .	.2-25, 5-9
Système antidémarrage du véhicule Nissan . . . . .	.3-2
Système audiovisuel mobile INFINITI . . . . .	.4-33
Système d'alarme (reportez-vous à Système de sécurité du véhicule) . . . . .	.2-23
Système d'avertissement de faible pression des pneus. . . . .	.5-4
Système de sécurité	
(système antidémarrage du véhicule (INFINITI), démarrage du moteur . . . . .	.2-25, 5-9
Système de sécurité du véhicule . . . . .	.2-23, 2-25, 5-9
Système de sécurité du véhicule	
(système antidémarrage du véhicule Nissan), démarrage du moteur . . . . .	.3-2
Système de sécurité (système antidémarrage du véhicule Nissan), démarrage du moteur. . . . .	.3-2
Système de verrouillage/déverrouillage sans clé à télécommande . . . . .	.3-5
Système de verrouillage/déverrouillage sans clé à télécommande (reportez-vous à Système d'entrée sans clé à télécommande). . . . .	.3-5

## T

Tableau de bord . . . . .	.2-2
Télécommande	
Télécommande universelle HomeLink® . . . . .	.2-57
Télécommande universelle HomeLink® . . . . .	.2-57
Télécommande (voir Système audiovisuel mobile INFINITI) . . . . .	.4-35
Téléphone de voiture ou radio BP . . . . .	.4-43
Témoin	
Témoin de coussin gonflable . . . . .	.1-33, 2-19
Témoin de faible pression des pneus . . . . .	.2-17

Témoin d'anomalie du moteur (reportez-vous à Témoin d'anomalie) . . . . .	.2-21
Témoin d'anomalie (MIL) . . . . .	.2-21
Témoin de bas niveau de carburant . . . . .	.2-17
Témoin de coussin gonflable . . . . .	.1-33, 2-19
Témoin de faible pression des pneus . . . . .	.2-17
Témoin de niveau de lave-glace bas. . . . .	.2-19
Témoin de portière ouverte. . . . .	.2-16
Témoin de sécurité. . . . .	.1-25, 2-21
Témoin des ceintures de sécurité . . . . .	.2-19
Témoin des freins antiblocage . . . . .	.2-14
Témoin des quatre roues motrices. . . . .	.2-17
Témoin du coussin gonflable . . . . .	.1-33, 2-19
Témoins d'alerte. . . . .	.2-13
Témoins et rappels sonores (reportez-vous à Témoins et rappels sonores). . . . .	.2-13
Toit ouvrant . . . . .	.2-53

## V

Vérification d'ampoule/tableau de bord . . . . .	.2-14
Verrouillage	
Déverrouillage de la porte arrière . . . . .	.3-15
Verrouillage de portière arrière à dispositif de sécurité pour enfant . . . . .	.3-5
Vidéodisque numérique (DVD). . . . .	.4-33
Vide-poches. . . . .	.2-41
Vide-poches de dossier de siège . . . . .	.2-42
Volant inclinable. . . . .	.3-18
Voltmètre . . . . .	.2-8
Voyages ou immatriculation du véhicule à l'étranger . . . . .	.9-10
Voyages (reportez-vous à Immatriculation de votre véhicule à l'étranger) . . . . .	.9-10

**MÉMENTO**

## INFORMATION POUR STATIONS-SERVICE

### CARBURANT RECOMMANDÉ :

Utilisez un supercarburant sans plomb à indice d'octane de 91 ou plus (indice d'octane recherché de 96).

Si'il vous est impossible de vous procurer du supercarburant, vous pouvez utiliser de l'essence ordinaire sans plomb à indice d'octane de 87 ou plus (indice d'octane recherché de 91) en tenant compte toutefois des précautions suivantes :

- ne remplissez le réservoir que partiellement avec de l'essence ordinaire sans plomb, puis ajoutez-y du super sans plomb dès que possible;
- évitez la conduite à pleins gaz et les accélérations brusques.

### ATTENTION

- **L'utilisation de carburant autre que celui qui est prescrit pourrait nuire au fonctionnement du dispositif antipollution et avoir une incidence sur la couverture offerte par la garantie.**
- **N'utilisez en aucune circonstance de l'essence au plomb dans votre véhicule car vous pourriez endommager le catalyseur trifonctionnel.**

Consultez la rubrique « Contenances et carburants/lubrifiants recommandés » du chapitre « Données techniques et information au consommateur » pour obtenir plus de détails à ce sujet.

### HUILE MOTEUR RECOMMANDÉE

- Marque d'homologation API
- Catégorie SL de l'API, à économie d'énergie
- Catégorie GF-III de l'ILSAC
- 5W-30 de viscosité recommandée

Consultez la rubrique « Recommandations relatives à l'huile moteur et au filtre à huile » du chapitre « Données techniques et information au consommateur » dans le présent manuel.

### PRESSION DE GONFLAGE DES PNEUS À FROID

Voir l'étiquette des pneus et d'information sur la charge.

### MÉTHODE DE RODAGE RECOMMANDÉE POUR UN VÉHICULE NEUF

Pendant les premiers 2 000 km (1 200 mi) d'utilisation du véhicule, suivez les recommandations décrites sous la rubrique « Période de rodage » du chapitre « Démarrage et conduite » dans le présent manuel. Ces recommandations assureront la fiabilité et l'économie d'utilisation de votre véhicule neuf. Si vous ne suivez pas ces recommandations, vous pourriez provoquer des dommages à votre véhicule ou réduire la vie utile de votre moteur.

## RÉFÉRENCE RAPIDE

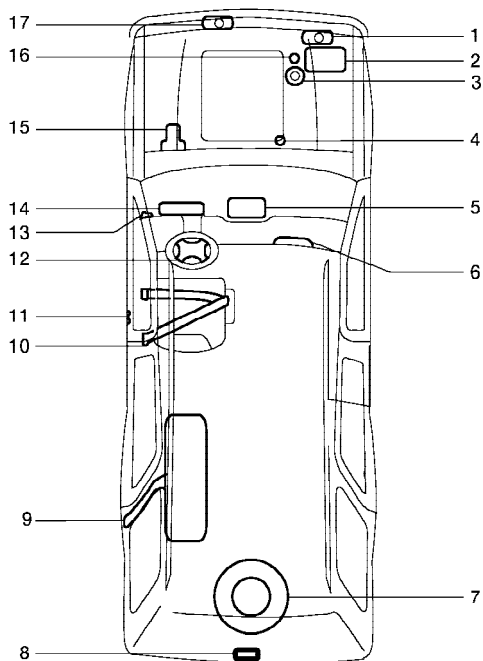

1. Liquide de refroidissement 8-8
2. Batterie 8-15
3. Liquide de direction assistée 8-13
4. Huile pour boîte de vitesses automatique 8-12
5. Chauffage et climatiseur 4-15; chaîne stéréophonique 4-19
6. Coussin gonflable côté passager 1-14
7. Roue de secours 6-2
8. Serrure de portière arrière 9-13
9. Bouchon de remplissage de carburant 3-16; recommandations concernant le carburant 9-3
10. Ceintures de sécurité 1-35
11. Serrures de portière 3-3
12. Coussin gonflable du conducteur 1-14
13. Déverrouillage du capot 3-11
14. Instruments et indicateurs de bord 2-4
15. Liquide de frein 8-14
16. Huile moteur 8-9
17. Liquide de lave-glace 8-14