

**D**

**Bedienungsanleitung und Ersatzteile  
für Schwingsieb  
SwingLine 2000**

**GB**

**Instructions and spare parts  
for vibration sieve  
SwingLine 2000**

**F**

**Instructions de service et pièces de rechange  
pour crible oscillant  
SwingLine 2000**

**NL**

**Bedieningshandleiding  
en reserveonderdelen  
voor de vibreerzeef  
SwingLine 2000**



## D Zusammenbauanleitung

Um ein einwandfreies Funktionieren des Gerätes zu erzielen, befolgen Sie die Zusammenbauanleitung Bild für Bild und die Hinweise.

## F Instructions d'assemblage

Afin d'obtenir un appareil d'en parfait état de fonctionnement, veuillez impérativement observer les instructions d'assemblage point par point comme illustré.

## GB Assembly

To ensure that the machine is in perfect working order, please follow the assembly instructions picture by picture and take note of all the instructions.

## NL Montageaanwijzing

Om ervoor te zorgen dat de apparaat correct functioneert dient u de montagehandleiding beeld voor beeld en de aanwijzingen op te volgen.

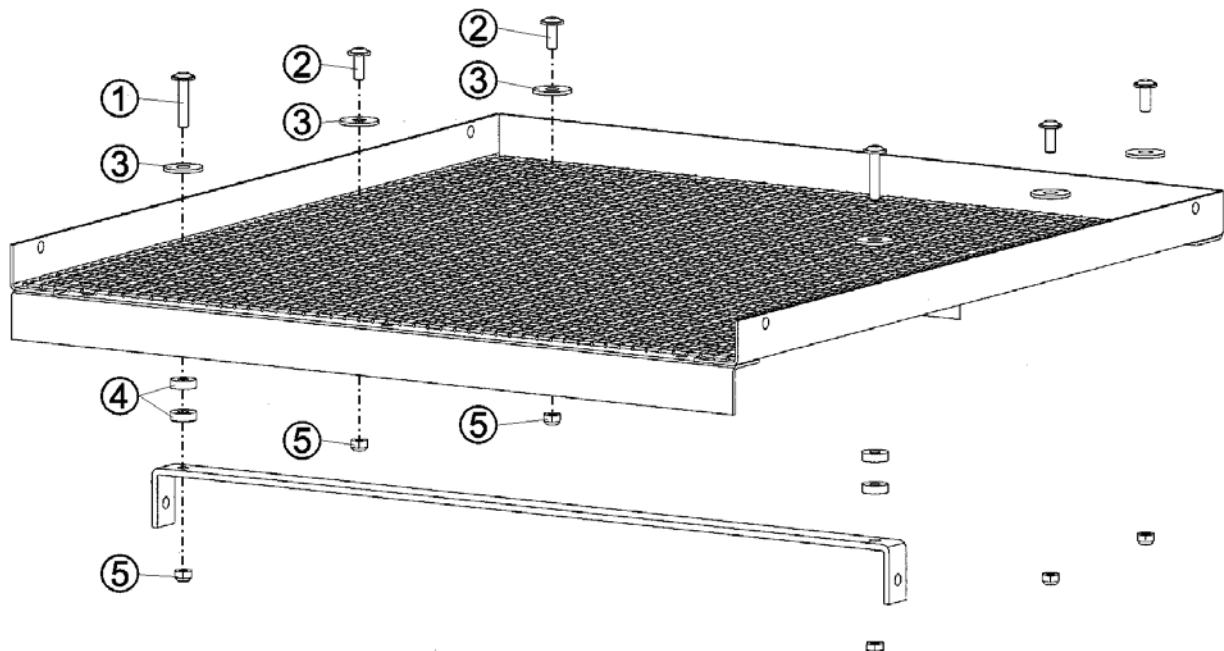
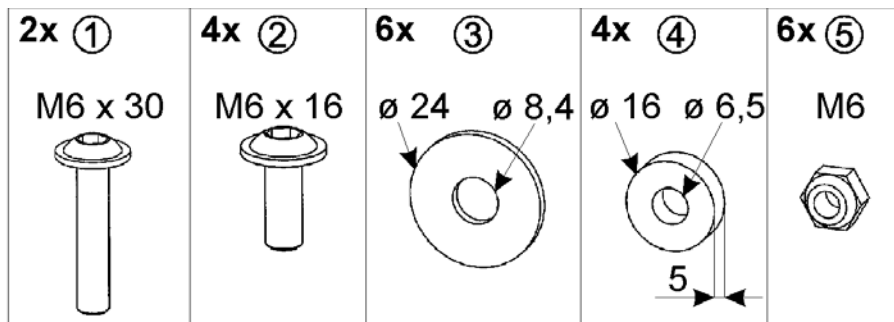
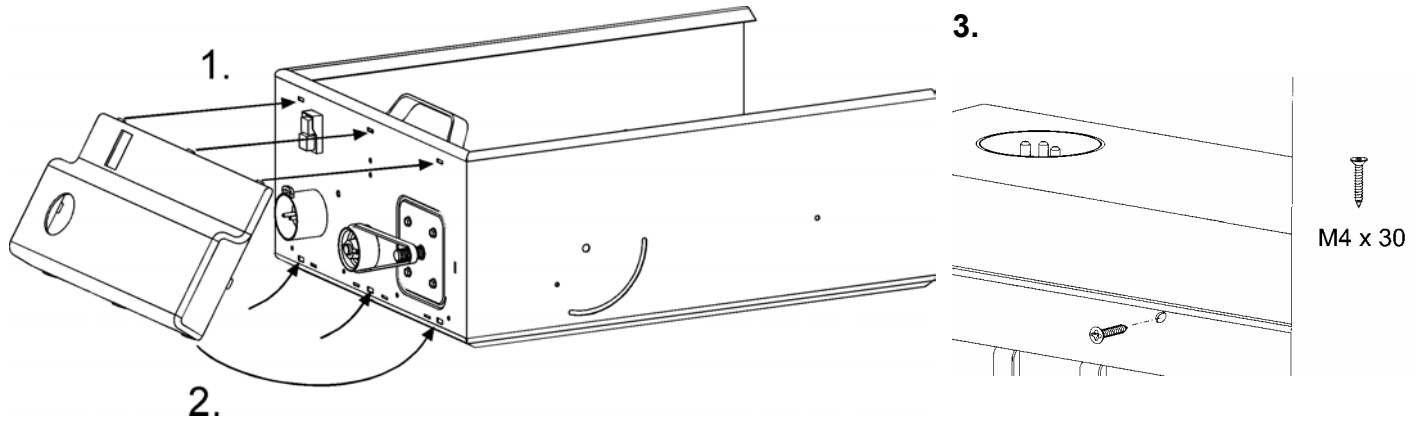

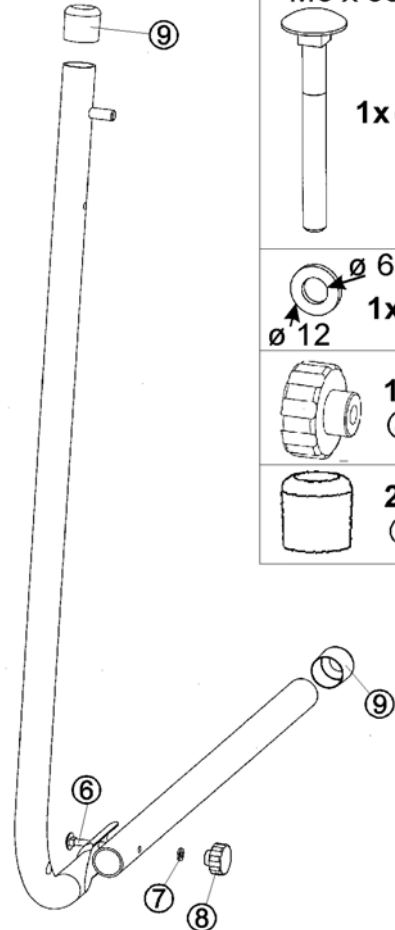
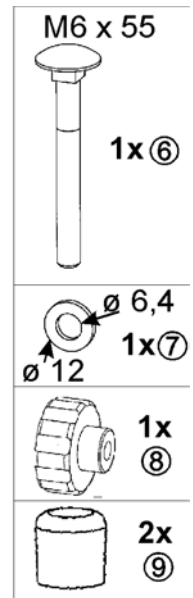
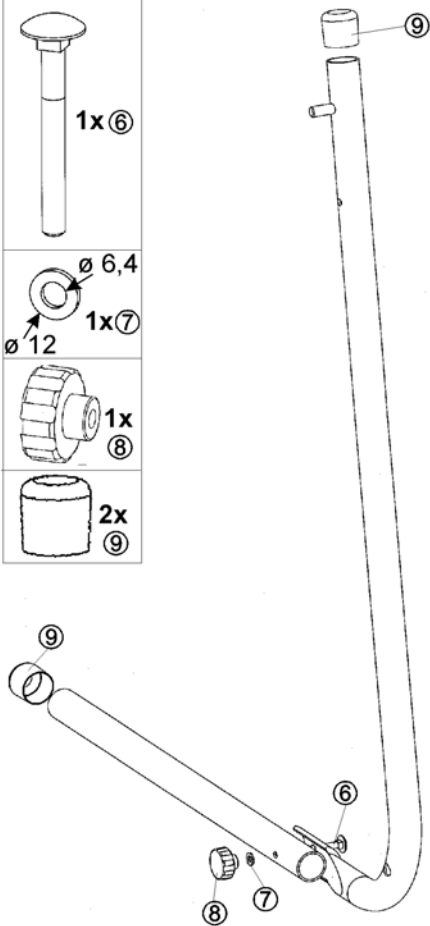
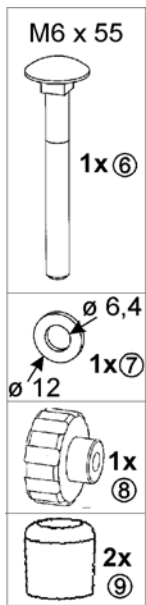
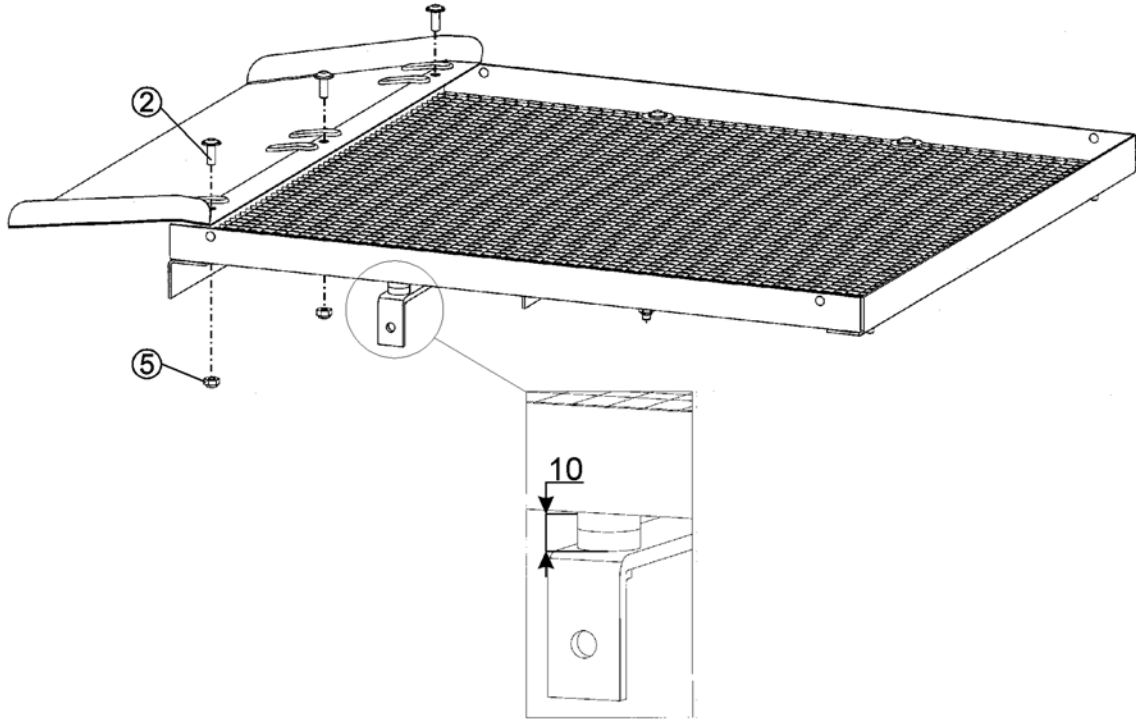
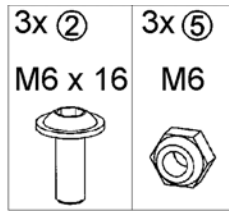

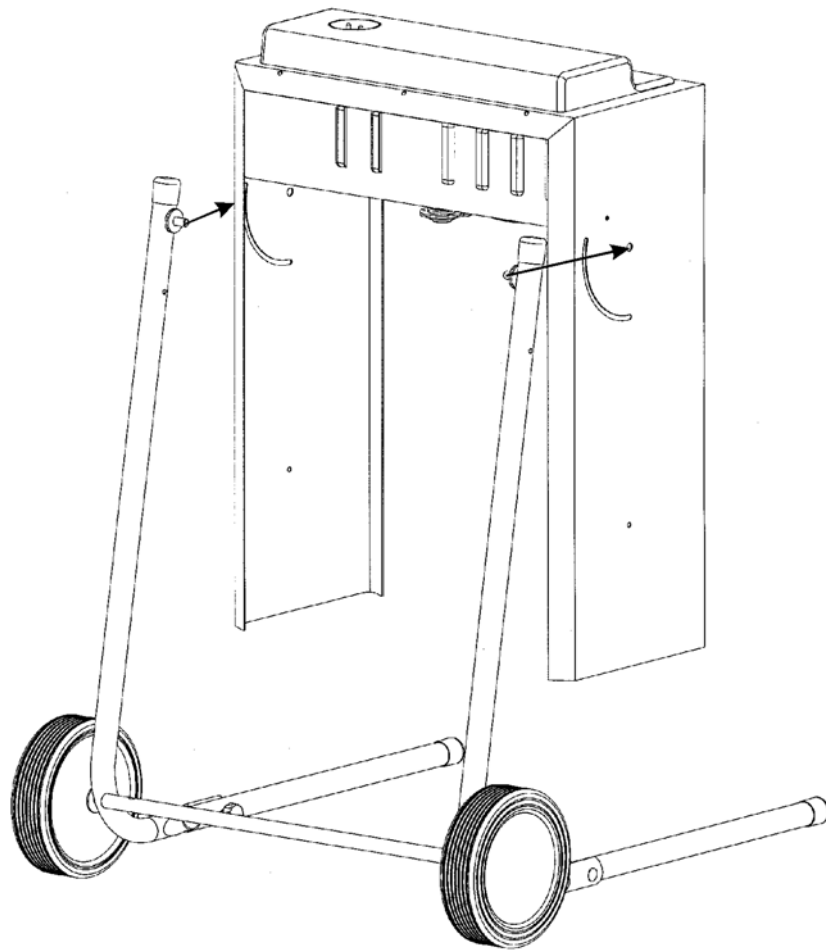
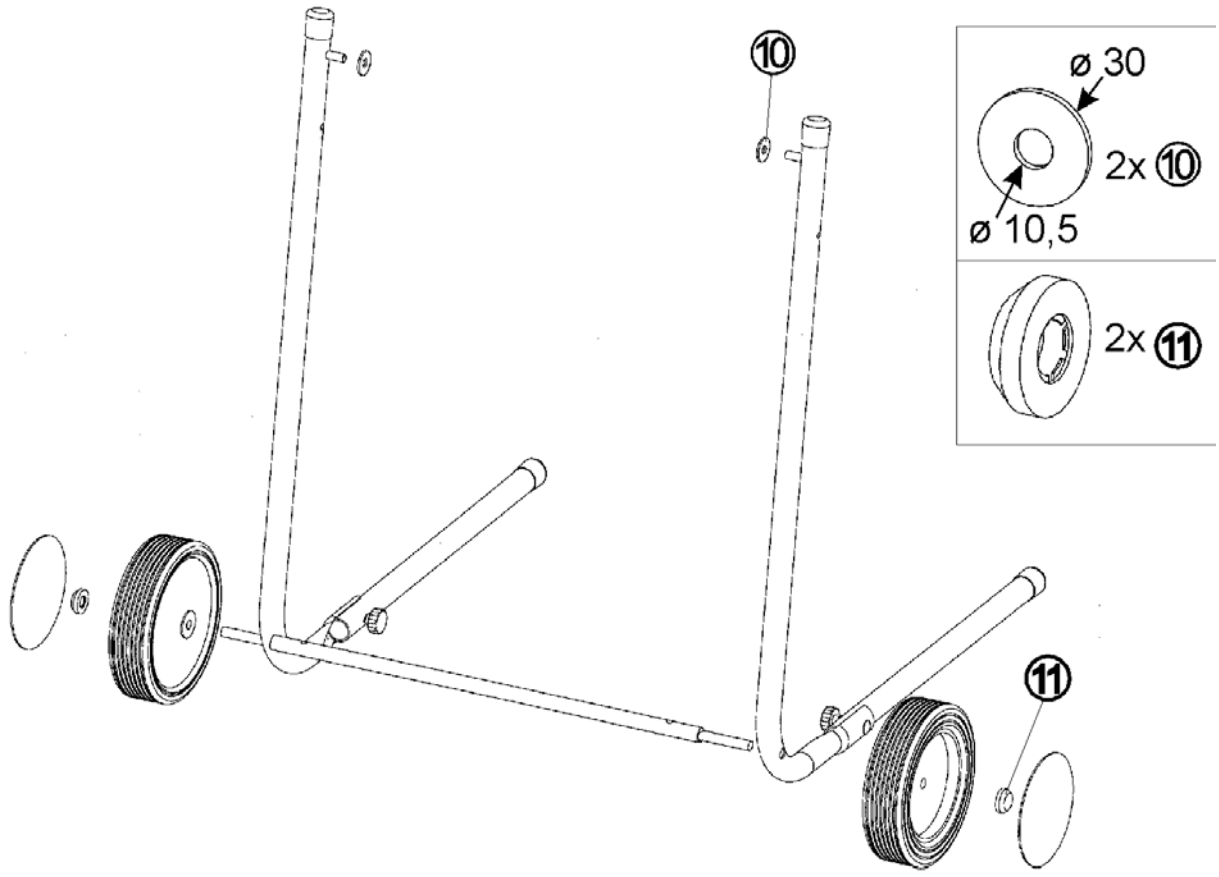

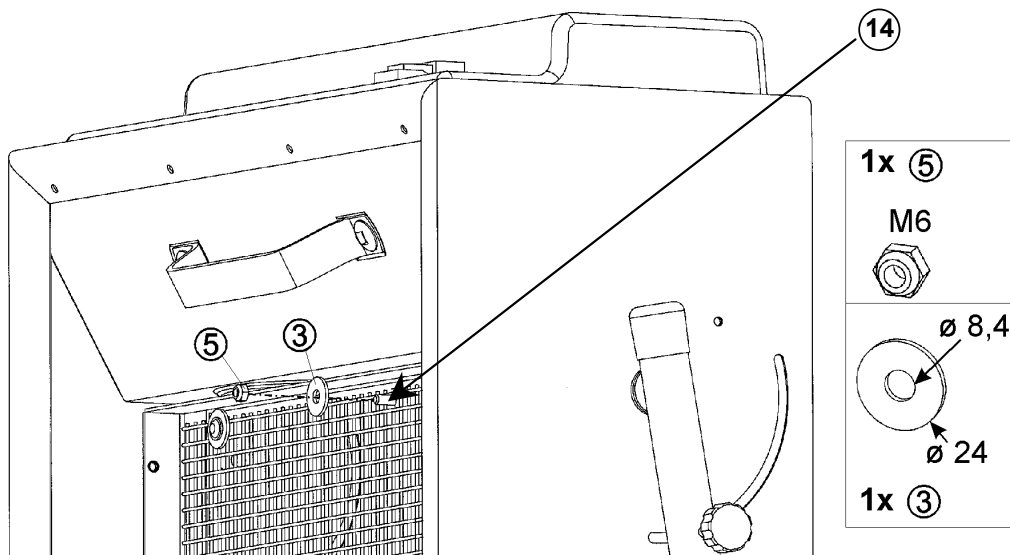
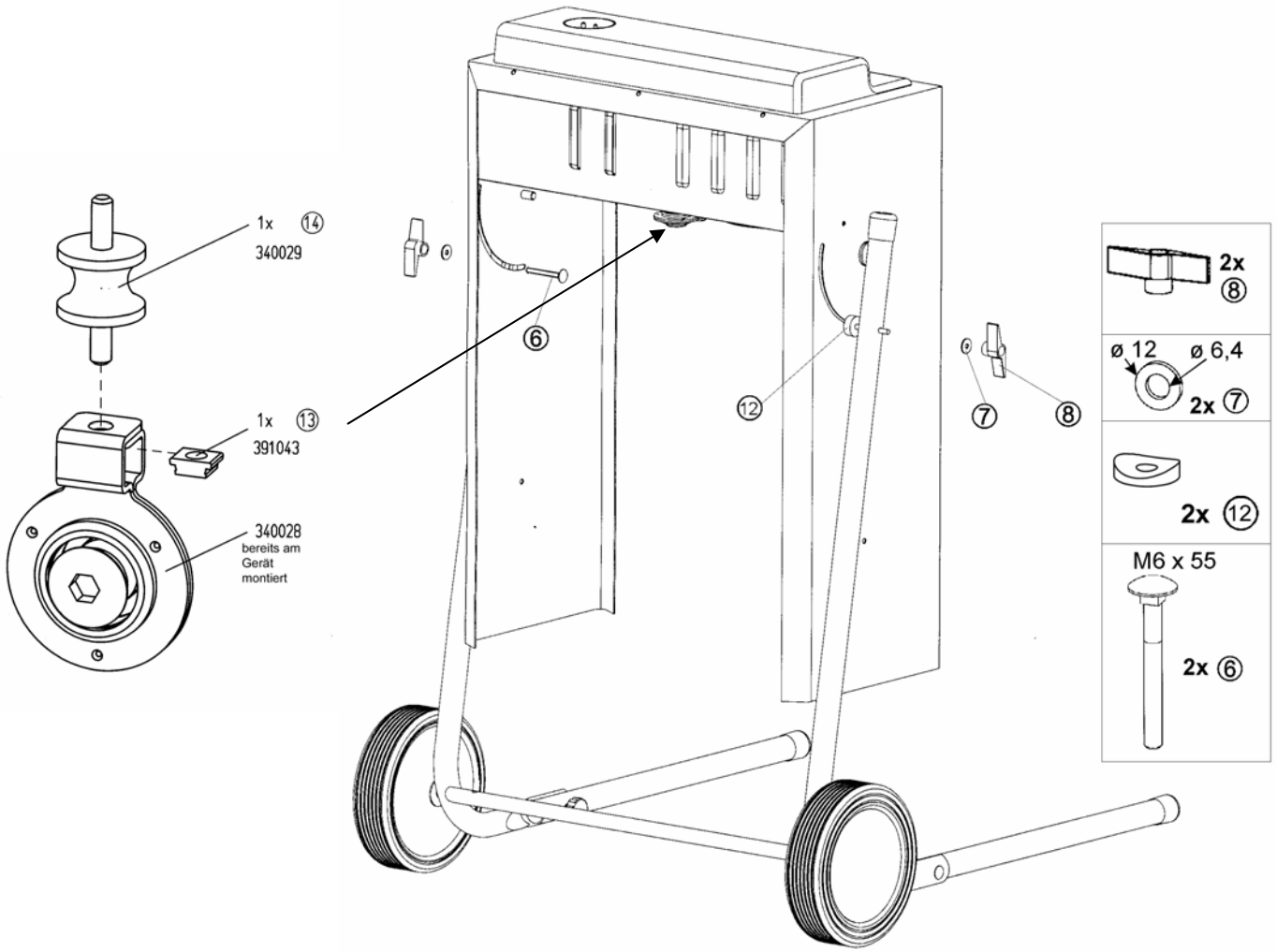

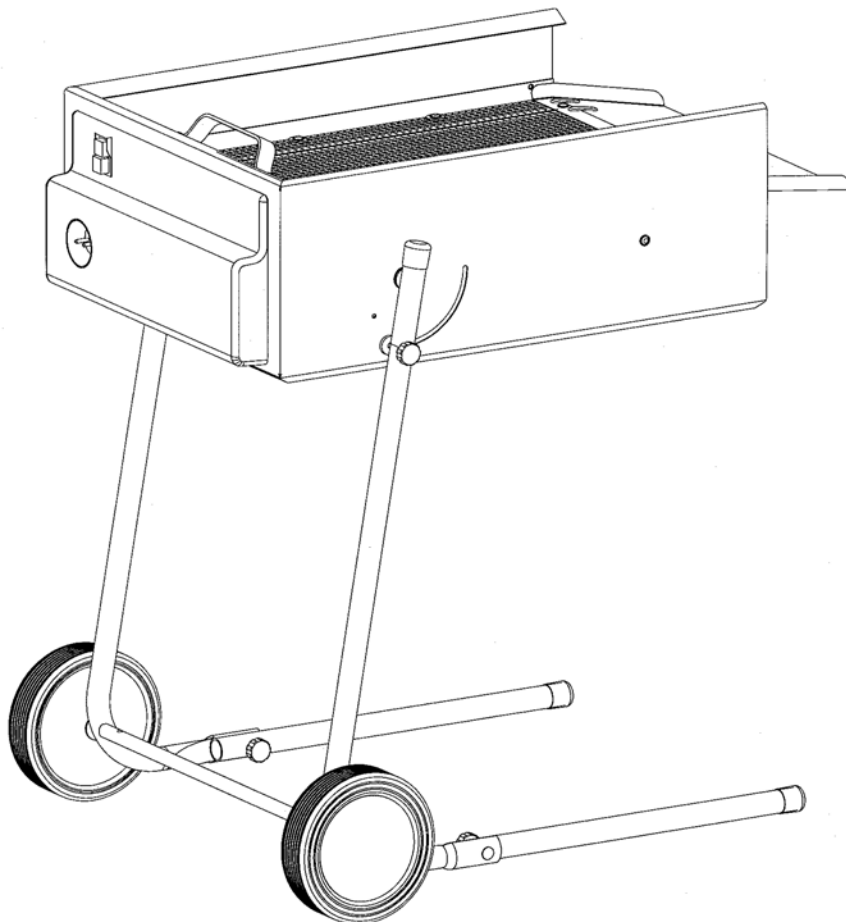
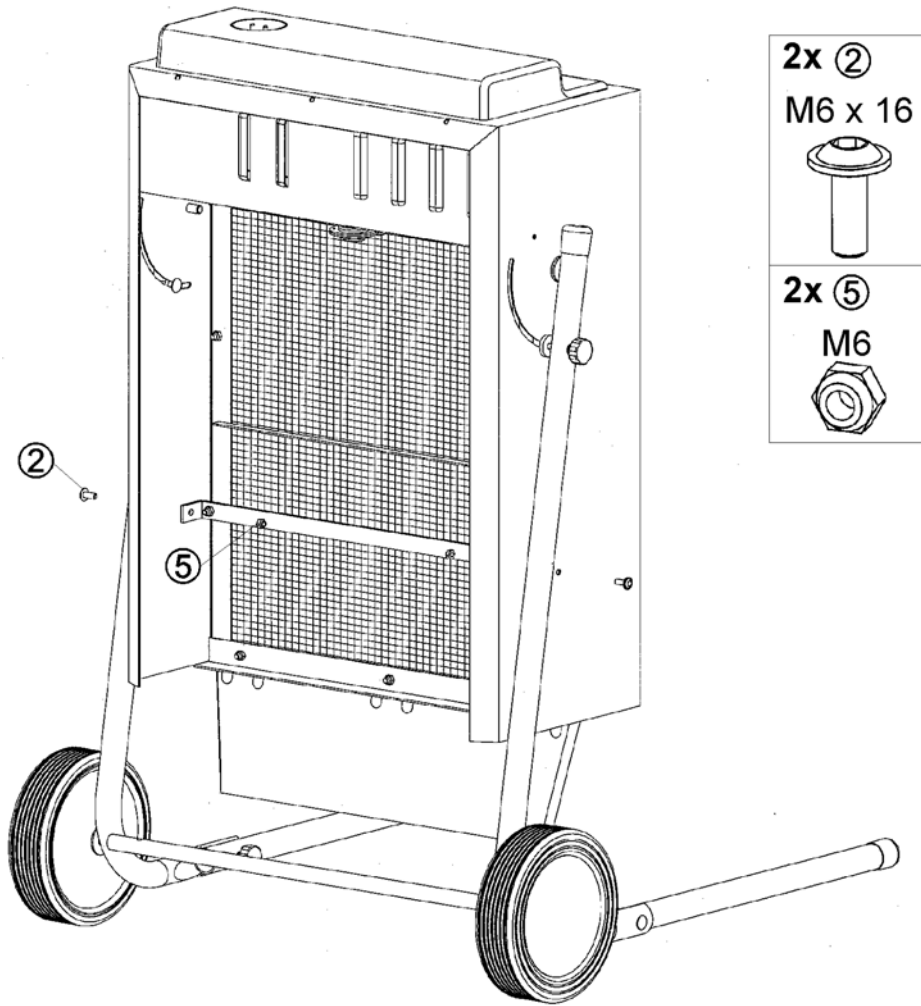



**Sie dürfen das Gerät nicht in Betrieb nehmen, bevor Sie diese Bedienungsanleitung gelesen, alle angegebenen Hinweise beachtet und das Gerät wie beschrieben montiert haben.**

**Anleitung für künftige Verwendungen aufbewahren.**

## Inhalt

Zusammenbau	1
Symbole Gerät	6
Lieferumfang	6
Bestimmungsgemäße Verwendung	6
Restrisiken	6
Sicheres Arbeiten	7
Inbetriebnahme	7
Das Sieben	8
Pflege und Wartung	8
Instandsetzung	8
Lagerung	9
Garantie	9
Mögliche Störungen	9
Technische Daten	9
Ersatzteile	22 / 23
Konformitätserklärung	24

## Symbole Gerät



Vor Inbetriebnahme die Bedienungsanleitung und Sicherheitshinweise lesen und beachten.

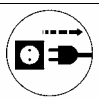

Vor Reparatur-, Wartungs- und Reinigungsarbeiten Motor abstellen und Netzstecker ziehen.



Schutzhandschuhe tragen.



Vor Feuchtigkeit schützen.



Augen- und Gehörschutz tragen.

## Lieferumfang

- Überprüfen Sie nach dem Auspacken den Inhalt des Kartons auf
  - ▶ Vollständigkeit
  - ▶ evtl. Transportschäden

Teilen Sie Beanstandungen umgehend dem Händler, Zulieferer bzw. Hersteller mit. Spätere Reklamationen werden nicht anerkannt.

- Gehäusekasten kpl. mit Antriebseinheit
- Antriebshaube
- Rahmen
- Rahmenhalter
- Leitblech
- Wellengitter
- 2 Standbeine
- 2 Standbeinverlängerungen
- Achse
- 2 Räder
- 2 Radkappen
- Schraubenbeutel

## Bestimmungsgemäße Verwendung

- Das Schwingsieb ist einsetzbar bei Haus- und Gartenarbeiten zum Aussieben von zu trennenden Materialien (Kompost, Mutterboden, Kies/Sand).
- Zum bestimmungsgemäßen Gebrauch gehört auch die Einhaltung der vom Hersteller vorgeschriebenen Betriebs-, Wartungs- und Instandsetzungsbedingungen und die Befolgung der in der Anleitung enthaltenen Sicherheitshinweise.
- Jeder weiter darrüberhinausgehende Gebrauch insbesondere der Einsatz im Lebensmittelbereich gilt als nicht bestimmungsgemäß. Für hieraus resultierende Schäden jeder Art haftet der Hersteller nicht → **das Risiko trägt allein der Benutzer.**

## Restrisiken

Auch bei bestimmungsgemäßem Gebrauch können trotz Einhaltung aller einschlägigen Sicherheitsbestimmungen aufgrund der durch den Verwendungszweck bestimmten Konstruktion noch Restrisiken bestehen:

- Gefährdung durch Strom, bei Verwendung nicht ordnungsgemäßer Anschlussleitungen.
- Berührung spannungsführender Teile bei geöffneten elektrischen Bauteilen.
- Des weiteren können trotz aller getroffenen Vorkehrungen nicht offensichtliche Restrisiken bestehen.
- Restrisiken können minimiert werden, wenn die Bedienungsanleitung, die „Sicherheitshinweise“ und die „Bestimmungsgemäße Verwendung“ beachtet werden.

---

## Sicheres Arbeiten

---



Beachten Sie die nachfolgenden Hinweise, um sich selbst und andere vor möglichen Gefahren und Verletzungen zu schützen.

- Im **Arbeitsbereich** die örtlichen Unfallverhütungsvorschriften und Sicherheitsbestimmungen beachten.
- Der Bedienende ist im **Arbeitsbereich** gegenüber Dritten verantwortlich.
- **Kinder** vom Gerät fernhalten.
- **Jugendliche** unter 16 Jahren dürfen das Gerät nicht bedienen.
- Es ist für ausreichende **Lichtverhältnisse** zu sorgen.
- Alle **gefährbringenden Bauteile** sind zu Ihrer Sicherheit durch Schutzverkleidungen verdeckt. Die Schutzverkleidungen nicht verändern oder entfernen.
- **Das Gerät** oder **Teile** des Gerätes nicht verändern.
- **Inbetriebnahme** des Gerätes nur mit vollständigen und unbeschädigten Schutzvorrichtungen.
- **Neigungsverstellung** bei Lagerung, Transport und Betrieb immer fest anziehen.
- **Defekte** bzw. **beschädigte Teile** an dem Gerät unverzüglich austauschen.
- Das Gerät nur auf festen, ebenen (kippsicheren) **Untergrund** aufstellen und betreiben.
- **Standplatz** von Stolpergefahren freihalten.
- Gerät nur für die unter „Bestimmungsgemäße Verwendung“ **aufgeführten Arbeiten** einsetzen.
- Tragen Sie **beim Arbeiten** Arbeitshandschuhe und Augenschutz.
- Das Gerät nicht mit Wasser abspritzen (Gefahrenquelle elektrischer Strom).
- Das Gerät nicht **im Regen** stehen lassen oder bei Regen arbeiten.
- **Unbedingt Netzstecker ziehen** vor:
  - Versetzen und Transport
  - Neigungswinkel einstellen
  - Reinigungs-, Wartungs- und Instandsetzungsarbeiten



### Elektrische Sicherheit

- Ausführung der **Anschlussleitungen** nach IEC 245-4:1980 (DIN 57 282) mit der Kennzeichnung H 07 RN-F oder gleichwertige Bauarten. Aderquerschnitt mindestens  $3 \times 1,5 \text{ mm}^2$  bis max. 50 m Kabellänge. Über 50 m Länge Aderquerschnitt mindestens  $2,5 \text{ mm}^2$ .
- Nur **Anschlussleitungen** mit einer spritzwasser-geschützten  Gummisteckvorrichtung benutzen.

- **Anschlussleitungen** vor Gebrauch auf defekte Stellen oder Alterung untersuchen.
- Niemals defekte **Anschlussleitungen** verwenden.
- Beim Verlegen der **Anschlussleitung** darauf achten, dass sie nicht gequetscht, geknickt und die Steckverbindung nicht nass wird.
- Keine provisorischen **Elektroanschlüsse** einsetzen.
- **Schutzeinrichtungen** niemals überbrücken oder außer Betrieb setzen.
- Gerät nur über einen **Fehlerstrom-Schutzschalter** anschließen (30 mA).



**Der Elektroanschluss** bzw. **Reparaturen am Elektroanschluss** hat durch einen konzessionierten Elektrofachmann zu erfolgen, wobei die örtlichen Vorschriften insbesondere hinsichtlich der Schutzmaßnahmen zu beachten sind.

**Reparaturen an elektrischen Teilen** der Maschine haben durch den Hersteller bzw. von ihm benannte Firmen zu erfolgen.

---

## Inbetriebnahme

---



**Alle Sicherheitshinweise beachten.**

- Vergewissern Sie sich, dass das Gerät komplett und vorschriftsmäßig montiert ist.
- Betreiben Sie das Gerät nur im Freien.
- Stellen Sie das Gerät auf festen und ebenen Untergrund auf.
- Schließen Sie das Gerät an die entsprechende und vorschriftsmäßige Steckdose an.
- Verwenden Sie **Verlängerungskabel** mit ausreichendem Querschnitt
  - Kabellänge 50 m: Querschnitt mindestens  $1,5 \text{ mm}^2$
  - Kabellänge über 50 m: Querschnitt mindestens  $2,5 \text{ mm}^2$
- **Absicherung:** 10 A
- Prüfen Sie vor jedem Gebrauch
  - Anschlussleitungen auf defekte Stellen
  - ob alle Schrauben fest angezogen sind
  - ob Neigungsverstellung fest angezogen ist

### Ein- und Ausschalten

- ▶ rot → O = AUS
- ▶ grün → 1 = EIN
- ▶ Das Gerät **nur am Schalter** ein- und ausschalten.
- ▶ Bei Stromausfall schaltet das Gerät automatisch ab. Zum Wiedereinschalten den Schalter erneut betätigen.



## Motorschutz

Der Motor ist mit einem **Temperaturwächter** ausgerüstet. Der Temperaturwächter schaltet bei Überlastung (Überhitzung) den Motor selbsttätig ab. Das Gerät kann erst nach einer **Abkühlpause** wieder eingeschaltet werden.

## Das Sieben

### Was kann ich sieben?

Das Schwingsieb eignet sich zum Aussieben von zu trennenden Materialien die im Haus- und Gartenbereich anfallen.

→ z. B. zum Aussieben von

- größeren, nicht verrotteten Abfällen aus Kompost
- Steinen und Wurzeln aus Mutterboden
- Kies oder Schotter aus Sand

### Beachten Sie:

- ein effektives Aussieben kann nur bei richtig durchgesetztem Kompost erfolgen.
- feuchte bis nasse Materialien sind schwerer zu Sieben als trockene Materialien.

### Neigungswinkel

Durch die Möglichkeit der variablen Einstellung des Schwingsiebes, können unterschiedliche Abstufungen des Siebgutes erreicht werden.

- von 0° bis 15° → gröberes Siebgut
- von 15° bis 30° → mittleres Siebgut
- von 30° bis 45° → feines Siebgut

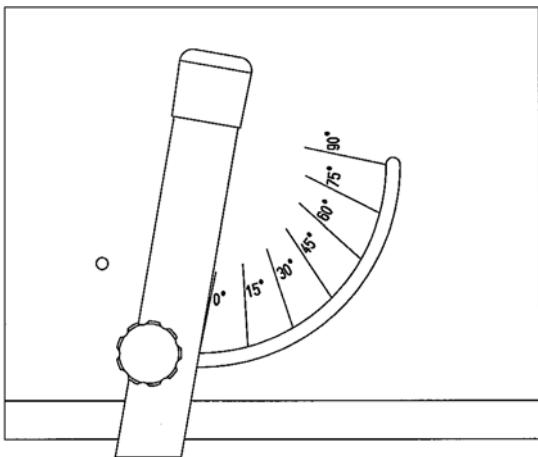

### Vorgehensweise:

- ☞ Den Neigungswinkel entsprechend dem Aussiebgut einstellen. Achtung: vorher Netzstecker ziehen.
- ☞ Auffangbehälter (Schubkarre, Korb usw.) unter das Schwingsieb und an die Abwurfseite stellen. Dies erleichtert Ihnen das Abtransportieren des Aussiebgutes.
- ☞ Das Schwingsieb nur bei laufendem Motor befüllen.

- ☞ Das Schwingsieb gleichmäßig befüllen, um ein besseres Aussiebergergebnis zu erzielen. Durch das gleichmäßige Befüllen wird das gröbere Material ständig zur Abwurfseite geschoben.

## Pflege und Wartung

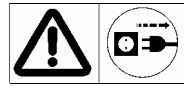

Netzstecker ziehen!

Das Gerät ist weitgehend wartungsfrei. Zur Werterhaltung und einer langen Lebensdauer Nachstehendes beachten:

- nach dem Sieben das Gerät reinigen.



- Anschließend blanke Metallteile zum Schutz gegen Korrosion mit einem umweltfreundlichen Sprühöl behandeln.
- Zudem sollte das Gerät auf Funktionsmängel überprüft werden. Dies gilt insbesondere für bewegliche Teile, Schraubenverbindungen, Schutzvorrichtungen und elektrische Teile.

## Instandsetzung



Netzstecker ziehen!

Instandsetzungsarbeiten an elektrischen Teilen des Gerätes oder an Teilen, die den elektrischen Einbauraum betreffen, haben durch den Hersteller bzw. von ihm benannte Firmen zu erfolgen.

Zum Instandsetzen entfernte Schutzeinrichtungen müssen unbedingt wieder ordnungsgemäß angebracht werden.

Nur Original-Ersatzteile verwenden und diese nicht verändern. Sonst keine Haftung!

## Lagerung

- Um die Lebensdauer des Gerätes zu verlängern und ein leichtgängiges Bedienen zu gewährleisten sollte dieses vor einer längeren Lagerung gründlich gereinigt werden.
- Das Gerät nur an einem trockenen Ort aufbewahren.
- Zur Aufbewahrung das Gerät platzsparend zusammenklappen. Schrauben fest anziehen.

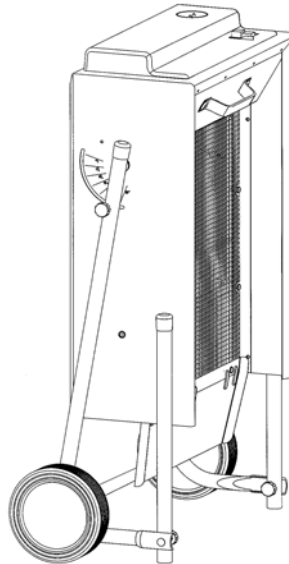

- \* Als Nachweis für die Garantieansprüche gilt die Rechnung mit dem Rechnungsdatum.
- \* Für Schäden, die durch unsachgemäße Behandlung oder unzureichende Verpackung beim Rücktransport der Geräte bzw. Nichtbeachtung der Bedienungsanleitung entstehen, sind Garantieansprüche ausgeschlossen.
- \* Anfallende Garantiarbeiten werden von uns ausgeführt. Es bedarf unserer ausdrücklichen Genehmigung, die Behebung des Schadens von einer anderen Firma vornehmen zu lassen.
- \* Die Garantie erstreckt sich nicht auf den normalen Verschleiß von: Antriebsriemen, Wellengitter, Schwinggummis, Laufräder, sowie die jeweils zugehörigen Befestigungsteile.
- \* Fehlerhafte Teile sind unserem Werk porto- bzw. frachtfrei einzuschicken. Die Entscheidung auf kostenlose Ersatzteillieferung obliegt uns.
- \* Nur bei Verwendung von Original-Ersatzteilen leisten wir Garantie.
- \* Änderungen, die dem technischen Fortschritt dienen, behalten wir uns vor.

## Garantie

- \* Wir übernehmen zwei Jahre Garantie ab Lieferung des Gerätes vom Lager des Händlers, und zwar für Mängel, die durch Material- bzw. Fabrikationsfehler aufgetreten sind.

## Mögliche Störungen

Störung	mögliche Ursache	Beseitigung
Motor läuft nicht an	– Netzspannung fehlt – Anschlusskabel defekt	– Absicherung überprüfen – überprüfen lassen (Elektrofachmann)
Motor brummt, läuft aber nicht an	– Kondensator defekt	– Gerät zur Reparatur an Hersteller bzw. von ihm benannte Firma
Gerät läuft an, blockiert jedoch bei geringer Belastung und schaltet über Motorschutz ab	Verlängerungskabel zu lang oder zu kleiner Querschnitt. Steckdose zu weit vom Hauptanschluss entfernt und zu kleiner Querschnitt der Anschlussleitung.	Verlängerungskabel mindestens 1,5 mm <sup>2</sup> , maximal 25 m lang. Bei längerem Kabel Querschnitt mindestens 2,5 mm <sup>2</sup> .

## Technische Daten

Motor:	Wechselstrommotor 230 V, 50 Hz, 2800 min <sup>-1</sup>
Motorleistung:	P <sub>1</sub> = 450 W, S 1 – 100 % ED P <sub>2</sub> = 210 W, S 1 – 100 % ED
Siebneigung:	0 – 90 °
effektive Siebfläche:	510 x 470 mm
Siebgewebe:	Stahlgitter verzinkt, Maschenweite 10 mm
Schalldruckpegel L <sub>PA</sub> :	70 dB (A)
Schalleistungspegel L <sub>WA</sub> :	70 dB (A)
Abmessungen:	Länge ca. 800 mm, Breite ca. 735 mm, Höhe ca. 990 mm (in Arbeitsstellung)
Gewicht:	26 kg



**Do not operate machine before having read the operating instructions, understood all the notes and assembled the machine as described here.**

**Keep the instructions in a safe place for future use.**

---

## Contents

---

Assembly	1
Symbol machine	10
Extent of delivery	10
Proper use	10
Residual risks	10
Safe working	11
Start-up	11
Sieving	12
Maintenance and care	12
Repair	12
Storage	12
Guarantee	13
Operational faults	13
Technical data	13
Spare parts	22 / 23
Declaration of Conformity	24

---

## Symbols machine

---



Carefully read operator's manual before handling the machine. Observe instructions and safety rules when operating.

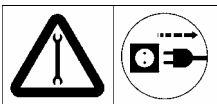

Shut off engine and remove power cord before performing cleaning, maintenance or repair work.



Wear protection gloves.



Protect against moisture.



Wear eye and ear protection.

---

## Extent of delivery

---

- After unpacking the box please ensure that
  - its contents are complete
  - there is no damage due to transport

Inform the manufacturer, dealer, supplier etc. of any complaints. Any later complaints cannot be accepted.

- Housing box complete with drive unit
- Cover
- Frame
- Frame bracket
- Guide plate
- Corrugated grid
- 2 standing legs
- 2 standing leg extensions
- Axle
- 2 wheels
- 2 hub caps
- Bag of screws

---

## Proper use

---

- The vibration sieve can be used in the home and garden for sieving materials to be separated (compost, top soil, pebbles/sand).
- Proper use includes adherence to the operating, maintenance and repair instructions of the manufacturer and observance of the safety instructions they contain.
- Any other utilisation counts as improper use, especially use with foodstuffs. The manufacturer is not liable for damages resulting from improper use, → **the user alone shall bear the risk**

---

## Residual risks

---

Even when properly used, there are still acceptable risks to be borne, despite the observance of all pertinent safety instructions, owing to the design, which is determined by the intended purpose:

- Danger resulting from electric current, if improper connecting wires are used.
- Touching live parts when electric components are open.
- Furthermore, there may be acceptable risks which are not readily obvious, despite all precautions.
- Acceptable risks can be minimised if the operating instructions, the "safety instructions" and "proper use" are observed.

---

## Safe working

---



**Take note of the following instructions to protect yourself and others from hazards and injuries.**

- Observe local accident prevention and safety regulations in the **work area**.
- The operator is responsible for third parties in the **work area**.
- Keep **children** away from machine.
- **Persons** younger than 16 years of age are not allowed to operate the machine.
- Be sure that there is enough **light**.
- All **dangerous parts** have been covered with safeguards for your protection. Do not modify or remove the safeguards.
- **Never modify** the machine or parts thereof.
- Only **start up** the machine if the protective devices are complete and undamaged.
- Always fix tightly **tilting angle control** during storage, transport and operation.
- **Faulty** or **damaged parts** in the device must be replaced immediately.
- Set up and run the machine on a solid, level **base** only (where it will not tip over).
- Make sure that there is no danger of tripping near the machine.
- Only use the machine for the functions **listed** in "Proper use".
- Wear protective goggles and eye protection **while working** with the machine.
- Do **not spray machine with water** (this is hazardous due to live components).
- Do **not** leave the machine **standing in the rain** or use when raining. Store the machine in a **dry place**.
- Be absolutely sure to **pull the plug** before:
  - adjust the angle
  - moving or transport
  - cleaning, maintenance or repair work



### **Electrical safety**

- **Connecting attachments** must be designed in conformance with IEC 245-4:1980 (DIN 57 282) and marked H 07 RN-F, or comparable models. Cross section of wires at least 3 x 1.5 mm<sup>2</sup> up to a maximum length of 50 m. Wire cross-section at least 2.5 mm<sup>2</sup> for lengths of more than 50 m.
- Use only **connecting attachments** with a rubber plug device that is protected against spraying water .
- Check **connecting attachments** for defects or ageing before using them.

- Never use defective **connecting attachments**.
- When laying the **connecting attachments**, be sure that they do get crushed or bent, and that the plug-and-socket connection does not get wet.
- Do not use any **provisional electrical connections**.
- Never bridge over **protective devices** or put them out of operation.
- Connect the machine using a **fault current protection switch**.



A licensed professional electrician must make all **electrical connections and repairs**, and observe local regulations in doing so, especially those regarding protective measures.

The manufacturer or a company designated by the manufacturer must attend to **the repair of all electrical parts** on the machine.

---

## Start up

---



**Observe all safety instructions.**

- **Check** that the machine is completely and correctly assembled.
- Set the machine on a solid, level **base**.
- Connect the machine to an **appropriate and correctly wired electric socket**.
- Only use **extension leads** with sufficient diameters:
  - cable up to 50 metres: diameter at least 1,5 mm<sup>2</sup>.
  - cable over 50 metres: diameter at least 2,5 mm<sup>2</sup>.
- **Fuse protection:** 10 A
- **Before using** the machine, make sure each time that
  - there are no faulty connections
  - all screws are tight
  - whether tilting angle control is properly tightened.

### Switching on and off

- ▶ red → 0 = OFF
- ▶ green → = ON
- ▶ Switch the motor on and off **only at the switch**.
- ▶ In the event of a power failure, the machine will switch off **automatically**. Press the switch again to restart the machine.

### **Motor protection**

The motor is equipped with a **thermostat**. The thermostat switches the motor off automatically in the event of overload (overheating). The machine can be restarted after a **cooling-off period**.

---

## Sieving

---

### What can I sieve?

The vibration sieve is suitable for sieving materials to be separated at home and in the garden.

→ For example, sieving

- larger pieces of uncompacted waste in the compost
- stones and roots from the top soil
- pebbles or rubble from sand

### Please note:

- Sieving is only effective for properly settled compost
- Moist to wet materials are harder to sieve than dry materials

### Angle

The vibration sieve can be adjusted variably to different angles for various graduations of the sieved material:

- from 0° to 15° → larger pieces
- from 15° to 30° → medium pieces
- from 30° to 45° → fine pieces

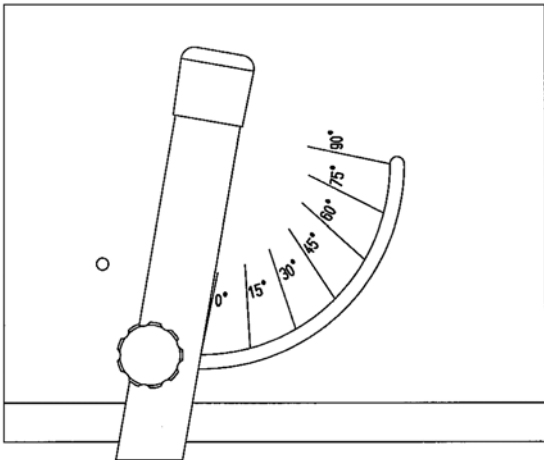

### Procedure

- ☞ Adjust the angle according to the material being sieved. Caution: disconnect from the mains first!
- ☞ Place your wheelbarrow, basket etc. under the vibration sieve and place on the ejection side. This makes it easier for you to transport the sieved material.
- ☞ Only fill the vibration sieve when the motor is running.
- ☞ Fill the vibration sieve evenly to obtain better sieving results. By filling the sieve evenly, the larger pieces are continually pushed over to the ejection side.

---

## Maintenance and Care

---

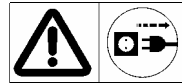

**Disconnect from the mains !**

Generally vibration sieves require little maintenance. To maintain their efficiency and a long life, observe the following:

- After you have finished sieving, clean the machine.



- Slightly grease polished metal components with an environment-friendly spray oil as protection against corrosion.

---

## Repair

---



**Disconnect from the mains !**

- Protective devices removed for repairs must be properly remounted before starting the machine.
- Only the manufacturer or companies authorised by the manufacturer may perform repair work on electrical parts or on parts which affect the space needed to mount electrical equipment.
- Use only unaltered original spare parts. Otherwise, the manufacturer will assume no liability.

---

## Storage

---

- In order to prolong the service life of the machine and guarantee easy operation, it should be cleaned thoroughly before being stored for a longer period of time.
- Store in a dry place only.
- The machine can be folded down to save space. Tighten the screws firmly.

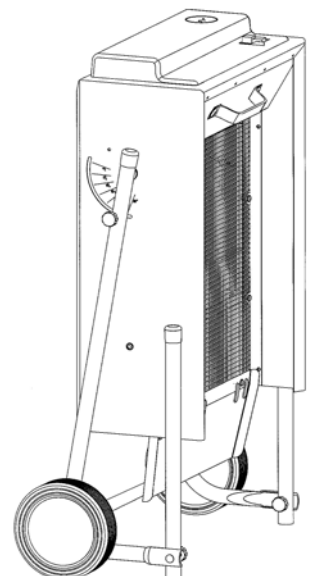

## Guarantee

- \* We guarantee this machine for two years from the time of delivery from the dealer's warehouse for deficiencies resulting from faulty material or fabrication.
- \* The dated invoice counts as evidence for guarantee claims.
- \* Warranty claims, even during the warranty period, will not be accepted for damages due to incorrect handling or inadequate packaging during return of the devices or to a non-observance of the operating instructions.
- \* We shall attend to any necessary warranty work. Our express approval is required if another company is intended to eliminate the damage.
- \* The guarantee does not cover normal wear to: drive, belt, corrugated screen, oscillation rubbers, transport wheels and relevant fixing components.
- \* Defective parts must be sent to our plant carriage paid or postage paid. We reserve the right to decide whether to provide spare parts free of charge.
- \* The guarantee only applies if original spare parts are used.
- \* We reserve the right to make alterations on the grounds of technical advances.

## Operational faults

<b>Problem</b>	<b>Possible cause</b>	<b>Elimination</b>
Motor does not start	- no mains voltage - defective connection cable	- check fuse - have it inspected (electrician)
Motor turns over, but does not start	- defective capacitor	- have machine repaired by manufacturer or approved company
Motor starts, but becomes blocked on encountering even slight pressure, and is switched off via motor safety switch.	Extension cable too long, or cross-section too small. Socket too far away from main connection, and cross-section of connection lead too small.	Extension cable at least 1,5 mm <sup>2</sup> , maximum 25 m long. Cross-section of at least 2,5 mm <sup>2</sup> in longer cables.

## Specification

Motor:	AC-Motor 230 V, 50 Hz, 2800 min <sup>-1</sup>
Motoring:	P <sub>1</sub> = 450 W, S 1 - 100 % ED P <sub>2</sub> = 210 W, S 1 - 100 % ED
Sieve angle:	0 – 90 °
Effective sieve surface:	510 x 470 mm
Sieve mesh:	galvanised steel grid, mesh width 10 mm
Acoustic pressure level at work L <sub>PA</sub> :	70 dB (A)
Acoustic capacity level L <sub>WA</sub> :	70 dB (A)
Dimensions:	length ca. 800 mm, width ca. 735 mm, height ca. 990 mm (in working position)
Weight:	26 kg



**Vous ne devez pas mettre la machine en route avant d'avoir lu attentivement ce mode d'emploi, d'avoir observé toutes les informations indiquées et d'avoir monté la machine comme décrit.**

**Conserver ces notice d'utilisation pour tout utilisateur futur.**

## Table des matières

L'assemblage	1
Symboles utilisés sur ces appareils	14
Fourniture	14
Utilisation dans les règles de l'art	14
Risques résiduels	14
Consignes de sécurité	15
Mise en service	15 / 16
Le criblage	16
Entretien	16
Réparation / Maintenance	16 / 17
Entreposage	17
Garantie	17
Pannes	17
Caractéristiques techniques	17
Pièces de rechange	22 / 23
Déclaration de conformité	24

## Symboles utilisés sur ces appareils



Lire le notice d'utilisation et les conseils de sécurité avant la mise en marche et en tenir compte pendant le fonctionnement.



Arrêter le moteur et retirer l'embout de la bougie avant toute opération d'entretien, de remise en état ou de nettoyage. Porter des gants de protection.



Protéger de l'humidité.



Porter des lunettes de protection et un casque antibruit.

## Fourniture

- Contrôler les pièces contenues dans le carton lors du déballage
  - ▶ intégralité des pièces
  - ▶ dommages éventuellement dus au transport

Communiquer immédiatement les réclamations éventuelles au revendeur, au fournisseur ou au fabricant. La reconnaissance de réclamations ultérieures est exclue.

- boîtier complet avec unité d'entraînement
- couverture
- bâti
- raidisseurs du bâti
- tôle de guidage
- grille ondulée
- 2 pieds fixes
- 2 tiges de stabilisation
- axe
- 2 roues
- 2 enjoliveurs de roue
- sachet de vis

## Utilisation dans les règles de l'art

- Le crible oscillant sert au tri de matériaux séparables pour des usages domestiques et pour le jardinage (compostage, terreau, gravillons/sable)
- On entend également par utilisation conforme le respect des conditions de service, de réparation et de maintenance prescrites par le constructeur de la machine de même que le stricte respect des consignes de sécurité stipulées dans ces instructions de service.
-  Tout autre type d'utilisation dépassant le cadre spécifié ci-dessus, plus particulièrement une utilisation dans le secteur alimentaire sont considérés comme n'étant pas conformes. Le constructeur décline toute responsabilité en cas de dommages qui résulteraient d'une utilisation non conforme.  
→ **Seul l'utilisateur est responsable des risques encourus.**

## Risques résiduels

Même en cas d'utilisation conforme et malgré le stricte respect de toutes les règles et consignes de sécurité en vigueur, des risques résiduels sont encore susceptibles de survenir, occasionnés par la construction dépendant du domaine d'utilisation, à savoir :

- risque dû au courant en cas d'utilisation de lignes de raccordement non conformes.
- contact avec des pièces sous tension en présence de pièces électriques nues/ouvertes.
- En outre, des risques imprévisibles peuvent apparaître, même si toutes les mesures de précaution prescrites ont été prises.

Cependant, les risques peuvent être minimisés si les instructions de service, les "consignes de sécurité" et le chapitre consacré à l'utilisation conforme" sont scrupuleusement observés.

## Consignes de sécurité



**Veillez observer les consignes suivantes afin de vous protéger personnellement et de protéger autrui contre des risques et blessures imminents.**

- Dans la **zone de travail**, il est indispensable d'observer les règles de prévention des accidents et les prescriptions de sécurité en vigueur dans le pays d'utilisation.
- Dans la **zone de travail**, l'utilisateur de l'appareil est responsable vis-à-vis de tierces personnes.
- Veiller à ce que des **enfants** ne puissent pas avoir accès à l'appareil.
- L'utilisation de l'appareil est formellement interdite aux **jeunes gens** âgés de moins de 16 ans (ou éventuellement plus jeunes ou plus âgés en fonction de la législation en vigueur dans le pays d'utilisation).
- L'utilisateur de l'appareil doit veiller à ce qu'un **éclairage suffisant** soit assuré sur le lieu de travail.
- Tous les **composants susceptibles de générer un danger** sont recouverts de revêtements de protection pour assurer votre sécurité. Ne jamais modifier ou enlever les revêtements de protection.
- **Ne pas modifier** l'appareil ou des parties ou pièces de l'appareil.
- **Mise en service** de l'appareil uniquement en présence des dispositifs de protection complets et présentant un fonctionnement impeccable.
- Toujours bloquer le **réglage d'inclinaison** lors du stockage du transport ou en service.
- **Les pièces défectueuses** ou **endommagées** sur l'appareil doivent être immédiatement remplacées.
- Le crible oscillant doit être uniquement installée et exploitée sur un **sol** stable, plan (excluant tout risque de basculement).
- L'**emplacement d'implantation** de l'appareil doit être libéré de tout risque de trébuchement (câbles, outils, pelles, etc. sur le sol).
- L'utilisation de l'appareil est strictement réservée à l'**exécution des travaux** dans le cadre d'une "utilisation conforme".
- **Pendant le travail** avec l'appareil porter des lunettes de protection et des gants de travail.
- L'appareil **ne doit** être **arrosé** d'eau (source de risque car présence de courant électrique).
- Ne pas laisser la machine exposée aux intempéries. **Ne pas** travailler avec l'appareil **lorsqu'il pleut**.
- **Il est indispensable de débrancher la fiche secteur de la prise** avant
  - de déplacer et de transporter le crible oscillant
  - avant d'ajuster l'inclinaison
  - toute opération de nettoyage, d'entretien, de réparation et de maintenance



## ⚠ Sécurité électrique

- Exécution des **lignes de raccordement** selon la norme CEI 245-4 : 1980 (DIN 57 282) portant le marquage H 07 RN-F ou types de construction de même qualité. Section des conducteurs 3 x 1,5 mm<sup>2</sup> au minimum jusqu'à 50 mètres de long au maximum. Pour une ligne de plus de 50 mètres de long, la section des conducteurs doit avoir au moins 2,5 mm<sup>2</sup>.
- Utiliser exclusivement des **lignes de raccordement** pourvues d'un dispositif enfichable en caoutchouc ⚠ protégé contre les projections d'eau.
- Avant de procéder au branchement, il convient de soumettre les **lignes de raccordement** à un contrôle visuel pour exclure la présence de défauts ou de fragilisation par vieillissement.
- Ne jamais utiliser de **lignes de raccordement** défectueuses ou rafistolées.
- Lors de la pose de la **ligne de raccordement**, veiller à ce qu'elle ne soit ni coincée, ni compressée, ni pliée et à ce que le connecteur ne soit pas soumis à l'humidité ou tombe dans un liquide quelconque.
- Ne jamais utiliser de **connexions électriques** provisoires ou rafistolées.
- Ne jamais ponter ou inactiver les **dispositifs de protection**.
- Brancher l'appareil à l'aide d'un disjoncteur à protection différentielle.



Le branchement électrique ou resp. les **réparations de la connexion électrique** est/sont réservé(e)s à un électrotechnicien qualifié et homologué qui est tenu de respecter les règles et prescriptions locales et nationales, surtout eu égard aux mesures de sécurité.

Les **réparations des pièces électriques** de le crible oscillant doivent être exclusivement confiées au constructeur ou resp. à des entreprises mentionnées par ses soins.

## Mise en service



**Observer scrupuleusement toutes les consignes de sécurité.**

- **Assurez-vous** que l'appareil est intégralement monté et conformément aux réglementations.
- **Pour utiliser** l'appareil, placez-le sur un sol stable et horizontal (pour ne pas qu'il risque de basculer).
- Branchez l'appareil à la prise conforme aux prescriptions et appropriée.
- Utilisez un **câble de rallonge** de section suffisante
  - longueur de câble 50 m: section de 1,5 mm<sup>2</sup> au minimum



- longueur de câble supérieure à 50 m: section de 2,5 mm<sup>2</sup> au minimum
- **Fusible:** 10 A
- **Avant toute utilisation**, veuillez vérifier
  - que les lignes de raccordement ne présentent pas de défauts.
  - que toutes les vis sont serrées à fond
  - que le réglage d'inclinaison est bloqué

### Marche / Arrêt de la grille oscillante

- ▶ rouge → 0 = ARRÊT/inactivation
- ▶ vert → 1 = MARCHÉ/activation
- ▶ La mise en/hors marche du moteur doit **exclusivement s'opérer sur l'interrupteur principal**.
- ▶ En cas de coupure de courant, la machine s'inactive **automatiquement**. Pour la remettre en marche, il suffit d'actionner de nouveau l'interrupteur principal.

### Disjoncteur-protecteur

Le moteur est équipé d'une **sonde thermique** qui inactive automatiquement le moteur en cas de surcharge (surchauffe). A la suite d'une **pause de refroidissement**, l'appareil pourra être remis en marche.

## Le criblage

### Quels sont les matériaux appropriés ?

Le crible oscillant est approprié au criblage des matériaux à usage domestique et pour le jardinage.

- ➔ p. ex. pour le criblage
  - de déchets plus ou moins décomposés issus du compostage
  - de pierres et racines contenues dans du terreau
  - de gravillons contenus dans du sable

### Remarque:

- un criblage efficace implique un compost correctement décomposé
- les matériaux humides et mouillés passent moins bien par le crible que les matériaux secs

### Inclinaison

La possibilité de régler l'inclinaison du crible oscillant permet d'obtenir différents degrés de finesse du matériau :

- entre 0 et 15°  
→ criblure grossière
- entre 15 et 30°  
→ criblure moyenne
- entre 30 et 45°  
→ criblure fine

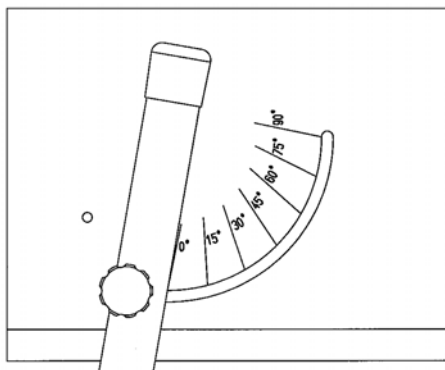

### Manière de procéder:

- ☞ Régler l'inclinaison en fonction de la criblure voulue. Attention : retirer préalablement le câble d'alimentation !
- ☞ Placer un récipient de collecte de la criblure (brouette, corbeille, etc.) sous le crible oscillant côté rejet afin de vous faciliter le transport de la criblure.
- ☞ Remplir le crible oscillant pendant que le moteur tourne.
- ☞ Veiller à un remplissage régulier afin d'obtenir un meilleur résultat de criblage. Un remplissage régulier a l'avantage de pousser les matières grossières continuellement côté rejet.

## Entretien



**Débrancher le câble d'alimentation!**

L'appareil nécessite peu d'entretien. Pour que l'appareil ne se dégrade pas et pour lui assurer une longue durée de vie, il convient d'observer les points suivants:

- Bien nettoyer l'appareil après utilisation



- Pulvériser ensuite la grille ondulée avec de l'huile non nuisible à l'environnement afin de la protéger contre les risques de corrosion

## Réparation / Maintenance



**Débrancher le câble d'alimentation!**

- Il est absolument nécessaire de remettre correctement en place les **dispositifs de protection** qui avaient été enlevés pour procéder aux travaux de réparation/maintenance.
- Les travaux de maintenance sur des **pièces électriques** de la machine ou sur des pièces qui concernent l'espace de montage électrique sont strictement réservés au constructeur ou resp. à des entreprises qui auront été mentionnées par ses soins.
- Seules des **pièces de rechange originales** ont le droit d'être utilisées, leur modification étant bien entendue interdite. Sinon, vous serez personnellement responsable et il y aura perte des droits de garantie !

## Entreposage

Un nettoyage minutieux du crible oscillant

- s'impose avant tout stockage prolongé afin d'augmenter la longévité de l'appareil et de garantir son bon fonctionnement.
- Stocker toujours le crible oscillant au sec.
- Replier le crible oscillant avant rangement pour gagner de la place. Serrez les vis.

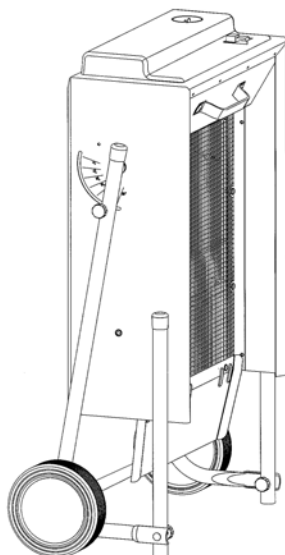

## Garantie

- \* Nous accordons une garantie 2 ans à partir de la date de livraison de le crible oscillant départ entrepôt du revendeur et ce, pour tout vice résultant d'un défaut de matériau ou de fabrication.

- \* La facture sur laquelle la date de facturation est apposée sert de justificatif des droits de garantie.
- \* La garantie ne couvre pas les dommages dus à un maniement incorrect ou à un emballage insuffisant pendant le transport de retour des appareils ou au non-respect du mode d'emploi, même pendant le délai de garantie.
- \* Les travaux sous garantie éventuellement requis seront réalisés par nos soins. La réparation/ l'élimination des vices par d'autre entreprises exige notre autorisation préalable explicite.
- \* La garantie ne s'applique pas à l'usure normale des courroies d'entraînement, des treillis ondulés, des caoutchoucs amortisseurs, des roues ainsi qu'aux pièces de fixations correspondantes.
- \* Les pièces défectueuses devront être expédiées à notre atelier taxes de fret et d'affranchissement payées. C'est à nos services qu'il incombe de décider si la livraison de(s) la/les pièce(s) de rechange sera gratuite ou pas.
- \* Nous octroyons un droit de garantie à condition que seules des pièces de rechange d'origine soient utilisées.
- \* Nous réservons le droit d'apporter des modifications dans le sens d'un progrès technique.

## Pannes

<b>Panne</b>	<b>Cause possible</b>	<b>Remède</b>
Le moteur ne démarre pas.	- pas de courant - cordon de branchement défectueux	- vérifier les fusibles ou disjoncteurs - le faire vérifier (par un spécialiste)
Le moteur ronfle mais ne démarre pas.	- condensateur défectueux	- faire réparer par le fabricant ou par une entreprise qu'il indique
L'appareil démarre mais se bloque sous une faible charge et le disjoncteur protégeant le moteur se déclenche.	Câble prolongateur trop long ou de trop faible section. Prise de courant trop éloignée du branchement principal et trop faible section du câble de branchement.	Câble prolongateur d'au moins 1,5 mm <sup>2</sup> , long de 25 m au maximum. Si le câble est plus long, section d'au moins 2,5 mm <sup>2</sup> .

## Caractéristiques techniques

Moteur:	moteur à courant alternatif 230 V, 50 Hz, 2800 min <sup>-1</sup>
Puissance du moteur:	P <sub>1</sub> = 450 W, S 1 - 100 % ED - P <sub>2</sub> = 210 W, S 1 - 100 % ED
Inclinaison du crible:	0 – 90°
Surface criblante effective:	510 x 470 mm
Tissu criblant:	grille en acier galvanisé, nombre mesch de 10 mm
Niveau de pression acoustique L <sub>PA</sub> :	70 dB (A)
Niveau de puissance acoustique L <sub>WA</sub> :	70 dB (A)
Dimensions:	long. ca. 800 mm, larg. ca. 735 mm, haut. ca. 990 (en position de travail)
Poids:	26 kg



**U mag dit apparaat niet in gebruik nemen voordat u deze gebruiksaanwijzing gelezen heeft. U alle aanwijzingen heeft opgevolgd en het apparaat volgens de voorschriften heeft gemonteerd.**

**Bewaar deze handleiding goed!**

## Inhoud

Montageaanwijzing	1
Betekenis van de symbolen	18
Lever hoeveelheid	18
Reglementaire toepassing	18
Restrisico's	18
Veilig werken	19
Ingebruikname	19
Het zeven	20
Onderhoud en verzorging	20
Reparatie	20
Opslag	21
Garantie	21
Storingen	21
Technische gegevens	21
Reserveonderdelen	22 / 23
Verklaring van overeenstemming	24

## Betekenis van de symbolen



Voor gebruik de bedieningsaanwijzing lezen.

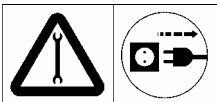

Voor onderhouds- en reparatiewerkzaamheden de stekker uit het stopcontact trekken!



Veiligheidshandschoenen dragen!



Tegen vocht beschermen!



Ogen beschermen!

## Lever hoeveelheid

- Controleer na het uitpakken de inhoud van de verpakking op:
  - ▶ Aanwezigheid van alle onderdelen
  - ▶ Eventuele transportschade

In het geval van onvolkomenheden dit direct aan uw leverancier melden. Latere reclamaties worden niet in behandeling genomen.

- Ombouw compl. met aandrijfunit
- Paneel
- Frame
- Framehouder
- Leiplaat
- Golfrooster
- 2 standbenen
- 2 standbeenverlengstukken
- As
- 2 wielen
- 2 wielkappen
- Zakje met schroeven

## Reglementaire toepassing

- De vibreerzeef kan worden ingezet om materialen te zeven die gescheiden moeten worden bij werkzaamheden in huis en tuin (compost, tuinaarde, grind/zand).
- Tot de reglementaire toepassing hoort eveneens het opvolgen van de door de fabrikant voorgeschreven bedrijfs-, onderhouds- en reparatievoorwaarden en het opvolgen van de veiligheidsinstructies in de bedieningshandleiding.
-  Ieder verdergaand gebruik in het bijzonder in de levensmiddelsector geldt als niet reglementair. Voor iedere schade, die hieruit voortvloeit, is de fabrikant niet aansprakelijk → **het risico wordt alleen door de gebruiker gedragen.**

## Restrisico's

Ook bij de reglementaire toepassing kunnen ondanks het opvolgen van alle desbetreffende veiligheidsinstructies, op grond van de door het toepassingsdoeleinde bepaalde constructie, nog restrisico's bestaan.:

- Gevaar door stroom bij gebruik van niet behoorlijke aansluitingsleidingen.
- Aanraken van spanninggeleidende delen bij geopende elektrische componenten.
- Verder kunnen ondanks alle getroffen voorzorgsmaatregelen niet zichtbare restrisico's bestaan
- Restrisico's kunnen geminimaliseerd worden wanneer de veiligheidsinstructies en de reglementaire toepassing in acht genomen worden.

## Veilig werken



Neem de volgende veiligheidsinstructies in acht om zich zelf en anderen tegen mogelijke gevaren en letsel te beschermen.

- In het **werkbereik** de plaatselijke ongevalpreventievoorschriften en veiligheidsbepalingen in acht nemen.
- De operator is in het **werkbereik** verantwoordelijk t.o.v. derden.
- **Kinderen** op een afstand houden van de betonmixer.
- **Jongeren** onder 16 jaar mogen de vibreerzeef niet bedienen.
- Er moet voor voldoende **licht** worden gezorgd.
- Alle **gevaarlijke elementen** zijn voor uw eigen veiligheid afgedekt met een beschermende bekleding. Breng aan deze bekleding geen wijzigingen aan resp. verwijder ze niet.
- Apparaat resp. onderdelen van het apparaat **niet veranderen**.
- **Inbedrijfstelling** van de vibreerzeef alleen met volledige en onbeschadigde veiligheidsinrichtingen.
- **Verstekverstelling** bij opslag, transport en gebruik altijd goed vastzetten.
- **Defecte** resp. **beschadigde** onderdelen aan het apparaat onmiddellijk uitwisselen.
- De vibreerzeef alleen op een stevige, vlakke (kipveilige) **ondergrond** plaatsen en in werking stellen.
- De **standplaats** vrij houden van struikelgevaar.
- Vibreerzeef alleen gebruiken voor de onder "reglementaire toepassing" **vermelde werkzaamheden**.
- **Tijdens het werken** met deze machine dienen veiligheidsbril en werkhandschoenen te worden gedragen.
- Het apparaat mag **niet** met water worden afgespoten (bron van gevaar voor elektrische stroom).
- Machine **niet in de regen** laten staan. Niet in de regen met die machine werken. Berg de machine op een **droge plaats** op.
- **In elk geval het stekker uit het stopcontact trekken** voor:
  - verplaatsen en transport
  - stel pas daarna de hellingshoek in
  - reinigings-, onderhouds- en reparatiewerkzaamheden



### Elektrische veiligheid

- Uitvoering van de **aansluitleidingen** overeenkomstig IEC 245-4:1980 (DIN 57 282) met de

kentekening H07 RN-F of gelijkwaardige constructies. Aderdoorsnede ten minste 3 x 1,5 mm<sup>2</sup> tot max. 25 m lengte aderdoorsnede ten minste 2,5 mm<sup>2</sup>.

- Alleen **aansluitleidingen** met een tegen spatwater beschermde rubberen stekerinrichting gebruiken.
- **Aansluitleidingen** voor gebruik op defecte plaatsen of veroudering onderzoeken.
- Nooit defecte **aansluitleidingen** gebruiken.
- Bij het leggen van de **aansluitleiding** erop letten dat deze niet gekneusd of geknikt wordt en dat de stekerverbinding niet nat wordt.
- Geen provisorische **elektroaansluitingen** gebruiken.
- **Veiligheidsinrichtingen** nooit overbruggen of buiten werking zetten.
- Het apparaat via een veiligheidsschakelaar (30 mA differentiaaluitschakelaar) aansluiten.



**De elektroaansluiting c.q. reparaties aan de elektroaansluiting** moet door een geautoriseerde elektricien plaatsvinden, waarbij de plaatselijke voorschriften in het bijzonder m.b.t. de veiligheidsmaatregelen in acht worden genomen.

**Reparaties aan elektrische delen van de machine** moeten door de fabrikant c.q. door deze benoemde bedrijven plaatsvinden.

## Ingebruikname



- **Alle veiligheidsinstructies inacht nemen.**
- **Overtuigt u zich er van**, dat het apparaat compleet en volgens voorschrift is gemonteerd.
- Plaats de vibreerzeef **voor het gebruik** op een horizontale en stevige ondergrond (kiepgevaar).
- Sluit het apparaat aan het desbetreffende reglementaire stopcontact aan.
- Gebruik **verlengsnoeren** met voldoende diameter
  - Kabellengte 25 m: diameter tenminste 1,5 mm<sup>2</sup>
  - Kabellengte meer dan 25 m: diameter tenminste 2,5 mm<sup>2</sup>
- **Beveiliging: 10 A**
- Controleer **voor ieder gebruik**
  - Aansluitleidingen op defecte plaatsen
  - of alle schroeven goed zijn vastgedraaid
  - of de verstekinstelling goed vastgezet is.

### In- en uitschakelen

- ▶ rood ➔ 0 = UIT
- ▶ groen ➔ = IN
- ▶ De motor **alleen aan de schakelaar** in- en uitschakelen.

- ▶ Bij stroomuitval schakelt de machine **automatisch** uit. Voor het opnieuw inschakelen de schakelaar opnieuw bedienen.

### Motorveiligheid

De motor is met een **temperatuurbewaking** uitgerust. De temperatuurbewaking schakelt bij overbelasting (oververhitting) de motor automatisch uit. De machine kan na een **afkoelfase** weer ingeschakeld worden.

---

## Het zeven

---

### Wat kan er zoal worden gezeefd?

De vibreerzeef is geschikt om materialen te zeven die gescheiden moeten worden bij werkzaamheden in huis en tuin.

- ➔ Bijv. voor het zeven van
  - grof maar niet verrot afval uit compost,
  - stenen en wortels uit tuinaarde,
  - grind of gruis uit zand.

### Let op:

- effectief zeven is alleen mogelijk bij goed vermengde compost;
- droge materialen zijn veel beter te zeven dan vochtige/natte.

### Hellingshoek

Doordat de hellingshoek van de vibreerzeef variabel is in te stellen, kunnen verschillende sorteringen van het gezeefde materiaal worden gerealiseerd.

- van 0° tot 15° ➔ grof materiaal
- van 15° tot 30° ➔ middelfijn materiaal
- van 30° tot 45° ➔ fijn materiaal

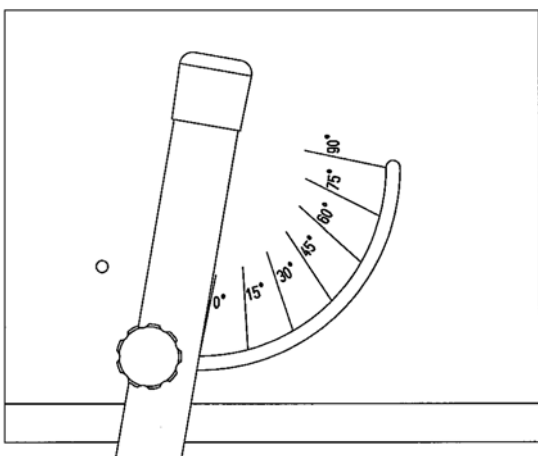

### Vorgehenswijze: Hoe te handelen!

- ☞ De hellingshoek instellen in overeenstemming met het te zeven materiaal. **Attentie:** eerst de stekker uit het stopcontact halen!

- ☞ Plaats een opvangreservoir (kruiwagen, mand, enz.) onder de vibreerzeef en tegen de af-werpzijde. Hierdoor maakt u het zichzelf gemakkelijk voor de afvoer van het gezeefde materiaal.
- ☞ Vul de vibreerzeef uitsluitend bij draaiende motor.
- ☞ Om een goed zeefresultaat te verkrijgen de vibreerzeef gelijkmatig vullen. Wanneer de zeef gelijkmatig wordt gevuld, schuift het grovere materiaal voortdurend naar de afwerpzijde.

---

## Onderhoud en verzorging

---



**Stekker uit het stopcontact trekken.**

De vibreerzeef zijn over het algemeen onderhoudsvrij. In het belang van het behoud van de waarde en een lange levensduur dient met het volgende rekening te worden gehouden:

- Reinig het toestel na gebruik.



- Spreek vervolgens milieuvriendelijke olie over het golfrooster om roestvorming tegen te gaan.
- Bovendien moet de vibreerzeef regelmatig op slijtage en gebrekkige functie gecontroleerd worden. Dit geldt vooral voor beweeglijke onderdelen, schroefverbindingen, veiligheidsinrichtingen en elektrische componenten.

---

## Reparatie

---



**Stekker uit het stopcontact trekken.**

Voor de reparatie verwijderde **veiligheidsinrichtingen** moeten in elk geval weer correct worden aangebracht.

Reparatiewerkzaamheden aan **elektrische onderdelen** van de machine of aan delen die de elektrische montageruimte betreffen moeten door de fabrikant, c.q. door deze benoemde bedrijven gebeuren.

**Alleen originele reserveonderdelen** gebruiken en deze niet veranderen. Anders geen aansprakelijkheid.

## Opslag

- Om een verlenging van de levensduur en een lichtlopende werking van de vibreerzeef te kunnen garanderen dient deze grondig te worden gereinigd, voordat hij langere tijd niet wordt gebruikt.
- Bewaar de vibreerzeef uitsluitend op een droge plaats.
- Om ruimte te besparen de vibreerzeef inklappen.

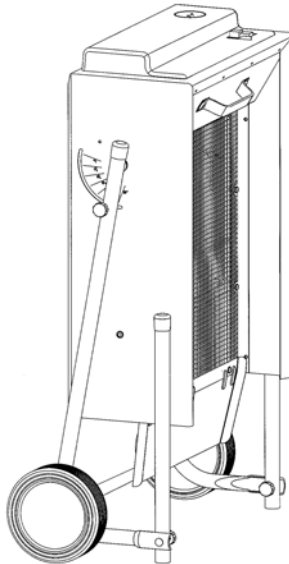

- \* Voor schade die door onvakkundige behandeling of onvoldoende verpakking bij het terugzenden van de apparaten c. p. niet-inachtnemen van de bedieningshandleiding, zijn aanspraken op garantie ook tijdens de garantieperiode uitgesloten.
- \* Optredende garantiwerkzaamheden worden door ons uitgevoerd. Voor het verhelpen van de schade door andere bedrijven is onze uitdrukkelijke toestemming noodzakelijk.
- \* Onder de garantie vallen niet de onderdelen die aan normale slijtage onderhevig zijn; dit zijn: aandrijfriemen, golfrooster, trillingsdempers, loopwielen en de desbetreffende erbij horende montage-elementen.
- \* Defecte delen moeten franco c.q. vrachtvrij aan onze fabriek worden verzonden. De beslissing over de levering van kosteloze vervanging ligt bij ons.
- \* Wij verlenen alleen garantie bij gebruik van originele reserveonderdelen
- \* Wijzigingen die de technische ontwikkelingen dienen, voorbehouden.

## Garantie

- \* Wij verlenen een jaar garantie vanaf de levering van het apparaat van het magazijn van de handelaar en wel voor gebreken die door materiaal- c.q. fabricagefouten zijn opgetreden.
- \* Als bewijs voor de aanspraak op garantie geldt de rekening met de rekeningdatum

## Bedrijfstoringen

Storing	Mogelijke oorzaak	Oplossing
Motor draait niet	- gen netspanning - aansluitkabel defect	- zekering controleren - laten controleren (elektrovakman)
Motor bromt, maar draait niet	condensator defect	- apparaat ter reparatie naar fabrikant of naar officiële dealer
Apparaat draait, maar blokkeert bij geringe belasting en schakelt via de motorveiligheidsschakelaar uit.	Verlengsnoer te lang of te kleine doorsnede. Stekke te ver van hoofdaansluiting verwijderd en te kleine doorsnede van de aansluitkabel.	Verlengsnoer min. 1,5 mm <sup>2</sup> , max. 25 m lang. Bij langere kabel doorsnede min. 2,5 mm <sup>2</sup> .

## Technische gegevens

Motor:	wisselstroommotor 230 V, 50 Hz, 2800 min <sup>-1</sup>
Motorvermogen:	P <sub>1</sub> = 450 W, S 1 – 100 % ED P <sub>2</sub> = 210 W, S 1 – 100 % ED
Hellingshoek zeef:	0 – 90 °
Effectief zeefoppervlak:	510 x 470 mm
Materiaal zeef:	gegalvaniseerd stalen rooster, maaswijdte 10 mm
Geluidsdrukniveau L <sub>PA</sub> :	70 dB (A)
Geluidsvermogensniveau L <sub>WA</sub> :	70 dB (A)
Afmetingen:	lengte ca. 800 mm, breedte ca. 735 mm, hoogte ca. 990 (in werkstand)
Gewicht:	26 kg

---

## Ersatzteile

---

Entnehmen Sie die Ersatzteile der Zeichnung und Liste.

Ersatzteile bestellen:

- Bezugsquelle ist der Hersteller oder Händler
- erforderliche Angaben bei der Bestellung:
  - Farbe des Gerätes (nur bei Gehäuseteilen)
  - Ersatzteil-Nr.
  - gewünschte Stückzahl
  - Modell
  - Bezeichnung des Modells

**Beispiel:** orange, 340017, 1, Schwingsieb, SwingLine 2000

---

## Spare parts

---

Please refer to the drawing for spare parts.

Ordering spare parts:

- available from the manufacturer
- orders must quote the following information:
  - colour of appliance (for housing parts)
  - spare parts no.
  - quantity required
  - model
  - name of the model

**Example:** orange, 340017, 1, vibration sieve, SwingLine 2000

---

## Pièces de rechange

---

Pour les pièces de rechange, veuillez vous reporter au schéma.

Commande de pièces de rechange:

- la source d'approvisionnement est le constructeur
- indications nécessaires pour la commande:
  - couleur de l'appareil (pour pièces de boîtier)
  - n° de pièce de rechange
  - nombre d'unités souhaité
  - modèle
  - désignation de modèle

**Exemple:** orange, 340017, 1, crible oscillant, SwingLine 2000

---

## Reserveonderdelen

---

Voor de reserveonderdelen zie de reserveonderdelen tekening.

Reserveonderdelen bestellen:

- bij de fabrikant
- noodzakelijke gegevens bij de bestelling:
  - kleur van de het apparaat
  - reserve-onderdel-nr.
  - gewenste aantal
  - type
  - aanduiding van het type

**Voorbeeld:** orange, 340017, 1, vibreerzeef, SwingLine 2000

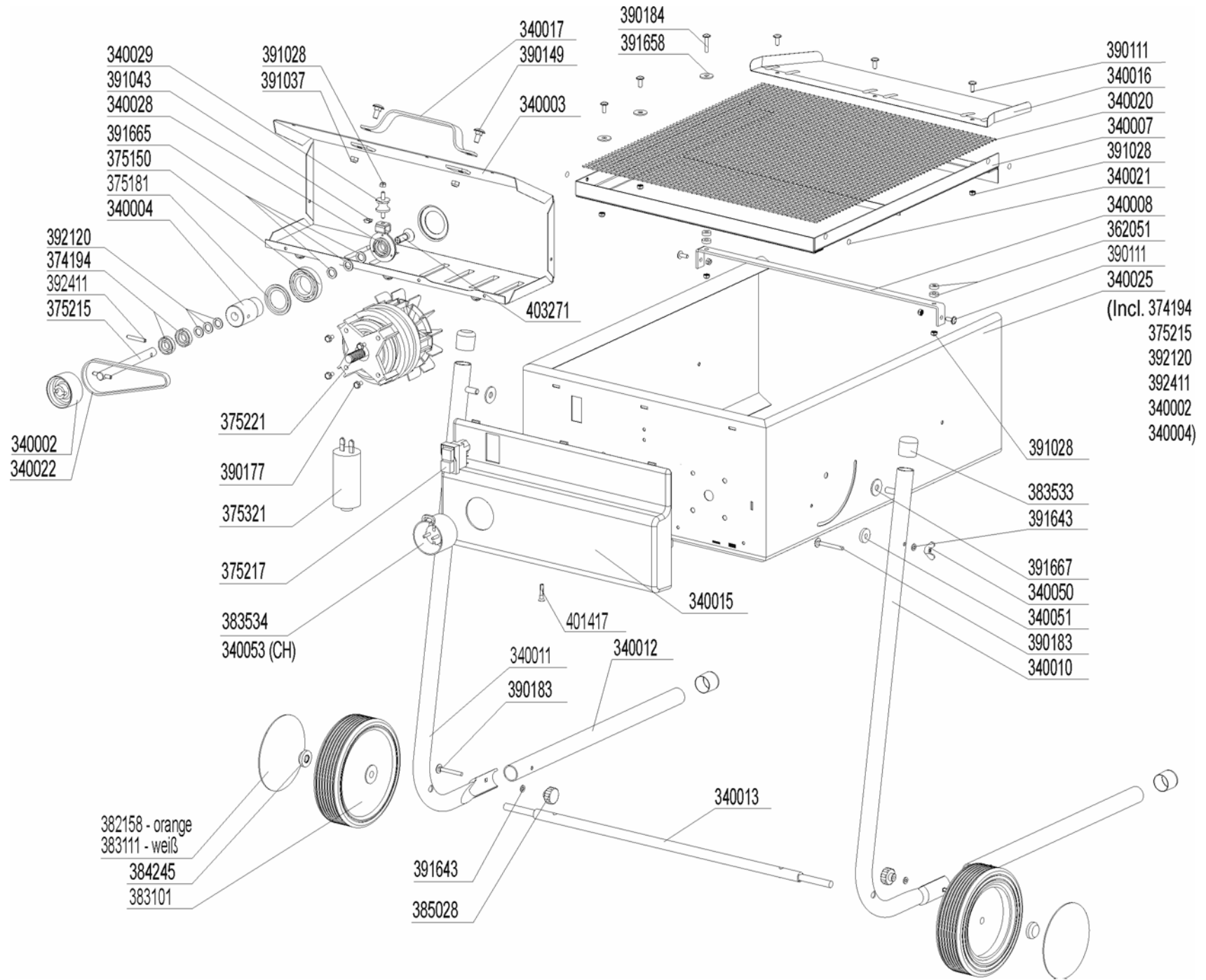

Ersatzteile - Spare parts - Pièces de rechange - Reserveonderdelen



**D** **EG-Konformitätserklärung** entsprechend der Richtlinie **98/37 EG**

**GB** **EC Declaration of Conformity** in conformity with the guideline **98/37 EC**

**F** **Déclaration de conformité de la CE** conformément à la disposition **98/37 CE**

**NL** **EG-Verklaring van overeenstemming** overeenkomstig de richtlijn van de raad **98/37 EG**

**ATIKA GmbH & Co. KG, Schinkelstraße 97, D-59227 Ahlen**

**D** erklären in alleiniger Verantwortung, dass das Produkt  
**Schwingsieb Typ AS 100**

auf die sich diese Erklärung bezieht, den einschlägigen grundlegenden Sicherheits- und Gesundheitsanforderungen der Richtlinien 98/37 EG , sowie den Anforderungen der anderen einschlägigen Richtlinien

**GB** declare in sole responsibility, that the product  
**Vibration sieve type AS 100**

as the object of this Declaration, complies with the requisite basic safety and health requirements of the guidelines 98/37 EG as well as the demands of the other requisite guidelines

**F** déclarons en responsabilité propre, que le produit  
**Crible oscillant type AS 100**

auquel se rapporte la présente déclaration, correspond aux exigences de sécurité et de santé fondamentales des dispositions 98/37 CE, ainsi qu'aux exigences des autres dispositions en la matière

**NL** verklaren, iutsluitende verantwoordelijkheid, dat het produkt  
**Vibreerzeef type AS 100**

waarop deze verklaring betrekking heeft, voldoet aan de desbetreffende veiligheids- en gezondheidseisen van de richtlijn 98/37 EG, alsmede aan de eisen van de andere desbetreffende richtlijnen

**89/336 EWG, 73/23/EWG**

**D** entspricht.

Zur sachgerechten Umsetzung der in den EG-Richtlinien genannten Sicherheits- und Gesundheitsanforderungen wurden folgende Normen und technische Spezifikationen herangezogen:

**GB** The following standards and technical specifications were used for appropriate implementation of the safety and health requirements specified in the EC Guidelines:

**F** Pour la mise en pratique correcte des revendications de sécurité et de santé nommées dans les dispositions CEE les normes et spécifications techniques suivant ont été appliquées:

**NL** Vor de vakkundige uitvoering van de in de EG-richtlijnen vermelde veiligheid- en gezondheidseisen werden de volgende normen en technische specificaties toegepast:

**EN 292 8/95, EN 55014 T1/93, EN 55014 T3/97, EN 60335 1/88, EN 61000-3-2/95, EN 61000-3-3/95**

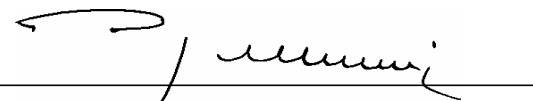
  
A. Pollmeier, Geschäftsführung

Ahlen, 16.06.2003

**ATIKA** GmbH & Co. KG

Schinkelstr. 97, D-59227 Ahlen • Postfach 21 64 • D-59209 Ahlen

Tel.: 0049 (0) 23 82 / 8 92-0 • Fax: 0049 (0) 23 82 / 8 18 12

E-mail: [info@atika.de](mailto:info@atika.de) • Internet: [www.atika.de](http://www.atika.de)

---