



**GS-240**

**Manuel de l'Utilisateur**

**Version 1.0**

**Pour activer votre garantie sur le produit, nous vous remercions d'aller sur le site [www.danew.com](http://www.danew.com) et remplir la fiche garantie.**

## Table des matières

Caractéristiques	3
Spécifications	4
Vue d'ensemble	6
Fonctions matérielles détaillées	7
Mise en route	8
Téléchargement du logiciel d'application sur la carte Mémoire	9
Logiciel d'application	12
Dépannage	46

## Caractéristiques

Solution complète de navigation en voiture dans une boîte incluant le support pour la voiture

- Utilisation simple via écran tactile
- Ecran 4,2", 65536 couleurs, TFT LCD lumineux
- Intelligent et pratique :
- Attachez-le, allumez-le et c'est parti
- Icône de fonction large pour un toucher plus facile
- Clavier convivial
- Instructions guidées par une voix claire de haute qualité
- Alimenté par l'allume-cigare ou une batterie rechargeable
- Facile à installer/désinstaller
- Antenne intégrée ; connecteur de type MMCX pour une antenne externe optionnelle
- Logement d'extension de carte de stockage SD
- Fonction de lecture prenant en charge les fichiers MP3 et Film (Format Divx)
- Prend en charge l'affichage photo

## SPECIFICATIONS

<b>Processeur</b>	CENTRALITY ATLAS I 200MHZ
<b>Ecran</b>	4,2", 320x240 pixels, 65536 couleurs TFT LCD
<b>Mémoire du Système</b>	SDRAM 64Mo, Mémoire Flash 32Mo
<b>Batterie</b>	Batterie Li-ion 1000mA rechargeable <ul style="list-style-type: none"> <li>• Prise jack Entrée CC: 5V CC, 2A,</li> <li>• Temps de Chargement:1,5hrs</li> </ul>
<b>Récepteur GPS</b>	Chip haute sensibilité SiRF Star III : <ul style="list-style-type: none"> <li>• 20 canaux de poursuite" All-in-view"</li> <li>• Antenne active intégrée</li> <li>• Type de connecteur MMCX pour un antenne externe optionnelle</li> <li>• Démarrage à chaud, 1 sec en moyenne</li> <li>• Démarrage tiède, 38 sec en moyenne</li> <li>• Démarrage à froid, 42 sec en moyenne</li> </ul>
<b>Interface d'affichage</b>	4,2 Diagonale-320x240 pixels, TFT LCD couleur : <ul style="list-style-type: none"> <li>• Prise en charge d'Ecran Tactile</li> <li>• Spécification de rétroéclairage: 200 cd/m<sup>2</sup></li> </ul>
<b>Interface audio</b>	Son: Haut-parleur mono interne <ul style="list-style-type: none"> <li>• Sortie jack d'écouteur stéréo 3.5mm DIA</li> <li>• Haut-parleur 1W amplifié</li> </ul>
<b>Logement d'extension SD</b>	Carte SD pour stockage de cartes/applications
<b>Alimentation externe</b>	Prise d'allume-cigare ou adaptateur universel
<b>Port USB</b>	USB 1.1
<b>Dimensions</b>	135.5mm (H) x93mm (L) x19mm (E)
<b>Boutons</b>	Touche Power, Volume+, Volume-

## LOGICIEL

- Microsoft Windows CE.Net 4.2 Core version
- Logiciel d'Application, Logiciel de Navigation et Données de Carte
- La carte SD télécharge les données des cartes du PC (CD-ROM) via le lecteur de carte
- Solutions: Navigation de Voiture, Lecteur MP3, Fonction Lecture de Film, Affichage Photo

	Langue UI du système
Version Europe	Anglais, Allemand, Français, Italien, Espagnol,

## **Accessoires**

- Support de voiture



- Câble de synchronisation USB



- Chargeur de voiture



- Adaptateur CA



## VUE D'ENSEMBLE

### GS240 GPS navigation système

1. Alimentation
2. Volume
3. Carte SD
4. Stilet
5. Ecouteur
6. Mini-USB
7. Haut-parleur
8. Réinitialiser
9. Entrée CC
10. Antenne
11. Connecteur Antenne Externe
12. Batterie

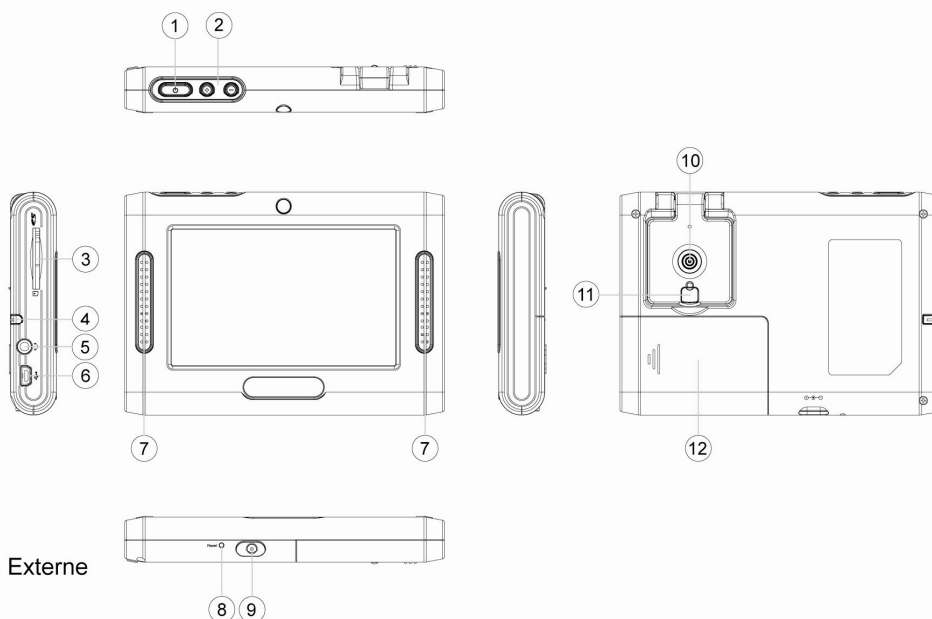

Dim: 210 mm\* 147 mm

## FONCTIONS MATÉRIELLES DÉTAILLÉES

<b>Bouton Power</b>	Appuyez sur le bouton d'alimentation pour allumer le GS-240, appuyez à nouveau pour fermer toutes les fenêtres ouvertes et l'éteindre. <b>REMARQUE:</b> L'appareil GS-240 a besoin de 2 secondes pour entrer en mode veille ou revenir à l'état de fonctionnement normal. Alors, le bouton d'alimentation peut ne pas fonctionner correctement si vous continuez à le presser à nouveau pendant 2 secondes.
<b>Contrôle principal</b>	Menu Système
<b>Boutons</b>	Volume + Volume –
<b>Indicateur d'états</b>	En charge : Bleu Chargement terminé : aucune lumière
<b>Logement de carte SD</b>	Les applications du PC et les données de la carte sont stockées dans la carte SD.
<b>Bouton REINITIALISER</b>	Utilisez le stylet pour appuyer vers le bas le bouton Réinitialiser à travers le trou pour réinitialiser le système.
<b>Prise jack d'écouteur</b>	Branchez l'écouteur ou le casque dans la prise, vous pouvez écouter la voix guidant la navigation et votre musique MP3 préférée.
<b>Connecteur USB</b>	Connectez le GS-240 au PC via un câble USB pour le transfert de données.
<b>Prise jack d'adaptateur CA</b>	Connectez le connecteur d'alimentation externe en utilisant le chargeur de voiture ou CA Adaptateur
<b>Connecteur antenne externe</b>	Pour connecter une antenne externe optionnelle de type MMCX.
<b>Haut-parleur</b>	Permet l'écoute de MP3 et de la navigation vocale grâce au haut-parleur intégré à l'arrière de l'appareil.
<b>Stylet</b>	Vous pouvez utiliser le stylo stylet au lieu de votre doigt pour appuyer ou saisir sur l'écran



## MISE EN ROUTE

Avant de commencer à utiliser le GS-240, veuillez le connecter avec l'adaptateur CA et brancher la prise d'alimentation pour le chargement de la batterie. Pendant le chargement, l'indicateur d'état s'allumera. Si la batterie est complètement chargée, l'indicateur d'état s'éteindra.



## TÉLÉCHARGEMENT DU LOGICIEL D'APPLICATION SUR LA CARTE MÉMOIRE

Vous avez une option pour télécharger le logiciel d'application et les données cartographiques sur votre carte SD.

### *Option 1*

Lecteur de carte: Insérez la carte SD dans votre lecteur de carte qui est connecté à votre PC. (Si vous avez un lecteur de carte, nous suggérons que vous l'utilisiez pour un meilleur débit de transfert des données.)

Insérez le CD dans le CD-ROM, veuillez exécuter manuellement ce programme en double-cliquant sur "install.exe" à partir du répertoire racine.



Cliquez sur OK

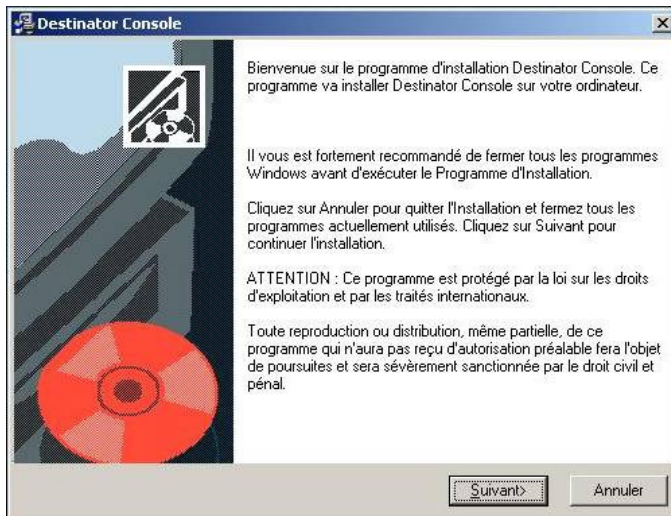

Cliquez sur Suivant

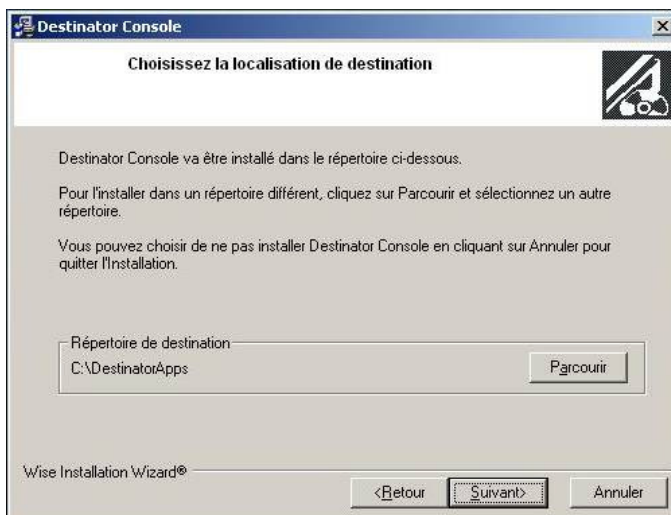

Cliquez sur Suivant

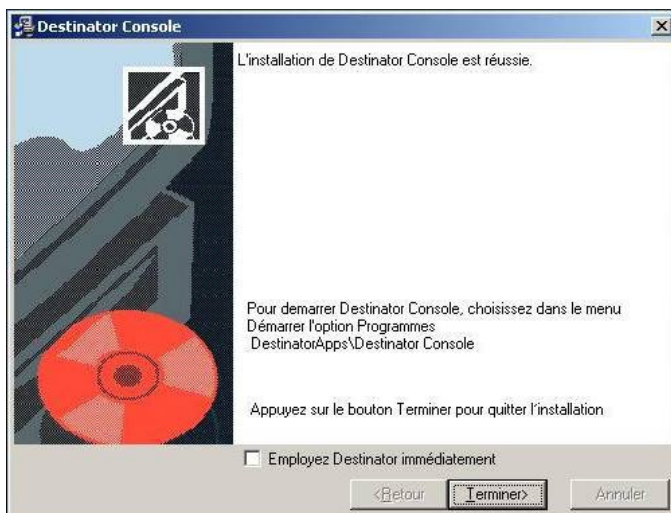

Cliquez sur Terminer

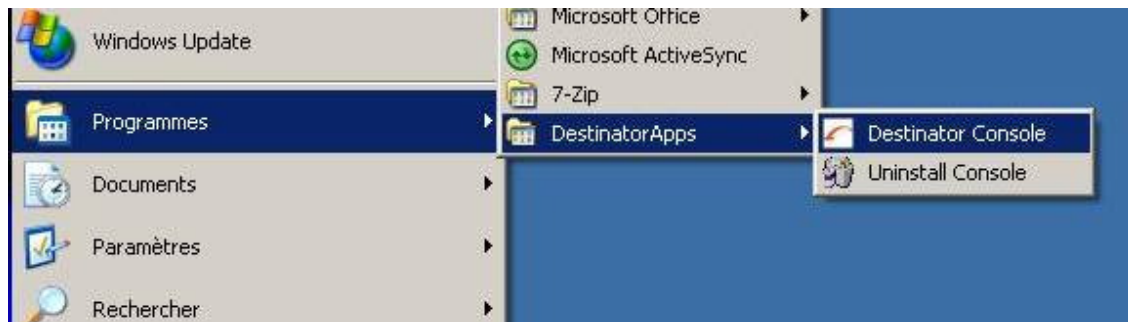

Cliquez sur Destinator Console

Alors, cette fenêtre ci-dessous s'ouvre :

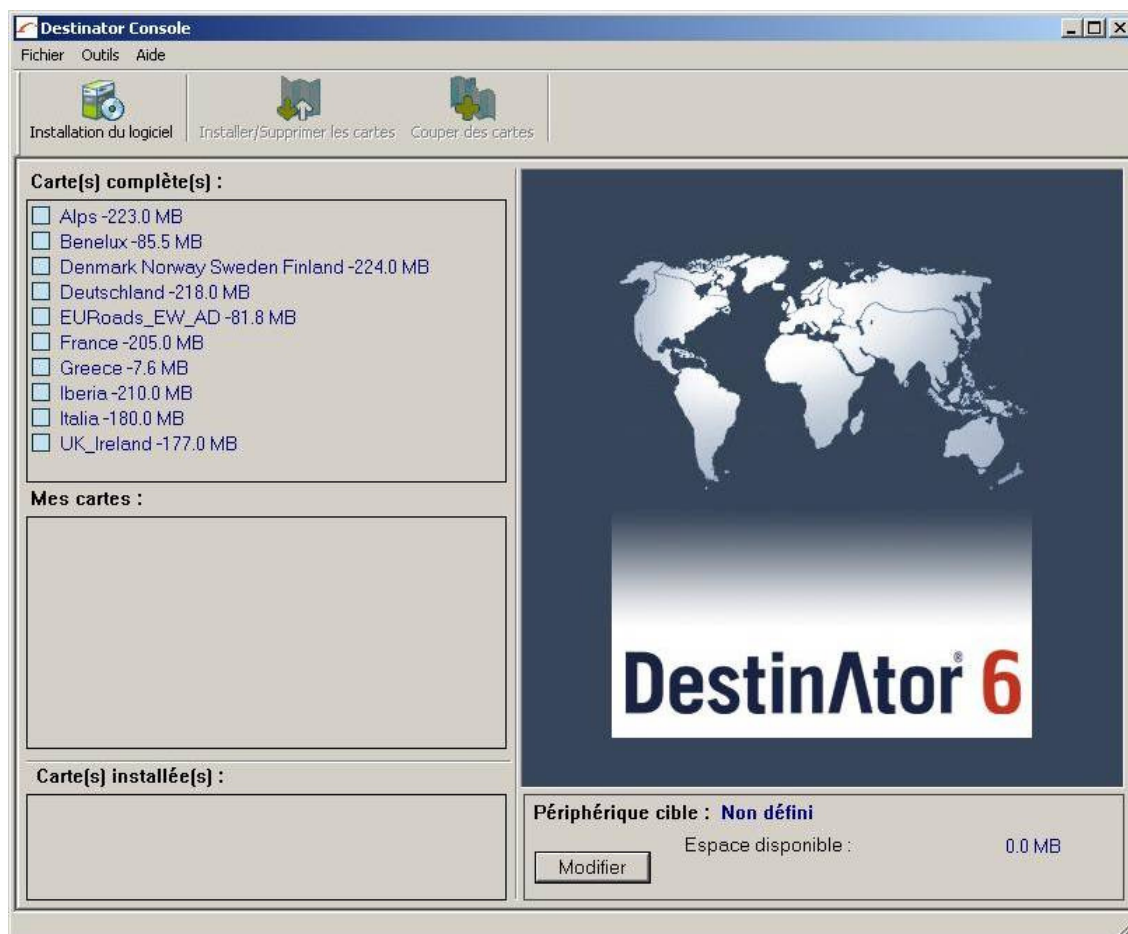

## LOGICIEL D'APPLICATION

**ActiveSync:** Insérez la carte SD dans le GS-240 et utilisez le câble USB fourni pour connecter le GS-240 avec votre PC. (Avant de pouvoir utiliser cette méthode, vous devez installer le pilote USB pour GS-240 et Microsoft ActiveSync. Veuillez consulter les remarques suivantes pour les détails)

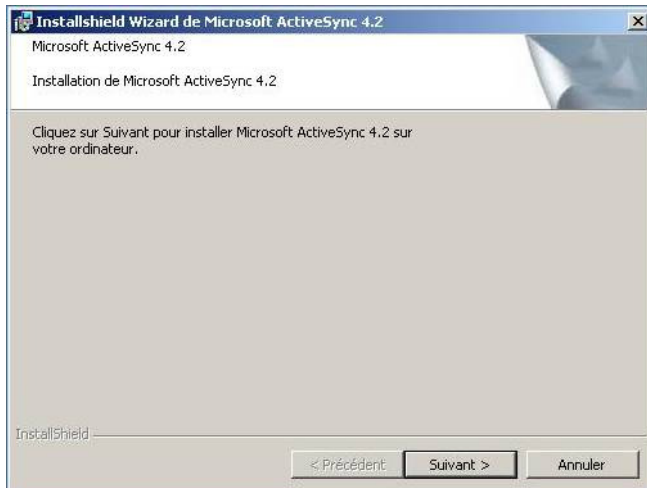

Cliquez sur Suivant



Cliquez sur Suivant

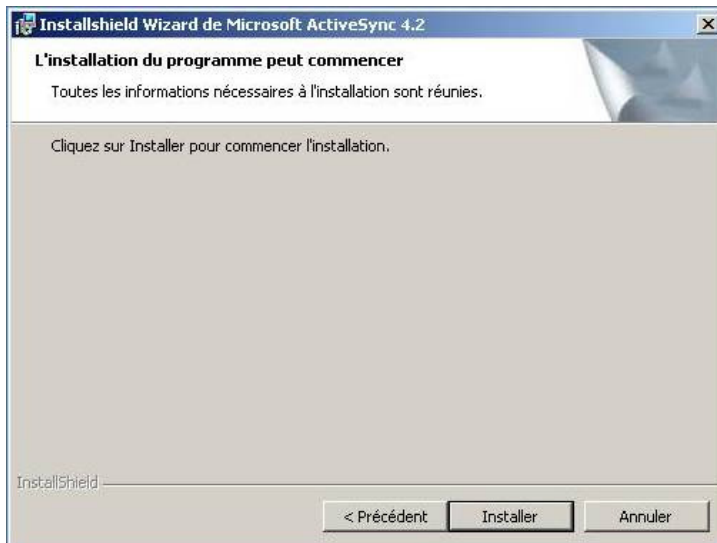

Cliquez sur Installer

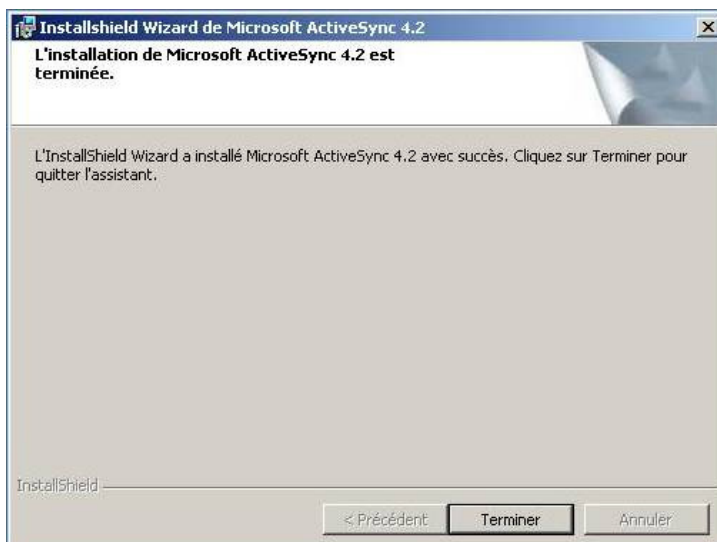

Cliquez sur Terminer

Une fois le logiciel ActiveSync est installé, alors branchez votre GS-240, quelques secondes après, la fenêtre suivante apparaîtra. Vous n'aurez à faire cela que lors de la première connexion du GS-240 au pc.



Cliquez sur Suivant

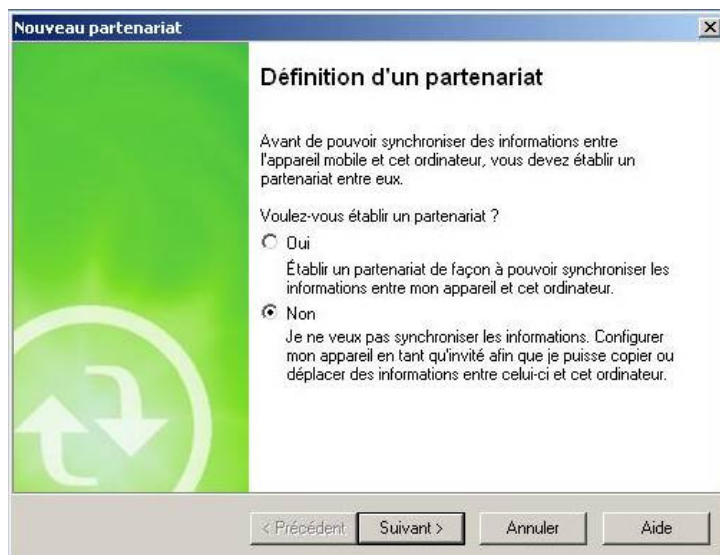

Sélectionnez « Non » et cliquez sur Suivant

Cette fenêtre de confirmation de connexion du GS-240 au pc apparaîtra à chaque fois que vous branchez le GS-240 au pc.



## MENU SYSTÈME

L'écran du menu du système contrôle du GS-240. Toutes les fonctions principales peuvent être accédées à partir du menu système avec cinq icônes. Pour ces 5 programmes du menu système, vous pouvez uniquement en exécuter un à la fois. Lorsque vous passez à un autre programme ou appuyez sur le " bouton du menu système", le programme courant se fermera automatiquement.



- Paramètres Régionaux





- **Luminosité**

Vous pouvez changer la luminosité du rétro-éclairage en appuyant sur les deux icônes



- **Langue**

Configurez la langue de l'interface de l'utilisateur



- **Ecran**

Si vous exécutez une réinitialisation du matériel, une nouvelle calibration de l'écran est nécessaire.

- Appuyez sur le centre de la croix,
- Répétez l'action lorsqu'elle apparaît aux quatre coins de l'écran.

Appuyez légèrement avec votre stylet placé au centre de la cible. Répétez l'opération tandis que la cible se déplace sur l'écran.



## AFFICHAGE PHOTO

### Préface

Introduction

Ce mode d'affichage pour l'album est en mode paysage.

### *Formats*

Image	JPEG (.jpg, .jpeg)
-------	--------------------

L'album lit uniquement les fichiers image stockés à la racine de SDMMC.

### Vues Miniature

#### *Description*

Appuyez sur le bouton **album** pour afficher tous les fichiers et dossiers en vue miniature. (Figure 2.1)



Figure 2.1 Vues Miniatures

Cliquez sur le dossier pour visualiser les fichiers image dans le dossier.

Cliquez sur le fichier image pour sélectionner et cliquez à nouveau pour désélectionner.







Si l'icône de l'image apparaît en gris, cela indique que le fichier a été endommagé. (Figure 2.2) Pour supprimer le fichier endommagé, sélectionnez-le puis appuyez sur le bouton corbeille (poubelle).



(Figure 2,2)

Pour plus de fonctions sur cette caractéristique, veuillez consulter **Descriptions illustrées de l'interface utilisateur** et **Description des boutons physiques**.

## Description illustrée de l'interface utilisateur

Bouton Image	Description
	Le dossier contient des fichiers image
	Quitter
	Bouton vers le haut, pour visualiser l'image précédente
	Bouton vers le bas, pour visualiser l'image suivante
	Configuration Diaporama 3D
	Pour visualiser une seule image



	Copie de fichier image
	Supprimer

### La définition de boutons physiques

Album		
Vues Miniature		
La fonction des boutons physiques		Description
Molette	Défiler Haut	<b>Image précédente</b>
	Entrée	<b>Display the selected image</b>
	Défiler Bas	<b>Image suivante</b>
Bouton Gauche (--)		<b>Page précédente</b>
Bouton Milieu		<b>Retourner au Menu Principal</b>
Bouton Droit (+)		<b>Page suivante</b>

## Parcourir image par image

### *Description*

Pour parcourir le fichier image sélectionné, cliquez sur le bouton  à partir de la fenêtre **vues miniature**, et la fenêtre **Parcourir image par image** apparaîtra. (Figure 3,1)









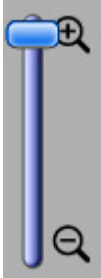

(Figure 3,1)

Pour lire le diaporama 3D, cliquez sur le bouton .

Pour plus de fonctions sur cette caractéristique, veuillez consulter **Descriptions illustrées de l'interface utilisateur** et **Description des boutons physiques**.

*Description illustrées de l'interface utilisateur*

Bouton Image	Description
	Zoom avant/Zoom arrière
	Quitter
	Bouton vers le haut, pour visualiser l'image précédente
	Bouton vers le bas, pour visualiser l'image suivante
	Fais pivoter l'image de 90 degrés dans le sens contraire des aiguilles d'une montre
	Lire le Diaporama 3D
	Parcourir les images en vue plein écran
	Revenir aux vues miniature



## La définition des boutons physiques

Album		
Parcourir image par image (Incluant plein écran)		
La fonction des boutons physiques		Description
Molette	Défiler Haut	Image précédente
	Entrée	Ouvre un fichier image ( Plein Ecran )
	Défiler Bas	Image suivante
Bouton Gauche (--)		Image précédente
Bouton Milieu		Retourner au Menu Principal
Bouton Droit (+)		Image suivante

## Configuration du diaporama

### *Description*

Pour parcourir les fichiers image en mode diaporama, cliquez sur  à partir de la fenêtre de **vues miniature**, et la fenêtre **Configuration du diaporama** apparaîtra. (Figure 4,1)







(Figure 4,1)

Pour plus de fonctions sur cette caractéristique, veuillez consulter **Descriptions illustrées de l'interface utilisateur** et **Description des boutons physiques**.

## Description illustrée de l'interface utilisateur

Bouton Image	Description
Effets Spéciaux 3D	<p>A.  Défaut (Aucun effet spécial 3D)</p> <p>B.  Lecture Aléatoire dans 8 effets spéciaux 3D différents</p> <p>1.  Ecllosion de Fleur</p> <p>2.  Saut de Pluie</p> <p>3.  Vol d'Oiseau</p> <p>4.  Transitions diaporama</p> <p>6.  Fusée</p> <p>8.  Battement</p>
	<p>1.  3 Secondes</p> <p>2.  5 Secondes</p> <p>3.  7 Secondes</p>
	<p>1.  Oui</p> <p>2.  Non</p>

Tri Diapo	1. Répéter Tout (Répéter)  2. Lecture aléatoire 
	OK
	Revenir aux vues miniature

## Copie de fichier image

### *Description*

Pour parcourir le fichier image sélectionné, cliquez sur le bouton  à partir de la fenêtre **vues miniature**, et la fenêtre **Copie de fichier image** apparaîtra. (Figure 5,1)

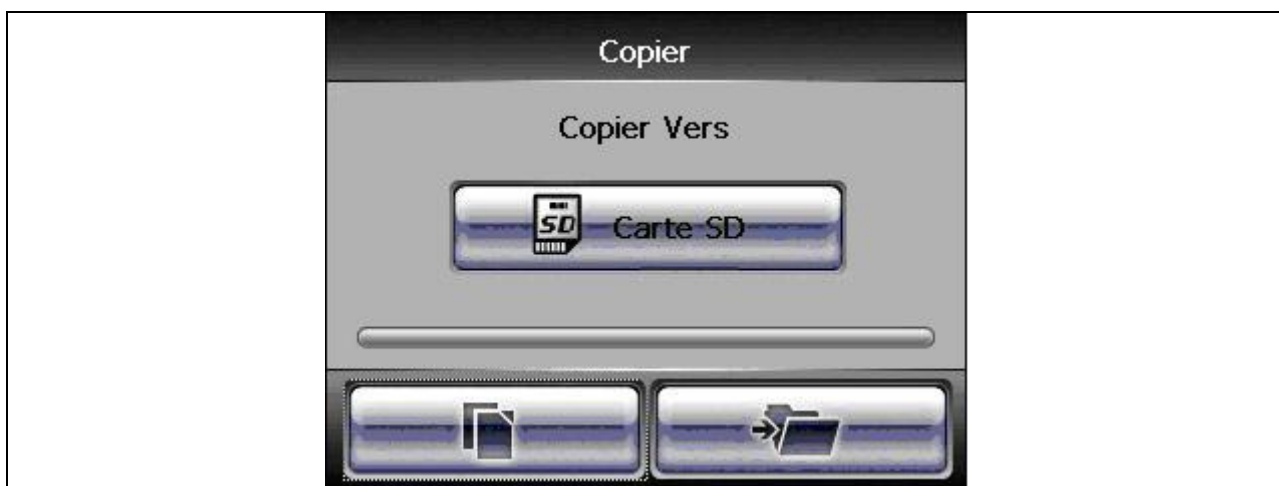
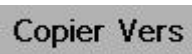





Figure 5,1

Pour plus de fonctions sur cette caractéristique, veuillez consulter **Descriptions illustrées de l'interface utilisateur** et **Description des boutons physiques**.

## Description illustrées de l'interface utilisateur

Bouton Image	Description
	1.  2. 
	Confirmer pour copier le fichier image
	Revenir aux vues miniature

## Suppression de fichier image

### Description





Pour parcourir le fichier image sélectionné, cliquez sur le bouton  à partir de la fenêtre **vues miniature**, et la fenêtre **Suppression de fichier image** apparaîtra. (Figure 6,1)



Figure 5,1

Plus de fonctions sur cette caractéristique, veuillez consulter **Descriptions illustrées de l'interface de l'utilisateur.**

*Description illustrée de l'interface utilisateur*

Bouton Image	Description
	Confirmer pour copier le fichier image
	Revenir aux vues miniature

## LECTURE DE FILM

### Préface

### Introduction

Le mode d'affichage pour lecteur de musique/vidéo est en mode paysage.

#### *Formats*

Vidéo	3GP & DivX-AVI
Audio	MP3, AMR-NB/WB, MIDI(含 MID, MMF, RMI)

L'album lit uniquement les fichiers vidéo/audio stockés à la racine de SDMMC.

### Affichage de la liste des fichiers musique/vidéo

#### *Description*

Appuyez sur le bouton **Musique/Vidéo** pour visualiser la liste des fichiers et dossiers



(Figure 2.1)

Cliquez sur le dossier pour visualiser les fichiers à l'intérieur du dossier.

Cliquez sur le nom du fichier pour sélectionner et cliquez à nouveau pour désélectionner.

Le lecteur est configuré pour lire le fichier de musique lorsque le programme démarrer.











Pour lire les fichiers vidéo, cliquez sur le bouton

Pour plus de fonctions sur cette caractéristique, veuillez consulter **Descriptions illustrées de l'interface utilisateur** et **Description des boutons physiques**.



## Description illustrée de l'interface utilisateur

Bouton Image	Description
	Quitter
	Dossier/Fichier précédent (Paysage)
	Dossier/Fichier suivant (Paysage)
	Changer le mode musique/vidéo → Lecture musique en cours
	Changer le mode musique/vidéo → Lecture vidéo en cours
	Lecture
	Copie de fichier musique/vidéo
	Supprimer

## Descriptions des boutons physiques

Lecteur Musique/Vidéo		
Visualisation de la Liste		
La fonction des boutons physiques		Description
Molette	Défiler Haut	Musique/Vidéo précédente
	Entrée	Démarrer lecteur musique/vidéo et lire fichier musique/vidéo sélectionné
	Défiler Bas	Musique/Vidéo suivante
Bouton Gauche (--)		Page précédente
Bouton Milieu		Retourner au Menu Principal
Bouton Droit (+)		Page suivante

## Lecture de fichier musique/vidéo

### *Description*



Cliquez sur  pour lire le fichier sélectionné. (Figure 3.1)











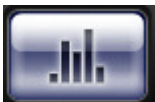

Figure 3,1

Cliquez sur  pour revenir à l'affichage de la liste des fichiers musique/vidéo, ce bouton ne peut être activé en mode **Artiste et Album**.

Pour plus de fonctions sur cette caractéristique, veuillez consulter **Descriptions illustrées de l'interface utilisateur** et **Description des boutons physiques**.

## Description illustrée de l'interface utilisateur

Bouton Image	Description	
	Quitter	
	Chanson précédente	
	Chanson suivante	
	Lecture	
	Pause	
Mode Lecture		Normal ( Toutes les chansons sont jouées une fois )
		Répéter une chanson
		Répéter Tout (Répéter)
		Aléatoire
		Aléatoire avec Répéter Tout
	Configuration EQ (Défaut : pas d'équaliseur)	



	Revenir à l'affichage de la liste des fichiers musique/vidéo
	Haut-parleur Activé
	Haut-parleur Désactivé
	Volume +/-

## Descriptions des boutons physiques

Lecteur Musique/Vidéo		
Affichage de Lecture		
La fonction des boutons physiques		
Description		
Molette	Défiler Haut	Musique/Vidéo précédente
	Entrée	Pause / Lecture
	Défiler Bas	Musique/Vidéo suivante
Bouton Gauche (--)		Volume -
Bouton Milieu		Retourner au Menu Principal
Bouton Droit (+)		Volume +

## Librairie de son EQ

### Description





Cliquez sur  pour la librairie de son EQ. (Figure 4,1)



Figure 4,1

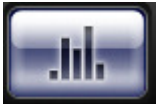

Plus de fonctions sur cette caractéristique, veuillez consulter **Descriptions illustrées de l'interface de l'utilisateur**.

*Description illustrée de l'interface utilisateur*

Bouton Image	Description	
	Option EQ Précédente (Paysage)	
	Option EQ Suivante (Paysage)	
Configuration EQ		Défaut : pas d'équaliseur
	Bass	
	Classic	
	Dance	
	Electronic	
	Folk	
	Heavy mental	
	Hip-hop	
	Jazz	
	New age	
	Piano	
	Rock'n roll	
	Pop music	





	Rap	
		OK
		Revenir à l'affichage de la liste des fichiers musique/vidéo

## Copie de fichier musique/vidéo

### *Description*



Pour copier un fichier musique/vidéo, cliquez sur . (Figure 5,1)

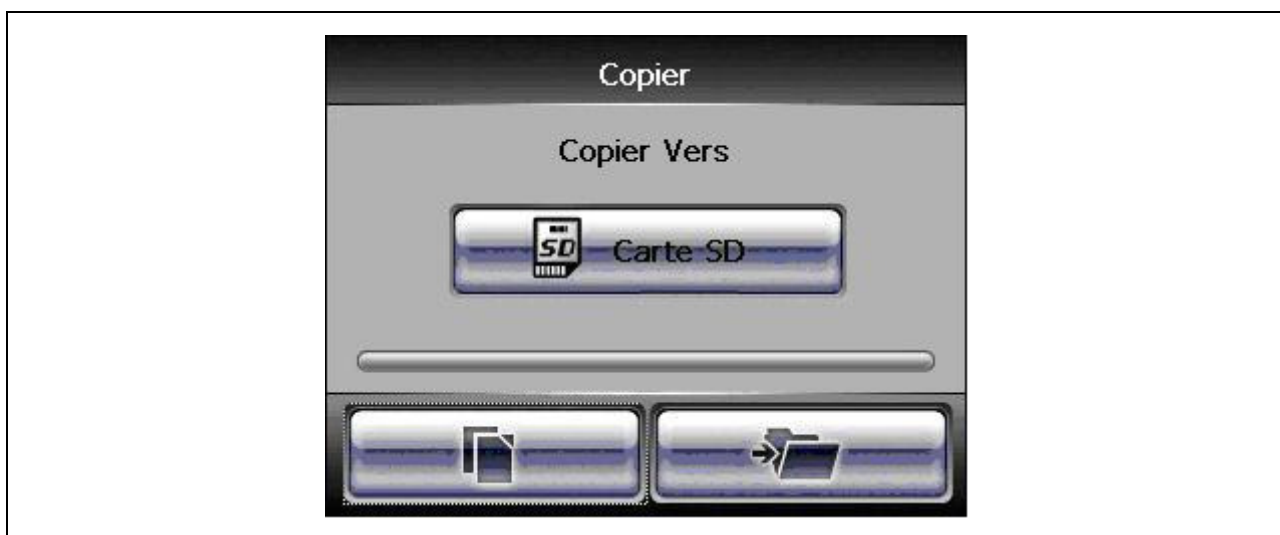







Figure 5,1

Plus de fonctions sur cette caractéristique, veuillez consulter **Descriptions illustrées de l'interface de l'utilisateur.**

## Description illustrée de l'interface utilisateur

Bouton Image	Description
	1.  2. 
	Confirmer pour copier le fichier
	Revenir à l'affichage de la liste des fichiers musique/vidéo

## Suppression de fichier musique/vidéo



### Description

Pour supprimer un fichier musique/vidéo, cliquez sur . (Figure 6,1)



Plus de fonctions sur cette caractéristique, veuillez consulter **Descriptions illustrées de l'interface de l'utilisateur**.

## *Description illustrée de l'interface utilisateur*

Bouton Image	Description
	Confirmer pour supprimer le fichier musique/vidéo
	Revenir à l'affichage de la liste

## QUESTIONS FRÉQUEMMENT POSÉES

### **J'ai un problème de réception GPS**

Si vous avez un problème pour obtenir une réception satellite avec le GPS, assurez-vous que vous êtes dehors et que l'antenne GPS a une bonne visibilité vers le ciel. Quelques modèles prennent également en charge une antenne externe active supplémentaire. Veuillez également consulter le manuel de votre logiciel de navigation pour obtenir plus d'informations sur comment obtenir une réception GPS.

Où puis-je obtenir une assistance technique?

Veillez accéder au site <http://www.danew.com>

## DÉPANNAGE

Si le GPS-240 ne démarre/fonctionne pas correctement :

1. Veuillez vérifier si le logiciel d'application est correctement installé dans la carte mémoire
2. Veuillez vérifier si la carte mémoire SD est insérée dans le logement d'extension SD
3. Veuillez vérifier si l'alimentation de la batterie est connectée à l'adaptateur allume-cigare ou charger secteur.
4. Exécutez un " Soft Reset". Si cela ne résout pas votre problème, alors, exécutez un "Hard Reset" (Faire une réinitialisation matérielle devrait résoudre la plupart de vos problèmes.)

Soft Reset et Hard Reset:

Si votre GS-240 est bloqué ou rencontre des erreurs inattendues, vous pouvez **réinitialiser**. Il y a deux types de réinitialisation: hard reset et soft reset. Vous aurez besoin d'utiliser un stylet ou crayon pour presser le bouton *réinitialiser*.

### ***Soft Reset***

Appuyer sur le bouton réinitialiser redémarrera le système, conservant toutes les informations enregistrées sur l'appareil,

### ***Hard Reset***

Un hard reset permet de retrouver les paramètres d'usine du GPS. Vous ne devez pas utiliser cela en conditions normales de fonctionnement. Pour faire un hard reset, maintenez appuyé le bouton *réinitialiser* en même temps que le bouton d'*alimentation*.

Pour une assistance technique, veuillez accéder au site <http://www.danew.com>