

GAS GAS

WILD^{HP}300_{RV}5

MANUAL DEL USUARIO

SERVICE MANUAL

MANUEL D'ENTRETIEN

LIBRETTO D'USO

GG **WILD^{HP} 300_{RV} 05**

FRANÇAIS

GUIDE DE L'UTILISATEUR

GAS GAS

PRÉSENTATION

GAS GAS vous remercie de votre confiance.

En choisissant le nouveau WILD H.P. 300 RV, vous venez d'entrer dans la grande famille GAS GAS et en qualité d'utilisateur de la marque numéro un en motos tout terrain, vous méritez toute notre attention que ce soit pour notre relation après-vente ou pour les informations que nous vous offrons dans ce manuel.

Notre WILD H.P. 300. RV est un quadricycle sportif conçu par et pour la compétition. Il vous permettra d'apprécier le haut degré de perfection technique et de fiabilité ainsi qu'un design soigné et de grandes prestations.

Ce manuel vous fournira une bonne connaissance de base des caractéristiques et du maniement de la machine. Il contient également des indications importantes concernant la sécurité et apporte des informations sur les techniques et les habilités spécifiques nécessaires pour conduire la machine, ainsi que sur les principales procédures d'entretien et d'inspection.

Nous vous remercions de votre confiance, et vous souhaitons la bienvenue à GAS GAS Motos.

AVIS COMMUNS

Ce manuel doit être lu très attentivement. Il contient toutes les informations destinées à assurer votre sécurité et celle de tierces personnes. Il vous permettra également de conserver et d'entretenir le quadricycle GAS GAS que vous venez d'acquérir.

VEUILLEZ LIRE L'INTÉGRALITÉ DE CE MANUEL AVANT D'UTILISER LA MACHINE.

Informations importantes concernant ce manuel

Les informations importantes de ce manuel sont signalées de la manière suivante :

AVERTISSEMENT

L'omission des instructions d'AVERTISSEMENT peut être la cause de lésions graves ou mortelles pour l'utilisateur de la machine, les personnes situées à proximité ou les techniciens chargés de son inspection ou réparation.

ATTENTION

Ce symbole identifie des instructions ou des procédures qui peuvent endommager ou détruire l'équipement si elles ne sont pas strictement respectées.

REMARQUE

Ce symbole indique des points ayant un intérêt particulier pour une meilleure efficacité et un fonctionnement plus pratique de la machine.

Une conduite inappropriée peut causer des problèmes à

l'environnement et des conflits avec d'autres personnes. Une conduite responsable de votre quadricycle vous évitera ces problèmes et ces conflits.

PROTÉGEZ LE FUTUR DE VOTRE SPORT. ASSUREZ LÉGALEMENT L'UTILISATION DE VOTRE QUADRICYCLE, ET RESPECTEZ L'ENVIRONNEMENT ET LES DROITS DES AUTRES.

La pratique du quadricycle est un sport fantastique et nous espérons que vous pourrez en profiter pleinement.

Ce manuel a été réalisé avec les informations et spécifications techniques disponibles au moment de sa rédaction. Toutes les différences que vous pouvez constater entre ces informations et votre véhicule devront être attribuées à des améliorations de la production et de la qualité du produit. GAS GAS Motos S.A. améliore constamment ses véhicules pour que vous puissiez en profiter le mieux possible.

TABLE DES MATIÈRES

- Présentation	3	- Vérifications à effectuer avant de mettre la machine en marche	20
- Avis généraux	4	Freins avant et arrière	20
- Table des matières	5	Carburant	21
- Spécifications	7	Système de refroidissement	22
- Informations concernant votre sécurité	8	Chaîne	23
- Informations importantes	10	Poignée des gaz	23
Num. d'identification	10	Feux	23
- Localisation des composants	12	Pneumatiques	23
- Parties principales du QUAD	14	- Utilisation du QUAD	24
Clé de contact	14	Démarrage du moteur	24
Pédale de démarrage	14	Changement de vitesses	25
Feux	14	Mise en marche du véhicule	26
Feux de détresse	15	Arrêt du moteur	26
Poignée des gaz	15	Rodage du moteur	27
Poignée d'embrayage	15	Connexion de la marche arrière	27
Poignée de frein avant	16	Stationnement en côte	27
Pédale de frein arrière	16	- Conduite du QUAD. Conseils pratiques	28
Arrêt d'urgence	16	Se familiariser avec votre QUAD	28
Bouton de marche arrière	17	Conduire avec précaution et bon sens	28
Pédale de changement de vitesses	17	Comment tourner avec votre QUAD	29
Starter	17	Montée de côtes	30
Bouchon du réservoir de carburant	17	Descentes de côtes	30
Robinet de carburant	18	Traversée de côtes	30
Siège	18	Traversée d'eaux peu profondes	31
Protection avant	18	Conduite sur terrain accidenté	31
Protection arrière	19	Patinages et dérapages	31
Ensemble d'étriers	19		
Protecteurs de pieds	19		

- Réglage.....	32	- Multifonction	57
Réglage de la suspension avant.....	32	- Tableau des défauts	58
Réglage de la suspension arrière	33	- Schémas électriques	64
Réglage de la carburation	33	- Manuel de garantie	65
- Entretien et réglages périodiques.....	37		
Tableau d'entretien	37		
Réglage de la poignée d'embrayage	38		
Réglage de la poignée et de la pédale de frein	38		
Vérification du niveau de liquide de frein	39		
Vérification des plaquettes de frein avant et arrière.....	40		
Changement des roues.....	41		
Axe du basculeur	41		
Réglage et lubrification du guide de chaîne.....	41		
Vérification du niveau de liquide de refroidissement.....	42		
Filtre à air	44		
Entretien de la bougie	46		
Réglage du ralenti	47		
Inspection et lubrification des câbles	48		
Remplacer les feux	48		
Tableau des couples de serrage.....	52		
Schéma de situation des couples de serrage	53		
- Nettoyage, lubrification et garage.....	54		
Nettoyage.....	54		
Lubrification.....	55		
Garage	56		

MOTEUR

Cylindrée :	294,7 cm ³
Type :	Monocylindre deux temps avec admission par lames directement au carter et soupape d'échappement.
Système de refroidissement :	Liquide
Diamètre x course :	72 x 72 mm.
Carburateur :	Keihin PWK 38 mm
Allumage :	Ducati Energia Reverse System
Embrayage :	Multidisque avec commande hydraulique
Boîte de vitesses :	6 vitesses
Transmission :	Primaire par engrenages, secondaire par chaîne
Puissance :	50,6 CV. à 7 340 tr/min / 5,02 mkg à 6 890 tr/min

CHÂSSIS

Châssis :	Multitubulaire double berceau, fabriqué en acier Cr-Mo.
Suspension avant :	Bras trapézoïdaux avec 2 amortisseurs multi-réglables ÖHLINS.
Suspension arrière :	Basculeur fabriqué en alliage d'aluminium, sans soudures. Système progressif avec amortisseur multi-réglable ÖHLINS.
Frein avant :	2 disques autoventilés de 180 mm avec pince flottante de double piston BREMBO.
Frein arrière :	Disques autoventilés de 220 mm avec pince flottante de double piston BREMBO.
Jantes :	Aluminium
Pneus avant :	21 x 7,00 -10"
Pneus arrières :	20 x 11,00 -9"
Pédale de démarrage :	Aluminium forgé
Protecteur du moteur, disque et couronne :	Alliage d'aluminium, fibre

DIMENSIONS

Distance entre axes :	1 280 mm
Largeur totale :	1 200 mm
Poids à vide :	165 Kg.
Capacité du réservoir :	18 litres.

INFORMATIONS SUR VOTRE SÉCURITÉ

Le QUAD n'est pas un jouet : sa conduite peut être dangereuse.

Le QUAD se conduit différemment des autres véhicules (motos, voitures). Il peut rapidement se produire une collision ou un capotage, même lors de manœuvres de routines telles que les virages, la conduite en côte ou le passage d'obstacles, si vous ne prenez pas les précautions nécessaires.

AVERTISSEMENT

Si vous ne suivez pas ces instructions, vous pouvez souffrir de graves blessures voire même la mort.

- Ne conduisez pas le QUAD sans avoir lu au préalable les chapitres suivants : "Informations concernant votre sécurité", "Utilisation du QUAD" et "Parties principales du QUAD". Même si vous êtes un pilote de QUAD expérimenté, toutes les marques et tous les modèles ne sont pas identiques et il est nécessaire de connaître la mécanique en profondeur avant de réaliser la première sortie.

- Il n'est pas permis d'emmener un passager, d'ailleurs la machine n'est pas équipée pour cela.

- Asseyez-vous correctement avec les deux mains sur le guidon, les deux pieds sur les étriers et le dos droit.

- Adaptez votre vitesse à votre technique, votre expérience, aux conditions atmosphériques ou aux conditions du terrain.

- Soyez prudent avec les changements de terrains et modérez votre vitesse lorsque vous n'y êtes pas habitué.

- Réalisez toujours les inspections de routine décrites dans ce manuel avant d'utiliser le quadricycle afin de vous assurer qu'il se trouve dans des conditions de fonctionnement sûres.

- La conduite d'un QUAD ne ressemble à aucun autre véhicule, et vous le noterez particulièrement dans les virages. Pratiquez-les avant sur un terrain plat, spacieux et dépourvu d'autres véhicules. Lisez les recommandations du chapitre "Utilisation du QUAD" de ce manuel.

- Faites de même lors de descentes ou montées de côtes prononcées. Commencez à essayer sur des petites côtes puis augmentez peu à peu la difficulté. Vous trouverez des conseils à ce sujet dans le même chapitre que celui indiqué précédemment.

- Suivez la procédure décrite dans ce manuel si le moteur cale. Si le moteur cale et que le véhicule commence à rouler en arrière, suivez la procédure spéciale de freinage décrite dans ce manuel. Descendez du QUAD par la partie ascendante de la pente. Rappelez-vous que l'essentiel est votre sécurité avant celle de votre machine, il est important que cette priorité soit claire pour vous.

- Pour traverser une côte, déplacez votre poids vers la partie ascendante ; lisez les conseils de ce manuel à ce sujet. Évitez les pentes trop glissantes ou dont la surface est instable.

- N'essayez jamais de passer de grands obstacles, comme des rochers ou des troncs, la machine n'est pas préparée pour cela et vous pourriez l'endommager ou vous blesser.

- Ne faites pas de dérapage si vous ne dominez pas cette technique correctement, car cela pourrait être dangereux. De même que précédemment, essayez d'abord sur une surface plate, spacieuse et dépourvue de véhicules et suivez les conseils décrits dans ce manuel. Il ne faut jamais perdre le contrôle de la machine.

- Ce quadricycle est conçu pour pouvoir être conduit dans des eaux d'une profondeur de 35 cm. N'utilisez pas la machine dans des eaux rapides, et lisez attentivement les instructions relatives à ce type de terrain. Sachez que la capacité de freinage des freins est diminuée lorsque ceux-ci sont mouillés. Lorsque vous sortez de l'eau, actionnez les plusieurs fois pour qu'ils sèchent plus rapidement.

- Utilisez toujours des pneus correspondant à la taille et au type prescrits dans ce manuel.

AVERTISSEMENT

- Arrêtez toujours le moteur lorsque vous allez faire le plein.

- Ne fumez pas pendant que vous faites le plein, l'essence est extrêmement inflammable et peut être explosive dans certaines conditions. Arrêtez toujours le moteur. Veillez à ce que la zone soit ventilée et dépourvue de sources inflammables ou d'étincelles ; cela inclut toute application avec un foyer d'électricité. L'essence pourrait s'incendier et provoquer des brûlures. Veillez à ne pas verser d'essence sur le moteur, le tuyau d'échappement ou le silencieux.

- Lorsque vous transportez le QUAD avec une remorque, veillez à ce qu'il se maintienne à la verticale et que le robinet du carburant se trouve en position "OFF" (fermé). Sinon, des fuites pourraient se produire au niveau du carburateur ou du réservoir de carburant.

- L'essence est très toxique. En cas d'ingestion, d'inhalation abondante de ses vapeurs ou d'éclaboussures du carburant dans les yeux, allez immédiatement chez le médecin. Si de l'essence est versée sur votre peau, lavez-vous avec de l'eau et du savon. Si l'essence est versée sur vos vêtements, changez-les.

- Conduisez toujours la machine dans une zone dûment ventilée. Ne démarrez ni ne faites fonctionner le moteur dans un local fermé. Les gaz d'échappement sont toxiques et peuvent provoquer des pertes de connaissance et même la mort en peu de temps.

INFORMATIONS IMPORTANTES

Le quadricycle sort de l'usine avec certains éléments démontés afin de faciliter son transport. Le concessionnaire distributeur se chargera de monter les pièces de montage manquantes et vous recevrez le QUAD fin prêt pour son utilisation. Ce chapitre est donc à titre informatif.

Vous trouverez un kit pour réaliser des réglages dans le carburateur, ces réglages devront être réalisés par une personne experte et seulement lorsqu'ils s'avèrent nécessaires. Le carburateur est fourni correctement calibré, il ne sera donc pas nécessaire d'effectuer des modifications.

Nous joignons également une clé qui servira à régler la chaîne et centrer l'axe du basculeur. Ne la perdez pas car elle vous sera très utile.

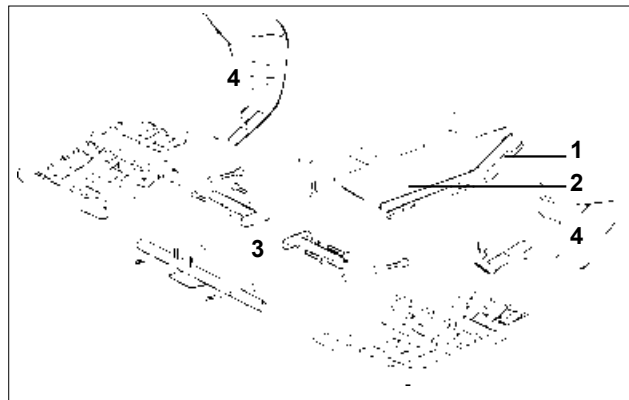

- 1. Protecteur de chaîne.
- 2. Protecteur du basculeur.

- 3. Ensemble des étriers.
- 4. Protecteur de pieds.

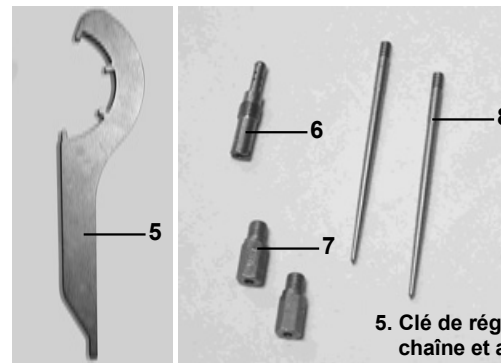

- 5. Clé de réglage de chaîne et axe basculeur.
- 6. Gicleur de ralenti.
- 7. Gicleur principal.
- 8. Aiguille du carburateur.

NUMÉROS D'IDENTIFICATION

Notez le numéro d'identification du véhicule (n° de série), les informations de l'étiquette du modèle et de l'identification de la clé dans les espaces prévus à cet effet afin de faciliter les démarches lorsque vous commandez des pièces de rechange ou en guise de référence en cas de vol du véhicule.

Numéro de série

Il est imprimé **(A)** sur la partie frontale. Il indique le numéro de châssis avec lequel le véhicule est enregistré.

N° DE SÉRIE

REMARQUE

Le numéro de série du véhicule est utilisé pour l'identification de votre machine.

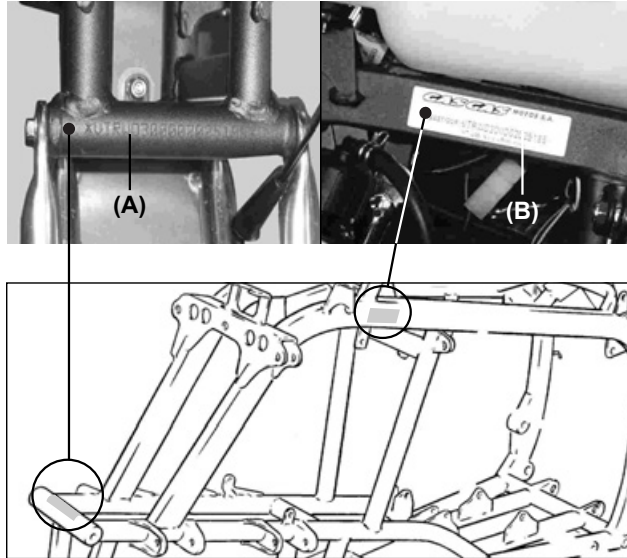

Plaque d'homologation

Le quadricycle porte sa plaque d'homologation correspondante **(B)** sur laquelle figure le numéro de série, également imprimé sur la partie frontale, dont les données doivent coïncider avec la documentation de ce dernier. Il est recommandé de noter ces données dans le cadre suivant.

P. HOMOLOGATION

Numéro d'identification des clés

Le quadricycle dispose de deux paires de clés. La première et la plus importante est la clé de contact **(C)** et la deuxième **(D)** est celle que nous utilisons pour ouvrir le réservoir d'essence et la selle. Le numéro d'identification apparaît juste à la jonction des clés comme indiqué sur l'image. Le numéro d'identification est gravé directement sur la clé de contact **(C)**. Ce numéro peut être utilisé pour commander une nouvelle clé en cas de perte de celle-ci.

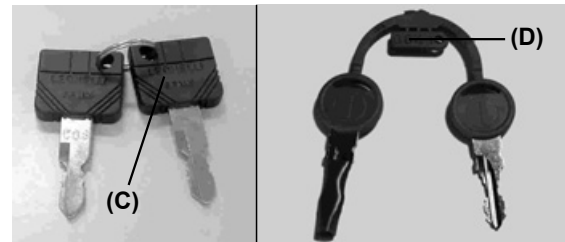

N° DE CLÉS

LOCALISATION DES COMPOSANTS

GAS GAS WILD H.P. 300. RV.

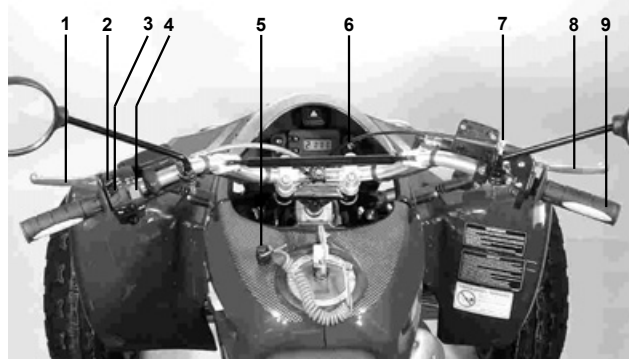

- 1- Poignée d'embrayage
- 2- Interrupteur de feux
- 3- Bouton d'appel de phares
- 4- Bouton de feux de route
- 5- Arrêt d'urgence
- 6- Clé de démarrage
- 7- Frein de stationnement

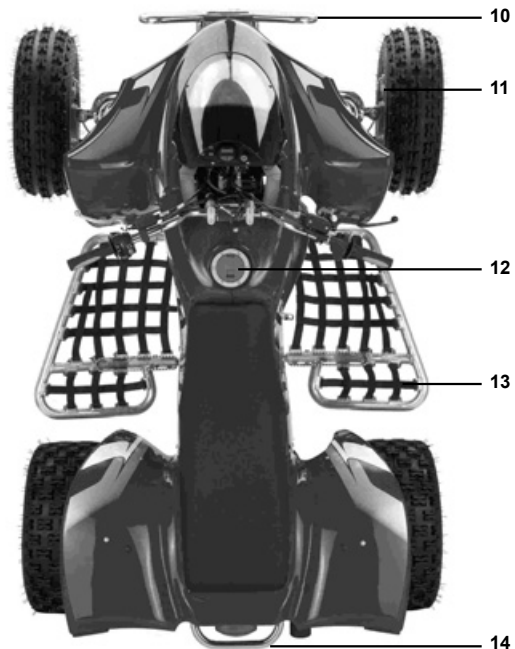

- 8- Poignée du frein avant
- 9- Poignée des gaz
- 10- Protection avant
- 11- Plaquettes de frein
- 12- Bouchon du réservoir d'essence
- 13- Grilles repose-pieds
- 14- Protection arrière

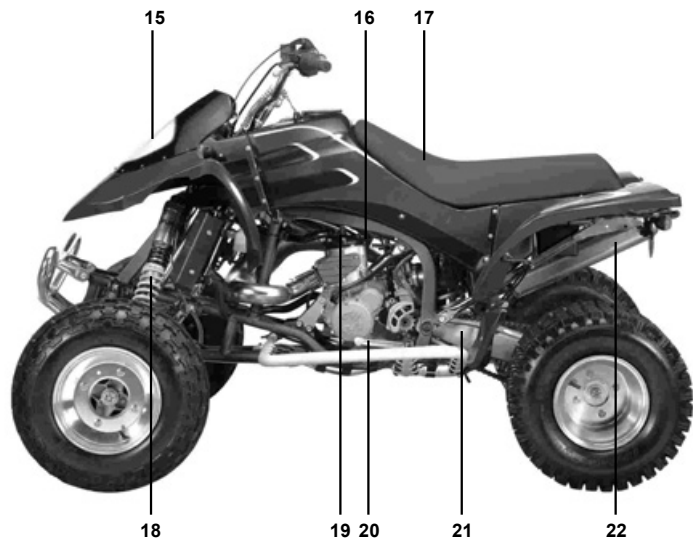

- 15- Optique de phare avant
- 16- Robinet de carburant
- 17- Siège
- 18- Amortisseur avant
- 19- Bougie
- 20- Pédale de changement de vitesses



- 21- Basculeur
- 22- Tuyau d'échappement
- 23- Liquide de freins avant
- 24- Pédale de démarrage
- 25- Pédale de frein
- 26- Échappement

PARTIES PRINCIPALES DU QUAD

CLÉ DE CONTACT

La clé (A) est située sur la partie avant du guidon. Pour allumer le contact, tourner la clé dans le sens horaire jusqu'à la position « ON ». Tourner la clé dans le sens anti-horaire jusqu'en position « OFF » pour éteindre le contact.



PÉDALE DE DÉMARRAGE

La pédale (B) se trouve sur la partie droite du quadricycle, vous la trouverez en position de repos, tirer dessus jusqu'à ce qu'elle soit en position d'exécution. Actionner la pédale de démarrage pour démarrer le QUAD.

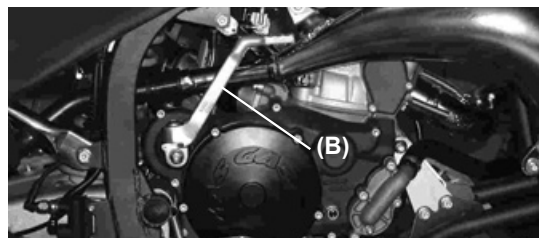

Une fois le moteur démarré, placer la sécurité de la pédale de démarrage.

FEUX

REMARQUE

Le phare et le feu arrière ne peuvent s'allumer que lorsque le moteur est en marche.

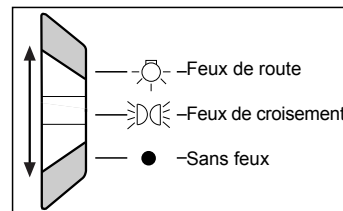

L'interrupteur (C) glisse et permet trois positions, nous le trouverons sur la position « OFF ».

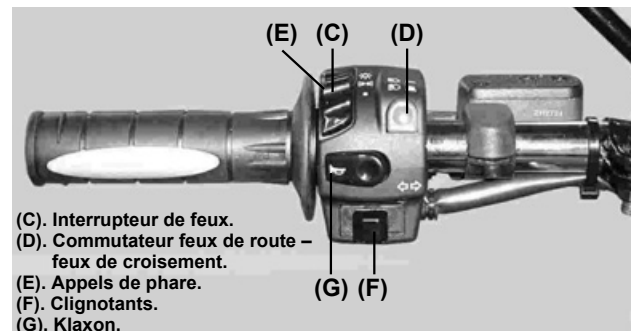

Pour allumer les feux de croisement (), faire glisser l'interrupteur (C) jusqu'à la position ().

Pour allumer les feux de route (), appuyer sur le bouton rouge (D).

Le témoin des feux de route s'allume dans le combiné d'instruments. ().

Pour éteindre les feux, faire glisser l'interrupteur jusqu'en position ● .

La commande des clignotants (F) est située sur la partie inférieure de la même poignée gauche. Nous verrons qu'en déplaçant l'interrupteur vers la droite, le clignotant droit se met en fonctionnement et de même, en déplaçant l'interrupteur vers la gauche, le clignotant gauche s'allume.

Nous trouvons le bouton du klaxon (G) dans la même zone.

FEUX DE DÉTRESSE

Bouton situé sur la partie avant du quadricycle (H), devant le guidon. Les feux fonctionnent également lorsque le contact est éteint. Lorsqu'ils sont allumés, un témoin s'allume sur le bouton.

REMARQUE

Respectez les dispositions de chaque pays concernant l'utilisation de ces feux.

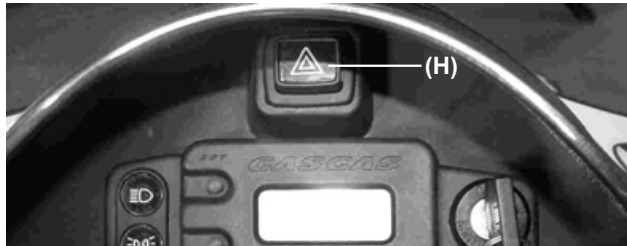

POIGNÉE DES GAZ

Avant de mettre en marche le moteur, vérifiez que l'accélérateur fonctionne avec souplesse (I). Vérifiez qu'il revient en position de ralenti lorsque vous relâchez la poignée.

Il dispose d'un ressort de retour qui fait diminuer la vitesse et ralentir le moteur lorsque l'on retire la main de la poignée des gaz.

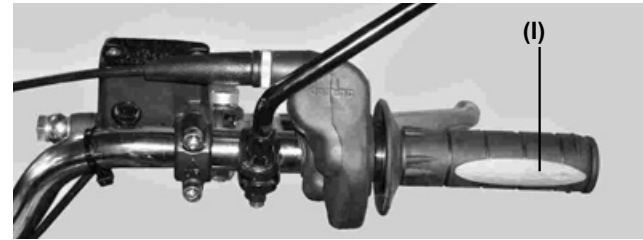

AVERTISSEMENT

Si l'accélérateur ne fonctionne pas correctement, il peut s'avérer difficile d'augmenter ou de réduire la vitesse du véhicule lorsque vous le souhaitez. Cela peut provoquer des accidents. Vérifiez le bon fonctionnement de l'accélérateur avant de mettre en marche le moteur. Si l'accélérateur ne fonctionne pas avec souplesse, cherchez-en la cause. Solutionnez le problème avant d'utiliser la machine ou adressez-vous à un atelier spécialisé.

POIGNÉE D'EMBRAYAGE

La poignée d'embrayage se trouve sur la gauche du guidon. Il faut l'actionner pour embrayer et débrayer (J).

Pour que l'embrayage fonctionne sans heurts, la poignée doit être appuyée rapidement et relâchée doucement.



POIGNÉE DU FREIN AVANT

La poignée du frein avant (A) se trouve à droite du guidon. Il faut l'actionner pour freiner avec les freins de la roue avant.



PÉDALE DE FREIN ARRIÈRE

La pédale de frein (B) se trouve sur le côté droit de la partie inférieure du châssis. Il faut l'actionner pour freiner avec les freins de la roue arrière.

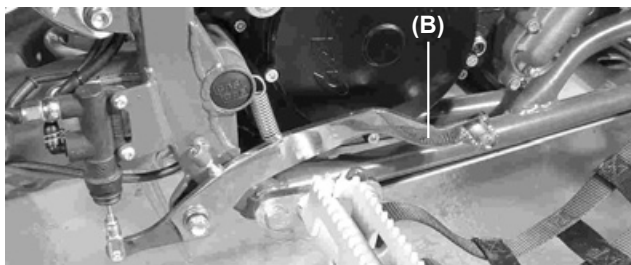

ARRÊT D'URGENCE

Le quadricycle dispose d'un système d'arrêt d'urgence. C'est un mécanisme qui évite que le quadricycle ne continue de fonctionner en cas de chute du pilote.



L'extrémité (C) sera fixée au véhicule, et l'extrémité (D) sera fortement fixée au pilote.

Il s'agit d'un câble élastique. Une extrémité est fixée au véhicule et l'autre au pilote, de sorte que la partie du câble qui est fixée au véhicule soit sensible à un mouvement brusque et se détache. Lorsqu'elle se détache, le moteur s'arrête automatiquement.

REMARQUE

N'oubliez pas de détacher le frein de stationnement avant d'actionner l'accélérateur.

Il est recommandé de s'attacher le câble à une zone résistante car il est important que cette partie du câble ne se détache en aucun cas. (Par ex., le câble peut être attaché au pantalon, au blouson, au poignet, mais toujours à une zone résistante).

AVERTISSEMENT

L'utilisation du quadricycle sans attacher au préalable le système d'arrêt d'urgence est interdite. Le fait de ne pas respecter cet avertissement peut avoir de graves conséquences.

BOUTON DE MARCHE ARRIÈRE

Le WILD H.P 300 RV. est équipé d'une marche arrière. Le bouton de la marche arrière (1) est situé au milieu du guidon.



AVERTISSEMENT

- Il ne faut jamais actionner la marche arrière lorsque le QUAD est en mouvement.
- Il ne faut jamais actionner le levier de démarrage lorsque la marche arrière est engagée.

Pour plus d'informations, consulter le chapitre « Connexion de la marche arrière » page 27.

PÉDALE DE CHANGEMENT DE VITESSES

Cette machine est pourvue d'une boîte 6 vitesses. La pédale de changement de vitesses (E) se trouve sur le côté gauche du moteur et est utilisée conjointement avec l'embrayage pour les changements de vitesse.

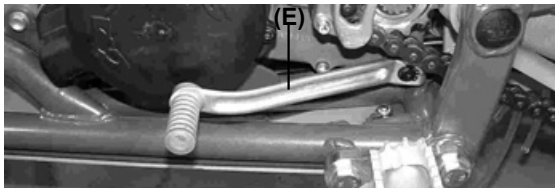

STARTER

Le starter (F) est un mécanisme qui favorise le fonctionnement du moteur quand celui-ci est froid. Le moteur atteindra une température optimale de fonctionnement dans un minimum de temps sans être malmené.



Pour l'utiliser, il faut tirer le bouton et procéder au démarrage du moteur sans actionner la poignée des gaz. On observera que le moteur démarre à un certain régime.

Après quelques secondes, le moteur sera à une température correcte pour son utilisation et vous pourrez retirer le starter. Pour ce faire, appuyer une nouvelle fois au maximum sur le bouton.

REMARQUE

- *Si le moteur est noyé, démarrez avec les gaz complètement ouverts.*
- *Il est possible de démarrer le QUAD avec une vitesse engagée en appuyant sur l'embrayage.*

BOUCHON DU RÉSERVOIR DE CARBURANT

Pour retirer le bouchon du réservoir de carburant, tourner la clé dans le sens anti-horaire.



ROBINET DE CARBURANT

Ce robinet permet d'alimenter le carburateur en carburant et il est situé à gauche sous le siège. Il a trois positions.

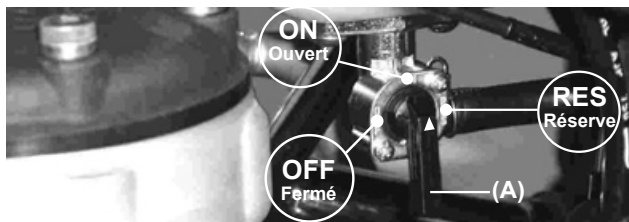

OFF : (fermé), lorsque le robinet est dans cette position, le carburant ne circule pas. Tournez toujours le robinet dans cette position lorsque le moteur est arrêté.

ON : (ouvert), lorsque le robinet est dans cette position, le carburant circule vers le carburateur. La conduite normale est effectuée avec le levier dans cette position.

RES : (réserve) Indique la réserve de carburant. Si vous vous retrouvez sans carburant pendant la marche, placez le robinet dans cette position.

ATTENTION

Si vous devez vous mettre en réserve, faites le plein du réservoir du carburant le plus tôt possible !

Après avoir fait le plein, placez à nouveau le levier du robinet de carburant **(A)** sur la position "ON" (ouvert).

SIÈGE

Pour retirer le siège, utilisez la même clé que celle du bouchon du réservoir de carburant **(B)**.

Introduisez la clé dans la serrure qui se trouve sur le côté droit du QUAD.

Faites tourner la clé dans le sens horaire puis introduisez la main entre le siège et la carcasse par la partie arrière. Le siège se soulèvera sans problèmes.

REMARQUE

Lorsque vous remettez le siège, veillez à ce qu'il soit bien fixé.



PROTECTION AVANT

La protection avant **(C)** dépasse de l'ensemble du QUAD. Dans le cas d'un choc frontal avec notre véhicule, la protection raccordée directement au châssis amortira le choc et évitera des dommages importants au niveau de la direction et du reste du véhicule.

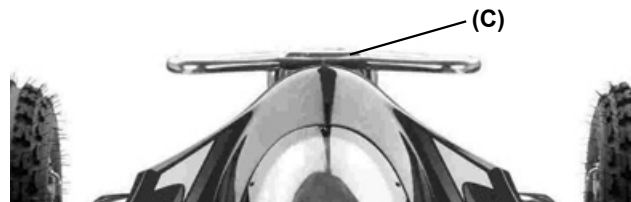

PROTECTION ARRIÈRE

De même que la protection avant, la protection arrière (D) ressort également de l'ensemble du quadricycle. Elle nous évitera de capoter vers l'arrière car ce type d'accident pourrait nous causer de graves blessures.



REMARQUE

Si la pente est très prononcée, la protection ne pourra pas éviter le renversement vers l'arrière, il faut donc être prudent dans les pentes et examiner le terrain attentivement.

ENSEMBLE DES ÉTRIERS

AVERTISSEMENT

L'ensemble des étriers et des protecteurs des pieds constituent une protection indispensable pour une conduite en sécurité du QUAD. Les roues du quadricycle sont très grosses et elles pourraient facilement entraîner une jambe et la blesser grièvement.

Le quadricycle dispose d'une paire d'étriers (E), l'un à droite et l'autre à gauche. Les deux étriers sont munis d'une maille. Cet ensemble protégera nos pieds et nos jambes en cas de perte de l'équilibre et

si les pieds se dégagent des étriers. Sa largeur favorisera la liberté de mouvement.

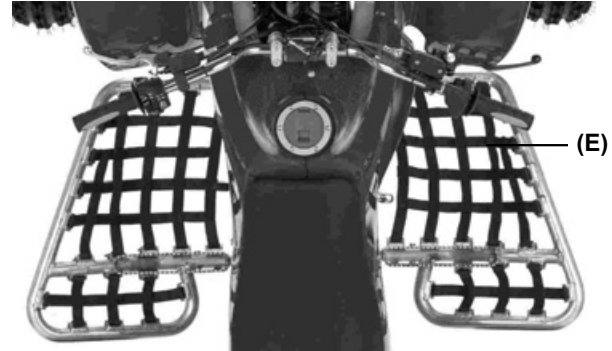

PROTECTEUR DE PIEDS

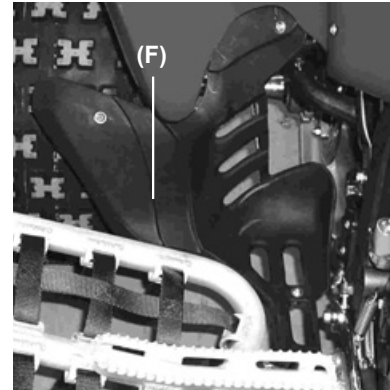

Les protecteurs de pieds (F) sont situés entre les étriers et les roues, ils constituent une protection ajoutée à l'ensemble des étriers. En remplissant le creux qui se trouve à cet endroit, nous éliminons tout risque de nous blesser les membres inférieurs avec les roues.

VÉRIFICATIONS À EFFECTUER AVANT DE METTRE LA MACHINE EN MARCHÉ**AVERTISSEMENT**

Toujours vérifier le QUAD chaque fois qu'il sera utilisé pour vérifier qu'il se trouve en conditions de fonctionner sans risques. Toujours respecter les procédures et les programmes d'inspection et d'entretien décrits dans ce manuel. Si la machine n'est pas vérifiée, le risque d'accident ou de défaillance augmente.

FREINS AVANT ET ARRIÈRE**AVERTISSEMENT**

Avant de circuler, vérifiez toujours les freins. Ne conduisez pas le QUAD si vous rencontrez un problème sur les freins ou s'il est possible que la capacité de freinage soit diminuée, car cela peut provoquer un accident. S'il existe un problème qui ne peut pas être résolu avec les procédures de réglage fournies dans ce manuel, demandez à un atelier spécialisé d'examiner le QUAD.

Le disque usé est automatiquement compensé et n'a pas d'effets sur la poignée de frein ni sur la pédale. Il faut donc juste effectuer des réglages du jeu de la poignée de frein, de la position de la pédale de frein et de son jeu.

Poignée et pédale de frein

Vérifiez qu'il n'y a pas de jeu libre dans la poignée du frein avant (1). S'il y en a, vérifiez l'état des plaquettes de frein et consultez le chapitre "Réglages et entretien". Vérifiez qu'il n'y a pas de jeu libre dans la pédale du frein (2).



Vérifiez si la hauteur de la pédale de frein est correcte. Si ce n'est pas le cas, demandez à un atelier spécialisé de la régler. Vérifiez le fonctionnement de la poignée et de la pédale. Ils doivent pouvoir être commandés doucement et l'on doit noter une ferme sensation d'actionnement des freins. Dans le cas contraire, demandez à un atelier spécialisé d'examiner le véhicule.

Niveau du liquide de freins

Vérifiez le niveau du liquide de freins. Ajoutez du liquide si nécessaire. (Voir chapitre "Entretien")

Liquide recommandé : D.O.T. 3 ou D.O.T. 4

REMARQUE

Le liquide mis en usine est du D.O.T. 4.

Fuites du liquide de freins

Vérifiez s'il y a des fuites du liquide de freins au niveau des joints des tuyaux ou des réservoirs de liquide de freins. Freinez avec fermeté pendant une minute. S'il y a une fuite, demandez à un atelier spécialisé d'examiner le véhicule.

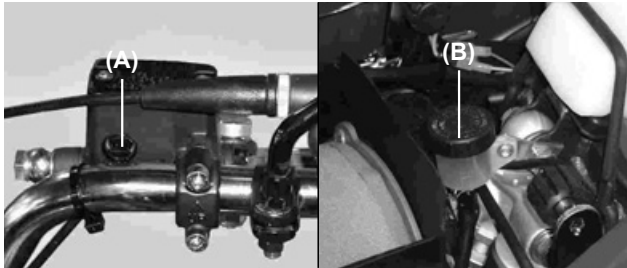

(A) ET (B). Réservoirs de liquide de freins avant et arrière.

Fonctionnement des freins

Essayez les freins en circulant à vitesse réduite après avoir démarré pour être certain qu'ils fonctionnent correctement. Si le rendement des freins n'est pas suffisant au freinage, examinez le degré d'usure des plaquettes de frein.

CARBURANT

Le QUAD GAS GAS WILD 300. RV. a un moteur 2 temps qui fonctionne avec un mélange essence-huile.



Vérifiez qu'il y a suffisamment d'essence dans le réservoir.

Carburant recommandé :	Essence avec indice d'octane 95 - 98 sans plomb et avec de l'huile
Capacité du réservoir d'essence :	18 litres
Réserve :	1,5 litres

REMARQUE

Il est recommandé de ne pas vider complètement le réservoir. S'il y a des impuretés dans le fond du réservoir d'essence, en le vidant complètement, elles peuvent pénétrer dans le moteur et l'endommager.

Pour ouvrir le bouchon du réservoir, tirez la languette vers le haut et introduisez l'une des deux clés rouges. Tourner la clé vers la droite puis tirer sur le bouchon avec la clé dans la serrure comme indiqué sur l'image précédente.

Essence recommandée

ATTENTION	
N'utilisez que de l'essence sans plomb. L'utilisation d'essence avec plomb peut endommager gravement les parties internes du moteur.	

MÉTHODE DE MESURE DE L'INDICE D'OCTANE	INDICE D'OCTANE MINIMUM
Antiknock Index $(RON + MON) / 2$	90
Research Octane No. (RON)	90

AVERTISSEMENT

L'essence est extrêmement inflammable et peut être explosive dans certaines conditions. Arrêtez toujours le moteur et ne fumez pas. Veillez à ce que la zone soit ventilée et dépourvue de sources inflammables ou d'étincelles ; cela inclut toute application avec un foyer d'électricité.

Mélange d'huile dans le moteur

De l'huile doit être mélangée avec l'essence pour lubrifier le piston, le cylindre, le vilebrequin, les paliers et les coussinets de bielle.

Huile recommandée :
2T SYNTHÉTIQUE

REMARQUE

Si vous ne trouvez pas l'huile recommandée, utilisez seulement de l'huile de compétition 2 temps.

Proportion du mélange essence et huile moteur (essence 50, huile moteur 1).

ATTENTION

Ne mélangez pas de l'huile végétale et minérale. Un excès d'huile peut provoquer un excès de fumée et salir les bougies. Un manque d'huile peut provoquer des dommages dans le moteur ou une usure prématurée.

Pour effectuer le mélange, verser d'abord l'huile et la moitié d'essence dans un récipient puis agiter ; ajouter ensuite le reste d'essence et agiter énergiquement le mélange.

REMARQUE

À basse température, l'huile ne se mélange pas facilement avec l'essence. Prenez le temps nécessaire afin d'obtenir un bon mélange.

SYSTÈME DE REFROIDISSEMENT**Tuyau du radiateur**

Vérifier que les tuyaux du radiateur ne sont ni coupés ni détériorés et que les éventuels raccords ne fuient pas.

Radiateur

Vérifier que les ailettes du radiateur ne sont pas obstruées (par des insectes ou de la boue). Nettoyer les obstructions avec un jet d'eau à basse pression.

ATTENTION

En utilisant de l'eau à haute pression, vous pouvez abîmer les ailettes du radiateur et diminuer leur efficacité. Ne pas obstruer ni dévier l'entrée d'air du radiateur par l'installation d'accessoires non autorisés. Des perturbations au niveau du radiateur peuvent surchauffer et abîmer le moteur.

Liquide de refroidissement

Il absorbe la chaleur excessive du moteur et la transfère à l'air par l'intermédiaire du radiateur. Si le niveau du liquide diminue, le moteur surchauffe et peut être gravement endommagé.

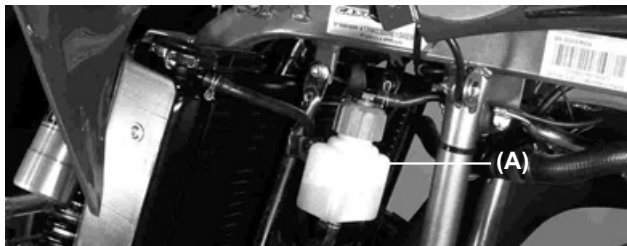

Vérifiez le niveau de liquide de refroidissement dans le réservoir (A) avec le moteur à froid (le niveau de liquide de refroidissement varie avec la température du moteur). Le niveau sera correct s'il se situe entre les deux repères. Si le niveau se trouve en-dessous, ajoutez de l'antigel. Changez le liquide de refroidissement tous les deux ans.

REMARQUE

Le niveau du liquide doit se trouver entre les deux lignes, ni plus haut, ni plus bas.

CHAÎNE

Vérifiez l'état général de la chaîne ainsi que sa tension avant chaque utilisation. Lubrifiez et réglez la chaîne selon la nécessité (Voir chapitre Entretien et réglages périodiques).

POIGNÉE DES GAZ

Vérifiez si la poignée des gaz fonctionne correctement. Vous devrez accélérer doucement puis revenir à la position de ralenti. Si nécessaire, réviser l'ensemble et graissez les pièces mobiles pour que cela fonctionne correctement.

FEUX

Vérifiez les phares et les feux de stop pour vous assurer qu'ils sont en parfaites conditions de fonctionnement. Le cas échéant, réparez ce qui est nécessaire pour qu'ils fonctionnent correctement.

PNEUMATIQUES

Utiliser toujours les pneumatiques recommandés.

AVERTISSEMENT

L'utilisation de pneus inappropriés ou la conduite du véhicule avec des pneus dégonflés ou à des pressions incorrectes ou inégales peut provoquer des pertes de contrôle qui peuvent entraîner des risques d'accident.

	Fabricant	Mesures	Modèle
Avant	MAXIS	21 x 7,00 -10"	RAZR
Arrière	MAXIS	20 x 11,00 -9"	RAZR

Les pneus doivent être gonflés à la pression recommandée. Mesurer la pression des pneus avec un manomètre à basse pression.

ATTENTION

Vérifier et ajuster les pressions avec les pneus froids. Les pressions devront être égales des deux côtés.

	Recommandée	Minimale	Maxima
Avant	0,400 bar/ 40 Kpa	0,370 bar/ 37 Kpa	0,430 bar/ 43 Kpa
Arrière	0,450 - 0,500 bar/ 45 - 50 Kpa	0,420 -0,470 bar/ 42 -47 Kpa	0,480 - 0,530 bar/ 48 - 53 Kpa

Limite d'usure des pneumatiques :

Examinez la manière dont vos pneus s'usent. Si l'usure se trouve dans le centre du pneu, cela signifie qu'il y a trop de pression.

Si l'usure se trouve aux extrémités, cela signifie que le pneu est peu gonflé.

L'usure doit donc être uniforme à la surface du pneu. Remplacez le pneu lorsque la profondeur du dessin s'est réduite à 3 mm à cause de l'usure.

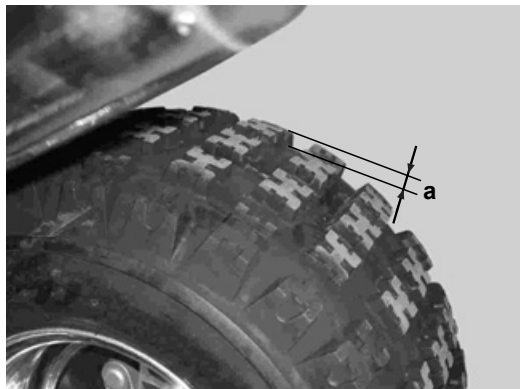

Distance minimale du crampon (a) : 3 mm

UTILISATION DU QUAD

AVERTISSEMENT

Lisez attentivement le manuel de l'utilisateur pour vous familiariser avec toutes les commandes. La perte de contrôle peut provoquer un accident et des blessures.

DÉMARRER LE MOTEUR

ATTENTION

Avant de démarrer le moteur pour la première fois, consultez le chapitre "Rodage du moteur".

AVERTISSEMENT

Lorsque le temps est froid, veillez toujours à ce que tous les câbles de commande fonctionnent avec souplesse avant de circuler. Si les câbles sont congelés ou ne fonctionnent pas sagement, vous pourriez perdre le contrôle du QUAD et avoir un accident.

1.- Serrez la poignée du frein pendant que vous actionnez le levier de blocage pour appliquer le frein de stationnement.

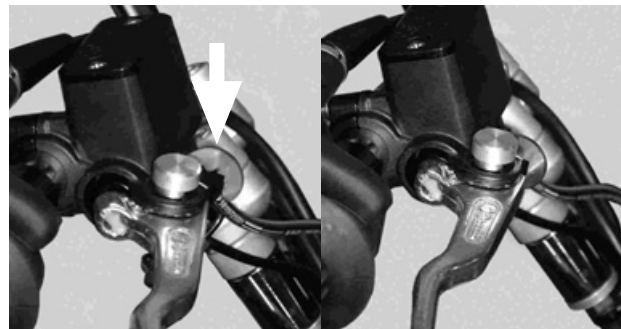

AVERTISSEMENT

- Appliquez toujours le frein de fonctionnement avant de démarrer le moteur. Le QUAD pourrait se mettre en mouvement de manière inattendue si le frein n'est pas serré. Cela pourrait provoquer une perte de contrôle ou une collision.
 - N'oubliez pas de détacher le frein de stationnement avant de commencer à avancer. Le frein pourrait chauffer de manière excessive si vous utilisez le QUAD sans l'enlever. Il pourrait alors perdre de l'efficacité et provoquer un accident. Il s'userait également de manière prématurée.

- 2.- Tournez le robinet d'essence sur la position "ON".
- 3.- Mettez la transmission au point mort.

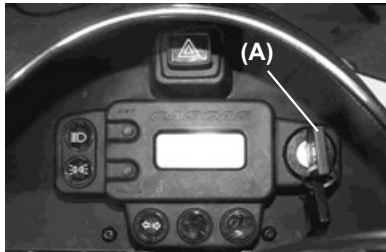

4.- Tourner la clé (A) dans le sens horaire (position "ON").

5.- Le pilote devra ensuite s'attacher le système d'arrêt d'urgence (voir recommandations dans le chapitre "Parties principales du QUAD/ arrêt d'urgence").

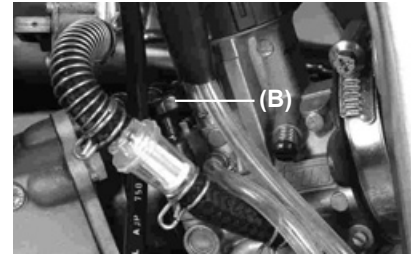

6.- Si le moteur est froid, tirer sur le bouton du starter (B).

7- Actionner le levier de démarrage sans tourner la poignée des gaz.

REMARQUE

Si le moteur ne démarre pas, tournez la clé jusqu'à la position « OFF » et attendez quelques secondes avant de faire d'autres tentatives.

CHANGEMENT DE VITESSES

Ce quadricycle est pourvu d'une boîte 6 vitesses. Le changement de vitesses est à retour ce qui signifie que pour passer de la première à la troisième, il faudra passer avant par la seconde, en rétrogradant les vitesses une par une.

Pour mettre la première depuis le point mort, il faut embrayer, appuyer sur la pédale de changement de vitesses et relâcher doucement l'embrayage. (Le processus de mise en marche de la machine sera expliqué plus en détail dans le chapitre suivant).

ATTENTION

Lors du changement de vitesses, appuyez fermement sur la pédale de changement pour être sûr d'effectuer un changement positif. Un changement de vitesse incomplet peut faire sauter la transmission à une autre vitesse et abîmer le moteur.

ATTENTION

Ne circulez pas trop longtemps par inertie avec le moteur arrêté, et ne remorquez pas le QUAD sur de grands parcours. Même au point mort car la lubrification de la boîte de vitesses n'est effectuée que lorsque le moteur est en marche. Une mauvaise lubrification peut provoquer des défaillances.

METTRE EN MARCHÉ LE VÉHICULE

1.- Actionner la poignée des gaz.

ATTENTION

Toujours relâcher l'accélérateur pour changer de vitesse, sinon le moteur et la transmission peuvent être endommagés.

2.- Comme cela a été expliqué, pour mettre la première depuis le point mort, il faut embrayer, appuyer sur la pédale de changement de vitesses et relâcher doucement l'embrayage, et accélérer progressivement en même temps.

3.- Une fois que la machine a atteint la vitesse souhaitée, relâcher l'accélérateur et actionner en même temps la poignée d'embrayage.

4.- Passer la deuxième vitesses (en veillant à ne pas passer au point mort).

5.- Actionner partiellement l'accélérateur et relâcher progressivement la poignée d'embrayage.

6.- Suivre la même procédure pour passer à la vitesse immédiatement supérieure.

AVERTISSEMENT

Le fait d'accélérer brusquement ou de relâcher trop rapidement la poignée d'embrayage peut entraîner des risques d'accident et peut faire déraiper ou capoter le véhicule. Il faut actionner l'accélérateur progressivement et relâcher l'embrayage doucement.

Pour décélérer

Pour décélérer ou s'arrêter, relâcher l'accélérateur et freiner doucement et de manière uniforme. Rétrograder lorsque le véhicule perd de la vitesse. Avant de rétrograder, attendre que le moteur baisse suffisamment en régime. La mauvaise utilisation des freins ou du changement de vitesses peut faire perdre de la traction aux pneumatiques et entraîner une perte de contrôle et un risque d'accident.

AVERTISSEMENT

Veillez à ce que le régime du moteur ait diminué suffisamment avant de rétrograder. Si vous rétrogradez à une vitesse inférieure avec un régime trop élevé, les roues peuvent s'arrêter de tourner. Cela peut donner lieu à des pertes de contrôle avec risque d'accident et de blessures. Cela peut également endommager le moteur et la transmission.

ARRÊTER LE MOTEUR

1.- Mettre la transmission au point mort.

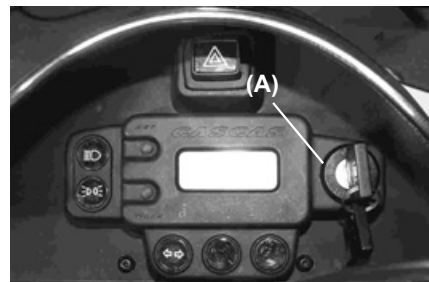

2.- Tourner la clé dans le sens anti-horaire (position "OFF"), le moteur s'arrêtera automatiquement.

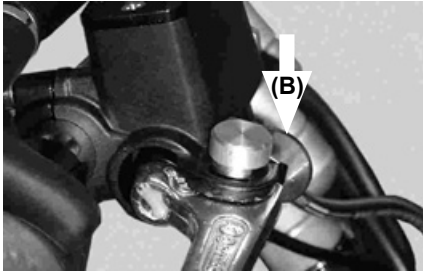

3.- Utilisez le frein de stationnement (B) lorsque le véhicule est stationné.

4.- La clé pourra être retirée du contact.

RODAGE DU MOTEUR

Le rodage est une partie très importante de la vie de votre quadricycle ; c'est pourquoi nous vous recommandons de respecter scrupuleusement les instructions suivantes.

REMARQUE

Le rodage est une période (normalement les 20 premières heures) durant laquelle nous devons prendre en compte plusieurs éléments pour mettre le moteur au point.

Durant les dix premières heures, il est recommandé de ne pas rouler avec plus de la moitié des gaz durant une longue période et d'éviter tout type de situation qui peut occasionner une chauffe excessive du moteur. Cependant, une accélération momentanée (3 ou 4 secondes) ne constitue aucunement un problème pour le moteur ; au contraire, cela lui bénéficiera. Chaque séquence d'accélération doit être suivie d'une période de repos pour que le moteur puisse extraire toute la chaleur accumulée.

Durant ces 10 premières heures, essayez de ne pas rouler toujours à la même vitesse, variez-la de temps en temps.

Durant les 10 heures suivantes (10-20), il est recommandé de ne pas rouler à plus de 3/4 des gaz durant une longue période.

CONNEXION DE LA MARCHÉ ARRIÈRE

Le WILD H.P 300 RV. est équipé d'une marche arrière. Pour introduire la marche arrière, il faut respecter les conditions suivantes :
 1- Le QUAD doit être arrêté et le moteur doit être en marche.
 2.- La boîte de vitesses doit être au point mort.



Serrer simultanément la poignée droite (frein avant) et le bouton situé au milieu du guidon (1).

AVERTISSEMENT

- Il ne faut jamais actionner la marche arrière lorsque le QUAD est en mouvement.
- Il ne faut jamais actionner le levier de démarrage lorsque la marche arrière est engagée.

DÉCONNEXION DE LA MARCHÉ ARRIÈRE

Pour enlever la marche arrière, suivre le même processus mais dans le sens inverse.

STATIONNEMENT EN PENTE

AVERTISSEMENT

Éviter le stationnement sur des côtes ou des terrains inclinés car le QUAD pourrait se mettre en mouvement sans contrôle et provoquer un accident. S'il est nécessaire de stationner en pente, engager la première vitesse, mettre le frein de stationnement et caler les roues avant et arrière avec des pierres ou d'autres objets.

1. Arrêter la machine en appuyant sur les freins ; lorsque la machine est arrêtée, engager la première vitesse.
2. Arrêtez le moteur sans relâcher l'embrayage. Vous pouvez alors relâcher l'embrayage.
3. En appuyant sur les freins avant et arrière, mettre le frein de stationnement puis relâcher doucement la pédale de frein.

CONDUITE DU QUAD. Conseils pratiques.

VOUS FAMILIARISER AVEC VOTRE QUAD

Ce QUAD est destiné à des conducteurs expérimentés et pour être utilisé à des fins récréatives.

Même si vous êtes un expert de la conduite d'autres véhicules ou de motos tout terrain, conduire le QUAD exige des habilités particulières qui ne peuvent s'acquérir qu'avec la pratique. Nous vous recommandons de commencer à vous familiariser avec votre quadricycle sur des terrains plats, sans obstacles et sans autres conducteurs. N'essayez pas de réaliser des manœuvres difficiles tant que vous n'êtes pas complètement familiarisé avec le QUAD. Un quadricycle n'est pas un véhicule conçu pour sauter des obstacles ; n'effectuez pas ce type de manœuvres car vous pourriez l'endommager sérieusement.

AVERTISSEMENT

Ne vous mettez pas au volant d'un QUAD sans avoir lu au préalable ce manuel. Vérifiez que vous avez bien compris le maniement des commandes et prêtez une attention toute particulière au chapitre « Informations concernant votre sécurité ».

CONDUIRE AVEC PRÉCAUTION ET BON SENS

Comme nous l'avons expliqué, la conduite de votre QUAD requière des habilités spécifiques que vous ne pouvez acquérir que par la pratique durant une certaine période.

Prenez le temps nécessaire pour apprendre les techniques de base avant d'essayer des manœuvres plus difficiles.

AVERTISSEMENT

Ne prenez jamais de passager. Le siège est grand pour permettre au conducteur de se déplacer à la position appropriée durant la marche. Ce n'est pas pour emmener des passagers. Le fait de transporter un passager avec ce QUAD réduit considérablement la possibilité d'équilibrer et de contrôler la machine. Cela peut provoquer un accident et des blessures pour le conducteur et/ou le passager. Le quadricycle dispose d'un système d'arrêt d'urgence en cas de chute du pilote, mais il n'est pas équipé en cas de chute d'un deuxième passager.

Équipement

- Portez toujours un casque homologué de votre taille.
- Vous devrez également porter : une protection pour les yeux, des gants, une chemise ou un gilet à manche longue et un pantalon long.

AVERTISSEMENT

Il est obligatoire de porter l'intégralité de l'équipement que nous avons décrit, dans le cas contraire, le risque de blessure grave, voire mortelle, augmente.

Vérifications préalables à la conduite

Pour la sécurité et le soin corrects du QUAD, effectuez toujours les vérifications préalables à la conduite. Elles sont expliquées de manière détaillée dans le chapitre « Vérifications à effectuer avant de mettre en marche la machine ».

Pendant la conduite

Mettez toujours les étriers et les protecteurs, ils protégeront vos membres inférieurs de blessures graves. Maintenez toujours les pieds sur les étriers et les deux mains sur le guidon lorsque vous conduisez.

AVERTISSEMENT

Comme nous l'avons expliqué dans ce manuel, il est obligatoire d'utiliser les étriers et les protecteurs pour préserver votre intégrité physique.

Modifications

Ne modifiez jamais ce QUAD en installant ou en utilisant des accessoires inappropriés. Les pièces et accessoires ajoutés à ce véhicule doivent être des pièces et accessoires originaux de GAS GAS ou des composants équivalents conçus pour être utilisés sur ce QUAD, et ils devront être installés et utilisés conformément aux instructions. Le montage inapproprié d'accessoires ou la modification de ce véhicule peuvent modifier son maniement et provoquer dans certains cas un accident. En cas de doute, consultez un concessionnaire officiel.

Système d'échappement

La température du système d'échappement du QUAD augmente au fur et à mesure du fonctionnement du véhicule. Évitez de le toucher car vous pourriez vous brûler. Stationnez le QUAD dans un endroit réservé à cet effet ou dans un endroit à l'abri des piétons et des enfants.

COMMENT TOURNER AVEC VOTRE QUAD

Si vous allez à faible vitesse, vous ne connaîtrez aucun problème pour tourner avec le guidon. Par contre, si la vitesse augmente, la difficulté pour tourner augmentera également. Les deux roues arrière sont montées de manière rigide sur un même essieu et tournent ensemble à la même vitesse. Par conséquent, à moins de permettre à la roue de la partie intérieure du virage de patiner ou de perdre de la traction, le QUAD se résistera à tourner. Il faut une technique spécifique pour tourner et c'est pour cela qu'il est important

d'apprendre cette technique dans une zone plate, sans obstacles et à une vitesse modérée. Vous pourrez augmenter la vitesse des virages à mesure que vous maîtriserez mieux cette technique.

Lorsque vous vous approchez d'un virage, réduisez la vitesse et commencez à tourner le guidon dans la direction souhaitée. Inclinez votre corps vers la partie intérieure de la courbe pour faire contrepoids à l'inertie produite par la vitesse. Utilisez l'accélérateur pour maintenir une vitesse constante durant le virage. Cette manœuvre vous permettra de prendre le virage correctement. L'image illustre la manœuvre.



**1.- Virage vers la droite.
2.- Virage vers la gauche.**



Si vous utilisez une mauvaise technique, le QUAD peut continuer à aller tout droit. Si la machine ne tourne pas, arrêtez-vous et recommencez la manœuvre.

Si la machine commence à se renverser vers l'extérieur lorsque vous prenez un virage, réduisez la vitesse, tournez le guidon ou inclinez-vous encore plus vers l'intérieur. Il peut également être nécessaire de réduire la vitesse progressivement et de tourner la direction vers l'extérieur du virage pour éviter de capoter.

MONTÉE DE CÔTES

Nous vous recommandons de commencer à monter des côtes peu prononcées et d'augmenter l'inclinaison au fur et à mesure de votre pratique. De toute manière, évitez les côtes avec des surfaces instables ou glissantes, ou avec des obstacles, car comme nous l'avons vu, le quadricycle n'est pas un véhicule approprié pour sauter des obstacles, donc abstenez-vous.



Lors de la montée d'une pente, il est très important de transférer le poids vers la partie avant du QUAD. Pour ce faire, penchez le dos vers l'avant et déplacez la position d'assise vers l'arrière ; pour les pentes très prononcées, mettez-vous debout sur les étriers et inclinez-vous légèrement vers l'avant.

AVERTISSEMENT

Ne faites pas d'accélération brusques et de changements de vitesses soudains. Le QUAD pourrait faire un tonneau vers l'arrière. Dans ce cas, la protection arrière ne pourra pas vous aider car la vitesse d'inertie serait trop importante. Ne franchissez jamais le sommet d'une côte à toute vitesse. De l'autre côté, il pourrait y avoir un obstacle, une descente brusque, un autre véhicule ou une personne.

Si en montant une pente vous rendez compte que vous n'avez pas bien estimé sa difficulté et votre capacité pour arriver au sommet, tournez en faisant un rond avec le QUAD tant que vous avez de la traction à l'avant (et de l'espace suffisant) et commencez à descendre.

Si la machine commence à rouler vers l'arrière, n'utilisez pas le frein arrière pour vous arrêter et n'essayez pas non plus d'engager une vitesse, le quadricycle pourrait alors facilement faire un tonneau vers l'arrière. Descendez immédiatement du véhicule du côté ascendant de la pente. Donnez toujours priorité à votre sécurité.

DESCENTE DE CÔTES

Lorsque vous descendez une pente avec le QUAD, déplacez votre poids au maximum vers l'arrière, dans le sens ascendant de la pente. Déplacez-vous vers l'arrière sur le siège et restez assis avec les bras tendus.



Choisissez un petit rapport qui permette à la compression du moteur d'agir comme frein principal (frein moteur). Un mauvais freinage peut provoquer une perte de traction. Regardez l'exemple sur l'image.

TRAVERSÉE DE CÔTES

Pour traverser transversalement une surface en pente avec votre QUAD, il est nécessaire que vous placiez votre poids de manière à maintenir l'équilibre approprié. Avant d'essayer de traverser une pente, soyez sûr d'avoir assimilé les rudiments de conduite du QUAD sur terrain plat. Évitez les pentes avec des surfaces glissantes et

les terrains accidentés qui peuvent vous faire perdre l'équilibre. Lorsque vous traversez la pente, maintenez votre corps incliné du côté ascendant de celle-ci. Il peut être nécessaire de corriger la direction au passage de surfaces instables, en orientant les roues avant légèrement vers le haut. Lorsque vous circulez sur des pentes, n'effectuez pas de virages serrés dans le sens ascendant ni dans le sens descendant. Si le QUAD commence à se renverser, tournez progressivement la direction dans le sens descendant s'il n'y a pas d'obstacle sur votre chemin. Lorsque vous récupérez l'équilibre, tournez à nouveau la direction dans le sens dans lequel vous voulez circuler.

TRAVERSÉE D'EAUX PEU PROFONDES

Le QUAD est prévu pour pouvoir traverser à faible vitesse des eaux ayant une profondeur maximale de 35 cm. Avant d'entrer dans l'eau, choisissez le chemin avec précaution. Entrez à un endroit dépourvu de chutes brusques, et évitez les pierres ou les autres obstacles qui peuvent faire patiner ou perdre la stabilité du QUAD. Conduisez doucement et avec précaution.

AVERTISSEMENT

Ne conduisez jamais dans des eaux rapides ou plus profondes que celles spécifiées dans ce manuel. Rappelez-vous que lorsque les freins sont mouillés, leur capacité de freinage peut diminuer. Vérifiez les freins lorsque vous sortez de l'eau. Actionnez-les plusieurs fois pour les sécher par frottement si nécessaire.

REMARQUE

Après avoir traversé un courant d'eau avec le QUAD, n'oubliez pas d'enlever l'eau en retirant le tuyau de rétention situé au fond du boîtier du filtre à air. Lavez-le avec de l'eau douce si vous avez circulé dans de l'eau salée ou de la boue.

CONDUITE SUR TERRAIN ACCIDENTÉ

La conduite sur terrain accidenté doit être effectuée avec précaution. Faites attention à tous les obstacles qui pourraient endommager le QUAD, le déstabiliser ou provoquer un accident. Maintenez à tout moment vos pieds fermement appuyés sur les étriers. Évitez les sauts avec le véhicule, car ils pourraient provoquer une perte de contrôle et endommager la machine.

PATINAGES ET DÉRAPAGES

Lorsque vous conduisez sur des surfaces instables ou glissantes, faites-le avec précaution car le QUAD pourrait dérapager. Un patinage inattendu et non corrigé peut provoquer un grave accident. Pour réduire la tendance des roues avant à patiner sur un terrain instable ou glissant, il est parfois utile de faire porter le poids du corps sur celles-ci.

Si les roues avant du QUAD commencent à patiner dans le sens latéral, il est en général possible de récupérer le contrôle en tournant la direction dans le sens du dérapage (s'il y a suffisamment d'espace pour cela). Il n'est pas conseillé d'accélérer ni de freiner tant que le dérapage n'est pas corrigé.

Après un certain temps de pratique, vous pourrez dominer la technique du dérapage contrôlé. Avant d'essayer de telles manœuvres, il faut choisir le terrain avec soin car la stabilité et le contrôle diminuent en les réalisant. Veillez à éviter les manœuvres de dérapage sur des surfaces extrêmement glissantes comme la glace, car vous pourriez perdre complètement le contrôle du véhicule.

REMARQUE

Apprenez à contrôler avec sécurité les dérapages en les pratiquant à faible vitesse sur des terrains lisses et horizontaux.

RÉGLAGE

RÉGLAGE DE LA SUSPENSION AVANT

Elle est constituée de deux bras trapézoïdaux avec 2 amortisseurs multi-réglables ÖHLINS.

Pour s'adapter aux différents types de conduite, le ressort de l'amortisseur peut être ajusté ou remplacé par un ressort optionnel. La force peut être réglée facilement, il n'est donc pas nécessaire de modifier le tarage hydraulique.



Ajuster l'extension

AVERTISSEMENT

Les composants de la suspension sont chauds durant le fonctionnement. Ne touchez jamais à la commande de réglage de l'amortissement de compression, à la commande de réglage de l'amortissement d'extension, ni au réservoir d'huile avec les mains nues ou une autre partie du corps tant que les composants de compression n'ont pas refroidi.



Pour ajuster l'extension, tourner manuellement la commande **(B)** de la partie inférieure de l'amortisseur.

Le total des possibilités est de 22 « clics ». Les mesures de réglage du rebond standard sont de 7 « clics ».

Tournez-la jusqu'en butée dans le sens des aiguilles d'une montre ; il est alors complètement fermé. Tournez dans le sens inverse à celui des aiguilles d'une montre jusqu'à noter 7 « clics », la position est alors standard. Si vous êtes à 0 « clics », l'extension sera très dure ; par contre, si vous êtes à 22 « clics », l'extension sera très molle.

AVERTISSEMENT

Réglez toujours les amortisseurs gauche et droit à la même mesure. Un réglage inégal peut causer un maniement défaillant et une perte de stabilité avec le risque d'accident que cela entraîne.

Ajuster la compression

Pour ajuster la compression, tourner manuellement la commande **(A)** de la partie supérieure de l'amortisseur. En la tournant jusqu'en butée dans le sens contraire à celui des aiguilles d'une montre, elle sera alors complètement fermée.

Le total des possibilités est de 38 « clics ».

Les mesures de réglage de la compression standard sont de 20 « clics ».

Compression totalement dure 0 « clics ».

Compression totalement molle 38 « clics ».

RÉGLAGE DE LA SUSPENSION ARRIÈRE

Il s'agit d'un basculeur fabriqué en alliage d'aluminium, sans soudures. Le système est progressif par l'intermédiaire de biellettes, avec amortisseur multi-réglable "ÖHLINS". De même que pour la suspension avant, il peut s'adapter à différents types de conduite.

Ajuster l'extension

Pour l'ajuster, tourner manuellement la commande de la partie inférieure de l'amortisseur.

Le total des possibilités est de 28 « clics ». Les mesures de réglage de la compression standard sont de 13 « clics ».

Tournez-la jusqu'en butée dans le sens des aiguilles d'une montre ; il est alors complètement fermé. Tournez dans le sens inverse à celui des aiguilles d'une montre jusqu'à noter 13 « clics », la position est alors standard. Si vous êtes à 0 « clics », l'extension sera très dure ; par contre, si vous êtes à 28 « clics », l'extension sera très molle.

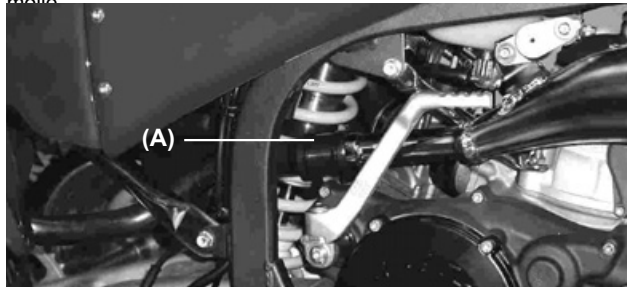

Ajuster la compression

Pour l'ajuster, tourner manuellement la commande de la partie supérieure de l'amortisseur avec un tournevis plat. En la tournant

jusqu'en butée dans le sens contraire à celui des aiguilles d'une montre, elle sera alors complètement fermée.

Le total des possibilités est de 56 « clics ».

Les mesures de réglage de la compression standard sont de 28 « clics ».

Compression totalement dure 0 « clics ».

Compression totalement molle 38 « clics ».

RÉGLAGE DE LA CARBURATION

Mélange

Il faut disposer de connaissances élémentaires d'identification et de fonctionnement des composants. Modifier en fonction de la température.

Condition	mélange	fixer modifications
Air froid	pauvre	riche
Air tiède	riche	pauvre
Air sec	pauvre	riche
Basse altitude	standard	standard
Haute altitude	riche	pauvre

REMARQUE

Le gicleur principal doit être incrémenté ou réduit de 1 à 5 mesures jusqu'à trouver la puissance maximale.

Gicleur principal

Son effet est plus important. Le numéro gravé sur la partie inférieure du gicleur indique la mesure de l'aiguille de calibrage d'essence. Plus le numéro est grand, plus l'aiguille est grande et plus il y a de l'essence qui passe.

AVERTISSEMENT

L'essence est extrêmement inflammable et peut être explosive dans certaines conditions. Arrêtez toujours le moteur et ne fumez pas. Veillez à ce que la zone soit ventilée et qu'il n'y ait pas de flammes ou d'étincelles à proximité (y compris la lumière d'un projecteur).

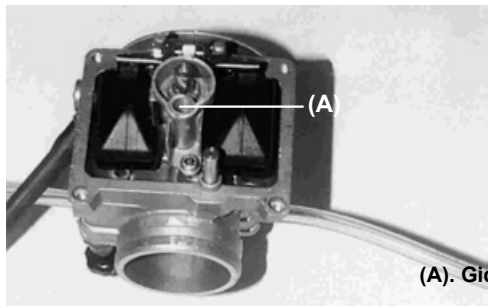

(A). Gicleur principal.

Gicleur minimum

Il contrôle le mélange depuis la position "fermé" à "1/8 d'ouverture" du clapet des gaz, mais il a peu d'effet sur l'ouverture totale de celui-ci. Pour ajuster le mélange, la vis d'air peut être tournée pour modifier le flux d'air ou modifier le gicleur de manière à faire entrer plus ou moins d'essence. Tourner d'abord la vis d'air.

En la vissant vers l'intérieur, le mélange est enrichi. Il faut visser la vis d'air depuis une position déterminée. Puis faire des modifications par incréments de 1/2 tour. Si en tournant la vis de 1 à 2,5 tours vous n'obtenez pas le résultat souhaité, modifiez d'un pas le gicleur de minimum (C) et affinez avec la vis d'air (B).

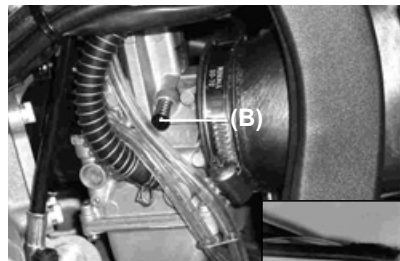

Aiguille du carburateur

L'aiguille et le diffuseur de l'aiguille doivent avoir ensemble un effet de 1/4 à 3/4 des gaz. L'aiguille se déplace à l'intérieur et à l'extérieur du diffuseur ; lorsque l'aiguille devient plus étroite, sa position détermine la quantité d'essence permise. Il y a cinq rainures sur la partie supérieure de l'aiguille où le clip est fixé. Ce clip positionne l'aiguille dans le clapet des gaz et détermine la position relative du diffuseur, c'est pourquoi le mélange est enrichi.

En déplaçant le clip vers le haut, le mélange est appauvri. Modifier la position du clip pas à pas. La partie droite de l'aiguille a une influence sur la réponse du clapet des gaz en effectuant des petites ouvertures de celui-ci.

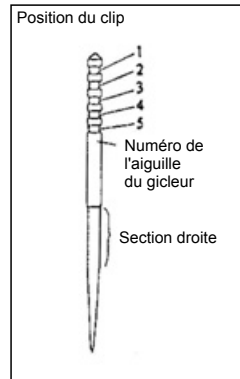

Essai du quadricycle

- Chauffez le moteur avec la carburation en position standard puis examinez les conditions de fonctionnement de la bougie.
- Essayez le QUAD en maintenant le clapet du carburateur ouvert.

Symptôme de modifications inopportunes

Si votre QUAD souffre l'un des symptômes suivants, il faudra ajuster les modifications. Avant de les réaliser, assurez-vous que tout le reste fonctionne correctement.

Vérifiez l'état de la bougie, que la mise au point est correcte, nettoyez le filtre à air, et retirez la matière brûlée du tuyau d'échappement.

État de la bougie		
Correct	Isolant sec et de couleur claire	
Pas suffisant	Isolant blanc	Modifiez la carburation à un échelon supérieur
Riche	Isolant humide et noir	Modifiez la carburation à un échelon inférieur

- Ajuster la carburation jusqu'à ce que le moteur réponde de manière satisfaisante avec le clapet du carburateur ouvert.
- Si le mélange est trop pauvre, le moteur tend à avoir des secousses et il peut se bloquer. Par contre, s'il est trop riche, la bougie devient humide ce qui occasionne des défaillances. Le mélange approprié varie en fonction des conditions atmosphériques ; il faut donc en tenir compte avant d'ajuster la carburation.

REMARQUE

Vérifier que les composants du carburateur qui régulent le flux d'essence et la vis qui régule la circulation d'air sont bien réglés.

Mesures standards

Composant	Spécifications
Clapet de l'accélérateur	7
Gicleur de ralenti	38
Aiguille	N1EC
Gicleur principal	185

Facteurs de correction

(Pour modifications d'altitude ou de température)

1. Trouvez le facteur de correction pour ajuster la carburation. Par exemple : 1000 m d'altitude et température de 35 °C correction 0,94.
2. En utilisant le facteur de correction, sélectionner le gicleur minimum et la carburation correcte.

Par exemple : facteur 0,94, il faut multiplier la carburation (mesure) par ce nombre.

Gicleur de ralenti # 50 x 0,94 = # 47.

Gicleur principal # 162 x 0,94 = 158.

3. Trouvez dans le tableau votre facteur de correction pour l'aiguille et la vis d'air et modifiez la position du clip et l'ouverture de la vis d'air.

- En ajustant le clip de l'aiguille : si nous nous trouvons en 3^{ème} rainure, nous la mettons à la 2^{ème}.

- En ouvrant la vis d'air : 1 tour 1/2 + 1 tour = 2 tours 1/2 vers l'extérieur.

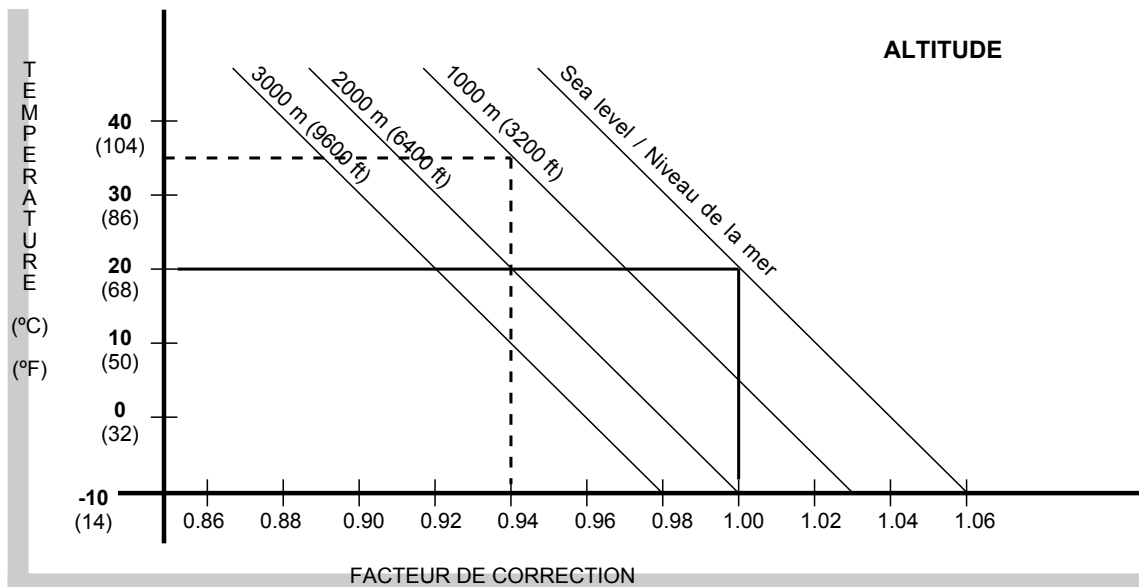

POSITION DE L'AIGUILLE / OUVERTURE DE LA VIS D'AIR					
FACTEUR DE CORRECTION	1,06 ou SUPÉRIEUR	1,06 - 1,02	1,02 - 0,98	0,98 - 0,94	0,94 ou INFÉRIEUR
POSITION DE L'AIGUILLE	DESCENDRE LE CLIP 1	IIDENTIQUE	IIDENTIQUE	IIDENTIQUE	MONTER LE CLIP 1 POSITION
OUVERTURE DE LA VIS LIBRE	SERRER D'UN TOUR	SERRER D'UN DEMI TOUR	IIDENTIQUE	DESSERRER D'UN DEMI-TOUR	DESSERRER D'UN TOUR

ENTRETIEN ET AJUSTEMENTS PÉRIODIQUES

TABEAU D'ENTRETIEN

Il faudra réaliser la première révision dans un atelier spécialisé après 500 km ou deux réservoirs de carburant. Les révisions ultérieures seront effectuées tous les 2 000 km ou tous les trois mois.

		Vérifier	Remplir	Changer	Lubrifier	Nettoyer	Ajuster	Serrer	Si nécessaire
AVANT DE SORTIR AVEC LE QUAD	Niveau du réservoir d'essence	●	●						●
	Niveau des réservoirs de liquide de freins (avant et arrière).	●	●						●
	Jeu du levier de frein et de la pédale	●					●		●
	Plaquettes de frein	●		●					●
	Niveau du liquide de refroidissement	●	●						●
	Usure des pneus	●		●					●
	État général de la chaîne	●			●				●
	Poignée des gaz	●			●				●
	Jeu de la poignée d'embrayage	●					●		●
	Feux	●		●					●
Interrupteurs	●								
APRÈS ÊTRE SORTI	Quadricycle					●			●
	Pédale de changement de vitesses				●				●
	Pédale et poignée de frein				●				●
	Poignée d'embrayage				●				
	Filtre à air				●	●			
	Boîtier du filtre à air					●			
	Guide de chaîne	●			●	●	●		●
	Câbles				●				
	Tuyau du radiateur et raccords	●							
Échappement	●			●	●				
TOUS LES	Coussinets de roues (10 sorties)	●							
	Vis du tableau des couples de serrage (Consulter le tableau)							●	
	Piston du frein et cache anti-poussière (2 ans)			●					
	Piston de la pompe à frein et cache anti-poussière (2 ans)			●					
			●						

Les inspections, les réglages et les lubrifications périodiques permettent de conserver la machine dans les meilleures conditions possibles de sécurité et d'efficacité. La sécurité est une obligation du propriétaire de la machine. Dans les pages suivantes, nous expliquons les points les plus importants relatifs aux inspections, réglages et lubrification.

AVERTISSEMENT

Ne pas effectuer d'opération d'entretien du moteur lorsque celui-ci est en marche. Les éléments mobiles pourraient s'accrocher dans les vêtements ou le corps et provoquer des blessures. Les composants électriques peuvent causer des étincelles, provoquer des décharges électriques et des incendies. Avant d'effectuer une opération d'entretien quelconque, arrêter le moteur sauf indication contraire. Si vous n'êtes pas familiarisé avec l'entretien du véhicule, il vaut mieux le confier à un atelier spécialisé.

RÉGLAGE DE LA POIGNÉE D'EMBRAYAGE

Le jeu de la poignée d'embrayage doit être de 2-3 mm. Le jeu augmente avec l'usure du plateau d'embrayage et nécessite d'être ajusté. Lorsqu'il y a trop de jeu, il faut d'abord l'ajuster au niveau de la poignée d'embrayage.

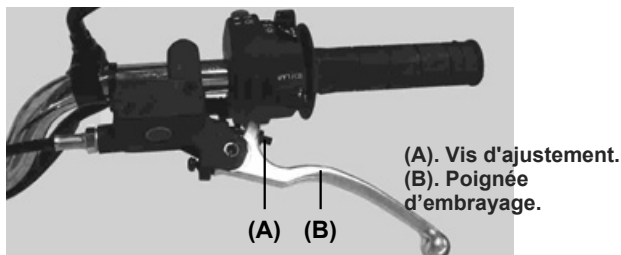

Serrer la vis de réglage pour obtenir le jeu optimal. Si le réglage de la poignée d'embrayage est arrivé en butée, il faudra ajuster le jeu à l'aide du poussoir du piston de la pompe d'embrayage.

RÉGLAGE DE LA POIGNÉE ET DE LA PÉDALE DE FREIN

Le disque usé est automatiquement compensé et n'a pas d'effets sur la poignée de frein ni sur la pédale. Il faut donc juste effectuer des réglages du jeu de la poignée de frein avant, de la position de la pédale de frein arrière et de son jeu.

Poignée de frein avant.

Normalement, le jeu de la poignée sera directement lié à l'usure des plaquettes ; c'est-à-dire que si vous observez du jeu au niveau de la poignée, il est préférable d'observer attentivement si les plaquettes de frein ont besoin d'être remplacées avant d'ajuster ce jeu.

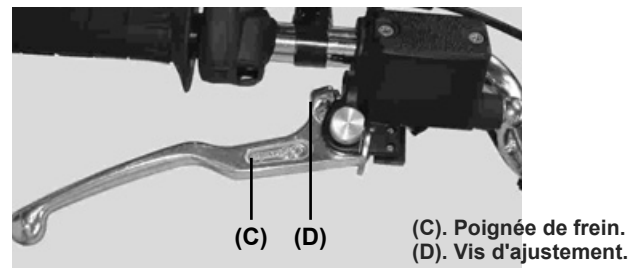

Une fois ces observations effectuées, vous pouvez ajuster la poignée de frein au point qui vous convient. Serrez la vis (D) indiquée sur l'image (cette vis est recouverte d'une bande de silicone : retirez-la), et vous verrez apparaître la rainure où vous pourrez introduire la vis et l'ajuster. Le jeu diminuera si vous serrez la vis, et par contre, la poignée aura plus de jeu si vous la desserrez.

Il peut arriver que de l'air soit entré dans le circuit du liquide de freins. Le processus de purge du système est alors le suivant :

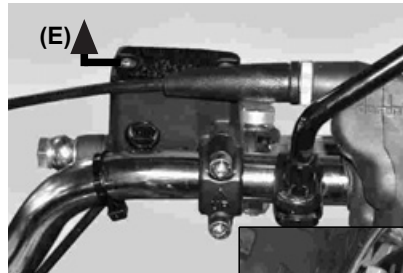

- Retirer le cache du réservoir du liquide de freins (E) pour contrôler le niveau.

- Retirer le bouchon (F) des pinces du frein (à l'intérieur des roues) et placer à son extrémité un tuyau transparent.



- Actionner plusieurs fois la poignée du frein. Nous verrons que du liquide commence à sortir par l'extrémité à laquelle nous avons placé le tuyau. Le tuyau transparent nous servira pour voir s'il y a de l'air dans le circuit (présence de bulles).
- Une fois le circuit purgé, remplir à nouveau le réservoir au niveau maximum .

Pédale de frein arrière

Vérifier que le frein répond correctement et qu'il n'y a pas de frottements avec une autre partie du QUAD. Pour ajuster le jeu de la pédale, desserrer l'écrou de blocage, tourner la vis, placer la poignée dans la position souhaitée et bien serrer l'écrou de blocage.

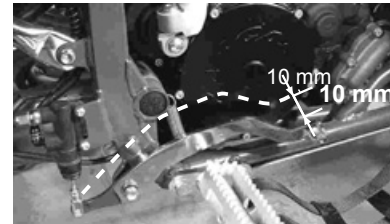

Lorsque la pédale de frein est en position de repos, il doit y avoir un jeu de 10 mm. Si ce n'est pas le cas, il faudra l'ajuster. 10 mm

AVERTISSEMENT

Si le toucher de la pédale de frein est spongieux lorsqu'elle est actionnée, cela peut être dû à de l'air dans la pompe ou signifier que la pédale est défectueuse. Comme il est dangereux de conduire dans ces conditions, vérifiez immédiatement les freins.

VÉRIFICATION DU NIVEAU DE LIQUIDE DE FREINS

REMARQUE

Vérifiez le liquide de frein et vidangez-le régulièrement. Il peut également être vidangé s'il est pollué par de l'eau ou des saletés.

Contrôle du niveau de liquide de frein

Avant : Le petit récipient du liquide de frein se trouve à gauche de la poignée des gaz. Si nous observons attentivement le récipient, nous verrons une bulle transparente sur l'un des côtés plats grâce à laquelle nous contrôlerons ce qui se passe à l'intérieur du réservoir de liquide de freins. Si vous venez d'acheter le QUAD, vous ne verrez rien à travers la bulle car le réservoir est plein ; mais lorsque le niveau de liquide descendra, vous le verrez et pourrez le contrôler.

Lorsque le niveau de liquide de freins est très bas, faites l'appoint :

- Avec un tournevis cruciforme, dévissez les deux vis qui se trouvent sur le récipient.
- Ajoutez ensuite du liquide en quantité suffisante.
- Revissez et vérifiez que le récipient est bien fixé.

Arrière : Le récipient du liquide de frein arrière se trouve sous le siège du quadricycle.

- Prenez la clé du réservoir d'essence et introduisez-la dans la serrure qui se trouve sur le côté droit du QUAD juste en-dessous du siège.



- Tourner la clé.
- Introduire la main entre le siège et la carcasse par la partie arrière et retirer le siège.

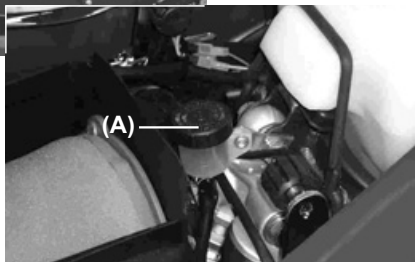

- On y trouve un petit réservoir facile d'accès (A). On y voit deux repères : "MIN" et "MAX". Il est préférable que le niveau de liquide soit plus proche de "MAX" ; s'il est très inférieur, faire l'appoint.

- Nous vérifierons ensuite si le récipient du liquide est bien fermé, nous reposerons le siège et nous tournerons la clé dans le sens opposé. Nous vérifierons également que le siège est bien installé.

Liquide recommandé

Utiliser du D.O.T 3 ou D.O.T 4

VÉRIFICATION DES PLAQUETTES DE FREIN AVANT ET ARRIÈRE

Il y a trois pinces de freins : Deux sur les roues avant qui freineront une roue chacune et une sur la chaîne de transmission qui freinera ensemble les deux roues arrière. Elles fonctionnent toutes de la même manière et nous devons les réviser et les contrôler de façon identique.

Comme nous le voyons sur l'image, la pince de freins est composée de différentes parties. La plaquette est la partie qui frotte avec le disque et c'est donc la partie qui s'use et dont il faut contrôler l'épaisseur.

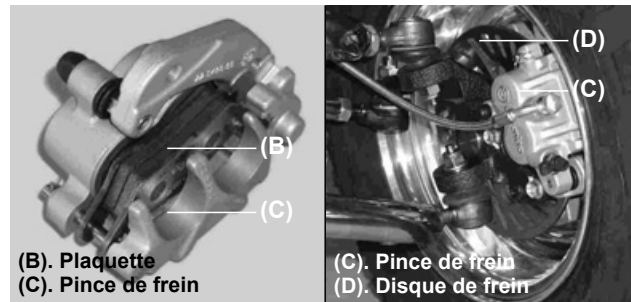

(B). Plaquette
(C). Pince de frein

(C). Pince de frein
(D). Disque de frein

REMARQUE

Ne jamais user complètement les plaquettes de frein, si leur usure n'est pas contrôlée, on peut endommager sérieusement l'ensemble de la pince de frein.

Lorsque l'épaisseur de la plaquette a diminué considérablement, adressez-vous à un magasin spécialisé en pièces de rechange et demandez son remplacement.

CHANGEMENT DES ROUES

Il faudra remplacer les roues lorsqu'elles seront usées ou crevées. Le processus à suivre est le suivant :

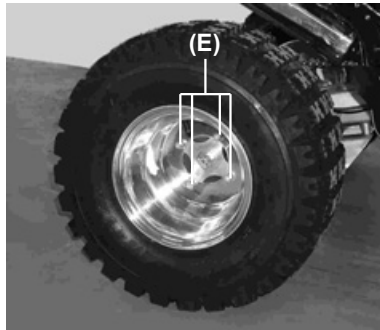

- Chaque roue a quatre écrous (E) que nous dévisserons avec une clé hexagonale de 15.
- Nous desserrons les écrous et nous les retirons de la roue.
- Pour les remettre, nous suivrons le même processus mais dans le sens inverse.

AXE DU BASCULEUR

Il est important que l'axe qui supporte les deux roues arrière soit bien centré, car sinon, l'axe aurait du jeu ce qui pourrait endommager les coussinets.

- Pour régler l'écrou de l'axe, nous nous placerons sur la partie arrière du QUAD. L'écrou se trouve à droite du basculeur.
- Nous ajusterons l'axe avec la clé (F) fournie à l'achat du véhicule.

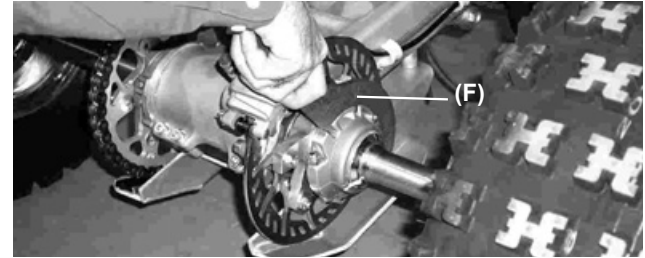

RÉGLAGE ET LUBRIFICATION DE LA CHAÎNE

Elle doit être vérifiée, ajustée et lubrifiée conformément à l'entretien périodique pour éviter une usure excessive. Si la chaîne est usée ou mal ajustée (trop serrée ou trop lâche), elle peut sauter ou se rompre.

AVERTISSEMENT

Une chaîne qui saute ou qui se rompt peut s'accrocher dans le moteur ou dans la roue arrière en endommageant le QUAD et en le rendant incontrôlable.

Inspection de la tension



L'espace de tension entre la chaîne et le bras du basculeur à la hauteur du patin de la chaîne doit être d'un doigt ; s'il est supérieur ou inférieur, il faut l'ajuster à la mesure correcte. Suivre la procédure que nous décrivons ci-après :

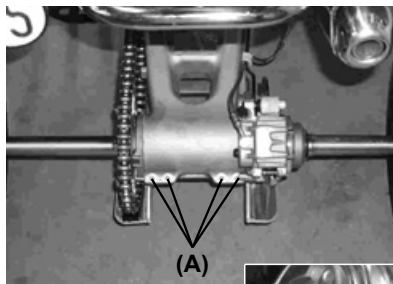

- Se situer sur la partie arrière du QUAD. Nous voyons quatre vis (A) sur la partie du basculeur.
- Nous dévissons les quatre vis.

- Nous serrons la chaîne correctement avec la clé (B) fournie à l'achat du QUAD, puis nous revissons les 4 vis.

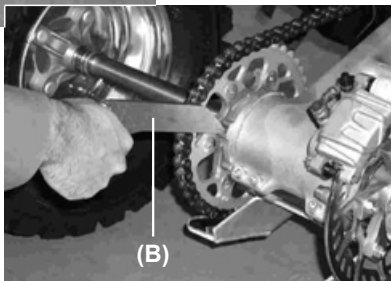

REMARQUE

Nous devons nous assurer que les vis sont bien vissées et que la tension de la chaîne est correcte.

Inspection de l'état de la chaîne

Vérifier s'il y a des maillons endommagés, des attaches perdues, des dents inégales ou des dents endommagées au niveau de la chaîne. Si la chaîne de transmission est très endommagée, il faut s'adresser à un atelier spécialisé pour procéder à son remplacement.

Lubrification de la chaîne

Un bon entretien de la chaîne est nécessaire pour garantir le bon

fonctionnement du quadricycle. La lubrification de la chaîne sera l'une des actions que nous devons réaliser le plus fréquemment.

Quand faut-il l'effectuer ?

- Après avoir circulé sur un terrain mouillé.
- Quand elle semble sèche.
- Après avoir nettoyé le QUAD.
- Si le QUAD a été inutilisé pendant une longue durée.

Il est préférable d'utiliser une huile visqueuse qu'une huile qui ne l'est pas car la première restera plus longtemps dans la chaîne et la lubrifiera mieux.

Mettre de l'huile à côté des galets de la chaîne pour qu'elle y pénètre mieux ; sécher les restes d'huile.

VÉRIFICATION DU NIVEAU DU LIQUIDE DE REFROIDISSEMENT

Le liquide de refroidissement absorbe la chaleur excessive du moteur et la transfère à l'air par l'intermédiaire du radiateur. Si le niveau du liquide diminue, le moteur surchauffe et peut être gravement endommagé. Vérifiez le niveau du liquide tous les jours avant de prendre le QUAD.

REMARQUE

Dans des conditions normales, le niveau ne devrait pas baisser. Si vous devez ajouter du liquide fréquemment, vérifiez s'il n'y a pas de fuites et amenez votre véhicule à un atelier spécialisé.

AVERTISSEMENT

Pour éviter de vous brûler, ne retirez pas le bouchon du radiateur et n'essayez pas de vidanger le liquide lorsque le moteur est encore chaud. Attendez qu'il refroidisse.

Informations sur le liquide antigel

Pour protéger les parties d'aluminium du système de refroidissement (moteur et radiateur) de l'oxydation et de la corrosion, utiliser des inhibiteurs chimiques dans la base du liquide de refroidissement. Si vous n'utilisez pas de liquide anti-corrosif, le radiateur s'oxydera au fil du temps.

Cela obstruera les tuyaux de refroidissement.

ATTENTION

L'usage de solutions liquides incorrectes peut endommager le moteur et le système de refroidissement. Utiliser du liquide de refroidissement avec un anticorrosif spécifique pour moteurs en aluminium et radiateurs conformément aux instructions du fabricant.

AVERTISSEMENT

Les liquides chimiques sont nocifs pour le corps humain. Respectez les instructions du fabricant.

Il faut utiliser de l'eau distillée avec anticorrosif et antigel dans le système de refroidissement.

Si la température extérieure baisse au point de geler l'eau, protégez le système de refroidissement avec de l'antigel.

Utilisez un type d'antigel permanent (eau distillée et glycol d'éthylène anticorrosif pour moteurs en aluminium et radiateurs) dans le système de refroidissement.

Pour le mélange de liquide de refroidissement dans des conditions extrêmes, choisissez une proportion pour basses températures.

Niveau du liquide de refroidissement

Si vous avez perdu beaucoup de liquide, il faudra vérifier le niveau

des deux réservoirs. Ils sont situés l'un à côté de l'autre sur le côté gauche du quadricycle.

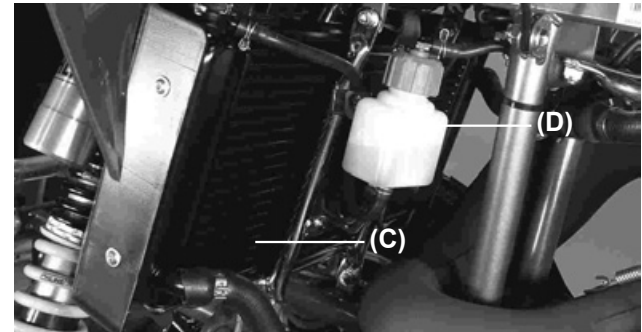

Par principe, lorsque le niveau du récipient (D) est trop bas, il faudra également réviser le radiateur (C).

AVERTISSEMENT

Ne réaliser ces opérations que lorsque le moteur est froid ; les liquides peuvent être brûlants, sortir sous pression et occasionner des brûlures.

- Retirer le bouchon du radiateur et le remplir jusqu'en haut.
- Retirer le bouchon du réservoir et le remplir entre les deux repères.
- Démarrer ensuite le moteur et le maintenir au ralenti pendant 15-20 secondes.
- Arrêter le moteur et regarder à nouveau le niveau des deux réservoirs, le niveau aura certainement baissé car le moteur n'a plus de liquide.
- Remplir à nouveau les deux récipients (si nécessaire).

Vidange du liquide de refroidissement

Il doit être vidangé régulièrement pour une meilleure durée de vie du moteur.

- Attendre que le moteur refroidisse complètement.
- Mettre le QUAD en position horizontale.
- Retirer le bouchon du radiateur.
- Mettre un récipient sous la vis de vidange (qui se trouve sous la partie inférieure du cache de la pompe à eau) et retirer le liquide du radiateur et du moteur en dévissant la vis de vidange. Nettoyer immédiatement le liquide qui coule sur le châssis, le moteur ou les roues.

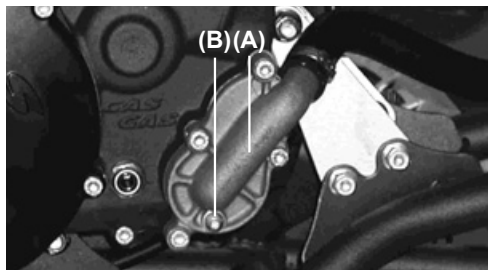

(A). Cache de la pompe à eau.

(B). Bouchon de vidange du liquide de refroidissement.

AVERTISSEMENT

Si du liquide coule sur les pneumatiques, cela les rend plus glissants et peut provoquer un accident.

- Examiner le liquide usagé. Si vous observez des taches blanches dans le liquide, cela signifie que les pièces d'aluminium du système de refroidissement sont corrodées. Si le liquide est marron, les pièces en acier ou en fer du système sont oxydées. Dans les deux cas, nettoyez le système.

- Vérifier les dommages, les pertes ou les problèmes de joints du système de refroidissement.

- Mettre la vis du cache de la pompe à eau en respectant les mesures indiquées dans le tableau. Remplacer les joints par des neufs.

**Serrez les vis (voir tableau des couples de serrage)
Vis de la pompe à eau : 9 Nm.**

- Remplir le radiateur jusqu'au bord du bouchon puis mettre le bouchon.
- Vérifier s'il y a des fuites dans le système de refroidissement.
- Démarrer le moteur, le chauffer puis l'arrêter.
- Vérifier le niveau du liquide de refroidissement lorsque le moteur se refroidit.

FILTRE À AIR**ATTENTION**

Le filtre à air doit être **TOUJOURS** nettoyé après une sortie. Sinon, des impuretés peuvent pénétrer dans le moteur et l'endommager sérieusement.

AVERTISSEMENT

Un filtre à air obstrué permet la pénétration d'impuretés dans le carburateur et maintient les gaz ouverts. Cela peut provoquer un accident.

Un filtre à air obstrué restreint l'entrée d'air dans le moteur, augmente la consommation d'essence et réduit la puissance du moteur et provoque des défaillances de la bougie.

REMARQUE

Il y a un tuyau de vérification sur la partie inférieure du boîtier du filtre à air. Si de la poussière ou de l'eau s'accumule dans ce tuyau, videz-le et nettoyez l'élément du filtre à air et le boîtier du filtre.

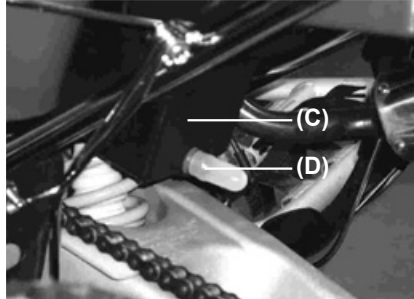

(C). Boîtier du filtre à air.
(D). Tuyau de vérification.

Processus de nettoyage

AVERTISSEMENT

Nettoyez le filtre dans une zone ventilée et veillez à ce qu'il n'y ait pas d'étincelles ni de flammes près du lieu de travail (y compris un foyer d'électricité puissant).
Ne pas utiliser d'essence pour nettoyer le filtre car cela pourrait produire une explosion.



1.- En soulevant le siège, nous voyons au centre une éponge de couleur bleue.

2.- En tenant l'éponge, une vis (E) apparaît que nous pouvons dévisser avec les doigts.

3.- Retirer la vis et le filtre. Nous retirons alors le filtre à air du boîtier.

REMARQUE

Ne pas tordre l'élément en l'égouttant.

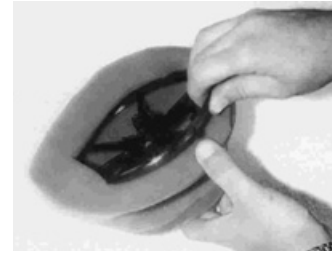

4.- Nous retirons la cage du filtre.

5.- Nous introduisons le filtre dans une cuvette avec du liquide dégraissant. Ce liquide nettoiera le filtre sans l'abîmer.



6.- Nous l'égouttons ensuite doucement et nous le laissons sécher quelques minutes.

- Vérifier si le filtre a souffert des égratignures, des durcissements, des contractions, etc. S'il est endommagé, remplacez-le car sinon des impuretés pénétreront dans le carburateur.

REMARQUE

L'élément doit rester humide mais sans goutter.

- Lorsqu'il ne goutte plus, nous le mettons à nouveau dans un bain de liquide lubrifiant et graissant. Si nous le souhaitons, nous pouvons éliminer le bain et imbiber directement le filtre avec le liquide, cela revient au même. Appliquez à l'élément de l'huile pour filtres à air en mousse.

Si vous n'en avez pas, vous pouvez utiliser de l'huile-moteur.

- Nettoyer également la cage et le boîtier du filtre avec un chiffon humide.

- Veiller à ce que toutes les cavités soient propres avant de remonter toutes les parties du boîtier du filtre.

- Graisser tous les raccords et les vis du filtre à air et des entrées.

- Installer le filtre dans la cage et couvrir la lèvre du filtre avec une épaisse couche de graisse pour assurer la fermeture et éviter l'entrée d'impuretés.

- Installer le filtre à air sur le QUAD et veiller à ce qu'il soit correctement monté.

ATTENTION

Ne laissez jamais le moteur fonctionner sans avoir installé l'élément du filtre à air. Sinon, de l'air non filtré entrerait dans le moteur qui s'userait beaucoup plus vite et pourrait être endommagé. D'autre part, si le moteur fonctionne sans filtre à air, les passages du carburateur peuvent s'obstruer ce qui peut diminuer le rendement du moteur.

ENTRETIEN DE LA BOUGIE

La bougie est un composant important du moteur et sa vérification est facile. L'état de la bougie peut indiquer l'état du moteur.

Bougie standard : NGKBR8EG ou QN86 (0,7 – 0,8 mm)



La bougie doit être retirée régulièrement pour vérifier son jeu et son isolateur en céramique.

- Elle se trouve au-dessus de la culasse. Nous retirons la pipette de la bougie **(A)** et nous desserrons légèrement la bougie **(B)** dans le sens inverse à celui des aiguilles d'une montre.

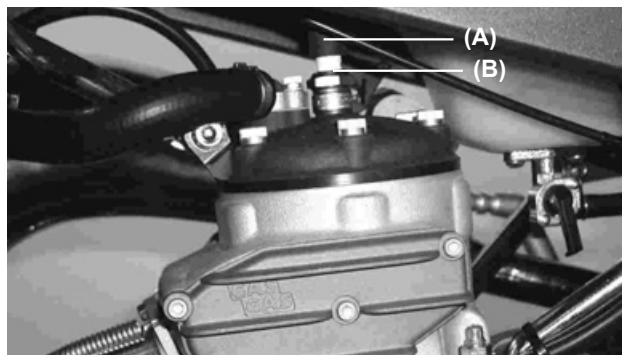

- Une fois que nous notons que la bougie est moins serrée, nous la desserrons complètement à la main.

- Nous la retirons et nous verrons qu'elle est pleine de matière brûlée et d'impuretés.
- Avec une brosse métallique, nous nettoierons la matière brûlée et nous finirons de la nettoyer avec un peu d'essence.

Si les électrodes de la bougie sont oxydées, abîmées ou si l'isolation est cassée, remplacer la bougie.

Pour trouver la température correcte à laquelle la bougie doit fonctionner, retirez-la et examinez l'isolateur en céramique autour de l'électrode. Si la céramique est marron clair, la bougie convient à la température du moteur. Si la céramique est blanche, la bougie doit être remplacée par une bougie froide. Si elle est noire, il faut la remplacer par une bougie plus chaude.

REMARQUE

Il est préférable de faire effectuer ces diagnostics par un atelier spécialisé.

ATTENTION

Nous réaliserons par contre la révision périodique de la bougie car la chaleur et les accumulations de matière brûlée provoquent peu à peu de l'érosion et la rupture de la bougie. Si l'érosion de l'électrode est excessive ou si la présence de matière brûlée ou d'autres accumulations sont excessives, il faudra remplacer la bougie par une autre du type spécifique.

- Une fois la bougie révisée, la remettre manuellement dans la cavité de la culasse et commencer à la visser également à la main au maximum.

ATTENTION

Il faut toujours visser la bougie à la main car nous contrôlerons mieux si elle est correctement introduite. Dans le cas contraire, nous pourrions endommager le pas de vis, ce qui aurait pour conséquence un mauvais serrage de la bougie et nous pourrions endommager sérieusement le moteur.

- Terminer de serrer la bougie avec la clé à bougie, mais doucement sans trop serrer.

REMARQUE

La bougie n'est pas une vis, il ne faut pas la serrer excessivement car cela nuirait à son fonctionnement

- Placer finalement la pipette de la bougie à son extrémité.

RÉGLAGE DU RALENTI

Il est réalisé en utilisant la vis d'air et la vis de ralenti **(C)**.

- Tourner la vis d'air **(D)** jusqu'à ce qu'elle soit desserrée et la resserrer un tour et demi.



- Si vous observez qu'au ralenti le moteur est sur le point de caler, tournez la vis de réglage du ralenti dans le sens des aiguilles d'une montre. Dans le cas contraire, si le régime du moteur est très accéléré, la tourner dans le sens inverse.

- Accélérer et décélérer plusieurs fois pour s'assurer que le ralenti ne bouge pas. Réajuster si nécessaire.

INSPECTION ET LUBRIFICATION DES CÂBLES

AVERTISSEMENT

Réviser fréquemment les câbles et remplacez-les s'ils sont endommagés. Lorsque la gaine extérieure des câbles de commandes est abîmée, de la corrosion peut se produire. Les câbles peuvent également se dénuder ou s'endommager. Le fonctionnement des commandes peut être affecté ce qui peut provoquer des accidents ou des blessures.

Lubrifier l'intérieur et les extrémités des câbles. Si les câbles ne fonctionnent pas de manière souple, demandez à un atelier spécialisé de les remplacer.

Lubrifiant recommandé : Huile-moteur

REEMPLACER LES FEUX

Feu avant

1.- Retirez l'optique du phare, en dévissant les vis Allen 4.

AVERTISSEMENT

L'ampoule est chaude lorsqu'elle est allumée et tout de suite après avoir été éteinte. Attendez qu'elle refroidisse avant de la toucher ou de la retirer. Vous pourriez vous brûler, ou un feu pourrait se déclarer si l'ampoule touche une matière inflammable.

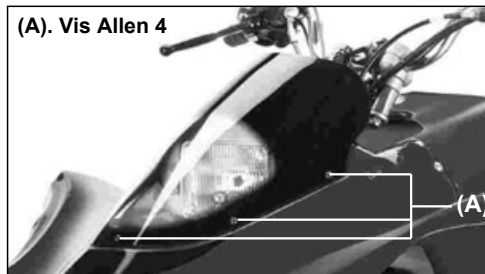

REMARQUE

Ne touchez pas la surface brillante (B) avec les doigts, ni même avec un chiffon car elle se raye facilement. S'il y a de la poussière, il est recommandé de la nettoyer avec un plumeau.

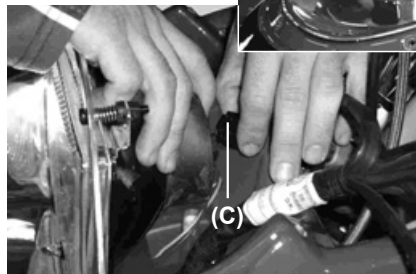

2.- Débranchez ensuite le marqueur du câble (C).

3.- Dévissez les vis qui fixent le phare par la partie inférieure, vous devrez vous pencher pour les manipuler.

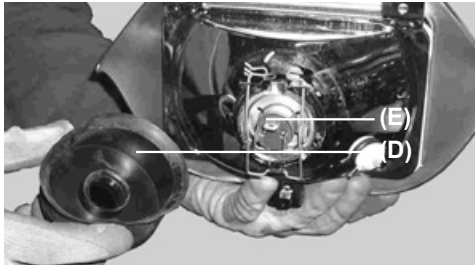

(D). Cache.
(E). Ampoule.

4.- Déconnecter le câble de l'ampoule et retirez le cache qui couvre la partie supérieure du phare.

5.- Nous verrons ensuite des fixations en fil de fer (D) qui fixent l'ampoule.

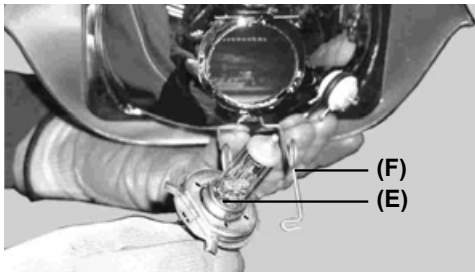

(F). Fils de fer de fixation de l'ampoule.

6.- Nous libérons l'ampoule (E) de ses fixations et nous pouvons alors la retirer par la partie arrière.

7.- Nous la remplaçons par une ampoule neuve. Pour la mettre en place, nous suivrons la même procédure mais dans le sens inverse.

Feux arrières

AVERTISSEMENT

L'ampoule est chaude lorsqu'elle est allumée et tout de suite après avoir été éteinte. Attendez qu'elle refroidisse avant de la toucher ou de la retirer. Vous pourriez vous brûler, ou un feu pourrait se déclarer si l'ampoule touche une matière inflammable.

- Avec un tournevis cruciforme, dévissez les deux vis (G) et retirez le verre.

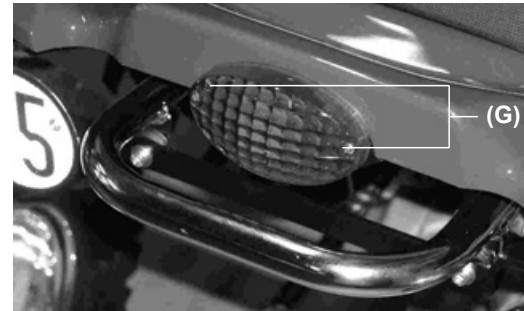

- Pour retirer l'ampoule, l'enfoncer, la tourner d'1/4 de tour dans le sens anti-horaire, la retirer puis la remplacer par une neuve.

- Nous remettons le verre de la même manière que nous l'avons enlevé.

REMARQUE

Veiller à ce que le verre soit bien fixé.

Clignotants

- Pour retirer l'ampoule, l'enfoncer, la tourner d'1/4 de tour dans le sens anti-horaire, la retirer puis la remplacer par une neuve.
- Nous remettons le verre de la même manière que nous l'avons enlevé et nous veillerons à ce que l'ensemble soit bien fixé.

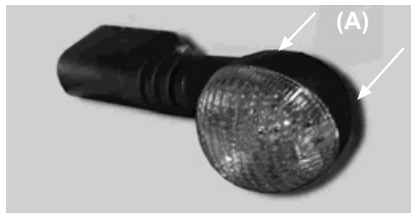

- Avec un tournevis cruciforme, nous dévissons les deux vis (A) qui sont situées sur la partie arrière et nous retirons le petit verre.

TRANSMISSION

Pour que la transmission et l'embrayage fonctionnent correctement, conservez l'huile de transmission au niveau optimal et vidangez-la périodiquement. Si l'huile de transmission du QUAD est en quantité insuffisante, détériorée ou polluée, cela peut accélérer l'usure et provoquer des dommages au niveau de la transmission.

Niveau d'huile

Veillez à ce que le QUAD soit sur une zone plate sans pente.

Vérification du niveau d'huile

- Si le QUAD vient d'être utilisé attendre quelques minutes.
- Vérifier le niveau d'huile avec l'indicateur correspondant qui se trouve sur la partie inférieure droite du moteur.
- Le niveau d'huile doit être entre le maximum et le minimum.

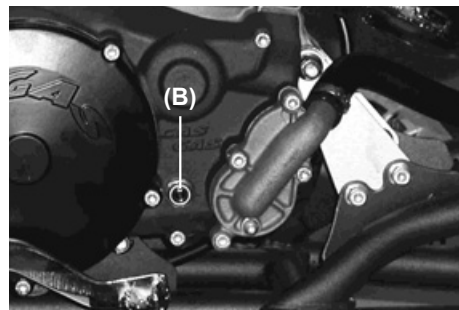

(B). Bouchon du niveau d'huile.

- Si le niveau est trop bas, ajouter la quantité requise en ouvrant le bouchon d'huile (C). Employer toujours le même type et la même marque d'huile que celui utilisé habituellement pour le moteur.

Huile de transmission

Viscosité : SAE 10W30
Capacité : 1000 cm³

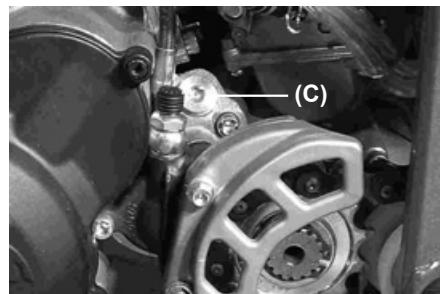

- Retirer le bouchon de remplissage (C) et remplir d'huile de transmission (900 cm³).

Vidange d'huile

L'huile de transmission doit être vidangée régulièrement pour une meilleure durée de vie du moteur.

Chauffer le moteur pendant 5 minutes pour que l'huile soulève les éventuels sédiments.

REMARQUE

Afin d'obtenir la température appropriée de l'huile du moteur et pouvoir mesurer avec précision le niveau d'huile, le moteur doit être complètement refroidi puis chauffer quelques minutes à la température normale de fonctionnement.

- Arrêtez le moteur et placez un récipient en-dessous de celui-ci.
- Retirez la vis de vidange d'huile (voir photographie précédente) et mettez le QUAD en position horizontale pour permettre la sortie de la totalité de l'huile.
- Nettoyer la limaille de fer sur l'aimant de la vis de vidange.
- Vissez la vis de vidange d'huile avec son joint torique en la vissant à 20 Nm.
- Vérifier le niveau d'huile après avoir actionné 3 ou 4 fois la pédale de démarrage.
- Revisser le bouchon de remplissage d'huile.

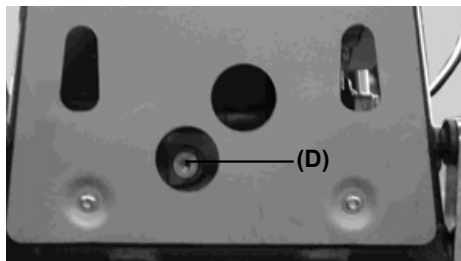

- Si le niveau est trop haut, retirer l'excès d'huile par le bouchon de vidange (D).

TABLEAU DES COUPLES DE SERRAGE

Serrer toutes les vis et écrous en utilisant les clés appropriées. Si le serrage n'est pas réalisé correctement, cela peut endommager le quadricycle voire même provoquer un accident.

	Nom de la pièce	N-m	Kg-m	Num. de l'ensemble
M O T E U R	Vis de la culasse	25	2.5	3
	Écrou du cylindre	34	3.5	3
	Bouchon de vidange du moteur	20	2.0	3
	Vis de la pédale de démarrage (kick)	20	2.0	8
	Écrou de la pédale de démarrage (kick)	25	2.5	8
	Vis de la pédale de changement de vitesses	10	1.0	6
	Bougie	27	2.8	3
	Vis de vidange du cache de la pompe à eau	9	0.9	3
	Vis de support du moteur	35	3.6	3
	Tirants de la culasse du moteur	35	3.6	3
C H Â S S I S	Vis de la pince de frein	25	2.6	1
	Vis du support de disque	10	2.5	1
	Vis de la pédale de frein arrière	36	1.0	10
	Vis du support du sous-châssis	26	2.7	9
	Vis de l'amortisseur arrière	39	4.0	7
	Écrou du plateau arrière de transmission	29	3.0	4
	Vis du balancier	81	8.3	7
	Vis des biellettes	81	8.3	7
	Barre de direction	80	8.0	2
	Trapèzes avant	25	2.6	2
	Bougie avant	120	12.0	1
	Vis de jantes	15	1.6	1
	Essieu arrière	160	16.0	5
Bougies arrières	165	16.6	5	

SCHÉMA DE SITUATION DES COUPLES DE SERRAGE

Nous vous montrons ci-après la situation des vis énumérées en page précédente. Elles sont groupées par ensembles.

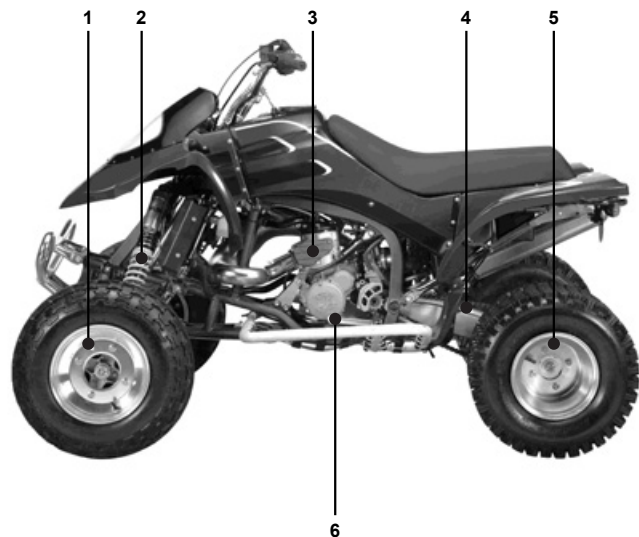

- 1. Ens. Roue avant
- 2. Ens. Suspension avant
- 3. Ens. Moteur
- 4. Ens. Transmission
- 5. Ens. Roue arrière

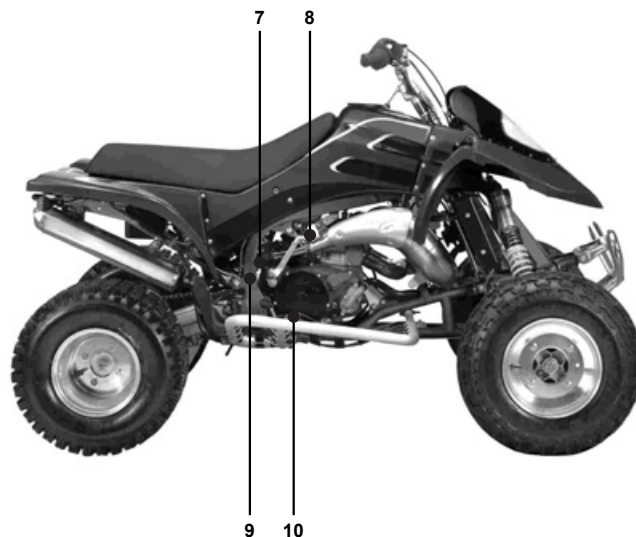

- 6. Ens. Pédale de changement de vitesses
- 7. Ens. Suspension arrière
- 8. Ens. Pédale de démarrage
- 9. Ens. Châssis
- 10. Ens. Pédale de frein arrière

NETTOYAGE, LUBRIFICATION ET GARAGE

NETTOYAGE

Le nettoyage fréquent de votre véhicule ne servira pas seulement à améliorer son aspect, mais aussi à accroître son rendement général et à prolonger la durée de vie utile de ses composants.

Avant de laver le QUAD, il faut prendre certaines précautions pour éviter que de l'eau ne pénètre dans certaines parties :

Échappement.	- Le couvrir avec un sac en plastique attaché avec des élastiques.
Poignée d'embrayage, de frein, poignées et bouton d'arrêt.	- Les couvrir avec un sac en plastique.
Entrée du filtre à air.	- La boucher avec du ruban adhésif ou avec un chiffon.
Capuchon de la bougie et tous les bouchons de remplissage.	- Veillez à ce qu'ils soient bien montés.

- Si la carcasse du moteur a trop de graisse, appliquez un dégraissant avec une brosse. N'appliquez pas ce produit sur la chaîne, les pignons, ni sur les axes de roues.

- Éliminez les impuretés et le dégraissant en lavant la machine avec un tuyau de jardinier. Utilisez seulement la pression d'eau indispensable pour réaliser ce travail.

ATTENTION
Une pression excessive de l'eau peut provoquer son infiltration dans les coussinets de roue, freins, bagues-joints de la transmission et dans les dispositifs électriques et les endommager.

À quelle partie faut-il veiller ? Éviter de lancer de l'eau avec beaucoup de pression sur :

Pince et piston, pompe à frein et sous le réservoir d'essence (si de l'eau entrainé dans la bobine électronique ou dans le capuchon de la bougie, le QUAD ne démarrerait pas et il faudrait sécher les parties concernées), moyeu avant et arrière des roues, système de suspension, coussinets du bras basculeur.

- Nettoyez toutes les surfaces avec de l'eau chaude et un savon détergent neutre.
- Rincez la machine avec de l'eau propre et séchez toutes les surfaces avec un chiffon propre et absorbant.
- Nettoyez le siège avec un nettoyeur de tapisseries en vinyle pour le maintenir flexible et brillant.
- Une cire automobile peut être appliquée sur toutes les surfaces chromées et peintes. Évitez d'utiliser des cires combinées avec des produits nettoyants. Beaucoup d'entre elles contiennent des abrasifs qui peuvent enlever le lustre de la peinture ou la finition du protecteur. Lorsque vous aurez terminé, mettez le moteur en marche et laissez-le au ralenti quelques minutes.

AVERTISSEMENT
Les freins humides peuvent perdre de leur efficacité avec l'augmentation du risque d'accident que cela peut entraîner. Essayez les freins après le lavage et actionnez-les plusieurs fois en circulant à faible vitesse pour les sécher par frottement.

Après le nettoyage

- Retirer les sacs en plastique et nettoyer l'entrée du filtre à air.
- Lubrifier les points listés dans la section lubrification.
- Démarrer le moteur et le chauffer pendant 5 minutes.

LUBRIFICATION

Lubrifier régulièrement les parties indiquées avec de l'huile-moteur ou de la graisse, ou lorsque le QUAD a été mouillé par la pluie, et notamment après avoir utilisé de l'eau à haute pression. Avant de lubrifier chaque partie, nettoyer les parties oxydées avec de l'antioxydant et retirer tout type de graisse, huile ou saleté.



(1). Levier d'embrayage.
(2). Poignée de frein avant.

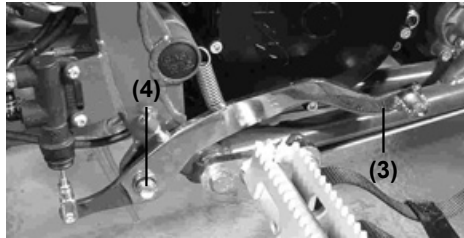

(3). Pédale de frein arrière.
(4). Coussinet de frein arrière.

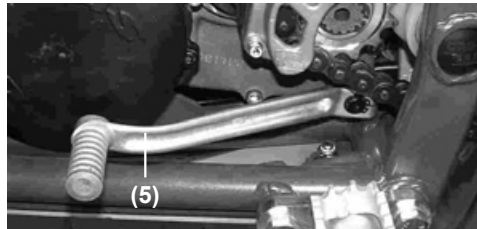

(5). Levier de vitesses.

Utiliser un spray avec tuyau pour lubrifier sous pression :

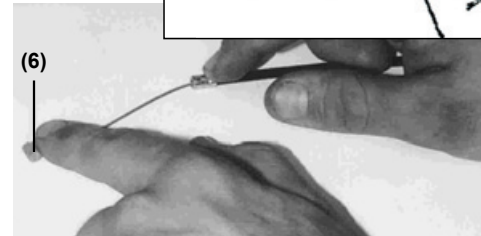
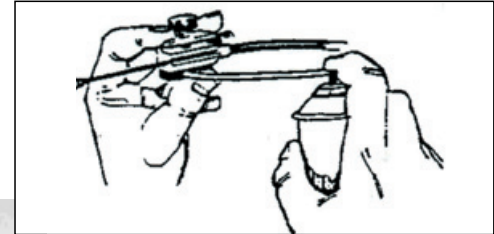

(6). Le câble de gaz.

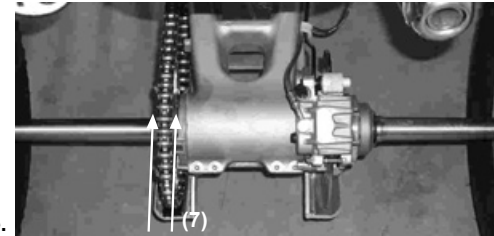

(7). La chaîne.

Il est nécessaire de lubrifier la chaîne après avoir circulé sur un terrain mouillé ou lorsque la chaîne semble sèche. Il est préférable d'utiliser une huile visqueuse qu'une huile qui ne l'est pas car la première restera plus longtemps dans la chaîne et la lubrifiera mieux.

Mettre de l'huile à côté des galets de la chaîne pour qu'elle y pénètre mieux ; sécher les restes d'huile.

GARAGE

Lorsque vous devez ranger le QUAD pour une durée prolongée (c'est-à-dire 60 jours ou plus), il faut :

- Nettoyer le quadricycle à fond.
- Démarrer le QUAD pendant environ 5 minutes pour chauffer l'huile de transmission puis la vider (voir chapitre Transmission).
- Mettre de l'huile de transmission nouvelle.
- Vider le réservoir d'essence (si elle y reste trop longtemps, l'essence se dégrade).
- Lubrifier la chaîne et tous les câbles.
- Mettre de l'huile sur toutes les surfaces de métal non peintes pour prévenir l'oxydation en évitant d'en mettre sur les freins et les parties en caoutchouc.
- Envelopper dans un sac en plastique l'extérieur de l'échappement pour éviter son oxydation.
- Ranger le quadricycle de sorte que les quatre roues ne touchent pas le sol (si ce n'est pas possible, mettre du carton sous les roues).
- Le couvrir pour le protéger de la poussière et de la saleté.

Pour le remettre en service après la période de garage :

- Retirer le sac en plastique du tuyau d'échappement.
- Serrer la bougie.
- Remplir le réservoir de carburant.
- Vérifier les points de la section "*Inspection quotidienne avant la conduite*".
- Lubrification générale.

MULTIFONCTION

Le Multifonction dispose de deux boutons, un pour le changement d'écran (mode) et l'autre pour la remise à zéro (reset) de certaines fonctions spécifiques.

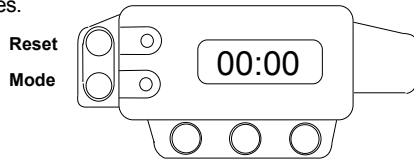

Lors du branchement de la pile, l'écran horloge/chrono s'affiche ; en appuyant sur Mode, l'affichage passera successivement aux écrans suivants :

1. Horloge/chrono.
2. Vitesse (km/h ou milles/heure selon la programmation).
3. Distance totale (km ou milles). Ce compteur reste en mémoire même lorsque la pile n'est pas connectée.
4. Distance partielle (permet sa remise à zéro).

Mise à l'heure

La mise à l'heure s'effectue depuis l'écran d'horloge en maintenant appuyé le bouton **Mode** jusqu'à ce que l'écran passe en mode de réglage des heures, il faut alors appuyer sur **Reset** pour régler les heures ; en appuyant à nouveau sur **Mode**, l'écran passe en mode de réglage des minutes qui pourront être réglées de la même manière en appuyant sur le bouton **Reset**. Une fois les minutes modifiées, en

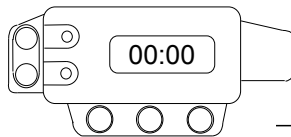

Horloge/chrono

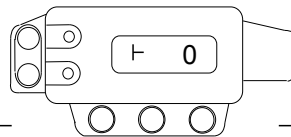

Vitesse

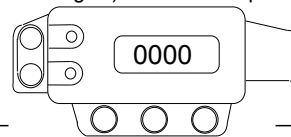

Distance partielle

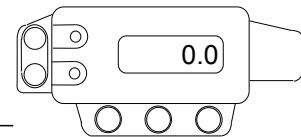

Distance totale

(Le changement d'écran s'effectue en appuyant sur le bouton Mode.)

appuyant sur le bouton Mode l'horloge commencera à fonctionner depuis la seconde 0 de la minute choisie, ce qui rend la coordination plus facile avec une heure choisie (par ex. en compétition).

Chronométrer un temps

Si nous souhaitons chronométrer un temps, nous devons maintenir appuyé le bouton **Reset** jusqu'à la mise à zéro. Le chrono démarre alors immédiatement. Le **partiel de km ou milles** peut être remis à zéro en maintenant appuyé **Reset**.

Trip de Km

Pour programmer le trip de Km à milles et vice-versa. Lors du branchement de la pile, le programme actif est indiqué (MÉTRIques ou MILLes). Pour le modifier, brancher la pile tout en appuyant en même temps sur n'importe quel bouton, la modification s'affichera sur l'écran. Cette fonction reste en mémoire en permanence même si la pile n'est pas connectée.

Précision de l'horloge

La précision de l'horloge peut être réglée si elle avance ou retarde (consulter).

Développement de la roue

Le développement de la roue (10") peut être ajusté (consulter). Cela influe sur la précision de la vitesse et des distances.

Électricité interne

L'électricité interne dispose d'un circuit indépendant qui accepte de 8 à 18 volts en CA (typique 2T) ou CC (typique 4T, rouge positif, noir négatif). Le circuit est protégé.

DIAGNOSTIC DE DÉFAUTS
REMARQUE :

Ceci ne constitue pas une liste exhaustive des défauts, mais quelques-uns des plus fréquents.

	DÉFAUT	CAUSE	SOLUTION
1	Le moteur ne tourne pas	<ul style="list-style-type: none"> - Vilebrequin coincé. - Cylindre/ piston / coussinet tampon grippé. - Ensemble de transmission grippé. - Le quadricycle a été inactif pendant une longue période. - Bougie sale ou humide. - Moteur noyé. - Mélange d'air / essence incorrect. - Soupape d'échappement ouverte. 	<ul style="list-style-type: none"> - S'adresser à un atelier spécialisé. - S'adresser à un atelier spécialisé. - S'adresser à un atelier spécialisé. - Il faudra vidanger le carburant usagé du réservoir. Lorsque le réservoir de carburant sera rempli avec le nouveau carburant, le moteur démarrera immédiatement. - Sécher la bougie ou la remplacer. - Pour "dénoyer" le moteur, accélérer au maximum et actionner la pédale de démarrage 5 à 10 fois. Si le moteur ne démarre pas, dévisser la bougie et la sécher. - Nettoyer la ventilation du réservoir d'essence. Ajuster le conduit du filtre à air. - S'adresser à un atelier spécialisé.
2	Le moteur démarre mais s'arrête	<ul style="list-style-type: none"> - Alimentation d'air incorrecte. - Manque de carburant. 	<ul style="list-style-type: none"> - Fermer le starter. Nettoyer la ventilation du réservoir d'essence. Ajuster le conduit du filtre à air. - Remplir le réservoir de carburant.
3	Le moteur chauffe excessivement	<ul style="list-style-type: none"> - Il n'y a pas suffisamment de liquide de refroidissement dans le circuit. - Le radiateur est sale ou partiellement obstrué. 	<ul style="list-style-type: none"> - Ajouter du liquide de refroidissement, vérifier l'étanchéité du système de refroidissement. - Nettoyer les lames du radiateur, ou le changer.

	DÉFAUT	CAUSE	SOLUTION
4	Le moteur fonctionne de manière inégale	<ul style="list-style-type: none"> - Bougie sale, cassée ou mal serrée. - Problème du capuchon de bougie ou mauvais contact du câble avec le capuchon. - Rotor d'allumage endommagé. - Eau dans le carburant. 	<ul style="list-style-type: none"> - Vérifier l'état de la bougie et la nettoyer, la serrer ou la remettre correctement le cas échéant. - Vérifier l'état du capuchon de bougie et le remplacer s'il est détérioré. - S'adresser à un atelier spécialisé. - Vidanger le carburant du réservoir et en ajouter du nouveau.
5	Le moteur manque de puissance et accélère mal	<ul style="list-style-type: none"> - L'alimentation en carburant est défectueuse. - Filtre à air sale. - Échappement détérioré ou avec des fuites. - Gicleurs du carburateur sales. - Coussinets du vilebrequin endommagés ou usés. - Patin d'embrayage. 	<ul style="list-style-type: none"> - Nettoyer le système de carburant et le vérifier. S'adresser à un atelier spécialisé. - Le nettoyer et le graisser, ou le remplacer s'il est endommagé. - Vérifier si le système d'échappement est détérioré, rénover le fil de fibre de verre dans le silencieux si nécessaire. - S'adresser à un atelier spécialisé. - S'adresser à un atelier spécialisé. - S'adresser à un atelier spécialisé.
6	Le moteur émet des sons étranges	<ul style="list-style-type: none"> - Problème d'allumage. - Surchauffe. 	<ul style="list-style-type: none"> - Se rendre à un atelier spécialisé. - Voir chapitre 3.
7	L'échappement émet des détonations	<ul style="list-style-type: none"> - Présence de matière brûlée dans la chambre de combustion. - Essence de mauvaise qualité ou indice d'octane erroné. - Bougie en mauvais état ou spécifications erronées. - Joints du système d'échappement détériorés. 	<ul style="list-style-type: none"> - S'adresser à un atelier spécialisé. - Retirer l'essence et mettre de l'essence nouvelle avec un indice d'octane supérieur. - Changer la bougie par une neuve ou une appropriée. - Vérifier si le système d'échappement est détérioré. Les joints doivent être en parfait état, sinon, il faut les remplacer par des neufs. Il est conseillé de se rendre à un atelier spécialisé.
8	L'échappement crache de la fumée blanche	<ul style="list-style-type: none"> - Joint torique de la culasse détérioré (fuites d'eau dans le cylindre). 	<ul style="list-style-type: none"> - S'adresser à un atelier spécialisé.

	DÉFAUT	CAUSE	SOLUTION
8	L'échappement crache de la fumée blanche	- Câble du clapet des gaz mal réglé.	- S'adresser à un atelier spécialisé.
9	L'échappement crache de la fumée marron	- Filtre à air obstrué. - Gicleur principal trop élevé.	- Nettoyer ou changer le filtre à air. S'adresser à un atelier spécialisé. - Remplacer le gicleur principal et vérifier.
10	Les vitesses ne passent pas	- L'embrayage ne se détache pas. - Fourche de changement de vitesses pliée ou coincée. - Vitesse coincée dans la transmission. - Levier de vitesses endommagé. - Ressort de la position du sélecteur cassé ou détendu. - Ressort du mécanisme de retour du sélecteur cassé. - Ressort du mécanisme de retour du sélecteur cassé. - Tambour de changement de vitesses cassé. - Ressort cliquet du sélecteur de vitesses cassé.	- S'adresser à un atelier spécialisé. - Remplacer la fourche de changement de vitesses. - S'adresser à un atelier spécialisé. - Remplacer le levier de vitesses. - S'adresser à un atelier spécialisé. - S'adresser à un atelier spécialisé. - S'adresser à un atelier spécialisé. - S'adresser à un atelier spécialisé. - S'adresser à un atelier spécialisé.
11	Les vitesses sautent	- Fourche de changement de vitesses usé au niveau des engrenages. - Rainure des vitesses usée. - Crabots de vitesses endommagés. - Rainure de changement de vitesses du tambour usée. - Axe de la fourche de changement de vitesses usée. - Ressort de position du tambour du sélecteur cassé. - Vitesses cassées.	- Remplacer la fourche de changement de vitesses. - Remplacer. S'adresser à un atelier spécialisé. - Remplacer. S'adresser à un atelier spécialisé. - Remplacer. S'adresser à un atelier spécialisé. - Remplacer l'axe. S'adresser à un atelier spécialisé. - Remplacer le ressort. S'adresser à un atelier spécialisé. - S'adresser à un atelier spécialisé.
12	L'embrayage patine	- Il n'y a pas de jeu dans la poignée d'embrayage. - Plateau d'embrayage usé. - Moyeu d'embrayage usé. - Ressort d'embrayage cassé ou faible.	- S'adresser à un atelier spécialisé. - Remplacer le plateau d'embrayage. S'adresser à un atelier spécialisé. - Remplacer le moyeu de l'embrayage. S'adresser à un atelier spécialisé. - S'adresser à un atelier spécialisé.

	DÉFAUT	CAUSE	SOLUTION
12	L'embrayage patine	- Disques d'embrayage usés.	- Remplacer les disques de l'embrayage. S'adresser à un atelier spécialisé.
13	Le quadricycle est instable	- Écrou de la barre de direction desserré. - Coussinets de direction endommagés ou usés. - Barre de direction tordue.	- Ajuster l'écrou de la barre de direction en vérifiant qu'il y a une goupille sous l'écrou qui l'empêchera de se desserrer complètement. - Remplacer les coussinets de direction. - Remplacer la barre de direction. S'adresser à un atelier spécialisé.
14	L'amortissement est trop dur	- Compression déréglée. - Pression des pneumatiques excessive.	- Tourner la commande de la partie supérieure des amortisseurs avant et arrière vers la gauche. Veiller à ajuster de manière équilibrée les deux amortisseurs avant. Pour plus de détails, consultez le chapitre " <i>Réglage de la suspension</i> ". - Vérifier la pression des pneumatiques.
15	L'amortissement est trop mou	- Rebond déréglé. - Pression des pneumatiques trop faible.	- Il faudra freiner l'hydraulique en tournant la commande de la partie inférieure des amortisseurs vers la droite. Veiller à ce que, comme pour la compression, les deux amortisseurs avant s'ajusteront de manière équivalente. Consultez le chapitre " <i>Réglage de la suspension</i> ". - Vérifier la pression des pneumatiques.
16	Le quadricycle fait des bruits anormaux	- Chaîne mal ajustée. - Chaîne usée. - Dents de la couronne arrière usées. - Lubrification de la chaîne insuffisante. - Roues arrière mal alignées. - Disque de frein usé. - Plaquettes mal positionnées ou cristallisées.	- Ajuster la chaîne. - Remplacer la chaîne, la couronne arrière et le pignon de transmission secondaire. - Remplacer la couronne arrière. - Lubrifier avec un lubrifiant indiqué pour chaînes. - Aligner les roues arrière. - Remplacer le disque de frein. - Repositionner les plaquettes de frein ou les remplacer.

	DÉFAUT	CAUSE	SOLUTION
16	Le quadricycle fait des bruits anormaux	<ul style="list-style-type: none"> - Cylindre endommagé. - Supports, écrous et vis mal serrés. 	<ul style="list-style-type: none"> - Remplacer le cylindre endommagé. - Vérifier et ajuster aux couples de serrage indiqués.
17	Le guidon vibre	<ul style="list-style-type: none"> - Pneumatiques déformés, basculeur ou ses coussinets à aiguilles usés. - Jante décentrée. - Roues avec des pressions de gonflage différentes. - Roue décentrée ou déformée. - Roues mal alignées, peut-être à cause d'une chute. - Support de guidon desserré, écrou de la barre de direction desserré. 	<ul style="list-style-type: none"> - Remplacer. - Dégonfler légèrement les roues, placer les jantes correctement, gonfler les roues à la pression correspondante. - Vérifier les pressions et les corriger si nécessaire. - Examiner attentivement les roues et les remplacer si nécessaire. - Vérifier le parallélisme des roues avant. Centrer l'axe du basculeur. - Serrer le support du guidon et l'écrou de l'axe de direction aux couples de serrage appropriés.
18	Le quadricycle a tendance à s'incliner d'un côté	<ul style="list-style-type: none"> - Châssis tordu. - Direction mal alignée. - Barre de direction tordue. - Roues mal alignées. - Possible coup violent à l'une des rotules de direction. 	<ul style="list-style-type: none"> - S'adresser à un atelier spécialisé. - Ajuster la direction. S'adresser à un atelier spécialisé. - Remplacer la barre de direction. S'adresser à un atelier spécialisé. - Vérifier le parallélisme des roues avant. Centrer l'axe du basculeur. - S'adresser à un atelier spécialisé.
19	Les freins ne se comportent pas correctement	<ul style="list-style-type: none"> - Plaquettes de frein usées. - Perte de fluide de frein. - Fluide de frein détérioré. - Piston de pompe cassé. - Freins mal réglés. 	<ul style="list-style-type: none"> - Vérifier l'état des plaquettes et les remplacer si nécessaire. - Vérifier les circuits de freins. Remplacer ceux qui sont usés ou cassés. - Vidanger le fluide de frein et le remplacer par du fluide neuf recommandé par le constructeur. (Consultez comment purger le circuit de fluide de frein dans le chapitre "<i>Entretien et réglages périodiques</i>"). - Remplacer le piston de pompe. - Ajuster les freins.

	DÉFAUT	CAUSE	SOLUTION
20	Les lampes grillent	- Le régulateur de tension est défectueux.	- Retirer le siège et le réservoir d'essence et contrôler les connexions ; vérifier le régulateur de tension et les fusibles du boîtier de fusibles.
21	Le système d'éclairage de fonctionne pas	- Ampoules grillées ou court-circuit dans l'installation électrique.	- Vérifier si les ampoules et le circuit électrique sont en bon état.

SCHÉMAS ÉLECTRIQUES

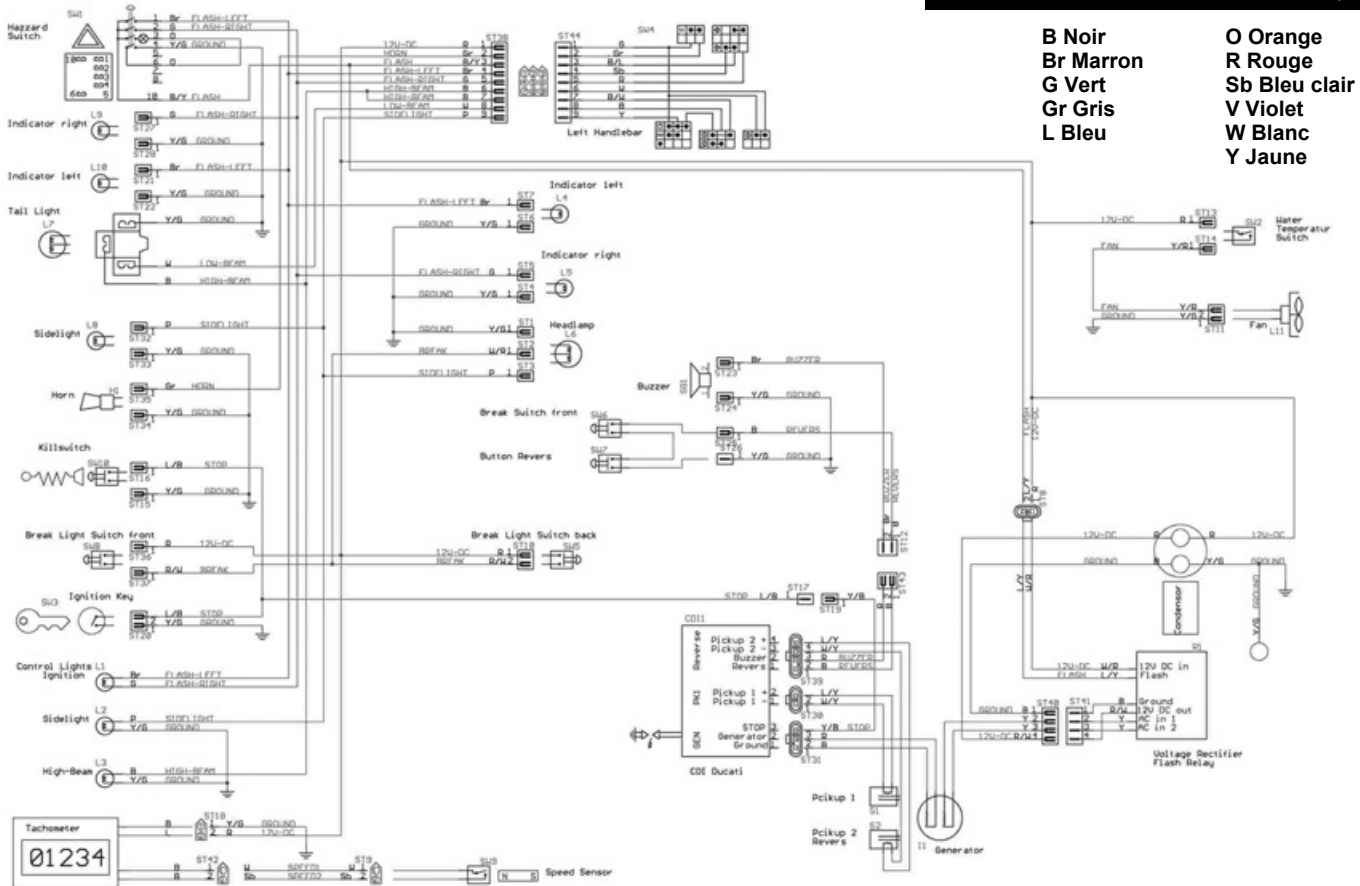

CONDITIONS DE LA GARANTIE

(Selon la Loi 23/2003 du 10 juillet, sur les garanties en Vente de Biens de Consommation)

Garantie du fabricant GAS GAS Motos, S.A.

La société GAS GAS MOTOS, S.A., ci-après dénommée GG, garantit par la présente, au consommateur final, acheteur d'un véhicule fabriqué par GG, que les matériels ainsi que la fabrication sont, conformément aux normes de qualité, exempts de tout défaut. Par conséquent, GG garantit par la présente à l'acheteur final, ci-avant dénommé l'acheteur, la réparation de tout défaut de matériels ou de fabrication détecté sur une motocyclette neuve, sans frais, durant la période de garantie fixée et sans limite quant au nombre de kilomètres parcourus ou nombre d'heures de fonctionnement.

Délai de la garantie

Le délai de la garantie commence le jour de la livraison du véhicule à l'acheteur par un concessionnaire officiel de GG et en ce qui concerne les modèles de démonstrations, le délai de garantie démarre à la date de la première mise en fonctionnement du véhicule.

Le vendeur s'engage à répondre de tout défaut de conformité constaté dans le délai visé dans la Loi 23/2003 du 10 juillet relative aux Garanties dans la Vente des Biens de Consommation, à partir de la date de livraison du véhicule et selon la Directive 1999/44/CE pour le reste des États Membres de la Communauté Européenne. En ce qui concerne les pays qui ne font pas partie de la Communauté Européenne, le délai de garantie sera régi par la loi en vigueur dans les pays concernés. Cependant, si le défaut de conformité est constaté au cours des six premiers mois à partir de la date de livraison du véhicule, il sera entendu que ledit défaut existait déjà à la livraison du véhicule. À partir du sixième mois, le client est tenu de démontrer que le défaut de conformité existait déjà à la livraison du véhicule.

Au cours des six premiers mois suivant la date de livraison du véhicule réparé, le vendeur s'engage à répondre des défauts de conformité qui ont donné lieu à la réparation.

Tout défaut détecté sur la machine doit être signalé à un concessionnaire officiel GG dans le délai de garantie. Si le dernier jour de ce délai est un dimanche ou un jour férié, le délai de garantie sera prolongé jusqu'à ce que le dernier jour soit le premier jour ouvrable suivant le dimanche ou le jour férié.

Toute réclamation pour défauts au titre de la garantie, non présentée au concessionnaire officiel GG avant la fin du délai de garantie prévu, sera refusée.

Obligations de l'acheteur

GG est habilité à refuser toute réclamation dans les cas suivants :

- a) Si l'acheteur ne fait pas passer au véhicule les inspections requises et si les opérations d'entretien qui figurent dans le manuel d'entretien n'ont pas été effectuées ou si la date prévue pour les exécuter a été dépassée. Les défauts détectés avant la date prévue pour une inspection ou travail d'entretien non menée à terme ou réalisée après la date prévue, sont également exclus de la garantie.
- b) Si une inspection, une opération d'entretien ou une réparation sur le véhicule a été effectuée par des tiers non-agrérés par GG.
- c) Toute opération d'entretien ou réparation effectuée sans respecter les conditions techniques, les spécifications et instructions du fabricant.
- d) Si les pièces détachées utilisées dans les opérations d'entretien et de réparation sont autres que des pièces d'origine GG et si les carburants, lubrifiants ou autres liquides (y compris les produits de nettoyage entre autres) sont autres que ceux expressément indiqués par GG dans les spécifications du Manuel d'Entretien.
- e) Si le véhicule a été altéré, modifié ou équipé avec des composants autres que ceux expressément autorisés par GG comme composants acceptés pour le véhicule.
- f) Si le véhicule a été entreposé ou transporté dans des conditions contraires aux conditions techniques requises.
- g) Si le véhicule a été utilisé pour une fin particulière autre que l'usage ordinaire comme par exemple la compétition, les courses ou pour tenter de battre un record.
- h) Si le véhicule est tombé ou s'il a été endommagé dans un accident.

Exclusions de la garantie

Sont exclus de la garantie :

- a) L'usure des pièces et sans restriction aucune, les bougies, batteries, filtres à essence, pièces du filtre d'huile, chaînes (secondaires) pignons de sortie du moteur, couronnes arrière, filtres à air, disques de freins, plaquettes de freins, disques d'embrayage, ampoules, fusibles, balais au charbon, caoutchouc des cale-pied, pneus, chambres à air, câbles et autres composants en caoutchouc.
- b) Lubrifiants (par exemple : huile, graisse) et fluides de fonctionnement (liquide de batterie, liquide de refroidissement, etc).
- c) Inspection, réglage et autres prestations d'entretien ainsi que toute opération de nettoyage.

- d)** Dommages sur la peinture et corrosion dus aux influences externes : cailloux, sel, gaz industriels d'échappement et autres impacts environnementaux ou dus à un nettoyage effectué avec des produits inadéquats.
- e)** Tous dommages provoqués par des défauts ainsi que les dépenses dues directement ou indirectement aux conséquences des défauts (frais de communications, d'hébergement, location de véhicule, transport public, frais de grue, de messagerie urgente, etc) et autres frais financiers (exemple : dépenses découlant de l'impossibilité d'utiliser un véhicule, perte de revenus, perte de temps, etc).
- f)** Tout phénomène acoustique ou esthétique ne touchant pas de façon significative la condition d'utilisation de la motocyclette (exemple : des imperfections petites ou cachées, des bruits ou vibrations normales d'utilisation, etc).
- g)** Des phénomènes dus au vieillissement du véhicule (exemple : décoloration des surfaces peintes ou recouvertes de métal).

Divers

- 1.-** Seule la Société GG pourra prendre la décision de réparer ou de remplacer les pièces défectueuses. La propriété des pièces remplacées passera automatiquement à GG. Le concessionnaire officiel GG a qui la réparation des défauts a été confiée, ne peut en aucun cas faire de déclarations contraignantes au nom de GG.
- 2.-** En cas de doute quant à la présence d'un défaut ou si une inspection visuelle ou matérielle est requise, GG se réserve le droit d'exiger la remise des pièces faisant l'objet d'une réclamation présentée dans le cadre de la garantie et de demander un examen du défaut par un expert de GG. Toutes les obligations supplémentaires de garantie sur des pièces remplacées sans frais ou tout autre service prêté sans frais sous la présente garantie seront exclues. La garantie pour les composants remplacés au cours de la période de garantie s'achève à la date de préemption du délai de garantie du produit concerné.
- 3.-** Si un défaut ne peut pas être réparé, le consommateur bénéficiaire de cette garantie pourra annuler le contrat (paiement d'une indemnisation) ou pourra demander le remboursement partiel du prix d'achat (réduction) au lieu de la réparation de la motocyclette.
- 4.-** Les réclamations de garantie de l'acheteur au titre du contrat de vente -achat passé avec le concessionnaire officiel ne seront pas concernées par la présente garantie qui ne concernera pas non plus les droits contractuels supplémentaires de l'acheteur prévus par les conditions générales commerciales du concessionnaire officiel. Cependant, ces droits supplémentaires ne pourront être réclamés qu'au concessionnaire officiel.
- 5.-** Si l'acheteur revend le produit durant le délai de garantie, les termes et conditions de cette garantie seront toujours valables et de ce fait, les droits de réclamation au titre de la présente garantie en accord avec les termes et conditions prévus au présent document seront transférés au nouveau propriétaire de la motocyclette.
- 6.-** En ce qui concerne la vente par GAS GAS de motocyclettes d'occasion, le délai de garantie est de un (1) an à partir de la date de livraison de la machine et en aucun cas, le client ne pourra demander le remplacement du bien.

GASGAS

RECOMIENDA EL USO DE ACEITE:
RECOMMENDS THE USE OF OIL:
RECOMMANDE L'USAGE DE L'HUILE:
CONSIGLIA L'USO D'OLIO:



GASGAS

FEBRERO / FEBRUARY / FEBRER 2005



PU010538006

C/ UNICEF nº 17 · Poligon Industrial Torremirona · 17190 Salt (Girona) SPAIN · Tel: +34 902 47 62 54 Fax: +34 902 47 61 60
E-mail: officegg@gasgasmotos.es / partsgg@gasgasmotos.es