



BONTRAGER.

Modèles Trip™ 2, 2L, 3 et 5W
Manuel du propriétaire.

FRANÇAIS

BIENVENUE.

Nous vous remercions d'avoir acheté un compteur Trip™ Bontrager. Nous espérons qu'il vous apportera des kilomètres de plaisir.

Votre compteur Trip peut ne pas inclure toutes les caractéristiques décrites dans ce manuel. Ce manuel couvre les modèles Trip 2, 2L, 3 et 5W.

Veuillez lire ce manuel avec attention. Si vous ne comprenez pas les informations qu'il contient ou si vous avez une question à laquelle ne répondent pas ces instructions, consultez votre revendeur agréé Bontrager ou visitez le site www.bontrager.com.

Sécurité en roulant

Lorsque vous vous roulez avec votre vélo, ne fixez pas le compteur pendant trop longtemps (Figure 1). Si vous ne faites pas attention à la route devant vous, aux obstacles et à la circulation, vous pouvez perdre le contrôle ou subir des blessures graves ou même mortelles. Restez alerte !

Assurez-vous que les câbles ne touchent pas le pneu, la jante ni les rayons. Un contact avec les câbles peut endommager le compteur ou peut vous faire perdre le contrôle et chuter.

Terminologie employée

Maintenir enfoncé	Appuyer sur un bouton de façon constante pendant deux secondes environ.
Appuyer	Appuyer brièvement une fois sur un bouton.
Réinitialiser	Remettre toutes les valeurs à zéro (0) dans la mémoire et effacer tous les réglages.
Réinitialiser le trajet	Remettre les valeurs du compteur (uniquement) à zéro (0) dans la mémoire.
Faire défiler	Appuyer plusieurs fois pour faire défiler une liste de valeurs ou afficher des éléments.

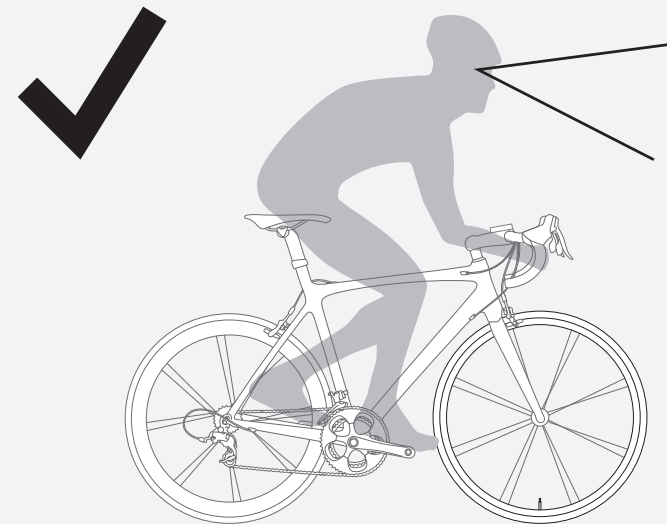
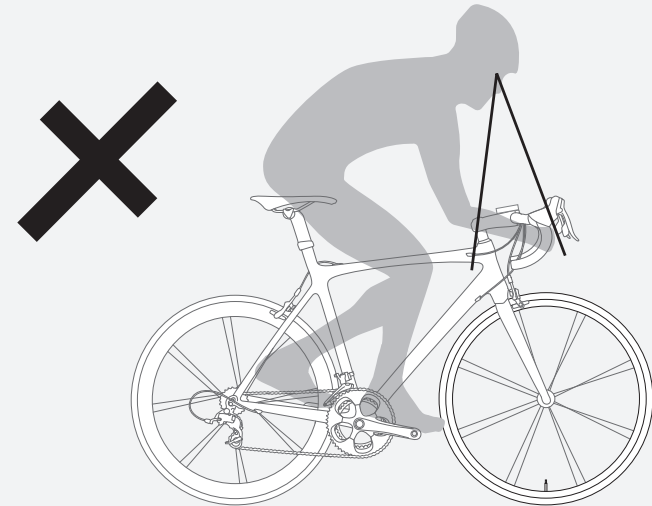

Figure 1. Ne fixez pas le compteur pendant trop longtemps.



Afficher les éléments et les abréviations

Le compteur Trip peut être utilisé sur deux vélos ayant des tailles de roue différentes tout en calculant des données correctes pour chaque taille de roue. Vous devez d'abord configurer la taille des roues et choisir le réglage du vélo correspondant avant de commencer à rouler.

Données de trajet (peuvent être remises à 0 sans affecter le total de l'odomètre (ODO))

- Distance parcourue (TRP)
- Vitesse moyenne (AVG) et Vitesse maximale (MAX)
- Durée du trajet (TME)

Abréviations et termes correspondants à l'écran

Abréviation	Signification
AVG	Vitesse moyenne
CLK	Horloge
CUR	Vitesse actuelle
MAX	Vitesse maximale
ODO	Odomètre
TME	Durée du trajet
TRP	Distance parcourue
CAD	Cadence

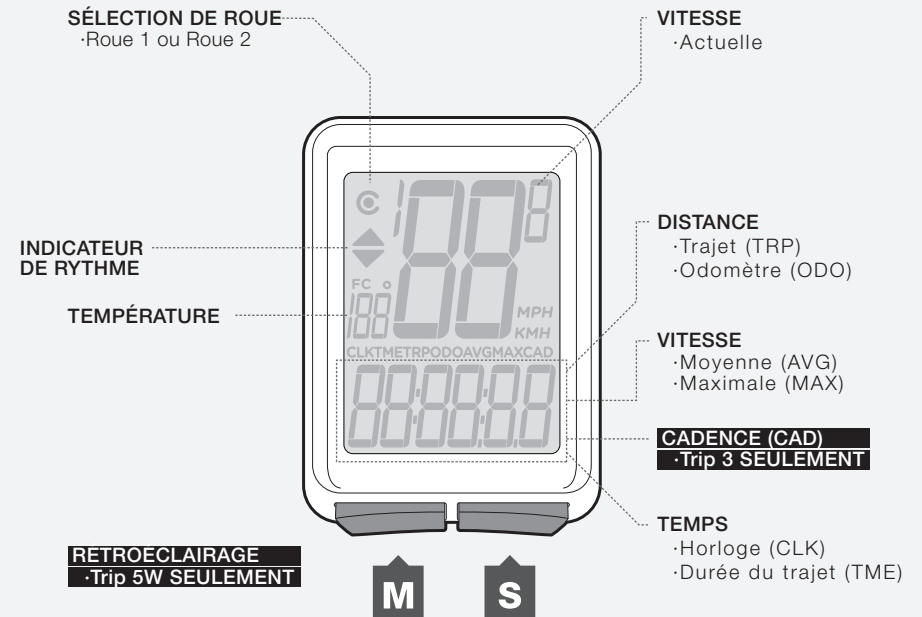

Figure 2. Affichez les éléments et les boutons.



Réglage facile

Une fois que vous avez installé la pile, vous pouvez programmer la taille des roues et les unités.

Installer la pile

La pile n'est pas installée à l'usine pour économiser son autonomie. (Pour obtenir plus d'informations sur l'installation de la pile, voir les figures 10 et 11, à la fin de ce manuel.)

Pour programmer le compteur

Cette procédure permet de programmer votre compteur de vélo Trip pour la première fois ou après une réinitialisation. Si vous voulez programmer des caractéristiques individuelles ou des réglages avancés, reportez-vous aux instructions des sections **Informations** et **caractéristiques supplémentaires**, et **Réglages avancés**.

1. Installez la pile (ou poussez le bouton de réinitialisation - voir la figure 12, à la fin du manuel).
2. La taille des roues apparaît à l'écran.
3. Pour changer de taille de roue, appuyez sur **M**.

Pour effectuer une sélection, appuyez sur **S**.

4. Pour faire défiler les unités de mesure, Miles par heure (MPH) ou Kilomètres par heure (KMH), appuyez sur **M**.
5. Pour effectuer une sélection, appuyez sur **S**.
6. Pour passer à °F ou à °C, appuyez sur **M**.



1.

2.

3.

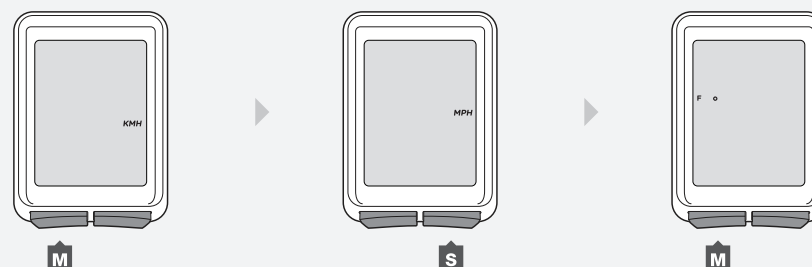

4.

5.

6.



7. Pour effectuer une sélection, appuyez sur **S**.

Le compteur Trip revient à CLK.

Pour régler l'horloge

1. Faites défiler **M** jusqu'à CLK.
2. Maintenez **S** enfoncé pendant deux secondes.
3. Pour passer à une horloge de 12 ou 24 heures, appuyez sur **M**.

4. Pour effectuer une sélection, appuyez sur **S**.

5. Pour changer le chiffre clignotant des heures, appuyez sur **M**.

6. Pour effectuer une sélection, appuyez sur **S**.

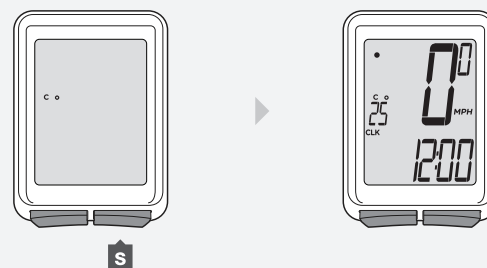

7.



4.

5.

6.

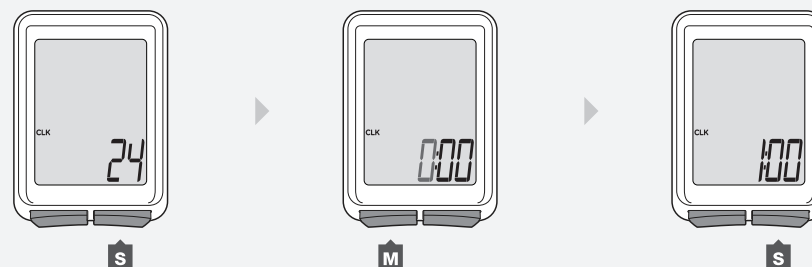

7.

8.



7. Pour changer le chiffre clignotant des minutes, appuyez sur **M**.

8. Pour effectuer une sélection, appuyez sur **S**.

Le compteur Trip revient à CLK.

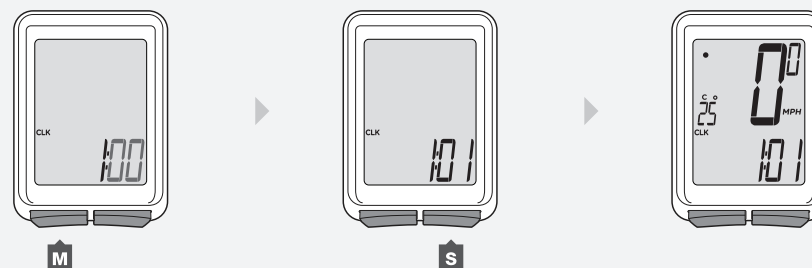

7.

8.



Informations et caractéristiques supplémentaires

Mode de veille automatique

Si les capteurs n'envoient pas de signal au compteur pendant 10 minutes, celui passe en mode de veille pour économiser l'autonomie de la pile (Figure 3).

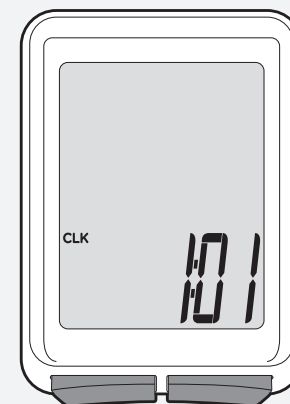

Figure 3. Affichez en mode de veille.

Pour détacher le compteur de son support de fixation

Appuyez fermement sur le compteur (pas sur la base) vers l'arrière (Figure 4).

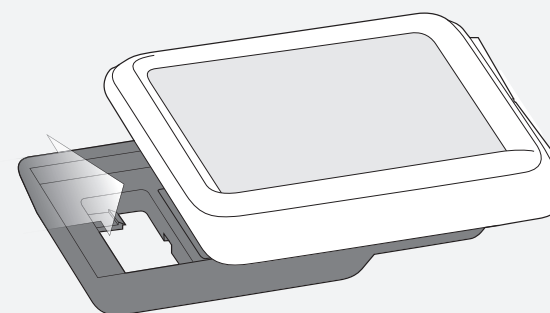

Figure 4. Détachez le compteur de son support de fixation.



Pour effectuer une réinitialisation du compteur (remise à zéro des données de trajet)

La réinitialisation du compteur remet les données suivantes à zéro :

- Distance parcourue (TRP)
- Vitesse moyenne (AVG) et maximale (MAX)
- Durée du trajet (TME)

Pour réinitialiser

Maintenez **S** et **M** enfoncés en même temps pendant deux secondes (Figure 5).

Les données de trajet sont réinitialisées à 0.

Rétroéclairage (Trip 5W seulement)

Le compteur Trip 5W dispose d'un affichage rétroéclairé. Le rétroéclairage fournit une source lumineuse derrière l'écran pour rendre les chiffres plus lisibles. Pour économiser la pile, le rétroéclairage s'éteint dans un délai de cinq secondes.

Pour activer le rétroéclairage

Tout en étant dans n'importe quel affichage, maintenez **M** enfoncé pendant deux secondes (Figure 6).



Figure 5. Réinitialisez les données de trajet.



Figure 6. Activez le rétroéclairage.



Cadence (Trip 3 seulement)

La cadence correspond à la vitesse de votre pédalage, exprimée en tours complets par minute (tr/min) du pédalier.

Pour voir la cadence

1. Faites défiler **M** jusqu'à CAD.

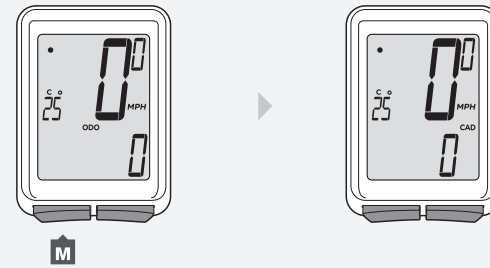

-
- 1.



Réglages avancés

Cette section explique comment configurer des caractéristiques individuelles sur votre compteur Trip et comment configurer des caractéristiques avancées incluant une seconde taille de roue.

Pour configurer les unités de mesure

1. Faites défiler **M** jusqu'à MAX.
2. Maintenez **S** enfoncé pendant deux secondes.
3. Pour passer à MPH ou à KMH, appuyez sur **M**.
4. Pour effectuer une sélection, appuyez sur **S**.
5. Pour passer à °F ou à °C, appuyez sur **M**.
6. Pour effectuer une sélection, appuyez sur **S**.
Le compteur Trip revient à MAX.

Pour configurer l'odomètre

1. Faites défiler **M** jusqu'à ODO.
2. Maintenez **S** enfoncé pendant deux secondes.
L'odomètre apparaît.

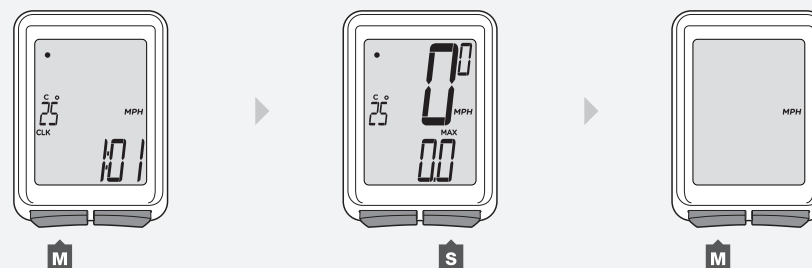

1.

2.

3.

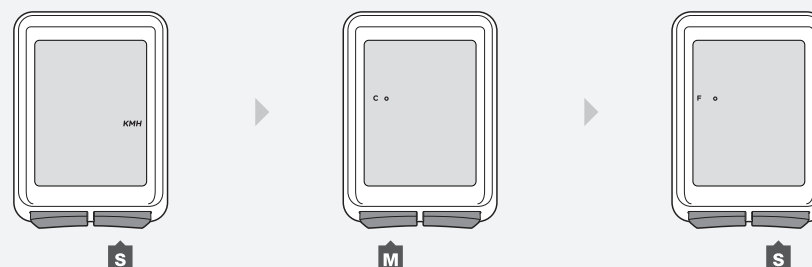

4.

5.

6.

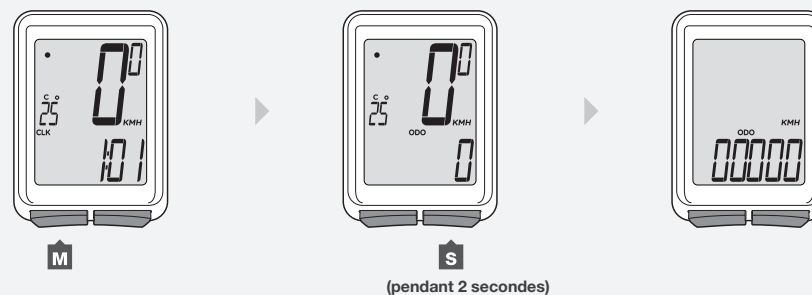

1.

2.



3. Pour changer le chiffre clignotant, appuyez sur **M**.

Pour effectuer une sélection, appuyez sur **S**.

4. Répétez l'étape 3 pour les autres chiffres.

Le compteur Trip revient à ODO.

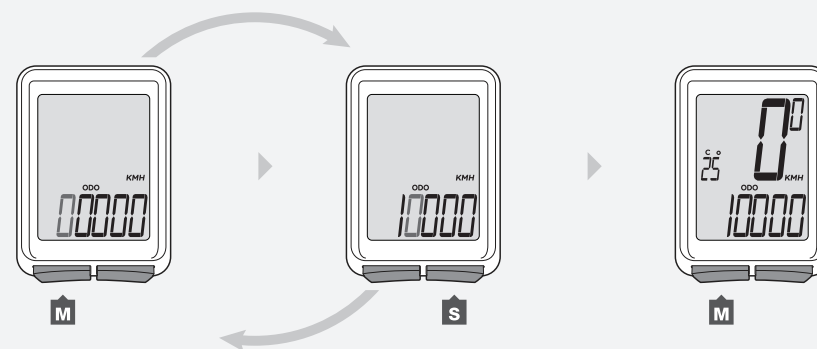

3.

4.

Taille de roue personnalisée

Le menu du compteur se rapportant à la taille des pneus est basé sur des moyennes, mais certaines différences existent entre les tailles réelles, même entre les pneus indiqués comme étant semblables. Vous pouvez rendre votre compteur plus exact en configurant une taille de roue personnalisée.

Pour configurer une taille de roue personnalisée

Mesurez le roulement (Figure 7).

Le roulement est la distance exacte parcourue par votre vélo sur un tour de roue. Si l'une des roues de votre vélo est plus grande, mesurez à roue avec l'aimant.

1. Commencez par le corps de la valve de la roue directement perpendiculaire au sol.
2. Marquez le sol au niveau du corps de la valve. Placer un objet sur le sol constitue une bonne marque.
3. Faites rouler le vélo tout droit vers l'avant sur un tour de roue complet jusqu'à ce que le corps de la valve soit de nouveau directement au niveau du sol.
4. Marquez le nouvel emplacement du corps de la valve.
5. Mesurez la distance entre les deux marques en millimètres. Cette valeur est votre taille de roue personnalisée.

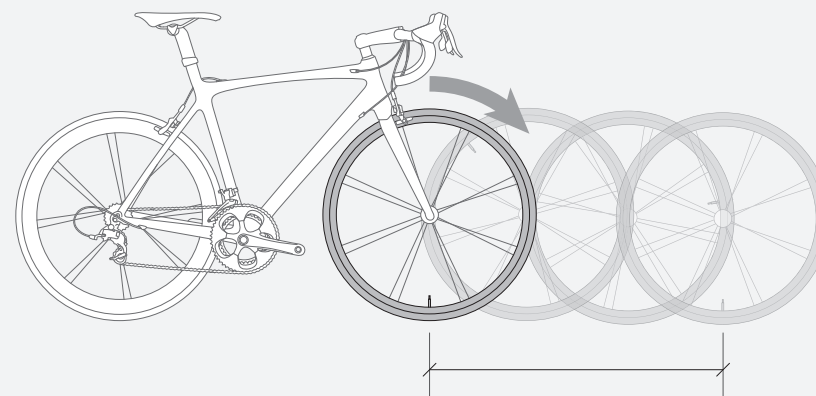

Figure 7. Mesurez le roulement.



1. Faites défiler **M** jusqu'à TME.
2. Maintenez **S** enfoncé pendant deux secondes jusqu'à ce que la taille de la roue apparaisse.
*Pour programmer la seconde taille de roue, appuyez sur S pour modifier l'icône de sélection de roue préférée à Roue 1 ou Roue 2 et appuyez sur **M** pour effectuer la sélection.*
3. Faites défiler **M** jusqu'au nombre à quatre chiffres (exemple : 2050).

4. Appuyez sur **S**.

Pour changer le chiffre clignotant, appuyez sur **M**.

Pour effectuer une sélection, appuyez sur **S**.

Répétez l'étape 4 pour les autres chiffres.

5. Pour enregistrer et quitter, maintenez **S** enfoncé pendant deux secondes.
Le compteur Trip revient à l'affichage TME.

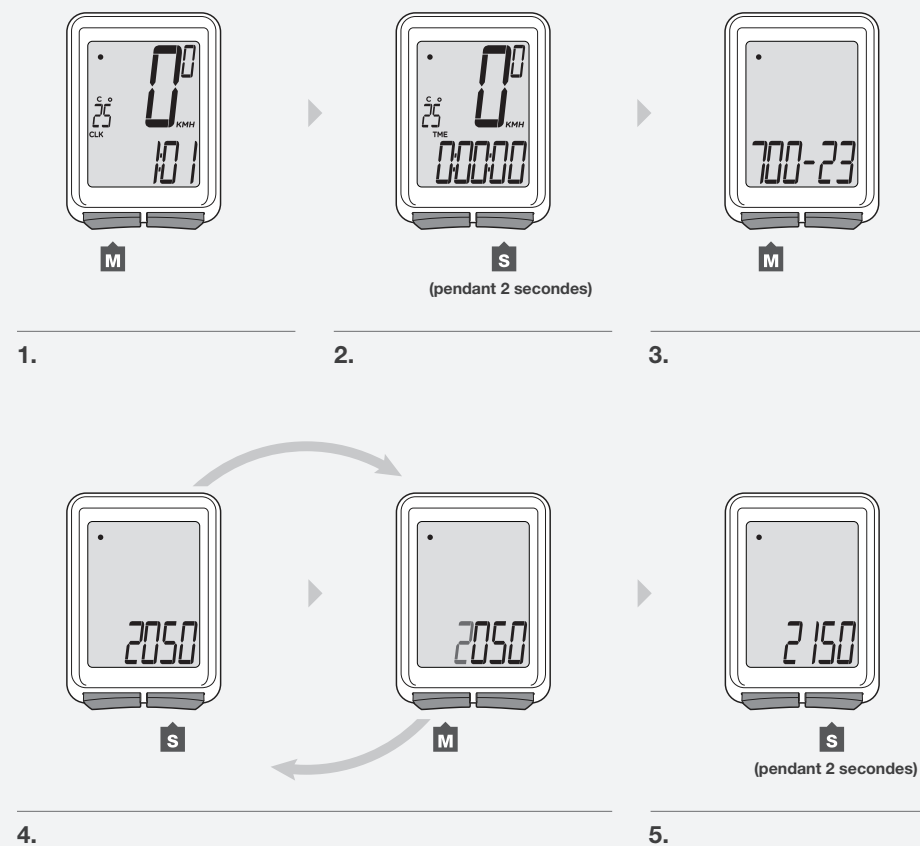

Seconde taille de roue (Trip 4W seulement)

Le compteur Trip peut stocker deux tailles de roue différentes. L'icône correspondant à la roue 1 est un petit cercle (Figure 8). La roue 2 est représentée par un cercle partiel entourant l'icône de la roue 1 (Figure 9). L'odomètre combine la distance accumulée sur les deux configurations de roue.

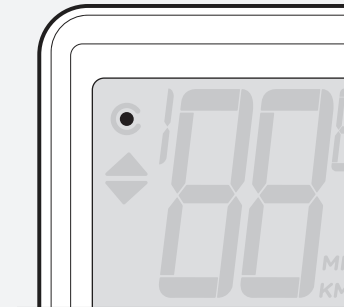

Figure 8. Icône de la roue 1.

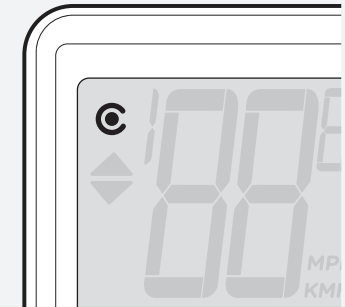
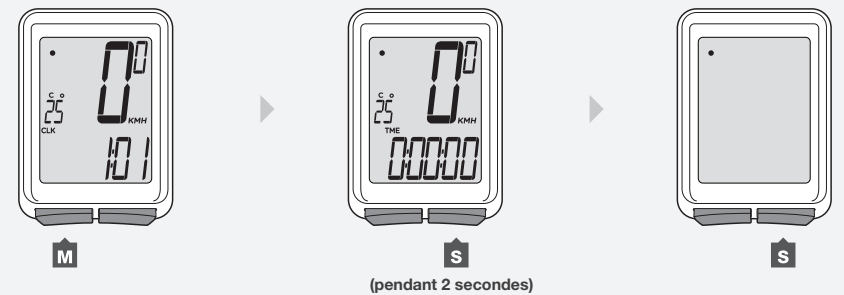

Figure 9. Icône de la roue 2.

Pour configurer la seconde taille de roue

1. Faites défiler **M** jusqu'à TME.
2. Maintenez **S** enfoncé pendant deux secondes.
L'icône de sélection de la roue apparaît.
3. Pour passer à la roue 1 ou à la roue 2, appuyez sur **S**.



1.

2.

3.



4. Pour effectuer une sélection, appuyez sur **M**.

La taille de la roue apparaît.

5. Pour changer de taille de roue, appuyez sur **M**.

6. Pour effectuer une sélection, maintenez **S** enfoncé pendant deux secondes.

Pour configurer une taille de roue personnalisée, reportez-vous aux instructions indiquées précédemment dans ce manuel.

Pour rouler la seconde taille de roue

1. Faites défiler **M** jusqu'à TRP.
2. Maintenez **S** enfoncé pendant deux secondes.

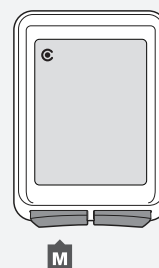

4.



5.



(pendant 2 secondes)

6.

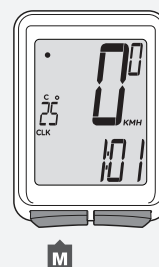

1.

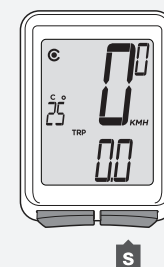

(pendant 2 secondes)

2.



Installation

Modèles Trip 2, 2L, 3 (câblé)

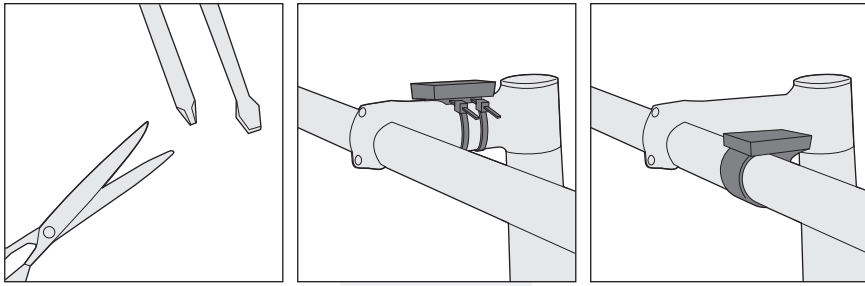

Installation sur le guidon

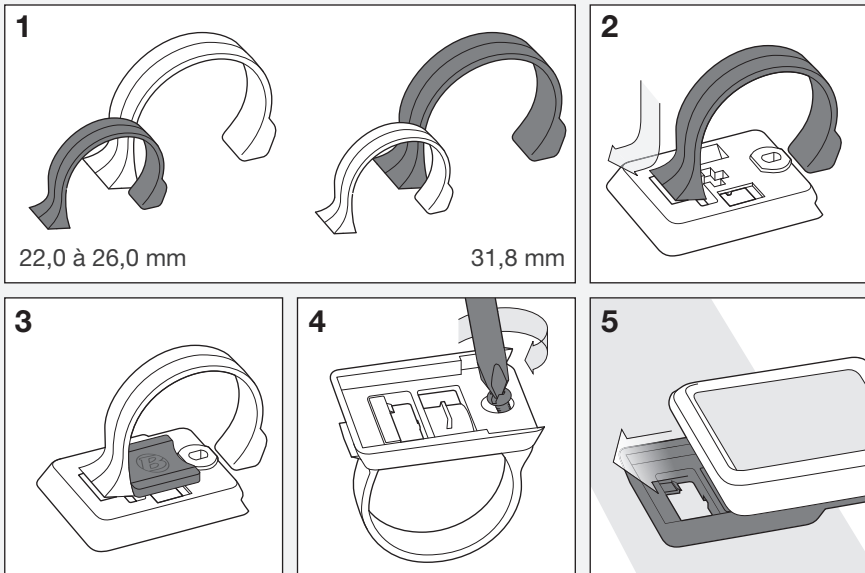

Installation sur la potence

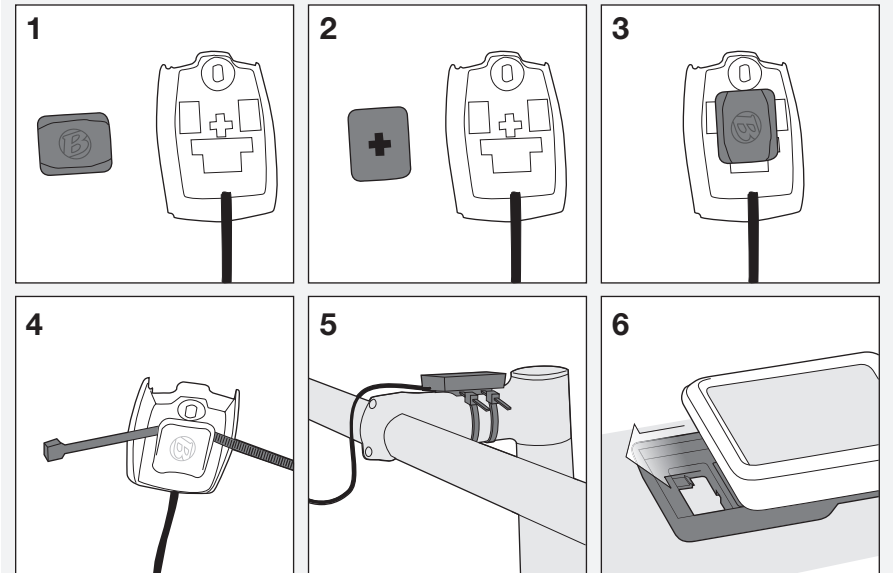

Fixer le câble

Assurez-vous que les câbles ne touchent pas le pneu, la jante ni les rayons.
Un contact avec les câbles peut endommager le compteur ou peut vous faire perdre le contrôle et chuter.

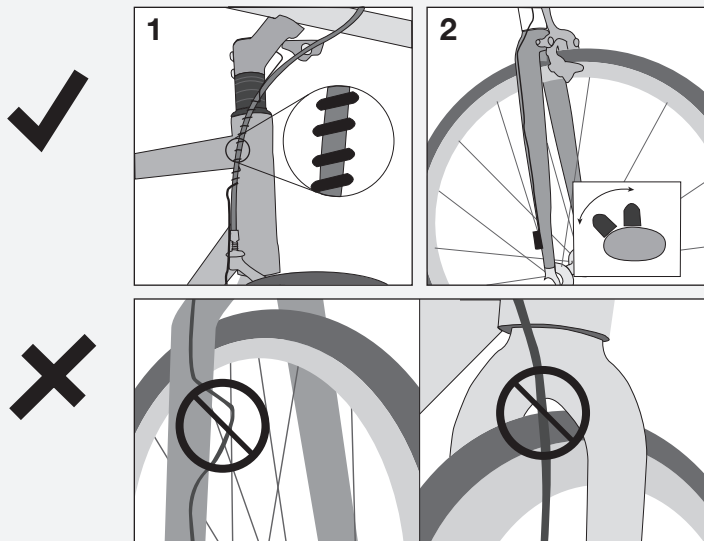

Installer l'aimant pour roue

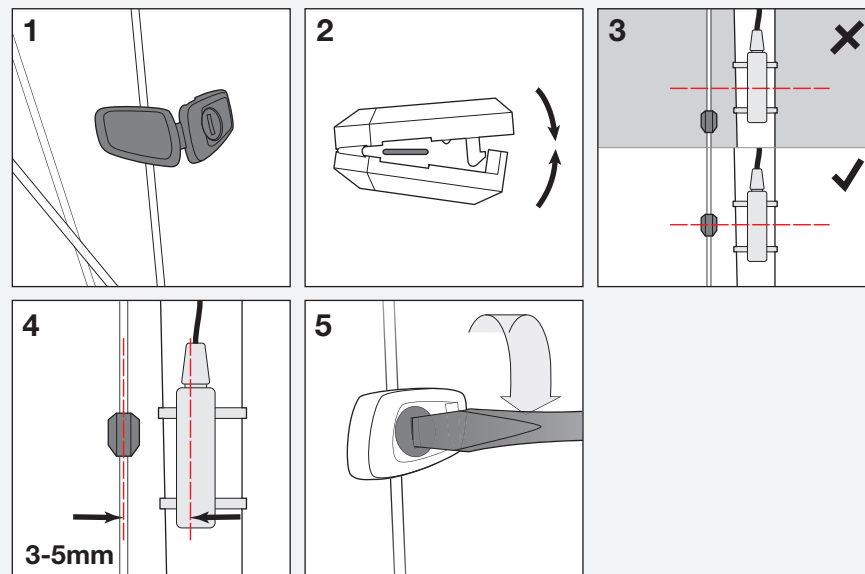

Installer le capteur de roue

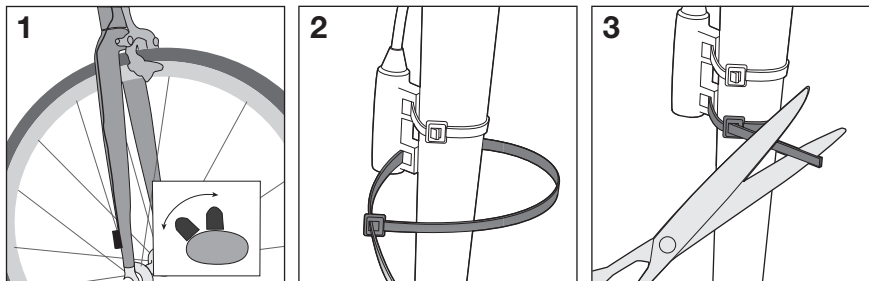

Trip 5W (sans fil)

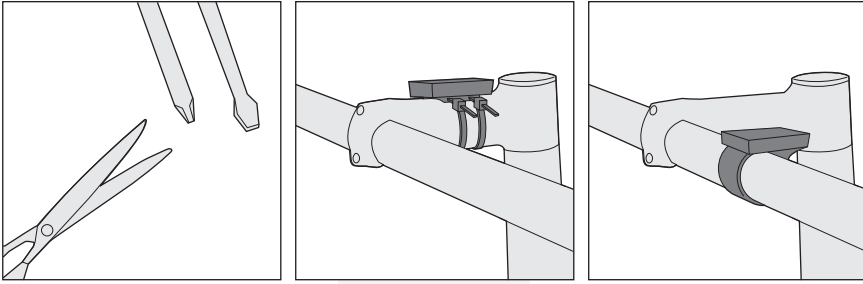

Installation sur le guidon

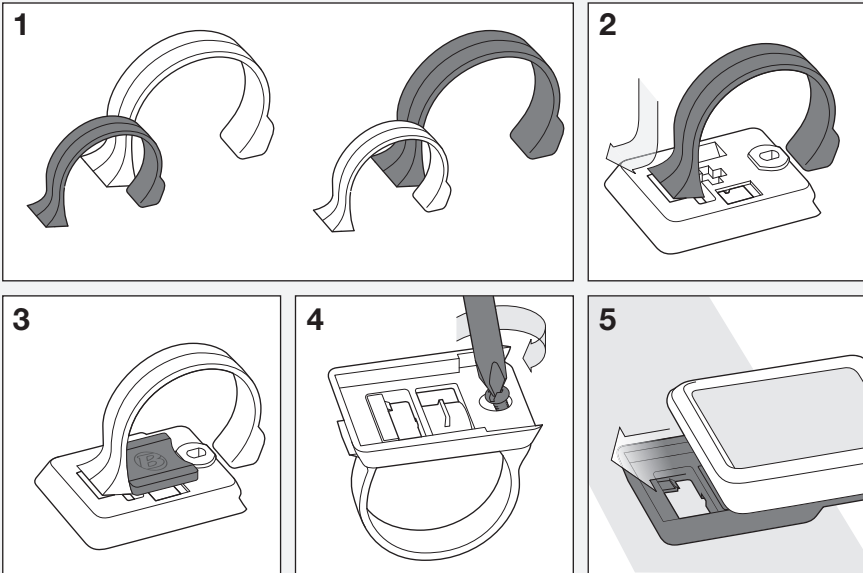

Installation sur la potence

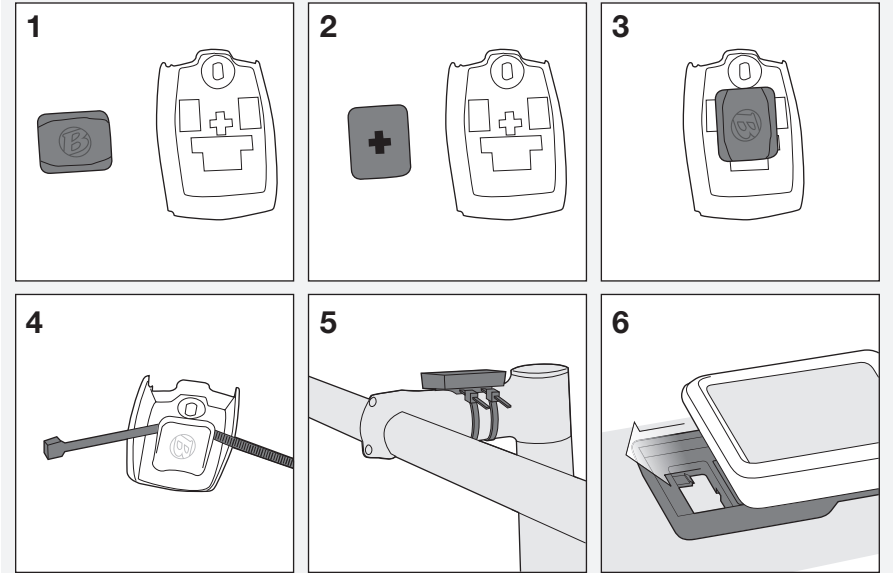

Installer le capteur de roue sans fil

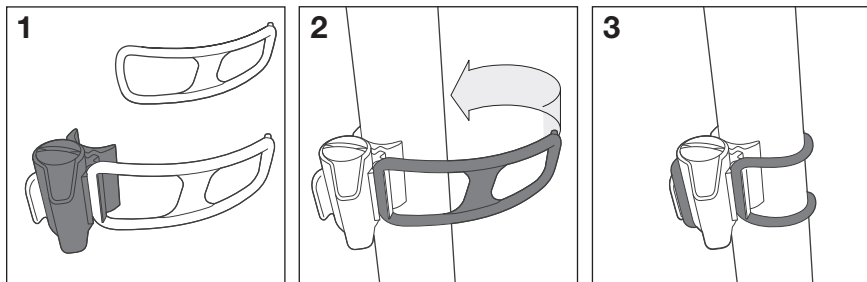

Installer l'aimant pour roue

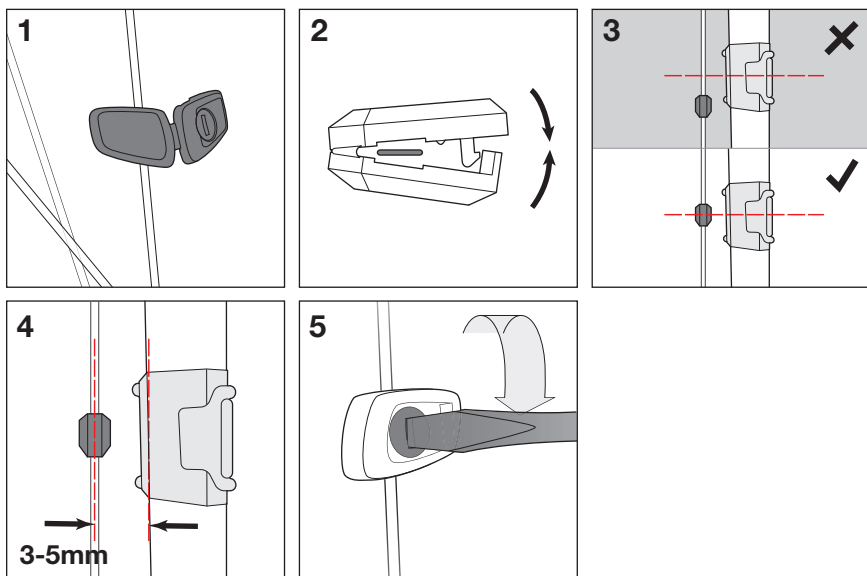

Entretien de la pile

Si le compteur fournit des informations confuses, il se peut que l'alimentation soit insuffisante. Remplacez la pile en cas de dysfonctionnement du compteur ou tous les 6 mois. Lorsque vous achetez une nouvelle pile, il est préférable d'apporter l'ancienne avec vous au magasin.

Le type de pile est : pile au lithium CR2032, 3 volts.

Lorsque vous retirez la pile, le compteur remet automatiquement les totaux des différentes fonctions à zéro. Une fois la pile remplacée, vous pouvez reconfigurer manuellement vos totaux, mais cela implique vous ayez noté leur valeur avant le retrait de la pile usagée.

Pour remplacer la pile

1. Retirez le compteur de sa base. Faites tourner le couvercle de la pile d'environ un quart de tour dans le sens contraire des aiguilles d'une montre (figure 10). Pour cela, vous pouvez utiliser une pièce de monnaie ou un tournevis à tête plate.
2. Soulevez le couvercle pour accéder à la pile.
Veillez à ne pas perdre le joint torique en caoutchouc.
3. Retirez la pile usagée.
4. Mettez la nouvelle pile en place, le signe + et l'étiquette vers le haut (Figure 11).
5. Remettez le couvercle et le joint torique en place et tournez-le d'un quart de tour dans le sens des aiguilles d'une montre.

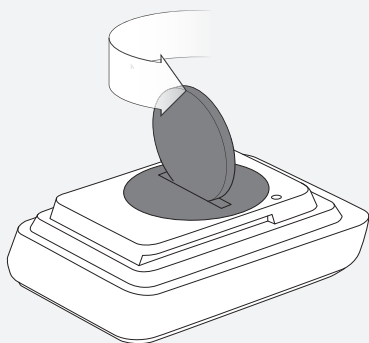

Figure 10. Retrait du couvercle de la pile

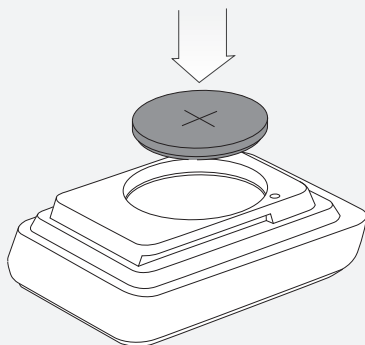

Figure 11. Insérez la nouvelle pile.

Réinitialiser

Une réinitialisation efface toutes les données et tous les réglages. Avant d'effectuer une réinitialisation, vous pouvez noter le total en kilomètres (ou miles) de l'odomètre pour pouvoir le régler sur ce nombre ultérieurement.

Pour effectuer une réinitialisation

Maintenez le bouton de réinitialisation (AC) enfoncé pendant deux secondes (Figure 12). Vous pouvez utiliser une pointe de stylo. Le bouton est situé à l'arrière du compteur.

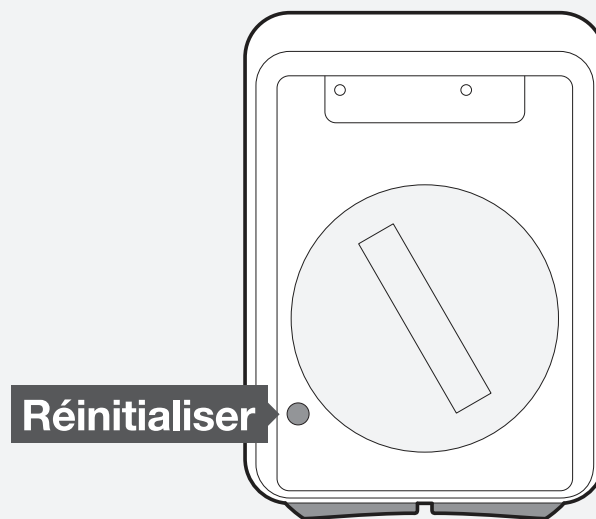

Figure 12. Bouton de réinitialisation

Dépannage

Si vous rencontrez un problème avec votre compteur Trip, consultez ce manuel pour obtenir des conseils de dépannage et des solutions. Votre concessionnaire local Bontrager peut également vous assister.

Symptôme	Causes possibles	Solution
Affichage vide	La pile est faible, non installée ou installée incorrectement.	Assurez-vous que la pile est installée correctement. Remplacez-la si nécessaire.
Données irrégulières	L'aimant n'est pas bien aligné avec le capteur (ou trop loin).	Modifiez le réglage de l'aimant et l'emplacement du capteur.
	La pile est faible, non installée ou installée incorrectement.	Assurez-vous que la pile est installée correctement. Remplacez-la si nécessaire.
Vitesse actuelle absente	L'aimant n'est pas bien aligné avec le capteur (ou trop loin).	Modifiez le réglage de l'aimant et l'emplacement du capteur.
	La pile du capteur est faible (Trip 4W seulement).	Remplacez la pile du capteur.
Cadence manquante (Trip 3 seulement)	L'aimant n'est pas bien aligné avec le capteur (ou trop loin).	Modifiez le réglage de l'aimant et l'emplacement du capteur.
Vitesse incorrecte	La taille de la roue est incorrecte.	Réinitialisez la taille de la roue.
	L'aimant n'est pas bien aligné avec le capteur (ou trop loin).	Modifiez le réglage de l'aimant et l'emplacement du capteur.

Garantie limitée

Consultez bontrager.com ou le concessionnaire Bontrager pour obtenir des informations détaillées sur la garantie.

www.bontrager.com

Bontrager et Bontrager B-dot sont des marques déposées de Trek Bicycle Corporation. ©2010 Trek Bicycle Corporation, Waterloo, Wisconsin 53594 USA. Tous droits réservés.