

ViewSonic®

PJ358 LCD Projector



ViewSonic®

- User Guide
- Guide de l'utilisateur
- Bedienungsanleitung
- Guía del usuario
- Guida dell'utente
- Guia do usuário
- Användarhandbok
- Käyttöopas
- Руководство пользователя
- 使用手冊 (繁體)
- 使用手冊 (简体)

Model No. : VS11611

Informations de conformité

Déclaration FCC

Cet appareil est conforme à l'article 15 des Règlements FCC. Son fonctionnement est sujet aux deux conditions suivantes: (1) Cet appareil ne doit pas provoquer d'interférences néfastes, et (2) cet appareil doit accepter toutes les interférences reçues, y compris celles pouvant provoquer un fonctionnement indésirable.

Cet équipement a été testé et déclaré conforme aux limites d'un dispositif numérique de la classe B, conformément à la partie 15 des règles de la FCC. Ces limites sont conçues pour fournir une protection raisonnable contre les interférences nocives dans une installation résidentielle. Cet équipement produit, utilise et peut émettre une énergie à fréquence radio et s'il n'est pas installé et utilisé conformément aux instructions, peut provoquer des interférences nocives aux communications radio. Cependant, il n'y a aucune garantie que les interférences ne se produiront pas dans une installation particulière. Si cet équipement provoque des interférences nocives à la réception radio ou TV qu'il est possible de déterminer en mettant l'équipement en marche ou à l'arrêt, l'utilisateur est encouragé à essayer de rectifier les interférences en adoptant au moins l'une des mesures suivantes :

- Réorienter ou déplacer l'antenne réceptrice.
- Augmenter la distance entre l'équipement et le récepteur.
- Brancher l'équipement sur une prise appartenant à un circuit autre que celui sur lequel est branché le récepteur.
- Consulter le distributeur ou un technicien radio/TV qualifié.

Avertissement: Vous êtes averti que des changements ou des modifications non expressément approuvés par la partie responsable de la vérification de la conformité peuvent annuler votre droit à faire fonctionner l'équipement.

Pour le Canada

- Cet appareil numérique de Classe B est conforme à la norme canadienne ICES-003.
- Cet appareil numérique de la classe B est conforme à la norme NMB-003 du Canada.

Conformité CE pour les pays européens



Cet appareil est conforme aux exigences de la directive EEC 89/336/EEC amendée par la 92/31/EEC et l'article 5 de la 93/68/EEC concernant la "Compatibilité Electromagnétique" et la 73/23/EEC amendée par l'Article 13 de la 93/68/EEC concernant la "Sécurité".

Les indications qui suivent sont destinées uniquement aux Etats membres de l'Union Européenne:

Le symbole indiqué à droite est conforme à la directive européenne 2002/96/CE relative aux déchets d'équipements électriques et électroniques (WEEE).

Les produits qui portent ce symbole ne doivent pas être traités comme des déchets conventionnels; ils devront être traités conformément aux systèmes de récupération appropriés, conformément à la réglementation du pays ou de la zone où la mise au déchet a lieu.



Instructions de sécurité importantes

1. Lisez ces instructions.
2. Gardez ces instructions.
3. Respectez tous les avertissements.
4. Suivez toutes les instructions.
5. N'utilisez pas cette unité à proximité de l'eau. Avertissement : Pour réduire le risque d'incendie ou de choc électrique, n'exposez pas cet appareil à la pluie ou à l'humidité.
6. Nettoyez avec un tissu sec seulement.
7. Ne bloquez pas d'ouvertures d'aération. Installez selon les instructions du fabricant.
8. N'installez pas à proximité d'une source de chaleur tels que des radiateurs, bouches de chauffage, fours ou autres dispositifs (y compris des amplificateurs) qui produisent de la chaleur.
9. Ne rendez pas inutile l'objectif sécuritaire la prise de type mise à terre polarisée. Une prise polarisée a deux fiches, l'une plus large que l'autre. Une prise mise à terre possède deux fiches et une troisième fourche pour la mise à terre. La fiche large et la troisième fourche sont fournies pour votre sécurité. Si la prise fournie ne correspond pas à votre prise murale, consultez un électricien pour remplacer la prise murale obsolète.
10. Protégez le cordon de secteur pour qu'on ne marche pas dessus ou qu'il soit pincé surtout au niveau des prises, des réceptacles et au point où il sort de l'unité. Assurez-vous que la source d'alimentation est proche de l'unité pour qu'elle soit facilement accessible.
11. N'utilisez que les accessoires spécifiés par le fabricant.
12. Utilisez seulement avec un chariot, stand, trépied, monture ou table spécifié par le fabricant, ou vendu avec l'unité. Si vous utilisez un chariot, soyez prudent lorsque vous déplacez l'ensemble chariot/unité pour éviter des blessures ou une chute.
13. Débranchez l'unité si elle ne sera pas utilisée pour une longue période.
14. Confiez tout entretien au personnel de service qualifié. Une réparation est requise lorsque l'unité a été endommagée, par exemple si le cordon a été endommagé, si un liquide a été renversé ou si des objets sont tombés dans l'unité, si l'unité a été exposé à de la pluie de l'humidité, ne fonctionne pas normalement ou est tombée.



Déclaration de conformité RoHS (LSDEEE)

Ce produit a été conçu et fabriqué dans le respect de la directive 2002/95/EC du Parlement Européen et du Conseil relative à la limitation de l'utilisation de certaines substances dangereuses dans les équipements électriques et électroniques (Directive RoHS - LSDEEE) et il est déclaré respecter les valeurs de concentration maximum définies par le Comité technique d'adaptation (TAC) européen, qui sont les suivantes:

Substance	Concentration maximale proposée	Concentration réelle
Plomb (Pb)	0,1%	< 0,1%
Mercure (Hg)	0,1%	< 0,1%
Cadmium (Cd)	0,01%	< 0,01%
Chrome hexavalent (Cr ⁶⁺)	0,1%	< 0,1%
Polybromobiphényle (PBB)	0,1%	< 0,1%
Polybromodiphénylséthers (PBDE)	0,1%	< 0,1%

Certains composants de produits mentionnés ci-dessus ne sont pas soumis à ces limitations, conformément aux dispositions de l'Annexe de la Directive RoHS (LSDEEE). Il s'agit des composants suivants:

Exemples de composants exemptés:

1. Le mercure contenu dans les lampes fluorescentes compactes ne dépassant pas 5 mg par lampe ainsi que dans les lampes non spécifiées dans l'Annexe de la Directive RoHS (LSDEEE).
2. Le plomb dans le verre des tubes cathodiques, les composants électroniques, les tubes fluorescents et les composants électroniques en céramique (p.ex. les dispositifs piézo-lectriques).
3. Le plomb dans les soudures à haute température de fusion (c'est-à-dire les alliages à base de plomb contenant 85% ou plus de plomb en poids).
4. Le plomb en tant qu'élément d'alliage dans l'acier contenant jusqu'à 0,35 % de plomb en poids, dans l'aluminium contenant jusqu'à 0,4 % de plomb en poids et dans les alliages de cuivre contenant jusqu'à 4 % de plomb en poids.

Informations de copyright

Copyright © ViewSonic® Corporation, 2006. Tous droits réservés.

Macintosh et Power Macintosh sont des marques déposées par Apple Computer, Inc.

Microsoft, Windows, Windows NT et le logo de Windows sont des marques déposées par Microsoft Corporation aux États-Unis et dans d'autres pays.

ViewSonic et le logo des trois oiseaux, ainsi que OnView, ViewMatch et ViewMeter sont des marques déposées par ViewSonic Corporation.

VESA est une marque déposée par Video Electronics Standards Association. DPMS et DDC sont des marques commerciales de VESA.

PS/2, VGA et XGA sont des marques commerciales déposées d'International Business Machine Corporation.

Décharge de responsabilité : La société ViewSonic Corporation ne peut être tenue pour responsable d'erreurs techniques ou d'impression ni d'omissions dans le présent manuel ; dommages directs ou indirects résultant de la livraison, des performances ou de l'utilisation de ce produit; ViewSonic Corp. décline également toute responsabilité vis-à-vis des performances ou de l'utilisation de ce produit.

Dans un souci d'amélioration constant de ses produits, ViewSonic Corporation se réserve le droit de modifier les spécifications du produit sans avis préalable. Les informations contenues dans ce document peuvent changer sans préavis.

Aucune partie de ce document ne peut être copiée, reproduite ou transmise par quelque moyen que ce soit, dans n'importe quel but, sans l'autorisation écrite préalable de ViewSonic Corporation.

Enregistrement du produit

Pour répondre à vos besoins à venir et pour recevoir toutes les informations supplémentaires au moment de leur parution, veuillez enregistrer votre produit par le biais d'Internet à l'adresse suivante: www.viewsonic.com. Le CD-ROM de l'assistant ViewSonic vous permet également d'imprimer le formulaire d'enregistrement que vous pouvez envoyer à ViewSonic par courrier ou par télécopie.

Pour votre information

Nom du produit	PJ358 ViewSonic LCD Projector
Numéro du modèle :	VS11611
Numéro du document :	PJ358-1_UG_FRN Rev. 1B 10-25-06
Numéro de série:	_____
Date d'achat:	_____



Numéro d'Identification Personnel (NIP):

La lampe dans ce produit contient du mercure. Mettez au rebut en respectant la réglementation de protection de l'environnement en vigueur.

Projecteur

PJ358 Manuel d'utilisation-Guide d'utilisation

Contenu de l'emballage

- (1) Projecteur
- (2) Télécommande avec deux piles AA
- (3) Cordon d'alimentation
- (4) Câble RGB
- (5) Mallette
- (6) Guide Rapide De Début et Le CD-ROM de l'assistant ViewSonic
- (7) Capuchon d'objectif, rivet et courroie

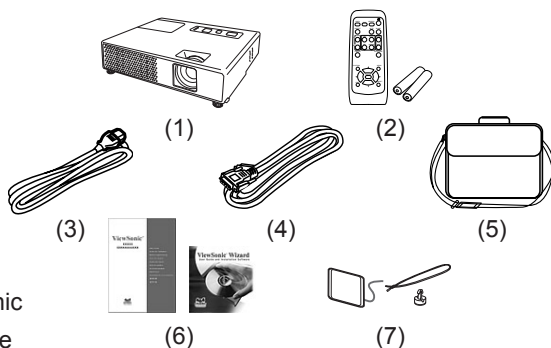

REMARQUE • Conservez l'emballage d'origine pour une ré-expédition future. Pour déplacer le projecteur, s'assurez de bien utiliser l'emballage d'origine. Faites particulièrement attention à la partie de l'objectif lors de cette opération.

⚠ AVERTISSEMENT ► Avant utilisation, lire l'intégralité des manuels se rapportant à ce produit. Lire le "Guide de sécurité" en premier. Après les avoir lus, rangez-les dans un endroit sûr pour pouvoir vous y reporter par la suite.

À propos du présent manuel

Divers symboles sont utilisés dans le présent manuel. La signification de ces symboles respectifs est indiquée ci-dessous.

⚠ AVERTISSEMENT Ce symbole indique une information dont l'ignorance risquerait d'entraîner une blessure, voire le décès, suite à une mauvaise manipulation.

⚠ ATTENTION Ce symbole indique une information dont l'ignorance risquerait d'entraîner une blessure ou des dommages matériels suite à une mauvaise manipulation. Consultez les pages indiquées après ce symbole.

REMARQUE • Les informations contenues dans ce manuel peuvent faire l'objet de changements sans avertissement préalable.

- Le fabricant ne prend aucune responsabilité pour les erreurs qui pourraient se trouver dans ce manuel.
- La reproduction, la transmission ou l'utilisation de ce document ou de son contenu est interdite sauf autorisation spéciale écrite. without express written consent.

MARQUES DE COMMERCE

- Mac est une marque déposée de Apple Computers, Inc.
- VESA et SVGA sont des marques déposées de Video Electronics Standard Association.
- Windows est une marque déposée de Microsoft Corporation.

Toutes les autres marques de commerce appartiennent à leurs propriétaires respectifs.

Conten

À propos du présent manuel . . .	1	MENU COURT	21
Conten	2	ASPECT, EXÉCUTION KEYSTONE AUT  , KEYSTONE  ,	
Caractéristiques du projecteur . . .	3	MODE IMAGE, LUMIN, CONTRASTE, COULEUR, TEINTE,	
Préparatifs	3	NETTETE, SILENCIEUX, MIROIR, REIN., TEMPS FILTRE,	
Contenu de l'emballage	3	LANGUE, Vers Menu Détaillé...	
Fixation du protège-objectif	3	Menu IMAGE	23
Remplacer la couverture du filtre pour une utilisation verticale	3	LUMIN., CONTRASTE, GAMMA, TEMP COUL.,	
Identification des pièces composantes . . .	4	COULEUR, TEINTE, NETTETE, MA MEMOIRE	
Projecteur	4	Menu AFFICHAGE	26
Panneau de contrôle	5	ASPECT, SUR-BAL., POSIT. V, POSIT. H,	
Télécommande	5	PHASE. H, TAIL. H, EXÉCUT. D'AJUST. AUTO	
Mise en place	6	Menu ENTR.	28
Disposition	6	PROGRESSIF, N.R.VIDÉO, ESP. COUL.,	
Connecter vos appareils	8	FORMAT VIDEO, BLOC IMAGE, COMPUTER IN,	
Utiliser une mémoire USB	10	RESOLUTION	
Connexion électrique	10	Menu INSTALLAT°	31
Utiliser le logement de sécurité	10	EXÉCUTION KEYSTONE AUT  , KEYSTONE  ,	
Télécommande	11	SILENCIEUX, MIROIR, VOLUME, AUDIO	
Mise en place des piles	11	Menu ECRAN	33
À propos du signal de la télécommande	11	LANGUE, POS. MENU, SUPPR., DEMARRAGE,	
Modification de la fréquence du signal de la télécommande	12	Mon Écran, V. Mon Écran, MESSAGE,	
Utilisation de la télécommande en tant que souris et clavier d'ordinateur	12	NOM DU SOURCE	
Mise sous/hors tension	13	Menu OPT.	37
Mise sous tension	13	RECHER. AUTO., KEYSTONE AUT  ,	
Mise hors tension	13	MARCHE AUTO., AUTO OFF, TEMPS LAMPE,	
Opération	14	TEMPS FILTRE, MA TOUCHE, SERVICE,	
Réglage du volume	14	SECURITE, MÉM. USB	
Coupure temporaire du son	14	MÉMOIRE USB	48
Sélection d'un signal d'entrée	14	Entretien	57
Recherche d'un signal d'entrée	15	Lampe	57
Sélection d'un rapport de format	15	Filtre à air	59
Réglage de l'élévateur du projecteur	16	Autres procédures d'entretien	60
Réglage du zoom et mise au point	16	Dépannage	61
Utiliser la fonction de réglage automatique	17	Messages liés	61
Réglage de la position	17	A propos du voyant lampes	62
Correction des distorsions trapézoïdales	18	Les phénomènes qui peuvent facilement être confondus avec des défauts de l'appareil	64
Utilisation de la fonction de grossissement	18	Caractéristiques techniques	66
Pour geler l'écran	19		
Effacement temporaire de l'écran	19		
Utilisation de la fonction de menu	20		

Caractéristiques du projecteur

Ce projecteur a la capacité d'utiliser un grand nombre de signaux d'entrée pour la projection sur écran. Son installation ne nécessite qu'un faible espace et il peut produire des images de grande taille même à partir d'une courte distance. La fonction "PRESENTATION PC-LESS" offre de nouvelles possibilités aux utilisateurs mobiles et autres. L'utilisation de mémoires de stockage USB permet de projeter à l'écran des fichiers JPEG, MPEG et Motion-JPEG sans ordinateur.

Préparatifs

Contenu de l'emballage

Voir "Contenu de l'emballage" dans le manuel papier "Manuel d'utilisation (résumé)". Le projecteur doit être accompagné des éléments indiqués. Contacter le revendeur si des éléments sont manquants.

REMARQUE • Conservez l'emballage d'origine pour une ré-expédition future. Pour déplacer le projecteur, s'assurez de bien utiliser l'emballage d'origine. Faites particulièrement attention à la partie de l'objectif.

Fixation du protège-objectif

Fixer le protège objectif au projecteur avec la lanière fournie pour éviter de le perdre.

1. Attachez la lanière sur l'anneau à lanière du protège-objectif.
Passer une extrémité de la lanière dans l'orifice du protège objectif et faire une boucle dans laquelle l'autre extrémité est insérée. Faire un nœud à l'une des extrémités.
2. Fixer la lanière à l'orifice prévu dans le projecteur.
Passer une extrémité de la lanière dans l'orifice de l'objectif et faire une boucle dans laquelle l'autre extrémité est insérée.

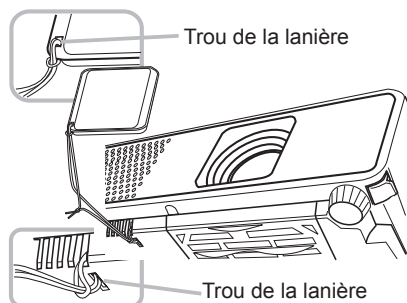

Remplacer la couverture du filtre pour une utilisation verticale

Pour l'utilisation du projecteur en position verticale, remplacer la couverture de filtre par celle fournie pour une utilisation verticale afin de libérer suffisamment d'espace pour la ventilation.

Voir "Filtre à air" pour la manipulation de la couverture de filtre.

⚠ AVERTISSEMENT ► Prenez conseil auprès de votre vendeur pour des installations particulières telles que l'accrochage à un plafond.

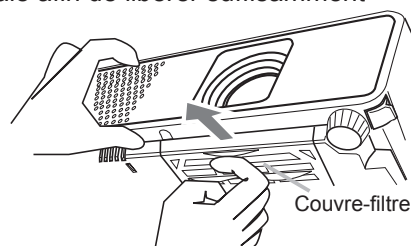

Identification des pièces composantes

Projecteur



CHALEUR! (1)

(2) (3) (4)

- (1) Couvercle de la lampe
La lampe est à l'intérieur.
- (2) Bague de mise au point
- (3) Bague de zoom
- (4) Panneau de contrôle
- (5) Hauts-parleurs.
- (6) Boutons de l'élévateur (x 2)
- (7) Pieds de l'élévateur (x 2)
- (8) L'objectif
- (9) Protège-objectif
- (10) Entrée d'air
- (11) Couvre-filtre
Le filtre à air et l'entrée d'air sont à l'intérieur.

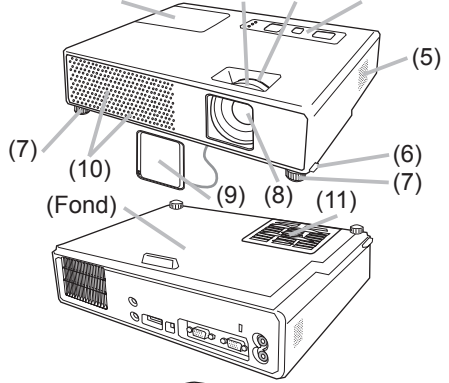

- (12) Sortie d'air
- (13) Prise de courant alternatif
- (14) Port VIDEO
- (15) Port S-VIDEO
- (16) Accroche de sécurité
- (17) Port COMPUTER IN1
- (18) Commutateur d'arrêt
- (19) Port COMPUTER IN2
- (20) Port USB
- (21) Port USB STORAGE
- (22) Port AUDIO OUT
- (23) Port AUDIO IN

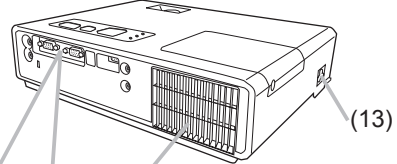

CHALEUR!

(14) (15) (16) (17) (18) (19) (20) (21) (22) (23)

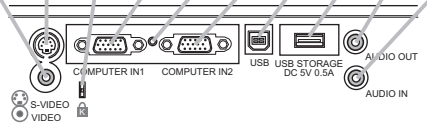

⚠️ AVERTISSEMENT ► CHALEUR! : Ne pas toucher les endroits proches de la couverture de la lampe et de la sortie d'air pendant ou juste après l'utilisation à cause de la chaleur.

- Ne pas regarder dans l'objectif ou dans les bouches d'air quand la lampe est allumée. La lumière très intense peut endommager votre vision.
- Ne pas tenir les ajusteurs de boutons sans tenir le projecteur, vous risquez de faire le tomber.

⚠️ ATTENTION ► Assurer une ventilation normale pour éviter la sur-chauffe du projecteur. Ne pas recouvrir, bloquer ou boucher les orifices de ventilation. Ne pas déposer quoique ce soit à proximité des orifices qui puisse y adhérer ou y être aspiré. Nettoyez le filtre à air régulièrement.

- Ne pas utiliser le logement de sécurité pour empêcher le projecteur de tomber, il n'est pas conçu pour cette utilisation.
- N'utiliser le commutateur d'arrêt que lorsque le projecteur n'est pas mis hors-tension en suivant les procédures normales car ce commutateur interrompt le fonctionnement du projecteur sans l'avoir refroidi.

Panneau de contrôle

- (1) Touche STANDBY/ON
- (2) Touche INPUT/ENTER
- (3) Touche MENU
- Consiste en 4 curseurs.
- (4) Voyant POWER
- (5) Voyant TEMP
- (6) Voyant LAMP

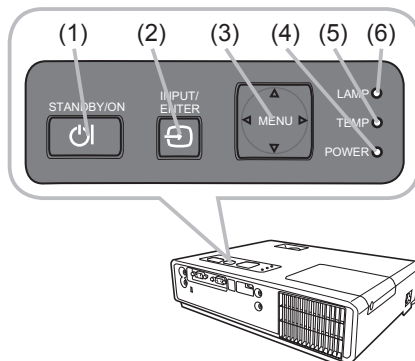

Télécommande

- (1) Touche VIDEO
- (2) Touche COMPUTER/STORAGE
- (3) Touche SEARCH
- (4) Touche STANDBY/ON
- (5) Touche ASPECT
- (6) Touche AUTO
- (7) Touche BLANK
- (8) MAGNIFY - Touche ON
- (9) MAGNIFY - Touche OFF
- (10) Touche HOME
- (11) Touche END
- (12) Touche PAGE UP
- (13) Touche PAGE DOWN
- (14) Touche VOLUME
- (15) Touche MUTE
- (16) Touche FREEZE
- (17) MY BUTTON - Touche 1
- (18) MY BUTTON - Touche 2
- (19) Touche KEYSTONE
- (20) Touche POSITION
- (21) Touche MENU
- (22) ▲/▼/◀/▶ touches de curseur
- (23) Touche ENTER
- (24) Touche ESC
- (25) Touche RESET
- (26) Couvercle des piles

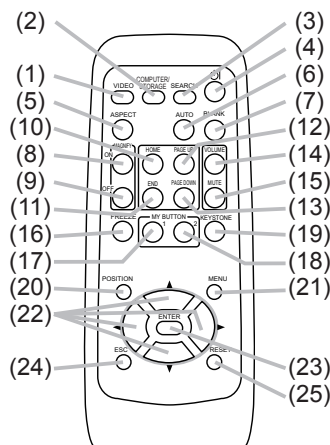

Arrière de la télécommande

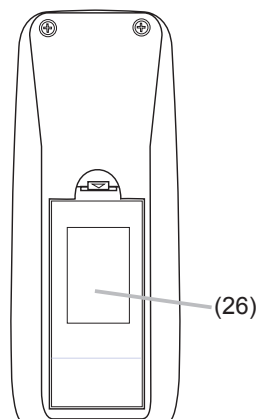

Mise en place

Installer le projecteur en fonction de l'environnement et de l'usage envisagé.

Disposition

Référez-vous aux illustrations et aux tables ci-dessous pour déterminer la taille de l'écran et la distance de projection.

Les valeurs montrées dans la table sont calculées pour un écran de taille complète: 1024×768.

- (a) Le forma d'écran (en diagonale)
- (b) Distance du projecteur à l'écran ($\pm 10\%$)
- (c) Hauteur d'écran ($\pm 10\%$)

Sur une surface horizontale

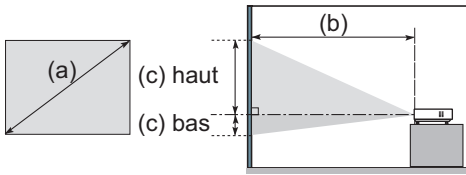

Suspendu au plafond

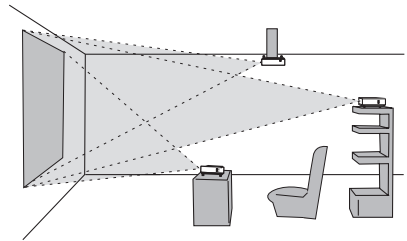
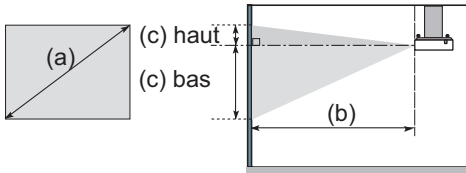

- Laissez un espace libre de 30 cm ou plus entre les côtés du projecteur et tout autre objet tel qu'un mur.
- Consultez votre revendeur avant une accroche au plafond ou autres installations particulières.

(a) Taille de l'écran (diagonale)	Écran 4:3										Écran 16:9							
	(b) Distance de projection					(c) Hauteur de l'écran					(b) Distance de projection				(c) Hauteur de l'écran			
	min.		max.			bas		haut			min.		max.		bas		haut	
po	m	m	po	m	po	cm	po	cm	po	m	po	m	po	cm	po	cm	po	
30	0,8	0,8	30	0,9	36	7	3	39	15	0,8	33	1,0	39	1	0	37	14	
40	1,0	1,0	40	1,2	48	9	3	52	21	1,1	44	1,3	53	1	0	49	19	
50	1,3	1,3	50	1,5	61	11	4	65	26	1,4	55	1,7	66	1	1	61	24	
60	1,5	1,5	61	1,9	73	13	5	78	31	1,7	66	2,0	79	2	1	73	29	
70	1,8	1,8	71	2,2	85	15	6	91	36	2,0	77	2,4	93	2	1	85	34	
80	2,0	2,1	81	2,5	97	17	7	105	41	2,2	88	2,7	106	2	1	97	38	
90	2,3	2,3	91	2,8	110	20	8	118	46	2,5	100	3,0	120	2	1	110	43	
100	2,5	2,6	102	3,1	122	22	9	131	51	2,8	111	3,4	133	3	1	122	48	
120	3,0	3,1	122	3,7	147	26	10	157	62	3,4	133	4,1	160	3	1	146	58	
150	3,8	3,9	153	4,7	183	33	13	196	77	4,2	166	5,1	200	4	2	183	72	
200	5,1	5,2	204	6,2	245	44	17	261	103	5,6	222	6,8	267	5	2	243	96	
250	6,4	6,5	255	7,8	306	54	21	327	129	7,1	278	8,5	334	7	3	304	120	
300	7,6	7,8	306	9,3	368	65	26	392	154	8,5	334	10,2	400	8	3	365	144	

⚠AVERTISSEMENT ► Placez le projecteur en position stable, à l'horizontale. Vous risqueriez de vous blesser et/ou d'endommager le projecteur s'il tombait ou se renversait. Il y a également risque d'incendie et/ou de choc électrique si vous utilisez un projecteur endommagé.

- Ne pas placer le projecteur sur une surface instable, en pente ou sujette à des vibrations, comme par exemple sur un support bancal ou incliné.
- Ne pas placer le projecteur sur le côté ou à la verticale.
- Consultez votre revendeur avant une accroche au plafond ou autres installations particulières.

► Placez le projecteur dans un endroit frais et assurez-vous que la ventilation y est suffisante. Il y a risque d'incendie, de brûlure et/ou de dysfonctionnement si le projecteur surchauffe.

- Évitez de boucher, bloquer ou recouvrir les orifices de ventilation du projecteur.
- Laissez un espace libre de 30 cm ou plus entre les côtés du projecteur et tout autre objet tel qu'un mur.
- Ne pas placer le projecteur sur un objet métallique ni sur une surface sensible à la chaleur.
- Ne pas placer le projecteur sur un tapis, sur un coussin ou sur de la literie.
- Ne pas placer le projecteur en un lieu directement exposé aux rayons du soleil, ni près d'un objet chaud tel qu'un appareil de chauffage.
- Ne rien placer près de l'objectif et des orifices de ventilation du projecteur. Ne rien placer sur le projecteur.
- Ne placer sous le projecteur aucun objet qui risquerait d'être aspiré ou d'adhérer à sa face inférieure. Quelques-unes des entrées d'air du projecteur se trouvent sur sa face inférieure.

► Ne pas placer le projecteur en un endroit où il risquerait d'être mouillé. Il y a risque d'incendie, de choc électrique et/ou de dysfonctionnement du projecteur s'il est humide ou si un liquide y est renversé.

- Ne pas placer le projecteur dans une salle de bain ou à l'extérieur.
- Ne placer aucun objet contenant du liquide près du projecteur.

⚠ATTENTION ► Évitez les endroits à forte concentration de fumée, d'humidité ou de poussière. Il y a risque d'incendie, de choc électrique et/ou de dysfonctionnement du projecteur s'il est placé dans un tel endroit.

- Ne pas placer le projecteur près d'un humidificateur, d'une zone de fumeurs ou d'une cuisine.

► Ajustez l'orientation du projecteur de sorte que son capteur de signaux de télécommande ne soit pas exposé directement aux rayons du soleil.

Connecter vos appareils

Avant la connexion, lire les manuels de chacun des appareils à connecter ainsi que de ce projecteur. S'assurer que les appareils à connecter sont conçus pour cette utilisation et préparer les câbles nécessaires à la connexion. Se référer au schéma suivant pour la connexion.

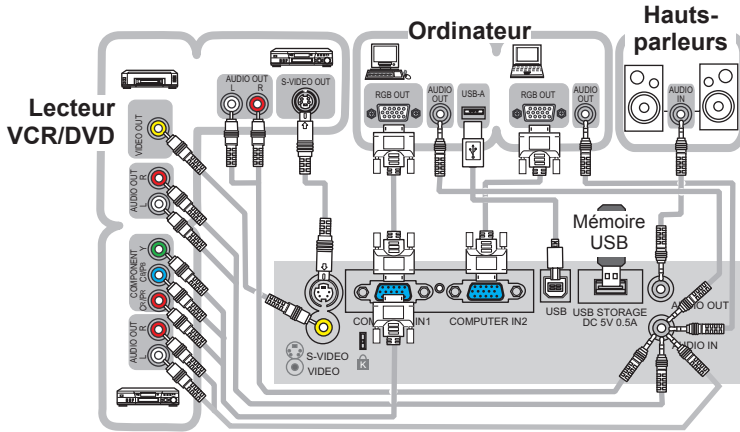

REMARQUE • Le port COMPUTER IN1 peut aussi accepter un signal composant. Pour plus d'informations consulter la description de la rubrique COMPUTER IN dans le menu ENTR..

⚠ AVERTISSEMENT ► Ne pas démonter ou modifier le projecteur et les accessoires.

► Faire attention à ne pas endommager les câbles et à ne pas utiliser de câbles endommagés.

⚠ ATTENTION ► Mettre tous les appareils hors tension et les débrancher avant de les connecter au projecteur. La connexion au projecteur d'un appareil sous tension peut produire des bruits intenses ou autres anomalies qui peuvent causer un dysfonctionnement ou des dommages sur l'appareil et le projecteur.

► Utiliser des accessoires appropriés ou des câbles spécifiés pour la connexion. Se renseigner auprès du revendeur dans le cas de câbles non fournis. Il est possible que ces câbles doivent avoir une longueur spécifique ou qu'ils doivent être moulés. Dans le cas de câbles moulés à une extrémité seulement, connecter cette extrémité au projecteur.

► Assurez-vous que vous vous avez bien branché les appareils aux ports appropriés. Une connexion incorrecte peut résulter en une dysfonction ou endommager l'appareil et le projecteur.

Connecter vos appareils (suite)

REMARQUE • Lire les manuels de chacun des appareils à connecter avant leur connexion. S'assurer que les appareils à connecter sont conçus pour être connectés à ce projecteur. S'assurer que les appareils à connecter sont conçus pour être connectés à ce projecteur. Avant la connexion à un ordinateur, vérifier le niveau de signal, la fréquence du signal et la résolution.

- Des adaptateurs peuvent être nécessaires pour l'entrée de certains signaux.
- Certains ordinateurs peuvent posséder de multiples modes pour l'écran d'affichage. Il se peut que l'utilisation de certains de ces modes ne soient pas compatibles avec le projecteur.
- Bien que ce projecteur puisse atteindre des résolutions de UXGA (1600x1200), le signal sera converti à la résolution du panneau avant l'affichage. Les meilleures performances seront atteintes si la résolution du signal d'entrée et celle du panneau du projecteur sont identiques.
- Lors de la connexion s'assurer que la forme des connecteurs est adaptée aux ports et visser soigneusement les vis des connecteurs.
- Si vous connectez un ordinateur portable sur le projecteur, assurez-vous d'activer la sortie RGB du portable (portable réglé sur l'affichage CRT ou sur LCD simultané et CRT). Pour de plus amples détails, consultez le mode d'emploi de votre ordinateur portable.
- Lorsque la résolution de l'image est modifiée sur un ordinateur, en fonction d'une donnée, la fonction d'ajustement automatique peut prendre un certain pour et peut ne pas être achevée. Dans ce cas, il se peut que vous ne soyez pas en mesure de visualiser une case de contrôle destinée à sélectionner "Oui/Non" pour la nouvelle résolution sur Windows. Alors la résolution reviendra au format d'origine. Il est recommandé d'utiliser d'autres moniteurs CRT ou LCD pour modifier la résolution.
- Dans certains cas, le projecteur affichera soit une image non correcte soit pas d'image du tout. Par exemple, l'ajustement automatique peut ne pas fonctionner avec certains signaux d'entrée. Un signal d'entrée sync composite ou sync G peut interférer avec le projecteur qui n'affichera pas l'image correctement.

A propos des capacités Plug-and-Play

Plug-and-Play fait référence à un système composé d'un ordinateur, de son système d'exploitation et de ses équipements périphériques (par exemple: systèmes d'affichage). Ce projecteur est compatible avec la norme VESA DDC 2B. La fonction Plug-and-Play est disponible lorsque ce projecteur est connecté à un ordinateur compatible avec la norme VESA DDC (canal de données d'affichage).

- Pour utiliser cette fonction à votre avantage, connecter un câble RGB au port COMPUTER IN1 (compatible DDC 2B). Plug-and-Play ne fonctionnera peut-être pas correctement si un autre type de connexion est pratiqué.
- Utilisez les pilotes standard de l'ordinateur, puisque ce projecteur est considéré comme un écran Plug-and-Play.

Utiliser une mémoire USB

Pour visualiser les images présentes dans une mémoire USB, insérer celle-ci dans le port USB STORAGE.

Voir "MÉMOIRE USB" pour plus d'informations.

Pour éviter certains problèmes, éteindre le projecteur avant de retirer une mémoire USB du port USB STORAGE.

Connexion électrique

1. Insérer la prise du cordon d'alimentation dans la prise AC du projecteur.
2. Brancher solidement le cordon d'alimentation dans la prise. Quelques secondes après l'insertion le voyant POWER s'allumera en orange et en continu.

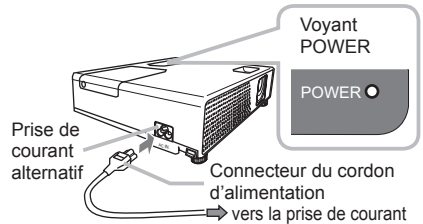

Ne pas oublier que lorsque la fonction MARCHE AUTO est active, la connexion à l'alimentation allumera le projecteur.

⚠AVERTISSEMENT ► Faites très attention lorsque vous branchez le cordon électrique car toute erreur de connexion risque de provoquer un INCENDIE et/ou une ÉLECTROCUTION.

- Utiliser uniquement le cordon d'alimentation qui sont fournis avec le projecteur. Si votre appareil est endommagé, adressez-vous à votre revendeur pour qu'il le remplace par un appareil neuf et en bon état.
- Brancher le cordon d'alimentation uniquement dans les prises qui correspondent au voltage spécifié pour le cordon d'alimentation. La prise électrique doit se trouver à proximité du projecteur et être facilement accessible. Pour une déconnexion totale, retirez le cordon électrique.
- Ne modifiez jamais le cordon électrique.

Utiliser le logement de sécurité

Ce produit est équipé d'un logement de sécurité pour le verrou Kensington. Consulter le manuel du logement de sécurité pour plus d'informations.

⚠AVERTISSEMENT ► Ne pas utiliser la barre ou le logement de sécurité pour empêcher le projecteur de tomber, ils ne sont pas conçus pour cette utilisation.



REMARQUE • Ce logement de sécurité n'est pas conçu pour parer toutes les tentatives de vol. Il n'est conçu que comme mesure de prévention complémentaire.

Télécommande

Mise en place des piles

Insérer les piles dans la télécommande avant d'utiliser cette dernière. Si la télécommande montre des signes de dysfonctionnements remplacer ses piles. Retirer les piles de la télécommande et les ranger dans un lieu sûr si vous n'avez pas l'intention de l'utiliser pendant une période de temps prolongée.

1. Tenir le verrou du couvercle et retirer celui-ci.
2. Insérez les deux piles AA en alignant correctement leurs bornes positives et négatives par rapport aux indications inscrites sur la télécommande.
3. Replacer le couvercle des piles dans la direction de la flèche en le poussant jusqu'au dé clic.

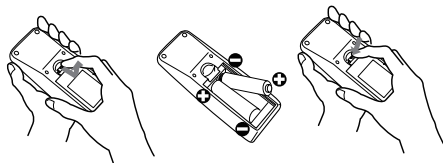

⚠ AVERTISSEMENT ► Manipulez toujours les piles avec soin et utilisez-les uniquement de la manière indiquée. Une mauvaise utilisation des piles comporte un risque d'explosion, de fissuration ou de fuite, pouvant causer une blessure et/ou polluer l'environnement immédiat.

- Assurez-vous que vous utilisez bien les piles spécifiées. N'utilisez pas ensemble des piles de type différent. N'utilisez pas ensemble des piles usagées et des piles neuves.
- Lorsque vous insérez les piles, assurez-vous que leurs bornes négatives et positives sont alignées dans le bon sens.
- Rangez les piles dans un endroit hors de portée des enfants et des animaux domestiques.
- Ne pas recharger, court-circuiter, souder ou démonter les piles.
- Évitez le contact des piles avec le feu ou l'eau. Conservez les piles dans un endroit sombre, frais et sec.
- Si une pile coule, essuyez le liquide et remplacez la pile. En cas de contact du liquide écoulé avec le corps ou les vêtements, rincez immédiatement la partie atteinte avec de l'eau.
- Respecter les réglementations en vigueur concernant la prise en charge des piles.

À propos du signal de la télécommande

La télécommande fonctionne avec le capteur à distance du projecteur. Le capteur à distance du projecteur est situé à l'avant de celui-ci.

Quand le capteur est actif, il peut détecter un signal dans les limites suivantes:

60 degrés (30 degrés de part et d'autre du capteur) dans une limite approximative de 3 mètres.

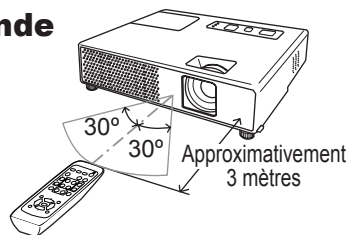

REMARQUE • Un signal à distance, réfléchi sur l'écran ou autre, peut aussi être accessible. S'il est difficile d'envoyer un signal directement au capteur, essayez de réfléchir le signal.

- Comme la télécommande utilise la lumière infrarouge pour envoyer les signaux au projecteur (DEL Classe 1) assurez-vous qu'il n'y ait pas d'obstacles qui pourraient stopper le signal émis par la télécommande.
- La télécommande peut montrer des signes de dysfonctionnement si une lumière forte (la lumière du jour directe) ou une source de lumière très proche (une lampe fluorescente par exemple) atteint les capteurs du projecteur. Modifier la position du projecteur pour éviter ces sources de lumière.

Modifier la fréquence du signal de la télécommande

La télécommande fournie offre un choix de deux modes de fréquence signal: Mode 1 et Mode 2. Si la télécommande semble ne pas fonctionner correctement, changer de fréquence signal.

Pour régler le mode, presser la combinaison de touches indiquées ci-dessous pendant environ 3 secondes.

(1) Pour sélectionner le Mode 1: touches MUTE et RESET

(2) Pour sélectionner le Mode 2: touches MAGNIFY OFF et ESC
Ne pas oublier que FRÉQ A DIST. de la rubrique SERVICE dans le menu OPT. du projecteur à contrôler doit être réglé à la même valeur que la télécommande.

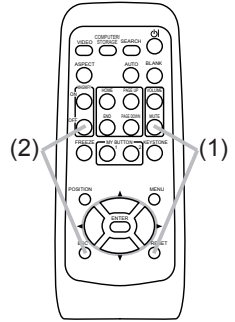

Utilisation de la télécommande en tant que souris et clavier d'ordinateur

La télécommande fournie peut être utilisée comme une souris et un clavier simplifié pour l'ordinateur quand le port USB (type B) du projecteur est connecté au port souris de l'ordinateur avec un câble souris.

- (1) **Touche Début:** presser la touche HOME.
- (2) **Touche fin:** presser la touche END.
- (3) **Touche page précédente:** presser la touche PAGE UP.
- (4) **Touche page suivante:** presser la touche PAGE DOWN.
- (5) **Bouton gauche de la souris:** presser la touche ENTER.
- (6) **Déplacement du pointeur:** utiliser les touches curseur ▲, ▼, ◀ et ▶.
- (7) **Touche d'échappement:** presser la touche ESC.
- (8) **Bouton droit de la souris:** presser la touche RESET.

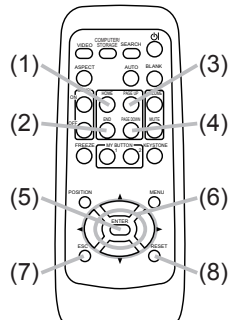
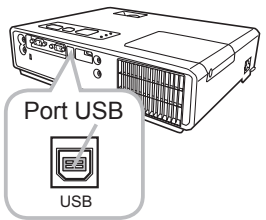

⚠ ATTENTION ► Une utilisation non-appropriée des fonctions souris/clavier simple peut endommager votre équipement. Lorsque cette fonction est utilisée, ne connecter le projecteur qu'à un ordinateur. S'assurer que les manuels de l'ordinateur ont été consultés avant de connecter ce produit à l'ordinateur.

REMARQUE • Si les fonctions souris et clavier simplifiés de ce produit ne fonctionnent pas correctement effectuer les vérifications suivantes.

- Si projecteur est connecté à l'ordinateur par un câble souris et que ce dernier est équipé d'un dispositif de pointage (trackball par exemple) comme dans le cas des ordinateurs portables, accéder au menu réglage du BIOS, choisir la souris externe et désactiver le dispositif de pointage interne car ce dernier peut avoir la priorité sur cette fonction.
- Cette fonction demande une version de Windows supérieure à Windows 95 OSR 2.1. Elle peut ne pas fonctionner selon la configuration de l'ordinateur et les pilotes de souris.
- Il n'est pas possible de presser de touches simultanément (pur déplacer le pointeur de la souris en diagonale par exemple).
- Cette fonction est activée exclusivement quand le projecteur fonctionne correctement. Cette fonction n'est pas accessible lorsque la lampe est en période de chauffage (le voyant POWER clignote en vert) et pendant les manipulations suivantes: modification du volume sonore et de l'affichage, corrections trapézoïdales, zoom vers l'écran, utilisation de la fonction SUPPR., affichage du menu à l'écran.

Mise sous/hors tension

Mise sous tension

1. S'assurer que le voyant d'alimentation POWER est allumé en orange et en continu.
2. Appuyez sur la touche STANDBY/ON du projecteur ou de la télécommande.
La lampe du projecteur s'allumera et l'indicateur de tension se mettra à clignoter en vert. Quand la mise sous tension est achevée, l'indicateur de tension cessera de clignoter et restera allumé à la couleur verte.

Pour afficher l'image, sélectionnez le signal d'entrée en suivant les instructions de la section "Sélection d'un signal d'entrée".

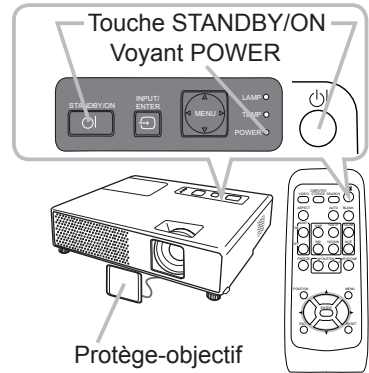

Mise hors tension

1. Appuyez sur la touche STANDBY/ON du projecteur ou de la télécommande.
Le message "Mise hors tension de l'appareil?" va apparaître sur l'écran pendant environ 5 secondes.
2. Appuyez sur la touche STANDBY/ON une nouvelle fois quand les messages apparaissent.
La lampe du projecteur s'éteint et le voyant POWER commence à clignoter en orange. Voyant POWER cesse alors de clignoter et lorsque le projecteur est froid elle s'éclaire fixement en orange.
3. Fixer la protection d'objectif après que le voyant POWER s'allume en orange et en continu.

Ne pas remettre le projecteur sous tension avant que 10 minutes ne se soient écoulées après l'avoir mis hors tension. Une remise sous tension du projecteur avant l'écoulement de ce délai peut réduire la période de vie de certains consommables du projecteur.

⚠ AVERTISSEMENT ► Un puissant faisceau de lumière est émis lorsque l'appareil est sous tension. Ne pas regarder dans l'objectif ou à l'intérieur du projecteur à travers un de ses orifices.
► Ne pas toucher les endroits proches de la couverture de la lampe et de la sortie d'air pendant ou juste après l'utilisation à cause de la chaleur.
► Retirer le cordon d'alimentation pour s'assurer que la séparation est complète.

REMARQUE • Mettez le projecteur sous tension avant les autres appareils qui y sont branchés. Mettre le projecteur hors tension une fois que les accessoires ont été mis hors tension.
• Ce projecteur est équipé d'une fonction qui lui permet d'être mis sous/hors tension automatiquement. Voir les rubriques MARCHE AUTO. et AUTO OFF du menu OPT..
• N'utiliser le commutateur d'arrêt que lorsque le projecteur n'est pas mis hors-tension en suivant les procédures normales.

Opération

Réglage du volume

- Appuyez sur la touche VOLUME de la télécommande.
Une boîte de dialogue apparaîtra à l'écran pour vous aider à ajuster le volume.
- Utilisez les touches ▲/▼ du curseur pour régler le volume.
Appuyez à nouveau sur la touche VOLUME pour fermer la boîte de dialogue et terminer cette opération. Même si vous ne faites rien, la boîte de dialogue va disparaître automatiquement après quelques secondes.
 - Quand \times est sélectionné pour la rubrique AUDIO du menu INSTALLAT°, l'ajustement du volume est désactivé.

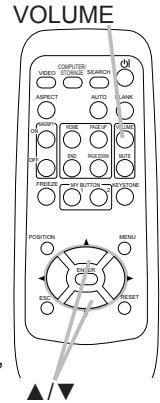

Coupure temporaire du son

- Appuyez sur la touche MUTE de la télécommande.
Une boîte de dialogue apparaîtra à l'écran pour indiquer que vous avez coupé le son.
Pour rétablir le son, appuyez sur la touche MUTE ou VOLUME. Même si vous ne faites rien, la boîte de dialogue va disparaître automatiquement après quelques secondes.
 - Quand \times est sélectionné pour la rubrique AUDIO du menu INSTALLAT°, le son est temporairement coupé.

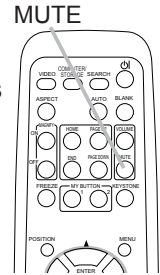

Sélection d'un signal d'entrée

- Appuyez sur la touche INPUT/ENTER du projecteur.
Chaque pression sur cette touche fait commuter le porte d'entrée du projecteur, comme suit.

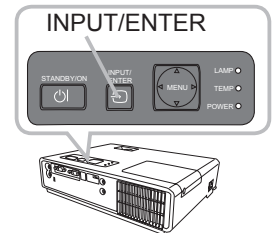
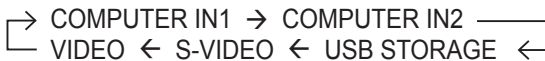

- Presser la touche COMPUTER/STORAGE de la télécommande.
Chaque pression sur cette touche fait commuter le porte d'entrée RGB du projecteur, comme suit.

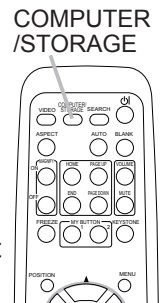

- Pour basculer le signal d'entrée venant du port VIDEO ou S-VIDEO, presser la touche COMPUTER/STORAGE quand que la rubrique RECHER. AUTO. du menu OPT. est ACTIVE, et le projecteur vérifiera automatiquement le port COMPUTER IN1 en premier. Si aucune entrée n'est détectée, le projecteur vérifiera les autres ports dans l'ordre indiqué ci-dessus.
- Le choix du port USB STORAGE affiche le menu THUMBNAIL. Voir "MÉMOIRE USB" pour plus d'informations.

(Voir page suivante)

Sélection d'un signal d'entrée (suite)

- Appuyez sur la touche VIDEO de la télécommande pour sélectionner un port d'entrée pour le signal vidéo.

Chaque pression sur cette touche fait commuter le porte d'entrée vidéo du projecteur, comme suit.

S-VIDEO ↔ VIDEO

- Pour basculer le signal d'entrée venant du port COMPUTER IN1, COMPUTER IN2 ou USB STORAGE, presser la touche VIDEO quand que la rubrique RECHER. AUTO. du menu OPT. est ACTIVE, et le projecteur vérifiera automatiquement le port S-VIDEO en premier. Si aucune entrée n'est détectée, le projecteur vérifiera le port VIDEO.

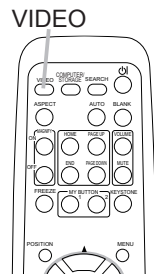

Recherche d'un signal d'entrée

- Appuyez sur la touche SEARCH de la télécommande.

Le projecteur vérifie ses ports d'entrée pour y trouver des signaux d'entrée.

Lorsqu'il détecte un signal d'entrée, le projecteur cesse de chercher et affiche l'image. S'il ne trouve aucun signal, le projecteur retourne à l'état sélectionné avant cette opération.

→ COMPUTER IN1 → COMPUTER IN2 →
VIDEO ← S-VIDEO ← USB STORAGE ←

- Le choix du port USB STORAGE affiche le menu THUMBNAIL. Voir "MÉMOIRE USB" pour plus d'informations.

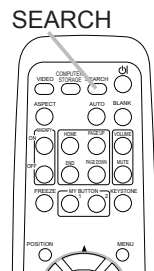

Sélection d'un rapport de format

- Appuyez sur la touche ASPECT de la télécommande. Chaque pression sur la touche fait commuter le mode de rapport de format du projecteur, dans l'ordre.

- Pour un signal ordinateur ou un signal en provenance du port USB STORAGE

NORMAL → 4:3 → 16:9 → PETIT

↑

- Pour un signal video, s-video ou composants video

4:3 → 16:9 → 14:9 → PETIT

↑

- Pour aucun signal

4:3 (fixé)

- La touche ASPECT ne fonctionnera pas si le signa approprié n'est pas en entrée.
- Le mode NORMAL conserve le rapport de format initial du signal.
- L'exécution du réglage automatique initialise le paramètre de rapport d'aspect.

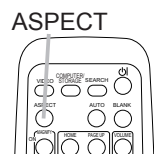

Réglage de l'élevateur du projecteur

Si le projecteur est posé sur une surface inégale utiliser les pieds réglables pour mettre le projecteur à l'horizontale.

Les pieds permettent aussi d'améliorer l'angle de projection à l'écran, vous pouvez ainsi surélever la face avant avec une amplitude de 12 degrés.

Le projecteur a 2 pieds de l'élevateur et 2 boutons de l'élevateur. Il est possible de régler un pied après avoir soulevé le bouton de l'élevateur correspondant.

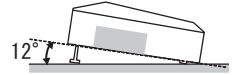

1. Maintenir le projecteur, soulever les boutons de l'élevateur pour libérer les pieds de l'élevateur.
2. Ajuster la hauteur de la face avant.
3. Relâcher les boutons de l'élevateur pour verrouiller les pieds de l'élevateur.
4. Reposer doucement le projecteur après s'être assuré du verrouillage des pieds.
5. Il est possible d'ajuster la hauteur des pieds avec précision par vissage manuel. Maintenir le projecteur pendant le vissage.

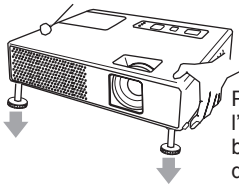

Pour libérer le pied de l'élevateur, soulever le bouton de l'élevateur situé du même côté que celui-ci.



Pour un ajustement précis, visser le pied.

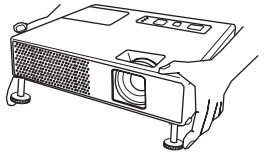

⚠ ATTENTION ► Ne pas manipuler les boutons de l'élevateur sans maintenir le projecteur, celui-ci risquerait de tomber.

► Ne pas modifier l'angle du projecteur au delà de 12 degrés avec les pieds réglables. Une inclinaison supérieure à 12 degrés peut causer des dysfonctionnements ou réduire la durée de vie de certaines parties ou même du projecteur lui-même.

Réglage du zoom et mise au point

1. Utilisez la bague de zoom pour ajuster la taille de l'image affichée sur l'écran.
2. Utilisez la bague de mise au point pour faire la mise au point sur l'image.

Bague de mise au point Bague de zoom

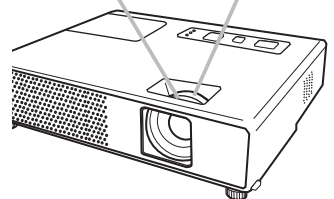

Utiliser la fonction de réglage automatique

1. Appuyez sur la touche AUTO de la télécommande.
Presser cette touche aura le résultat suivant.

- **Pour un signal ordinateur**

La position verticale, la position horizontale, la phase horizontale et la taille horizontale seront ajustées automatiquement.

Le rapport d'aspect sera ainsi remis à sa valeur par défaut.

Assurez-vous que la fenêtre de l'application est paramétrée sur sa taille maximale avant d'utiliser cette fonction. Si l'image est sombre elle risque d'être mal ajustée. Utilisez une image claire pour faire le réglage.

- **Pour un signal en provenance du port USB STORAGE**

Le rapport d'aspect sera automatiquement remis à sa valeur par défaut.

- **Pour un signal video, s-video ou composants video**

Le format vidéo optimal sera automatiquement sélectionné pour les signaux d'entrée respectifs.

Cette fonction est disponible uniquement lorsque AUTO est sélectionné pour l'option FORMAT VIDEO du menu ENTR. Les positions verticales, horizontales ainsi que le rapport d'aspect seront remis à leurs valeurs par défaut. Pour un signal composants vidéo, la phase horizontale aussi sera remise à sa valeur par défaut.

- Le réglage automatique prend environ 10 secondes. Notez aussi qu'il risque de ne pas fonctionner correctement avec certaines entrées. Quand cette fonction est active sur un signal vidéo il est possible que des parasites apparaissent hors de l'image.

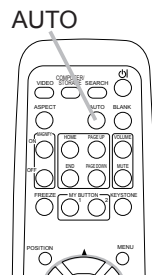

Réglage de la position

1. Appuyez sur la touche POSITION de la télécommande.
L'indication "POSITION" apparaît sur l'écran.
2. Utilisez les touches de curseur ▲/▼/◀/▶ pour ajuster la position de l'image.

Si vous désirez réinitialiser le paramètre, appuyez sur la touche RESET de la télécommande pendant cette opération.

Appuyez à nouveau sur la touche POSITION pour terminer cette opération. Même si vous ne faites rien, la boîte de dialogue disparaîtra d'elle-même au bout de quelques secondes.

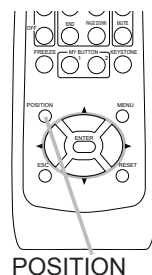

- La touche POSITION ne fonctionnera pas avec un signal en provenance du port USB STORAGE.
- Quand cette fonction est appliquée à l'un des signaux suivants: signal vidéo, signal s-vidéo, signal composants, il se peut qu'un élément supplémentaire, tel qu'une ligne, apparaisse à l'extérieur de l'image.
- Quand cette fonction est exécutée sur un signal vidéo, s-vidéo ou composants vidéo, l'ampleur de l'ajustement dépendra de la valeur de SUR-BAL. dans le menu AFFICHAGE. L'ajustement n'est pas possible quand la valeur de SUR-BAL. est de 10.

Correction des distorsions trapézoïdales

- Appuyer sur la touche KEYSTONE de la télécommande. Une boîte de dialogue apparaîtra à l'écran pour vous aider à corriger la distorsion.
- Utilisez les touches de curseur ▲/▼ pour sélectionner l'opération en mode AUTO ou MANUEL et appuyez sur la touche ► pour l'exécution suivante.
 - AUTO exécute la correction automatique de la distorsion en trapèze verticale.
 - MANUEL affiche un dialogue pour la correction de la distorsion en trapèze verticale. Utiliser les touches ▲/▼ pour ajuster.

Appuyez à nouveau sur la touche KEYSTONE pour fermer la boîte de dialogue et terminer cette opération. Même si vous ne faites rien, la boîte de dialogue va disparaître automatiquement après quelques secondes.

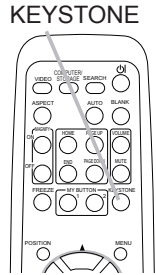

- La plage de réglage de cette fonction varie en fonction des entrées. Il arrive que cette fonction ne fonctionne pas de manière satisfaisante pour certaines entrées.
- Lorsque INVERS.V ou INVERS.H&V est sélectionné dans la rubrique MIROIR du menu INSTALLAT. il arrive que cette fonction ne fonctionne pas de manière satisfaisante si l'écran du projecteur est incliné ou orienté vers le bas.
- Quand l'ajustement zoom est réglé à TELE (telephoto focus), la correction de distorsion trapézoïdale peut être excessive. Cette fonction doit être utilisée autant que possible avec le zoom réglé sur LARGE (focale grand angle).
- Quand le projecteur est placé à l'horizontale ($\pm 0^\circ$), la correction de distorsion trapézoïdale peut ne pas fonctionner.
- Il arrive que cette fonction ne fonctionne pas de manière satisfaisante lorsque le projecteur est incliné à plus de 30° .
- Cette fonction n'est pas accessible quand Déteçt. Transition est activé.

Utilisation de la fonction de grossissement

- Appuyez sur la bouton ON de MAGNIFY sur la télécommande. L'indication "MAGNIFIEZ" va apparaître sur l'écran (mais elle va disparaître au bout de quelques secondes sans opération) et le projecteur va entrer en mode de MAGNIFIEZ.
- Utilisez les touches de curseur ▲/▼ pour ajuster le niveau du zoom. Pour déplacer la zone de zoom, appuyez sur la touche POSITION en mode MAGNIFIEZ, puis utilisez les touches de curseur ▲/▼/◀/▶ pour déplacer la zone. Pour confirmer la zone de zoom, appuyez à nouveau sur la touche POSITION.
Pour quitter le mode MAGNIFIEZ et revenir à l'écran normal, appuyez sur la touche OFF de MAGNIFY sur la télécommande.

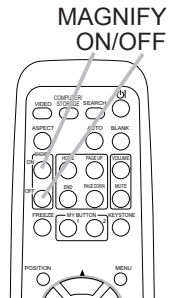

- Le projecteur quitte automatiquement le mode MAGNIFIEZ lorsque le signal d'entrée change ou en cas de modification des conditions d'affichage (réglage automatique, etc.).
- Bien que l'état de distorsion trapézoïdale puisse varier en mode MAGNIFIEZ, il sera rétabli lorsque le projecteur quittera le mode MAGNIFIEZ.

REMARQUE • Le niveau de zoom peut être ajusté avec précision. Le niveau de précision peut être déterminé en regardant l'écran attentivement.

Pour geler l'écran

- 1 Appuyez sur la touche FREEZE de la télécommande.
 - L'indication "REPOS" apparaît à l'écran et le projecteur passe en mode REPOS.

Pour quitter le mode REPOS et revenir à l'écran normal, appuyez à nouveau sur la touche FREEZE.

- Le projecteur quitte automatiquement le mode REPOS quand l'une des touches suivantes du projecteur ou de la télécommande est pressée: STANDBY/ON, SEARCH, COMPUTER/STORAGE, VIDEO, BLANK, AUTO, VOLUME, MUTE, KEYSTONE, MENU, MAGNIFY ainsi que MY BUTTON1/2 (sauf si MA MEMOIRE ou MODE IMAGE y sont affectés).
- L'image risque de demeurer en permanence sur le panneau LCD si le projecteur affiche trop longtemps une image fixe. Ne pas laisser le projecteur en mode REPOS trop longtemps.

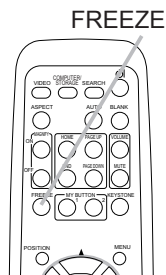

Effacement temporaire de l'écran

- 1 Appuyez sur la touche BLANK de la télécommande.
 - Un écran blanc s'affiche à la place de l'écran du signal d'entrée. Veuillez vous reporter à l'élément SUPPR. du menu ECRAN.

Pour retirer cet écran blanc et rétablir l'écran du signal d'entrée, appuyez à nouveau sur la touche BLANK.

- Le projecteur retourne automatiquement à l'écran du signal d'entrée quand l'une des touches du projecteur ou de la télécommande est pressée (sauf les touches ASPECT, POSITION ou FREEZE ainsi que MY BUTTON1/2 si KEYSTONE AUT, MA MEMOIRE ou MODE IMAGE y sont affectés)

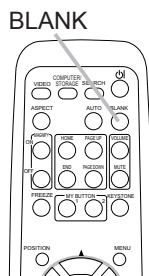

REMARQUE • Le son n'est pas connecté à l'effacement temporaire de l'écran, si nécessaire, modifiez le volume ou coupez le son.

Utilisation de la fonction de menu

Ce projecteur offre les menus suivants : IMAGE, AFFICHAGE, ENTR., INSTALL^o, ECRAN, OPT. et MENU COURT. MENU COURT est composé des fonctions souvent utilisées, et les autres menus sont classés selon les objectifs respectifs. La méthode d'utilisation est la même pour tous les menus. Les opérations de base de ces menus sont telles qu'indiquées ci-dessous.

1. Presser la touche MENU de la télécommande ou du projecteur.

Le menu avancé (MENU) ou le menu simple (MENU COURT) qui a la priorité après la mise sous tension apparaîtra.

Quand le projecteur affiche un menu la touche INPUT/ENTER du projecteur fonctionne comme touche ENTER et la touche MENU du projecteur fonctionne comme touche de déplacement du curseur.

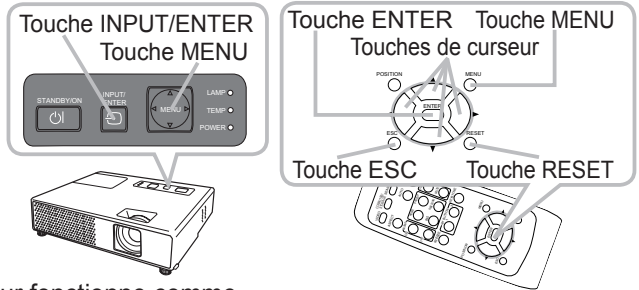

Si vous avez accédé à MENU COURT

2. Et désirez passer au MENU avancé, sélectionnez "Vers Menu Détaillé...".
3. Utilisez les touches de curseur ▲/▼ pour sélectionner l'option à paramétrer.
4. Utilisez les touches de curseur ◀/▶ pour paramétrer l'option.

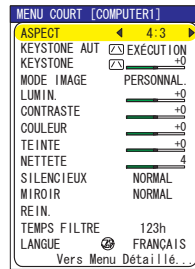

MENU COURT

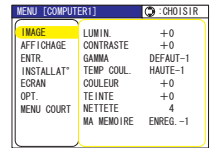

MENU Detaillé

Dans le MENU avancé

2. Utilisez les touches de curseur ▲/▼ pour sélectionner un menu.
Pour passer à MENU COURT sélectionnez MENU COURT. Presser ensuite la touche curseur ▶ ou la touche ENTER pour sélectionner une rubrique. Le sous-menu de la rubrique sélectionnée va s'afficher.
3. Utilisez les touches de curseur ▲/▼ pour sélectionner l'option à paramétrer. Presser ensuite la touche curseur ▶ ou la touche ENTER pour avancer. L'affichage de paramétrage de l'option sélectionnée apparaîtra.
4. Utilisez les touches de curseur ▲/▼ pour paramétrer l'option.
Certaines fonctions ne peuvent être exécutées lorsqu'un certain port d'entrée est sélectionné ou lorsqu'un certain signal d'entrée est affiché.
Si vous désirez réinitialiser le paramètre, appuyez sur la touche RESET de la télécommande pendant l'opération. Certaines rubriques ne peuvent pas être réinitialisées (ex. LANGUE, PHASE.H, VOLUME).
Pour revenir à l'écran précédant dans le Menu Détaillé, presser la touche curseur ◀ ou la touche ESC de la télécommande.
5. Appuyez à nouveau sur la touche MENU de la télécommande pour fermer le menu et terminer cette opération.
Même si vous ne faites rien, la boîte de dialogue disparaîtra d'elle-même au bout d'environ 10 secondes.

MENU COURT

Avec le menu COURT, vous pouvez accéder aux éléments affichés sur le tableau ci-dessous.

Choisir la rubrique en utilisant les touches ▲/▼. Effectuez ensuite l'opération désirée en vous reportant au tableau suivant.

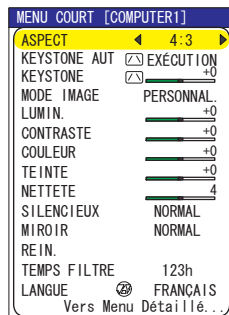

Elément	Description																					
ASPECT	L'utilisation des touches ◀/▶ permet de commuter le mode de rapport de format. Se reporter à la description de ASPECT dans le menu AFFICHAGE.																					
EXÉCUTION KEYSTONE AUT □	L'utilisation du touche ▶ exécute la fonction de distorsion trapézoïdale automatique. Voir KEYSTONE AUT □ EXÉCUTION dans le menu INSTALLAT.																					
KEYSTONE □	L'utilisation des touches ◀/▶ permet de corriger la distorsion trapézoïdale verticale. Se reporter à la description de KEYSTONE □ dans le menu INSTALLAT°.																					
MODE IMAGE	<p>L'utilisation des touches ◀/▶ permet de commuter le mode de type d'image. Les modes de type d'image correspondent à des combinaisons de mode GAMMA et de mode TEMP COUL.. Choisissez le mode qui convient à la source projetée.</p> <p> </p> <table border="1"> <thead> <tr> <th></th> <th>TEMP COUL</th> <th>GAMMA</th> </tr> </thead> <tbody> <tr> <td>NORMAL</td> <td>MOYENNE DEFAULT</td> <td>#1 DEFAULT</td> </tr> <tr> <td>CINÉMA</td> <td>BASSE DEFAULT</td> <td>#2 DEFAULT</td> </tr> <tr> <td>DYNAMIQUE</td> <td>HAUTE DEFAULT</td> <td>#3 DEFAULT</td> </tr> <tr> <td>PAN. (NOIR)</td> <td>HT INTENS-1 DEFAULT</td> <td>#4 DEFAULT</td> </tr> <tr> <td>MODE JOUR</td> <td>HT INTENS-2 DEFAULT</td> <td>#3 DEFAULT</td> </tr> <tr> <td>PANNE. BLANC</td> <td>MOYENNE DEFAULT</td> <td>#5 DEFAULT</td> </tr> </tbody> </table> <ul style="list-style-type: none"> • Lorsque la combinaison des modes GAMMA et TEMP COUL. est différente des modes pré-réglés ci-dessus, l'affichage du MODE IMAGE sur le menu est "PERSONNAL.". Veuillez vous reporter aux éléments GAMMA et TEMP COUL. du menu IMAGE. • Quand cette fonction est exécutée, il se peut qu'un élément supplémentaire, tel qu'une ligne, apparaisse. 		TEMP COUL	GAMMA	NORMAL	MOYENNE DEFAULT	#1 DEFAULT	CINÉMA	BASSE DEFAULT	#2 DEFAULT	DYNAMIQUE	HAUTE DEFAULT	#3 DEFAULT	PAN. (NOIR)	HT INTENS-1 DEFAULT	#4 DEFAULT	MODE JOUR	HT INTENS-2 DEFAULT	#3 DEFAULT	PANNE. BLANC	MOYENNE DEFAULT	#5 DEFAULT
	TEMP COUL	GAMMA																				
NORMAL	MOYENNE DEFAULT	#1 DEFAULT																				
CINÉMA	BASSE DEFAULT	#2 DEFAULT																				
DYNAMIQUE	HAUTE DEFAULT	#3 DEFAULT																				
PAN. (NOIR)	HT INTENS-1 DEFAULT	#4 DEFAULT																				
MODE JOUR	HT INTENS-2 DEFAULT	#3 DEFAULT																				
PANNE. BLANC	MOYENNE DEFAULT	#5 DEFAULT																				

(Voir page suivante)

MENU COURT (suite)

Élément	Description
LUMIN.	Ajustez la luminosité avec les touches ◀/▶ . Se rapporter à la description de LUMIN. dans le menu IMAGE.
CONTRASTE	Ajustez le contraste avec les touches ◀/▶ . Se rapporter à la description de CONTRASTE dans le menu IMAGE.
COULEUR	Ajustez la couleur d'ensemble avec les touches ◀/▶ . Se rapporter à la description de COULEUR dans le menu IMAGE.
TEINTE	Ajustez la teinte avec les touches ◀/▶ . Se rapporter à la description de TEINTE dans le menu IMAGE.
NETTETE	Ajustez la netteté avec les touches ◀/▶ . Se rapporter à la description de NETTETE dans le menu IMAGE. • Vous pourrez remarquer des bruits lorsque vous effectuez les réglages, mais ces bruits ne sont pas le signe d'un dysfonctionnement quelconque.
SILENCIEUX	L'utilisation des touches ◀/▶ permet d'activer/désactiver le mode silencieux. Se rapporter à la description de SILENCIEUX dans le menu INSTALLAT°.
MIROIR	L'utilisation des touches ◀/▶ permet de commuter le mode pour le statut du miroir. Se rapporter à la description de MIROIR dans le menu INSTALLAT°.
REIN.	Cette opération réinitialise tous les paramètres du MENU COURT, sauf TEMPS FILTRE et LANGUE. Une boîte de dialogue apparaît pour la confirmation. Pour réinitialiser, sélectionnez REIN. avec la touche ▲ .
TEMPS FILTRE	Cette opération réinitialise la minuterie du filtre, qui compte le temps d'utilisation du filtre à air. Une boîte de dialogue apparaît pour la confirmation. Pour réinitialiser, sélectionnez REIN. avec la touche ▲ . Se rapporter au TEMPS FILTRE dans le menu OPT.
LANGUE	L'utilisation des touches ◀/▶ modifie la langue d'affichage. Voir la rubrique LANGUE dans le menu ECRAN.
Vers Menu Détaillé...	Sélectionner "Vers Menu Détaillé..." dans le menu et pressez la touche ▶ ou ENTER pour utiliser les menus IMAGE, AFFICHAGE, ENTR., INSTALLAT, ECRAN ou OPT.

Menu IMAGE

Avec le menu IMAGE, vous pouvez accéder aux articles affichés sur le tableau ci-dessous.

Choisir une rubrique avec les touches ▲/▼ et presser la touche ► ou la touche ENTER pour exécuter celle-ci. Effectuez ensuite l'opération désirée en vous reportant au tableau suivant.

MENU [COMPUTER1]		☺ CHOTSTR
1 IMAGE	LUMIN.	+0
AFFICHAGE	CONTRASTE	+0
ENTR.	GAMMA	DEFAULT-1
INSTALLAT*	TEMP COUL.	HAUTE-1
ECRAN	COULEUR	+0
OPT.	TEINTE	+0
MENU COURT	NETTETE	4
	MA MEMOIRE	ENREG. -1

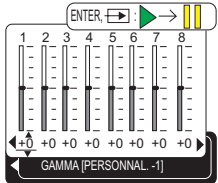
Élément	Description
LUMIN.	Ajustez la luminosité avec les touches ▲/▼. Clair ↔ Foncé
CONTRASTE	Ajustez le contraste avec les touches ▲/▼. Fort ↔ Faible
GAMMA	<p>Sélectionner le mode gamma au moyen de la touche ▲/▼. #1 DEFAULT ↔ #1 PERSONNAL. ↔ #2 DEFAULT ↔ #2 PERSONNAL. ↔ #3 DEFAULT ↕ #5 PERSONNAL. ↔ #5 DEFAULT ↔ #4 PERSONNAL. ↔ #4 DEFAULT ↔ #3 PERSONNAL.</p> <p>Pour régler PERSONNAL..</p> <p>Sur sélection d'un mode dont le nom inclut PERSONNAL. et pression de la touche ► ou ENTER, une boîte de dialogue s'affiche pour vous aider à régler le mode. Cette fonction est utile lorsque l'on désire changer la luminosité de certaines tonalités.</p>  <p>Choisir un item en utilisant les touches ◀/▶, et régler le niveau au moyen des touches ▲/▼.</p> <p>Vous pouvez afficher une mire pour vérifier l'effet du réglage effectué, en appuyant sur la touche ENTER.</p> <p>Chaque fois que l'on appuie sur la touche ENTER, le modèle change comme ci-après.</p> <p>Aucun modèle ↔ Échelle de gris (9 étapes) ↘ ↙ Rampe ↔ Échelle de gris (15 étapes)</p> <p>Huit barres d'égalisation correspondent à huit tonalités du modèle de test sauf la plus obscure à l'extrémité gauche. Si on désire régler la 2^{ème} tonalité à partir de l'extrémité gauche sur le modèle de test, utiliser la barre de réglage d'égalisation "1". La tonalité plus obscure à l'extrémité gauche du modèle de test ne peut pas être contrôlée avec n'importe quelle barre de réglage d'égalisation.</p> <ul style="list-style-type: none"> • Quand cette fonction est exécutée, des lignes ou autres distorsions peuvent apparaître.

(Voir page suivante)

Menu IMAGE (suite)

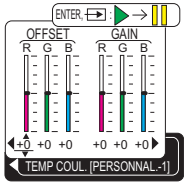
Élément	Description
<p>TEMP COUL.</p>	<p>Choisir la température de couleur au moyen des touches ▲/▼.</p> <p>→ HAUTE DEFAULT ↔ HAUTE PERSONNAL. ↔ MOYENN DEFAULT ↔ MOYENN PERSONNAL. ↔ ↳ BASSE DEFAULT ↔ BASSE PERSONNAL. ↔ HT INTENS-1 DEFAULT ↔ HT INTENS-1 PERSONNAL. ↔ ↳ HT INTENS-2 DEFAULT ↔ HT INTENS-2 PERSONNAL. ↳</p> <p>Pour régler PERSONNAL..</p> <p>Sur sélection d'un mode dont le nom inclut PERSONNAL. et pression de la touche ► ou ENTER, une boîte de dialogue s'affiche pour vous aider à régler les options OFFSET et GAIN du mode sélectionné.</p>  <p>Les réglages OFFSET changent l'intensité de couleur de toutes les tonalités du modèle de test.</p> <p>Les réglages GAIN influencent principalement l'intensité de couleur sur les tonalités plus lumineuses du modèle de test.</p> <p>Choisissez l'option à régler avec les touches ◀/▶ et réglez le niveau avec les touches ▲/▼.</p> <p>Vous pouvez afficher une mire pour vérifier l'effet du réglage effectué, en appuyant sur la touche ENTER. Chaque fois que l'on appuie sur la touche ENTER, le modèle change comme ci-après.</p> <p>Aucun modèle ⇨ Échelle de gris (9 étapes) ⇨ ⇨ Rampe ⇨ Échelle de gris (15 étapes)</p> <ul style="list-style-type: none"> • Quand cette fonction est exécutée, des lignes ou autres distorsions peuvent apparaître.
<p>COULEUR</p>	<p>Ajustez la couleur d'ensemble avec les touches ▲/▼.</p> <p>Fort ↔ Faible</p> <ul style="list-style-type: none"> • Cet élément peut être sélectionné uniquement avec un signal vidéo, un signal s-vidéo ou un signal vidéo de composante.
<p>TEINTE</p>	<p>Ajustez la teinte avec les touches ▲/▼.</p> <p>Vertâtre ↔ Rougeâtre</p> <ul style="list-style-type: none"> • Cet élément peut être sélectionné uniquement avec un signal vidéo, un signal s-vidéo ou un signal vidéo de composante.
<p>NETTETE</p>	<p>Ajustez la netteté avec les touches ▲/▼.</p> <p>Fort ↔ Faible</p> <ul style="list-style-type: none"> • Vous pourrez remarquer des bruits et/ou un clignotement passager à l'écran lorsque vous effectuez les réglages, mais il ne s'agit pas d'un dysfonctionnement.

(Voir page suivante)

Menu IMAGE (suite)

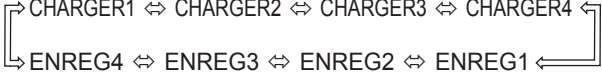
Elément	Description
<p>MA MEMOIRE</p>	<p>Ce projecteur a 4 mémoires pour le réglage des données (pour chacune des rubriques du menu IMAGE). L'exécution d'une fonction s'effectue en pressant les touches ▲/▼ puis la touche ► ou ENTER.</p> <p style="text-align: center;">  </p> <p><u>CHARGER1, CHARGER2, CHARGER3, CHARGER4</u></p> <p>L'exécution d'une fonction CHARGER charge les données de la mémoire dont le numéro correspond à celui de la commande, et ajuste automatiquement l'image en fonction des données.</p> <ul style="list-style-type: none"> • Une fonction CHARGER dont la mémoire correspondante est vide est ignorée. • Ne pas oublier que les paramètres ajustés courants seront perdus lors du chargement de données. Si vous souhaitez conserver les paramètres courants, enregistrez-les avec une fonction CHARGER. • Vous pourrez remarquer des bruits et un clignotement passager à l'écran, lorsque les données sont mises en mémoire, mais il ne s'agit pas d'un dysfonctionnement. • Une fonction CHARGER peut être exécutée par la touche MY MEMORY qui peut être réglée avec la rubrique MA TOUCHE du menu OPT. <p><u>ENREG.1, ENREG.2, ENREG.3, ENREG.4</u></p> <p>L'exécution d'une fonction ENREG. enregistre les données courantes dans la mémoire correspondante au numéro de la fonction.</p> <ul style="list-style-type: none"> • Ne pas oublier que les données enregistrées dans une mémoire seront perdues lors de l'enregistrement de nouvelles données dans cette mémoire.

Menu AFFICHAGE

Avec le menu AFFICHAGE, vous pouvez accéder aux articles affichés sur le tableau ci-dessous.

Choisir une rubrique avec les touches ▲/▼ et presser la touche ► ou la touche ENTER pour exécuter celle-ci. Effectuez ensuite l'opération désirée en vous reportant au tableau suivant.

MENU [COMPUTER]		CHOTSTR
IMAGE	ASPECT	4:3
AFFICHAGE	SUR-BAL.	5
ENTR.	POSIT. V	25
INSTALLAT*	POSIT. H	142
ECRAN	PHASE. H	16
OPT.	TAIL. H	1344
MENU COURT	EXECUT. D'AJUST.	AUTO

Elément	Description
ASPECT	<p>L'utilisation des touches ◀/▶ permet de commuter le mode de rapport de format. Pour un signal ordinateur ou un signal en provenance du port USB STORAGE NORMAL ⇔ 4:3 ⇔ 16:9 ⇔ PETIT ↑↑↑↑↑</p> <p>Pour les signaux Vidéo, S-vidéo ou composants vidéo 4:3 ⇔ 16:9 ⇔ 14:9 ⇔ PETIT ↑↑↑↑↑</p> <p>Pour un signal nul 4:3 (fixé)</p> <ul style="list-style-type: none"> • Cette rubrique peut seulement être sélectionnée pour un signal approprié. • Le mode NORMAL conserve les paramètres de rapport d'aspect d'origine. • Exécuter l'ajustement automatique initialisera le rapport d'aspect.
SUR-BAL.	<p>Ajustez le taux de surbalayage avec les touches ▲/▼ . Grande (Il réduit la taille de l'image) ⇔ Petite (Il agrandit la taille de l'image)</p> <ul style="list-style-type: none"> • Cette rubrique ne peut être sélectionnée que pour un signal vidéo, signal s-vidéo ou un signal composant. • Si ce réglage est trop grand, l'image risque d'être dégradée sur les bords du cadre de l'image. Dans ce cas, faites un réglage plus petit.
POSIT. V	<p>Ajustez la position verticale avec les touches ▲/▼ . Vers le haut ⇔ Vers le bas.</p> <ul style="list-style-type: none"> • Cette rubrique ne peut pas être sélectionnée pour un signal en provenance du port USB STORAGE. • Un réglage excessif de la position verticale peut provoquer l'apparition de parasites à l'écran. Dans ce cas, remettre la position verticale à sa définition standard. Pour ce faire, appuyer sur la touche REIN. lorsque POSIT.V est sélectionné. Ainsi, la POSIT.V reviendra à la définition standard. • Quand cette fonction est appliquée à un signal vidéo, s-vidéo ou composants vidéo de 525i (480i), 625i (576i), l'étendue de l'ajustement dépend du paramètre SUR-BAL. Il n'est pas possible de procéder à des ajustement quand SUR-BAL. est à 10.
POSIT. H	<p>Ajustez la position horizontale avec les touches ▲/▼ . Gauche ⇔ Droite</p> <ul style="list-style-type: none"> • Cette rubrique ne peut pas être sélectionnée pour un signal en provenance du port USB STORAGE. • Un réglage excessif de la position horizontale peut provoquer l'apparition de parasites à l'écran. Dans ce cas, remettre la position horizontale à sa définition standard. Pour ce faire, appuyer sur la touche REIN. lorsque POSIT.H est sélectionné. Ainsi, la POSIT.H reviendra à la définition standard. • Quand cette fonction est exécutée sur un signal vidéo, s-vidéo ou composants vidéo, l'ampleur de l'ajustement dépendra de la valeur de SUR-BAL. L'ajustement n'est pas possible quand la valeur de SUR-BAL. est de 10.

(Voir page suivante)

Menu AFFICHAGE (suite)



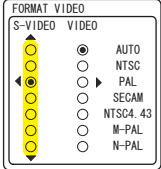

Élément	Description
PHASE. H	<p>Ajustez la phase horizontale pour éliminer le scintillement avec les touches ▲/▼ . Droite ⇔ Gauche</p> <ul style="list-style-type: none"> • Cette rubrique peut seulement être sélectionnée pour un signal ordinateur ou un signal composant vidéo.
TAIL. H	<p>Ajustez la taille horizontale avec les touches ▲/▼ . Grande ⇔ Petite</p> <ul style="list-style-type: none"> • Cette rubrique peut seulement être sélectionnée pour un signal ordinateur. • Si ce réglage est excessif, l'image risque de ne pas s'afficher correctement. Dans ce cas, réinitialiser la valeur d'ajustement en pressant la touche RESET pendant l'opération.
EXÉCUT. D'AJUST. AUTO	<p>La sélection de cet élément active la fonction de réglage automatique.</p> <p>Pour un signal ordinateur La position verticale, la position horizontale, la phase horizontale et la taille horizontale seront ajustées automatiquement. Le rapport d'aspect sera ainsi remis à sa valeur par défaut. S'assurer que la fenêtre d'application est réglée à sa dimension maximum avant d'essayer d'utiliser cette particularité. Les images obscures risquent encore d'être mal réglées. Utiliser un écran lumineux lorsque l'on effectue le réglage.</p> <p>Pour un signal en provenance du port USB STORAGE Le rapport d'aspect sera automatiquement remis à sa valeur par défaut.</p> <p>Pour un signal Vidéo, S-vidéo ou composants vidéo Le format vidéo optimal sera automatiquement sélectionné pour les signaux d'entrée respectifs. Cette fonction est disponible seulement lorsque AUTO est sélectionné à l'item "FORMAT VIDEO" du menu ENTR. Les positions verticales, horizontales ainsi que le rapport d'aspect seront remis à leurs valeurs par défaut. Pour un signal composants vidéo, la phase horizontale aussi sera remise à sa valeur par défaut.</p> <ul style="list-style-type: none"> • Le réglage automatique prend environ 10 secondes. Veuillez noter aussi qu'il risque de ne pas fonctionner correctement avec certaines entrées.

Menu ENTR. (suite)

Élément	Description
FORMAT VIDEO	<p>Paramétrez le format vidéo pour le port s-véo et le port vidéo.</p> <p>(1) Utilisez les touches ◀/▶ pour sélectionner le port d'entrée.</p> <p>(2) L'utilisation des touches ▲/▼ permet de commuter le mode pour le format vidéo.</p> <p style="text-align: center;"> AUTO ⇔ NTSC ⇔ PAL ⇔ SECAM ↕ N-PAL ⇔ M-PAL ⇔ NTSC4.43 ↕ </p> <ul style="list-style-type: none"> • Cette fonction fonctionne uniquement avec un signal vidéo provenant du port VIDEO ou du port S-VIDEO. • En mode AUTO le mode optimal est automatiquement sélectionné. • Il peut arriver cependant que l'opération en mode AUTO ne fonctionne pas de manière satisfaisante avec certains signaux. Si l'image devient instable (ex : une image irrégulière, un manque de couleur), sélectionnez le mode en fonction du signal d'entrée. 
BLOC IMAGE	<p>L'utilisation des touches ▲/▼ permet d'activer/désactiver la fonction de verrou de cadre.</p> <p style="text-align: center;">ACTIVE ⇔ DESACTI.</p> <ul style="list-style-type: none"> • Cette rubrique peut seulement être exécutée sur un ordinateur dont la fréquence verticale est de 50 à 60 Hz. • Si vous sélectionnez ACTIVE, les images en mouvement sont meilleures. • Avec cette fonction il arrive que l'image soit légèrement dégradée. Dans ce cas, sélectionnez DESACTI.
COMPUTER IN	<p>Réglage du signal d'entrée ordinateur pour le port COMPUTER.</p> <p>(1) Utiliser les touches ◀/▶ pour sélectionner le port COMPUTER à régler.</p> <p style="text-align: center;">COMPUTER IN1 ⇔ COMPUTER IN2</p> <p>(2) Utiliser les touches ▲/▼ pour sélectionner le type de signal d'entrée.</p> <p style="text-align: center;">AUTO ⇔ SYNC ON G OFF</p> <p>Si AUTO est sélectionné, un signal Sync on Green peut être accepté.</p> <ul style="list-style-type: none"> • Quand AUTO est sélectionné, l'image peut être déformée avec certains signaux d'entrée. Dans ces cas, retirer le connecteur du signal puis sélectionner SYNC ON G OFF dans le menu et rebrancher le connecteur. • Un signal composant peut être accepté à partir du port COMPUTER IN1 si AUTO est sélectionné pour le port COMPUTER IN1.

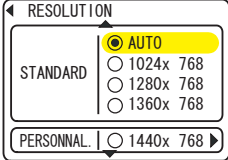
(Voir page suivante)

Menu ENTR. (suite)

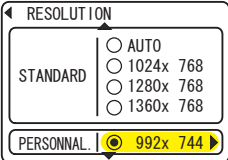

Élément	Description
RESOLUTION	<p>La résolution des signaux d'entrée pour COMPUTER IN1 et COMPUTER IN2 peut être réglée sur ce projecteur.</p> <p>(1) Dans le menu ENTR. choisissez RESOLUTION avec les touches ▲/▼ et pressez la touche ►. Le menu RESOLUTION sera affiché.</p>  <p>(2) Dans le menu RESOLUTION choisissez la résolution à laquelle vous souhaitez afficher en utilisant les touches ▲/▼. AUTO réglera automatiquement la résolution en fonction du signal d'entrée.</p> <p>(3) Presser la touche ► ou ENTER en choisissant la résolution STANDARD ajustera automatiquement les positions horizontales et verticales, la phase d'horloge, la taille horizontale, et choisira automatiquement un format de rapport. La fenêtre de dialogue INFOS s'affichera.</p>  <p>(4) Pour régler la résolution à des valeurs non-standard, utilisez les touches ▲/▼ pour choisir PERSONNAL., la fenêtre de dialogue RESOLUTION PERSONNAL. s'affichera. Réglez les résolutions horizontales (HORIZONTAL) et verticales (VERTICAL) avec les touches ▲/▼/◀/►. Bien que toutes les résolutions ne soient pas garanties.</p>  <p>(5) Pour enregistrer les paramètres, placez le curseur sur le chiffre le plus à droite et pressez la touche ►. Les positions horizontales et verticales, la phase d'horloge et la taille horizontale seront ajustées automatiquement et le rapport de format sera sélectionné automatiquement. Après que la fenêtre de dialogue INFOS ait été affichée pendant 10 secondes, l'écran va revenir au menu RESOLUTION en affichant la valeur modifiée.</p>  <p>(6) Pour retourner à la résolution précédente sans enregistrer les modifications, placez le curseur sur le chiffre le plus à gauche et pressez la touche ◀. L'écran va revenir au menu RESOLUTION en affichant la valeur précédente.</p> <ul style="list-style-type: none"> • Cette fonction peut ne pas s'appliquer correctement à certaines images. 

Menu INSTALLAT°

Avec le menu INSTALLAT° vous pouvez accéder aux articles affichés sur le tableau ci-dessous.

Choisir une rubrique avec les touches ▲/▼ et presser la touche ► ou la touche ENTER pour exécuter celle-ci. Effectuez ensuite l'opération désirée en vous reportant au tableau suivant.

MENU [COMPUTER1]		☺: CHOTSTR
IMAGE	KEYSTONE AUT ☺	EXECUTION
AFFICHAGE	KEYSTONE ☺	+0
ENTR.	SILENCIEUX	NORMAL
INSTALLAT°	MIROIR	NORMAL
ECRAN	VOLUME	16
OPT.	AUDIO	
MENU COURT		

Élément	Description
EXÉCUTION KEYSTONE AUT 	<p>La sélection de cette rubrique active la correction automatique des distorsions trapézoïdales. Le projecteur corrige automatiquement la distorsion en trapèze verticale résultant de l'angle d'installation (avant/arrière).</p> <p>Cette fonction ne sera exécutée qu'une fois après sélection dans le Menu.</p> <p>Quand l'inclinaison du projecteur a été modifiée exécuter cette fonction une nouvelle fois.</p> <ul style="list-style-type: none"> • La plage de réglage de cette fonction varie en fonction des entrées. Il arrive que cette fonction ne fonctionne pas de manière satisfaisante pour certaines entrées. • Lorsque INVERS.V ou INVERS.H&V est sélectionné dans la rubrique MIROIR du menu INSTALLAT. il arrive que cette fonction ne fonctionne pas de manière satisfaisante si l'écran du projecteur est incliné ou orienté vers le bas. • Cette fonction peut être excessive lorsque le réglage du zoom est configuré du côté TELE (focale téléphoto). Cette fonction doit être utilisé autant que possible avec le zoom réglé sur LARGE (focale grand angle). • Il arrive que cette fonction ne fonctionne pas de manière satisfaisante lorsque le projecteur est à l'horizontale (approximativement $\pm 0^\circ$). • Il arrive que cette fonction ne fonctionne pas de manière satisfaisante lorsque le projecteur est incliné à plus de 30°. • Cette fonction n'est pas accessible quand Déteçt. Transition est activé.
KEYSTONE 	<p>L'utilisation des touches ▲/▼ permet de corriger la distorsion trapézoïdale.</p> <p>Raccourci le haut de l'image ⇔ Raccourci le bas de l'image</p> <ul style="list-style-type: none"> • Les limites d'ajustement de cette fonction dépendent du type de signal d'entrée. Il arrive que cette fonction ne fonctionne pas de manière satisfaisante pour certaines entrées. • Cette fonction n'est pas accessible quand Déteçt. Transition est activé.

(Voir page suivante)

Menu INSTALLAT° (suite)

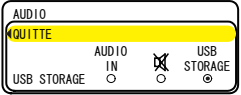
Élément	Description
<p>SILENCIEUX</p>	<p>L'utilisation des touches ▲/▼ permet désactiver/d'activer le mode silencieux.</p> <p>NORMAL ⇔ SILENCIEUX</p> <ul style="list-style-type: none"> • Lorsque le mode SILENCIEUX est sélectionné, le bruit acoustique et la luminosité de l'écran sont réduits.
<p>MIROIR</p>	<p>Sélectionnez le statut du miroir avec les touches ▲/▼ .</p> <div style="text-align: center;">  <p>NORMAL ⇔ INVERS. H ⇔ INVERS. V ⇔ INVERS. H&V</p> <p style="text-align: center;">↑</p> </div> <p>Si Défect. Transition est ACTIVE et le statut de MIROIR est modifié, l'alarme Défect. Transition sera affichée quand le projecteur est redémarré après que la tension ait été coupée.</p>
<p>VOLUME</p>	<p>L'utilisation des touches ▲/▼ modifie le niveau de volume.</p> <p>HAUT ⇔ BAS</p>
<p>AUDIO</p>	<p>Assigne un port audio au port USB STORAGE.</p> <p>(1) Presser la touche ▼ pour commencer la sélection.</p> <p>(2) Utiliser les touches ◀/▶ pour sélectionner un port audio pour le port USB STORAGE.</p> <p>AUDIO IN ⇔ ✗ ⇔ USB STORAGE</p> <ul style="list-style-type: none"> • Cette valeur n'a d'effet que si un signal en provenance du port USB STORAGE est sélectionné. <div style="text-align: right;">  </div>

Menu ECRAN

Avec le menu ECRAN, vous pouvez accéder aux articles affichés sur le tableau ci-dessous.

Choisir une rubrique avec les touches ▲/▼ et presser la touche ► ou la touche ENTER pour exécuter celle-ci. Effectuez ensuite l'opération désirée en vous reportant au tableau suivant.

MENU [COMPUTER]		CHOISIR
IMAGE	LANGUE	FRANÇAIS
AFFICHAGE	POS. MENU	
ENTR.	SUPPR.	NOIR
INSTALLAT*	DEMARRAGE	ORIGINAL
ECRAN	Mon Ecran	
OPT.	V. Mon Ecran	DESACT.
MENU COURT	MESSAGE	ACTIVE
	NOM DU SOURCE	

Élément	Description								
LANGUE	<p>L'utilisation des touches ▲/▼ permet de changer la langue d'affichage sur écran.</p> <p>ENGLISH ⇔ FRANÇAIS ⇔ DEUTSCH ⇔ ESPAÑOL ⇔ ITALIANO</p> <p>NORSK ⇔ NEDERLANDS ⇔ PORTUGUÊS ⇔ 日本語</p> <p>简体中文 ⇔ 繁體中文 ⇔ 한글 ⇔ SVENSKA ⇔ РУССКИЙ</p> <p>SUOMI ⇔ POLSKI ⇔ TÜRKÇE</p>								
POS. MENU	<p>Ajustez la position du menu avec les touches ▲/▼/◀/▶. Pour annuler l'opération, appuyez sur la touche MENU de la télécommande ou n'effectuez aucune opération pendant 10 secondes.</p>								
SUPPR.	<p>Sélectionnez un type d'écran SUPPR avec les touches ▲/▼. L'écran blanc est l'écran de la fonction d'écran blanc temporaire. Il est affiché en pressant la touche BLANK.</p> <p>Mon Écran ⇔ ORIGINAL ⇔ BLEU ⇔ BLANC ⇔ NOIR</p> <table border="1"> <thead> <tr> <th></th> <th>Fonction</th> </tr> </thead> <tbody> <tr> <td>Mon Écran</td> <td>L'écran peut être enregistré avec la rubrique Mon Écran.</td> </tr> <tr> <td>ORIGINAL</td> <td>Écran réglé en tant que standard</td> </tr> <tr> <td>BLEU, BLANC, NOIR</td> <td>Écrans simples dans chaque couleur.</td> </tr> </tbody> </table> <p>• Pour éviter de laisser une image résiduelle sur l'écran, l'écran Mon Écran ou l'écran ORIGINAL se transformeront en écran simple noir après quelques minutes.</p>		Fonction	Mon Écran	L'écran peut être enregistré avec la rubrique Mon Écran.	ORIGINAL	Écran réglé en tant que standard	BLEU, BLANC, NOIR	Écrans simples dans chaque couleur.
	Fonction								
Mon Écran	L'écran peut être enregistré avec la rubrique Mon Écran.								
ORIGINAL	Écran réglé en tant que standard								
BLEU, BLANC, NOIR	Écrans simples dans chaque couleur.								

(Voir page suivante)

Menu ECRAN (suite)

Elément	Description								
DEMARRAGE	<p>En utilisant les touches ▲/▼ on active le mode de l'écran de démarrage. L'écran DEMARRAGE est l'écran qui est affiché lorsqu'aucun signal n'est détecté ou lorsqu'un signal inadéquat est détecté. Mon Écran ⇔ ORIGINAL ⇔ DESACTI. ↑—————↑</p>								
	<table border="1"> <thead> <tr> <th data-bbox="320 399 535 432"></th> <th data-bbox="535 399 1020 432">Fonction</th> </tr> </thead> <tbody> <tr> <td data-bbox="320 432 535 483">Mon Écran</td> <td data-bbox="535 432 1020 483">L'écran peut être enregistré avec la rubrique Mon Écran.</td> </tr> <tr> <td data-bbox="320 483 535 512">ORIGINAL</td> <td data-bbox="535 483 1020 512">Écran réglé en tant que standard</td> </tr> <tr> <td data-bbox="320 512 535 547">DESACTI.</td> <td data-bbox="535 512 1020 547">Écran simple noir.</td> </tr> </tbody> </table>		Fonction	Mon Écran	L'écran peut être enregistré avec la rubrique Mon Écran.	ORIGINAL	Écran réglé en tant que standard	DESACTI.	Écran simple noir.
		Fonction							
	Mon Écran	L'écran peut être enregistré avec la rubrique Mon Écran.							
	ORIGINAL	Écran réglé en tant que standard							
DESACTI.	Écran simple noir.								
	<ul style="list-style-type: none"> • Pour éviter de laisser une image résiduelle sur l'écran, l'écran Mon Écran ou l'écran ORIGINAL se transformeront en écran SUPPR. après quelques minutes. Si l'écran SUPPR. est Mon Écran ou ORIGINAL, l'écran simple noir sera utilisé à la place. • Si la rubrique MOT DE PASSE Mon Écran de la rubrique SECURITE du menu OPT. est ACTIVE, le DEMARRAGE est réglé à Mon Écran. 								

(Voir page suivante)

Menu ECRAN (suite)

Élément	Description
<p>Mon Écran</p>	<p>Cette option sert à la capture d'une image pour l'utiliser comme image de Mon Écran pour l'écran SUPPR. et pour l'écran de DEMARRAGE. Afficher l'image à capturer avant de suivre les étapes suivantes.</p> <ol style="list-style-type: none"> 1. Sur sélection de cette option la boîte de dialogue intitulée "Mon Écran" s'affiche. Elle vous demandera si vous désirez commencer la capture de l'image à partir de l'écran actuel. Attendre l'affichage de l'image choisie et presser la touche ENTER quand celle-ci est affichée. L'image sera gelée et le cadre de capture apparaîtra. Pour interrompre cet effet, presser RESET ou ESC. 2. L'utilisation des touches ▲/▼/◀/▶ permet d'ajuster la position du cadre. Veuillez déplacer le cadre sur la position de l'image que vous désirez utiliser. Pour certains signaux d'entrée, le cadre ne pourra pas être déplacé. Pour commencer l'enregistrement presser la touche ENTER. Pour rétablir l'écran et retourner au dialogue précédent, presser RESET ou ESC. <p>L'enregistrement prendra quelques minutes. Une fois l'enregistrement terminé, l'écran d'enregistrement et le message "L'enregistrement de Mon Écran est terminé." s'affichent pendant quelques secondes. Si l'enregistrement échoue, le message "Une erreur de capture s'est produite. Veuillez essayer à nouveau." s'affiche.</p> <ul style="list-style-type: none"> • Cette fonction n'est pas disponible quand V. Mon Écran est à ACTIVE. • Cette fonction ne peut pas être sélectionnée quand MOT DE PASSE Mon Écran de la rubrique SECURITE du menu OPT. est à ACTIVE.
<p>V. Mon Écran</p>	<p>L'utilisation des touches ▲/▼ permet d'activer/désactiver la fonction V. Mon Écran. ACTIVE ⇔ DESACTI.</p> <p>Lorsque ACTIVE est sélectionné, l'exécution de l'option Mon Écran n'est pas possible. Utilisez cette fonction pour protéger le réglage actuel de Mon Écran.</p> <ul style="list-style-type: none"> • Cette fonction ne peut pas être sélectionnée quand MOT DE PASSE Mon Écran de la rubrique SECURITE du menu OPT. est à ACTIVE.



(Voir page suivante)

Menu ECRAN (suite)

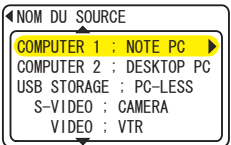
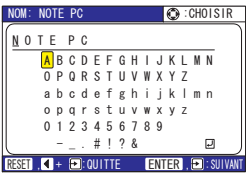
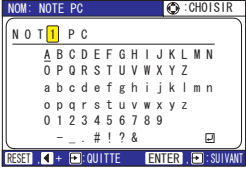
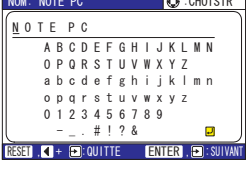
Elément	Description
<p>MESSAGE</p>	<p>L'utilisation des touches ▲/▼ permet d'activer/désactiver la fonction de message. ACTIVE ⇔ DESACTI.</p> <p>Lorsque le mode ACTIVE est sélectionné, les fonctions des messages suivants sont activées. "AUTO EN COURS" pendant le réglage automatique "ENTREE NON DETEC." "SYNC.HORS PLAGE" "Recherche...." en cas de recherche d'un signal d'entrée "Détection...." quand un signal d'entrée est détecté L'indication du signal d'entrée par changement L'indication du rapport de format par changement L'indication de MODE IMAGE par changement L'indication de MA MEMOIRE par changement Les indications "REPOS" et " " quand on appuie sur la touche. FREEZE pendant que l'écran est bloqué.</p> <ul style="list-style-type: none"> • Il faut se rappeler qu'on a choisi DESACTI. lorsque l'image est bloquée. Il ne faut pas considérer l'état de repos comme un défaut.
<p>NOM DU SOURCE</p>	<p>On peut attribuer un nom à chacun des port d'entrée de ce projecteur.</p> <p>(1) Utilisez les touches ▲/▼ du menu ECRAN pour sélectionner NOM DU SOURCE et pressez la touche ►. Le menu NOM DU SOURCE sera affiché.</p> <p>(2) Utilisez les touches ▲/▼ du menu NOM DU SOURCE pour sélectionner port et pressez la touche ►. La partie droite du menu est vierge tant qu'un nom n'est pas spécifié. La fenêtre de dialogue NOM DU SOURCE sera affichée.</p> <p>(3) Le nom actuel sera affiché sur la première ligne. Utilisez les touches ◀/▶/▲/▼, ENTER ou INPUT pour choisir et entrer les caractères. La touche RESET peut être utilisée pour effacer un caractère à la fois. Le nom peut utiliser 16 caractères au maximum.</p> <p>(4) Pour modifier un caractère déjà saisi, pressez la touche ▲ pendant que le curseur est sur la rangée [A-N] pour déplacer le curseur vers le nom affiché sur la première ligne. Utilisez les touches ◀/▶ pour sélectionner les caractères à modifier. Dès qu'un caractère dans le nom est sélectionné, utilisez la touche ▼ pour déplacer le curseur vers la zone d'entrée des caractères, sélectionnez et entrez un caractère comme décrit ci-dessus.</p> <p>(5) Choisissez <input checked="" type="checkbox"/> et pressez les touches ENTER ou INPUT quand vous avez fini d'entrer le texte. Pour retourner au nom précédent sans enregistrer les modifications, pressez simultanément les touches ESC ou ◀ et la touche INPUT.</p> <div style="display: flex; flex-direction: column; align-items: flex-end;">     </div>

Menu OPT.

Avec le menu OPT., vous pouvez accéder aux articles affichés sur le tableau ci-dessous.



Sélectionner une rubrique à l'aide des touches ▲/▼ et presser la touche ► ou ENTER pour l'exécuter, à l'exception des rubriques TEMPS LAMPE et TEMPS FILTRE. Effectuez ensuite l'opération désirée en vous reportant au tableau suivant.

MENU [COMPUTER1]		☺ : GHOSTIR
IMAGE	RECHER. AUTO.	ACTIVE
AFFICHAGE	KEYSTONE AUT	ACTIVE
ENTR.	MARCHE AUTO.	ACTIVE
INSTALLAT°	AUTO OFF	0 min
ECRAN	TEMPS LAMPE	1234 h
OPT.	TEMPS FILTRE	123 h
MENU COURT	MA TOUCHE	SERVICE
	SECURITE	
	MEM. USB	2

Élément	Description
RECHER. AUTO.	<p>Utilisez les touches ▲/▼ pour activer/désactiver la fonction automatique de recherche de signal. ACTIVE ⇔ DESACTI.</p> <p>Lorsque ACTIVE est sélectionné, le projecteur fait automatiquement le tour des ports d'entrée pour détecter un signal, dans l'ordre suivant. La recherche démarre à partir du port courant. Puis, lorsqu'il détecte un signal d'entrée, le projecteur cesse de chercher et il affiche l'image.</p> <p style="text-align: center;"> </p>
KEYSTONE AUT 	<p>Utilisez les touches ▲/▼ pour activer/désactiver la fonction de distorsion trapézoïdale automatique. ACTIVE ⇔ DESACTI.</p> <p>ACTIVE: le projecteur détecte et la correction de distorsion trapézoïdale automatique s'activera dès que l'inclinaison du projecteur est modifiée. DESACTI.: Cette fonction est désactivée. Exécutez la fonction EXÉCUTION KEYSTONE AUT du menu INSTALLAT° pour avoir une correction de distorsion trapézoïdale automatique.</p> <ul style="list-style-type: none"> • Si le projecteur est suspendu au plafond cette fonction n'opérera pas correctement. Réglez la sur DESACTI. • Cette fonction n'est pas accessible quand Déteçt. Transition est activé.
MARCHE AUTO.	<p>Utilisez les touches ▲/▼ pour activer/désactiver la fonction MARCHE AUTO. ACTIVE ⇔ DESACTI.</p> <p>Quand ACTIVE est activé, la lampe du projecteur s'allumera automatiquement sans passer par la procédure standard, seulement si le projecteur est connecté à l'alimentation et si il a été mis hors tension quand la lampe était allumée.</p> <ul style="list-style-type: none"> • Cette fonction n'est pas utilisable si le projecteur a été branché à l'alimentation quand la lampe était éteinte. • Si aucune opération ni aucun signal n'est détecté pendant approximativement 30 minutes après le réglage de la lampe à MARCHE AUTO. le projecteur s'éteindra automatiquement, même si la fonction AUTO OFF n'est pas active.



(Voir page suivante)

Menu OPT. (suite)

Élément	Description
<p>AUTO OFF</p>	<p>L'utilisation des touches ▲/▼ permet de spécifier le temps du décompte pour la mise hors tension automatique du projecteur. Long (max. 99 minutes) ⇔ Court (min. 0 minute = DISACTI.)</p> <div style="display: flex; justify-content: space-around; align-items: center;">   </div> <p>La mise hors tension automatique n'a pas lieu si le temps spécifié est 0. Quand le temps est spécifié entre 1 et 99 et si ce temps s'écoule sans qu'il n'y ait eu de signal ou seulement un signal non conforme, la lampe du projecteur s'éteindra. Si une touche du projecteur ou de la télécommande est pressée, ou bien si une commande (à l'exception des commandes get) est transmise par le port CONTROL pendant la période correspondante, le projecteur ne sera pas mis hors tension. Veuillez consulter la section "Mise hors tension".</p>
<p>TEMPS LAMPE</p>	<p>Le temps de lampe correspond au temps écoulé depuis la dernière réinitialisation. Il est indiqué dans le menu OPT. en tant que temps d'utilisation de la lampe. Presser la touche RESET ou ► affichera un dialogue. Pour réinitialiser le temps de lampe, sélectionnez REIN. avec la touche ▲. REIN. ⇔ ANNULER</p> <ul style="list-style-type: none"> • Réinitialisez le temps lampe seulement lorsque vous avez remplacé la lampe. Ceci permet d'avoir une indication précise sur le temps d'utilisation de la lampe. • Concernant le remplacement de la lampe, veuillez consulter la section "Lampe".
<p>TEMPS FILTRE</p>	<p>Le temps de filtre correspond au temps écoulé depuis la dernière réinitialisation. Il est indiqué dans le menu OPT. en tant que temps d'utilisation du filtre à air. Presser la touche RESET ou ► affichera un dialogue. Pour réinitialiser le temps de filtre, sélectionnez REIN. avec la touche ▲. REIN. ⇔ ANNULER</p> <ul style="list-style-type: none"> • Réinitialisez le temps filtre seulement lorsque vous avez nettoyé ou remplacé le filtre à air. Ceci permet d'avoir une indication précise sur le temps d'utilisation du filtre à air. • Concernant l'entretien du filtre à air, veuillez consulter la section "Filtre à air".

(Voir page suivante)

Menu OPT. (suite)

Elément	Description
<p>MA TOUCHE</p>	<p>Cette rubrique attribue une des fonctions ci-dessous au touches MY BUTTON 1 et 2 de la télécommande.</p> <p>Choisir 1 ou 2 sur le menu MA TOUCHE avec les touches ◀/▶. Sélectionner une des fonctions suivantes avec les touches ▲/▼ pour attribution à la touche désirée.</p> <ul style="list-style-type: none"> • COMPUTER1: Assigne le port à COMPUTER IN1. • COMPUTER2 : Assigne le port à COMPUTER IN2. • USB STORAGE: Assigne le port à USB STORAGE. • S-VIDEO: Assigne le port à S-VIDEO. • VIDEO: Assigne le port à VIDEO. • INFOS: affiche le dialogue ENTR.-INFOS. • KEYSTONE AUT  EXÉCUTION: effectue automatiquement la correction de distorsion trapézoïdale. • MA MEMOIRE: charge un ensemble de paramètres stockés. <p>Si l'ensemble de paramètres courant n'est pas enregistré en mémoire, un dialogue s'affichera.</p> <div style="display: flex; justify-content: space-between; align-items: center;"> <div data-bbox="333 699 654 775" style="border: 1px solid black; padding: 5px; background-color: #000080; color: white;"> <p>Etat transitoire</p> <p>MEMOIRE : Appeler les données enregistrées</p> <p>◀ : QUITTE</p> </div> <div data-bbox="748 699 878 724" style="border: 1px solid black; padding: 2px; background-color: #000080; color: white;">PAS DE DONNEES</div> </div> <p>Quand les données sont enregistrées en mémoire un dialogue s'affichera.</p> <p>Si vous souhaitez conserver les paramètres courants, presser la touche ◀ annulera le dialogue. Sans annulation, les paramètres actuels seront perdus lors du chargement des nouveaux paramètres.</p> <ul style="list-style-type: none"> • MODE IMAGE: Modifie MODE IMAGE. • REG. FILTRE: Affiche le dialogue de confirmation de réinitialisation du temps filtre. • VOLUME +: Augmente le volume. • VOLUME -: Réduit le volume.
<p>SERVICE</p>	<p>Le menu SERVICE s'affiche lorsque cet élément est sélectionné. Choisir une rubrique avec les touches ▲/▼ et presser la touche ▶ ou la touche ENTER pour exécuter celle-ci.</p> <p>VIT VENTIL ⇔ AJUSTMT AUTO ⇔ FANTÔME ⇔ AVERT.FILTR ⇔ VERR.TOUCHES</p> <p style="text-align: center;">  REGLAGE USINE ⇔ INFOS ⇔ FREQ A DIST. </p> <p>VIT VENTIL</p> <p>L'utilisation des touches ▲/▼ permet de changer la vitesse de rotation des ventilateurs de refroidissement. L'option HAUT correspond au mode d'utilisation dans les régions montagneuses, etc. Veuillez utiliser cette fonction lorsque vous utilisez le projecteur dans des endroits situés en altitude, etc.</p> <p>HAUT ⇔ NORMAL</p> <div data-bbox="909 1254 1023 1331" style="border: 1px solid black; padding: 5px; background-color: #000080; color: white; text-align: center;"> <p>VIT VENTIL</p> <p>● HAUT</p> <p>○ NORMAL</p> </div>

(Voir page suivante)

Menu OPT. (suite)

Elément	Description
SERVICE (suite)	<p>AJUSTMT AUTO Utilisez les touches ▲/▼ pour activer / désactiver le réglage automatique. Si vous avez choisi DESACTI., les réglages automatiques sont désactivés, mais un réglage approximatif intervient quand même automatiquement à partir des réglages de base.</p> <p>DETAIL ↔ RAPIDE ↔ DESACTI. </p> <p>DETAIL: réglage plus fin, inclut le réglage de TAIL.H. RAPIDE: réglage plus rapide, réglage de TAIL.H à une valeur prédéterminée pour le signal d'entrée</p> <ul style="list-style-type: none"> • Selon les conditions comme l'image d'entrée, le câble des signaux à l'appareil, les conditions environnantes de l'appareil etc., le réglage automatique peut ne pas fonctionner correctement. Dans ce cas, veuillez choisir DESACTI. pour désactiver le réglage automatique, et réglez manuellement.
	<p>FANTÔME</p> <ol style="list-style-type: none"> 1. Sélectionnez une couleur d'image fantôme avec les touches ◀/▶. 2. Réglez l'élément sélectionné avec les touches ▲/▼ pour faire disparaître l'image fantôme.
	<p>AVERT. FILTR Utiliser la touche ▼/▲ pour régler l'horloge. Ainsi, vous pourrez ajuster les intervalles d'apparition du message de nettoyage du filtre à air:</p> <p>50h ↔ 100h ↔ 200h ↔ 300h ↔ DÉSACTI.</p> <p>Une fois que vous aurez sélectionné "50h", "100h", "200h" ou "300h", le message "RAPPEL *** HEURES ONT PASSÉ DEPUIS LA DERNIERE INSPECTION DU FILTRE" s'affichera une fois que l'horloge atteint l'intervalle défini dans le menu.</p> <p>Quand "DÉSACTI." est choisi, le message de nettoyage du filtre à air ne s'affichera pas.</p> <ul style="list-style-type: none"> • Veuillez vérifier et nettoyer le filtre à air régulièrement, même si aucun message ne se manifeste. Si le filtre est colmaté à cause de poussières ou autres corps étrangers, la température interne du projecteur va monter, ce qui peut causer des dysfonctionnements de l'appareil, ou en réduire la durée de vie. • En général, il est recommandé de choisir "100h". Il faut être vigilant au niveau de l'environnement d'utilisation du projecteur et de l'état du filtre à air, plus particulièrement lorsque vous aurez choisi "200h", "300h" ou "DÉSACTI."

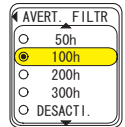



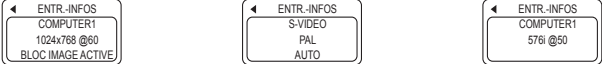

(Voir page suivante)

Menu OPT. (suite)

Elément	Description
SERVICE (suite)	<p>VERR. TOUCHES Pour activer ou désactiver le verrouillage des touches, appuyer sur les touches ▲/▼. Lorsque ACTIVE est sélectionné, les touches du projecteur ne fonctionnent pas à l'exception de la touche STANDBY/ON. ACTIVE ⇔ DESACTI.</p> <ul style="list-style-type: none"> • Eviter de jouer avec les touches ou de les actionner fortitement. Cette fonction n'a aucun effet sur la télécommande. <p>FREQ A DIST. Utilisez les touches ▲/▼ pour changer les paramètres du capteur télécommande du projecteur. 1:NORMAL ⇔ 2: HAUTE</p> <p>Les éléments cochés sont activés. Les valeurs d'usine ont 1:NORMAL et 2:HAUT activés. Si la télécommande ne fonctionne pas correctement régler cette valeur à seulement 1 ou seulement 2. Les deux ne peuvent pas être désactivés simultanément.</p>  <p>INFOS Sur sélection de cet élément la boîte de dialogue intitulée "ENTR.-INFOS." s'affiche. Elle indique des informations concernant l'entrée actuelle.</p>  <ul style="list-style-type: none"> • Le message "BLOC IMAGE" signifie que la fonction de verrou de cadre est activée. • Cette rubrique ne peut pas être sélectionnée s'il n'y a aucun signal ou en mode de sortie synchronisée. <p>REGLAGE USINE Pour exécuter cette fonction, sélectionnez REIN. avec la touche ▲. L'exécution de cette fonction rétablit les réglages initiaux pour tous les éléments de menu. Il faudrait prendre note que les items TEMPS LAMPE, TEMPS FILTRE, LANGUE et SECURITE ne sont pas remis à zéro. REIN. ⇔ ANNULER</p>

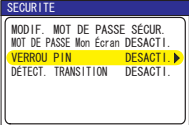

(Voir page suivante)

Menu OPT. (suite)

Élément	Description	
SECURITE	<p>Ce projecteur est équipé de fonctions de SÉCURITÉ. L'enregistrement de l'utilisateur est nécessaire avant d'utiliser les fonctions de SÉCURITÉ. Contactez votre revendeur.</p>	
	<p>1. Utilisation des fonctions de SECURITE</p>	
	<p>1.1 Saisie du MOT DE PASSE</p>	
	<p>1.1-1 Utilisez les touches ▲/▼ du menu OPT. pour sélectionner SECURITE et pressez la touche ►. La fenêtre de dialogue ENTRER MOT DE PASSE s'affichera. La valeur d'usine du MOT DE PASSE est 5606. Ce MOT DE PASSE peut être changé (1.2 Modifier MOT DE PASSE).</p>	
	<p>• Il est fortement recommandé de modifier la valeur d'usine aussitôt que possible.</p> <p>1.1-2 Utilisez les touches ▲/▼◀/► pour saisir le MOT DE PASSE enregistré. Déplacez le curseur jusqu'au chiffre le plus à droite de la boîte de dialogue ENTRER MOT DE PASSE et pressez la touche ► pour afficher le menu SECURITE. Si un MOT DE PASSE incorrect est saisi, la boîte de dialogue ENTRER MOT DE PASSE s'affichera de nouveau. Si un MOT DE PASSE incorrect est saisi 3 fois, le projecteur se mettra hors tension. Par la suite, le projecteur se mettra hors tension dès qu'un MOT DE PASSE incorrect est saisi.</p>	
<p>1.2 Modifier MOT DE PASSE</p>		
<p>1.2-1 Utilisez les touches ▲/▼ du menu SECURITE pour sélectionner MODIF. MOT DE PASSE SÉCUR. et pressez la touche ► pour afficher la fenêtre de dialogue ENTRER LE MOT DE PASSE.</p>		
<p>1.2-2 Utilisez les touches ◀/►/▲/▼ pour saisir le MOT DE PASSE enregistré.</p>	<p>1.2-3 Déplacez le curseur vers le côté droit de la fenêtre de dialogue ENTRER LE MOT DE PASSE et pressez la touche ► pour afficher la fenêtre de dialogue NOUVEAU MOT DE PASSE, entrez le même MOT DE PASSE de nouveau.</p>	
<p>1.2-4 Déplacez le curseur vers le côté droit de la fenêtre de dialogue NOUVEAU MOT DE PASSE et pressez la touche ► et le message NOTE NOUVEAU MOT DE PASSE sera affiché pendant 20 secondes, prenez note du MOT DE PASSE pendant cet intervalle. Presser la touche ENTER pour effacer le message NOTE NOUVEAU MOT DE PASSE.</p>		
<p>• N'oubliez pas votre MOT DE PASSE.</p>		



(Voir page suivante)

Menu OPT. (suite)

Élément	Description
SECURITE (suite)	<p>1.3 Si vous avez oublié votre MOT DE PASSE</p> <p>1.3-1 Suivez la procédure indiquée en 1.1-1 pour afficher la fenêtre de dialogue ENTRER MOT DE PASSE.</p> <p>1.3-2 Quand le dialogue ENTRER MOT DE PASSE est affiché, presser et maintenir appuyée la touche RESET pendant 3 secondes ou presser et maintenir appuyée les touches INPUT et ► du projecteur pendant 3 secondes.</p> <p>Demande Code à 10 chiffres sera affiché.</p> <ul style="list-style-type: none"> • Si il n'y a pas de saisie pendant 55 seconde alors que Demande Code est affiché, le menu s'effacera. Si nécessaire, répétez la procédure à partir de 1.3-1. <p>1.3-3 Contactez votre revendeur avec Demande Code à 10 chiffres. Votre MOT DE PASSE vous sera envoyé dès que votre information utilisateur enregistrée sera confirmée.</p>
	<p>2. Utiliser la fonction MOT DE PASSE Mon Écran</p> <p>La fonction de MOT DE PASSE Mon Écran peut être utilisée pour interdire l'accès à la fonction Mon Écran et pour empêcher l'image Mon Écran enregistrée d'être remplacée.</p> <p>2.1 Activer la fonction MOT DE PASSE Mon Écran</p> <p>2.1-1 Utilisez les touches ▲/▼ du menu SECURITE pour choisir MOT DE PASSE Mon Écran et pressez la touche ► pour afficher le menu MOT DE PASSE Mon Écran active/desacti..</p>  <p>2.2 Régler MOT DE PASSE</p> <p>2.2-1 Affichez le menu Mon Écran en utilisant la procédure décrite en 2.1-1.</p> <p>2.2-2 Utilisez la touche ▲/▼ dans le menu MOT DE PASSE Mon Écran active/desacti. pour choisir ACTIVE.</p> <p>La fenêtre de dialogue ENTRER MOT DE PASSE (petit) sera affichée.</p>  <p>2.2-3 Utilisez les touches ▲/▼/◀/▶ pour saisir MOT DE PASSE. Déplacez le curseur vers le coté droit de la fenêtre de dialogue ENTRER LE MOT DE PASSE (petit) et pressez la touche ► pour afficher la fenêtre de dialogue VERIFIER MOT DE PASSE, entrez le même MOT DE PASSE de nouveau.</p> 

(Voir page suivante)

Menu OPT. (suite)

Élément	Description
SECURITE (suite)	<p>2.2-4 Déplacez le curseur vers le coté droit de la fenêtre de dialogue VERIFIER MOT DE PASSE et pressez la touche ► pour afficher MOT DE PASSE pendant 20 secondes, prenez note du MOT DE PASSE pendant cet intervalle.</p> <p>Presser la touche ENTER pour retourner au menu MOT DE PASSE Mon Écran on/off.</p> <p>Si un MOT DE PASSE a été enregistré pour Mon Écran:</p> <ul style="list-style-type: none"> • La fonction d'enregistrement Mon Écran ainsi que le menu ne seront pas accessibles. • La fonction (et le menu) V. Mon Écran ne sera pas disponible. • Le paramètre DEMARRAGE sera verrouillée sur Mon Écran (et le menu ne sera pas disponible). <p>Effacer MOT DE PASSE Mon Écran permettra d'utiliser normalement les deux fonctions.</p> <ul style="list-style-type: none"> • N'oubliez pas votre MOT DE PASSE Mon Écran. <p>2.3 Désactiver MOT DE PASSE</p> <p>2.3-1 Suivez la procédure indiquée en 2.1-1 pour afficher le menu MOT DE PASSE Mon Écran active/desacti.</p> <p>2.3-2 Choisissez DESACTI. pour afficher la boîte de dialogue ENTRER MOT DE PASSE (grand). Entrez le MOT DE PASSE enregistré et l'écran va revenir au menu Mon Écran active/desacti.</p> <p>Si un MOT DE PASSE incorrect est saisi, le menu se fermera. Si nécessaire, répétez la procédure à partir de 2.3-1.</p> <p>2.4 Si vous avez oublié votre MOT DE PASSE</p> <p>2.4-1 Suivez la procédure indiquée en 2.1-1 pour afficher le menu MOT DE PASSE Mon Écran active/desacti.</p> <p>2.4-2 Choisissez DESACTI. pour afficher la boîte de dialogue ENTRER MOT DE PASSE (grand). Demande Code à 10 chiffres sera affiché dans la fenêtre de dialogue.</p> <p>2.4-3 Contactez votre revendeur avec Demande Code à 10 chiffres. Votre MOT DE PASSE vous sera envoyé dès que votre information utilisateur enregistrée sera confirmée.</p> <p>3. Utiliser la fonction VERROU PIN</p> <p>VERROU PIN est une fonction qui empêche l'utilisation du projecteur à moins qu'un Code enregistré ne soit saisi.</p> <p>3.1 Enregistrer le code PIN</p> <p>3.1-1 Utilisez les touches ▲/▼ du menu SECURITE pour choisir VERROU PIN et pressez les touches ► ou ENTER pour afficher le menu VERROU PIN active/desacti.</p>
	  

(Voir page suivante)

Menu OPT. (suite)

Élément	Description
<p>SECURITE (suite)</p>	<p>3.1-2 Utilisez les touches ▲/▼ du menu VERROU PIN active/desacti pour choisir ACTIVE et la fenêtre de BOITE PIN sera affichée.</p> <p>3.1-3 Saisir un code de verrouillage en 4 parts en utilisant les touches ▲, ▼, ◀, ▶, COMPUTER/STORAGE et INPUT.</p> <p>Une fenêtre de confirmation va s'afficher. Saisir le même code PIN. Ceci achèvera l'enregistrement du code PIN.</p> <ul style="list-style-type: none"> • Si il n'y a pas de saisie pendant 55 seconde alors que le fenêtre BOITE PIN ou de CONFIRMATION est affichée, le menu s'effacera. Si nécessaire, répétez la procédure à partir de 3.1-1. <p>Par la suite, à chaque fois que le projecteur est remis sous tension après que l'alimentation sous mise hors tension, la BOITE PIN sera affichée. Entrer le Code PIN enregistré.</p> <p>Le projecteur peut être utilisé après la saisie du Code PIN enregistré. Si un Code PIN incorrect est saisi, la BOITE PIN s'affichera de nouveau. Si un Code PIN incorrect est entré 3 fois, le projecteur se mettra hors tension. Par la suite, le projecteur se mettra hors tension à chaque fois qu'un Code PIN erroné sera entré. Le projecteur se mettra aussi hors tension si aucune entrée n'est détectée pendant 5 minutes alors que la BOITE PIN est affichée.</p> <p>Cette fonction ne sera pas activée que quand le projecteur est mis sous tension après que l'alimentation ait été coupée.</p> <ul style="list-style-type: none"> • N'oubliez pas votre Code PIN. <p>3.2 Désactiver la fonction VERROU PIN</p> <p>3.2-1 Suivez la procédure indiquée en 3.1-1 pour afficher le menu V. Mon Écran active/desacti. Utilisez les touches ▲/▼ pour choisir DESACTI. et la BOITE PIN sera affichée.</p> <p>Entrer le code PIN enregistré pour désactiver la fonction VERROU PIN. Si un MOT DE PASSE incorrect est saisi, le menu se fermera.</p> <p>3.3 Si vous avez oublié votre code PIN</p> <p>3.3-1 Pendant que la BOITE PIN est affichée, pressez et maintenez appuyée la touche RESET pendant 3 secondes, ou bien pressez et maintenez appuyées les touches INPUT et ▶ pendant 3 secondes. Demande Code à 10 chiffres sera affiché.</p> <ul style="list-style-type: none"> • Si il n'y a pas de saisie pendant 5 minutes alors que Demande Code est affiché, le projecteur se mettra hors tension. <p>3.3-2 Contactez votre revendeur avec Demande Code à 10 chiffres. Votre MOT DE PASSE vous sera envoyé après que votre information utilisateur enregistrée soit confirmée.</p>

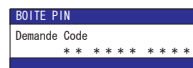
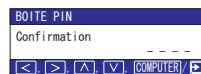

(Voir page suivante)

Menu OPT. (suite)

Élément	Description
<p>SECURITE (suite)</p>	<p>4. Utiliser la fonction DéTECT. Transition Si la fonction DéTECT. Transition est ACTIVE, elle réagira éventuellement de la manière suivante quand le projecteur est mis sous tension.</p> <ul style="list-style-type: none"> • L'alarme DéTECT. Transition indiquée si-dessous peut apparaître à l'écran si le projecteur a été déplacé ou ré-installé. • L'alarme DéTECT. Transition peut apparaître à l'écran si le paramètre MIROIR a été modifié. • Tant que la fonction DéTECT. Transition est activée, la fonction d'ajustement Keystone est inaccessible. <p>4.1 Activer la fonction DéTECT. Transition</p> <p>4.1-1 Utilisez les touches ▲/▼ du menu SECURITE pour choisir DéTECT. Transition et pressez les touches ► ou ENTER pour afficher le menu DéTECT. Choisissez ACTIVE et les valeurs actuelles de l'angle dans lequel est incliné le projecteur ainsi que les paramètres miroir seront enregistrés.</p> <p>• Cette fonction peut ne pas être efficace si le projecteur n'est pas dans une position stable lorsque ACTIVE est sélectionné.</p> <p>4.1-2 Si cette fonction est ACTIVE et que les valeurs de l'angle dans lequel est incliné le projecteur ainsi que les paramètres miroir au moment de l'activation sont différentes des valeurs préenregistrées, l'Alarme DéTECT. Transition sera affichée et le projecteur n'affichera pas le signal d'entrée.</p> <p>Désactiver le paramètre DéTECT. Transition dans le menu SECURITE pour avoir le signal d'entrée affiché.</p> <p>Si l'alarme DéTECT. Transition est affichée pendant 5 minutes, la lampe s'éteindra.</p> <p>Cette fonction ne sera activée que quand le projecteur est mis sous tension après que l'alimentation ait été coupée.</p> <p>4.2 éGler MOT DE PASSE du DéTECT. Transition</p> <p>4.2-1 Utilisez les touches ▲/▼ du menu SECURITE pour choisir DéTECT. Transition et pressez les touches ► ou ENTER pour afficher le menu DéTECT. Transition active/desacti.</p> <p>4.2-2 Utilisez les touches ▲/▼ du menu DéTECT. Transition active/desacti pour choisir ACTIVE. La boîte de dialogue ENTRER MOT DE PASSE (petit) sera affichée.</p> <p>4.2-3 Utilisez les touches ▲/▼/◀/▶ pour saisir MOT DE PASSE. Déplacez le curseur vers le coté droit de la fenêtre de dialogue ENTRER LE MOT DE PASSE (petit) et pressez la touche ► pour afficher la fenêtre de dialogue VERIFIER MOT DE PASSE, entrez le même MOT DE PASSE de nouveau.</p> <p>4.2-4 Déplacez le curseur vers le coté droit de la fenêtre de dialogue VERIFIER NOUVEAU MOT DE PASSE et pressez la touche ► pour afficher MOT DE PASSE pendant 20 secondes, prenez note du MOT DE PASSE pendant cet intervalle.</p> <p>Presser la touche ENTER pour retourner au menu DéTECT. Transition on/off.</p> <ul style="list-style-type: none"> • N'oubliez pas votre MOT DE PASSE DéTECT. Transition.
	<div data-bbox="848 443 1005 536" style="border: 1px solid black; padding: 5px; width: fit-content;"> <p><< DETECT. TRANSITION</p> <p>○ ACTIVE</p> <p>● DESACT. I.</p> </div> <div data-bbox="829 616 1028 730" style="border: 1px solid black; padding: 5px; width: fit-content; margin-top: 10px;"> <p><<DETECT. TRANSITION ACTIVE>></p> <p>La position actuelle n'est pas la même que celle précédemment paramétrée.</p> <p>Si vous souhaitez de nouveau obtenir une image carrée à l'écran, désactivez DETECT. TRANSITION à partir du menu.</p> </div> <div data-bbox="848 983 1005 1091" style="border: 1px solid black; padding: 5px; width: fit-content; margin-top: 20px;"> <p>DETECT. TRANSITION</p> <p>ENTRER MOT DE PASSE</p> <p>◀ 0 0 0 ▶</p> <p>◀ QUITTE SUIVANT ▶</p> </div> <div data-bbox="848 1142 1005 1251" style="border: 1px solid black; padding: 5px; width: fit-content; margin-top: 10px;"> <p>DETECT. TRANSITION</p> <p>VERIFIER MOT DE PASSE</p> <p>◀ 0 0 0 ▶</p> <p>◀ QUITTE SUIVANT ▶</p> </div> <div data-bbox="835 1302 1019 1401" style="border: 1px solid black; padding: 5px; width: fit-content; margin-top: 10px;"> <p>DETECT. TRANSITION</p> <p>COMPLET</p> <p>0 0 0 0</p> <p>[ENTER] [] :EXIT</p> </div>

(Voir page suivante)

Menu OPT. (suite)

Élément	Description
<p>SECURITE (suite)</p>	<p>4.3 Rendre inactif le Défect. Transition</p> <p>4.3-1 Suivez la procédure indiquée en 4.1-1 pour afficher le menu Défect. Transition active/desacti.</p> <p>4.3-2 Choisissez DESACTI. pour afficher la boîte de dialogue ENTRER MOT DE PASSE (grand). Entrez le MOT DE PASSE enregistré et l'écran va revenir au menu Défect Transition active/desacti. Si un MOT DE PASSE incorrect est saisi, le menu se fermera. Si nécessaire, répétez la procédure à partir de 4.3-1.</p> <p>4.4 Si vous avez oublié votre MOT DE PASSE</p> <p>4.4-1 Suivez la procédure indiquée en 4.1-1 pour afficher le menu Défect. Transition active/desacti.</p> <p>4.4-2 Choisissez DESACTI. pour afficher la boîte de dialogue ENTRER MOT DE PASSE (grand). Demande Code à 10 chiffres sera affiché dans la fenêtre de dialogue.</p> <p>4.4-3 Contactez votre revendeur avec Demande Code à 10 chiffres. Votre MOT DE PASSE vous sera envoyé dès que votre information utilisateur enregistrée sera confirmée.</p>
<p>MÉM. USB</p>	<p>Presser la touche ► affichera MÉM. USB CON. Menu.</p> <p>Pour plus d'informations, consulter "1) Utilisation des touches pour image fixe" dans "Affichage d'une image plein écran" de "MÉMOIRE USB".</p>

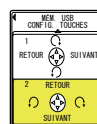

MÉMOIRE USB

Ce projecteur est équipé d'une fonction "PRESENTATION PC-LESS" pour afficher les fichiers image enregistrés sur une mémoire USB ou les afficher sous forme de vignette sans connexion à un ordinateur.

NOTE 1

- Formats de fichiers conformes

Format de fichier	Nombre maximum de pixels
JPEG	8176 x 8176
M-JPEG (Motion-JPEG)	640 x 480
MPEG4	352 x 288

Les JPEG progressifs ne peuvent pas être utilisés.

Certains fichiers JPEG peuvent ne pas être affichés correctement à l'écran.

- Formats de fichiers audio conformes

Format audio	Format conteneur (extension de nom de fichier)
8 bits ou 16 bits PCM linéaire	AVI, MP4
μ-law	AVI, MP4
IMA-ADPCM	AVI
4 bits G.726 ADPCM	ASF
MPEG1 Layer II Audio	

Les formats MPEG1 Layer III Audio et AAC (Advanced Audio Coding) ne peuvent pas être reproduits.

En plus des formats de fichiers et formats audio indiqués plus haut, certains fichiers ne pourront pas être utilisés.

- USB STORAGE

- Une mémoire USB conforme au standard USB1.1 (classe mémoire auxiliaire) peut être utilisée.
- Certaines mémoires USB peuvent ne pas fonctionner correctement.
- Les mémoire USB sécurité ne sont pas utilisables.
- Il est fortement recommandé d'utiliser une alimentation C.A. avec un disque dur USB.
- Dans certains cas, si la vitesse d'accès à la mémoire USB n'est pas suffisante, il est possible que les fichiers films ou audio ne soient pas reproduits correctement.
- Les formats suivants sont recommandés pour un stockage sur USB
 - Mémoire USB FAT12/FAT16/FAT32 (Le format NTFS n'est pas utilisable.)
 - Disque dur USB FAT12/FAT16/FAT32 (Le format NTFS n'est pas utilisable.)

Affichage du menu vignette

- 1) Enregistrer les fichiers images dans la mémoire USB. Insérer la mémoire USB dans le port USB STORAGE du projecteur.
- 2) Régler le port d'entrée du projecteur à USB STORAGE à l'aide de la touche COMPUTER/STORAGE de la télécommande ou de la touche INPUT/ENTER du projecteur pour faire apparaître le menu vignette à l'écran.
- 3) Les fonctions suivantes sont accessible à partir du menu vignette.
 - Contrôle projecteur: menu Court/Détaillé à l'écran pour contrôler le projecteur ou régler l'entrée à la valeur S-VIDEO
 - Affichage vignette: Affichage simultané des images enregistrées dans la mémoire USB.
 - Diaporama: Affichage des images à intervalle régulier.
 - Affichage plein écran: Affichage d'une image fixe ou d'une animation en plein écran. (Absent du menu vignette.)

Affichage du menu vignette (suite)

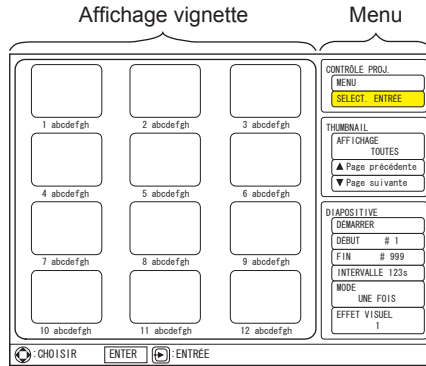

Menu vignette

Affichage du menu vignette (suite.)

Le mode “PRESENTATION PC-LESS” peut être contrôlé à partir du panneau de contrôle sur le projecteur ou à partir de la télécommande.

Les manipulations suivantes sont accessibles lors de l'affichage du menu vignette.

Rubrique	Description
▲/▼/◀/▶ sur Télécommande /Panneau de contrôle	Déplacer le curseur
“ENTER” sur télécommande “INPUT/ENTER” sur panneau de contrôle	Comme la fonction ENTRÉE - Affiche l'image choisie en plein écran quand le curseur pointe une image de l'affichage vignette du menu vignette. - Sélectionne une rubrique du menu vignette quand le curseur est sur le menu dans le menu vignette.

NOTE 2

- Ne pas utiliser le port USB pour autre chose que des mémoires USB (pour recharger un appareil via USB par exemple). Ceci pourrait causer des dysfonctionnements.
- N'utiliser qu'une seule carte mémoire même si le lecteur USB dispose de plusieurs emplacements de cartes mémoire. Les images enregistrées sur des cartes différentes ne peuvent pas être affichées simultanément.
- Le message “Pas de Média” s'affichera si aucune carte mémoire n'est insérée dans le lecteur USB.
- Ne pas mettre le projecteur hors tension ou en mode attente, ne pas retirer ou insérer de câble USB ou de carte mémoire lorsque le voyant LED du lecteur de carte USB clignote, ce qui indique que le lecteur est utilisé, ou lorsque s'affiche “Chargement du média...”
- Les messages suivants peuvent apparaître quand le port d'entrée du projecteur est réglé à [USB STORAGE].

Affichage du menu vignette (suite)

Message	Description
Pas de média	Aucune mémoire USB n'est insérée dans le logement USB STORAGE du projecteur.
Média non reconnu	Message d'alerte indiquant que la mémoire USB insérée dans le logement USB STORAGE du projecteur est endommagée.
Mauvais format	Message d'alerte indiquant que la mémoire USB insérée dans le logement USB STORAGE du projecteur n'est pas dans un format conforme.
Chargement du média	Les fichiers enregistrés dans la mémoire USB insérée dans le port USB STORAGE du projecteur sont en chargement. Veuillez patienter un instant.
Prêt	Les fichiers enregistrés dans la mémoire USB insérée dans le port USB STORAGE du projecteur sont prêts à être affichés en vignettes. Veuillez patienter un instant.

- Ne pas utiliser cette fonction pour des usages autres que privés au risque d'être en infraction au regard du droit de la propriété intellectuelle.
- Sauvegarder les données enregistrées dans la carte mémoire au cas où un accident inattendu les efface. La responsabilité pour la perte de données par manipulation erronée ou dysfonctionnements est celle de l'utilisateur.
- Dépend du type de mémoire USB, l'affichage Thumbnail peut disparaître au début de la connexion et revenir plus tard.

Contrôler le projecteur

Tant que le menu vignette est à l'écran certaines touches du projecteur et de la télécommande auront des fonctions particulières destinées à assurer le fonctionnement du menu. Si les menus Court ou Détaillé sont à l'écran, ou si la fonction de sélection ENTR. est nécessaire, choisir la rubrique CONTRÔLE PROJ. dans le menu vignette.

Utiliser les touches ▲, ▼, ◀ et ▶ pour déplacer le curseur vers la rubrique CONTRÔLE PROJ. dans le menu vignette. Presser la touche ENTER de la télécommande ou la touche INPUT/ENTER du projecteur pour sélectionner une rubrique. Les rubriques suivantes peuvent être contrôlées.

Rubriques CONTRÔLE PROJ.

Rubrique	Description
MENU	Affiche le menu Court/Détaillé du projecteur. Sélectionner [MENU] avec les touches ▲, ▼, ◀ et ▶ puis presser la touche ENTER de la télécommande ou la touche INPUT/ENTER du projecteur.
SELECT. ENTRÉE	Change la source d'entrée du projecteur. Sélectionner [SELECT. ENTRÉE] avec les touches ▲, ▼, ◀ et ▶ puis presser la touche ENTER de la télécommande ou la touche INPUT/ENTER du projecteur pour basculer le port d'entrée de USB STORAGE à S-VIDEO. Le menu vignette s'effacera alors.

Affichage d'images vignettes

Les fichiers image de la mémoire USB peuvent être affichés sous forme de vignettes. Utiliser les touches ▲, ▼, ◀ et ▶ pour déplacer le curseur vers la rubrique THUMBNAIL dans le menu vignette. Presser la touche ENTER de la télécommande ou la touche INPUT/ENTER du projecteur pour sélectionner la rubrique.

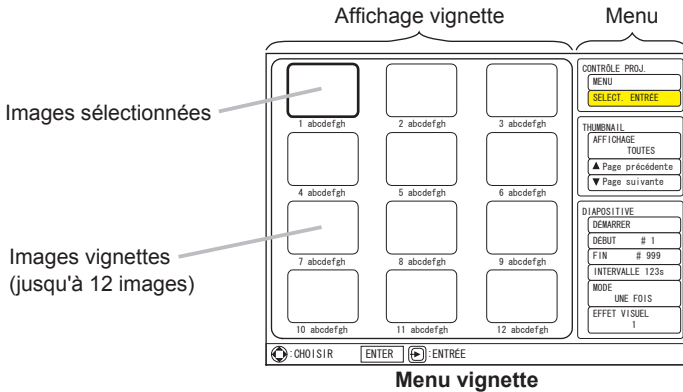

Rubriques THUMBNAIL

Rubrique	Description
IMAGE	<p>Sélectionne les fichiers images à afficher sous forme de vignette.</p> <ol style="list-style-type: none"> Sélectionner [IMAGE] avec les touches ▲, ▼, ◀ et ▶ puis presser la touche ENTER de la télécommande ou la touche INPUT/ENTER du projecteur pour sélectionner les paramètres [IMAGE]. Modifier les paramètres [IMAGE] avec les touches ▲ et ▼. TOUTES (Tout afficher) ↔ IMAGE FIXE (Affichage d'une image fixe seulement) ↕ ↕ ANIMATION (Affichage d'une animation seulement) Pour modifier l'état des paramètres [IMAGE] et les rendre non sélectionnables presser la touche ENTER de la télécommande ou la touche INPUT/ENTER du projecteur.
Page précédente	<p>Se déplacer vers la page d'affichage vignette précédente. (Si la page à l'écran affiche les vignettes des fichiers 13 à 24, la page précédente affichera celles des fichiers 1 à 12.)</p> <p>Sélectionner [Page précédente] avec les touches ▲, ▼, ◀ et ▶ puis presser la touche ENTER de la télécommande ou la touche INPUT/ENTER du projecteur.</p> <p>La touche [Page Up] de la télécommande peut aussi être utilisée.</p>
Page suivante	<p>Se déplacer vers la page d'affichage vignette suivante. (Si la page à l'écran affiche les vignettes des fichiers 1 à 12, la page suivante affichera celles des fichiers 13 à 24.)</p> <p>Sélectionner [Page suivante] avec les touches ▲, ▼, ◀ et ▶ puis presser la touche ENTER de la télécommande ou la touche INPUT/ENTER du projecteur.</p> <p>La touche [Page Down] de la télécommande peut aussi être utilisée.</p>

Affichage d'images vignettes (suite)

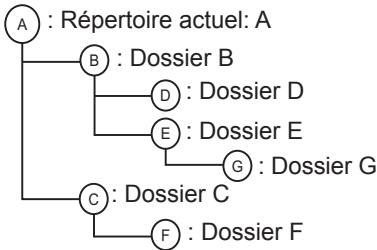

NOTE 3

- Jusqu'à 999 fichiers peuvent être affichés
- Les fichiers sont présentés dans l'ordre suivant. 1) symboles, 2) nombres, 3) caractères
- Les noms de fichiers peuvent être composés d'au plus 16 caractères, extension de fichier incluse.
- Les caractères des langues suivantes peuvent être utilisés dans un nom de fichier. Si d'autres langues sont utilisées, les noms de fichiers peuvent ne pas apparaître correctement mais leur contenu le sera.
Anglais, français, allemand, espagnol, italien, norvégien, hollandais, portugais, suédois, russe, finnois, polonais et turc.
- Les répertoires d'une mémoire USB seront reconnus jusqu'au troisième niveau. L'ordre de priorité pour l'affichage vignette des images est le suivant.



L'ordre de priorité d'affichage est:
 A > B > C > D > E > F
 Le dossier G: Ne peut pas être affiché car il se trouve au quatrième niveau d'emboîtement.

- Les images peuvent ne pas être affichées correctement, ceci dépend de l'appareil connecté si un câble d'extension USB est utilisé.
- Le temps de réponse peut varier en fonction du contenu de chaque image quand on passe à une autre page, quand un fichier est chargé ou quand un film est joué.
- Les icônes suivants présents dans l'affichage vignette montre un fichier qui peut ne pas être compatible. Vérifier le fichier sauvegardé dans la mémoire USB.

Icône	Description
	Ce fichier n'est pas affichable. Vérifier le format du fichier enregistré. Voir NOTE 1
	Ce fichier film ne contient pas de clip audio ou bien il n'est pas possible de reproduire le son. Voir NOTE 1

Afficher un diaporama

DIAPOSITIVE peut afficher une image plein écran et en changer à intervalles de temps réguliers.

Utiliser les touches ▲, ▼, ◀ et ▶ pour déplacer le curseur vers la rubrique DIAPOSITIVE dans le menu vignette. Presser la touche ENTER de la télécommande ou la touche INPUT/ENTER du projecteur pour sélectionner la rubrique.

Rubriques DIAPOSITIVE

Rubrique	Description
DÉMARRER	Début "DIAPOSITIVE" Sélectionner [PLAY] avec les touches ▲, ▼, ◀ et ▶ puis presser la touche ENTER de la télécommande ou la touche INPUT/ENTER du projecteur.
DÉBUT	Spécifie et choisi le numéro de fichier de l'image affichée en vignette pour le numéro de début de "DIAPOSITIVE" 1. Sélectionner [DÉBUT] avec les touches ▲, ▼, ◀ et ▶ puis presser la touche ENTER de la télécommande ou la touche INPUT/ENTER du projecteur pour sélectionner les paramètres [DÉBUT]. 2. Modifier les paramètres [DÉBUT] (de 1 à 999) avec les touches ▲ et ▼. 3. Pour modifier l'état des paramètres [DÉBUT] et les rendre non sélectionnables presser la touche ENTER de la télécommande ou la touche INPUT/ENTER du projecteur.
FIN	Spécifie et choisi le numéro de fichier de l'image affichée en vignette pour le numéro de fin de "DIAPOSITIVE" 1. Sélectionner [FIN] avec les touches ▲, ▼, ◀ et ▶ puis presser la touche ENTER de la télécommande ou la touche INPUT/ENTER du projecteur pour sélectionner les paramètres [FIN]. 2. Modifier les paramètres [FIN] (de 1 à 999) avec les touches ▲ et ▼. 3. Pour modifier l'état des paramètres [FIN] et les rendre non sélectionnables presser la touche ENTER de la télécommande ou la touche INPUT/ENTER du projecteur.
INTERVALLE	Spécifie et choisi l'intervalle de temps entre chaque page pour "DIAPOSITIVE". 1. Sélectionner [INTERVALLE] avec les touches ▲, ▼, ◀ et ▶ puis presser la touche ENTER de la télécommande ou la touche INPUT/ENTER du projecteur pour sélectionner les paramètres [INTERVALLE]. 2. Modifier les paramètres [INTERVALLE] (de 1 à 999 secondes) avec les touches ▲ et ▼. 3. Pour modifier l'état des paramètres [INTERVALLE] et les rendre non sélectionnables presser la touche ENTER de la télécommande ou la touche INPUT/ENTER du projecteur.

(Voir page suivante)

Afficher un diaporama (suite)

Rubriques DIAPOSITIVE (suite)

Rubrique	Description
MODE	<p>Choisir DIAPOSITIVE avec un affichage UNE FOIS ou SANS FIN.</p> <ol style="list-style-type: none"> Sélectionner [MODE] avec les touches ▲, ▼, ◀ et ▶ puis presser la touche ENTER de la télécommande ou la touche INPUT/ENTER du projecteur pour sélectionner les paramètres [MODE]. Modifier les paramètres [MODE] avec les touches ▲ et ▼. <p style="text-align: center;">UNE FOIS ⇔ SANS FIN</p> <p>(Jouer un diaporama (Jouer un diaporama seulement une fois) en boucle)</p> Pour modifier l'état des paramètres [MODE] et les rendre non sélectionnables presser la touche ENTER de la télécommande ou la touche INPUT/ENTER du projecteur.
EFFET VISUEL	<p>Choisir EFFET VISUEL pour la transition entre diapositives dans DIAPOSITIVE.</p> <ol style="list-style-type: none"> Sélectionner [EFFET VISUEL] avec les touches ▲, ▼, ◀ et ▶ puis presser la touche ENTER de la télécommande ou la touche INPUT/ENTER du projecteur pour sélectionner les paramètres [EFFET VISUEL]. Modifier les paramètres [EFFET VISUEL] avec les touches ▲ et ▼. <p style="text-align: center;">OFF ⇔ 1 ⇔ 2</p> <p>(sans effets) (séquences discrètes) (transitions douces)</p> Pour modifier l'état des paramètres [EFFET VISUEL] et les rendre non sélectionnables presser la touche ENTER de la télécommande ou la touche INPUT/ENTER du projecteur.

NOTE 4

- Si la valeur spécifiée pour [DÉBUT] est supérieure à la valeur spécifiée pour [FIN] le diaporama ne sera pas lancé.
- Quand le fichier choisi pour DIAPOSITIVE est de taille importante l'intervalle peut être plus long que la durée paramétrée dans le menu [INTERVALLE].
- Quand un fichier film est choisi pour DIAPOSITIVE, la diapositive suivante s'affichera dès la fin du fichier film quelque soit la durée paramétrée dans le menu [INTERVALLE].
- Quand la valeur de [MODE] est "UNE FOIS", la dernière diapositive de la présentation sera affichée à l'écran jusqu'à ce que la touche ENTER de la télécommande ou la touche INPUT/ENTER du projecteur soit pressée.

Affichage d'une image plein écran

Une image choisie dans le menu vignette peut être affichée en plein écran. Utiliser les touches ▲, ▼, ◀ et ▶ pour déplacer le curseur et choisir une image dans le menu vignette.

Presser ensuite la touche ENTER de la télécommande ou la touche INPUT/ENTER du projecteur pour afficher l'image choisie en plein écran.

En mode plein écran, presser une de ces touches une nouvelle fois basculera de nouveau le projecteur en affichage vignette.

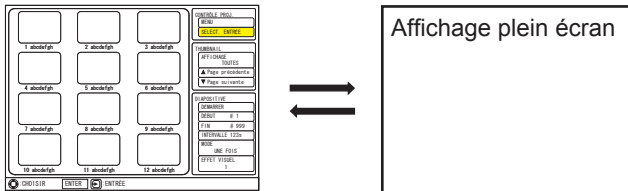

1) Utilisation des touches pour image fixe

Quand une image fixe est affichée en plein écran, il est possible d'effectuer les opérations suivantes à partir du panneau de contrôle sur le projecteur ou à partir de la télécommande.

Il y a deux types de configurations possibles pour les touches ▲/▼/◀/▶ (MÉM. USB dans le menu OPT.)

Touche	CON. 1	CON. 2
UP	Pivotement de l'image de 90° dans le sens des aiguilles d'une montre.	Affiche l'image précédente.
DOWN	Pivotement de l'image de 90° dans le sens contraire des aiguilles d'une montre.	Affiche l'image suivante.
RIGHT	Affiche l'image suivante.	Pivotement de l'image de 90° dans le sens des aiguilles d'une montre.
LEFT	Affiche l'image précédente.	Pivotement de l'image de 90° dans le sens contraire des aiguilles d'une montre.
"ENTER" sur télécommande "INPUT/ENTER" sur panneau de contrôle	Affiche les vignettes.	Affiche les vignettes.

Affichage d'une image plein écran (suite)

2) Utilisation des touches pour un fichier film

Quand un fichier film est affiché en plein écran, il est possible d'effectuer les opérations suivantes à partir du panneau de contrôle sur le projecteur ou à partir de la télécommande.

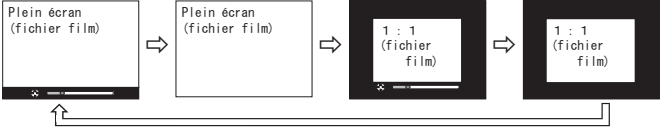
Touche	Opération
UP	Pause et lecture du fichier film. Play ⇄ Pause
DOWN	Affiche le fichier film en lecture lente. (demi vitesse) Lecture ⇄ Lecture lente (demi vitesse)
RIGHT	Fichier film avance rapide. ↳ Lecture ⇄ Avance rapide (x2) ↘ Avance rapide (x8) ⇄ Avance rapide (x4)
LEFT	Fichier film retour rapide. ↳ Lecture ⇄ Retour rapide (x2) ↘ Retour rapide (x8) ⇄ Retour rapide (x4)
UP (maintenir pressé pendant un instant)	<p>Quand la touche UP est maintenue pressée, le mode d'affichage change automatiquement toutes les 2 secondes.</p>  <p>Vous pouvez choisir parmi 4 modes d'affichage: affichage plein écran avec barre de progression, affichage plein écran sans barre de progression, affichage 1:1 avec la barre de progressions ou affichage 1:1 sans la barre de progression.</p> <p>Note: Un film sera mis en pause ou relancé à chaque fois que la touche UP est pressée.</p>
“ENTER” sur télécommande “INPUT/ENTER” sur panneau de contrôle	Affiche les vignettes.

Entretien

Lampe

La lampe a une durée de vie limitée dans le temps. L'utilisation prolongée de la lampe peut rendre l'image plus sombre, ou appauvrir l'intensité des couleurs. Remarquez que chaque lampe a une durée de vie différente et qu'il arrive que certaines lampes explosent ou se grillent dès que vous les utilisez.

Il est recommandé de faire en sorte d'avoir une lampe de rechange sous la main et de ne pas tarder à remplacer la lampe si nécessaire. Pour vous munir d'une lampe de rechange, veuillez contacter votre revendeur et lui indiquer le numéro-type de la lampe.

Numéro-type de la lampe : RLC-027

Remplacement de la lampe

1. Eteindre le projecteur et débrancher le cordon d'alimentation. Laissez la lampe refroidir au moins 45 minutes.
2. Prévoir une lampe de rechange.

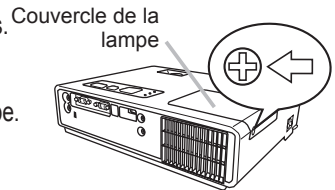

Si vous remplacez la lampe vous-même,

3. Desserrer la vis du couvercle de lampe (indiquée à l'aide d'une flèche), et glisser le couvercle de lampe sur le côté pour le retirer.
4. Desserrer les 2 vis de la lampe (indiquées à l'aide d'une flèche) et prendre la lampe avec précaution, par les poignées. Ceci peut être rendu plus aisé en tirant légèrement la lampe vers le panneau de contrôle du projecteur.

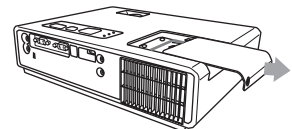

5. Introduire la lampe neuve et resserrer fermement les 2 vis qui ont été desserrées à l'étape précédente pour verrouiller la lampe dans son emplacement. Serrer la vis ① d'abord, puis la vis ②.

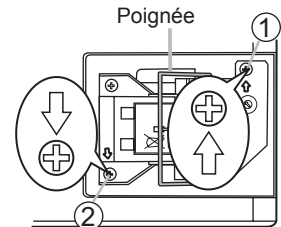

6. Faire glisser le couvercle de la lampe en position originale et resserrer fermement la vis du couvercle.

7. Mettre le projecteur sous tension et réinitialiser le temps de lampe en utilisant la fonction TEMPS LAMPE du menu OPT.

- (1) Appuyer sur la touche MENU pour afficher un menu.
- (2) Mettez vous sur "Vers Menu Court..." dans le menu, à l'aide de la touche ▼/▲, puis appuyer sur la touche ►.
- (3) Mettez vous sur "OPT." dans la colonne de gauche du menu à l'aide de la touche ▼/▲, puis appuyer sur la touche ►.
- (4) Mettez vous sur "TEMPS LAMPE" à l'aide de la touche ▼/▲, puis appuyer sur la touche ►. Une boîte de dialogue apparaît.
- (5) Appuyer sur la touche ▲ pour sélectionner "REIN." dans la boîte de dialogue. Cela aura pour effet de réinitialiser le TEMPS LAMPE.

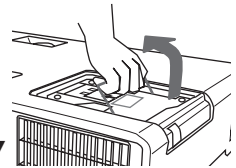

⚠ ATTENTION ► Ne toucher à aucune partie interne du projecteur lorsque la lampe est retirée.

REMARQUE • Ne réinitialisez le temps lampe que lorsque vous avez remplacé la lampe. De cette façon, vous aurez une information correcte sur cette lampe.

Lampe (suite)

Alerte de la lampe

**HAUTE TENSION****HAUTE TEMPÉRATURE****HAUTE PRESSION**

⚠ AVERTISSEMENT ► Le projecteur utilise une lampe en verre à vapeur de mercure à haute pression. Si vous secouez ou que vous érafliez la lampe ou que vous la touchez lorsqu'elle est chaude ou trop usée, elle risque de se briser en explosant bruyamment ou de se griller. Remarquez que chaque lampe a une durée de vie différente et qu'il arrive que certaines lampes explosent ou se grillent dès que vous les utilisez. En outre, si la lampe explose, il peut arriver que des éclats de verre pénètrent dans le logement de la lampe et que des vapeurs de mercure s'échappent à travers les trous d'aération du projecteur.

► **Comment se débarrasser de la lampe:** Ce produit contient une lampe au mercure ; Ne la jetez pas à la poubelle avec les déchets ordinaires. Il faut s'en débarrasser conformément à la réglementation s'appliquant à l'environnement.

- En ce qui concerne le recyclage de la lampe, consultez le site www.lamprecycle.org. (aux Etats-Unis).
- Pour vous débarrasser du produit, veuillez contacter l'administration compétente en la matière ou www.eiae.org (aux Etats-Unis) ou www.epsc.ca (au Canada).

Pour de plus amples informations, contactez votre revendeur.



Débranchez la prise d'alimentation de l'appareil de la prise de courant.

- Si la lampe se brise (elle explose bruyamment), débranchez le cordon électrique de la prise et demandez une lampe de rechange à votre revendeur. Les éclats de verre peuvent endommager les parties internes du projecteur ou causer des blessures lors de la manipulation de celui-ci. Ne pas essayer de nettoyer le projecteur ou de changer l'ampoule soi-même.

- Si la lampe se brise (elle explose bruyamment), aérez soigneusement la pièce et évitez de respirer les vapeurs qui sortent des trous d'aération du projecteur ou de les faire pénétrer dans vos yeux ou votre bouche.

- Avant de remplacer la lampe, mettez le projecteur hors tension et débranchez le cordon d'alimentation, puis attendez au moins 45 minutes pour que la lampe soit assez refroidie. Si vous touchez une lampe chaude vous risquez de vous brûler et de l'endommager.



- Ne jamais dévisser d'autres vis que celles spécifiées (désignées par une flèche).

- Ne pas ouvrir le couvercle de la lampe lorsque le projecteur est suspendu. Cela risque d'être dangereux car si la lampe est cassée, des éclats de verre pourraient tomber lorsque vous ouvrez le couvercle. Comme il est en outre dangereux de travailler en hauteur, demandez à votre revendeur de remplacer la lampe même si elle ne s'est pas cassée.

- N'utilisez pas le projecteur si le couvercle de la lampe est enlevé. Lors du remplacement de la lampe, s'assurer que les vis sont vissées avec fermeté. Les vis lâches peuvent provoquer des dégâts matériels ou des lésions personnelles.



- Utilisez uniquement une lampe du type spécifié.

- Si la lampe se brise très vite après le premier usage, il peut y avoir un autre type de problème électrique. Dans ce cas, contactez votre revendeur local ou un service après-vente autorisé.

- Manipulez la lampe avec soin : Si vous endommagez la lampe en la secouant ou en l'éraflant, il existe un risque la lampe explose et éclate en morceaux durant son utilisation.

- L'utilisation prolongée de la lampe peut provoquer un manque de clarté, une absence totale d'éclairage ou même casser la lampe. Quand vous constatez que l'image est sombre ou quand l'intensité des couleurs est trop faible, vous devrez remplacer la lampe le plus tôt possible. N'utilisez pas de vieilles lampes (ou usées) ; elles pourraient se briser.

Filtre à air

Le filtre à air doit être vérifié et nettoyé régulièrement. Ceci peut causer le feu, des brûlures ou un mauvais fonctionnement de l'appareil.

Remplacer le filtre à air quand celui-ci est endommagé ou trop sale. Pour vous munir d'un filtre à air, veuillez contacter votre revendeur et lui indiquer le numéro-type du filtre.

Remplacer le filtre à air quand la lampe est remplacée. Un filtre de remplacement du type requis est fourni avec les lampes de remplacement du projecteur.

Nettoyer le filtre à air

1. Eteindre le projecteur et débrancher le cordon d'alimentation. Laissez la lampe refroidir autant que nécessaire.
2. Appliquez un aspirateur sur et autour du couvre-filtre.
3. Maintenir le projecteur avec une main et utiliser la seconde main pour tirer le couvre-filtre en direction de la flèche.
4. Utiliser un aspirateur pour la ventilation du filtre du projecteur et nettoyer le filtre à air d'un côté de la couverture du filtre en utilisant un aspirateur à partir de l'autre côté de la couverture du filtre. Remplacer le filtre à air quand celui-ci est endommagé ou trop sale. Quand le filtre est mis en place, placer la partie en demi cercle sur la partie renflée de la couverture du filtre.

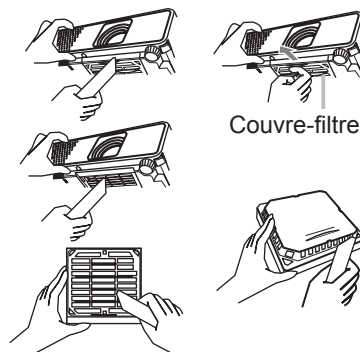

Le filtre à air est mis en place du côté opposé.

Partie renflée

Filtre à air

Couvre-filtre

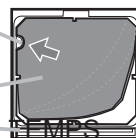

5. Remplacez l'ensemble du filtre dans le projecteur.

6. Allumer le projecteur et réinitialiser le temps filtre avec la fonction **FILTRE** dans le menu MENU COURT.

(1) Presser la touche MENU pour afficher le menu.

(2) Avec les touches ▲/▼ sélectionner "TEMPS FILTRE", presser sur la touche ► pour afficher un dialogue.

(3) Presser la touche ▲ pour sélectionner "REIN." dans le dialogue. Cette fonction réinitialisera le temps filtre.

⚠ AVERTISSEMENT ► Avant de manipuler le filtre air, s'assurer que le cordon d'alimentation n'est pas branché et que le projecteur a suffisamment refroidi.

► Utiliser uniquement un filtre à air du type spécifié. Ne pas utiliser le projecteur sans le filtre à air et le couvre-filtre. Ceci peut causer le feu, ou un mauvais fonctionnement de l'appareil.

► Nettoyer le filtre à air régulièrement. Si le filtre à air commence à être bouché sous l'effet des poussières ou autres, la température interne de l'appareil va augmenter. Ceci peut causer le feu, des brûlures ou un mauvais fonctionnement de l'appareil.

REMARQUE • Réinitialiser le temps filtre seulement après avoir nettoyé ou remplacé le filtre à air, afin d'avoir une indication correcte du temps d'utilisation du filtre.
• Le projecteur peut afficher un message du type "VÉR. DÉBIT AIR" ou se mettre hors tension pour empêcher la chaleur interne d'augmenter.

Autres procédures d'entretien

Intérieur du projecteur

Pour vous assurer une utilisation sans danger de votre projecteur, veuillez le faire nettoyer et inspecté par votre concessionnaire local une fois par an.

Entretien de l'objectif

Si l'objectif est défectueux, sale ou embué, la qualité d'affichage risque d'être affectée. Veuillez prendre bien soin de l'objectif en le manipulant avec précaution.

1. Éteindre le projecteur et débrancher le cordon d'alimentation. Laissez le projecteur refroidir suffisamment.
2. Après vous être assuré que le projecteur est bien refroidi, essuyez légèrement l'objectif avec un chiffon à lentille disponible sur le marché. Ne touchez pas directement l'objectif avec les mains.

Entretien du coffret et de la télécommande

L'entretien incorrect de l'appareil peut avoir des effets négatifs tels que la décoloration de l'appareil, l'enlèvement de la peinture, etc.

1. Éteindre le projecteur et débrancher le cordon d'alimentation. Laissez le projecteur refroidir suffisamment.
2. Après s'être assuré que le projecteur est bien refroidi, essuyer légèrement avec une gaze de coton ou un chiffon doux.

Si le projecteur est extrêmement sale imbitez un chiffon d'eau ou de solution détergente neutre et passez-le légèrement après l'avoir bien essoré. Essayez ensuite à l'aide d'un chiffon doux et sec.

⚠️ AVERTISSEMENT ► Avant de procéder à une opération d'entretien, s'assurer que le cordon d'alimentation n'est pas branché et que le projecteur a suffisamment refroidi. Il y a risque de brûlure et/ou de dysfonctionnement du projecteur si l'entretien est effectué alors que le projecteur est très chaud.

- Ne tentez jamais d'effectuer vous-même l'entretien des pièces internes du projecteur. Cela est dangereux.
- Évitez de mouiller le projecteur ou d'y verser du liquide. Il y a risque d'incendie, de choc électrique et/ou de dysfonctionnement du projecteur.
- Ne placer aucun objet contenant de l'eau, un nettoyant ou un produit chimique près du projecteur.
- Ne pas utiliser d'aérosols ni de vaporisateurs.

⚠️ ATTENTION ► Veuillez prendre soin du projecteur en respectant les points suivants. Non seulement un entretien inadéquat comporte-t-il un risque de blessure, mais il peut également entraîner la décoloration, le décollement de la peinture, etc.

- N'utiliser aucun autre produit nettoyant ou chimique que ceux spécifiés dans ce manuel.
- Ne pas polir ou essuyer avec des objets durs.

Dépannage

Cesser immédiatement d'utiliser le projecteur si des anomalies apparaissent.

⚠ AVERTISSEMENT ► N'utilisez jamais le projecteur si des conditions anormales surviennent telles que de la fumée ou une odeur étrange produites par l'appareil, s'il est trop bruyant ou si le boîtier, ses éléments ou les câbles sont endommagés, ou encore si des liquides ou des corps étrangers ont pénétré à l'intérieur de l'appareil, etc.. Dans un tel cas, coupez immédiatement la source d'alimentation électrique de l'appareil et débranchez la prise de courant. Après s'être assuré que l'émission de fumée ou d'odeur a cessé, veuillez contacter votre revendeur ou l'entreprise chargée de l'entretien après-vente.

Avant de demander une réparation, veuillez vérifier les éléments en question indiqués ci-dessous. Si le problème ne trouve pas de solution, veuillez contacter votre revendeur ou l'entreprise chargée de l'entretien après-vente.

Vous serez informés des conditions d'application de la garantie.

Messages liés

Quand un message apparaît, vérifier la table suivante pour son traitement. Bien que ces messages disparaissent au bout de quelques minutes, ils réapparaissent à chaque fois que le projecteur est remis sous tension.

Message	Description
<div style="border: 1px solid black; padding: 5px; text-align: center;"> PAS D'ENTREE DETECTEE *** </div>	<p>Il n'y a pas de signal d'entrée. Veuillez vérifier la connexion du signal d'entrée et le statut de la source du signal.</p>
<div style="border: 1px solid black; padding: 5px; text-align: center;"> SYNCHRO HORS PORTEE *** [fH] **kHz [fV] **Hz </div>	<p>La fréquence verticale ou horizontale du signal d'entrée n'est pas de l'ordre spécifié. Veuillez vérifier les spécification de l'unité ou celles de la source du signal.</p>
<p>VÉR. DÉBIT AIR</p>	<p>La température de la portion interne augmente. Veuillez couper l'alimentation et permettre à l'unité de se refroidir pendant environ 20 minutes. Une fois les éléments suivants vérifiés, remettez sous tension.</p> <ul style="list-style-type: none"> • Est ce que quelque chose obstrue l'ouverture du conduit de ventilation ? • Est ce que le filtre à air est sale ? • Est ce que la température externe dépasse les 35°C ? <p>Si la même indication s'affiche après le traitement, veuillez spécifier HAUT pour VIT VENTIL (vitesse du ventilateur) dans l'option SERVICE du menu OPT..</p>
<p>RAPPEL *** HEURES ONT PASSÉ DEPUIS LA DERNIERE INSPECTION DU FILTRE PROCÉDER A L'ENTRETIEN DU FILTRE POUR FAIRE DISPARAÎTRE L'AVERTISSEMENT REMETTRE LE TEMPORISATEUR A ZÉRO APRÈS NETTOYAGE DU FILTRE VOIR MANUEL POUR PLUS D'INFORMATION</p>	<p>Une note de précaution sur le nettoyage du filtre à air. Coupez immédiatement le courant et nettoyez ou changez le filtre à air après avoir consulté le chapitre "Filtre à air" de ce manuel. Veillez à remettre à zéro la minuterie du filtre à air après son nettoyage ou son remplacement.</p>

A propos du voyant lampes

Quand les indicateurs LAMP, TEMP et POWER ont un affichage qui diffère de la normal, vérifier la table suivante pour leur traitement.

Voyant POWER	Voyant LAMPE	Voyant TEMP	Description
Eclairage en Orange	Éteint	Éteint	Le projecteur est en état d'attente. Consultez le chapitre "Mise sous/hors tension" ce Manuel.
Clignotement en Vert	Éteint	Éteint	Le projecteur est en train de chauffer. Veuillez patienter.
Eclairage en Vert	Éteint	Éteint	L'unité est position de marche (ON). Les opérations habituelles peuvent être effectuées.
Clignotement en Orange	Éteint	Éteint	Le projecteur est en train de se refroidir. Veuillez patienter.
Clignotement en Rouge	discrétionnaire	discrétionnaire	Le projecteur est en train de se refroidir. Une erreur spécifique a été détectée. Veuillez patienter jusqu'à ce que la lampe du voyant POWER ait fini de clignoter puis effectuer la mesure de réponse appropriée en utilisant la description de l'élément ci-dessous comme référence.
Clignotement en Rouge ou Eclairage en Rouge	Eclairage en Rouge	Éteint	La lampe ne s'allume pas et il existe la possibilité que l'intérieur du projecteur est surchauffé. Veuillez mettre l'appareil hors tension et permettre au dispositif de se refroidir durant au moins 20 minutes. Après que le projecteur est suffisamment refroidi, veuillez vérifier les points suivant puis remettre le projecteur sous tension. <ul style="list-style-type: none"> Est-ce que les ouvertures pour le passage de l'air sont obstruées ? Est-ce que le filtre à air est sale ? Est-ce que la température ambiante dépasse 35°C ? Si le même message s'affiche après intervention, changez la lampe après avoir consulté le chapitre "Lampe" de ce manuel.
Clignotement en Rouge ou Eclairage en Rouge	Clignotement en Rouge	Éteint	Le couvercle de la lampe n'a pas été fixé correctement. Veuillez mettre l'appareil hors tension et attendre qu'il ait refroidi, pendant au moins 45 minutes. Une fois le projecteur suffisamment refroidi, vérifiez que le couvercle de la lampe est bien fixé. Remettez l'appareil sous tension après avoir effectué l'entretien nécessaire. Si la même indication s'affiche après l'entretien, veuillez contacter votre revendeur ou un réparateur.
Clignotement en Rouge ou Eclairage en Rouge	Éteint	Clignotement en Rouge	Le ventilateur de refroidissement ne fonctionne pas. Veuillez mettre l'appareil hors tension et permettre au dispositif de se refroidir durant au moins 20 minutes. Après que le projecteur est suffisamment refroidi, veuillez vérifier qu'il n'y a pas de particules étrangères obstruant le ventilateur, etc., puis remettre le projecteur sous tension. Si le même message s'affiche après être intervenu, veuillez contacter votre revendeur ou l'entreprise chargée de l'entretien après-vente.

(Voir page suivante)

A Propos Du Voyant Lampes (suite)

Voyant POWER	Voyant LAMPE	Voyant TEMP	Description
Clignotement en Rouge ou Eclairage en Rouge	Éteint	Eclairage en Rouge	<p>Il y a peut-être de la surchauffe à l'intérieur. Coupez le courant et attendez au moins 20 minutes. Veuillez mettre l'appareil hors tension et permettre au dispositif de se refroidir durant au moins 20 minutes. Après que le projecteur est suffisamment refroidi, veuillez vérifier les points suivant puis remettre le projecteur sous tension.</p> <ul style="list-style-type: none"> • Est-ce que les ouvertures pour le passage de l'air sont obstruées ? • Est-ce que le filtre à air est sale ? • Est-ce que la température ambiante dépasse 35°C ? <p>Si la même indication s'affiche après le traitement, veuillez spécifier HAUT pour VIT VENTIL (vitesse du ventilateur) dans l'option SERVICE du menu OPT..</p>
Eclairage en Vert	Clignotement <i>simultané</i> en Rouge		<p>Il est temps de nettoyer le filtre à air. Coupez immédiatement l'alimentation pour mettre l'appareil hors tension, et nettoyez ou remplacez le filtre à air en vous référant au chapitre " Filtre à air ". Après avoir nettoyé ou changé le filtre à air, assurez-vous d'avoir réinitialisé la minuterie du filtre. Après être intervenu, remettez l'appareil sous tension.</p>
Eclairage en Vert	Clignotement <i>alternatif</i> en Rouge		<p>Il est possible que l'intérieur soit trop froid. Utilisez l'appareil dans les températures conseillées (de 5°C à 35°C). Après l'intervention, remettez l'appareil sous tension.</p>

REMARQUE • Quand la partie interne est en surchauffe le projecteur se met automatiquement hors tension pour des raisons de sécurité et les lampes indicatrices peuvent aussi s'éteindre. Dans un tel cas, couper immédiatement la source d'alimentation électrique de l'appareil et attendre au moins 45 minutes. Après avoir constaté que le projecteur est suffisamment refroidi, veuillez vérifier que la lampe et le couvercle sont bien mis en place et remettez l'appareil sous tension.

Mettre le projecteur hors tension

Quand le projecteur ne peut pas être mis hors tension par les procédures normales et seulement dans ce cas, appuyer sur le commutateur d'arrêt à l'aide d'un trombone ou d'un objet similaire et couper immédiatement la source d'alimentation électrique de l'appareil. Avant la remise sous-tension attendre au moins 10 minutes pour laisser le projecteur refroidir suffisamment.

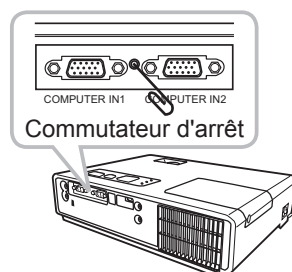

Réinitialiser tous les réglages

Quand certains réglages erronés s'avèrent difficile à corriger la fonction REGLAGE USINE de la rubrique SERVICE dans le menu OPT. peut réinitialiser tous les réglages à leurs valeurs d'usine (sauf LANGUE, TEMPS FILTRE, TEMPS LAMPE, AVERT. FILTR etc.)

Les phénomènes qui peuvent facilement être confondus avec des défauts de l'appareil

Certains phénomènes peuvent être confondus avec des dysfonctionnements de l'appareil. Consulter la table suivante pour vérification et traitement.

Phénomène	Cas n'impliquant un défaut ou un dérangement de l'appareil	Pages de référence
Le courant ne passe pas	Le cordon d'alimentation n'est pas branché. Brancher correctement le cordon d'alimentation.	10
	La source d'alimentation principale a été interrompue pendant l'opération, comme dans le cas d'une coupure de courant (panne généralisée), etc. Couper la source d'alimentation électrique de l'appareil et débranchez la prise de courant. Attendre au moins 10 minutes pour laisser le projecteur refroidir suffisamment et remettre le projecteur sous tension.	10, 13
	Soit il n'y pas de lampe et/ou de couvercle de la lampe mis en place, soit ils n'ont pas été fixés correctement. Couper la source d'alimentation électrique de l'appareil et débranchez la prise de courant, attendre au moins 45 minutes pour laisser le projecteur refroidir suffisamment. Après que le projecteur est suffisamment refroidi, veuillez vérifier que la lampe et le couvercle de la lampe sont correctement fixés puis remettre le projecteur sous tension.	57
Il ne produit ni son ni image.	Les câbles des signaux ne sont pas correctement branchés. Branchez correctement les câbles de connexion.	8
	La source des signaux ne fonctionne pas correctement. Branchez correctement le dispositif d'émission des signaux en se référant au manuel concernant le dispositif d'émission des signaux.	–
	Les paramètres d'entrée sont mélangés. Sélectionner le signal d'entrée et corriger les paramètres.	14, 15
Il n'y a pas de son.	Les câbles de signal ne sont pas branchés correctement. Brancher les câbles audio correctement.	8
	La fonction MUTE ne marche pas. Utiliser la télécommande pour remettre le son avec les touches MUTE ou VOLUME.	14
	Le volume son est beaucoup trop faible. Régler le volume à un niveau plus haut à l'aide de la fonction menu ou de la télécommande.	14
	Le paramètre AUDIO IN n'est pas correct. Régler AUDIO correctement dans le menu INSTALLAT°.	32
Aucune image ne s'affiche.	Le protège-objectif est en place. Retirer le cache-objectif.	13
	Les câbles des signaux ne sont pas correctement branchés. Branchez correctement les câbles de connexion.	8

(Voir page suivante)

Les phénomènes qui peuvent facilement être confondus avec des défauts de l'appareil (suite)

Phénomène	Cas n'impliquant un défaut ou un dérangement de l'appareil	Pages de référence
Aucune image ne s'affiche. (suite)	Le réglage de la luminosité a été paramétré à un niveau extrêmement bas. Réglez la LUMIN. sur un niveau plus élevé avec la fonction de menu ou la télécommande.	21, 23
	L'ordinateur ne peut pas détecter le projecteur en tant que moniteur Plug and Play. Vérifiez que l'ordinateur peut détecter les moniteurs Plug and Play en connectant un autre moniteur Plug and Play.	9
	L'écran SUPPR. est affiché. Pressez la touche BLANK sur la télécommande.	19
L'affichage sur écran vidéo est bloqué.	La fonction REPOS est activée. Appuyer sur la touche FREEZE pour rendre l'écran normal.	19
Les couleurs ont une mauvaise apparence, la teinte est pauvre	Le réglage des couleurs est incorrect. Effectuez les réglages de l'image en modifiant les paramètres de TEMP COUL., COULEUR, TEINTE et/ou ESP. COUL., au moyen des fonctions de menu.	21, 24, 28
	Le réglage de ESP. COUL. est inadéquat. Réglez ESP. COUL. sur AUTO, RGB, SMPTE240, REC709 ou REC601.	28
Les images apparaissent foncées	Le réglage de la luminosité et/ou du contraste a été paramétré à un niveau extrêmement bas. Réglez LUMIN. et/ou CONTRASTE à un niveau plus élevé au moyen de la fonction menu.	21, 23
	La fonction SILENCIEUX fonctionne. Sélectionnez NORMAL pour l'option SILENCIEUX du menu INSTALLAT°.	22, 32
	La lampe approche de la fin de sa durée de vie. Remplacez la lampe.	57
Les images sont floues	Les réglages de la focale et/ou de la phase horizontale n'ont pas été effectués correctement. Faites la mise au point avec la bague de mise au point, et/ou ajustez PHASE.H avec la fonction de menu.	16, 27
	L'objectif est sale ou embué. Nettoyez l'objectif en consultant le chapitre " Entretien de l'objectif ".	60

REMARQUE • Bien que des points lumineux ou foncés puissent apparaître sur l'écran, c'est une caractéristique particulière des affichages à cristaux liquides et en temps que tel ne constitue ni n'implique un défaut de l'appareil.

Caractéristiques techniques

Poste		Caractéristiques techniques
Nom de produit		Projecteur à cristaux liquides
Panneau à cristaux liquides	Dimension du panneau	1,6 cm (0,63 type)
	Système d'excitation	Matrice active TFT
	Pixels	786.432 pixels (1024 horizontale x 768 verticale)
Objectif		Xoom F=1,8 ~ 1,9 f = 16,4~ 19,7 mm
Lampe		160W UHB
Haut-parleur		1 W x1
Alimentation		AC100-120V/2,8A, AC220-240V/1,4A
Consommation		250 W
Température ambiante		5 ~ 35°C (fonctionnement)
Dimensions		274 (W) x 59 (H) x 205 (D) mm * Sans compter les parties saillantes. Veuillez consulter la figure suivante.
Poids (masse)		1,784 kg
Ports		Port d'entrée ordinateur COMPUTER IN1 ...Mini-prise D-sub 15 broches x1 COMPUTER IN2 ...Mini-prise D-sub 15 broches x1 Port entrée Video S-VIDEOS-véo x1 VIDEO vidéo x1 Port entrée/sortie Audio AUDIO IN Mini-prise stéréo x1 AUDIO OUT Mini-prise stéréo x1 Autres USB STORAGEUSB-A x1 USBUSB-B x1
Articles vendus séparément		Lampe: RLC-027 Filtre à air: * Veuillez consulter votre revendeur.

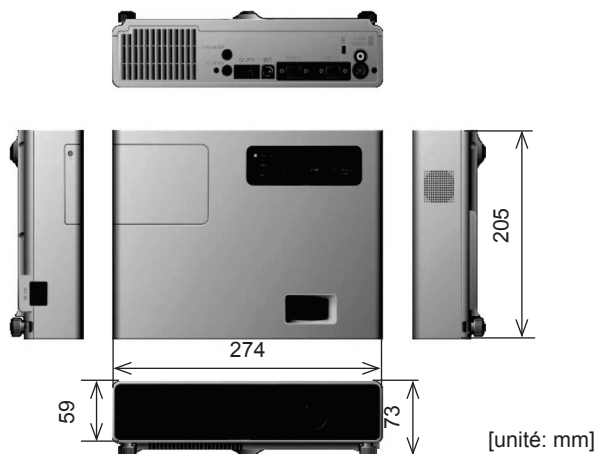

Service clientèle

Pour toute assistance technique ou tout service après-vente, consultez le tableau cidessous ou contactez votre revendeur.

NOTE: Vous aurez besoin du numéro de série du produit.

Pays/Région	Site Web	Téléphone	E-mail
France et autres pays francophones en Europe	viewsoniceurope.com	03 8717 1616	
Canada	viewsonic.com/support	866 463 4775	service.ca@viewsonic.com

Garantie Limitée

PROJECTEUR VIEWSONIC®

Couverture de la garantie :

ViewSonic garantit que ses produits sont exempts de vices de fabrication ou de malfaçon pendant toute la durée de la garantie. Si un produit présente un défaut matériel ou de malfaçon pendant cette période, ViewSonic devra, à sa discrétion, réparer le produit ou le remplacer par un produit similaire. Le produit de remplacement ou les pièces détachées utilisées pour la réparation peuvent inclure des éléments recyclés ou remis en état.

Durée de la garantie :

Pour l'Amérique du Nord et du Sud: 3 ans pour tous les composants à l'exception de l'ampoule, 3 ans pour la main d'œuvre, 1 an pour l'ampoule originale à partir de la date d'achat originale.

Pour l'Europe: 3 ans pour tous les composants à l'exception de l'ampoule, 3 ans pour la main d'œuvre, 1 an pour l'ampoule originale à partir de la date d'achat originale.

Pour d'autres régions ou d'autres pays: Veuillez consulter votre revendeur régional ou le bureau ViewSonic régional pour obtenir les informations concernant la garantie.

Garantie de l'ampoule sujette aux termes et conditions, vérifications et approbations.

Applicable uniquement à l'ampoule installée par le constructeur.

Toutes les ampoules accessoires achetées séparément sont garanties pendant 90 jours.

Protection de la garantie :

La présente garantie vaut uniquement pour le premier acquéreur.

Exclusions de la garantie :

1. Tout produit sur lequel le numéro de série a été effacé, modifié ou retiré.
2. Les dommages, détériorations ou dysfonctionnements dus à :
 - a. Un accident, une mauvaise utilisation, une négligence, un incendie, des dégâts des eaux, la foudre ou toute autre catastrophe naturelle, ou résultant d'une modification non autorisée du produit ou de la non-observation des instructions fournies avec l'équipement.
 - b. Des réparations ou tentatives de réparation effectuées par du personnel non agréé par ViewSonic.
 - c. Tout dommage provoqué par le transport.
 - d. Un déplacement ou une installation non conforme du produit.
 - e. Toutes causes externes au produit, telles que des fluctuations électrique ou une panne de courant.
 - f. L'utilisation de fournitures ou de pièces qui ne correspondent pas aux spécifications ViewSonic.
 - g. L'usure normale.
 - h. Toute autre cause qui ne peut pas être imputée à une défectuosité du produit.
3. Tout produit affichant un état connu comme "image brûlée" qui produit une image fixe affichée à l'écran pour une période prolongée.
4. Frais de service pour le retrait, l'installation et la configuration.

Assistance :

1. Pour obtenir des informations sur le service dans le cadre de la garantie, veuillez contacter le Support clientèle de ViewSonic (référez-vous à la page Support Clientèle). Vous devrez fournir le numéro de série de votre produit.
2. Pour bénéficier du droit à la garantie, il vous sera nécessaire de fournir (a) le bon d'achat originale daté, (b) votre nom, (c) votre adresse, (d) la description du problème rencontré et (e) le numéro de série du produit.

3. Veuillez rapporter ou envoyer le matériel (frais de port payés) dans son emballage d'origine à votre centre de maintenance agréé par ViewSonic ou à ViewSonic.
4. Pour obtenir toute autre information complémentaire ou connaître les coordonnées du centre de maintenance ViewSonic le plus proche, contacter ViewSonic.
5. Pour les modèles où s'applique la fonctionnalité de sécurité d'un numéro d'identification personnel (NIP) uniquement. Ce projecteur contient un NIP qui restreint l'accès aux utilisateurs autorisés. Si vous oubliez de l'enregistrer dans le guide de l'utilisateur avec votre numéro de série, vous aurez à renvoyer l'unité à l'entretien afin qu'il soit réinitialisé. Cependant, si vous enregistrez votre numéro de série du produit avec ViewSonic, ainsi que votre NIP, il sera conservé dans nos archives avec votre inscription en cas où vous en auriez besoin à l'avenir.

Limitation des garanties implicites :

Il n'existe aucune garantie, expresse ou implicite, qui s'étende au-delà des descriptions contenues dans le présent document, y compris la garantie implicite de commercialisation et d'adaptation à un usage particulier.

Exclusion des dommages :

La responsabilité de viewsonic se limite au coût de réparation ou de remplacement du produit. La société viewsonic ne pourra pas être tenue responsable:

1. Des dommages causés à d'autres biens en raison d'un défaut du produit, les dommages résultant d'une gêne, de l'impossibilité d'utiliser le produit, d'un manque à gagner, d'une perte de temps, d'opportunités commerciales ou de clientèle, d'impact sur des relations commerciales ou toute autre nuisance commerciale, même si elle est notifiée de l'éventualité de tels dommages.
2. De tout dommage direct, indirect ou autre.
3. Toute réclamation effectuée auprès du client par un tiers.

Effet de la loi des États :

La présente garantie vous accorde des droits juridiques spécifiques, mais vous pouvez également jouir d'autres droits qui varient en fonction de la législation de chaque pays. Certains pays n'autorisent pas les limites sur les garanties implicites et/ou n'admettent pas l'exclusion de dommages intérêts directs ou indirects. De ce fait, les exclusions énoncées ci-dessus peuvent ne pas être applicables dans votre cas.

Ventes hors États-Unis et Canada :

Pour plus d'informations concernant la garantie et les services proposés pour les produits ViewSonic vendus en dehors des États-Unis ou du Canada, veuillez contacter ViewSonic ou votre revendeur ViewSonic agré.

La période de garantie pour ce produit en Chine continentale (Hong Kong, Macao et Taiwan exclus) est sujette aux termes et conditions de la Carte de garantie d'entretien.

4.3: Projector Warranty

PRJ_LW03 Rev. 1a 06-30-06

