



Pub. 988-0143-891

www.eaglesonar.com



FishEasy® 245DS, FishEasy® 245DS Portable & SeaFinder® 245DS

Echo sondeurs de profondeur et Détecteurs
de Poissons

Installation et Fonctionnement

Copyright © 2006 LEI-Eagle
Tous Droits Réservés.

Eagle® est une marque déposée de LEI
FishEasy® 245DS est une marque déposée de LEI

Eagle Electronics peut juger nécessaire de modifier ou de mettre fin à nos polices d'assurance, à nos réglementations et à nos offres spéciales sans avis de notification. Toutes les spécifications et les caractéristiques sont sujettes à modifications sans préavis. Tous les écrans de ce manuel sont simulés.

Ce manuel ne peut en aucun cas être en tout ou en partie copié, reproduit, publié, transmit ou distribué, sans accord écrit préalable de Eagle Electronics. **Toute distribution commerciale non autorisée de ce manuel est strictement interdite.**

Pour obtenir des manuels d'utilisation gratuits et les informations les plus récentes concernant ce produit, son fonctionnement et ses accessoires, visitez notre site Internet :
www.eaglesonar.com

Eagle Electronics
P.O. Box 669
Catoosa, OK USA 74015
Imprimé aux USA.

Table des Matières

Introduction	1
Informations Techniques: FishEasy 245DS, FishEasy 245DS Portable & SeaFinder 245DS	1
Comment Fonctionne Un Sonar	3
Préparations	5
Outils et Matériel Recommandés.....	6
Installation à Travers Coque et Installation sur le Tableau.....	10
Assemblage et Montage du Transducteur Sur le Tableau Arrière.....	11
Installation Sur Un Moteur A La Traîne (Trolling Motor)	17
Orientation du Transducteur et Repérage du Poisson	18
Branchements (pour les montages permanents uniquement)	25
Installation du sondeur : Dans le Tableau de Bord, sur Support.....	27
ou Portable.....	27
Installation sur Support	27
Installation Portative.....	32
Installation des Piles.....	32
Installer l'Appareil	33
Assemblage du transducteur portatif	35
Rangement du Transducteur Portable	37
Fonctionnement	38
Clavier	39
Mémoire	40
Menus.....	41
Affichage	41
Graphique Entier	42
Portée en Profondeur	42
Zoom	44
Sensibilité	46
Grayline®	48
Fréquence.....	52

Fish I.D.™	53
Fishtrack™	55
Alarmes	56
Alarme de Profondeur	59
Alarme de l’Alimentation	59
Rejet du Bruit et ASP™	60
Affichage de la Profondeur	62
Affichage de la Température	62
Tension.....	64
Rétro éclairage.....	64
Contraste	65
Simulateur	65
Choisir la Langue	66
Informations Système	66
Réinitialisation des Options	67
Dépannage	69

Introduction

Nous vous remercions d'avoir choisi un sonar Eagle®! Votre appareil est un sonar de haute qualité conçu pour un usage à la fois professionnel et débutant. Tous les sondeurs Eagle possèdent un mode automatique qui retrouve et affiche le fond, les poissons, la structure sous-marine et davantage – et cela dès leur sortie de l'emballage. Il vous suffit simplement d'appuyer sur la touche (**PWR**).

Pour commencer, lisez tout d'abord la section d'installation. Elle contient les instructions nécessaires pour le montage du sondeur, du transducteur et de tout autre accessoire en option, tel qu'un capteur de vitesse.

Suivre les méthodes recommandées d'installation garantira un fonctionnement optimum du sondeur Eagle. Une mauvaise installation peut engendrer des problèmes à long terme, particulièrement si le transducteur n'est pas correctement monté.

Après avoir lu les instructions d'installation, installez l'appareil et ses accessoires. Puis lisez le reste du manuel. Le plus vous en saurez sur votre sondeur, le mieux vous saurez le faire fonctionner.

Informations Techniques: FishEasy 245DS, FishEasy 245DS Portable & SeaFinder 245DS

Générales

Dimensions

du Boîtier:5.8" H x 4.3" L x 2.5" P (14.7 cm H x 10.8 cm L x 6.6 cm P) hermétique, étanche; utilisable en eau salée.

Affichage:.....Film SuperTwist LCD Haute Définition. 4" (10.16 cm) en Diagonale.

Résolution:240 pixels (vert.) x 160 pixels (horiz.); 38,400 pixels au total.

Rétro éclairage:écran rétro éclairé à incandescence.

Alimentation:.....de 10 à 17 volts DC.

Puissance

Consommée:.....170 ma éclairage éteint; 240 ma éclairage allumé.

Mémoire

de Sauvegarde:.....Mémoire intégrée sauvegardant les réglages du sonar lorsque l'appareil est mis hors tension.

Sonar

Fréquence:83/200 kHz.

Transducteur:.....Un double transducteur Skimmer[®] avec capteur de température intégré accompagne votre sondeur. Il offre une large détection des poissons allant jusqu'à 60°/120° avec les réglages de haute sensibilité. Fonctionne à des vitesses allant jusqu'à 70 mph (61 noeuds).

Emetteur:.....1500 watts crête à crête (typique); 188 watts RMS (typique).

Capacité de Sondage

en Profondeur:.....1000 pieds (305 mètres). La profondeur sondée dépend de l'installation et de la configuration du transducteur, de la composition du fond et de la nature de l'eau. Tous les sonars donnent généralement de meilleurs résultats en eau douce plutôt qu'en eau salée.

Affichage de la

profondeur:.....Affichage numérique continu.

Alarmes audibles:.....Profondeur/hauts-fonds/poisson.

Portée Automatique: Oui, avec des mises à jour instantanées à l'écran.

Détection Automatique

du Fond:..... Oui.

Zoom suivant le Fond:.. Oui.

Zoom en Ecran Divisé: . Non.

Température

de Surface:..... Oui, intégrée au transducteur. Capteur de température ou capteur combo vitesse/temp externes en option également disponibles.

AVERTISSEMENT!

Entreposez votre appareil à une température comprise entre -20°C et +75°C. Un entreposage ou un fonctionnement prolongés à des températures supérieures ou inférieures à celles indiquées ci-dessus peuvent endommager l'écran de visualisation à cristaux liquides. Ce type de dégât n'est pas couvert par la garantie. Pour plus d'informations, veuillez contacter le Service Clientèle de l'entreprise; vous trouverez les numéros de téléphone correspondants à la fin du manuel.

Comment Fonctionne Un Sonar

Le sonar est utilisé depuis les années 1940, par conséquent si vous savez comment il fonctionne, passez directement à la partie concernant l'installation du transducteur. Si vous n'avez jamais possédé un sonar détecteur de poisson, cette partie vous apprendra les bases de son fonctionnement.

Sonar est une abréviation pour Sound Navigation and Ranging, une technologie développée pendant la deuxième Guerre Mondiale pour la détection des sous-marins ennemis. Un sonar consiste en un émetteur, un transducteur, un récepteur et un affichage. En termes simplifiés, voici comment il retrouve le fond, ou les poissons:

L'émetteur émet une impulsion électrique, que le transducteur convertit en une onde sonore qu'il envoie dans l'eau. (La fréquence sonore ne peut pas être entendue par les humains ou les poissons.) L'onde sonore rencontre un objet (poisson, structure, fond) et rebondit vers le transducteur qui convertit cette onde sonore de retour en un signal électrique.

Le récepteur amplifie ce signal de retour, ou écho, et l'envoie vers l'écran d'affichage, où une image de l'objet apparaît sur le graphique défilant du sondeur. Le microprocesseur du sondeur calcule le laps de temps écoulé entre le signal transmis et l'écho de retour pour déterminer la distance vous séparant de l'objet. L'intégralité du processus se répète plusieurs fois par seconde.

Transducteur Double Fréquence

Votre appareil est fourni avec une Transducteur Double Fréquence Skimmer pouvant transmettre à des fréquences de 83 kHz et de 200 kHz.

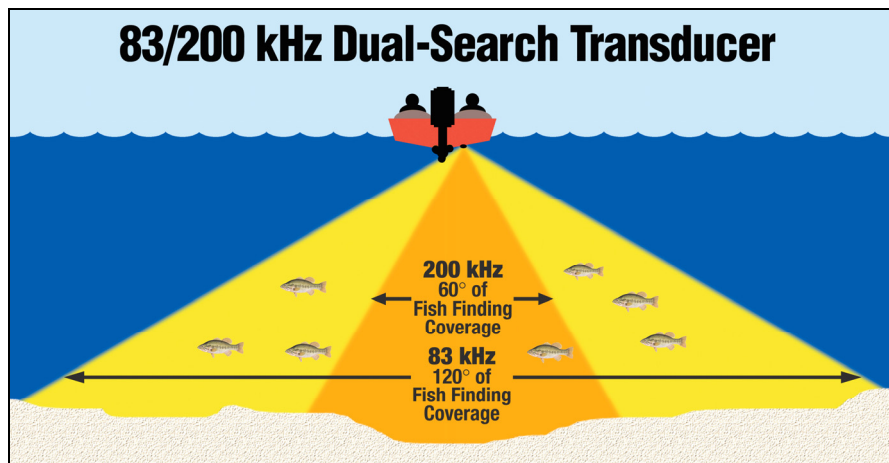

Une nouvelle innovation, la fréquence de 83 kHz, offre une performance sonar supérieure et cela à toutes les profondeurs, de quelques pieds jusqu'à 1000 pieds, et un cône de détection des poissons allant jusqu'à 120°.

Préparations

Voici la séquence des étapes recommandées pour l'installation de votre transducteur :

Avertissement:

Nous vous recommandons de lire l'intégralité de cette section avant de percer des trous dans votre bateau!

1. Déterminez l'emplacement approximatif du sondeur, de façon à pouvoir prévoir comment et où passeront les câbles du transducteur et de l'alimentation. Cela vous permettra de vous assurer que vous disposez de suffisamment de longueur de câble pour la configuration désirée.
2. Déterminez l'emplacement approximatif du transducteur et le parcours de son câble.
3. Déterminez l'emplacement de votre batterie ou de toute autre source d'alimentation, ainsi que le parcours du câble d'alimentation.
4. Installez le transducteur et acheminez son câble vers le sondeur.
5. Acheminez le câble d'alimentation depuis le sondeur vers une source d'alimentation appropriée et branchez-le.
6. Branchez le câble d'alimentation/transducteur au sondeur et installez ce dernier sur son support.

Installation

Ces instructions vous permettront de mettre en place votre transducteur Skimmer® sur un travers (sonde pour tableau arrière), sur un trolling motor - moteur de traîne - ou à l'intérieur d'une coque. Nous vous conseillons de lire attentivement ces instructions avant de procéder à l'installation de votre matériel. Votre transducteur Skimmer est généralement accompagné d'un support de montage en acier inoxydable une pièce pour un montage sur le tableau de votre bateau. Le mon-

tage pour un trolling motor consiste en un support plastique en une seule pièce, accompagné d'une courroie ajustable. Ces supports de montage aident à éviter l'endommagement du transducteur dans le cas où ce dernier heurterait un objet pendant la marche du bateau. Si le transducteur est effectivement touché, le support peut ainsi facilement être repositionné sans outils.

En fonction des connecteurs de votre sondeur, il est possible que le câble de votre transducteur soit également rattaché au câble d'alimentation. Si c'est le cas, assurez-vous de bien installer le transducteur en premier, avant de brancher le câble d'alimentation à une source d'alimentation. Reportez-vous aux instructions de branchement du câble d'alimentation plus loin dans ce manuel.

Lisez soigneusement ces instructions *avant* de procéder à l'installation du transducteur. Déterminez quelle méthode d'installation convient le mieux à votre embarcation. Soyez très prudent si vous installez le transducteur à l'intérieur de la coque, car une fois en place avec l'époxyde, le transducteur ne peut généralement pas être déplacé ou retiré. ***Rappelez-vous que l'installation du transducteur constitue la partie la plus critique de l'installation d'un sonar.***

Outils et Matériel Recommandés

Si vous choisissez de faire passer le câble par le tableau arrière, vous aurez besoin d'une mèche de diamètre 25 mm. Un montage sur le tableau nécessite l'utilisation d'un composé de calfatage de *haute qualité marine* au-dessus et en dessous de la ligne de flottaison.

REMARQUE:

Les types d'installations suivants nécessitent également les outils et matériaux recommandés suivants (ces matériaux ne sont pas fournis):

Installation d'un transducteur à fréquence unique sur le tableau arrière

Outils recommandés: deux clefs universelles (à ouverture variable), perceuse, mèche #29 (3,5mm), tournevis à tête plate. Matériel: aucun.

Installation d'un transducteur à fréquence unique sur un trolling motor

Outils: Deux clefs universelles, tournevis à tête plate. Matériel: attaches plastiques pour les câbles.

Installations à Travers Coque

Outils: Ceux-ci peuvent varier en fonction de la composition de votre coque. Adressez-vous au fabricant de votre bateau pour plus d'informations. Matériel: papier de verre grain 100, résine époxyde spécialement formulée par LEI (reportez-vous aux informations de commande à la fin du manuel). Une coque en sandwich nécessite également l'utilisation d'une résine polyester.

Sélectionner l'emplacement du transducteur

1. L'emplacement choisi doit constamment se trouver dans l'eau, et cela à n'importe quelle vitesse.
2. Le transducteur doit être installé à un endroit où le débit de l'eau sera constamment le plus *régulier* possible. Si le transducteur n'est pas placé au niveau d'une eau en mouvement uni et constant, les perturbations causées par les bulles d'air et les turbulences se traduiront à l'écran du sondeur par des interférences (apparition de lignes et de points) dès que le bateau se mettra en mouvement.

REMARQUE:

Certains bateaux en aluminium, avec des virures ou des membrures externes à la coque, créent de grandes quantités de turbulences lorsqu'ils sont lancés à grande vitesse. Ces bateaux sont généralement équipés de puissants moteurs hors-bord capables de les propulser à des vitesses supérieures à 35 mph (55km/h environ). Sur ce genre de bateaux, le transducteur sera généralement le mieux installé entre les membrures les plus proches du moteur.

3. Le transducteur doit si possible être orienté de façon à ce que son endroit pointe directement vers le bas. *Pour les installations à l'intérieur de la coque:* Beaucoup de bateaux de pêche populaires possèdent une quille plate qui constitue une bonne surface de montage.

Sur les coques en V, essayez de placer le transducteur à un endroit où l'inclinaison est égale ou inférieure à 10° .

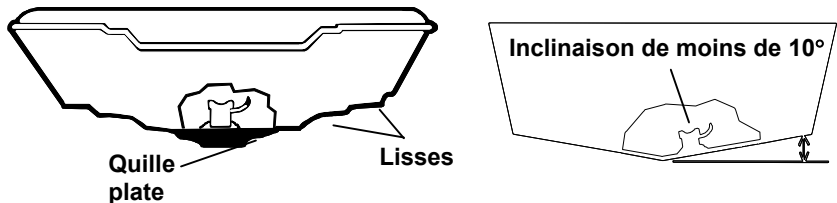

Coque en V à fond plat (gauche); Coque en V (droite). Un transducteur nacelle est illustré ici, mais le principe est le même pour les transducteurs Skimmers installés dans la coque.

4. Si le transducteur est installé sur le tableau, assurez-vous qu'il n'entravera pas le remorquage ou le halage du bateau. De plus, ne l'installez pas à moins d'un pied (30 centimètres environ) du plus bas élément du moteur. Cette précaution permettra de limiter les interférences causées par l'action des hélices (bulles d'air).

5. Si possible, évitez de faire passer le câble du transducteur à proximité d'une autre installation électrique du bateau. Des bruits électriques parasites provenant du câblage du moteur, des pompes de drain et des aérateurs peuvent en effet être traduits à l'écran. Soyez prudent lorsque vous faites passer le câble du transducteur à proximité de ces fils électriques.

AVERTISSEMENT: Fixez le câble du transducteur au tableau à proximité du transducteur. Ceci empêchera le transducteur d'entrer sur le bateau s'il est arraché à grande vitesse.

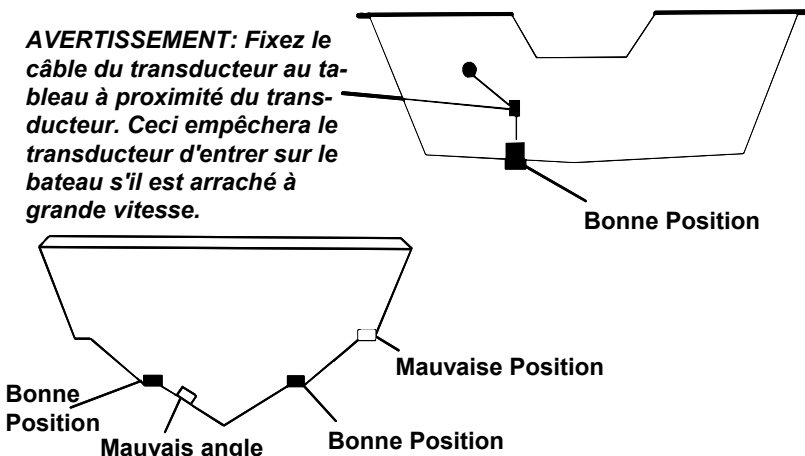

Bonnes et mauvaises positions d'installation du transducteur

À quel niveau devez-vous installer le transducteur?

Dans la plupart des cas, nous vous conseillons d'installer votre transducteur Skimmer de façon à ce que sa ligne médiane soit au même niveau que le fond de la coque du bateau. Cela vous assurera généralement un débit régulier de l'eau et une protection contre les chocs.

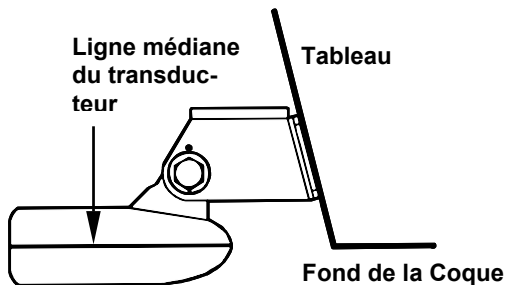

Alignez la ligne médiane du transducteur avec le fond de la coque.

Néanmoins, il sera parfois nécessaire de réajuster la position du transducteur, vers le haut ou vers le bas. (Les fentes présentes sur les sup-

ports de montage vous permettent de desserrer les vis et de faire glisser le transducteur). Si vous perdez fréquemment le signal de fond lorsque vous naviguez à grande vitesse, le transducteur sort probablement de l'eau au contact de vagues ou lorsque vous traversez un sillage. Déplacez légèrement le transducteur vers le bas pour empêcher que cela se reproduise.

Si vous vous déplacez ou que vous pêchez dans des zones riches en édifices rocheux, abris et/ou structures, votre transducteur peut fréquemment remonter du fait d'à-coups ou de contacts avec ces obstacles. Si vous le souhaitez, vous pouvez le remonter légèrement pour plus de protection.

Il existe deux extrêmes que nous vous conseillons d'éviter. La première est de ne jamais laisser le bord du support de montage descendre plus bas que le fond de votre coque. La deuxième est de ne jamais laisser le fond – l'endroit – du transducteur s'élever plus haut que le fond de votre coque.

Installation à Travers Coque et Installation sur le Tableau

Dans le cas d'une installation dans la coque, le transducteur est collé à *l'intérieur* de la coque par de la résine époxyde. Le signal "ping" du sonar passe à travers la coque puis se propage dans l'eau. Cela diffère d'une installation à travers coque classique où un trou est découpé dans la coque et un transducteur spécialement conçu est monté à l'aide d'un passe coque et d'un écrou. Dans ce cas le transducteur est en contact direct avec l'eau.

Généralement, l'installation du transducteur à l'intérieur de la coque donne d'excellents résultats à grande vitesse, et une bonne, voir excellente, lecture en profondeur.

Il n'existe aucun risque de choc avec des objets flottants. Le transducteur ne peut pas être heurté ou arraché lors de la mise à quai ou du chargement sur une remorque. L'installation à l'intérieur de la coque présente cependant quelques inconvénients. Tout d'abord, il arrive qu'il y ait perte

de sensibilité, même au travers des meilleures coques. Ce phénomène varie d'une coque à une autre, et même entre différentes installations sur une même coque. Ce phénomène est du aux différentes structures et constructions de la coque.

De plus, l'angle du transducteur ne peut pas être ajusté pour un repérage optimal des poissons (visibles à l'écran sous forme d'arcs). L'impossibilité de réglage de l'angle peut particulièrement poser problème pour les coques dont l'avant se soulève à l'arrêt ou à vitesses lentes.

Troisièmement, un transducteur **NE PEUT PAS** émettre à travers des coques en bois ou en métal. Ces coques requièrent une installation sur tableau arrière ou une installation à travers la coque classique.

Enfin, si votre transducteur Skimmer possède un capteur de température intégré, il n'affichera que la température du fond de cale et non pas la température de surface de l'eau.

Suivez les procédures d'essai listées dans la section concernant l'installation à l'intérieur de la coque pour déterminer si vous pouvez émettre à travers votre coque de manière satisfaisante.

Assemblage et Montage du Transducteur Sur le Tableau Arrière

La meilleure façon d'installer ce type de transducteur est tout d'abord d'assembler toutes les pièces qui le composent, puis de placer le support du transducteur sur le tableau en vous assurant que vous puissiez déplacer le transducteur de façon à ce qu'il reste parallèle au sol.

1. Assemblage du support. Enfoncez les deux petits rochets en plastique sur les côtés du support en métal, comme le montre l'illustration suivante. Remarquez que des lettres sont gravées sur chaque rochet. Placez chaque rochet avec la lettre "A" alignée sur la marque (point) présente sur le support en métal.

Cette position ajuste l'angle du transducteur pour un tableau de 14°. La plupart des tableaux de hors-bord et de bateaux propulsés par l'arrière possèdent un angle de 14°.

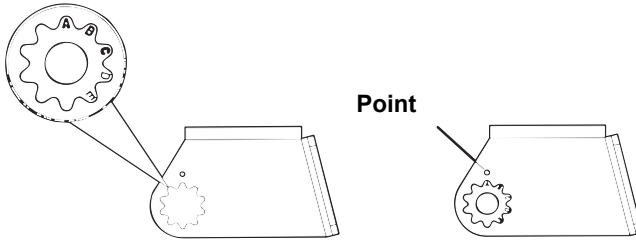

Placez les rochets en plastique sur le support.

2. Aligner le transducteur sur le tableau. Glissez le transducteur entre les deux rochets. Glissez temporairement le boulon à travers l'assemblage et maintenez le tout contre le tableau. En regardant le transducteur de côté, vérifiez qu'il puisse être ajusté de façon à être parallèle au sol. Si c'est le cas, alors la position "A" est la bonne pour votre coque.

Si le transducteur n'est pas parallèle au sol, retirez le transducteur et les rochets du support. Placez les rochets avec la lettre "B" alignée avec la marque présente sur le support.

Assemblez à nouveau le transducteur et le support et placez-les contre le tableau. De nouveau, vérifiez que le transducteur puisse être déplacé afin d'être parallèle au sol. Si c'est le cas, reportez-vous à l'étape 3. Sinon, répétez l'étape 2 en utilisant une lettre d'alignement différente jusqu'à ce que le transducteur soit correctement placé contre le tableau.

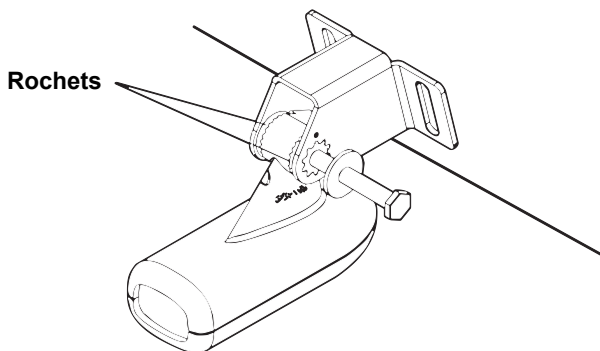

Insérez le boulon et vérifiez la position du transducteur contre le tableau.

3. Assemblage du transducteur. Une fois que vous aurez déterminé la position correcte des rochets, assemblez le transducteur et le support comme le montre l'image suivante. Ne resserrez pas encore l'écrou autobloquant.

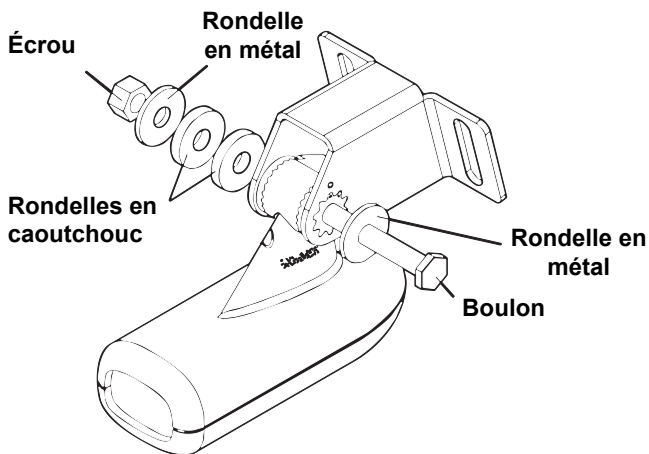

Assemblez le transducteur et le support.

4. Perçage. Maintenez l'assemblage du support et du transducteur contre le tableau. Le transducteur doit être approximativement parallèle au sol. La ligne médiane du transducteur doit être au même niveau que le fond de la coque. Ne faites pas dépasser le support plus bas que le fond de la coque!

Marquez sur le tableau l'emplacement du centre de chaque fente pour le montage des vis. Vous percerez un trou à chacune de ces positions.

Percez les trous. Utilisez pour cela la mèche #29 (pour les vis #10).

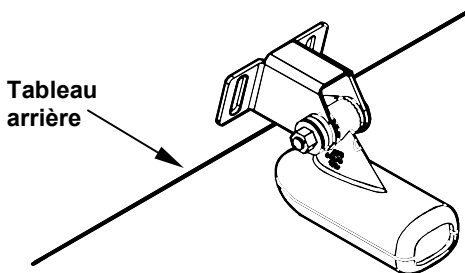
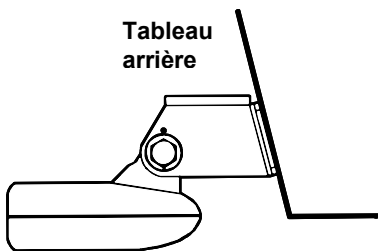

Positionnez le transducteur contre le tableau et marquez l'emplacement des trous. Vue de côté, à gauche, et vue du dessus, à droite.

5. Fixation du transducteur au tableau. Retirez le transducteur du support et remontez le tout en faisant passer le câble dans le support et par dessus le boulon, comme l'illustrent les figures ci-dessous.

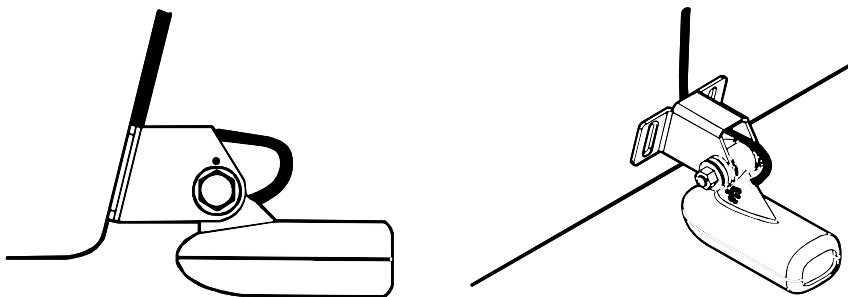

Faites passer le câble par dessus le boulon puis dans le support. Vue de côté (gauche), et vue du dessus (droite).

Fixez le transducteur au tableau. Faites glisser le transducteur vers le haut ou vers le bas jusqu'à ce qu'il soit correctement aligné avec le fond de la coque, comme l'illustrent les figures suivantes et précédentes. Resserrez les vis du support et enduisez-les d'un produit de calfatage.

Ajustez la position du transducteur de façon à ce qu'il soit parallèle au sol puis resserrez l'écrou jusqu'à ce qu'il entre en contact avec la bague se trouvant le plus à l'extérieur. Resserrez alors encore d'un quart de tour. *Ne serrez pas trop l'écrou autobloquant!* En effet, le transducteur ne pourrait alors plus "rebondir" s'il heurtait un objet dans l'eau.

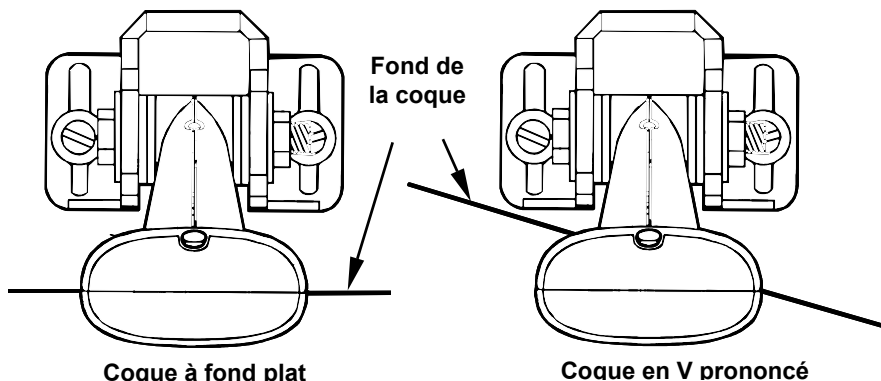

Alignez la ligne médiane du transducteur avec le fond de la coque puis fixez-le au tableau.

6. Faites passer le câble du transducteur à travers ou par dessus le tableau arrière jusqu'à votre sondeur. Assurez-vous que le câble du transducteur ne soit pas trop tendu, donnez-lui du mou. Si possible, évitez de faire passer le câble du transducteur à proximité d'une autre installation électrique sur le bateau. Des bruits électriques parasites provenant du câblage du moteur, des pompes de drain, de radio VHF (hyperfréquence) et des aérateurs peuvent en effet être traduits à l'écran. Soyez prudent lorsque vous faites passer le câble du transducteur à proximité de ces fils électriques.

AVERTISSEMENT:

Fixez le câble du transducteur au tableau à proximité du transducteur. Ceci empêchera le transducteur d'entrer sur le bateau s'il est arraché à grande vitesse.

Si vous devez percer un trou dans le tableau pour y faire passer le raccord du câble, la taille du trou requise est de 16 mm (5/8"). (Si vous avez l'intention d'acheminer un câble supplémentaire pour un capteur de vitesse ou de température à travers le même trou, vous aurez besoin d'une mèche de 25,4mm de diamètre à la place.)

Attention:

Si vous percez un trou dans le tableau pour le passage du câble, assurez-vous qu'il se situe bien au-dessus de la ligne de flottaison. Une fois l'installation terminée, comblez convenablement le trou avec le même produit d'étanchéité que celui utilisé pour les vis.

- 7. Procédez à un essai pour tester le matériel et visualiser les résultats.** Si vous perdez le signal du fond à grande vitesse, ou si des interférences apparaissent à l'écran, essayez de faire glisser le support du transducteur vers le bas. Le transducteur se retrouve ainsi positionné plus profondément dans l'eau, et avec un peu de chance, il se trouvera au-dessous des turbulences à l'origine des interférences. Ne faites jamais descendre le support plus bas que le fond de la coque!

Installation Sur Un Moteur A La Traîne (Trolling Motor)

1. Fixez le support TMB-S au transducteur, comme l'illustre la figure suivante, en utilisant le matériel fourni avec le transducteur (Remarque: la rondelle dentée est fournie avec le TMB-S.)

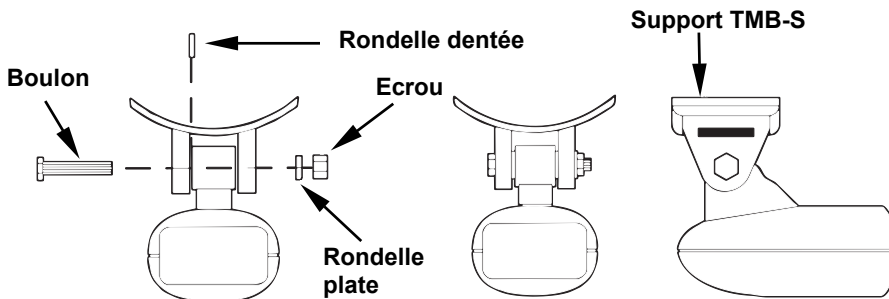

Fixez le support de montage du moteur au transducteur.

2. Glissez la courroie de serrage fournie avec le TMB-S dans la fente du support et enroulez-la autour du moteur.

Positionnez le transducteur de façon à ce que sa face se retrouve vers le bas quand le moteur sera à l'eau. Resserrez bien la courroie.

3. Faites passer le câble du transducteur le long de l'axe du moteur. Utilisez des cordons en plastique (non fournis) pour attacher le câble du transducteur à l'arbre du moteur. Assurez-vous que le câble soit suffisamment détendu pour que le moteur puisse tourner librement. Acheminez le câble jusqu'au sondeur, le transducteur est alors prêt à l'emploi.

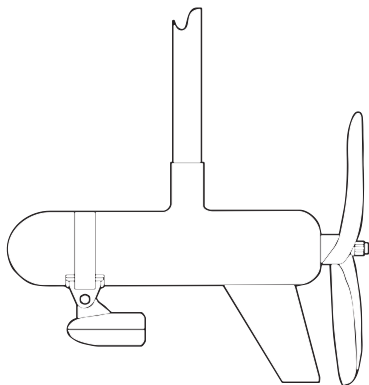

Transducteur installé sur un moteur à la traîne, vue de côté.

Orientation du Transducteur et Repérage du Poisson

Si vous ne visualisez pas de bons repérages de poissons à l'écran (arcs), il est possible que le transducteur ne soit pas parallèle au sol lorsque le bateau est à l'arrêt ou marche à vitesse très lente.

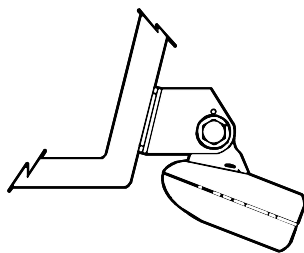
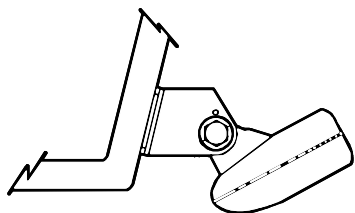

Repérages partiels de poisson



Transducteur orienté trop en arrière



Transducteur orienté trop en avant

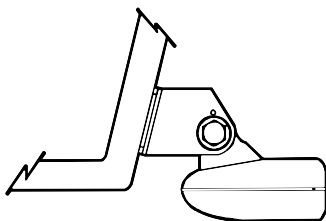

Arc de repérage complet



Orientation appropriée

Orientations du transducteur et leurs conséquences sur les arcs de poissons.

Si seule la deuxième partie de l'arc de repérage est visible (inclinaison vers le bas de gauche à droite), alors l'avant du transducteur est trop haut et doit être descendu. Si seule la première partie de l'arc de repérage est visible (arrière du signal, inclinaison vers le haut de gauche à droite), alors l'avant du transducteur est trop bas et doit être relevé.

REMARQUE:

Nettoyez périodiquement la surface du transducteur avec de l'eau et du savon pour retirer toute pellicule d'huile susceptible de se dé-

poser. L'huile et la saleté qui peuvent se déposer à la surface du transducteur réduiront sa sensibilité et peuvent également altérer son fonctionnement.

Préparation De L'Installation A L'Intérieur De La Coque **Coques avec Matériaux Flottants**

L'installation du transducteur dans une coque en fibre de verre doit se faire au niveau d'une zone où la résine, ou les différentes couches de fibre de verre, est dépourvue de bulles d'air. Le signal du sonar doit traverser une fibre de verre compacte. Une installation réussie du transducteur peut se faire sur des coques avec des matériaux flottants ou composites (tels que contre-plaqué, balsa, mousse) présents entre les couches de fibre de verre, à condition que ceux ci soient retirés de la zone choisie pour l'installation. Consultez la figure ci-dessous.

AVERTISSEMENT:

Ne retirez aucun matériau de votre coque interne à moins d'en connaître sa composition. Un mauvais meulage ou découpage de votre coque peut entraîner de sérieux dégâts qui pourraient couler votre bateau. Contactez votre revendeur ou votre fabricant pour qu'il vous confirme les caractéristiques de votre coque.

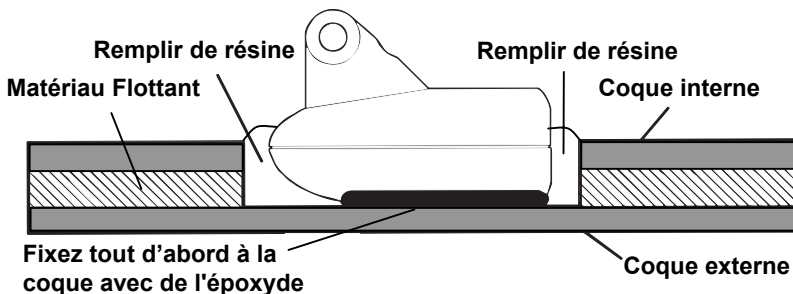

Fixez le transducteur à la coque au niveau d'une portion compacte avec de la résine époxyde.

Par exemple, certains fabricants (mais pas tous) utilisent une première couche de fibre de verre, puis une couche de balsa, et enfin une deuxième couche de fibre de verre. Retirer la couche interne de fibre de verre et la couche de balsa permet de mettre à jour la couche externe de fibre de verre. Le transducteur peut alors être enduit d'époxyde et installé directement sur la couche externe de fibre de verre. Après que l'époxyde ait séché pendant 24 heures, remplissez l'espace restant avec de la résine polyester. Lorsque le travail est terminé, la coque est rendue étanche et de structure solide. Rappelez-vous que le signal du sonar doit traverser une fibre de verre *compacte*. Toute bulle d'air présente dans la fibre de verre ou dans la résine époxyde réduira ou éliminera les signaux du sonar.

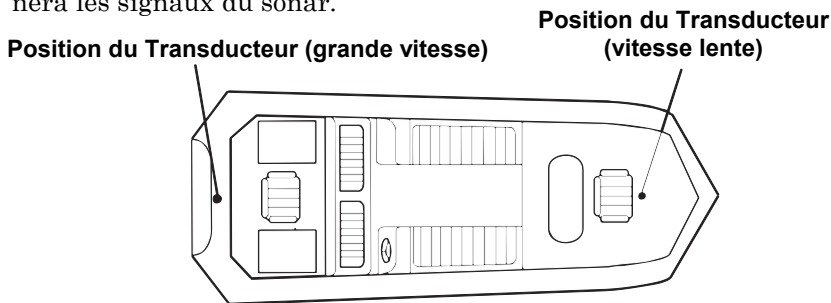

Positions d'installation du transducteur à l'intérieur de la coque pour une utilisation à grande ou à faible vitesse.

Essais Déterminant le Meilleur Emplacement Pour l'Installation du Transducteur

Dans l'idéal, le transducteur devrait être installé à proximité de l'arrière et le long de la ligne médiane. Cette position vous procurera les meilleurs résultats au cours des manoeuvres à grandes vitesses.

1. Ancrez votre bateau dans une eau d'environ 30 pieds (10m) de profondeur. Ajoutez un peu d'eau au puisard de votre bateau. Branchez le transducteur au sondeur, allumez ce dernier, et maintenez le transducteur dans l'eau, par-dessus le bord du bateau. Ajustez la sensibilité et

réglez les commandes jusqu'à ce qu'un second écho du fond soit visible à l'écran. (Vous devrez éteindre la Sensibilité Automatique, la Portée en Profondeur Automatique et l'ASP™. Essayez un réglage de la portée qui soit égal à deux ou trois fois la profondeur de l'eau. Plus le fond sera dur (rocheux), plus il sera facile d'obtenir un deuxième signal de fond.) Ne modifiez plus les commandes une fois qu'elles auront été réglées.

2. Sortez ensuite le transducteur de l'eau et placez-le dans l'eau du puitsard du bateau, face vers le bas. (La face du transducteur est illustrée dans la figure de la page suivante.) Observez comment la force du signal diminue. Le second signal de fond disparaîtra probablement et l'intensité du signal de fond diminuera très vraisemblablement.

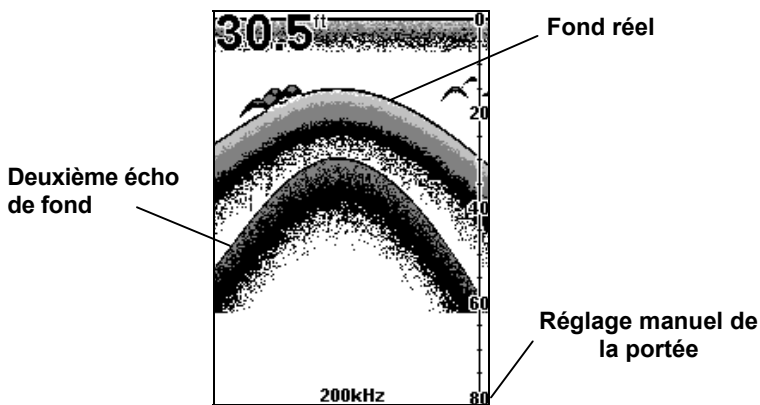

Exemple d'un deuxième signal de fond. L'appareil se trouve dans une eau de 30 pieds, avec une portée réglée à 80 pieds et une sensibilité fixée à 87 pourcent.

3. A présent, déplacez le transducteur pour trouver l'emplacement donnant le signal de fond le plus fort possible. Si vous trouvez un endroit avec un signal de fond acceptable, marquez sa position et passez à l'étape 4. Si vous n'arrivez pas à obtenir un signal de fond convenable, essayez d'augmenter la sensibilité en trois ou cinq frappes sur le clavier, puis dé-

placez de nouveau le transducteur. Si vous trouvez un emplacement qui marche, marquez sa position et passez à l'étape 4.

Si pour obtenir un bon signal vous avez augmenté la sensibilité en plus de cinq frappes sur le clavier, le transducteur devrait être installé à l'extérieur de la coque. Surtout si vous avez dû augmenter la sensibilité à son maximum pour obtenir un signal de fond correct.

4. La plupart des gens peuvent obtenir de bons résultats en suivant les étapes 1 à 3, par conséquent cette étape est *facultative*. Si vous êtes prêt à fournir un petit effort de plus pour vous assurer que la position que vous avez choisie marchera dans toutes les conditions, faites un essai alors que le bateau glisse à la surface de l'eau et observez le signal de fond. Vous devrez trouver un moyen de soutenir le transducteur pendant que vous réaliserez votre essai. (Une brique ou deux devraient suffire pour le maintenir en place.)

5. Lorsque vous êtes satisfait de l'emplacement obtenu, marquez sa position et procédez à l'installation du transducteur.

Installation à l'Intérieur de la Coque

1. Assurez-vous que la zone choisie soit propre, sèche et dépourvue d'huile ou de graisse, puis poncez au papier de verre la surface dégagée de la coque et celle du transducteur. La zone poncée de la coque devrait être environ de 1-1/2 fois le diamètre du transducteur. La surface de la coque doit être bien plate de façon à ce que l'intégralité de la surface du transducteur soit en contact avec elle avant d'être collée. Après avoir poncé, nettoyez la coque et le transducteur avec de l'alcool à 90° pour retirer toutes les poussières.

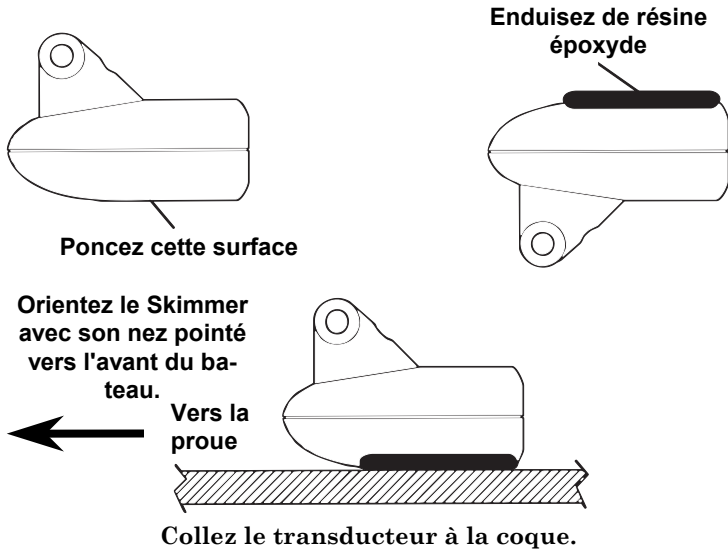

AVERTISSEMENT:

Utilisez *uniquement* la résine époxyde disponible chez LEI. Elle a été formulée spécialement pour convenir à ces procédures d'installation. D'autres types d'époxyde pourraient être trop fines ou ne pas sécher jusqu'à la bonne consistance garantissant une performance optimale du transducteur.

2. La résine époxyde consiste en l'époxyde elle-même et en un durcisseur. Sortez les deux composés du paquet et placez-les sur une assiette en carton.

Mélangez parfaitement les deux composés ensemble jusqu'à ce que la mixture prenne une couleur et une consistance uniformes. Ne remuez pas trop vite car des bulles d'air pourraient se former dans l'époxyde. Après avoir mélangé, vous disposerez de 20 minutes pour compléter l'installation avant qu'il ne soit plus possible de travailler l'époxyde.

Appliquez-en une fine couche (environ 1,5mm d'épaisseur) sur la face du transducteur comme illustré sur la figure précédente.

Assurez-vous qu'il n'y ait pas de poches d'air dans la couche d'époxyde!
Puis, appliquez le reste de l'époxyde sur la zone de la coque qui a été poncée.

3. Enfoncez le transducteur dans l'époxyde, en le tournant dans un sens puis dans l'autre de façon à chasser toute bulle d'air présente sous sa surface. Cessez d'appuyer lorsque vous entrez en contact avec la coque. Lorsque vous aurez terminé, la face du transducteur devra être parallèle à la coque, avec un minimum de résine époxyde présente entre la coque et le transducteur.

4. Appliquez un poids, tel qu'une brique, pour maintenir le transducteur en place pendant le séchage de l'époxyde. Faites attention de ne pas heurter le transducteur pendant que l'époxyde est encore liquide. Laissez le poids en place pendant un minimum de trois heures. Laissez l'époxyde sécher pendant 24 heures avant de déplacer le bateau.

5. Une fois que l'époxyde sera sec, acheminez le câble jusqu'au sondeur et tout sera alors prêt à fonctionner.

Branchements

(pour les montages permanents uniquement)

L'appareil est alimenté par une batterie 12 Volts. Vous pouvez relier le câble d'alimentation à la barre accessoire ou d'alimentation de votre bateau (ou directement à la batterie). Si vous utilisez une barre accessoire et que vous rencontrez des problèmes d'interférences électriques, reliez directement le câble d'alimentation à la batterie. Si le câble fourni n'est pas assez long, raccordez-y un fil isolé de calibre #18.

ATTENTION:

Lorsque vous utilisez l'appareil en milieu salé, nous vous recommandons fortement de débrancher le câble de sa source d'alimentation lorsque l'appareil est éteint. Lorsque l'appareil est

éteint mais qu'il reste connecté à une source d'alimentation, un phénomène d'électrolyse peut survenir au niveau de la fiche du câble d'alimentation. Ceci peut entraîner une corrosion de la fiche ainsi que des contacts électriques du câble et de la prise du sondeur.

En milieu salé, nous vous recommandons de brancher le câble à l'interrupteur auxiliaire présent à bord de la plupart des bateaux. Si vous rencontrez des problèmes d'interférences électriques, ou si un tel interrupteur n'est pas disponible, nous vous recommandons de brancher le câble directement à la batterie et d'installer un interrupteur en ligne. Cela vous permettra de couper le courant au niveau du câble d'alimentation lorsque vous n'utiliserez pas l'appareil. Lorsque vous n'utilisez pas l'appareil, vous devriez toujours couper le courant au niveau du câble d'alimentation, surtout quand celui-ci n'est pas branché au sondeur.

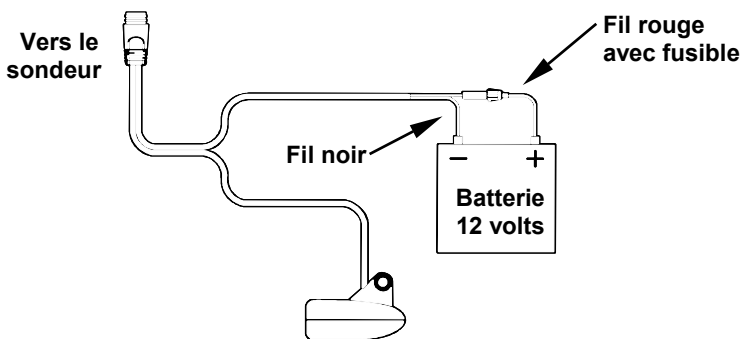

Branchements des sondeurs FishEasy 245 et SeaFinder 245DS (ici, branchement direct à la batterie).

Si possible, éloignez le câble d'alimentation de tout autre installation électrique du bateau, particulièrement celle du moteur. Cette précaution fournira une meilleure isolation aux interférences électriques. Le

câble d'alimentation est composé de deux fils, un rouge et un noir. Le fil rouge est positif, le fil noir est négatif. Assurez-vous que le porte fusible soit relié au fil rouge *aussi près que possible de la source d'alimentation*.

Par exemple, si vous devez brancher le câble d'alimentation à la batterie ou à la barre d'alimentation, reliez une extrémité du porte fusible directement à l'une de ces dernières. Ceci protégera à la fois le sondeur et le câble d'alimentation en cas de court-circuit. Le fusible utilisé est de 3 Ampères.

Attention:

N'utilisez jamais ce produit sans qu'un fusible de 3 ampères ne soit branché au câble d'alimentation! Le manquement à l'utilisation d'un fusible de 3 ampères annulera votre garantie!

Cet appareil est équipé d'une protection à la polarité inverse. Il ne subira aucun dommage si les fils électriques sont branchés à l'envers. Cependant, l'appareil ne fonctionnera pas tant que les fils ne seront pas correctement branchés.

Installation du sondeur : Dans le Tableau de Bord, sur Support ou Portable

Vous pouvez installer le sondeur sur votre tableau de bord avec le support fourni. Cet appareil peut également être monté dans le tableau de bord à l'aide du kit adaptateur FM-6 en option. Le kit FM-6 inclut une feuille d'instructions, partie numéro 988-0147-631, qui comprend un gabarit pour le découpage du tableau. Ce document peut être téléchargé depuis notre site Internet www.eaglesonar.com.

Installation sur Support

Les outils recommandés pour ce travail incluent: perceuse, mèche de 25,4mm de diamètre (1"), tournevis. Matériel requis: composé de calfatage *de haute qualité marine* au dessus et en dessous de la ligne de flottaison, trois vis en acier inoxydable #10. Le type et la longueur des vis devraient convenir au matériau sur lequel vous comptez monter le support.

Installez l'appareil à un endroit pratique et accessible, et assurez-vous qu'il soit possible de l'incliner de façon à obtenir le meilleur angle de visibilité. Assurez-vous également qu'il soit possible de relier les câbles d'alimentation et du transducteur derrière l'appareil. (Consultez les figures suivantes illustrant les dimensions des sondeurs FishEasy 245DS et SeaFinder 245DS montés sur support.)

Les orifices à la base du support permettent l'insertion de vis à bois ou de boulons. Au besoin, posez du contre-plaqué sur l'arrière des panneaux minces pour renforcer le tableau de bord et sécuriser le matériel de montage.

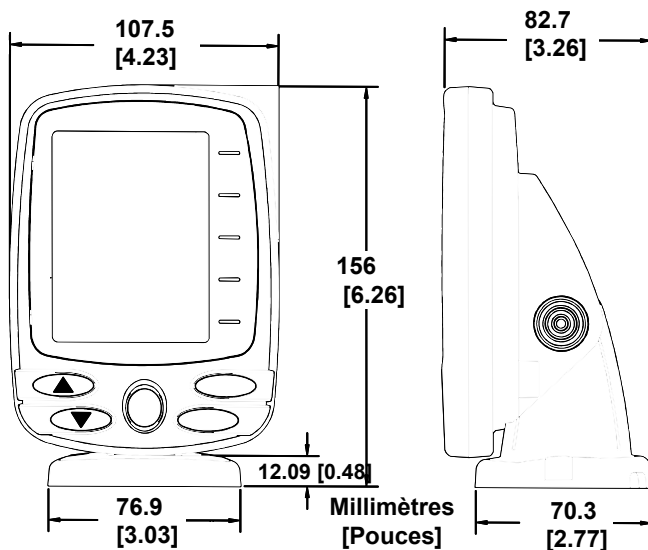

Vues de face (gauche) et de côté (droite) illustrant les dimensions du FishEasy 245DS et du SeaFinder 245DS montés sur un support à dégagement rapide.

Percez un trou de 25,4 mm (1") dans le tableau de bord pour le passage du câble d'alimentation et du transducteur, et des câbles accessoires.

Le meilleur emplacement pour ce trou se situe directement en dessous du support de montage. De cette façon, le support peut recouvrir le trou et retenir les câbles, pour une installation soignée. Certains clients préfèrent cependant installer le support à proximité du trou prévu pour le passage des câbles — c'est une question de préférence.

Faites ensuite passer les raccords par le trou, depuis le dessous du tableau de bord, vers le *haut*. Si vous le souhaitez, vous pouvez combler le trou au moyen d'un bon produit de calfatage marin. (Certains commerçants vendent des caches pour dissimuler l'ouverture.)

Utiliser le Support de Montage à Dégagement Rapide

Ces appareils utilisent un support de montage à dégagement rapide. Lorsque vous faites passer les câbles dans les fentes du support, assurez-vous de leur donner suffisamment de mou pour pouvoir incliner le boîtier du sondeur librement et pour pouvoir y brancher le raccord. (L'embout du raccord étanche à pousser est un peu dur à brancher au sondeur.)

Positionnez le support de façon à recouvrir le trou et de façon à ce que les fentes prévues pour le passage du câble se trouvent vers l'arrière, puis faites passer le câble par l'une d'entre elles. Fixez le support au tableau de bord à l'aide de vis en utilisant les trois orifices présents à sa base.

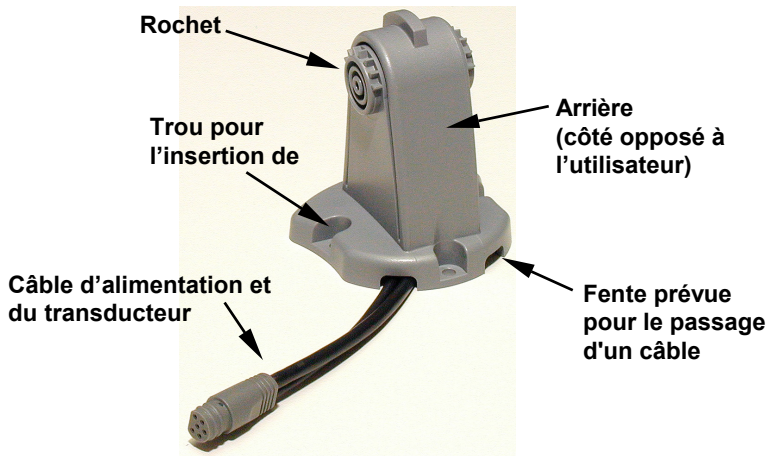

Support de montage à dégageur rapide du FishEasy 245DS et du SeaFinder 245DS. Les fentes à la base du support permettent le passage du câble depuis le dessous du tableau de bord.

Fixez l'appareil au support en commençant par brancher le câble d'alimentation et du transducteur, et les câbles accessoires. Tenez ensuite le boîtier du sondeur verticalement au-dessus du support, puis faites-le descendre sur le support. (Le dos du sondeur devrait toucher la partie frontale du support lorsque vous l'abaissez pour le positionner.) Le boîtier sera en place lorsque vous entendrez un "clic" distinct.

Pour ajuster l'angle de visibilité, pincez les rochets avec une main, puis inclinez l'appareil avec votre autre main. Relâchez les rochets et l'appareil gardera alors sa nouvelle position. Pour démonter l'appareil afin de l'entreposer, pressez les rochets et dégagez-le du support.



Avant du support

Installez le sondeur: abaissez son boîtier sur le support.



Appuyez sur les rochets pour débloquer le boîtier

Ajustez l'inclinaison du boîtier : utilisez une main pour appuyer sur les rochets à ressort et déplacez le boîtier avec votre autre main.

Installation Portative

Comme beaucoup de produits Eagle, les sonars FishEasy 245DS et SeaFinder 245DS peuvent être utilisés de manière portative. Ils fonctionnent pour cela avec le boîtier d'alimentation portable PPP-12 en option. Le boîtier d'alimentation et les transducteurs portatifs élargissent les possibilités d'utilisation de votre sonar.

Vous pouvez ainsi utiliser votre appareil sur votre bateau, à quai, l'utiliser pour pêcher sur la glace, ou comme second sonar sur le bateau d'un ami.

L'ensemble PPP-12 comprend un bloc d'alimentation, un adaptateur pour piles et un transducteur portable. Le transducteur peut être entreposé à l'intérieur du bloc d'alimentation. Le PPP-12 requiert l'utilisation de huit piles alcalines de type AA. Les piles ne sont pas fournies.

Pour utiliser un bloc d'alimentation, installez-y simplement les piles et attachez le sondeur à son support. Branchez le câble alimentation/transducteur, et vous serez alors prêt à pêcher. Le PPP-12 possède un support de montage à dégagement rapide intégré au boîtier.

Installation des Piles

Ouvrez le boîtier et posez-le à plat. (Le loquet se trouve en dessous de la poignée). Installez huit piles de type "AA" dans leur compartiment et placez ce dernier à l'emplacement prévu à cet effet. Refermez le couvercle du compartiment puis vissez la vis à l'aide de votre pince.

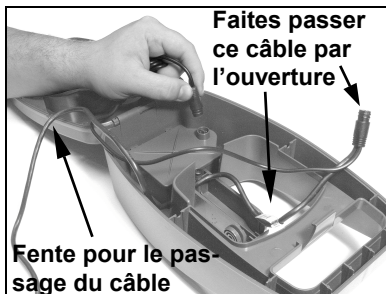
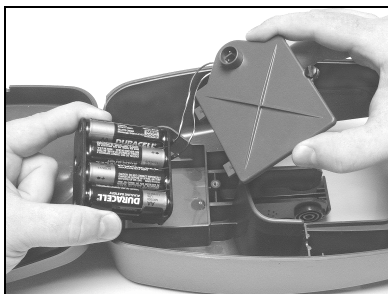

Installez les piles dans leur compartiment (gauche). Branchez le câble d'alimentation et acheminez les câbles comme illustré (droite).

Branchez le raccord du câble d'alimentation à la prise présente sur le compartiment des piles. Faites passer le raccord et environ 15 cm du câble par l'ouverture présente au-dessous du boîtier. Refermez le boîtier, en utilisant la fente sur le côté pour éviter de pincer le câble. Retournez le tout pour installer le sondeur.

ATTENTION:

Lorsque vous utilisez l'appareil en milieu salé, nous vous recommandons fortement de débrancher le câble de sa source d'alimentation lorsque l'appareil est éteint. Lorsque l'appareil est éteint mais qu'il reste connecté à une source d'alimentation, un phénomène d'électrolyse peut survenir au niveau de la fiche du câble d'alimentation. Ceci peut entraîner une corrosion de la fiche ainsi que des contacts électriques du câble et de la prise du sondeur.

Installer l'Appareil

Un montage à dégagement rapide est intégré au boîtier d'alimentation portable. Pour y installer l'appareil, branchez tout d'abord le raccord du câble. Tenez ensuite le boîtier du sondeur verticalement au-dessus du support, puis faites-le descendre sur le support.

(Le dos du sondeur devrait toucher la partie frontale du support lorsque vous l'abaissez pour le positionner.) Le boîtier sera en place lorsque vous entendrez un “clac” distinct.

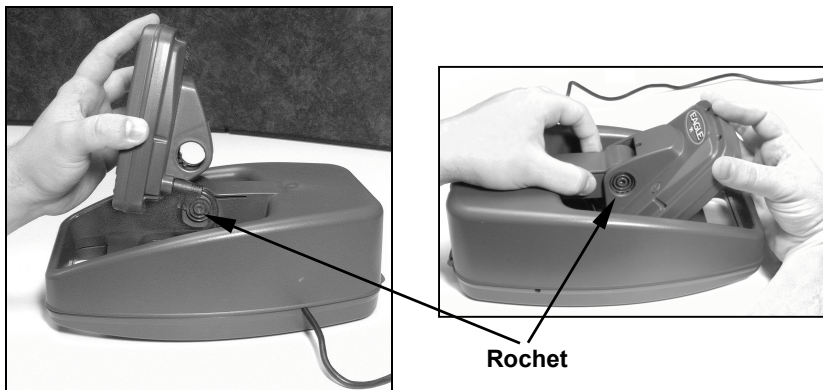

**Pour installer le sondeur, abaissez son boîtier sur le support (gauche).
Pour ajuster son inclinaison appuyez sur les rochets à ressort et déplacez le boîtier (droite).**

Pour ajuster l'angle de visibilité, pincez les rochets avec une main, puis inclinez l'appareil avec votre autre main. Relâchez les rochets et l'appareil gardera alors sa nouvelle position. Pour retirer l'appareil du PPP-12, pressez les rochets et dégagez-le du support.

Allumez le sondeur. S'il marche, éteignez-le et finissez d'assembler le transducteur portable. S'il ne fonctionne pas, assurez-vous que les piles soient bien installées et en contact avec leurs bornes respectives. Assurez-vous également qu'elles soient installées dans le bon sens.

Si l'appareil ne fonctionne toujours pas, vérifiez la tension des piles. La plupart des plaintes que nous recevons à propos de l'appareil portable résultent de l'utilisation de piles usées. Assurez-vous que les piles que vous utilisez soient bien neuves.

Retirez toujours les piles de leur compartiment lorsque vous n'utilisez pas l'appareil pour de longues périodes. Des piles usées peuvent fuir et corroder les contacts.

Par temps froid, l'efficacité des piles sèches diminue avec la température. Nous vous conseillons de conserver le sonar et ses piles dans un endroit à température ambiante ou légèrement chaude avant leur utilisation. Si les piles se déchargent, vous pouvez parfois les recharger en les plaçant dans une pièce chaude ou à l'intérieur d'une voiture. Le mieux est cependant de les remplacer par des piles qui ont été gardées au chaud.

AVERTISSEMENT:

Ne réchauffez jamais des piles à l'aide d'une source brûlante, d'une flamme, ou d'une source directe d'air chaud. Il pourrait en résulter un risque d'incendie ou d'explosion.

Assemblage du transducteur portatif

Assemblez le transducteur et son support comme illustré ci-dessous.

Assurez-vous qu'il y ait dans le support une rondelle de chaque côté du transducteur. Glissez l'autre rondelle à l'extrémité du boulon et enfitez l'écrou.

Vissez la ventouse sur le support à l'aide de la vis et de la rondelle plate fournies. Passez la corde de nylon dans le trou situé au-dessus du support. Lors de l'utilisation du transducteur, attachez la seconde extrémité de la corde de nylon au bateau. Ainsi vous ne perdrez pas le transducteur si celui-ci se détache du bateau.

Prenez soin de nettoyer la coque à l'emplacement où vous désirez installer la ventouse. Placez le transducteur sur la coque comme le montre la figure ci-dessous. Ne laissez pas le support descendre plus bas que le fond de la coque, car la pression de l'eau combinée à la vitesse pourrait arracher la ventouse.

REMARQUE:

Pour un fonctionnement optimum, le transducteur doit être ajusté de façon à être parallèle au sol. Pour plus d'informations sur ce sujet, reportez-vous à la section concernant l'Orientation du Transducteur et son effet sur le Repérage du Poisson.

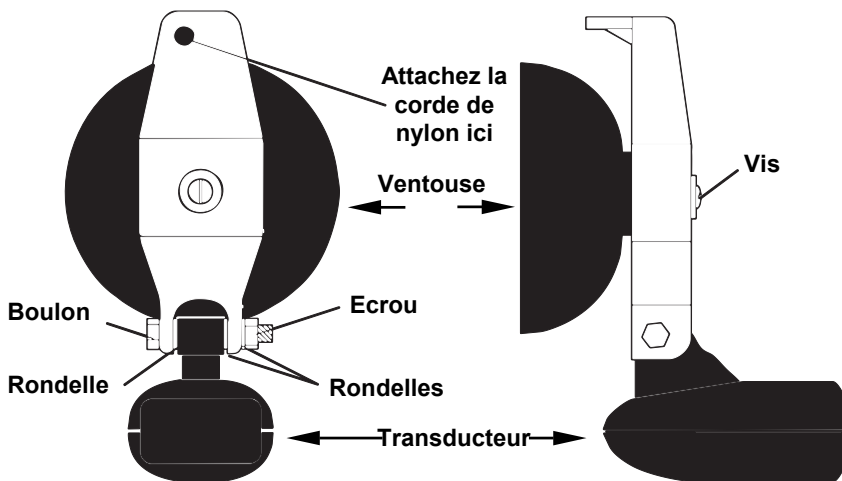

Assemblage du transducteur portable : vue arrière (à gauche) et vue de côté (à droite).

Humectez la ventouse, et pressez-la contre la coque aussi fermement que possible. Attachez la corde de nylon au bateau et acheminez le câble du transducteur jusqu'au sondeur. Votre appareil portable est à présent prêt à l'emploi.

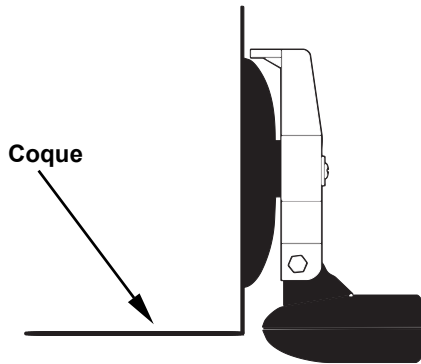

Transducteur portable installé sur le tableau arrière du bateau.

Rangement du Transducteur Portable

Vous pouvez ranger le transducteur portable dans le boîtier d'alimentation. Abaissez le sondeur dans sa position de rangement. Ouvrez le boîtier et posez-le à plat. Débranchez le connecteur d'alimentation de la prise du compartiment des piles. Enroulez le câble du transducteur autour de la ventouse, puis rangez le transducteur sur le compartiment des piles. Refermez le boîtier et voilà votre équipement parfaitement rangé.



Rangez le transducteur par dessus le compartiment des piles.

Notes

Fonctionnement

Clavier

L'appareil émettra une tonalité lorsque vous appuierez sur l'une de ses touches. Cela signifiera qu'il aura accepté votre commande. Les nombres inscrits sur l'illustration suivante correspondent aux explications relatives aux diverses touches ci-dessous:



FishEasy 245 DS Eagle.

1. PWR/CLEAR

Cette touche apparaît dans le manuel comme étant la touche **PWR**. Appuyez sur cette touche pour allumer et éteindre l'appareil. Elle permet également de sortir des menus et d'effacer les sélections à l'écran. Pour sortir d'un menu, appuyez sur **PWR**.

REMARQUE:

Appuyez sur la touche **PWR** pendant environ cinq secondes pour éteindre l'appareil.

2. MENU UP & MENU DOWN

Ces touches apparaissent dans le manuel comme les touches **MENU UP** et **MENU DOWN**. La plupart du temps, vous pouvez appuyer sur l'une ou l'autre de ces deux touches, auquel cas elles seront définies dans le manuel par le simple mot **MENU**. Généralement, lorsque nous employons le terme **MENU**, vous pouvez tout simplement appuyer sur la touche **MENU UP**.

La touche **MENU UP** permet de défiler vers le haut ou en avant dans les menus. La touche **MENU DOWN** permet de défiler vers le bas ou en arrière dans les menus. Pour visionner les menus disponibles, appuyez à plusieurs reprises sur l'une des touches **MENU**.

3. TOUCHES FLECHÉES (↑ ↓)

Ces touches apparaissent dans le manuel comme étant les touches ↓ (**DOWN**) ou ↑ (**UP**). Vous utiliserez ces touches de façon à régler quasiment toutes les fonctions de votre appareil.

Mémoire

Cet appareil est équipé d'une mémoire permanente qui conserve les réglages suivants lorsque l'appareil est éteint : Unités de Mesure, Taille d'affichage de la Température, Taille d'affichage de la Profondeur, mode Fish I.D., Rejet du Bruit, Portée, Zoom, Sensibilité, Ligne Grise, Vitesse de Défilement du graphique, Alarme des Piles, Contraste, Rétro éclairage, Langue, Alarme de Poisson, et Alarmes de Profondeur et de Hauts-Fonds.

La mémoire ne nécessite et n'utilise aucune alimentation interne de secours, vous n'aurez donc jamais à vous soucier de l'usage de piles de rechange.

Menus

Les menus vous offriront l'accès aux diverses fonctions et réglages de cet appareil. Les noms et les réglages des menus apparaissent dans ce manuel en petites lettres capitales tel que **SENSITIVITY**, qui fait ici référence au menu de la Sensibilité.

Les touches **MENU** permettent d'accéder à ces fonctions, vous offrant ainsi la possibilité de personnaliser les réglages de l'appareil. Pour passer d'un menu à un autre, appuyez plusieurs fois sur **MENU**. Appuyez sur **PWR** pour sortir des menus et revenir à l'écran principal.

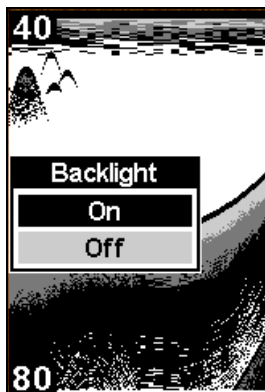

Menu du Rétro éclairage avec rétro éclairage allumé.

Affichage

L'éclairage clignotera pendant environ 10 secondes lorsque vous allumerez votre appareil. Le menu du rétro éclairage apparaîtra à l'écran. Utilisez les touches **FLECHES** pour allumer ou éteindre le rétro éclairage. Appuyez sur **PWR** pour effacer le menu de l'écran.

L'appareil affichera le Graphique Plein Ecran. Le dispositif de Fish I.D.TM sera activé par défaut. La portée en profondeur sera visible sur une échelle de profondeur à gauche de l'écran. Dans la figure suivante, l'écran affiche une portée en profondeur allant de 0 à 80 pieds et la profondeur du fond est de 36,9 pieds. La température de l'eau est de 34,5°.

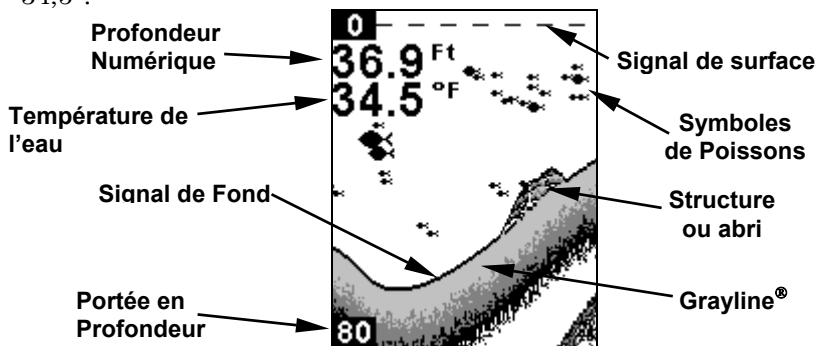

Fenêtre principale, affichage, ou mode, Graphique Entier. La fonction de Fish I.D (symboles des poissons) est activée par défaut.

Graphique Entier

Ce mode par défaut affiche tous les échos qui défilent à l'écran. Le signal de fond défile à l'écran de droite à gauche. La ligne présente en haut de l'écran représente la surface. La profondeur du fond — déterminée par le sonar numérique — s'affiche dans le coin supérieur gauche de l'écran.

Si un transducteur avec capteur de température intégré est connecté à votre sondeur, un affichage numérique de la température apparaîtra également à l'écran. Cet affichage de la température peut être activé ou désactivé.

Portée en Profondeur

Lors de la mise sous tension initiale, l'appareil ajuste automatiquement la portée en profondeur en fonction des conditions extérieures. En mode

de portée automatique, le signal de fond demeure constamment affiché dans la partie inférieure de l'écran. Vous avez la possibilité de passer en mode manuel afin de pouvoir sélectionner une nouvelle portée.

Pour cela, appuyez plusieurs fois sur **MENU** jusqu'à ce que le menu **DEPTH RANGE** apparaisse à l'écran. Appuyez sur ↓ pour sélectionner **MANUAL**, puis appuyez sur **MENU UP** pour afficher le menu intitulé **RANGE SIZE**. Utilisez les touches fléchées pour sélectionner la portée voulue. Lorsque vous aurez terminé, appuyez sur **PWR** pour sortir du menu.

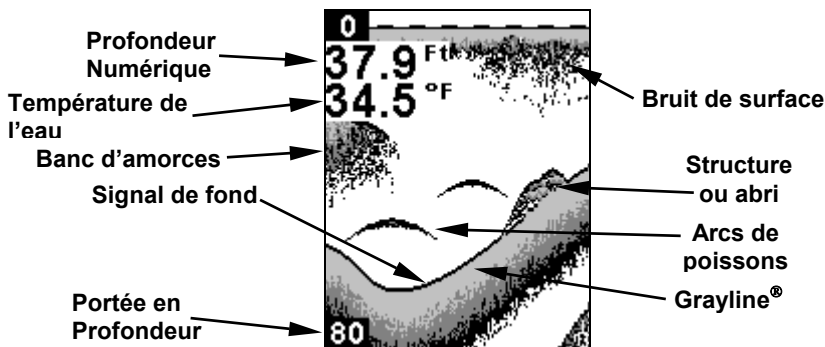

Affichage du Graphique Entier, montrant la profondeur numérique (au-dessus) et la température (juste en dessous). La fonction de Fish I.D. est ici désactivée.

Les portées suivantes sont disponibles sur cet appareil: 10, 20, 40, 80, 150, 300, 600, 1000 et 2000 pieds.

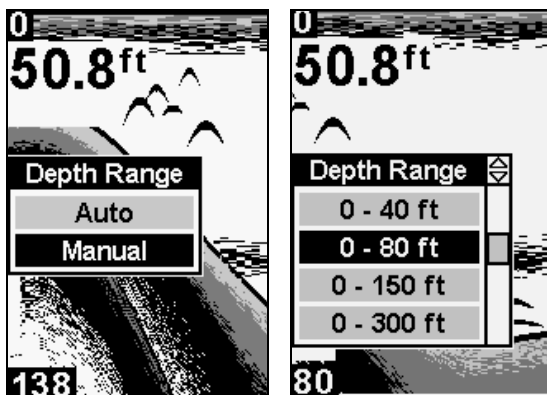

Menu de la Portée en Profondeur avec réglage Manuel ici sélectionné (gauche). Menu des Portées proposées avec 0-80 pieds ici sélectionné (droite).

Zoom

Le zoom permet d'agrandir toutes les images visualisées à l'écran en doublant la taille des échos (zoom 2X). Par exemple, avec une portée en profondeur fixée automatiquement entre 0 et 60 pieds, le Zoom affichera une image agrandie de la colonne d'eau comprise entre 30 pieds et 60 pieds, conservant ainsi la visualisation du signal de fond.

Pour agrandir l'image affichée à l'écran, appuyez plusieurs fois sur la touche **MENU** jusqu'à ce que le menu **ZOOM** apparaisse à l'écran. Appuyez sur **↓** pour sélectionner **ON**, puis appuyez sur la touche **PWR** pour sortir du menu.

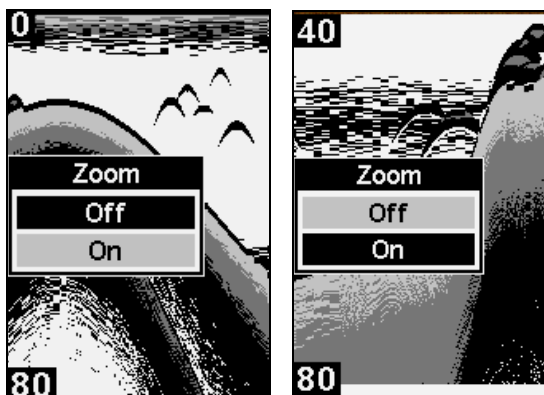

Fonction de Zoom désactivée (gauche). Zoom activé (droite).

Vous pouvez facilement reconnaître un affichage avec Zoom lorsque l'extrémité supérieure de l'échelle de profondeur située à gauche de l'écran n'affiche plus le chiffre zéro. Par exemple, si la portée est réglée de 0 à 80 pieds avec le mode Zoom désactivé, l'activation du zoom agrandira la colonne d'eau comprise entre 40 et 80 pieds. Le nombre 40 (au lieu de zéro) apparaîtra alors à l'extrémité supérieure de l'échelle de profondeur.

Pour désactiver le zoom, appuyez plusieurs fois sur **MENU** jusqu'à ce que le menu **ZOOM** apparaisse à l'écran. Appuyez sur **↑** pour sélectionner **OFF**, puis appuyez sur la touche **PWR** pour sortir du menu. L'extrémité supérieure de l'échelle de profondeur affichera à nouveau zéro.

REMARQUE:

Lorsque vous utilisez l'appareil en mode *automatique*, le Zoom agrandira toujours les échos visibles à proximité du fond, car la portée fixée automatiquement permet un affichage constant du fond dans la partie inférieure de l'écran. Si vous utilisez le Zoom avec une portée fixée *manuellement*, vous pourrez sélectionner l'une des 17 tailles de Zoom pré-réglées. Ceci vous permettra d'agrandir d'autres portions de la colonne d'eau.

Pour cela, assurez-vous tout d'abord que la Portée en profondeur soit en mode manuel. Appuyez ensuite plusieurs fois sur **MENU** jusqu'à ce que le menu **ZOOM** apparaisse à l'écran. Appuyez sur ↓ pour sélectionner **ON**, puis appuyez sur **MENU UP** pour afficher le menu **ZOOM RANGE**.

Utilisez les touches fléchées pour sélectionner la taille de zoom que vous désirez. Lorsque vous aurez terminé, appuyez sur **PWR** pour sortir du menu.

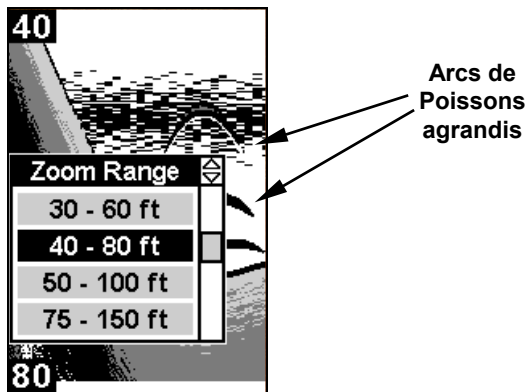

Menu du Zoom avec portée de 40-80 pieds ici sélectionnée.

Vous pouvez choisir l'une de ces gammes de zoom: 0-10, 5-15, 10-20, 15-30, 20-40, 30-60, 40-80, 50-100, 75-150, 100-200, 150-300, 200-400, 300-600, 400-800, 500-1000, 750-1500 et 1000-2000.

Sensibilité

La sensibilité ajuste la façon dont les échos sont affichés à l'écran. Si vous souhaitez visualiser plus de détails, essayez d'augmenter progressivement la sensibilité. L'écran peut parfois être encombré de signaux parasites. Dans ce cas, diminuer la sensibilité peut permettre de réduire les bruits et de visualiser les échos de poissons les plus forts, si des poissons sont présents. Lorsque vous réglerez la sensibilité, vous pourrez observer la différence à l'écran instantanément.

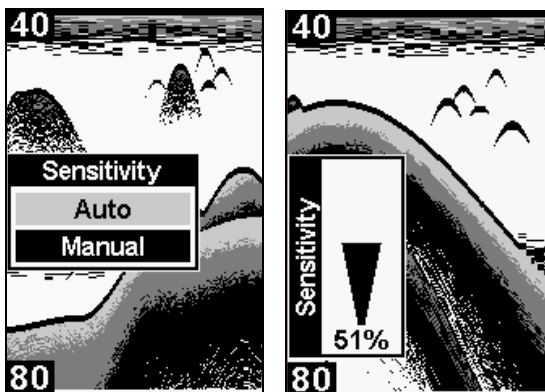

Sensibilité réglée en mode Manuel (gauche). Barre de Contrôle de la Sensibilité (droite).

Vous pouvez régler le niveau de sensibilité que vous soyez en mode Automatique ou en mode Manuel de Sensibilité. La méthode d'ajustement sera la même pour ces deux modes, mais les résultats obtenus seront légèrement différents.

Pour régler la Sensibilité en Mode Automatique:

Appuyez plusieurs fois sur **MENU** jusqu'à ce que le menu intitulé **SENSITIVITY** apparaisse. Assurez-vous que la sensibilité soit en mode Auto, puis appuyez sur **MENU UP** pour accéder à la barre de contrôle de la sensibilité. Appuyez sur **↑** pour augmenter la sensibilité, ou sur **↓** pour la diminuer. Lorsqu'elle sera réglée au niveau voulu, appuyez sur **PWR** pour sortir du menu. Si vous atteignez les niveaux maximum ou minimum de sensibilité, une tonalité sera émise.

Pour régler la Sensibilité en Mode Manuel:

Si vous souhaitez modifier la sensibilité en Mode Manuel, désactivez la Sensibilité Automatique. Appuyez plusieurs fois sur **MENU** jusqu'à ce que le menu **SENSITIVITY** apparaisse. Appuyez sur **↓** pour sélectionner **MANUAL**, puis sur **MENU UP** pour accéder à la barre de contrôle de la sensibilité.

Appuyez sur ↑ pour augmenter la sensibilité, ou sur ↓ pour la diminuer. Lorsqu'elle sera réglée au niveau voulu, appuyez sur **PWR** pour sortir du menu.

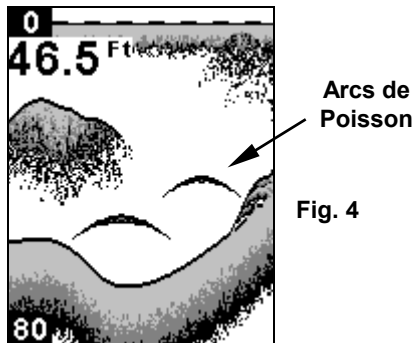
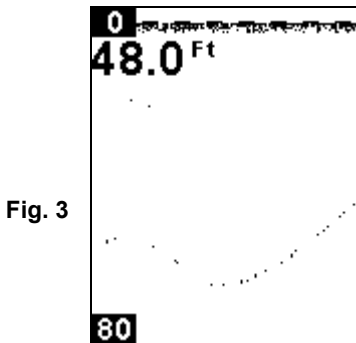
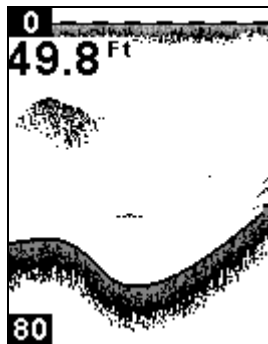
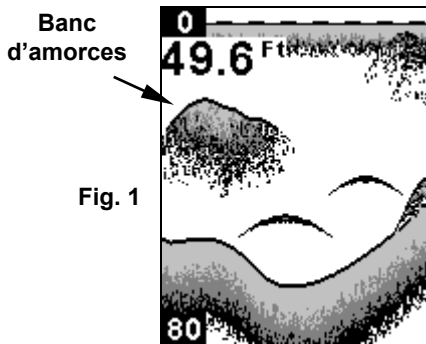

Ces figures illustrent l'affichage d'une même zone avec des réglages de sensibilité différents. Fig.1 : Sensibilité à 98 pourcent, déterminée par la fonction de Sensibilité Automatique. Typique du mode automatique.

Fig.2 : Sensibilité réglée à 71 pourcent. Fig. 3 : Sensibilité réglée à 47 pourcent. Fig.4 : Sensibilité réglée à 100 pourcent.

Grayline®

La bande (ou ligne) grise Grayline® vous permet de distinguer les échos faibles des échos prononcés. Vous pouvez ainsi différencier un fond dur

d'un fond mou. Par exemple, un fond mou, boueux ou couvert d'herbes, renvoie un signal faible accompagné d'une bande grise étroite ou inexistante. Un fond dur renvoie un signal puissant produisant une bande grise plus large.

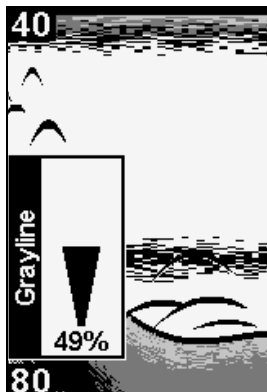

Barre de contrôle de la Ligne Grise.

Si vous visualisez deux signaux de même intensité, l'un avec du gris et l'autre sans, la cible accompagnée de la bande grise renvoie l'écho le plus fort. On peut ainsi distinguer les herbes des arbres sur le fond, ou les poissons des structures.

La Bande Grise est ajustable. Puisque la bande grise indique la différence entre des échos faibles et des échos forts, le réglage de la sensibilité peut également nécessiter un niveau de réglage de la Bande Grise différent. Le niveau choisi par le sondeur lors de sa mise sous tension convient habituellement à la plupart des situations. Familiarisez-vous avec votre appareil pour déterminer le réglage de la bande grise le mieux adapté à votre utilisation.

Pour modifier le niveau la Bande Grise, appuyez plusieurs fois sur **MENU** jusqu'à ce que la barre de contrôle intitulée **GRAYLINE** apparaisse.

Appuyez sur ↑ pour augmenter le niveau de la Bande Grise ou sur ↓ pour le réduire. Les échos défilant à l'écran témoigneront des effets du

réglage de la Bande Grise. Une tonalité sera émise lorsque vous atteindrez les niveaux maximum ou minimum de réglage. Appuyez sur **PWR** pour sortir du menu.

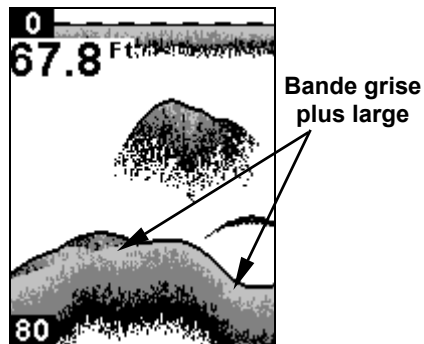
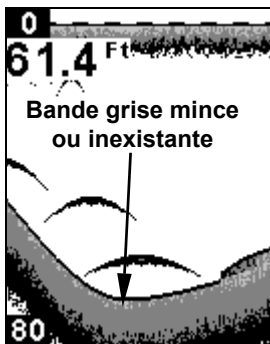

Une étroite bande grise indique la présence d'un fond mou (gauche), probablement recouvert de boue ou de sable. Une bande grise plus large indique la présence d'un fond dur, rocheux (droite).

Vitesse de Défilement

La vitesse à laquelle les échos défilent à l'écran est appelée vitesse de défilement du graphique. Elle est par défaut réglée à son niveau "max" (100 pourcent) pour cet appareil. Nous vous recommandons de conserver ce réglage pour la plupart des conditions de pêche.



Barre de contrôle de la Vitesse de Défilement.

Cependant, vous devrez peut être modifier la vitesse de défilement lorsque vous serez à l'arrêt ou à la dérive très lente.

Vous pourrez parfois obtenir de meilleures images en réduisant la vitesse de défilement jusqu'à ce qu'elle soit égale à la vitesse à laquelle vous vous déplacez le long du fond.

Si vous êtes au mouillage, que vous pêchez sur la glace ou depuis un quai, réglez la vitesse de défilement à 25 pourcent. Si vous dérivez lentement, essayer une vitesse de 50 pourcent. Lorsque vous êtes à l'arrêt et qu'un poisson entre dans le cône de détection du sonar, l'image apparaîtra à l'écran sous la forme d'une longue ligne et non pas d'un arc. En réduisant la vitesse de défilement, la ligne se raccourcira et ressemblera davantage à un signal habituel.

Pour régler la Vitesse de Défilement, appuyez plusieurs fois sur **MENU** jusqu'à ce que la barre de contrôle **CHART SPEED** apparaisse. Appuyez sur ↑ pour augmenter la vitesse de défilement du graphique. Appuyez sur ↓ pour la réduire. Appuyez sur **PWR** pour revenir à l'écran principal.

Pour rétablir le réglage par défaut, répétez les étapes décrites ci-dessus, mais utilisez cette fois les touches fléchées pour régler la vitesse à **100%** avant de sortir du menu.

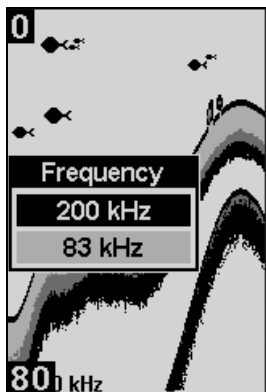

Menu de la Fréquence avec 200 kHz ici sélectionnée.

Fréquence

Votre sondeur peut transmettre des signaux avec une fréquence de 83 kHz et de 200 kHz. La fréquence utilisée par défaut est de 200kHz, ce qui est le mieux adapté à une utilisation en eau peu profonde (environ 300 pieds ou moins). Cette fréquence est la meilleure dans environ 80 pourcent des cas de pêche sportive en eau douce ou salée. Lorsque vous naviguerez en eau salée vraiment profonde, jusqu'à 1000 pieds, la fréquence de 83 kHz sera alors la mieux adaptée.

Le transducteur 200kHz vous procurera de meilleurs détails et une meilleure définition, mais une pénétration réduite en profondeur. Vous n'obtiendrez pas autant de détails ou de définition avec une fréquence de 83 Hz, mais une lecture plus en profondeur et un cône de détection des poissons pouvant atteindre 120°. Rappelez-vous que tous les sonars offrent généralement une meilleure lecture en profondeur dans une eau douce plutôt que dans une eau salée.

Pour changer de fréquence, appuyez plusieurs fois sur **MENU** jusqu'à ce que le menu intitulé apparaisse. Appuyez sur **↑** pour sélectionner **200 kHz** ou bien sur **↓** pour choisir **83 kHz**. Appuyez sur **PWR** pour sortir du menu de la Fréquence.

Fish I.D.™

Le dispositif de repérage des poissons identifie — sous forme de symboles de poisson — des cibles répondant à certains critères. Le micro-ordinateur de l'appareil analyse tous les échos et élimine les parasites présents en surface, les thermoclines et autres signaux indésirables.

La fonction de Fish I.D. affiche des symboles à l'écran à la place des échos de poissons. Il existe trois tailles de symbole : petit, moyen et grand. Ces symboles affichent la taille relative des cibles. En d'autres termes, la fonction de Fish I.D. affiche un petit symbole lorsqu'elle repère ce qu'elle croit être un petit poisson, un symbole de taille moyenne pour un poisson de taille plus importante et ainsi de suite.

Le Fish I.D. permet au novice de reconnaître plus facilement un signal provenant d'un poisson lorsqu'il en voit un. Cependant, le repérage des poissons *uniquement* à l'aide des symboles est limité.

Quoique sophistiqué, le micro-ordinateur de votre sondeur peut être induit en erreur. Il ne peut pas faire la distinction entre les poissons et d'autres objets en suspension tels que des tortues, des flotteurs submergés, des bulles d'air, etc. Les grosses branches isolées sont pour le Fish I.D. les objets les plus difficiles à distinguer des poissons.

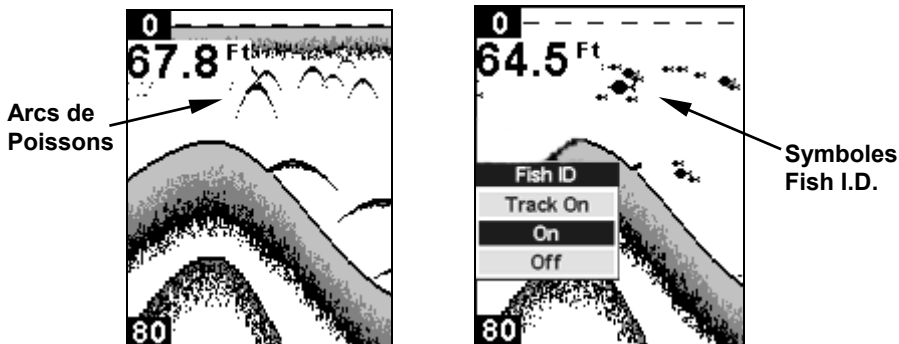

Visualisation de la structure sous-marine en mode normal (gauche).
Affichage du menu Fish I.D. avec fonction activée (droite).

Pour visualiser ce qui se trouve sous votre bateau avec un maximum de détails, nous vous recommandons de désactiver le Fish I.D. et d'apprendre à interpréter les arcs de poissons.

Il est possible que vous visualisiez des symboles Fish I.D. à l'écran alors qu'il n'y a en réalité aucun poisson présent. L'inverse est également possible — la fonction de Fish I.D. peut réellement manquer des poissons qui sont présents

Cela signifie-t-il que le dispositif ne fonctionne pas ? Non – il interprète simplement les retours de signaux de manière spécifique afin de faciliter la lecture à l'écran. Rappelez-vous : le Fish I.D. est un des outils que nous mettons à votre disposition pour que vous puissiez analyser les signaux que vous recevez, de façon à posséder le plus d'informations possibles pour le repérage du poisson. Ce dispositif, ainsi que d'autres, peut vous permettre de "voir" clairement ce qui se trouve sous votre bateau dans de nombreuses situations différentes. Utilisez l'appareil avec et sans le Fish I.D. pour vous familiariser avec ce dispositif. Le Fish I.D. est activé par défaut sur cet appareil.

Le Fish I.D. est d'autant plus pratique lorsque vous ne vous trouvez pas à proximité de l'écran du sondeur. Vous pouvez dans ce cas activer

le Fish I.D. et son alarme. Quand un poisson passera sous votre bateau, vous pourrez ainsi l'entendre grâce à l'alarme!

Le Fish I.D. peut également s'avérer très pratique lorsque vous désirez éliminer certains détails rassemblés par votre appareil. Par exemple, il peut aider à réduire l'encombrement dû aux bulles suspendues causées par l'action des vagues ou par le sillage des bateaux.

Pour désactiver la fonction de Fish I.D., appuyez plusieurs fois sur **MENU** jusqu'à ce que le menu **FISH ID** apparaisse à l'écran. Appuyez sur ↓ pour sélectionner **OFF**, puis appuyez sur **PWR**. Pour réactiver cette fonction, répétez les mêmes étapes, mais appuyez sur ↑ pour sélectionner **ON**.

Fishtrack™

La fonction de FishTrack™ indique la profondeur du poisson lorsqu'un symbole apparaît à l'écran. Pour l'activer, appuyez plusieurs fois sur **MENU** jusqu'à ce que le menu **FISH ID** apparaisse. Appuyez sur ↑ pour sélectionner **TRACK ON**, puis appuyez sur **PWR**. Pour désactiver cette fonction, répétez les mêmes étapes, mais appuyez cette fois sur ↓ pour sélectionner **OFF**.

Si vous souhaitez désactiver la fonction de FishTrack tout en continuant à utiliser le Fish I.D., appuyez sur ↓ pour sélectionner **ON**, puis appuyez sur **PWR**. Rappelez-vous que la fonction de FishTrack fonctionne uniquement lorsque le repérage des poissons (Fish I.D.) est activé.

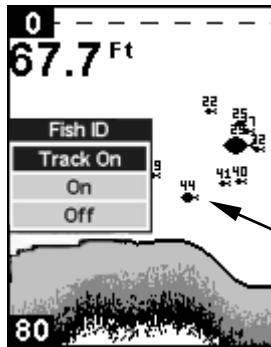

Symbole Fish I.D. avec indicateur de profondeur FishTrack

Menu et symbole Fish ID avec fonction FishTrack activée. Le poisson se trouve ici à 44 pieds de profondeur.

Alarmes

L'appareil possède quatre types d'alarmes différents : poisson, hauts-fonds, profondeur et piles.

Alarme de Poisson

L'Alarme de Poisson émet une tonalité lorsqu'un symbole de poisson apparaît à l'écran. La fonction de Fish I.D. doit être activée pour que les alarmes de poisson fonctionnent.

Pour activer le dispositif de repérage des poissons (Fish I.D.), appuyez plusieurs fois sur **MENU** jusqu'à ce que le menu **FISH ID** apparaisse à l'écran. Appuyez sur ↓ pour sélectionner **ON**, puis appuyez sur **PWR**. Appuyez plusieurs fois sur **MENU** jusqu'à ce que le menu **FISH ALARM** apparaisse. Appuyez sur ↑ pour sélectionner **ON**, puis appuyez sur **PWR**.

Pour désactiver l'alarme de poisson, appuyez plusieurs fois sur **MENU** jusqu'à ce que le menu **FISH ALARM** apparaisse. Appuyez sur ↓ pour sélectionner **OFF**, puis appuyez sur **PWR** pour sortir du menu.



Menu de l'Alarme de Poisson.

Alarmes de Profondeur

Les alarmes de profondeur sont déclenchées uniquement par le signal du fond. Aucun autre écho ne peut les activer. Elles consistent en une alarme pour les eaux peu profondes et en une alarme pour les eaux profondes. L'alarme pour les eaux peu profondes émet un signal sonore lorsque la profondeur du fond devient inférieure à la valeur fixée pour le déclenchement de l'alarme. L'alarme pour les eaux profondes émet un signal sonore lorsque la profondeur du fond devient supérieure à celle fixée pour l'alarme. Les deux alarmes se règlent de la même manière, mais à l'aide de menus différents.

Alarme de Hauts Fonds

Pour régler la profondeur de cette alarme, appuyez plusieurs fois sur **MENU** jusqu'à ce que le menu **SHALLOW ALARM** apparaisse.

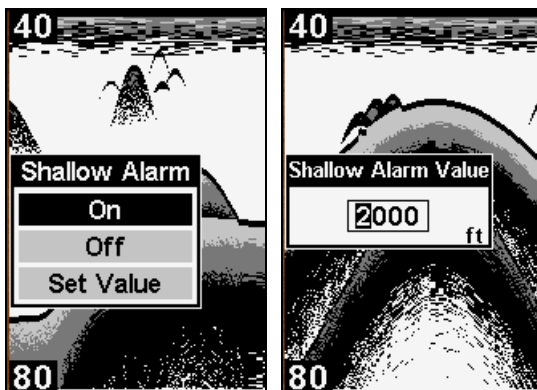

Menu de l'Alarme de Hauts Fonds (gauche). Fenêtre de Saisie de la Valeur de l'Alarme de Hauts Fonds (droite).

Appuyez sur ↓ jusqu'à **SET VALUE**. La fenêtre de saisie de l'Alarme de Hauts Fonds apparaîtra. Utilisez les touches ↑ ↓ pour choisir le premier chiffre, puis appuyez sur **MENU DOWN** pour passer au chiffre suivant. Répétez ces étapes jusqu'à ce que la profondeur voulue soit saisie. Pour ramener le curseur à l'un des chiffres choisis, appuyez sur **MENU UP**. Appuyez sur **PWR** pour retourner au menu de l'Alarme de Hauts Fonds. Appuyez sur ↑ pour sélectionner **ON**, ce qui aura pour effet d'activer l'alarme, puis appuyez sur **PWR** pour sortir du menu. Lorsque la profondeur du fond sera inférieure au réglage sélectionné, une tonalité sera émise et un message apparaîtra à l'écran.

Appuyez sur **PWR** pour éteindre l'alarme. Le signal sonore sera émis de nouveau lorsque l'alarme de hauts-fonds sera réactivée.

Pour désactiver l'alarme, appuyez plusieurs fois sur **MENU** jusqu'à ce que le menu **SHALLOW ALARM** apparaisse à l'écran. Appuyez sur ↓ pour sélectionner **OFF**, puis appuyez sur **PWR** pour sortir du menu.

Alarme de Profondeur

Pour régler cette alarme, appuyez plusieurs fois sur **MENU** jusqu'à ce que le menu **DEEP ALARM** apparaisse à l'écran.

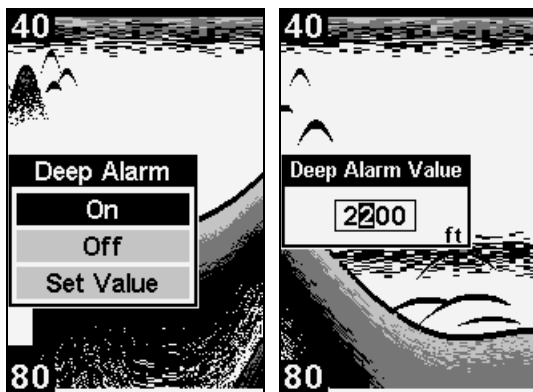

Menu de l'Alarme de Profondeur (gauche). Fenêtre de Saisie de la Valeur de l'Alarme de Profondeur (droite).

Appuyez sur ↓ jusqu'à **SET VALUE**. La fenêtre de saisie de l'Alarme de Profondeur apparaîtra. Appuyez sur ↓ pour choisir le premier chiffre, puis appuyez sur **MENU DOWN** pour passer au chiffre suivant. Répétez ces étapes jusqu'à ce que la profondeur voulue soit saisie. Pour ramener le curseur à l'un des chiffres choisis, appuyez sur **MENU UP**. Appuyez sur **PWR** pour retourner au menu de l'Alarme de Profondeur. Appuyez sur ↑ pour sélectionner **ON**, ce qui aura pour effet d'activer l'alarme, puis appuyez sur **PWR** pour sortir du menu. Lorsque la profondeur du fond sera supérieure au réglage sélectionné, une tonalité sera émise et un message apparaîtra à l'écran.

Alarme de l'Alimentation

Pour régler l'alarme de l'alimentation, appuyez plusieurs fois sur **MENU** jusqu'à ce que **BATTERY ALARM** apparaisse.

Appuyez sur ↓ jusqu'à **SET VALUE**. La fenêtre de saisie de la Valeur de déclenchement de l'Alarme de Faible Alimentation apparaîtra. Entrez une tension comprise entre 7 et 18 volts. Appuyez sur ↑↓ pour choisir le premier chiffre, puis appuyez sur **MENU DOWN** pour passer au chiffre suivant. Répétez ces étapes jusqu'à ce que la valeur voulue soit saisie.

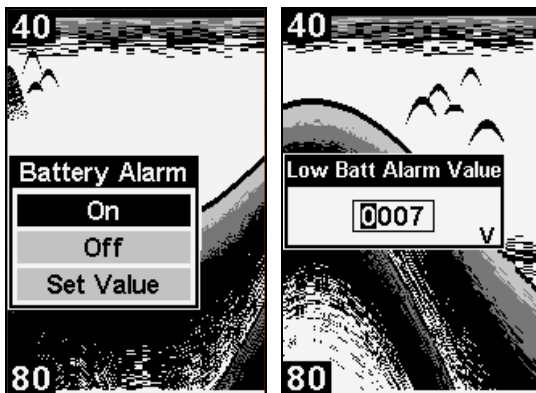

Menu de l'Alarme de l'Alimentation (gauche). Valeur de déclenchement de l'Alarme de Faible Alimentation (droite).

Pour ramener le curseur à l'un des chiffres choisis, appuyez sur **MENU UP**. Appuyez sur **PWR** pour retourner au menu de l'Alarme de l'Alimentation. Appuyez sur ↑ pour sélectionner **ON**, ce qui aura pour effet d'activer l'alarme, puis appuyez sur **PWR** pour sortir du menu. Lorsque la tension deviendra inférieure à la valeur saisie, une tonalité sera émise et un message apparaîtra à l'écran.

Rejet du Bruit et ASP™

La fonction ASP™ est un système intégré au sonar d'élimination des signaux parasites, qui évalue constamment les effets de la vitesse du bateau, des conditions de l'eau et des interférences électriques. La fonction automatique vous procure, dans la plupart des cas, la meilleure visualisation possible à l'écran.

La fonction ASP élimine efficacement les signaux parasites. Pour le sonar, les signaux parasites (ou bruit) sont des signaux indésirables. Ils sont causés par des sources électriques ou mécaniques telles que les pompes de drain, les installations électriques et les systèmes d'allumage du moteur, les bulles d'air circulant à la surface du transducteur, et mêmes les vibrations provenant du moteur. Dans tous les cas, les signaux parasites peuvent produire des interférences à l'écran.

La fonction d'ASP est très pratique car elle vous permet de vous déplacer à n'importe quelle vitesse sans avoir à ajuster la sensibilité ainsi que d'autres commandes.

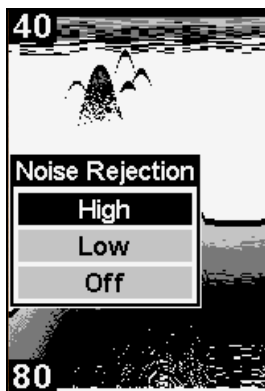

Menu de Rejet du Bruit.

La fonction ASP possède trois réglages différents – Eteint, Bas, et Haut. A la mise sous tension initiale, l'antiparasitage est réglé au niveau le plus Bas. Si vous observez des niveaux élevés de signaux parasites, réglez l'ASP à un niveau moyen ou élevé. Cependant, si le bruit persiste, nous vous suggérons de retrouver la source à l'origine des interférences et de prendre les mesures nécessaires pour régler le problème, plutôt que d'utiliser constamment la fonction ASP en mode élevé. Vous pourrez parfois choisir de ne pas utiliser l'ASP.

Ceci vous permettra de visionner tous les échos avant qu'ils ne soient traités par la fonction ASP.

Pour modifier le réglage de l'ASP, appuyez plusieurs fois sur **MENU** jusqu'à ce que le menu **NOISE REJECTION** apparaisse. Utilisez les touches **↑** **↓** pour sélectionner le niveau que vous désirez, puis appuyez sur **PWR** pour sortir du menu.

Affichage de la Profondeur

La Profondeur peut être affichée à l'écran à l'aide de chiffres de petite, moyenne ou grande taille et peut même être complètement désactivée.

Pour afficher la Profondeur:

Appuyez plusieurs fois sur **MENU** jusqu'à ce que le menu **DEPTH** apparaisse. Appuyez sur **↑** **↓** pour sélectionner la taille d'affichage de la profondeur. Appuyez sur **PWR** pour sortir du menu.

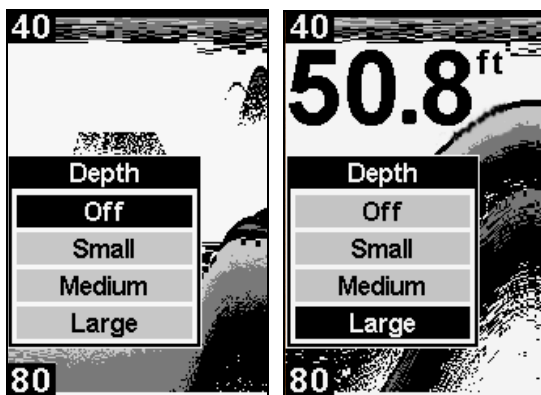

Menu de la Profondeur avec l'affichage de la Profondeur ici désactivé (gauche). Affichage de la Profondeur en gros caractères (droite).

Affichage de la Température

La Température peut être affichée à l'écran à l'aide de chiffres de petite, moyenne ou grande taille et peut même être complètement désactivée.

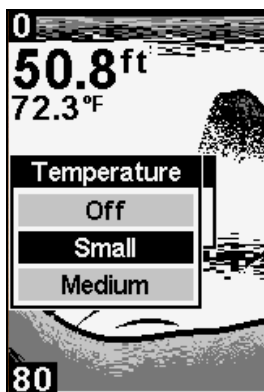
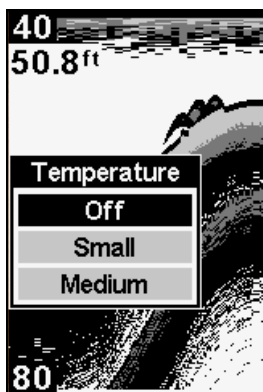

Menu de la Température (gauche). Affichage de la Température en petits caractères (droite).

Pour afficher la Température:

Appuyez plusieurs fois sur **MENU** jusqu'à ce que le menu **TEMPERATURE** apparaisse. Appuyez sur \uparrow \downarrow pour sélectionner la taille d'affichage de la température. Appuyez sur **PWR** pour sortir du menu.

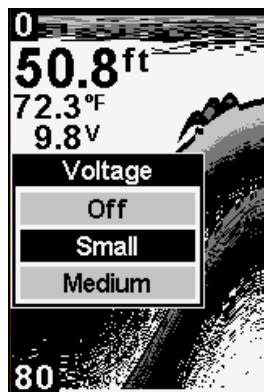
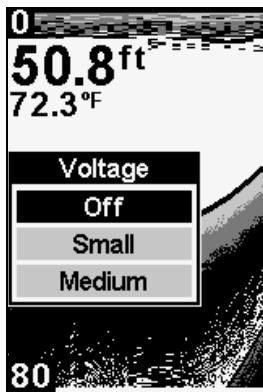

Menu de la tension avec l'affichage de la tension ici désactivé (gauche) et affiché en petits caractères (droite).

Tension

Le menu de la Tension vous offre la possibilité d'afficher la tension des piles à l'écran en petits ou en moyens caractères ou de simplement désactiver son affichage.

Pour afficher la tension des piles:

Appuyez plusieurs fois sur **MENU** jusqu'à ce que le menu **VOLTAGE** apparaisse. Appuyez sur \uparrow \downarrow pour sélectionner la taille d'affichage de la tension des piles. Appuyez sur **PWR** pour sortir du menu.

Rétro éclairage

Le rétro éclairage de l'écran permet une utilisation de nuit de l'appareil. Pour allumer ou éteindre le rétro éclairage, appuyez plusieurs fois sur **MENU** jusqu'à ce que le menu **BACK LIGHT** apparaisse. Appuyez ensuite sur \uparrow pour allumer l'éclairage ou sur \downarrow pour l'éteindre. Appuyez sur **PWR** pour sortir du menu du rétro éclairage.

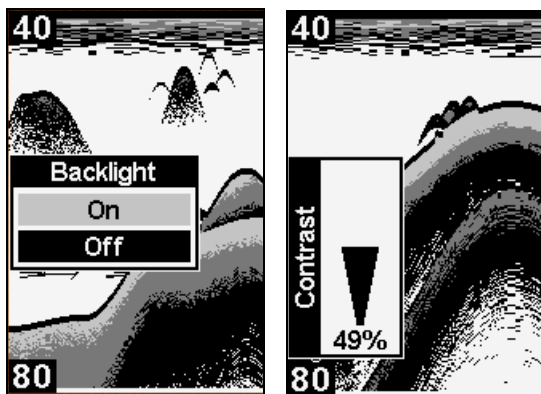

Rétro éclairage désactivé (gauche). Barre de contrôle du Contraste (droite).

Contraste

Le contraste est réglable de façon à pouvoir s'adapter aux conditions d'éclairage extérieur. Ceci vous permettra de visualiser confortablement l'écran à des angles différents ou à différents moments de la journée.

Pour changer le contraste, appuyez plusieurs fois sur **MENU** jusqu'à ce que la barre de contrôle intitulée **CONTRAST** apparaisse à l'écran. Pour réduire le contraste, appuyez sur ↓ ou bien appuyez sur ↑ pour l'augmenter. Lorsque vous atteindrez les limites maximale ou minimale du réglage, un signal sonore sera émis. Appuyez sur **PWR** pour revenir à l'écran principal.

Simulateur

Cet appareil possède un simulateur intégré qui affiche un signal de fond et des signaux de poissons simulés. Cette fonction vous permet d'utiliser votre appareil comme si vous étiez sur l'eau; toutes les options et fonctions de l'appareil sont utilisables. Un message apparaîtra occasionnellement pour vous rappeler que le simulateur est activé.

Pour utiliser le simulateur, appuyez plusieurs fois sur **MENU** jusqu'à ce que le menu **SIMULATOR** apparaisse. Appuyez ensuite sur ↑ pour activer la fonction, puis appuyez sur **PWR** pour sortir du menu. Répétez les mêmes étapes pour la désactiver. Le simulateur se désactivera automatiquement lorsque vous éteindrez l'appareil.

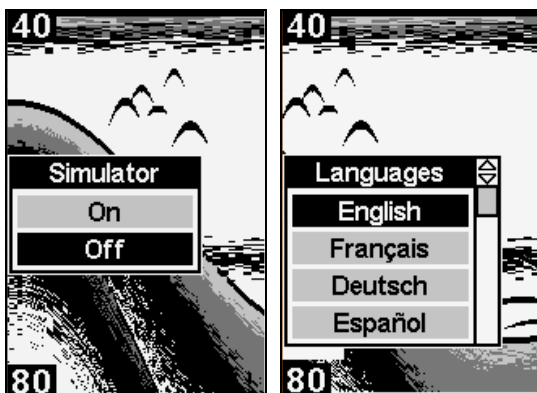

Menu du Simulateur (gauche). Menu des Langues (droite).

Choisir la Langue

Les menus de cet appareil sont disponibles en 11 langues: Anglais, Français, Allemand, Espagnol, Italien, Danois, Suédois, Russe, Tchèque, Hollandais et Finlandais.

Pour choisir une langue:

1. Appuyez plusieurs fois sur **MENU** jusqu'à ce que le menu des Langues apparaisse.
2. Utilisez les touches \uparrow \downarrow pour sélectionner la langue voulue. Tous les menus apparaîtront alors dans la langue que vous aurez sélectionnée. Appuyez sur **PWR** pour sortir du menu.

Informations Système

Pour connaître la version du logiciel que vous possédez sur votre appareil, appuyez plusieurs fois sur **MENU** jusqu'à ce que le menu **SOFTWARE INFORMATION** apparaisse. Appuyez sur **PWR** pour sortir du menu.

Réinitialisation des Options

Cette commande est utilisée pour redonner à toutes les fonctions, options et paramètres leur valeur par défaut. Elle est utile lorsque vous avez modifié plusieurs paramètres et que vous souhaitez que l'appareil retrouve un fonctionnement automatique de base.

Tout d'abord, éteignez l'appareil. Appuyez ensuite sur ↓ et sur **MENU DOWN** en même temps tout en appuyant sur la touche **PWR**. Relâchez toutes les touches lorsque l'appareil se rallumera. Les réglages par défaut de l'appareil seront alors restaurés.

Notes

Dépannage

Si votre appareil ne fonctionne pas ou si vous avez besoin d'assistance technique, veuillez consulter cette section de dépannage avant de contacter le service clientèle de l'usine. Cela pourrait vous éviter d'avoir à renvoyer inutilement votre appareil pour réparation. Pour obtenir nos coordonnées, reportez-vous à la dernière page de ce manuel.

L'appareil ne s'allume pas:

1. Vérifiez le raccordement du câble d'alimentation à l'appareil. Vérifiez également les fils.

2. Assurez-vous que le câble d'alimentation soit bien branché. Le fil rouge doit être branché à la borne positive de la batterie et le fil noir à la borne négative ou à la masse.

3. Vérifiez le fusible.

4. Mesurez la tension de la batterie au niveau du connecteur d'alimentation de l'appareil. Celle-ci devrait être d'au moins 11 volts. Si ce n'est pas le cas, le câblage de l'appareil est défectueux, les bornes de la batterie ou les fils au niveau des bornes sont corrodés ou la batterie est déchargée.

L'appareil ne fonctionne qu'en mode de simulation:

Il y a un problème avec le transducteur ou avec le câble du transducteur. Vérifiez que le câble soit en bon état.

L'affichage se fige, s'immobilise ou fonctionne par à-coups:

1. Des parasites électriques provenant du moteur ou d'un autre périphérique peuvent provoquer des interférences au niveau du sonar. Il peut s'avérer utile d'acheminer à nouveau les câbles d'alimentation et du transducteur loin des autres fils de l'embarcation. Reliez le câble d'alimentation du sonar directement à la batterie plutôt que de le faire passer par un porte fusible ou par un interrupteur d'allumage.

2. Vérifiez si le câble du transducteur présente des ruptures, des coupures ou des fils coincés.

3. Vérifiez les raccords des câbles du transducteur et de l'alimentation. Assurez-vous qu'ils soient tous les deux bien branchés à l'appareil.

Écho de fond faible, lectures numériques irrégulières, ou aucun signal de poisson:

1. Assurez-vous que le transducteur soit bien orienté vers le bas. Nettoyez la surface du transducteur. L'huile, la saleté et le carburant peuvent former une pellicule, réduisant ainsi son efficacité. Si le transducteur est installé à l'intérieur de la coque, il ne doit être séparé de l'eau que par une seule couche de fibre de verre et il doit être bien fixé à la coque. N'utilisez JAMAIS l'adhésif en caoutchouc silicone RTV ni la résine époxyde Marine-Tex™.

2. Des parasites électriques provenant du moteur du bateau peuvent nuire au sonar, le forçant ainsi à augmenter sa Discrimination ou sa fonction de rejet du bruit. L'appareil peut alors éliminer de l'affichage des signaux plus faibles tels que ceux des poissons ou mêmes ceux des structures.

3. La profondeur de l'eau peut excéder la capacité de l'appareil à trouver le fond. L'affichage numérique clignotera continuellement si le sonar ne peut pas repérer le signal de fond en mode automatique. Il peut également indiquer une portée dont les limites excèdent largement la profondeur de l'eau dans laquelle vous vous trouvez. Dans ce cas, mettez l'appareil en mode manuel, indiquez une portée plus réaliste (de 0 à 100 pieds par exemple) et augmentez la sensibilité. Un signal de fond devrait apparaître lorsque vous naviguerez en eau moins profonde.

4. Vérifiez la tension de la batterie. Si celle-ci diminue, la puissance de l'émetteur diminue également, réduisant ainsi la capacité de l'appareil à retrouver le fond et à repérer les cibles.

Disparition du signal de fond à grandes vitesses, affichage numérique irrégulier ou écho de fond faible lorsque le bateau est en mouvement

1. Le transducteur peut se trouver en eau turbulente. Il doit être placé à un endroit où la circulation de l'eau est régulière afin de permettre au sonar de fonctionner à n'importe quelle vitesse. Les bulles d'air présentes dans l'eau perturbent les signaux du sonar, réduisant ainsi sa capacité à repérer le fond ou les autres cibles. Le terme technique de ce phénomène est "cavitation".

2. Les parasites électriques provenant du moteur de l'embarcation peuvent nuire au sonar, le forçant à augmenter sa Discrimination ou sa fonction de rejet du bruit. L'appareil peut alors éliminer de l'affichage les signaux plus faibles tels que ceux des poissons ou mêmes ceux des structures. Essayez d'utiliser des bougies à résistance ou éloignez le câble d'alimentation et le câble du transducteur des autres fils électriques présents sur le bateau.

Aucun arc de poissons ne s'affiche lorsque la fonction de repérage des poissons (Fish I.D.) est désactivée:

1. Assurez-vous que le transducteur soit bien dirigé à plat vers le bas. Il s'agit du problème le plus fréquent lorsqu'un arc partiel est affiché.

2. La sensibilité n'est peut être pas suffisamment élevée. Votre appareil ne peut afficher un arc de poisson que s'il reçoit l'écho du poisson depuis son entrée dans le cône de détection jusqu'à sa sortie. Si la sensibilité n'est pas assez élevée, l'appareil ne montre le poisson que lorsqu'il se trouve au centre du cône de détection.

3. Utilisez le zoom. Il est beaucoup plus facile de visualiser des arcs de poissons avec une portée réduite. Par exemple, vous aurez beaucoup plus de chance de voir des arcs de poissons avec une portée de 30 à 60 pieds qu'avec une portée de 0 à 60 pieds. Les cibles sont en effet agrandies et l'affichage montre beaucoup plus de détails.

4. L'embarcation doit se déplacer à la traîne pour que les arcs de pois-

sons soient visibles. Si le bateau est immobile, les poissons demeurant dans le cône de détection apparaissent à l'écran sous forme de lignes droites horizontales.

BRUITS PARASITES

Les parasites électriques représentent une part importante des problèmes liés à l'utilisation du sonar. Ceux-ci apparaissent habituellement à l'écran sous forme de motifs aléatoires, constitués de lignes ou de points épars. Dans les cas extrêmes, l'écran peut être complètement recouvert de points noirs, l'appareil peut fonctionner de façon irrégulière ou ne pas fonctionner du tout.

Pour éliminer ou réduire les effets des parasites électriques, essayez tout d'abord d'en déterminer la cause. Avec le bateau immobile sur l'eau, mettez tout le matériel électrique hors tension. Assurez-vous que le moteur soit également éteint. Allumez votre sondeur, puis désactivez le système d'élimination des parasites [connu sous le nom de fonction ASP (Advanced Signal Processing)]. Un signal de fond constant devrait apparaître à l'écran. Placez à présent chaque élément électrique du bateau sous tension et observez à l'écran son effet sur le sondeur. Par exemple, actionnez la pompe de drain et voyez si des parasites apparaissent à l'écran du sonar. Si aucun parasite n'apparaît, arrêtez la pompe et activez ensuite le poste de radio VHF (hyperfréquences). Procédez ainsi avec tout le matériel électrique, en observant pour chaque élément son effet sur l'écran du sondeur et en le plaçant ensuite hors tension.

Si vous détectez des parasites avec l'un des périphériques électriques, moteur, pompes ou radio, essayez d'isoler le problème. Vous pouvez habituellement acheminer à nouveau le câble d'alimentation et le câble du transducteur loin des fils provoquant ces interférences. Les câbles d'antenne de radio VHF produisent des parasites lors de la transmission; assurez-vous que les fils du sondeur en soient éloignés. Peut-être devrez-vous relier le câble d'alimentation du sondeur directement à la batterie pour l'isoler des autres fils de l'embarcation.

Si le matériel électrique ne fait pas apparaître de parasites à l'écran du sondeur, assurez-vous que tous les éléments électriques du bateau soient hors tension, à l'exception du sondeur, et mettez le moteur en marche. Augmentez le régime en restant au point mort. Si des parasites apparaissent à l'écran, le problème pourrait se situer au niveau des bougies, de l'alternateur ou des fils du compte-tours. Essayez d'utiliser des bougies à résistance, des filtres d'alternateur ou installez le câble d'alimentation du sondeur loin des fils du moteur. On peut une fois de plus éliminer ces problèmes en reliant le câble d'alimentation directement à la batterie. Assurez-vous d'utiliser le fusible en ligne fourni avec cet appareil pour relier le câble d'alimentation à la batterie

Lorsque aucun parasite n'apparaît à l'écran après tout ces essais, le bruit provient alors probablement du phénomène de cavitation. Plusieurs débutants ou amateurs procéderont à une installation rapide du sondeur qui fonctionnera parfaitement en eaux peu profondes ou lorsque le bateau sera à l'arrêt. Dans la plupart des cas, le problème dépendra de l'emplacement et/ou de l'angle d'orientation du transducteur. La face du transducteur doit être soumise à un débit d'eau constant et ce à n'importe quelle vitesse. Consultez le manuel d'utilisation du transducteur pour connaître la position d'installation idéale.

Notes

Notes

Notes

EAGLE ELECTRONICS GARANTIE D'UN AN

"Nous" ou "Notre" désigne EAGLE ELECTRONICS, une division de LEI, fabricant de ce produit. "Vous" ou "Votre" désigne l'acheteur originel de ce produit en tant qu'article de consommation pour un usage personnel, familial ou domestique.

Nous garantissons ce produit contre toute défectuosité ou mauvais fonctionnement relatifs aux matériels et à leur assemblage, et contre tout manquement à se conformer aux spécifications écrites du produit, le tout pour un (1) an à compter de la date originelle de votre achat. NOUS NE FORMULONS AUCUNE AUTRE GARANTIE OU REPRESENTATION EXPRESSES DE QUELQUE NATURE QUE CE SOIT CONCERNANT CE PRODUIT. Vos recours sous cette garantie seront recevables à condition que vous puissiez prouver de façon raisonnable que la défectuosité ou que le mauvais fonctionnement relatif aux matériaux ou à leur assemblage, ou que toute non-conformité aux spécifications écrites du produit s'est produite dans l'année suivant la date d'achat originelle, qui doit être justifiée par un reçu de vente daté ou par un récépissé. Toute défectuosité, mauvais fonctionnement ou non-conformité se produisant dans l'année suivant la date originelle de votre achat entraînera soit une réparation sans frais, soit un remplacement par un nouveau produit identique ou raisonnablement équivalent, à notre discrétion, dans un délai raisonnable à partir de notre réception du produit. Si un tel défaut, mauvais fonctionnement ou non-conformité persiste après plusieurs tentatives de réparation de notre part, vous pourrez choisir d'obtenir sans frais le remplacement du produit ou d'être remboursé. CETTE REPARATION, OU REMPLACEMENT OU REMBOURSEMENT (COMME DECRIT PRECEDEMMENT) EST LE RECOURS EXCLUSIF QUE VOUS AVEZ CONTRE NOUS POUR TOUT DEFAUT, MAUVAIS FONCTIONNEMENT OU NON-CONFORMITE CONCERNANT LE PRODUIT OU POUR TOUTE PERTE OU DOMMAGES RESULTATNT DE QUELQUE CAUSE QUE CE SOIT. NOUS NE SERONS EN AUCUN CAS TENUS RESPONSABLE POUR TOUT DOMMAGE SPECIAL, CONSECUTIF, FORTUIT, OU POUR TOUT AUTRE DOMMAGE INDIRECT QUELQU'IL SOIT.

Certains états n'autorisent pas l'exclusion ou la limitation des dommages accessoires ou consécutifs, les limitations ou exclusions ci-dessus peuvent donc ne pas s'appliquer à votre situation.

Cette garantie NE s'applique PAS dans les cas suivants : (1) quand le produit a été entretenu ou réparé par une personne autre que nous, (2) quand le produit a été relié, installé, combiné, altéré, réglé ou manipulé d'une manière autre que celle décrite par les directives fournies avec le produit, (3) lorsque le numéro de série a été effacé, modifié ou retiré, ou (4) lorsque toute défectuosité, problème, perte ou dommages ont résulté d'accident, d'abus, de négligence, ou d'inattention, ou de tout manquement à fournir un entretien raisonnable et nécessaire conformément aux instructions du manuel de l'utilisateur pour ce produit.

Nous nous réservons le droit de modifier ou d'améliorer nos produits à l'occasion sans encourir l'obligation d'installer de tels changements ou améliorations sur les équipements ou les articles préalablement parus.

Cette garantie vous accorde des droits légaux spécifiques, vous pouvez également bénéficier d'autres droits pouvant varier d'un état à un autre.

RAPPEL: Vous devez conserver le reçu de vente ou le récépissé prouvant la date de votre achat originel dans le cas où un service de garantie serait exigé.

**EAGLE ELECTRONICS
PO BOX 669, CATOOSA, OK 74015
(800) 324-1354**

Obtention de Services...

...aux Etats-Unis:

Nous soutenons votre investissement dans des produits de qualité par un service rapide, spécialisé, et avec de véritables pièces Eagle. Si vous résidez aux Etats-Unis et que vous avez des questions techniques ou concernant le renvoi ou la réparation de votre produit, veuillez contacter le Département du Service Clientèle de l'Usine. Avant tout renvoi d'un produit, vous devez contacter le service clientèle pour déterminer si un retour est nécessaire. Souvent, le service clientèle peut résoudre votre problème par téléphone sans que votre produit soit renvoyé à l'usine. Pour nous contacter, utilisez le numéro gratuit suivant:

800-324-1354

De 8h à 17h, Heure Centrale, du Lundi au Vendredi

Eagle Electronics peut juger nécessaire de modifier ou de mettre un terme à nos politiques d'expédition, à nos réglementations, et à nos offres spéciales à tout moment. Nous nous en réservons le droit sans avis de notification.

...au Canada:

Si vous résidez au Canada et que vous avez des questions techniques ou concernant le renvoi ou la réparation de votre produit, veuillez contacter le Département du Service Clientèle de l'Usine. Avant tout renvoi d'un produit, vous devez contacter le service clientèle pour déterminer si un retour est nécessaire. Souvent, le service clientèle peut résoudre votre problème par téléphone sans que votre produit soit renvoyé à l'usine. Pour nous contacter, utilisez le numéro gratuit suivant:

800-661-3983

905-629-1614 (payant)

De 8h à 17h, Heure de l'Est, du Lundi au Vendredi

... en dehors du Canada et des Etats-Unis:

Si vous avez des questions techniques ou concernant le renvoi ou la réparation de votre produit, contactez le revendeur dans le pays où vous avez acheté votre appareil. Pour localiser un revendeur près de chez vous, visitez notre site Internet, www.eagleonar.com et consultez la section Dealer Locator.

Informations sur la Commande d'Accessoires pour tous les pays

Pour commander des accessoires Eagle tels que des câbles d'alimentation ou des transducteurs, veuillez contacter:

1) Votre revendeur maritime local ou un magasin d'électronique. La plupart des revendeurs de qualité manipulant de l'équipement électronique maritime ou d'autres matériels électroniques pourront vous assister dans l'acquisition de ces articles

Pour localiser un revendeur Eagle près de chez vous, visitez notre site Internet, et consultez la section Dealer Locator. (www.eaglesonar.com/Products/HowToBuy/dealers.asp). Vous pouvez également consulter directement votre annuaire téléphonique.

2) Pour les clients Américains : LEI Extras Inc., PO Box 129, Catoosa, OK 74015-0129
Téléphonez au 1-800-324-0045 ou visitez notre site Internet www.lei-extras.com.

3) Les clients Canadiens peuvent écrire à l'adresse suivante:
Lowrance/Eagle Canada, 919 Matheson Blvd. E. Mississauga, Ontario L4W2R7 ou envoyer un fax au numéro 905-629-3118.

Envoi

S'il s'avère nécessaire de renvoyer un produit pour réparation ou pour échange, vous devrez tout d'abord recevoir un numéro d'autorisation de renvoi de la part du Service Clientèle. Les produits expédiés sans une autorisation de renvoi ne seront pas acceptés. Veuillez observer les recommandations suivantes pour le renvoi de votre article:

- 1.** Veuillez ne pas envoyer les vis ou le support de montage avec votre appareil.
- 2.** Si vous envoyez un chèque pour réparation, veuillez le mettre dans une enveloppe que vous scotcherez à l'appareil.
- 3.** Pour des essais appropriés, joignez une courte note à votre appareil pour décrire le problème que vous rencontrez. Assurez-vous d'y joindre votre nom, l'adresse de renvoi et un numéro de téléphone où vous joindre pendant la journée. Une adresse e-mail est facultative mais utile.
- 4.** Emballez l'appareil dans une boîte de taille appropriée pourvue de matériaux d'emballage pour parer aux dommages pouvant intervenir au cours de l'envoi.
- 5.** Inscrivez sur le paquet le numéro d'Autorisation de Renvoi (RA) en dessous de l'adresse de l'expéditeur.
- 6.** Pour votre sécurité, vous pouvez assurer votre paquet auprès des personnes responsables de son envoi. Eagle n'assumera aucune responsabilité pour les produits perdus ou endommagés durant leur transit

Visitez notre site Internet:



www.eaglesonar.com



Successful Fishing Made Simple™

Eagle Pub. 988-0143-891

Imprimé aux USA 042106

Copyright © 2006
Tous Droits Réservés
LEI-Eagle