Executive Series 2024/2024e



E If you need further assistance or have questions

In the U.S. and Canada, call:
1-800-OKI-DATA (1-800-654-3282)
24 hours a day, 7 days a week

Fr Si vous avez besoin d'une assistance plus approfondie ou si vous avez des questions

Aux États-Unis et au Canada, appelez le:
1-800-OKI-DATA (1-800-654-3282)
24 heures par jour, 7 jours sur 7

Sp Si necesita más asistencia o tiene preguntas

En los Estados Unidos Y Canadá, llame al
1-800-OKI-DATA (1-800-654-3282)
las 24 horas del día, los 7 días de la semana.
En América Latina, llame a:
Oki Data de Mexico, S.A. de C.V., (525) 263-8780
Oki Data do Brasil, Ltda., 5511-3444-3500

Pt Se precisar de assistência ou tiver perguntas

Se quiser ligar:
Nos Estados Unidos e Canadá, ligue para:
1-800-OKI-DATA (1-800-654-3282)
24 horas por dia, 7 dias por semana.
Na América Latina, ligue para:
Oki Data de Mexico, S.A. de C.V., (525) 263-8780
Oki Data do Brasil, Ltda., 5511-3444-3500



Setup Guide

Executive Series 2024/2024e

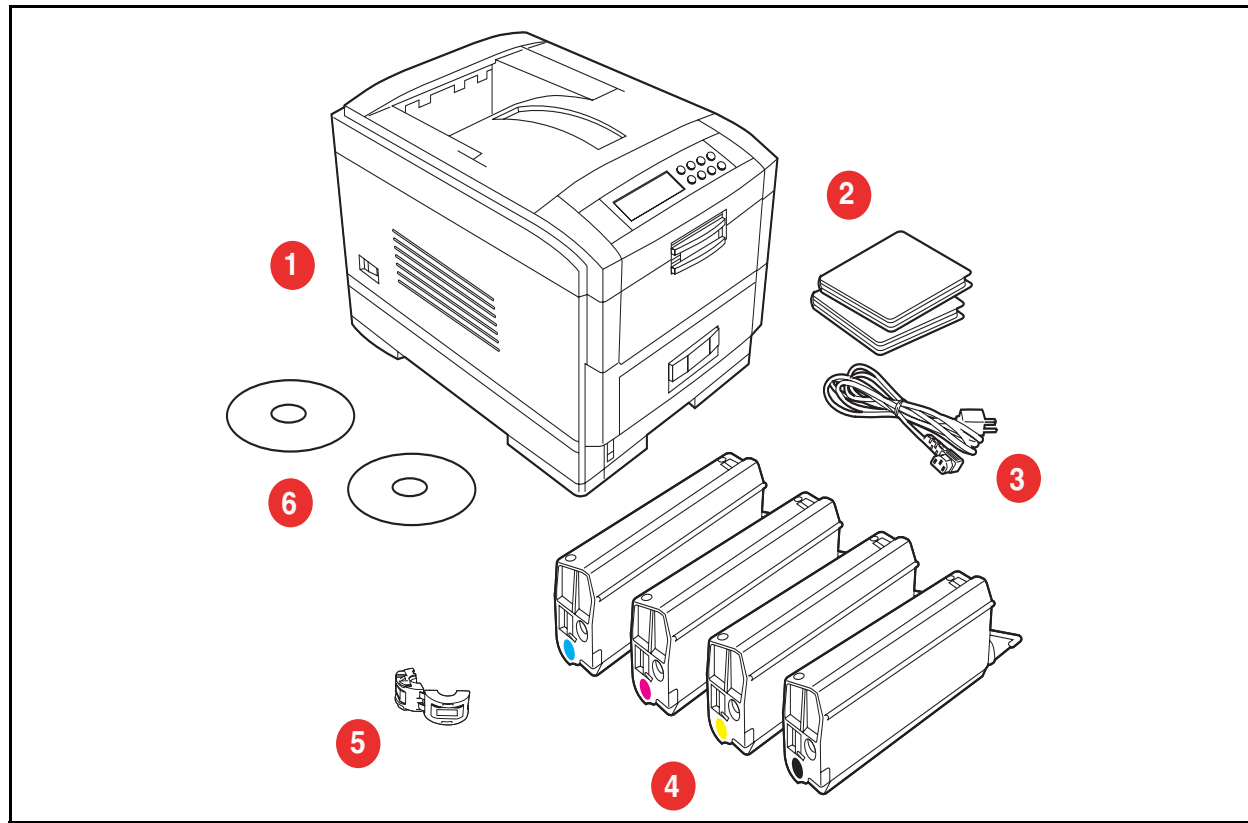

E Remove cardboard overpack revealing contents.
(1) Printer, (2) Light-shield bags, (3) Power Cable, (4) Toner Cartridges, (5) CDs,
(6) Ferrite Core for network units

Fr Retirez l'emballage en carton pour accéder au contenu.
(1) Imprimante, (2) Sac en plastique, (3) Cordon d'alimentation, (4) Cartouche d'encre
sèche, (5) CDs, (6) Ferrite Core pour les réseaux

Es Retire el embalaje de cartón para ver el contenido.
(1) Impresora, (2) Bolsa para protección contra la luz, (3) Cable de alimentación, (4)
Cartucho de toner, (5) CDs, (6) Ferrite Core para network

Pt Retire a protecção de cartão.
(1) Impressora, (2) Saco preto de proteção contra a luz, (3) Cabo de Energia Elétrica,
(4) Cartucho de toner, (5) CDs, (6) Ferrite Core para network

Executive Series 2024/2024e

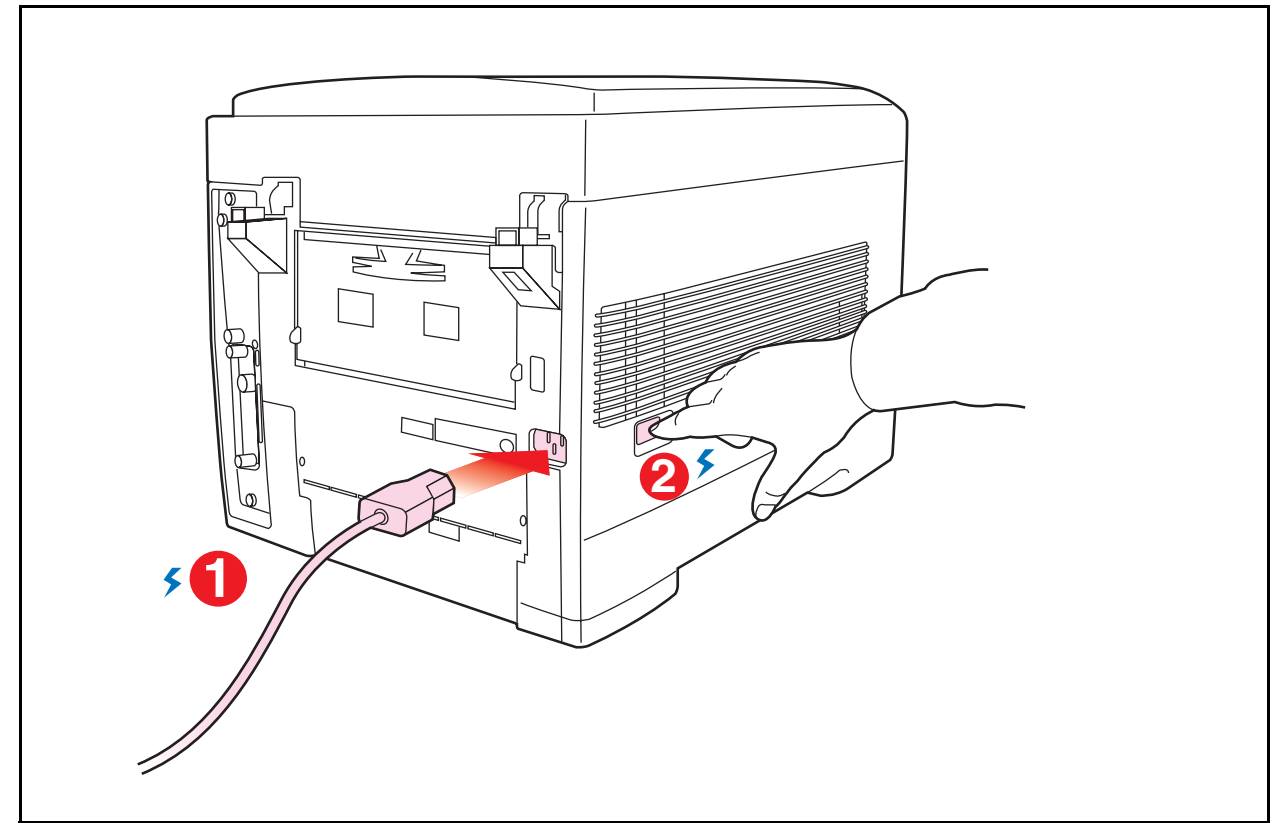

E Insert power cable (1) and then switch on (2).

Fr Introduisez le cardon d'alimentation et mettez (1) l'imprimante sous tension (2).

Es Enchufe el cable de alimentación (1) y encienda la máquina (2).

Pt Insira o cabo (1) de alimentação e lique (2).

Executive Series 2024/2024e

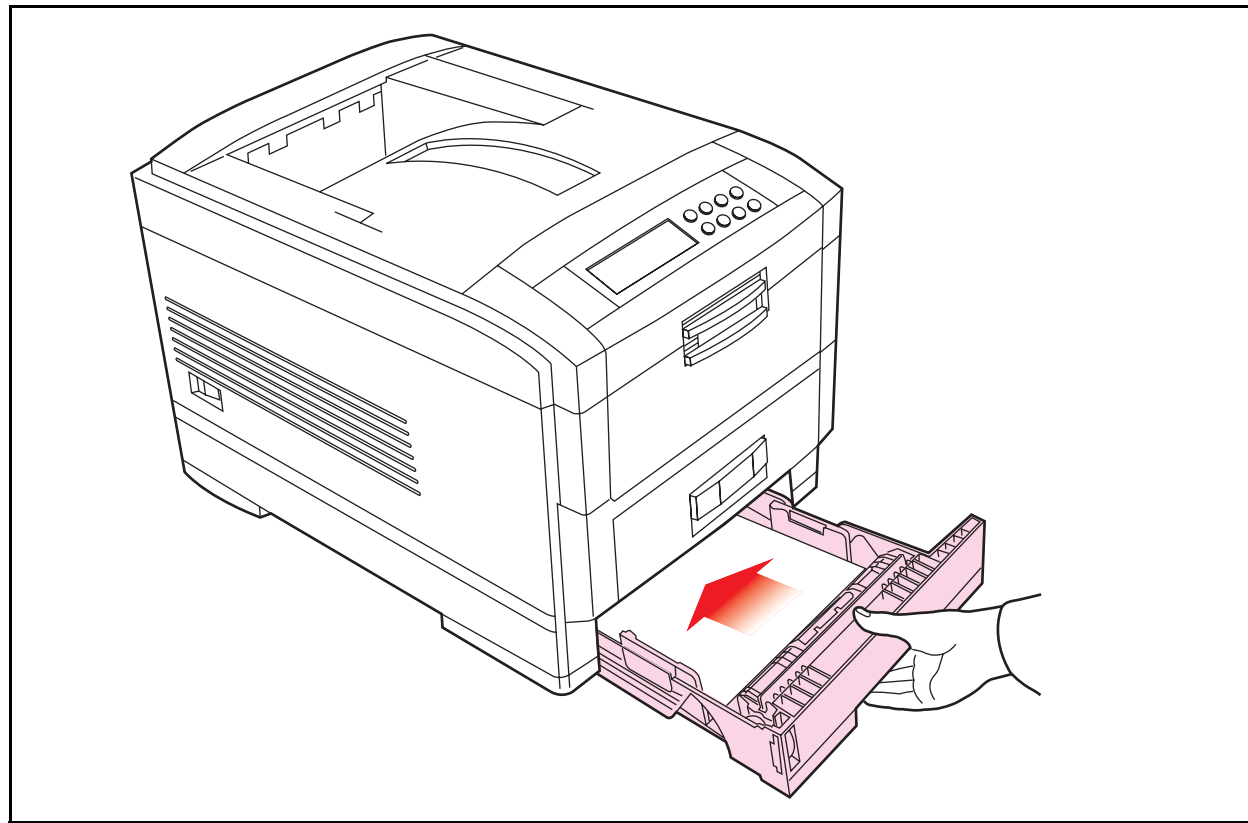

E Gently close paper tray.

Fr Repoussez le bac à papier doucement à sa place.

Es Vuelva a introducir suavemente la bandeja del papel.

Pt Cuidadosamente volte a instalar o tabuleiro de papel.

Executive Series 2024/2024e

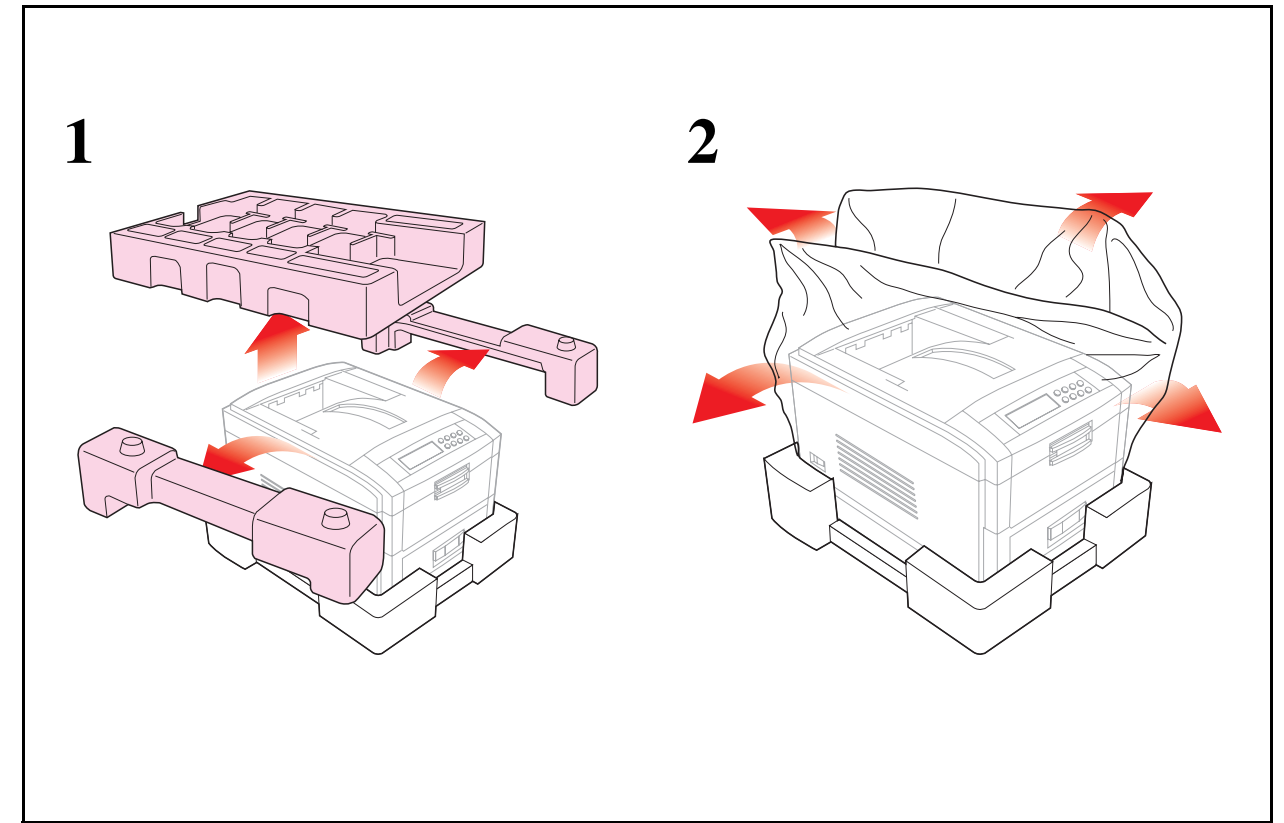

E 1. Remove top packing pieces.
2. Open protective plastic bag.

Fr 1. Retirez les pièces de protection en plastique.
2. Ouvrez le sac de protection en plastique.

Es 1. Retire las piezas de embalaje superiores.
2. Abra la bolsa de plástico de protección.

Pt 1. Retire as peças de cima de empacotamento.
2. Abra o saco de plástico de protecção.

Executive Series 2024/2024e

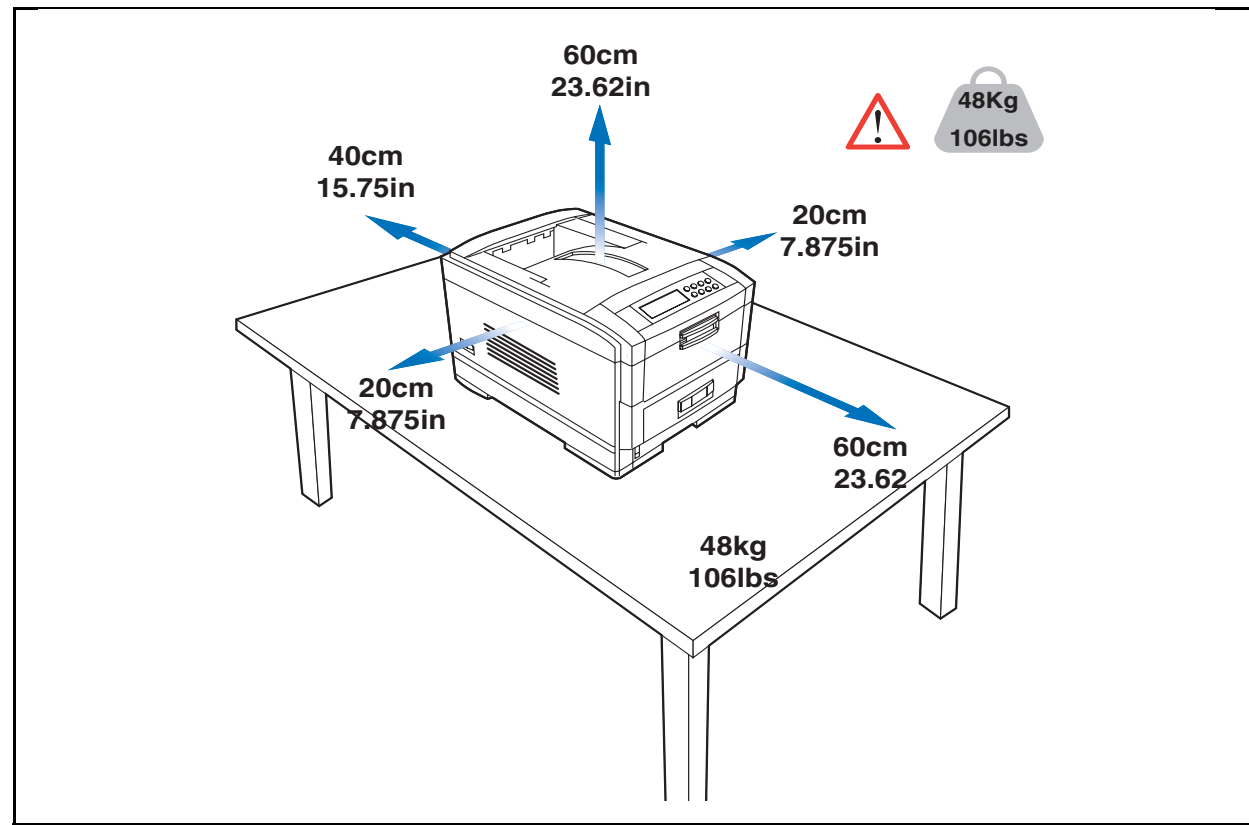

E Select a location.

Fr Choisissez l'endroit de l'installation.

Es Seleccione la ubicación.

Pt Seleccione o local.

Executive Series 2024/2024e

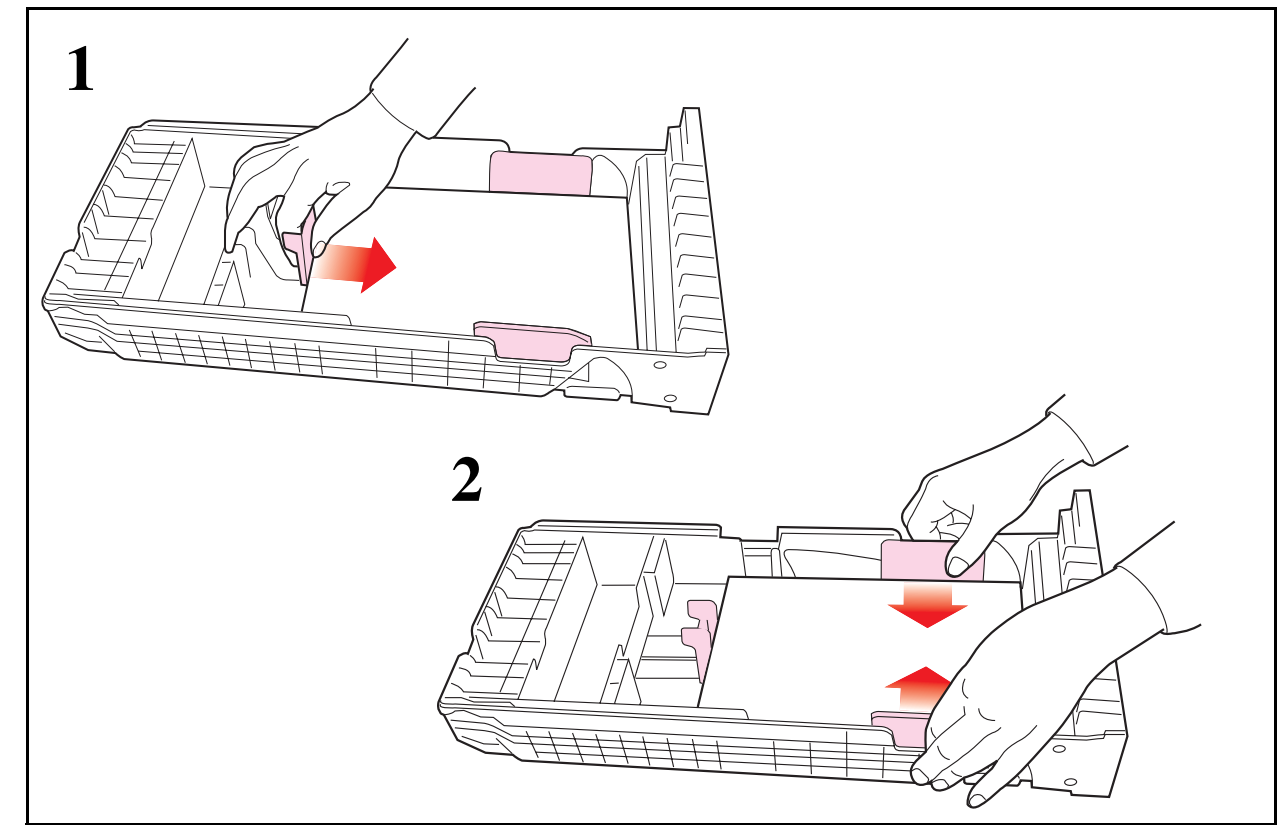

E

1. Check that rear paper guide is against paper stack and locked.
2. Check that side paper guides are against paper stack and locked.

Fr

1. Assurez-vous que le guide-papier est bien en contact avec la pile de papier et bloqué.
2. Vérifiez que les guide-papier latéraux sont bien en contact avec la pile de papier et bloqués.

Es

1. Compruebe que las guía trasera del papel se apoya en la pila del papel y está fija en su posición.
2. Compruebe que las guías laterales del papel se apoyan en la pila del papel y están fijadas en su posición.

Pt

1. Certifique-se que as guia a traseira de paper está encostada à pilha de papel e bloqueadas.
2. Certifique-se de que as guias laterais de papel estão enostadas à pilha de papel e bloqueadas.

Executive Series 2024/2024e

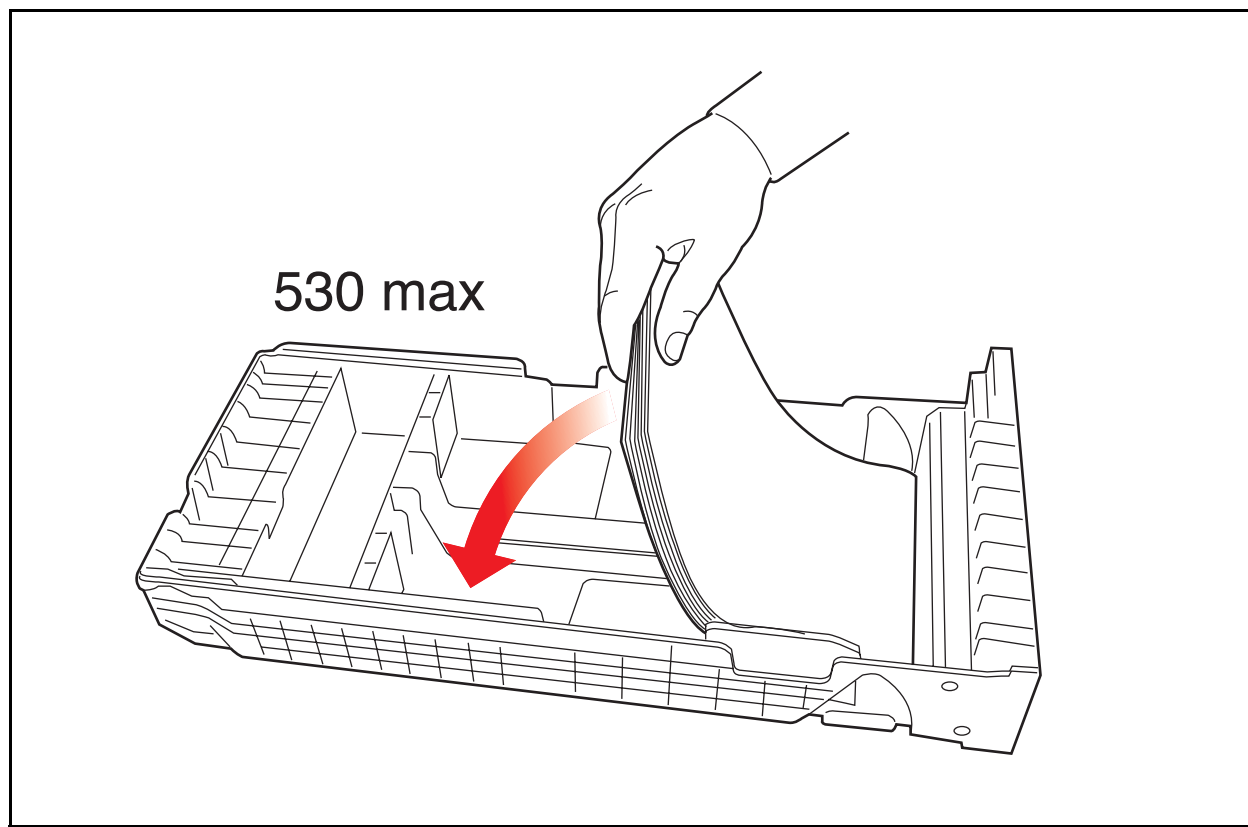

E Load paper.

Fr Mettez du papier dedans.

Es Cargue el papel.

Pt Coloque o papel.

Executive Series 2024/2024e

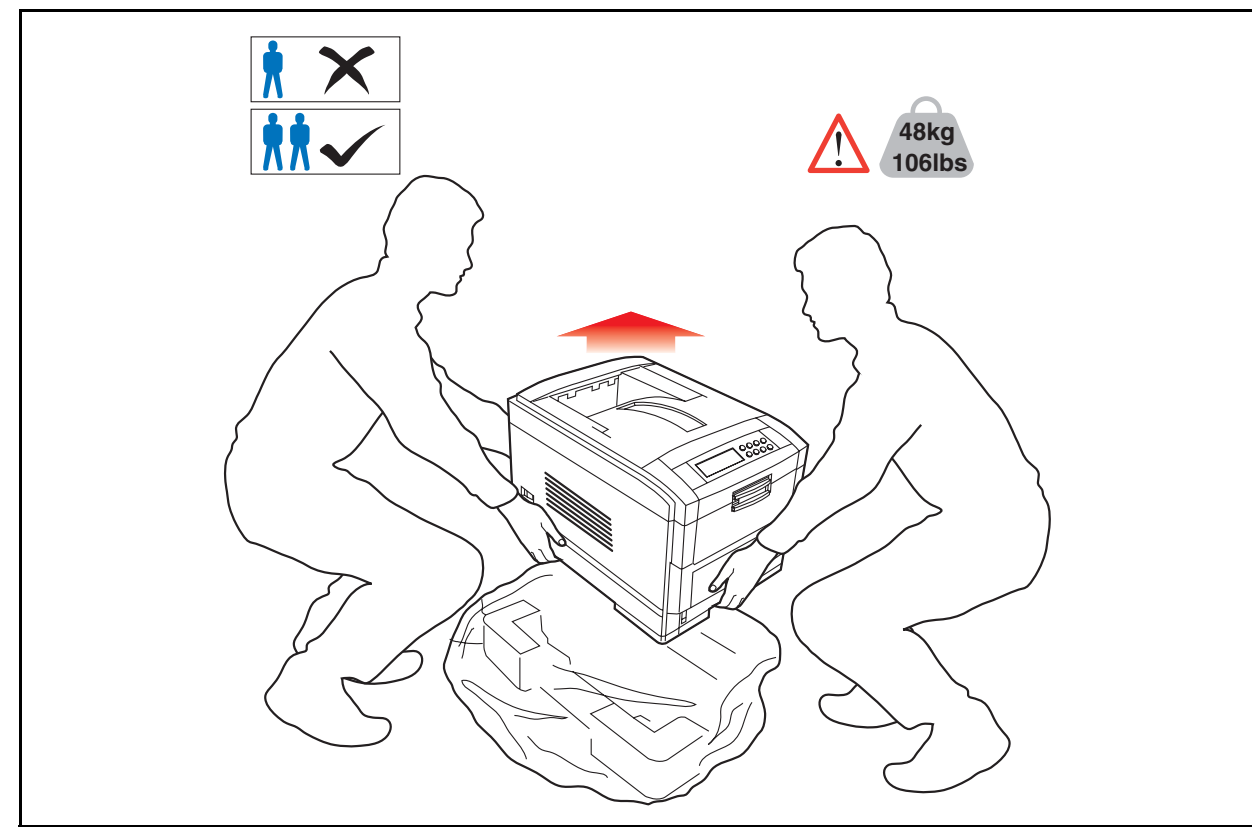

E Lift printer and place on selected location.

Fr Soulevez l'imprimante et placez-la à l'endroit choisi.

Es Levante la impresora y colóquela en la ubicación seleccionada.

Pt Coloque a impressora no local selecionado.

Executive Series 2024/2024e

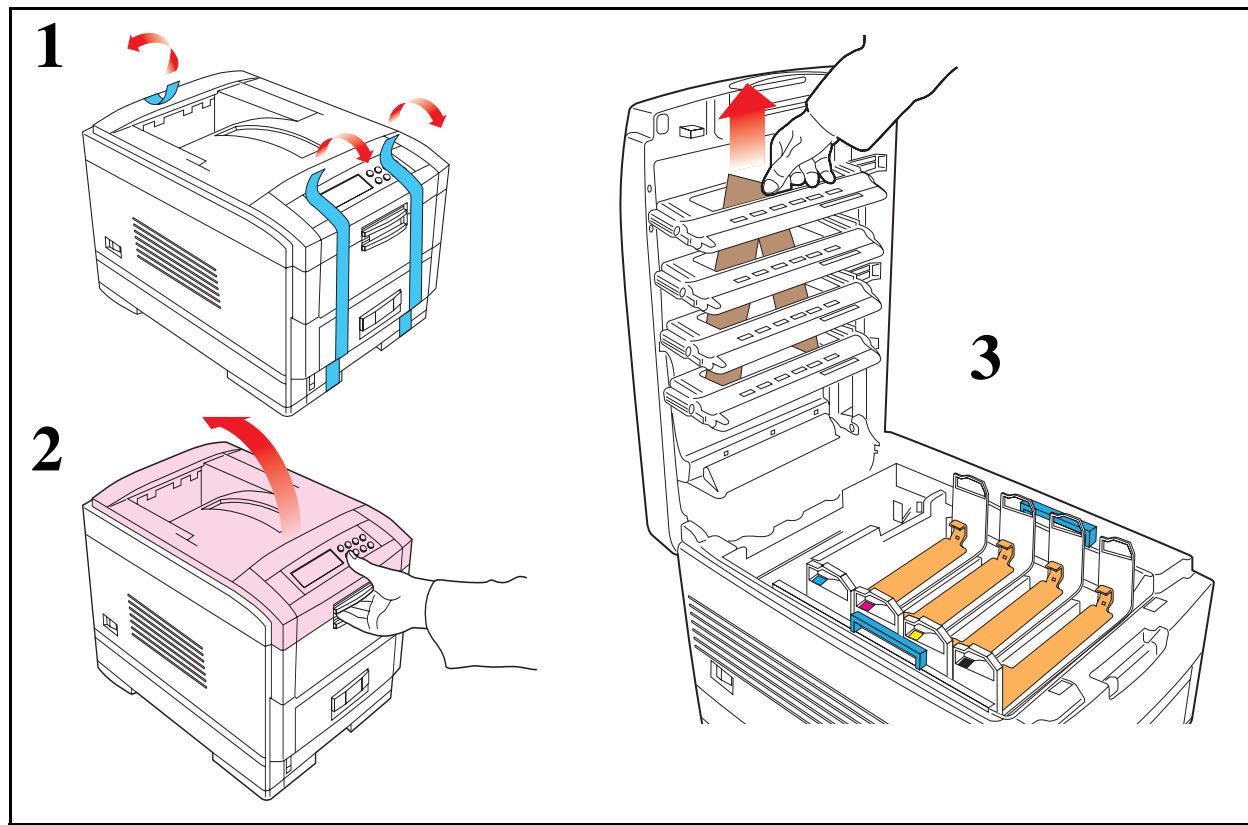

- E**
1. Remove shipping tape.
 2. Grasp handle and lift top cover.
 3. Remove and retain LED array packing strips.

- Fr**
1. Retirez les sangles de manutention.
 2. Saisissez la poignée et levez le capot supérieur.
 3. Retirez et conservez les bandes de protection des têtes LED.

- Es**
1. Retire las cintas adhevistas de transporte.
 2. Levante la cubierta superior tirando del asa.
 3. Retire y guarde el material de embalaje de los cabezales LED.

- Pt**
1. Retire as fitas de transporte.
 2. Abra a tampa superior.
 3. Retire e guarde os protectores das cabeças de LEDs.

Executive Series 2024/2024e

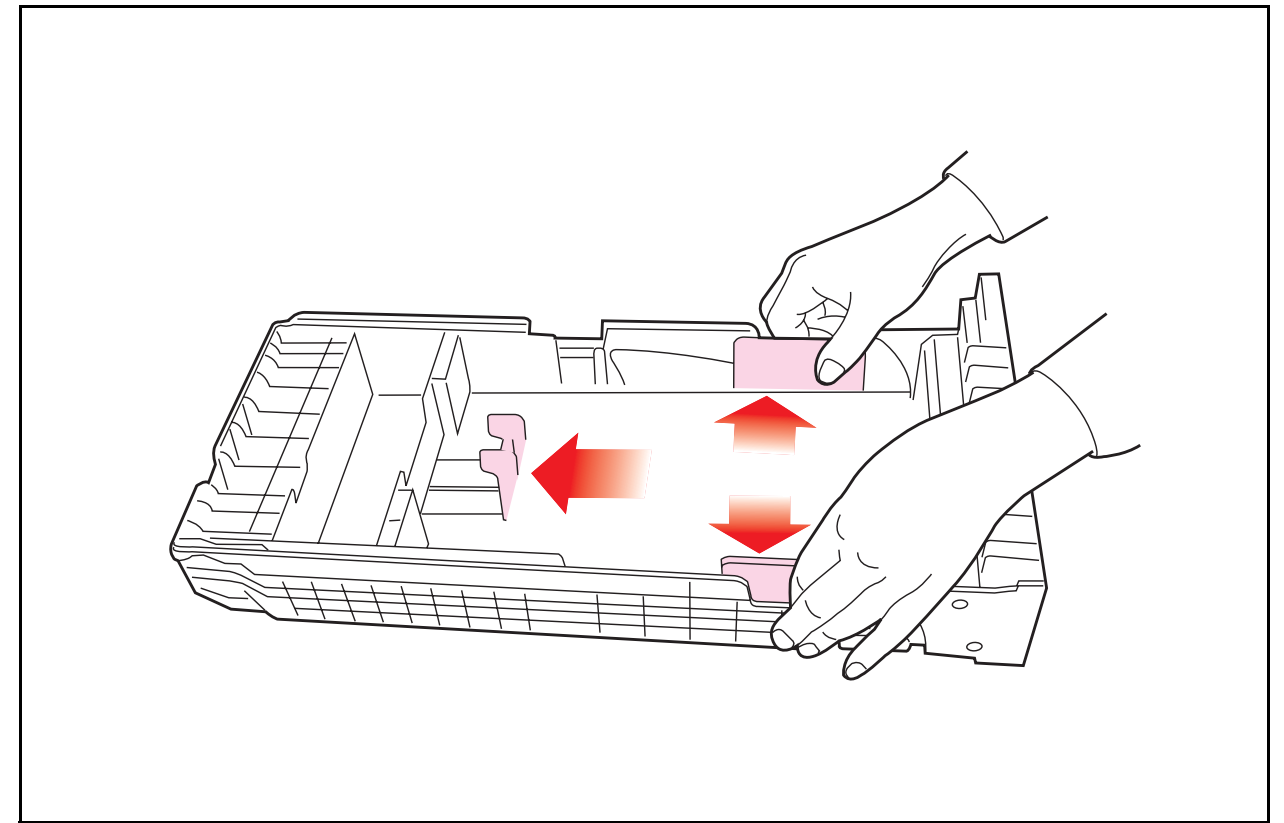

- E**
- Set guides to paper size.

- Fr**
- Réglez les guides suivant le format de papier utilisé.

- Es**
- Ajuste las guías al tamaño del papel.

- Pt**
- Ajuste as guias de acordo com o tamanho de papel.

Executive Series 2024/2024e

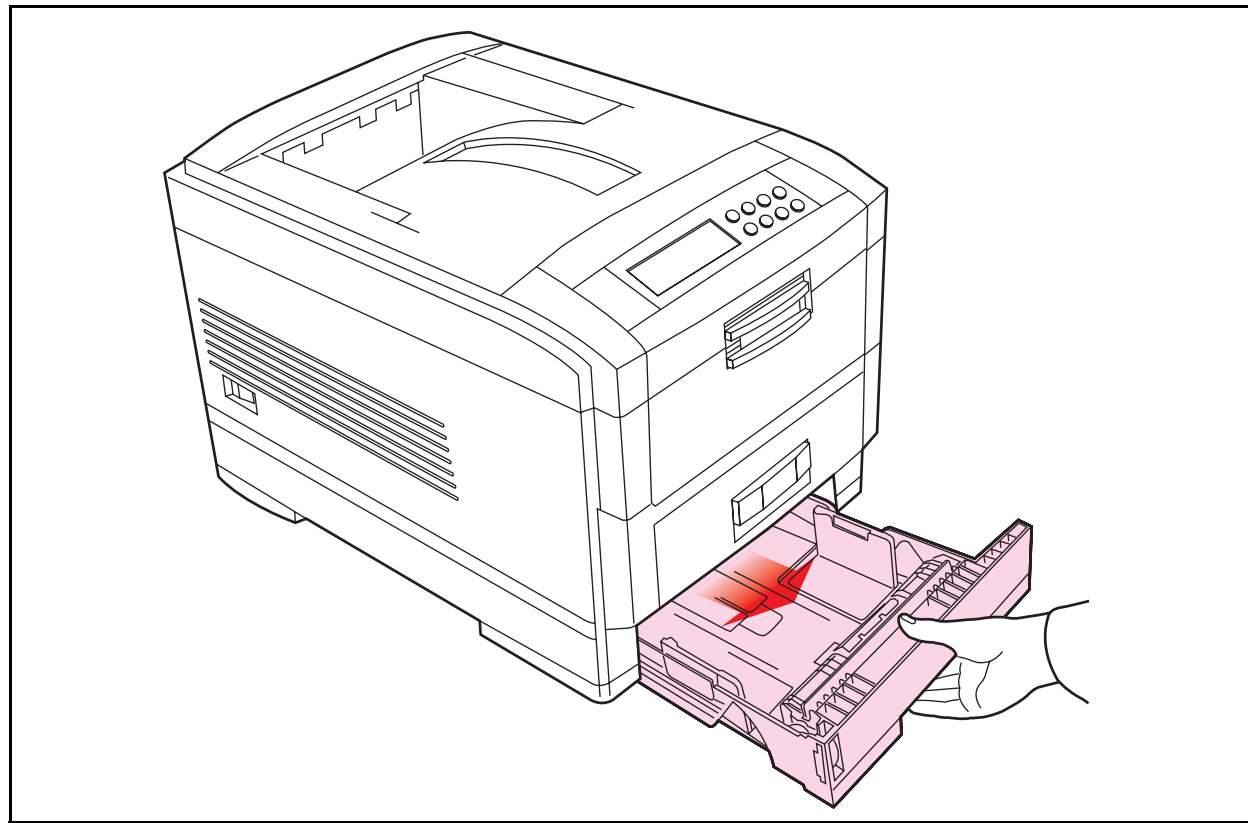

E Pull out paper tray.

Fr Sortez le bac à papier.

Es Saque la bandeja del papel.

Pt Retire o tabuleiro de papel.

Executive Series 2024/2024e

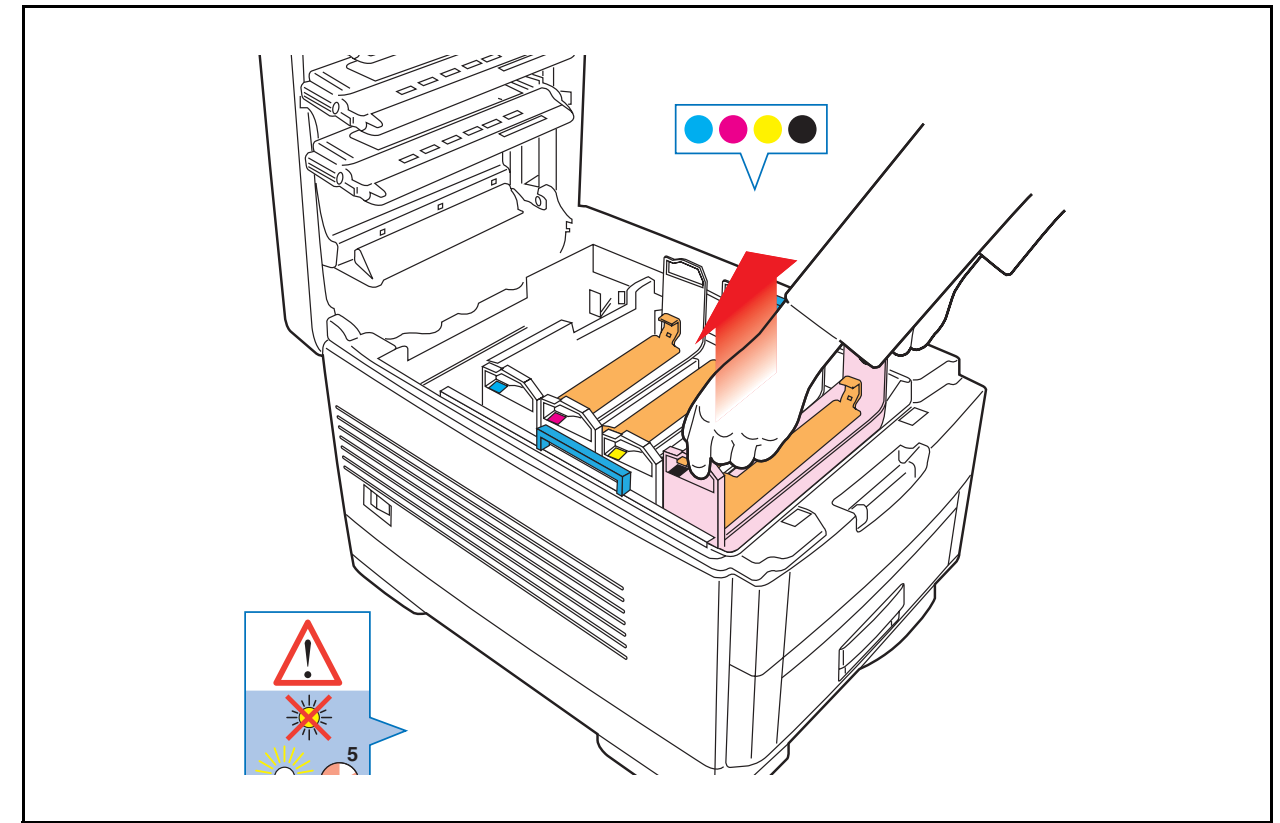

E Remove image drums.

Caution! Do not expose drum to direct sunlight or let it sit in room light for more than 5 minutes.

Fr Retirez les tambours d'impression.

Attention! N'exposez pas le tambour à la lumière directe du soleil et ne le laissez pas exposé à la lumière pendant plus de 5 minutes.

Es Retire las unidades de imagen.

¡Precaución! No exponga el cilindro a los rayos directos de luz y no permita que el cilindro permanezca más de 5 minutos bajo la luz ambiental de una habitación.

Pt Retire os tambores de imagens.

Cuidado! Não exponha o cilindro à luz solar direta e não deixe que fique exposto à luz ambiente por mais de 5 minutos.

Executive Series 2024/2024e

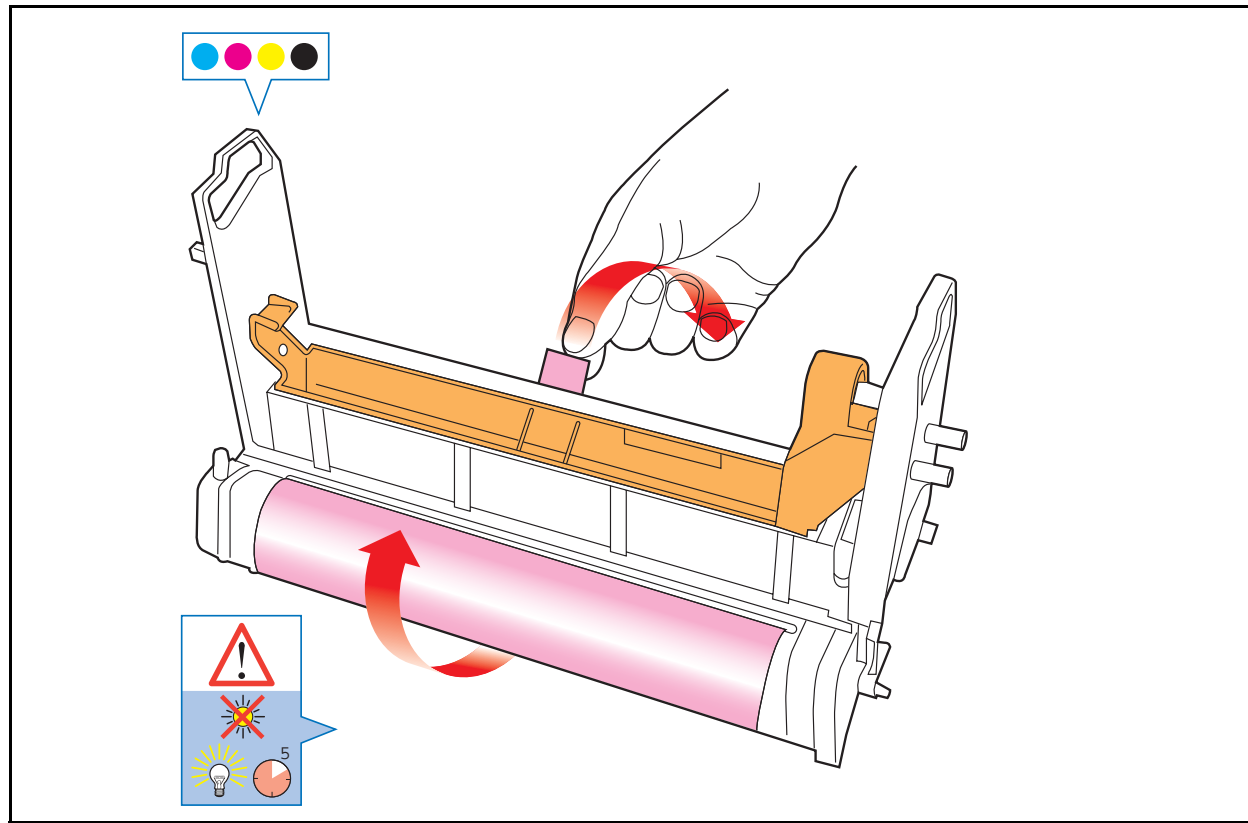

E Pull out protective paper tab from image drum.
Caution! Do not touch image drum's green surface.

Fr Tirez sur la languette en papier des tambours d'impression.
Attention! Ne touchez pas la surface verte du tambour.

Es Quite la lengüeta de papel de protección de los unidades de imagen.
¡Precaución! No toque la superficie verde del cilindro de imagen.

Pt Retire as patilhas protectoras de papel dos tambores de imagens.
Cuidado! não toque a superfície verde do cilindro.

Executive Series 2024/2024e

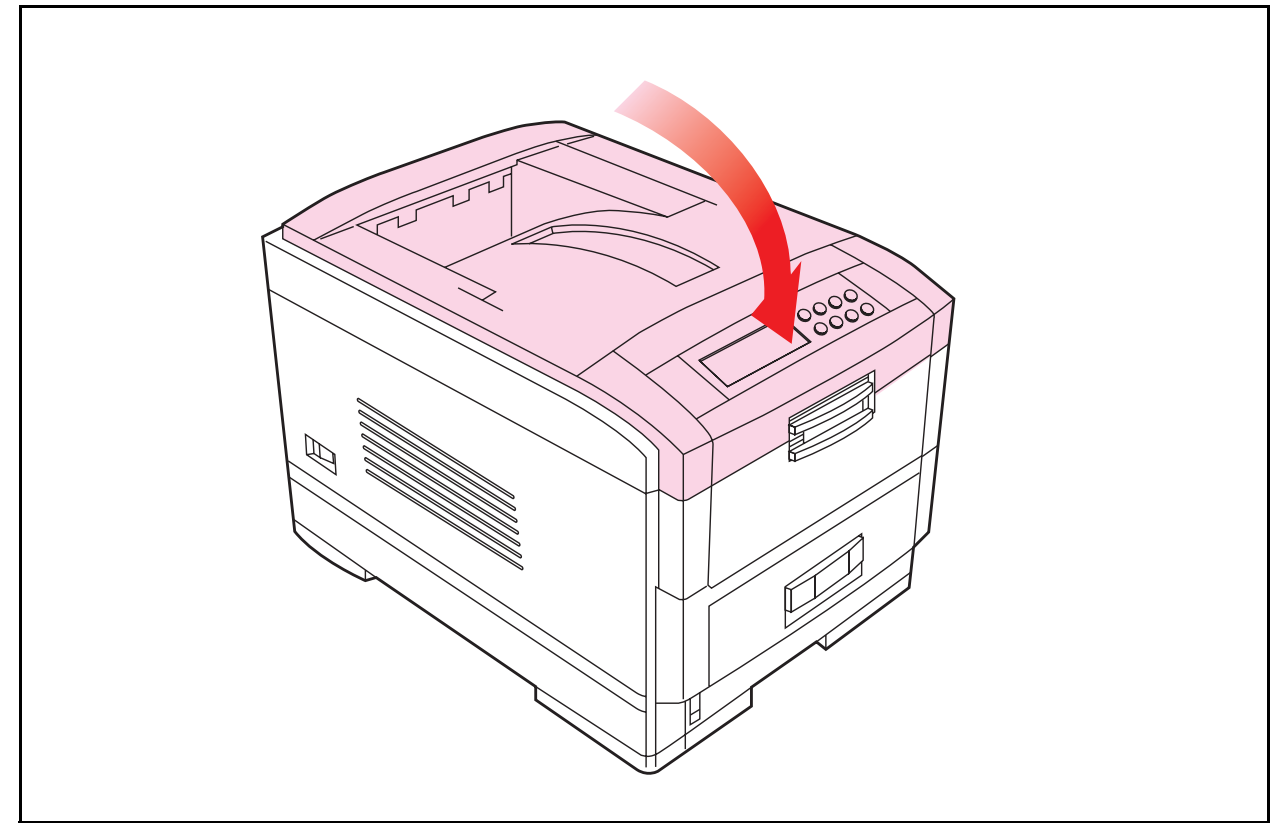

E Close top cover.

Fr Refermez le capot supérieur.

Es Cierre la cubierta superior.

Pt Feche a tampa superior.

Executive Series 2024/2024e

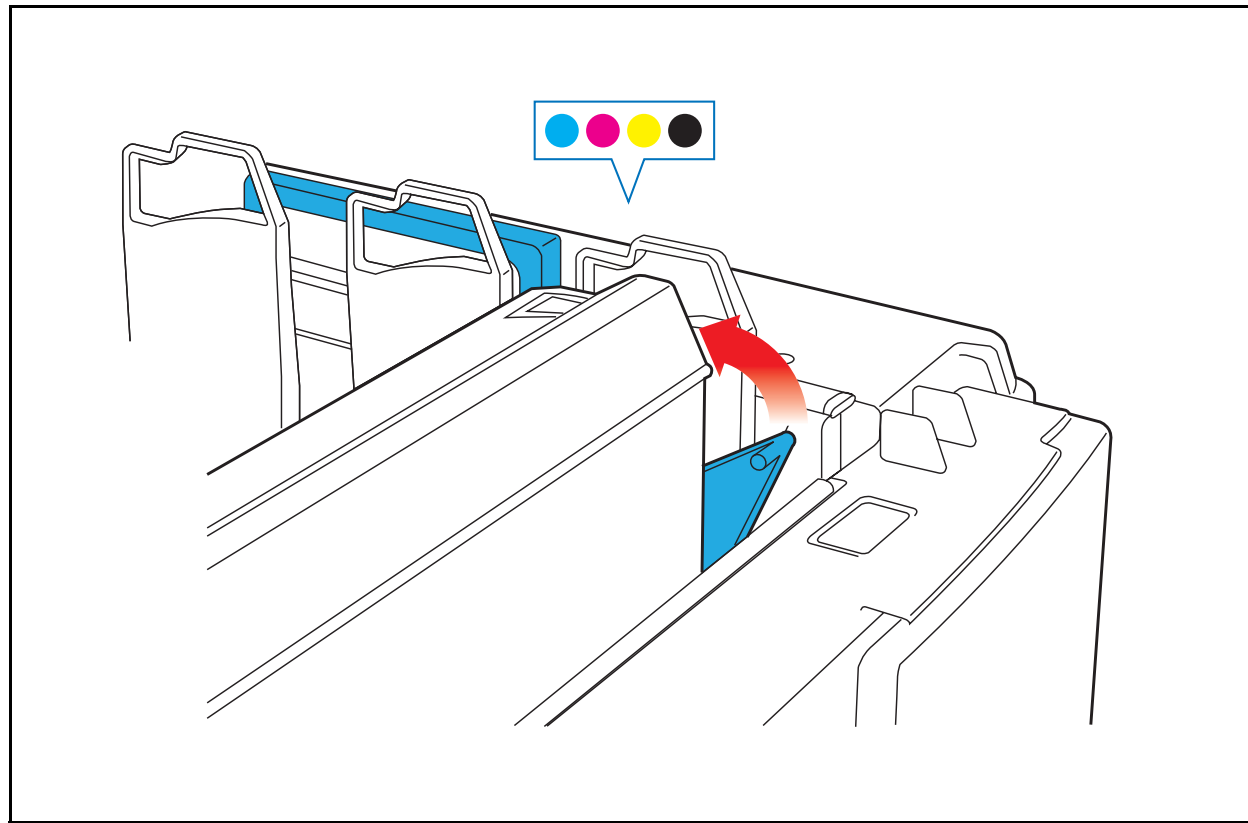

E Lock toner cartridge with colored lever.

Fr Enclenchez la cartouche de toner avec de couleur.

Es Bloquee el cartucho de tóner con la palanca de color.

Pt Bloqueie o cartucho de toner com a alavanca colorida.

Executive Series 2024/2024e

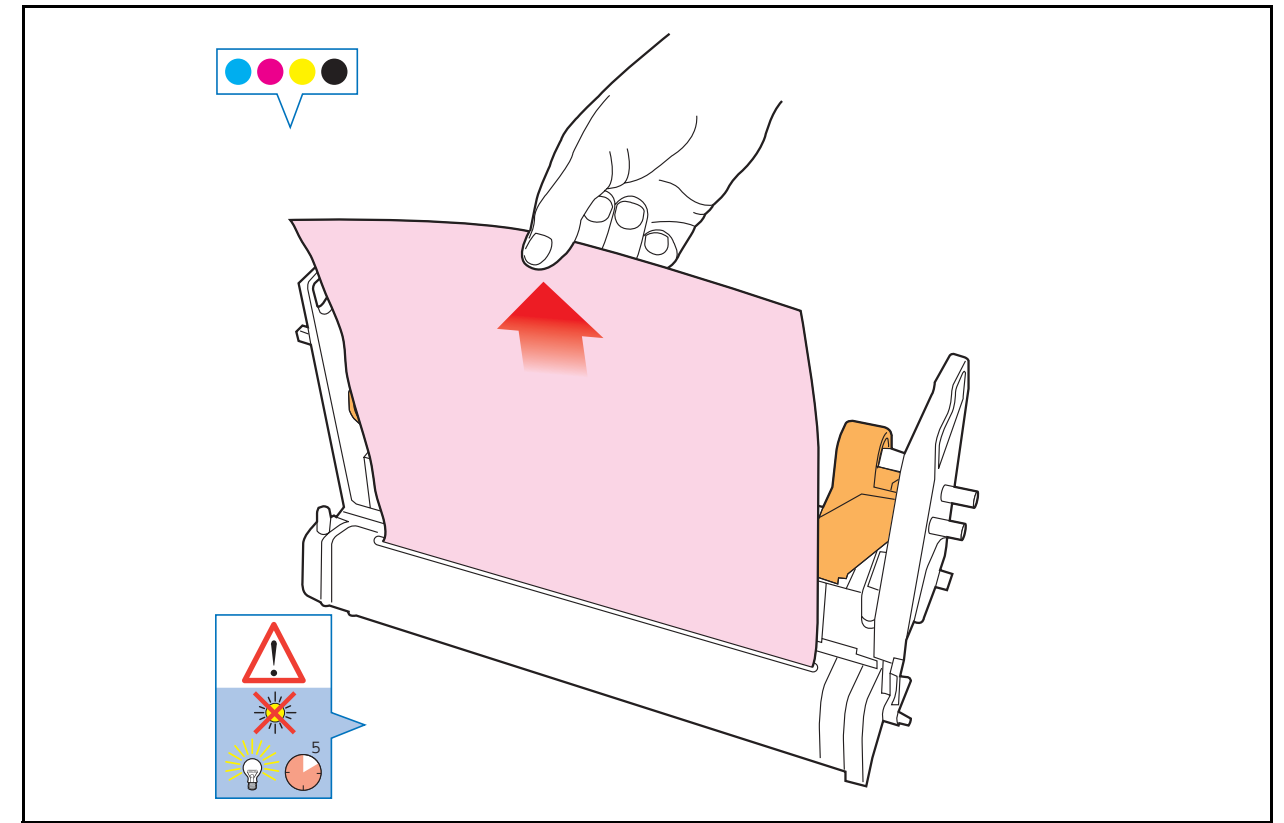

E Remove protective sheet, then film.

Fr Retirez la feuille de portection puis la pellicule.

Es Retire la hoja de protección y a continuación la película de las unidades de imagen.

Pt Retire a folha protectora e a dequir, a película.

Executive Series 2024/2024e

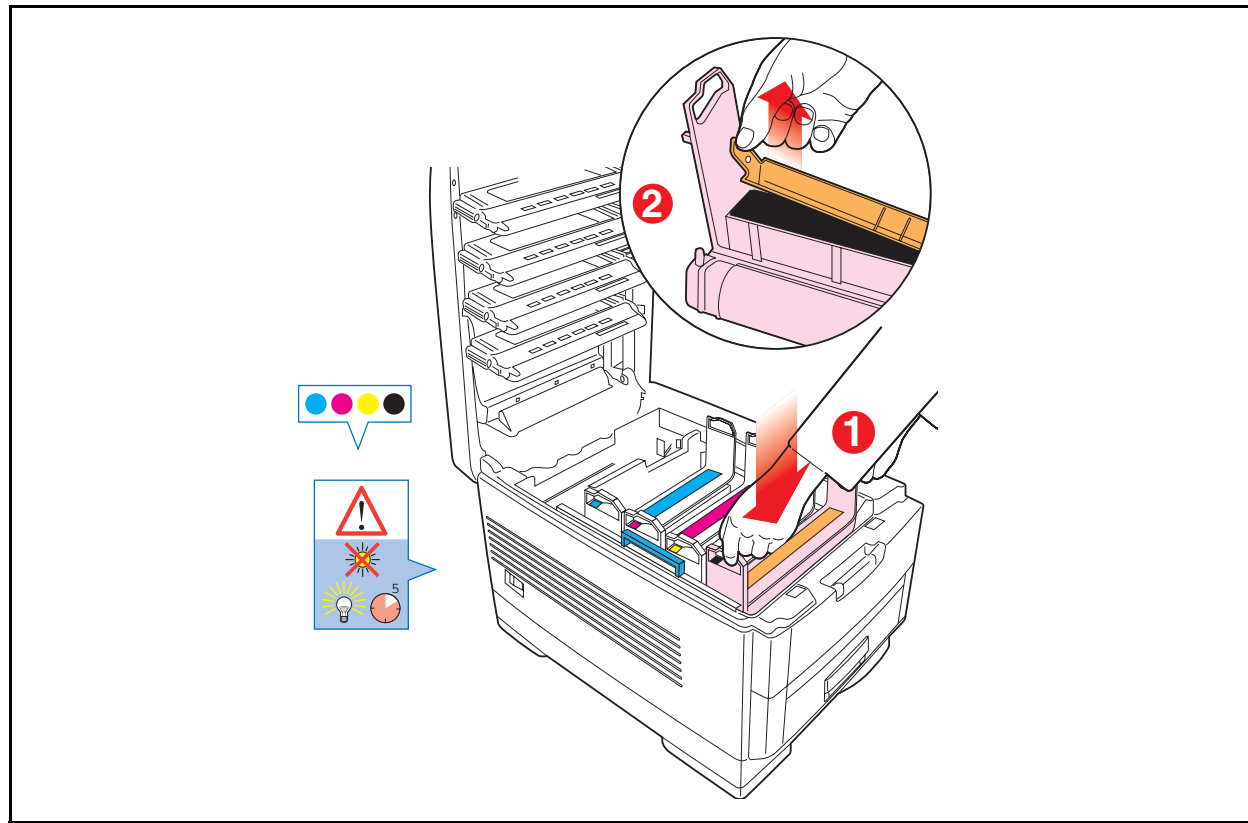

E Replace image drums (1). Remove and retain seals (2).

Fr Remettez les tambours d'impression en place (1). Retirez les composants d'obturation et conservez-les (2).

Es Vuelva a colocar los unidades de imagen (1). Retire y guarde los precintos (2).

Pt Volte a instalar os tambores de imagens (1). Retire e guarde as vedações (2).

Executive Series 2024/2024e

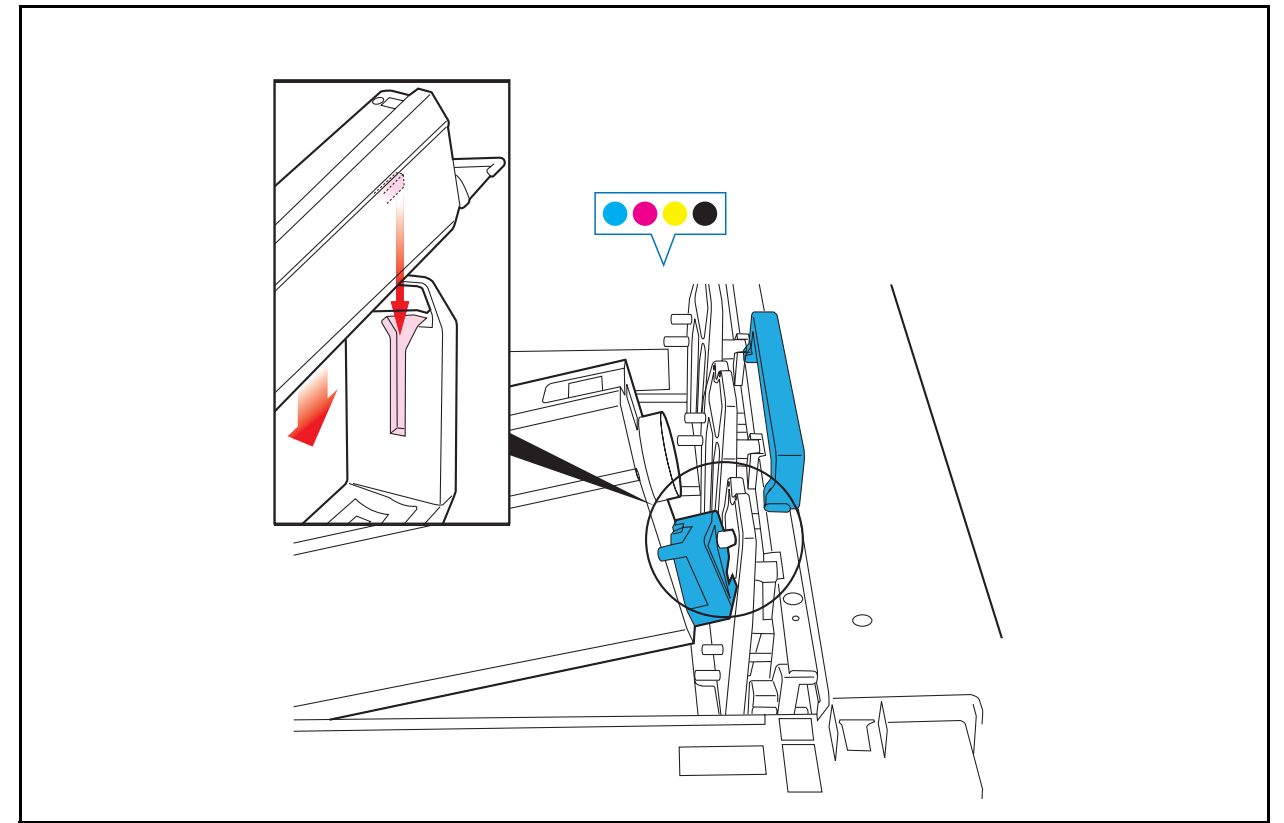

E Slide right edge of toner cartridge into image drum.

Fr Faites glisser le bord droit de la cartouche de toner dans le tambour d'impression.

Es Introduzca el cartucho de tóner en la unidad de imagen deslizando su borde derecho.

Pt Deslize o bordo direito do cartucho de toner no tambor de imagens.

Executive Series 2024/2024e

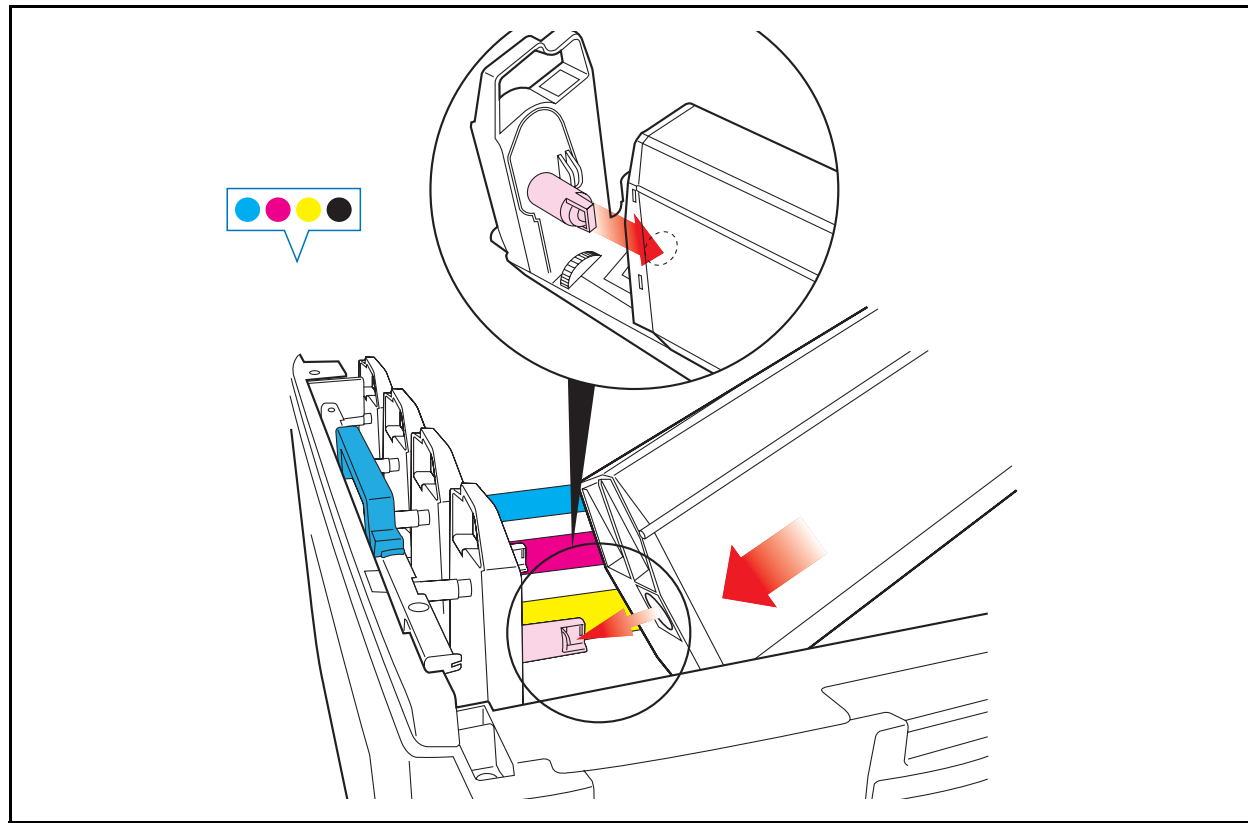

E Place opening on left side of toner cartridge on image drum peg.

Fr Installez le côté de la cartouche de toner dans l'ergot de positionnement du tambour d'impression.

Es Ponga el lado izquierdo del cartucho de tóner sobre la clavija de colocación de tambor de imagen.

Pt Ponga el lado izquierdo del cartucho de tóner sobre la clavija de colocación del tambor de imagen.

Executive Series 2024/2024e

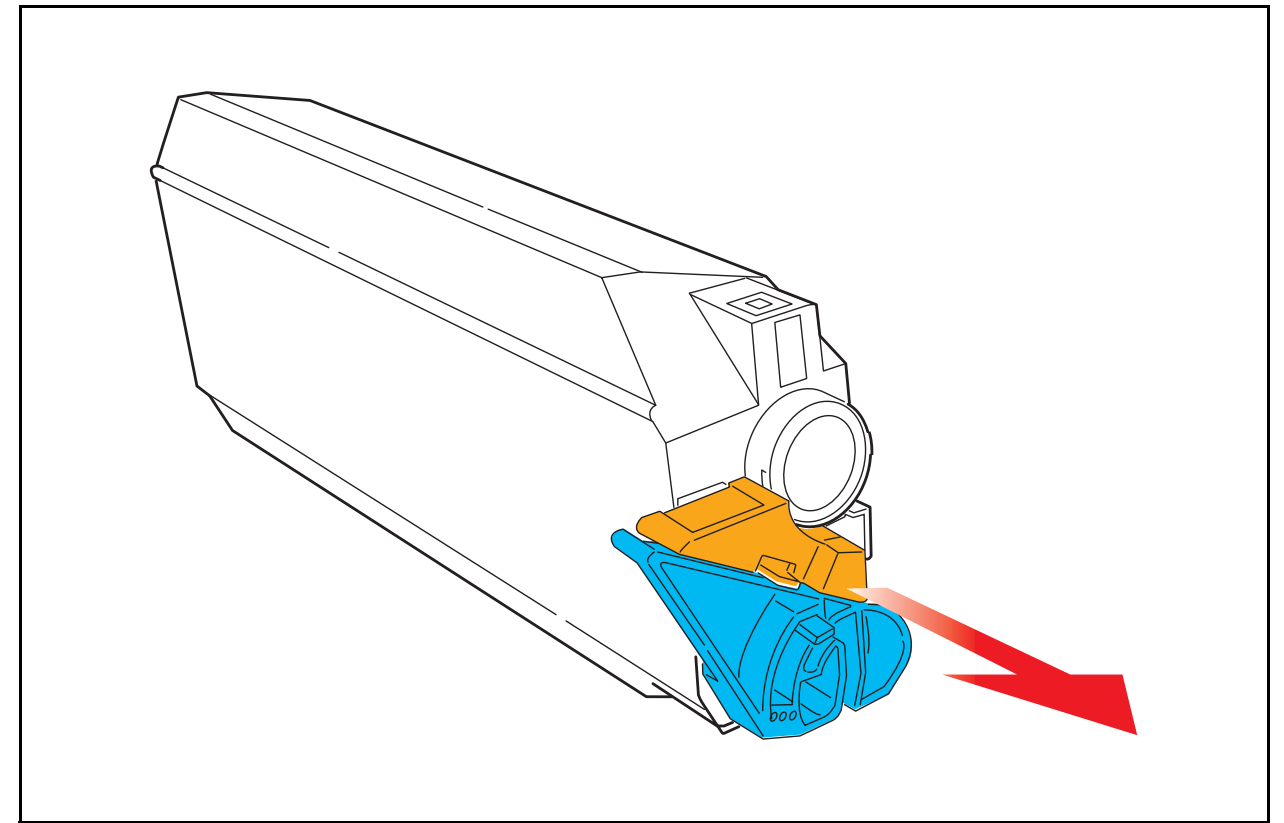

E Remove plastic seal from behind toner release lever.

Fr Retirez la pellicule plastique située derrière le levier de déverrouillage de la cartouche de toner.

Es Retire el bloqueo detrás de la palanca de sujeción del cartucho de tóner.

Pt Remova patilha de segurança para libertar a alavanca.

Executive Series 2024/2024e

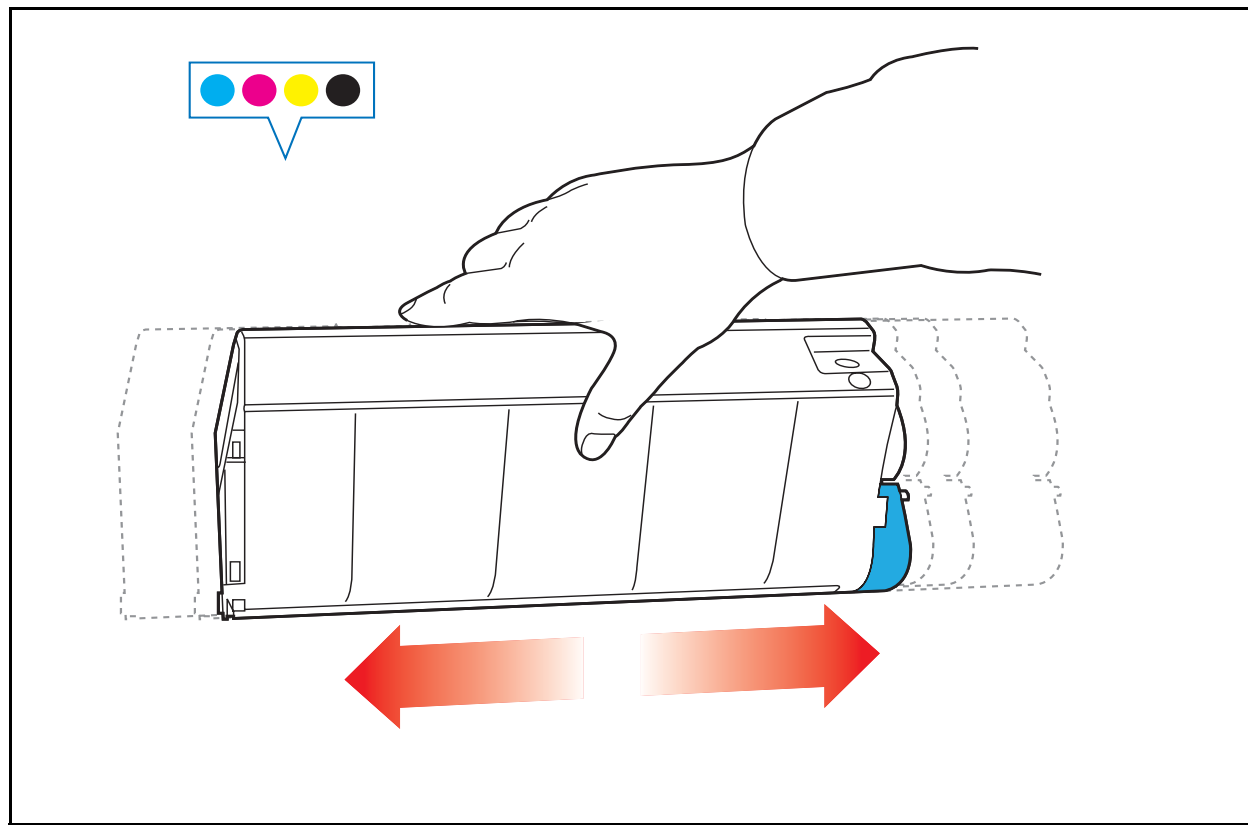

E Shake toner cartridge.

Fr Secourez la cartouche de toner.

Es Agite el cartucho de tóner.

Pt Abane o cartucho de toner.

Executive Series 2024/2024e

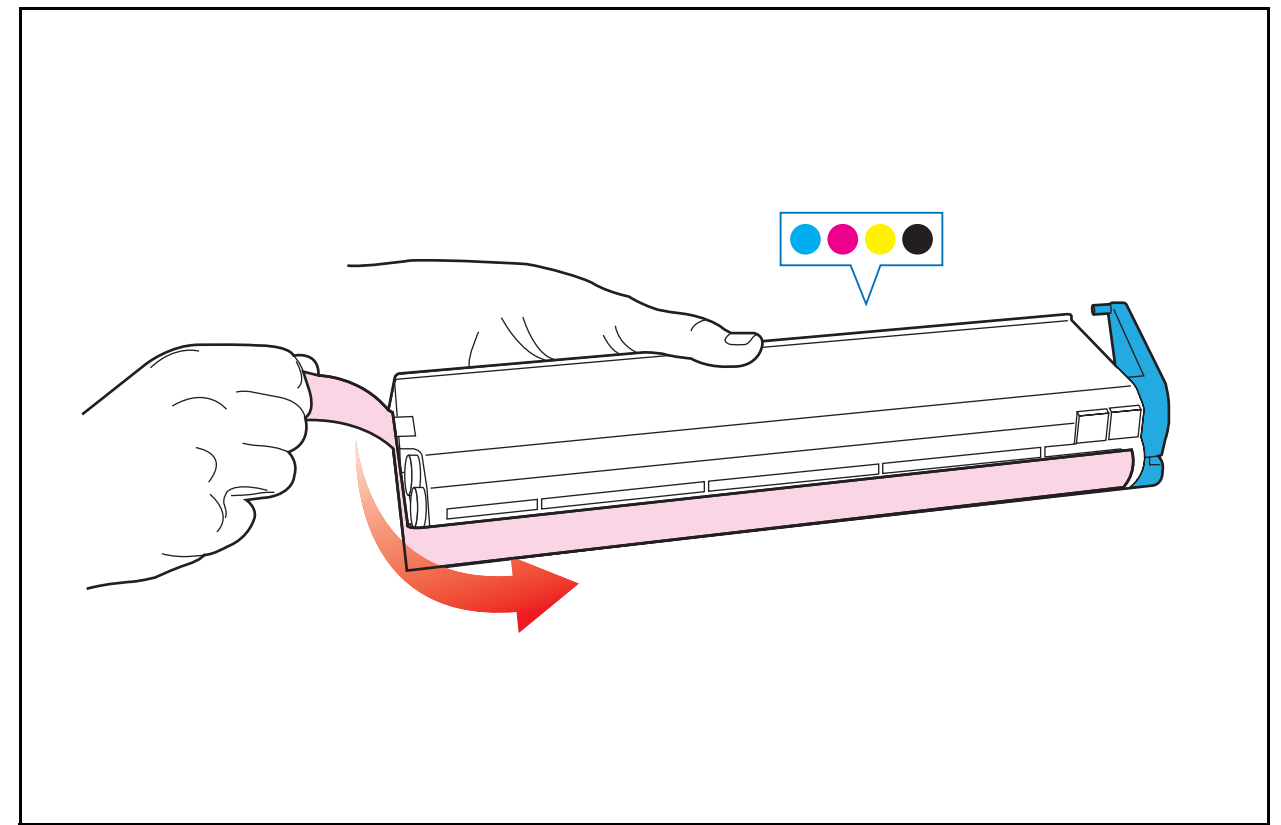

E Remove sealing tape from toner cartridge.

Fr Retirez le ruban adhésif d'étanchéité de la cartouche de toner.

Es Retire la cinta de precinto del cartucho de tóner.

Pt Retire a fita de vedação do cartucho de toner.
