

MANUAL DE USUARIO

Sistema de vídeo móvil

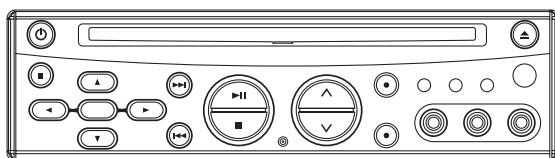
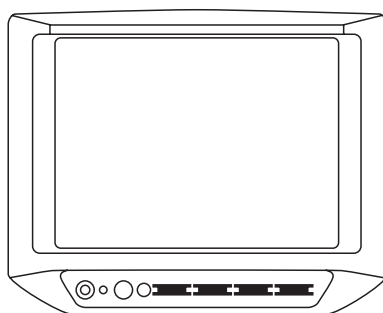
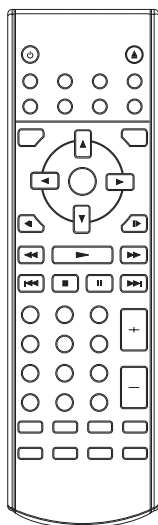

- **Sortie Audio Numérique Coaxiale**
- **Ecran LCD TFT 7"**
- **Fonction Sous-titrage Multilingue**
- **Fonction Piste Sonore Multilingue**
- **Fonction Angles de Vue Multiples**
- **Verrouillage Parental**
- **Télécommande**

TABLE DES MATIÈRES

| | |
|--|-----------|
| Contenu de l'emballage | 3 |
| Fonctionnalités DVD | 4 |
| Informations concernant la sécurité | 5 |
| Remarques concernant les disques | 6 |
| Installation | 7 |
| Installation de l'écran et du lecteur de DVD sur le sac de montage | 7 |
| Installation du sac de montage avec l'écran et le lecteur de DVD | 8 |
| Méthode A | 8 |
| Méthode B | 8 |
| Installation du support d'appuie-tête avec l'écran | 9 |
| MONTAGE DE L'ECRAN SUR LE SUPPORT | 11 |
| Réglage de l'angle de l'écran | 11 |
| Raccordement électrique | 12 |
| Lecteur de DVD | 14 |
| Télécommande | 17 |
| Emplacement et fonction des boutons | 17 |
| Préparation de la télécommande | 19 |
| Chargement d'un DVD/CD | 19 |
| Ejection d'un disque | 19 |
| Fonctions de base | 19 |
| Affichage sur écran | 21 |
| Fonction piste sonore multilingue | 22 |
| Fonction menu | 23 |
| Fonction du menu des TITRES (pour les DVD uniquement) | 23 |
| Fonction de sous-titrage multilingue (pour les DVD uniquement) | 23 |
| Fonction d'angles de vue multiples (pour les DVD uniquement) | 23 |
| Lecture de disques MP3 | 23 |
| Réglages | 24 |
| Menu principal des réglages | 24 |
| Réglages généraux | 24 |
| Réglages haut-parleurs | 26 |
| Réglages audio | 26 |
| Menu des préférences | 27 |
| Tableau des réglages d'usine | 29 |
| DEPANNAGE | 30 |
| Caractéristiques techniques | 31 |
| Ecran | 32 |
| Boutons de commandes & fonctions | 33 |
| Adaptateur secteur | 35 |

CONTENU DE L'EMBALLAGE

Examinez le contenu de la boîte d'emballage de votre lecteur. Elle doit contenir les éléments suivants :

- Lecteur de DVD
- Ecran LCD TFT 7"
- Télécommande fournie avec 2 piles AAA
- Sac de montage avec 3 lanières supplémentaires
- 2 écouteurs
- Prise pour allume-cigare
- Câble AV 9 broches pour connexion à la sortie AV du lecteur de DVD
- Câble de commande à distance pour contrôler le lecteur de DVD via le capteur de signaux de l'écran
- Câble de sortie audio numérique
- Support de fixation pour le montage sur appuie-tête
- Adaptateur secteur pour un usage en intérieur
- Mode d'emploi
- Garantie

FUNCTIONNALITES DVD

Caractéristiques

Compatible DVD PAL (CD Vidéo) et DVD NTSC (CD Vidéo)

Ce lecteur lit les disques enregistrés aux formats PAL ou NTSC.

- Une seule puce LSI intègre désormais toutes les principales fonctions circuit de lecture DVD, y compris le décodage MPEG-2, la conversion vidéo N/A et les décodeurs audio.
- Sorties audio analogiques stéréo G/D pour raccordement à des entrées auxiliaires existantes.
La sortie vidéo est composite.
- Télécommande fournie pour l'utilisation des disques multifonctions (piste audio/sous-titrage multilingue, multi-angle, multi-story, etc.) et de toutes les fonctions de base.

Utilisez cet appareil avec prudence

Pendant la conduite

Réduisez le volume suffisamment pour pouvoir entendre les conditions de circulation.

Pendant le lavage d'un véhicule

N'exposez pas l'appareil à l'eau ou à l'humidité. Cela pourrait provoquer un court-circuit, un incendie ou tout autre dégât.

En stationnement

Garer un véhicule sous les rayons directs du soleil peut provoquer une élévation importante de la température à l'intérieur.

Laissez l'intérieur du véhicule se refroidir avant de lancer la lecture.

Utilisez l'alimentation électrique correcte

Ce produit est prévu pour fonctionner sur système de batterie négatif à la masse de 12 volts en CC.

Protégez le mécanisme du disque

Évitez d'introduire tout objet étranger dans l'ouverture du lecteur.

Ne pas respecter cet avertissement peut conduire à un dysfonctionnement du mécanisme de précision de cet appareil.

Faites appel à des réparateurs agréés

Ne tentez pas de démonter ou d'effectuer des réglages sur ce produit de précision. Veuillez vous adresser à l'un des centres de service après-vente de la liste accompagnant ce produit.

Informations concernant l'installation

Il convient d'installer l'appareil en position horizontale le panneau avant disposé selon un angle confortable, mais ne dépassant pas 30°.

INFORMATIONS CONCERNANT LA SECURITE

ATTENTION :

CE LECTEUR DE DVD PORTABLE EST UN APPAREIL A LASER DE CLASSE 1. CE LECTEUR DE DVD PORTABLE UTILISE TOUTEFOIS UN LASER VISIBLE/INVISIBLE POTENTIELLEMENT DANGEREUX EN CAS D'EXPOSITION DIRECTE AU RAYON. VEILLEZ A UTILISER LE LECTEUR DE DVD PORTABLE CONFORMEMENT AUX INSTRUCTIONS FOURNIES.

L'UTILISATION DE COMMANDES, DE REGLAGES OU DE PROCEDURES AUTRES QUE CELLES SPECIFIEES DANS CE MODE D'EMPLOI PEUVENT ENGENDRER UNE EXPOSITION DANGEREUSE AUX RAYONS..

N'OUVREZ PAS LES COUVERCLES ET NE TENTEZ DE REPARER L'APPAREIL VOUS-MEME. POUR TOUTE REPARATION, ADRESSEZ-VOUS EXCLUSIVEMENT A UN TECHNICIEN QUALIFIE.

AVERTISSEMENT :

- POUR REDUIRE LE RISQUE D'INCENDIE OU D'ELECTROCUTION, N'EXPOSEZ PAS CET APPAREIL A LA PLUIE OU A L'HUMIDITE.
- POUR REDUIRE LE RISQUE D'INCENDIE OU D'ELECTROCUTION OU TOUTE INTERFERENCE, UTILISEZ EXCLUSIVEMENT LES ACCESSOIRES RECOMMANDES.
- CET APPAREIL EST PREVU POUR UN FONCTIONNEMENT EN CONTINU.

Cet appareil bénéficie d'une technologie de protection de droits d'auteur protégée par des demandes de brevets américains et d'autres droits de propriété intellectuelle appartenant à Macrovision Corporation ainsi qu'à d'autres titulaires de droits. L'utilisation de ces dispositifs et techniques de protection de droits d'auteur doit faire l'objet d'une autorisation de Macrovision Corporation, et est destinée aux séances de visionnage et d'écoute privées ou autrement limitées, sauf autorisation donnée par Macrovision Corporation. Toute ingénierie inverse ou démontage sont interdits.

Information sur la gestion des zones

Information sur la gestion des zones : Ce Lecteur de DVD Portable a été conçu et fabriqué pour fonctionner en tenant compte des données de zone encodées sur les DVD. Si le code de région inscrit sur un DVD ne correspond pas au code de zone de ce lecteur de DVD, ce disque sera illisible.

REMARQUES CONCERNANT LES DISQUES

Formats de disque compatibles



DVD
Disques 12 cm
(Disques à une face
uniquement)



Video-CD
Disques 12 cm



CD
Disques 12 cm



MP3
Disques 12 cm

Disques non compatibles avec ce lecteur

- DVD-ROM
- DVD-R/ DVD-RAM
- CDV
- CD-G

Manipulation et nettoyage

- La poussière, les salissures, les rayures et l'usure peuvent être à l'origine d'une mauvaise lecture des disques.
- Ne placez pas d'autocollants sur les disques et ne rayez pas leur surface.
- Ne pliez pas les disques.
- Pour éviter d'endommager les disques, conservez-les dans leur boîtier lorsqu'ils ne sont pas utilisés.
- Évitez de placer les disques dans les emplacements suivants :
 1. Sous la lumière directe du soleil.
 2. Dans des endroits sales, poussiéreux ou humides.
 3. Près des aérations de chauffage de voiture.
 4. Sur un siège ou sur le tableau de bord.

Nettoyer un disque

Utilisez un chiffon doux sec pour essuyer la surface. Si le disque est assez sale, utilisez un chiffon doux légèrement imbibé d'alcool isopropylique (à 90°). N'utilisez jamais de solvants de type benzène, de diluants ou de produits nettoyants pour disques traditionnels ; ces produits pourraient endommager la surface du disque.

Remarque :

Un disque peut se rayer (mais pas suffisamment pour le rendre inutilisable) en fonction de la manière dont vous le manipulez et des conditions d'utilisation. Veuillez noter que ces rayures ne sont pas le signe d'un problème avec le lecteur.

Face imprimée vers le haut



Ne touchez pas la surface inférieure du disque

Ne pas plier

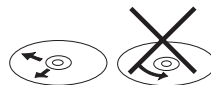

Essayez le disque du centre vers les bords

Préparation d'un disque neuf présentant des rugosités

Les bords intérieur et extérieur des disques neufs peuvent présenter des irrégularités. Si vous utilisez un disque aux bords rugueux, le lecteur ne sera pas capable de les lire. Enlevez donc les rugosités à l'aide d'un stylo à bille ou d'un crayon, comme illustré ci-contre. Pour enlever les rugosités, appuyez le côté du stylo ou du crayon contre les bords intérieur et extérieur du disque.

Rugosités sur le bord extérieur

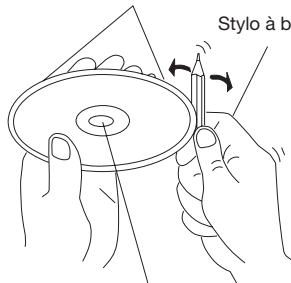

Stylo à bille ou crayon

Rugosités sur le bord intérieur

INSTALLATION

INSTALLATION DE L'ECRAN ET DU LECTEUR DE DVD SUR LE SAC DE MONTAGE

1. L'écran se place sur le côté supérieur du sac de montage. Le lecteur de DVD se trouve dans la partie inférieure du sac de montage. Voir Fig. 1.

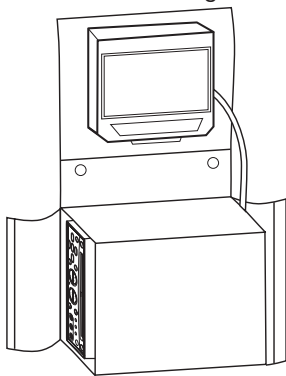

Fig. 1

2. Le sac permet une installation correcte de l'écran, comme illustré à la figure 2.

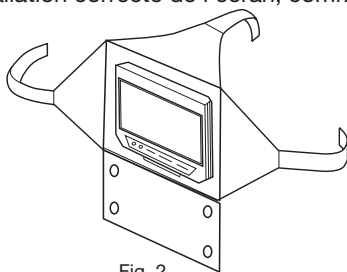

Fig. 2

INSTALLATION DU SAC DE MONTAGE AVEC ECRAN ET LECTEUR DE DVD METHOD A

1. Il est possible de séparer le sac et d'installer l'écran et le lecteur individuellement. Placez l'écran sur l'appuie-tête et posez le lecteur sous le siège. Fixez l'écran à l'aide des lanières du sac comme illustré à la figure 3.

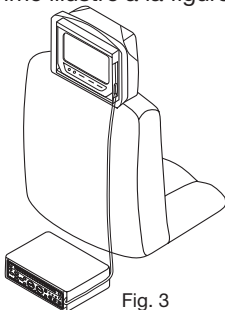

Fig. 3

2. Le réglage normal permet uniquement à une personne de regarder l'écran : il est possible de permettre à deux passagers de regarder l'écran en le pivotant légèrement vers la droite lorsqu'il est installé derrière le conducteur.

INSTALLATION

METHOD B

1. Détachez le sac et placez le lecteur de DVD sous le siège.
2. L'écran peut être monté entre les sièges. En utilisant des extensions de lanières, il est possible d'installer l'écran sur la console entre les sièges avant. Pour pouvoir facilement les reconnaître, les trois extensions de lanières ont été numérotées : 1#, 2#, 3#.

Comme illustré dans la figure 4, collez les extensions 1#, 2# et 3# à la bonne position sur le sac de montage, en respectant le sens des flèches.

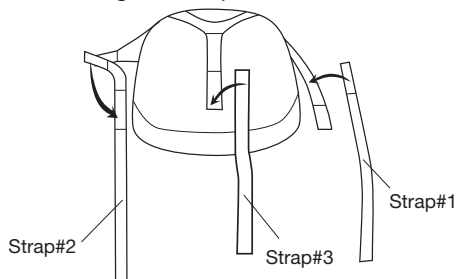

Fig. 4

3. Avec les lanières gauche et droite, contournez la console, en les faisant rejoindre la lanière supérieure à l'arrière de la console. L'écran est ainsi installé sur la console entre les sièges avant comme illustré sur la figure 5.

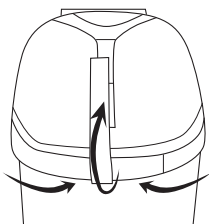

Fig. 5

4. Enfin, placez le lecteur de DVD sous le siège.

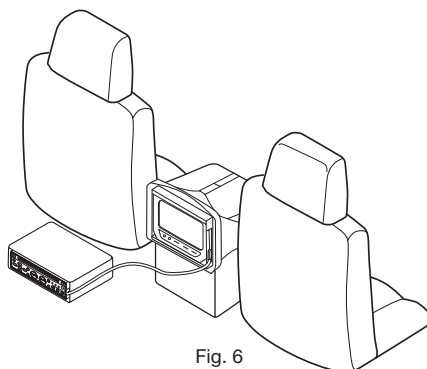
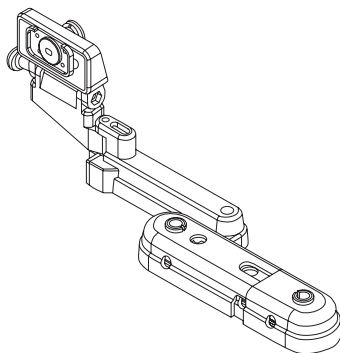

Fig. 6

INSTALLATION

INSTALLATION DU SUPPORT D'APPUIE-TÊTE AVEC L'ÉCRAN

Support en plastique



1. Appuyez sur le bouton sous l'appuie-tête du siège et retirez l'appuie-tête.

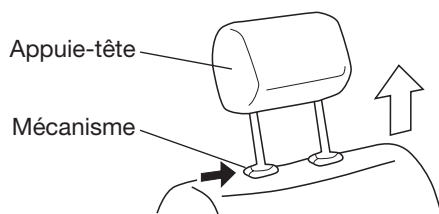

2. Assemblez le support de montage d'écran (2) au support de montage d'écran (1) et tournez les supports combinés pour les placer sur les tiges de l'appuie-tête retiré pour choisir la bonne position d'installation de la base.

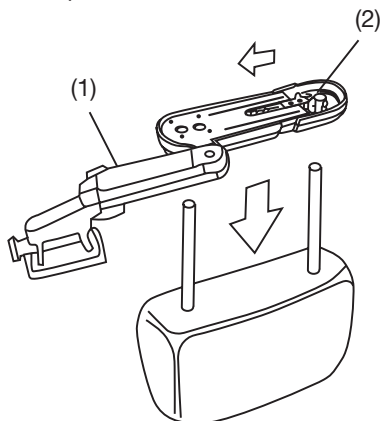

INSTALLATION

3. Enlevez le support de l'appuie-tête et desserrez les deux vis à l'aide d'un tournevis; insérez ensuite les tubes de plastique (3) dans les orifices choisis, puis réglez-les à la bonne position comme sur l'illustration ci-dessous.

(3) Tubes de plastique

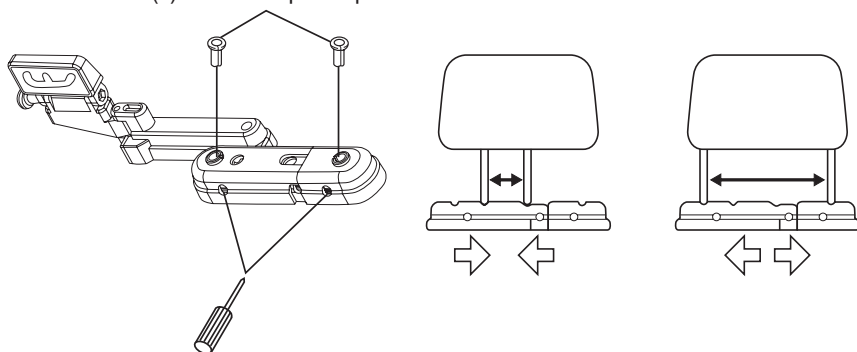

4. Installez la base sur les tiges de l'appuie-tête et réglez la position, puis fixez les bases 1 et 2 à l'aide de quatre vis (3x10) (4).

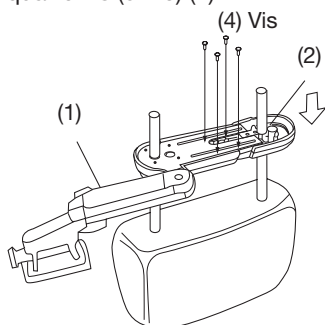

5. Placez l'appuie-tête avec la base et tournez le support de montage vers le siège jusqu'à le positionner correctement, puis à l'aide d'un tournevis placez les deux vis de fixation de la base.

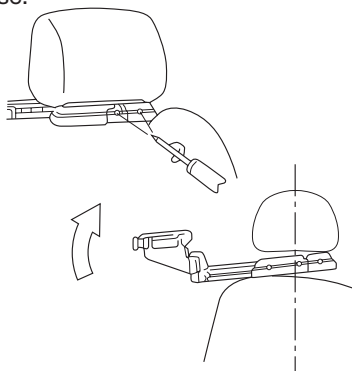

MONTAGE DE L'ECRAN SUR LE SUPPORT

Introduisez la plaque de positionnement de l'écran dans la plaque à vis enfichable et vissez pour fixer l'écran au support de montage.

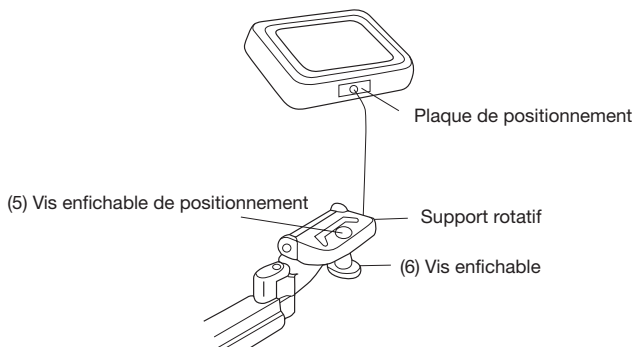

REGLAGE DE L'ANGLE DE L'ECRAN

1. Desserrez la vis enfichable sur le côté du support rotatif, puis réglez le support de montage selon l'angle de votre préférence et serrez la vis enfichable pour fixer le support de montage.

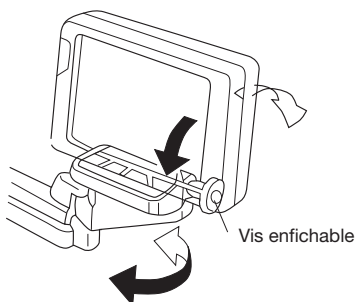

2. Pour pouvoir régler le bras pivotant, vous devez d'abord utiliser un tournevis approprié pour dévisser comme indiqué par l'illustration. Tenter de régler le dispositif par la force endommagera le support de l'écran.

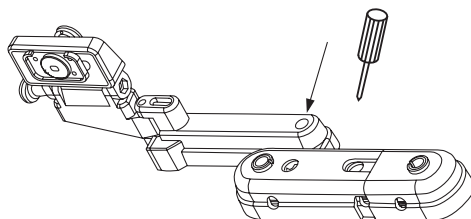

RACCORDEMENT ELECTRIQUE

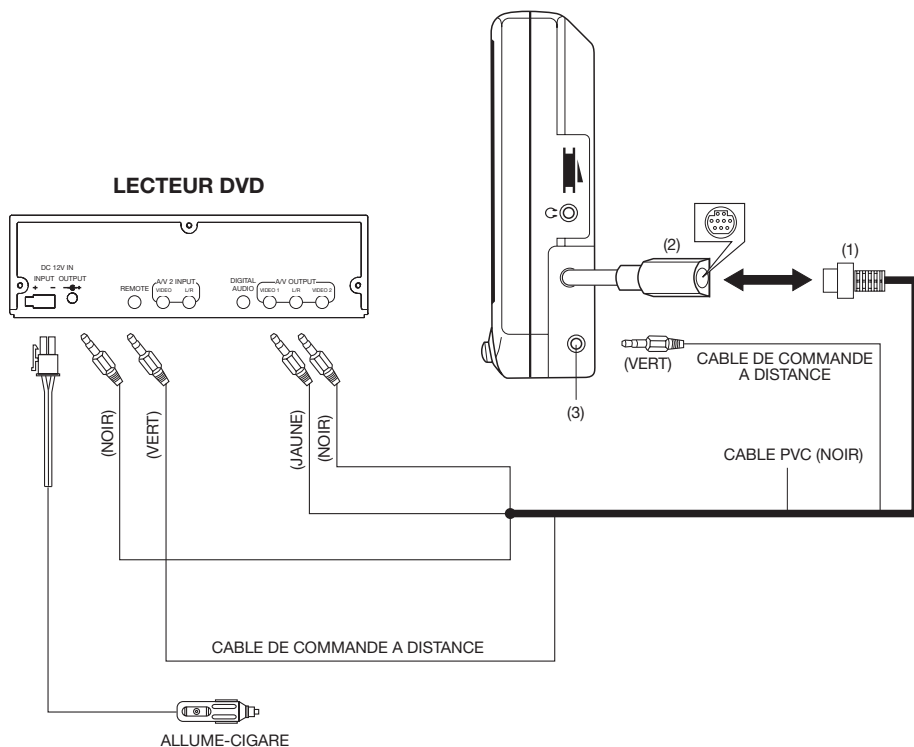

ATTENTION :

1. Insérez la fiche mini din à 9 broches (1) dans la prise mini din 9 broches (2) sur le côté de l'écran.
2. La borne jaune est connectée à la prise de sortie VIDEO du lecteur de DVD et la borne noire à la prise de sortie AUDIO G/D. L'autre borne noire est raccordée à la sortie 12 V CC du lecteur.
3. Pour pouvoir contrôler le lecteur de DVD en utilisant le capteur de télécommande de l'écran, insérez une extrémité du câble de commande à distance dans la prise de sortie correspondante (3) et l'autre bout vert à la prise "REMOTE" du lecteur.

RACCORDEMENT ELECTRIQUE

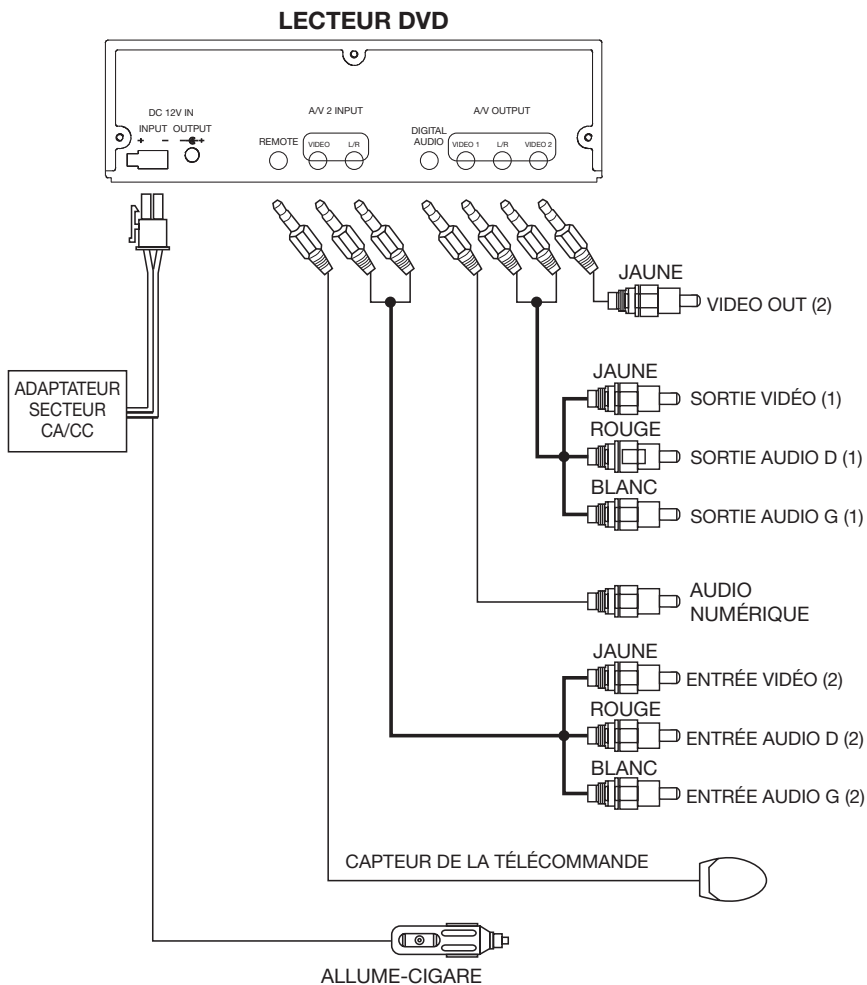

LECTEUR DVD

PANNEAU AVANT

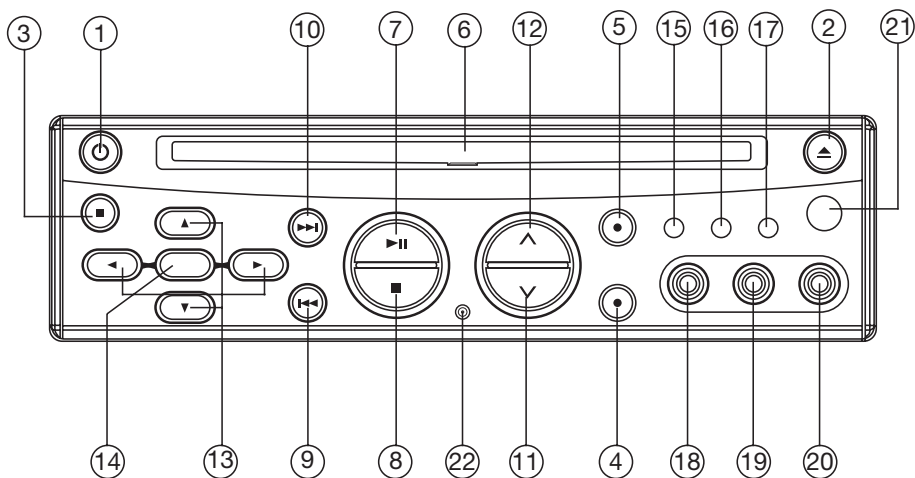

- | | |
|--------------------------|---|
| 1. MARCHE / ARRET (⏻) | 12. VOLUME ▲ |
| 2. EJECTION (▲) | 13. Boutons directionnels ◀/▶, ▲/▼ |
| 3. REGLAGES | 14. ENTREE |
| 4. AUDIO | 15. Voyant lumineux pour DVD |
| 5. SOURCE | 16. Voyant lumineux ENTREE AV 1 |
| 6. Compartiment à disque | 17. Voyant lumineux ENTREE AV 2 |
| 7. LECTURE / PAUSE (▶) | 18. ENTREE VIDEO 1 |
| 8. STOP (■) | 19. ENTREE AUDIO 1 G |
| 9. PRECEDENT (◀◀) | 20. ENTREE AUDIO 1 D |
| 10. SUIVANT (▶▶) | 21. Capteur des signaux de télécommande |
| 11. VOLUME ▼ | 22. Bouton de réinitialisation |

LECTEUR DVD

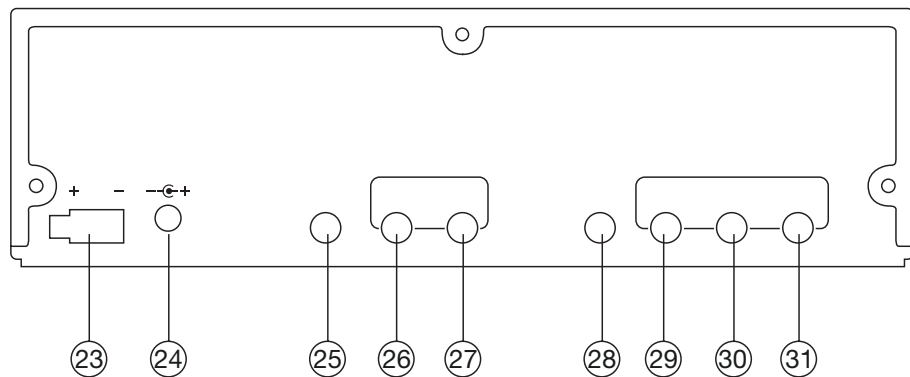

- 23. PRISE D'ENTREE 12V CC
- 24. PRISE DE SORTIE 12V CC
- 25. PRISE POUR SIGNAUX DE TELECOMMANDE
- 26. ENTREE VIDEO 2
- 27. ENTREE AUDIO 2 G/D

- 28. AUDIO NUMERIQUE
- 29. VIDEO 1 OUTPUT
- 30. SORTIE AUDIO G/D
- 31. SORTIE VIDEO 2

LECTEUR DVD

Cet appareil est conçu pour un usage à domicile ou en voiture. En cas d'installation dans la voiture, veuillez suivre les instructions ci-dessous.

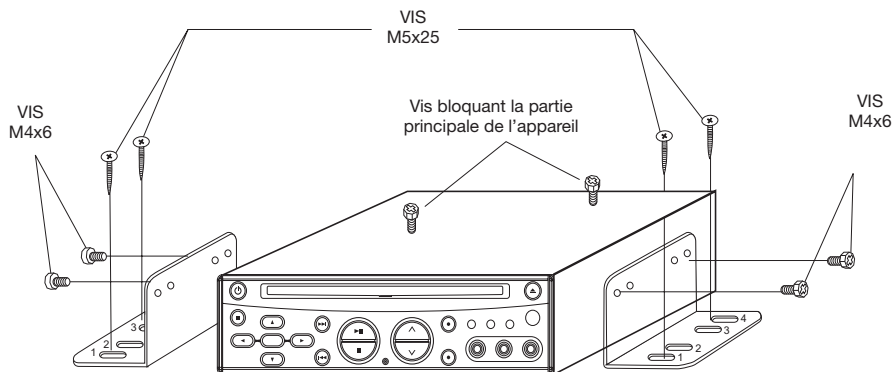

Remarque :







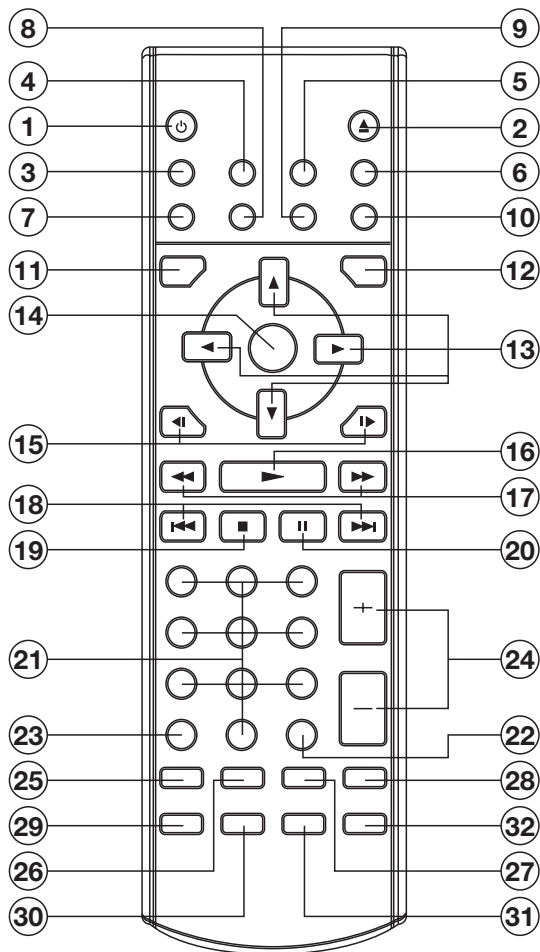











1. Commencez par enlever les deux vis bloquant la partie principale de l'appareil, puis fixez les supports de part et d'autre de l'appareil à l'aide de vis (M4x6). Enfin, visSEZ l'appareil à son emplacement d'installation (M5x25).
2. Pendant la fixation de l'appareil, vous pouvez glisser les vis (M5x25) vers la gauche ou la droite pour ajuster la position. Dans l'illustration ci-dessous, choisissez deux orifices parmi les positions marquées 1,2,3 et 4 pour fixer le support.

TELECOMMANDE

EMPLACEMENT ET FONCTION DES BOUTONS



TELECOMMANDE

1.  MARCHE / ARRET Appuyez sur ce bouton pour allumer ou éteindre l'appareil.
2. EJECTION Appuyez pour éjecter le disque.
3. SILENCE Appuyez pour couper le son.
4. SOUS-TITRAGE Permet de changer la langue de sous-titrage sur les DVD à sous-titrage multilingue.
5. ANGLE Permet de changer l'angle de vue sur les DVD à angles de vue multiples.
6. AFFICHAGE Affiche des informations statistiques sur le disque pendant la lecture.
7. MODE Permet de choisir entre les modes DVD, AV1 et AV2.
8. REGLAGES Affiche le menu des Réglages.
9. PAL/NTSC Permet de choisir entre les modes PAL et NTSC.
10. AUDIO Permet de changer la langue de la piste sonore sur les DVD multilingues. Modifie le mode sonore pour les disques VCD/CD.
11. TITLE Affiche le menu des titres contenu sur le disque DVD.
12. MENU Affiche le menu principal contenu sur le disque DVD.
13.  /  ,  /  Dans le mode menu, les boutons  /  ,  /  servent de boutons directionnels pour se déplacer à gauche/à droite, en haut/en arrière
14. ENTREE Confirme la sélection de Plage/Chapitre entrée à l'aide des boutons numériques ou sélectionnée avec les boutons directionnels à l'écran.
15.  /  Permet une lecture ralentie en avant/en arrière.
16.  Appuyez pour commencer la lecture du disque.
17.  /  Appuyez pour effectuer une recherche rapide en avant ou en arrière.
18.  /  Appuyez pour sauter à la plage suivante ou à la plage précédente.
19.  Permet d'arrêter la lecture.
20.  Permet de suspendre la lecture.
21. 0 - 9 Boutons numériques
22. 10+ Bouton de sélection des nombres, utilisé conjointement avec les boutons numériques.
23. EFFACER Permet d'effacer un chiffre introduit par erreur.
24. VOLUME+/- Appuyez sur les boutons VOLUME +/- pour augmenter ou diminuer le volume.
25. GROSSISSEMENT Permet d'augmenter la taille de l'image.
26. REPRENDRE Lorsque l'appareil est à l'arrêt, permet de reprendre la lecture à partir du point d'arrêt.
27. ALLER A Bouton de recherche sur le disque, à utiliser avec les boutons numériques.
28. PBC Permet d'activer et de désactiver les commandes de lecture sur les disques VCD.
29. ALEATOIRE Lecture aléatoire des plages.
30. PROGRAMME Lecture des plages dans l'ordre programmé.
31. REPETITION Sélection du mode de répétition des disques.
32. A-B La répétition A-B permet de répéter un même morceau en continu.

Préparation de la télécommande

Placement des piles

1. Ouvrez le couvercle du compartiment des piles.
2. Insérez des piles neuves. Assurez-vous que les bornes positive et négative des piles sont orientées conformément aux indications.
3. Refermez le couvercle.
 - Piles : Deux piles de type AAA

Utilisation de la télécommande

Orientez la télécommande vers le capteur sur le panneau avant du lecteur. Angle d'utilisation : environ 30 degrés dans chaque direction par rapport à l'avant du capteur.

CHARGEMENT/EJECTION D'UN DISQUE

Chargement d'un disque

1. Mettez l'allumage sur la position Accessoires.
2. Appuyez sur le bouton **Marche / Arrêt** (1).
3. Insérez le disque dans le compartiment à disque (2), face imprimée vers le haut.
4. La lecture se lance automatiquement.

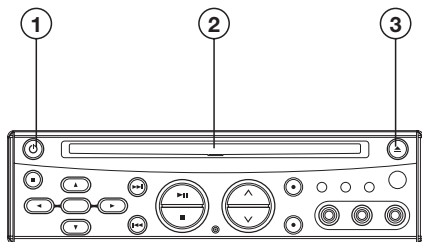

Ejection d'un disque

Appuyez sur le bouton (**EJECT**) (3) pour éjecter le disque.

FONCTIONS DE LECTURE DE BASE

Arrêt de la lecture

- Appuyez brièvement sur le bouton ■ (Stop) pour arrêter la lecture. Le bouton ► (Lecture) permet ensuite de reprendre la lecture normalement.
- Appuyez deux fois sur le bouton ■ (Stop) pour arrêter la lecture et revenir à la première page/Chapitre.

Avance rapide / Retour rapide

Appuyez sur ►► & ◀◀ pendant la lecture. A chaque pression du bouton, la vitesse d'avance/retour rapide change dans l'ordre suivant, en fonction du type de disque :

DVD:

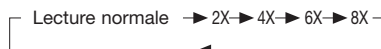

VCD/CD:



MP3:



Saut de page

Pendant la lecture, appuyez sur les boutons ►►| / |◀◀ sur la télécommande ou le panneau avant de l'appareil. Appuyez sur ►►| pour sauter à la page suivante ou |◀◀ pour la page précédente.

Remarque : Avec certains disques VCD 2.0 (PBC-commandes de lecture), il est possible que les boutons ►►| / |◀◀ ne soient pas disponibles.

Lecture au ralenti

Appuyez sur ►►| & |◀◀ pendant la lecture. A chaque pression du bouton, la vitesse d'avance/retour ralenti change dans l'ordre suivant, en fonction du type de disque :

DVD:



UTILISATION

Pause (arrêt sur image)

Pendant la lecture, appuyez sur **II** sur la télécommande ou le panneau avant de l'appareil pour suspendre la lecture. Appuyez sur le bouton **>** sur la télécommande ou sur **>II** sur le panneau avant de l'appareil pour reprendre la lecture normalement.

SILENCE

Coupe le son et la lecture du disque se poursuit. Appuyez à nouveau sur ce bouton pour réactiver le son.

REPETITION

POUR LES DVD :

Appuyez sur le bouton **REPETITION** pour sélectionner un mode de répétition, comme suit :



POUR LES VCD/CD :

Appuyez sur le bouton **REPETITION** pour sélectionner un mode de répétition, comme suit :



1. Le mode REP-UN répète en continu le chapitre ou la plage en cours.
2. Le mode REP-TOUS répète en continu tous les chapitres/plage du disque en cours de lecture.
3. Lorsque le lecteur achève la lecture du dernier chapitre/plage du disque en cours, il s'arrête et affiche le temps écoulé. Lorsque le mode REPETITION DESACTIVEE est sélectionné, les indications REP-UN & REP-TOUS disparaissent de l'écran.
4. La fonction de REPETITION n'est pas compatible avec les disques VCD 2.0 (avec les commandes de lecture activées)

A-B

La répétition A-B permet de répéter un même morceau en continu. Au début du passage à répéter, appuyez sur le bouton **A-B**, et une nouvelle fois à la fin du passage. Pour revenir à la lecture normale, appuyez une nouvelle fois sur le bouton **A-B**. A chaque pression du bouton, l'écran affiche les indications suivantes :

A - B REPERE A → A - B REPERE B → A - B ANNULE

Recherche sur le disque (ALLER A)

Appuyez deux fois sur le bouton **GOTO** pour afficher les indications suivantes :

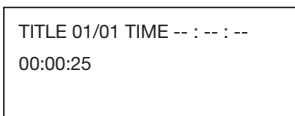

Vous pouvez choisir l'endroit sur le disque où débiter la lecture en introduisant le TEMPS à l'aide des boutons numériques et en confirmant avec ENTREE. POUR LES VCD/CD (COMMANDES DE LECTURE DESACTIVEES) : Appuyez une fois sur le bouton ALLER A (GOTO) pour afficher les indications suivantes :

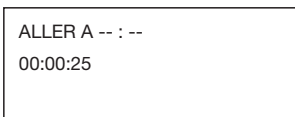

Vous pouvez utiliser les boutons numériques pour directement entrer le temps désiré.

GROSSISSEMENT

Permet d'augmenter la taille de l'image. Appuyez sur le bouton **ZOOM** pour choisir entre les échelles de grossissement 1.5, 2.0 et 3.0.

En mode de grossissement, appuyez sur les boutons **◀/▶**, **▲/▼** pour vous déplacer dans l'image vers la gauche, la droite, le haut ou le bas.

ALEATOIRE

Appuyez sur le bouton **RANDOM** pour lire les plages dans un ordre aléatoire. L'écran affichera l'indication "MODE ALEATOIRE ACTIVE" dans le coin

UTILISATION

supérieur droit. Appuyez une nouvelle fois sur le bouton **RANDOM** pour afficher le message "MODE ALEATOIRE DESACTIVE" et annuler ce mode de lecture.

PROGRAMME

Pendant que le DVD est à l'arrêt, appuyez sur le bouton **PROGRAM** pour afficher "PROGRAMME P00:00".

Par exemple : appuyez sur le bouton numérique 4 et sur ► ; le message "PROGRAMME P01:04" s'affiche. Cela signifie que la plage 4 sera lue en premier.

SELECTION DU MODE

Appuyez sur le bouton **SOURCE** du panneau avant ou sur le bouton **MODE** de la télécommande pour choisir entre les modes DVD, AV1 et AV2. Le symbole correspondant au mode choisi s'illumine sur le panneau avant.

Réglage du volume

Appuyez sur les boutons **VOL ▲ / ▼** sur le panneau avant ou sur les boutons **VOLUME +/-** de la télécommande pour augmenter ou diminuer le volume.

Capteur de commande à distance

Orientez la télécommande vers le capteur situé sur le panneau avant de l'appareil. Capte les signaux de commande à distance

Allumer et éteindre le lecteur

Appuyez sur le bouton de marche arrêt sur le panneau avant de l'appareil ou sur le bouton de marche-arrêt de la télécommande.

Réinitialisation

Le bouton de réinitialisation est situé sur le panneau avant et doit être activé à l'aide de la pointe d'un stylo à bille ou d'un objet métallique fin. Le bouton de réinitialisation doit être activé dans les situations suivantes :

- à l'installation initiale de l'appareil, une fois le câblage terminé ;
- lorsque les boutons de fonction ne répondent pas ;
- lorsque le symbole d'erreur apparaît sur l'afficheur.

Affichage sur écran

En cours de lecture, appuyez sur le bouton **DISPLAY** pour afficher à l'écran le contenu du disque.

Exemple :

VCD:

- (1) Appuyez une première fois sur le bouton **AFFICHAGE** :

TITRE 01/03 CHAPITRE 002/025
00:02:25

Les informations suivantes sur le disque en cours de lecture s'affichent à l'écran, de même que le temps écoulé : Numéro du Titre, Nombre Total de Titres, Numéro du Chapitre, Nombre Total de Chapitres dans ce Titre.

- (2) Appuyez une deuxième fois sur le bouton **AFFICHAGE**:

TEMPS RESTANT TITRE
01:46:58

- (3) Appuyez une troisième fois sur le bouton **AFFICHAGE**:

TEMPS ECOULE CHAPITRE
00:00:24

- (4) Appuyez une quatrième fois sur le bouton **AFFICHAGE**:

TEMPS RESTANT CHAPITRE
00:01:39

- (5) Appuyez une cinquième fois sur le bouton **AFFICHAGE**:
Les indications à l'écran disparaissent.

TEMPS ECOULE PLAGE
00:00:25

VCD:

- (1) Appuyez une première fois sur le bouton **AFFICHAGE** :

UTILISATION

(2) Appuyez une deuxième fois sur le bouton **AFFICHAGE** :

TEMPS RESTANT PLAGE
00:03:15

(3) Appuyez une troisième fois sur le bouton **AFFICHAGE** :

TEMPS ECOULE TOTAL
00:00:25

(4) Appuyez une quatrième fois sur le bouton **AFFICHAGE** :

TEMPS RESTANT TOTAL
00:40:35

(5) Appuyez une cinquième fois sur le bouton **AFFICHAGE** :
Les indications à l'écran disparaissent.
CD:

(1) Appuyez une première fois sur le bouton **AFFICHAGE** :

TEMPS ECOULE PLAGE
00:00:25

NOMBRE TOTAL DE PLAGES : 14
PLAGE : - 01

(2) Appuyez une deuxième fois sur le bouton **AFFICHAGE** :

TEMPS RESTANT PLAGE
00:03:15

NOMBRE TOTAL DE PLAGES : 14
PLAGE : - 01

(3) Appuyez une troisième fois sur le bouton **AFFICHAGE** :

TEMPS ECOULE TOTAL
00:00:25

NOMBRE TOTAL DE PLAGES : 14
PLAGE : - 01

(4) Appuyez une quatrième fois sur le bouton **AFFICHAGE** :

TEMPS RESTANT TOTAL
00:40:35

NOMBRE TOTAL DE PLAGES : 14
PLAGE : -01.22

(5) Appuyez une cinquième fois sur le bouton **AFFICHAGE** :

Les indications à l'écran disparaissent.
MP3 (lorsque l'option de NAV INTELLIGENTE est réglée sur PAS DE MENU) :

(1) Appuyez une première fois sur le bouton **AFFICHAGE** :

CHAPTER ELAPSED 00:00:25

TOTAL TRACK : 123
TRACK : - 01

(2) Appuyez une deuxième fois sur le bouton **AFFICHAGE** :

CHAPTER REMAIN 00:04:25

TOTAL TRACK : 123
TRACK : - 01

(3) Appuyez une troisième fois sur le bouton **AFFICHAGE** :
Les indications à l'écran disparaissent.

Fonction Piste Sonore Multilingue Pour les DVD

Pendant la lecture, appuyez sur le bouton **AUDIO** de la télécommande ou sur le panneau avant. A chaque pression du bouton, la langue de la piste sonore change dans l'ordre prédéfini.

Remarques :

- Les numéros de langue varient d'un disque à l'autre.
- Sur certains disques, une seule langue est disponible pour la piste sonore
- Lorsque aucune autre langue n'est disponible, le symbole (HAND) s'affiche en haut à gauche de l'écran.

UTILISATION

Pour les VCD/CD

Appuyez sur **AUDIO** pendant la lecture. Vous pouvez choisir entre un son mono et stéréo.

MONO GAUCHE → MONO DROIT → STEREO

Fonctions MENU (pour les DVD uniquement)

Pendant que le disque est en cours de lecture, appuyez sur le bouton **MENU** pour afficher le menu principal du disque. Les boutons directionnels de la télécommande permettent de naviguer dans le menu et le bouton **ENTREE** confirme la sélection.

Fonction du menu des TITRES (pour les DVD uniquement)

Si plusieurs titres sont enregistrés sur un DVD, vous pouvez lancer la lecture du titre de votre choix à partir du menu des titres.

1. Appuyez sur **TITLE** pendant la lecture.
 - Le menu des titres s'affiche.
2. Appuyez sur le bouton directionnel indiqué à l'écran, choisissez un titre et confirmez à l'aide du bouton **ENTREE**.

Fonction de sous-titrage multilingue (pour les DVD uniquement)

Appuyez sur **SOUS-TITRAGE** pendant la lecture. A chaque pression du bouton, la langue de sous-titrage change dans l'ordre prédéfini.

Remarques :

- Les numéros de langue varient d'un disque à l'autre.
- Sur certains disques, une seule langue est disponible pour les sous-titres.
- Lorsque aucune autre langue n'est disponible, le symbole (HAND) s'affiche en haut à gauche de l'écran.

Fonction d'angles de vue multiples (pour les DVD uniquement)

A chaque pression du bouton, l'angle de vue change dans l'ordre prédéfini.

Remarques :

- Les numéros d'angles de vue varient d'un disque à l'autre.
- Cette fonction est uniquement disponible avec les disques contenant des séquences enregistrées sous différents angles.

- Lorsque aucun autre angle n'est disponible, le symbole (HAND) s'affiche en haut à gauche de l'écran.

Lecture de disques MP3

Le lecteur lit les disques MP3 en tant que REPERTOIRES. Par exemple :

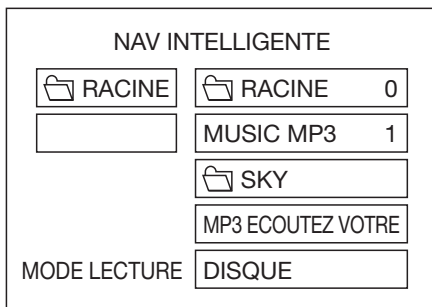

Vous pouvez naviguer dans les répertoires à l'aide des boutons directionnels de la télécommande ou du panneau avant pour sélectionner un fichier ou un répertoire, puis confirmez à l'aide du bouton **ENTREE**. Appuyez plusieurs fois sur le bouton **REPETITION** pour choisir l'un des trois modes de répétition.

REP-UN : Lit la même plage en boucle.

REP-REPERTOIRE : Lit en boucle et dans l'ordre toutes les chansons du répertoire ouvert.

REPERTOIRE : Lit une fois toutes les chansons du répertoire ouvert.

En mode de lecture, appuyez sur ▲ / ▼ pour choisir l'un des modes suivants :

SIMPLE → REP-UN → REPERTOIRE → REP REPERTOIRE →

RECH DISQUE → DISQUE → REP DISQUE → ALEATOIRE →

MODE ALEATOIRE ACTIVE → PROGRAMME PXXX

En cours de lecture, utilisez les boutons ◀◀ ou ▶▶ pour passer à la chanson suivante ou revenir à la précédente.

◀◀ : Retour rapide,

▶▶ : Avance rapide.

Remarque : Il n'est pas possible de sélectionner un REPERTOIRE pendant la lecture. Vous devez d'abord appuyer sur le bouton ■ (Stop).

REGLAGES

--- PAGE GENERALE ---

| | |
|---------------------|------------|
| AFFICHAGE TV | |
| MODE IMAGE | AUTO |
| SYMBOLE DE L'ANGLE | HAUTE-RES |
| LANGUE AFF ECRAN | SANS SCINT |
| LEGENDES | |
| ECONOMISEUR D'ECRAN | |
| PAGE PRINCIPALE | |

Réglages du mode d'image

Choisissez AUTO pour que le mode d'image s'adapte automatiquement au DVD.

Choisissez le format HAUTE-RES pour la meilleure résolution d'image.

Choisissez le format SANS SCINT lorsque l'image présente des interférences ou des distorsions.

-- PAGE GENERALE --

| | |
|---------------------|----------|
| AFFICHAGE TV | |
| MODE IMAGE | |
| SYMBOLE DE L'ANGLE | |
| LANGUE AFF ECRAN | ANGLAIS |
| LEGENDES | FRANCAIS |
| ECONOMISEUR D'ECRAN | ALLEMAND |
| | ESPAGNOL |
| PAGE PRINCIPALE | |

Réglage LANGUE D'AFFICHAGE A L'ECRAN

Choisissez une langue d'affichage à l'écran à l'aide des boutons ^/v.

-- PAGE GENERALE --

| | |
|---------------------|-----|
| AFFICHAGE TV | |
| MODE IMAGE | |
| SYMBOLE DE L'ANGLE | OUI |
| LANGUE AFF ECRAN | NON |
| LEGENDES | |
| ECONOMISEUR D'ECRAN | |
| PAGE PRINCIPALE | |

Réglages d'affichage du SYMBOLE DE L'ANGLE

Si l'option est réglée sur OUI, le symbole "⌵" (symbole de l'angle) apparaît à l'écran pendant la lecture de DVD enregistrés avec plusieurs angles de vue ; si l'option est réglée sur NON, ce symbole n'apparaît pas.

-- PAGE GENERALE --

| | |
|---------------------|-----|
| AFFICHAGE TV | |
| MODE IMAGE | |
| SYMBOLE DE L'ANGLE | |
| LANGUE AFF ECRAN | |
| LEGENDES | OUI |
| ECONOMISEUR D'ECRAN | NON |
| PAGE PRINCIPALE | |

Réglages des LEGENDES

Pour activer l'option des LEGENDES, choisissez OUI. Pour désactiver cette option, choisissez NON.

REGLAGES

- PAGE GENERALE -

| | |
|---------------------|-----|
| AFFICHAGE TV | |
| MODE IMAGE | |
| SYMBOLE DE L'ANGLE | |
| LANGUE AFF ECRAN | |
| LEGENDES | |
| ECONOMISEUR D'ECRAN | OUI |
| | NON |
| PAGE PRINCIPALE | |

Réglages ECONOMISEUR D'ECRAN

Permet d'activer/désactiver l'économiseur d'écran.

REGLAGES HAUT-PARLEURS

-PAGE DES REGLAGES HAUT-PARLEURS -

| | |
|-----------------|--------|
| DOWNMIX | LT/RT |
| | STEREO |
| PAGE PRINCIPALE | |

DOWNMIX

Permet d'activer la sortie audio du mode DOLBY AC3 5.1 DOWNMIX au mode 2 canaux.

A l'aide des boutons ^/v, choisissez un type de raccordement pour les HAUT-PARLEURS.

- Choisissez LT/RT pour activer la sortie compatible Dolby surround.
- Choisissez STEREO pour activer le mode stéréo simple.

REGLAGES AUDIO

--- REGLAGES AUDIO ---

| | |
|-----------------|------------|
| SORTIE AUDIO | ANALOGIQUE |
| MODE FONCT | SPDIF/RAW |
| DYNAMIQUE | SPDIF/PCM |
| SORTIE LPCM | |
| PAGE PRINCIPALE | |

SORTIE AUDIO

Permet de changer la sortie audio du mode ANALOGIQUE au mode SPDIF/RAW et au mode SPDIF/PCM .

--- REGLAGES AUDIO ---

| | |
|-----------------|-----------------|
| SORTIE AUDIO | |
| MODE FONCT | SORTIE DE LIGNE |
| DYNAMIQUE | REMODO RF |
| SORTIE LPCM | |
| PAGE PRINCIPALE | |

MODE FONCT

Il existe deux modes de fonctionnement pour un décodeur Dolby Digital : LINE OUT et RF REMOD.

REGLAGES

--- REGLAGES AUDIO ---

| | |
|------------------|------------------------------------|
| SORTIE AUDIO | TOTALE 6/8 4/8 2/8 OFF |
| MODE FONCT | |
| DYNAMIQUE | |
| SORTIE LPCM | |
| PAGE PRINCIPALE | |

Réglage de la dynamique

Choisissez DYNAMIC et réglez la dynamique d'un programme encodé en Dolby Digital. Huit réglages sont disponibles entre la compression totale et la compression désactivée.

--- REGLAGES AUDIO ---

| | |
|--------------------|----------|
| SORTIE AUDIO | |
| MODE FONCT | |
| DYNAMIQUE | |
| SORTIE LPCM | LPCM 48K |
| | LPCM 96K |
| PAGE PRINCIPALE | |

SORTIE LPCM

Choisissez entre LPCM 48K et LPCM 96K pour la sortie LPCM.

PAGE DES PREFERENCES

--- PAGE DES PRÉFÉRENCES ---

| | |
|------------------|------|
| TYPE TV | AUTO |
| AUDIO | NTSC |
| SOUS-TITRAGE | PAL |
| MENU DISQUE | |
| VERR PARENTAL | |
| MOT DE PASSE | |
| REGL USINE | |
| NAV INTELLIGENTE | |
| PAGE PRINCIPALE | |

Réglage du type de téléviseur

Ce lecteur lit les disques enregistrés aux formats PAL ou NTSC. Choisissez le format NTSC si le lecteur est raccordé à un téléviseur NTSC. Choisissez le format PAL si le lecteur est raccordé à un téléviseur PAL. Choisissez AUTO pour que le réglage s'adapte automatiquement au format du DVD.

--- PAGE DES PRÉFÉRENCES ---

| | |
|------------------|----------|
| TYPE TV | |
| AUDIO | ANGLAIS |
| SOUS-TITRAGE | FRANCAIS |
| MENU DISQUE | ESPAGNOL |
| VERR PARENTAL | CHINOIS |
| MOT DE PASSE | JAPONAIS |
| REGL USINE | ALLEMAND |
| NAV INTELLIGENTE | |
| PAGE PRINCIPALE | |

Réglage langue AUDIO

A l'aide des boutons \wedge/v , choisissez une langue de préférence pour la piste AUDIO.

REGLAGES

--- PAGE DES PRÉFÉRENCES ---

| | |
|---------------------|----------------|
| TYPE TV | |
| AUDIO | |
| SOUS-TITRAGE | ANGLAIS |
| MENU DISQUE | FRANCAIS |
| VERR PARENTAL | ESPAGNOL |
| MOT DE PASSE | CHINOIS |
| REGL USINE | JAPONAIS |
| NAV INTELLIGENTE | ALLEMAND |
| PAGE PRINCIPALE | ETEINT |

Réglage langue SOUS-TITRAGE

A l'aide des boutons \wedge/v , choisissez une langue de préférence pour le SOUS-TITRAGE.

--- PAGE DES PRÉFÉRENCES ---

| | |
|----------------------|--------------------|
| TYPE TV | 1 G |
| AUDIO | 2 |
| SOUS-TITRAGE | 3 PG |
| MENU DISQUE | 4 PG 13 |
| VERR PARENTAL | 5 |
| MOT DE PASSE | 6 PG-R |
| REGL USINE | 7 NC-17 |
| NAV INTELLIGENTE | 8 ADULTE |
| PAGE PRINCIPALE | SANS VERR PARENTAL |

VERR PARENTAL

Choisissez le niveau approprié de restriction parentale à l'aide des boutons de navigation et appuyez sur ENTREE.

--- PAGE DES PRÉFÉRENCES ---

| | |
|--------------------|----------------|
| TYPE TV | |
| AUDIO | |
| SOUS-TITRAGE | |
| MENU DISQUE | ANGLAIS |
| VERR PARENTAL | FRANCAIS |
| MOT DE PASSE | ESPAGNOL |
| REGL USINE | CHINOIS |
| NAV INTELLIGENTE | JAPONAIS |
| PAGE PRINCIPALE | ALLEMAND |

Réglage langue MENU DU DISQUE

A l'aide des boutons \wedge/v , choisissez une langue de préférence pour le MENU DU DISQUE.

--- PAGE DES PRÉFÉRENCES ---

| | |
|---------------------|-----------------|
| TYPE TV | |
| AUDIO | |
| SOUS-TITRAGE | |
| MENU DISQUE | |
| VERR PARENTAL | |
| MOT DE PASSE | MODIFIER |
| REGL USINE | |
| NAV INTELLIGENTE | |
| PAGE PRINCIPALE | |

MOT DE PASSE

Choisissez MODIFIER et appuyez sur ENTREE. Saisissez l'ancien mot de passe (le code d'usine est 3308) et entrez le nouveau mot de passe de 4 chiffres que vous souhaitez utiliser. Introduisez-le à nouveau pour confirmer.

REGLAGES

--- PAGE DES PRÉFÉRENCES ---

| | |
|------------------|------------------|
| TYPE TV | |
| AUDIO | |
| SOUS-TITRAGE | |
| MENU DISQUE | |
| VERR PARENTAL | |
| MOT DE PASSE | |
| REGL USINE | REINITIALISATION |
| NAV INTELLIGENTE | |
| PAGE PRINCIPALE | |

REGLAGES D'USINE

Choisissez cette option pour revenir aux réglages d'usine.

--- PAGE DES PRÉFÉRENCES ---

| | |
|------------------|-------------|
| TYPE TV | |
| AUDIO | |
| SOUS-TITRAGE | |
| MENU DISQUE | |
| VERR PARENTAL | |
| MOT DE PASSE | |
| REGL USINE | PAS DE MENU |
| NAV INTELLIGENTE | AVEC MENU |
| PAGE PRINCIPALE | |

NAV INTELLIGENTE

Cette option vous permet de choisir entre les modes PAS DE MENU et AVEC MENU.

TABLEAU DES REGLAGES D'USINE

| REGLAGES GENERAUX | AFFICHAGE TV | NORMAL/LB |
|------------------------|---------------------|--------------------|
| | MODE IMAGE | AUTO |
| | SYMBOLE DE L'ANGLE | OUI |
| | LANGUE AFF ECRAN | ANGLAIS |
| | LEGENDES | OUI |
| | ECONOMISEUR D'ECRAN | OUI |
| REGLAGES HAUT-PARLEURS | DOWNMIX | STEREO |
| REGLAGES AUDIO | SORTIE AUDIO | SPDIF/RAW |
| | MODE FONCT | SORTIE DE LIGNE |
| | DYNAMIQUE | TOTALE |
| | SORTIE LPCM | LPCM 96K |
| PREFERENCES | TYPE TV | AUTO |
| | AUDIO | ANGLAIS |
| | SOUS-TITRAGE | ANGLAIS |
| | MENU DISQUE | ANGLAIS |
| | VERR PARENTAL | SANS VERR PARENTAL |
| | MOT DE PASSE | 3308 |
| | NAV INTELLIGENTE | AVEC MENU |

DEPANNAGE

Si votre lecteur de DVD ne fonctionne pas correctement, veuillez d'abord consulter la liste de dépannage qui suit. Il est possible qu'un point simple ait été négligé.

N'essayez en aucun cas de réparer le lecteur vous-même ; cela aurait pour effet d'annuler la garantie. Seul un technicien qualifié est habilité à enlever le couvercle de l'appareil et à réparer cet appareil.

L'APPAREIL NE S'ALLUME PAS

- Vérifiez que le bouton Marche/Arrêt à l'avant du lecteur est en position Marche.
- Vérifiez que le cordon d'alimentation CA ou CC est branché correctement.
- Vérifiez que la prise de courant CA ou CC est bien alimentée en électricité.

IL N'Y A PAS D'IMAGE

- Vérifiez que le moniteur ou le téléviseur est allumé.
- Choisissez la bonne entrée AV sur le moniteur ou le téléviseur.
- Vérifiez le raccordement vidéo.

L'IMAGE EST DEFORMEE

- Vérifiez que le disque ne présente pas de traces de doigts et nettoyez-le à l'aide d'un chiffon doux, en essuyant la surface du centre vers l'extérieur.
- Une légère déformation de l'image peut parfois apparaître brièvement. Il ne s'agit pas d'un dysfonctionnement.

L'IMAGE EST COMPLETEMENT DEFORMEE

- Le format du disque ne correspond pas au téléviseur raccordé (PAL/NTSC).

L'IMAGE N'EST PAS EN COULEURS

- Le format du disque ne correspond pas au téléviseur raccordé (PAL/NTSC).

LE LECTEUR NE PEUT PAS LIRE LE DISQUE

- Vérifiez que la face imprimée est orientée vers le haut.
- Nettoyez le disque.
- Essayez un autre disque pour vérifier si le disque est défectueux.

IL N'Y A PAS DE SON

- Vérifiez le câblage audio.
- Si vous utilisez un amplificateur HIFI, essayez une autre source sonore.

DEFORMATION DU SON DE L'AMPLIFICATEUR HIFI

- Vérifiez qu'il n'y a pas de raccordement audio vers l'entrée phono de l'amplificateur.

PAS DE RETOUR A L'ECRAN DE DEMARRAGE APRES L'EJECTION DU DISQUE

- Appuyez sur le bouton POWER pour éteindre l'appareil, puis une nouvelle fois pour le rallumer.
- Appuyez sur le bouton de réinitialisation à l'avant du lecteur.

LE LECTEUR NE REPOD PAS AUX COMMANDES DE LA TELECOMMANDE

- Dirigez la télécommande directement vers le capteur du panneau avant de l'appareil.
- Évitez tout obstacle susceptible d'interférer avec les signaux.
- Vérifiez ou remplacez les piles de la télécommande

IMAGE DEFORMEE OU N/B

- Le format du disque ne correspond pas au téléviseur raccordé (PAL/NTSC).

PAS DE SON EN SORTIE NUMERIQUE

- Vérifiez les raccordements numériques.
- Vérifiez les réglages dans le menu Audio numérique.
- Vérifiez que le format audio pour la piste sonore de la langue sélectionnée est compatible avec le matériel.

LES BOUTONS NE FONCTIONNENT PAS

- Eteignez le lecteur à l'aide du bouton on/off à l'avant du lecteur.
- Appuyez sur le bouton de réinitialisation à l'avant du lecteur.

RACTERISTIQUES TECHNIQUES

Tension d'alimentation : 12V CC (11V-15V), tension de test 14,4V, mise à la masse négative

Consommation électrique : Moins de 2 A

Système de télévision : Vidéo composite 1.0Vp-p 75 Ω

Formats de disques compatibles : (1) Disques DVD-VIDEO
simple face, simple couche de 5"(12 cm)
simple face, double couche de 5"(12 cm)
(2) Disques compacts (CD-DA/CD-R/CD-RW/MP3)
(3) CD VIDEO de 5"(12 cm)

Niveau de sortie audio : 10k U (2 can 2.0 Volts RMS)

Caractéristiques du signal de sortie audio : (1) Réponse en fréquence : 20 Hz -20 KHz
(2) Rapport signal/bruit : 80 dB (JIS)
(3) Pleurage et scintillement inférieurs aux limites mesurables

Remarque :

Caractéristiques et conception susceptibles d'être modifiés sans préavis à la suite d'avancées technologiques.

Cet appareil bénéficie d'une technologie de protection de droits d'auteur protégée par des demandes de brevets américains et d'autres droits de propriété intellectuelle appartenant à Macrovision Corporation ainsi qu'à d'autres titulaires de droits. L'utilisation de ces dispositifs et techniques de protection de droits d'auteur doit faire l'objet d'une autorisation de Macrovision Corporation, et est destinée aux séances de visionnage et d'écoute privées ou autrement limitées, sauf autorisation donnée par Macrovision Corporation. Toute ingénierie inverse ou démontage sont interdits.

ECRAN

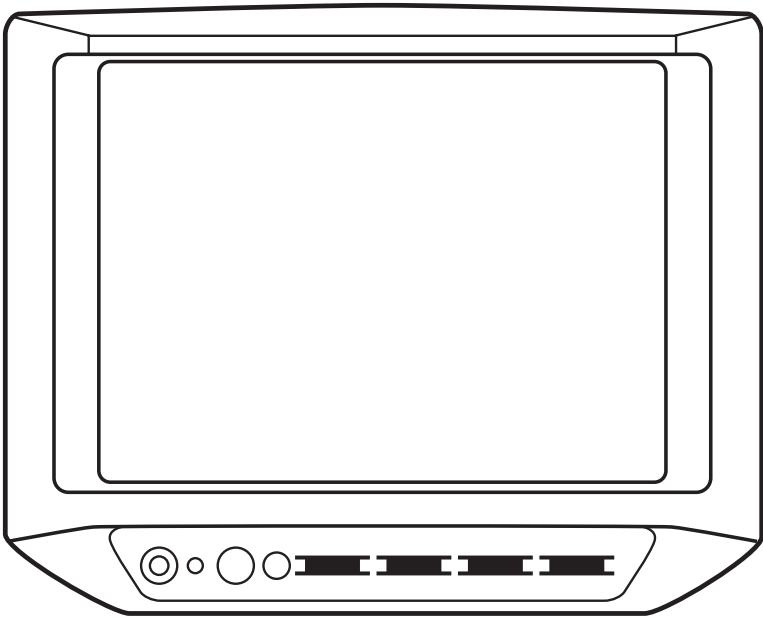

BOUTONS DE COMMANDES & FONCTIONS

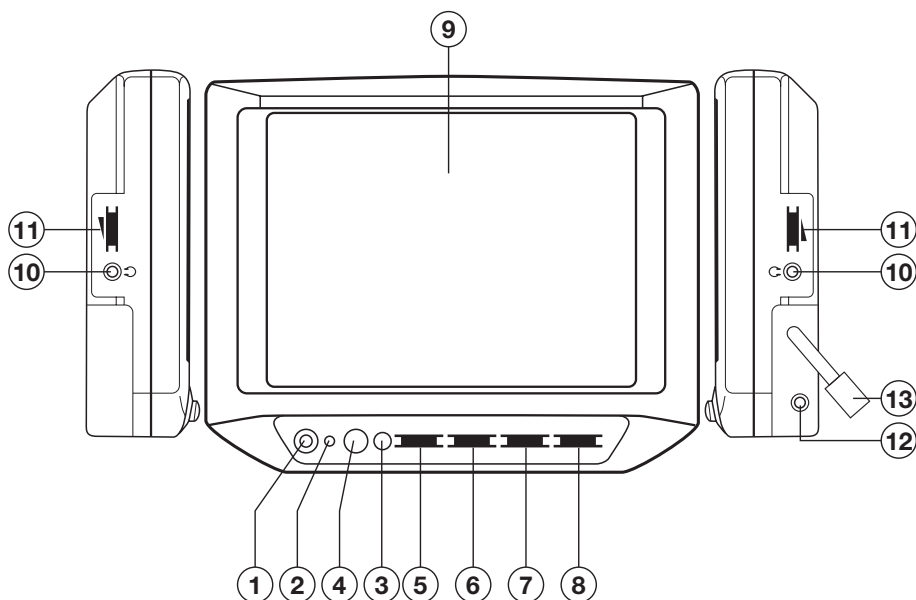

Ecran TFT LCD couleur 7"

1. MARCHÉ / ARRÊT

Appuyez sur le bouton **MARCHÉ / ARRÊT (1)** pour allumer l'appareil. Appuyez à nouveau sur ce bouton pour éteindre.

2. INDICATEUR LUMINEUX DE TENSION

Cet indicateur **lumineux (2)** fonctionne lorsque l'appareil est allumé.

3. CAPTEUR DE SIGNAUX DE COMMANDE A DISTANCE

Orientez la télécommande vers le **capteur (3)**. Appuyez sur les boutons de la télécommande pour contrôler le lecteur de DVD.

4. HAUT-PARLEUR

Appuyez sur le bouton **HAUT-PARLEUR (4)** pour activer le haut-parleur. Appuyez à nouveau sur ce bouton pour le désactiver.

5. VOLUME

Glissez le bouton de réglage du **VOLUME (5)** pour augmenter le volume et vers la gauche pour le diminuer.

6. COULEUR

Glissez le bouton de réglage de la **COULEUR (6)** vers la droite ou la gauche pour régler le niveau des couleurs.

BOUTONS DE COMMANDES & FONCTIONS

7. CONTRASTE

Glissez le bouton de réglage du **CONTRASTE (7)** vers la droite ou la gauche pour régler le niveau de contraste.

8. LUMINOSITE

Glissez le bouton de réglage de la **LUMINOSITE (8)** vers la droite ou la gauche pour régler le niveau de la luminosité.

9. ECRAN TFT A CRISTAUX LIQUIDES

L'écran TFT LCD couleur 7" (9) renseigne sur l'état actuel de l'appareil. Deux autres écrans LCD sont également disponibles en option.

10. PRISES POUR ECOUTEURS

L'écran est pourvu de deux prises (10) pour écouteurs. Les écouteurs peuvent être branchés sur n'importe quelle prise pour la réception des signaux sonores.

11. REGLAGE DU VOLUME DES ECOUTEURS

Glissez le bouton de réglage (11) pour changer le volume des écouteurs.

12. TELECOMMANDE

Lorsque le lecteur de DVD est raccordé à l'écran par la prise (12), il est possible de commander le lecteur en orientant directement la télécommande vers le capteur de l'écran (3).

13. PRISE MINI DIN 9 BROCHES

Cette prise est utilisée pour les entrées AUDIO, VIDEO et d'alimentation. Cette prise (13) permet de connecter différents équipements audio/vidéo à l'appareil.

ADAPTATEUR SECTEUR

1. Entrée : 100~240V 50/60Hz
2. Sortie : CC 12V 3A Max.
3. Cordon d'alimentation d'entrée à utiliser :
 - a) Aux Etats-Unis et au Canada pour une alimentation 120V : Cordon à double isolation de 1,83 m UL/CSA APPR.18AWG 105 °C NISPT-2 avec fiche polarisée 1-15P.
 - b) Aux Etats-Unis et au Canada pour une alimentation 240V : Cordon à double isolation de 1,83 m UL/CSA APPR.18 AWG 105 °C NISPT-2 240V avec fiche polarisée 2-15P.
 - c) Au Royaume-Uni : cordon 1,83 m 2 x 0,75 mm_ BS6500 H03VVH2-F avec fiche BS1363.
 - d) Dans les pays européens hors R-U : cordon 1,83 m 2 x 0,75 mm_ H03VVH2-F avec fiche VDE.
4. Si vous constatez des dégâts sur le cordon externe du transformateur, remplacez-le par un cordon spécial disponible chez le fabricant ou un réparateur agréé.
5. Réservez à un usage en intérieur.
6. Le circuit de sortie doit être installé et protégé conformément aux réglementations nationales en matière de câblage.
7. Un câble supplémentaire est fourni pour la conversion de la fiche de sortie CC rectangulaire à 2 broches en une fiche ronde de 3,5 mm ou 5 mm, et permettant ainsi la connexion à une autre source vidéo 12V CC.



Si vous souhaitez vous débarrasser ultérieurement du produit, veuillez noter que : les déchets électriques ne doivent pas être jetés avec les déchets domestiques. Veuillez les faire déposer dans les centres de recyclage existants. Contactez les autorités locales ou distributeurs pour obtenir de plus amples informations. (Directive de l'équipement électronique et des déchets électriques).