

RADIO-RÉVEIL DE LUXE
RADIO STÉRÉO
LECTEUR DE DISQUE COMPACT

CR-2400 CD

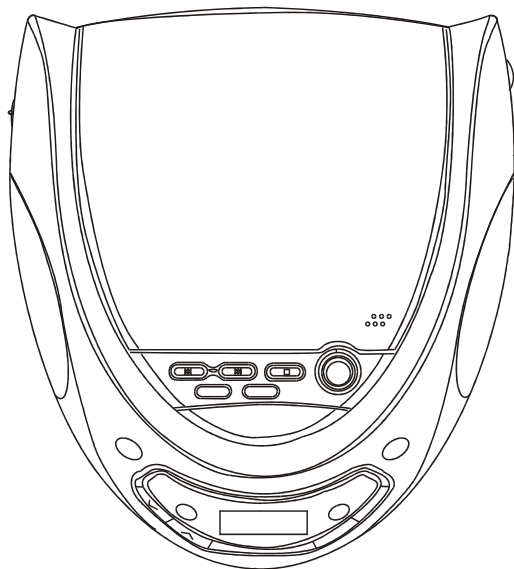

MODE D'EMPLOI

INTRODUCTION

Nous vous remercions d'avoir fait l'achat de ce produit. Vous possédez maintenant un Lecteur de Disque Compact/Radio-réveil de qualité et au design élégant.

Utilisé avec soin et conformément aux consignes présentées dans ce manuel, votre Lecteur de Disque Compact/Radio-réveil fonctionnera sans problème pendant de nombreuses années.

Veuillez lire ces instructions attentivement pour une utilisation optimale de votre appareil.

UTILISATION CORRECTE DE CET APPAREIL

Pour garantir une utilisation correcte et sûre de cet appareil, veuillez lire attentivement et suivre les instructions ci-dessous :

Cet appareil a été mis au point et fabriqué de sorte à satisfaire aux normes internationales les plus strictes. Toutefois, comme avec tout appareil électrique, certaines précautions sont nécessaires pour garantir une sécurité et un fonctionnement optimums.

Lisez attentivement les consignes d'utilisation avant d'utiliser cet appareil.

Assurez-vous que toutes les connexions électriques, y compris la fiche secteur et les rallonges, sont correctement établies et conformes aux instructions du fabricant.

N'utilisez pas cet appareil si vous doutez de son fonctionnement normal ou s'il est endommagé de quelque manière que ce soit. Débranchez-le de la prise secteur et adressez-vous à un technicien qualifié.

Demandez toujours conseil à un technicien qualifié si vous avez des doutes concernant l'utilisation ou la sécurité de ce produit. Il ou elle sera la personne la mieux appropriée pour vous conseiller.

Afin de prévenir tout risque d'incendie ou d'électrocution, n'exposez pas cet appareil aux intempéries ou à l'humidité.

Ne continuez pas à utiliser cet appareil si vous doutez de son fonctionnement normal ou s'il est endommagé de quelque manière que ce soit. Débranchez-le de la prise secteur et adressez-vous à un technicien qualifié.

N'enlevez pas les panneaux fixés à moins que vous n'ayez les qualifications requises pour le faire. Si tel est le cas, débranchez d'abord l'appareil de la prise secteur.

Ne bouchez pas les orifices d'aération de cet appareil et ne le placez pas près de tentures ou sur des tissus d'ameublement tels que des tapis. Obstruer ces orifices d'aération pourrait entraîner une surchauffe et réduire la durée de vie de l'appareil.

PRÉCAUTIONS ÉLÉMENTAIRES

Ne laissez jamais des enfants introduire des objets dans les orifices du boîtier. Cela pourrait entraîner des risques d'électrocution ! N'agissez pas avec cet appareil au hasard ou sans certitude. Deux précautions valent mieux qu'une !

ATTENTION : NE PAS EXPOSER L'APPAREIL AUX GOUTTES OU AUX ÉCLABOUSSURES !!!

IDENTIFICATION DES COMMANDES

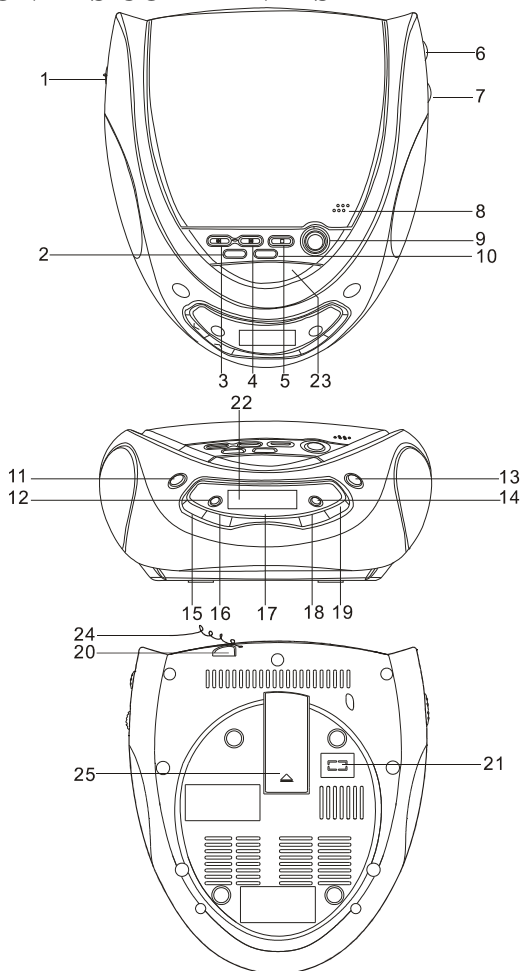

1. SÉLECTEUR AUTO/ALARME
2. BOUTON DE PROGRAMMATION CD
3. BOUTON DE SAUT ARRIÈRE CD
4. BOUTON DE SAUT AVANT CD
5. BOUTON STOP CD
6. SÉLECTEUR DE BANDE
7. BOUTON DE SYNTONISATION
8. OUVERTURE/FERMETURE DU COMPARTIMENT CD
9. BOUTON DE LECTURE/PAUSE CD
10. BOUTON DE RÉPÉTITION CD
11. BOUTON DE MARCHÉ/ARRÊT
12. BOUTON DE RÉGLAGE DES HEURES
13. SÉLECTEUR DE MODE RADIO/CD

14. BOUTON DE RÉGLAGE DES MINUTES
15. BOUTON DE RÉDUCTION DU VOLUME
16. BOUTON D'AugMENTATION DU VOLUME
17. BOUTON D'ARRÊT PROGRAMMÉ
18. BOUTON DE RÉGLAGE DE L'HORLOGE
19. BOUTON DE RÉGLAGE DE L'ALARME
20. PRISE CASQUE
21. SÉLECTEUR DE TENSION SECTEUR (si bitension)
22. ÉCRAN À CRISTAUX LIQUIDES
23. BOUTON DE RAPPEL D'ALARME

SOURCES D'ALIMENTATION

ALIMENTATION SECTEUR

Branchez le CORDON D'ALIMENTATION SECTEUR dans une prise secteur ordinaire. L'afficheur LCD indique 0:00.

Avertissement : Avant d'introduire le CORDON D'ALIMENTATION SECTEUR dans une prise secteur, assurez-vous que le SÉLECTEUR DE TENSION SECTEUR (en option) est réglé sur la **MÊME** tension que celle de votre installation électrique.

VEILLE SUR PILE

Placez une pile 9V (non fournie) dans le COMPARTIMENT À PILES pour que l'horloge reste à jour lorsque l'appareil est débranché de l'alimentation secteur.

UTILISATION DE LA RADIO

1. Appuyez sur le bouton de MARCHE/ARRÊT pour allumer l'appareil.
2. Appuyez sur le bouton RADIO/CD pour activer le mode radio.
3. Placez le SÉLECTEUR DE BANDE sur la bande de fréquences désirée.
4. Utilisez le BOUTON ROTATIF DE SYNTONISATION pour régler l'appareil sur la station de votre choix. L'écran LCD affiche la fréquence en cours de réception.
5. Réglez le volume sonore avec le bouton de contrôle électronique du VOLUME HAUT/BAS.
6. Étirez l'ANTENNE FILAIRE FM ou modifiez l'orientation et la position de l'appareil pour une réception optimale.

PRISE CASQUE

Cette prise permet une écoute privée. Branchez la fiche 3,5 mm de votre casque ou de vos écouteurs (non fournis) à la PRISE CASQUE et réglez le contrôle électronique du VOLUME HAUT/BAS à un niveau d'écoute confortable. Les haut-parleurs intégrés sont automatiquement désactivés pendant l'utilisation d'un casque ou d'écouteurs.

RÉGLAGE DE L'HORLOGE

D'une main, maintenez appuyé le BOUTON DE RÉGLAGE DE L'HORLOGE et utilisez l'autre main pour régler l'heure à l'aide des boutons de RÉGLAGE DES HEURES et de RÉGLAGE DES MINUTES. Relâchez les boutons une fois le réglage de l'heure terminé.

Pendant le réglage de l'heure, vous pouvez également maintenir appuyés les boutons de RÉGLAGE DES HEURES et de RÉGLAGE DES MINUTES pour faire défiler les heures et les minutes rapidement.

RÉGLAGE DE L'HEURE DE L'ALARME

À l'aide d'une main, maintenez appuyé le bouton de RÉGLAGE DE L'ALARME. Utilisez l'autre main pour régler l'heure à l'aide des boutons de RÉGLAGE DES HEURES et de RÉGLAGE DES MINUTES. Relâchez les boutons une fois que vous avez terminé le réglage de l'heure de l'alarme.
RÉGLAGE DE L'ALARME

Réglez l'heure d'alarme désirée, comme décrit au point RÉGLAGE DE L'HEURE DE L'ALARME, puis placez le sélecteur ALARM/AUTO en position ALARM et appuyez

sur le bouton de RÉGLAGE DE L'ALARME jusqu'à voir le symbole  à l'écran.

À l'heure spécifiée pour l'alarme, une sonnerie retentit automatiquement. Pour suspendre l'alarme temporairement et dormir 9 minutes de plus, appuyez sur le bouton SNOOZE (Rappel d'alarme). La

sonnerie s'arrête et reprend après 9 minutes.

Appuyez sur le bouton de MARCHE/ARRÊT pour arrêter l'alarme et éteindre l'appareil.

FONCTION D'ARRÊT PROGRAMMÉ (ARRÊT AUTOMATIQUE)

L'appareil vous permet d'arrêter automatiquement la lecture CD ou la RADIO après 90/60/30/10 minutes. Avant de vous endormir, branchez la RADIO ou lancez la lecture d'un CD. Appuyez ensuite sur le bouton SLEEP (Arrêt programmé). À chaque pression sur le bouton, l'écran affiche dans l'ordre 90/60/30/10. Placez ensuite le sélecteur ALARM/AUTO en position AUTO.

La lecture s'arrête automatiquement après 90/60/30/10 minutes.

Appuyez à nouveau sur le bouton SLEEP pour reprendre la lecture.

RÉVEIL EN MUSIQUE (CD ou radio)

1. Réglez l'heure d'alarme désirée, comme décrit au point RÉGLAGE DE L'HEURE DE L'ALARME.
2. Appuyez sur le bouton CD/RADIO pour activer le mode RADIO ou CD.
3. Réglez l'appareil sur une station de radio en suivant les instructions au point UTILISATION DE LA RADIO. Ou lancez la lecture d'un CD en suivant la procédure décrite sous UTILISATION DU LECTEUR DE CD.
4. Placez le sélecteur ALARM/AUTO sur la position AUTO.
5. Appuyez sur le bouton de RÉGLAGE DE L'ALARME jusqu'à voir l'indication . À l'heure spécifiée pour l'alarme, la RADIO ou le CD s'active automatiquement. Appuyez sur le bouton SNOOZE (Rappel d'alarme), pour suspendre la musique temporairement et dormir 9 minutes de plus.
6. Appuyez sur le bouton de MARCHE/ARRÊT pour éteindre l'appareil.

UTILISATION DU LECTEUR DE CD

MANIPULATION DES DISQUES

Bien qu'ils soient conçus pour résister dans une certaine mesure à la poussière, aux salissures et aux rayures, les disques doivent être traités avec le même soin que les disques analogiques traditionnels (vinyles). Protégez toujours les disques contre les rayures, les salissures, la poussière, etc. Pendant que les disques ne sont pas utilisés, il est recommandé de les laisser dans leur boîtier d'origine.



TENIR LES DISQUES
COMME INDIQUÉ

HANDLE DISC ONLY AS SHOWN



NETTOYER DU CENTRE
VERS LES BORDS



NE PAS EXPOSER À
LA CHALEUR

Veillez tenir compte des recommandations qui suivent, étant donné que les rayures, griffes et déformations sur le disque peuvent provoquer des interruptions du son, un son intermittent ou des interférences.

Lorsque vous manipulez les disques, veillez à ne pas toucher la surface de lecture.

Conservez les disques dans leur boîtier. Remplacez-les dans leur boîtier face imprimée vers le haut et appuyez délicatement sur la surface imprimée.

Évitez de placer les disques dans les endroits suivants :

À proximité d'un appareil de chauffage, dans un endroit où la température est élevée ou dans un endroit poussiéreux.

N'écrivez pas sur la face imprimée avec un stylo à bille et ne collez pas d'étiquette sur le CD.

Si la surface de lecture du disque présente des traces de doigts ou de poussière, utilisez un chiffon doux pour les enlever.

Veillez tenir compte des recommandations suivantes :

- Essayez toujours le disque du centre vers les bords.
- Ne frottez jamais la surface dans un mouvement circulaire.
- N'utilisez pas de nettoyant pour disques traditionnels, de produit antistatique, de benzène, de diluant ou d'autres

dissolvants.

Remarque :

- › Les CD doivent porter le label suivant pour être lisibles sur ce lecteur :
- › Cet appareil est compatible avec les CD-R/CD-RW contenant des données audio.



UTILISATION DES CD

CHARGEMENT D'UN DISQUE

1. Placez le sélecteur de FONCTION en position CD.
2. Ouvrez le compartiment à disque.
3. Introduisez un disque audio dans le compartiment, face imprimée vers le haut.
4. Refermez le compartiment à disque.
Le nombre total de plages apparaît sur l'afficheur.
5. Pour enlever le disque, appuyez sur le bouton OPEN pour ouvrir le couvercle du compartiment à disque. Prenez ensuite le disque par les bords et retirez-le avec précaution.

Remarque :

Pour garantir un fonctionnement optimal, attendez que l'appareil initialise complètement le disque avant de poursuivre.

Si le compartiment ne contient aucun disque ou si le disque est illisible, l'écran affiche 00.

LECTURE D'UN DISQUE

1. Appuyez sur le bouton LECTURE/PAUSE pour commencer la lecture.
La lecture commence à la première plage et l'indication ►|| apparaît sur l'afficheur.
Pour interrompre la lecture, appuyez sur le bouton LECTURE/PAUSE.
►|| clignote sur l'afficheur.
Appuyez à nouveau sur LECTURE/PAUSE pour reprendre la lecture. L'indication de lecture s'affiche en continu sur l'écran.
2. Appuyez sur STOP pour arrêter la lecture. Le nombre total de plages s'affiche sur l'écran.

CHOIX D'UNE PLAGE/D'UN PASSAGE

Choisir une plage

- › Pendant que l'appareil est à l'arrêt ou en cours de lecture, appuyez plusieurs fois sur le bouton SAUT AVANT (SUIVANT)/ARRIÈRE jusqu'à l'affichage du numéro de la plage que vous souhaitez écouter.
- › Appuyez sur le bouton LECTURE/PAUSE pour commencer la lecture.



Rechercher un passage spécifique pendant la lecture (balayage rapide)

Maintenez appuyé le bouton SAUT AVANT/ARRIÈRE pour effectuer une recherche rapide dans la plage en cours de lecture, jusqu'au passage désiré. Relâchez ensuite le bouton.

La lecture se poursuit à partir de ce point.

PROGRAMMATION DE PLAGES

Lorsque l'appareil est à l'arrêt, il est possible de programmer la lecture des plages d'un disque. L'appareil peut mémoriser une programmation contenant jusqu'à 20 plages, dans n'importe quel ordre.

1. Pendant que l'appareil est à l'arrêt, appuyez sur le bouton PROG pour entrer en mode de programmation. L'indication  clignote à l'écran.
2. Utilisez le bouton SAUT AVANT pour sélectionner la première plage à programmer.
3. Appuyez sur le bouton PROG pour confirmer. L'indication  clignote à l'écran pour vous inviter à programmer la plage suivante.
4. Répétez les étapes 2 et 3 pour programmer éventuellement d'autres plages.
5. Appuyez sur le bouton LECTURE/PAUSE pour démarrer la lecture à partir de la première plage

programmée. L'écran affiche PROGRAM 04 .

6. Appuyez sur STOP pour arrêter la lecture programmée.

Effacer le contenu de la Mémoire (Programmation)

Deux méthodes permettent d'effacer le contenu de la mémoire :

1. Appuyez sur le bouton STOP pendant que le disque est à l'arrêt ou

2. Ouvrez le couvercle du compartiment à disque ; la programmation est effacée de la mémoire.

RÉPÉTITION

Permet de lire en boucle une plage ou le disque entier.

Répétition d'une même Plage

1. En cours de lecture, appuyez une fois sur le bouton REPEAT (Répétition) ; l'indication "**REPEAT**" clignote à l'écran. La plage en cours de lecture est lue en boucle jusqu'à l'utilisation du bouton STOP.

2. Appuyez deux fois sur le bouton REPEAT pour annuler la répétition. L'indication "**REPEAT**" disparaît de l'écran.

Répétition de toutes les plages

1. Appuyez deux fois sur le bouton REPEAT (Répétition) ; l'indication "**REPEAT**" s'affiche en continu sur l'écran et toutes les plages du disque sont lues en boucle jusqu'à l'utilisation du bouton STOP.

2. Appuyez une fois sur le bouton REPEAT pour annuler la répétition. L'indication "**REPEAT**" disparaît de l'écran.

Remarque : L'option de répétition fonctionne également lorsque le lecteur est à l'arrêt.

CARACTÉRISTIQUES TECHNIQUES

AlimentationCA 110 / 220 V (Commutable) ou

CA 120 / 220 V (Commutable) ou

CA 120 / 230 V (Commutable) ou

CA 127 / 220 V (Commutable) ou

110 V ou 220 V ou 230 V ou 240 V

(VÉRIFIEZ LE TYPE D'ALIMENTATION

EXACT À L'ARRIÈRE DE

L'APPAREIL)

Consommation électriqueCA 13 watts

Température de fonctionnement..... +5° C - +35° C

PARTIE RÉCEPTEUR

Bandes de Fréquences.....AM/FM

Gamme de fréquences de syntonisation..... AM 530 - 1600 KHz

FM 88 - 108 MHz

PARTIE CD

Capteur optiqueLaser à 3 faisceaux

Réponse en fréquence100 Hz - 16 KHz

PARTIE AUDIO

Puissance de sortie..... maximum 1,2 watts x 2

Impédance du casque 4 ~ 32 ohms

ACCESSOIRES

Mode d'emploi1

En vue d'améliorations, les caractéristiques techniques sont susceptibles d'être modifiées sans préavis.