

■ SERVANTE À ROULETTE



FR
BE

SERVANTE À ROULETTE

Mode d'emploi

NL
BE

WERKPLAATSWAGEN

Gebruiksaanwijzing

DE
AT

WERKSTATTWAGEN

Bedienungsanleitung

Powerfix

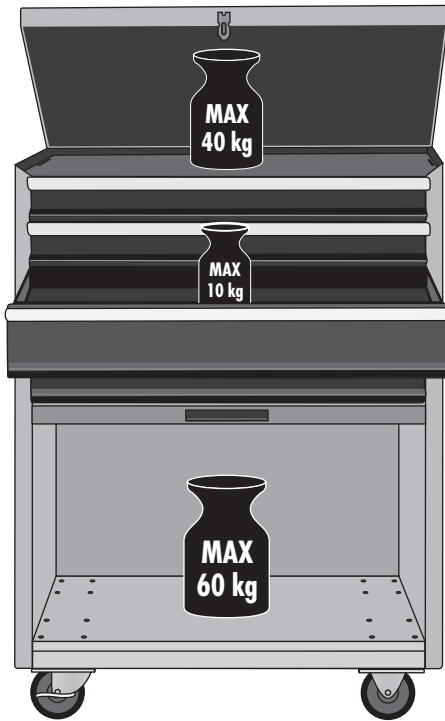

**MAX
140 kg**

SERVANTE À ROULETTES KH2919

Conservez ce mode d'emploi pour toutes questions ultérieures – et remettez-le également en même temps que l'appareil si vous le confiez à une autre personne.

Usage conforme

La servante à roulettes offre un système de rangement pratique pour les outils. Elle est uniquement destinée à une utilisation privée et non commerciale.

Accessoires fournis

Veuillez contrôler avant la première mise en service que l'emballage contient tous les éléments et ne présente aucun dommage visible

- 1 armoire
- 1 barre de verrouillage
- 2 roulettes de transport
- 2 roulettes de transport avec frein
- 16 vis à six pans creux M10
- 32 rondelles M10
- 16 écrous hexagonaux M10 autobloquants
- 1 mode d'emploi

Consignes de sécurité

- Ne sollicitez pas trop fortement les planchers et les tiroirs.
- Placez les objets lourds en bas de la servante à roulettes.
- Empêchez la servante de rouler, par exemple les deux roulettes de transport avec frein ou en la bloquant à l'aide d'une cale en bois.

Utiliser la barre de verrouillage

Lors de la livraison, la barre de verrouillage est insérée dans le guidage avant (Fig.1).



Fig. 1



Fig. 2

Dans cet état, la charnière peut être verrouillée à l'aide d'un cadenas et les tiroirs et le compartiment du fond de la servante à roulettes ne peuvent plus être ouverts.

- Retirez la barre de verrouillage, en ouvrant le couvercle de la servante à roulettes et en retirant la barre vers le haut.
- Rangez la barre de verrouillage dans l'une des deux ouvertures dans le compartiment supérieur de la servante à roulettes (Fig. 2).

Matériel de montage requis

2 clés à fourche simple M10

Montage des roulettes de transport

- Posez la servante à roulettes sur le dos en la déposant sur les éléments d'emballage, pour protéger la surface du vernis.

Lors de la fixation des quatre roulettes de transport, les deux roulettes de transport avec frein doivent être fixées sur un côté de la servante à roulettes.

- Pour la fixation d'une roulette de transport, insérez quatre vis à six pans creux avec rondelle par l'intérieur dans les perforations correspondantes du fond de la servante à roulettes.
- Enfichez la roulette de transport sur les vis par en-dessous.
- Vissez la roulette de transport avec respectivement un écrou hexagonal et une rondelle sur les vis.
- Serrez les vis avec respectivement une clé à fourche simple M10 en passant par l'intérieur et par en-dessous.

Ne serrez pas trop les vis, pour éviter de détruire le filetage !

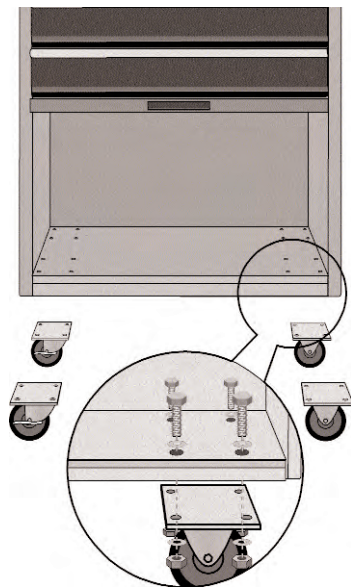

Fig. 3

Nettoyage

Nettoyez la servante à roulettes à l'aide d'un chiffon légèrement humide. Surtout, n'utilisez aucun produit nettoyant agressif.

Mise au rebut

La servante à roulettes ne doit pas être jetée avec les ordures ménagères normales.

Mettez au rebut la servante à roulettes par l'intermédiaire d'une société de mise au rebut autorisée ou de votre service communal de mise au rebut. Respectez la réglementation en vigueur. En cas de doutes, contactez votre organisation de recyclage.

WERKPLAATSWAGEN KH2919

Bewaar deze handleiding voor toekomstige vragen – en geef deze mee wanneer u het apparaat overdoet aan iemand anders!

Gebruik in overeenstemming met bestemming

De verrijdbare werkplaatswagen is bedoeld voor het opbergen en overzichtelijk rangschikken van gereedschap. Hij is uitsluitend bestemd voor privé gebruik en niet voor commerciële doeleinden.

Inhoud van de verpakking

Controleer voor ingebruikname de inhoud van het pakket op volledigheid en eventuele zichtbare beschadigingen

- 1 kast
- 1 beveiligingsstang
- 2 wielen
- 2 wielen met rem
- 16 zeskantbouten M10
- 32 sluitringen M10
- 16 zeskantmoeren M10 zelfborgend
- 1 gebruiksaanwijzing

Veiligheidsvoorschriften

- Belast de legplanken en de lades niet te zwaar.
- Berg zware voorwerpen onder in de werkplaatswagen op.
- Borg de werkplaatswagen, bijv. de twee wielen met rem of met wiggen, om te voorkomen dat hij weglolt.

Beveiligingsstang gebruiken

Bij levering is de beveiligingsstang in de voorste geleiding gestoken (Afb.1).



Afb.1



Afb. 2

In deze toestand kan het klapscharnier met een hangslot worden vergrendeld, resp. kunnen schuiflades en bodemvak van de werkplaatswagen niet geopend worden.

- Verwijder de beveiligingsstang doordat u het deksel van de werkplaatswagen opent en de stang naar boven eruit trekt.
- Berg de beveiligingsstang in één van de beide openingen in het bovenste vak van de werkplaatswagen op (Afb.2).

Benodigd montagemateriaal

2 steeksleutels M10

Wielen monteren

- Leg de werkplaatswagen op de achterkant en leg hierbij het verpakkingsmateriaal eronder om het gelakte oppervlak te beschermen.

Bij de montage van de vier wielen moeten de twee wielen met rem aan één zijde van de werkplaatswagen worden bevestigd.

- Om een wiel te bevestigen steekt u vier zes-kant-bouten met sluitring van binnen door de overeenkomstige gaten in de bodem van de werkplaatswagen.
- Steek het wiel vanaf de onderkant op de bouten.
- Schroef het wiel telkens met een zeskantmoer en sluitring op de bouten.
- Draai de bouten telkens met een steeksleutel M10 van binnen en van de onderzijde vast.

Draai de bouten niet al te stevig vast, aangezien anders het schroefdraad van de bout beschadigd kan raken!

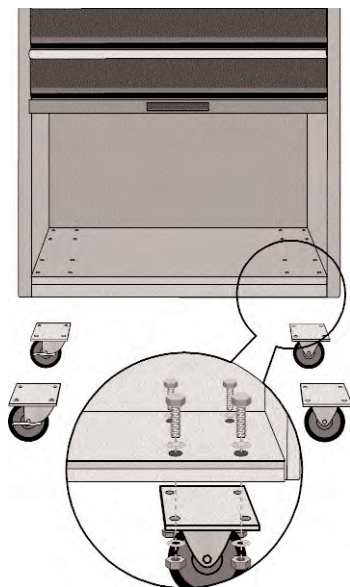

Afb. 3

Reinigen

Maak de werkplaatswagen schoon met een licht vochtige doek. Gebruik geen bijtende schoonmaakmiddelen.

Milieurichtlijnen

Doe de werkplaatswagen in geen geval bij het normale huisvuil.

Lever de werkplaatswagen in bij een toegelaten afvalverwerkingsbedrijf of bij uw gemeentereiniging. Neem de momenteel geldende voorschriften in acht. Neem in geval van twijfel contact op met de gemeentelijke reinigingsdienst.

WERKSTATTWAGEN KH2919

Lesen Sie die Bedienungsanleitung vor der ersten Verwendung aufmerksam durch und heben Sie diese für den späteren Gebrauch auf. Händigen Sie bei Weitergabe des Gerätes an Dritte auch die Anleitung aus.

Bestimmungsgemäßer Gebrauch

Der rollende Werkstattwagen dient zur Aufnahme und zur übersichtlichen Anordnung von Werkzeugen. Er ist nur für den privaten, nicht kommerziellen Gebrauch bestimmt.

Lieferumfang

Bitte überprüfen Sie vor der ersten Inbetriebnahme den Lieferumfang auf Vollständigkeit und eventuell sichtbare Beschädigungen

- 1 Schrank
- 1 Sicherungsstange
- 2 Transportrollen
- 2 Transportrollen mit Bremse
- 16 Sechskantschrauben M10
- 32 Unterlegscheiben M10
- 16 Sechskantmuttern M10 selbstsichernd
- 1 Bedienungsanleitung

Sicherheitshinweise

- Belasten Sie die Böden und die Schubladen nicht zu stark.
- Lagern Sie schwere Gegenstände unten im Werkstattwagen.
- Sichern Sie den Werkstattwagen gegen unbeabsichtigtes Wegrollen, z.B. durch die beiden Transportrollen mit Bremse oder durch Holzkeile.

Sicherungsstange verwenden

Bei Auslieferung ist die Sicherungsstange in die vordere Führung eingesteckt (Abb.1).



Abb.1



Abb.2

In diesem Zustand kann das Klappscharnier mit einem Vorhängeschloss verriegelt werden bzw. sind Schubladen und Bodenfach des Werkstattwagens nicht zu öffnen.

- Entfernen Sie Sicherungsstange, indem Sie den Deckel des Werkstattwagens öffnen und die Stange nach oben herausziehen.
- Verstauen Sie die Sicherungsstange in einer der beiden Öffnungen im oberem Fach des Werkstattwagens (Abb.2).

Benötigtes Montagematerial

- 2 Maulschlüssel M10

Transportrollen montieren

- Legen Sie den Werkstattwagen auf die Rückseite und legen Sie dabei das Verpackungsmaterial unter, um die Lackoberfläche zu schützen.

Bei der Befestigung der vier Transportrollen müssen die beiden Transportrollen mit Bremse auf einer Seite des Werkstattwagens befestigt werden.

- Stecken Sie zur Befestigung einer Transportrolle vier Sechskantschrauben mit Unterlegscheibe von innen durch die entsprechenden Löcher im Boden des Werkstattwagens.
- Stecken Sie die Transportrolle von der Unterseite her auf die Schrauben.
- Schrauben Sie die Transportrolle mit je einer Sechskantmutter und Unterlegscheibe auf die Schrauben.
- Ziehen Sie die Schrauben mit je einem Maulschlüssel M10 von der Innen- und von der Unterseite fest.

Ziehen Sie die Schrauben nicht zu fest an, da sonst das Gewinde der Schraube zerstört werden kann!



Abb.3

Reinigen

Reinigen Sie den Werkstattwagen mit einem leicht angefeuchteten Tuch. Es dürfen keine scharfen Reinigungsmittel verwendet werden.

Entsorgen

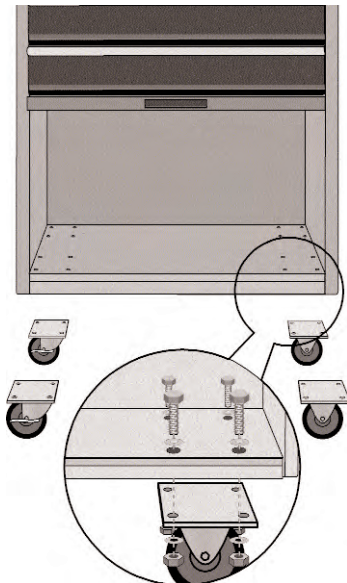
Werfen Sie den Werkstattwagen keinesfalls in den normalen Hausmüll.

Entsorgen Sie den Werkstattwagen über einen zugelassenen Entsorgungsbetrieb oder über Ihre kommunale Entsorgungseinrichtung. Beachten Sie die aktuell geltenden Vorschriften. Setzen Sie sich im Zweifelsfall mit Ihrer Entsorgungseinrichtung in Verbindung.



KOMPERNASS GMBH · BURGSTRASSE 21 · D-44867 BOCHUM
www.kompernass.com

ID-Nr.: KH2919-01/08-V1