



CORDONE LUMINOSO
FLOURESCENT TUBE
CORDON LUMINEUX
LEUCHTSCHNUR
CORDÓN LUMINOSO
LICHTGEVENDE BUIS



G02803

T49

rev. 0.1

06/2004

© CAME
CANCELLI
AUTOMATICI

119GT49

ITALIANO

Cordone luminoso a 24V, lungo 50 m, ogni metro ha una simbologia (rif.3) per permettere la tranciatura della lunghezza necessaria.

MONTAGGIO:

- 1 - svitare il tappo di chiusura dell'asta e togliere il copriprofilo nella canaletta dell'asta;
- 2 - inserire il cordone nelle canalette longitudinali estruse nel profilo dell'asta;
- 3 - tranciare nel punto indicato;

ENGLISH

Flourescent tube 24V, 50 m long, each metre has a symbology (ref.3) to allow it to be cut to the length required.

ASSEMBLY:

- 1 - unscrew the closure top of the bar and remove the cover in the small groove;
- 2 - insert the tube into the small grooves in the bar;
- 3 - cut at the point indicated;

FRANCOIS

Cordon lumineux en 24V, de 50 m de long. Chaque mètre est prévu avec un symbole (réf. 3) pour permettre de couper la longueur nécessaire.

MONTAGE :

- 1 - dévisser le bouchon de fermeture de la lisse et enlever le couvre profil dans la moulure de la lisse ;
- 2 - introduire le cordon dans les moulures longitudinales extrudées du profil de la lisse ;
- 3 - couper à l'endroit indiqué ;

DEUTSCHLAND

Leuchtschnur 24V, Länge 50 m; zum Abschneiden der notwendigen Länge ist nach jedem Meter ist ein Zeichen (Bez. 3) angebracht;

MONTAGE:

- 1 Die Verschlusskappe des Schlagbaums lösen und die Profilabdeckung in der Rille entfernen;
- 2 - Die Schnur in den fließgepressten Rillen des Schlagbaumprofils einfügen;
- 3 - An der gekennzeichneten Stelle abschneiden;

ESPANOL

Cordón luminoso de 24V, de 50 m de longitud; cada un metro tiene un símbolo (ref. 3) para poderlo cortar a la longitud necesaria.

MONTAJE:

- 1 - desenrosque el tapón de cierre del mástil y quite el cubre-perfil de la canaleta del mástil;
- 2 - introduzca el cordón en las canaletas longitudinales extruidas en el perfil del mástil;
- 3 - corte en el punto indicado;

NEDERLAND

Lichtgevende buis van 24V, 50 m lang, op elke meter staat een symbool (ref.3) om het afsnijden van de vereiste lengte mogelijk te maken.

MONTAGE:

- 1 - draai de afsluitdop van de slagboom los en verwijder de profielbedekking in de leidingbuis van de slagboom;
- 2 - voeg de buis in de geëxtrudeerde overlangse leidingbuizen in het slagboomprofiel;
- 3 - snij af op de aangewezen plaats;

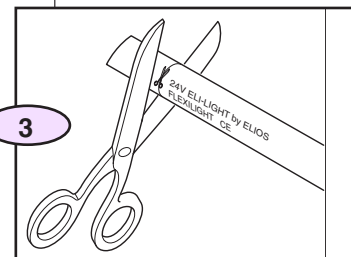
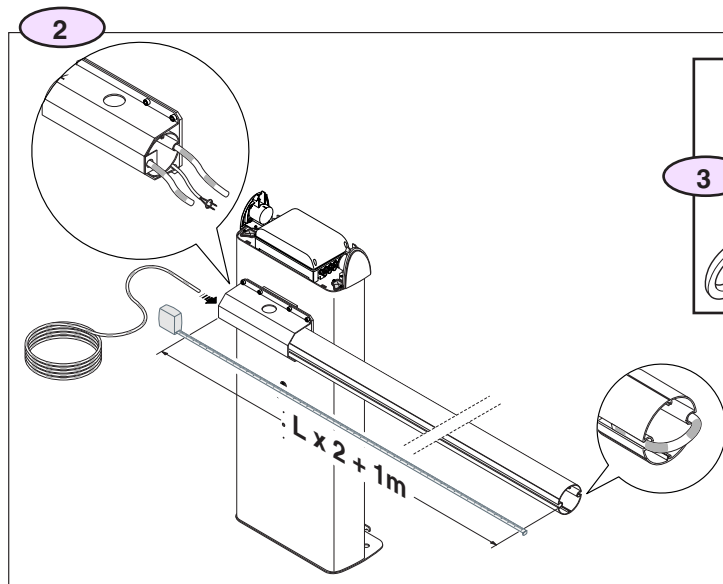
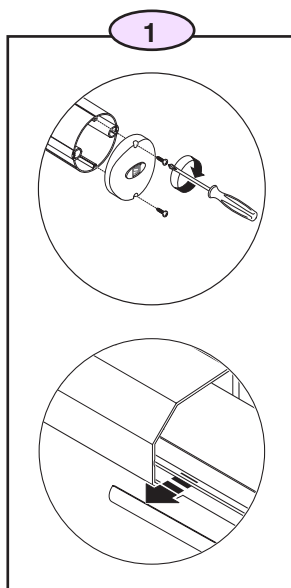

G02803	
Alimentazione/Power supply/Alimentation/Speisung/Alimentación/Voeding	24V
Potenza/ Rated power/ Puissance/ Leistung/ Potencia/ Vermogen	24W
Assorbimento/ Absorption/ Absorption/ Aufnahme/ Absorción/ Stroomopname	1A

ITALIANO

- 4 - Inserire il cavo di collegamento (art. G02804) nel foro posto sull'albero sbarra;
- 5 - Chiudere con il tappo d'isolamento corredato, una delle due estremità del cordone luminoso, e inserirle nell'altra estremità lo spinotto di collegamento del cavo, e isolarlo con la guaina termorestringente;
- 6 - Collegare il cavo di collegamento sui morsetti 10-E (ZL38), 10-E7 (ZG5), 10-E6 (ZG6);
- 7 - Inserire il copriprofilo nelle canalette e fissare il tappo di chiusura dell'asta;

DEUTSCHLAND

- 4 - Das Anschlusskabel (Art. G02804) in das Loch auf dem Schrankenschlagbaum einführen;
- 5 - Mit der zur Ausstattung gehörenden Isolierkappe eines der beiden Leuchtschnuren schließen und am anderen Ende den Anschlussstecker des Kabels anbringen und mit der wärmezusammenziehenden Umhüllung isolieren;
- 6 - Das Verbindungskabel auf den Klemmen 10-E (ZL38), 10-E7 (ZG5), 10-E6 (ZG6); anschließen;
- 7 - Die Kabelabdeckungen in den Rillen anbringen und die Verschlusskappe des Schlagbaums befestigen;

ENGLISH

- 4- Insert the connection cable (item G02804) in the hole on the bar beam;
- 5 - With the isolation cap provided, close one of the two ends of the fluorescent tube and insert the connection cable plug into the other and insulate it with the heat shrinking sleeve;
- 6 - Attach the connection cable to terminal boards 10-E (ZL38), 10-E7 (ZG5), 10-E6 (ZG6);
- 7 - Insert the cover into the grooves and secure the bar's closure cap;

ESPAÑOL

- 4 - Introduzca el cable de conexión (art. G02804) en el agujero del árbol del mástil;
- 5 - Cierre con la tapa de aislamiento uno de los dos extremos del cordón luminoso y conecte en el otro extremo el conector del cable y aislarlo con la vaina termorretráctil;
- 6 - Conecte el cable de conexión a los bornes 10-E (ZL38) 10-E7 (ZG5), 10-E6 (ZG6);
- 7 - Introduzca el cubre-perfil en las canaletas y fije la tapa de cierre del mástil;

FRANCOIS

- 4- Introduire le câble de branchement (art. G02804) dans le trou situé sur l'arbre de la barre ;
- 5 - Fermer une des deux extrémités du cordon lumineux avec le bouchon d'isolation fourni, introduire la broche de branchement du câble dans l'autre extrémité et l'isoler avec la gaine thermorétractible;
- 6 - Brancher le câble aux bornes 10-E (ZL38) 10-E7 (ZG5), 10-E6 (ZG6);
- 7 - Introduire le couvre profil dans les moulures et fixer le bouchon de fermeture de la lisse ;

NEDERLAND

- 4- Voeg de voedingskabel (art. G02804) in het gat voorzien op de slagboom;
- 5 - Sluit met de bijgeleverde isoleerdop één van de twee uiteindes van de lichtgevende buis en plaats in het andere uiteinde de aansluitingspen van de kabel, en isoleer hem met behulp van de warmtekrimpende mantel;
- 6 - Sluit de voedingskabel op de klemmen 10-E (ZL38), 10-E7 (ZG5), 10-E6 (ZG6) aan;
- 7 - Plaats de profielbedekking in de leidingbuizen en maak de afsluitdop van de slagboom vast;

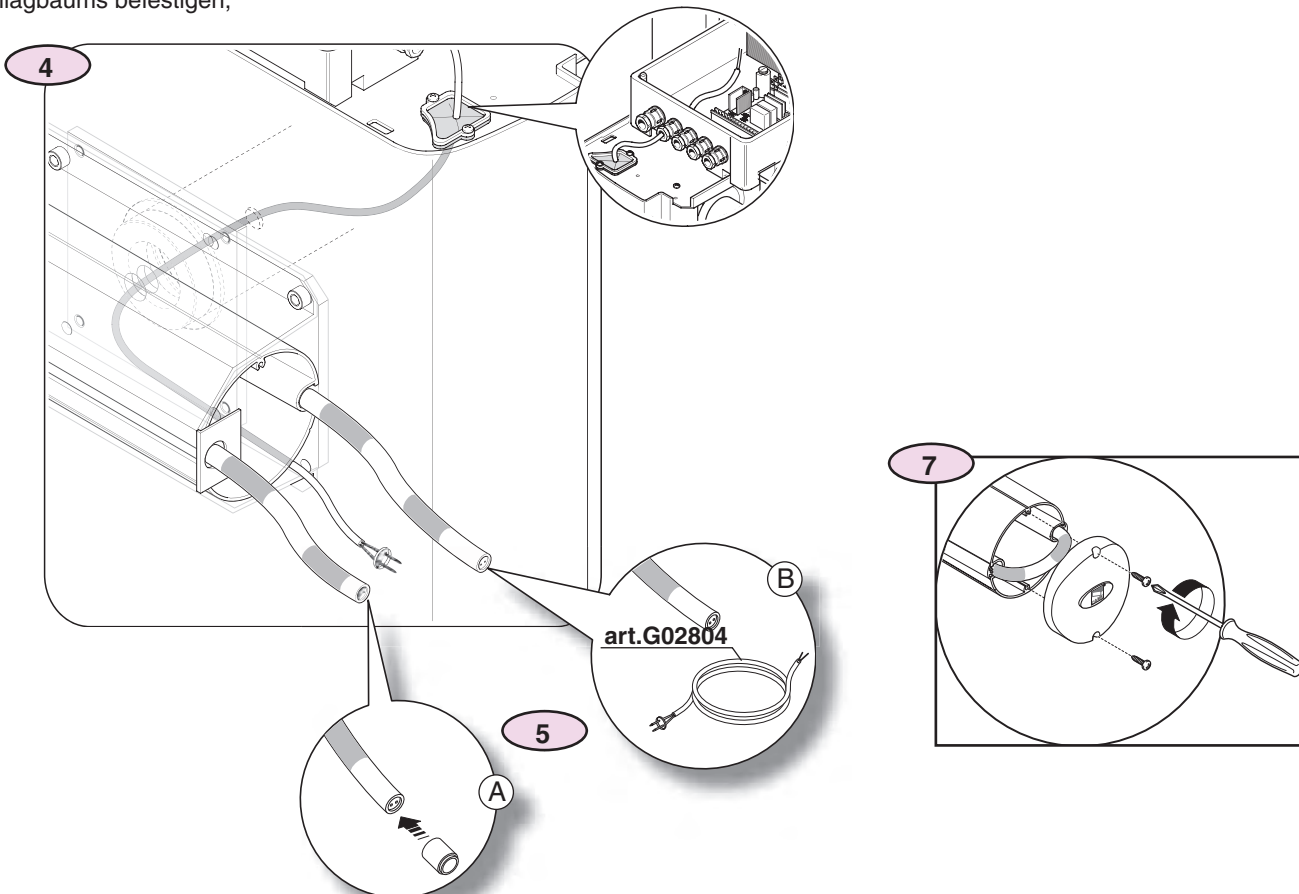

Tutti i dati sono stati controllati con la massima cura. Non ci assumiamo comunque alcuna responsabilità per eventuali errori od omissioni.

All data checked with the maximum care. However, no liability is accepted for any error or omission.

Toutes les données ont été contrôlées très soigneusement. Nous n'assurons de toute façon aucune responsabilité pour les erreurs ou omissions éventuelles.

Die Daten wurden mit höchster Sorgfalt geprüft. Für eventuelle Fehler oder Auslassungen übernehmen wir keine Haftung.

De gegevens in deze handleiding worden zorgvuldig gecontroleerd. Wij aanvaard geen aansprakelijkheid voor eventuele drukfouten.

Todos los datos se han controlado con la máxima atención. No obstante no nos responsabilizamos de los posibles errores u omisiones.



ASSISTENZA TECNICA
NUMERO VERDE
800 295830
WEB
www.came.it
E-MAIL
info@came.it



CAME CANCELLI AUTOMATICI S.P.A.
DOSSON DI CASIER (TREVISO)

☎ (+39) 0422 4940 ☎ (+39) 0422 4941

CAME LOMBARDIA S.R.L. COLOGNO M. (MI)
☎ (+39) 02 26708293 ☎ (+39) 02 25490288

CAME SUD S.R.L. NAPOLI
☎ (+39) 081 7524455 ☎ (+39) 081 7529109

CAME (AMERICA) L.L.C. MIAMI (FL)
☎ (+1) 305 5938798 ☎ (+1) 305 5939823

CAME AUTOMATISMOS S.A. MADRID
☎ (+34) 091 5285009 ☎ (+34) 091 4685442

CAME BELGIUM LESSINES
☎ (+32) 068 333014 ☎ (+32) 068 338019

CAME FRANCE S.A. NANTERRE CEDEX (PARIS)
☎ (+33) 01 46130505 ☎ (+33) 01 46130500

CAME GMBH KORNTAL BEI (STUTTGART)
☎ (+49) 07 15037830 ☎ (+49) 07 150378383

CAME GMBH SEEFELD BEI (BERLIN)
☎ (+49) 03 33988390 ☎ (+49) 03 339885508

CAME PL SP.ZO.O. WARSZAWA
☎ (+48) 022 8365076 ☎ (+48) 022 8369920

CAME UNITED KINGDOM LTD NOTTINGHAM
☎ (+44) 0115 9210430 ☎ (+44) 0115 9210431