

# LIFESTYLE<sup>®</sup> V30 LIFESTYLE<sup>®</sup> V20

***BOSE***<sup>®</sup>

HOME THEATER SYSTEMS

Notice d'utilisation



# INFORMATIONS RELATIVES À LA SÉCURITÉ

## *Veillez lire cette notice d'utilisation*

Prenez le temps de lire attentivement les instructions de cette notice d'utilisation. Elles vous seront précieuses pour installer et utiliser correctement votre système et vous aideront à tirer le meilleur parti de sa technologie. Conservez cette notice d'utilisation pour référence ultérieure.

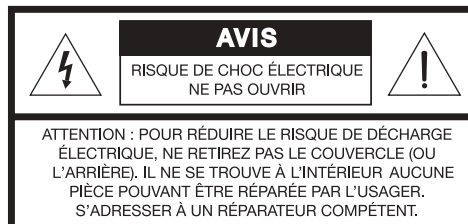
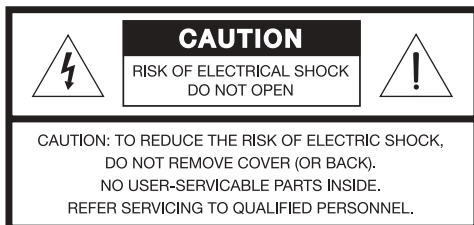

Le symbole représentant un éclair avec une flèche à l'intérieur d'un triangle équilatéral est utilisé pour prévenir l'utilisateur de la présence d'une tension électrique dangereuse non isolée à l'intérieur de l'appareil. Cette tension est d'un niveau suffisamment élevé pour représenter un risque d'électrocution.



Le symbole représentant un point d'exclamation à l'intérieur d'un triangle équilatéral, tel qu'il figure sur le système, signale à l'utilisateur la présence d'instructions importantes relatives au fonctionnement et à l'entretien de l'appareil dans cette notice d'installation.

**AVERTISSEMENT** : Afin de limiter les risques d'incendie ou d'électrocution, n'exposez pas l'appareil à la pluie ou à l'humidité.

**AVERTISSEMENT** : Protégez-le de tout risque de ruissellement ou d'éclaboussure. Ne placez pas d'objets contenant des liquides, tels que des vases, sur l'appareil. Comme avec tout appareil électronique, veillez à ne pas renverser de liquides sur aucune partie de l'appareil. Les liquides peuvent provoquer des pannes et/ou un risque d'incendie.

**AVERTISSEMENT** : Ne placez jamais d'objets enflammés, tels que des bougies allumées, sur l'appareil.

**AVERTISSEMENT** : Afin d'éviter tout risque d'électrocution, insérez bien la fiche du cordon d'alimentation dans la fente correspondante de la prise d'alimentation. Assurez-vous qu'elle est engagée à fond.

## INFORMATIONS RELATIVES À LA SÉCURITÉ

**⚠ ATTENTION** : N'apportez aucune modification au système ou aux accessoires. Toute modification non autorisée peut compromettre votre sécurité, le respect des réglementations et les performances.

### Émissions de classe B

Cet appareil numérique de classe B est entièrement conforme à la réglementation canadienne sur les équipements pouvant causer des interférences (Canada uniquement).

**CE** Ce produit est conforme à la directive sur les ondes électromagnétiques 2004/108/EC et à la directive sur les basses tensions 2006/95/EC. La télécommande est conforme à la Directive RTTE 99/5/EC. L'attestation complète de conformité est disponible à l'adresse [www.bose.com/static/compliance/index.html](http://www.bose.com/static/compliance/index.html).



**Veillez à vous débarrasser de vos piles usagées conformément aux réglementations locales. Ne l'incinérez pas.**

## Renseignements à conserver

Les numéros de série se trouvent à la base du media center et du panneau de connexion du module Acoustimass®.

Le système comporte également (cerclez l'appareil approprié) : Système home cinéma Lifestyle® V30 ; Système home cinéma Lifestyle® V20

Numéros de série : Media center : \_\_\_\_\_ Module Acoustimass : \_\_\_\_\_

Nom du revendeur : \_\_\_\_\_ Téléphone du revendeur : \_\_\_\_\_ Date d'achat : \_\_\_\_\_

Bose vous recommande de conserver votre facture ainsi qu'une copie de la carte d'enregistrement de votre produit avec cette notice.

Veillez remplir la carte d'enregistrement de votre produit et l'envoyer à Bose.  
Vous pourrez ainsi recevoir par courrier les futures mises à jour du logiciel.

**Remarque** : L'étiquette d'identification du produit est située au-dessous de l'appareil.

**Remarque** : Lorsque la fiche d'alimentation ou la prise multiple est utilisée comme dispositif de débranchement de l'appareil, elle doit rester facilement accessible.

**Remarque** : Ce produit doit être utilisé en intérieur. Il n'a pas été conçu ni testé pour une utilisation en extérieur, dans des véhicules ou sur des bateaux.

**Remarque** : Utilisez exclusivement le cordon fourni avec ce produit.

### Informations de sécurité complémentaires

Vous trouverez des instructions complémentaires dans le document intitulé **Instructions importantes relatives à la sécurité** (Amérique du Nord uniquement) joint au carton d'expédition.

# TABLE DES MATIÈRES

<b>INSTALLATION</b> .....	<b>2</b>	Utilisation d'une prise Péritel (Europe uniquement) .....	17
Bienvenue .....	2	Connexion du son du téléviseur .....	18
Caractéristiques du système : .....	2	Utilisation de l'émetteur infrarouge .....	19
Aide à l'installation .....	2	<b>COMMANDES ET INDICATEURS</b> .....	<b>20</b>
Guide d'installation .....	2	L'afficheur .....	20
DVD d'installation et de démonstration .....	3	La télécommande .....	21
Ce Guide de l'utilisateur.....	3	<b>UTILISATION</b> .....	<b>28</b>
Première utilisation .....	4	Regarder la télévision .....	28
Suite de la configuration .....	5	Programmation de la télécommande LIFESTYLE® pour contrôler le téléviseur .....	28
Adaptation du son à votre pièce .....	6	Sélection du format d'écran TV .....	29
Contenu du carton .....	8	Réglage de la compensation de retard audio.....	29
Composants .....	8	Modification de l'affichage des images en HDMI.....	29
Câbles et accessoires.....	9	Contrôle d'un récepteur câble/satellite .....	30
Mise en place du media center et de l'affichage ...	10	Programmation de la télécommande Bose® pour mettre sous tension ou éteindre le récepteur câble ou satellite.....	30
Positionnement des enceintes cube .....	11	Utilisation de la télécommande pour changer de chaîne .....	31
Mise en place de l'enceinte centrale .....	12	Modification de l'affichage des images en HDMI.....	31
Mise en place des enceintes frontales gauche et droite.....	12	La résolution vidéo HDMI .....	31
Positionnement des enceintes arrières.....	12		
Positionnement du module Acoustimass® .....	13		
Branchements des antennes .....	14		
Connexion de l'antenne FM.....	14		
Connexion de l'antenne AM .....	14		
L'option Radio par câble .....	14		
Installation du capteur TV .....	15		

Contrôle de la lecture d'un DVD .....	32
Programmation de la télécommande Lifestyle® pour contrôler le lecteur de DVD .....	32
Modification de l'affichage des images en HDMI .....	33
La résolution vidéo HDMI .....	33
Configuration pour l'affichage de cassettes vidéo .....	34
Programmation de la télécommande Bose® pour contrôler le magnétoscope .....	34
La résolution vidéo HDMI .....	35
Configuration d'une source auxiliaire (AUX) .....	36
Programmation de la télécommande Bose® pour contrôler un appareil raccordé à l'entrée AUX .....	36
La résolution vidéo HDMI .....	37
Contrôle de l'affichage des images en HDMI .....	38
Modification de la résolution vidéo HDMI .....	41
Écoute de la radio .....	42
Présélections .....	42
Configuration de la source audio sur câble coaxial .....	43
Écoute au casque .....	43
Options .....	43
Entretien du système : .....	48
Remplacement des piles de la télécommande .....	48

<b>RÉFÉRENCE .....</b>	<b>48</b>
Modification des commutateurs de la télécommande .....	49
Configuration d'une deuxième pièce d'écoute .....	51
Les produits compatibles avec le réseau Bose® Link rendent cette installation très facile .....	51
Réglage des commutateurs de la télécommande de réseau Bose® Link .....	52
Entretien du système Lifestyle® .....	53
Nettoyage du media center .....	53
Nettoyage des enceintes .....	53
Dépannage .....	54
Comment contacter le service client .....	59

<b>GLOSSAIRE .....</b>	<b>59</b>
------------------------	-----------

# INSTALLATION

---

## Bienvenue

Nous vous remercions d'avoir choisi un système home cinéma Bose® Lifestyle®. Cet équipement, à la fois élégant et simple d'utilisation, vous permettra d'obtenir le nec plus ultra en termes de son et d'image.

### Caractéristiques du système :

- Connectivité HDMI
- Possibilité de conversion automatique de la vidéo dans la résolution optimale
- Système exclusif de calibrage audio ADAPTiQ® optimisant le son en fonction de la zone d'écoute
- Possibilité d'extension du système jusqu'à 14 autres pièces

## Aide à l'installation

Les informations suivantes sont fournies avec le système pour vous aider :

### Guide d'installation

Si ce n'est déjà fait, reportez-vous au dépliant Guide d'installation. Il décrit toutes les étapes nécessaires à l'installation de base du système :

- Mise en place du système
- Connexion des enceintes
- Interconnexions de l'écran et du media center
- Connexions vidéo et TV
- Connexions audio
- Branchement électrique du système

## DVD d'installation et de démonstration

Le DVD d'installation et de démonstration est une ressource précieuse pour la mise en place et l'installation, et il permet de démontrer les possibilités du système Lifestyle®. Il est suggéré de visionner ce DVD immédiatement après avoir installé votre système Lifestyle® et connecté votre lecteur de DVD en vous référant au Guide d'installation. Le DVD d'installation et de démonstration :

- contient des instructions pour optimiser la mise en place des enceintes,
- explique l'importance du système de calibrage audio ADAPTiQ®
- démontre les possibilités du système Lifestyle®

## Ce Guide de l'utilisateur

Ce Guide de l'utilisateur explique comment installer votre système et en tirer le meilleur parti. Il comprend les informations suivantes :

- **Le système de calibrage audio ADAPTiQ**  
Explique comment exécuter le programme de calibrage audio ADAPTiQ afin d'étalonner sur mesure votre Lifestyle® et lui permettre de produire le meilleur son possible dans votre espace d'écoute.
- **Mise en place des enceintes**  
Diagrammes et explications sur le choix de l'emplacement des enceintes pour obtenir le meilleur son possible.
- **Connexion des antennes**  
Explique comment connecter les antennes AM et FM.
- **Installation du capteur TV**  
Explique comment activer le téléviseur lors de la sélection d'une source vidéo (DVD, magnétoscope, etc.).
- **Connexions audio en sortie du téléviseur**  
Explique comment connecter la sortie audio du téléviseur afin d'entendre le son provenant d'un caméscope, d'une console de jeu, etc.
- **Touches de contrôle de l'afficheur et de la télécommande**  
Détaille les fonctions des touches de l'afficheur et de la télécommande.
- **Configuration de la télécommande**  
Explique comment configurer la télécommande pour contrôler divers appareils.

## INSTALLATION

## Première utilisation

Après avoir connecté votre système Lifestyle® à votre téléviseur et à votre lecteur de DVD (en vous référant au Guide d'installation), vous pouvez le mettre sous tension.

1. Allumez votre téléviseur et le système Lifestyle®

Lors de la première mise sous tension du système Lifestyle®, une séquence de menus est affichée. Le premier menu affiché sur le téléviseur (voir Figure 1) vous demande de choisir la langue utilisée pour l'interface du système.

**Figure 1** Menu Langues du système Lifestyle®.



2. Pour sélectionner une langue, appuyez sur la touche numérotée correspondante sur la télécommande.

Le menu de configuration apparaît comme représenté en Figure 2.

**Figure 2** Onglet Configuration du menu Système.

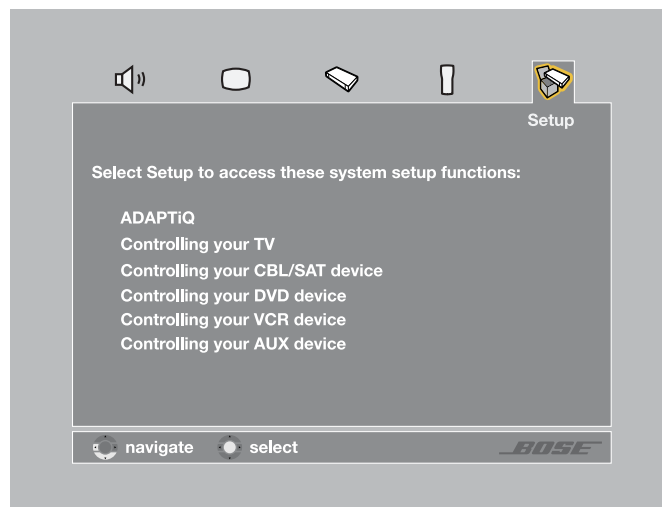





## Suite de la configuration

Lors de la première apparition de l'onglet Configuration du menu Système, vous pouvez choisir l'une des opérations suivantes :

- Si vous êtes certain que vos enceintes sont correctement branchées et positionnées et que vous comprenez le contenu du menu de configuration, vous pouvez continuer à l'utiliser. Pour plus d'informations sur l'utilisation du menu de configuration, voir la section « Utilisation », page 28.
- Si vous préférez vous laisser guider dans le processus de configuration par le *DVD d'installation et de démonstration* de Bose®, procédez comme suit :

1. Appuyez sur la touche  de la télécommande Lifestyle® pour quitter le menu Système.
2. Appuyez sur la touche  de la télécommande Lifestyle® pour sélectionner le lecteur de DVD.
3. Mettez votre lecteur de DVD sous tension et insérez le *DVD d'installation et de démonstration*.

La lecture du *DVD d'installation et de démonstration* doit débiter automatiquement. Si ce n'est pas le cas, appuyez sur la touche PLAY de la télécommande du lecteur de DVD. Suivez les instructions du DVD. Lorsque la lecture du *DVD d'installation et de démonstration* est terminée, consultez la section « Utilisation », page 28, pour plus d'informations sur l'utilisation du menu de configuration.

## INSTALLATION

## Adaptation du son à votre pièce

Le système de calibrage audio ADAPTiQ® est destiné à assurer le meilleur son possible à votre système Lifestyle®. Le processus de calibrage audio ADAPTiQ est l'étape finale de l'installation du Lifestyle®.

Vous trouverez un casque spécial dans le kit *Essentials* représenté Figure 3. Ce casque, conçu pour être porté *au-dessus des oreilles*, contient deux microphones miniatures qui réalisent des mesures acoustiques lors du processus.

Les résultats de cette analyse seront d'autant plus précis que la pièce sera calme. Prévenez les autres personnes présentes qu'elles vont entendre une série de sons.

Sur le panneau de connexion du media center (Figure 3), branchez le casque ADAPTiQ aux connecteurs **AUX AUDIO IN**.

Figure 3 Connexion du casque ADAPTiQ.

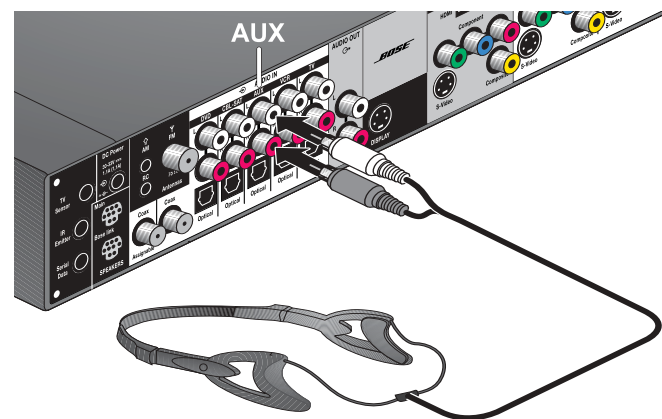

Si vous mettez votre Lifestyle® sous tension pour la première fois, consultez la section « Première utilisation » page 4.

Pour exécuter le processus de calibrage audio ADAPTiQ®, suivez les étapes ci-dessous :

1. Dans l'onglet Configuration du menu Système (voir Figure 4), appuyez sur la touche fléchée vers

le bas pour atteindre l'élément **ADAPTiQ**.



2. Appuyez sur la touche fléchée vers la droite



pour sélectionner l'option **Exécuter**.

3. Pour débiter le processus de calibrage audio

ADAPTiQ, appuyez sur la touche  (**Enter**).

4. Suivez les instructions à l'écran jusqu'à la fin de l'opération.

**Figure 4** Onglet Configuration du menu Système

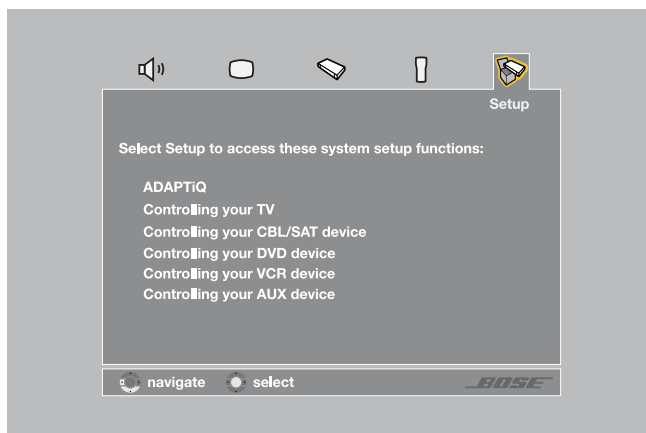

## INSTALLATION

## Contenu du carton

Après avoir déballé tous les éléments, conservez tous les emballages car ils constituent, en cas de besoin, la façon la plus sûre de transporter le système.

**Remarque :** C'est le moment de relever les numéros de série indiqués sous le media center et à l'arrière du module Acoustimass®. Conservez ces numéros pour référence ultérieure, en les copiant dans le formulaire Renseignements à conserver de la page iii.

## Composants

Vérifiez que votre système comporte bien les éléments suivants (Figure 5).

Figure 5 Composants

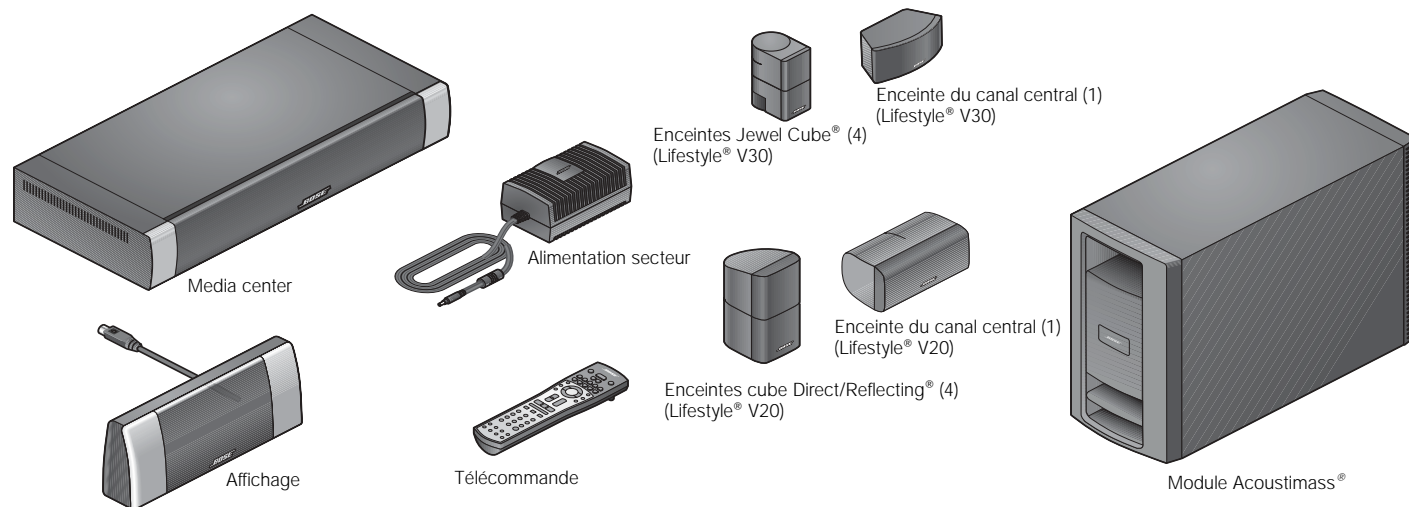

## Câbles et accessoires

Vérifiez la présence de tous les éléments représentés Figure 6. Les câbles nécessaires au fonctionnement de votre système sont fournis, ainsi que divers accessoires

(antennes, connecteur Péritel pour les versions européennes et capteur TV). Toutefois, il peut être nécessaire d'en acquérir d'autres pour aménager sur mesure votre installation.

**Figure 6** Câbles et accessoires

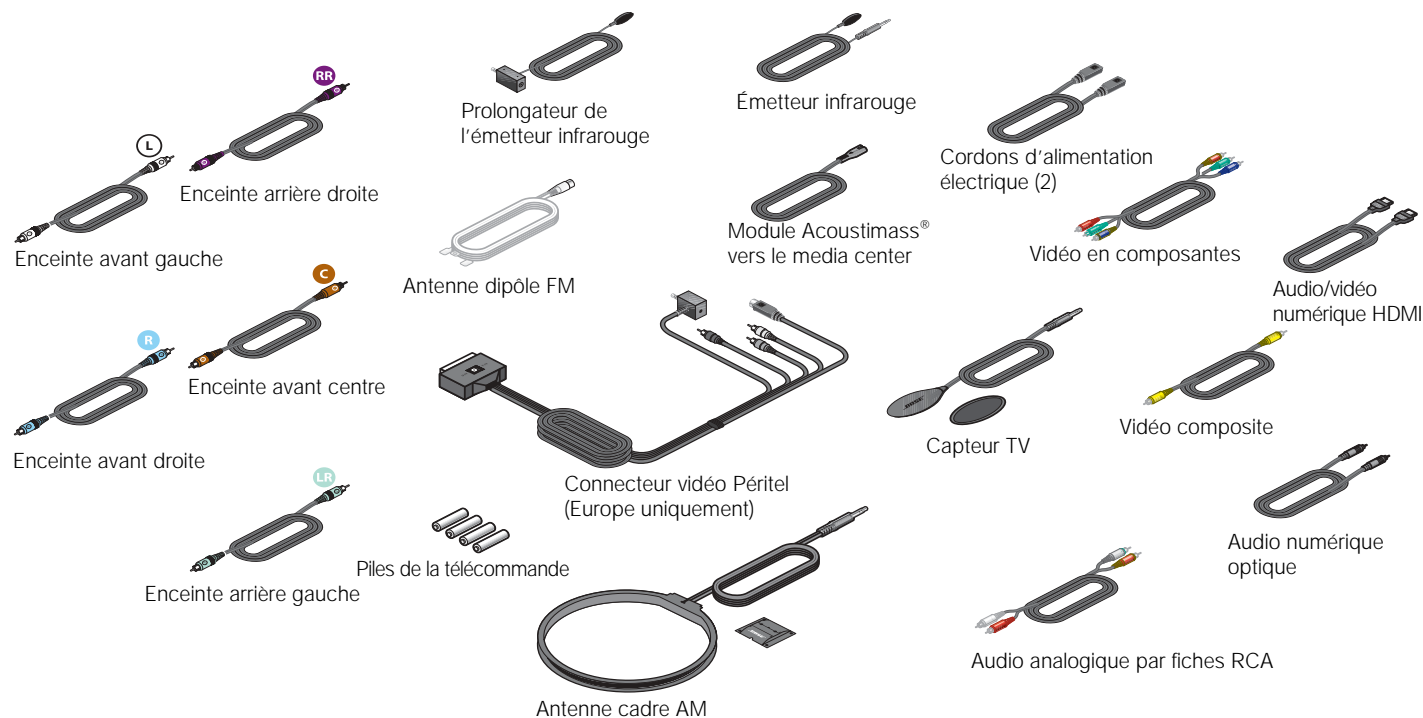

## INSTALLATION

## Mise en place du media center et de l'affichage

Il est possible de dissimuler le media center derrière les autres composants audiovisuels. Positionnez le media center à proximité des autres sources sonores (téléviseur, magnétoscope, terminal câble/satellite), afin de faciliter les branchements des câbles. Vérifiez la longueur des câbles audio et vidéo que vous utiliserez pour ces composants externes.

**ATTENTION :** Ne bloquez pas les orifices de ventilation de part et d'autre du media center. Préservez au moins 5 cm d'espace libre de chaque côté.

Placez le module d'affichage face à l'intérieur de la pièce, vers l'avant de la surface sur laquelle il est posé, comme dans la Figure 7. Préservez au moins 5 cm d'espace libre de chaque côté du module d'affichage. Vous devez être en mesure de voir clairement l'affichage lorsque vous êtes à votre position d'écoute.

Bose propose une grande variété d'accessoires de fixation des enceintes, notamment des pieds et des supports muraux. Pour plus d'informations, ou pour commander des accessoires, contactez votre revendeur Bose® ou visitez le site [www.bose.com](http://www.bose.com). Pour contacter Bose, consultez la liste des adresses fournie avec votre système.

Orientez le cube supérieur de chaque enceinte « Speaker Array » vers un mur ou une surface dure afin de créer un son réfléchi.

**Figure 7** Mise en place typique du module d'affichage du système Lifestyle®

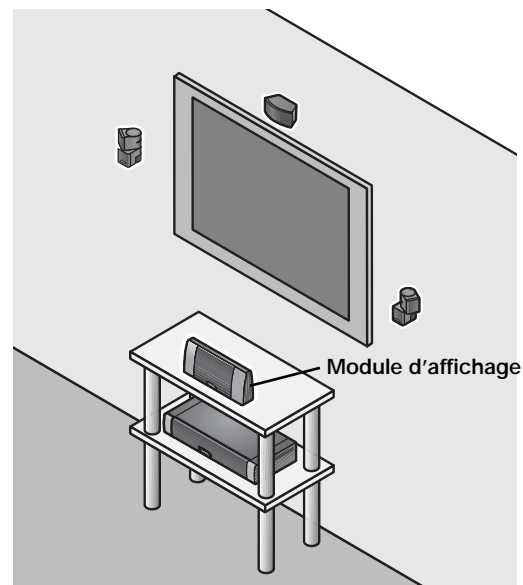

## Positionnement des enceintes cube

Si vous positionnez vos enceintes selon le principe de la Figure 8 page 11, elles délivreront l'ambiance acoustique d'un système home cinéma. Vous pouvez faire plusieurs essais pour déterminer le site et l'orientation des enceintes, de manière à obtenir le son qui vous convient le mieux.

**ATTENTION :** La surface sur laquelle reposent les enceintes doit être stable et plane. Les enceintes risquent de bouger sous l'effet des vibrations, en particulier si elles sont positionnées sur des surfaces lisses, telles que le marbre, le verre ou le bois bien ciré.

**Remarque :** Après avoir exécuté le logiciel ADAPTiQ®, si vous déplacez de façon conséquente l'une des enceintes, il est conseillé d'exécuter à nouveau le processus de calibrage ADAPTiQ®.

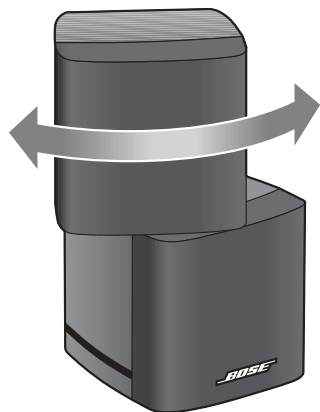

Orientez le cube supérieur vers un mur ou une surface réfléchissante.

Figure 8 Emplacements approximatifs des enceintes

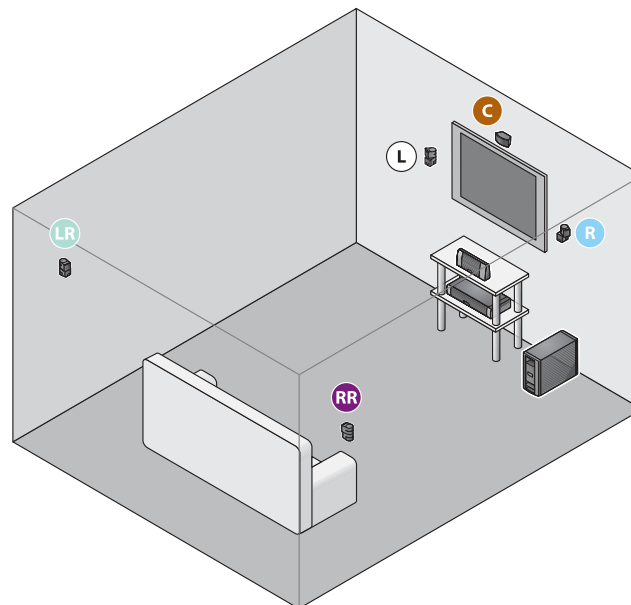

## INSTALLATION

---

### Mise en place de l'enceinte centrale

- Positionnez l'enceinte centrale directement au-dessus ou en dessous de l'écran du téléviseur, ou à l'endroit le plus proche qui vous convient le mieux (voir Figure 8).
- Si vous décidez de placer l'enceinte centrale au dessus du téléviseur, collez les quatre pieds en caoutchouc fournis à la base de l'enceinte.
- Vérifiez que le câble de l'enceinte (long de 6,10 m) peut relier celle-ci au module Acoustimass®.

### Mise en place des enceintes frontales gauche et droite

- Posez ou accrochez les enceintes frontales en position verticale, alignées avec le centre vertical et horizontal de l'écran.
- Il est conseillé de placer chaque enceinte à une distance maximale de 1 mètre du téléviseur.
- Vérifiez que le câble de l'enceinte (long de 6,10 m) peut relier celle-ci au module Acoustimass®.

### Positionnement des enceintes arrières

- Positionnez les enceintes arrières gauche et droite dans la partie arrière de la pièce.
- Vérifiez que le câble de chaque enceinte (long de 15,20 m) peut relier celle-ci au module Acoustimass.
- Placez les enceintes à hauteur d'oreille ou plus haut, si possible.
- Pour obtenir un son réfléchi maximal, ne dirigez pas le son vers les positions d'écoute.



## Positionnement du module Acoustimass®

Fixez les quatre pieds adhésifs à la surface en contact avec le sol.

### Placez le module Acoustimass® :

- du même côté de la pièce que les enceintes avant,
- à au moins 45 centimètres du téléviseur pour éviter les interférences,
- face avant orientée vers l'intérieur de la pièce,
- à portée du câble d'entrée audio, des câbles des cinq enceintes et d'une prise secteur,
- sous une table ou derrière un petit meuble, mais PAS en un point où des parois ou des rideaux bloqueraient une ouverture du module,
- sur l'un des côtés, sur son dessus ou sur sa base (Figure 9).

### Ne placez PAS le module Acoustimass® :

- sur l'extrémité avant ou arrière (Figure 9).
- de manière à bloquer les fentes de ventilation des circuits électroniques du module,
- à proximité de tout support magnétique (cassettes), pour ne pas exposer ce dernier aux champs magnétiques.
- face avant orienté vers un mur.

**Figure 9** Positionnement correct et incorrect d'un module Acoustimass

Surface supérieure

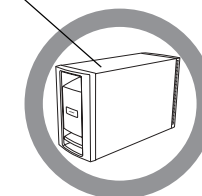

**MEILLEURE POSITION**  
Pour préserver la ventilation, posez le module sur sa surface inférieure, comme illustré ci-dessus.

Surface latérale

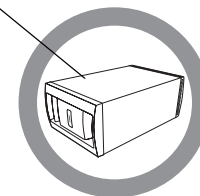

**ALTERNATIVE**  
Vous pouvez poser le module sur l'une de ses deux faces les plus larges.

Façade



**NE PAS**  
poser le module sur sa face légèrement incurvée, car il risquerait de se renverser.

Arrière Orifices d'aération



**NE PAS**  
faire reposer le module sur la grille avant. En effet, le poids du module risque d'endommager la grille.

## INSTALLATION

## Branchements des antennes

Les antennes AM et FM fournies avec votre système doivent être connectées au panneau arrière du media center (Figure 10).

**Remarque :** La prise FM peut être utilisée avec une antenne extérieure. Pour ce faire, consultez un installateur qualifié. Suivez les consignes de sécurité fournies avec l'antenne.

**Figure 10** Connexion des antennes AM et FM

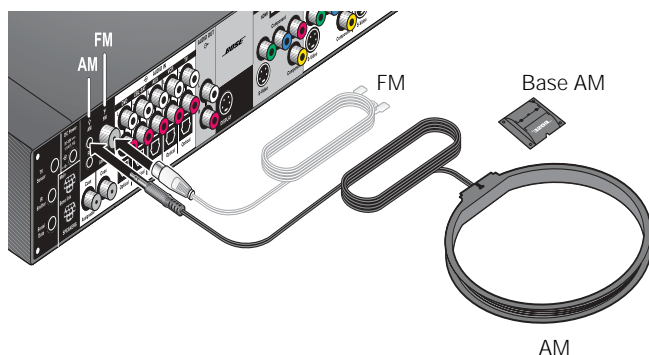

### Connexion de l'antenne FM

1. Branchez le connecteur de l'entrée d'antenne dipôle FM à la fiche d'antenne FM.
2. Dépliez les branches de l'antenne et orientez-les jusqu'à obtenir une réception FM optimale.

3. Placez l'antenne aussi loin que possible du media center, de l'écran et du module Acoustimass®.

### Connexion de l'antenne AM

1. Branchez le connecteur de l'entrée d'antenne AM à la fiche d'antenne AM.
2. Placez l'antenne AM sur sa base ou montez-la sur un mur, selon les instructions fournies avec l'antenne.
3. Placez l'antenne à une distance d'au moins 50 cm du media center et 60cm du module Acoustimass.

**Remarque :** La réception des ondes AM peut être difficile à côté d'un téléviseur allumé. Éteignez votre téléviseur si nécessaire pour améliorer la réception AM.

### L'option Radio par câble

Certains opérateurs de télévision par câble peuvent également transmettre des signaux radio FM par l'intermédiaire du câble. La connexion s'effectue sur la fiche d'antenne FM située sur le panneau arrière du media center.

Pour toutes instructions sur cette connexion, contactez votre opérateur de télévision par câble.

## Installation du capteur TV

Le capteur TV permet au système de mettre automatiquement le téléviseur en marche lorsqu'une autre source vidéo (DVD, récepteur câble/satellite, etc.) est sélectionnée. Si vous choisissez de ne pas utiliser le capteur, vous devrez mettre votre téléviseur sous tension manuellement.

Pour les téléviseurs de grandes dimensions, vous aurez peut-être besoin de l'aide d'une seconde personne pour réaliser les étapes suivantes :

**Remarque :** Les projecteurs frontaux équipés d'un écran séparé peuvent ne pas fonctionner avec le capteur.

1. Branchez le connecteur du cordon du capteur sur la fiche **TV Sensor** du media center.  
Si vous utilisez une prise Péritel, branchez le capteur directement au connecteur dédoublé fourni avec l'adaptateur (Figure 12 page 17).
2. Positionnez provisoirement le capteur TV à l'arrière du téléviseur Figure 11.

**Remarque :** Ne fixez PAS la courroie de fixation du capteur avant d'avoir testé et activé la fonction automatique décrite ci-dessous.

**Figure 11** Installation du capteur TV sur votre téléviseur

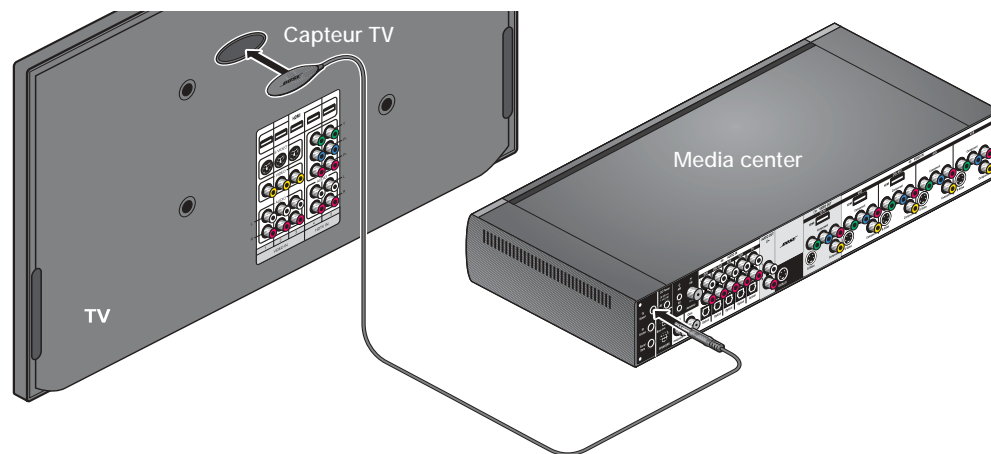

## INSTALLATION

---

3. Utilisez la télécommande fournie avec votre téléviseur pour mettre votre téléviseur sous tension.
4. Appuyez sur la touche **System.** de la télécommande LIFESTYLE®.

5. Pour atteindre le menu de configuration ,

appuyez sur la touche fléchée vers la droite , puis sur la touche **ENTER.**

6. Appuyez sur la flèche dirigée vers le bas pour amener le curseur sur **Alimentation TV**, et appuyez sur **Enter.**
7. Montez ou descendez pour sélectionner l'option d'alimentation appropriée pour la détection par le capteur TV :
  - **Automatique** (pour les téléviseurs sans prise Périitel)
  - **Périitel** (pour les téléviseurs équipés d'une prise Périitel)

8. Appuyez sur la touche **ENTER.**

Sous l'élément **Alimentation TV** apparaît l'élément **État d'alimentation TV**. La valeur de celui-ci passe de **Non détecté** à **TV active** lorsque le capteur est correctement positionné.

***Remarque :** Il peut être utile de se faire aider pour la suite de l'opération : une personne observera l'écran pendant que l'autre déplacera le capteur.*

9. Déplacez lentement le capteur à l'arrière du téléviseur, tout en observant pour déterminer quand l'élément **État d'alimentation TV** passe de **Non détecté** à **TV active.**
10. Lorsque l'état d'alimentation TV indique **TV active**, appuyez sur la touche **Quitter** pour fermer le menu Système.  
L'activation du capteur est maintenant terminée.

## Utilisation d'une prise Péritel (Europe uniquement)

La prise Péritel (ou SCART) doit être connectée au media center à l'aide des 5 connecteurs appropriés.

**Figure 12** Connexions vidéo composite sur prise Péritel

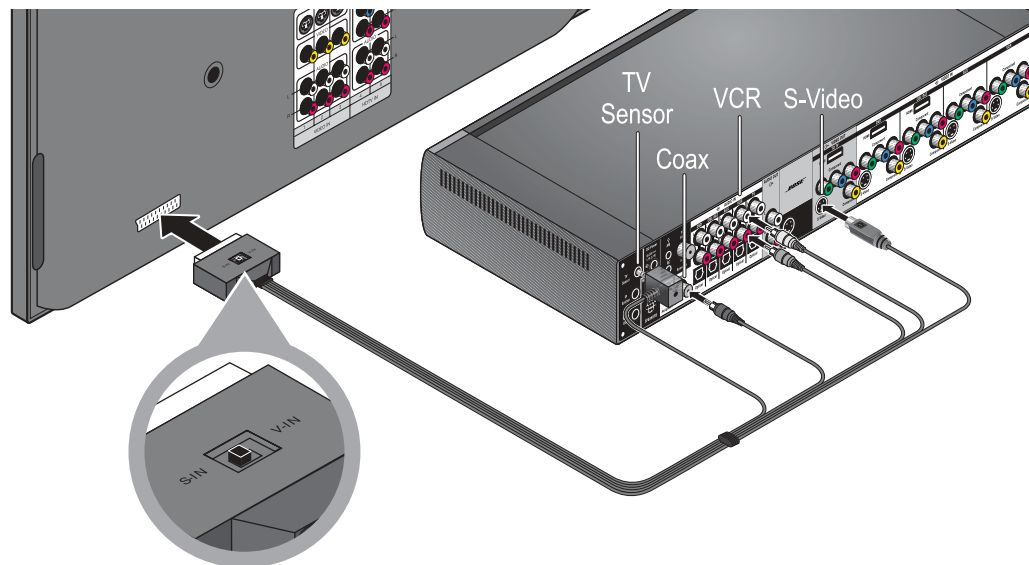

## INSTALLATION

## Connexion du son du téléviseur

Il est possible de connecter le son d'autres appareils (par exemple un caméscope ou une console de jeu) directement à votre téléviseur. Pour écouter le son provenant de cette source à l'aide de votre système Lifestyle®, vous devez connecter la sortie audio du téléviseur à votre système Lifestyle®.

Si votre téléviseur n'est pas équipé de prise de sortie audio, vous pourrez malgré tout entendre le son provenant de l'appareil connecté via les enceintes intégrées du téléviseur. *Toutefois, dans les autres cas de figure, il est préférable de couper le volume sonore de votre téléviseur pour mieux apprécier le son Surround.*

### Pour connecter la sortie audio du téléviseur au système LIFESTYLE® :

- Pour une connexion analogique de base, utilisez le câble audio stéréo fourni (avec deux connecteurs RCA à chaque extrémité, un rouge et un blanc) pour connecter les sorties audio gauche (L) et droite (R) situées sur le panneau arrière de votre téléviseur aux fiches L et R de la zone Audio IN TV, sur le panneau arrière du media center (voir Figure 13).
- Si votre téléviseur est doté d'une sortie audio numérique, vous pouvez également connecter un câble audio numérique. Pour réaliser la connexion audio numérique, utilisez un câble coaxial ou optique.

Ne déconnectez pas la connexion analogique décrite ci-dessus. Cette connexion évitera toute perte de son

liée à une éventuelle dégradation occasionnelle du signal numérique.

- Si votre téléviseur dispose de sorties audio fixe (FIX) et variable (VAR), utilisez la sortie audio fixe, de meilleure qualité. N'oubliez pas de sélectionner l'option Fixe dans le menu de configuration.

**Figure 13** Connexion audio entre le media center et le téléviseur

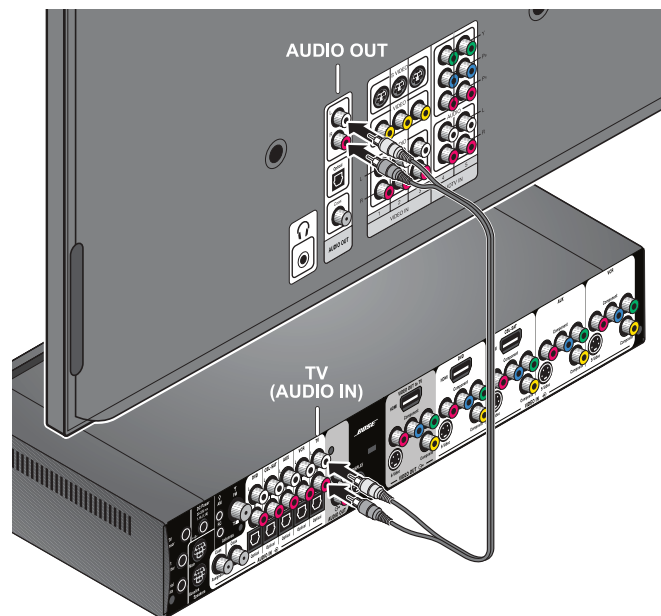

## Utilisation de l'émetteur infrarouge

Normalement, la télécommande Lifestyle® peut contrôler tous vos appareils sources. Toutefois, dans de rares cas, certains appareils ne fonctionnent pas correctement sous le contrôle de la télécommande Lifestyle®, par exemple s'ils se trouvent à l'intérieur d'un placard fermé. Dans ce cas, la télécommande contrôle le système Lifestyle® mais ne parvient pas à contrôler les appareils sources mal placés. Pour résoudre ce problème, vous pouvez utiliser l'un des émetteurs infrarouge fournis.

**Figure 14** Émetteurs infrarouge



### Pour utiliser l'émetteur infrarouge

Si une seule de vos appareils sources ne répond pas :

1. Branchez le cordon de l'émetteur infrarouge dans la fiche **IR emitter** du media center Lifestyle®.
2. Positionnez provisoirement l'émetteur avec le côté plat contre la façade de l'appareil source qui ne répond pas.

**Remarque :** Ne fixez PAS la courroie de fixation du capteur avant d'avoir testé le fonctionnement de l'émetteur comme ci-dessous.

3. Appuyez sur la touche **On/Off** de la télécommande Lifestyle® correspondant à cet appareil.

Déplacez lentement l'émetteur tout en maintenant enfoncée la touche On/Off jusqu'à ce que l'appareil réagisse.

4. Fixez l'émetteur sur l'appareil à l'aide de la patte adhésive.

Si plusieurs de vos appareils sources ne répondent pas :

1. Branchez le cordon d'extension de l'émetteur infrarouge sur le media center Lifestyle®.

Vous pouvez aussi raccorder le connecteur de l'émetteur IR à son cordon d'extension.

2. Placez l'un des émetteurs, ou les deux, en un emplacement situé à *proximité* des appareils, par exemple sur leur étagère.
3. Appuyez sur la touche **On/Off** de la télécommande Lifestyle® correspondant à chaque appareil.

Déplacez lentement le ou les émetteurs tout en maintenant enfoncée la touche On/Off de chacun d'eux, jusqu'à ce que tous les appareils réagissent.

4. Fixez les émetteurs sur les appareils à l'aide des pattes adhésives.

# COMMANDES ET INDICATEURS

## L'afficheur

L'affichage montre les messages du système : détails du programme, source actuellement en lecture et options sélectionnées.

**Figure 15** Afficheur du système Lifestyle®



Les touches situées dans la partie supérieure de l'afficheur contrôlent les fonctions de base du Lifestyle®.

- On/Off** Mise en marche ou arrêt de l'appareil. Si la fonctionnalité Bose® Link est activée, un appui maintenu sur cette touche coupe toutes les zones. (Voir « Configuration d'une deuxième pièce d'écoute », page 51.)
- Source** Sélection tour à tour des différentes sources disponibles.
- Mute** Coupe le son des enceintes de la pièce principale.  
Si la fonctionnalité Bose® Link est activée, un appui maintenu sur cette touche coupe le son des enceintes de toutes les zones. (Voir « Configuration d'une deuxième pièce d'écoute », page 51.)
- Vol -** Réduction du volume des enceintes.
- Vol +** Augmentation du volume des enceintes.



## La télécommande

La télécommande perfectionnée à fréquence radio fonctionne depuis presque n'importe quel point d'une maison. Il n'est pas nécessaire de la pointer vers l'afficheur.

La télécommande peut être programmée pour contrôler, outre le système Lifestyle®, les divers appareils sources qui lui sont connectés.

Les fonctions des différentes touches de la télécommande sont décrites dans les pages suivantes. Selon l'opération désirée, la programmation de la télécommande est décrite dans les sections suivantes :

- "Regarder la télévision » page 28
- "Contrôle d'un récepteur câble/satellite » page 30
- "Contrôle de la lecture d'un DVD » page 32
- "Configuration pour l'affichage de cassettes vidéo » page 34
- "Configuration d'une source auxiliaire (AUX) » page 36
- "Écoute de la radio » page 42

Figure 16 Télécommande du système Lifestyle®



## COMMANDES ET INDICATEURS

Les descriptions des touches de la télécommande sont organisées par fonctionnalités générales dans les pages qui suivent. Certaines touches peuvent ne pas être physiquement regroupées. Il est donc conseillé de vérifier l'emplacement des touches tout en lisant la description de leur fonction.

Pour certaines touches de la télécommande, il est d'abord nécessaire de configurer celle-ci et le système Lifestyle® avant de tenter de contrôler les sources qui leur sont associées. Reportez-vous à la section « Utilisation », page 28.

**Remarque :** Une source est un appareil (lecteur de DVD, lecteur de CD, etc.) qui produit des signaux vidéo et/ou audio et peut être connecté à votre système Lifestyle®.

### Touches de mise sous tension et sélection des sources



**On/Off** – Mise sous tension ou arrêt du système Lifestyle®, et sélection de la dernière source utilisée. Si la fonctionnalité Bose® Link est activée, un appui maintenu sur cette touche coupe toutes les zones. (Voir « Configuration d'une deuxième pièce d'écoute », page 51.)

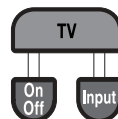

- **TV** – Mise en marche du système Lifestyle® s'il était éteint. Sélection du téléviseur comme source.
- **On/Off** – Mise sous tension ou arrêt du téléviseur.
- **Input** – Sélection parmi les différents connecteurs vidéo du téléviseur.



**Mute** – Coupure ou réactivation du son. Si la fonctionnalité Bose® Link est activée, un appui maintenu sur cette touche coupe le son des enceintes de toutes les zones. (Voir « Configuration d'une deuxième pièce d'écoute », page 51.)



- **CBL-SAT** – Sélection de l'appareil source raccordé aux connecteurs CBL-SAT. Mise en marche du système Lifestyle® s'il était éteint.
- **On/Off** – Mise sous tension ou arrêt du récepteur câble/satellite.



- **DVD** – Sélection de l'appareil source raccordé aux connecteurs DVD. Mise en marche du système Lifestyle® s'il était éteint.



- **On/Off** – Mise sous tension ou arrêt du lecteur de DVD.



- **AUX** – Sélection de l'appareil source raccordé aux connecteurs AUX. Mise en marche du système Lifestyle® s'il était éteint.



- **On/Off** – Mise sous tension ou arrêt de l'appareil sur les connecteurs AUX.



- **VCR** – Sélection de l'appareil source raccordé aux connecteurs VCR. Mise en marche du système Lifestyle® s'il était éteint.



- **On/Off** – Mise sous tension ou arrêt du magnétoscope.



**FM** – Sélection du tuner FM sur la dernière station écoutée. Mise en marche du système Lifestyle® s'il était éteint.



**AM** – Sélection du tuner AM sur la dernière station écoutée. Mise en marche du système Lifestyle® s'il était éteint.

### Menu et navigation touches



Settings

**Settings** – Permet d'afficher ou de fermer le menu de configuration de la source active.



Info

**Info** – Affichage ou fermeture de la fenêtre d'informations (TV, récepteur câble ou satellite, magnétoscope ou enregistreur numérique) sur l'écran du téléviseur.



System

**System** – Affichage ou fermeture du menu Système.



Menu

**Menu** – Affichage du menu des options pour la source active.



Exit

### Exit

- Fermeture des menus Système et Configuration.
- Désactive l'affichage des menus TV, câble/satellite ou VCR/DVR.

## COMMANDES ET INDICATEURS

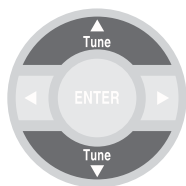
**Syntonisation Haut/Bas**

- Sélection de la fréquence radio suivante ou précédente sur la bande FM ou AM.
- Permet de sélectionner l'élément suivant ou précédent dans un menu.

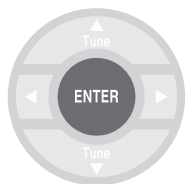

**Enter** – Confirmation de la sélection d'un élément de menu.

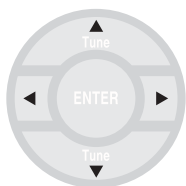
**Touches fléchées**

Permettent de déplacer le curseur vers le haut, le bas, la gauche ou la droite dans un menu ou à l'écran.



Guide

**Guide** – Affichage du guide électronique des programmes de télévision (si cette fonctionnalité existe sur votre téléviseur, récepteur câble ou satellite, magnétoscope ou enregistreur numérique).



Page Δ



Page ∇

**Page Haut/Bas** – Commande de défilement des pages dans le guide électronique de votre téléviseur, récepteur câble ou satellite, magnétoscope ou enregistreur numérique.

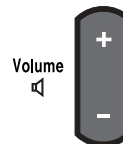

Volume

**Volume** – Augmentation ou diminution du volume.

- Une pression sur la touche + augmente le volume du système et rétablit le son s'il était coupé.
- Une pression sur la touche - réduit le volume.



Channel Track

**Channel/Track** – Parcours en avant ou en arrière des pistes d'un CD, des chapitres d'un DVD, des stations de radio pré réglées ou des chaînes de télévision.

*Mode de lecture et touches numériques***Stop**

- Arrêt de la lecture de la musique (à l'exception de la réception FM/AM) ou de la vidéo.
- Sur les DVD et CD vidéo uniquement, le système mémorise le point où la lecture a été interrompue (si votre lecture gère cette possibilité), ce qui permet ensuite de la reprendre à ce point. Une nouvelle pression sur cette touche annule cette mise en mémoire.



**Pause** – Mise en pause de la musique (à l'exception de la réception FM/AM) ou de la vidéo.

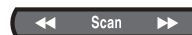

**Play** – Lecture de la musique (à l'exception de la réception FM/AM) ou de la vidéo.

**Scan**

- Déplacement vers l'avant ou vers l'arrière dans la vidéo. Une barre de contrôle s'affiche pour permettre de modifier la vitesse de ce déplacement.
- Parcours vers l'avant ou l'arrière des stations de radio reçues ou des pistes de CD.

Si ces touches sont maintenues enfoncées, elles permettent de passer en mode avance ou retour rapide pour le CD ou le CD MP3 en cours de lecture.

**Repeat**

- Répétition de la sélection musicale actuelle à partir d'un CD. Appuyez de nouveau sur cette touche pour annuler.
- Avance de quelques secondes dans la lecture du DVR.

## COMMANDES ET INDICATEURS

**Record**

- Activation de l'enregistrement (sur un appareil possédant une fonction d'enregistrement).



Shuffle

**Shuffle**

- Lecture aléatoire de la musique à partir d'un CD. Appuyez de nouveau sur cette touche pour annuler.
- Recul de quelques secondes dans la lecture du DVR.

**Touches numériques –**

Permettent de composer le numéro correspondant à un chapitre de DVD, à une piste de CD, à une station de radio pré réglée ou à une chaîne de télévision.



Previous

**Previous** – Le cas échéant, retour à la sélection précédente sur le téléviseur, le récepteur câble/satellite, le magnétoscope ou le DVR.

*Réglages de l'image touches*

PIP

**Picture-in-picture** – Active la fonction d'image incrustée (image dans l'image) du téléviseur, si celui-ci en est doté.



**Image View** – Permet de définir l'affichage de certains formats du Lifestyle® sur l'écran d'un téléviseur HD.

### Touches de fonctions spéciales



List

**List** – Activation des touches A, B, C et Favorites (à la base de la télécommande) lorsque la source est un DVR.



A

Sélection à partir de List A.



B

Sélection à partir de List B.



C

Sélection à partir de List C.

Affichage de la liste des chaînes préférées (si le téléviseur prend cette fonction en charge).

### Touches du mode Télétexte (Europe uniquement)



**Teletext** – Affichage ou fermeture du mode Télétexte lorsque le téléviseur est la source active. Fonctionne en liaison avec les quatre touches colorées.



**Rouge** – *En mode Télétexte*, sélection du contenu identifié en rouge.



**Vert** – *En mode Télétexte*, sélection du contenu identifié en vert.



**Jaune** – *En mode Télétexte*, sélection du contenu identifié en jaune.



**Bleu** – *En mode Télétexte*, sélection du contenu identifié en bleu.

# UTILISATION

## Regarder la télévision

Votre système Lifestyle® est compatible avec différents types de téléviseurs, de l'écran standard à l'écran haute définition numérique (HDTV). Cette section explique comment paramétrer la télécommande du système Lifestyle® en fonction de la marque de votre téléviseur, puis comment configurer le capteur pour que votre téléviseur soit automatiquement mis sous tension lorsque vous appuyez sur la touche On/Off de la télécommande.

### Programmation de la télécommande LIFESTYLE® pour contrôler le téléviseur

Avant d'être en mesure de contrôler le téléviseur à l'aide de la télécommande, vous devez d'abord sélectionner le code TV correct en procédant comme décrit ci-dessous.

1. Mettez le téléviseur sous tension.
2. Sur votre télécommande Lifestyle®, appuyez sur la touche **TV**. (Voir « La télécommande », page 21.) pour toutes informations sur le fonctionnement de la télécommande.)
3. Appuyez sur la touche **System** de la télécommande pour afficher le menu Système sur le téléviseur.

Le message « SYSTEME : VOIR TV » doit apparaître sur le module d'affichage du système Lifestyle®.

Utilisez la télécommande du téléviseur pour sélectionner l'entrée vidéo qui permet de voir le menu du système Lifestyle®.

4. Pour sélectionner l'onglet Configuration, appuyez sur la flèche droite et sélectionnez , puis appuyez sur la touche **ENTER**.
5. Placez le curseur sur **Marque de TV** et appuyez sur la touche **ENTER**.
6. Sélectionnez la marque de votre téléviseur dans la liste et appuyez sur la touche **ENTER**.
7. Placez le curseur sur Code TV et appuyez sur la touche **ENTER**.
8. Sélectionnez le premier code de TV dans la liste.
9. Appuyez sur la touche (TV) **On/Off** (sous la touche TV).
  - Si le téléviseur s'éteint, c'est que vous avez choisi le bon code.
  - Si le téléviseur ne s'éteint pas, sélectionnez le code suivant puis appuyez à nouveau sur la touche (TV) **TV On/Off**.  
Tant que l'appareil ne s'éteint pas, continuez en sélectionnant à chaque fois le code suivant.
10. Lorsque vous avez trouvé le code correct, notez-le ci-dessous, puis appuyez sur la touche **ENTER**.

Code TV : \_\_\_\_\_

11. Appuyez sur **Exit** pour quitter le menu système.



## Sélection du format d'écran TV

L'écran de votre téléviseur est soit de type standard, soit de type large (Figure 15). Le système Lifestyle® est initialement réglé pour afficher une image sur un téléviseur à écran large. Si votre téléviseur est doté d'un écran standard, modifiez le réglage correspondant du système Lifestyle®.

**Figure 15** Formats d'écran TV

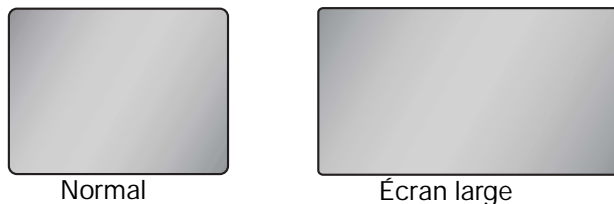

1. Appuyez sur la touche **System** de la télécommande Lifestyle® pour afficher le menu Système sur le téléviseur.
2. Pour sélectionner l'onglet Configuration, appuyez sur la flèche droite et sélectionnez , puis appuyez sur la touche **ENTER**.
3. Placez le curseur sur **TV écran large** et appuyez sur la touche **ENTER**.
4. Pour indiquer que votre téléviseur est doté d'un écran standard, choisissez **Non** et appuyez sur la touche **ENTER**.
5. Appuyez sur **Exit** pour quitter le menu système.

## Réglage de la compensation de retard audio

Vous remarquerez peut-être que le son est en retard par rapport à l'image. Par exemple, les lèvres d'une personne bougent mais sa voix ne se fait entendre qu'avec un léger retard. La compensation de retard audio permet de corriger cette situation.

Pour corriger le retard audio :

1. Appuyez sur la touche **Settings** de la télécommande Lifestyle® pour afficher le menu de configuration sur l'afficheur ou sur le téléviseur.



2. Placez le curseur sur , puis appuyez sur **ENTER**.
3. Faites défiler la liste pour sélectionner une valeur, puis appuyez sur la touche **ENTER**.

La valeur initiale est 2 (afin de compenser le retard interne du système Lifestyle®). Chaque valeur (1-8) ajoute un retard de 30 millisecondes.

4. Appuyez sur **Exit** pour quitter le menu de configuration.

**Remarque :** Dans la plupart des situations d'écoute, il est préférable de couper le volume de l'enceinte interne du téléviseur.

## Modification de l'affichage des images en HDMI

Vous pouvez définir la façon dont certains formats apparaissent sur votre écran de télévision haute définition (HDTV). Pour contrôler ces formats (qui sont produits par votre système Lifestyle®), appuyez sur la touche Image View de la télécommande. Voir « Contrôle de l'affichage des images en HDMI », page 38. et « Options » page 43 pour toutes informations et illustrations sur la modification de l'affichage des images en HDMI.

## Contrôle d'un récepteur câble/satellite

Après avoir connecté votre récepteur câble ou satellite à votre système Lifestyle®, vous pouvez configurer votre télécommande pour qu'elle fasse office de point de contrôle unique des services auxquels vous êtes abonné.

### Programmation de la télécommande Bose® pour mettre sous tension ou éteindre le récepteur câble ou satellite

Pour configurer la télécommande afin de contrôler le récepteur câble/satellite, il est nécessaire de sélectionner le code câble/satellite correct.

1. Mettez le téléviseur sous tension.  
Sur le téléviseur, sélectionnez l'entrée vidéo connectée au système Lifestyle®.
2. Mettez le terminal câble/satellite sous tension.
3. Appuyez sur la touche **System** de la télécommande pour afficher le menu Système sur le téléviseur. (Voir « La télécommande », page 21.) pour toutes informations sur le fonctionnement de la télécommande.)
4. Pour sélectionner l'onglet Configuration, appuyez sur la flèche droite et sélectionnez , puis appuyez sur la touche **ENTER**.
5. Déplacez le curseur vers le bas pour sélectionner l'élément **Appareil CBL•SAT**, puis appuyez sur la touche **ENTER**.

6. Sélectionnez le type de périphérique dans la liste et appuyez sur la touche **ENTER**.  
Si vous ne connaissez pas le type de cet appareil, consultez son mode d'emploi.
7. Déplacez le curseur vers le bas pour sélectionner l'élément **Marque CBL•SAT**, puis appuyez sur la touche **ENTER**.
8. Sélectionnez la marque de votre récepteur dans la liste et appuyez sur la touche **ENTER**.
9. Déplacez le curseur vers le bas pour sélectionner l'élément **Code CBL•SAT**, puis appuyez sur la touche **ENTER**.
10. Sélectionnez le premier code dans la liste.
11. Appuyez sur la touche (CBL-SAT) **On/Off** de la télécommande Lifestyle®, sous la touche CBL-SAT.
  - Si l'appareil s'éteint, c'est que vous avez choisi le bon code.
  - Si l'appareil ne s'éteint pas, sélectionnez le code suivant puis appuyez à nouveau sur la touche (CBL-SAT) **On/Off**.  
Tant que l'appareil ne s'éteint pas, continuez en sélectionnant à chaque fois le code suivant.
12. Lorsque vous avez trouvé le code correct, notez-le ci-dessous, puis appuyez sur la touche **ENTER**.  
Code CBL-SAT : \_\_\_\_\_
13. Appuyez sur **Exit** pour quitter le menu système.

## Utilisation de la télécommande pour changer de chaîne

Si vous préférez utiliser la télécommande Lifestyle pour changer de chaîne sur votre récepteur câble ou satellite lorsque vous regardez la télévision :

1. Appuyez sur la touche **System** de la télécommande pour afficher le menu Système sur le téléviseur.
2. Placez le curseur sur **Commande de TV** et appuyez sur la touche **ENTER**.
3. Sélectionnez l'élément **CBL•SAT**, puis appuyez sur la touche **ENTER**.

La configuration du contrôle TV sur CBL-SAT permet de paramétrer la télécommande pour contrôler à la fois le téléviseur et le récepteur câble/satellite lorsque la source est le téléviseur.

4. Appuyez sur **Exit** pour quitter le menu système.

Vous pouvez maintenant utiliser la télécommande Lifestyle® pour contrôler le récepteur câble/satellite

## Modification de l'affichage des images en HDMI

Vous pouvez définir la façon dont certains formats apparaissent sur votre écran de télévision haute définition (HDTV). Pour contrôler ces formats (qui sont produits par votre système Lifestyle®), appuyez sur la touche Image View de la télécommande. Voir « Contrôle de l'affichage des images en HDMI », page 38. pour toutes informations et illustrations sur la modification de l'affichage des images en HDMI.

## La résolution vidéo HDMI

Lorsque votre Lifestyle® est raccordé à un téléviseur haute définition (HDTV) via le connecteur HDMI, la vidéo est transmise dans la résolution la plus élevée possible. Il peut être parfois nécessaire de choisir une résolution inférieure à celle que votre écran HDTV peut afficher. Par exemple, les images provenant d'une certaine source peuvent apparaître grossières lorsqu'elles sont converties par le système Lifestyle® dans une résolution très supérieure. Dans ce cas, il est possible de choisir une résolution inférieure. Voir « Modification de la résolution vidéo HDMI », page 41. pour toutes informations sur la modification de la résolution vidéo HDMI.

## UTILISATION

## Contrôle de la lecture d'un DVD

Après avoir connecté votre lecteur de DVD au système Lifestyle®, vous pouvez configurer la télécommande Lifestyle® afin qu'elle pilote le lecteur de DVD.

### Programmation de la télécommande Lifestyle® pour contrôler le lecteur de DVD

Pour configurer la télécommande afin de contrôler le lecteur de DVD, il est nécessaire de sélectionner le code DVD correct, puis de paramétrer le lecteur de DVD pour qu'il soit mis sous tension automatiquement à la mise sous tension du système Lifestyle®.

1. Mettez le téléviseur sous tension.  
Sur le téléviseur, sélectionnez l'entrée vidéo connectée au système Lifestyle®.
2. Mettez le lecteur de DVD sous tension.
3. Sur votre télécommande Lifestyle®, appuyez sur la touche **TV**. (Voir « La télécommande », page 21.) pour toutes informations sur le fonctionnement de la télécommande.)
4. Appuyez sur la touche **System** de la télécommande pour afficher le menu Système sur le téléviseur.
5. Pour afficher le menu de configuration, sélectionnez , puis appuyez sur la touche **ENTER**.
6. Placez le curseur sur **Appareil DVD** et appuyez sur la touche **ENTER**.
7. Sélectionnez le type d'appareil dans la liste et appuyez sur la touche **ENTER**.
8. Placez le curseur sur **Marque de DVD** et appuyez sur la touche **ENTER**.
9. Sélectionnez la marque de votre appareil dans la liste et appuyez sur la touche **ENTER**.
10. Placez le curseur sur **Code DVD** et appuyez sur la touche **ENTER**.
11. Sélectionnez le premier code dans la liste.
12. Appuyez sur la touche (DVD) **On/Off** de la télécommande Lifestyle®, sous la touche DVD.
  - Si l'appareil s'éteint, c'est que vous avez choisi le bon code.
  - Si le lecteur de DVD ne s'éteint pas, sélectionnez le code suivant puis appuyez à nouveau sur la touche (DVD) On/Off.  
Tant que l'appareil ne s'éteint pas, continuez en sélectionnant à chaque fois le code suivant.
13. Lorsque vous avez trouvé le code correct, notez-le ci-dessous, puis appuyez sur la touche **ENTER**.  
Code DVD : \_\_\_\_\_
14. Appuyez sur **Exit** pour quitter le menu système.

## Modification de l'affichage des images en HDMI

Vous pouvez définir la façon dont certains formats apparaissent sur votre écran de télévision haute définition (HDTV). Pour contrôler ces formats (qui sont produits par votre système Lifestyle®), appuyez sur la touche Image View de la télécommande. Voir « Contrôle de l'affichage des images en HDMI », page 38. pour toutes informations et illustrations sur la modification de l'affichage des images en HDMI.

## La résolution vidéo HDMI

Lorsque votre Lifestyle® est raccordé à un téléviseur haute définition (HDTV) via le connecteur HDMI, la vidéo est transmise dans la résolution la plus élevée possible. Il peut être parfois nécessaire de choisir une résolution inférieure à celle que votre écran HDTV peut afficher. Par exemple, les images provenant d'une certaine source peuvent apparaître grossières lorsqu'elles sont converties par le système Lifestyle® dans une résolution très supérieure. Dans ce cas, il est possible de choisir une résolution inférieure. Voir « Modification de la résolution vidéo HDMI », page 41. pour toutes informations sur la modification de la résolution vidéo HDMI.

## Configuration pour l'affichage de cassettes vidéo

Après avoir connecté votre magnétoscope au système Lifestyle®, vous pouvez configurer la télécommande Lifestyle afin qu'elle pilote le magnétoscope.

### Programmation de la télécommande Bose® pour contrôler le magnétoscope

Pour configurer la télécommande afin de contrôler le magnétoscope, il est nécessaire de sélectionner le code VCR correct, puis de paramétrer le magnétoscope pour qu'il soit mis sous tension automatiquement à la mise sous tension du système Lifestyle®.

1. Mettez le téléviseur sous tension.

Sur le téléviseur, sélectionnez l'entrée vidéo connectée au système Lifestyle®.

2. Mettez le magnétoscope sous tension.
3. Sur votre télécommande Lifestyle®, appuyez sur la touche **TV**. (Voir « La télécommande », page 21.) pour toutes informations sur le fonctionnement de la télécommande.)
4. Appuyez sur la touche **System** de la télécommande pour afficher le menu Système sur le téléviseur.
5. Pour afficher le menu de configuration, sélectionnez  , puis appuyez sur la touche **ENTER**.

6. Placez le curseur sur **Appareil VCR** et appuyez sur **ENTER**.
7. Sélectionnez le type de périphérique dans la liste et appuyez sur la touche **ENTER**.
8. Placez le curseur sur **Marque VCR** et appuyez sur la touche **ENTER**.
9. Sélectionnez la marque de votre appareil dans la liste et appuyez sur la touche **ENTER**.
10. Placez le curseur sur **Code VCR** et appuyez sur **ENTER**.
11. Sélectionnez le premier code dans la liste.
12. Appuyez sur la touche (VCR) **On/Off** (sous la touche VCR).
  - Si l'appareil s'éteint, c'est que vous avez choisi le bon code.
  - Si le magnétoscope ne s'éteint pas, sélectionnez le code suivant puis appuyez à nouveau sur la touche (VCR) On/Off.  
Tant que l'appareil ne s'éteint pas, continuez en sélectionnant à chaque fois le code suivant.
13. Lorsque vous avez trouvé le code correct, notez-le ci-dessous, puis appuyez sur la touche **ENTER**.

Code magnétoscope : \_\_\_\_\_

14. Appuyez sur **Exit** pour quitter le menu système. Vous pouvez maintenant utiliser la télécommande Lifestyle® pour contrôler votre magnétoscope.

## La résolution vidéo HDMI

Lorsque votre Lifestyle® est raccordé à un téléviseur haute définition (HDTV) via le connecteur HDMI, la vidéo est transmise dans la résolution la plus élevée possible. Il peut être parfois nécessaire de choisir une résolution inférieure à celle que votre écran HDTV peut afficher. Par exemple, les images provenant d'une certaine source peuvent apparaître grossières lorsqu'elles sont converties par le système Lifestyle® dans une résolution très supérieure. Dans ce cas, il est possible de choisir une résolution inférieure. Voir « Modification de la résolution vidéo HDMI », page 41. pour toutes informations sur la modification de la résolution vidéo HDMI.

## UTILISATION

## Configuration d'une source auxiliaire (AUX)

Après avoir connecté un appareil sur l'entrée AUX du système Lifestyle®, vous pouvez configurer la télécommande afin qu'elle pilote cette source. Lorsque vous visionnerez des images provenant de cette source, la télécommande Lifestyle® vous permettra alors de contrôler la plupart des fonctions de cet appareil.

### Programmation de la télécommande Bose® pour contrôler un appareil raccordé à l'entrée AUX

Pour configurer la télécommande afin de contrôler l'appareil raccordé à l'entrée AUX, il est nécessaire de sélectionner le code AUX correct, puis de paramétrer l'appareil pour qu'il soit mis sous tension automatiquement à la mise sous tension du système Lifestyle®.

1. Mettez le téléviseur sous tension.  
Sur le téléviseur, sélectionnez l'entrée vidéo connectée au système Lifestyle®.
2. Mettez l'appareil externe sous tension.
3. Sur votre télécommande Lifestyle®, appuyez sur la touche **AUX**.
4. Appuyez sur la touche **System** de la télécommande pour afficher le menu Système sur le téléviseur.
5. Sélectionnez la catégorie **Config.** en appuyant sur la flèche droite.

6. Placez le curseur sur **Appareil AUX** et appuyez sur la touche **ENTER**.
7. Sélectionnez le type de périphérique dans la liste et appuyez sur la touche **ENTER**.
8. Placez le curseur sur **Marque AUX** et appuyez sur la touche **ENTER**.
9. Sélectionnez la marque de votre appareil dans la liste et appuyez sur la touche **ENTER**.
10. Placez le curseur sur **Code AUX** et appuyez sur la touche **ENTER**.
11. Sélectionnez le premier code dans la liste.
12. Appuyez sur la touche (AUX) **On/Off** (sous la touche AUX).
  - Si l'appareil raccordé aux entrées AUX s'éteint, c'est que vous avez choisi le bon code.
  - Si l'appareil ne s'éteint pas, sélectionnez le code suivant puis appuyez à nouveau sur la touche (AUX) **On/Off**.  
Tant que l'appareil ne s'éteint pas, continuez en sélectionnant à chaque fois le code suivant.
13. Lorsque vous avez trouvé le code correct, notez-le ci-dessous, puis appuyez sur la touche **ENTER**.

Code AUX : \_\_\_\_\_

14. Appuyez sur **Exit** pour quitter le menu système.  
Vous pouvez maintenant utiliser la télécommande Lifestyle® pour contrôler votre appareil auxiliaire.



## La résolution vidéo HDMI

Lorsque votre Lifestyle® est raccordé à un téléviseur haute définition (HDTV) via le connecteur HDMI, la vidéo du système Lifestyle® est transmise dans la résolution la plus élevée possible. Il peut être parfois nécessaire de choisir une résolution inférieure à celle que votre écran HDTV peut afficher. Par exemple, les images provenant d'une certaine source peuvent apparaître grossières lorsqu'elles sont converties par le système Lifestyle® dans une résolution très supérieure. Dans ce cas, il est possible de choisir une résolution inférieure. Voir « Modification de la résolution vidéo HDMI », page 41. pour toutes informations sur la modification de la résolution vidéo HDMI.

## UTILISATION

## Contrôle de l'affichage des images en HDMI

Vous pouvez définir l'affichage de certains formats d'image provenant du Lifestyle® sur l'écran d'un téléviseur HD, en appuyant sur la touche **Image View** de la télécommande. Cette touche n'est opérationnelle que si votre système Lifestyle® est connecté à un téléviseur HDTV à écran large (16:9) via le connecteur HDMI OUT.

Pour modifier le format d'affichage transmis par votre système Lifestyle®, appuyez sur la touche  (Image View) de la télécommande.

La fonction Image View (contrôle du rapport d'écran) du téléviseur HDTV doit être paramétrée pour que le réglage équivalent du système Lifestyle® puisse prendre effet. Consultez le mode d'emploi de votre téléviseur HDTV pour savoir comment configurer cette fonction.



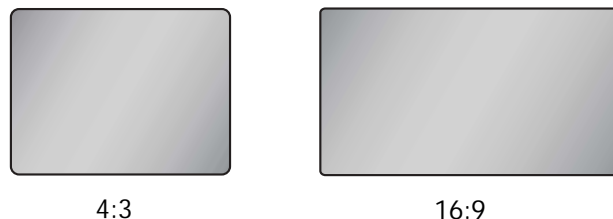

Le résultat d'un appui sur la touche Image View provoque divers résultats, en fonction du rapport d'écran original du signal qui parvient à votre système Lifestyle®. Les formats 4:3 et 16:9 sont les deux rapports d'écran de téléviseur existants (Figure 16). Les tableaux suivants montrent les résultats possibles en cas d'appui sur la touche Image View.

Lorsque l'option Commande de téléviseur du menu Système est paramétrée sur AUX, VCR, DVD ou CBL•SAT, la touche Image View est opérationnelle. Lorsque l'option Commande de téléviseur est paramétrée sur TV, la touche Image View est sans effet.

**Figure 16** Rapports d'écran TV

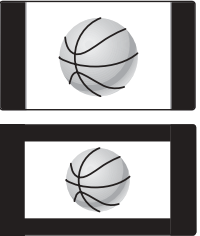



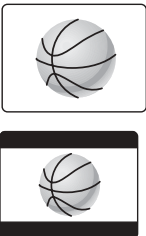
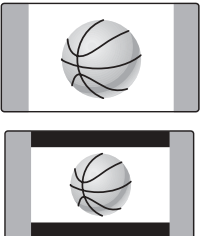



**Table 1** Appui sur Image view avec un signal d'entrée en 4:3

	Image View	Effet	Entrée 4:3	TV écran large
Signal d'entrée au format 4:3	Normal (par défaut)	Des barres verticales noires sont ajoutées de part et d'autre de l'image.		
	Zoom	Une portion en 16:9 du centre de l'image (à l'intérieur des pointillés) est adaptée aux dimensions de l'écran. Une partie de l'image est perdue.		
	Étiré	Un étirement horizontal non linéaire est appliqué au signal pour l'adapter à l'écran.		
	Barres grises	Des barres verticales grises (et non pas noires) sont ajoutées de part et d'autre de l'image. Ces barres grises évitent la formation d'une image rémanente qui laisserait une trace permanente sur les côtés de l'écran.		

## UTILISATION

**Table 2** Appui sur Image view avec un signal d'entrée en 16:9



	Image View	Effet	Entrée 16:9	TV écran large
Signal d'entrée 16:9	Normal (par défaut)	Signal inchangé.		
	Zoom	Une portion en 16:9 du centre de l'image (à l'intérieur des pointillés) est agrandie aux dimensions de l'écran. Une partie des côtés de l'image est perdue.		
	Étiré	Un étirement horizontal non linéaire est appliqué à l'image pour la faire apparaître plus large qu'elle ne l'est en réalité.		

## Modification de la résolution vidéo HDMI

Votre système Lifestyle® transmet la vidéo à la résolution la plus élevée possible pour votre téléviseur HDTV. Il peut être parfois nécessaire de choisir une résolution inférieure à celle que votre écran HDTV peut afficher. Par exemple, les images provenant d'une certaine source peuvent apparaître grossières lorsqu'elles sont converties par le système Lifestyle® dans une résolution très supérieure. Dans ce cas, il est possible de choisir une résolution inférieure.

Il n'est possible de modifier la résolution vidéo que lorsque le Lifestyle® est raccordé à un téléviseur haute définition (HDTV) via le connecteur HDMI. De plus, il est impossible de définir une résolution vidéo inférieure à celle du signal vidéo d'origine, tel qu'il parvient au système Lifestyle® (pas de conversion vers une résolution inférieure). Enfin, la modification de la résolution vidéo que votre système Lifestyle® transmet au téléviseur pour les entrées CBL-SAT, DVD, VCR ou AUX modifie la résolution de toutes les autres sources. En effet, la résolution vidéo que vous définissez pour la sortie HDMI s'applique à toutes les sources.

Pour choisir une résolution inférieure, procédez comme suit :

1. Sur la télécommande Lifestyle®, appuyez sur la touche **Settings** pour regarder si la résolution vidéo () figure dans la liste des options du menu. Si c'est le cas, passez à l'étape 2. Sinon, l'accès à cette option a été désactivé dans le menu Système, et vous devez donc accomplir les étapes A à D ci-dessous pour le réactiver.
  - A. Appuyez sur la touche **System** de la télécommande pour afficher le menu Système sur le téléviseur HD.
  - B. Déplacez le curseur vers la droite, jusqu'à l'élément  (Vidéo), puis appuyez sur la touche **ENTER**.
  - C. Placez le curseur sur **Résolution vidéo** et appuyez sur la touche **ENTER**.
  - D. Choisissez **Ajustable**, puis appuyez sur la touche **Settings** de la télécommande.
2. Placez le curseur sur , puis appuyez sur **ENTER**.
3. Choisissez une résolution, puis appuyez sur la touche **Exit**.

**Remarque :** La résolution la plus élevée que le téléviseur HDTV connecté est capable d'afficher est signalée par le libellé \*par défaut. Par exemple, si la résolution la plus élevée du téléviseur est 1080i, le menu affichera cette valeur sous la forme **1080i \*par défaut**.

## UTILISATION

---

### Écoute de la radio

Pour écouter la radio, appuyez sur la touche **FM** ou **AM** afin de sélectionner et activer le tuner.

Pour régler manuellement la réception d'un émetteur, appuyez sur la touche **Tune Up** ou **Tune Down**.

Pour recevoir rapidement un émetteur, appuyez sur l'une des touches **preset**.

Pour rechercher le prochain émetteur ayant un signal relativement fort, appuyez sur la touche **Seek**.

### Présélections

Les présélections permettent de sélectionner rapidement vos stations favorites. Il est possible de préréglé jusqu'à 20 stations AM et 20 stations FM.  
Ajout d'une présélection

1. Choisissez un numéro de présélection.
2. Utilisez la télécommande pour choisir une station radio.
3. Pour attribuer le numéro de préréglage choisi à cette station, appuyez sur la touche numérique correspondante et maintenez-la enfoncée.
  - Pour les nombres de 1 à 9, appuyez sur un seul chiffre et maintenez la touche enfoncée jusqu'à ce que l'écran affiche PRÉRÉGLAGE:XX DÉFINI (où XX est le numéro choisi).
  - Pour les nombres de 10 à 20, appuyez sur le premier chiffre, puis sur la touche correspondant au second chiffre et maintenez cette dernière enfoncée jusqu'à ce que l'écran du Lifestyle® affiche PRÉRÉGLAGE:XX DÉFINI.

Après avoir ajouté une présélection, vous pouvez recevoir instantanément cette station en appuyant sur la touche correspondante.

Pour supprimer une présélection, activez celle-ci, puis maintenez enfoncée la touche Zéro jusqu'à ce que le message PRÉRÉGLAGE:XX EFFACÉ apparaisse brièvement sur l'afficheur.

## Configuration de la source audio sur câble coaxial

L'un des deux connecteurs audio numériques pour câble coaxial, à l'arrière du Lifestyle®, est affecté au lecteur de DVD. L'autre connecteur, identifié par l'inscription « Assignable », peut être affecté à la source None (Aucune), TV, VCR (magnétoscope), CBL-SAT ou AUX. Pour affecter ce connecteur coaxial à une source :

1. Appuyez sur la touche **System** de la télécommande Lifestyle® pour afficher le menu Système sur le téléviseur.
2. Pour afficher le menu du media center, sélectionnez , puis appuyez sur la touche **ENTER**.
3. Placez le curseur sur **Source coaxiale** et appuyez sur la touche **ENTER**.
4. Sélectionnez l'appareil source dans la liste et appuyez sur la touche **ENTER**.
5. Appuyez sur **Exit**.

## Écoute au casque

Pour écouter de la musique discrètement avec votre Lifestyle®, vous pouvez connecter un casque à la prise située sur le côté droit du media center.

**Remarque :** Le branchement d'un casque coupe automatiquement le son de toutes les enceintes de la pièce principale.

**ATTENTION :** L'écoute prolongée de musique à un volume élevé peut causer des troubles auditifs. Il est conseillé de ne pas utiliser le casque audio au volume maximum, en particulier pendant de longues durées.

## Options

Le menu de configuration permet de régler rapidement les options du menu, pour plus de souplesse lors de l'écoute ou du visionnage. Par exemple, vous pouvez choisir de n'entendre que les deux enceintes avant, au lieu des cinq, ou modifier la résolution des sorties vidéo vers un téléviseur HDTV.

Pour afficher le menu de configuration :





1. Utilisez la télécommande pour sélectionner une source.
2. Appuyez sur la touche **Settings** pour afficher le menu.

Pour modifier la configuration, sélectionnez l'une des options, puis appuyez sur la touche **ENTER**.





Le Tableau 3 décrit les fonctions, les valeurs par défaut, les réglages facultatifs et les effets de chaque option du menu.

## UTILISATION



Table 3 Options



	Fonctions	Réglage par défaut (Options)	Effet
	Enceintes 2-3-5	5 VIDÉO (2, 3, 5 AUDIO)	Détermine le nombre d'enceintes utilisées. Si vous préférez écouter en simple stéréo le signal transmis aux enceintes avant droite et gauche, choisissez <b>2</b> . Si vous préférez visionner des films sans entendre les canaux arrière, choisissez <b>3</b> . Si vous préférez écouter les 5 enceintes optimisées pour des sources musicales, choisissez <b>5 AUDIO</b> .
	Surround	0 (-10, -9, -8, -7, -6, -5, -4, -3, -2, -1, 0, +1, +2, +3, +4, +5, +6)	Augmentation ou diminution du volume des enceintes arrière.
	Canal central	0 (-8, -7, -6, -5, -4, -3, -2, -1, 0, +1, +2, +3, +4, +5, +6, +7, +8)	Augmentation ou diminution du volume de l'enceinte centrale.
	Retard audio (non disponible en FM-AM)	2 (0, 1, 3, 4, 5, 6, 7, 8)	Corrige le retard sonore qui peut être provoqué par le traitement vidéo dans un appareil externe, par exemple le téléviseur. Le retard dû au traitement vidéo peut créer une désynchronisation du son et de l'image. Cette situation est particulièrement remarquée dans des dialogues. Si vous remarquez que les dialogues sont terminés alors que les lèvres des acteurs bougent encore, utilisez le menu Retard audio pour corriger ce phénomène.



	Fonctions	Réglage par défaut (Options)	Effet
	Égalisation cinéma (non disponible en FMAM)	Activé Désactivé	(Dans le menu Système, le paramètre Traitement audio doit être défini sur Réglage utilisateur). Corrige les différences sonores entre une vraie salle de cinéma et votre Home Cinema lors de la lecture d'une bande son codée en Dolby Digital. Il est conseillé de laisser cette option activée, sauf si votre pièce d'écoute est extrêmement grande.
	Compression de niveau (non disponible en FMAM)	Activé Désactivé	(Dans le menu Système, le paramètre Traitement audio doit être défini sur Réglage utilisateur). Réduit l'amplitude entre les sons les plus faibles et les plus forts de la bande sonore d'un film. La bande sonore de certains films comporte une dynamique importante, avec un fort écart de volume entre les sons les plus faibles et les plus forts. La différence de niveau entre un murmure et une forte explosion peut être très importante. Durant la nuit ou aux heures calmes, ce type d'effet peut ne pas être apprécié des voisins. La compression de niveau atténue ces effets.
	Décodage mono (non disponible en FMAM)	Activé Désactivé	(Dans le menu Système, le paramètre Traitement audio doit être défini sur Réglage utilisateur). Lorsqu'il existe une seule source d'entrée audio (mono), le décodage mono active le décodage Videostage® afin de produire du son sur les enceintes sélectionnées (2, 3 ou 5).
	Audio 1 + 1 (non disponible en FMAM)	1 (2, Les deux)	Permet de décoder et écouter un signal audio bilingue provenant d'un CD vidéo mono ou d'une diffusion en HDTV avec un seul canal audio. Le son des CD vidéo ou des télédiffusions numériques est parfois transmis sur deux canaux, chacun d'eux ayant une piste mono unique (1 + 1). L'option Audio 1 + 1 permet de sélectionner le canal mono 1, le canal mono 2 ou les deux canaux mono simultanément.

## UTILISATION

	Fonctions	Réglage par défaut (Options)	Effet
	Balayage progressif SD (non disponible en FMAM)	Activé Désactivé	(Le système Lifestyle® doit être raccordé au téléviseur via les connecteurs vidéo en composantes.) Conversion des signaux d'entrée en définition standard (480/576i) dans une définition améliorée (480/576p). L'image ainsi obtenue est plus définie et plus lisible que celle de la définition standard.
	Résolution vidéo (en HDTV uniquement)	1080p (1080i, 720p, 480/576p)	(Le système Lifestyle® doit être raccordé à un téléviseur haute définition via les connecteurs HDMI.) Permet de changer la résolution vidéo en sortie, via le système Lifestyle®. Normalement, le système Lifestyle® transmet la vidéo à la résolution la plus élevée possible pour votre téléviseur HDTV.
	Image View (en HDTV uniquement)	Normal (Zoom, étirement, barres grises)	(Le système Lifestyle® doit être raccordé à un téléviseur haute définition via les connecteurs HDMI.) Permet de définir la façon dont certains formats transitant par le système Lifestyle® apparaissent sur votre écran de télévision haute définition (HDTV). (Voir « Contrôle de l'affichage des images en HDMI », page 38.) Lorsque l'option Commande de téléviseur du menu Système est paramétrée sur AUX, VCR, DVD ou CBL•SAT, l'icône de la fonction Image View apparaît dans le menu de configuration du téléviseur. Lorsque l'option Commande de téléviseur est paramétrée sur TV, l'icône de la fonction Image View n'apparaît pas.

	Fonctions	Réglage par défaut (Options)	Effet
	Mode de sortie (uniquement en FM)	Auto (Mono - Stéréo)	Permet de choisir entre un son stéréo ou mono parmi trois sélections : <ul style="list-style-type: none"> <li>• <b>Auto</b> – Le tuner FM produit automatiquement un signal stéréo s'il en reçoit un. Sinon, il produit un son mono.</li> <li>• <b>Mono</b> – Le tuner FM produit toujours un signal mono.</li> <li>• <b>Stéréo</b> – Le tuner FM produit toujours un signal stéréo s'il en reçoit un. Sinon, il produit un son mono.</li> </ul> Si vous changez de fréquence, ce paramétrage revient sur Auto.
	Infos RDS (uniquement dans la plage FM et en- dehors des USA.)	Désactivé (Activé)	Lorsque cette option est activée, les informations RDS de la station radio actuelle sont affichées.
	Minuterie sommeil	Désactivé (10-90)	Lorsque le délai défini est atteint, le système Lifestyle® et tous les composants qu'il contrôle sont éteints automatiquement. La minuterie peut être réglée de 10 à 90 minutes, par étapes de 10 minutes. Pour régler la minuterie, choisissez une valeur. Le décompte débute trois secondes plus tard. Pour annuler la minuterie, choisissez <b>Désactivé</b>

## RÉFÉRENCE

### Entretien du système :

La seule opération de maintenance régulière requise pour la télécommande consiste à changer les piles lorsque cela s'avère nécessaire.

Notez cependant qu'en cas de besoin, il est possible de changer les commutateurs situés à l'intérieur du compartiment à piles. Un changement du même type peut être nécessaire pour les éventuelles télécommandes supplémentaires, achetées pour être utilisées dans d'autres pièces.

**Remarque :** Pour plus d'informations, reportez-vous à la section « Modification des commutateurs de la télécommande » page 49.

### Remplacement des piles de la télécommande

Remplacez les quatre piles dès que la télécommande cesse de fonctionner ou que son rayon d'action semble avoir diminué. Il est conseillé d'utiliser des piles alcalines.

1. Ouvrez le compartiment à piles situé à l'arrière de la télécommande en le faisant glisser (Figure 17).
2. Insérez quatre piles AAA ou IEC-LR3 1,5 V ou équivalent comme indiqué. Faites correspondre les symboles + et - des piles avec les repères + et - situés à l'intérieur du compartiment.

3. Remettez le couvercle en place.

**Figure 17** Mise en place des piles de la télécommande

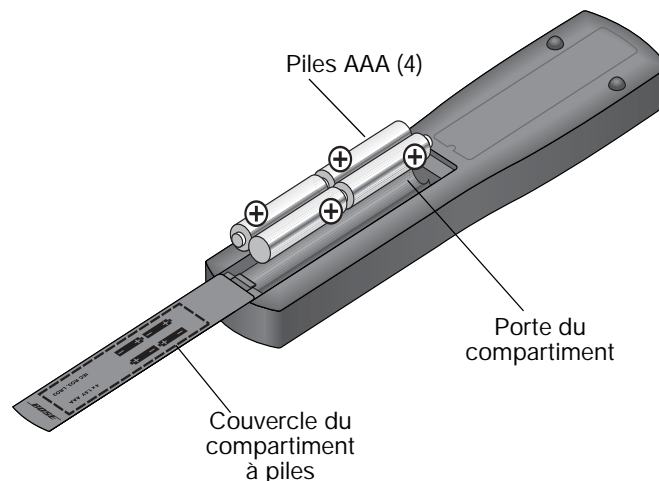

## Modification des commutateurs de la télécommande

Toutes les télécommandes Lifestyle® utilisent un code interne qui correspond au code interne défini dans le media center et qui permet aux deux appareils de communiquer. Si un autre système Lifestyle® situé à proximité entre en conflit avec le vôtre, vous pouvez facilement définir un nouveau code interne pour votre media center et ses télécommandes. Procédez comme indiqué.

### Utilisation de la télécommande

1. Ouvrez le compartiment à piles de la télécommande et repérez les commutateurs miniature (Figure 18 page 50).
2. Déplacez un ou plusieurs commutateurs (1, 2, 3 ou 4) dans la direction opposée à leur position actuelle. Utilisez un trombone, un stylo à bille ou un objet de ce type.

**Remarque :** NE MODIFIEZ PAS les réglages des autres commutateurs. Vous risqueriez de désactiver votre télécommande.

3. Remettez le couvercle en place.

### Sur le media center :

1. Maintenez enfoncé le bouton **On/Off** du module d'affichage.

2. Maintenez enfoncé le bouton **Mute** du module d'affichage. Le code interne actuel apparaît dans la fenêtre d'affichage du media center, sous la forme de quatre rectangles représentant la position des commutateurs 1 à 4 :

**CODE INTERNE :** ■ ■ ■ ■

Commutateurs 1 à 4 abaissés = 0 0 0 0 (code interne actuel)

4. Maintenez le bouton **Mute** enfoncé et appuyez sur une touche de la télécommande. Le media center affiche alors le nouveau code interne afin de confirmer qu'il est bien reconnu.

**NOUV. CODE INT. :** ■ ■ ■ ■

(Commutateur 1 relevé, 2 abaissé, 3 relevé et 4 abaissé = 1 0 1 0) (nouveau code interne)

5. Relâchez le bouton **Mute**. Le système reste désactivé.
6. Si vous possédez d'autres télécommandes, positionnez leurs commutateurs comme ceux de cette première télécommande en répétant les étapes 1 à 3 ci-dessus. Il n'est pas nécessaire de répéter les étapes 4 à 8.

**Remarque :** Pour vérifier le code interne du système, appuyez sur le bouton **Mute** pendant que le système est désactivé. L'écran confirme la configuration des commutateurs 1 à 4.

## RÉFÉRENCE

**Figure 18** Les commutateurs miniatures de la télécommande principale sont réglés pour être utilisés dans la pièce principale

Commutateurs (1 à 4).  
avec le réglage usine.  
Tous les commutateurs sont abaissés.

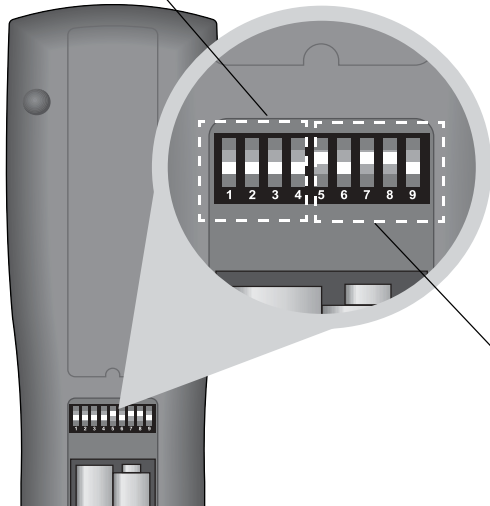

### **Autres commutateurs**

Le commutateur 5 détermine le « flux audio » (parmi deux) ou programme que vous entendez.

Pour plus d'informations sur les flux, reportez-vous à la section « Configuration d'une deuxième pièce d'écoute » page 51.

Les commutateurs 6 à 9 représentent la pièce dans laquelle la télécommande est utilisée.

Dans la pièce principale, la télécommande est définie sur Pièce A, et tous les commutateurs sont abaissés.

### **Pour une télécommande réseau Bose® dans une autre pièce**

Les commutateurs 1 à 4 doivent être réglés de la même façon que sur la télécommande principale.

Définissez les commutateurs 5 à 9 pour la pièce dans laquelle vous souhaitez utiliser la télécommande réseau Bose®.

## Configuration d'une deuxième pièce d'écoute

Votre système LIFESTYLE® peut non seulement restituer du son dans plusieurs pièces simultanément, mais aussi restituer du son à partir de deux sources différentes (CD, tuner AM/FM, DVD ou AUX) vers ces pièces, par l'intermédiaire de deux « flux » audio indépendants.

Dans les autres pièces équipées d'enceintes (outre la pièce principale dans laquelle le media center est installé), vous pouvez choisir l'une de ces deux sources, pour une véritable indépendance. Si le système est allumé dans la pièce principale, les auditeurs se trouvant dans les autres pièces peuvent écouter le programme en cours dans la pièce A ou un programme entièrement différent.

Un seul système Lifestyle® peut restituer du son de qualité Bose® dans 14 pièces en plus de la pièce A, ce qui vous permet de profiter du système dans l'ensemble de votre maison.

## Les produits compatibles avec le réseau Bose® Link rendent cette installation très facile

Si vous souhaitez profiter du son dans l'ensemble de votre maison (et même à l'extérieur), vous pouvez utiliser le réseau Bose® Link pour connecter toutes les pièces et installer plusieurs produits Bose de même qualité dans les autres pièces.

Par exemple : le réseau audio domestique sans fil Bose® Link AL8, les systèmes Wave®, 3•2•1® Série II, 3•2•1 GS Série II ou 3•2•1 GSX, le système d'enceintes amplifiées Lifestyle® RoomMate®, et d'autres enceintes non amplifiées en intérieur ou à l'extérieur. Bose propose aussi des amplificateurs de diverses puissances nominales, ainsi que des câbles et des adaptateurs appropriés pour compléter votre système de son.

De plus, si vous achetez une télécommande réseau Bose® Link pour chaque pièce supplémentaire, la gestion de votre système audio dans toute la maison devient simple et rapide. Il suffit de prérégler chaque télécommande en fonction de la pièce dans laquelle elle sera utilisée et du flux audio qu'elle doit recevoir.

Pour plus de polyvalence, vous pouvez utiliser une télécommande Personal® Music Center II dans les autres pièces. Outre le fait qu'elle permet de changer les flux de programmes sans devoir configurer les commutateurs, cette télécommande avancée est dotée d'un écran à cristaux liquides indiquant les programmes des deux flux et les autres options d'écoute disponibles.

## RÉFÉRENCE

Quelles que soient les options choisies, chaque produit compatible Bose® Link est accompagné d'instructions détaillées permettant de l'insérer aisément dans votre système home cinéma Lifestyle®.

Pour obtenir des informations complémentaires ou pour vous procurer d'autres appareils, contactez votre revendeur Bose. Vous pouvez également contacter Bose directement. Il vous suffit de consulter la liste des adresses fournie avec votre système.

### Réglage des commutateurs de la télécommande de réseau Bose® Link

Ces réglages ne s'appliquent qu'aux télécommandes dotées de commutateurs dans le compartiment des piles.

- Les commutateurs de code interne (1, 2, 3 et 4) doivent être réglés comme ceux de la télécommande principale.

- Exemple de choix pour le commutateur 5 :

Changez le commutateur de sorte que la pièce d'extension partage le même flux audio que la pièce principale (A).

Ne changez pas le commutateur, de sorte que la pièce d'extension reçoive un flux audio différent de celui de la pièce principale (A).

- Les commutateurs de code de salle (6, 7, 8 et 9) doivent être dans une position unique pour chaque nouvelle télécommande, sauf pour un usage dans la pièce principale (A), parallèlement à la télécommande principale.

**Figure 19** Combinaisons des commutateurs de la télécommande Bose® Link

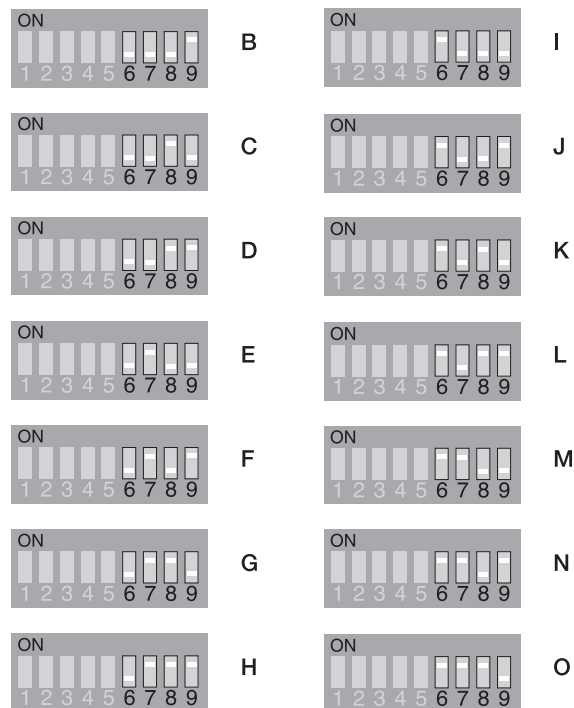



## Entretien du système Lifestyle®

Respectez les recommandations suivantes pour le nettoyage des surfaces.

- N'utilisez pas de solvants, de produits chimiques, ni de liquides de nettoyage contenant de l'alcool, de l'ammoniac ou des substances abrasives.
- N'utilisez pas d'aérosols à proximité du système.

### Nettoyage du media center

Pour nettoyer l'extérieur du media center, utilisez uniquement un chiffon doux et sec.

### Nettoyage des enceintes

Nettoyez la surface des enceintes avec un chiffon doux et humide. Vous pouvez utiliser un produit à vitres sans ammoniac sur un chiffon doux pour la finition.

Les grilles des enceintes ne nécessitent aucun entretien spécifique. Vous pouvez cependant passer l'aspirateur dessus, avec précaution, si nécessaire.

## RÉFÉRENCE

### Dépannage

Problème	Mesure corrective
Le système ne fonctionne pas du tout.	<ul style="list-style-type: none"> <li>• Vérifiez que le cordon d'alimentation est entièrement inséré dans une prise électrique.</li> <li>• Assurez-vous que le cordon d'alimentation est correctement connecté au module Acoustimass® et correctement branché à une prise électrique murale en état de marche.</li> <li>• Vérifiez que vous avez sélectionné une source (DVD, magnétoscope, AM/FM, etc.) sur la télécommande Lifestyle®</li> <li>• Débranchez le media center pendant 60 secondes, puis reconnectez-le. Ceci permet à l'unité de se réinitialiser après une surtension ou une coupure de courant.</li> </ul>
Aucun son n'est émis	<ul style="list-style-type: none"> <li>• Augmentez le volume.</li> <li>• Vérifiez si le mot MUTE (silence) est affiché à l'écran. Si tel est le cas, appuyez sur la touche <b>Mute</b> de la télécommande pour rétablir le son.</li> <li>• Vérifiez les branchements des éventuels autres éléments externes. Assurez-vous d'avoir appuyé sur la touche correspondant à la source à écouter de la télécommande.</li> <li>• Connectez les antennes FM et AM.</li> <li>• Vérifiez que l'interrupteur situé sur le module Acoustimass est sur ON (I).</li> <li>• Assurez-vous que : <ul style="list-style-type: none"> <li>– le connecteur du câble d'entrée vidéo est correctement inséré dans la fiche Main Speaker du media center.</li> <li>– le connecteur multi-broches situé à l'autre extrémité est correctement inséré dans la prise AUDIO INPUT du module Acoustimass.</li> </ul> </li> <li>• Vérifiez les branchements entre les enceintes cube et le module.</li> <li>• Désactivez le media center pendant 60 secondes, puis réactivez-le afin de rétablir la communication entre le media center et les enceintes.</li> <li>• Vérifiez que l'interrupteur situé sur le module Acoustimass est sur ON (I).</li> </ul>

Problème	Mesure corrective
Le son est parasité par un bourdonnement ou un grésillement , qui semble de nature électrique (pas harmonique)	<ul style="list-style-type: none"> <li>• Contactez votre revendeur Bose® ou le service client de Bose pour déterminer si et comment d'autres composants électriques peuvent créer des signaux parasites, et pour connaître les remèdes possibles.</li> </ul>
Aucun son ne sort de l'enceinte centrale.	<ul style="list-style-type: none"> <li>• Assurez-vous que les deux extrémités du câble de l'enceinte centrale sont bien connectées.</li> <li>• Sélectionnez le mode 3 ou 5 enceintes.</li> </ul>
Son trop fort sur l'enceinte centrale	<ul style="list-style-type: none"> <li>• Diminuez le réglage Canal central.</li> </ul>
Aucun son sur les enceintes Surround	<ul style="list-style-type: none"> <li>• Sélectionnez le mode 5 enceintes.</li> <li>• Augmentez le réglage Surround pour la source utilisée.</li> <li>• Assurez-vous que la source sonore de la vidéo est en stéréo ou codée pour le mode Surround, et que le composant utilisé (DVD, magnétoscope, graveur de DVD, etc.) est stéréo.</li> </ul>
Son trop fort sur les enceintes Surround	<ul style="list-style-type: none"> <li>• Diminuez le réglage Surround pour la source utilisée.</li> <li>• Assurez-vous que les enceintes avant gauche et droite sont connectées aux prises des enceintes avant (bleu) et que les enceintes Surround gauche et droite sont connectées aux prises des enceintes Surround (orange).</li> </ul>
La télécommande Lifestyle® fonctionne de manière irrégulière, voire pas du tout. (En cas d'utilisation d'un téléviseur à écran plasma, voir le problème ci-dessous.)	<ul style="list-style-type: none"> <li>• Vérifiez les piles et leur polarité (+ et -).</li> <li>• Si vous utilisez un téléviseur à écran plasma, vérifiez que l'alimentation du media center est aussi éloignée que possible du téléviseur.</li> <li>• Déplacez la télécommande (ou le media center) de quelques dizaines de centimètres pour éviter tout effet d'angle mort.</li> <li>• Vérifiez que les codes internes de la télécommande et du media center sont identiques.</li> <li>• Contactez le service client de Bose pour obtenir de l'aide.</li> </ul>

## RÉFÉRENCE

Problème	Mesure corrective
Avec un téléviseur à écran plasma allumé, la télécommande Lifestyle® fonctionne de manière irrégulière	<ul style="list-style-type: none"> <li>• Débranchez provisoirement le câble vidéo (composite, S-video ou en composantes) et vérifiez si le fonctionnement de la télécommande est amélioré.</li> <li>• Si c'est le cas, il est possible de corriger le problème en acquérant des aimants en ferrite et en les plaçant sur le câble pour protéger celui-ci des interférences. Pour acheter un aimant en ferrite, contactez le service client de Bose®.</li> </ul>
Le système s'active tout seul ou fonctionne de manière irrégulière.	<ul style="list-style-type: none"> <li>• Modifiez la configuration du code interne afin que les signaux n'entrent pas en conflit avec ceux d'un autre système Lifestyle® situé à proximité. Reportez-vous à la section « Modification des commutateurs de la télécommande » page 49.</li> </ul>
La radio ne fonctionne pas.	<ul style="list-style-type: none"> <li>• Assurez-vous que les antennes sont correctement connectées.</li> <li>• Placez l'antenne AM à au moins 50 cm du media center, de l'écran et du module Acoustimass®.</li> <li>• Réglez la position de l'antenne pour améliorer la réception.</li> <li>• Assurez-vous que l'antenne AM est en position verticale.</li> <li>• Éloignez les antennes du media center, du téléviseur ou de tout autre équipement électronique.</li> <li>• Sélectionnez une autre station. Il se peut que vous vous trouviez dans une zone de faible couverture pour certaines stations.</li> </ul>
La réception FM est mauvaise.	<ul style="list-style-type: none"> <li>• Réglez la position de l'antenne pour réduire les interférences.</li> </ul>
Le son FM présente des parasites en mode surround.	<ul style="list-style-type: none"> <li>• Les stations FM à faible signal produisent de l'électricité statique dans les enceintes Surround. Sélectionnez le mode 2 enceintes dans le menu Configuration pour réduire les parasites.</li> </ul>
Le son est mauvais	<ul style="list-style-type: none"> <li>• Assurez-vous que les câbles des enceintes ne sont pas endommagés et que les branchements sont corrects.</li> <li>• Diminuez le niveau de sortie des éventuels autres éléments externes connectés au media center.</li> </ul>
Aucun son avec une source TV, DVD, VCR, CBL-SAT ou AUX.	<ul style="list-style-type: none"> <li>• Vérifiez les branchements.</li> <li>• Assurez-vous que le composant approprié est activé.</li> <li>• Reportez-vous au manuel du composant concerné.</li> </ul>

Problème	Mesure corrective
Pas de vidéo affichée, mais le son de la TV fonctionne	<ul style="list-style-type: none"> <li>• Vérifiez le sélecteur d'entrée vidéo du téléviseur. Il doit correspondre à la source désirée.</li> </ul>
La télécommande Lifestyle® ne contrôle pas votre téléviseur, magnétoscope, récepteur câble/satellite ou tout autre élément externe.	<ul style="list-style-type: none"> <li>• Assurez-vous que les codes définis sont corrects. Reportez-vous à la section « Utilisation » page 28.</li> <li>• Assurez-vous que la partie avant de l'affichage est bien dégagée.</li> <li>• Si vous n'arrivez toujours pas à contrôler les éléments externes, il peut être nécessaire de connecter l'émetteur IR externe du système sur la prise IR EMITTER du panneau arrière du media center. Voir « Utilisation de l'émetteur infrarouge », page 19.</li> </ul>
Le téléviseur s'active et se désactive tout seul.	<ul style="list-style-type: none"> <li>• Repositionnez le capteur TV situé à l'arrière du téléviseur. Vérifiez également la prise péritel utilisée.</li> <li>• Vérifiez que le capteur TV fonctionne correctement. Pour ce faire, sélectionnez <b>État d'alimentation TV</b> sous Vidéo dans le menu Système.</li> </ul>
L'écran TV s'assombrit ou l'image se retourne constamment après qu'une modification a été apportée à une fonction Vidéo dans les réglages système.	<ul style="list-style-type: none"> <li>• Dans le menu Système, le réglage Standard vidéo doit être défini sur NTSC (norme US) ou PAL (norme européenne).</li> <li>• Dans le menu de configuration, assurez-vous que le réglage Balayage progressif est sur Inactif, sauf si vous utilisez une connexion de type vidéo en composantes et que votre téléviseur gère le balayage progressif.</li> </ul>

## Comment contacter le service client

Pour obtenir une aide supplémentaire afin de résoudre vos problèmes, contactez le service client de Bose®. Consultez la liste d'adresses incluse dans le carton d'emballage.

### **Garantie limitée**

Cet appareil est couvert par une garantie limitée transférable. Les conditions détaillées de la garantie limitée sont notées sur la *carte d'enregistrement* qui accompagne votre système.

### ***IMPORTANT ! – Enregistrez votre produit dès maintenant !***

Pour recevoir les futures mises à jour d'optimisation de votre système, n'oubliez pas d'enregistrer celui-ci. Vous recevrez aussi des informations sur les nouveaux produits et des offres spéciales de Bose.

Suivez les instructions de votre *carte d'enregistrement* pour vous enregistrer par courrier, sur l'Internet ou par téléphone. L'enregistrement est rapide et facile ! Veillez à vous enregistrer avant même d'installer ce produit.

En cas d'oubli, les droits que vous confère cette garantie limitée ne s'en trouveront pas affectés.

**16:9** – Voir « Rapport d'écran ».

**4:3** – Voir « Rapport d'écran ».

**A Audio analogique** – Les sons tels que nous les entendons sont dits « analogiques ». Le son analogique se caractérise par la variation continue des données sonores. Ces données sont habituellement enregistrées sous forme d'ondulations physiques variant en continu (disques vinyl) ou de variations sur un support magnétique (bande ou cassette magnétique). Voir « Numérique ».

**Audio numérique** – Son sous forme numérique. Le son numérique consiste à convertir le son analogique en un signal numérique, sous forme d'unités d'information binaires.

**Balayage progressif** – Format vidéo affichant toutes les lignes de l'image en un seul balayage du faisceau, ou trame, et actualisant l'image trente fois par seconde. Ce format n'est pas compatible avec tous les écrans vidéo.

**C Câble coaxial** – Câble permettant de transmettre du son numérique entre un appareil source et votre système Lifestyle®.

**Câble optique** – Câble permettant de transmettre du son numérique via des fibres optiques entre un appareil source et votre système Lifestyle®.

**CD** – Acronyme de Compact Disc. Disque en plastique revêtu d'une fine couche métallisée qui contient des informations sonores codées numériquement et reproduisant un son de grande qualité lorsqu'elles sont décodées via le faisceau laser d'un lecteur de CD.

**CD vidéo** – CD (Compact Disc) sur lequel a été enregistré du contenu vidéo.

**Chapitre** – Unité principale de contenu sur un DVD.

**D Dolby Digital** – Système de codage du son sur plusieurs canaux, développé par les Dolby Laboratories et reconnu en tant que norme internationale.



– Logo du système Dolby Digital.

**DTS** – Acronyme de Digital Theater Systems. Le codage DTS est un type de format de son Surround multicanaux utilisé sur certains CD et de nombreux DVD.



– Logo du format DTS.

**DVD** – Acronyme signifiant Digital Video Disc ou Digital Versatile Disc. Un DVD ressemble à un CD mais contient des signaux vidéo de grande qualité et du son multicanaux (dans le cas des films).

**DVD vidéo** – Norme permettant de stocker et de reproduire du son et des images sur des DVD-ROM, basée sur le format vidéo MPEG, le format audio Dolby Digital ainsi que sur d'autres formats de données déposés.

**DVD-R, DVD+R, DVD-RW, DVD+RW** – Acronymes de Recordable (R) et ReWriteable (RW) DVD. Des données peuvent être gravées une seule fois sur un DVD-R ou +R, et plusieurs fois sur un DVD-RW ou +RW.

**DVD-ROM** – Acronyme de Read Only Memory (ROM) pour un disque DVD. Ce format ne permet pas d'ajouter des données.

## GLOSSAIRE

- DVR** – Acronyme de Digital Video Recording. Parfois utilisé comme synonyme de PVR (Personal Video Recording). Un DVR utilise un disque dur, un guide électronique des programmes et des circuits de traitement internes afin de simplifier au maximum l'enregistrement et la lecture de programmes TV.
- E Écran large** – Téléviseur possédant un rapport d'écran de 16:9. (Voir « Rapport d'écran »). La forme de cette image est de 16 unités en largeur pour 9 unités en hauteur.
- H HDCP** – Acronyme de High-bandwidth Digital Content Protection. Le système HDCP est une forme de gestion numérique des droits d'auteur, utilisée sous licence de Digital Content Protection, LLC, pour contrôler l'utilisation de contenu numérique audio et vidéo lorsque ce contenu transite sur des connexions DVI (Digital Visual Interface) ou HDMI (High-Definition Multimedia Interface). (il empêche ainsi la copie illicite de programmes.)
- HDMI** – Acronyme de High Definition Multimedia Interface. La norme HDMI est devenue de-facto un standard d'interface permettant d'obtenir une image et un son extrêmement purs, entièrement numériques, via un seul câble.
- HDTV** – Acronyme de High-Definition TV, format de télévision numérique offrant une résolution plus élevée que les formats précédents. Le HDTV offre une qualité d'image bien supérieure à celle de la télévision standard.
- I IR** – Abréviation du terme « infrarouge ». Signal utilisé par les télécommandes qui envoient/reçoivent des instructions à l'aide d'un rayon infrarouge.
- M MP3** – (MPEG-1 Layer III) Format de son compressé qui permet d'enregistrer plusieurs heures de musique sur un seul CD.
- MPEG** – Acronyme de Moving Picture Experts Group, le comité d'experts des industries du son, de la vidéo et de l'informatique qui définit les standards de compression des images animées.
- N NTSC** – Acronyme de National Television System Committee. Désignation du format vidéo standard utilisé en télévision aux États-Unis et dans d'autres pays.
- P PAL** – Acronyme de Phase Alternate Line. Format vidéo couramment utilisé en Europe occidentale.
- Panoramique** – Format vidéo présentant un rapport d'écran plus large que le 4:3 (Voir « Rapport d'écran ») et comportant des bandes noires au-dessus et en dessous de l'image.
- PCM** – Acronyme de Pulse Code Modulation. Format courant de signal audio numérique.
- PRISE PÉRITEL** – Type de fiche courante disponible dans les magasins d'appareils électroniques et fabriquée pour être utilisée en Europe occidentale.
- PVR** – Acronyme de Personal Video Recording. Ce terme est parfois utilisé comme synonyme de DVR (Digital Video Recording), mais il peut aussi concerner des technologies analogiques, par exemple celle des magnétoscopes.



**R Rapport d'aspect** – Expression indiquant le rapport entre la hauteur et la largeur de l'image rectangulaire affichée sur l'écran d'un téléviseur. Par exemple, si l'image d'un téléviseur possède un rapport d'écran de 4:3 (4 par 3), l'aspect de cette image est de 4 unités en largeur pour 3 unités en hauteur. Les formats 4:3 et 16:9 sont les deux rapports d'écran standard pour les téléviseurs.

**Rapport d'image** – Expression indiquant le rapport entre la hauteur et la largeur de l'image affichée sur l'écran d'un téléviseur, qui peut varier du format standard (4:3) au format large (16:9). Voir « Rapport d'écran ». Souvent appelé « panoramique », l'affichage sur écran large nécessite l'apparition de bandeaux noirs au-dessus et en dessous de l'image sur les téléviseurs traditionnels, ce qui n'est pas le cas sur les téléviseurs à écran large.

**RDS** – Système d'affichage d'informations sur l'émetteur radio et le programme diffusé. Cette fonction n'existe qu'en Europe.

**Résolution** – Ce terme décrit la qualité d'une image, d'un signal ou d'un écran, généralement sous forme de lignes de résolution ou de pixels.

**RF, télécommande** – Télécommande qui transmet les commandes à un appareil en utilisant des signaux codés en fréquences radio (RF), qui ont la capacité de traverser les murs, à l'inverse des signaux infrarouges (IR) utilisés par la plupart des télécommandes.

**S Son Surround 5.1** – Technique d'enregistrement cinématographique qui, lorsque le son est reproduit par un système d'enceintes Surround 5.1, enveloppe l'auditeur du son provenant de cinq enceintes différentes, plus une pour les effets sonores à basses fréquences.

**Source** – Tout appareil (lecteur de DVD, lecteur de CD, etc.) qui produit des signaux vidéo et/ou audio et peut être connecté à votre système Lifestyle®.

**Sous-échantillonnage** – Conversion d'un signal en haute résolution en un signal de plus faible résolution.

**S-Video** – Signal vidéo dans lequel les informations de luminance (noir et blanc) sont séparées des informations de chrominance (couleur). Le S-video offre une résolution supérieure à celle de la vidéo composite, mais inférieure à celle de la vidéo en composantes. Ce format vidéo, qui nécessite l'utilisation d'un câble S-vidéo, est compatible avec de nombreux téléviseurs et appareils vidéo.

**T Télétexte** – Service de diffusion d'informations proposé par de nombreuses chaînes de télévision, particulièrement en Europe, mais pas aux États-Unis.

## GLOSSAIRE

---

**V Vidéo composite** – Ce signal est le plus simple des trois types de signal vidéo ; au lieu de séparer les informations de luminosité (noir et blanc) et de couleur, il les combine. Il offre la résolution la plus médiocre des trois, mais il est compatible avec la quasi-totalité des téléviseurs et des périphériques vidéo, et ne nécessite qu'une simple connexion par câble RCA.

**Vidéo en composantes** – Également appelé YPbPr. Signal vidéo divisé en trois parties : un signal de luminance et deux signaux de chrominance, afin d'offrir une résolution nettement supérieure à celle des signaux en vidéo composite ou en S-video. Par ailleurs, ce signal plus complexe nécessite d'utiliser une prise spéciale pour les connexions en composantes, et de nombreux téléviseurs et périphériques vidéo n'en sont pas équipés.

**Videostage® 5** – Circuit de décodage inventé par Bose®, qui permet de bénéficier de la qualité du son Surround sur cinq canaux, quel que soit le support d'origine : cassette VHS, CD stéréo ou même programme télévisé mono.

**Y YPbPr** – Signal vidéo composante analogique contenant une composante de luminance et deux composantes de chrominance. Apparaît aussi sous la forme YUV ou Y, B-Y, R-Y.



305385

***BOSE***<sup>®</sup>  
*Better sound through research*<sup>®</sup>

©2007 Bose Corporation, The Mountain,  
Framingham, MA 01701-9168 USA  
AM305385 Rev.01