

# AKAI

---

Mode d'emploi

## Magnétoscope

### VS-K606N-E3(S)

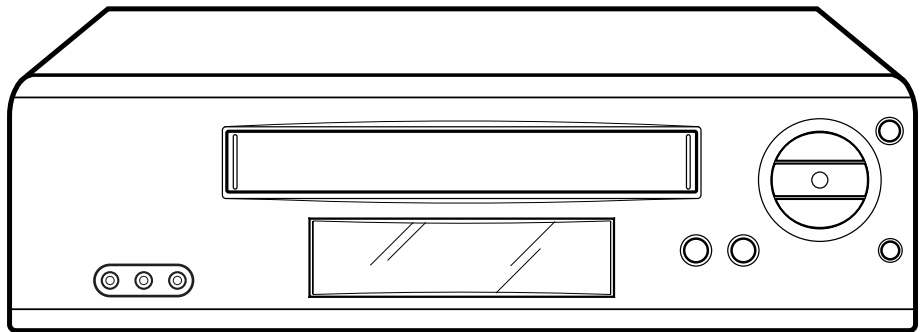
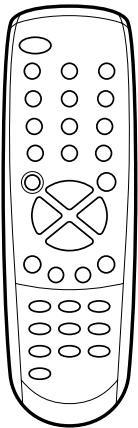

Avant toute utilisation de cet appareil, nous vous conseillons de lire attentivement la notice.

# Caractéristiques

---

- Système HQ
- Affichage sur écran
- Son Hi-Fi Stéréo
- Tuner avec câble hyperbande
- 80 canaux mémorisables
- Préréglage des chaînes automatique
- 30 minutes de protection mémoire
- 6 têtes vidéo (4 Video- / 2 HiFi-têtes)
- Vitesse de bande SP ou LP (lecture et enregistrement)
- 8 programmation sur 1 mois
- Enregistrement instantané à touche unique (OTR)
- Système d'indexage de bande
- Répétition
- Mise en marche/Lecture automatiques
- Rembobinage/éjection/arrêt automatiques
- Le compteur avec fonction "ZERO RETURN"
- Système automatique de nettoyage des têtes
- Alignement digital (Digital auto tracking)
- Fonction "Ralenti"
- Lecture image par image avant
- Affichage sur l'écran en cinq langues - anglais, allemand, français, Italien et espagnol.
- Deux prises péritel
- Prises entree AV de face
- Lecture NTSC
- Cet appareil porte le signe CE et répond donc aux normes européennes en vigueur.

# Table des matières

---

## Préparations

Mesures de précaution .....	2
Affichages, touches, commandes .....	4
Télécommande .....	5
Raccordements et mise en place .....	7
Réglage du téléviseur sur le canal vidéo .....	9
Sélection de la langue des affichages écran .....	10
Réglage du jour et de l'heure .....	11
Mémorisation des chaînes TV .....	12
Liste des chaînes TV .....	13

## Reproduction

Mise en place et retrait de la cassette .....	18
Lecture .....	19
Effets spéciaux à la lecture .....	20
Fonction Auto Repeat .....	21
Le compteur .....	22
Système de recherche par index .....	23

## Enregistrement

Enregistrement d'émissions en cours .....	24
Enregistrement d'émissions en cours avec limitation réglable de la durée (OTR) .....	26
Enregistrement différé programmé par blocs Timer ...	27

## Autres fonctions et entretien

Système de réception et de sortie son stéréo ....	30
Copie d'une bande vidéo .....	31
Avant de faire appel à un technicien .....	32
Données techniques	

# Mesures de précaution

## Condensation

N'utilisez pas l'appareil avant deux ou trois heures après son transfert d'un endroit froid vers un endroit chaud.

### ■ Qu'est-ce que la condensation ?

A titre d'exemple, quand on verse de l'eau fraîche dans un verre, de la vapeur d'humidité se condense sur la surface du verre et forme de la buée. C'est de la condensation.

### ■ La condensation peut se produire dans les cas suivants:

- Lorsque le magnétoscope est transporté d'un endroit froid à un endroit chaud.
- Après avoir chauffé une pièce froide ou dans certaines conditions d'humidité élevée.

### ■ Si vous vous trouvez dans les conditions ci-dessus:

Branchez le cordon secteur sur une prise.

Placez le commutateur marche/arrêt sur marche et laissez l'appareil à température ambiante jusqu'à la disparition de la condensation. Selon les conditions, il faut compter 2 à 3 heures.

Cylindre de tête

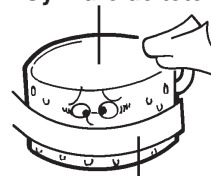

Bande vidéo

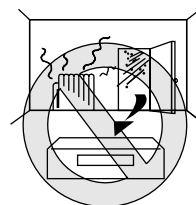

Pour éviter tout problème, n'introduisez jamais la main dans le chargeur de cassette.

Soyez attentif à ce que les bambins qui aiment imiter les adultes, n'introduisent ni jouet, ni objet dans le chargeur de cassette car la réparation d'un chargeur de cassette est coûteuse.

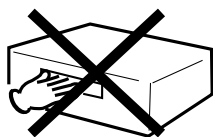

Ne placez pas le magnétoscope à proximité d'appareils produisant des champs magnétiques, tels que haut-parleurs de télévision ou de chaîne HiFi, etc.

Vous éviterez ainsi des enregistrements de qualité médiocre ou des distorsions de l'image ou du son.

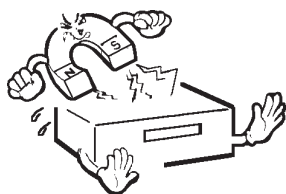

Confier toujours la réparation de votre magnétoscope à un technicien qualifié.



Evitez de placer le magnétoscope dans un endroit trop chaud ou trop froid.

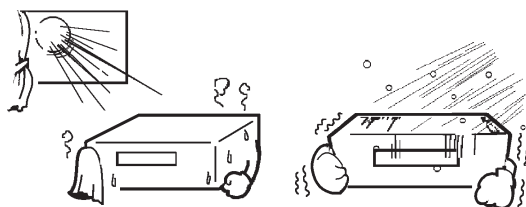

Evitez l'humidité et la poussière.

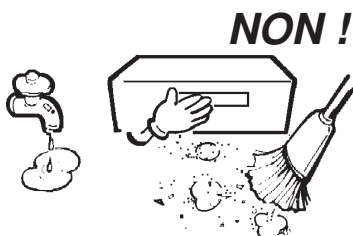

Posez le magnétoscope sur une surface plane et stable en évitant de l'exposer à des chocs violents ou des vibrations.

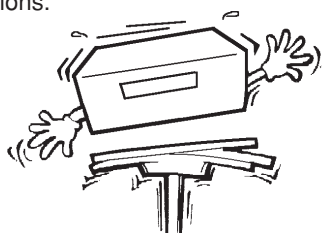

# Mesures de précaution

N'introduisez pas vos doigts ou tout autre objet à l'intérieur du compartiment à cassettes. Evitez absolument de projeter des produits de nettoyage ou de la cire sur l'appareil. Ne dépoussiérez pas le magnétope à l'aide d'un aspirateur.

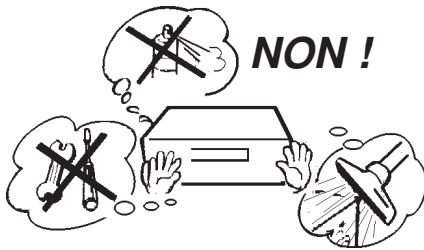

## Instructions d'entretien.

Il est recommandé de nettoyer l'appareil à l'aide d'un chiffon humide. Afin d'éviter d'éventuels chocs électriques, débranchez l'appareil avant l'entretien. Soyez particulièrement prudent lors de l'entretien des éléments plastifiés.

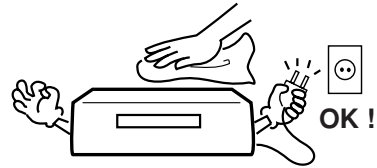

Ne placez pas de pots de fleurs à proximité de l'appareil. Tout écoulement de liquide à l'intérieur du magnétope risquerait de l'endommager sérieusement. Si le cas se produit, débranchez immédiatement l'appareil et faites appel à un réparateur qualifié.



Pour protéger l'appareil en cas d'orage, débranchez le cordon secteur sans toucher au câble d'antenne. (voir les indications à page 18)

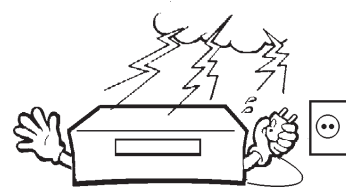

En cas d'absence prolongée, débranchez le cordon secteur. (voir les indications à page 18)

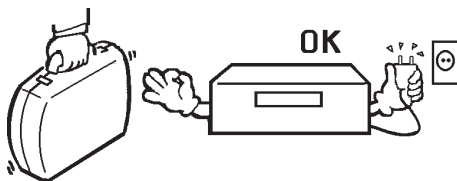

# Affichages, touches, commandes

## Vue de Face

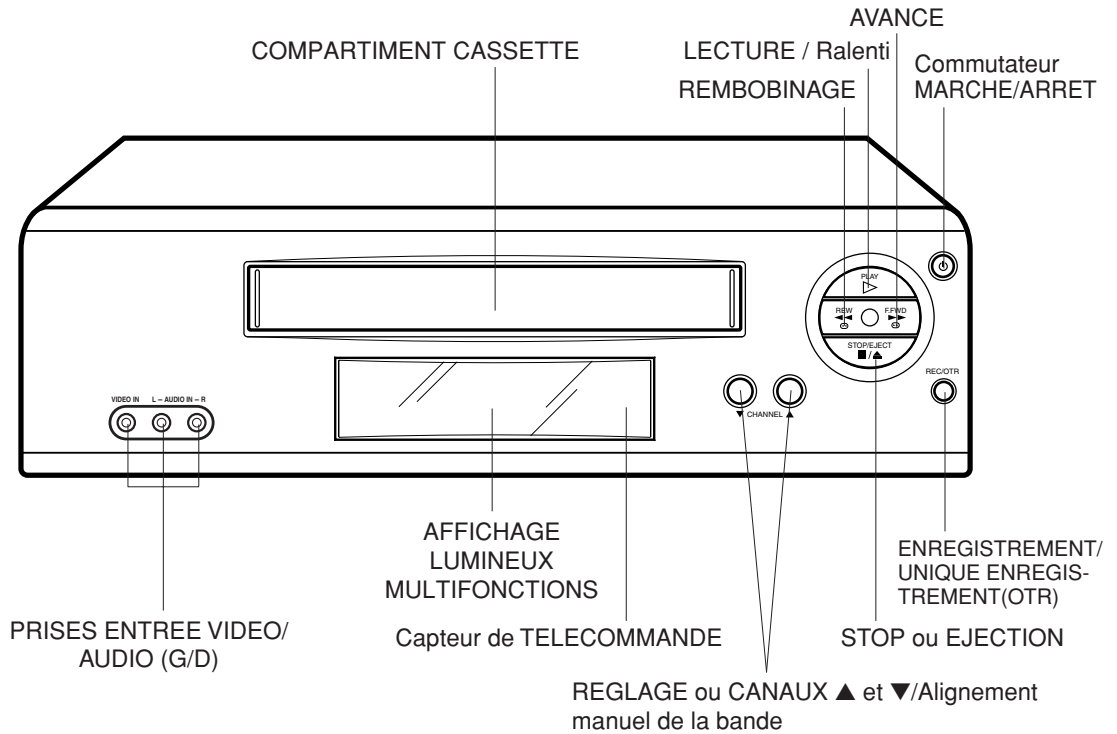

## Affichage au niveau du magnétoscope

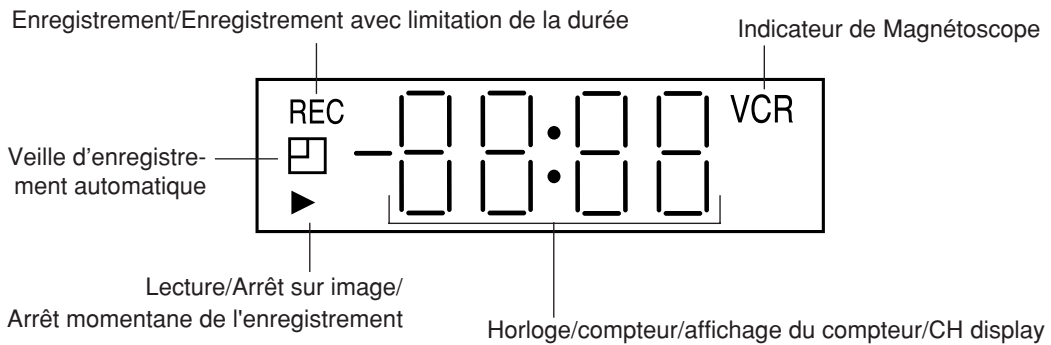

Les indications suivantes apparaissent quelques secondes dans le display.

Affichage	Explication	page
0:30	Temps restant (*exemples)	26
11:30	Heure	11
01:23	Compteur	22

Affichage	Explication	page
A1,A2,A3	Entrée externe	* 31
CH 29	Chaîne	24,26
rF: 36	Canal AV 36	9

\* Apparaît et est remplacé par l'image du compteur au bout de 4 secondes.

# Télécommande

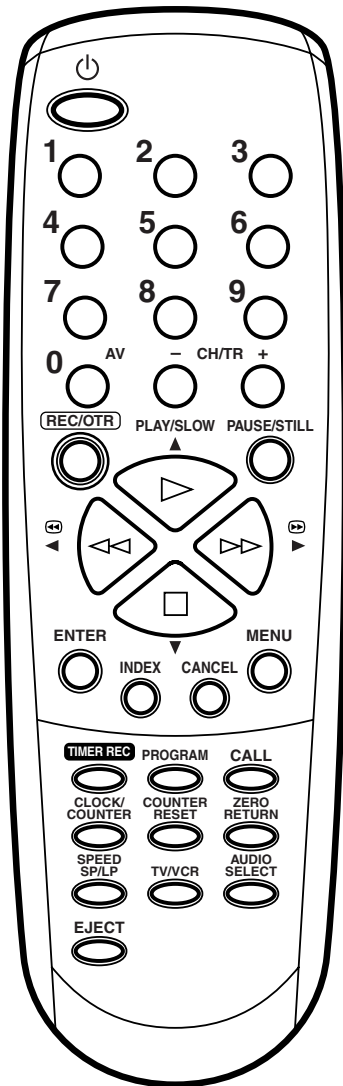

	page
	Marche/Arrêt 10
	Touches numériques à utiliser pour accéder aux différentes fonctions. Sélection des chaînes 24,26
	Raccordement auxiliaire 28,31
	Sélection des chaînes pas à pas 12,17,24 Alignement manuel de la bande 21
	Enregistrement 24,26,31
	Arrêt sur image 20 Arrêt momentané de l'enregistrement 24,31
	Lecture / Ralenti 19,20,21 Composition du Menu
	Rembobinage / Ralenti - 19,20,23 Arrangements dans le Menu
	Rembobinage / Ralenti + 19,20,23 Arrangements dans le Menu
	Arrêt 19,22,24 Composition du Menu
	Mémorisation
	Système de recherche par index VISS 23
	Sauter une chaîne 12,13 Effacer une programmation 29
	Activation des affichages à l'écran 10~17, 21~27
	Veille automatique d'enregistrement 28,29
	Confirmation de la programmation 29
	Situation VCR 25
	Touche de sélection Heure/compteur 22
	Remise à zéro du compteur 22
	Retour à la position compteur 00:00 22
	Choisir la vitesse de bande SP/LP 24,26,31
	TV/Magnétoscope 25
	Sélecteur de reproduction de son 30
	Ejection des cassettes 18

# Télécommande

## Mise en place des piles

Utiliser des **micro-batteries type UM-4 (format AAA)**.

**1** Faire glisser le couvercle dans le sens de la flèche et l'enlever.

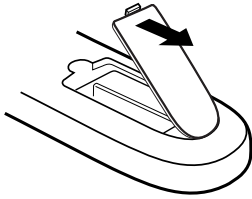

**2** Introduire les 2 piles en respectant la polarité.

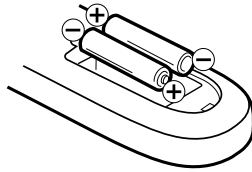

**3** Replacer le couvercle.

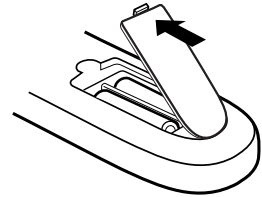

## Utilisation efficace de la télécommande

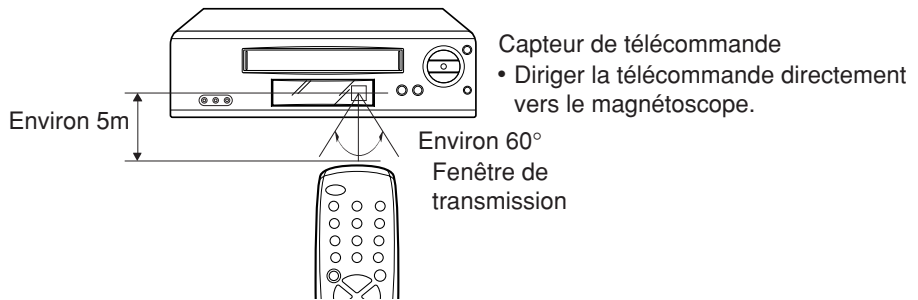

Votre magnétoscope ne fonctionnera pas dans les cas suivants.

Si le capteur de télécommande est exposé au soleil ou à toute autre lumière trop intense.

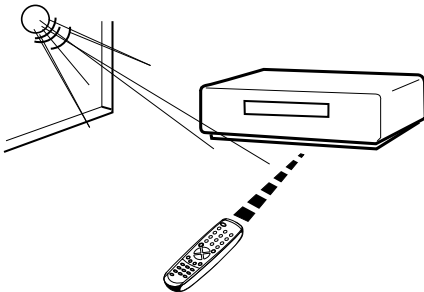

S'il y a un obstacle entre le magnétoscope et le boîtier de télécommande.

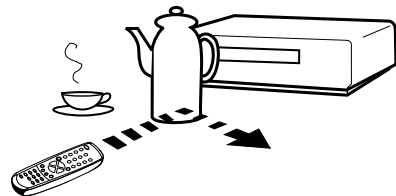

Si les piles sont mal placées (respecter les polarités).

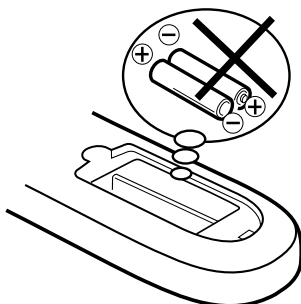

Si les piles sont usées.

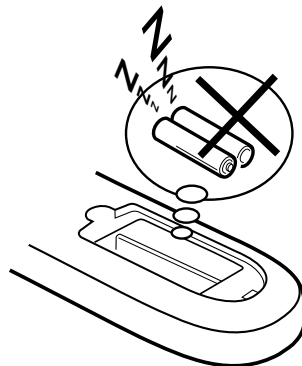



# Raccordements et mise en place

Pour assurer un fonctionnement correct de votre magnéscope, il est indispensable que la liaison entre votre système d'antenne et votre téléviseur soit parfaite.

Lorsque vous avez terminé les raccordements décrits, branchez votre magnéscope sur le secteur 230V/50Hz.

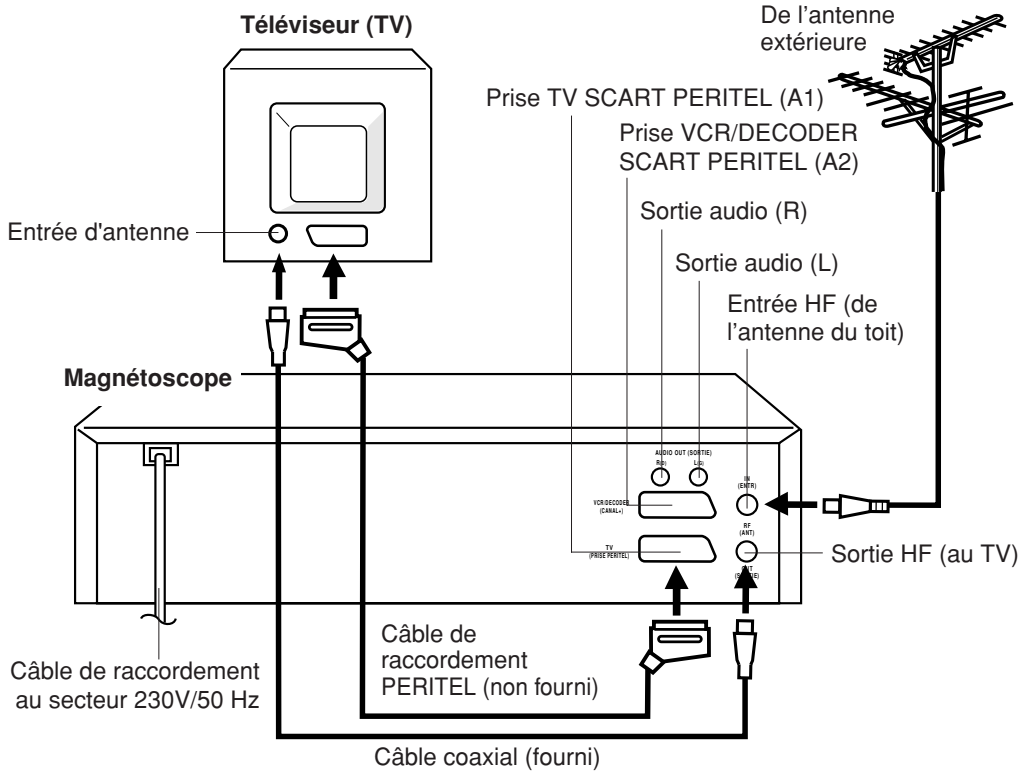

Si vous ne possédez pas de câble SCART, procédez au réglage du canal vidéo (AV-CHANNEL - voir page 9). Cet appareil fonctionne sans raccordement SCART. Il est à noter toutefois que l'utilisation d'un câble SCART facilite l'installation. C'est pourquoi, il est recommandé ....

## De raccorder votre téléviseur via la prise SCART

Il est possible de raccorder le magnéscope à votre téléviseur via un câble RF. Si votre téléviseur possède une prise SCART, il est préférable d'utiliser un câble SCART pour obtenir une meilleure qualité de son et d'image. Dans ce cas, il faut placer l'interrupteur du téléviseur sur la position vidéo.

Si votre téléviseur ne passe pas automatiquement en lecture vidéo, il faut placer l'interrupteur sur la position VIDEO manuellement.

# Raccordements et mise en place

## Raccordement à un amplificateur stéréo

Raccordez votre magnétochrome à un amplificateur stéréo, vous pourrez ainsi entendre le son d'accompagnement vidéo par l'intermédiaire de votre chaîne hi-fi.

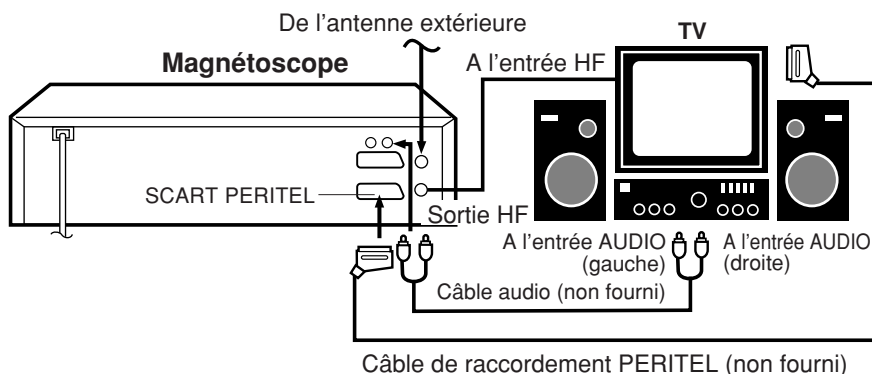

## Raccordement à un decodeur

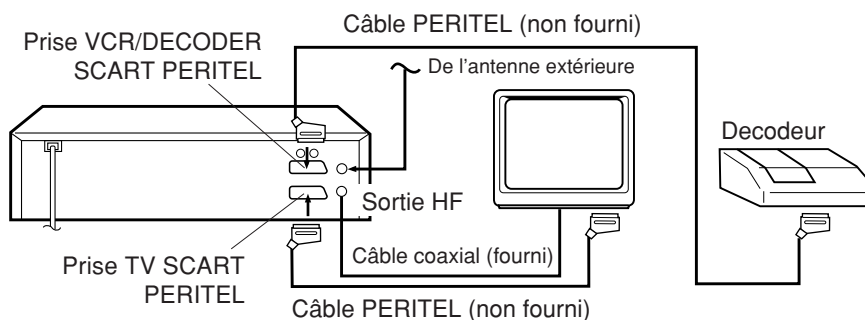

**Note:** Assurez-vous que, dans les options du menu d'installation (SYSTEM SETUP), vous avez bien sélectionné [DEC] au niveau de l'option AV2.

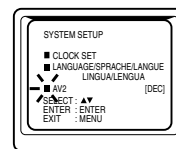

## Raccordement à un récepteur satellite

Si vous raccordez le magnétochrome à un récepteur satellite, nous vous recommandons de suivre les instructions ci-dessous.

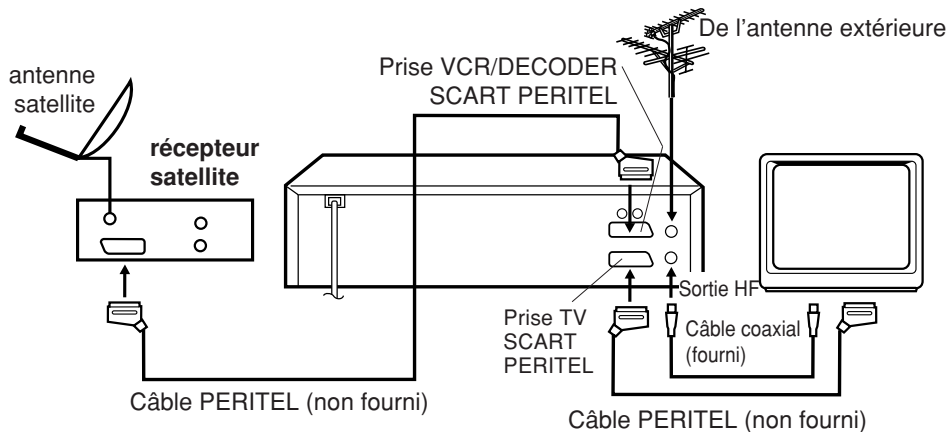

# Réglage du téléviseur sur le canal vidéo

Ne tenez pas compte des instructions suivantes si vous avez utilisé un raccordement SCART.

Ce vidéo possède un tuner TV qui se trouve sur le canal 36 de la bande UHF, qui peut être utilisable u moyen du câble coaxial DIN DIN fourni avec l'appareil. Si le canal 36 est déjà utilisé (ex. satellite), il faut utiliser un autre canal.

## Préparation

- Mettre le téléviseur en marche.
- Assurez-vous que le magnétoscope soit éteint (position off).

- 1 Enfoncer la touche VCR  (pas celle de la commande à distance) et tenez-la enfoncée jusqu'à ce que "rF" apparaisse sur le display. Le numéro à côté de la mention "rF" est le numéro du canal UHF sur lequel il faut régler votre téléviseur.

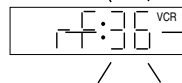

- 2 Choisir un canal du téléviseur inutilisé et procéder de la même manière que pour le réglage des programmes TV (consulter le mode d'emploi de votre téléviseur) jusqu'à ce que vous obteniez parfaitement l'image test (voir ci-dessous).

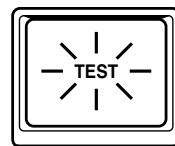

Ce canal est donc réservé pour l'utilisation de votre magnétoscope.

- 3 En cas d'interférences dans l'image (image trouble ou instable), utiliser la touche **CHANNEL** pour sélectionner un canal RF entre la position 23 et 69 et reprocéder au réglage du téléviseur jusqu'à ce que l'image test apparaisse clairement.

Si vous raccordez un récepteur satellite (voir page 8), il faut éteindre l'appareil via la commande à distance. Enfoncer à plusieurs reprises la touche **CHANNEL** jusqu'à ce que OFF apparaisse au display (OFF apparaîtra après la position 69 ou avant la 23).

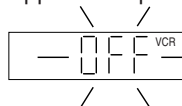

- 4 Enfoncer la touche  pour éteindre le magnétoscope.

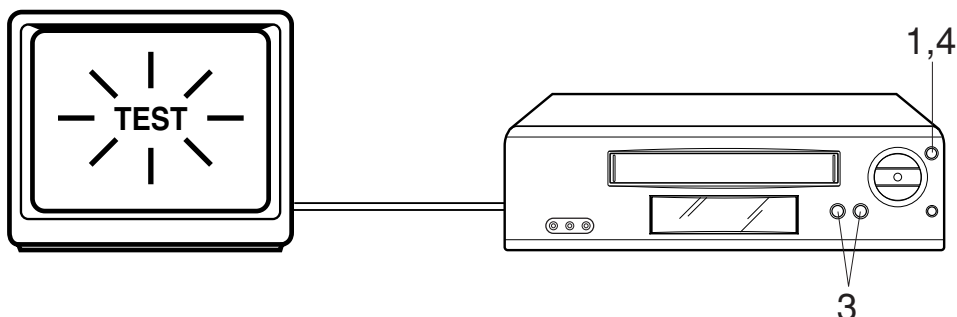

# Sélection de la langue des affichages écran

Mettre le téléviseur en marche. Sélectionner la position AV sur la quelle vous avez réglé le magnétoscope (cette étape n'est pas nécessaire si vous avez raccordé les appareils au moyen d'un câble SCART). Toutes les opérations peuvent être suivies à l'écran.

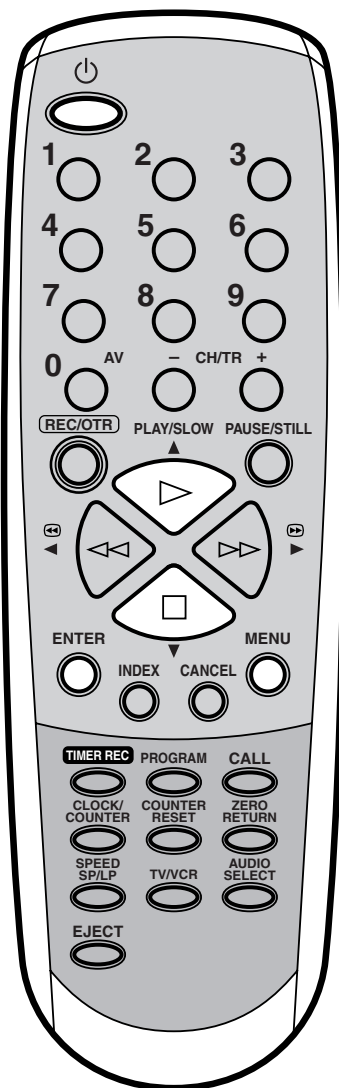

## Préparation

Mettre le magnétoscope en marche.

- 1 Presser **MENU**.  
Lors de la première utilisation de ce VIDEO (mise en marche par et appuyer sur **MENU**.), l'écran affiche immédiatement la "sélection langage" (étape 4, les étapes 2 et 3 étant sautées).
- 2 Sélectionner l'option SYSTEM SETUP par le curseur de

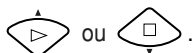

Valider par **ENTER**.

Dans le cas où aucune touche n'est activée, le magnétoscope passe en fonction TV au bout de 60 secondes.

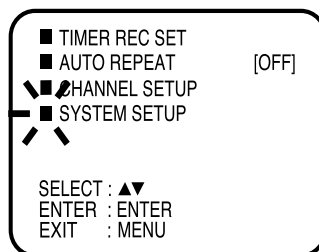

- 3 Sélectionner l'option LANGUE par le curseur de ou . Valider par **ENTER**.

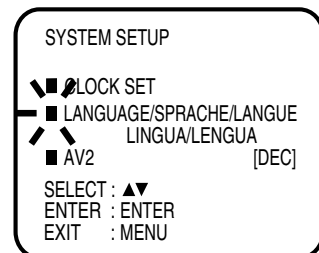

- 4 Par ou sélectionner la langue (FRANCAIS). Valider par **ENTER**.



- 5 Presser **MENU** jusqu'à l'apparition de l'image TV.

# Réglage du jour et de l'heure

Cet affichage horaire est un affichage 24 heures.  
Le magnétoscope étant branché sur le secteur, l'affichage "--:--" apparaît.

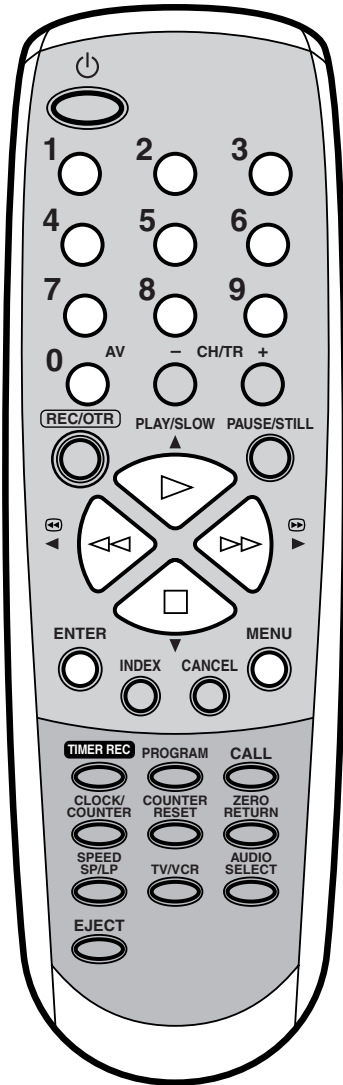

## Note:

Ce magnétoscope est équipé d'un circuit destiné à sauvegarder la mémoire pendant environ 30 minutes. L'heure réelle sera réaffichée si le magnétoscope est à nouveau alimenté dans les 30 minutes. Si ce délai est dépassé, l'indicateur "--:--" clignote lors du rétablissement de l'alimentation, l'heure doit être réglée à nouveau.

## Préparation

Mettre le téléviseur en marche et positionner le sélecteur d'entrée du téléviseur sur VIDEO.

**Exemple:** Régler l'horloge à 11h30, 29 mars 2003.

**1** Presser **MENU**.  
Si l'horloge n'a pas encore été réglée, l'étape **3**. apparaît automatiquement.

**2** Sélectionner l'option **SYSTEME DE REGLAGE**

par le curseur de ou . Valider par **ENTER**.

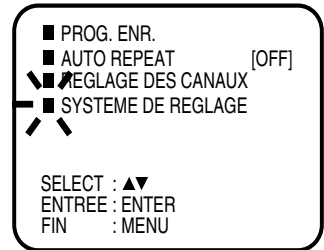

**3** Sélectionner l'option **REGLAGE HORLOGE**

par le curseur de ou . Valider par **ENTER**.

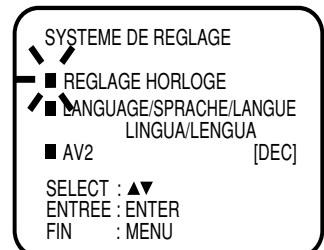

**4** Appuyer sur / ou **touches numériques 0-9** pour régler le **jour**, puis appuyer sur .

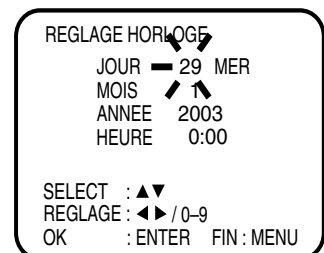

**5** Introduire le **mois** et l'**année** en cours, l'**heure** et les **minutes** comme décrit à l'étape 4. Valider par **ENTER**.

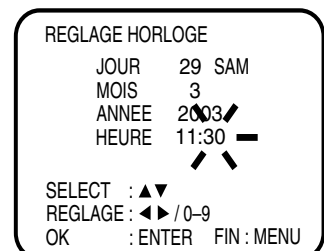

• En cas de mauvaise manipulation appuyer sur pour retourner à l'étape précédente et réintroduire les données.

**6** Presser **MENU** jusqu'à l'apparition de l'image TV.

**7** L'horloge fonctionne et ":" sera allumé sur le display.

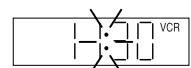

# Mémorisation des chaînes TV

Cet appareil est conçu pour recevoir jusqu'à 80 chaînes, qui peuvent être pré-réglées dans l'ordre de votre choix, comme expliqué ci-dessous.

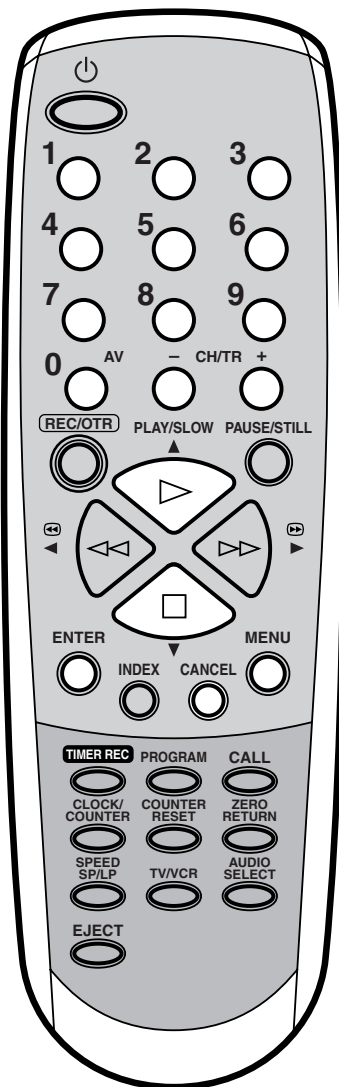

## Préréglage automatique

toutes les chaînes seront affectées à des canaux disponibles sur la zone géographique, de façon automatique.

### Préparation

Mettre le téléviseur en marche et positionner le sélecteur d'entrée du téléviseur sur VIDEO.

- 1 Presser **MENU**.  
Sélectionner l'option  
REGLAGE DES CANAUX

par le curseur de

ou . Valider par **ENTER**.

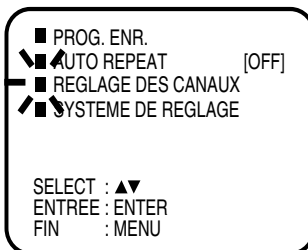

- 2 Sélectionner l'option  
AUTO TUNING par le

curseur de ou .

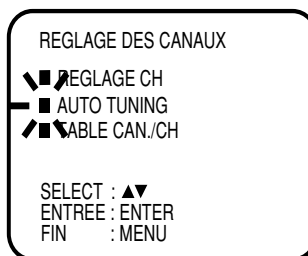

- 3 Appuyer sur **ENTER**.

La recherche commence : la mémorisation des canaux (bande L, bande H, bande U) se fait automatiquement et celle de toutes les chaînes sur ces canaux également. Lors du réglage des canaux, AUTO TUNING apparaît. Lorsque le réglage est terminé, le menu TABLE CAN./CH apparaîtra.

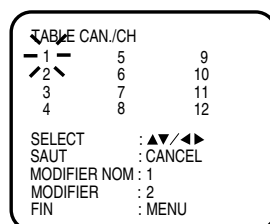
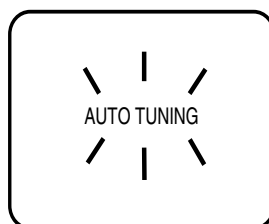

- 4 Presser **MENU** jusqu'à l'apparition de l'image TV.

### Nota:

- Des interférences ou coupures peuvent se produire durant la procédure automatique. Dans ce cas, il faut recommencer la procédure depuis le début. Si les problèmes persistent, il faudra procéder manuellement. (voir page 16)
- Vous ne pouvez pas pré-régler des canaux quand le téléviseur est en mode AV1, AV2 ou AV3.

### Pour sauter une chaîne

pour passer plus rapidement et directement à la chaîne désirée.

Appuyer sur **CH** pour afficher la chaîne à sauter. Appuyer sur **CANCEL**. Le N° de chaîne clignote sur l'écran. Pour sauter d'autres chaînes procéder de même.

**Nota:** Une chaîne annulée peut être rappelée par la touches numériques 0-9. Appuyer sur **CANCEL**.

# Liste des chaînes TV

Certaines chaînes TV (ex. NED3) n'apparaissent pas dans la liste parce qu'elles ne donnent pas les informations nécessaires. Il vous est possible de leur donner un nom pour vous permettre de les identifier. D'autre part, il vous est aussi possible de changer leur nom.

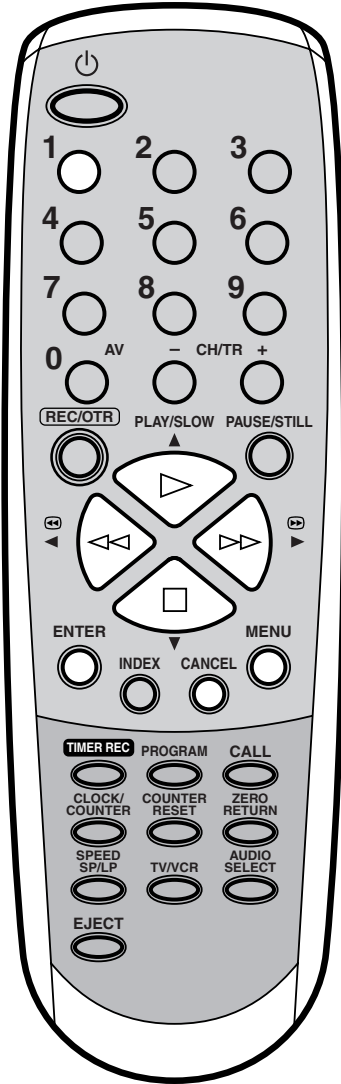

## Note:

Lorsqu'un caractère erroné a été introduit, presser **CANCEL** et introduire le nouveau caractère.

## Préparation

Mettre le téléviseur en marche et positionner le sélecteur d'entrée du téléviseur sur VIDEO.

**Exemple:** CNN se trouve en position n° 10 mais l'identification CNN n'apparaît pas et n'est pas repris dans la liste.



1 Sélectionner TABLE CAN./CH dans le menu suivant la méthode décrite aux points 1 ~ 2 de la page 12.

2 Presser  ou 

ou  /  à

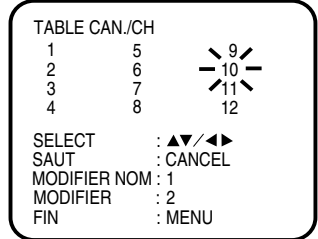

plusieurs reprises jusqu'à ce que la position de la chaîne à identifier clignote.



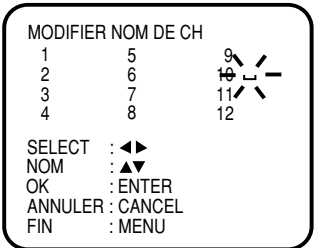

• Si vous souhaitez passer à la page suivante lorsque une marque clignote sur le bord gauche ou droit, il vous suffit de presser  ou  à plusieurs reprises jusqu'à ce que la page suivante apparaisse avec les 12 chaînes suivantes.

3 Presser 1 des 10 touches numériques. La première ligne du display affiche MODIFIER NOM DE CH.



4 Presser  ou  à plusieurs reprises jusqu'à

obtenir la lettre désirée. Presser ensuite .

Utiliser  ou  pour

choisir la lettre suivante.

Ensuite presser .

Quatre caractères peuvent être utilisés pour créer un code chaîne.

Le signe  s'utilise pour créer un espace.

Ensuite presser **ENTER**.

Chaque pression de  change les indications à l'écran comme suit :

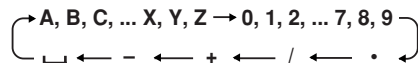

5 Presser **MENU** jusqu'à l'apparition de l'image TV.

# Liste des chaînes TV

## Repositionner les chaînes TV.

### Préparation

Mettre le téléviseur en marche et positionner le sélecteur d'entrée du téléviseur sur VIDEO.

**Exemple:** repositionner la chaîne se trouvant au N°6 (M6) à la position n° 2 (FRA2).

**1** Presser **MENU**.  
Sélectionner l'option **REGLAGE DES CANAUX**

par le curseur de



Valider par **ENTER**.

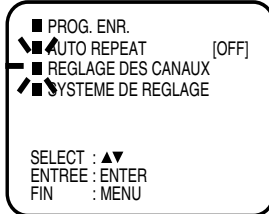

**2** Sélectionner l'option **TABLE CAN./CH** par

le curseur de



**ENTER**.

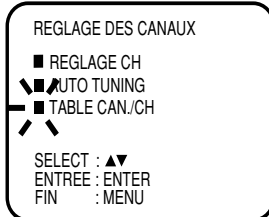

**3** Presser / ou / à plusieurs

reprises jusqu'à ce que la chaîne TV à repositionner soit sélectionnée.

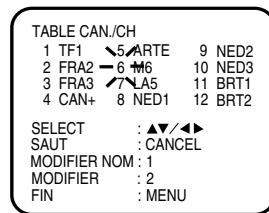

**4** Presser **2** des **10 touches numériques**.

La chaîne TV à repositionner se trouve en première ligne. La position n°6 est vide.

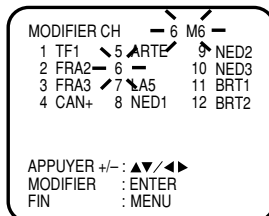

**5** Presser / ou / à

plusieurs reprises jusqu'à ce que la position où la chaîne TV doit être transférée soit sélectionnée.

Presser **ENTER**.

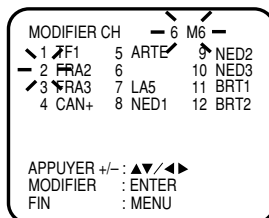

ATTEND. apparaît au display.

La liste est réorganisée.

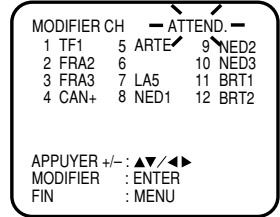

**6** Après approx. 12 secondes, la chaîne M6 est placée en position 2.

La chaîne FRA 2 apparaît en première ligne au display.

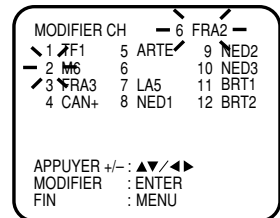

Pour clôturer cette procédure et placer la chaîne FRA 2 en position 6, presser **MENU** à plusieurs reprises jusqu'à ce que la chaîne FRA 2 se trouve en position 6.

Il est possible également de sélectionner une autre chaîne à positionner à la place de la chaîne FRA 2 (cf. étape 5).

**7** Presser **MENU** jusqu'à l'apparition de l'image TV.

- Au départ, le numéro de la position (6) est indiquée à côté de la chaîne TV (FRA 2) en première ligne du display. Dans le cas où aucune touche n'est pressée endéans les 60 secondes, la chaîne FRA 2 est positionnée automatiquement à la place N°6.



## Suppression des chaînes TV indésirées.

(Supprimer les chaînes que vous ne souhaitez pas sélectionner au moyen de CHANNEL).

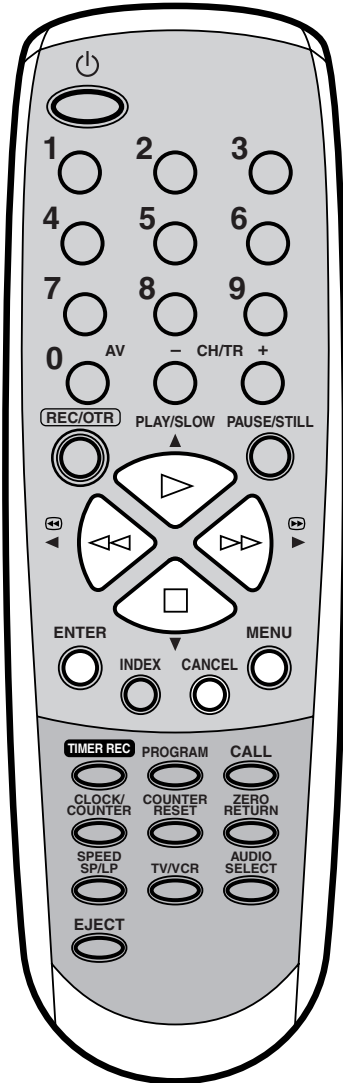

## Préparation

Mettre le téléviseur en marche et positionner le sélecteur d'entrée du téléviseur sur VIDEO.

- 1** Presser **MENU**. Sélectionner l'option REGLAGE DES CANAUX

par le curseur de  /



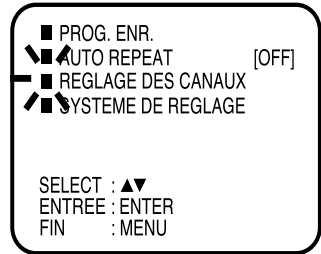

 . Valider par **ENTER**.

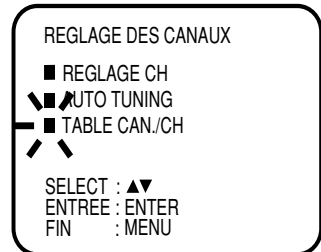

- 2** Sélectionner l'option TABLE CAN./CH par le curseur

de  /  . Valider par **ENTER**.



- 3** Presser  /  ou  /  à plusieurs re-

prises jusqu'à ce que la station à faire disparaître soit sélectionnée.



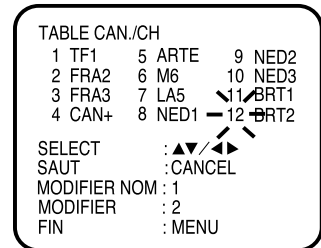

La chaîne en question apparaît à l'arrière-plan du display.

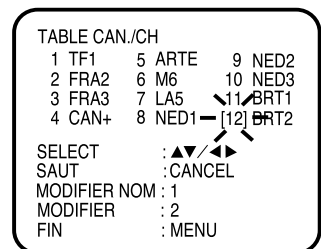

- 4** Puis appuyer sur **CANCEL**. Le numéro précédent la chaîne à faire disparaître se trouve entre parenthèses.



## Annuler la fonction de suppression de chaînes.

Presser  /  ou  /  à plusieurs reprises jusqu'à ce que la chaîne supprimée soit sélectionnée. Presser **CANCEL**. Les parenthèses disparaissent.

- 5** Presser **MENU** jusqu'à l'apparition de l'image TV.

# Mémorisation des chaînes TV

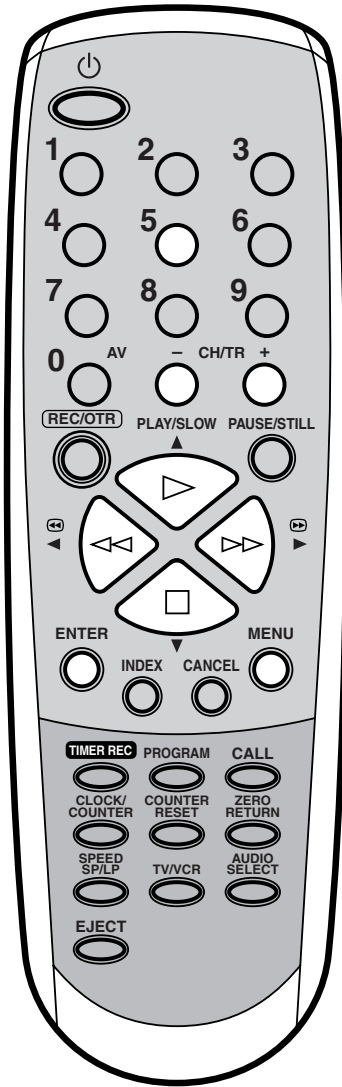

## Préréglage manuel

la recherche des canaux est en système automatique (fonction RECHERCHE AUTOMATIQUE).

Mais l'affectation des chaînes sur ces canaux se fait manuellement en libre choix. Mémoriser les chaînes une par une sur les canaux (répéter l'opération pour chaque chaîne).

## Préparation

Mettre le téléviseur en marche et positionner le sélecteur d'entrée du téléviseur sur VIDEO.

**Exemple:** Réglage de la 1ère chaîne à SAT1 sur le canal 5 du magnétoscope.

- 1 Presser **MENU**.  
Sélectionner l'option  
REGLAGE DES CANAUX

par le curseur de ou

. Valider par **ENTER**.

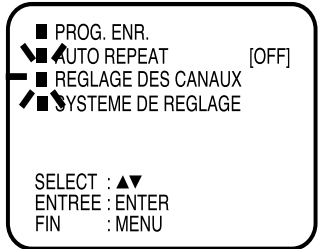

- 2 Sélectionner l'option  
REGLAGE CH par le

curseur de ou

. Valider par **ENTER**.

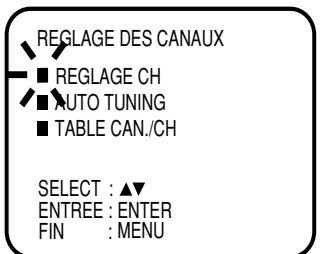

- 3 Pour recevoir une chaîne  
cryptée à l'aide d'un  
décodeur, afficher DEC

ON par ou .

"DEC OFF" se change en  
"DEC ON".

Valider par **ENTER**.

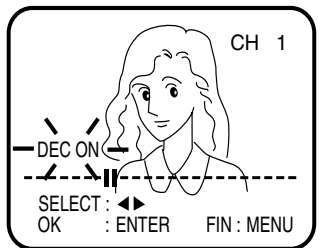

- 4 Enfoncer (fréquence supérieure) ou (fréquence inférieure). La fonction recherche est enclenchée. Elle s'arrête automatiquement (le signe "▶" se change en "|||")

Enfoncer à plusieurs reprises ou

jusqu'à ce que

SAT1 apparaisse. Si vous souhaitez l'arrêter, appuyer

sur / ou

/ .

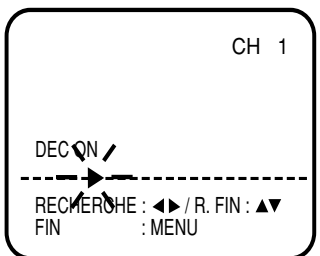



## Note:

Il arrive que la recherche s'arrête même lorsque le signal réceptionné n'est pas bon.



Dans ce cas, vous ne devez pas mémoriser la chaîne. Réenclencher la fonction recherche au moyen de ou

.

# Mémorisation des chaînes TV

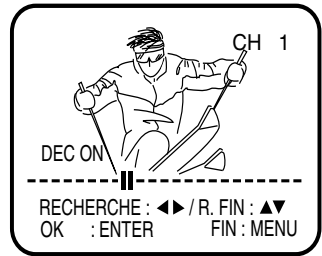
- 5 La qualité image se travaille avec  ou . Valider par **ENTER**.



- 6 Appuyer sur  /  ou **CH** ou touches numériques 5 pour choisir le canal à pré-régler puis appuyer sur **ENTER** afin de le mémoriser.

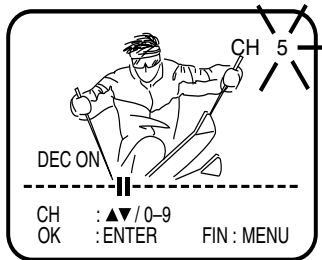

- 7 Les canaux du magnétoscope peuvent à tout moment être réglés sur une chaîne T.V. Il suffit de répéter les opérations 3 à 6.

- 8 Presser **MENU** jusqu'à l'apparition de l'image TV.

# Mise en place et retrait de la cassette

Utiliser uniquement des cassettes vidéo marquées **VHS** PAL.

## Chargement d'une cassette

Appuyer au centre de la cassette jusqu'à son insertion.

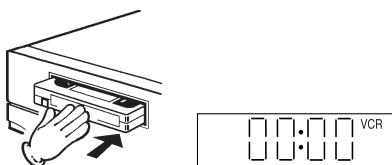

Une cassette ne peut être chargée que lorsque son étiquette est vers vous.

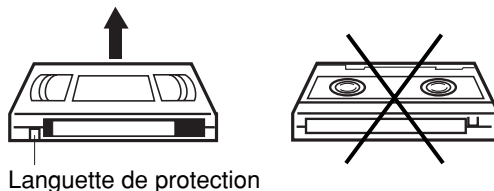

## Mise en marche automatique

Lorsqu'une cassette est introduite l'appareil se met en fonction automatiquement.

## Lecture automatique

La lecture commence automatiquement à condition que la languette de protection soit enlevée.

## Ejection

**1** Appuyez sur **STOP/EJECT** au niveau de l'appareil. En mode de lecture, il faut appuyer deux fois sur cette touche.

**OU:** Appuyez sur la touche **EJECT** au niveau de la télécommande. N'appuyez qu'une fois sur cette touche, même en mode de lecture.

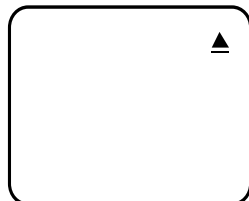

**2** Retirer la cassette.

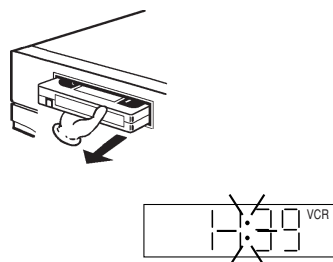

## Ejection automatique

Si le magnétoscope est équipé du rembobinage automatique, la cassette sera éjectée automatiquement dès la fin du rembobinage.

## Pour éviter un effacement accidentel

Casser la languette de protection avec un tournevis.

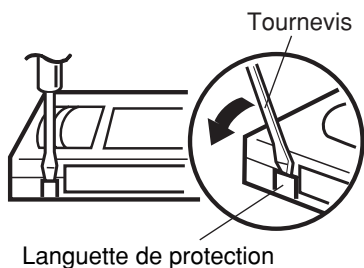

## Pour enregistrer à nouveau

Recouvrir le trou avec un morceau de ruban adhésif.

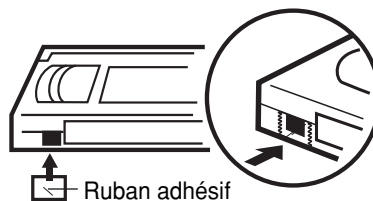

## Note:

Au cas où vous devez transporter le magnétoscope chargé d'une cassette, veiller à l'éteindre au moyen de la touche  afin de désactiver le mécanisme de chargement de la cassette et de ne pas l'endommager.

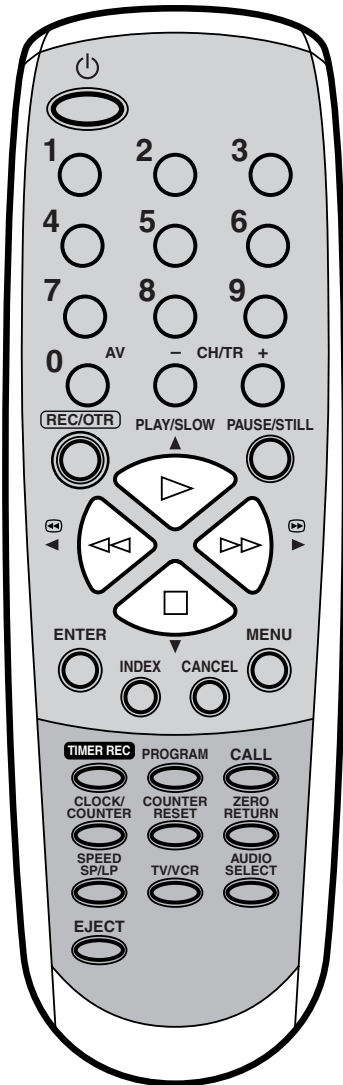

## Lecture NTSC

Cet appareil permet la lecture de cassettes enregistrées en NTSC. Pour reproduire une cassette NTSC, insérer une cassette NTSC et appuyer sur la

touche .

## Préparation

Mettre le téléviseur en marche et positionner le sélecteur d'entrée du téléviseur sur VIDEO.

- 1 Introduire une cassette pré-enregistrée (la lecture commence automatiquement dès l'insertion si la languette de protection a été enlevée) et le témoin de Marche s'allume.

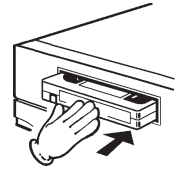
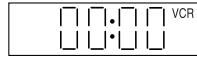

- 2 Démarrage de la lecture:

Si la lecture ne commence pas automatiquement, appuyez sur .

Si aucune cassette n'a été chargée, le symbole  apparaît pendant 4 secondes.



## Pour arreter la lecture

Appuyer sur .

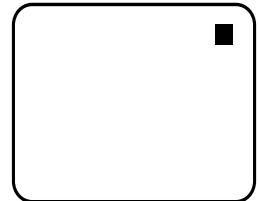

## Rembobinage et avance rapides

Arrêter la lecture ou l'enregistrement d'une cassette au moyen de la touche .

### Rembobinage rapides:

Appuyer sur .





### Avance rapides:

Appuyer sur .



## Recherche image avant/arrière

L'image défile sur l'écran (recherche image arrière ou avant) appuyer une nouvelle fois sur  ou  pour revenir en mode normal (RET ou AV).

# Effets spéciaux à la lecture

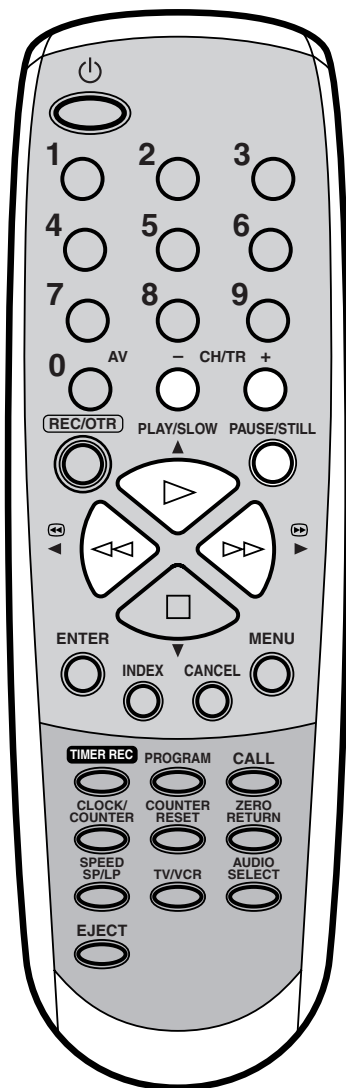

## Pour afficher la vitesse de recherche d'image

### Recherche visuelle arriere

 Appuyer une ou deux fois, en mode LECTURE.

### Recherche visuelle avant

 Appuyer une ou deux fois, en mode LECTURE.

• Pour reprendre la lecture appuyer sur .

## Arrêt sur image

Appuyer sur **PAUSE/STILL** en mode LECTURE. Pour revenir en lecture normale appuyer

sur .

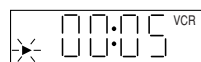

## Ralenti

Appuyer sur  en mode lecture.

Vous pouvez également utiliser la fonction de ralenti sur image lorsque **PLAY** apparaît au display.

Pour modifier la vitessé lente utiliser  ou .

Pour reprendre la lecture appuyer sur .

## Lecture image par image avant

Appuyer sur **PAUSE/STILL** en lecture, image par image.

Les images défilent une par une.

Pour reprendre la lecture appuyer sur .

### Note:

- Le son est coupé au cours des fonctions arrêt sur image, recherche d'images, ralenti et Lecture image par image avant ou arriere.
- Il est possible d'éliminer pour une grande part les stries altérant la qualité de l'image au cours du ralenti en appuyant sur **TR**.

# Effets spéciaux à la lecture/**Fonction Auto Repeat**

## Réglages du Digital Auto Tracking (Alignement)

En mode lecture, le système de digital auto tracking règle automatiquement l'alignement pour l'obtention de la meilleure image possible. Si des barres apparaissent en lecture, procéder à un réglage manuel de l'alignement; Presser successivement **TR** de la télécommande pour obtenir une belle image. Le symbole de correction d'image apparaît à l'écran. Il est possible d'ajuster l'image au moyen de **CHANNEL** de l'appareil. Si vous souhaitez améliorer l'auto tracking, il suffit de retirer la cassette et de la réintroduire à nouveau (voir page 18).

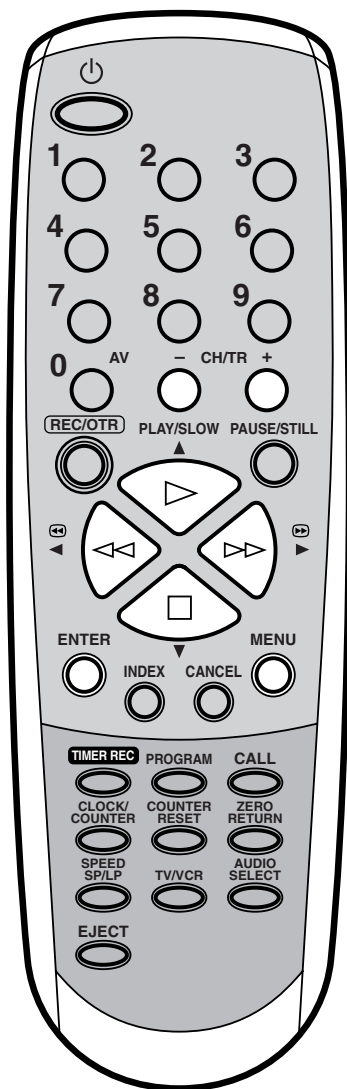
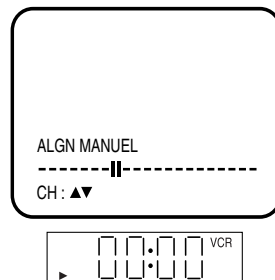

## Fonction Auto Repeat.

### Préparation

- Mettre le téléviseur en marche et positionner le sélecteur d'entrée du téléviseur sur VIDEO.
- Introduire une cassette vierge.

- 1 Presser **MENU**. Sélectionner l'option **AUTO REPEAT** par le curseur de ou .

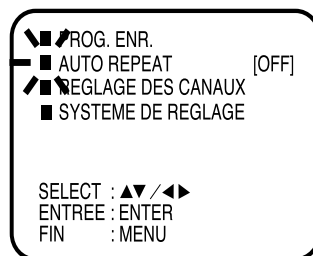

- 2 Sélectionner **[ON]** ou **[OFF]** par / ou **ENTER**.

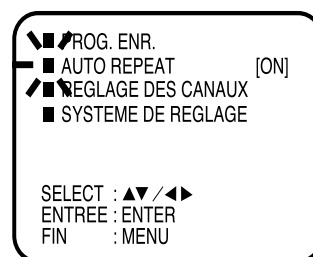

- 3 Presser **MENU**.

Puis . Le mode REPEAT est en fonction. Pour l'annuler, voir ci-dessous.

### Nota:

- Les modes Arrêt sur image et Ralenti et Recherche d'image et Lecture image par image avant ou arrière sont automatiquement changés en mode LECTURE après 5 minutes pour éviter l'endommagement de la tête de lecture ou de la bande.
- Pour annuler la fonction REPEAT, suivre les opérations 1 et 2. Puis presser

/ ou **ENTER** pour afficher

OFF. Appuyer sur **MENU** pour revenir en écran neutre.

# Le compteur

**REMISE A ZERO DU COMPTEUR.**  
 Cette fonction arrête automatiquement le défilement de la bande à la position 00:00:00 du compteur.

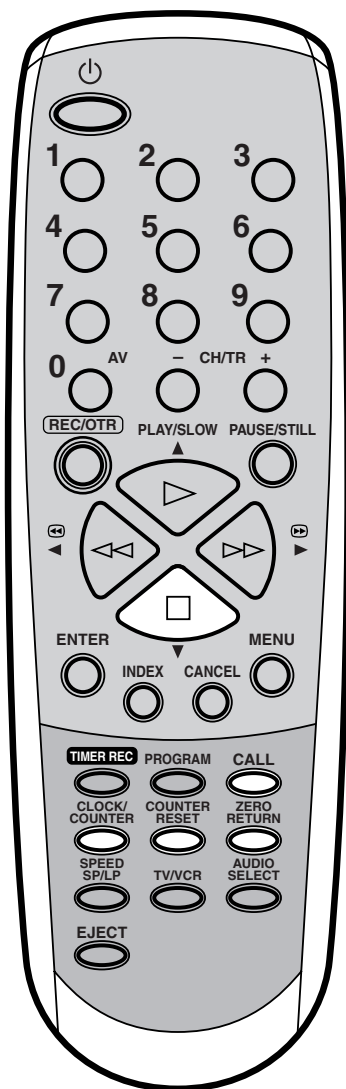

## Préparation

- Mettre le téléviseur en marche et positionner le sélecteur d'entrée du téléviseur sur VIDEO.
- Introduire une cassette vierge.

**1** Appuyer sur **CALL** le compteur de la cassette apparaissent en bas d'écran.

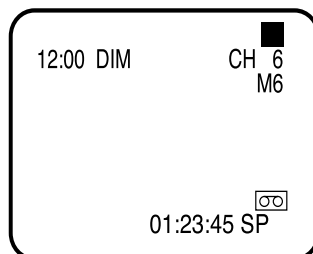

**2** Etant en mode COMPTEUR, appuyer sur **COUNTER RESET** (REMISE A ZERO) pour remettre le compteur sur 00:00:00.

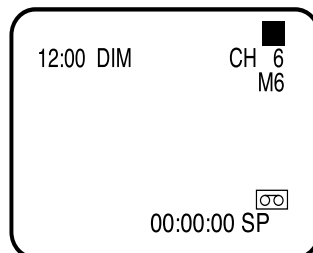

**3** Lorsque la lecture est finie appuyer sur  puis sur **ZERO RETURN**. La bande se rembobine jusqu'à ce que le compteur affiche 00:00:00 puis s'arrête.

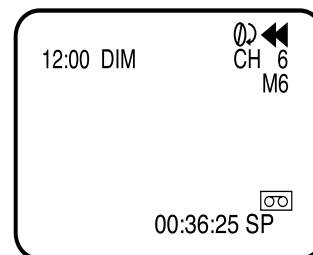

## Affichage Horloge/Compteur

A chaque pression de **CLOCK/COUNTER**, l'affichage au display change d'une position à l'autre.

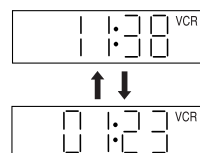

## Note:

- Lorsque l'on charge la cassette à partir du temps 00:00:00, le signe (-) s'affiche devant le temps.
- Lorsque l'on charge la cassette, le compteur indique 00:00:00.
- Le compteur n'enregistre pas pendant les passages vides de la cassette. En avance rapide et en lecture pendant les passages vides, le compteur s'arrête.



# Système de recherche par index

Ce système permet de localiser le début d'un enregistrement vidéo sur ce magnéto. A chaque début d'enregistrement, ou à chaque pause d'enregistrement, des repères sont automatiquement insérés sur la bande. Ces repères sont aisément retrouvés a

l'aide des touches  ou .

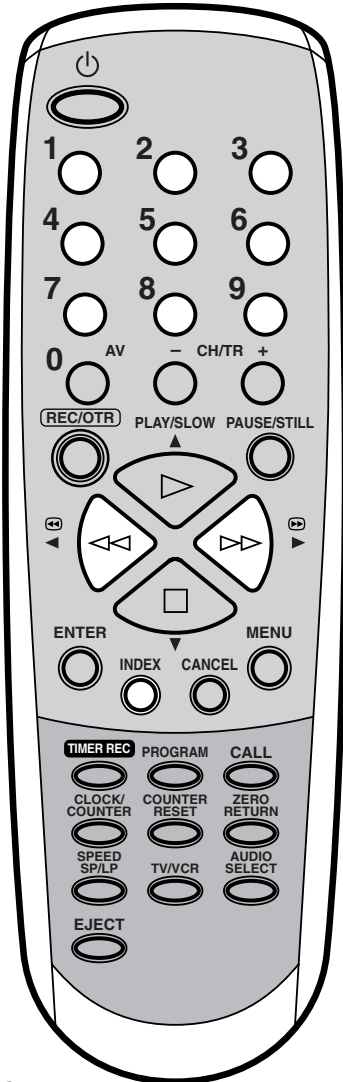

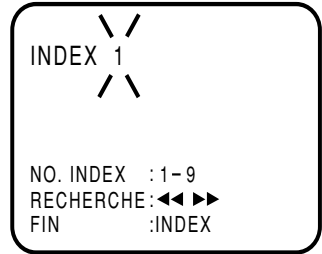

- 1 Pour atteindre un repère donné : presser **INDEX** (en mode LECTURE ou STOP).

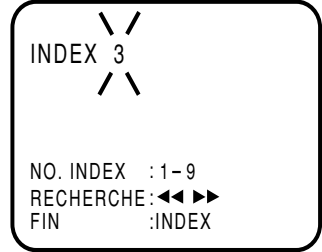

- 2 Sélectionner le numéro de l'INDEX à l'aide des **touches numériques 1~9**.

**Exemple:** vous souhaitez passer au 3ème index à compter de l'endroit où vous vous trouvez, enfoncer **numérique 3**.



- 3 Appuyer sur .

Le magnéto va rechercher le numéro d'index sélectionné (ici 3) et reprendre la lecture à cet endroit précis. A la troisième marque INDEX l'enregistrement s'arrêtera et la lecture reprend automatiquement.

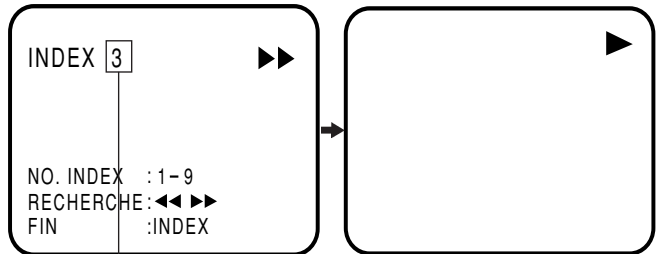

Chaque fois qu'une marque d'index est passée, la numérotation affichée est diminuée d'un chiffre.

## Note:

- Lorsqu'un indexage est effectué en tout début de cassette, il est possible qu'il ne puisse être détecté.
- Durant la recherche d'index, il peut arriver que la bande s'arrête et que la lecture s'enclenche à un endroit légèrement différent.
- L'usage de cassettes vidéo très abimées perturberait probablement le fonctionnement de l'indexage.
- Un maximum de 9 marques d'index peuvent être insérées.

# Enregistrement d'émissions en cours

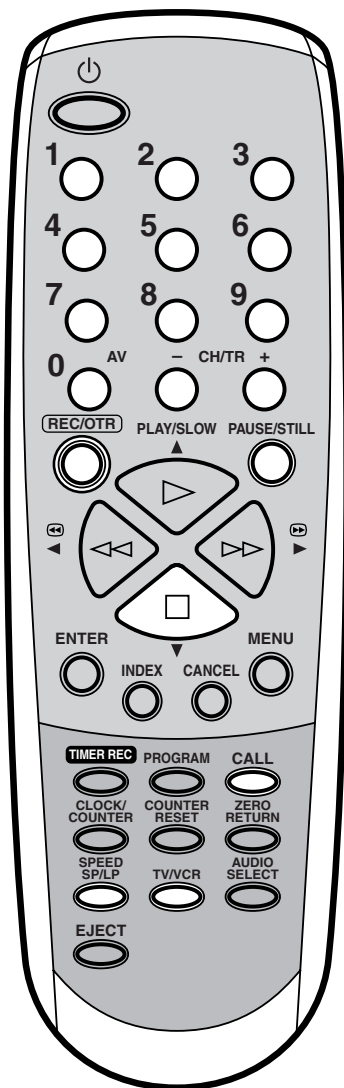

## Note:

Etant donné que ce magnétoscope est équipé de son propre tuner télévision, il n'est pas nécessaire que le téléviseur soit en marche pour enregistrer. Sa mise en marche permet simplement d'avoir confirmation de la chaîne en cours d'enregistrement.

## Préparation

Mettre le téléviseur en marche et positionner le sélecteur d'entrée du téléviseur sur VIDEO.

- 1 Introduire une cassette vierge, le magnétoscope démarre automatiquement.

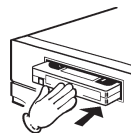
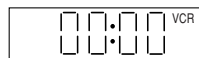

- 2 Choisir la chaîne (par exemple 29) à enregistrer par **CH** ou **touches numériques 0-9**.

1-9: exemple 5 = appuyer sur numérique "5"  
10~80: exemple 29 = appuyer sur "2" et sur "9"

- 3 Enfoncer **SPEED SP/LP** pour sélectionner la vitesse de bande souhaitée (SP ou LP). Pour confirmer, presser **CALL** (voir page 25).

## Vitesses de défilement de la bande

Vitesse de bande	Type de videocassette					
	E-300	E-240	E-180	E-90	E-60	E-30
Standard/SP	5 heures	4 heures	3 heures	1-1/2 heures	1 heure	30 min.
Longplay/LP	10 heures	8 heures	6 heures	3 heures	2 heures	1 heure

- 4 Appuyer sur **REC/OTR** (ENREGISTREMENT).

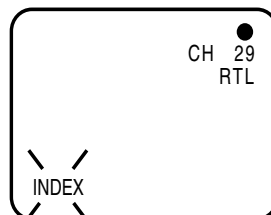

Si vous essayez d'enregistrer sur une cassette dont l'onglet de protection contre l'effacement a été brisé, le magnétoscope l'éjecte automatiquement.

## Arrêt de l'enregistrement

Pour arrêter l'enregistrement, appuyer sur .

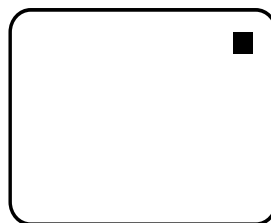

## Arrêt momentané de l'enregistrement

Pour arrêter momentanément l'enregistrement, appuyer sur **PAUSE/STILL**. Appuyer à nouveau sur cette touche pour le reprendre. La double barre reste allumée tant que la touche est sur PAUSE.

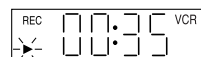

## Note:

Pour protéger la bande, la position PAUSE est automatiquement libérée au bout de 5 mn. L'appareil se met en mode STOP.

# Enregistrement d'émissions en cours

## Enregistrer un programme tout en visualisant un autre

- 1 Pendant que le magnétoscope enregistre sélectionner l'option TV par **TV/VCR**. Le signal VCR disparaît et l'enregistrement continue.

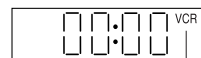

Indicateur de Magnétoscope

- 2 Sélectionner la chaîne à visualiser.

## Rembobinage automatique

La cassette est rembobinée automatiquement en fin de bande, excepté lorsque le magnétoscope est en mode ENREGISTREMENT PROGRAMME.

Elle est éjectée et l'appareil s'arrête automatiquement.

## Affichage des données

Enfoncer **CALL**. L'horloge, le jour de la semaine ainsi que d'autres informations apparaîtront à l'écran.

**Pour effacer ces données:** enfoncer **CALL** jusqu'à ce que les données disparaissent.

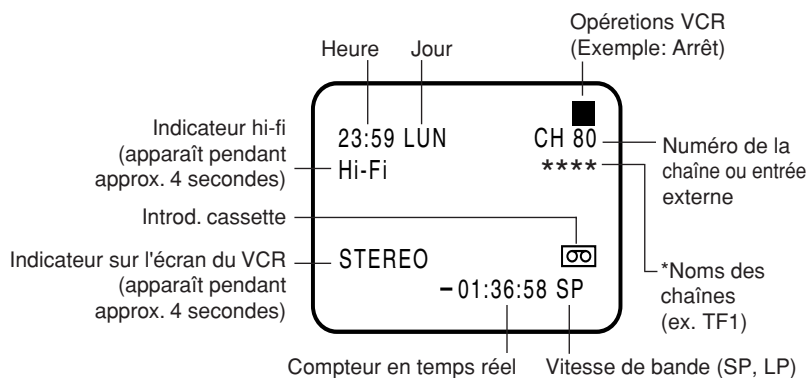

# Enregistrement d'émissions en cours avec limitation réglable de la durée (OTR)

Cette fonction offre une manière simple et pratique de programmer un enregistrement.

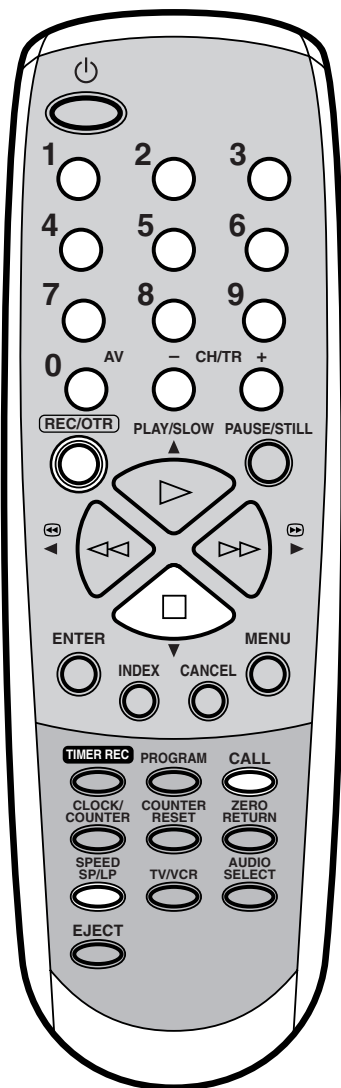

## Note:

Durant l'enregistrement instantané (OTR), il n'est pas possible d'utiliser les autres fonctions.

## Préparation

Mettre le téléviseur en marche et positionner le sélecteur d'entrée du téléviseur sur VIDEO.

- 1 Introduire une cassette vierge, le magnétoscope démarre automatiquement.

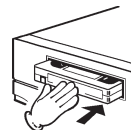
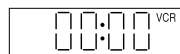

- 2 Choisir la chaîne (par exemple 29) à enregistrer par **CH** ou touches numériques 0-9.

1-9: exemple 5 = appuyer sur numérique "5"

10~80: exemple 29 = appuyer sur "2" et sur "9"

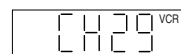

- 3 Enfoncer **SPEED SP/LP** pour sélectionner la vitesse de bande souhaitée (SP ou LP). Pour confirmer, presser **CALL** (voir page 25).

- 4 Appuyer sur **REC/OTR** pour démarrer l'enregistrement. Appuyer une deuxième fois pour que l'enregistrement s'arrête 30 minutes après. Chaque pression supplémentaire augmente la durée d'enregistrement de 30 minutes comme indiqué dans le tableau, jusqu'à un maximum de 6 heures.

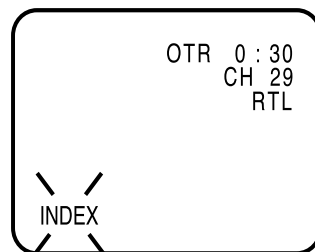
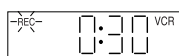

Enregistrement → 0:30 → 1:00 → 1:30  
 ↑ ↓  
 6:00 ← 5:00 ← 4:00 ← 3:00 ← 2:00

En mode OTR, une pression sur **REC/OTR** permet de ramener la durée d'enregistrement sur l'heure programmée la plus proche.

## Pour prolonger la durée d'enregistrement

Appuyer sur **REC/OTR** plus de deux fois jusqu'à l'affichage de la durée souhaitée.

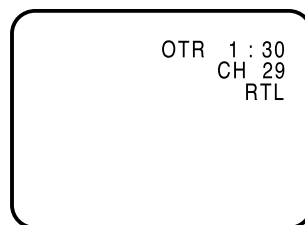
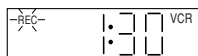

## Pour annuler la fonction OTR

Pour arrêter l'enregistrement, appuyer sur .

# Enregistrement différé programmé par blocs Timer

Le compteur d'enregistrement peut être programmé sur l'écran avec la télécommande. Ce compteur intégré permet de programmer par avance jusqu'à 8 enregistrements sur 1 mois, et ce, sans autre surveillance ultérieure.

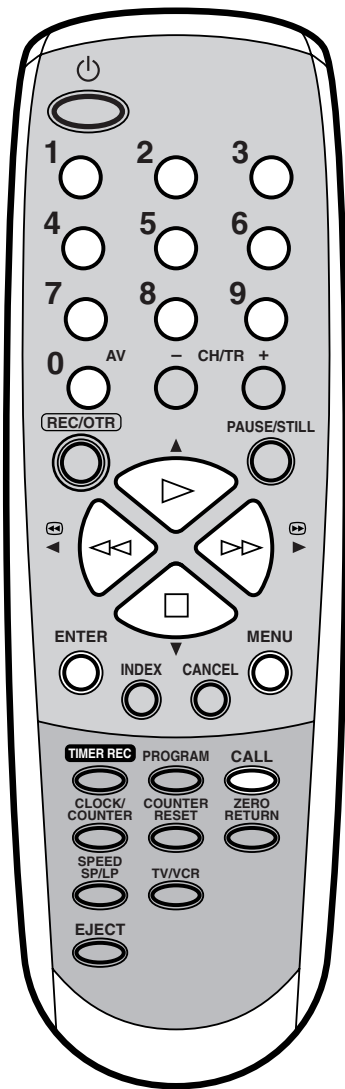

## Note:

Après une coupure de courant ou un débranchement du cordon secteur supérieur à 30 minutes, l'affichage de l'heure et les programmations sont perdus. Lorsque le courant est rétabli, "--:--" clignote. Il faut procéder à nouveau aux différents réglages.

## Préparation

- Mettre le téléviseur en marche et positionner le sélecteur d'entrée du téléviseur sur VIDEO.
- Introduire une cassette vierge.
- S'assurer que l'heure affichée est exacte (**CALL** voir page 25).

**Exemple:** Mettre en mémoire l'enregistrement du programme numéro 1 sur 1(TF1) le 23er jour, de 13:00 à 14:30 heures. (vitesse de bande LP)

**1** Presser **MENU**. Sélectionner dans le MENU l'option PROG.

ENR. par ou

et valider par **ENTER**.

Dans le cas où aucune touche n'est activée, le magnétoscope passe en fonction TV au bout de 60 secondes.

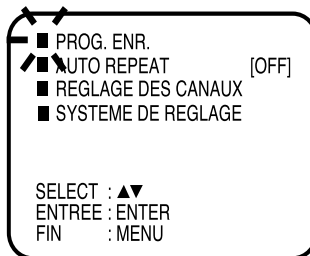

**2** Choisir le numéro de

programme par ou

, puis appuyer sur

**ENTER**.

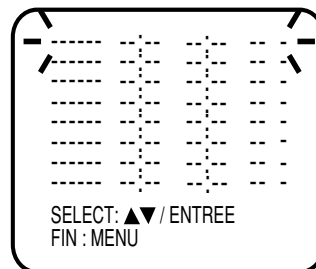

**3** Choisir la **date** par

/ ou touches

**numériques 0-9**. Valider

par .

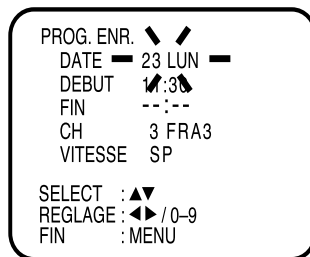

**4** Introduire le temps de **départ(13:00)** et de **fin (14:30)** d'enregistrement et le **programme(1 TF1)** et de **vitesse de bande (LP)** comme à l'étape 3.

La chaîne apparaît à l'arrière-plan du display.

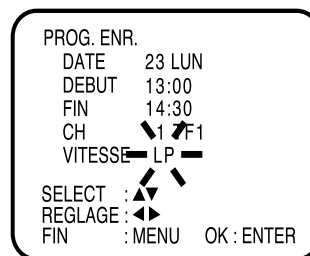

- En cas d'erreur, enfoncer la touche pour revenir à l'étape précédente et recommencer l'opération.

# Enregistrement différé programmé par blocs Timer

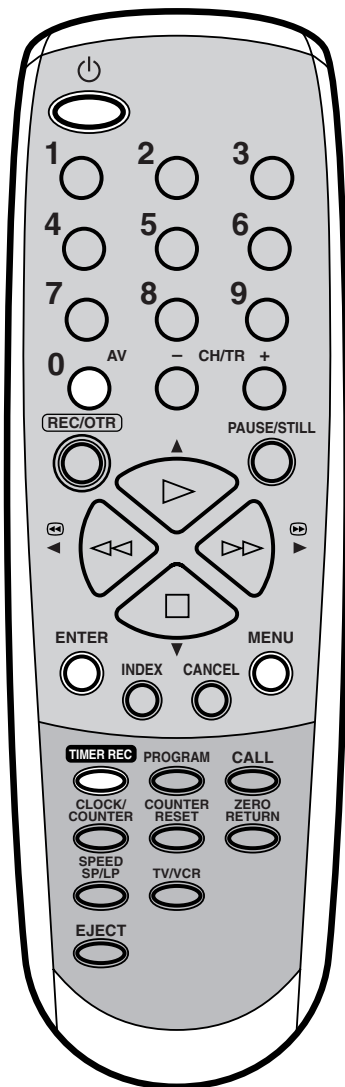

## 5 Valider par **ENTER**.

Pour régler et mémoriser d'autres programmations de blocs Timer, procéder comme à partir du point 2. Ou presser **MENU** jusqu'à (l'apparition) de l'image TV.

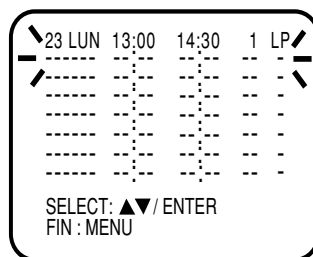

## 6 Il est possible d'enclencher l'enregistrement programmé immédiatement ou par la suite en pressant **TIMER REC** ou standby $\text{⏻}$ .

Une horloge apparaît au display comme symbole.

Si vous avez omis d'introduire une cassette dans votre magnétoscope, l'affichage de l'enregistrement par blocs Timer clignote.

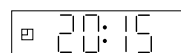

- Si la cassette est éjectée, la bande de protection peut être remplacée (Page 18).
- Aussi longtemps que la fonction d'enregistrement programmé (symbole affiché au display) est active, vous ne pouvez utiliser le magnétoscope. Il faut d'abord désactiver la fonction en pressant **TIMER REC**.

### Note:

- Pour programmer le compteur d'enregistrement afin d'enregistrer une source extérieure: le signal CH clignote, presser **AV** pour afficher AV1, AV2 ou AV3 à l'endroit de l'affichage CH.
- Si la bande arrive au bout avant la fin du temps d'enregistrement automatique, l'affichage PROG. ENR. clignote. Les touches et les affichages écrans ne fonctionnent pas jusqu'à ce que vous ayez coupé le Timer par l'intermédiaire de **TIMER REC**.

# Enregistrement différé programmé par blocs Timer

## Enregistrement hebdomadaire (exemple HEB-MAR: chaque semaine mardi) ou quotidien (exemple LUN-SAM: lundi jusqu'à la samedi)

Pour enregistrer des émissions quotidiennes ou hebdomadaires, suivre les étapes 1 à 7. A l'étape 3, appuyer sur ou jusqu'à ce que le jour souhaité apparaisse. Puis appuyer sur . Par pressions successives de ou , le jour affiché change comme décrit ci-dessous.

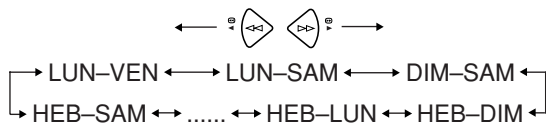

PROG. ENR.   
 DATE HEB-MER   
 DEBUT 1:30   
 FIN ---:--  
 CH 3 FRA3  
 VITESSE SP  
 SELECT : ▲▼/ENTER  
 REGLAGE : ◀▶/0-9  
 FIN : MENU

## En cas de superposition d'enregistrements programmés.

Veillez à ce que les horaires d'enregistrement programmés ne se chevauchent pas dans le cas contraire, des parties de l'émission suivant la première ne seront pas enregistrées, C'est toujours l'émission à la première place dans le temps qui a priorité.

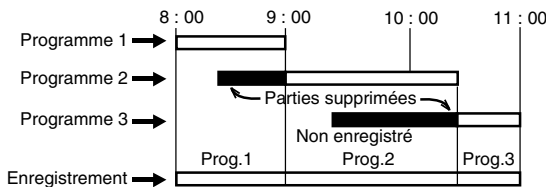

### Note:

- Les enregistrements "CHAQUE JOUR" ou "CHAQUE SEMAINE" se répètent quotidiennement ou de manière hebdomadaire, à moins que les données entrées ne soient effacés ou que la bande ne soit arrivée au bout.
- Dans le cas de tous ces enregistrements automatiques, il n'y a pas de rembobinage lorsque la bande arrive au bout, le déroulement de la bande est simplement arrêté automatiquement.

## Confirmation/annulation de la programmation

### Préparation

Mettre le téléviseur en marche et positionner le sélecteur d'entrée du téléviseur sur VIDEO.

- 1 Appuyer sur **TIMER REC**, l'indicateur PROG. ENR. s'éteint.
- 2 Enfoncer **PROGRAM**. Les 8 mémoires du programme d'enregistrement programmé apparaissent.

23 LUN	13:00	14:30	1	LP
24 MAR	20:30	21:00	4	LP
25 MER	12:15	13:00	4	SP
----	----	----	----	----
----	----	----	----	----
----	----	----	----	----
----	----	----	----	----
----	----	----	----	----

SELECT : ▲▼/ENTER  
 ANNUL. : CANCEL FIN : MENU

### 3 Pour annuler une programmation de l'heure:

Presser ou , sélectionner l'heure non désirée et presser **CANCEL**. L'heure non désirée a disparu.

----	----	----	----	----
24 MAR	20:30	21:00	4	LP
25 MER	12:15	13:00	4	SP
----	----	----	----	----
----	----	----	----	----
----	----	----	----	----
----	----	----	----	----
----	----	----	----	----

SELECT : ▲▼/ENTER  
 FIN : MENU

- 4 Appuyer sur **MENU** ou (**PROGRAM**) pour ramener le magnétoscope en fonctionnement normal.

### Note:

S'il reste en mémoire d'autres programmes, presser **TIMER REC** pour les réactiver sous peine d'annulation.

# Système de réception et de sortie son stéréo

Il enregistre toujours le son, à la fois en HiFi et en Mono sur la piste standard. Dans le cas de programmes TV en système bilingue, les deux "sons" (des 2 canaux) seront toujours enregistrés par l'appareil.

## Préparation

Mettre le téléviseur en marche et positionner le sélecteur d'entrée du téléviseur sur VIDEO.

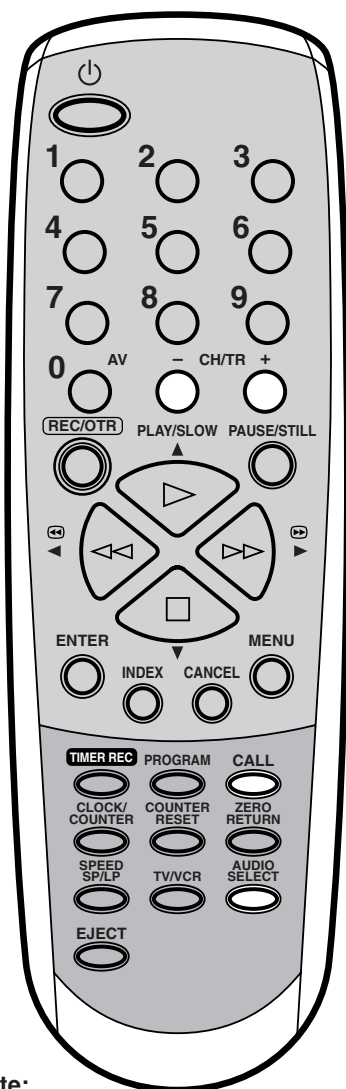

## Note:

- Pour recevoir un programme stéréo ou lire une cassette enregistrée en stéréo, connecter le magnétoscope au système stéréo audio ou Téléviseur.
- Si une cassette n'est pas enregistrée en HiFi, les symboles SON G et SON D automatiquement et le son sort en mono. Dans ce cas là la touche **AUDIO SELECT** n'est pas opérationnelle.
- S'il y a distorsion du son pendant la lecture de la cassette enregistrée sur un autre magnétoscope HiFi, utiliser la touche **TR.** (tracking).

## Réception et de sortie son stéréo allemand:

### Réception stéréo allemand

Si un programme stéréo est reçu lors d'un changement de chaîne ou d'une pression sur la touche **CALL**, l'écran TV affiche STEREO pendant 4 secondes environ.

STEREO

### Réception bilingue

Si un programme bilingue est reçu lors d'un changement de chaîne ou d'une pression sur la touche **CALL**, l'écran TV affiche BILINGUE pendant 4 secondes environ.

BILINGUE

### Lecture

Presser la touche **AUDIO SELECT** de la télécommande. L'écran affiche les diverses possibilités d'écoute suivant le type de son.

Affichage sur écran (pendant 4 sec.)	Son stéréo	Lecture bilingue se déroule comme suit
HI-FI STEREO	Lecture en stéréo (ensemble voie droite et voie gauche).	Les deux langues de la piste HiFi simultanément. (Son Mixte)
HI-FI SON G	Le son gauche est reçu sur la voie droite et la voie gauche.	Doublage de la langue originale (Main sound)
HI-FI SON D	Le son droit est reçu sur la voie droite et la voie gauche.	Son original (Sub sound)
HI-FI MONO	Lu en mono.	Doublage de la langue originale (Main sound)

### Affichage du signal HiFi

Lorsque l'on presse la touche **CALL**. Lorsque l'on commence la lecture de cette cassette en mode **CALL** (p 25), le signal HiFi s'affiche sur l'écran TV pendant quelques secondes.

23:59 LUN  
HI-FI

STEREO

01:36:58 SP



# Copie d'une bande video

Après avoir effectué tous les branchements, procéder de la manière suivante.

- 1** Insérer une cassette protégée dans le compartiment du magnéto enregistreur. Insérer une cassette pré-enregistrée dans le compartiment du lecteur (ou dans un caméscope).

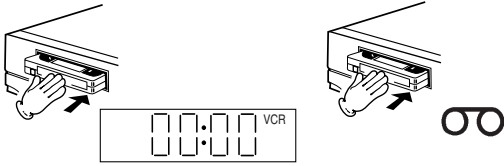

- 2** Appuyez, au niveau de l'appareil d'enregistrement, soit sur **CH** ou **AV** pour faire apparaître l'affichage "A1", "A2" ou "A3" à la place du canal.

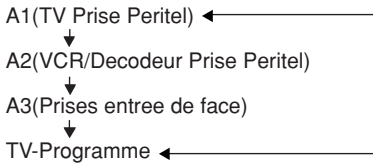

- 3** Appuyer sur **REC/OTR** puis **PAUSE/STILL** du magnéto enregistreur.

- 4** Appuyer sur les touches **PLAY** puis **PAUSE/STILL** du magnéto enregistreur servant à la lecture.

- 5** Appuyer simultanément sur **PAUSE/STILL** des deux magnétoscopes.

## Note:

- Il est recommandé de sélectionner la vitesse de bande SP pour le magnéto enregistreur.
- N'oubliez pas que la copie de certaines émissions, films, bandes vidéo et autres soumis à des droits de Copyright peut être interdite et constituer, le cas échéant, une infraction à la loi.

## Raccordement à un deuxième magnéto enregistreur.

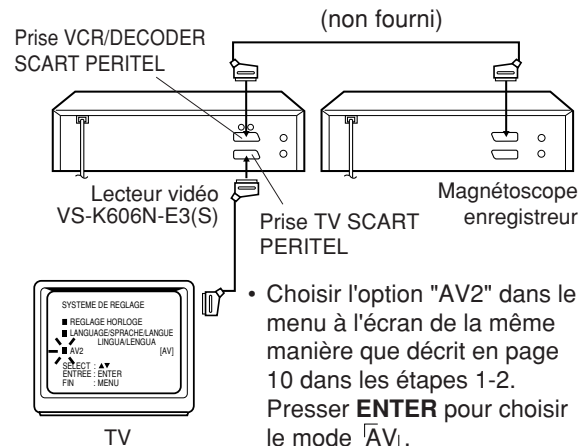
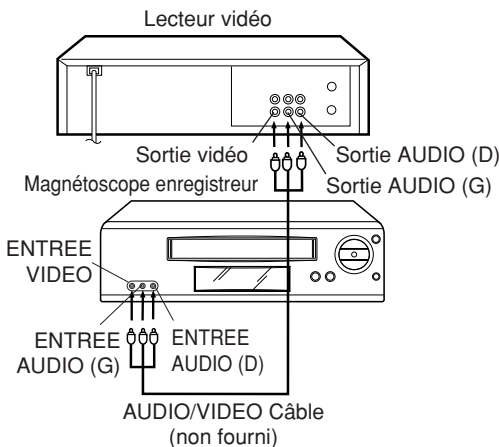

- Choisir l'option "AV2" dans le menu à l'écran de la même manière que décrit en page 10 dans les étapes 1-2. Presser **ENTER** pour choisir le mode **AV**.

## Raccordement à un caméscope.

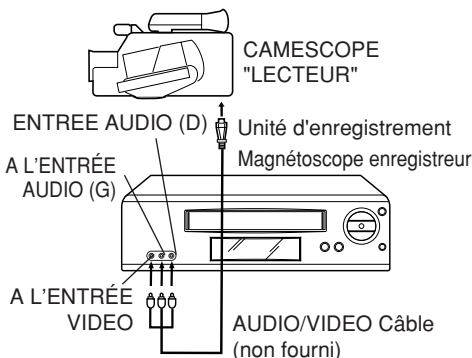

Pour dupliquer à partir d'un caméscope une cassette vidéo pré-enregistrée, suivre les instructions propres au type de caméscope. Le schéma ci-gauche présente une connexion standard.

# Avant de faire appel à un technicien

Si votre magnétoSCOPE ne fonctionne pas correctement, contrôlez les points suivants avant de faire appel à un technicien:

Symptômes	Causes	Elimination	Page
<b>Fonctionnement</b>			
Pas d'alimentation électrique.	Le câble de raccordement au secteur n'est pas branché.	Branchez le câble.	7
<b>Reception des chaînes TV</b>			
La chaîne TV réglée au niveau du magnétoSCOPE n'est pas visible sur l'écran.	Le câble de l'antenne n'est pas raccordé.	Raccorder le câble de l'antenne.	7
	Le canal vidéo n'est pas réglé correctement.	Sélectionner le canal 36 ou un autre canal entre le canal 23 et 69 qui n'a pas encore été attribué à une chaîne télévisée.	9
<b>Enregistrement</b>			
Enregistrement impossible.	La languette de protection anti effacement de la cassette a été retirée.	Remplacez la languette par un morceau de ruban adhésif.	18
L'enregistrement automatique n'est pas possible.	L'heure n'est pas réglée correctement.	Réglez l'heure correctement.	11
	L'heure du début et de la fin de l'enregistrement n'a pas été entrée correctement.	Entrez l'heure correcte du début et de la fin de l'enregistrement.	27
	La touche <b>TIMER REC</b> est commutée sur <b>POWER ON</b> . Le symbole de l'heure est effacé.	Appuyez sur la touche <b>TIMER REC</b> . Le symbole de l'heure apparaît.	28
	Il n'y a pas de cassette dans le compartiment. Le symbole de l'heure clignote.	Introduisez une cassette vierge.	28
Une marque d'indexation n'a pas été enregistrée.	Une marque d'indexation a été enregistrée au début de la bande.	Laisser la bande tourner quelques secondes avant d'insérer la première marque d'indexation.	23
<b>Lecture</b>			
L'image à la lecture n'est pas en couleurs. L'image est "enneigée".	La déviation de la bande dépasse les capacités de correction du dispositif automatique.	Procédez à un alignement manuel de la bande à l'aide des touches <b>TR +</b> ou <b>-</b> .	21
	Les têtes vidéo sont encrassées.	Faites nettoyer les têtes vidéo.	33
	Le matériau de la bande est vieux.	Utilisez une bande neuve.	—
<b>Audio</b>			
Bien que la cassette soit HIFI le son n'est pas satisfaisant.	La sélection du son HIFI n'est pas faite.	Afficher <b>STEREO</b> sur l'écran par <b>AUDIO SELECT</b> .	30
En lecture audio, le son principal et le son secondaire sont entendus simultanément.	Le son n'est pas sélectionné.	Presser <b>AUDIO SELECT</b> sur la touche pour choisir le son gauche ou droit (L/R).	30

Symptômes	Causes	Elimination	Page
<b>Autres</b>			
La télécommande ne fonctionne pas.	Elle n'est pas dirigée vers le récepteur infrarouge.	Orientez la télécommande en direction du récepteur infrarouge.	6
	La distance est trop importante.	Veillez à ce que la distance ne dépasse pas 5 mètres max.	6
	Il y a un obstacle entre le magnétoscope et la télécommande.	Eliminez cet obstacle.	6
	Les piles sont usées.	Remplacez les piles.	6
	La polarité positif/négatif des piles n'est pas correcte.	Remettez les piles dans le bon sens.	6

## Nettoyage des têtes

### Entretien des têtes vidéo

La qualité de l'enregistrement et de la lecture dépend pour une part décisive du parfait état des têtes vidéo. Si les têtes vidéo sont encrassées, la qualité de l'image s'en trouve perturbée. N'oubliez pas qu'une bande de mauvaise qualité et des cassettes endommagées peuvent contribuer à un encrassement rapide des têtes vidéo.

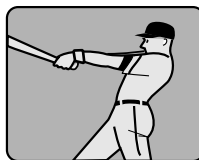

Bonne image

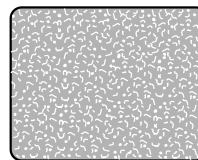

Image "enneigée"

### Système de nettoyage automatique des têtes vidéo

Lors de la mise en place et du retrait de la cassette, le tambour est nettoyé automatiquement. Ce système, emprunté à la technique professionnelle, garantit l'efficacité du nettoyage pour de longues années. Dans certains cas exceptionnels, par suite de l'utilisation de bandes de qualité inférieure ou de bandes endommagées, il peut cependant se produire tout de même des perturbations de la qualité de l'image en raison d'un encrassement au cours de la lecture. Il est recommandé de procéder alors à un nettoyage supplémentaire des têtes. Utilisez une cassette de nettoyage ou adressez-vous à un technicien spécialisé.

### Attention:

Les têtes vidéo sont des pièces susceptibles d'usure et elles doivent être remplacées si, malgré un nettoyage soigné, la qualité de l'image ne s'améliore pas.

# Données techniques

---

Alimentation:	230V/50Hz
Consommation:	En marche: 11 W environ En veille: 3 W environ
Température de fonctionnement:	de 5° C à 40° C
Norme télévision:	CCIR 625 lignes, 50 périodes Signal couleur PAL Lecture NTSC
Bande de réception:	2-12, X, Y, Z, S1-S41, 21-69
Format de la bande:	VHS
Vitesse de la bande:	SP/LP
Avance/Retour rapide:	Approx. 1 minutes 12 secondes (avec une cassette E-180) (à + 25°C)
Têtes:	Vidéo: 4 têtes rotatives FM AUDIO: 2 têtes rotatives Audio/Contrôle: 1 tête stationnaire Effacement: 1 effacement total
Niveau d'entrée:	Prise Péritel (SCART): VIDEO: 1Vp-p 75 Ohm asymétrique AUDIO: 500mV, 50k Ohm asymétrique Audio RCA: 500mV, 50k Ohm asymétrique
Niveau de sortie:	Prise Péritel (SCART): VIDEO: 1Vp-p 75 Ohm asymétrique AUDIO: 500mV, 1k Ohm asymétrique Audio RCA: 500mV, 1k Ohm asymétrique
Signal Audio HiFi:	Dynamic Range: plus de 75 dB Fréquence: 20 Hz - 20 KHz Dérangement: moins de 0,01% Wrms
Canal de sortie HF(RF):	UHF 36 (23~69 canaux)
Poids:	3.2 kg
Dimensions:	36 (L) x 9.5 (H) x 22.6 (P) cm

## Télécommande

Alimentation électrique: DC 3V (2 piles) TYPE AAA/1.5V/UM-4/R03

## Accessoires

Télécommande  
Câble coaxial DIN/DIN  
2 piles

Les indications de poids et de dimensions sont des valeurs approximatives. Sous réserve de modifications.