

5.1ch Home Theater System

HT-S3200

AV Receiver (HT-R370)

Speaker Package

HTP-370

Manuel d'instructions

Merci d'avoir porté votre choix sur le système de cinéma à domicile à 5,1 canaux Onkyo. Veuillez lire attentivement ce manuel avant de connecter l'appareil et de le mettre sous tension.

Observez les instructions données dans ce manuel afin de pouvoir profiter pleinement de votre nouveau système de cinéma à domicile à 5,1 canaux.

Conservez ce manuel afin de pouvoir le consulter ultérieurement.

Manual de Instrucciones

Muchas gracias por la adquisición del Onkyo Home Theater System de 5,1 canales. Antes de realizar las conexiones y de conectar la alimentación, lea detenidamente este manual.

Si sigue las instrucciones de este manual, logrará el óptimo rendimiento y el máximo placer de escucha de su nuevo Home Theater System de 5,1 canales.

Guarde este manual para futuras referencias.

Français

Español

Introduction Fr-2
Introducción..... Es-2

Connexions..... Fr-15
Conexiones Es-15

Mise sous tension &
Première utilisation Fr-35
Activar el equipo &
Primera configuración..... Es-35

Manipulations de base..... Fr-38
Funcionamiento básico Es-38

Utilisation des modes de
reproduction..... Fr-47
Disfrutar de los modos
de audición..... Es-47

Manipulations plus
sophistiquées Fr-52
Funcionamiento avanzado ... Es-52

Piloter d'autres éléments Fr-60
Controlar otros
componentes Es-60

Autres..... Fr-66
Otros..... Es-66

ATTENTION:

AFIN DE REDUIRE LES RISQUES D'INCENDIE ET DE DECHARGE ELECTRIQUE, NE PAS EXPOSER CET APPAREIL A LA PLUIE OU A L'HUMIDITE.

DANGER:

AFIN D'EVITER TOUT DANGER DE DECHARGE ELECTRIQUE, NE PAS OUVRIR LE BOITIER (OU L'ARRIERE) DE L'APPAREIL. CONFIER TOUT TRAVAIL D'ENTRETIEN OU DE REPARATION A UN TECHNICIEN QUALIFIE.



WARNING
RISK OF ELECTRIC SHOCK
DO NOT OPEN

AVIS
RISQUE DE CHOC ELECTRIQUE
NE PAS OUVRIR



Un symbole d'éclair fléché dans un triangle équilatéral est destiné à attirer l'attention de l'utilisateur sur le fait que certains organes internes non-isolés de l'appareil sont traversés par un courant électrique assez dangereux pour constituer un risque d'électrocution.



Un point d'exclamation dans un triangle équilatéral est destiné à attirer l'attention de l'utilisateur sur des instructions importantes relatives à l'entretien et à l'utilisation du produit.

Remarques importantes pour votre sécurité

1. Veuillez lire ces instructions.
2. Veuillez conserver ces instructions.
3. Respectez tous les avertissements.
4. Suivez toutes les instructions.
5. Ne vous servez pas de cet appareil à proximité d'eau.
6. Essayez le boîtier avec un chiffon sec uniquement.
7. Ne bloquez pas les orifices d'aération. Installez cet appareil en suivant les instructions du fabricant.
8. Ne le placez pas à proximité de sources de chaleur telles que radiateurs, chauffage, poêles ou autre dispositif (y compris les amplificateurs) générateur de chaleur.
9. N'essayez pas de circonvenir le dispositif de sécurité que représente une fiche polarisée ou une fiche avec mise à la terre. Une fiche polarisée dispose de deux lames dont l'une est plus large que l'autre. Une fiche avec terre est munie de deux lames ainsi que d'une broche de mise à la terre. La lame la plus large ou la broche assurent votre sécurité. Si la fiche fournie ne peut être insérée dans la prise murale, demandez à un électricien de remplacer la prise.
10. Protégez le cordon d'alimentation en évitant qu'on ne marche pas dessus et qu'il ne soit plié (notamment au niveau des fiches, des cache-câbles et de la sortie de l'appareil).
11. Servez-vous exclusivement des fixations/accessoires préconisés par le fabricant.
12. Utilisez exclusivement le chariot, le support, le trépied, la fixation ou la table spécifié(e) par le fabricant ou vendu(e) avec l'appareil. Un chariot contenant l'appareil doit toujours être déplacé avec précaution pour éviter qu'il ne se renverse et blesse quelqu'un.
13. Débranchez l'appareil durant un orage ou lorsqu'il reste inutilisé longtemps.
14. Veuillez faire appel à un technicien qualifié pour l'entretien. Un entretien est indispensable si l'appareil a été endommagé d'une façon ou d'une autre :
 - cordon d'alimentation ou fiche endommagée, liquide renversé ou chute de petits objets dans l'appareil, exposition à la pluie ou à une humidité excessive, fonctionnement anormal ou chute de l'appareil.
15. Dommages nécessitant réparation
Débranchez l'appareil du secteur et confiez-le à un technicien qualifié lorsque :
 - A. Le cordon d'alimentation ou sa fiche sont endommagés.
 - B. Des objets sont tombés dans l'appareil ou du liquide a été renversé et a pénétré ce dernier.
 - C. L'appareil a été exposé à la pluie.
 - D. L'appareil ne semble pas fonctionner normalement lorsque vous l'utilisez en respectant les instructions données. N'effectuez que les réglages préconisés dans le manuel car un mauvais réglage d'autres commandes risque d'endommager l'appareil et nécessitera un long travail de remise en état par un technicien qualifié.
 - E. L'appareil est tombé ou son boîtier est endommagé.
 - F. Ses performances semblent affectées.
16. Pénétration de corps étrangers et de liquide
Veuillez à ne pas insérer d'objets à l'intérieur de l'appareil car ils pourraient toucher des points de tension dangereux ou provoquer des court-circuits : il y a risque d'incendie ou d'électrocution. Veillez à ne jamais exposer l'appareil à des gouttes ou des jets d'eau. Ne déposez aucun objet contenant un liquide (un vase, par exemple) sur l'appareil. Ne déposez pas de bougies ou d'autres objets brûlants sur cet appareil.
17. Piles
Songez à l'environnement et veillez dès lors à respecter les consignes officielles pour la liquidation de piles épuisées.
18. Veillez à n'installer cet appareil que dans un rack ou un meuble qui n'entrave pas la ventilation. Laissez un espace libre de 20 cm au-dessus et à côté de l'appareil ainsi que 10 cm en face arrière. La face arrière du rack ou du meuble doit se trouver à 10 cm ou plus du mur pour assurer une aération adéquate en vue de dissiper la chaleur.

AVERTISSEMENT POUR
SUPPORTS À ROULETTES



S3125A

Précautions

1. **Enregistrement et droits d'auteur**—Outre pour l'utilisation privée, tout enregistrement d'œuvres protégées par des droits d'auteur est interdit sans l'accord préalable du détenteur de ces droits.
2. **Fusible**—Le fusible à l'intérieur du appareil ne peut pas être remplacé par l'utilisateur. Si vous n'arrivez pas à mettre l'appareil sous tension, adressez-vous à votre revendeur Onkyo.
3. **Entretien**—Essayez régulièrement le boîtier de l'appareil avec un chiffon doux et sec. Vous pouvez éliminer les taches rebelles avec un chiffon légèrement imbibé d'eau et de détergent doux. Essayez ensuite l'appareil avec un chiffon propre et sec. N'utilisez jamais de chiffons rêches, de dissolvant, d'alcool ou d'autres solvants chimiques car ceux-ci pourraient endommager la finition ou faire disparaître la sérigraphie du boîtier.

4. Alimentation

AVERTISSEMENT

LISEZ LES CONSIGNES SUIVANTES AVANT DE BRANCHER L'APPAREIL AU SECTEUR POUR LA PREMIÈRE FOIS.

La tension du secteur change selon le pays. Vérifiez que la tension du secteur dans votre région correspond aux caractéristiques électriques figurant en face arrière de l'appareil (CA 230 V, 50 Hz ou CA 120 V, 60 Hz, par exemple).

Pour débrancher l'unité du secteur, veuillez déconnecter le cordon d'alimentation. Songez à faire le nécessaire pour que la fiche du cordon soit accessible à tout moment.

Modèle américain du nord

En appuyant sur le bouton [ON/STANDBY] pour passer en mode Standby, vous n'éteignez pas l'appareil. Si vous n'avez pas l'intention d'utiliser l'appareil pendant une période prolongée, débranchez-le de la prise de courant.

5. Prévention de la perte d'acuité auditive

Prudence

Une pression sonore excessive provenant d'oreillettes ou d'un casque peut entraîner une perte d'acuité auditive.

6. Piles et exposition à la chaleur

Avertissement

Évitez d'exposer les piles (dans leur emballage ou installées dans un appareil) à une chaleur excessive (en plein soleil, près d'un feu etc.).

7. **Ne touchez jamais cet appareil avec des mains mouillées**—Ne manipulez jamais cet appareil ou son cordon d'alimentation avec des mains mouillées ou humides. Si de l'eau ou tout autre liquide pénètre à l'intérieur de l'appareil, faites-le vérifier par votre revendeur Onkyo.

8. Remarques concernant la manipulation

- Si vous devez transporter cet appareil, servez-vous de l'emballage d'origine pour l'emballer comme il l'était lors de son acquisition.
- Ne posez pas d'objets en caoutchouc ou en plastique à demeure sur cet appareil car ils risquent de laisser des marques sur le boîtier.
- Les panneaux supérieur et latéraux de l'appareil peuvent devenir chauds après un usage prolongé. C'est parfaitement normal.
- Si vous n'utilisez pas l'appareil durant une période assez longue, il risque de ne pas fonctionner convenablement à la prochaine mise sous tension; veillez donc à l'utiliser de temps en temps.

Précautions concernant les enceintes

Emplacement

- Le coffret du caisson de grave est en bois, et il est donc très sensible aux extrêmes de température et d'humidité. Ne le mettez pas en plein soleil ni dans des endroits humides, par exemple près d'un climatiseur, un humidificateur, une salle de bains ou une cuisine.
- Ne posez jamais de récipient contenant de l'eau ou d'autres liquides à proximité des enceintes. Si du liquide est renversé sur les enceintes, les haut-parleurs pourraient être endommagés.
- Placez les enceintes uniquement sur une surface ferme et stable, libre de toute source de vibrations. Ne les posez pas sur une surface qui n'est pas bien plane car elles pourraient tomber et provoquer des dommages. Cela réduirait en outre la qualité du son.
- Le caisson de grave actif est conçu pour être utilisé uniquement en position verticale. Ne vous en servez jamais en position horizontale ou inclinée.
- L'utilisation de cet appareil à proximité d'une platine, d'un lecteur CD ou d'un lecteur DVD/BD peut provoquer du Larsen ou des sauts pendant la lecture du disque. Si vous rencontrez ce problème, diminuez le volume de l'appareil ou éloignez-le de la platine d'un lecteur CD ou d'un lecteur DVD/BD.

Utilisation à proximité d'un téléviseur ou écran d'ordinateur

Les téléviseurs et écrans d'ordinateur sont sensibles aux champs magnétiques et leur image peut donc être affectée (déformation ou décoloration) par la proximité d'enceintes conventionnelles. Pour éviter ce problème, les enceintes du SKF-370 et SKC-370 sont dotées d'un blindage magnétique. Toutefois, dans certains cas, vous pourriez remarquer une décoloration de l'image. Dans ce cas, mettez le téléviseur ou l'écran d'ordinateur hors tension, attendez 15 à 30 minutes et remettez-le sous tension. En principe, cette manipulation active une fonction de démagnétisation qui neutralise le champ magnétique et élimine ainsi tout effet de décoloration. Si ce phénomène de décoloration persiste, éloignez les enceintes du téléviseur ou de l'écran d'ordinateur. Notez que cette décoloration peut aussi être causée par une autre source magnétique ou un outil de démagnétisation placé trop près du téléviseur ou de l'écran d'ordinateur. Ne placez pas le système d'enceintes SKR-370 près d'un poste TV ou d'un écran d'ordinateur parce qu'il n'est pas équipé d'un blindage magnétique.

Mise en garde concernant le signal d'entrée

Les enceintes sont conçues pour reproduire des signaux musicaux normaux, à la puissance d'entrée maximum spécifiée. Si vous envoyez un des signaux suivants aux enceintes, cela même lorsque la puissance d'entrée est dans la plage spécifiée, un courant excessif risque d'être acheminé aux bobines des haut-parleurs, causant la rupture ou la fonte des fils:

1. Le bruit entre les stations provenant d'une radio FM mal accordée.
2. Le son produit lors de l'avance et du recul rapide d'une cassette.
3. Les sons aigus produits par un oscillateur, un instrument de musique électronique, etc.
4. L'oscillation d'un amplificateur.
5. Les signaux de test d'un CD de calibrage audio, etc.
6. Les clics et bruits sourds causés par la connexion ou déconnexion des câbles audio (mettez toujours l'amplificateur hors tension avant de brancher ou de débrancher tout câble.)
7. Le Larsen d'un microphone.

Table des matières

Introduction	
Remarques importantes pour votre sécurité	2
Précautions	3
Précautions concernant les enceintes	4
Contenu de l'emballage	5
Fonctions.....	7
Panneaux avant et arrière	8
Ensemble d'enceintes	12
Télécommande	13
Connexions	
Un son « comme au cinéma » dans votre salon	15
Branchement de l'ampli-tuner AV	16
Mise sous tension & Première utilisation	
Mise sous tension de l'ampli-tuner AV	35
Première utilisation.....	36
Manipulations de base	
Opérations de base.....	38
Ecouter la radio	42
Enregistrement.....	46
Utilisation des modes de reproduction	
Utilisation des mode d'écoute	47
Manipulations plus sophistiquées	
Configuration avancée	52
Piloter d'autres éléments	
Piloter d'autres éléments.....	60
Autres	
Dépannage.....	66
Fiche technique.....	69

* Pour rétablir les réglages d'usine de l'ampli-tuner AV, mettez-le sous tension et maintenez le bouton [VCR/DVR] enfoncé en appuyant sur le bouton [ON/STANDBY] (voyez page 66).

Contenu de l'emballage

Vérifiez que votre emballage contient tous les éléments:

Ampli-tuner AV HT-R370

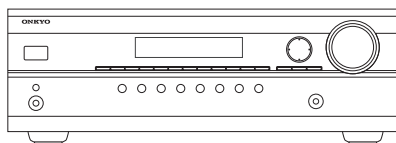

HT-R370

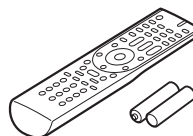

Télécommande et deux piles (AA/R6)



Antenne FM intérieure

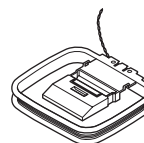

Antenne-cadre AM

* Dans les catalogues et sur les emballages, la lettre ajoutée à la fin du nom de produit indique la couleur. La fiche technique et le fonctionnement sont identiques, quelle que soit la couleur.

Système d'enceintes HTP-370

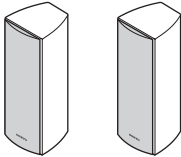
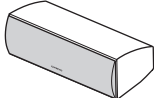
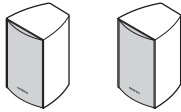
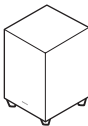
	Enceintes avant (SKF-370 G/D)
	Enceinte centrale (SKC-370)
	Enceintes Surround (SKR-370 G/D)
	Caisson de grave (SKW-370)

Accessoires pour enceintes

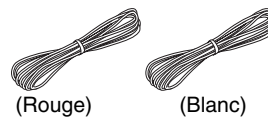

Câble pour enceintes avant de 3,5m (11 pieds)

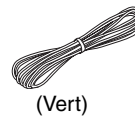

Câble pour enceinte centrale de 3m (10 pieds)

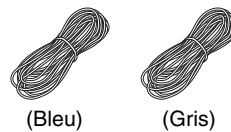

Câbles pour enceintes Surround de 8m (26 pieds)

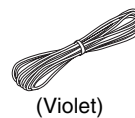

**Câbles d'enceinte pour le caisson de grave de 4,5m
(15 pieds)**

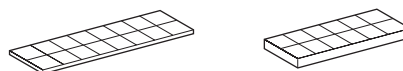

**16 patins en caoutchouc fin, 12 patins en
caoutchouc épais**



4 patins pour le caisson de grave

Fonctions

HT-R370 Ampli-tuner AV

- 110 W/canal @ 6Ω
- 100 W/canal @ 6Ω (IEC)
- 120 W/canal @ 6Ω (JEITA)
- Transformateur haute puissance H.C.P.S. (« High Current Power Supply »)
- Dolby Digital et Pro Logic II^{*1}
- DTS et DTS Neo:6 5.1^{*2}
- Music Optimizer^{*3} pour fichiers audio numériques
- CinemaFILTER
- 3 entrées HDMI^{*4} et 1 sortie (Passthru)
- Conversion vidéo composantes (2 entrées, 1 sortie)
- Entrée avant « PORTABLE » pour iPod^{®*} et lecteurs MP3
- 3 entrées numériques assignables (2 optiques, 1 coaxiales)
- Circuit d'enceintes A/B
- Connecteurs d'enceinte compatibles fiche banane (Enceinte avant A uniquement)
- Bornes d'enceinte avec code couleur
- Audyssey EQ^{*5} pour corriger les problèmes d'acoustique en salle
- Correction physiologique Audyssey Dynamic EQ^{*5}
- Audyssey Dynamic Volume^{*5} pour préserver un niveau d'écoute et une plage dynamique optimaux
- EX.BASS pour des graves naturelles plus profondes
- Fréquence de transfert réglable (40/50/60/80/100/120/150/200 Hz)
- Contrôle synchro audio-vidéo (jusqu'à 100 ms par palier de 20 ms)
- Fonction « Theater Dimensional Virtual Surround »^{*6}
- Télécommande compatible RI



Fabriqué sous licence de Dolby Laboratories. « Dolby », « Pro Logic » et le logo double D sont des marques commerciales de Dolby Laboratories.



Fabriqué sous licence sous les numéros de brevets américains : 5,451,942 ; 5,956,674 ; 5,974,380 ; 5,978,762 ; 6,226,616 ; 6,487,535 ; 7,003,467 et d'autres brevets américains et internationaux délivrés et en instance. DTS, DTS Digital Surround et Neo:6 sont des marques déposées et les logos, le symbole DTS et DTS 96/24 sont des marques de DTS, Inc. © 1996-2008 DTS, Inc. Tous droits réservés.

^{*3} Music Optimizer[™] est une marque commerciale de Onkyo Corporation.



HDMI, le logo HDMI et « High-Definition Multimedia Interface » sont des marques commerciales ou déposées de HDMI Licensing, LLC.



Fabriqué sous licence d'Audyssey Laboratories. Brevets américains et étrangers en instance. Audyssey EQ[™], Audyssey Dynamic Volume[™] et Audyssey Dynamic EQ[™] sont des marques d'Audyssey Laboratories.



Theater-Dimensional est une marque commerciale de Onkyo Corporation.

* Apple et iPod sont des marques commerciales d'Apple Inc., déposées aux Etats-Unis et dans d'autres pays.

Ensemble d'enceintes HTP-370

Enceintes avant gauche/droite SKF-370 à gamme étendue

Enceinte centrale SKC-370 à gamme étendue

- Haut-parleur full-range de 8 cm (3-1/4")
- Finition laquée
- Puissance d'entrée maximum: 120 W
- Blindage magnétique
- Câbles et bornier d'enceintes à code couleur
- Impédance de 6Ω

Enceintes surround gauche/droite SKR-370 à gamme étendue

- Haut-parleur full-range de 8 cm
- Puissance d'entrée maximum: 120 W
- Finition laquée
- Impédance de 6Ω
- Câbles et bornier d'enceintes à code couleur

Caisson de grave bass reflex SKW-370

- Caisson de grave à cône de 20 cm (8")
- « Down-Firing »
- Câbles et bornier d'enceintes à code couleur

Panneaux avant et arrière

Panneau avant

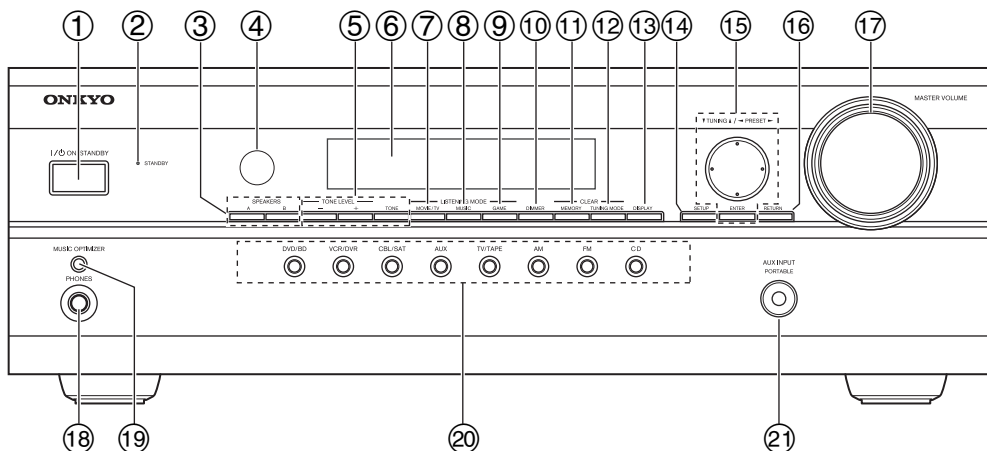

La véritable façade comporte plusieurs logos. Ils ne sont pas repris ici afin de rendre le schéma plus clair.

Les numéros de page entre parenthèses indiquent où trouver les explications à propos de chaque élément.

- ① **Bouton ON/STANDBY (35)**
Met l'ampli-tuner AV sous tension ou en mode de veille.
- ② **Témoin STANDBY (35)**
S'allume quand l'ampli-tuner AV entre en mode de veille. Il clignote quand l'appareil reçoit un signal de la télécommande.
- ③ **Boutons SPEAKERS A & B (15, 38)**
Permettent d'activer ou de couper séparément les enceintes A et B.
- ④ **Capteur de télécommande (14)**
Ce capteur reçoit les signaux de la télécommande.
- ⑤ **Boutons -, + et TONE (40)**
Sert à régler le timbre (le grave et l'aigu).
- ⑥ **Écran**
Voyez « Ecran » page 9.
- ⑦ **Bouton MOVIE/TV (47)**
Sélectionne les modes d'écoute pour les films et la télévision.
- ⑧ **Bouton MUSIC (47)**
Sélectionne les modes d'écoute pour la musique.
- ⑨ **Bouton GAME (47)**
Sélectionne les modes d'écoute pour les jeux vidéo.
- ⑩ **Bouton DIMMER (39)**
Règle la luminosité de l'écran.
- ⑪ **Bouton MEMORY (45)**
Mémorise et efface les présélections radio.
- ⑫ **Bouton TUNING MODE (43)**
Sélectionne le mode de recherche de stations de radio AM et FM: automatique ou manuel.
- ⑬ **Bouton DISPLAY (40, 44)**
Définit le type d'informations que vous voulez afficher à l'écran.
- ⑭ **Bouton SETUP**
Ouvre et ferme les menus de configuration.
- ⑮ **Boutons fléchés/TUNING/PRESET & ENTER**
Avec une source AM et FM, les boutons TUNING [▲]/[▼] permettent de rechercher une station (syntoniser) et les boutons PRESET [◀]/[▶] de choisir les présélections (voyez page 45). Avec les menus, ces boutons servent de boutons de curseur et permettent de sélectionner et de régler des paramètres. Le bouton [ENTER] est également utilisé avec les menus de configuration.
- ⑯ **Bouton RETURN**
Retourne au dernier menu de configuration affiché.

Panneaux avant et arrière—suite

Pour en savoir plus, voyez les pages indiquées entre parenthèses.

- ⑰ **Commande MASTER VOLUME (38)**
Règle le volume de l'ampli-tuner AV de Min, 1 à 79 ou Max.
- ⑱ **Prise PHONES (40)**
Cette prise d'1/4" permet de brancher un casque stéréo disponible en option.
- ⑲ **Bouton MUSIC OPTIMIZER (41, 59)**
Active/coupe la fonction « Music Optimizer ».
- ⑳ **Boutons de sélection d'entrée (38)**
Sélection d'une des sources d'entrée suivantes: DVD/BD, VCR/DVR, CBL/SAT, AUX, TV/TAPE, AM, FM, CD.
- ㉑ **AUX INPUT PORTABLE (30):**
Sert à raccorder un lecteur audio portable.

Ecran

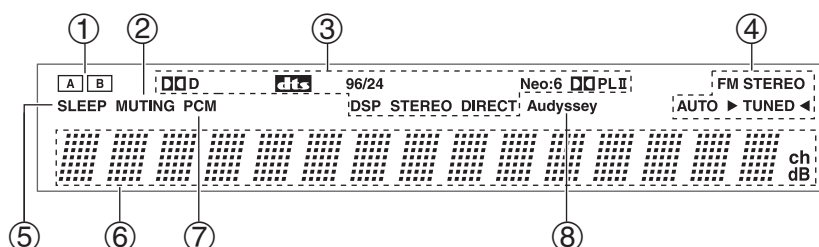

Pour en savoir plus, voyez les pages indiquées entre parenthèses.

- ① **Témoins des enceintes A et B (15, 38)**
« A » s'affiche quand vous choisissez le groupe d'enceintes « A ». « B » s'affiche quand vous sélectionnez le groupe d'enceintes « B ».
- ② **Témoin MUTING (39)**
Clignote quand l'étouffement du ampli-tuner AV est actif.
- ③ **Témoins de mode d'écoute et de format (47)**
Indiquent le mode d'écoute et le format du signal d'entrée audio actuellement choisis.
- ④ **Témoins du tuner (43)**
FM STEREO (43):
S'allume quand l'ampli-tuner AV reçoit une station FM en stéréo.
AUTO (43):
Pour la radio AM et FM, ce témoin s'allume quand vous activez la recherche automatique de stations et s'éteint quand vous passez en recherche manuelle.
TUNED (43):
S'allume quand l'ampli-tuner AV trouve une station au signal suffisamment puissant.
- ⑤ **Témoin SLEEP (39)**
S'allume quand vous activez la fonction de veille.
- ⑥ **Zone de message**
Affiche des informations diverses.
- ⑦ **Témoins d'entrée audio**
Indiquent le type de signal d'entrée audio choisi comme source: PCM.
- ⑧ **Témoin Audyssey (54)**
S'allume lorsque l'option « Réglages d'égalisation » est réglée sur « Audyssey ».

Panneau arrière

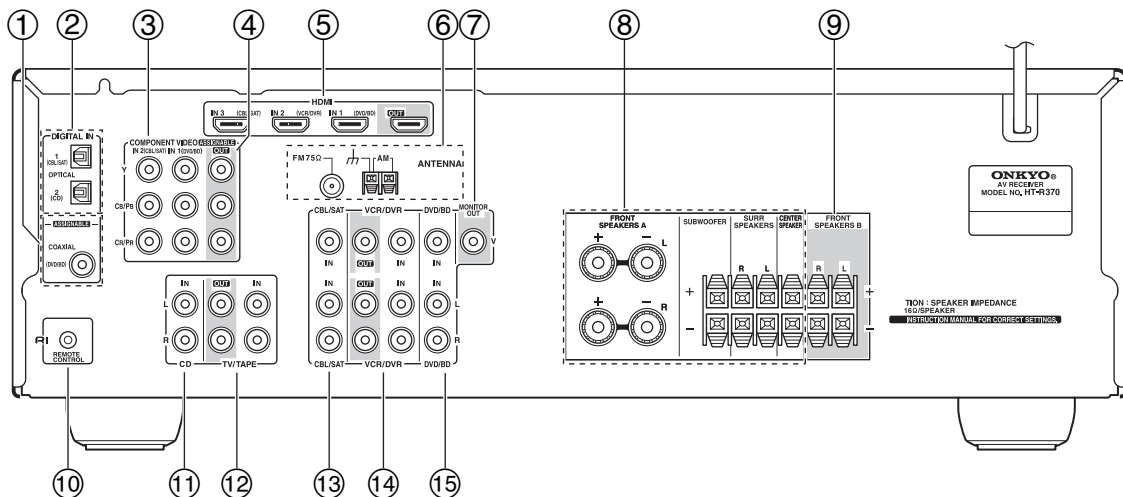

① **DIGITAL IN COAXIAL**

Ces entrées audio numériques coaxiales permettent de brancher la sortie audio numérique coaxiale d'un lecteur CD ou DVD/BD ou d'un autre appareil. Ces entrées sont assignables; vous pouvez donc attribuer chaque source à un sélecteur d'entrée selon la configuration voulue. Voyez « Configuration d'entrée numérique » page 36.

② **DIGITAL IN OPTICAL 1 et 2**

Ces entrées audio numériques optiques permettent de brancher un lecteur CD ou DVD/BD et d'autres éléments dotés d'une sortie audio numérique optique. Ces entrées sont assignables; vous pouvez donc attribuer chaque source à un sélecteur d'entrée selon la configuration voulue. Voyez « Configuration d'entrée numérique » page 36.

③ **COMPONENT VIDEO IN 1 et 2**

Ces entrées vidéo composant RCA permettent de brancher des éléments munis d'une sortie vidéo composant, comme un lecteur DVD/BD, un enregistreur DVD/BD ou un enregistreur vidéo numérique. Ces entrées sont assignables; vous pouvez donc attribuer chaque source à un sélecteur d'entrée selon la configuration voulue. Voyez « Réglage de l'entrée vidéo composant » page 36.

④ **COMPONENT VIDEO OUT**

Cette sortie vidéo composant RCA/cinch permet de brancher un téléviseur ou projecteur doté d'une entrée vidéo composant.

⑤ **HDMI IN 1–3 et OUT**

Les connexions HDMI (interface multimédia haute définition) transmettent des signaux numériques audio et vidéo.

Les entrées HDMI permettent de brancher des éléments munis d'une sortie HDMI, comme un lecteur DVD/BD, un enregistreur DVD/BD ou un enregistreur vidéo numérique.

Les sorties HDMI permet de brancher un téléviseur ou un projecteur doté d'une entrée HDMI.

⑥ **AM et FM ANTENNA**

Les bornes à poussoir AM servent à brancher une antenne AM. La prise FM sert à brancher une antenne FM.

⑦ **MONITOR OUT**

Branchez la prise vidéo composite à une entrée vidéo de votre téléviseur ou projecteur.

⑧ **FRONT SPEAKERS A, CENTER et SURR L/R SPEAKERS et SUBWOOFER**

Ces bornes et ces bornes à poussoir permettent de brancher l'enceinte A.

⑨ **FRONT SPEAKERS B**

Ces bornes à poussoir servent à brancher le groupe d'enceintes B.

⑩ **RI REMOTE CONTROL**

Cette prise **RI** (Remote Interactive) peut être reliée à la prise **RI** d'un autre élément Onkyo compatible **RI** permettant un pilotage à distance du système. Pour utiliser **RI**, vous devez établir une connexion audio analogique (RCA) entre l'ampli-tuner AV et l'autre élément AV, même si ceux-ci utilisent une connexion numérique.

⑪ **CD IN**

Ces entrées analogiques permettent de brancher les sorties analogiques d'un lecteur CD.

⑫ **TV/TAPE IN/OUT**

L'entrée et la sortie audio analogiques permettent de brancher un enregistreur avec une entrée et une sortie audio analogiques (cassette, MD, etc).

⑬ **CBL/SAT IN**

Permet de brancher un tuner câble ou satellite. Les prises d'entrée vidéo composite sont destinées au signal vidéo et les prises d'entrée audio analogique au signal audio.

⑭ **VCR/DVR IN/OUT**

Vous pouvez brancher un élément vidéo comme un magnétoscope ou un enregistreur vidéo numérique pour l'enregistrement et la lecture. Les prises d'entrée et de sortie vidéo composite sont destinées au signal vidéo et les prises d'entrée audio analogique au signal audio.

⑮ **DVD/BD IN**

Cette entrée permet de brancher un lecteur DVD/BD. Les prises d'entrée vidéo composite sont destinées au signal vidéo et les prises d'entrée audio analogique au signal audio.

Pour en savoir plus sur les connexions, voyez page 15–34.

Ensemble d'enceintes

Enceintes Avant, Centrale, Surround, & Caisson de Grave (SKF-370, SKC-370, SKR-370, SKW-370)

■ Arrière

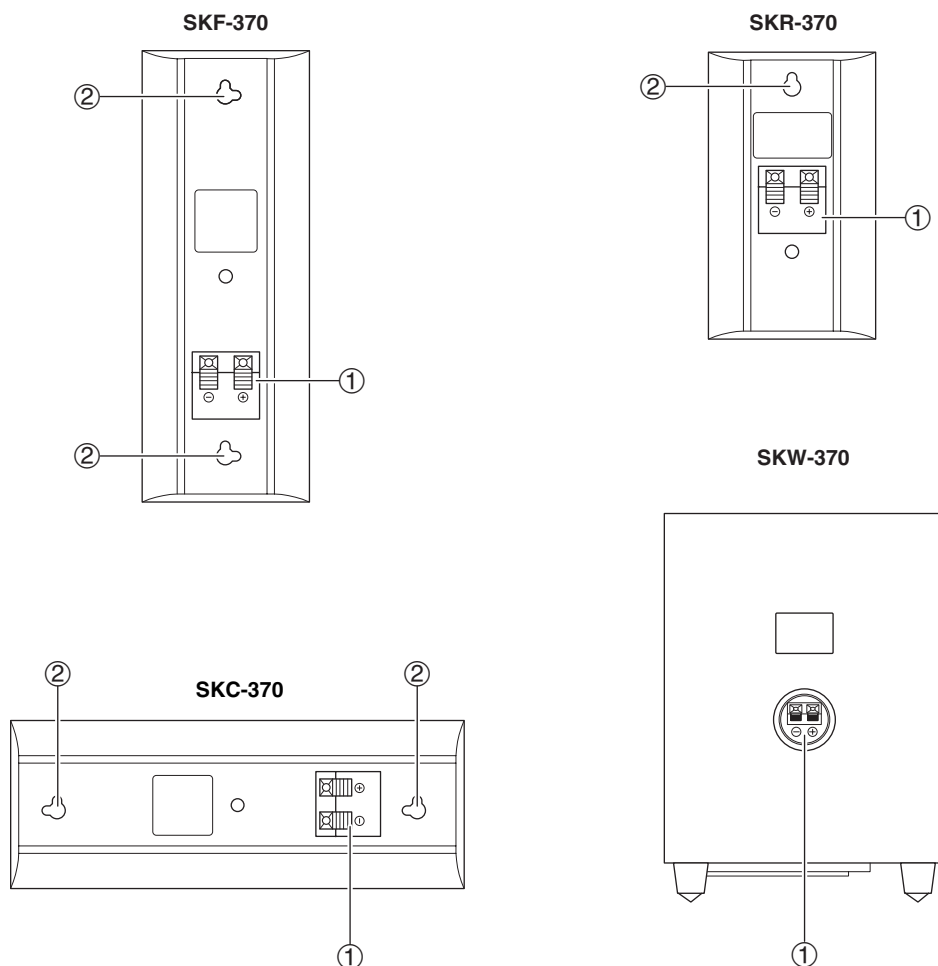

① Bornes d'enceinte

Ces bornes à poussoir servent à brancher l'enceinte à votre HT-R370 à l'aide des câbles fournis. Les câbles d'enceintes fournis avec ce système disposent d'un code de couleurs qui facilite leur identification. Il vous suffit de brancher chaque câble à la borne positive de la couleur correspondante.

② Fente de montage mural

Cette fente en forme de trou de serrure permet de fixer l'enceinte au mur. Voyez les instructions de montage page 18.

Prudence:

Les grilles frontales ne sont pas conçues pour être enlevées. N'essayez donc pas de les enlever de force car cela les endommagerait.

Télécommande

Pilotage de l'ampli-tuner AV

Pour piloter l'ampli-tuner AV, appuyez sur le bouton **[RECEIVER]** pour sélectionner le mode Receiver. La télécommande permet de piloter un lecteur DVD/BD, un lecteur CD et d'autres éléments. Voyez page 60 pour en savoir plus.

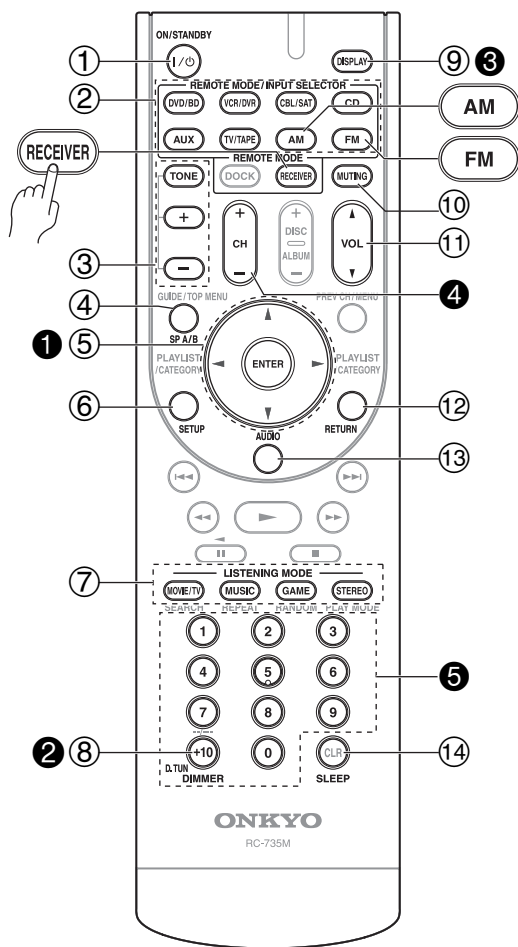

Pour en savoir plus, voyez les pages indiquées entre parenthèses.

- ① **Bouton ON/STANDBY (35)**
Met l'ampli-tuner AV sous tension ou en mode de veille.
- ② **Boutons REMOTE MODE/INPUT SELECTOR (38, 62–65)**
Permettent de sélectionner les modes de la télécommande et les sources d'entrée.
- ③ **Boutons TONE, + et – (40)**
Sert à régler le timbre (le grave et l'aigu).

- ④ **Bouton SP A/B (15, 38)**
Permettent d'activer et de couper séparément les enceintes « A » et « B ».
- ⑤ **Boutons de curseur [▲]/[▼]/[◀]/[▶] et bouton ENTER**
Sélection et réglage des paramètres.
- ⑥ **Bouton SETUP**
Permet d'accéder à divers paramètres.
- ⑦ **Boutons LISTENING MODE (47)**
Permettent de choisir un mode d'écoute.
- ⑧ **Bouton DIMMER (39)**
Règle la luminosité de l'écran.
- ⑨ **Bouton DISPLAY (40)**
Permet d'afficher diverses informations sur la source d'entrée actuellement choisie.
- ⑩ **Bouton MUTING (39)**
Coupe ou active l'ampli-tuner AV.
- ⑪ **Boutons VOL [▲]/[▼] (38)**
Réglage de volume de l'ampli-tuner AV, quel que soit le mode de télécommande actuellement choisi.
- ⑫ **Bouton RETURN**
Retourne à l'affichage précédent pendant les changements de réglages.
- ⑬ **Bouton AUDIO (41, 58)**
Permet de modifier les réglages audio.
- ⑭ **Bouton SLEEP (39)**
Permet d'activer la fonction de veille.

■ Pilotage du tuner

Pour piloter le tuner de l'ampli-tuner AV, appuyez sur le bouton [AM], [FM].

- ① **Boutons fléchés [▲]/[▼]**
Recherche d'une station radio.
- ② **Bouton D.TUN (44)**
Active le mode d'accès direct.
- ③ **Bouton DISPLAY (44)**
Affiche des informations relatives à la bande, la fréquence, le numéro de mémoire etc.
- ④ **Bouton CH +/- (45)**
Choix des présélections radio.
- ⑤ **Boutons numériques (44)**
Permettent de sélectionner directement les stations AM et FM (En mode syntonisation directe).

Remarque :

Vous pouvez également piloter une platine à cassette Onkyo branchée via **RI** en mode Receiver (voyez page 65).

Installation des piles

- 1 Pour ouvrir le compartiment des piles, appuyez sur le petit levier et retirez le couvercle.**

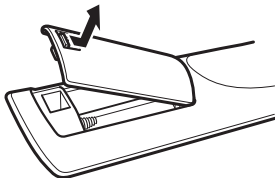

- 2 Insérez les deux piles (AA/R6) fournies en respectant le schéma de polarité à l'intérieur du compartiment des piles.**

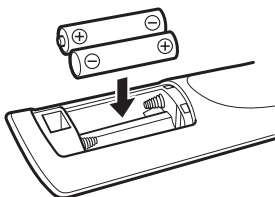

- 3 Fermez le couvercle en appuyant dessus.**

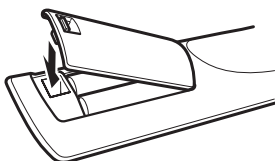

Remarques :

- Si la télécommande ne fonctionne plus correctement, remplacez les piles.
- Ne mélangez jamais des piles neuves avec des piles usagées ni des types de piles différents.
- Pour éviter tout risque de fuite et de corrosion, retirez les piles si vous ne comptez pas utiliser la télécommande pendant une période prolongée.
- Si les piles sont épuisées, retirez-les immédiatement pour éviter tout risque de fuite et de corrosion.

Orientation de la télécommande

Quand vous utilisez la télécommande, orientez-la toujours vers le capteur de télécommande de l'ampli-tuner AV.

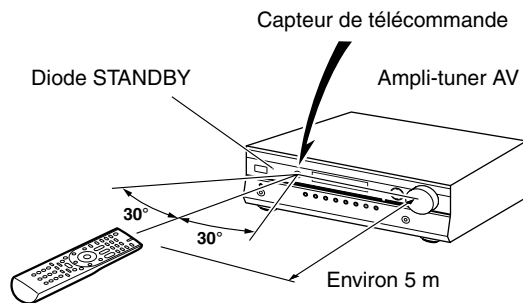

Remarques :

- Si l'ampli-tuner AV est exposé à une forte source d'éclairage ou aux rayons du soleil, il pourrait ne pas capter le signal de la télécommande. Tenez-en compte lors du choix de l'emplacement.
- L'utilisation d'une autre télécommande du même type dans la même pièce ou la présence d'un appareil émettant des rayons infrarouge à proximité de l'ampli-tuner AV peut provoquer des interférences.
- Ne posez jamais d'objet (livres, etc.) sur la télécommande car cela risquerait d'enfoncer accidentellement une touche et d'épuiser les piles.
- Si vous placez l'ampli-tuner AV dans un meuble muni d'une porte en verre fumé, l'appareil peut ne pas capter le signal de la télécommande. Tenez-en compte lors du choix de l'emplacement.
- Si un obstacle se trouve entre l'ampli-tuner AV et la télécommande, l'appareil ne captera pas les signaux de la télécommande.

Un son « comme au cinéma » dans votre salon

Groupes d'enceintes A et B

L'ampli-tuner AV permet d'utiliser deux groupes d'enceintes: le *groupe d'enceintes A* et le *groupe d'enceintes B*. Utilisez le **groupe d'enceintes A** dans la pièce principale pour pouvoir bénéficier de 5,1 canaux.

* Lorsque le **groupe d'enceintes B** est activé, le groupe d'enceintes A est limité à 2,1 canaux.

Le groupe d'enceintes B peut être utilisé dans une autre pièce et propose une lecture stéréo (2 canaux).

Ampli-tuner AV

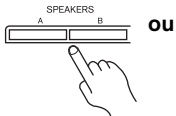

Télécommande de



Groupe d'enceintes A	Groupe d'enceintes B	Témoin	Sortie
Activé	Activé	A B	Groupe A: 2,1 canaux Groupe B: 2 canaux
	Coupé	A	Groupe A: 5,1 canaux
Coupé	Activé	B	Groupe B: 2 canaux
	Coupé		Pas de son

Groupe d'enceintes A: Pièce principale

Enceinte centrale (SKC-370)

Cette enceinte enrichit le son des enceintes avant. Elle accentue les déplacements dans le champ sonore et produit une image sonore intégrale. Dans les films, elle reproduit surtout les dialogues.

Posez-la près du téléviseur et orientez-la vers vous, en la plaçant environ à hauteur d'oreille ou à la même hauteur que les enceintes avant gauche et droite.

* Quand le groupe d'enceintes B est activé, cette enceinte ne produit aucun son.

Subwoofer (SKW-370)

Le subwoofer reproduit les signaux graves du canal LFE (« Low-Frequency Effects » ou effets basse fréquence). En général, vous obtiendrez une reproduction optimale des graves en plaçant le subwoofer dans un coin avant de la pièce ou à un tiers de la largeur du mur, comme illustré.

Astuce: Pour trouver l'emplacement optimal du subwoofer, lancez un film ou de la musique avec de superbes graves et déplacez le subwoofer dans la pièce jusqu'à ce que vous trouviez l'emplacement qui vous convient le mieux.

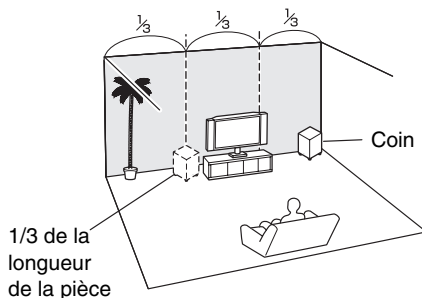

Enceintes avant gauche et droite (SKF-370 G/D)

Elles reproduisent le son global. Dans une installation Home Theater, elles sont la clé de voûte de l'image sonore. Installez-les face à la position d'écoute, plus ou moins à hauteur de l'oreille et à égale distance du téléviseur. Orientez-les vers l'intérieur.

Les enceintes HTP-360 sont illustrées

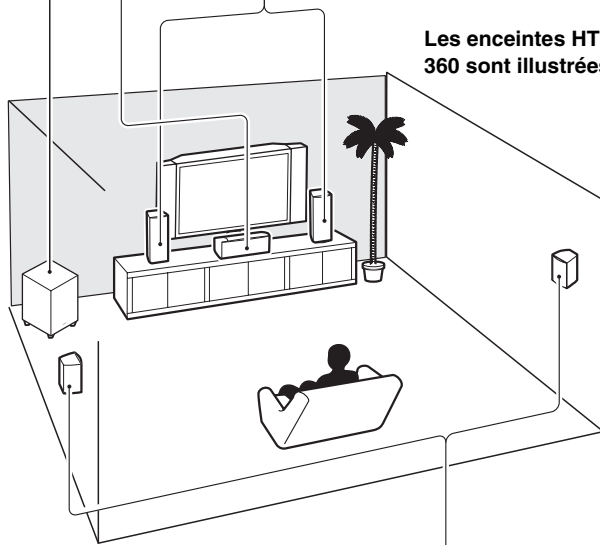

Groupe d'enceintes B: Pièce secondaire

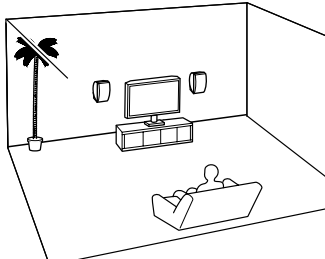

Enceintes Surround gauche et droite (SKR-370 G/D)

Ces enceintes assurent une localisation précise du son et un réalisme sonore accru. Placez-les de part et d'autre du spectateur (ou légèrement en retrait), environ 60–100 cm au-dessus de la hauteur de l'oreille. L'idéal est de les placer à égale distance du spectateur.

* Quand le groupe d'enceintes B est activé, ces enceintes ne produisent aucun son.

Branchement de l'ampli-tuner AV

Branchement des enceintes

Précautions lors de la connexion des enceintes

Lisez ces consignes avant de brancher les enceintes:

- Servez-vous exclusivement d'enceintes d'une impédance de **6Ω ou plus**. Si vous utilisez des enceintes d'une impédance plus basse ou si vous utilisez l'amplificateur à des niveaux élevés de façon prolongée, le circuit de protection interne peut entrer en action.
- Débranchez l'appareil du secteur avant d'effectuer les connexions!
- Lisez les instructions figurant dans le manuel des enceintes.
- Soyez attentif à la polarité des câbles de haut-parleur. Reliez la borne de pôle positif (+) au pôle positif (+) de l'enceinte et la borne de pôle négatif (-) au pôle négatif (-) de l'enceinte. Une inversion de la polarité produit un déphasage qui diminue la qualité sonore.
- Evitez les câbles de longueur excessive et les câbles trop minces car cela pourrait affecter le son.
- Veillez en outre à ce que les fils ne court-circuitent pas les pôles positif et négatif. Cela pourrait endommager l'ampli-tuner AV.

FRONT SPEAKERS A

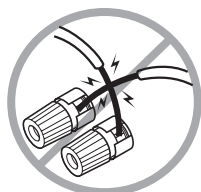

DIVERS

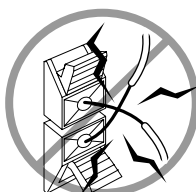

- Ne connectez jamais qu'un seul fil à chaque borne. Sans cela, vous risquez d'endommager l'ampli-tuner AV.
- Evitez de relier une enceinte à plusieurs bornes.

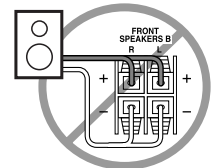
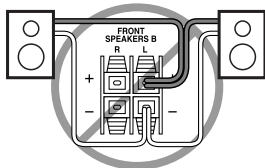
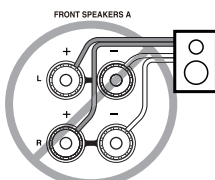
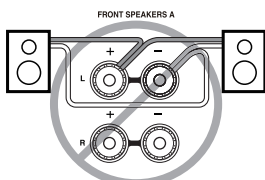

- Si vous utilisez des fiches bananes, serrez le connecteur d'enceinte avant de les insérer.
- N'insérez pas le cordon d'enceinte directement dans l'orifice central du connecteur d'enceinte.

Connexion des câbles d'enceintes

Les pôles positifs (+) des bornes d'enceintes du ampli-tuner AV disposent d'un code de couleurs qui facilite leur identification. (Les pôles négatifs (-) des bornes d'enceintes sont noirs.)

Borne d'enceinte	Couleur
Avant gauche	Blanc
Avant droite	Rouge
Centrale	Vert
Surround gauche	Bleu
Surround droite	Gris
Subwoofer	Violet

FRONT SPEAKERS A

- 1** Dénudez environ 15 mm de la gaine aux deux extrémités des câbles d'enceintes. (Les câbles fournis ont déjà été dénudés.)

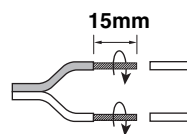

- 2** Dévissez la vis de la borne.



- 3** Insérez la portion dénudée du fil aussi loin que possible dans l'ouverture.



- 4** Resserrez la vis de la borne.



Branchement de l'ampli-tuner AV—suite

DIVERS

- 1** Dénudez environ 10 mm de la gaine aux deux extrémités des câbles d'enceintes. (Les câbles fournis ont déjà été dénudés.)

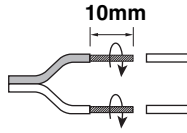

- 2** Appuyez sur le levier de la borne, insérez le fil dans l'orifice et relâchez le levier. Vérifiez que les bornes sont bien en contact avec les fils et non avec leur gaine.

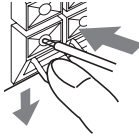

L'illustration ci-dessous indique la correspondance entre les enceintes et chaque paire de bornes.

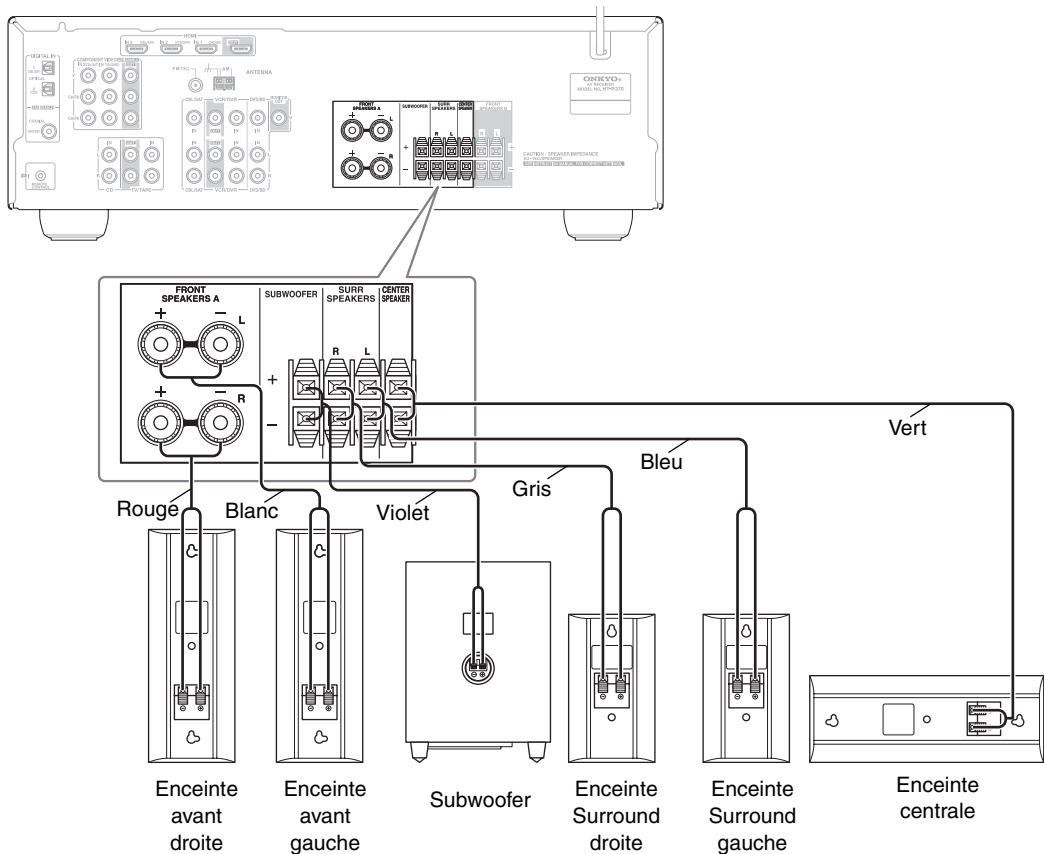

Montage mural

Les fentes de montage mural permettent de fixer facilement les enceintes aux murs. Pour éviter que les enceintes ne vibrent contre les murs, fixez deux patins en caoutchouc épais fournis au dos de chaque enceinte.

Pour monter les enceintes avant ou surround en position verticale, fixez fermement des vis au mur et accrochez chaque enceinte en insérant une vis dans la fente de montage mural illustrée.

Enceintes Avant (SKF-370)

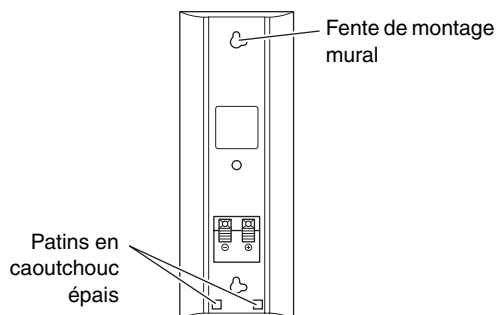

Enceintes Surround (SKR-370)

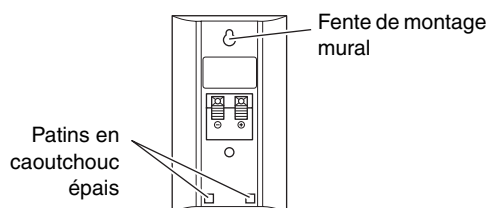

Pour monter l'enceinte centrale en position horizontale, fixez fermement deux vis au mur et accrochez l'enceinte en introduisant ces vis dans les deux fentes de montage mural illustrées.

Enceinte centrale (SKC-370)

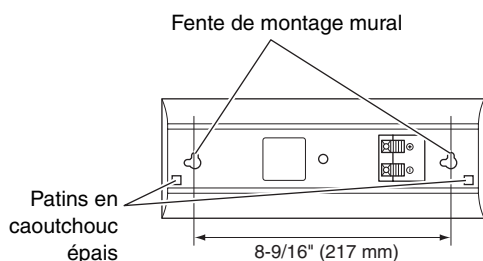

Attention:

La capacité de support d'une vis dépend de la manière dont elle est fixée au mur. En présence de murs creux, fixez chaque vis à un montant. Si les murs ne comportent pas de montants ou sont très durs, procurez-vous des chevilles appropriées.

Utilisez des vis dont le diamètre de la tête ne dépasse pas 9 mm (5/16") et dont le diamètre du pas ne dépasse pas 4 mm (1/8"). Si les murs sont creux, vérifiez qu'ils ne cachent pas des conduites d'eau ou d'électricité à l'aide

d'un détecteur de câble/tuyau avant de percer le moindre trou.

Veillez à conserver un espace de 5 mm (3/16") – 10 mm (7/16") entre le mur et la base de la tête de la vis.

(Nous vous conseillons de consulter un spécialiste en installations cinéma à domicile.)

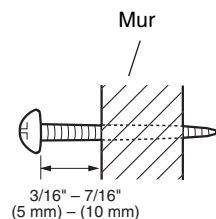

Utilisation des patins en caoutchouc pour une assise plus stable

Nous vous recommandons d'utiliser les patins en caoutchouc pour obtenir le meilleur son possible de vos enceintes. Les patins en caoutchouc empêchent les enceintes de bouger, ce qui garantit une configuration stable. Utilisez des patins en caoutchouc épais pour l'enceinte centrale et utilisez des patins en caoutchouc fin pour les autres enceintes.

Patins en caoutchouc fin

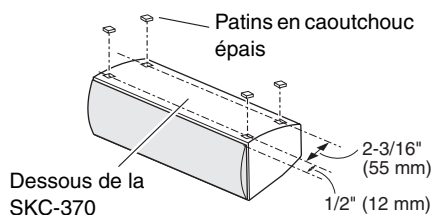
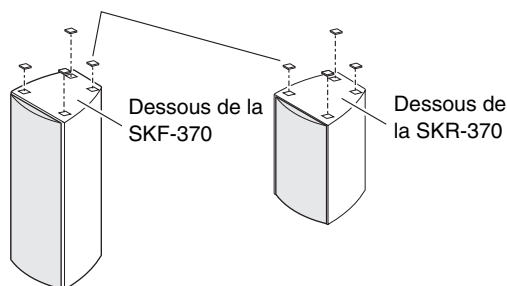

Utiliser les patins pour le subwoofer

Si le subwoofer est placé sur un sol dur (bois, vinyle, carrelage etc.), les pieds du subwoofer peuvent endommager le sol lors d'une lecture à volume élevé. Pour l'éviter, placez les patins fournis sous les pieds du subwoofer. Les patins offrent également une base stable au subwoofer.

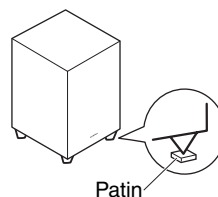

Branchement d'une antenne

Ce chapitre explique comment brancher l'antenne FM intérieure et l'antenne-cadre AM fournies. Vous apprendrez aussi comment brancher des antennes FM et AM extérieures disponibles dans le commerce. L'ampli-tuner AV ne capte aucun signal radio si vous n'avez pas connecté d'antenne. Veillez donc à brancher une antenne si vous comptez écouter la radio.

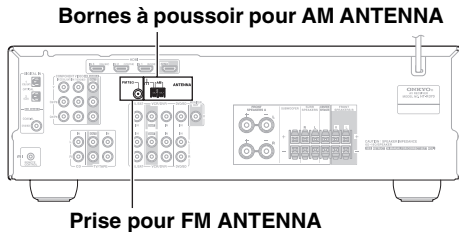

Connexion de l'antenne FM intérieure

L'antenne FM fournie est conçue exclusivement pour une utilisation intérieure.

1 Branchez l'antenne FM de la façon illustrée.

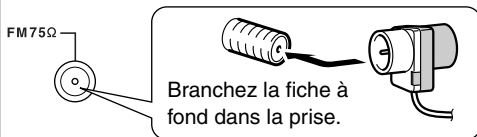

Dès que l'ampli-tuner AV est prêt pour l'utilisation, recherchez une station FM et déterminez l'emplacement idéal de l'antenne FM en vous basant sur la qualité du signal reçu.

2 Fixez l'antenne FM au mur à l'aide de punaises.

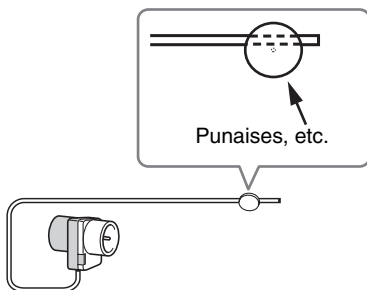

Attention:
Veillez à ne pas vous blesser avec les punaises.

Si la réception FM laisse à désirer avec l'antenne FM intérieure, remplacez celle-ci par une antenne FM extérieure (voyez page 20).

Connexion de l'antenne-cadre AM

L'antenne-cadre AM fournie est conçue exclusivement pour une utilisation intérieure.

1 Assemblez l'antenne-cadre AM en insérant les saillies dans le socle.

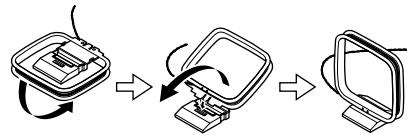

2 Insérez les deux fils de l'antenne-cadre AM dans les bornes à poussoir pour antenne AM.

(Cette antenne n'a pas de polarité. Vous pouvez donc brancher chaque fil dans une des deux bornes au choix.)

Vérifiez que les bornes à poussoir sont bien en contact avec les fils et non avec leur gaine.

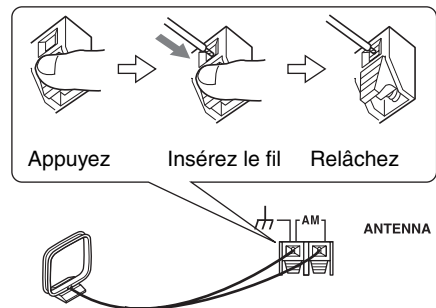

Dès que l'ampli-tuner AV est prêt pour l'utilisation, recherchez une station AM et déterminez l'emplacement idéal de l'antenne AM en vous basant sur la qualité du signal reçu. Placez l'antenne aussi loin que possible de l'ampli-tuner AV, d'un téléviseur, de câbles d'enceintes et de cordons d'alimentation.

Si la réception AM laisse à désirer avec l'antenne-cadre AM, remplacez celle-ci par une antenne AM extérieure (voyez page 20).

Branchement de l'ampli-tuner AV—suite

Connexion d'une antenne FM extérieure

Si la réception FM laisse à désirer avec l'antenne FM intérieure fournie, utilisez une antenne FM extérieure.

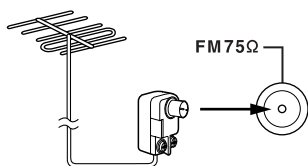

Remarques :

- Les antennes FM extérieures produisent une réception optimale en extérieur. Cependant, il suffit parfois de les installer dans un grenier pour obtenir une réception suffisante.
- Installez l'antenne FM extérieure en veillant à l'éloigner au maximum de grands immeubles. Il faut que l'antenne puisse recevoir correctement les ondes.
- Ne placez jamais l'antenne à proximité d'une source d'interférences (enseignes lumineuses, routes à circulation intense, etc.).
- Par mesure de sécurité, ne placez jamais d'antenne à proximité de lignes à haute tension ou d'appareils à haute tension.
- Une antenne extérieure doit être branchée à la terre conformément aux règlements en vigueur pour éviter les risques d'électrocution.

■ Utilisation d'un répartiteur d'antenne TV/FM

N'utilisez jamais la même antenne pour la réception de signaux FM et de programmes télévisés car cela pourrait produire des interférences. Si toutefois le manque d'espace ne permet que cette solution, utilisez un répartiteur d'antenne TV/FM.

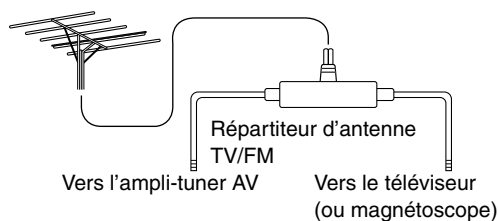

Connexion d'une antenne AM extérieure

Si l'antenne-cadre AM fournie ne suffit pas à obtenir une réception satisfaisante, vous pouvez ajouter une antenne AM extérieure.

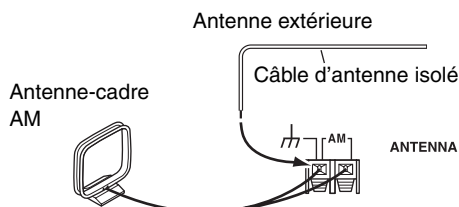

Dans la mesure du possible, placez l'antenne AM extérieure en position horizontale et à l'air libre. Cependant, il suffit parfois de l'installer au-dessus d'une fenêtre pour obtenir une réception suffisante. Ne débranchez en aucun cas l'antenne-cadre AM. Une antenne extérieure doit être branchée à la terre conformément aux règlements en vigueur pour éviter les risques d'électrocution.

Branchement de l'ampli-tuner AV—suite

Connexions AV

- Avant d'effectuer des connexions AV, consultez les manuels fournis avec les éléments AV.
- Ne branchez le cordon d'alimentation secteur qu'après avoir effectué et vérifié toutes les connexions audio et vidéo.

Prises numériques optiques

Les prises numériques optiques de l'ampli-tuner AV sont pourvues d'un clapet qui s'ouvre automatiquement quand vous insérez une fiche optique dans la prise. Ce clapet se referme quand vous ôtez la fiche. Enfoncez les fiches à fond dans les prises.

Attention:

Pour éviter d'endommager le clapet, maintenez la fiche optique droite lors de son insertion ou de son extraction.

Code de couleurs des prises RCA pour appareils AV

Les prises RCA pour appareils AV utilisent généralement un code de couleurs: rouge, blanc et jaune. Les prises et fiches rouges correspondent à l'entrée ou à la sortie droite (cette prise s'appelle généralement « R »). Les prises et fiches blanches correspondent à l'entrée ou à la sortie gauche (cette prise s'appelle généralement « L »). Les prises jaunes servent à relier une entrée ou une sortie composite (vidéo).



- Enfoncez chaque fiche à fond pour obtenir une connexion correcte (une connexion lâche peut provoquer du bruit ou un dysfonctionnement).
- Pour éviter les interférences, ne placez pas les câbles audio et vidéo à proximité de cordons d'alimentation ou de câbles de haut-parleur.

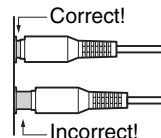

Câbles et prises AV

Vidéo/Audio

	Câble	Prise	Description
HDMI			Les connexions HDMI permettent d'acheminer un signal vidéo numérique de définition standard (SD) ou de haute définition (HD) non comprimé ainsi qu'un son numérique et garantissent une qualité optimale de son et d'image.

Vidéo

	Câble	Prise	Description
Câble vidéo composant			Le format vidéo composant sépare les signaux selon la luminance (Y) et les différences de couleur (PR, PB) pour obtenir une qualité d'image optimale. (Certains fabricants de téléviseurs attribuent des noms légèrement différents à leurs connecteurs vidéo composant.)
Câble vidéo composite			Les prises vidéo composite équipent la majorité des téléviseurs, magnétoscopes et autres appareils vidéo.

Audio

Câble audio numérique optique			Offre la meilleure qualité de son et permet de bénéficier du son Surround (avec Dolby Digital, DTS, par exemple). La qualité du son est égale à celle des prises coaxiales.
Câble audio numérique coaxial			Offre la meilleure qualité de son et permet de bénéficier du son Surround (avec Dolby Digital, DTS, par exemple). La qualité du son est égale à celle des prises optiques.
Câble audio analogique (RCA/cinch)			Ce câble transmet un signal audio analogique. C'est le type de connecteur audio analogique le plus répandu. Il équipe la majorité des appareils AV.
Câble pour mini-fiche stéréo			Ce câble achemine les signaux audio analogiques. Mettez l'appareil externe sous tension pour lancer la lecture.

Remarque: L'ampli-tuner AV ne propose pas de prise péritel (SCART).

Connexions audio et vidéo de l'ampli-tuner AV

Le branchement des sorties audio et vidéo d'un lecteur DVD et d'autres éléments AV à l'ampli-tuner AV permet d'activer simultanément le son et l'image de la source voulue en la sélectionnant sur l'ampli-tuner AV.

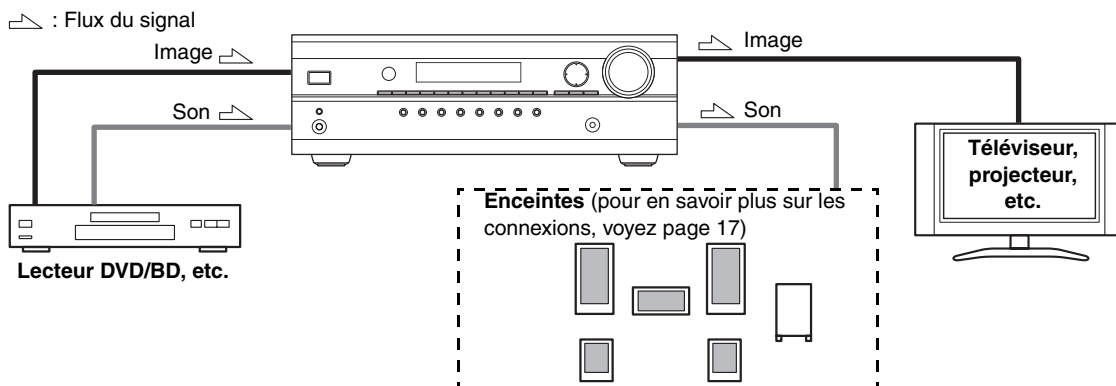

Quelle connexion choisir?

L'ampli-tuner AV est compatible avec plusieurs formats et permet de brancher une multitude d'appareils AV. Le choix du format dépend des formats disponibles sur les éléments AV. Lisez les paragraphes suivants pour en savoir plus. Pour les appareils vidéo, n'oubliez pas qu'il faut établir une connexion vidéo et audio.

Formats de connexion vidéo

L'ampli-tuner AV propose trois formats de signal vidéo: vidéo composite, composant ou HDMI. Ce troisième type offre la meilleure qualité d'image.

Lors du choix d'un format de connexion, pensez que le ampli-tuner AV n'est pas en mesure de convertir un format dans un autre. Les signaux seront donc présents aux sorties dans le même format.

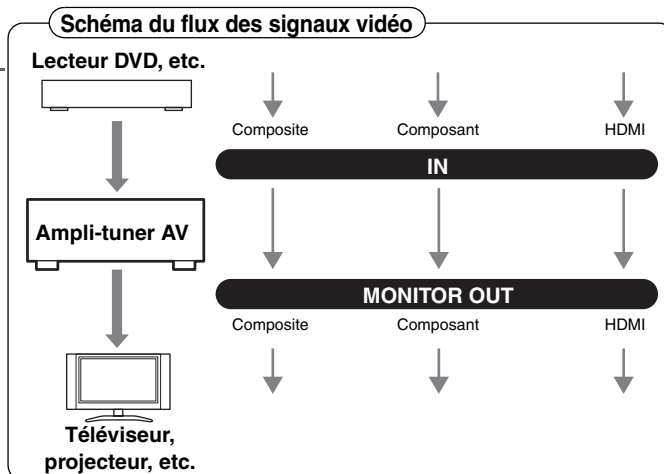

Formats audio

Il est possible de raccorder un appareil audio à l'ampli-tuner AV au moyen des types de connexion audio suivants : analogique, optique, coaxiale ou HDMI.

Lorsque vous branchez un élément audio à une entrée OPTICAL ou COAXIAL, vous devez assigner cette entrée à un sélecteur d'entrée (page 36).

Les signaux audio arrivant aux prises HDMI IN ne sont produits que par la prise HDMI OUT (Passthru). Les sources HDMI ne sont pas reproduites par les enceintes branchées à l'ampli-tuner AV.

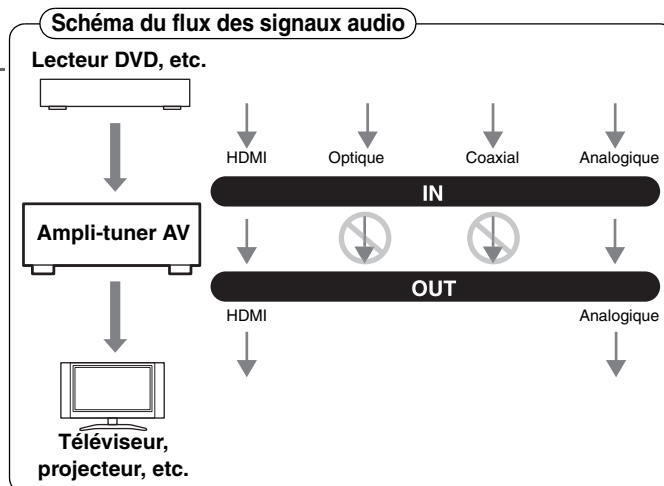

Connexion d'éléments via HDMI

Description de l'HDMI

Conçue pour répondre aux demandes de la télévision numérique, HDMI (High Definition Multimedia Interface) est une nouvelle norme d'interface numérique pour la connexion de téléviseurs, projecteurs, lecteurs DVD/BD, décodeurs et autres éléments vidéo. Jusqu'ici, la connexion d'éléments AV exigeait plusieurs câbles distincts pour le son et l'image. Avec HDMI, un seul câble peut transmettre des signaux de contrôle, des signaux vidéo numériques et jusqu'à huit canaux de signaux audio numériques (signaux PCM 2 canaux, signaux audio numériques multicanal et PCM multicanal).

Le flux vidéo HDMI (le signal vidéo) est compatible DVI (Digital Visual Interface)^{*1}. Les téléviseurs et écrans dotés d'une entrée DVI peuvent donc être branchés avec un câble adaptateur HDMI-DVI. (Il est possible que cela ne fonctionne pas avec certains téléviseurs et écrans et que cela ne produise aucune image.)

L'ampli-tuner AV utilise une protection de contenu numérique à large bande HDCP (High-bandwidth Digital Content Protection): seuls les éléments compatibles HDCP peuvent afficher des images.

L'interface HDMI du ampli-tuner AV repose sur la norme suivante:

Passthru

Protection du droit d'auteur

L'ampli-tuner AV utilise la protection HDCP (High-bandwidth Digital Content Protection)^{*2}, un système de protection de données vidéo numériques contre la copie. Les appareils branchés à l'ampli-tuner AV via HDMI doivent également être compatibles HDCP.

Utilisez des câbles HDMI disponibles dans le commerce (fournis avec certains éléments) pour brancher la prise HDMI OUT du ampli-tuner AV à l'entrée HDMI du téléviseur ou projecteur.

*1 DVI (Digital Visual Interface): Interface d'affichage numérique définie par la norme DDWG^{*3} en 1999.

*2 HDCP (High-bandwidth Digital Content Protection): Technologie de cryptage vidéo développée par Intel pour HDMI/DVI. Elle vise à protéger les données vidéo et nécessite un appareil compatible HDCP pour afficher le contenu vidéo crypté.

*3 DDWG (Digital Display Working Group): Mené par Intel, Compaq, Fujitsu, Hewlett Packard, IBM, NEC et Silicon Image, ce groupe d'industries ouvert a pour but de répondre aux besoins d'une norme industrielle concernant la connexion numérique pour écrans numériques et PC haute performance.

Effectuer des connexions HDMI

Si vous avez un lecteur compatible HDMI, vous pouvez le brancher à l'ampli-tuner AV avec un câble HDMI.

Étape 1: Branchez votre téléviseur compatible HDMI à la prise HDMI OUT de l'ampli-tuner AV.

Étape 2: Branchez votre lecteur HDMI à la prise HDMI IN 1, 2 ou 3 de l'ampli-tuner AV.

Étape 3: Branchez votre lecteur HDMI à une entrée audio analogique et/ou numérique de l'ampli-tuner AV.

■ Signaux audio

- Les signaux audio et vidéo arrivant à d'autres entrées que les prises HDMI IN ne sont pas produits par la prise HDMI OUT.
- Les signaux audio et vidéo arrivant aux prises HDMI IN ne sont produits que par la prise HDMI OUT.
- Pour regarder une source HDMI branchée aux prises HDMI de l'ampli-tuner AV, l'ampli-tuner AV doit être sous tension, faute de quoi, aucun signal HDMI n'est produit.
- Si vous voulez écouter le son par les enceintes branchées à l'ampli-tuner AV, il faut établir une connexion audio distincte (analogique ou numérique) en plus de la connexion HDMI.

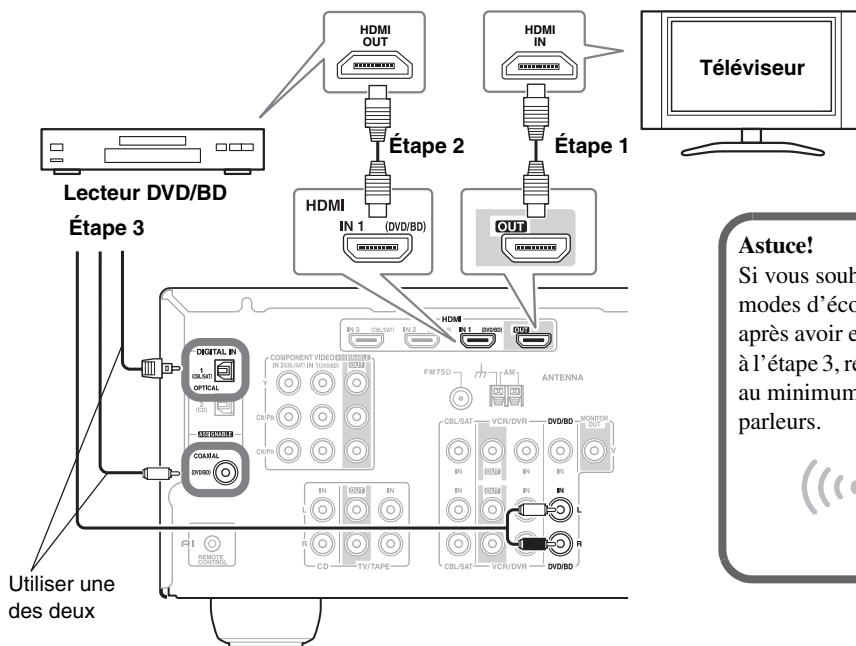

Utiliser une des deux

Astuce!

Si vous souhaitez profiter au mieux des modes d'écoute de l'ampli-tuner AV après avoir effectué la connexion décrite à l'étape 3, réglez le volume du téléviseur au minimum pour couper ses haut-parleurs.



Pas de son

Remarques :

- Le flux vidéo HDMI (le signal vidéo) est compatible DVI (Digital Visual Interface). Les téléviseurs et écrans dotés d'une entrée DVI peuvent donc être branchés avec un câble adaptateur HDMI-DVI. (Notez que les connexions DVI ne transmettent que des données vidéo. Il faut donc une connexion audio distincte.) Il est cependant impossible de garantir un fonctionnement fiable avec un tel adaptateur. De plus, les signaux vidéo d'un PC ne sont pas reconnus.
- Lors de l'écoute d'un composant HDMI via l'ampli-tuner AV, réglez le composant HDMI de sorte que le contenu vidéo s'affiche sur l'écran du téléviseur (sur le téléviseur, sélectionnez l'entrée du composant HDMI connecté à l'ampli-tuner AV).
- Le signal audio HDMI (fréquence d'échantillonnage, résolution etc.) peut être soumis à des restrictions par l'élément source. Si l'image n'est pas bonne ou si il n'y a pas de son en provenance d'un élément branché via HDMI, vérifiez ses réglages. Voyez le mode d'emploi de l'élément en question pour en savoir plus.

Branchement de l'ampli-tuner AV—suite

Connexion d'un téléviseur ou d'un projecteur

Étape 1: Signaux vidéo

Sélectionnez une option vidéo (**A** ou **B**) en fonction du téléviseur et effectuez la connexion.

Étape 2: Signaux audio

Sélectionnez une option audio (**a**, **b** ou **c**) en fonction du téléviseur et effectuez la connexion.

- La connexion **a** vous permet d'écouter et d'enregistrer le son depuis le téléviseur.
- Pour bénéficier des modes d'écoute Dolby Digital et DTS, choisissez l'option **b** ou **c**.

Connexions	Ampli-tuner AV	Flux du signal	Téléviseur
A	COMPONENT VIDEO OUT	⇒	Entrée vidéo composant
B	MONITOR OUT V	⇒	Entrée vidéo composite
a	TV/TAPE IN L/R	⇐	Sortie audio analogique G/D
b	DIGITAL IN COAXIAL (DVD/BD)	⇐	Sortie numérique coaxial
c	DIGITAL IN OPTICAL 1 (CBL/SAT)	⇐	Sortie numérique optique

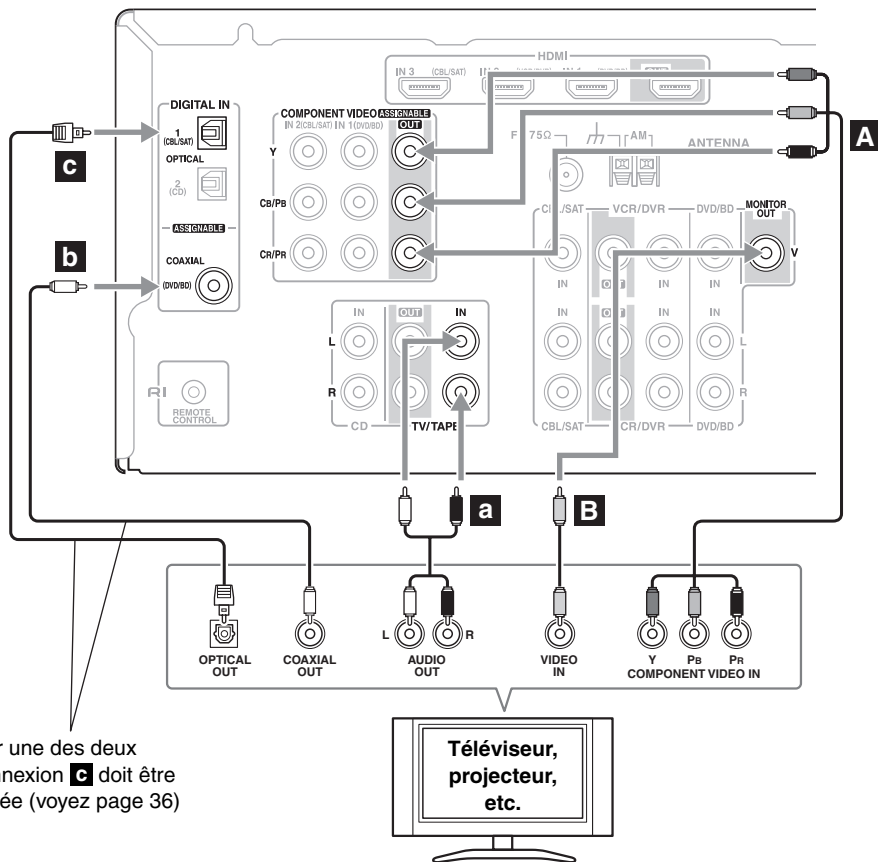

Utiliser une des deux
La connexion **c** doit être
assignée (voyez page 36)



Si votre téléviseur n'a pas de sorties audio, branchez une sortie audio du magnétoscope ou du décodeur à l'ampli-tuner AV et écoutez les programmes de télévision en passant par l'ampli-tuner AV (voyez les pages 27 et 29).

Branchement de l'ampli-tuner AV—suite

Connexion d'un lecteur DVD/BD

Étape 1: Signaux vidéo

Sélectionnez une option vidéo (**A** ou **B**) en fonction du lecteur DVD/BD et effectuez la connexion. Le téléviseur doit être branché à l'ampli-tuner AV avec le même type de connexion.

Étape 2: Signaux audio

Sélectionnez une option audio (**a**, **b** ou **c**) en fonction du lecteur DVD/BD et effectuez la connexion.

- La connexion **a** vous permet d'écouter et d'enregistrer le son depuis un DVD.
- Pour bénéficier des modes d'écoute Dolby Digital et DTS, utilisez l'option **b** ou **c**. (Pour enregistrer également, utilisez **a** et **b**, ou **a** et **c**.)
- Si votre lecteur DVD/BD a des sorties gauche/droite principales et gauche/droite multicanal, veillez à utiliser les sorties gauche/droite principales pour la connexion **a**.

Connexions	Ampli-tuner AV	Flux du signal	DVD/BD player
A	COMPONENT VIDEO IN 1 (DVD/BD)	←	Sortie vidéo composant
B	DVD/BD IN V	←	Sortie vidéo composite
a	DVD/BD IN L/R	←	Sortie audio analogique G/D
b	DIGITAL IN COAXIAL (DVD/BD)	←	Sortie numérique coaxial
c	DIGITAL IN OPTICAL 1 (CBL/SAT)	←	Sortie numérique optique

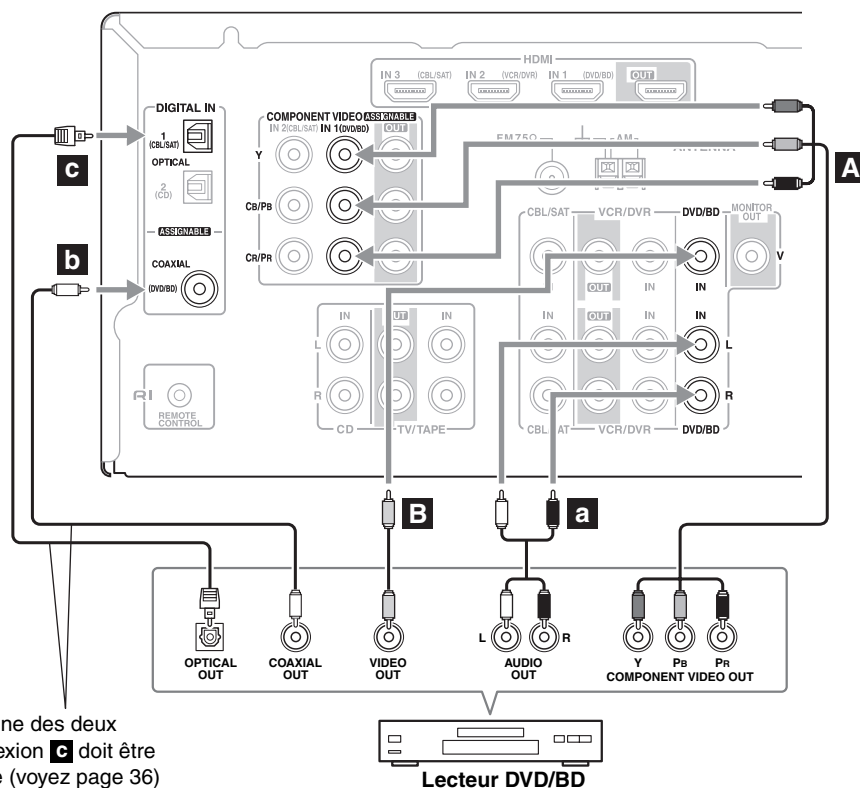

Branchement de l'ampli-tuner AV—suite

Connexion d'un magnétoscope ou d'un graveur DVD pour la lecture



Cette configuration permet d'utiliser le tuner de votre magnétoscope ou enregistreur vidéo numérique pour écouter vos programmes TV favoris via l'ampli-tuner AV (cela peut venir à point si votre téléviseur n'offre pas de sortie audio).

Étape 1: Signaux vidéo

Sélectionnez une option vidéo (**A** ou **B**) en fonction du magnétoscope/graveur DVD et effectuez la connexion. Le téléviseur doit être branché à l'ampli-tuner AV avec le même type de connexion.

Étape 2: Signaux audio

Sélectionnez une option audio (**a**, **b** ou **c**) en fonction du magnétoscope/graveur DVD et effectuez la connexion.

- Pour bénéficier des modes d'écoute Dolby Digital et DTS, utilisez l'option **b** ou **c**.

Connexions	Ampli-tuner AV	Flux du signal	Magnétoscope ou graveur DVD
A	COMPONENT VIDEO IN 2 (CBL/SAT)	←	Sortie vidéo composant
B	VCR/DVR IN V	←	Sortie vidéo composite
a	VCR/DVR IN L/R	←	Sortie audio analogique G/D
b	DIGITAL IN COAXIAL (DVD/BD)	←	Sortie numérique coaxial
c	DIGITAL IN OPTICAL 1 (CBL/SAT)	←	Sortie numérique optique

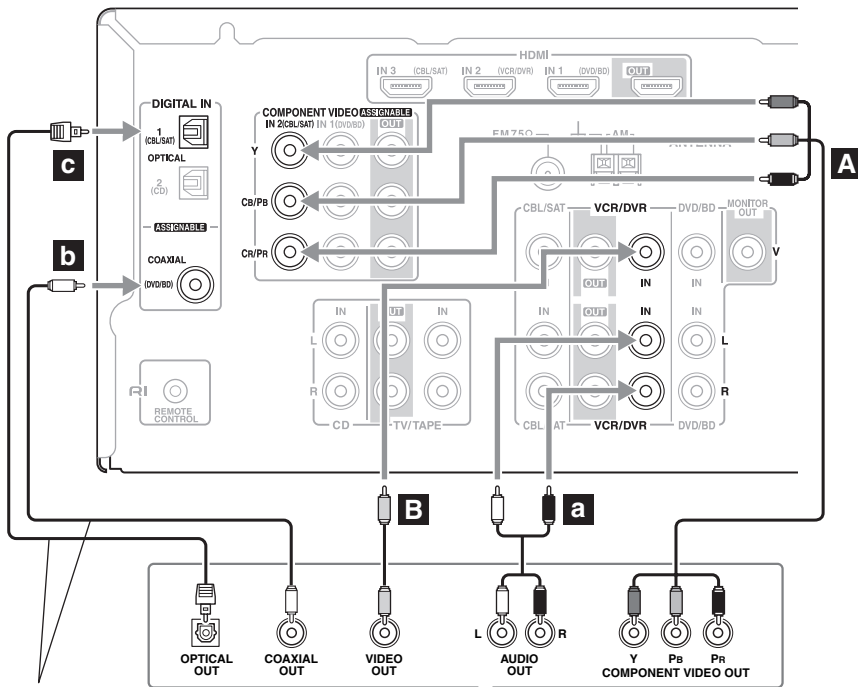

Utiliser une des deux
La connexion **b** doit être assignée (voyez page 36)

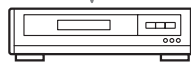

Magnétoscope,
Graveur DVD

Branchement de l'ampli-tuner AV—suite

Connexion d'un magnétoscope ou d'un graveur DVD pour l'enregistrement

Étape 1: Signaux vidéo

Effectuez la connexion vidéo **A**.

Étape 2: Signaux audio

Effectuez la connexion audio **a**.

Connexions	Ampli-tuner AV	Flux du signal	Magnétoscope/graveur DVD
A	VCR/DVR OUT V	⇒	Entrée vidéo composite
a	VCR/DVR OUT L/R	⇒	Entrée audio G/D

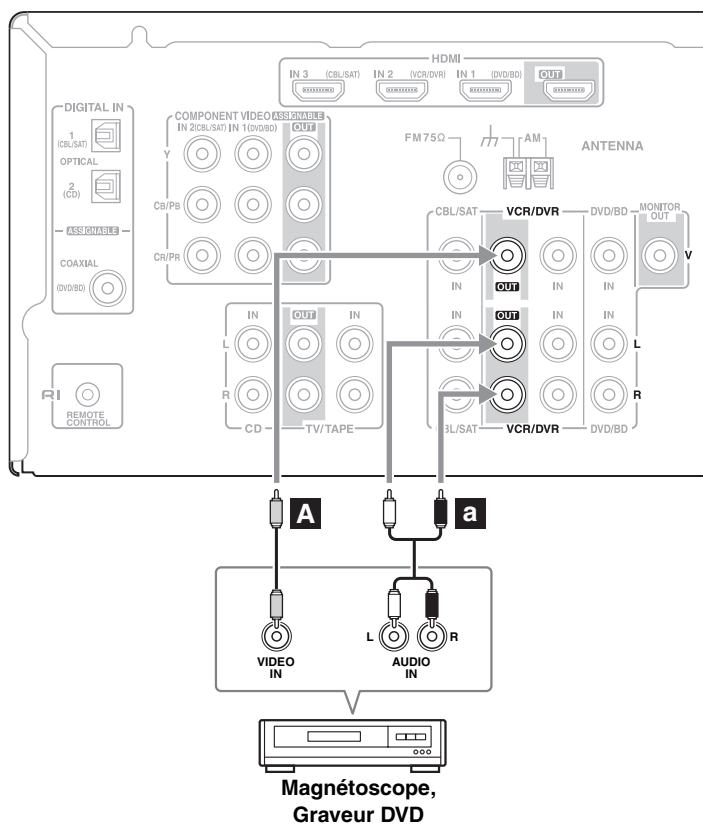

Remarques :

- Vous devez mettre l'ampli-tuner AV sous tension avant de démarrer l'enregistrement. En mode de veille, aucun signal n'est enregistré.
- Pour enregistrer le son de votre téléviseur ou d'une autre source vidéo sans passer par l'ampli-tuner AV, branchez les sorties audio et vidéo de votre téléviseur ou de la source vidéo en question directement aux entrées audio et vidéo du magnétoscope/de l'enregistreur vidéo numérique. Pour en savoir plus, voyez le manuel du téléviseur et du magnétoscope/de l'enregistreur vidéo numérique.
- Les signaux vidéo reçus aux entrées vidéo composite ne peuvent être enregistrés que par la sortie VCR/DVR OUT V. Si le téléviseur/magnétoscope source est branché à une entrée vidéo composite, le magnétoscope/enregistreur vidéo numérique effectuant l'enregistrement doit être branché à la sortie VCR/DVR OUT V. De même, les signaux vidéo reçus aux entrées S-Video peuvent uniquement être enregistrés via la sortie VCR/DVR OUT S.

Branchement de l'ampli-tuner AV—suite

Connexion d'un décodeur satellite, câble, terrestre ou d'une autre source vidéo



Avec ce type de connexion, vous pouvez utiliser votre décodeur satellite ou câble pour écouter vos programmes TV favoris par l'ampli-tuner AV et compenser l'absence de sorties audio du téléviseur.

Étape 1: Signaux vidéo

Sélectionnez une option **A** ou **B** en fonction de la source vidéo puis effectuez la connexion.

Le téléviseur doit être branché à l'ampli-tuner AV avec le même type de connexion.

Étape 2: Signaux audio

Sélectionnez une option **a**, **b** ou **c** en fonction de la source vidéo puis effectuez la connexion.

- La connexion **a** vous permet d'écouter et d'enregistrer le son depuis une source vidéo.
- Pour bénéficier des modes d'écoute Dolby Digital et DTS, utilisez l'option **b** ou **c**. (Pour enregistrer également, utilisez **a** et **b**, ou **a** et **c**.)

Connexions	Ampli-tuner AV	Flux du signal	Video source
A	COMPONENT VIDEO IN 2 (CBL/SAT)	←	Sortie vidéo composant
B	CBL/SAT IN V	←	Sortie vidéo composite
a	CBL/SAT IN L/R	←	Sortie audio analogique G/D
b	DIGITAL IN COAXIAL (DVD/BD)	←	Sortie numérique coaxial
c	DIGITAL IN OPTICAL 1 (CBL/SAT)	←	Sortie numérique optique

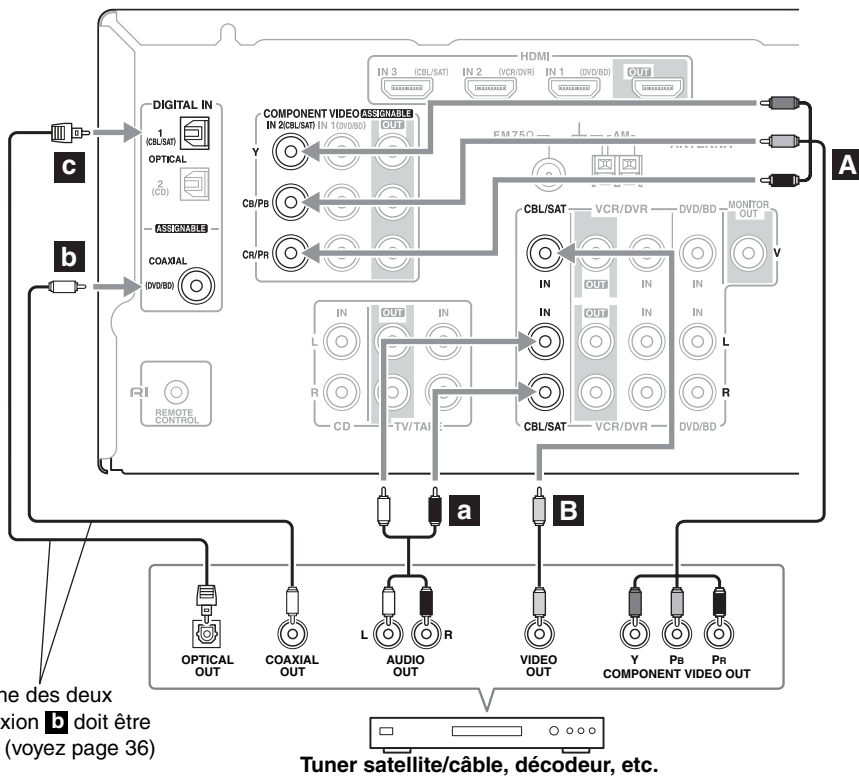

Utiliser une des deux
La connexion **b** doit être assignée (voyez page 36)

Tuner satellite/câble, décodeur, etc.

Branchement de l'ampli-tuner AV—suite

Raccordement d'un lecteur audio portable

Étape 1: Établissez la connexion audio **a**.

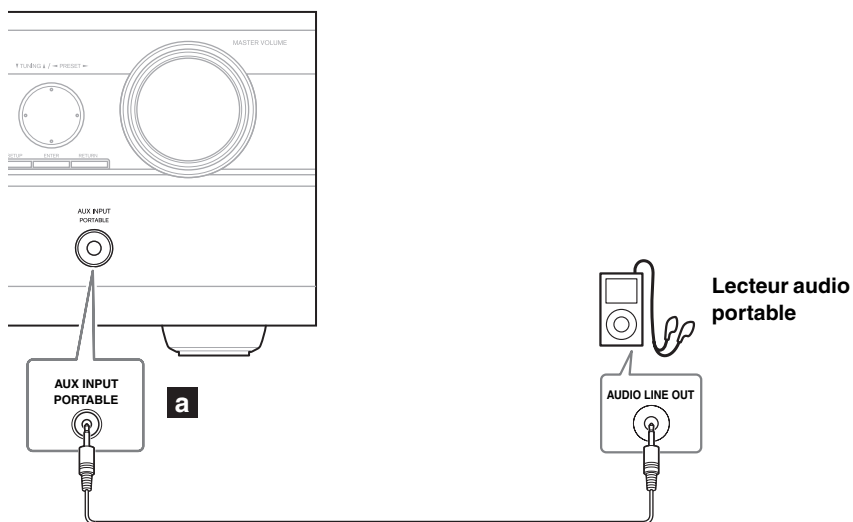

Connexions

Ampli-tuner AV

Flux du signal

Lecteur audio portable

a

AUX INPUT PORTABLE

←

Sortie audio analogique AUDIO LINE OUT

Connexion d'un lecteur CD ou tourne-disque

■ Lecteur CD ou tourne-disque (MM) avec préamplificateur phono incorporé

Étape 1:

Choisissez une connexion correspondant à votre lecteur CD (**a**, **b** ou **c**). Utilisez la connexion **a** pour un tourne-disque avec préamplificateur phono incorporé.

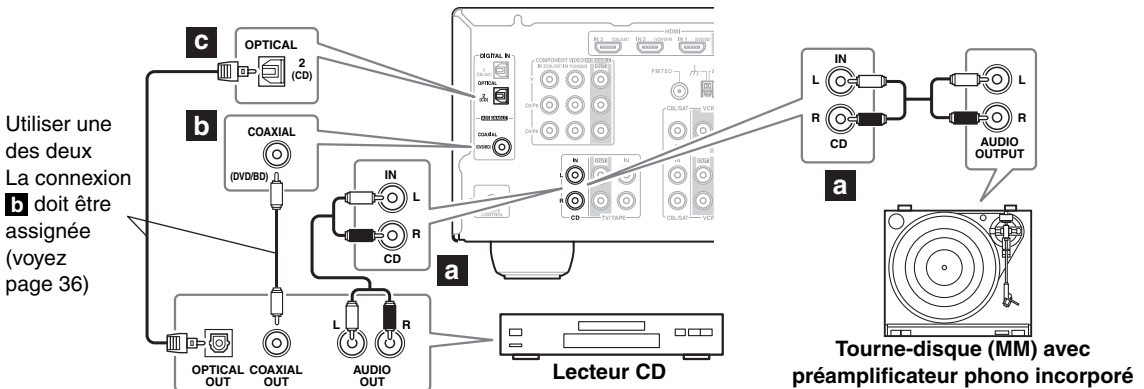

- La connexion **a** vous permet d'écouter et d'enregistrer le son depuis un lecteur CD.
- Pour connecter le lecteur CD numériquement, choisissez l'option **b** ou **c**.

Connexions	Ampli-tuner AV	Flux du signal	CD ou tourne-disque
a	CD IN L/R	←	Sortie audio analogique G/D
b	DIGITAL IN COAXIAL (DVD/BD)	←	Sortie numérique coaxial
c	DIGITAL IN OPTICAL 2 (CD)	←	Sortie numérique optique

■ Tourne-disque (MM) avec préamplificateur phono incorporé

Un préamplificateur phono est indispensable pour brancher un tourne-disque ne disposant pas de préampli phono.

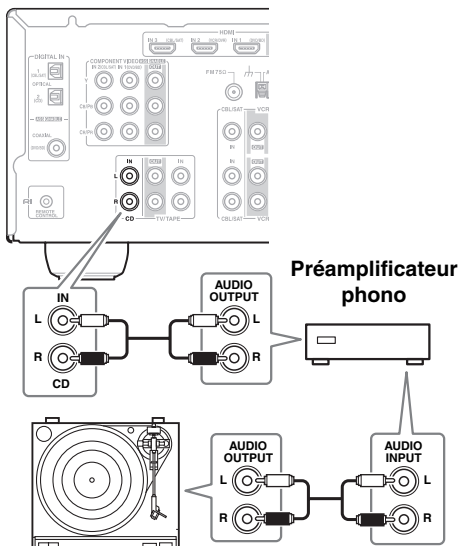

■ Tourne-disque équipé d'une cartouche MC (à bobine mobile)

Un préampli phono et un ampli MC sont nécessaires pour brancher un tourne-disque avec une cartouche MC (bobine mobile).

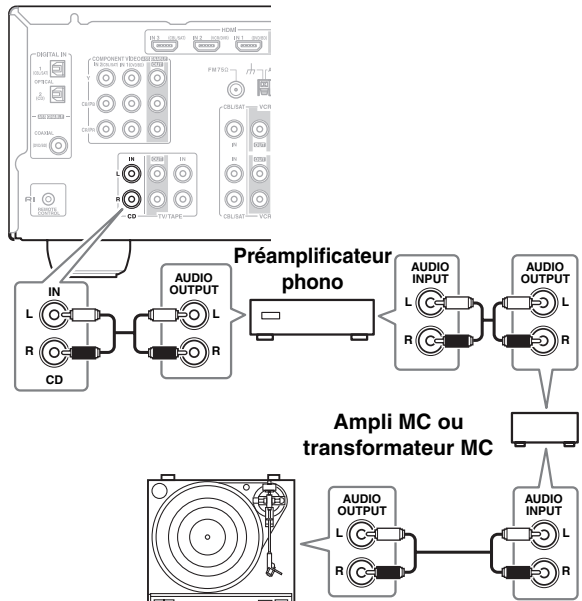

Connexion d'un enregistreur à cassette CDR, MiniDisc ou DAT

Étape 1:

Sélectionnez une option (**a**, **b** ou **c**) en fonction de l'enregistreur et effectuez la connexion.

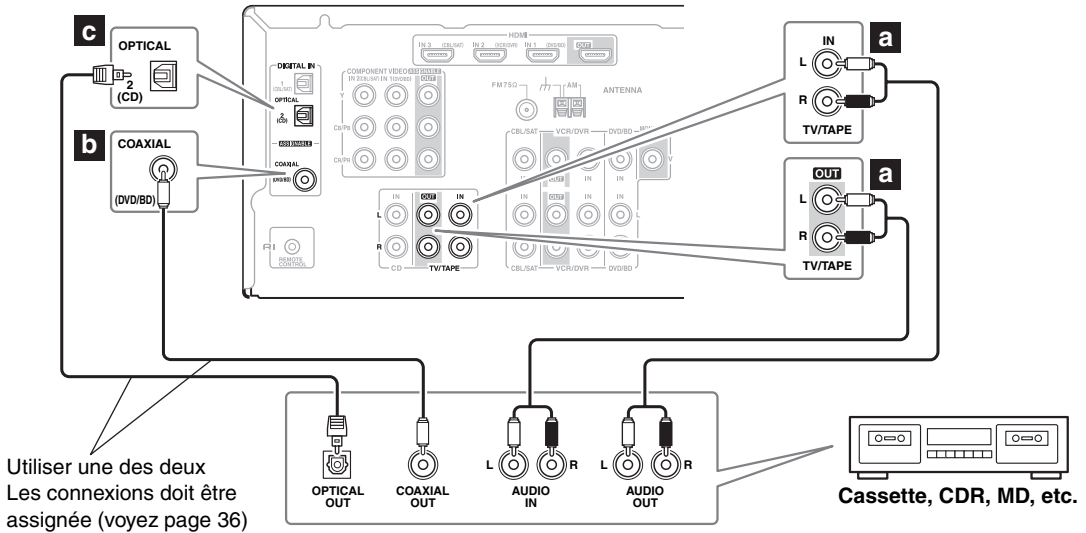

- La connexion **a** permet de lire et d'enregistrer.
- Pour brancher l'enregistreur avec une connexion numérique pour la lecture, choisissez les options **a** et **b** ou **a** et **c**.

Connexions	Ampli-tuner AV	Flux du signal	Enregistreur à cassette/CDR/MD/DAT
a	TV/TAPE IN L/R TV/TAPE OUT L/R	← ⇒	Sortie audio analogique G/D Entrée audio analogique G/D
b	DIGITAL IN COAXIAL (DVD/BD)	←	Sortie numérique coaxial
c	DIGITAL IN OPTICAL 2 (CD)	←	Sortie numérique optique

Connexion d'un Dock RI

Certains des modèles d'iPod ne produisent pas de données vidéo. Pour connaître les modèles d'iPod compatibles avec le Dock RI, voyez le manuel d'instructions du Dock RI.

■ Si votre iPod permet la lecture vidéo:

Branchez les sorties audio de la station d'accueil « Dock » RI aux prises CBL/SAT IN ou VCR/DVR IN L/R de l'ampli-tuner AV et la sortie vidéo de la station à la prise CBL/SAT IN ou VCR/DVR IN V de l'ampli-tuner AV.

■ Si votre iPod ne permet pas la lecture vidéo:
Branchez les sorties audio de la station d'accueil « Dock » RI aux prises TV/TAPE IN L/R de l'ampli-tuner AV.

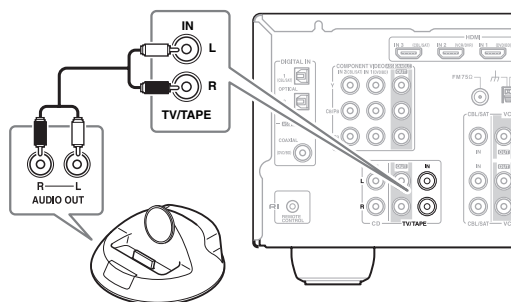
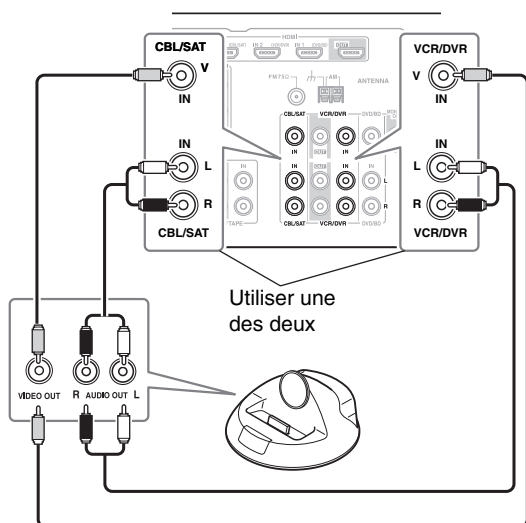

Remarques :

- Entrez le code de télécommande correct avant d'utiliser la télécommande de l'ampli-tuner AV pour la première fois (voyez page 61).
- Branchez le RI Dock avec un câble **RI** (voyez page 34).
- Réglez le sélecteur RI MODE du RI Dock sur « HDD » ou « HDD/DOCK ».
- Réglez l'affichage d'entrée de l'ampli-tuner AV sur « DOCK » (voyez page 37).
- Voyez le manuel d'instructions du RI Dock.

Connexion d'éléments compatibles Onkyo RI

Étape 1 : Assurez-vous que l'élément Onkyo est également branché à l'ampli-tuner AV avec un câble analogique (RCA/cinch).

Étape 2 : Effectuez la **RI** connexion (voyez l'illustration ci-dessous).

Étape 3 : Si vous utilisez un élément MD, CDR ou RI DOCK, changez l'affichage d'entrée (voyez page 37).

RI (Remote Interactive) vous permet d'utiliser les fonctions spéciales suivantes **RI** :

■ Mise sous tension/en veille automatique

Quand vous lancez la lecture sur un élément branché via **RI**, tandis que l'ampli-tuner AV est en mode de veille, ce dernier est automatiquement mis sous tension et choisit l'élément en question. De même, quand vous activez le mode de veille de l'ampli-tuner AV, tous les éléments branchés via **RI** passent aussi en mode de veille.

■ Direct Change (choix automatique de la source d'entrée)

Quand vous déclenchez la lecture sur un appareil branché via **RI**, l'ampli-tuner AV choisit automatiquement l'élément en question comme source d'entrée.

■ Pilotage avec la télécommande

Vous pouvez utiliser la télécommande de l'ampli-tuner AV pour piloter d'autres éléments Onkyo compatibles **RI**. Ce pilotage n'est possible que si vous entrez le code de télécommande ad hoc au préalable (voyez page 61). Souvenez-vous qu'il faut pointer la télécommande vers l'ampli-tuner AV et non vers les autres éléments.

Remarques :

- Utilisez exclusivement des câbles **RI** pour les connexions **RI**. Les câbles **RI** sont fournis avec les lecteurs Onkyo (DVD, CD, etc.).
- Certains éléments disposent de deux prises **RI**. Dans ce cas, le choix de la prise que vous reliez à l'ampli-tuner AV n'a aucune importance. L'autre prise permet de brancher un second appareil compatible **RI**.
- Branchez uniquement des éléments Onkyo aux prises **RI**. N'y branchez pas d'appareils d'autres fabricants car cela pourrait provoquer des dysfonctionnements.
- Certains éléments n'offrent pas toutes les fonctions **RI**. Consultez les manuels fournis avec vos appareils.

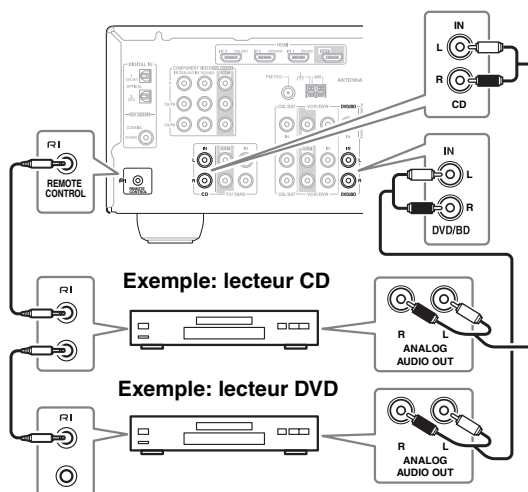

Connexion du cordon d'alimentation

Remarques :

- Avant de brancher le cordon d'alimentation au secteur, connectez tous les éléments AV et les enceintes.
- Branchez le cordon d'alimentation de l'ampli-tuner AV à une prise de courant de tension appropriée.
- La baisse de tension momentanée produite quand vous mettez l'ampli-tuner AV sous tension pourrait affecter d'autres appareils électriques. Si cela pose problème, branchez l'ampli-tuner AV à un autre circuit.

Mise sous tension de l'ampli-tuner AV

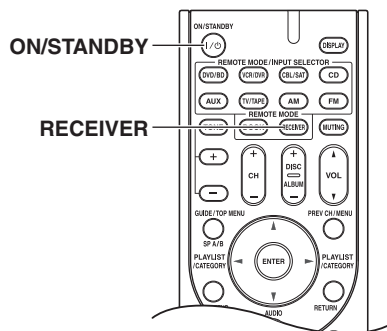
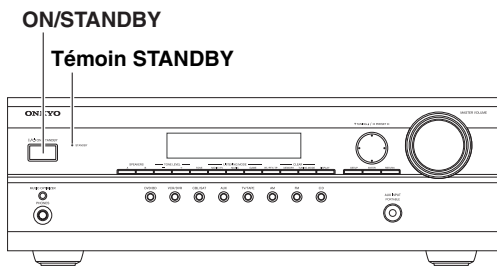

Mise sous tension et veille

Ampli-tuner AV

Télécommande

I/O ON/STANDBY



ou

RECEIVER



ON/STANDBY



Appuyez sur le bouton [ON/STANDBY] de l'ampli-tuner AV.

Appuyez sur le bouton [RECEIVER] de la télécommande, puis sur son bouton [ON/STANDBY].

Le ampli-tuner AV et l'écran s'allument et le témoin STANDBY s'éteint.

Pour mettre l'ampli-tuner AV hors tension, appuyez sur le bouton [ON/STANDBY] ou bouton [ON/STANDBY] de la télécommande pour sélectionner le mode de veille de l'ampli-tuner AV. Pour éviter d'être surpris par un bruit assourdissant à la prochaine mise sous tension, réglez toujours le volume au minimum avant de mettre l'ampli-tuner AV hors tension.

Configurer l'appareil en quelques étapes faciles

Pour simplifier les opérations, vous pouvez configurer rapidement l'ampli-tuner AV avant de l'utiliser pour la première fois. Ces réglages ne sont à faire qu'une seule fois.

■ Avez-vous branché un appareil à l'entrée vidéo composantes ou à l'entrée audio numérique ?

Si c'est le cas, voyez « Réglage de l'entrée vidéo composant » page 36 ou « Configuration d'entrée numérique » page 36.

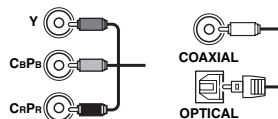

■ Avez-vous branché un enregistreur MD, un graveur CD ou un RI Dock Onkyo ?

Si oui, voyez « Changer l'affichage de sélecteur d'entrée » page 37.



Graveur CD, enregistreur MD, RI Dock

Première utilisation

Réglage de l'entrée vidéo composant

Si vous branchez un appareil à COMPONENT VIDEO IN, n'oubliez pas de choisir une sélection d'entrée. Exemple : si vous branchez le lecteur DVD/BD à COMPONENT VIDEO IN 2, attribuez cette entrée à la sélection d'entrée DVD/BD.

Sélection d'entrée	Attribution par défaut
DVD/BD	IN1
VCR/DVR	-----
CBL/SAT	IN2
AUX	-----
TV/TAPE	-----
CD	-----

1 Appuyez sur le bouton [RECEIVER] REMOTE MODE puis sur le bouton [SETUP].



2 Choisissez « 1. Component » avec les boutons haut/bas [▲]/[▼] et appuyez sur [ENTER].



3 Utilisez les boutons haut/bas [▲]/[▼] pour choisir une sélection d'entrée puis sélectionnez l'une des options suivantes avec les boutons gauche/droite [◀]/[▶]:



IN1: Activez cette option si l'élément vidéo composant est branché à COMPONENT VIDEO IN 1.

IN2: Activez cette option si l'élément vidéo composant est branché à COMPONENT VIDEO IN 2.

-----: Choisissez cette option si vous n'utilisez pas COMPONENT VIDEO OUT.

4 Appuyez sur le bouton [SETUP]. Les réglages sont terminés.



Configuration d'entrée numérique

Pour bénéficier des fonctions Dolby Digital et DTS, branchez le lecteur DVD/BD au ampli-tuner AV avec une connexion audio numérique (coaxiale ou optique). Voici les assignations par défaut.

Source d'entrée	Attribution par défaut
DVD/BD	COAX
VCR/DVR	-----
CBL/SAT	OPT1
AUX	-----
TV/TAPE	-----
CD	OPT2

Cette fonction permet d'assigner des sources d'entrée aux entrées numériques. Si, par exemple, vous branchez votre lecteur DVD/BD à la prise DIGITAL IN OPTICAL 1, assignez cette prise (OPT1) à la source d'entrée DVD.

Voilà comment changer les assignations.

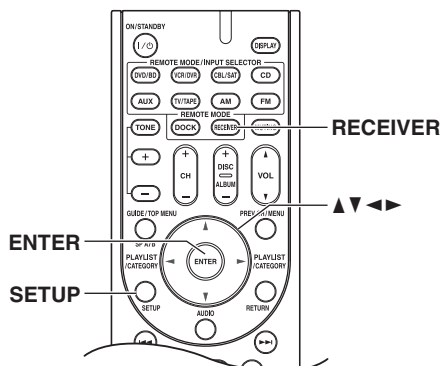

1 Appuyez sur le bouton [RECEIVER] REMOTE MODE puis sur le bouton [SETUP].



Remarque :

Ces opérations peuvent aussi être effectuées avec le bouton [SETUP], les boutons flèches et le bouton [ENTER] de l'ampli-tuner AV.

2 Choisissez « 2. Digital Audio » avec les boutons haut/bas [▲]/[▼] et appuyez sur [ENTER].

3 Utilisez les boutons haut/bas [▲]/[▼] pour choisir une sélection d'entrée puis sélectionnez l'une des options suivantes avec les boutons gauche/droite [◀]/[▶]:

COAX Choisissez cette option si l'élément est connecté à DIGITAL IN COAXIAL.

OPT1: Choisissez cette option si l'élément est connecté à DIGITAL IN OPTICAL 1.

OPT2: Choisissez cette option si l'élément est connecté à DIGITAL IN OPTICAL 2.

-----: Choisissez cette option si l'élément est branché à une entrée analogique.

4 Appuyez sur le bouton [SETUP]. Les réglages sont terminés.

Remarques :

- Vérifiez que vos sources numériques sont réglées pour transmettre des signaux numériques. Voyez le mode d'emploi des appareils numériques.
- Ces opérations peuvent aussi être effectuées avec le bouton [SETUP], les boutons flèches et le bouton [ENTER] de l'ampli-tuner AV.

Changer l'affichage de sélecteur d'entrée

Si vous avez branché un enregistreur MiniDisc ou CD Onkyo compatible **RI** voire une station d'accueil « Dock » RI aux prises TV/TAPE IN/OUT, ou si vous avez branché une station de travail RI aux prises CBL/SAT IN ou VCR/DVR IN, vous devez changer ce réglage pour que **RI** fonctionne correctement. Ce réglage ne peut être modifié que sur l'ampli-tuner AV.

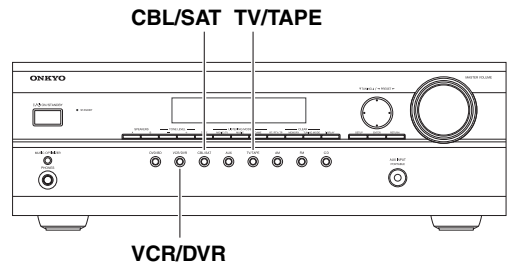

1 Appuyez sur le bouton de sélection d'entrée [TV/TAPE], [CBL/SAT] ou [VCR/DVR] de sorte que « TV/TAPE », « CBL/SAT » ou « VCR/DVR » s'affiche à l'écran.

TV/TAPE

CBL/SAT

VCR/DVR

2 Maintenez le bouton de sélection d'entrée [TV/TAPE], [CBL/SAT] ou [VCR/DVR] enfoncé jusqu'à ce que la source apparaisse à l'écran (après environ 3 secondes).

Répétez cette étape pour choisir la source « MD », « CDR » ou « DOCK ».

Pour le sélecteur d'entrée TV/TAPE, le réglage change selon l'ordre suivant:

TV/TAPE → MD → CDR
 ← DOCK ←

Pour le sélecteur d'entrée CBL/SAT, le réglage change selon l'ordre suivant: CBL/SAT ↔ DOCK

Pour le sélecteur d'entrée VCR/DVR, le réglage change selon l'ordre suivant: VCR/DVR ↔ DOCK

Remarque : DOCK peut être sélectionné pour le sélecteur d'entrée TV/TAPE, CBL/SAT ou VCR/DVR, toutefois pas simultanément.

Opérations de base

Fonctionnement élémentaire de l'ampli-tuner AV

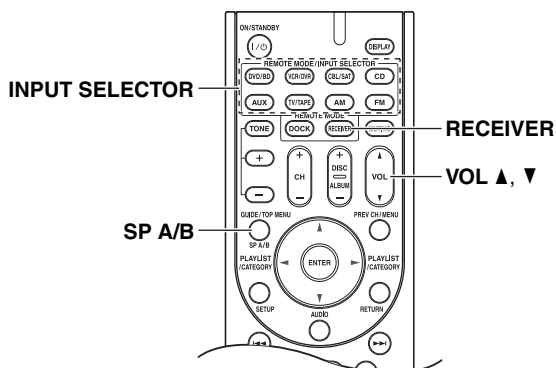
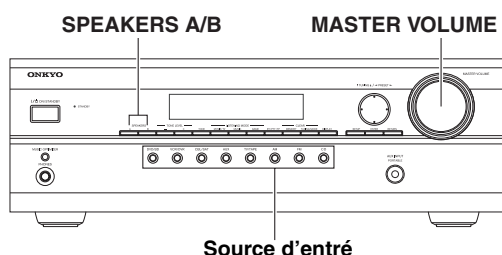

- 1** ampli-tuner AV Télécommande

Choisissez la source d'entrée avec les boutons de sélection ampli-tuner AV.

Pour sélectionner une source d'entrée avec la télécommande, appuyez sur le bouton [RECEIVER], puis sur les boutons INPUT SELECTOR.
- 2** ampli-tuner AV Télécommande

Pour activer ou couper les enceintes, utilisez les boutons SPEAKERS [A] et [B] de l'ampli-tuner AV ou le bouton [SP A/B] de la télécommande.

Une pression sur le bouton [SP A/B] de la télécommande permet de sélectionner successivement les réglages suivants:
 Speaker Set A → Speaker Set A&B → Speaker Set B → Off

Lorsque le groupe d'enceintes B est activé, le groupe d'enceintes A est réduit au mode de reproduction 2,1 canaux.

Voyez page 15 pour en savoir plus sur les groupes d'enceintes A et B.
- 3**

Lancez la reproduction sur la source.

Si vous choisissez BD, DVD ou une autre source vidéo, sélectionnez l'entrée vidéo branchée à la sortie HDMI OUT, COMPONENT VIDEO OUT ou MONITOR OUT de l'ampli-tuner AV.

Sur certains lecteurs DVD/BD, il faut parfois changer les réglages de sortie audio numérique ou HDMI.
- 4** ampli-tuner AV Télécommande

Vous pouvez régler le volume avec la commande MASTER VOLUME ou le bouton VOL [▲]/[▼] de la télécommande.

Comme l'ampli-tuner AV est conçu pour le Home Cinéma, il propose une large plage de volume pour permettre un réglage très précis. Le volume peut être réglé sur Min, 1-79 ou Max.

Remarque :
 Le volume général maximum dépend du niveau choisi pour le caisson de grave.
- 5**

Choisissez un mode d'écoute approprié et réglez-vous!

Voyez « Utilisation des mode d'écoute » page 47.

Opérations de base—suite

Ce chapitre décrit des fonctions disponibles pour toutes les sources d'entrées.

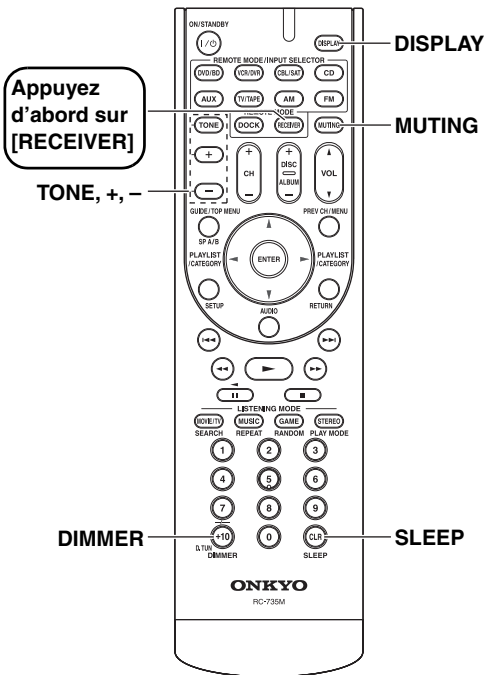

MUSIC OPTIMIZER -, +, TONE DISPLAY

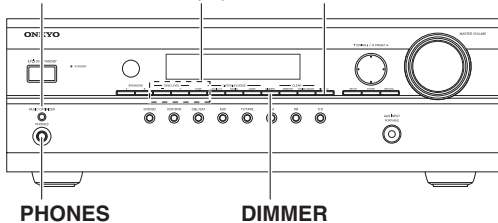

Réglage de luminosité de l'écran

Cette fonction vous permet de régler la luminosité de l'écran.

Télécommande

Appuyez sur le bouton [RECEIVER] plusieurs fois sur le bouton [DIMMER] de la télécommande pour choisir la luminosité voulue: faible, plus faible ou normale.

Vous pouvez aussi utiliser le bouton [DIMMER] de l'ampli-tuner AV.

Ampli-tuner AV

Éteindre le son du ampli-tuner AV

Cette fonction permet d'éteindre temporairement le son de l'ampli-tuner AV.

Appuyez sur le bouton [RECEIVER] plusieurs fois sur le bouton [MUTING] de la télécommande.

Le son est coupé et le témoin MUTING clignote à l'écran.

Pour désactiver cette fonction d'éteuffement du ampli-tuner AV, appuyez à nouveau sur le bouton [MUTING] de la télécommande ou réglez le volume. Le son est à nouveau audible et le témoin MUTING disparaît.

Cet éteuffement du son est annulé quand vous faites mettre l'ampli-tuner AV en veille.

Utilisation des fonctions Timer

Vous pouvez utiliser la fonction Sleep pour mettre automatiquement le ampli-tuner AV hors tension après un délai défini.

Appuyez sur le bouton [RECEIVER] plusieurs fois sur le bouton [SLEEP] de la télécommande pour choisir le délai voulu.

La plage de réglage s'étend de 90–10 minutes (par pas de 10 minutes). Quand vous définissez une valeur temporelle, le témoin SLEEP s'affiche à l'écran. L'écran affiche le délai choisi pendant environ 5 secondes avant de retourner à l'affichage précédent.

Témoin SLEEP

Pour désactiver la fonction Timer, appuyez sur le bouton [SLEEP] jusqu'à ce que le témoin SLEEP disparaisse.

Pour vérifier la durée restante, appuyez sur le bouton [SLEEP]. Si vous appuyez sur [SLEEP] tant que le délai est affiché, la valeur temporelle est raccourcie de 10 minutes.

Utilisation de Music Optimizer

La fonction « Music Optimizer » améliore la qualité sonore de fichiers musicaux compressés. Utilisez-la avec des fichiers dont la compression engendre des pertes, comme les fichiers MP3.

MUSIC OPTIMIZER



Pour placer Music Optimizer sur « On » ou « Off », utilisez les boutons [MUSIC OPTIMIZER] de l'ampli-tuner AV.

Off: Fonction « Music Optimizer » coupée (réglage par défaut).

On: Fonction « Music Optimizer » active.

Astuce:

Vous pouvez également effectuer cette procédure en utilisant le bouton [AUDIO] de la télécommande (voyez page 59).

Remarque :

La fonction « Music Optimizer » ne fonctionne qu'avec des signaux d'entrée audio numériques PCM d'une fréquence d'échantillonnage inférieure à 48 kHz ainsi qu'avec des signaux d'entrée audio analogiques. La fonction « Music Optimizer » est coupée si le mode d'écoute « Direct » est sélectionné.

Réglage de format du signal d'entrée numérique

Le tableau ci-dessous indique les témoins affichés à l'écran pour chaque format de signal numérique compatible.

Format	Témoin affiché
Dolby Digital	D
DTS	
PCM	PCM

En principe, l'ampli-tuner AV détecte automatiquement le format des signaux d'entrée numériques. Toutefois, si vous rencontrez un des problèmes suivants pendant la reproduction d'une source PCM ou DTS, vous pouvez régler manuellement le format du signal.

- Si le début des plages est coupé pour une source PCM, choisissez le réglage « PCM ».
- Si vous remarquez du bruit quand vous avancez ou reculez sur un CD de format DTS, choisissez « DTS » comme format.

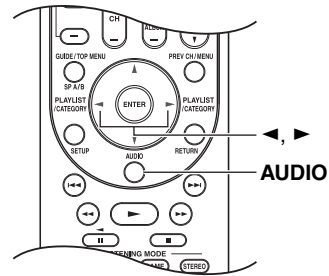

1



Maintenez enfoncé le bouton [AUDIO] pendant environ 8 secondes.

2



Pendant l'affichage d' « Auto » (environ 3 secondes), utilisez les boutons gauche et droite [◀]/[▶] pour sélectionner : PCM, DTS, ou Auto.

PCM:

Seuls les signaux d'entrée à 2 canaux de format PCM sont audibles. Si le signal d'entrée n'est pas de format PCM, le témoin PCM clignote et aucun son n'est émis.

DTS:

Seuls les signaux d'entrée de format DTS sont audibles. Si le signal d'entrée n'est pas de format DTS, le témoin DTS clignote et aucun son n'est émis.

Auto (réglage d'usine):

le format est détecté automatiquement. En l'absence de signal d'entrée numérique, l'entrée analogique correspondante est utilisée.

Ecouter la radio

Réglage l'intervalle de fréquences AM/FM

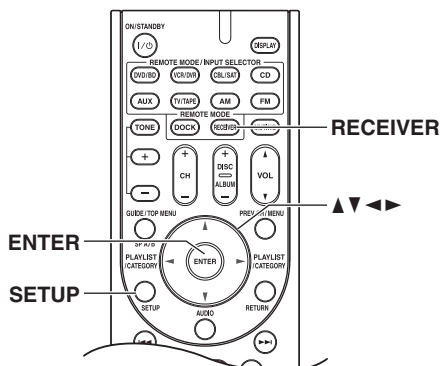

Pour que la réception AM/FM soit correcte, vous devez définir l'intervalle de fréquences AM/FM de votre région. Si vous modifiez ce paramètre, toutes les mémoires radio sont effacées.

1



Appuyez sur le bouton [RECEIVER] REMOTE MODE puis sur le bouton [SETUP].

2



Choisissez « 8. Hardware » avec les boutons haut/bas [▲]/[▼] et appuyez sur [ENTER].

3



Choisissez « FM/AM » avec les boutons haut/bas [▲]/[▼] et appuyez sur [ENTER].

FM/AM : 50k/ 9k

4



Sélectionnez l'une des options suivantes avec les boutons gauche/droite [◀]/[▶]:

200k/10k:

Choisissez cette option si les pas de syntonisation sont de 200k/10k dans votre région.

50k/9k:

Choisissez cette option si les pas de syntonisation sont de 50k/9k dans votre région.

5



Appuyez sur le bouton [SETUP].

Les réglages sont terminés.

Remarque :

Ces opérations peuvent aussi être effectuées avec le bouton [SETUP], les boutons flèches et le bouton [ENTER] de l'ampli-tuner AV.

Écouter des stations AM/FM

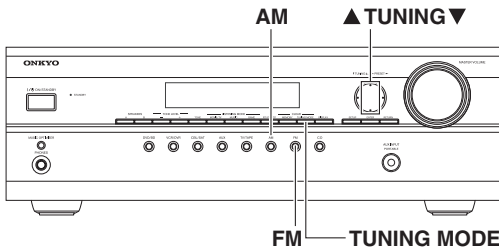

Grâce au tuner intégré, vous pouvez écouter vos stations AM et FM favorites. Vous pouvez mémoriser vos stations préférées sous forme de présélections pour pouvoir les rappeler instantanément.

AM



ou

FM



Choisissez « AM » ou « FM » avec le bouton [AM] ou [FM].
Dans cet exemple, la bande FM a été sélectionnée.

Bande	Fréquence
FM	87.5 MHz

(La véritable exposition dépend du pays.)

Recherche de stations radio AM/FM

■ Mode de recherche automatique des stations

1

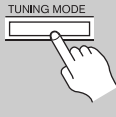

Appuyez sur le bouton [TUNING MODE] de sorte que le témoin AUTO s'affiche à l'écran.

2



Appuyez sur le bouton TUNING haut/bas [▲]/[▼].
La recherche s'interrompt dès qu'une station a été trouvée.

Quand il reçoit une station, seul le témoin TUNED apparaît. Quand l'appareil reçoit une station FM stéréo, le témoin FM STEREO apparaît aussi.

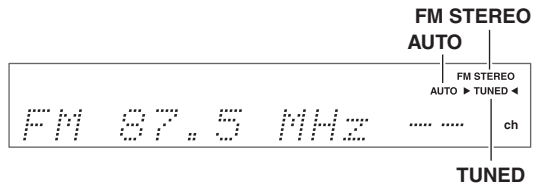

■ Mode de recherche manuel des stations

1



Appuyez sur le bouton [TUNING MODE] de sorte que le témoin AUTO disparaisse de l'écran.

2



Maintenez enfoncé le bouton TUNING haut/bas [▲]/[▼].
La fréquence cesse de changer dès que vous relâchez le bouton.
Appuyez plusieurs fois sur les boutons pour changer la fréquence par pas.

Sur le modèle américain du nord, la fréquence change par pas de 0,2 MHz sur la bande FM et de 10 kHz sur la bande AM. Sur les autres modèles, elle change par pas de 0,05 MHz sur la bande FM et de 9 kHz (ou 10 kHz) sur la bande AM.

En mode de recherche manuel, les stations FM sont reçues en mono.

Réception d'un faible émetteur FM stéréo

Si le signal d'une station FM stéréo est faible, il se pourrait que le tuner ne puisse pas la capter correctement. Dans ce cas, activez le mode de recherche manuelle et écoutez la station en mono.

Remarque :

Vous pouvez aussi utiliser les boutons haut/bas [▲]/[▼] de la télécommande pour sélectionner une station de radio.

■ Recherche d'une station radio par fréquence

Vous pouvez sélectionner une station AM ou FM en entrant directement la fréquence correspondante.

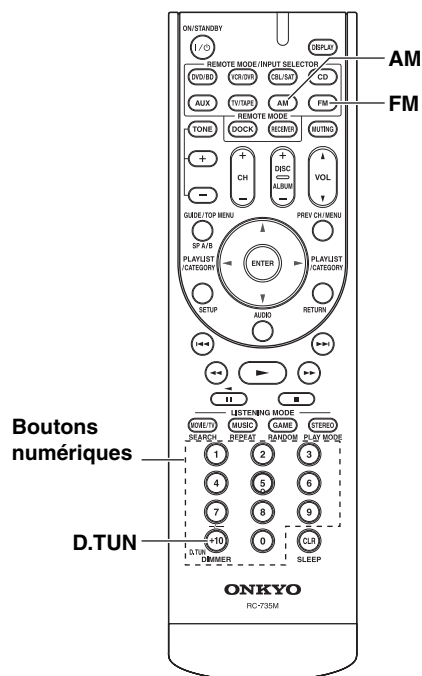

Affichage d'informations AM/FM radio

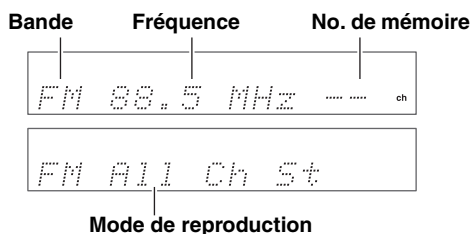
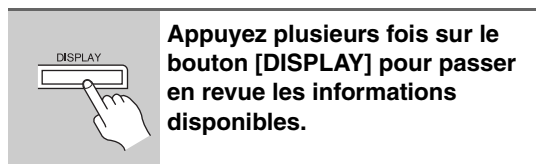
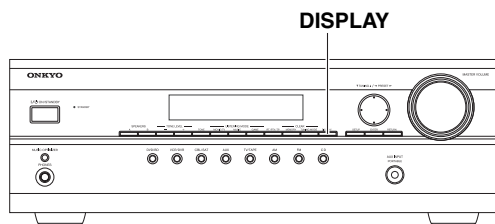

1



Appuyez sur le bouton [AM] ou [FM] pour sélectionner « AM » ou « FM », puis sur le bouton [D.TUN].



(La véritable exposition dépend du pays.)

2



Dans les 8 secondes, entrez la fréquence de la station avec les boutons numériques.

Pour choisir la fréquence 87.5 (FM), par exemple, appuyez sur 8, 7, 5.

Prérégler les stations AM/FM

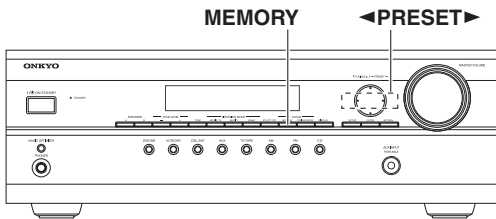

Vous pouvez mémoriser jusqu'à 40 stations radio AM/FM.

- 1** Recherchez la station AM/FM à mémoriser.
- 2** Appuyez sur le bouton [MEMORY].
Le numéro de présélection clignote.
- 3** Tant que le numéro de présélection clignote (environ 8 secondes), vous pouvez choisir un numéro de mémoire 1-40 avec les boutons PRESET [◀]/[▶].
- 4** Appuyez à nouveau sur le bouton [MEMORY] pour mémoriser la station.
La fréquence est mémorisée et le numéro de la mémoire cesse de clignoter.
Répétez cette procédure pour mémoriser d'autres stations.

Effacer une mémoire

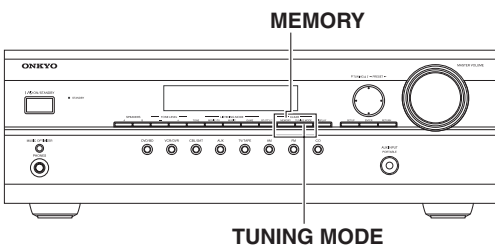

- 1** Choisissez la mémoire à effacer.
Voyez la section suivante.
- 2** Maintenez le bouton [MEMORY] enfoncé en appuyant sur le bouton [TUNING MODE].
La mémoire choisie est effacée et son numéro disparaît de l'écran.

Sélection de programmes

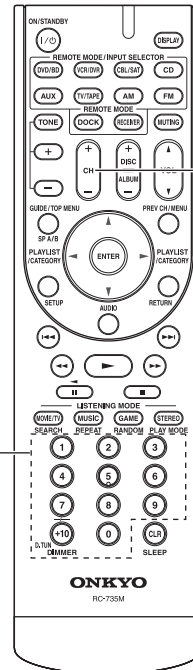
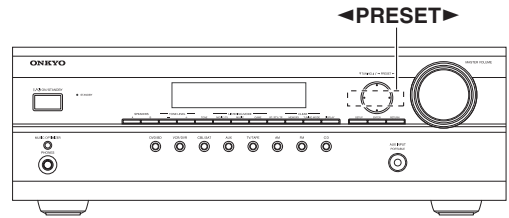

CH +/-

Boutons numériques

ampli-tuner AV
◀ PRESET ▶

Pour sélectionner un programme, servez-vous des boutons PRESET [◀]/[▶] ou des boutons CH [+/-] de la télécommande.

ou

Télécommande

Vous pouvez aussi utiliser les boutons numérotés de la télécommande pour sélectionner directement une station mémorisée.



Enregistrement

Cette section explique comment enregistrer la source d'entrée et comment enregistrer des sources audio et vidéo différentes.

Remarques :

- Vous ne pouvez pas enregistrer les effets Surround produits par les fonctions DSP.
- Vous ne pouvez pas enregistrer des DVD protégés par un système anticopie.
- Les sources branchées à une entrée numérique ne peuvent pas être enregistrées. Seuls les signaux des entrées analogiques peuvent être enregistrés.
- Les signaux DTS sont enregistrés sous forme de bruit; n'essayez donc jamais d'effectuer des enregistrements analogiques de CD DTS ou LD.

Enregistrement d'un signal d'entrée

Les sources audio peuvent être enregistrées sur un enregistreur (platine à cassette, CDR, MD) branché aux prises TV/TAPE OUT. Les sources vidéo peuvent être enregistrées sur un enregistreur vidéo (magnétoscope, graveur DVD) branché aux prises VCR/DVR OUT. Pour en savoir plus sur les connexions, voyez les pages 16 à 34.

1	Utilisez les boutons de sélection de source pour spécifier la source audio que vous souhaitez enregistrer. Vous pouvez écouter le signal de la source pendant l'enregistrement. La commande MASTER VOLUME du ampli-tuner AV n'a aucun impact sur le niveau d'enregistrement.
2	Lancez l'enregistrement sur l'élément enregistreur.
3	Lancez la lecture sur l'élément source.

Remarque :

Si vous choisissez une autre source d'entrée pendant l'enregistrement, c'est son signal qui est enregistré.

Enregistrement de deux sources AV distinctes

Cette fonction permet d'enregistrer le son et l'image de sources d'entrée distinctes et d'ajouter de l'audio à vos enregistrements vidéo. C'est possible car lorsque vous choisissez une source audio uniquement (TV/TAPE ou CD), la source d'entrée vidéo ne change pas.

Dans l'exemple suivant, un lecteur CD est branché aux prises CD IN et un caméscope est relié à la prise DVD/BD IN V. Ces deux signaux sont enregistrés avec le magnétoscope branché aux prises VCR/DVR OUT.

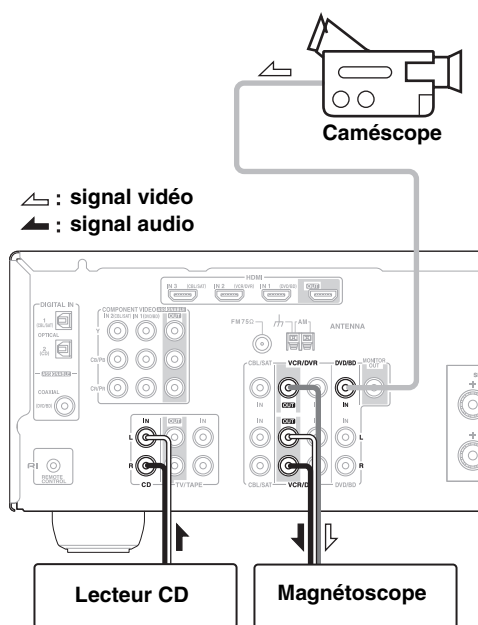

1	Préparez la reproduction sur le caméscope et le lecteur CD.
2	Préparez l'enregistrement sur le magnétoscope.
3	Appuyez sur le bouton [DVD/BD].
4	Appuyez sur le sélecteur d'entrée [CD]. Le lecteur CD est choisi comme source audio. Le signal vidéo du caméscope est toujours présent.
5	Démarez l'enregistrement sur le magnétoscope et lancez la reproduction sur le caméscope et le lecteur CD. Le magnétoscope enregistre le signal vidéo du caméscope et le signal audio du lecteur CD.

Utilisation des mode d'écoute

Choix du mode d'écoute

Pour en savoir plus sur les modes disponibles, voyez « Description des modes d'écoute » page 51.

- Pour bénéficier des fonctions Dolby Digital et DTS, branchez le lecteur DVD/BD au ampli-tuner AV avec une connexion audio numérique (OPTICAL ou COAXIAL).
- La disponibilité des modes de reproduction dépend du format du signal d'entrée. Pour vérifier le format, voyez « Affichage d'informations sur la source » page 40.
- Si vous avez branché un casque d'écoute, seuls les modes de reproduction « Mono », « Direct » et « Stereo » sont disponibles.

Avec la ampli-tuner AV

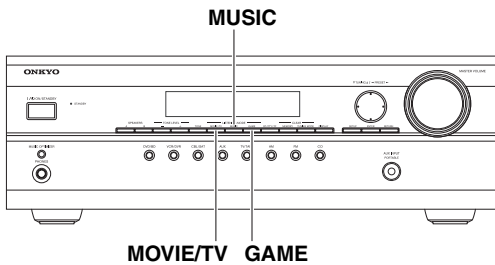

- **Bouton [MOVIE/TV]**
Ce bouton sélectionne les modes d'écoute pour les films et la télévision.
- **Bouton [MUSIC]**
Ce bouton sélectionne les modes d'écoute pour la musique.
- **Bouton [GAME]**
Sélectionne les modes d'écoute pour les jeux vidéo.

Avec la télécommande

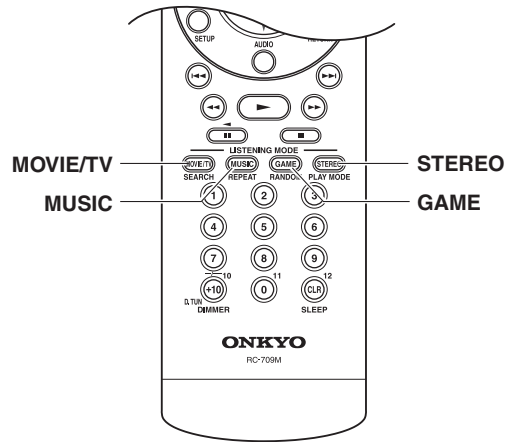

- **Bouton [MOVIE/TV]**
Ce bouton sélectionne les modes d'écoute pour les films et la télévision.
- **Bouton [MUSIC]**
Ce bouton sélectionne les modes d'écoute pour la musique.
- **Bouton [GAME]**
Sélectionne les modes d'écoute pour les jeux vidéo.
- **Bouton [STEREO]**
Ce bouton sélectionne le mode d'écoute Stereo et le mode d'écoute « All Channel Stereo ».

Modes d'écoute disponibles pour chaque format de source

Le schéma de disposition des enceintes indique les enceintes réglées sur Active dans la rubrique « Sp Config » (voyez page 52).

L'illustration des boutons LISTENING MODE indique que les modes d'écoute peuvent être sélectionnés.

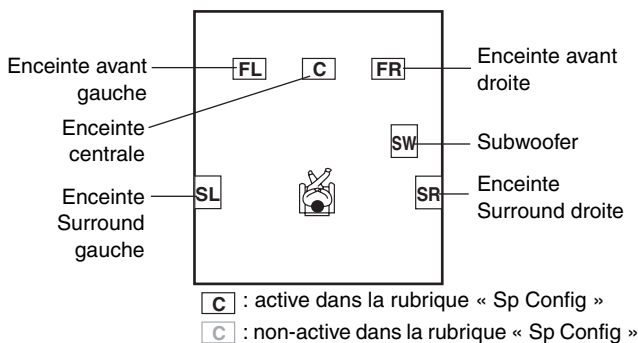

Sources mono/multiplex











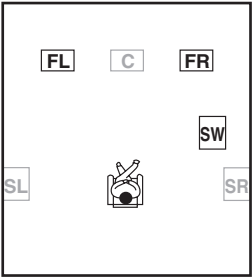
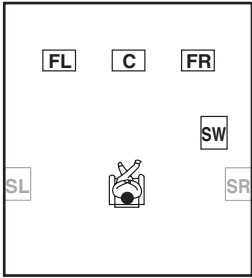
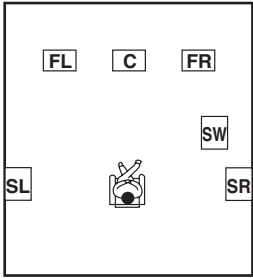

















✓: Modes d'écoute disponibles

Mode d'écoute	Bouton	Disposition des enceintes		
Direct		✓	✓	✓
Stereo		✓	✓	✓
Mono		✓	✓	✓
Orchestra				✓
Unplugged				✓
Studio-Mix				✓
TV Logic				✓
Game-RPG				✓
Game-Action				✓
Game-Rock				✓
Game-Sports				✓
AllChStereo	 		✓	✓
FullMono			✓	✓
T-D (Theater-dimensional)		✓	✓	✓

Utilisation des mode d'écoute—suite











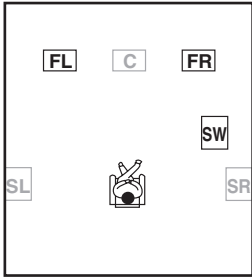
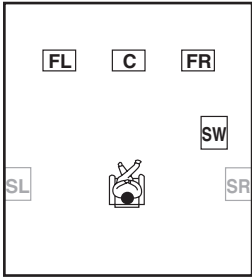
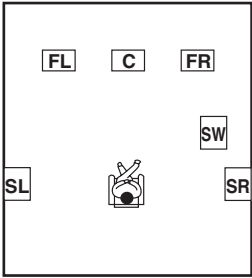





Source stéréo

✓: Modes d'écoute disponibles

Mode d'écoute	Bouton	Disposition des enceintes		
				
Direct	  	✓	✓	✓
Stereo	 	✓	✓	✓
Mono		✓	✓	✓
PLII Movie			✓	✓
PLII Music			✓	✓
PLII Game			✓	✓
Neo:6 Cinema			✓	✓
Neo:6 Music			✓	✓
Orchestra				✓
Unplugged				✓
Studio-Mix				✓
TV Logic				✓
Game-RPG				✓
Game-Action				✓
Game-Rock				✓
Game-Sports				✓
AllChStereo	   		✓	✓
FullMono	  		✓	✓
T-D (Theater-dimensional)	 	✓	✓	✓

Sources multicanaux

✓: Modes d'écoute disponibles

Mode d'écoute	Bouton	Disposition des enceintes		
				
Direct		✓	✓	✓
Stereo		✓	✓	✓
Mono		✓	✓	✓
Dolby Digital/ DTS/ DTS 96/24			✓	✓
Orchestra				✓
Unplugged				✓
Studio-Mix				✓
TV Logic				✓
Game-RPG				✓
Game-Action				✓
Game-Rock				✓
Game-Sports				✓
AllChStereo			✓	✓
FullMono			✓	✓
T-D (Theater- dimensional)		✓	✓	✓

Description des modes d'écoute

Les modes d'écoute de l'ampli-tuner AV peuvent transformer votre pièce en une salle de cinéma ou de concert grâce à sa haute fidélité et à son étonnante restitution surround.

Direct

Dans ce mode, le signal audio provenant de la source d'entrée est transmis directement avec un traitement minimal, assurant une reproduction haute fidélité. Tous les canaux audio de la source sont transmis en l'état.

Stereo

Le son est transmis par les enceintes gauche et droite et le subwoofer.

Mono

Servez-vous de ce mode pour regarder de vieux films avec seulement une bande son mono, ou pour les bandes son étrangères enregistrées sur les canaux gauche et droit de certains films. Il peut également être utilisé avec les DVD ou autres sources contenant des signaux audio multiplex, comme les DVD de karaoké.

Dolby Pro Logic II

- **Dolby Pro Logic II Movie**

Choisissez ce mode pour des DVD ou des cassettes vidéo portant le logo Dolby Surround ou pour des programmes télévisés avec son Dolby Surround. Ce mode convient aussi pour regarder des films ou des programmes télévisés stéréo.

Le ampli-tuner AV génère alors lui-même une image Surround 5,1 sur base des 2 canaux.

- **Dolby Pro Logic II Music**

Choisissez ce mode pour écouter des sources stéréo telles que des CD et des DVD en Surround 5,1.

- **Dolby Pro Logic II Game**

Choisissez ce mode pour des disques contenant des jeux.

Dolby Digital

Utilisez ce mode avec les DVD portant le logo Dolby Digital et les émissions de télévision Dolby Digital. Il s'agit du format sonore surround numérique le plus courant. Il vous projette au centre de l'action comme si vous vous trouviez au cinéma ou dans une salle de concert.

DTS

Le format de son surround DTS peut lire jusqu'à 5,1 canaux distincts et se sert de moins de compression pour une reproduction haute fidélité. Utilisez-le avec les DVD et CD portant le logo DTS.

DTS 96/24

Ce mode sert pour les sources DTS 96/24. Il s'agit d'une haute résolution DTS avec un taux d'échantillonnage de 96 kHz et une résolution de 24 bits, assurant une fidélité supérieure. Utilisez-le avec les DVD portant le logo DTS 96/24.

DTS Neo:6

Ce mode transforme les sources à 2 canaux pour une lecture à 5,1 canaux. Il utilise cinq canaux large bande de décodage matriciel pour les supports codés par matrice, offrant une expérience sonore surround très naturelle et sans interruption qui enveloppe totalement l'auditeur.

- **Neo:6 Cinema**

Utilisez ce mode avec des films stéréo (par ex., télévision, DVD, cassette VHS).

- **Neo:6 Music**

Utilisez ce mode avec des sources musicales stéréo (par ex., CD, radio, cassette, télévision, cassette VHS, DVD).

Modes DSP conçus par Onkyo

Orchestra

Prévu pour la musique classique et l'opéra, ce mode met en valeur les canaux surround afin d'élargir l'image stéréo et de simuler la réverbération naturelle de grandes salles.

Unplugged

Prévu pour les instruments acoustiques, la voix et le jazz, ce mode met en valeur l'image stéréo avant, de telle sorte qu'il donne à l'auditeur l'impression de se tenir juste devant la scène.

Studio-Mix

Prévu pour la musique rock ou pop, ce mode produit une image sonore très vivante et recrée l'acoustique d'un club ou d'un concert rock.

TV Logic

Ce mode ajoute une acoustique réaliste aux émissions de télévision produites en studio, des effets surround à l'ensemble du son et éclaircit les voix.

Game-RPG

Utilisez ce mode lors de la lecture de disques de jeu de rôle.

Game-Action

Utilisez ce mode lors de la lecture de disques de jeu d'action.

Game-Rock

Utilisez ce mode lors de la lecture de disques de jeu de rock.

Game-Sports

Utilisez ce mode lors de la lecture de disques de jeu de sport.

All Ch Stereo

Idéal pour la musique de fond, ce mode remplit l'ensemble de la zone d'écoute d'un son stéréo depuis les enceintes avant et surround.

Full Mono

Dans ce mode, toutes les enceintes émettent le même son en mono, de telle sorte que le son que vous entendez est le même où que vous vous trouviez dans la pièce.

T-D (Theater-Dimensional)

Avec ce mode, vous pouvez profiter d'un son surround 5,1 virtuel même si vous n'avez que 2 ou 3 enceintes. Pour ce faire, la manière dont le son parvient aux oreilles gauche et droite de l'auditeur est contrôlé. Il peut être difficile d'obtenir des résultats satisfaisants quand la réverbération est trop forte. Nous vous recommandons donc d'utiliser ce mode dans un environnement disposant de peu ou pas de réverbération naturelle.

Configuration avancée

Procédures courantes du menu de configuration

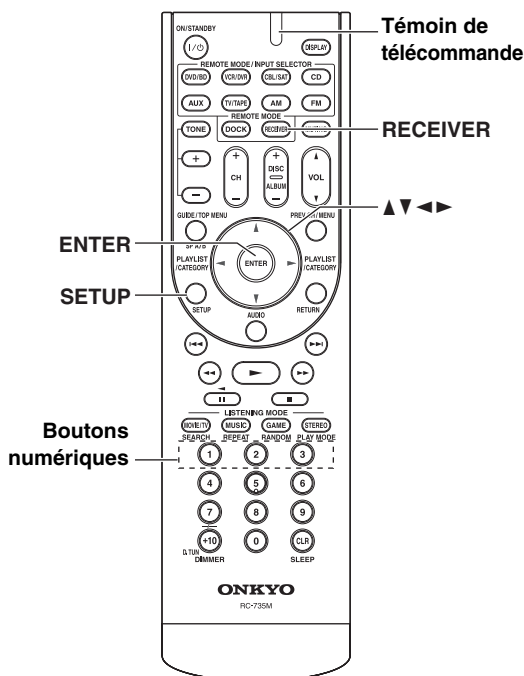

- 1** Appuyez sur le bouton [RECEIVER], puis sur le bouton [SETUP].
- 2** Utilisez les boutons haut et bas [▲]/[▼] pour sélectionner la fonction, puis appuyez sur le bouton [ENTER].
- 3** Utilisez les boutons haut et bas [▲]/[▼] pour sélectionner un élément et les boutons gauche et droite [◀]/[▶] pour le régler.
- 4** Ceci fait, appuyez sur le bouton [SETUP]. Le menu de configuration se ferme.

Remarque :

Vous pouvez également effectuer cette procédure sur l'ampli-tuner AV au moyen du bouton [SETUP], des boutons fléchés et du bouton [ENTER].

Réglages d'enceintes

Cette section explique comment vérifier les réglages des enceintes et comment les régler manuellement.

3. Sp Config (Configuration des enceintes)

Cette section explique comment spécifier les enceintes qui seront raccordées et leur dimension.

Pour les enceintes dont le cône a un diamètre supérieur à 16 cm (6-1/2 pouces), sélectionnez **Large** (bande complète). Pour celles au diamètre inférieur, sélectionnez **Small** (transfert par défaut 120 Hz).

La fréquence de transfert peut être modifiée à la page 53.

Remarque :

Les réglages Configuration des enceintes, Fréquence de transfert et Double Bass ne doivent être modifiés que si vous n'utilisez pas les enceintes du système. Ces réglages ne peuvent pas être modifiés lorsqu'un casque est branché ou que l'enceinte B est active.



Diamètre du cône

Subwoofer	Yes: Sélectionnez cette option si un subwoofer est branché (réglage par défaut). No: Sélectionnez cette option si aucun subwoofer n'est branché.
Front^{*1}	Small: Sélectionnez cette option si les enceintes avant sont de petite taille (réglage par défaut). Large: Sélectionnez cette option si les enceintes avant sont de grande taille.
Center^{*2}	Small: Sélectionnez cette option si l'enceinte centrale est de petite taille (réglage par défaut). Large: Sélectionnez cette option si l'enceinte centrale est de grande taille. None: Sélectionnez cette option si aucune enceinte n'est raccordée.
Surround^{*2}	Small: Sélectionnez cette option si les enceintes surround sont de petite taille (réglage par défaut). Large: Sélectionnez cette option si les enceintes surround sont de grande taille. None: Sélectionnez cette option si aucune enceinte surround n'est raccordée.

*1 Si « Subwoofer » se trouve sur « No », ce réglage est établi sur « Large » et n'apparaît pas.

*2 Si « Front » se trouve sur « Small », l'option « Large » n'est pas sélectionnable.

Crossover (Fréquence de transfert)

Ce réglage s'applique uniquement aux enceintes que vous avez sélectionnées comme « *Small* » à la rubrique « 3. Sp Config » de la page 52.

Pour obtenir une restitution optimale des graves, il est impératif de régler la fréquence de transfert en fonction de la taille et de la réponse en fréquence de vos enceintes.

Utilisez le diamètre de la plus petite enceinte de votre système lorsque vous sélectionnez la fréquence de transfert.

Diamètre du cône de l'enceinte	Fréquence de transfert
Supérieur à 20 cm (8 pouces)	40/50/60 Hz*
16 à 20 cm (6-1/2 à 8 pouces)	80 Hz
13 à 16 cm (5-1/4 à 6-1/2 pouces)	100 Hz
9 à 13 cm (3-1/2 à 5-1/4 pouces)	120 Hz (réglage par défaut)
Inférieur à 9 cm (3-1/2 pouces)	150/200 Hz*

* Choisissez le réglage adapté à l'enceinte.

Remarques :

- Pour régler cette valeur aussi précisément que possible, vérifiez la réponse en fréquence des enceintes dans leur manuel et procédez au réglage en conséquence.
- Choisissez une fréquence de transfert supérieure si vous souhaitez obtenir plus de son du subwoofer.

Double Bass

La fonction Double Bass vous permet d'optimiser la sortie des graves en les acheminant des canaux avant gauche, droit et central vers le subwoofer. Cette fonction n'est réglable que si « Subwoofer » se trouve sur « Yes » et « Front » sur « Large » à la rubrique « 3. Sp Config » à la page 52.

On: Fonction Double Bass activée. Les graves des canaux avant gauche et droit sont également transmis au subwoofer (réglage par défaut).

Off: Fonction Double Bass désactivée.

4. Sp Distance (Distance des enceintes)

Ces réglages vous permettent de spécifier la distance entre les enceintes et la position d'écoute.

Mesurez la distance entre les enceintes et la position d'écoute et notez-la.

Remarques :

- Les enceintes définies comme « No » ou « None » à la rubrique « 3. Sp Config » (page 52) ne peuvent pas être sélectionnées.
- Le réglage de la distance des enceintes ne peut pas être modifié lorsqu'un casque est branché ou que l'enceinte B est active.
- Les distances « Center » et « Subwoofer » doivent être réglées à plus ou moins 1,5 mètre (5 pieds) de la distance « Left ». Par exemple, si la distance « Left » est réglée à 6 mètres (20 pieds), les distances « Center » et « Subwoofer » peuvent être réglées entre 4,5 et 7,5 mètres (15 et 25 pieds).
- Les distances « Surround » doivent être réglées à plus de 1,5 mètre (5 pieds) ou moins de 4,5 mètres (15 pieds) de la distance « Left ». Par exemple, si la distance « Left » est réglée à 6 mètres (20 pieds), les distances « SurrRight » et « SurrLeft » peuvent être réglées entre 1,5 et 7,5 mètres (5 et 25 pieds).

Unit feet: Les distances sont définies en pieds. Plage : 1 à 30 pieds par paliers d'un pied.

meters: Les distances sont définies en mètres. Plage : 0,3 à 9 mètres par paliers de 0,3 mètre.

Front, Center, SurrRight, SurrLeft, Subwoofer

Spécifiez la distance entre les enceintes et votre position d'écoute.

5. Level Cal (Calibrage des niveaux d'enceinte)

Cette fonction permet de régler individuellement le volume des enceintes afin d'obtenir une sortie sonore de même intensité à la position d'écoute. L'enceinte avant gauche produit le signal de test de bruit rose.

Remarques :

- Les enceintes définies comme « No » ou « None » à la rubrique « 3. Sp Config » (page 52) n'émettent aucun bruit rose.
- Les niveaux d'enceinte ne peuvent pas être modifiés lorsqu'un casque est branché, que l'enceinte B est active ou que le son de l'ampli-tuner AV est coupé.

Left, Center, Right, SurrRight, SurrLeft, Subwoofer

Les niveaux peuvent être réglés de -12 à +12 dB par paliers de 1 dB (-15 à +12 dB pour le subwoofer).

6. Equalizer (Réglages d'égalisation)

Cette fonction vous permet de régler la tonalité de chaque enceinte. Pour régler le volume des différentes enceintes, voyez page 54.

Remarques :

- Lorsque le mode d'écoute « Direct » est sélectionné, les réglages d'égalisation sont sans effet.
- Le réglage d'égalisation ne peut pas être modifié lorsqu'un casque est branché ou que l'enceinte B est active.

EQ **Audyssey:** L'environnement sonore est égalisé par Audyssey EQ™. « Dynamic EQ » et « Dyn Vol » sont réactivés (page 56).

Off: Pas de réglage de la tonalité, aucune égalisation (réglage par défaut).

Réglages sonores

La fonction de réglages sonores vous permet de régler le son et les modes d'écoute à votre guise.

7. Audio Adjust

Réglages multiplex/mono

Input (Mux) **Main:** Reproduction du canal principal (réglage par défaut).
 Sub: Reproduction du canal auxiliaire.
 M/S: Reproduction simultanée des canaux principal et auxiliaire.

Ce paramètre permet de choisir le canal à reproduire pour une source stéréo multiplex. Servez-vous en pour choisir les canaux audio ou encore la langue d'une source multiplex, d'émissions de télévision multilingues, etc.

Input (Mono) **L+R:** Reproduction simultanée des canaux gauche et droit (réglage par défaut).
 L: Seul le canal gauche est reproduit.
 R: Seul le canal droit est reproduit.

Ce paramètre permet de choisir le canal à reproduire lorsque vous choisissez le mode d'écoute « Mono » pour une source stéréo.

Paramètres PLII/Neo:6

Ces réglages ne s'appliquent qu'aux sources stéréo à 2 canaux.

Panorama **On:** Fonction Panorama activée.
 Off: Fonction Panorama désactivée (réglage par défaut).

Ce réglage permet d'élargir l'image stéréo avant pour le mode d'écoute Dolby Pro Logic II Music.

Dimension **-3 à +3 (réglage par défaut : 0)**

Ce réglage permet d'avancer ou de reculer le champ sonore pour le mode d'écoute Dolby Pro Logic II Music. Des valeurs plus élevées reculent le champ sonore. Des valeurs plus basses l'avancent.

Si l'image stéréo semble trop large ou si le son surround est trop prononcé, décalez le champ sonore vers l'avant afin d'améliorer l'équilibre. Inversement, si l'image stéréo semble inexistante ou si le son surround est trop faible, reculez-le.

Center Width **0 à 7 (réglage par défaut : 3)**

Ce réglage permet d'élargir le son émis de l'enceinte centrale pour le mode d'écoute Dolby Pro Logic II Music. En principe, si vous utilisez une enceinte centrale, le son du canal central est émis exclusivement depuis l'enceinte centrale. (Si vous n'utilisez pas d'enceinte centrale, le son du canal central est réparti entre les enceintes avant droite et gauche afin de créer un centre « fantôme ».) Ce paramètre règle le mélange des canaux avant gauche, droit et central, ce qui vous permet de définir l'importance accordée au canal central.

Center Image **0 à 5 (réglage par défaut : 2)**

Le mode d'écoute « DTS Neo:6 Music » permet de convertir des sources stéréo à 2 canaux en son surround à 6 canaux. Ce réglage permet de définir l'atténuation des canaux avant gauche et droit pour créer le canal central. Le réglage sur [0] donne l'impression que le son se trouve au centre. Le son est réparti à gauche et à droite (à l'extérieur) afin d'accentuer la valeur définie. Réglez à votre guise.

Réglages Audyssey

Audyssey EQ™ repose sur la même technologie centrale qu'Audyssey MultEQ® utilise pour la correction automatique de l'acoustique de la pièce. Audyssey EQ utilise des filtres à réponse temporelle pour corriger les problèmes survenant dans les circuits d'attaque des haut-parleurs et dans les enceintes. Il est étalonné de manière à prendre en compte les problèmes acoustiques dans un environnement sonore type. Les filtres Audyssey EQ du HT-R370 sont optimisés spécifiquement pour le système d'enceintes Onkyo HTP-370 et ne doivent pas être utilisés avec d'autres enceintes.

Dynamic EQ **Off:** Audyssey Dynamic EQ™ désactivé (réglage par défaut).
On: Audyssey Dynamic EQ activé.

Audyssey Dynamic EQ vous permet de bénéficier d'un son exceptionnel même à bas volume. Audyssey Dynamic EQ résout le problème de détérioration de la qualité sonore en diminuant le volume par la prise en compte de la perception humaine et de l'acoustique de la pièce. Pour cela, il sélectionne la réponse en fréquence appropriée et les niveaux surround instant après instant de sorte à obtenir un contenu sonore identique au contenu créé, et ce à n'importe quel volume et non au volume de référence uniquement.

Remarques :

- Audyssey Dynamic EQ vous permet de conserver un équilibre tonal d'octave à octave adéquat à tout niveau sonore, en conformité avec les enceintes préréglées.
- Afin d'enregistrer avec la sonorité voulue, Audyssey EQ est automatiquement désactivé pendant les enregistrements. Une fois l'enregistrement terminé, Audyssey EQ et Audyssey Dynamic EQ sont rétablis.
- Audyssey Dynamic EQ ne peut être réglé que lorsque « 6. Equalizer » à la page 54 est placé sur « Audyssey ».
- S'il est placé sur « Off », « Dyn Vol » est désactivé « Off ».

Dyn Vol (Volume dynamique)

Off: Audyssey Dynamic Volume™ désactivé.
Light: Le mode de compression légère est activé.
Medium: Le mode de compression moyenne est activé.
Heavy: Le mode de compression importante est activé. Ce réglage affecte davantage le volume, apportant à tous les sons le même contour.

Remarque :

- Avec un autre réglage que « Off », « Dynamic EQ » est activé « On » et le réglage « 6. Equalizer » (page 54) passe sur « Audyssey ».
- « Dynamic Volume » est activé lorsque Dynamic EQ est réglé sur « On ». Par conséquent, il s'éteint automatiquement « Off » lorsque « Dynamic EQ » est réglé sur « Off ».

Si Audyssey Dynamic EQ est réglé sur « On », Audyssey Dynamic Volume devient accessible.

Audyssey Dynamic EQ

Audyssey Dynamic EQ résout le problème de dégradation de la qualité sonore lors d'une baisse de volume, en prenant en compte la perception par l'oreille humaine et l'acoustique de la pièce. Dynamic EQ choisit la fréquence de réponse appropriée et les niveaux d'ambiance à chaque instant, quel que soit le réglage de volume choisi par l'utilisateur. Il en résulte une impression de constance du niveau de basses, de balance sonore et d'effet surround lors des changements de volume. Dynamic EQ combine les informations relatives aux niveaux de la source avec les niveaux réels restitués dans la pièce, avant de corriger le niveau sonore. Audyssey Dynamic EQ travaille de pair avec Audyssey EQ afin de générer un son équilibré à l'oreille de n'importe quel utilisateur, quel que soit le réglage du volume.

Audyssey Dynamic Volume

Audyssey Dynamic Volume résout le problème des variations importantes de volume entre les émissions télévisées, les publicités et les passages plus ou moins bruyants dans les films. Dynamic Volume observe le réglage de volume préféré de l'utilisateur puis vérifie en temps réel comment est perçu par les utilisateurs le volume sonore du programme diffusé, afin de décider si un ajustement est nécessaire. Si c'est le cas, Dynamic Volume applique les réglages rapides ou graduels nécessaires pour maintenir le niveau sonore, tout en optimisant la plage dynamique. Audyssey Dynamic EQ est intégré dans Dynamic Volume pour que le niveau de basses, la balance sonore, l'effet d'ambiance et la clarté des dialogues restent les mêmes pendant l'ajustement automatique du volume, quand l'utilisateur regarde un film, zappe d'une chaîne à l'autre ou passe d'un contenu en stéréo à un contenu surround.

Réglage T-D (Theater-Dimensional)

LstnAngl (Angle d'écoute)

Wide: Choisissez ce réglage si l'angle d'écoute est de 40 degrés (réglage par défaut).

Narrow: Choisissez ce réglage si l'angle d'écoute est de 20 degrés.

Ce réglage permet d'optimiser le mode d'écoute T-D en spécifiant l'angle des enceintes avant gauche et droite par rapport à la position d'écoute. Dans des conditions idéales, les enceintes avant gauche et droite doivent être à la même distance de la position d'écoute et à un angle approchant l'un des deux paramètres disponibles.

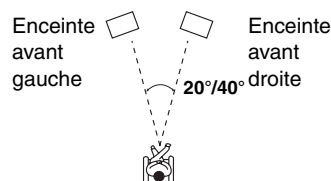

Configuration matérielle

Cette section donne des explications sur les rubriques du menu Hardware.

8. Hardware

Identité de la télécommande

Lorsque vous utilisez plusieurs appareils Onkyo dans la même pièce, leurs codes d'identification de la télécommande peuvent entrer en conflit. Pour différencier l'ampli-tuner AV des autres appareils, vous pouvez changer son identité de la télécommande et passer de 1 (code par défaut) à 2 ou 3.

Identité de la 1, 2, 3 télécommande

Remarque :

Si vous changez l'identité de la télécommande de l'ampli-tuner AV, veuillez attribuer le même identité à la télécommande (voir ci-dessous). Vous serez autrement dans l'impossibilité de le commander avec la télécommande.

Modification de l'identifiant de la télécommande

- 1** Tout en maintenant enfoncé le bouton [RECEIVER], appuyez continuellement sur le bouton [SETUP] jusqu'à ce que le témoin de télécommande s'allume (environ 3 secondes).
- 2** Utilisez les boutons numériques pour saisir l'identité 1, 2 ou 3. Le témoin de télécommande clignote deux fois.

Tuner

FM/AM

Voyez « Recherche de stations radio AM/FM » page 43.

Utilisation des réglages audio

Vous pouvez modifier différents réglages audio en appuyant sur le bouton [AUDIO].

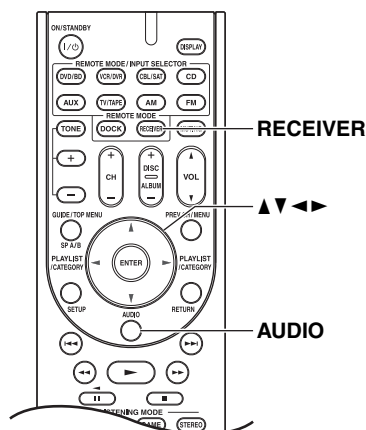

- 1** Appuyez sur le bouton [RECEIVER], puis sur le bouton [AUDIO].
- 2** Utilisez les boutons haut et bas [▲]/[▼] pour sélectionner un élément.
- 3** Utilisez les boutons gauche et droite [◀]/[▶] pour modifier le réglage. Répétez cette étape pour les autres réglages.

Réglages de la commande de tonalité

Vous pouvez régler les graves et les aigus des enceintes avant, sauf lorsque le mode d'écoute Direct est sélectionné.

Remarques :

- Pour contourner les circuits de commande des tonalités graves et aiguës, sélectionnez le mode d'écoute Direct.
- Vous pouvez également effectuer cette procédure sur l'ampli-tuner AV au moyen des boutons [TONE], [-] et [+].

Bass -10 dB à +10 dB par paliers de 2 dB (réglage par défaut : 0 dB)

Treble -10 dB à +10 dB par paliers de 2 dB (réglage par défaut : 0 dB)

Fonction Late Night

La fonction Late Night vous permet de réduire la plage dynamique des sources Dolby Digital de sorte que les passages de faible niveau restent audibles à bas volume, idéal pour regarder des films tard le soir sans déranger personne.

Remarques :

- La fonction Late Night ne peut être utilisée que lorsque la source d'entrée est Dolby Digital.
- L'effet de la fonction Late Night dépend de l'œuvre reproduite et du travail des ingénieurs du son. Il se pourrait ainsi que pour certaines œuvres, les différentes options ne produisent que peu, voire aucun effet.
- La fonction Late Night est désactivée lorsque l'ampli-tuner AV est mis en veille.

Late Night Off: Fonction Late Night désactivée (réglage par défaut).

Low: La plage dynamique est légèrement réduite.

High: La plage dynamique est considérablement réduite.

CinemaFILTER

La fonction CinemaFILTER permet de diminuer la brillance de la bande-son des films conçue généralement pour les salles de cinéma.

CinemaFILTER peut être utilisé avec les modes d'écoute suivants : Dolby Digital, Dolby Pro Logic II Movie, DTS, DTS 96/24 et Neo:6.

Remarque :

La fonction CinemaFILTER peut être inopérante avec certaines sources d'entrée.

Cinema Fltr Off: CinemaFILTER désactivé (réglage par défaut).

On: CinemaFILTER activé.

Audyssey Dynamic Volume™

Dyn Vol Voyez « Dyn Vol (Dynamic Volume) » de la section « Réglages sonores » page 56.

EX.BASS

EX.BASS consiste en une technologie mise au point à la suite d'expérimentations et de tests d'écoute dans le but de reproduire des graves naturelles plus profondes.

Activez ce mode pour obtenir une présence dynamique plus intense lorsque vous regardez un film ou écoutez de la musique.

EX.BASS **Off:** EX.BASS désactivé.
 On: EX.BASS activé (réglage par défaut).

Music Optimizer

La fonction « Music Optimizer » améliore la qualité sonore des fichiers musicaux compressés. Utilisez-la avec des fichiers dont la compression engendre des pertes, comme les fichiers MP3.

Remarque :

La fonction « Music Optimizer » n'est efficace qu'avec des signaux d'entrée audio numériques PCM d'une fréquence d'échantillonnage inférieure à 48 kHz ainsi qu'avec des signaux d'entrée audio analogiques. La fonction « Music Optimizer » est désactivée lorsque le mode d'écoute Direct est sélectionné.

M.Optimizer **Off:** Music Optimizer désactivé (réglage par défaut).
 On: Music Optimizer activé.

Niveaux des enceintes

Vous pouvez régler le volume de chaque enceinte en écoutant une source d'entrée.

Ces réglages temporaires sont annulés lorsque vous mettez l'ampli-tuner AV en veille.

Remarques :

- Cette fonction n'est pas disponible tant que le son de l'ampli-tuner AV est coupé.
 - Les enceintes définies comme « No » ou « None » à la rubrique « 3. Sp Config » ne peuvent pas être réglées (voyez page 52).
-

SW Level (Subwoofer)
 -15 dB à +12 dB (réglage par défaut : 2 dB)

C Level (Centrale)
 -12 dB à +12 dB (réglage par défaut : 0 dB)

A/V Sync

Lors du balayage progressif sur le lecteur DVD, vous trouverez peut-être que le son et l'image ne sont pas synchrones. Ce réglage permet d'y remédier en retardant les signaux audio.

Remarque :

Ce réglage n'est pas disponible lorsque le mode d'écoute Direct est utilisé avec un signal d'entrée analogique.

A/V Sync **0 ms à 100 ms par paliers de 20 ms**

Piloter d'autres éléments

Vous pouvez piloter un lecteur DVD, un lecteur CD et d'autres éléments avec la télécommande de l'amplificateur AV.





Pour piloter un autre élément, assignez d'abord le bon code de télécommande à un bouton REMOTE MODE.

Cette section explique comment entrer des codes de télécommande et comment piloter vos autres éléments.

Codes de télécommande préprogrammés

A l'usine, des codes de télécommande ont été assignés aux boutons REMOTE MODE pour piloter les éléments indiqués. Vous n'avez pas besoin d'entrer un code de télécommande pour piloter ces éléments.

Pour savoir comment piloter ces éléments, voyez les pages indiquées.

-  Lecteur DVD/BD Onkyo (page 62)
-  Lecteur CD Onkyo (page 63)
-  Platine à cassette Onkyo avec **RI** (page 65)
-  RI Dock Onkyo avec **RI** (page 64)

Entrer un code de télécommande

Il faut entrer un code pour chaque élément que vous comptez piloter.

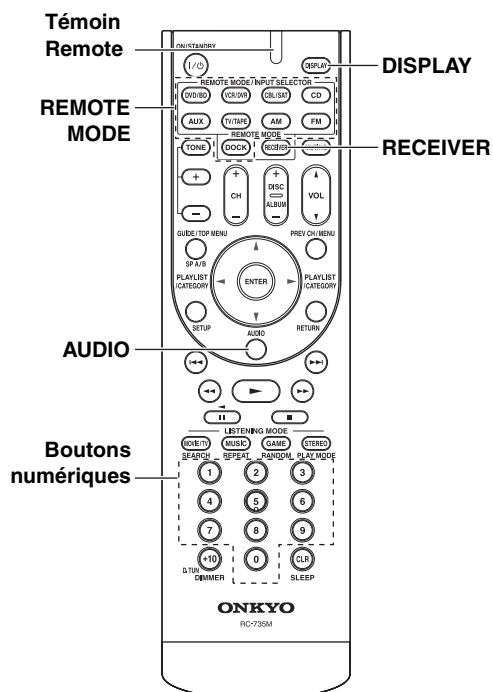

1

Voyez page 61 pour le code de télécommande de l'appareil Onkyo.

Les codes sont agencés par catégorie.

2



(3 secondes)

Maintenez enfoncé le bouton **REMOTE MODE** pour lequel vous voulez entrer un code et appuyez sur le bouton **[DISPLAY]** jusqu'à ce que l'indicateur de télécommande s'allume (environ **3 secondes**).

Remarques :

- Il est impossible d'entrer des codes de télécommande pour les boutons **[RECEIVER]**.
- A part les boutons **[RECEIVER]**, **[TV/TAPE]**, il est possible d'entrer des codes de télécommande de n'importe quelle catégorie pour les boutons **REMOTE MODE**. Ces boutons servent cependant aussi de sélecteurs d'entrée (page 38): choisissez donc un bouton **REMOTE MODE** correspondant à l'entrée à laquelle vous avez branché l'élément. Si, par exemple, vous branchez un lecteur CD à l'entrée CD, sélectionnez le bouton **[CD]** pour entrer son code de télécommande.

3

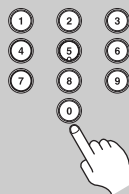

Entrez les 5 chiffres du code de télécommande avec les boutons numériques dans les **30 secondes**.

Le témoïn Remote clignote deux fois. Si le code de télécommande n'est pas entré correctement, le témoïn de télécommande (« Remote ») clignote une fois lentement.

Remarque :

Les codes de télécommande fournis sont corrects à la mise sous presse mais peuvent changer par la suite.

Codes de télécommande pour éléments Onkyo reliés via RI

Vous pouvez piloter les éléments Onkyo branchés via **RI** en pointant la télécommande vers l'ampli-tuner AV et non vers l'élément. Cela vous permet de piloter des appareils placés hors de vue (dans une armoire, par exemple).

1 Assurez-vous que l'élément Onkyo est branché avec un câble RI et un câble analogique (RCA/cinch).

Pour en savoir plus, voyez page 34.

2 Entrez le code de télécommande pour le bouton REMOTE MODE.

- Bouton [DVD/BD]
31612: Lecteur DVD Onkyo avec **RI**
- Bouton [CD]
71327: Lecteur CD Onkyo avec **RI**
- Bouton [TV/TAPE]
42157: Platine à cassette Onkyo avec **RI** (défaut)
- Bouton [DOCK]
81993: RI Dock Onkyo avec **RI** (défaut)

Voyez la page précédente pour en savoir plus sur l'entrée des codes de télécommande.

3 Appuyez sur le bouton REMOTE MODE, pointez la télécommande vers le capteur de l'ampli-tuner AV et pilotez l'élément.

Pour piloter un élément Onkyo en pointant directement la télécommande vers lui ou pour piloter un élément Onkyo non relié via **RI**, entrez les codes de télécommande suivants:

- Bouton [DVD/BD]
30627: Lecteur DVD sans **RI** (défaut)
32900: Lecteur BD sans **RI** (défaut)
- Bouton [CD]
71817: Lecteur CD Onkyo sans **RI** (défaut)
- Bouton [DOCK]
82990: RI Dock Onkyo sans **RI**

Remarque :

Si vous avez branché un enregistreur MiniDisc compatible **RI**, un graveur CD ou un Dock RI Onkyo aux prises TV/TAPE IN/OUT ou un Dock RI aux prises CBL/SAT IN ou VCR/DVR IN, vous devez régler l'affichage d'entrée en fonction de ces connexions pour que la télécommande fonctionne correctement (voyez page 37).

Initialiser les boutons REMOTE MODE

Vous pouvez initialiser un bouton REMOTE MODE pour retrouver son code de télécommande par défaut.

1



(3 secondes)

Tout en maintenant enfoncé le bouton REMOTE MODE à initialiser, appuyez sur le bouton [AUDIO] jusqu'à ce que l'indicateur de télécommande s'allume (environ 3 secondes).

2



Appuyez à nouveau sur le bouton REMOTE MODE dans les 30 secondes.

Le témoin Remote clignote deux fois pour indiquer que le bouton a été initialisé.

Chaque bouton REMOTE MODE est préprogrammé et contient un code de télécommande. Quand vous initialisez ces boutons, le code préprogrammé est rétabli.

Initialisation de la télécommande

Vous pouvez initialiser la télécommande pour retrouver ses réglages d'usine.

1



(3 secondes)

Maintenez le bouton [RECEIVER] enfoncé et appuyez sur le bouton [AUDIO] jusqu'à ce que l'indicateur de télécommande s'allume (environ 3 secondes).

2



Appuyez à nouveau sur le bouton [RECEIVER] dans les 30 secondes.

Le témoin Remote clignote deux fois pour indiquer que la télécommande a été initialisée.

Pilotage d'un lecteur DVD ou d'un graveur DVD

En appuyant sur le bouton REMOTE MODE auquel le code de télécommande du lecteur DVD (HD DVD, Blu-ray ou la combinaison TV/DVD) a été assigné, vous pouvez piloter l'appareil avec les boutons suivants.

Le bouton [DVD/BD] dispose du code de télécommande permettant de piloter un lecteur DVD Onkyo.

Pour savoir comment entrer un code de télécommande pour un élément différent, voyez page 60.

Appuyez d'abord sur approprié les boutons REMOTE MODE

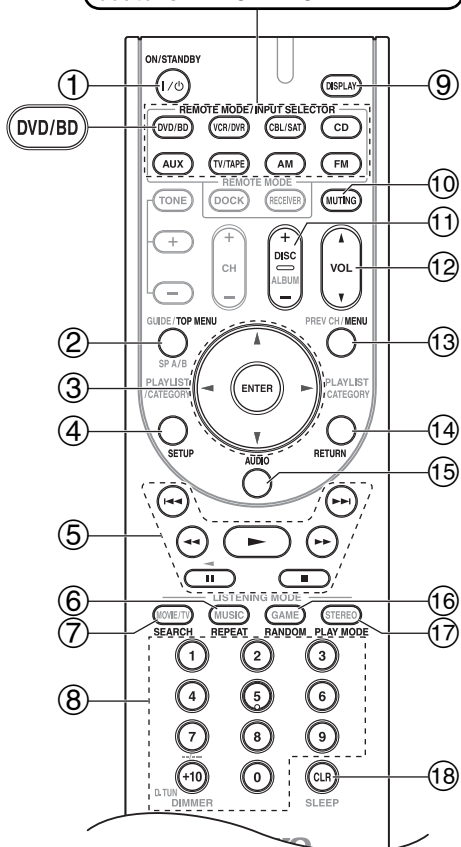

* Avec quelques éléments, certains boutons peuvent ne pas fonctionner normalement voire ne pas fonctionner du tout.

- ① **Bouton ON/STANDBY**
Met le lecteur DVD sous tension ou en mode de veille.
- ② **Bouton TOP MENU**
Affiche le menu principal d'un DVD ou un titre d'un DVD.
- ③ **Boutons de curseur [▲]/[▼]/[◀]/[▶] et bouton ENTER**
Navigation dans les menus et sélection des options.
- ④ **Bouton SETUP**
Accès aux réglages du lecteur DVD.

- ⑤ **Boutons de lecture**
De gauche à droite: Lecture [▶], Pause [⏸], Stop [■], Recul rapide [◀◀], Avance rapide [▶▶], Précédent [◀◀] et Suivant [▶▶].
- ⑥ **Bouton REPEAT**
Permet d'utiliser les fonctions de lecture répétée.
- ⑦ **Bouton SEARCH**
Permet de chercher des numéros de titre, de chapitre et de plage ainsi que des positions temporelles pour localiser des endroits spécifiques.
- ⑧ **Boutons numériques**
Saisie des numéros des titres, chapitres et plages ainsi que de la position temporelle lors de la recherche de passages spécifiques. Le bouton [+10] sert de bouton « +10 » ou de bouton « -.- ».
- ⑨ **Bouton DISPLAY**
Affiche des informations sur le disque, titre, chapitre ou plage en cours, notamment la durée écoulée, la durée résiduelle, la durée totale etc.
- ⑩ **Bouton MUTING (39)**
Coupe ou active l'ampli-tuner AV.
- ⑪ **Bouton DISC +/-**
Sélection de disques sur un changeur de DVD.
- ⑫ **Bouton VOL [▲]/[▼] (38)**
Règle le volume de l'ampli-tuner AV.
- ⑬ **Bouton MENU**
Activation du menu d'un DVD.
- ⑭ **Bouton RETURN**
Quitte le menu de configuration du lecteur DVD ou retourne au menu précédent.
- ⑮ **Bouton AUDIO**
Choix de la langue et du format audio des bandes sonores de films (comme Dolby Digital et DTS, par exemple).
- ⑯ **Bouton RANDOM**
Utilisé avec la fonction de lecture aléatoire.
- ⑰ **Bouton PLAY MODE**
Sélection du mode de reproduction sur un élément disposant de modes sélectionnables.
- ⑱ **Bouton CLR**
Permet d'annuler des fonctions et d'effacer des nombres saisis.

Remarque :

Si vous entrez le code d'une télécommande d'un lecteur Blu-ray ou HD DVD ayant des boutons A, B, C et D ou des boutons colorés, les boutons [SEARCH], [REPEAT], [RANDOM] et [PLAY MODE] serviront respectivement de boutons colorés ou de boutons A, B, C et D. Dans ce cas, ces boutons ne peuvent pas être utilisés pour sélectionner la lecture en boucle ou aléatoire ni pour sélectionner des modes de lecture.

Pilotage d'un lecteur CD, graveur CD ou lecteur MD

En appuyant sur le bouton REMOTE MODE auquel le code de télécommande du lecteur ou graveur CD ou du lecteur MD a été assigné, vous pouvez piloter l'appareil lecteur avec les boutons suivants.

Le bouton [CD] dispose du code de télécommande permettant de piloter un lecteur CD Onkyo.

Pour savoir comment entrer un code de télécommande pour un élément différent, voyez page 60.

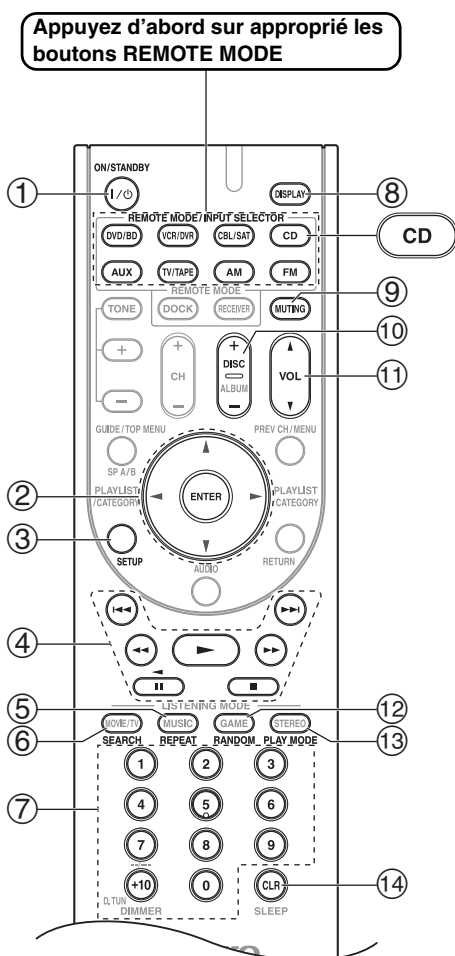

- ① **Bouton ON/STANDBY**
Mise de l'élément sous tension ou en mode de veille.
- ② **Bouton TOP MENU**
Affiche un menu.
- ③ **Boutons de curseur [▲]/[▼]/[◀]/[▶] et bouton ENTER**
Navigation dans les menus et sélection des options.
- ④ **Bouton SETUP**
Permet d'accéder aux réglages du lecteur CD Onkyo.
- ⑤ **Boutons de lecture**
De gauche à droite: Lecture [▶], Pause [⏸], Stop [■], Recul rapide [◀◀], Avance rapide [▶▶], Précédent [◀◀◀] et Suivant [▶▶▶].
- ⑥ **Bouton REPEAT**
Permet d'utiliser les fonctions de lecture répétée.
- ⑦ **Bouton SEARCH**
Permet de localiser des endroits spécifiques.
- ⑧ **Boutons numériques**
Saisie des numéros des plages et de la position temporelle lors de la recherche de passages spécifiques. Le bouton [+10] sert de bouton « +10 » ou de bouton « -.- ».
- ⑨ **Bouton DISPLAY**
Affiche des informations sur le disque ou la plage en cours, notamment la durée écoulée, la durée résiduelle, la durée totale etc.
- ⑩ **Bouton MUTING (39)**
Coupe ou active l'ampli-tuner AV.
- ⑪ **Bouton DISC +/-**
Sélection de disques sur un changeur de CD.
- ⑫ **Bouton VOL [▲]/[▼] (38)**
Règle le volume de l'ampli-tuner AV.
- ⑬ **Bouton RETURN**
Quitte le menu.
- ⑭ **Bouton RANDOM**
Utilisé avec la fonction de lecture aléatoire.
- ⑮ **Bouton PLAY MODE**
Sélection du mode de reproduction sur un élément disposant de modes sélectionnables.
- ⑯ **Bouton CLR**
Permet d'annuler des fonctions et d'effacer des nombres saisis.

* Avec quelques éléments, certains boutons peuvent ne pas fonctionner normalement voire ne pas fonctionner du tout.

Pilotage d'un RI Dock

En appuyant sur le bouton REMOTE MODE auquel le code de télécommande du RI Dock a été assigné, vous pouvez piloter votre iPod dans le RI Dock avec les boutons suivants.

Le bouton [DOCK] dispose du code de télécommande permettant de piloter un RI Dock branché via **RI**.

Pour savoir comment entrer un code de télécommande, voyez page 60.

Utilisation du RI Dock:

- Branchez le RI Dock aux prises TV/TAPE IN, CBL/SAT IN ou VCR/DVR IN L/R.
- Réglez le sélecteur RI MODE du RI Dock sur « HDD » ou « HDD/DOCK ».
- Réglez l'affichage d'entrée de l'ampli-tuner AV sur « DOCK » (voyez page 37).
- Voyez le manuel d'instructions du RI Dock.

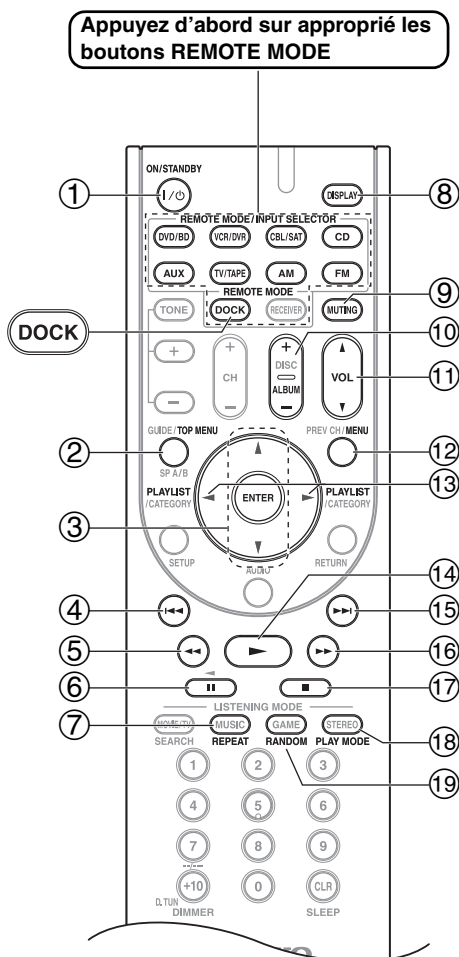

* Avec quelques éléments, certains boutons peuvent ne pas fonctionner normalement voire ne pas fonctionner du tout.

- ① **Bouton ON/STANDBY**
Met l'iPod sous ou hors tension.

Remarques :

- Ce bouton ne permet pas d'activer/couper le Dock RI Onkyo DS-A2 ou DS-A2X.
- Votre iPod peut ne pas réagir à la première pression sur ce bouton. Actionnez-le alors une seconde fois. Cela s'explique par le fait que la télécommande transmet alternativement les commandes « On » et « Standby ». Si votre iPod est déjà activé, il reste activé quand la télécommande transmet une commande « On ». De même, si votre iPod est déjà coupé, il reste coupé quand la télécommande transmet une commande « Off ».

- ② **Bouton TOP MENU**
Fait office de bouton Mode quand il est utilisé avec un RI Dock DS-A2.
- ③ **Boutons fléchés [▲]/[▼] et ENTER***
Sélectionne l'album suivant ou précédent.
- ④ **Bouton [◀◀]**
Recommence la lecture du morceau en cours. Appuyez deux fois pour sélectionner le morceau précédent.
- ⑤ **Bouton Recul rapide [◀◀]**
Maintenez-le enfoncé pour revenir en Recul rapide.
- ⑥ **Bouton de pause [||]**
Interrompt momentanément la lecture. (Sur les modèles d'iPod de 3ème génération, il fait fonction de bouton Lecture/Pause.)
- ⑦ **Bouton REPEAT***
Utilisé avec la fonction de répétition.
- ⑧ **Bouton DISPLAY***
Allume le rétroéclairage durant 30 secondes.
- ⑨ **Bouton MUTING (39)**
Coupe ou active l'ampli-tuner AV.
- ⑩ **Bouton ALBUM +/-***
Sélectionne l'album suivant ou précédent.
- ⑪ **Bouton VOL [▲]/[▼] (38)**
Règle le volume de l'ampli-tuner AV.
- ⑫ **Bouton MENU***
Affiche un menu.
- ⑬ **Boutons PLAYLIST [◀]/[▶]***
Permet de choisir la liste de lecture précédente/suivante sur l'iPod.
- ⑭ **Bouton de lecture [▶]**
Lance la lecture. Si l'élément est en veille, il est activé automatiquement. (Sur les modèles d'iPod de 3ème génération, il fait fonction de bouton Lecture/Pause.)
- ⑮ **Bouton [▶▶]**
Sélectionne le morceau suivant.

Piloter d'autres éléments—suite

- ⑯ **Boutons d'avance rapide [▶▶]**
Maintenez enfoncé pour une avance rapide.
- ⑰ **Bouton stop [■]**
Arrête la lecture et affiche un menu.
- ⑱ **Bouton PLAY MODE**
Ce bouton permet de choisir le mode de reproduction sur un élément disposant de modes sélectionnables.
Fait office de bouton Mode quand il est utilisé avec un RI Dock DS-A2.

- ⑲ **Bouton RANDOM***
Utilisé avec la fonction aléatoire.

* Les boutons indiqués par un astérisque (*) ne sont pas disponibles sur les modèles d'iPod de 3ème génération.

Pilotage d'une platine à cassette

En appuyant sur le bouton REMOTE MODE auquel le code de télécommande pour la platine à cassette a été assigné, vous pouvez piloter la platine avec les boutons suivants.

Le bouton [TV/TAPE] dispose du code de télécommande permettant de piloter une platine à cassette Onkyo branchée via **RI**.

Pour savoir comment entrer un code de télécommande pour un élément différent, voyez page 60.

Appuyez d'abord sur approprié les boutons REMOTE MODE

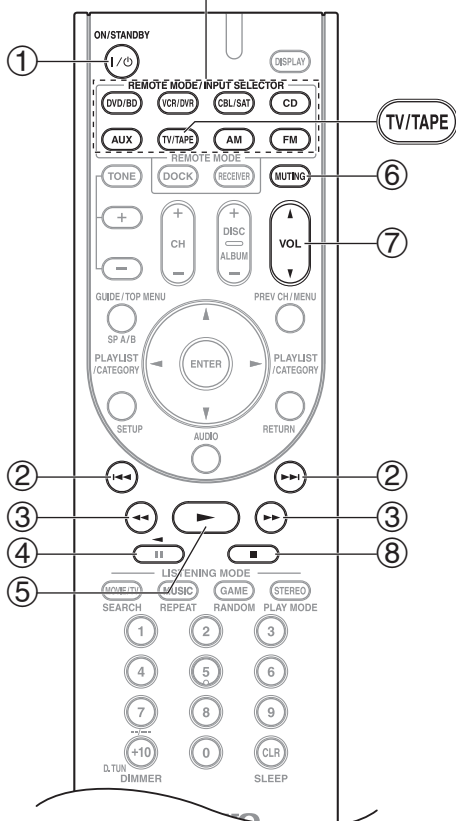

* Avec quelques éléments, certains boutons peuvent ne pas fonctionner normalement voire ne pas fonctionner du tout.

Seule la platine « B » d'un lecteur de cassette double platine peut être pilotée.

- ① **Bouton ON/STANDBY**
Allume/éteint la platine à cassette.
- ② **Boutons [◀◀]/[▶▶] (précédent/suivant)**
Le bouton [◀◀] sélectionne la plage précédente. Pendant la lecture, ce bouton permet de retourner au début de la plage actuelle. Le bouton [▶▶] sélectionne la plage précédente. Selon le mode d'enregistrement de la cassette, il est possible que les boutons [◀◀]/[▶▶] ne fonctionnent pas correctement avec certaines cassettes.
- ③ **Boutons de rebobinage et bobinage [◀◀]/[▶▶]**
Le bouton [◀◀] lance le rebobinage. Le bouton [▶▶] lance l'avance rapide.
- ④ **Bouton de lecture inversée [◀]**
Lance la lecture inversée.
- ⑤ **Bouton de lecture [▶]**
Lance la lecture.
- ⑥ **Bouton MUTING (39)**
Coupe ou active l'ampli-tuner AV.
- ⑦ **Bouton VOL [▲]/[▼] (38)**
Règle le volume de l'ampli-tuner AV.
- ⑧ **Bouton d'arrêt [■]**
Arrête la lecture.

Remarque :

Une platine à cassette Onkyo branchée via **RI** peut également être pilotée en mode Receiver.

Dépannage

Si vous rencontrez des problèmes pendant l'utilisation de l'ampli-tuner AV, cherchez-en la solution dans cette section. Si cela ne permet pas de résoudre le problème, contactez votre revendeur Onkyo.

Si vous ne parvenez pas à régler le problème, essayez d'abord d'initialiser l'ampli-tuner AV avant de contacter votre revendeur Onkyo.

Pour rétablir les réglages d'usine de l'ampli-tuner AV, mettez-le sous tension et maintenez le bouton [VCR/DVR] enfoncé en appuyant sur le bouton [ON/STANDBY]. « Clear » apparaît à l'écran et l'ampli-tuner AV passe en mode Standby.

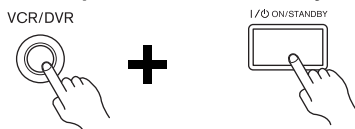

Notez cependant que l'initialisation de l'ampli-tuner AV efface vos présélections de radio et vos réglages personnels.

Alimentation

Impossible de mettre l'ampli-tuner AV sous tension.

- Vérifiez que le cordon d'alimentation est correctement branché à une prise de courant.
- Débranchez le cordon d'alimentation de la prise de courant et attendez au moins 5 secondes avant de le rebrancher.

L'ampli-tuner AV se met immédiatement hors tension quand vous l'allumez.

- Le circuit de protection de l'ampli a été activé. Débranchez immédiatement le cordon d'alimentation de la prise de courant. Débranchez tous les câbles d'enceintes et de sources d'entrée puis laissez l'ampli-tuner AV reposer durant 1 heure sans rebrancher son cordon d'alimentation. Rebranchez ensuite le cordon d'alimentation et réglez le volume au maximum. Si l'ampli-tuner AV reste allumé, réglez le volume au minimum, débranchez le cordon d'alimentation et rebranchez correctement les enceintes et les sources d'entrée. Si l'ampli-tuner AV se coupe lorsque vous réglez le volume au maximum, débranchez immédiatement le cordon d'alimentation et contactez votre revendeur Onkyo.

Son

Le son est très bas ou inaudible.

- Appuyez sur le bouton SPEAKERS [A] ou [B] afin d'activer le témoin des enceintes que vous souhaitez utiliser.
- Les signaux audio HDMI passent par l'ampli-tuner AV et ne peuvent être reproduits que par le téléviseur.

- Pour écouter une source audio branchée à une entrée OPTICAL ou COAXIAL, vérifiez que cette entrée est assignée à un sélecteur d'entrée (page 36).
- Vérifiez que toutes les fiches audio sont bien branchées à fond (page 21).
- Vérifiez que la polarité des câbles d'enceintes est correcte et que les portions dénudées des fils sont bien en contact avec la partie métallique de chaque borne d'enceinte (page 16).
- Vérifiez si les câbles des enceintes ne produisent pas de court-circuit.
- Vérifiez le réglage de volume (page 38). L'ampli-tuner AV est conçu pour les applications Home Theater. Il offre une large plage de volume permettant un réglage de niveau précis.
- Si le témoin MUTING est affiché à l'écran, appuyez sur le bouton [MUTING] de la télécommande pour désactiver la fonction de coupure de l'ampli-tuner AV (page 39).
- Lorsqu'un casque est branché sur la prise PHONES, aucun son n'est émis des enceintes (page 40).
- Vérifiez le réglage de sortie audio numérique sur l'appareil connecté. Sur certaines consoles de jeux, comme celles compatibles DVD, la sortie est désactivée par défaut.
- Dans le cas de certains DVD, vous devez choisir un format audio dans un menu ou avec le bouton [AUDIO] de la télécommande du lecteur DVD.
- Si votre tourne-disque n'a pas de préampli intégré, insérez-en un entre le tourne-disque et l'ampli-tuner AV.
- Si votre tourne-disque utilise une cartouche MC, utilisez un préampli MC ou un transformateur MC et un égaliseur phono.
- Vérifiez les réglages d'enceintes (pages 52-54).
- Le format du signal d'entrée est réglé sur PCM ou DTS. Réglez le format du signal d'entrée sur « Auto ». (page 41).

Seules les enceintes avant fonctionnent.

- En mode de reproduction Stereo ou Mono, seuls le subwoofer et les enceintes avant produisent du son.
- Consultez la rubrique « 3. Sp Config » (page 52).

Seule l'enceinte centrale produit du son.

- Si vous utilisez le mode de reproduction Dolby Pro Logic II Movie ou Dolby Pro Logic II Music avec une source mono (une station de radio AM ou un programme TV, par exemple), la reproduction est concentrée sur l'enceinte centrale.
- Consultez la rubrique « 3. Sp Config » (page 52).

L'enceinte centrale ne produit pas de son.

- En mode d'écoute Stereo ou Mono, l'enceinte centrale ne produit aucun son (page 51).
- Consultez la rubrique « 3. Sp Config » (page 52).

Les enceintes surround ne produisent pas de son.

- En mode d'écoute Stereo ou Mono, les enceintes surround ne produisent aucun son.
- Selon la source et le mode de reproduction actuellement choisis, il se pourrait que les enceintes Surround ne produisent que peu de son. Choisissez un autre mode de reproduction (page 47).
- Consultez la rubrique « 3. Sp Config » (page 52).

Le subwoofer ne produit pas de son.

- Le subwoofer ne fonctionne pas lorsque seul le groupe d'enceintes B est activé. Activez le groupe d'enceintes A.
- Si le canal LFE de la source reproduite ne contient aucune information, le subwoofer ne produit pas de son.
- Consultez la rubrique « 3. Sp Config » (page 52).
- Sur l'ampli-tuner AV, le réglage du subwoofer dans la rubrique « 3. Sp Config » se trouve sur « No (Non) ». Réglez le caisson de grave sur « Yes (Oui) ».

Un format de signal particulier ne produit aucun son.

- Vérifiez le réglage de sortie audio numérique de l'appareil branché. Sur certaines consoles de jeux acceptant les disques DVD, ce réglage est coupé par défaut.
- Dans le cas de certains DVD, vous devez choisir un format audio dans un menu ou avec le bouton [AUDIO] de la télécommande du lecteur DVD.

Impossible d'obtenir une écoute 5,1

- Lorsque le groupe d'enceintes B est activé, le groupe d'enceintes A est réduit au mode 2,1 canaux.

Impossible de régler le volume au-delà de 79.

- Il est possible de diminuer le volume maximum, après avoir réglé le niveau sonore de chaque enceinte (page 54).
- Après le réglage de niveau des différentes enceintes (page 54), le volume maximum peut diminuer.

Bruit audible.

- N'attachez pas les câbles audio avec les cordons d'alimentation ni les câbles d'enceintes dans un même faisceau car cela pourrait nuire à la qualité du son.
- Un câble audio capte peut-être des interférences. Changez la position des câbles.

La fonction Late Night n'a aucun effet.

- Vérifiez que vous reproduisez bien une source Dolby Digital (page 58).

A propos des signaux DTS

- Quand vous écoutez un support DTS, il se pourrait que vous remarquiez un bref bruit lorsque vous utilisez le mode de pause ou les fonctions d'avance ou de recul du lecteur. Il ne s'agit pas d'un dysfonctionnement.
- Quand la reproduction du support DTS est terminée, tandis que la transmission DTS est désactivée, l'ampli-tuner AV reste en mode de reproduction DTS. Le témoin DTS reste donc affiché. Cela sert à éviter la production de bruit quand vous utilisez les fonctions de

pause, d'avance ou de recul de votre lecteur. Lorsque vous passez manuellement du mode DTS au mode PCM, l'ampli-tuner AV n'effectue pas immédiatement le changement. Aussi, vous n'entendrez peut-être aucun signal pendant 3 secondes. Relancez donc la reproduction PCM un peu plus tard.

- Pour les lecteurs CD, il se pourrait que vous ne puissiez pas reproduire les données DTS, même si vous avez branché le lecteur à une entrée numérique de l'ampli-tuner AV. Cela est dû au fait que les données DTS transmises ont subi un traitement (niveau de sortie, fréquence d'échantillonnage ou bande passante, par exemple). L'ampli-tuner AV ne considère pas ces signaux comme des signaux DTS. Dans ce cas, vous n'obtiendrez que du bruit.

Image

Il n'y a pas d'image.

- Vérifiez que toutes les fiches vidéo sont bien branchées à fond (page 21).
- Vérifiez que chaque source vidéo est correctement branchée.
- Vérifiez sur votre téléviseur que vous avez bien choisi l'entrée vidéo à laquelle le ampli-tuner AV est branché.
- L'ampli-tuner AV n'effectue aucune conversion. Si l'élément vidéo est branché à une entrée vidéo composant, le téléviseur doit être branché à une sortie vidéo composant (page 22).
- Si un élément vidéo est branché à une entrée HDMI, le téléviseur doit être branché à la sortie HDMI OUT (page 22).

Une source branchée à une prise HDMI IN ne produit pas d'image

- Il est impossible de garantir un fonctionnement fiable avec un adaptateur HDMI-DVI. De plus, les signaux vidéo d'un PC ne sont pas reconnus (page 24).
- Si le message « Resolution Error » apparaît à l'écran de l'ampli-tuner AV, votre téléviseur ou écran n'est pas compatible avec la résolution vidéo choisie; sélectionnez-en une autre sur votre lecteur DVD/BD.

Tuner

La réception est parasitée, la réception FM stéréo est mauvaise ou le témoin FM STEREO ne s'affiche pas?

- Déplacez votre antenne.
- Eloignez l'ampli-tuner AV de votre téléviseur ou ordinateur.
- Écoutez la station en mono (page 43).
- Pendant l'écoute d'une station AM, l'utilisation de la télécommande peut produire du bruit.
- Le passage de véhicules ou d'avions peut produire des interférences.
- Les murs en béton affaiblissent les signaux radio captés.
- Si vous n'arrivez pas à améliorer la réception, installez une antenne extérieure.

Remote Télécommande

La télécommande ne fonctionne pas.

- Vérifiez que les piles sont installées conformément aux indications de polarité (page 14).
- Installez des piles neuves. Ne mélangez jamais des piles neuves avec des piles usagées, ni des types de piles différents (page 14).
- Vérifiez que la télécommande n'est pas trop éloignée de l'ampli-tuner AV et qu'il n'y a pas d'obstacle entre la télécommande et le capteur de télécommande de l'ampli-tuner AV (page 14).
- Veillez à ce que l'ampli-tuner AV ne soit pas exposé aux rayons directs du soleil ou à des lumières fluorescentes. Déplacez-le si nécessaire.
- Si vous placez l'ampli-tuner AV dans un meuble muni d'une porte en verre fumé, l'appareil peut ne pas capter le signal de la télécommande quand la porte est fermée.
- Vérifiez que vous avez choisi le mode de télécommande approprié (pages 13 et 62-65).
- Assurez-vous de sélectionner le même numéro d'identification sur l'ampli-tuner AV et sur la télécommande (page 57).
- Vérifiez que vous avez entré le bon code de télécommande (page 60).

Impossible de piloter d'autres éléments.

- S'il s'agit d'un appareil Onkyo, vérifiez que le câble **RI** et le câble audio analogique sont correctement branchés. La seule connexion du câble **RI** ne permet pas le pilotage (page 34).
- Vérifiez que vous avez choisi le mode de télécommande approprié.
- Si vous avez branché un enregistreur MD compatible **RI**, un graveur CD ou RI Dock Onkyo aux prises TV/TAPE IN/OUT ou un RI Dock aux prises CBL/SAT IN ou VCR/DVR IN, vous devez régler l'affichage d'entrée sur « MD », « CDR » ou « DOCK » pour que la télécommande fonctionne correctement (page 37).
- Le code de télécommande entré peut être incorrect. Si plusieurs codes figurent dans la liste, essayez chacun d'eux.
- Avec quelques éléments AV, certains boutons ne fonctionnent pas normalement, voire pas du tout.
- Pour piloter un élément Onkyo branché via **RI**, orientez la télécommande vers l'ampli-tuner AV. Entrez le bon code de télécommande au préalable (page 61).

Enregistrement

Impossible d'enregistrer

- Veillez à choisir l'entrée correcte sur votre enregistreur.
- Pour éviter de produire des boucles de signaux et d'endommager l'ampli-tuner AV, les signaux d'entrée ne sont pas envoyés aux sorties du même nom (ex.: TV/TAPE IN vers TV/TAPE IN OUT ou VCR/DVR IN vers VCR/DVR OUT).

Autres

Le son change quand vous branchez un casque d'écoute.

- Quand vous branchez un casque, le mode d'écoute passe à « Stereo » (sauf si ce mode est déjà réglé sur « Mono », « Stereo » ou « Direct »).

Comment changer la langue d'une source multiplex?

- Utilisez le paramètre « Input (Mux) » du menu « 7. Audio Adjust » pour sélectionner « Main » ou « Sub » (page 55).

Les fonctions **RI** ne fonctionnent pas?

- Pour utiliser le système **RI**, il faut une connexion **RI** et une connexion audio analogique RCA/cinch entre l'élément et l'ampli-tuner AV, même si vous n'utilisez que la connexion numérique (page 34).

Les réglages suivants peuvent être effectués pour les entrées vidéo composite

Vous devez utiliser les boutons se trouvant sur l'unité pour effectuer ces réglages.

1. Tout en maintenant le bouton de sélection d'entrée enfoncé pour la source d'entrée que vous souhaitez paramétrer, appuyez sur le bouton [SETUP].
2. Servez-vous des boutons gauche et droite [◀]/[▶] pour modifier les réglages.
3. Appuyez sur le bouton [SETUP] quand vous avez fini.

• Atténuation vidéo

Il peut s'agir de l'entrée DVD/BD, VCR/DVR, CBL/SAT, ou AUX.

Si vous avez branché une console de jeux à une entrée vidéo composantes, vidéo composite et que l'image n'est pas très claire, vous pouvez atténuer le gain.

Video ATT:0: (valeur par défaut).

Video ATT:2: le gain est réduit de 2 dB.

Le ampli-tuner AV comporte un microprocesseur pour le traitement du signal et les fonctions de pilotage. Dans des cas rarissimes, la présence de fortes interférences, de bruit d'une source externe ou d'électricité statique pourrait bloquer le microprocesseur. Si vous rencontrez ce phénomène exceptionnel, débranchez le cordon d'alimentation de la prise secteur, attendez au moins cinq secondes et rebranchez l'appareil au secteur.

Onkyo décline toute responsabilité pour des dommages (notamment les coûts de location de CD) résultant d'un enregistrement raté suite à un dysfonctionnement de l'appareil. Avant d'enregistrer des données importantes, vérifiez que l'enregistreur fonctionne correctement.

Avant de débrancher le cordon d'alimentation de la prise de courant, veillez à mettre l'ampli-tuner AV en mode de veille.

Fiche technique

Section amplificateur

Puissance spécifiée

Tous les canaux :

110 W minimum de puissance continue par canal sous 6 Ω, à 1 kHz avec une distorsion harmonique totale (DHT) maximum de 1%

Puissance de sortie maximum

Modèle pour l'asiatique (JEITA):

1 canal × 120 W sous 6Ω, 1 kHz, 1 canal pilotés

Puissance dynamique 160 W (3Ω, avant)

125 W (4Ω, avant)

85 W (8Ω, avant)

Distorsion harmonique totale (DHT)

0,08 % (1 kHz, 1 W)

Facteur d'atténuation 60 (avant, 1 kHz, 8Ω)

Sensibilité d'entrée et impédance

200 mV/ 47 kΩ (LINE)

Niveau de sortie et impédance

200 mV/ 470Ω (REC OUT)

Réponse en fréquence 20 Hz–50 kHz/ +1 dB–3 dB (Direct)

Réglage de timbre ±10 dB, 50 Hz (BASS)

±10 dB, 20 kHz (TREBLE)

Rapport signal/bruit (S/N)

100 dB (LINE, IHF-A)

Impédance des enceintes 6Ω–16Ω

Section vidéo

Sensibilité d'entrée, niveau de sortie et impédance

1 V_{p-p} /75Ω (Composant Y)

0,7 V_{p-p} /75Ω (Composant Pb/Cb,Pr/Cr)

1 V_{p-p} /75Ω (Composite)

Réponse en fréquence vidéo composant

5 Hz – 50 MHz, –3 dB

Section tuner

Plage d'accord de fréquence sur la bande FM

87,5 MHz–107,9 MHz

Plage d'accord de fréquence sur la bande AM

530 kHz–1710 kHz par pas de 10kHz

Présélection

40

Caractéristiques générales

Alimentation AC 120 V, 60 Hz

Consommation 3,4 A

Dimensions

(L × H × P) 435 × 151,5 × 329 mm

17-1/8" × 5-15/16" × 12-15/16"

Poids

8,0 kg

17,6 lbs.

■ Entrées vidéo

HDMI IN 1, IN 2, IN 3

Composant IN 1, IN 2

Composite CBL/SAT, VCR/DVR, DVD/BD

■ Sorties vidéo

HDMI OUT

Composant OUT

Composite VCR/DVR (REC OUT),

MONITOR OUT

■ Entrées audio

Entrées numériques COAXIAL:1

OPTICAL :2

Entrées analogiques CD, TV/TAPE, CBL/SAT, VCR/DVR,

DVD/BD, AUX

■ Sorties audio

Sorties analogiques TV/TAPE, VCR/DVR

Sorties pour enceintes SP-A (L, R), C, SL, SR, SW + SP-B (L, R)

Prise pour casque d'écoute

1

Les spécifications et caractéristiques sont susceptibles d'être modifiées sans préavis.

Ensemble d'enceintes cinéma à domicile à 5,1 canaux

■ Caisson de grave passif (SKW-370)

Type:	Bass-reflex de grave passif
Impédance:	6Ω
Puissance d'entrée maximum:	130 W
Niveau de pression sonore de sortie:	82 dB/W/m
Réponse en fréquence:	30 Hz–150 Hz
Capacité de l'enceinte:	25 litres
Dimensions	295 × 414 × 299 mm
(L × H × P):	(11-5/8" × 16-5/16" × 11-3/4")
Poids:	6,9 kg (15,2 lbs.)
Haut-parleur:	Cône de 20 cm
Connecteur:	Type ressort, à code de couleur

■ Enceinte avant (SKF-370)

Type:	Bass-reflex à full-range
Impédance:	6Ω
Puissance d'entrée maximum:	120 W
Niveau de pression acoustique de sortie:	82 dB/W/m
Réponse en fréquence:	80 Hz–20 kHz
Capacité de l'enceinte:	1,8 litres
Dimensions	101 × 273 × 121 mm
(L × H × P):	(4" × 10-3/4" × 4-3/4")
Poids:	1,0 kg (2,2 lbs.)
Haut-parleur:	Cône (boomer) de 8 cm
Connecteur:	Type ressort, à code de couleur
Trou de serrure:	2
Grille:	Fixe
Autre:	Blindage magnétique

■ Enceinte centrale (SKC-370)

Type:	Bass-reflex à full-range
Impédance:	6Ω
Puissance d'entrée maximum:	120 W
Niveau de pression acoustique de sortie:	82 dB/W/m
Réponse en fréquence:	80 Hz–20 kHz
Capacité de l'enceinte:	1,8 litres
Dimensions	273 × 101 × 106 mm
(L × H × P):	(10-3/4" × 4" × 4-3/16")
Poids:	1,0 kg (2,2 lbs.)
Haut-parleur:	Cône (boomer) de 8 cm
Connecteur:	Type ressort, à code de couleur
Trou de serrure:	2
Grille:	Fixe
Autre:	Blindage magnétique

■ Enceinte surround (SKR-370)

Type:	Bass-reflex à full-range
Impédance:	6Ω
Puissance d'entrée maximum:	120 W
Niveau de pression acoustique de sortie:	81 dB/W/m
Réponse en fréquence:	80 Hz–20 kHz
Capacité de l'enceinte:	1,1 litres
Dimensions	101 × 175 × 116 mm
(L × H × P):	(4" × 6-7/8" × 4-9/16")
Poids:	0,7 kg (1,5 lbs.)
Haut-parleur:	Cône de 8 cm
Connecteur:	Type ressort, à code de couleur
Trou de serrure:	1
Grille:	Fixe

Les spécifications et caractéristiques sont susceptibles d'être modifiées sans préavis.

Notes

ADVERTENCIA:

PARA REDUCIR EL RIESGO DE INCENDIOS O DE DESCARGAS ELÉCTRICAS, NO EXPONGA ESTE APARATO A LA LLUVIA NI A LA HUMEDAD.

PRECAUCIÓN:

PARA REDUCIR EL RIESGO DE DESCARGAS ELÉCTRICAS, NO quite la cubierta (o panel posterior). En su interior no existe ninguna pieza que pueda reparar el usuario. En caso de avería, solicite los servicios de personal de reparación cualificado.



WARNING
RISK OF ELECTRIC SHOCK
DO NOT OPEN

AVIS
RISQUE DE CHOC ELECTRIQUE
NE PAS OUVRIR



El símbolo de rayo con cabeza de flecha, inscrito en un triángulo equilátero, tiene la finalidad de avisar al usuario la presencia de "tensiones peligrosas" no aisladas dentro de la caja del producto que son de magnitud suficiente como para constituir un riesgo de descargas eléctricas a personas



El signo de exclamación, inscrito en un triángulo equilátero, tiene la finalidad de avisar al usuario la presencia de instrucciones importantes de operación y mantenimiento (reparación) en la literatura que acompaña a este producto.

Instrucciones de seguridad importantes

1. Lea estas instrucciones.
2. Guarde estas instrucciones.
3. Tenga en cuenta todas las advertencias.
4. Siga todas las instrucciones.
5. No use este aparato cerca del agua.
6. Límpielo únicamente con un paño seco.
7. No bloquee los orificios de ventilación. Instálelo siguiendo las instrucciones del fabricante.
8. No lo instale cerca de radiadores, aparatos de calefacción, estufas ni ningún tipo de aparatos (incluyendo amplificadores) que generen calor.
9. Tenga en cuenta los fines de seguridad de los conectores con derivación a masa y / o polarizados. Los conectores polarizados tienen dos contactos, uno de mayor tamaño que el otro. Un conector con derivación a masa tiene dos contactos con un tercero para derivar a masa. El contacto ancho o el tercer contacto se instalan con fines de seguridad. Si el conector del equipo no encaja en la toma de corriente disponible, acuda a un técnico electricista cualificado para que le sustituya la toma obsoleta.
10. Evite que el cable de alimentación pueda ser pisado o atrapado, en especial en los conectores, y en los puntos en que sale del aparato.
11. Use sólo los accesorios / conexiones especificados por el fabricante.
12. Use sólo el soporte, trípode, abrazadera o mesa indicados por el fabricante, o vendidos junto con el aparato. Si utiliza una mesilla con ruedas, tenga cuidado, al desplazar el conjunto de mesilla / aparato, ya que si se vuelca podría recibir lesiones.
13. Desconecte este aparato si hay tormenta o cuando no vaya a ser utilizado por largos períodos de tiempo.
14. Deje que el mantenimiento lo lleve a cabo personal cualificado. Es necesario reparar el aparato cuando ha recibido algún tipo de daño, como por ejemplo si el cable de alimentación ha sufrido daños, si se ha derramado algún líquido en el interior del aparato o si éste ha quedado expuesto a la lluvia o humedad y no funciona normalmente o si ha caído al suelo.
15. Daños que requieren reparación
Desenchufe el aparato y solicite los servicios de personal cualificado cuando:
 - A. El cable de alimentación o el enchufe esté dañado.
 - B. En el interior del aparato hayan entrado objetos sólidos o líquidos.
 - C. El aparato haya estado expuesto a la lluvia o al agua.
 - D. El aparato parezca no funcionar adecuadamente aunque se sigan las instrucciones de operación. Ajuste solamente los controles indicados en el manual de instrucciones, ya que un ajuste inadecuado podría resultar en daños, y podría requerir el trabajo laborioso de un técnico cualificado para devolver el aparato a su funcionamiento normal.
 - E. El aparato haya caído o haya sufrido otros daños, y
 - F. El aparato parezca no funcionar normalmente, indicando que necesita reparación
16. Introducción de objetos sólidos y líquidos
No introduzca nunca ningún objeto a través de las aberturas del aparato, ya que podrían tocar puntos de tensión peligrosa o cortocircuitar partes, lo que resultaría en un incendio o descargas eléctricas. El equipo no se debería exponer a gotas ni a salpicaduras y nunca debería colocar objetos que contengan líquidos, como los floreros, encima de éste. No coloque velas ni otros objetos incandescentes encima de la unidad.
17. Baterías
Tenga en cuenta los aspectos ambientales y siga las regulaciones locales a la hora de desechar las baterías.
18. Si instala el aparato en una instalación empotrada, como en una estantería o en una librería, asegúrese de que esté bien ventilado.
Deje 20 cm de espacio libre por encima y por los lados y 10 cm en la parte posterior. El borde posterior del estante o el tablero de encima del aparato debería estar a unos 10 cm del panel posterior o de la pared, de forma que deje un espacio libre para que el aire caliente pueda circular.

ADVERTENCIA PARA CARRITOS
CON RUEDAS



S3125A

Precauciones

1. **Copyright de las grabaciones**—A menos que se utilice de forma exclusivamente personal, la grabación de material sujeto a copyright es ilegal sin el permiso del propietario del copyright.
2. **Fusible de CA**—El fusible de CA se encuentra en el interior de la unidad y no es un elemento accesible al usuario. Si todavía no puede activar la unidad, póngase en contacto con su distribuidor Onkyo.
3. **Mantenimiento**—De vez en cuando limpie esta unidad con un paño suave. Para la suciedad más difícil de eliminar, use un paño suave ligeramente humedecido con una solución de agua y detergente suave. A continuación, seque la unidad inmediatamente con un paño limpio. No use paños abrasivos, alcohol, ni disolventes químicos de ningún tipo ya que con ellos podría dañar el acabado de la unidad e incluso borrar la serigrafía del panel.

4. Alimentación

ATENCIÓN

ANTES DE CONECTAR LA UNIDAD POR PRIMERA VEZ, LEA CON ATENCIÓN LA SECCIÓN SIGUIENTE.

Los voltajes de las tomas de CA varían para cada país. Compruebe que el voltaje de su zona cumpla con los requisitos de voltaje indicados en la etiqueta de características que se encuentra en el panel posterior de esta unidad (por ejemplo, AC 230 V, 50 Hz o AC 120 V, 60 Hz).

El cable de alimentación se utiliza para desconectar esta unidad de la fuente de alimentación de CA. Asegúrese de que el conector esté siempre operativo (fácilmente accesible).

Para el modelo Norteamérica

Al pulsar el botón [ON/STANDBY] para seleccionar el modo Standby, el equipo no se desactiva completamente. Si no tiene previsto utilizar la unidad durante un periodo de tiempo prolongado, desconecte el cable de alimentación de la toma CA.

5. Evitar pérdidas auditivas

Precaución

Una presión de sonido excesiva de los auriculares de botón y de los auriculares de cabeza puede causar pérdidas auditivas.

6. Baterías y exposición al calor

Aviso

Las baterías (paquete de baterías o baterías instaladas) no deben exponerse a un calor excesivo como los rayos del sol, fuego o similar.

7. Nunca toque esta unidad con las manos

húmedas—Nunca utilice esta unidad ni su cable de alimentación si tiene las manos húmedas o mojadas. Si penetra agua o algún otro líquido en el interior de

esta unidad, hágalo revisar por su distribuidor Onkyo.

8. Notas acerca del manejo de la unidad

- Si tiene que transportar esta unidad, use el empaque original para empaquetarlo de la misma forma en que estaba empaquetado originalmente al adquirirlo.
- No deje por mucho tiempo objetos de plástico o goma sobre esta unidad ya que, con el tiempo, podrían dejar marcas en la superficie.
- Después de un uso prolongado, es posible que los paneles superior y posterior de esta unidad se calienten. Esto es normal.
- Si no va a usar esta unidad por un largo período de tiempo, es posible que al activarla de nuevo no funcione correctamente, por lo que es aconsejable que la utilice de vez en cuando.

Precauciones con los altavoces

Colocación

- La caja del subwoofer está hecha de madera y, por lo tanto, es sensible a temperaturas extremadas y a la humedad. No lo coloque en lugares sometidos a la luz solar directa ni a la humedad, como cerca de un acondicionador de aire, un humidificador, un cuarto de baño, o una cocina.
- No coloque los altavoces cerca de agua o de otros líquidos. Si se vierte líquido encima de los altavoces, las unidades de control podrían resultar dañadas.
- Los altavoces deberían colocarse únicamente en superficies sólidas, planas y libres de vibraciones. Si los coloca en superficies irregulares o inestables, donde puedan caerse y causar daños, afectará a la calidad del sonido.
- El subwoofer está diseñado para utilizarse únicamente en posición vertical. No lo utilice en posición horizontal ni inclinada.
- Si utiliza el equipo cerca de un plato giradiscos, de un reproductor de CDs o de un reproductor de DVDs, es posible que se produzcan interferencias o acoplamientos del sonido. Para evitarlo, aleje el equipo del giradiscos, del reproductor de CDs o del reproductor de DVD/BDs, o baje el nivel de salida del equipo.

Utilizar el equipo cerca de un televisor o de un ordenador

Las televisiones y los monitores de ordenador son dispositivos magnéticamente sensibles, y como tales pueden verse afectados por decoloración o distorsión de la imagen si se colocan altavoces normales cerca de ellos. Para evitarlo, los altavoces del SKF-370 y SKC-370 disponen de una protección magnética interna. Sin embargo, en algunas situaciones es posible que se siga produciendo la decoloración, en cuyo caso debería desactivar el televisor o el monitor, esperar de 15 a 30 minutos y activarlos de nuevo.

Normalmente se activa la función de desmagnetización, que neutraliza el campo magnético y elimina los efectos de decoloración. Si persisten los problemas de decoloración, intente alejar los altavoces del televisor o del monitor. Tenga en cuenta que la decoloración también puede ser debida a un imán o a una herramienta de desmagnetización que se encuentren demasiado cerca del televisor o del monitor. No coloque el SKR-370 cerca de un TV o un monitor de PC, pues no dispone de blindaje magnético.

Aviso acerca de la señal de entrada

Los altavoces del pueden utilizar la potencia de entrada especificada si se utilizan para la reproducción de música normal. Si envía alguna de las siguientes señales a los altavoces, aunque la potencia de entrada sea la especificada, podría entrar demasiada corriente en las bobinas de los altavoces, quemándolas o rompiendo los cables:

1. Interferencias de una radio FM no sintonizada.
2. El sonido de avanzar rápidamente una cinta de cassette.
3. Sonidos de alta intensidad generados por un oscilador, instrumento musical electrónico, etcétera.
4. Oscilación del amplificador.
5. Tonos de prueba especiales provenientes de CDs para pruebas de audio, etcétera.
6. Clics y ruidos secos de gran volumen causados al conectar o desconectar cables de audio (desactive siempre el amplificador antes de conectar o desconectar cables.)
7. Feedback del micrófono.

Índice

Introducción

Instrucciones de seguridad importantes	2
Precauciones	3
Precauciones con los altavoces	4
Contenido del paquete	5
Funciones	7
Descripción del receptor AV	8
Paquete del altavoz	12
Controlador remoto	13

Conexiones

Disfrutar del Home Theater	15
Conectar el receptor AV	16

Activar el equipo & Primera configuración

Activar el receptor AV	35
Primera configuración	36

Funcionamiento básico

Funcionamiento básico	38
Escuchar la radio	42
Grabar	46

Disfrutar de los modos de audición

Utilizar los modos de audición	47
--------------------------------------	----

Funcionamiento avanzado

Configuración avanzada	52
------------------------------	----

Controlar otros componentes

Controlar otros componentes	60
-----------------------------------	----

Otros

Solucionar Problemas	66
Especificaciones	69

* Para reajustar el receptor AV a sus ajustes originales, actívalo y, mientras mantiene pulsado el botón [VCR/DVR], pulse el botón [ON/STANDBY] (consulte la página 66).

Contenido del paquete

Compruebe que la caja contiene los siguientes elementos:

Receptor AV HT-R370

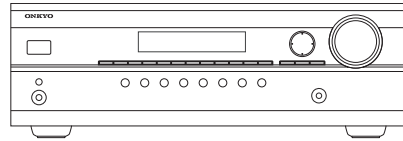

HT-R370

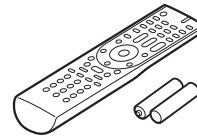

Controlador remoto y dos baterías (AA/R6)



Antena FM de interior

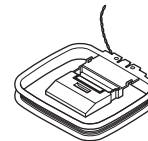

Antena en bucle AM

* En los catálogos y embalajes, la letra al final del nombre del producto indica el color. Las especificaciones e instrucciones son las mismas independientemente del color.

Equipo de altavoces HTP-370

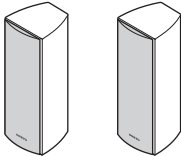
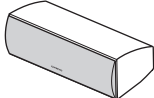
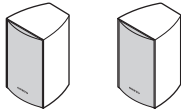
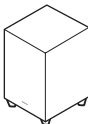
	Altavoces frontales (SKF-370 L/R)
	Altavoz central (SKC-370)
	Altavoces Surround (SKR-370 L/R)
	Subwoofer (SKW-370)

Accesorios del paquete del altavoz

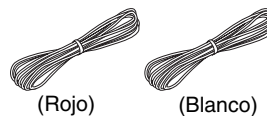

Cable de altavoz para los altavoces frontales de 3,5 m (11 pies)

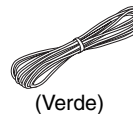

Cable de altavoz para el altavoz central de 3 m (10 pies)

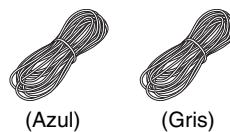

Cable de altavoz para los altavoces surround de 8 m (26 pies)



Cables de altavoz para el subwoofer de 4 m (13 pies)



16 tapones de caucho delgados, 12 tapones de caucho gruesos

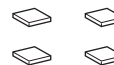

4 almohadillas para la parte inferior del subwoofer

Funciones

HT-R370 receptor AV

- 110 W/Canal @ 6Ω
- 100 W/Canal @ 6Ω (IEC)
- 120 W/Canal @ 6Ω (JEITA)
- Transformador de alta potencia masiva H.C.P.S. ("High Current Power Supply")
- Dolby Digital y Pro Logic II^{*1}
- DTS y DTS Neo:6 5,1^{*2}
- Music Optimizer^{*3} para archivos de audio digital
- CinemaFILTER
- 3 entradas HDMI^{*4} y 1 salida (Pass-Thru)
- Cambio de vídeo de componentes (2 entradas, 1 salida)
- Entrada frontal "Portátil" para iPod[®]* y reproductores de MP3
- 3 entradas digitales (2 ópticas, 1 coaxial)
- Control de altavoces A/ B
- Conexiones de altavoz compatibles con clavija de tipo banana (Solamente altavoz frontal A)
- Terminales para altavoces codificados por colores
- Audyssey EQ^{*5} para la corrección de problemas de acústica de la sala
- Audyssey Dynamic EQ^{*5} para la corrección de la intensidad
- Audyssey Dynamic Volume^{*5} para mantener el nivel de audición y el rango dinámico óptimos
- EX.BASS para bajos más profundos y naturales
- Ajuste de inversión (40/50/60/80/100/120/150/200 Hz)
- Control de sincronización A/V (hasta 100 ms en intervalos de 20 ms)
- Función "Theater Dimensional Virtual Surround"^{*6}
- Mando a distancia compatible con RI



Fabricado con licencia de Dolby Laboratories. "Dolby", "Pro Logic" y el símbolo de la doble D son marcas comerciales de Dolby Laboratories.



Fabricado bajo licencia bajo los siguientes números de patente de EE.UU.: 5,451,942; 5,956,674; 5,974,380; 5,978,762; 6,226,616; 6,487,535; 7,003,467 y otras patentes de EE.UU. y mundiales emitidas y pendientes. DTS, DTS Digital Surround y Neo: 6 son marcas comerciales registradas, y los logotipos y el símbolo de DTS, y DTS 96/24 son marcas comerciales de DTS, Inc. © 1996-2008 DTS, Inc. Reservados todos los derechos.

^{*3} Music Optimizer™ es una marca comercial de Onkyo Corporation.

^{*4} HDMI

Los logos HDMI, HDMI y High Definition Multimedia Interface son marcas comerciales o marcas comerciales registradas de HDMI Licensing, LLC.



^{*5} Fabricado bajo licencia de Audyssey Laboratories. U.S. y patentes de otros países pendientes. Audyssey EQ™, Audyssey Dynamic Volume™ y Audyssey Dynamic EQ™ son marcas comerciales de Audyssey Laboratories.



^{*6} Theater-Dimensional es una marca comercial de Onkyo Corporation.

* Apple e iPod son marcas comerciales de Apple Inc., registradas en el Norteamérica y en otros países.

Paquete del altavoz HTP-370

Altavoces frontales de gama completa I/D SKF-370

Altavoz central de gama completa SKC-370

- Altavoz de gama completa de 8 cm (3-1/4")
- Acabado satinado
- Potencia de entrada máxima: 120 W
- Blindados magnéticamente
- Cable y terminales de los altavoces con código de colores
- Impedancia de 6 Ω

Altavoces surround de gama completa I/D SKR-370

- Altavoz de gama completa de 8 cm (3-1/4")
- Potencia de entrada máxima: 120 W
- Acabado satinado
- Impedancia de 6 Ω
- Cable y terminales de los altavoces con código de colores

Subwoofer Bass Reflex SKW-370

- Altavoz de graves de cono de 20 cm (8")
- "Activación descendente"
- Cable y terminales del altavoz con código de colores

Descripción del receptor AV

Panel frontal

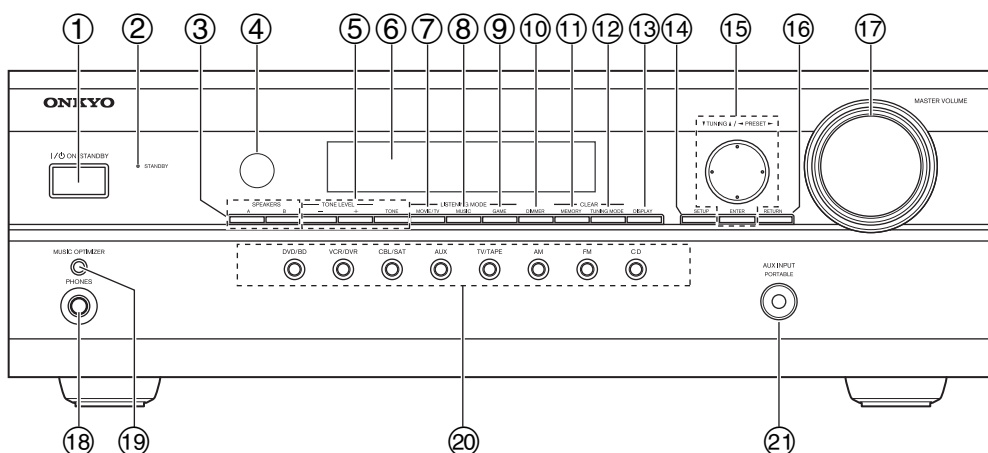

El panel frontal incorpora varios logotipos impresos. Aquí no se indican en aras de una mayor claridad.

Los números de página entre paréntesis indican dónde encontrar la explicación principal para cada elemento.

- ① **Botón ON/STANDBY (35)**
Ajusta el receptor AV a On o a Standby.
- ② **Indicador STANDBY (35)**
Se ilumina cuando el receptor AV está en modo Standby, y parpadea mientras recibe la señal del controlador remoto.
- ③ **Botones SPEAKERS A & B (15, 38)**
Activar o desactivar los grupos de altavoces A y B.
- ④ **Sensor del mando a distancia (14)**
Este sensor recibe las señales de control del mando a distancia.
- ⑤ **Botones -, + y TONE (40)**
Se utiliza para ajustar los tonos (graves y agudos).
- ⑥ **Pantalla**
Consulte “Pantalla” en la página 9.
- ⑦ **Botón MOVIE/TV (47)**
Selecciona los modos de audición diseñados para utilizarlos con películas y TV.
- ⑧ **Botón MUSIC (47)**
Selecciona los modos de audición diseñados para utilizarlos con música.
- ⑨ **Botón GAME (47)**
Selecciona los modos de audición diseñados para utilizarlos con videojuegos.
- ⑩ **Botón DIMMER (39)**
Utiliza para ajustar el brillo de la pantalla.
- ⑪ **Botón MEMORY (45)**
Se utiliza para guardar y eliminar las presintonías de radio.
- ⑫ **Botón TUNING MODE (43)**
Selecciona el modo de afinación Auto o Manual para la radio AM y FM.
- ⑬ **Botón DISPLAY (40, 44)**
Visualiza distintos tipos de información sobre la fuente seleccionada.
- ⑭ **Botón SETUP**
Abre y cierra los menús de configuración.
- ⑮ **Botones de flecha/TUNING/PRESET & ENTER**
Cuando se selecciona la fuente de sonido AM y FM, los botones TUNING [▲]/[▼] se utilizan para sintonizar el sintonizador y los botones PRESET [◀]/[▶] se utilizan para seleccionar presintonías de radio (consulte la página 45). Cuando se utilizan los menús de configuración, funcionan como botones de flecha y se utilizan para seleccionar y ajustar elementos. El botón [ENTER] también se utiliza con los menús de configuración.
- ⑯ **Botón RETURN**
Volver al menú de ajuste anterior.
- ⑰ **Control MASTER VOLUME (38)**
Ajusta el volumen del receptor AV a Min, 1–79, o Max.
- ⑱ **Jack PHONES (40)**
Este jack phone de 1/4 de pulgada se utiliza para conectar unos auriculares estéreo estándares para no molestar a los demás.

Descripción del receptor AV—Continúa

Para más información, consulte las páginas entre paréntesis.

⑳ Botones de selector de entrada (38)

Seleccionan las siguientes fuentes de entrada:
DVD/BD, VCR/DVR, CBL/SAT, AUX, TV/TAPE,
AM, FM, CD.

㉑ AUX INPUT

PORTABLE (30):

Se utiliza para conectar un reproductor de audio compatible.

Pantalla

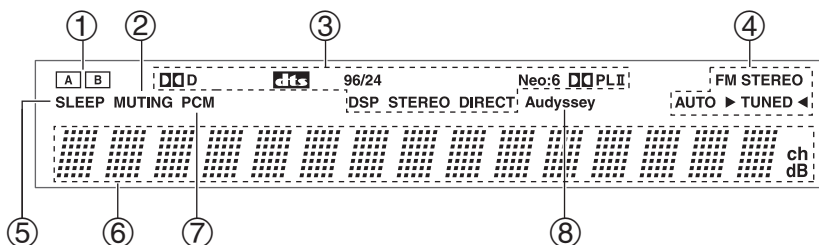

Para más información, consulte las páginas entre paréntesis.

① Indicadores de altavoz A y B (15, 38)

El indicador “A” se ilumina cuando se activa el grupo de altavoces “A”. El indicador “B” se ilumina cuando se activa el grupo de altavoces “B”.

② Indicador MUTING (39)

Parpadea cuando el receptor AV está enmudecido.

③ Modo de audición e indicadores de formato (47)

Muestra el modo de audición seleccionado y el formato de señal de entrada de audio.

④ Indicadores de sintonización (43)

FM STEREO (43):

Se ilumina cuando el receptor AV se sintoniza a una emisora FM estéreo.

AUTO (43):

Para la radio AM y FM, este indicador se ilumina cuando se selecciona Auto Tuning, y desaparece cuando se selecciona Manual Tuning.

TUNED (43):

Se ilumina cuando el receptor AV se sintoniza a una emisora de radio.

⑤ Indicador SLEEP (39)

Se ilumina al activar la función Sleep.

⑥ Área de mensajes

Visualiza información de todo tipo.

⑦ Indicadores de entrada de audio

Indica el tipo de entrada de audio seleccionado como fuente de audio: PCM.

⑧ Indicador Audyssey (54)

Se ilumina cuando el ajuste “Ajustes del ecualizador”, se ajusta a “Audyssey”.

Panel posterior

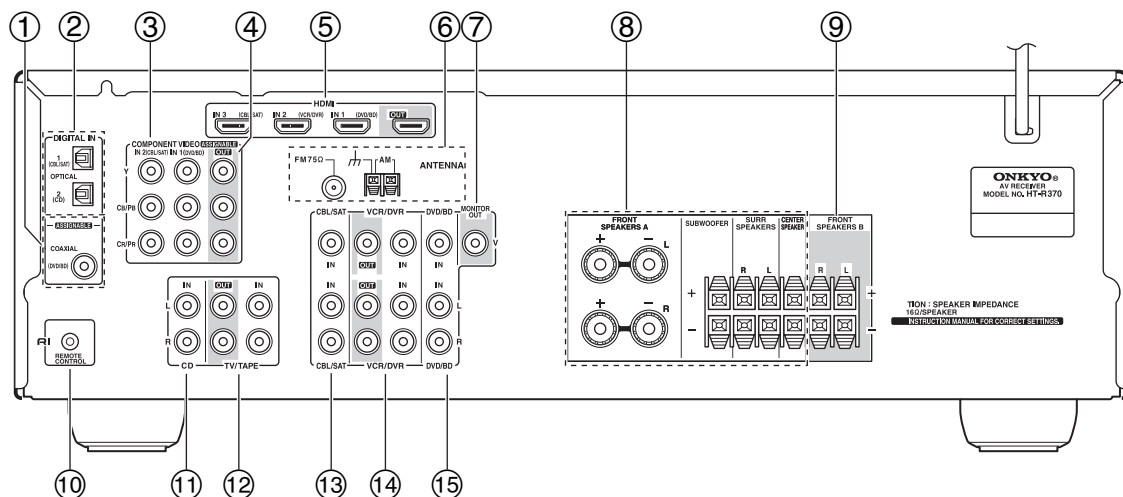

① DIGITAL IN COAXIAL

Las entradas de audio digital coaxiales pueden utilizarse para conectar los reproductores de CDs o DVD/BDs y otros componentes con una salida de audio digital coaxial. Son asignables, lo cual significa que es posible asignar cada uno de ellos a un selector de entrada para que se adapte a su configuración. Consulte la sección “Configuración de la entrada digital” en la página 36.

② DIGITAL IN OPTICAL 1 y 2

Las entradas de audio digital ópticas pueden utilizarse para conectar los reproductores de CDs o DVD/BDs y otros componentes con una salida de audio digital óptica. Son asignables, lo cual significa que es posible asignar cada uno de ellos a un selector de entrada para que se adapte a su configuración. Consulte la sección “Configuración de la entrada digital” en la página 36.

③ COMPONENT VIDEO IN 1 y 2

Estas entradas de vídeo componente RCA se utilizan para conectar los componentes a una salida de vídeo componente, como un reproductor de DVD/BDs, un grabador de DVD/BDs o un DVR (grabador de vídeo digital). Son asignables, lo cual significa que es posible asignar cada uno de ellos a un selector de entrada para que se adapte a su configuración. Consulte la sección “Configuración del entrada vídeo componente” en la página 36.

④ COMPONENT VIDEO OUT

Esta salida de vídeo componente RCA se puede utilizar para conectar un televisor o un proyector con una entrada de vídeo componente.

⑤ HDMI IN 1-3 y OUT

Las conexiones HDMI (High Definition Multimedia Interface) pueden transferir audio y vídeo digital. Estas entradas HDMI se utilizan para conectar los componentes a una salida HDMI, como un reproductor de DVD/BDs, un grabador de DVD/BDs o un DVR (grabador de vídeo digital). Las salidas HDMI sirven para conectar un TV o un proyector con una entrada HDMI.

⑥ AM y FM ANTENNA

Los terminales de entrada AM sirven para conectar una antena AM. El jack FM sirve para conectar una antena FM.

⑦ MONITOR OUT

La salida de vídeo compuesto se debería conectar a la entrada de vídeo del televisor o del proyector.

⑧ FRONT SPEAKERS A, CENTER y SURR L/R SPEAKERS y SUBWOOFER

Estas conexiones de terminal y estos terminales de presión son para la conexión del juego de altavoces A.

⑨ FRONT SPEAKERS B

Estos terminales sirven para conectar el grupo de altavoces B.

⑩ RI REMOTE CONTROL

Este jack **RI** (Remoto Interactivo) se puede conectar al jack **RI** en otro componente **RI** de Onkyo, para control remoto y de sistema. Para utilizar **RI**, debe realizar una conexión de audio RCA/phono analógico entre el receptor AV y el otro componente AV, incluso si están conectados digitalmente.

⑪ CD IN

Estas entradas analógicas pueden utilizarse para conectar un reproductor de CDs con salidas analógicas.

Descripción del receptor AV—*Continúa*

⑫ **TV/TAPE IN/OUT**

Esta entrada y salida de audio analógico sirve para conectar un grabador con una entrada y salida de audio analógico, como por ejemplo una pletina de cassettes, grabadores de MDs, etc.

⑬ **CBL/SAT IN**

Aquí puede conectar un receptor de cable o satélite. Hay tomas de entrada de vídeo compuesto para conectar la señal de vídeo, y tomas de entrada de audio analógico para conectar la señal de audio.

⑭ **VCR/DVR IN/OUT**

Aquí puede conectar un componente de vídeo, como un VCR o DVR, para grabar o reproducir. Hay tomas de entrada y salida de vídeo compuesto para conectar la señal de vídeo, y tomas de entrada de audio analógico para conectar la señal de audio.

⑮ **DVD/BD IN**

Esta entrada sirve para conectar un reproductor de DVD/BDs. Hay tomas de entrada de vídeo compuesto para conectar la señal de vídeo, y tomas de entrada de audio analógico para conectar la señal de audio.

Consulte la página 15–34 para más información acerca de la conexión.

Paquete del altavoz

Altavoces Frontales, Central, Surround, y Subwoofer (SKF-370, SKC-370, SKR-370, SKW-370)

■ Posterior

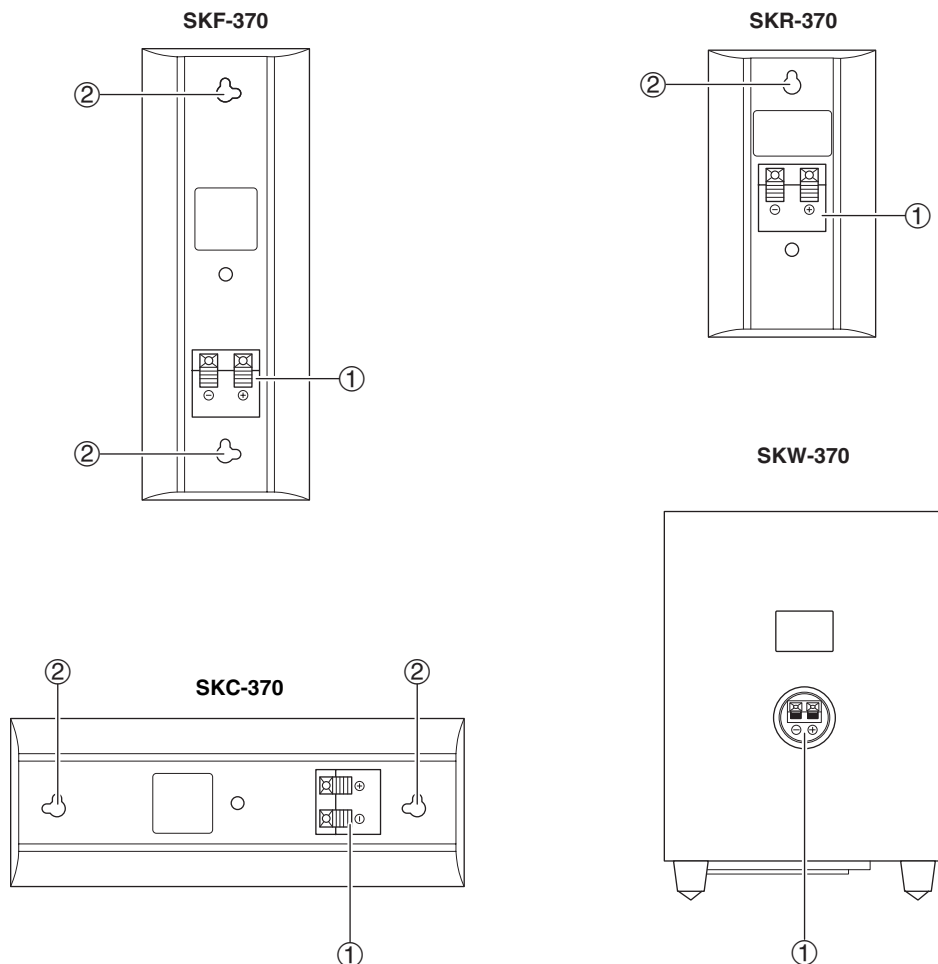

① Terminales de altavoz

Estos terminales de entrada sirven para conectar el altavoz al HT-R370 con los cables de altavoz que se suministran. Los cables de altavoz que se suministran tienen un código de color para identificarlos más fácilmente. Sólo tiene que conectar cada cable al terminal de altavoz positivo del mismo color.

② Ranura en forma de cerradura

Esta ranura en forma de cerradura se puede utilizar para instalar el altavoz en la pared. Con respecto a las instrucciones sobre el montaje, consulte la página 18.

Precaución:

Las rejillas frontales no están diseñadas para extraerse, si lo hace de forma forzada, podría dañarlas.

Controlador remoto

Controlar el receptor AV

Para controlar el receptor AV, pulse el botón **[RECEIVER]** para seleccionar el modo Receiver. También puede utilizar el controlador remoto del reproductor de DVD/BDs, del reproductor de CDs y de otros componentes. Para más información, consulte la página 60.

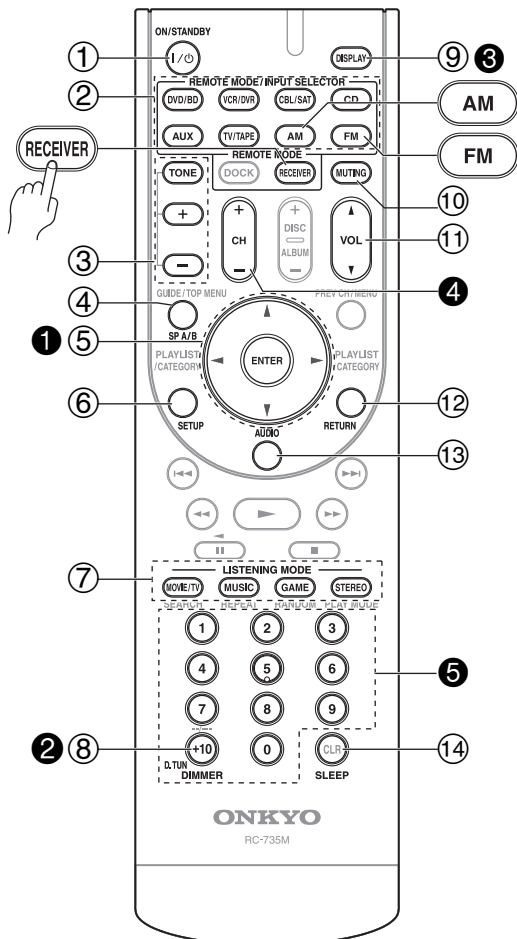

Para más información, consulte las páginas entre paréntesis.

- ① **Botón ON/STANDBY (35)**
Ajusta el receptor AV a On o a Standby.
- ② **Botones REMOTE MODE/INPUT SELECTOR (38, 62–65)**
Se utilizan para seleccionar los modos del controlador remoto y las fuentes de entrada.
- ③ **Botones TONE, + y – (40)**
Se utiliza para ajustar los tonos (graves y agudos).

- ④ **Botón SP A/B (15, 38)**
Este botón se utilizan para activar y desactivar los grupos de altavoces “A” y “B”.
- ⑤ **Botón de flecha [▲]/[▼]/[◀]/[▶] & ENTER**
Se utilizan para seleccionar y definir los ajustes.
- ⑥ **Botón SETUP**
Se utiliza para cambiar los ajustes.
- ⑦ **Botones LISTENING MODE (47)**
Se usan para seleccionar los modos de audición.
- ⑧ **Botón DIMMER (39)**
Ajusta el brillo de la pantalla.
- ⑨ **Botón DISPLAY (40)**
Visualiza distintos tipos de información acerca de la fuente de entrada seleccionada.
- ⑩ **Botón MUTING (39)**
Enmudece o sonoriza el receptor AV.
- ⑪ **Botones VOL [▲]/[▼] (38)**
Ajusta el volumen del receptor AV independientemente del modo del controlador remoto seleccionado.
- ⑫ **Botón RETURN**
Se utiliza para volver a la pantalla anterior cuando se cambian los ajustes.
- ⑬ **Botón AUDIO (41, 58)**
Se utiliza para cambiar los ajustes de audio.
- ⑭ **Botón SLEEP (39)**
Se utiliza para ajustar la función Sleep.

■ Controlar el sintonizador

Para controlar el sintonizador del receptor AV, pulse el botón [AM], [FM].

- ① **Botones de Flecha [▲]/[▼]**
Se utilizan para sintonizar las emisoras de radio.
- ② **Botón D.TUN (44)**
Selecciona el modo Direct tuning.
- ③ **Botón DISPLAY (44)**
Muestra información acerca de la banda, la frecuencia, el número de presintonía, etc.
- ④ **Botón CH +/- (45)**
Selecciona las presintonías de radio.
- ⑤ **Botones de número (44)**
Se utilizan para seleccionar directamente las emisoras de radio de AM y de FM (En el modo Direct tuning).

Nota:

En el modo Receiver también se puede controlar un grabador de cassettes Onkyo conectado mediante **RI** (consulte la página 65).

Instalar las baterías

- 1** Para abrir el compartimiento de las baterías, pulse la pequeña palanca y retire la cubierta.

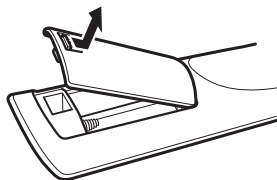

- 2** Inserte las dos baterías incluidas (AA/R6) de acuerdo con el diagrama de polaridad del compartimiento de las baterías.

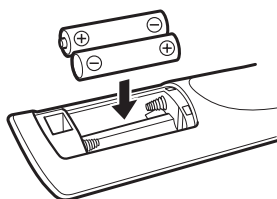

- 3** Coloque de nuevo la cubierta y presiónela hasta que se cierre.

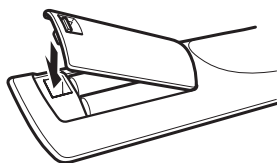

Notas:

- Si el controlador remoto no funciona correctamente, cambie las dos baterías.
- No mezcle baterías nuevas con baterías usadas, ni distintos tipos de baterías.
- Si no tiene la intención de utilizar el controlador remoto durante mucho tiempo, extraiga las baterías para evitar posibles pérdidas y corrosiones.
- Las baterías agotadas deberían sustituirse lo antes posible para evitar pérdidas y corrosiones.

Apuntar el mando a distancia

Para utilizar el controlador remoto, apunte hacia el sensor del controlador remoto del receptor AV tal como se muestra a continuación.

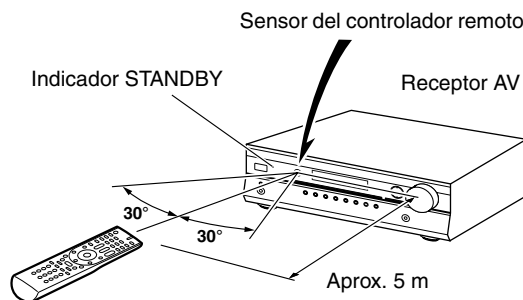

Notas:

- Puede que el controlador remoto no funcione correctamente si el receptor AV está sujeto a una luz fuerte, como por ejemplo, la luz directa del sol o luces fluorescente de tipo invertido. Téngalo en cuenta al realizar la instalación.
- Si se utiliza un controlador remoto similar en la misma habitación, o si el receptor AV está instalado cerca de un equipo que utilice rayos infrarrojos, puede que el controlador remoto no funcione correctamente.
- No coloque nada encima del controlador remoto, ya que se podrían pulsar los botones inadvertidamente y dañar las baterías.
- Puede que el controlador remoto no funcione correctamente si el receptor AV se instala en rack detrás de puertas con cristales oscurecidos. Téngalo en cuenta al instalar.
- El controlador remoto no funcionará correctamente si hay algún obstáculo entre él y el sensor del controlador remoto del receptor AV.

Disfrutar del Home Theater

Grupos de altavoces A y B

Puede utilizar dos grupos de altavoces con el receptor AV: el **grupo de altavoces A** y el **grupo de altavoces B**.

El **grupo de altavoces A** debería utilizarse en la sala de audición principal para una reproducción de hasta 5,1 canales.

* Mientras el grupo de altavoces B está activado, el grupo de altavoces A queda reducido a la reproducción de 2,1 canales.

El **grupo de altavoces B** puede utilizarse en otra sala y ofrece una reproducción estéreo de 2 canales.

Receptor AV

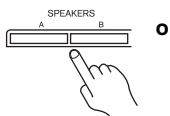

Mando a distancia



Grupo de altavoces A	Grupo de altavoces B	Indicador	Salida
Activado	Activado	A B	Grupo A: 2,1 canales Grupo B: 2 canales
	Desactivado	A	Grupo A: 5,1 canales
Desactivado	Activado	B	Grupo B: 2 canales
	Desactivado		Sin sonido

Grupo de altavoces A: Sala principal

Altavoz central (SKC-370)

Este altavoz realiza los altavoces frontales derecho e izquierdo, realizando movimientos de sonido distintos y proporcionando una imagen de sonido total. En películas se utiliza básicamente para los diálogos. Sitúelo cerca del televisor de frente, al nivel de los oídos, o a la misma altura que los altavoces frontales derecho e izquierdo.

* Mientras el grupo de altavoces B está activado, este altavoz no emiten sonido.

Subwoofer (SKW-370)

El subwoofer gestiona los sonidos de bajo del canal LFE ("Low-Frequency Effects", o efectos de baja frecuencia). En general, se consigue un buen sonido de bajos instalando el subwoofer en una esquina frontal, o a un tercio de la anchura de la pared, tal como se muestra a continuación.

Consejo: Para encontrar la mejor posición para el subwoofer, mientras se reproduce una película o música con un buen sonido de bajos, sitúe el subwoofer en varias posiciones dentro de la sala y elija la que proporcione los resultados más satisfactorios.

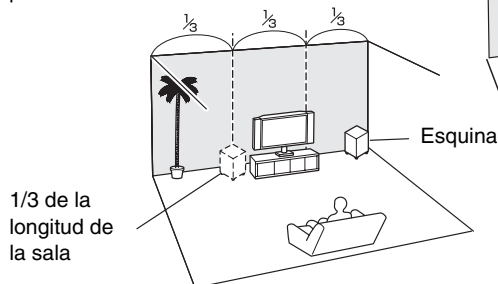

Altavoces frontales derecho e izquierdo (SKF-370 L/R)

Éstos transmiten el sonido global. Su papel en un home theater es el de proporcionar un soporte sólido para la imagen de sonido. Deben situarse de cara al oyente a la altura de los oídos, y ambos a la misma distancia del televisor. Encárelos hacia el interior.

Se muestra el paquete del altavoz HTP-370

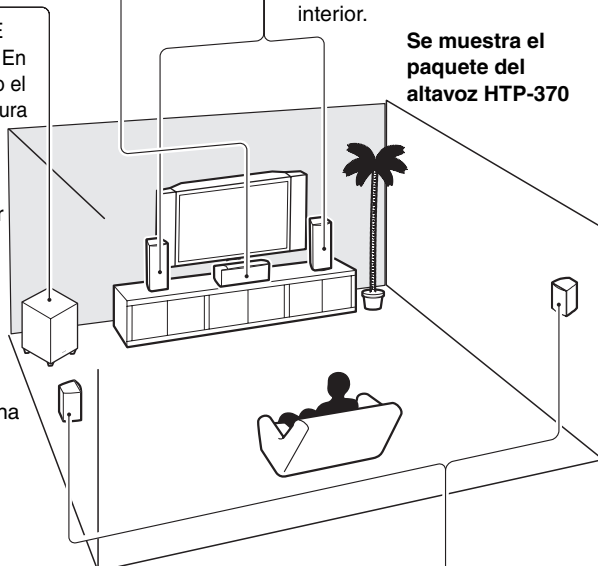

Grupo de altavoces B: Sala secundaria

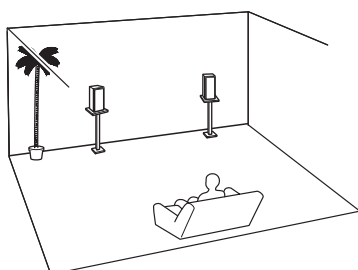

Altavoces surround derecho e izquierdo (SKR-370 L/R)

Estos altavoces se utilizan para un posicionamiento del sonido preciso y para añadir realismo al ambiente. Sitúelos a los lados del oyente o ligeramente detrás, a unos 60–100 cm por encima del nivel de los oídos. Lo ideal es que ambos estén a la misma distancia del oyente.

* Mientras el grupo de altavoces B está activado, estos altavoces no emiten sonido.

Conectar el receptor AV

Conectar los altavoces

Precauciones durante la conexión de los altavoces

Lea la siguiente sección antes de conectar los altavoces:

- Conecte sólo altavoces con una impedancia de **6Ω o superior**. Si utiliza altavoces con baja impedancia y utiliza el amplificador con volúmenes altos por largos períodos de tiempo, es posible que se active el circuito de protección integrado.
- Desconecte el cable de alimentación de la toma de corriente antes de realizar las conexiones.
- Lea las instrucciones incluidas con los altavoces.
- Ponga especial atención a la polaridad de cableado del altavoz. Es decir, conecte los terminales positivos (+) sólo a los terminales positivos (+), y los terminales negativos (-) sólo a los terminales negativos (-). De lo contrario, el sonido se emitirá desfasado y sonará mal.
- Evite utilizar cables de altavoz demasiado largos o delgados, ya que podrían afectar a la calidad de sonido.
- Tenga cuidado de no cortar las conexiones positivas y negativas. Si lo hace dañará el receptor AV.

FRONT SPEAKERS A

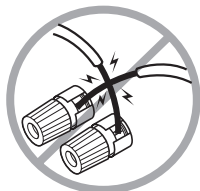

OTROS



- No conecte más de un cable a cada terminal de altavoz. Si lo hace dañará el receptor AV.
- No conecte un altavoz a varios terminales.

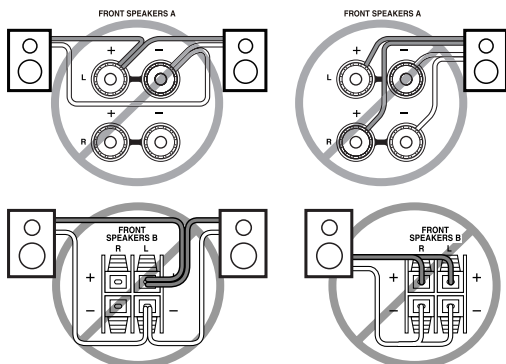

- Si está usando clavijas de punta cónica, apriete el terminal del altavoz antes de insertar la clavija de punta cónica.
- No inserte el código del altavoz directamente en el orificio central del terminal del altavoz.

Conectar los cables de los altavoces

Los terminales de altavoz positivos (+) del receptor AV están codificados por color para facilitar la identificación. (Los terminales de altavoz negativos (-) son negros.)

Altavoz	Color
Frontal izquierdo	Blanco
Frontal derecho	Rojo
Central	Verde
Surround izquierdo	Azul
Surround derecho	Gris
Subwoofer	Púrpura

FRONT SPEAKERS A

- 1** Pele unos 15 mm de los extremos del aislamiento de los cables de los altavoces. (Los cables incluidos están ya pelados.)

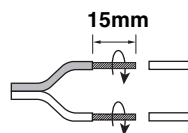

- 2** Desatornille el terminal.



- 3** Inserte totalmente los cables pelados.



- 4** Fije el terminal con firmeza.



Conectar el receptor AV—Continúa

OTROS

- 1** Pele unos 10 mm de los extremos del aislamiento de los cables de los altavoces. (Los cables incluidos están ya pelados.)

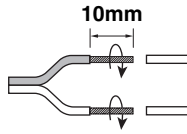

- 2** Pulse la palanca e inserte el cable en el orificio, y a continuación suelte la palanca. Compruebe que los terminales sujeten los cables pelados y no la parte aislada.

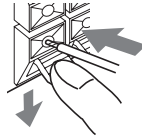

La siguiente ilustración muestra qué altavoz debería conectarse a cada par de terminales.

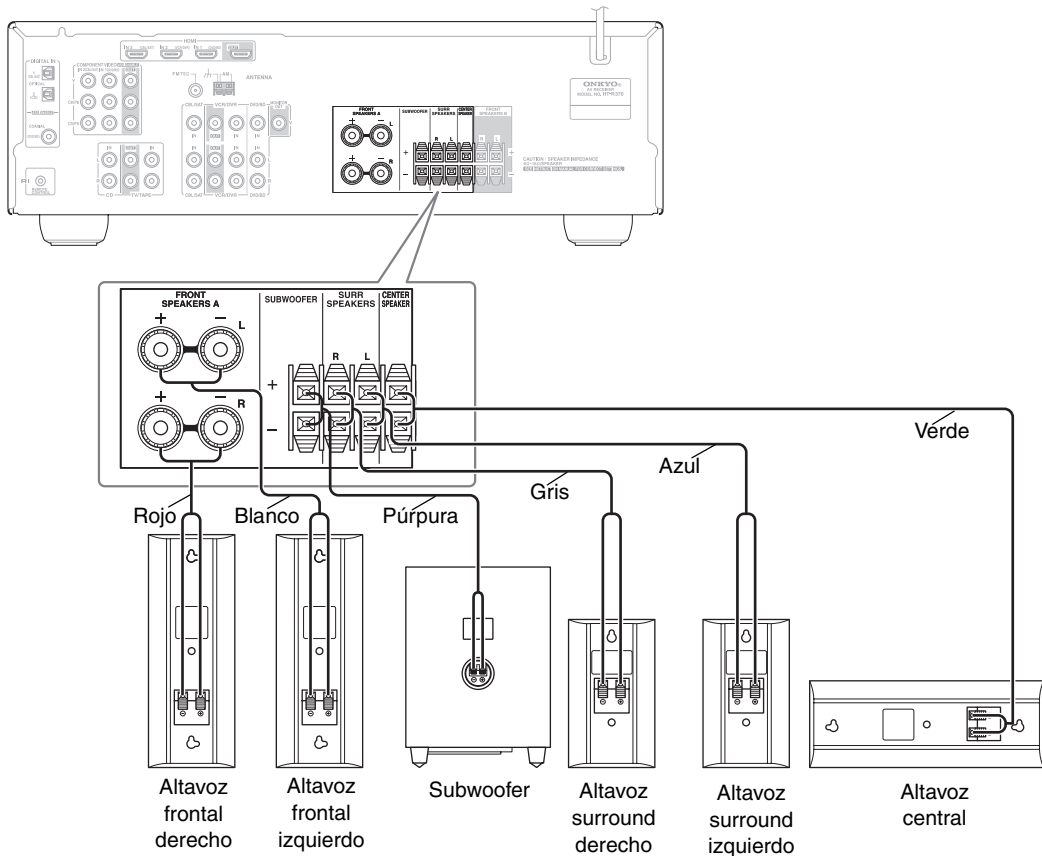

Montaje en la pared

Los altavoces se pueden instalar fácilmente en la pared si se utilizan las ranuras en forma de cerradura. Para evitar que el altavoz vibre contra la pared, coloque dos de los tapones de caucho gruesos incluidos en la parte posterior de cada altavoz.

Para instalar los altavoces frontales o surround de forma vertical, utilice la ranura en forma de cerradura que se indica para colgar cada altavoz en un tornillo que esté firmemente fijado en la pared.

Altavoces Frontal (SKF-370)

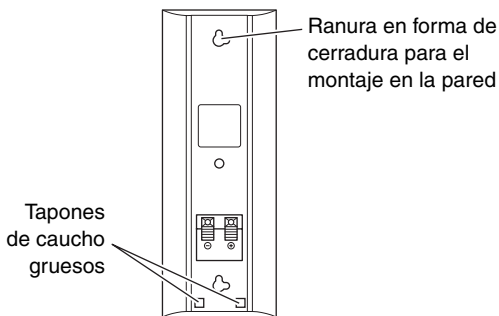

Altavoces Surround (SKR-370)

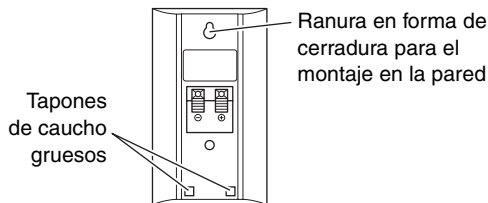

Para instalar el altavoz central de forma horizontal, utilice las dos ranuras en forma de cerradura que se indican para colgar cada altavoz en dos tornillos que estén firmemente fijados en la pared.

Altavoz central (SKC-370)

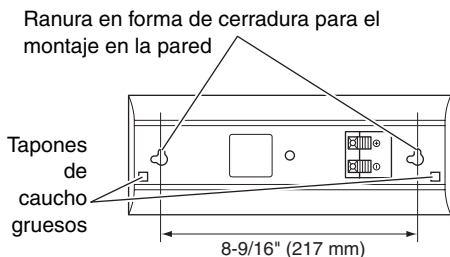

Precaución:

Un tornillo de montaje podrá aguantar un altavoz en función de lo sujeto que esté a la pared. Si sus paredes están huecas, fije cada tornillo de sujeción en una tachuela. Si no dispone de tachuelas o si las paredes son sólidas, utilice unos anclajes de pared adecuados. Utilice tornillos con una cabeza que tenga un diámetro de 9 mm (5/16") o inferior y una punta que tenga un diámetro de 4 mm (1/8") o inferior. Antes de realizar un agujero en las paredes huecas, utilice un detector de cables/tuberías para asegurarse de que no hay ningún cable de alimentación ni ninguna tubería.

Deje un espacio de 5 mm (3/16") a 10 mm (7/16") entre la pared y la base de la cabeza del tornillo, como se indica a continuación.

(Le recomendamos que consulte con un instalador profesional de productos domésticos).

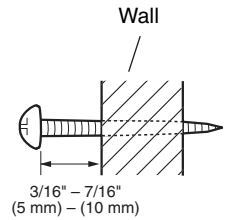

Utilizar los tapones de caucho para una plataforma más estable

Le recomendamos que utilice los tapones de caucho suministrados para obtener el mejor sonido posible de sus altavoces. Los tapones de caucho evitan que se muevan los altavoces, permitiendo una instalación más estable. Utilice los tapones de caucho gruesos para el altavoz central y utilice los tapones de caucho delgados para los otros altavoces.

Tapones de caucho delgados

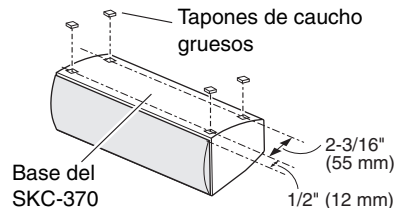
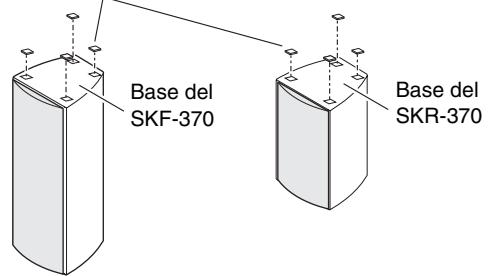

Utilizar las almohadillas para la parte inferior del Subwoofer

Si coloca el subwoofer en el suelo (sea de madera, vinilo, baldosas, etc.) y el volumen es muy alto, los tacos de la parte inferior del subwoofer podrían dañar el suelo. Para evitarlo, coloque las almohadillas incluidas debajo de los tacos del subwoofer. Además, las almohadillas forman una base estable para el subwoofer.

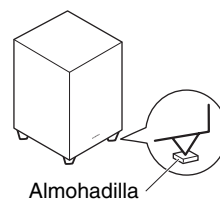

Conectar la antena

Esta sección describe cómo conectar la antena FM y la antena en bucle AM interiores incluidas, y cómo conectar las antenas FM y AM exteriores disponibles en el mercado.

El receptor AV no recogerá señales de radio si no se ha conectado a una antena, por lo que deberá conectar la antena si desea usar el sintonizador.

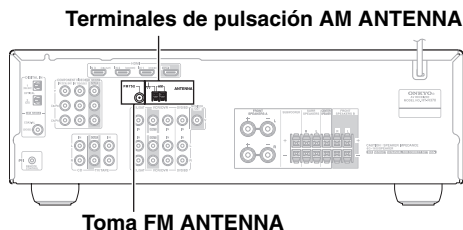

Conectar la antena FM interior

La antena FM interior incluida está diseñada sólo para uso interior.

1 Instale la antena FM, como se muestra.



Cuando el receptor AV esté preparado para ser utilizado, deberá sintonizar una emisora de radio FM y ajustar la posición de la antena FM para conseguir la mejor recepción posible.

2 Utilice chinchetas o algo similar para fijar la antena FM en su posición correcta.

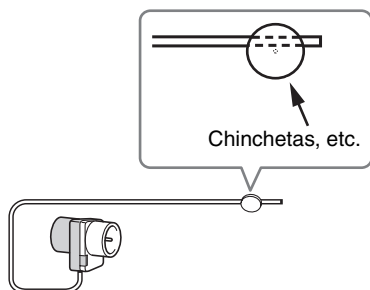

Precaución:

Tenga cuidado de no hacerse daño al utilizar las chinchetas.

Si le es imposible conseguir una recepción de calidad con la antena FM interior incluida, pruebe una antena FM exterior disponible en el mercado (consulte página 20).

Conectar la antena en bucle AM

La antena en bucle AM interior incluida está diseñada sólo para uso interior.

1 Instale la antena en bucle AM, insertando las pestañas en la base, tal como se muestra.

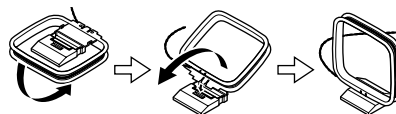

2 Conecte los dos cables de la antena en bucle AM a los terminales de entrada AM, tal como se muestra a continuación.

(Los cables de antena no son sensibles a la polaridad, por lo tanto, pueden conectarse en cualquier dirección.)

Asegúrese de que los cables estén bien seguros y de que los terminales de entrada sujeten los cables pelados y no la parte aislada.

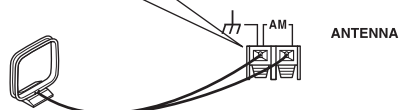
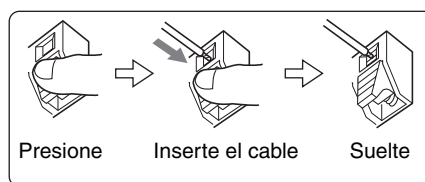

Cuando el receptor AV esté preparado para ser utilizado, deberá sintonizar una emisora de radio AM y ajustar la posición de la antena AM para conseguir la mejor recepción posible.

Mantenga la antena lo más lejos posible del receptor AV, del televisor, de los cables de altavoz y de los cables de alimentación.

Si le es imposible conseguir una recepción de calidad con la antena en bucle AM interior incluida, pruebe una antena AM exterior disponible en el mercado (consulte página 20).

Conectar el receptor AV—Continúa

Conectar una antena FM exterior

Si le es imposible conseguir una recepción de calidad con la antena FM interior incluida, pruebe una antena FM exterior disponible en el mercado.

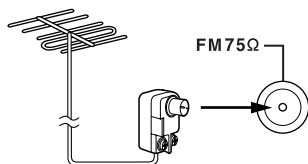

Notas:

- Las antenas FM exteriores funcionan mejor en el exterior, pero a veces se pueden obtener mejores resultados instalándolas en un ático o en un desván.
- Para mejores resultados, instale la antena FM exterior lejos de edificios altos, a ser posible en una posición donde no haya obstáculos hacia el transmisor.
- La antena exterior se debería situar lejos de las posibles fuentes de interferencias, como señales de neón, carreteras muy transitadas, etc.
- Por motivos de seguridad, las antenas exteriores deben colocarse lejos de líneas eléctricas o de otros equipos de alto voltaje.
- Las antenas exteriores se deberían derivar a masa de acuerdo con las regulaciones locales para evitar peligros de descargas eléctricas.

■ Utilizar un divisor de antena de TV/FM

Es mejor no utilizar la misma antena para la recepción FM y TV, ya que puede provocar problemas de interferencias. Si las circunstancias lo requieren, utilice un divisor de antena TV/FM, como se muestra.

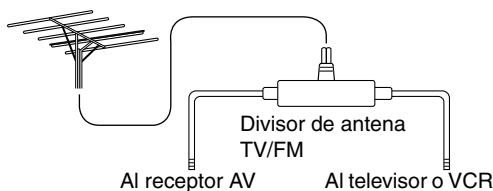

Conectar una antena AM exterior

Si no consigue una recepción de calidad con la antena en bucle AM incluida, también puede utilizar una antena AM exterior, además de la antena en bucle, tal como se muestra.

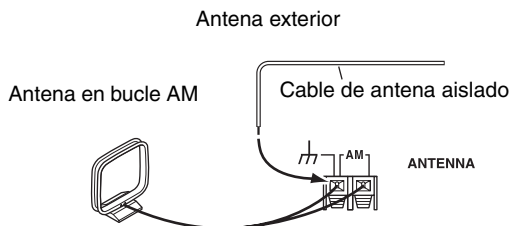

Las antenas AM exteriores funcionan mejor cuando se instalan en el exterior horizontalmente, pero a veces se pueden obtener mejores resultados instalándolas en el interior horizontalmente encima de una ventana. Tenga en cuenta que la antena en bucle AM se debería dejar conectada.

Las antenas exteriores se deberían derivar a masa de acuerdo con las regulaciones locales para evitar peligros de descargas eléctricas.

Conectar el receptor AV—Continúa

Acerca de las conexiones AV

- Antes de realizar las conexiones AV, lea los manuales incluidos con los componentes AV.
- No conecte el cable de alimentación hasta que haya realizado y comprobado todas las conexiones de audio y de vídeo.

Jacks digitales ópticos

Los jacks digitales ópticos del receptor AV incorporan tapas de cierre que se abren cuando se inserta un conector óptico, y se cierran cuando se extrae. Introduzca los conectores con firmeza.

Precaución:

Para evitar que se produzcan daños, mantenga el conector óptico recto al insertarlo y extraerlo.

Codificación por colores de la conexión AV RCA

Las conexiones AV RCA suelen estar codificadas por colores: rojo, blanco y amarillo. Utilice los conectores

rojos para conectar las entradas y salidas de audio del canal derecho (nombrados con la letra “R”). Utilice los conectores blancos para conectar las entradas y salidas de audio del canal izquierdo (nombrados con la letra “L”). Y utilice los conectores amarillos para conectar entradas y salidas de vídeo compuesto.

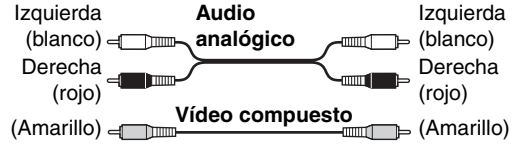

- Inserte con firmeza los conectores para que la conexión sea correcta (las conexiones flojas pueden causar ruidos o un funcionamiento anómalo).

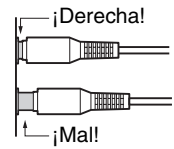

- Para evitar interferencias, mantenga los cables de audio y de vídeo lejos de los cables de alimentación y de los cables de los altavoces.

Cables y zócalos AV

Vídeo/Audio

	Cable	Zócalo	Descripción
HDMI			Las conexiones HDMI pueden transportar vídeo digital descomprimido, estándar o de alta definición, así como audio digital, para la mejor calidad de imagen y sonido.

Vídeo

	Cable	Zócalo	Descripción
Cable de vídeo componente			El vídeo componente separa la luminancia (Y) y las señales de diferencia de color (PR, PB), proporcionando una calidad de imagen suprema. (Algunos fabricantes de televisores nombran los zócalos de vídeo componente de forma algo distinta.)
Cable de vídeo compuesto			El vídeo compuesto normalmente se utiliza en TVs, VCRs, y otros equipos de vídeo.

Audio

Cable de audio digital óptico			Ofrece la mejor calidad de sonido y permite disfrutar del sonido surround (por ejemplo, Dolby Digital, DTS). La calidad de audio es la misma que para coaxial.
Cable de audio digital coaxial			Ofrece la mejor calidad de sonido y permite disfrutar del sonido surround (por ejemplo, Dolby Digital, DTS). La calidad de audio es la misma que para óptico.
Cable de audio analógico (RCA)			Este cable es para audio analógico. Es el formato de conexión más corriente para audio analógico, y se encuentra en la mayoría de componentes AV.
Cable de clavija mini estéreo			Este cable transmite audio analógico. Encienda el dispositivo externo para la reproducción.

Nota: El receptor AV no es compatible con los conectores SCART.

Conectar las señales de Audio y Vídeo al receptor AV

Al conectar las salidas de audio y vídeo del reproductor de DVDs y de otros componentes AV al receptor AV, puede seleccionar audio y vídeo de forma simultánea definiendo solamente la fuente de entrada apropiada en el receptor AV.

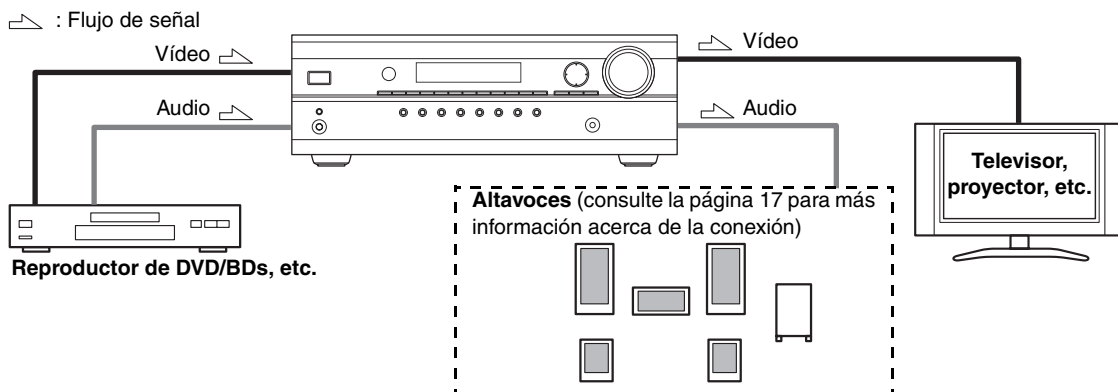

¿Qué conexiones debo utilizar?

El receptor AV es compatible con distintos formatos de conexión y, por consiguiente, con una amplia gama de equipos AV. El formato a elegir depende de los formatos compatibles con el resto de los componentes. Utilice las secciones siguientes como guía.

Para componentes de vídeo, deberá realizar una conexión vídeo y audio.

Formatos de conexión de vídeo

Los equipos de vídeo se pueden conectar al receptor AV utilizando los siguientes formatos de conexión de vídeo: vídeo compuesto, vídeo componente o HDMI (este último proporciona la mejor calidad de imagen).

Al elegir un formato de conexión, tenga en cuenta que el receptor AV no realiza conversiones entre formatos, por lo tanto, sólo enviarán señal los conectores de salida del mismo formato que el conector de entrada, tal como se muestra a continuación.

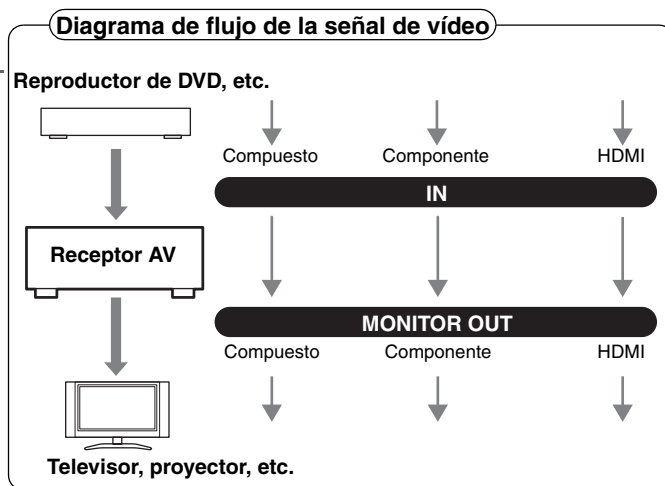

Formatos de conexión de audio

Es posible conectar equipos de audio al receptor AV utilizando cualquiera de los siguientes formatos de conexión de audio: analógico, óptico, coaxial o HDMI.

Al conectar un equipo de audio a una entrada OPTICAL o COAXIAL, debe asignar dicha entrada a un selector de entrada (página 36).

Las señales de audio recibidas en los jacks de entrada HDMI IN sólo se envían a través de la salida HDMI IN (Pass-Thru). Las fuentes HDMI no se emiten a través de los altavoces conectados al receptor AV.

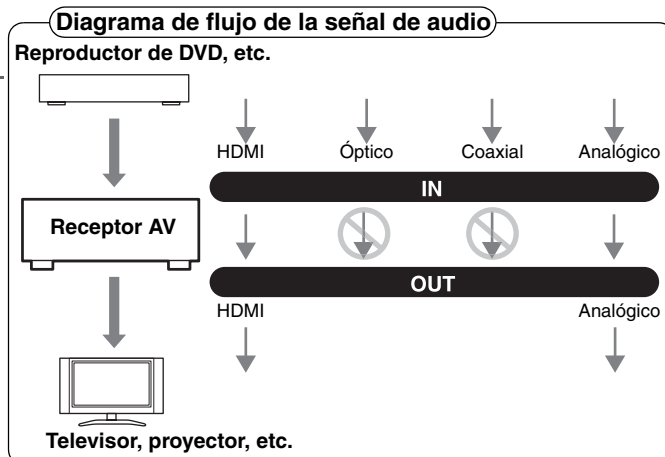

Conectar los componentes con HDMI

Acerca de HDMI

Diseñado para cumplir con las exigencias digitales, el TV, HDMI (High Definition Multimedia Interface) es un nuevo estándar interface digital para conectar TVs, proyectores, reproductores de DVD/BDs, set-top boxes y otros tipos de componentes de vídeo. Hasta ahora, eran necesarios varios cables de vídeo y audio para conectar los componentes AV. Con HDMI, un solo cable puede transportar señales de control, vídeo digital y hasta ocho canales de audio digital (PCM de 2 canales, audio digital multicanal y PCM multicanal).

El flujo de vídeo HDMI (es decir, la señal de vídeo) es compatible con DVI (Digital Visual Interface)^{*1}, de forma que los televisores y pantallas que cuenten con una entrada DVI se pueden conectar con un cable adaptador HDMI-DVI. (Es posible que este método no funcione en algunos televisores y pantallas, y que como resultado no se visualice ninguna imagen.)

El receptor AV usa HDCP (High-bandwidth Digital Content Protection), de forma que sólo los componentes compatibles con HDCP podrán visualizar la imagen.

El interface HDMI del receptor AV está basado en los siguientes estándares:

Pass-Thru

Acerca de la protección del Copyright

El receptor AV es compatible con HDCP (High-bandwidth Digital Content Protection)^{*2}, un sistema de protección contra copias para señales de vídeo digital. Otros dispositivos conectados al receptor AV a través de HDMI también deben ser compatibles con HDCP.

Utilice cables comerciales HDMI (se entregan al adquirir algunos componentes) para conectar la salida HDMI OUT del receptor AV a una entrada HDMI del televisor o proyector.

*1 DVI (Digital Visual Interface): el estándar de interface de visualización digital establecido por DDWG^{*3} en 1999.

*2 HDCP (High-bandwidth Digital Content Protection): la tecnología de cifrado de vídeo desarrollada por Intel para HDMI/DVI. Está diseñado para proteger los contenidos de vídeo y necesita de un dispositivo compatible con HDCP para poder visualizar el vídeo cifrado.

*3 DDWG (Digital Display Working Group): Encabezado por Intel, Compaq, Fujitsu, Hewlett Packard, IBM, NEC y Silicon Image, el objetivo de este grupo abierto de industriales es dirigir las necesidades de la industria hacia una especificación de conectividad digital para PCs y pantallas digitales de altas prestaciones.

Realizar conexiones HDMI

Si dispone de un reproductor compatible con HDMI, puede conectarlo al receptor AV con un cable HDMI.

Paso 1: Conecte el televisor compatible con HDMI al jack HDMI OUT del receptor AV.

Paso 2: Conecte el reproductor compatible con HDMI al jack HDMI IN 1, 2 o 3 del receptor AV.

Paso 3: Conecte el reproductor compatible con HDMI a una entrada de audio analógica y/o digital en el receptor AV.

■ Señales de audio

- Las señales de audio y vídeo recibidas a través de entradas diferentes a los jacks HDMI IN no se emiten en la salida HDMI OUT.
- Las señales de audio y vídeo recibidas a través de los jacks HDMI IN se emiten sólo en la salida HDMI OUT.
- Para ver una fuente HDMI conectada a través de los jacks HDMI del receptor AV, el receptor AV debe estar activado o de lo contrario no se emitirá ninguna señal HDMI.
- Si desea escuchar a través de los altavoces conectados al receptor AV, además de una conexión HDMI, también tendrá que realizar una conexión de audio analógica o digital por separado.

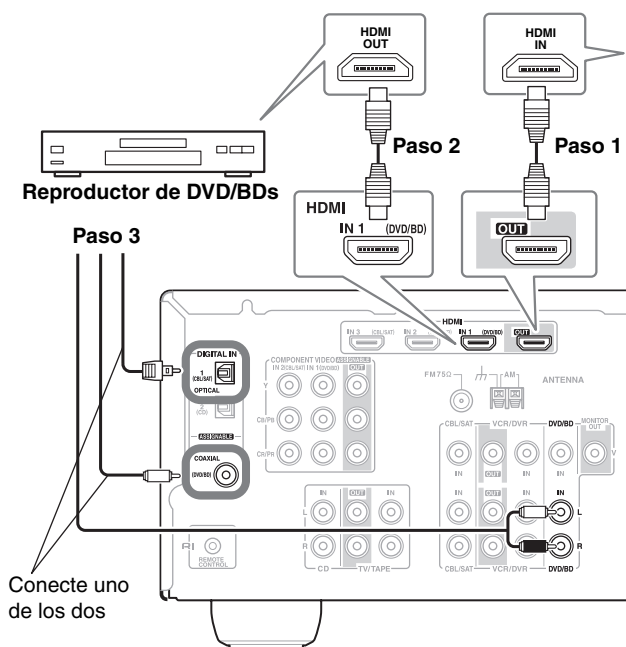

¡Consejo!

Si realiza la conexión tal como se describe en el paso 3, para disfrutar completamente de los modos de audición del receptor AV, baje el volumen del televisor por completo, de forma que los altavoces no emitan sonido.



Sonido desactivado

Notas:

- El flujo de vídeo HDMI es compatible con DVI (Digital Visual Interface), de forma que los televisores y pantallas que cuenten con una entrada DVI se pueden conectar utilizando un cable adaptador HDMI a DVI. (Tenga en cuenta que las conexiones DVI sólo pueden gestionar vídeo, por lo que tendrá que realizar una conexión separada para audio). Sin embargo, no se garantiza un funcionamiento fiable con este tipo de adaptador. Además, no tiene soporte para señales de vídeo desde un PC.
- Cuando escuche un componente HDMI a través del receptor AV, ajuste el componente HDMI para que su vídeo se pueda ver en la pantalla de la TV (en la TV, seleccione la entrada del componente HDMI conectado al receptor AV).
- Es posible que la señal de audio HDMI (frecuencia de muestreo, longitud de bits, etc.) esté restringida por el componente fuente conectado. Si la imagen es muy pobre o si no hay sonido de un componente conectado a través de HDMI, compruebe la configuración. Para más información, consulte el manual de instrucciones del componente conectado.

Conectar el receptor AV—Continúa

Conectar el televisor o el proyector

Paso 1: Conexiones de vídeo

Seleccione un tipo de conexión de vídeo (**A** o **B**) que coincida con la del TV y realice la conexión.

Paso 2: Conexiones de audio

Seleccione un tipo de conexión de audio (**a**, **b** o **c**) que coincida con la del TV y realice la conexión.

- Con la conexión **a**, puede escuchar y grabar audio de su TV.
- Para disfrutar de los modos de audición Dolby Digital y DTS, use **b** o **c**.

Conexiones	Receptor AV	Flujo de señal	Televisor
A	COMPONENT VIDEO OUT	⇒	Entrada de vídeo componente
B	MONITOR OUT V	⇒	Entrada de vídeo compuesto
a	TV/TAPE IN L/R	⇐	Salida de audio analógico I/D
b	DIGITAL IN COAXIAL (DVD/BD)	⇐	Salida digital coaxial
c	DIGITAL IN OPTICAL 1 (CBL/SAT)	⇐	Salida digital óptico

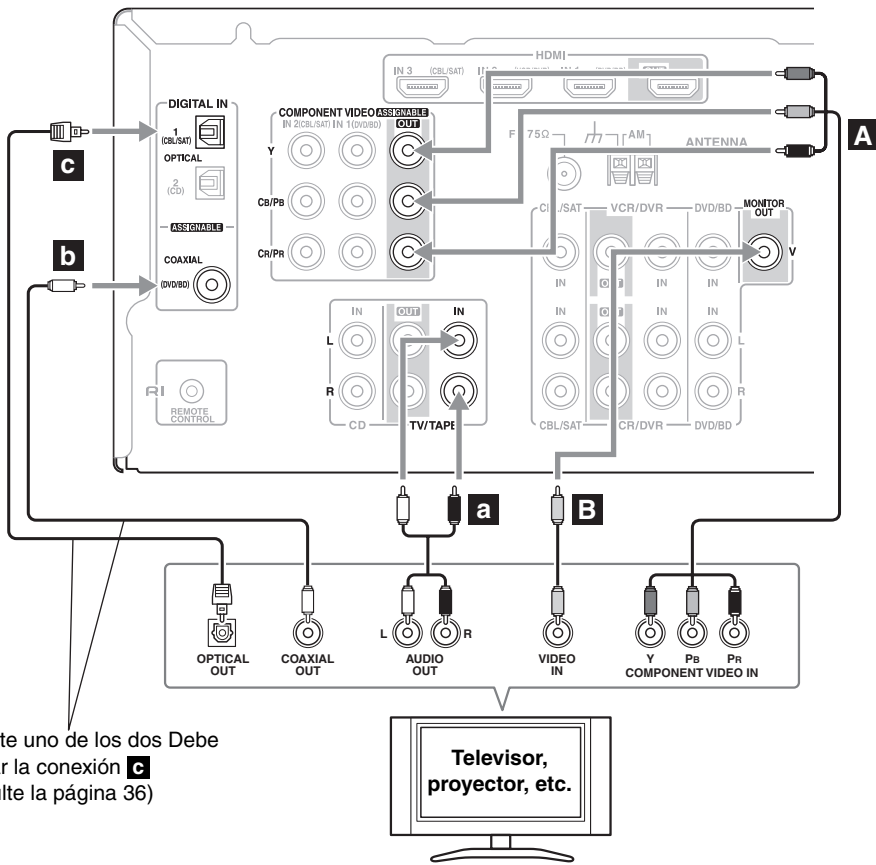

Conecte uno de los dos. Debe asignar la conexión **c** (consulte la página 36)



Si el televisor no dispone de salidas de audio, conecte una salida de audio del VCR o del receptor de cable o satélite al receptor AV y utilice el sintonizador para escuchar programas de televisión a través del receptor AV (consulte las páginas 27 y 29).

Conectar un reproductor de DVD/BD

Paso 1: Conexiones de vídeo

Seleccione un tipo de conexión de vídeo (**A** o **B**) que coincida con la del reproductor de DVD/BD y realice la conexión. Debe conectar el receptor AV al televisor con el mismo tipo de conexión.

Paso 2: Conexiones de audio

Seleccione un tipo de conexión de audio (**a**, **b** o **c**) que coincida con la del reproductor de DVD/BD y realice la conexión.

- Con la conexión **a**, puede escuchar y grabar audio de un DVD.
- Para disfrutar de los modos de audición Dolby Digital y DTS, use la **b** o **c**. (Para grabar también, utilice **a** y **b**, o **a** y **c**.)
- Si el reproductor de DVD/BD tiene las salidas izquierda y derecha y salidas multicanal izquierda y derecha, asegúrese de utilizar para la conexión las salidas izquierda y derecha **a**.

Conexiones	Receptor AV	Flujo de señal	Reproductor de DVD/BDs
A	COMPONENT VIDEO IN 1 (DVD/BD)	←	Salida de vídeo componente
B	DVD/BD IN V	←	Salida de vídeo compuesto
a	DVD/BD IN L/R	←	Salida de audio analógico I/D
b	DIGITAL IN COAXIAL (DVD/BD)	←	Salida digital coaxial
c	DIGITAL IN OPTICAL 1 (CBL/SAT)	←	Salida digital óptico

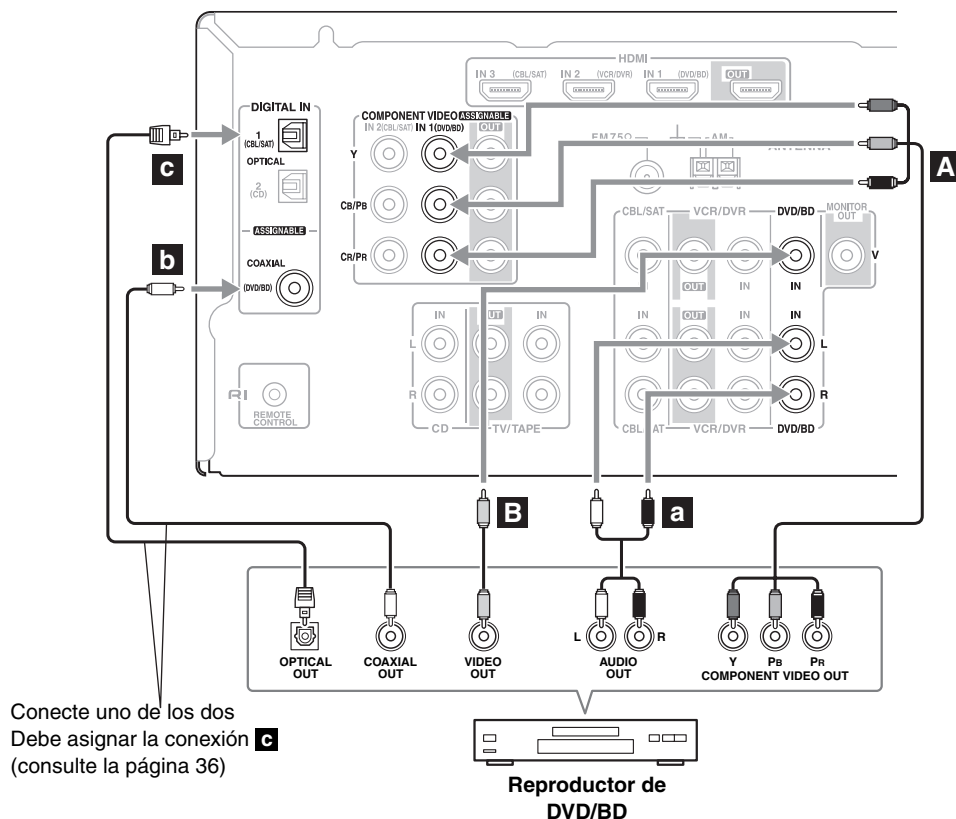

Conectar el receptor AV—Continúa

Conectar un VCR o un DVR para la reproducción



Con esta conexión, puede utilizar el sintonizador del VCR o DVR para escuchar sus programas de televisión favoritos a través del receptor AV, lo cual resulta útil si el televisor no dispone de salidas de audio.

Paso 1: Conexiones de vídeo

Seleccione un tipo de conexión de vídeo (**A** o **B**) que coincida con la del VCR o DVR y realice la conexión. Debe conectar el receptor AV al televisor con el mismo tipo de conexión.

Paso 2: Conexiones de audio

Seleccione un tipo de conexión de audio (**a**, **b** o **c**) que coincida con la del VCR o DVR y realice la conexión.

- Para disfrutar de los modos de audición Dolby Digital y DTS, use la **b** o **c**.

Conexiones	Receptor AV	Flujo de señal	Grabador VCR/DVDs
A	COMPONENT VIDEO IN 2 (CBL/SAT)	←	Salida de vídeo componente
B	VCR/DVR IN V	←	Salida de vídeo compuesto
a	VCR/DVR IN L/R	←	Salida de audio analógico I/D
b	DIGITAL IN COAXIAL (DVD/BD)	←	Salida digital coaxial
c	DIGITAL IN OPTICAL 1 (CBL/SAT)	←	Salida digital óptico

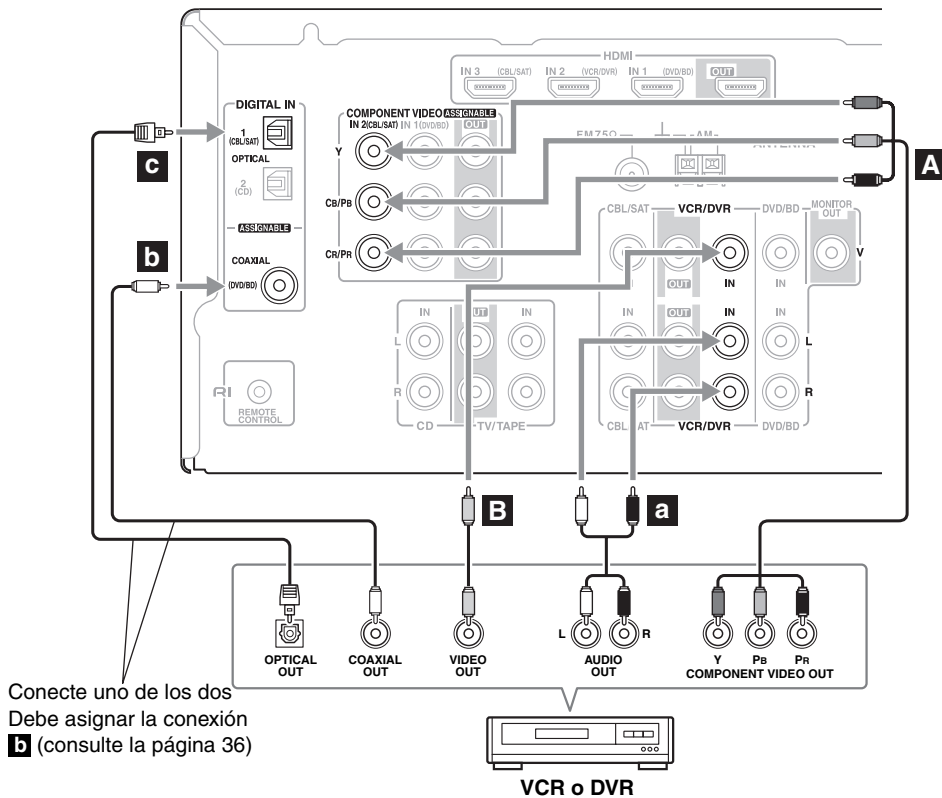

Conectar el receptor AV—Continúa

Conectar un VCR o un DVR para la grabación

Paso 1: Conexiones de vídeo

Realizar la conexión de vídeo **A**.

Paso 2: Conexiones de audio

Realizar la conexión de audio **a**.

Conexiones	Receptor AV	Flujo de señal	Grabador VCR/DVDs
A	VCR/DVR OUT V	⇒	Entrada de vídeo compuesto
a	VCR/DVR OUT L/R	⇒	Entrada de audio I/D

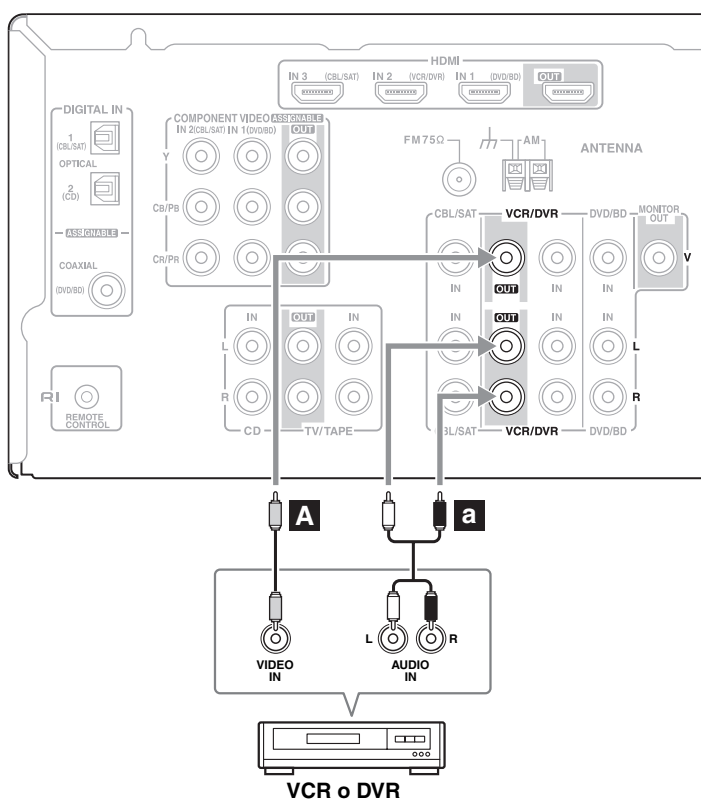

Notas:

- El receptor AV debe estar activado para poder grabar. No es posible grabar cuando está en modo Standby.
- Si desea grabar directamente del televisor u otra fuente de vídeo sin pasar por el receptor AV, conecte las salidas de audio y vídeo del televisor u otro componente de vídeo directamente a las entradas de audio y vídeo del VCR/DVR. Para más información, consulte los manuales incluidos con el televisor y el VCR/DVR.
- Las señales de vídeo conectadas a las entradas de vídeo compuesto sólo se pueden grabar a través del jack VCR/DVR OUT V. Por lo tanto, si el televisor o VCR/DVR fuente están conectados a una entrada de vídeo compuesto, el VCR/DVR que graba debe conectarse al jack VCR/DVR OUT V. De forma similar, las señales de vídeo conectadas a las entradas S-Video sólo se pueden grabar a través del jack VCR/DVR OUT S.

Conectar el receptor AV—Continúa

Conectar una set-top box para satélite, cable, TDT terrestre u otra fuente de vídeo



Con esta conexión, puede utilizar el receptor de cable o satélite para escuchar sus programas de televisión favoritos a través del receptor AV, lo cual resulta útil si el televisor no dispone de salidas de audio.

Paso 1: Conexiones de vídeo

Seleccione un tipo de conexión de vídeo (**A** o **B**) que coincida con la de la fuente de vídeo y realice la conexión. Debe conectar el receptor AV al televisor con el mismo tipo de conexión.

Paso 2: Conexiones de audio

Seleccione un tipo de conexión de audio (**a**, **b** o **c**) que coincida con la de la fuente de vídeo y realice la conexión.

- Con la conexión **a**, puede escuchar y grabar audio de la fuente de vídeo.
- Para disfrutar de los modos de audición Dolby Digital y DTS, use la **b** o **c**. (Para grabar también, utilice **a** y **b**, o **a** y **c**.)

Conexiones	Receptor AV	Flujo de señal	Fuente de vídeo
A	COMPONENT VIDEO IN 2 (CBL/SAT)	←	Salida de vídeo componente
B	CBL/SAT IN V	←	Salida de vídeo compuesto
a	CBL/SAT IN L/R	←	Salida de audio analógico I/D
b	DIGITAL IN COAXIAL (DVD/BD)	←	Salida digital coaxial
c	DIGITAL IN OPTICAL 1 (CBL/SAT)	←	Salida digital óptico

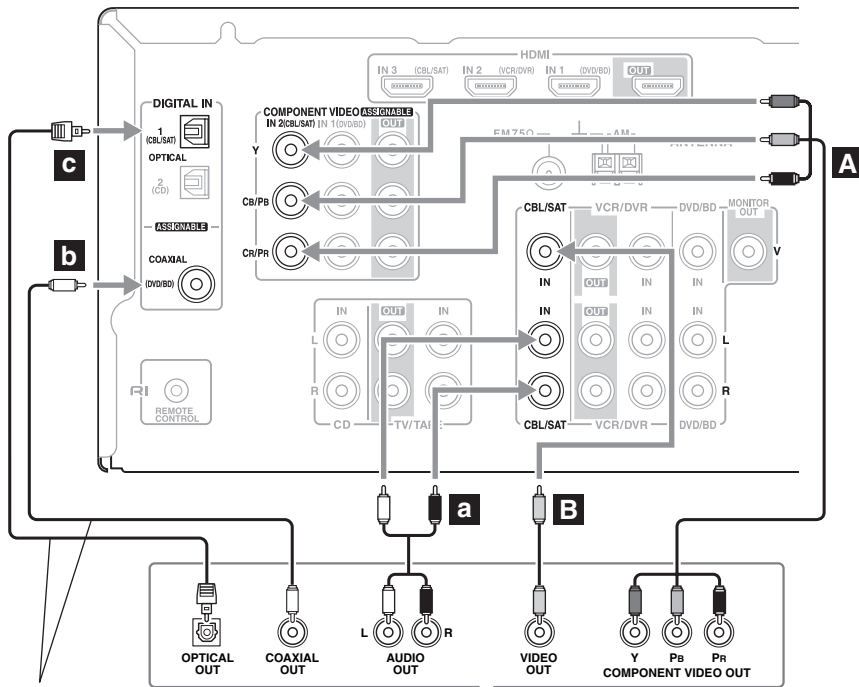

Conecte uno de los dos
Debe asignar la conexión **b**
(consulte la página 36)

Satélite, cable, set-top box, etc.

Conectar el receptor AV—Continúa

Conectar un reproductor de audio portátil

Paso 1: Haga la conexión de audio **a**.

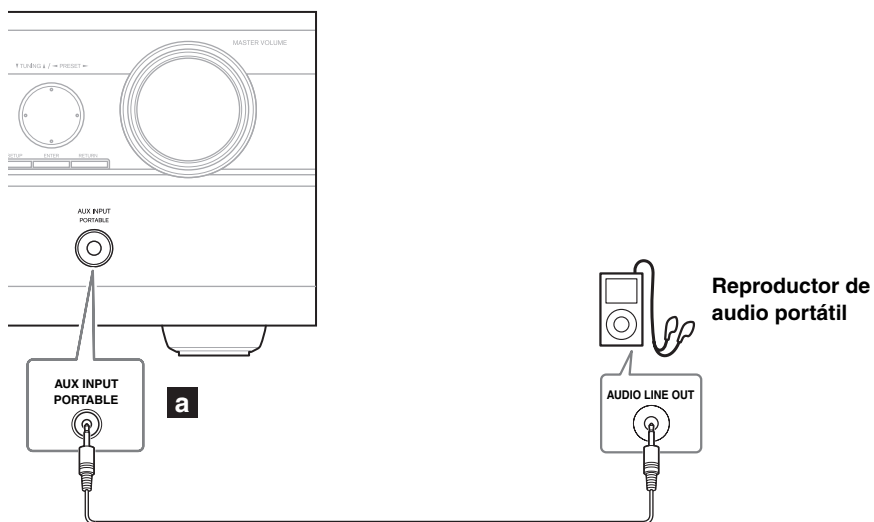

Conexiones	Receptor AV	Flujo de señal	Reproductor de audio portátil
a	AUX INPUT PORTABLE	←	Audio analógico Salida de línea

Conectar un reproductor de CDs o un Giradiscos

■ Reproductor de CDs o Giradiscos (MM) con un preamplificador Phono integrado

Paso 1:

Seleccione una conexión que coincida con el reproductor de CD (**a**, **b** o **c**). Utilice la conexión **a** para un giradiscos con un preamplificador phono integrado.

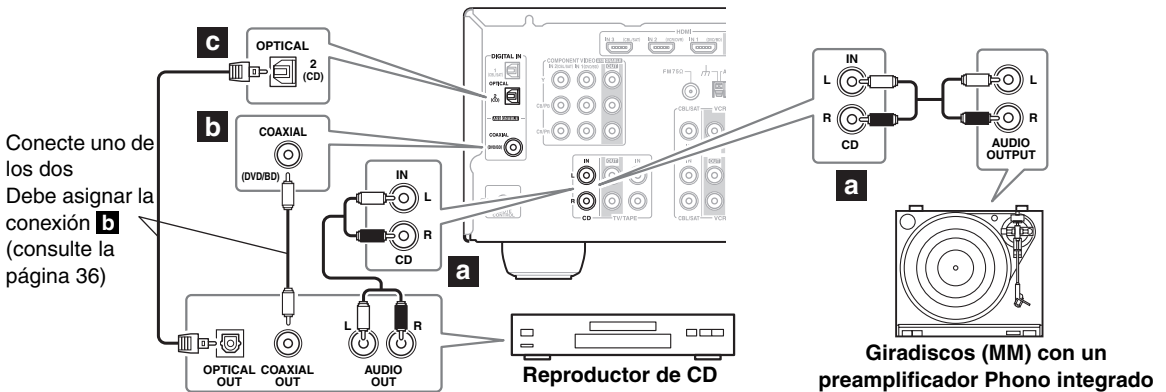

- Con la conexión **a**, puede escuchar y grabar audio del reproductor de CD.
- Para conectar el reproductor de CDs digitalmente, use la conexión **b** o **c**.

Conexiones	Receptor AV	Flujo de señal	CD o giradiscos
a	CD IN L/R	←	Salida de audio analógico I/D
b	DIGITAL IN COAXIAL (DVD/BD)	←	Salida de digital coaxial
c	DIGITAL IN OPTICAL 2 (CD)	←	Salida de digital óptico

■ Giradiscos (MM) sin preamplificador Phono integrado

Es necesario un preamplificador para conectar un giradiscos que no disponga de preamplificador integrado.

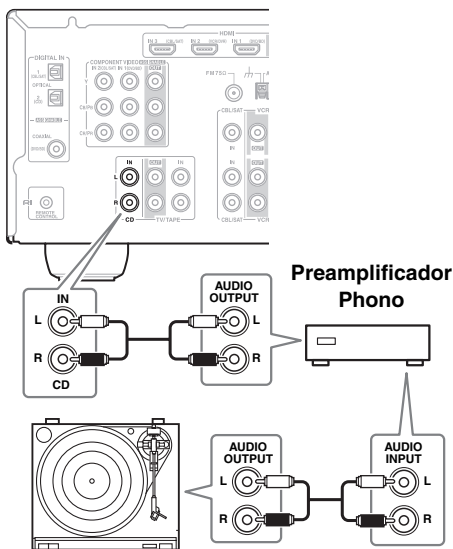

■ Giradiscos con un portaagujas tipo MC ("Moving Coil", bobina móvil)

Son necesarios un amplificador de cabezal MC y un preamplificador phono para conectar un giradiscos con un portaagujas MC ("Moving Coil", de bobina móvil).

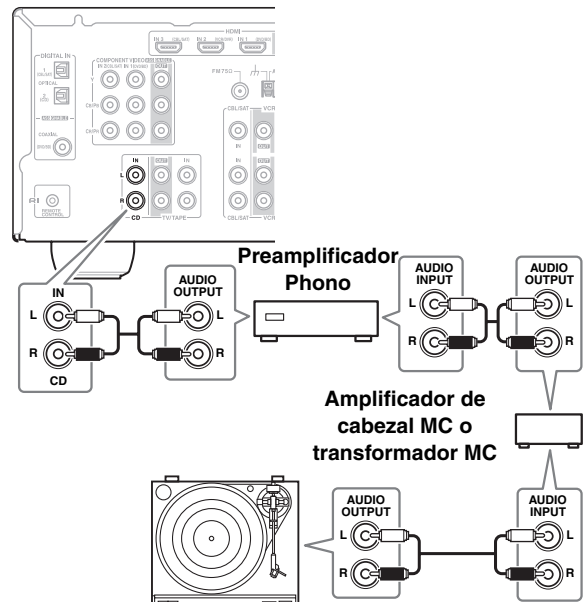

Conectar una pletina de cassette, CDR, MiniDisc o un grabador DAT

Paso 1:

Seleccione un tipo de conexión (**a**, **b** ou **c**) que se adapte al grabador y realice la conexión.

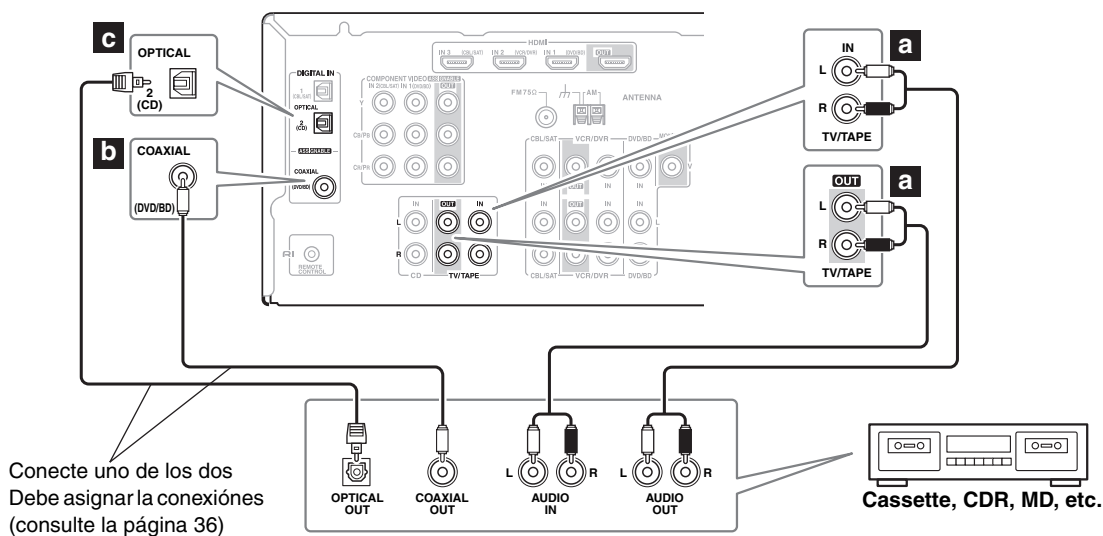

- Con la conexión **a**, puede reproducir y grabar.
- Si desea conectar el grabador digitalmente para reproducir, use conexiones **a** y **b** o **a** y **c**.

Conexiones	Receptor AV	Flujo de señal	Grabador de Cassette/CDR/MD/DAT
a	TV/TAPE IN L/R TV/TAPE OUT L/R	← ⇒	Salida de audio analógico I/D Entrada de audio analógico I/D
b	DIGITAL IN COAXIAL (DVD/BD)	←	Salida digital coaxial
c	DIGITAL IN OPTICAL 2 (CD)	←	Salida digital óptico

Conectar un RI Dock

No todos los modelos de iPod permiten ver vídeo. Para obtener información acerca de qué modelos de iPod son compatibles con el RI Dock, consulte el manual de instrucción del RI Dock.

■ Si el iPod es compatible con vídeo:

Conecte los jacks de salida de audio del RI “Dock” a los jacks CBL/SAT IN o VCR/DVR IN L/R del receptor AV y conecte el jack de salida de vídeo al jack CBL/SAT IN o VCR/DVR IN V del receptor AV.

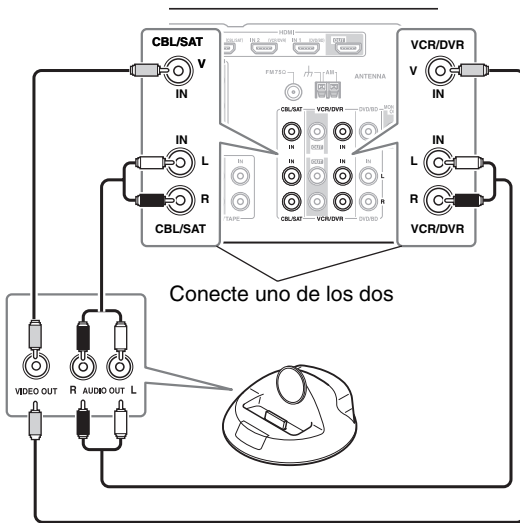

■ Si el iPod no es compatible con vídeo:

Conecte los jacks de salida de audio del RI “Dock” a los jacks TV/TAPE IN L/R del receptor AV.

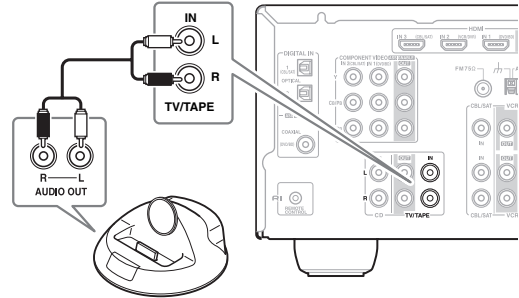

Notas:

- Introduzca el código de control remoto correcto utilizando el controlador remoto del receptor AV por primera vez (consulte la página 61).
- Conecte el RI Dock con un cable **RI** (consulte la página 34).
- Ajuste el conmutador RI MODE del RI Dock a “HDD” o “HDD/DOCK”.
- Ajuste la pantalla de entrada del receptor AV a “DOCK” (consulte la página 37).
- Consulte el manual de instrucciones del RI Dock.

Conectar los Onkyo **RI** componentes

Paso 1: Compruebe que el componente Onkyo esté también conectado al receptor AV con un cable de audio analógico (RCA).

Paso 2: Realizar la **RI** conexión de audio (consulte la ilustración a continuación).

Paso 3: Si está utilizando un componente MD, CDR o RI DOCK, debe cambiar la pantalla de entrada (consulte la página 37).

Con **RI** (Remote Interactive) puede usar las siguientes funciones especiales **RI**:

■ Auto Power On/Standby

Cuando inicia la reproducción en un componente conectado a través de **RI**, si el receptor AV está en Standby, se activará y seleccionará ese componente como fuente de entrada automáticamente. Del mismo modo, cuando el receptor AV está en Standby, todos los componentes conectados a través de **RI** también entrarán en modo Standby.

■ Cambio directo

Cuando se inicia la reproducción en un componente conectado a través de **RI**, el receptor AV selecciona automáticamente el componente como fuente de entrada.

■ Funcionamiento remoto

Puede utilizar el controlador remoto del receptor AV para controlar los otros componentes de Onkyo compatibles con **RI**. Primero debe introducir el código de control remoto adecuado (consulte la página 61). Y recuerde apuntar con el controlador remoto al receptor AV y no al otro componente.

Notas:

- Sólo utilice **RI** cables para conexiones **RI**. Los cables **RI** se entregan con los reproductores Onkyo (DVD, CD, etc.).
- Algunos componentes AV incorporan dos zócalos **RI**, y puede conectar cualquiera de los dos al receptor AV. El otro sirve para conectar componentes compatibles con **RI** adicionales.
- Conecte sólo componentes Onkyo a los jacks **RI**. Si lo conecta a componentes AV de otros fabricantes se puede producir un funcionamiento anómalo.
- Es posible que algunos componentes no permitan todas las funciones del **RI**. Consulte los manuales incluidos con los componentes.

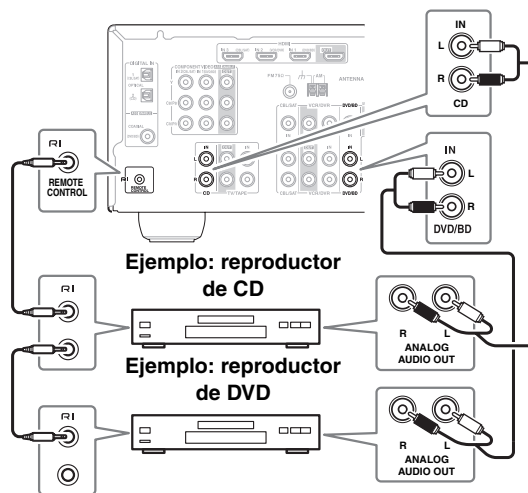

Conectar el cable de alimentación

Notas:

- Antes de conectar el cable de alimentación, conecte todos los altavoces y los componentes de AV.
- Conecte el cable de alimentación del receptor AV a una toma de corriente adecuada.
- Al activar el receptor AV se produce una subida de tensión momentánea que puede interferir en otros equipos eléctricos del mismo circuito. Si esto supone un problema, conecte el receptor AV a otro circuito distinto.

Activar el receptor AV

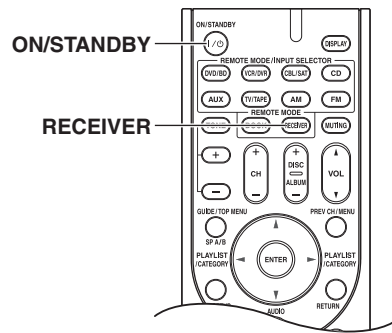
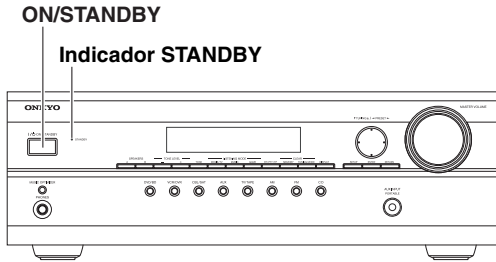

Activación y puesta en reposo (Standby)

Receptor AV

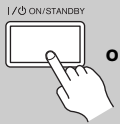

Mando a distancia



En el receptor AV, pulse el botón [ON/STANDBY].

Pulse el botón [RECEIVER] del controlador remoto y a continuación pulse el botón [ON/STANDBY].

El receptor AV se activa, la pantalla se ilumina, y el indicador STANDBY se apaga.

Desactive el receptor AV, pulse el botón [ON/STANDBY] o el botón [ON/STANDBY] del controlador remoto. El receptor AV entrará en modo Standby. Siempre que desactive el receptor AV baje el volumen, para que la próxima vez que lo active no se produzca un ruido estrepitoso.

Empezar a utilizarlo e unos pocos y sencillos pasos

Para garantizar un funcionamiento sin problemas, le indicaremos unos cuantos pasos para ayudarle a configurar el receptor AV antes de usarlo por primera vez. Estos ajustes sólo se deberán realizar una vez.

■ ¿Conectó algún componente a la entrada de vídeo de componentes o a la entrada de audio digital?

Si ha realizado esa conexión, consulte “Configuración de la entrada vídeo componente” en la página 36 o “Configuración de la entrada digital” en la página 36 respectivamente.

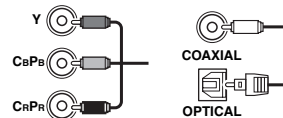

■ ¿Ha conectado un grabador Onkyo de MDs, un grabador de CDs o un RI Dock?

Si ha realizado esa conexión, consulte “Cambiar la visualización de entrada” en la página 37.

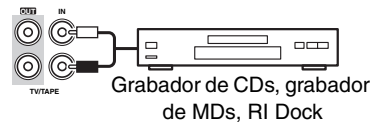

Primera configuración

Configuración del entrada vídeo componente

Si realiza una conexión a una entrada COMPONENT VIDEO IN, debe asignarla a un selector de entrada. Por ejemplo, si conecta el reproductor de DVD/BD a COMPONENT VIDEO IN 2, deberá asignarlo al selector de entrada de DVD/BD.

Selector de entrada	Asignaciones predeterminadas
DVD/BD	IN1
VCR/DVR	-----
CBL/SAT	IN2
AUX	-----
TV/TAPE	-----
CD	-----

1

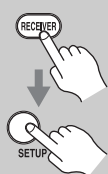

Pulse el botón [RECEIVER] REMOTE MODE seguido del botón [SETUP].

2



Utilice los botones Arriba y Abajo [▲]/[▼] para seleccionar "1.Component" y, a continuación, pulse [ENTER].

3

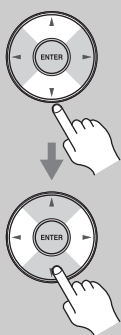

Utilice los botones Arriba y Abajo [▲]/[▼] para seleccionar una selector de entrada y a continuación utilice los botones Izquierda y Derecha [◀]/[▶] para seleccionar:

IN1: Selecciónelo para utilizar el componente de vídeo conectado a COMPONENT VIDEO IN1.

IN2: Selecciónelo para utilizar el componente de vídeo conectado a COMPONENT VIDEO IN2.

-----: Selecciónelo si no utiliza COMPONENT VIDEO OUT.

4



Pulse el botón [SETUP]. Se cierra la configuración.

Nota:

Este procedimiento también puede realizarse en el receptor AV utilizando el botón [SETUP], los botones de flecha y el botón [ENTER].

Configuración de la entrada digital

Para disfrutar de Dolby Digital y DTS, debe conectar el reproductor de DVD/BD al receptor AV mediante una conexión de audio digital (coaxial u óptica).

Éstas son las asignaciones por defecto.

Fuente de entrada	Asignaciones predeterminadas
DVD/BD	COAX
VCR/DVR	-----
CBL/SAT	OPT1
AUX	-----
TV/TAPE	-----
CD	OPT2

Con esta función, puede asignar entradas digitales a fuentes de entrada. Por ejemplo, si conecta el reproductor de DVD/BDs a la entrada DIGITAL IN OPTICAL 1, tendrá que cambiar la fuente de entrada (OPT1) del DVD a OPT1.

Puede cambiar las asignaciones de esta forma.

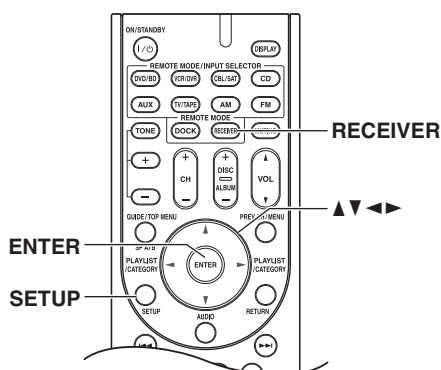

1

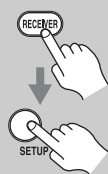

Pulse el botón [RECEIVER] REMOTE MODE seguido del botón [SETUP].

Funcionamiento básico

Funcionamiento básico del receptor AV

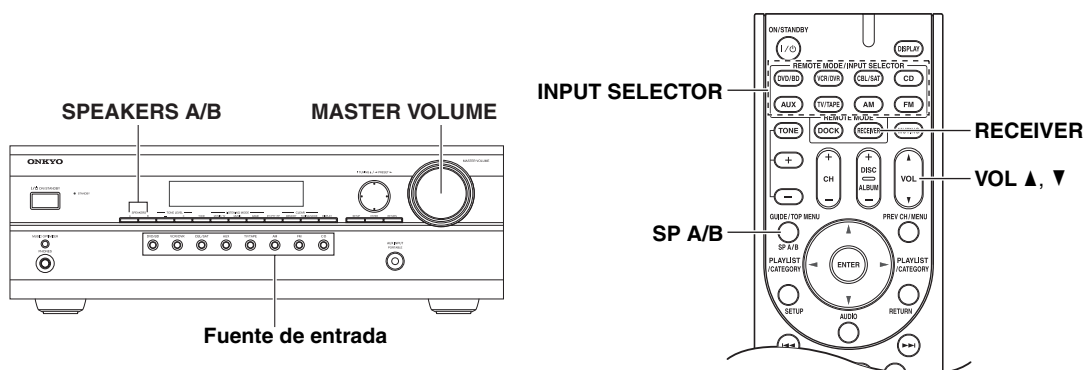

- 1** **Receptor AV** **Mando a distancia**

Utilice los botones del selector de entrada del receptor AV para seleccionar la fuente de entrada.

Para seleccionar una fuente de entrada con el controlador remoto. Pulse el botón [RECEIVER] y, a continuación, pulse los botones INPUT SELECTOR.
- 2** **Receptor AV** **Mando a distancia**

Para activar o desactivar los altavoces SPEAKERS [A] y [B] del receptor AV o utilice el botón [SP A/B] del controlador remoto.

Si pulsa el botón [SP A/B] del controlador remoto recorrerá los siguientes ajustes.

Speaker Set A → Speaker Set A&B → Speaker Set B → Off

↑

¡Fíjese en que cuando el grupo de altavoces B está activado, el grupo de altavoces A queda reducido a la reproducción de 2,1 canales.

Consulte la página 15 para más información acerca de los grupos de altavoces A y B.
- 3**

Inicie la reproducción en el componente fuente.

Para ver un BD, DVD u otra fuente de vídeo, en el televisor, deberá seleccionar la entrada de vídeo que esté conectada al HDMI OUT, COMPONENT VIDEO OUT o MONITOR OUT del receptor AV.

En algunos reproductores de DVD/BDs, es posible que tenga que cambiar los ajustes de la salida de audio digital o HDMI.
- 4** **Receptor AV** **Mando a distancia**

Para ajustar el volumen, utilice el control MASTER VOLUME, o el botón VOL [▲]/[▼] del controlador remoto.

Puesto que el receptor AV está diseñado para equipos “home theaters”, dispone de una amplia gama de volumen para realizar ajustes precisos. El volumen se puede ajustar a Min, 1–79 o Max.

Nota:

El nivel de volumen maestro máximo queda afectado por el nivel de volumen del subwoofer.
- 5**

Seleccione un modo de escucha adecuado y ¡disfrute!

Consulte “Utilizar los modos de audición” en la página 47.

Funcionamiento básico—Continúa

Este capítulo explica las funciones que se pueden utilizar con cualquier fuente de entrada.

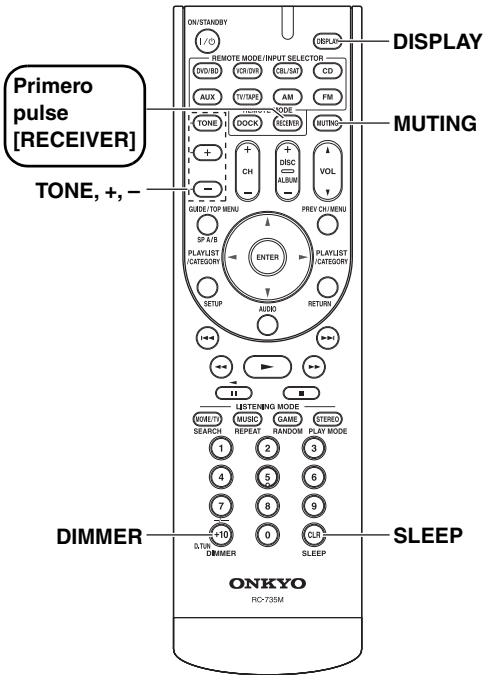

MUSIC OPTIMIZER -, +, TONE DISPLAY

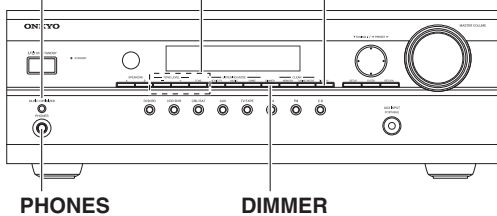

Ajustar el brillo de la pantalla

Puede ajustar el brillo de la pantalla.

Mando a distancia

Pulse el botón [RECEIVER] y a continuación pulse el botón [DIMMER] del controlador remoto repetidamente para seleccionar: oscuro, más oscuro, o brillo normal.

Puede usar el botón [DIMMER] del receptor AV.

Receptor AV

Enmudecer el receptor AV

Puede enmudecer temporalmente la salida del receptor AV.

Pulse el botón [RECEIVER] y a continuación pulse el botón [MUTING] del controlador remoto.

La salida se enmudece y el indicador MUTING parpadea en la pantalla.

Para enmudecer el receptor AV, vuelva a pulsar el botón [MUTING] del controlador remoto, o ajuste el volumen. La salida se enmudece y el indicador MUTING se desactiva.

El enmudecimiento se cancela cuando el receptor AV se ajusta a Standby.

Utilizar el temporizador Sleep

Con el temporizador Sleep puede ajustar el receptor AV para que se desactive automáticamente después de un periodo establecido.

Pulse el botón [RECEIVER] y a continuación pulse el botón [SLEEP] del controlador remoto repetidamente para seleccionar el tiempo sleep requerido.

Puede ajustar el temporizador sleep de 90 a 10 minutos en pasos de 10 minutos.

El indicador SLEEP aparece en la pantalla cuando se ha ajustado el temporizador sleep, tal como se muestra a continuación. El tiempo sleep especificado aparece en la pantalla durante unos 5 segundos, y a continuación vuelve a aparecer la pantalla anterior.

Indicador SLEEP

Para cancelar el temporizador sleep, pulse el botón [SLEEP] repetidamente hasta que desaparezca el indicador SLEEP.

Para comprobar el tiempo sleep restante, pulse el botón [SLEEP]. Tenga en cuenta que si pulsa el botón [SLEEP] mientras se visualiza el tiempo sleep, éste se reducirá en 10 minutos.

Utilizar auriculares

Para escuchar en privado, puede conectar unos auriculares estéreo (conector phone de 1/4") al jack PHONES del receptor AV.

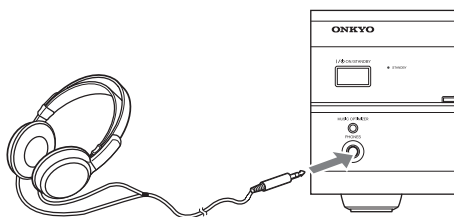

Notas:

- Antes de conectar los auriculares baje siempre el volumen.
- Mientras el conector de los auriculares está insertado en el jack PHONES, los altavoces permanecen desactivados.
- Los grupos de altavoces "A" y "B" se desactivan mientras el conector de los auriculares esté insertado en el jack PHONES.
- Cuando conecte unos auriculares, el modo de audición se ajustará a Estéreo, a menos que ya se haya ajustado a Mono, Estéreo o Directo, en cuyo caso permanecerá igual.

Ajustar Bass y Treble

Puede ajustar los graves o los agudos para los altavoces frontales del grupo de altavoces "A", excepto cuando está seleccionado el modo de audición "Direct".

Receptor AV
TONE

Mando a distancia
TONE

Pulse el botón [TONE] repetidamente para seleccionar "Bass" o "Treble". Utilice los botones TONE [-]/[+] para ajustar.

Consejo: Este procedimiento también puede llevarse a cabo desde el control remoto por medio del botón [AUDIO] (consulte la página 58).

■ Bass

Con esta función puede potenciar o recortar los sonidos de baja frecuencia de los altavoces delanteros desde -10 dB a +10 dB en incrementos de 2 dB.

■ Treble

Con esta función puede potenciar o recortar los sonidos de alta frecuencia de los altavoces delanteros desde -10 dB a +10 dB en incrementos de 2 dB.

Visualizar información de fuente

Puede visualizar información distinta acerca de la fuente de entrada actual de la siguiente manera.

Pulse el botón [RECEIVER] y a continuación pulse el botón [DISPLAY] repetidamente para pasar entre la información disponible.

Nota:

Este procedimiento también puede realizarse en el receptor AV utilizando el botón [DISPLAY].

Generalmente, la siguiente información se puede visualizar.

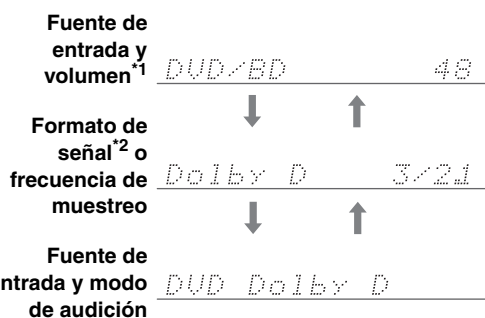

*1 Cuando se utiliza la radio AM o FM, se visualiza la banda, el número de sintonía y la frecuencia.

*2 Si la señal de entrada es analógica o si se utiliza la radio AM, FM, no se visualizará información sobre el formato. Si la señal de entrada es PCM, se visualizará la frecuencia de muestreo. Si la señal de entrada es digital pero no PCM, se visualizará el formato de señal. Esta información se visualiza unos 3 segundos, y a continuación vuelve a aparecer la información visualizada previamente.

Interpretar la información de canal surround

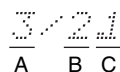

A: El número de canales frontales (frontal izquierdo, frontal derecho y central).

B: El número de canales surround (surround izquierdo y surround derecho).

C: Canal LFE para subwoofer (1 significa sí).

Usar Music Optimizer

La función “Music Optimizer” mejora la calidad de sonido de los archivos de música comprimidos. Utilícela con archivos de música que utilicen una compresión con una cierta pérdida de calidad, como MP3.

MUSIC OPTIMIZER



Para ajustar Music Optimizer a “On” u “Off”, utilice el botón [MUSIC OPTIMIZER] del receptor AV.

- Off:** “Music Optimizer” desactivado (por defecto).
- On:** “Music Optimizer” activado.

Consejo:

Este procedimiento también puede llevarse a cabo desde el control remoto por medio del botón [AUDIO] (consulte la página 59).

Nota:

La función “Music Optimizer” sólo funciona con señales de entrada de audio digitales PCM con una frecuencia de muestreo inferior a 48 kHz y señales de entrada de audio analógicas. “Music Optimizer” se desactiva al seleccionar el modo de audición “Direct”.

Especificar el formato de señal digital

La siguiente tabla muestra los indicadores de pantalla para cada formato de señal digital.

Format	Display
Dolby Digital	D
DTS	
PCM	PCM

Normalmente, el receptor AV detecta automáticamente el formato de las señales de entrada digital. Sin embargo, si percibe alguno de los siguientes problemas al reproducir fuentes PCM o DTS, puede especificar el formato de señal manualmente.

- Si se corta la parte del principio de las pistas de una fuente PCM, pruebe el ajuste “PCM”.
- Si se producen interferencias al avanzar rápido o rebobinar un DTS CD, pruebe el ajuste “DTS”.

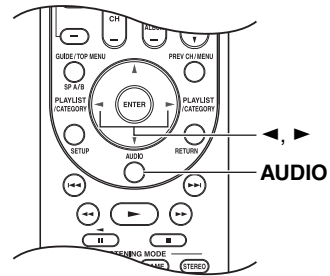

1 Mantenga pulsado el botón [AUDIO] durante unos 8 segundos.



2 Mientras se muestra “Auto” (unos 3 segundos), utilice los botones Izquierda y Derecha [◀]/[▶] para seleccionar: PCM, DTS u Auto.



PCM:
Sólo se oirán las señales de entrada en formato PCM de 2 canales. Si la señal de entrada no es PCM, el indicador PCM parpadeará y no se oirá sonido.

DTS:
Sólo se oirán las señales de entrada en formato DTS. Si la señal de entrada no es DTS, el indicador DTS parpadeará y no se oirá sonido.

Auto (por defecto):
el formato se detecta automáticamente. Si no se presenta ninguna señal de entrada digital, se utilizará la entrada analógica correspondiente.

Escuchar la radio

Configuración del paso de frecuencia AM/FM

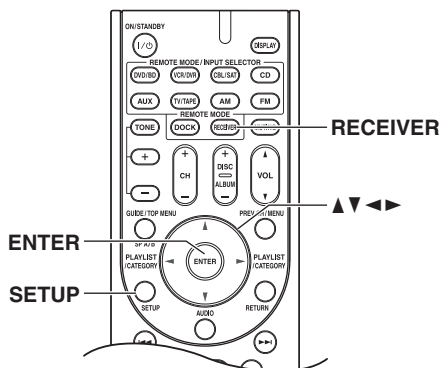

Para que la sintonización AM/FM funcione correctamente, debe especificar el paso de frecuencia AM/FM utilizado en su zona. Al cambiar este ajuste, se borran todas las presintonías de radio.

- 1** Pulse el botón **[RECEIVER]** REMOTE MODE seguido del botón **[SETUP]**.
- 2** Utilice los botones Arriba y Abajo **[▲]/[▼]** para seleccionar "8.Hardware" y, a continuación, pulse **[ENTER]**.
- 3** Utilice los botones Arriba y Abajo **[▲]/[▼]** para seleccionar "FM/AM" y, a continuación, pulse **[ENTER]**.

FM/AM : 50k/ 9k

- 4** Utilice los botones Izquierda y Derecha **[◀]/[▶]** para seleccionar:
200k/10k: Selecciónelo si en su zona se usan incrementos de 200 k/10 k.
50k/9k: Selecciónelo si en su zona se usan incrementos de 50 k/9 k.
- 5** Pulse el botón **[SETUP]**. Se cierra la configuración.

Nota:

Este procedimiento también puede realizarse en el receptor AV utilizando el botón **[SETUP]**, los botones de flecha y el botón **[ENTER]**.

Escuchar emisoras de AM/FM

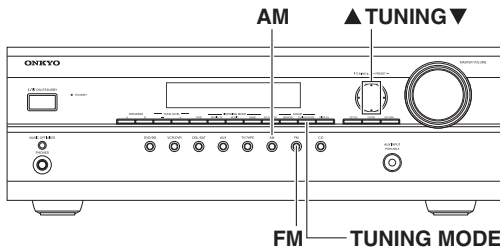

Con el sintonizador integrado puede disfrutar de las emisoras de radio AM y FM. Puede guardar sus emisoras de radio favoritas como presintonías para una selección más rápida.

Utilice el botón de selector de entrada [AM] o [FM] para seleccionar tanto “AM” como “FM”.

En este ejemplo, se ha seleccionado la banda FM.

Banda Frecuencia

FM 87.5 MHz ——— ch

(La visualización en pantalla depende del país.)

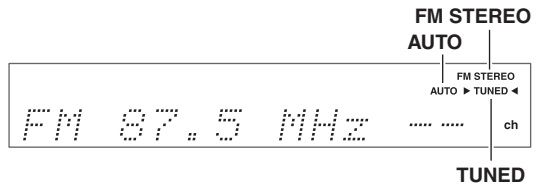

■ Modo Manual Tuning

1

Pulse el botón [TUNING MODE] para que el indicador **AUTO** desaparezca de la pantalla.

2

Pulse y mantenga pulsado el botón **TUNING** arriba o abajo [▲]/[▼].

La frecuencia deja de cambiar cuando deja de pulsar el botón.

Pulse los botones repetidamente para cambiar la frecuencia un intervalo cada vez.

El modelo Norteamérica cambia la frecuencia FM e intervalos de 0,2 MHz, intervalos de 10 kHz para AM. Para los otros modelos, en intervalos de 0,05 MHz para FM e intervalos de 9 kHz (o 10 kHz) para AM. En el modo Manual Tuning, las emisoras FM serán mono.

Sintonizar emisoras FM estéreo débiles

Si la señal de una emisora FM estéreo es débil, puede resultar imposible conseguir una buena recepción. En este caso, cambie al modo Manual Tuning y escuche la emisora en mono.

Nota:

Para sintonizar la radio, también puede utilizar los botones Arriba y Abajo [▲]/[▼] del controlador remoto.

Acceder a emisoras de radio de AM/FM

■ Modo Auto Tuning

1

Pulse el botón [TUNING MODE] para que el indicador **AUTO** aparezca en la pantalla.

2

Pulse el botón **TUNING** arriba o abajo [▲]/[▼].

La búsqueda se detiene cuando se encuentra una emisora.

Cuando se sintoniza una emisora, aparece el indicador **TUNED**. Cuando haya sintonizado una emisora FM estéreo, se visualizará el indicador **FM STEREO**.

Escuchar la radio—Continúa

■ Sintonizar emisoras por frecuencia

Puede sintonizar emisoras AM y FM directamente introduciendo la frecuencia correspondiente.

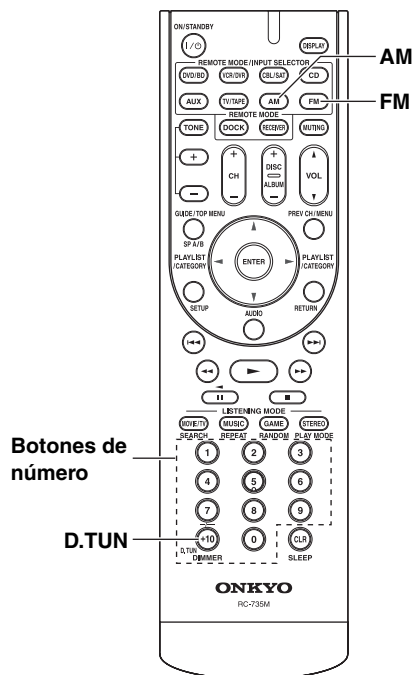

Visualizar información de radio AM/FM

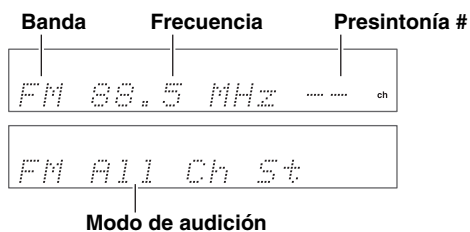
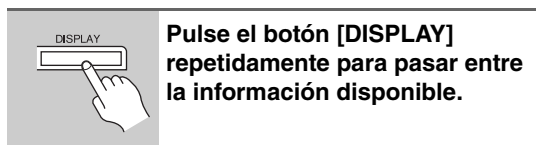
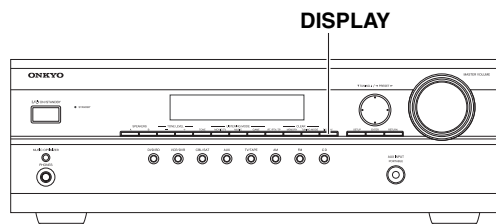

1



Pulse el botón [AM] o [FM] para seleccionar "AM" o "FM", seguido por el botón [D.TUN].



(La visualización en pantalla depende del país.)

2

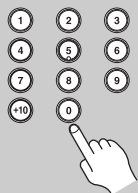

Dispone de 8 segundos, para introducir la frecuencia de la emisora de radio, utilizando los botones de número.

Por ejemplo, para sintonizar 87.5 (FM), pulse 8, 7, 5.

Presintonizar emisoras AM/FM

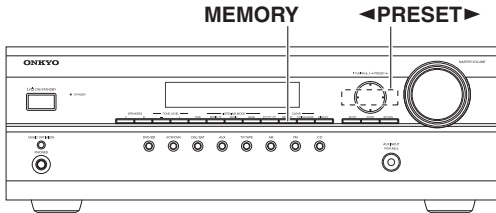

Puede guardar una combinación de hasta 40 de sus emisoras de radio AM/FM favoritas.

1 Sintonice la emisora de AM/FM que desee guardar como presintonía.

2 Pulse el botón [MEMORY]. El número de presintonía parpadea.

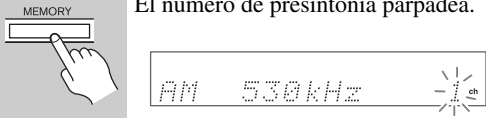

3 Mientras el número de presintonía está parpadeando (unos 8 segundos), utilice los botones PRESET [◀]/[▶] para seleccionar una programación del 1 al 40.

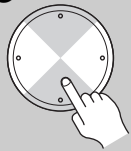

4 Vuelva a pulsar el botón [MEMORY] para guardar la emisora.

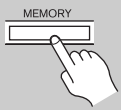

La emisora se guarda y el número de programación deja de parpadear. Repita este procedimiento para todas sus emisoras favoritas.

Eliminar programaciones

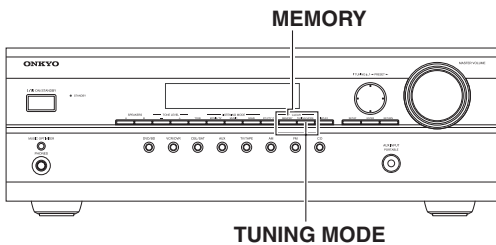

1 Seleccione la programación que desee eliminar. Consulte la sección siguiente.

2 Con el botón [MEMORY] pulsado, pulse el botón [TUNING MODE]. La programación seleccionada se borra y el número desaparece de la pantalla.

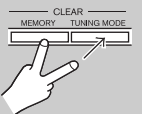

Seleccionar presintonías

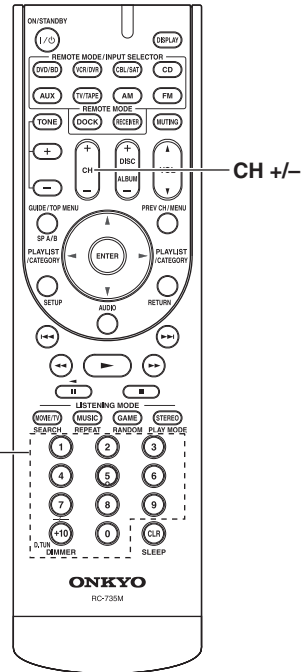
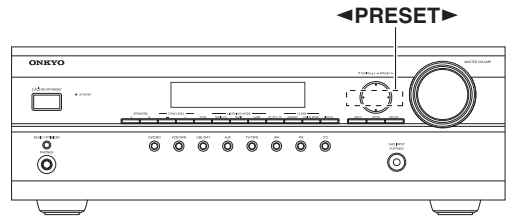

Botones de número

Receptor AV Para seleccionar una presintonía use los botones PRESET [◀]/[▶] o el botón CH [+/-] del controlador remoto.

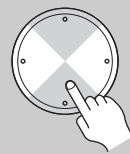

Mando a distancia



También puede utilizar los botones numéricos del controlador remoto para seleccionar directamente la presintonía.



Grabar

Esta sección describe como grabar la fuente de entrada y como grabar audio y vídeo a partir de fuentes separadas.

Notas:

- Los efectos surround producidos por los modos de audición surround y DSP no se podrán grabar.
- Los DVD protegidos contra la copia no se pueden grabar.
- Las fuentes conectadas a una entrada digital no se pueden grabar. Sólo se pueden grabar las entradas analógicas.
- Las señales DTS se grabarán como interferencias, de modo que no pruebe grabaciones analógicas de DTS CDs o LDs.

Grabar la fuente de entrada

Las fuentes de audio pueden grabarse en una grabadora (por ejemplo, una pletina de cassettes, CDR, MD) conectada a el jack TV/TAPE OUT. Las fuentes de vídeo pueden grabarse en una grabadora de vídeo (por ejemplo, un VCR, una grabadora de DVDs) conectada a los jacks VCR/DVR OUT. Para más información acerca de las conexiones, consulte las páginas 21 a 34.

1	Utilice los botones de selector de entrada para seleccionar el componente de audio que desea grabar. Puede escuchar la fuente mientras graba. El mando MASTER VOLUME del receptor AV's no tiene efecto alguno en la grabación.
2	Desde la grabadora, empiece la grabación.
3	Inicie la reproducción desde el componente fuente.

Nota:

Si selecciona otra fuente de entrada mientras graba, se grabará de esa fuente de entrada.

Grabar de fuentes AV diferentes

Puede sobregrabar audio en las grabaciones de vídeo si graba simultáneamente audio y vídeo a partir de dos fuentes separadas. Esto es posible ya que sólo la fuente de audio se activa cuando se selecciona una fuente de entrada de sólo audio, como TV/TAPE o CD, la fuente de vídeo sigue intacta.

En el ejemplo siguiente, el audio del reproductor de CDs conectado a los conectores CD IN, y el vídeo de la cámara de vídeo conectada al conector DVD/BD IN V se graban en el VCR, conectado a su vez al conector VCR/DVR OUT.

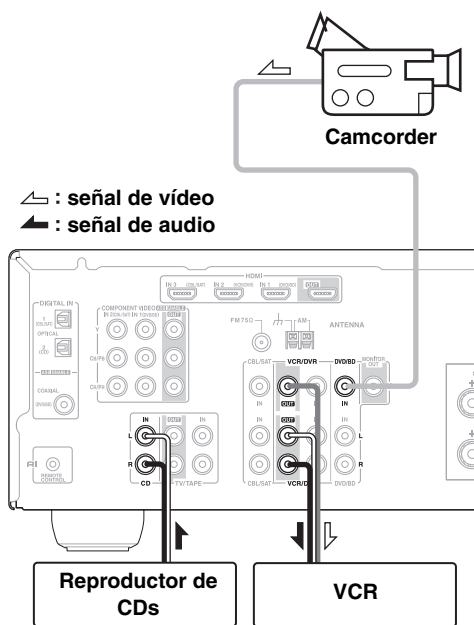

1	Prepare la cámara y el reproductor de CD.
2	Prepare el VCR para grabar.
3	Pulse el botón del selector de entrada [DVD/BD].
4	Pulse el botón del selector de entrada [CD]. De esta forma se selecciona el reproductor de CDs como fuente de audio pero la cámara de vídeo sigue siendo la fuente de vídeo.
5	Inicie la grabación desde el VCR e inicie la reproducción desde la cámara de vídeo y desde el reproductor de CDs. El vídeo de la cámara y el audio del reproductor de CDs se grabarán en el VCR.

Utilizar los modos de audición

Seleccionar los modos de audición

Para una descripción de cada uno de los modos de audición, consulte “Acerca de los modos de audición” en la página 51.

- Los modos de audición Dolby Digital y DTS sólo se pueden seleccionar si el reproductor de DVD/BD está conectado al receptor AV con una conexión de audio digital (OPTICAL o COAXIAL).
- Los modos de audición que puede seleccionar dependen del formato de la señal de entrada. Para comprobar el formato, consulte la sección “Visualizar información de fuente” en la página 40.
- Con si ha conectado unos auriculares, sólo puede seleccionar el modo de audición “Mono”, “Direct” o “Stereo”.

Utilizar el receptor AV

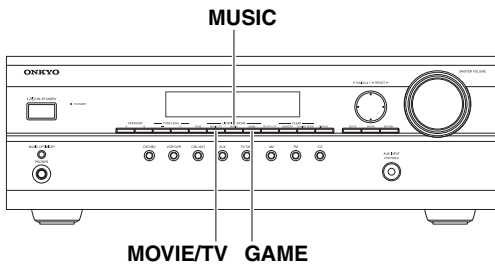

■ Botón [MOVIE/TV]

Este botón selecciona los modos de audición diseñados para utilizarlos con películas y TV.

■ Botón [MUSIC]

Este botón selecciona los modos de audición diseñados para utilizarlos con música.

■ Botón [GAME]

Este botón selecciona los modos de audición diseñados para utilizarlos con videojuegos.

Utilizar el controlador remoto

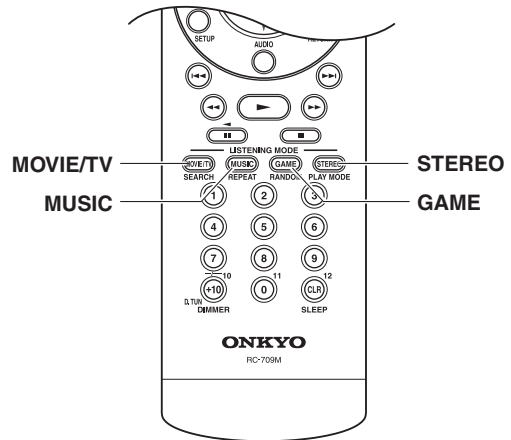

■ Botón [MOVIE/TV]

Este botón selecciona los modos de audición diseñados para utilizarlos con películas y TV.

■ Botón [MUSIC]

Este botón selecciona los modos de audición diseñados para utilizarlos con música.

■ Botón [GAME]

Este botón selecciona los modos de audición diseñados para utilizarlos con videojuegos.

■ Botón [STEREO]

Este botón selecciona el modo de audición Stereo y el modo de audición All Channel Stereo.

Modos de audición disponibles para cada formato de origen

La ilustración Disposición de los altavoces muestra qué altavoces están ajustados como activos en el ajuste de “Sp Config” (consulte la página 52).

La ilustración del botón LISTENING MODE muestra que pueden seleccionarse modos de audición.

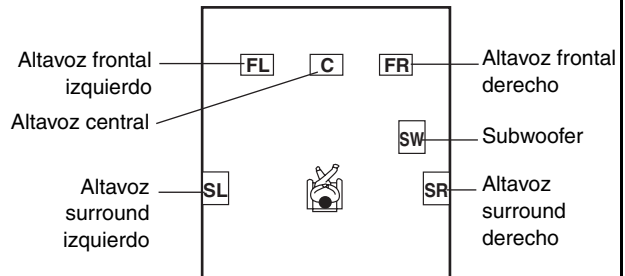

C : activo en el ajuste “Sp Config”
C : inactivo en el ajuste “Sp Config”

Fuentes Mono/Multiplex











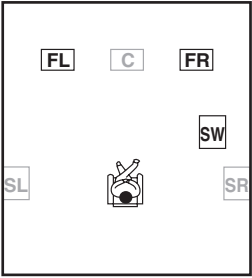
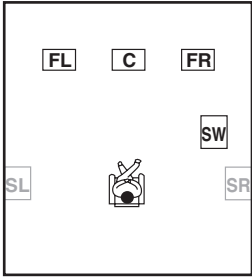
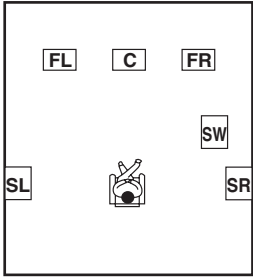









✓: Modos de audición disponibles

Modo de audición	Botón	Disposición de los altavoces		
Direct		✓	✓	✓
Stereo		✓	✓	✓
Mono		✓	✓	✓
Orchestra				✓
Unplugged				✓
Studio-Mix				✓
TV Logic				✓
Game-RPG				✓
Game-Action				✓
Game-Rock				✓
Game-Sports				✓
AllChStereo			✓	✓
FullMono			✓	✓
T-D (Theater-dimensional)		✓	✓	✓

Utilizar los modos de audición—Continúa

Fuente estéreo

✓: Modos de audición disponibles

Modo de audición	Botón	Disposición de los altavoces		
				
Direct		✓	✓	✓
Stereo		✓	✓	✓
Mono		✓	✓	✓
PLII Movie			✓	✓
PLII Music			✓	✓
PLII Game			✓	✓
Neo:6 Cinema			✓	✓
Neo:6 Music			✓	✓
Orchestra				✓
Unplugged				✓
Studio-Mix				✓
TV Logic				✓
Game-RPG				✓
Game-Action				✓
Game-Rock				✓
Game-Sports				✓
AllChStereo			✓	✓
FullMono			✓	✓
T-D (Theater-dimensional)		✓	✓	✓

Utilizar los modos de audición—Continúa

Fuentes multicanal

✓: Modos de audición disponibles

Modo de audición	Botón	Disposición de los altavoces		
Direct		✓	✓	✓
Stereo		✓	✓	✓
Mono		✓	✓	✓
Dolby Digital/ DTS/ DTS 96/24			✓	✓
Orchestra				✓
Unplugged				✓
Studio-Mix				✓
TV Logic				✓
Game-RPG				✓
Game-Action				✓
Game-Rock				✓
Game-Sports				✓
AllChStereo	 		✓	✓
FullMono			✓	✓
T-D (Theater- dimensional)		✓	✓	✓

Acerca de los modos de audición

Los modos de audición del receptor AV pueden transformar la sala de audición en un cine o un auditorio, con un sonido envolvente de alta fidelidad sorprendente.

Direct

En este modo, el sonido de la fuente de entrada se emite directamente con un procesamiento mínimo y una reproducción de alta fidelidad. Todos los canales de audio de la fuente se emiten tal cual.

Stereo

El sonido se emite por los altavoces izquierdo y derecho y por el subwoofer.

Mono

Utilice este modo cuando vea una película antigua con una banda sonora en mono, o con las bandas sonoras extranjeras grabadas en los canales izquierdo y derecho de algunas películas. También se puede usar con DVD u otras fuentes que contienen audio multiplexado, como los DVD para karaoke.

Dolby Pro Logic II

- **Dolby Pro Logic II Movie**

Utilice este modo con DVDs y vídeos que incorporen el logotipo Dolby Surround, o con programas de TV emitidos en Dolby Surround. También puede utilizar este modo con películas o programas de TV en estéreo, y el receptor AV creará una mezcla surround 5,1 desde el estéreo de dos canales.

- **Dolby Pro Logic II Music**

Utilice este modo para añadir surround 5,1 a fuentes estéreo, como CDs y DVDs musicales.

- **Dolby Pro Logic II Game**

Use este modo al reproducir discos de juegos.

Dolby Digital

Utilice este modo con DVD que llevan el logotipo Dolby Digital, y los programas de televisión en Dolby Digital. Este es el formato de sonido envolvente digital más común, y le situará justo en el centro de la acción, como si estuviera en una sala de cine o un auditorio.

DTS

El formato de sonido envolvente digital DTS admite hasta 5,1 canales discretos y utiliza menor compresión durante la reproducción de alta fidelidad. Utilícelo con DVD y CD que llevan el logotipo DTS.

DTS 96/24

Este modo se utiliza con fuentes DTS 96/24. Es DTS de alta resolución con una frecuencia de muestreo de 96 kHz y una resolución de 24 bits que proporciona mayor fidelidad. Utilícelo con DVD que llevan el logotipo DTS 96/24.

DTS Neo:6

Este modo expande cualquier fuente de 2 canales para la reproducción hasta 5,1 canal. Utiliza cinco canales de descodificación de matriz de ancho de banda completo para el material codificado en matriz, ofreciendo una experiencia de sonido surround muy natural y sin fisuras, que envuelve por completo al oyente.

- **Neo:6 Cinema**

Utilice este modo con cualquier película estéreo (p.e., TV, DVD, VHS).

- **Neo:6 Music**

Utilice este modo con cualquier fuente de música estéreo (p.e., CD, radio, cassette, TV, VHS, DVD).

Modos DSP originales de Onkyo

Orchestra

Adecuado para música clásica u ópera, este modo enfatiza los canales envolventes para dar mayor amplitud a la imagen estéreo y simula la reverberación natural de un auditorio grande.

Unplugged

Adecuado para los sonidos instrumentales acústicos, vocales, y para la música jazz, este modo enfatiza la imagen estéreo frontal y da la impresión de encontrarse justo delante del escenario.

Studio-Mix

Adecuado para música rock o pop, escuchando música en este modo se crea un campo de sonido vivo con una potente imagen acústica, con la sensación de encontrarse en un club o en un concierto de rock.

TV Logic

Este modo añade acústica realista a los programas de televisión producidos en un estudio de TV, añade efectos envolventes a todo el sonido y da más claridad a las voces.

Game-RPG

Utilice este modo cuando reproduzca discos de juegos de rol.

Game-Action

Utilice este modo cuando reproduzca discos de juegos de acción.

Game-Rock

Utilice este modo cuando reproduzca discos de juegos de rock.

Game-Sports

Utilice este modo cuando reproduzca discos de juegos de deportes.

All Ch Stereo

Ideal para la música de fondo, este modo llena toda el área de audición con sonido estéreo procedente de los altavoces frontales y surround.

Full Mono

En este modo, todos los altavoces emiten el mismo sonido en mono, por lo que oírás el mismo sonido independientemente de la posición en la que se encuentre.

T-D (Theater-Dimensional)

Con este modo, puede disfrutar de un sonido envolvente virtual de 5,1 canales, aunque sólo tenga dos o tres altavoces. Esto funciona controlando la forma en que los sonidos llegan a oído izquierdo y derecho del oyente. Puede que no se obtengan buenos resultados si hay demasiada reverberación, por lo que es aconsejable utilizar este modo en un ambiente que tenga muy poca (o ninguna) reverberación natural.

Configuración avanzada

Procedimientos comunes en el menú de configuración

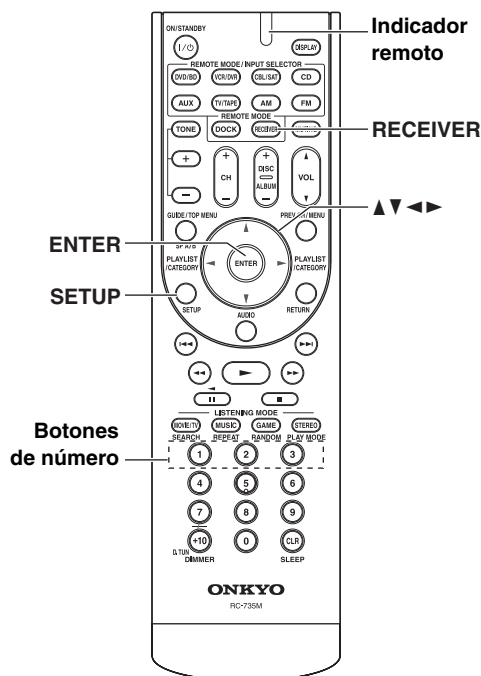

- 1** Pulse el botón [RECEIVER] seguido del botón [SETUP].
- 2** Utilice los botones Arriba y Abajo [▲]/[▼] para seleccionar la función y, a continuación, pulse el botón [ENTER].
- 3** Utilice los botones Arriba y Abajo [▲]/[▼] para seleccionar el ajuste y, a continuación, los botones Izquierda y Derecha [◀]/[▶] para ajustarlo.
- 4** Cuando haya terminado, pulse el botón [SETUP].
La configuración se cierra.

Nota:

Este procedimiento puede realizarse también en el receptor AV utilizando el botón [SETUP], los botones de flecha y el botón [ENTER].

Configuración del altavoz

En esta sección se explica cómo examinar los ajustes del altavoz y cómo ajustarlos manualmente.

3. Sp Config (Configuración de altavoz)

En esta sección se explica cómo especificar qué altavoces están conectados, así como sus tamaños.

Para altavoces con un diámetro cónico superior a 16 cm, especifique **Large** (banda completa). Si tienen un diámetro inferior, especifique **Small** (inversión por defecto 120 Hz).

La frecuencia de inversión se puede cambiar en la página 53.

Nota:

Los ajustes de Speaker Configuration, Frecuencia de inversión y Double Bass sólo deben cambiarse si no se están usando los altavoces de este paquete. Estos ajustes no se pueden cambiar si hay conectados unos auriculares, o si está activo el grupo de altavoces B.



Diámetro

Subwoofer	Yes: Selecciónelo si hay conectado un subwoofer (por defecto). No: Selecciónelo si no hay un conectado ningún subwoofer.
Front^{*1}	Small: Selecciónelo si los altavoces frontales son pequeños (por defecto). Large: Selecciónelo si los altavoces frontales son grandes.
Center^{*2}	Small: Selecciónelo si el altavoz central es pequeño (por defecto). Large: Selecciónelo si el altavoz central es grande. None: Selecciónelo si no hay conectado ningún altavoz central.
Surround^{*2}	Small: Selecciónelo si los altavoces surround son onectados. Large: Selecciónelo si los altavoces surround son grandes. None: Selecciónelo si ninguno de los altavoces surround está conectado.

*1 Si se ajusta el ajuste "Subwoofer" en "No", este ajuste se fija en "Large" y no aparece.

*2 Si se ajusta el ajuste "Front" en "Small", no se puede seleccionar la opción "Large".

Crossover (Frecuencia de inversión)

Este ajuste solamente se aplica a los altavoces especificados como “*Small*” en “3. Sp Config” en la página 52. Para obtener el mejor rendimiento de bajos del sistema de altavoces, debe ajustar la frecuencia de inversión de acuerdo con el tamaño y la respuesta de frecuencia de los altavoces.

Para elegir la frecuencia de inversión, utilice el diámetro del altavoz menor del sistema.

Diámetro cónico del altavoz	Frecuencia de inversión
Más de 20 cm	40/50/60 Hz*
16–20 cm	80 Hz
13–16 cm	100 Hz
9–13 cm	120 Hz (por defecto)
Menos de 9 cm	150/200 Hz*

* Elija el ajuste adecuado para el altavoz.

Notas:

- Para realizar un ajuste más preciso, busque la respuesta de frecuencia en los manuales que se suministran con los altavoces y realice el ajuste en consecuencia.
- Elija una frecuencia de inversión mayor si desea obtener más sonido del subwoofer.

Double Bass

Con la función Double Bass, puede realzar la salida de bajo alimentando los sonidos de bajo de los canales frontales izquierdo, derecho y central al subwoofer. Esta función sólo puede ajustarse si el ajuste “Subwoofer” está ajustado a “Yes”, y el ajuste “Front” está ajustado a “Large” en “3. Sp Config” en la página 52.

On: Función Double Bass activada. El bajo de los canales frontales izquierdo y derecho también se entrega de forma simultánea al subwoofer (por defecto).

Off: Función Double Bass desactivada.

4. Sp Distance (Distancia de los altavoces)

Con estos ajustes, puede especificar la distancia desde cada altavoz hasta la posición de audición.

Mida y anote la distancia de cada altavoz a la posición de audición.

Notas:

- No se puede seleccionar los altavoces ajustados a “No” o “None” en “3. Sp Config” (página 52).
- El ajuste de distancia de los altavoces no se puede cambiar si hay conectados unos auriculares, o si está activado el grupo de altavoces B.
- Las distancias “Center” y “Subwoofer” pueden ajustarse hasta 1,5 m más o menos que la distancia “Left”. Por ejemplo, si la distancia “Left” se ajusta en 6 m, las distancias “Center” y “Subwoofer” pueden ajustarse entre 4,5 y 7,5 m.
- Las distancias “Surround” pueden ajustarse hasta 1,5 m más o 4,5 m menos que la distancia “Left”. Por ejemplo, si la distancia “Left” se ajusta a 6 m, las distancias “SurrRight” y “SurrLeft” pueden ajustarse entre 1,5 y 7,5 m.

Unit **feet:** Las distancias pueden ajustarse en pies. Intervalo: 1 a 30 pies en intervalos de 1 pie.
meters: Las distancias pueden ajustarse en metros. Intervalo: 0,3 a 9 metros en intervalos de 0,3 metros.

Front, Center, SurrRight, SurrLeft, Subwoofer

Especifique la distancia desde cada altavoz hasta la posición de audición.

5. Level Cal (Calibrado de niveles de los altavoces)

Puede ajustar el nivel de volumen de cada altavoz de modo que todos los altavoces se oigan por igual en la posición de audición. El altavoz delantero izquierdo emite un tono de prueba de interferencia pink.

Notas:

- Los altavoces ajustados en “No” o “None” en “3. Sp Config” (página 52) no emiten el tono de prueba.
- Los niveles de los altavoces no se pueden ajustar si hay conectados unos auriculares, si está activo el grupo de altavoces B o si el receptor AV está enmudecido.

Left, Center, Right, SurrRight, SurrLeft, Subwoofer

Los niveles pueden ajustarse de -12 a $+12$ dB en intervalos de 1 dB (-15 a $+12$ dB para el subwoofer).

6. Equalizer (Ajustes del ecualizador)

Aquí puede ajustar el tono de cada altavoz individual. Para ajustar el volumen de los altavoces individuales, consulte la página 54.

Notas:

- Mientras está seleccionado el modo de audición Direct, los ajustes del ecualizador no producen efecto.
- El ajuste del ecualizador no se puede cambiar si hay conectados unos auriculares, o si está activado el grupo de altavoces B.

EQ **Audyssey:** El entorno de audición se ecualiza mediante Audyssey EQ™. “Dynamic EQ” y “Dyn Vol” pasan a estar disponibles (página 56).

Off: Sonido desactivado, no se aplica ecualización (por defecto).

Funciones de ajuste de audio

Con los ajustes y las funciones de ajuste de audio, puede ajustar el sonido y los modos de audición como desee.

7. Audio Adjust

Ajustes Multiplex/Mono

Input (Mux) **Main:** Se envía el canal principal (por defecto).
 Sub: Se envía el subcanal.
 M/S: Se envía tanto el canal principal como los subcanales.

Este ajuste determina el canal que se envía desde una fuente multiplex estéreo. Utilícelo para seleccionar canales de audio o idiomas con fuentes multiplex, emisiones televisivas multilingües, etc.

Input (Mono) **L+R:** Se envía tanto el canal izquierdo como el derecho (por defecto).
 L: Solamente se envía el canal izquierdo.
 R: Solamente se envía el canal derecho.

Este ajuste determina el canal que se envía cuando se utiliza el modo de audición Mono con una fuente estéreo.

Ajustes de PLII/Neo:6

Estos ajustes se aplican solamente a fuentes estéreo de 2 canales.

Panorama **On:** Función Panorama activada.
 Off: Función Panorama desactivada (por defecto).

Con este ajuste, puede ampliar la anchura de la imagen estéreo frontal al utilizar el modo de audición Dolby Pro Logic II Music.

Dimension **-3 a +3 (por defecto: 0)**

Con este ajuste, puede desplazar el campo de sonido hacia delante o hacia atrás al utilizar el modo de audición Dolby Pro Logic II Music. Los valores más altos desplazan el campo de sonido hacia atrás. Los valores más bajos lo desplazan hacia adelante.

Si la imagen estéreo resulta demasiado ancha, o si hay demasiado sonido surround, desplace el campo de sonido hacia delante para mejorar el equilibrio. Al contrario, si la imagen estéreo parece que está en mono, o no hay suficiente sonido surround, desplácela hacia atrás.

Center Width **0 a 7 (por defecto: 3)**

Con este ajuste, puede ajustar la amplitud del sonido desde el altavoz central al utilizar el modo de audición Dolby Pro Logic II Music. Normalmente, si utiliza un altavoz central, solamente el altavoz central enviará el sonido del canal central. (Si no utiliza ningún altavoz central, el sonido del canal central se distribuirá a los altavoces frontales izquierdo y derecho para crear un centro fantasma). Este ajuste controla la mezcla frontal izquierda, derecha y central, permitiéndole ajustar el peso del sonido del canal central.

Center Image **0 a 5 (por defecto: 2)**

El modo de audición DTS Neo:6 Music crea sonido surround de 6 canales desde fuentes de 2 canales estéreo. Con este ajuste, puede especificar en cuánto se atenúa la salida del canal frontal izquierdo y derecho para poder crear el canal central.

Se ajusta un valor de [0] en el medio para oír un sonido. El sonido se difunde a la izquierda y a la derecha (el exterior), para hacer que el valor ajustado sea grande. Haga el ajuste a su gusto.

Ajustes de Audyssey

Audyssey EQ™ se basa en la misma tecnología central que Audyssey MultEQ®, que se utiliza para la corrección automática de la acústica de la sala. Audyssey EQ utiliza filtros de dominio de tiempo para corregir los problemas derivados de los altavoces y las cajas, y está calibrado para ocuparse de los problemas acústicos en un entorno de audición típico. Los filtros Audyssey EQ del HT-R370 están optimizados específicamente para el paquete de altavoces Onkyo HTP-370, y no deben utilizarse con otros altavoces.

Dynamic EQ **Off:** Audyssey Dynamic EQ™ desactivado (por defecto).
On: Audyssey Dynamic EQ activado.

Con el ecualizador dinámico Audyssey, puede disfrutar de un fantástico sonido incluso al escuchar a bajo volumen.

Audyssey Dynamic EQ resuelve el problema del deterioro de la calidad del sonido al reducir el volumen, ya que tiene en cuenta la percepción humana y la acústica de la sala. Para ello, selecciona la respuesta de frecuencia correcta y los niveles de volumen surround de manera continua, de forma que el contenido suene de la misma forma en la que se creó a cualquier nivel de volumen, y no sólo al nivel de referencia.

Notas:

- Audyssey Dynamic EQ permite mantener el equilibrio correcto de octava a octava a cualquier nivel de volumen de acuerdo con los altavoces preajustados.
- Para grabar con el sonido adecuado, Audyssey EQ se desactiva automáticamente durante las grabaciones. Una vez finalizada la grabación, Audyssey EQ y Audyssey Dynamic EQ reanudan su funcionamiento previamente ajustado.
- Audyssey Dynamic EQ solamente se puede ajustar cuando “6. Equalizer”, en la página 54, está ajustado en “Audyssey”.
- En “Off”, “Dyn Vol” pasa al estado “Off”.

Dyn Vol (Volumen dinámico)

Off: Audyssey Dynamic Volume™ desactivado.
Light: Se activa el modo Light Compression.
Medium: Se activa el modo Medium Compression.
Heavy: Se activa el modo Heavy Compression. Este ajuste es el que más afecta al volumen, haciendo que todos los sonidos tengan la misma intensidad.

Notas:

- En lugar de “Off”, “Dynamic EQ” pasa al estado “On”, y el ajuste “6. Equalizer” (página 54) pasa a ser “Audyssey”.
- “Dynamic Volume” se activa cuando el ecualizador está ajustado a “On”. En consecuencia, se fuerza el estado “Off” si “Dynamic EQ” pasa a “Off”.

Si se establece Audyssey Dynamic EQ en “On”, podrá utilizarse Audyssey Dynamic Volume.

Acerca de Audyssey Dynamic EQ

Audyssey Dynamic EQ soluciona el problema del deterioro de la calidad de sonido cuando se reduce el volumen, teniendo en cuenta la percepción humana y la acústica de la sala. Dynamic EQ selecciona la respuesta de frecuencia y los niveles de surround correctos en cada momento y en cualquier ajuste de volumen seleccionado por el usuario. El resultado es una respuesta de graves, un balance de tono y una impresión de sonido envolvente que permanecen constantes a pesar de los cambios en el volumen. Dynamic EQ combina información de los niveles de las fuentes entrantes con los niveles de sonido de salida reales de la sala, un requisito previo para ofrecer una solución de corrección de la sonoridad. Audyssey Dynamic EQ actúa conjuntamente con Audyssey EQ para ofrecer un sonido perfectamente equilibrado para cada oyente en cualquier nivel de volumen.

Acerca de Audyssey Dynamic Volume

Audyssey Dynamic Volume resuelve el problema de las grandes variaciones de volumen entre los programas de televisión, los anuncios y también entre los cambios de volumen bajo a alto o viceversa en las películas. Dynamic Volume observa el ajuste de volumen preferido por el usuario y, a continuación, controla cómo es percibido el volumen del material de los programas por los oyentes en tiempo real para decidir si es necesario o no el ajuste. Cuando es necesario, Dynamic Volume efectúa los ajustes rápidos o graduales requeridos para mantener el nivel de volumen de reproducción deseado, optimizando al mismo tiempo el rango dinámico. Audyssey Dynamic EQ se integra en Dynamic Volume para que el volumen de la reproducción se ajuste automáticamente y la respuesta de graves, el balance del tono, la impresión de sonido envolvente surround y la nitidez de los diálogos percibidos permanezcan invariables a la hora de ver películas, cambiar de canales de televisión o cambiar de contenidos de sonido estéreo a surround.

Ajuste de T-D (Theater-Dimensional)

LstnAngl (Ángulo de audición)

Wide: Selecciónelo si el ángulo de audición es de 40 grados (por defecto).

Narrow: Selecciónelo si el ángulo de audición es de 20 grados.

Con este ajuste, puede optimizar el modo de audición Theater-Dimensional, especificando los ángulos de los altavoces frontales izquierdo y derecho relativos a la posición de audición. Lo ideal es que los altavoces frontales izquierdo y derecho estén a la misma distancia de la posición de audición y en un ángulo próximo a uno de los dos ajustes disponibles.

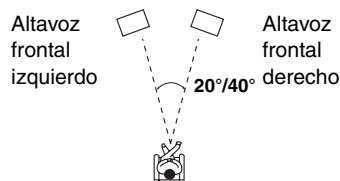

Configuración del hardware

Esta sección explica los elementos del menú hardware.

8. Hardware

Remote ID

Cuando se utiliza varios componentes Onkyo en la misma habitación, existe la posibilidad de que sus códigos de ID remotos se solapen. Para diferenciar el receptor AV de otros componentes, puede cambiar su ID remota de 1, el valor por defecto, a 2 o 3.

Remote ID 1, 2, 3

Nota:

Si cambiar la ID remota del receptor AV, asegúrese de introducir la misma ID (vea más adelante); de lo contrario, no podrá utilizar el controlador remoto para controlarlo.

Cambiar la ID del controlador remoto

- 1** Mientras mantiene pulsado el botón [RECEIVER], pulse y mantenga pulsado el botón [SETUP] hasta que se ilumine el indicador Remoto (unos 3 segundos).
- 2** Utilice los botones numéricos para entrar la ID 1, 2 o 3. El indicador Remoto parpadea dos veces.

Tuner

FM/AM

Consulte “Configuración del paso de frecuencia AM/FM” en la página 42.

Utilizar los ajustes de audio

Puede cambiar varios ajustes de audio pulsando el botón [AUDIO].

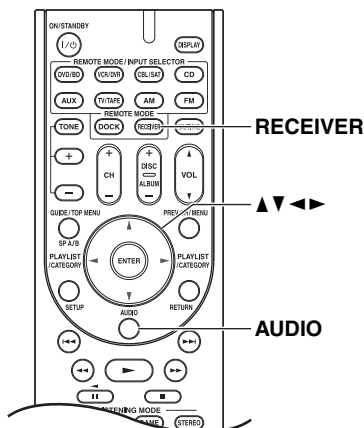

- 1** Pulse el botón [RECEIVER] seguido del botón [AUDIO].
- 2** Utilice los botones Arriba y Abajo [▲]/[▼] para seleccionar un elemento.
- 3** Utilice los botones Izquierda y Derecha [◀]/[▶] para cambiar el ajuste. Repita este paso para los otros ajustes.

Ajustes de control de tono

Puede ajustar los bajos y los agudos para los altavoces frontales, excepto cuando está seleccionado el modo de audición Direct.

Notas:

- Para omitir los circuitos de tonos bajos y agudos, seleccione el modo de audición Direct.
- Este procedimiento también puede realizarse en el receptor AV utilizando los botones [TONE], [-] y [+].

Bass -10 dB a +10 dB en intervalos de 2 dB (por defecto: 0 dB)

Treble -10 dB a +10 dB en intervalos de 2 dB (por defecto: 0 dB)

Función Late Night

Con la función Late Night puede reducir el rango dinámico del material Dolby Digital de manera que puede oír las partes de volumen más bajo incluso cuando escucha a bajos niveles de volumen, ideal para ver películas a altas horas de la noche sin molestar a nadie.

Notas:

- La función Late Night se puede utilizar solamente cuando la fuente de entrada es Dolby Digital.
- El efecto de la función Late Night depende del material que esté reproduciendo y de la intención del diseñador del sonido original; con algún material se producirá un efecto reducido o no se producirá efecto cuando seleccione las diferentes opciones.
- La función Late Night se ajusta a Off cuando el receptor AV se ajusta a Standby.

Late Night **Off:** Función Late Night desactivada (por defecto).

Low: Reducción pequeña del rango dinámico.

High: Reducción grande del rango dinámico.

CinemaFILTER

Con el CinemaFILTER, puede suavizar las bandas sonoras de películas con un volumen demasiado alto que a menudo se mezclan para su reproducción en cine.

CinemaFILTER se puede utilizar con los siguientes modos de audición: Dolby Digital, Dolby Pro Logic II Movie, DTS, DTS 96/24 y Neo:6.

Nota:

Es posible que el CinemaFILTER no funcione al utilizarlo con ciertas fuentes de entrada.

Cinema Fltr **Off:** CinemaFILTER desactivado (por defecto).

On: CinemaFILTER activado.

Audyssey Dynamic Volume™

Dyn Vol Consulte “Dyn Vol (Dynamic Volume)” en . “Funciones de ajuste de audio” en la página 56.

EX.BASS

EX.BASS es una tecnología que se ha desarrollado mediante experimentos y pruebas de audición para reproducir bajos más profundos y naturales.

Si activa el modo, puede obtener una presencia dinámica y más profunda en películas y en música.

EX.BASS **Off:** EX.BASS desactivado.
On: EX.BASS activado (por defecto).

Music Optimizer

La función “Music Optimizer” mejora la calidad de sonido de los archivos de música comprimidos. Utilícela con archivos de música que utilicen una compresión con cierta pérdida de calidad, como MP3.

Nota:

La función “Music Optimizer” solamente funciona con señales de entrada de audio digitales PCM con una frecuencia de muestreo inferior a 48 kHz y señales de entrada de audio analógicas. “Music Optimizer” se desactiva al seleccionar el modo de audición Direct.

M.Optimizer **Off:** Music Optimizer desactivado (por defecto).
On: Music Optimizer activado.

Niveles de los altavoces

Puede ajustar el nivel de cada altavoz mientras escucha una fuente de entrada.

Estos ajustes temporales se cancelan cuando el receptor AV se ajusta a Standby.

Notas:

- No puede utilizar esta función mientras el receptor AV está enmudecido.
 - Los altavoces ajustados a “No” o “None” en “3. Sp Config” no se pueden ajustar (consulte la página 52).
-

SW Level (Subwoofer)

–15 dB a +12 dB (por defecto: 2dB)

C Level (Central)

–12 dB a +12 dB (por defecto: 0 dB)

A/V Sync

Al utilizar una exploración progresiva en el reproductor de DVD, es posible que la imagen y el sonido no estén sincronizados. Con este ajuste, puede corregir este problema retardando las señales de audio.

Nota:

Este ajuste no está disponible cuando se utiliza el modo de audición Direct con una señal de entrada analógica.

A/V Sync **0 ms a 100 ms en intervalos de 20 ms**

Controlar otros componentes

Puede controlar el reproductor de DVDs, el reproductor de CDs y otros componentes con el controlador remoto del receptor AV.





Para controlar otros componentes, primero debe entrar el código de control remoto apropiado al botón REMOTE MODE.

Esta sección explica cómo introducir códigos de control remoto y cómo controlar el resto de los componentes.

Códigos de control remoto preprogramados

Los siguientes botones REMOTE MODE están preprogramados con códigos de control remoto para el control de los componentes listados. No es necesario que introduzca un código de control remoto para controlar estos componentes.

Para más información sobre el control de estos componentes, consulte las páginas indicadas.

-  Reproductor de DVD/BDs Onkyo (página 62)
-  Reproductor de CDs Onkyo (página 63)
-  Grabador de cassettes Onkyo con **RI** (página 65)
-  RI Dock Onkyo con **RI** (página 64)

Introducir un código de control remoto

Deberá entrar un código para cada componente que desee controlar.

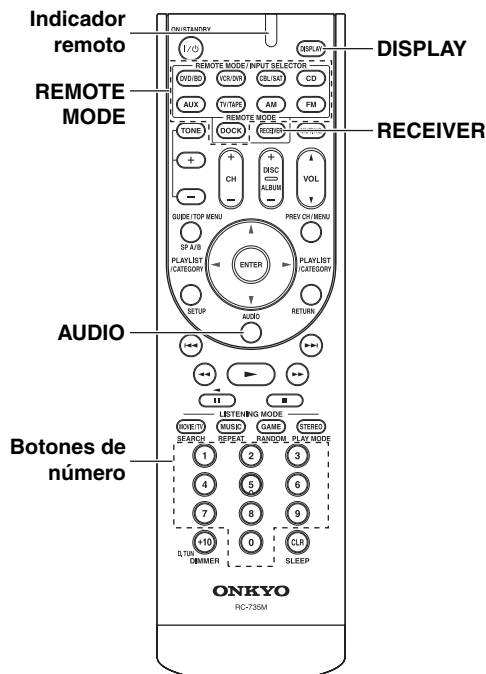

1

Consulte la página 61 para ver el código de control remoto del componente Onkyo.

Los códigos están organizados por categorías.

2



(3 segundos)

Mientras mantiene pulsado el botón REMOTE MODE en el que desea introducir un código, mantenga pulsado el botón [DISPLAY] hasta que se ilumine el indicador Remoto (unos 3 segundos).

Notas:

- Los códigos del control remoto no se pueden entrar para los botones [RECEIVER].
- Además de los botones [RECEIVER], [TV/TAPE], pueden introducirse códigos de control remoto de cualquier categoría para los botones REMOTE MODE. Sin embargo, estos botones también funcionan como botones de selector de entrada (página 38), por lo que puede seleccionar un botón REMOTE MODE que corresponda con la entrada a la que conecta un componente. Por ejemplo, si conecta el reproductor de CDs a la entrada CD, seleccione el botón [CD] al introducir el código de control remoto.

3

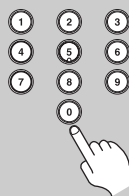

En menos de 30 segundos, utilice los botones de número para introducir el código de 5 dígitos para control remoto.

El indicador Remoto parpadea dos veces.

Si el código de control remoto no se introduce correctamente, el indicador Remoto parpadeará una vez lentamente.

Nota:

Los códigos de control remoto facilitados en el momento de la impresión son los correctos, pero están sujetos a cambios.

Códigos de control remoto para componentes Onkyo conectados a través de RI

Los componentes de Onkyo conectados a través de **RI** se controlan apuntando el controlador remoto al receptor AV, no a los componentes. De esta forma podrá controlar todos los componentes que no queden al alcance del controlado, como por ejemplo los que estén instalados en rack.

1 Compruebe que el componente Onkyo esté conectado con un cable **RI** y con un cable de audio analógico (RCA).
Para más detalles, consulte la sección página 34.

2 Entre el código de control remoto adecuado para los botones **REMOTE MODE**.

- Botón [DVD/BD]
31612: Onkyo DVD reproductor con **RI**
 - Botón [CD]
71327: Onkyo CD reproductor con **RI**
 - Botón [TV/TAPE]
42157: Onkyo grabador de cassettes con **RI** (por defecto)
 - Botón [DOCK]
81993: Onkyo RI Dock con **RI** (por defecto)
- Consulte en la página anterior la información relativa a la entrada de los códigos de control.

3 Pulse el botón **REMOTE MODE**, apunte el controlador remoto al receptor AV y ya podrá controlar el componente.

Si desea controlar un componente Onkyo apuntando directamente el controlador remoto hacia el mismo o si desea controlar un componente Onkyo no conectado vía **RI**, entre los siguientes códigos de control remoto:

- Botón [DVD/BD]
30627: Onkyo DVD reproductor sin **RI** (por defecto)
- Botón [CD]
32900: Onkyo BD reproductor sin **RI** (por defecto)
- Botón [CD]
71817: Onkyo CD reproductor sin **RI** (por defecto)
- Botón [DOCK]
82990: Onkyo RI Dock sin **RI**

Nota:

Si conecta un grabador de MiniDisc, un grabador de CD o un RI Dock de Onkyo compatible con **RI** a los jacks TV/TAPE IN/OUT, o si conecta un RI Dock a los jacks CBL/SAT IN o VCR/DVR IN, para que **RI** funcione correctamente, debe ajustar Input Display como sea necesario (consulte la página 37).

Reajustar los botones **REMOTE MODE**

Los botones **REMOTE MODE** pueden reajustarse a su código de control remoto por defecto.

1 Mientras mantiene pulsado el botón **REMOTE MODE** que desea reajustar, mantenga pulsado el botón [AUDIO] hasta que se ilumine el indicador Remoto (unos 3 segundos).



(3 segundos)

2 En menos de 30 segundos, pulse de nuevo el botón **REMOTE MODE**.

El indicador Remote parpadea dos veces para indicar que el botón se ha reajustado. Cada uno de los botones **REMOTE MODE** está preprogramado con un código de control remoto. Cuando un botón se reajusta, se recupera el código preprogramado.

Reajustar el controlador remoto

Desde aquí, puede reajustar el controlador remoto a sus ajustes originales.

1 Mientras mantiene pulsado el botón [RECEIVER], mantenga pulsado el botón [AUDIO] hasta que se ilumine el indicador Remoto (unos 3 segundos).



(3 segundos)

2 En menos de 30 segundos, pulse de nuevo el botón [RECEIVER].

El indicador Remote parpadea dos veces para indicar que el controlador remoto se ha reajustado.

Controlar un reproductor de DVDs o un grabador de DVDs

Si pulsa el botón REMOTE MODE que se ha preprogramado con el código de control remoto para el reproductor de DVDs (HD DVD, Blu-ray o combinación de TV/DVD), puede controlar el reproductor con los siguientes botones.

El botón [DVD/BD] está preprogramado con el código de control remoto para controlar un reproductor de DVDs Onkyo.

Para más detalles sobre la introducción de un código de control remoto para un componente diferente, consulte la página 60.

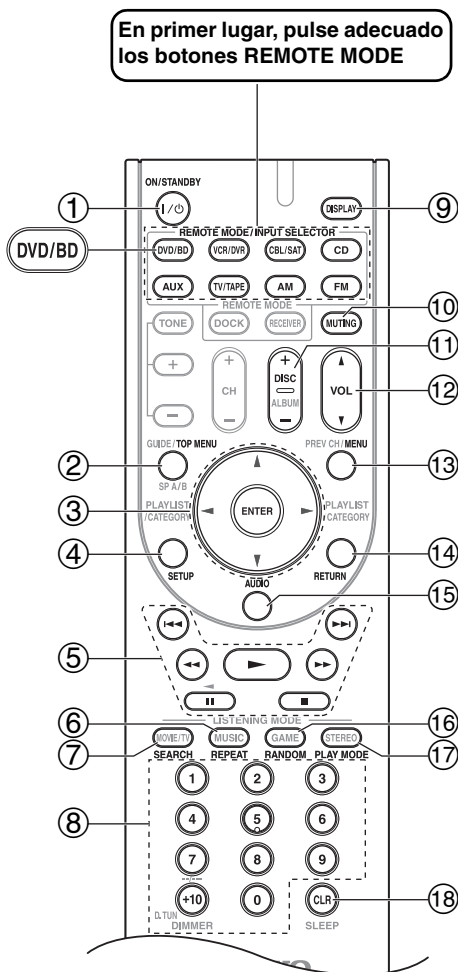

* Con algunos componentes, es posible que algunos botones no funcionen de la forma esperada o que, simplemente, no funcionen.

- ① **Botón ON/STANDBY**
Ajusta el reproductor de DVDs a On o a Standby.
- ② **Botón TOP MENU**
Visualiza el menú principal de un DVD o el título de un DVD.

- ③ **Botón de flecha [▲]/[▼]/[◀]/[▶] & ENTER**
Se usa para navegar por los menús y para seleccionar elementos.
- ④ **Botón SETUP**
Se usan para acceder a los ajustes del reproductor de DVDs.
- ⑤ **Botones de reproducción**
Reproducir [▶], Pausa [⏸], Stop [■], Retroceso rápido [◀◀], Avance rápido [▶▶], Anterior [◀◀] y Siguiente [▶▶].
- ⑥ **Botón REPEAT**
Se utiliza para ajustar las funciones de reproducción con repetición.
- ⑦ **Botón SEARCH**
Se utiliza para buscar el título, el capítulo y los números de pista, y para buscar tiempos para localizar puntos específicos.
- ⑧ **Botones de número**
Se utilizan para introducir el título, el capítulo y los números de pista, y para introducir los tiempos para localizar puntos concretos en la secuencia temporal. El botón [+10] funciona como botón +10 o botón “-.-”.
- ⑨ **Botón DISPLAY**
Visualiza información acerca del disco, el título, el capítulo o la pista seleccionada, incluyendo el tiempo transcurrido, el tiempo restante, el tiempo total, etc.
- ⑩ **Botón MUTING (39)**
Enmudece o sonoriza el receptor AV.
- ⑪ **Botón DISC +/-**
Selecciona discos en un cambiador de DVDs.
- ⑫ **Botón VOL [▲]/[▼] (38)**
Ajusta el volumen del receptor AV.
- ⑬ **Botón MENU**
Visualiza un menú del DVD.
- ⑭ **Botón RETURN**
Sale del menú de configuración del reproductor de DVDs o vuelve al menú anterior.
- ⑮ **Botón AUDIO**
Selecciona bandas sonoras y formatos de audio de otros idiomas (por ejemplo, Dolby Digital o DTS).
- ⑯ **Botón RANDOM**
Se utiliza con la función de reproducción aleatoria (Random Playback).
- ⑰ **Botón PLAY MODE**
Selecciona los modos de reproducción de un componente con modos de reproducción seleccionables.

Controlar otros componentes—Continúa

18 Botón CLR

Se utiliza para cancelar las funciones y para borrar los números entrados.

Nota:

Si introduce el código de control remoto para un reproductor de Blu-ray o HD DVD que disponga de los

botones A, B, C y D o de colores, los botones [SEARCH], [REPEAT], [RANDOM] y [PLAY MODE] funcionarán como botones de colores o A, B, C, D. En este caso, estos botones no pueden utilizarse para definir la reproducción con repetición, la reproducción aleatoria ni para seleccionar los modos de reproducción.

Controlar un reproductor de CDs, un grabador de CDs o un reproductor de MDs

Si pulsa el botón REMOTE MODE que se ha preprogramado con el código de control remoto para el reproductor de CDs, el grabador de CDs o el reproductor de MDs, puede controlar el reproductor con los siguientes botones.

El botón [CD] está preprogramado con el código de control remoto para controlar un reproductor de CDs Onkyo.

Para más detalles sobre la introducción de un código de control remoto para un componente diferente, consulte la página 60.

En primer lugar, pulse adecuado los botones REMOTE MODE

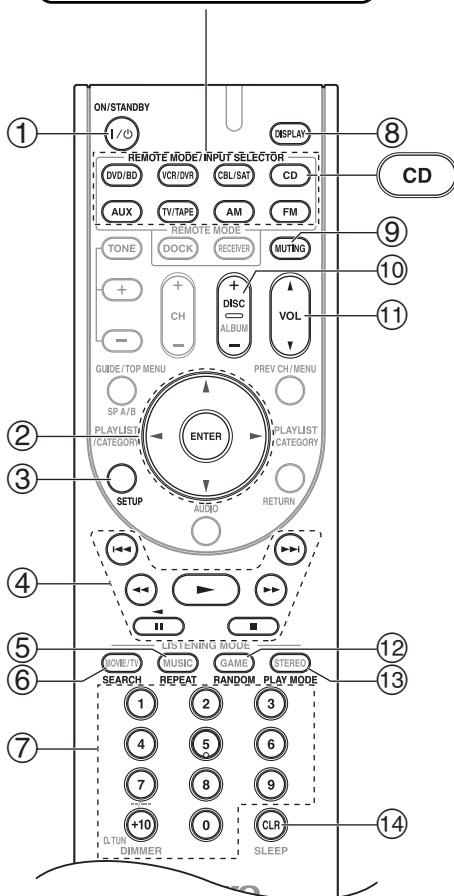

* Con algunos componentes, es posible que algunos botones no funcionen de la forma esperada o que, simplemente, no funcionen.

1 Botón ON/STANDBY

Ajusta el componente a On o a Standby.

2 Botón TOP MENU

Visualiza un menú.

3 Botón de flecha [▲]/[▼]/[◀]/[▶] & ENTER

Se usa para navegar por los menús y para seleccionar elementos.

4 Botón SETUP

Se usan para acceder a los ajustes del reproductor de CDs Onkyo.

5 Botones de reproducción

Reproducir [▶], Pausa [⏸], Stop [■], Retroceso rápido [◀◀], Avance rápido [▶▶], Anterior [◀◀] y Siguiente [▶▶].

6 Botón REPEAT

Se utiliza para ajustar las funciones de reproducción con repetición.

7 Botón SEARCH

Se usan para localizar puntos específicos.

8 Botones de número

Se utilizan para introducir números de pista y tiempos para localizar puntos concretos en la secuencia temporal. El botón [+10] funciona como botón +10 o botón “-.-”.

9 Botón DISPLAY

Visualiza información acerca del disco o la pista seleccionada, incluyendo el tiempo transcurrido, el tiempo restante, el tiempo total, etc.

10 Botón MUTING (39)

Enmudece o sonoriza el receptor AV.

11 Botón DISC +/-

Selecciona discos en un cambiador de CDs.

12 Botón VOL [▲]/[▼] (38)

Ajusta el volumen del receptor AV.

13 Botón RETURN

Salte del menú.

14 Botón RANDOM

Se utiliza con la función de reproducción aleatoria (Random Playback).

15 Botón PLAY MODE

Selecciona los modos de reproducción de un componente con modos de reproducción seleccionables.

16 Botón CLR

Se utiliza para cancelar las funciones y para borrar los números entrados.

Controlar un RI Dock

Si pulsa el botón REMOTE MODE que se ha preprogramado con el código de control remoto para el RI Dock puede controlar el iPod en el RI Dock con los siguientes botones.

El botón [DOCK] está preprogramado con el código de control remoto para controlar un RI Dock cuando se utiliza con una conexión **RI**.

Para más detalles sobre la introducción de un código de control remoto, consulte la página 60.

Al usar el RI Dock:

- Conecte el RI Dock a los jacks TV/TAPE IN, CBL/SAT IN o VCR/DVR IN L/R.
- Ajuste el conmutador RI MODE del RI Dock a “HDD” o “HDD/DOCK”.
- Seleccione “DOCK” para la visualización de la entrada del receptor AV (consulte la página 37).
- Consulte el Manual de instrucciones del RI Dock.

En primer lugar, pulse adecuado los botones REMOTE MODE

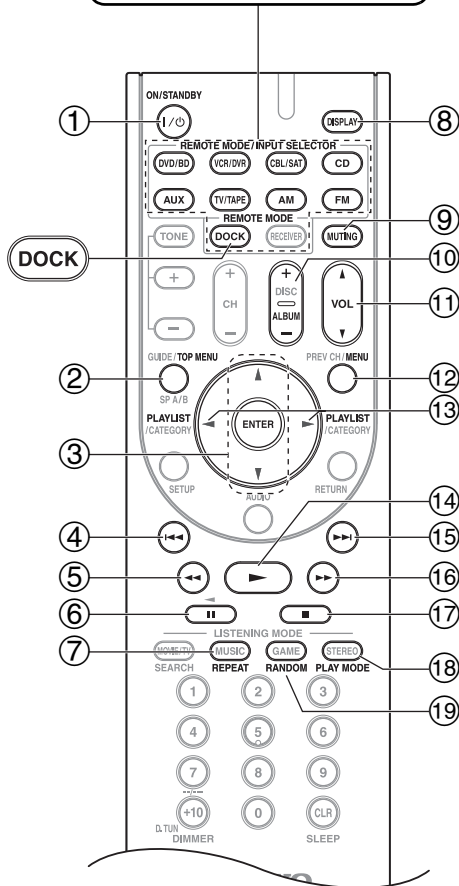

① Botón ON/STANDBY

Activa o desactiva el iPod.

Notas:

- Este botón no activa ni desactiva el Onkyo DS-A2 o el DS-A2X RI Dock.
- Es posible que el iPod no responda la primera vez que pulsa este botón, en cuyo caso púlselo de nuevo. Esto se debe a que el controlador remoto transmite los comandos “On” y “Standby” alternativamente, por lo tanto, si el iPod ya está activado, éste permanecerá activado cuando el controlador remoto transmita un comando “On”. De forma similar, si el iPod ya está desactivado, permanecerá desactivado cuando el controlador remoto transmita un comando “Off”.

② Botón TOP MENU

Funciona como botón de modo al utilizarlo con un DS-A2 RI Dock.

③ Botones de flecha [▲]/[▼] y ENTER*

Se usa para navegar por los menús y para seleccionar elementos.

④ Botón Anterior [I◀◀]

Empieza a reproducir de nuevo la canción actual. Púlselo dos veces para seleccionar la canción anterior.

⑤ Botón [◀◀] Retroceso rápido

Púlselo y manténgalo pulsado Retroceso rápido.

⑥ Botón Pausa [||]

Pausa la reproducción. (Los modelos de iPod de 3ª generación, funciona como un botón Reproducción/Pausa).

⑦ Botón REPEAT*

Se utiliza con la función de repetición.

⑧ Botón DISPLAY*

Activa la retroiluminación durante 30 s.

⑨ Botón MUTING (39)

Enmudece o sonoriza el receptor AV.

⑩ Botón ALBUM +/-*

Selecciona el álbum siguiente o anterior.

⑪ Botón VOL [▲]/[▼] (38)

Ajusta el volumen del receptor AV.

⑫ Botón MENU*

Visualiza un menú.

⑬ Botones PLAYLIST [◀]/[▶]*

Se usan para seleccionar la lista de reproducción anterior o la siguiente del iPod.

⑭ Botón Play [▶]

Inicia la reproducción. Si el componente está desactivado, se activará automáticamente. (Los modelos de iPod de 3ª generación, este botón funciona como un botón Reproducción/Pausa).

⑮ Botón Siguiente [▶▶]

Selecciona la siguiente canción.

* Con algunos componentes, es posible que algunos botones no funcionen de la forma esperada o que, simplemente, no funcionen.

Controlar otros componentes—Continúa

- 16 **Botón [▶▶] Avance rápido**
Púlselo y manténgalo pulsado para avanzar rápido.
- 17 **Botón Stop [■]**
Detiene la reproducción y visualiza un menú.
- 18 **Botón PLAY MODE**
Seleccionar los modos de reproducción de un componente con modos de reproducción seleccionables.
Funciona como botón de reanudación al utilizarlo con un DS-A2 RI Dock.

- 19 **Botón RANDOM***
Se utiliza con la función Shuffle (reproducción aleatoria).

* Los botones marcados con un asterisco (*) no son compatibles con los modelos de iPod de 3ª generación.

Controlar un grabador de cassettes

Si pulsa el botón REMOTE MODE que se ha preprogramado con el código de control remoto para el grabador de cassettes, puede controlar el grabador de cassettes con los siguientes botones.
El botón [TV/TAPE] está preprogramado con el código de control remoto para controlar un grabador de cassettes Onkyo cuando se utiliza con una conexión **RI**.
Para más detalles sobre la introducción de un código de control remoto para un componente diferente, consulte la página 60.

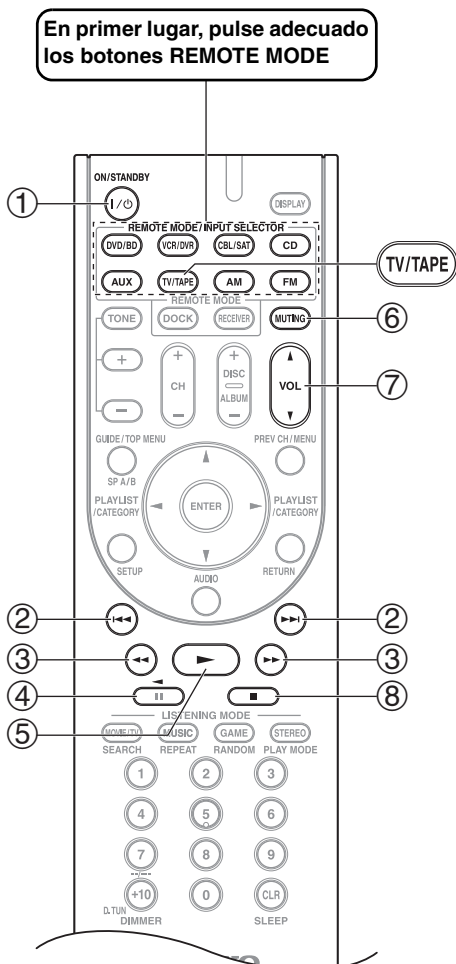

En los dispositivos de doble pletina, sólo puede controlarse la Pletina B.

- 1 **Botón ON/STANDBY**
Activa o desactiva el grabador de cassettes.
- 2 **Botones Anterior y Siguiente [◀◀]/[▶▶]**
El botón Anterior [◀◀] selecciona la pista anterior. Durante la reproducción, selecciona el inicio de la pista actual. El botón Siguiente [▶▶] selecciona la pista siguiente.
Dependiendo de cómo se haya grabado, es posible que los botones Anterior y Siguiente [◀◀]/[▶▶] no funcionen correctamente en algunas cintas.
- 3 **Botones [◀◀]/[▶▶] (rebobinado/avance rápido)**
El botón Rebobinar [◀◀] inicia el rebobinado. El botón Avanzar rápido [▶▶] inicia el avance rápido.
- 4 **Botón [◀] (reproducción inversa)**
Inicia la reproducción inversa.
- 5 **Botón [▶] (reproducción)**
Inicia la reproducción.
- 6 **Botón MUTING (39)**
Enmudece o sonoriza el receptor AV.
- 7 **Botón VOL [▲]/[▼] (38)**
Ajusta el volumen del receptor AV.
- 8 **Botón [■] (detener la reproducción)**
Detiene la reproducción.

Nota:

En el modo Receiver, también se puede controlar un grabador de cassettes Onkyo conectado mediante **RI**.

* Con algunos componentes, es posible que algunos botones no funcionen de la forma esperada o que, simplemente, no funcionen.

Solucionar Problemas

Si tiene algún problema al utilizar el receptor AV, busque la solución en esta sección. Si aún así no consigue resolver el problema, contacte con el distribuidor Onkyo más próximo.

Si no consigue resolver el problema, intente reiniciar el receptor AV antes de contactar con su distribuidor Onkyo.

Para reajustar el receptor AV a sus ajustes originales, actíVELO y, mientras mantiene pulsado el botón [VCR/DVR], pulse el botón [ON/STANDBY]. Aparecerá "Clear" en la pantalla y el receptor AV entrará en modo Standby.

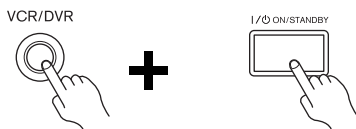

Tenga en cuenta que al reiniciar el receptor AV se borrarán las presintonías de radio y los ajustes personalizados.

Power

¿No se activa el receptor AV?

- Asegúrese de que el cable de alimentación esté conectado correctamente en la toma de pared.
- Desconecte el cable de alimentación de la toma de pared, espere 5 segundos o más, y vuelva a conectar el cable.

¿El receptor AV se desactiva nada más activarlo?

- Se ha activado el circuito de protección del amplificador. Desconecte de inmediato el cable de alimentación de la toma de pared. Desconecte todos los cables de los altavoces y de las fuentes de entrada y deje el receptor AV con el cable de alimentación desconectado durante 1 hora. Después, conecte de nuevo el cable de alimentación y ajuste el volumen al máximo. Si el receptor AV se activa, ajuste el volumen al mínimo, desconecte el cable de alimentación y conecte de nuevo correctamente los altavoces y las fuentes de entrada. Si el receptor AV se desactiva al ajustar el volumen al máximo, desconecte el cable de alimentación y acuda a su distribuidor Onkyo.

Audio

¿No se emite sonido, o es muy bajo?

- Pulse el botón SPEAKERS [A] o [B] para activar el indicador de los altavoces que quiere que emitan sonido.
- El audio HDMI pasa a través del receptor AV y no se puede escuchar en el televisor.
- Para escuchar una fuente de audio que esté conectada a una entrada OPTICAL o COAXIAL, asegúrese de que la entrada esté asignada a un selector de entrada (página 36).
- Asegúrese de que todos los conectores de audio están conectados firmemente (página 21).

- Asegúrese de que la polaridad de los cables de los altavoces es correcta y de que los cables pelados están en contacto con la parte metálica de cada terminal de altavoz (página 16).
- Asegúrese de que los cables del altavoz no estén cruzados.
- Compruebe el ajuste del volumen (página 38). El receptor AV está diseñado para disfrutar del home theater. Tiene una gama de volumen muy amplia, lo cual permite ajustarlo de forma precisa.
- Si se visualiza el indicador MUTING en la pantalla, pulse el botón [MUTING] del controlador remoto para enmudecer el receptor AV (página 39).
- Cuando hay unos auriculares conectados a la toma PHONES, los altavoces no emiten ningún sonido (página 40).
- Compruebe el ajuste de la salida de audio digital en el dispositivo conectado. En algunas consolas de juego, como las que son compatibles con DVD, el ajuste por defecto es desactivado.
- Con algunos discos DVD de vídeo deberá seleccionar un formato de audio desde un menú o con el botón [AUDIO] del controlador remoto del reproductor de DVDs.

- Si el giradiscos no dispone de un preamplificador phono integrado, debe conectar uno entre él y el receptor AV.
- Si el giradiscos utiliza un portaagujas MC, debe conectar un amplificador principal MC o un transformador MC y un equalizador phono.
- Compruebe la configuración de los altavoces (páginas 52 a 54).
- Se ha seleccionado PCM o DTS como formato de la señal de entrada. Seleccione "Auto" para el formato de señal de entrada (página 41).

¿Sólo emiten sonido los altavoces frontales?

- Cuando está seleccionado el modo de audición Stereo o Mono, sólo emiten sonido los altavoces frontales y el subwoofer.
- Compruebe "3. Sp Config" (página 52).

¿Sólo emite sonido el altavoz central?

- Si utiliza el modo de audición Dolby Pro Logic II Movie o el Dolby Pro Logic II Music con una fuente mono, como por ejemplo una emisora de radio AM o un programa de TV mono, el sonido se concentra en el altavoz central.
- Compruebe "3. Sp Config" (página 52).

¿El altavoz central no emite sonido?

- Cuando está seleccionado el modo de audición Stereo o Mono, el altavoz central no emite sonido (página 51).
- Compruebe "3. Sp Config" (página 52).

¿El altavoz surround no emite sonido?

- Cuando está seleccionado el modo de audición Stereo o Mono, los altavoces surround no emiten sonido.
- Según la fuente y el modo de audición seleccionados, es posible que los altavoces surround no produzcan demasiado sonido. Intente seleccionar otro modo de audición (página 47).
- Compruebe "3. Sp Config" (página 52).

¿El subwoofer no emite sonido?

- La salida de subwoofer no funciona si sólo está activado el grupo de altavoces B. Active el grupo de altavoces A.
- Al reproducir material fuente que no contiene información en el canal LFE, el subwoofer no emite sonido.
- Compruebe “3. Sp Config” (página 52).
- En el receptor AV, el ajuste de subwoofer de “3. Sp Config” está ajustado en “No”. Establezca el subwoofer a “Yes”.

¿No hay sonido con ciertos formatos de señal?

- Compruebe el ajuste de la salida de audio digital en el dispositivo conectado. En algunas consolas de juego, como las que son compatibles con DVD, el ajuste por defecto es desactivado.
- Con algunos discos DVD de vídeo deberá seleccionar un formato de audio desde un menú o con el botón [AUDIO] del controlador remoto del reproductor de DVDs.

No obtiene reproducción 5,1

- Cuando el grupo de altavoces B está activado, el grupo de altavoces A queda reducido a la reproducción de 2,1 canales.

¿El volumen no puede ajustarse a más de 79?

- Una vez ajustado el nivel de volumen de cada altavoz individual (página 54), puede reducirse el volumen máximo.
- Cuando se haya ajustado el nivel de volumen de cada altavoz (página 54), es posible que se reduzca el volumen máximo permitido.

¿Se oye ruido?

- Procure no atar los cables de audio con los cables de alimentación, los cables de altavoz, etc. para no perjudicar la calidad del audio.
- Un cable de audio puede estar captando interferencias. Intente cambiar la posición de los cables.

¿No funciona la función Late Night?

- Asegúrese de que el material fuente es Dolby Digital (página 58).

Acerca de las señales DTS

- Cuando reproduzca material de programación DTS, si utiliza las funciones de pausa, avance rápido, o rebobinado rápido en el reproductor puede producirse un breve ruido. Esto no es un funcionamiento incorrecto.
- Cuando finaliza el material de programación DTS y se detiene el flujo de bits DTS, el receptor AV sigue estando en modo de audición DTS, y el indicador DTS sigue iluminado. Esto sirve para evitar ruidos cuando se utiliza la función de pausa, avance rápido o rebobinado rápido en el reproductor. Si cambia de DTS a PCM en el reproductor, y debido a que el receptor AV no cambia de formatos inmediatamente, es posible que no se escuche ningún sonido, en cuyo

caso debería detener el reproductor unos 3 segundos y a continuación reanudar la reproducción.

- Con algunos reproductores de CD, no podrá reproducir correctamente material DTS aunque el reproductor esté conectado a una entrada digital del receptor AV. Esto normalmente se debe a que el flujo de bits DTS se ha procesado (por ejemplo, ha cambiado el nivel de salida, la frecuencia de muestreo o la respuesta de frecuencia) y el receptor AV no lo reconoce como una señal DTS auténtica. En tales casos, es posible que se oiga algún ruido.

Video

¿No hay imagen?

- Asegúrese de que todos los conectores de vídeo están conectados firmemente (página 21).
- Asegúrese de que cada componente de vídeo está conectado correctamente.
- En el televisor, asegúrese de que está seleccionada la entrada de vídeo a la que está conectado el receptor AV.
- El receptor AV no convierte formatos. Si el componente de vídeo está conectado a una entrada de vídeo componente, el TV debe estar conectado a la salida de vídeo componente (página 22).
- Si un componente de vídeo está conectado a una entrada HDMI, el televisor debe estar conectado a HDMI OUT (página 22).

No hay imágenes de una fuente conectada un HDMI IN

- No se garantiza un funcionamiento fiable con un adaptador HDMI–DVI. Además, no tiene soporte para señales de vídeo desde un PC (página 24).
- Si se visualiza el mensaje “Resolution Error” en la pantalla del receptor AV, indica que el aparato de TV o la pantalla no soportan la resolución de vídeo actual y que debe seleccionar otra resolución desde el reproductor de DVD/BDs.

Sintonizador

¿La recepción es ruidosa, la recepción FM estéreo es ruidosa, o el indicador FM STEREO no aparece?

- Coloque la antena en otro sitio.
- Aleje el receptor AV del televisor o del ordenador.
- Escuche la emisora en mono (página 43).
- Utilizar el controlador remoto mientras se escucha una emisora AM puede causar ruido.
- Los coches y los aviones también pueden causar interferencias.
- Las paredes de cemento debilitan las señales de radio.
- Si la recepción no mejora de ninguna forma, instale una antena exterior.

Controlador remoto

¿El controlador remoto no funciona?

- Asegúrese de que las baterías están instaladas con la polaridad correcta (página 14).
- Instale pilas nuevas. No mezcle baterías nuevas con baterías usadas, ni distintos tipos de baterías (página 14).
- Asegúrese de que el controlador remoto no está demasiado lejos del receptor AV, y de que no hay ningún elemento que obstruya el camino entre el controlador remoto y el sensor de control remoto del receptor AV (página 14).
- Asegurarse de que el receptor AV no está situado a la luz directa del sol ni bajo bombillas fluorescentes con inversor. Cámbielo de posición si es necesario.
- Si el receptor AV está instalado en rack o en un mueble con puertas de cristal oscurecido, es posible que el mando a distancia no funcione correctamente con las puertas cerradas.
- Asegúrese de que ha seleccionado el modo de controlador remoto correcto (páginas 13 y 62-65).
- Compruebe que se ha configurado el mismo ID en el receptor AV y en el mando a distancia (página 57).
- Asegúrese de que ha introducido el código de controlador remoto correcto (página 60).

¿No puede controlar otros componentes?

- Si se trata de un componente Onkyo, asegúrese de que el cable **RI** y el cable de audio analógico están conectados correctamente. Si conecta sólo un cable **RI** no funcionará (página 34).
- Asegúrese de que ha seleccionado el modo de controlador remoto correcto.
- Si ha conectado un grabador Onkyo MD compatible con **RI**, un grabador de CDs o RI Dock a los jacks TV/TAPE IN/OUT o un RI Dock a los jacks CBL/SAT IN o VCR/DVR IN, para que el controlador remoto funcione correctamente, deberá ajustar la visualización de entrada a “MD”, “CDR” o “DOCK” (página 37).
- Es posible que el código de control remoto introducido no sea correcto. Si hay más de un código, pruébelos todos.
- Con algunos componentes AV, es posible que algunos botones no funcionen de la forma esperada o que, simplemente, no funcionen.
- Para controlar un componente Onkyo conectado vía **RI**, apunte el controlador remoto al receptor AV. Primero introduzca el código de control remoto adecuado (página 61).

Grabar

¿No se puede grabar?

- En el grabador, asegúrese de que está seleccionada la entrada correcta.
- Para evitar bucles de señal y no provocar daños en el receptor AV, las señales de entrada no se envían a través de las salidas con el mismo nombre (por

ejemplo, TV/TAPE IN a TV/TAPE OUT o VCR/DVR IN a VCR/DVR OUT).

Otros

¿El sonido cambia cuando se conectan los auriculares?

- Cuando están conectados unos auriculares, el modo de audición se ajusta a “Stereo”, a no ser que ya esté ajustado a “Mono”, “Stereo” o “Direct”, en cuyo caso sigue sin cambios.

¿Cómo puedo cambiar el idioma de una fuente multiplex?

- Utilice el ajuste “Input (Mux)” en el menú “7. Audio Adjust” para seleccionar “Main” o “Sub” (página 55).

¿El **RI** no funciona?

- Para utilizar **RI**, debe realizar una conexión **RI** y una conexión de audio analógica (RCA) entre el componente y el receptor AV, incluso si están conectados digitalmente (página 34).

Los siguientes ajustes se pueden realizar para las entradas de vídeo compuesto

Debe usar los botones de la unidad para realizar estos ajustes.

1. Mientras mantiene pulsado el botón del selector de entrada para la fuente de entrada que desea seleccionar, pulse el botón [SETUP].
2. Utilice los botones Izquierda y Derecha [◀]/[▶] para cambiar el ajuste.
3. Pulse el botón [SETUP] cuando termine.

• Atenuación de vídeo

Este ajuste se puede hacer en la entrada DVD/BD, VCR/DVR, CBL/SAT, o AUX.

Si ha conectado una consola de juegos a una entrada de componente de vídeo, o vídeo compuesto y la imagen no es muy clara, puede atenuar la ganancia.

Video ATT:0: (predeterminado).

Video ATT:2: La ganancia se reduce en 2 dB.

El receptor AV contiene un microordenador para el procesamiento de señales y funciones de control. En ocasiones muy poco frecuentes, las interferencias graves, el ruido de una fuente externa o la electricidad estática puede causar que se bloquee. En el caso poco probable de que esto sucediera, desconecte el cable de alimentación de la toma de pared, espere como mínimo cinco segundos y conéctelo de nuevo.

Onkyo no se hace responsable de los daños causados por malas grabaciones debidas a un funcionamiento anómalo de la unidad (por ejemplo, no cubre los gastos de alquiler de CDs). Antes de grabar información importante, asegúrese de que el material se grabará correctamente.

Antes de desconectar el cable de alimentación de la toma de corriente, ajuste el receptor AV a Standby.

Especificaciones

Sección del amplificador

Potencia nominal de salida

Todos los canales:

Potencia continua mínima de 110W por canal, cargas de 6Ω, a 1 kHz, con una distorsión armónica total máxima de 1%

Potencia de salida máxima

Asiático (JEITA): 1 canal × 120 W de 6Ω, 1 kHz, 1 canal

Potencia dinámica 160 W (3Ω, frontal)

125 W (4Ω, frontal)

85 W (8Ω, frontal)

THD ("total harmonic distortion", distorsión armónica total)

0,08 % (1kHz, 1W)

Factor de amortiguación

60 (frontal, 1 kHz, 8Ω)

Sensibilidad de entrada e impedancia

200 mV/ 47 kΩ (LINE)

Nivel de salida e impedancia

200 mV/ 470 Ω (REC OUT)

Respuesta de frecuencia 20 Hz–50 kHz/ +1 dB–3 dB (Direct)

Control de sonido ±10 dB, 50 Hz (BASS)

±10 dB, 20 kHz (TREBLE)

Relación S/N

100 dB (LINE, IHF-A)

Impedancia de los altavoces

6Ω–16Ω

Sección de vídeo

Sensibilidad de entrada, nivel de salida e impedancia

1 V_{p-p} /75Ω (Componente Y)

0,7 V_{p-p} /75Ω

(Componente Pb/Cb,Pr/Cr)

1 V_{p-p} /75Ω (Compuesto)

Respuesta de frecuencia del vídeo componente

5 Hz – 50 MHz, –3 dB

Sección del sintonizador

Intervalo de frecuencia de sintonización en FM

87,5 MHz–107,9MHz

Intervalo de frecuencia de sintonización en AM

530 kHz–1710 kHz a pasos de 10 kHz

Canal predefinido

40

General

Alimentación AC 120 V, 60 Hz

Power Consumption 3,4 A

Dimensiones

(Anch. × Prof. × Alt.) 435 × 151,5 × 329 mm

17-1/8" × 5-15/16" × 12-15/16"

Peso

8,0 kg

17,6 lbs.

■ Entradas de vídeo

HDMI IN 1, IN 2, IN 3

Componente IN 1, IN 2

Composite CBL/SAT, VCR/DVR, DVD/BD

■ Salidas de vídeo

HDMI OUT

Componente OUT

Compuesto VCR/DVR (REC OUT),

MONITOR OUT

■ Entradas de audio

Entradas digitales COAXIAL:1

OPTICAL :2

Entradas analógicas CD, TV/TAPE, CBL/SAT, VCR/DVR,

DVD/BD, AUX

■ Salidas de audio

Salidas analógicas TV/TAPE, VCR/DVR

Salidas de altavoz SP-A (L, R), C, SL, SR, SW + SP-B (L, R)

Auriculares

1

Las especificaciones y las funciones están sujetas a cambio sin previo aviso.

Paquete de altavoces Home Theater de 5,1 canales

■ Altavoz de subgraves pasivo (SKW-370)

Tipo:	Bass reflex subgraves pasivo
Impedancia:	6Ω
Potencia de entrada máxima:	120 W
Nivel de presión sonora de salida:	82 dB/W/m
Respuesta de frecuencia:	30 Hz–150 Hz
Capacidad del mueble:	25 litros
Dimensiones	295 × 414 × 299 mm
(Anch. × Alt. × Prof.):	(11-5/8" × 16-5/16" × 11-3/4")
Peso:	6,9 kg (15,2 lbs.)
Unidad de control:	Cono de 20 cm (8")
Terminal:	Tipo resorte codificados en color

■ Altavoz frontal (SKF-370)

Tipo:	Bass reflex de gama completa
Impedancia:	6Ω
Potencia de entrada máxima:	120 W
Nivel de presión del sonido de salida:	82 dB/W/m
Respuesta de frecuencia:	80 Hz–20 kHz
Capacidad del mueble:	1,8 litros
Dimensiones	101 × 273 × 121 mm
(Anch. × Alt. × Prof.):	(4" × 10-3/4" × 4-3/4")
Peso:	1,0 kg (2,2 lbs.)
Unidad de control:	Altavoz de cono de 8 cm (3-1/4") (Graves)
Terminal:	Tipo resorte codificados en color
Bocallave:	2
Rejilla:	Fija
Otros:	Protección magnética

■ Altavoz central (SKC-370)

Tipo:	Bass reflex de gama completa
Impedancia:	6Ω
Potencia de entrada máxima:	120 W
Nivel de presión del sonido de salida:	82 dB/W/m
Respuesta de frecuencia:	80 Hz–20 kHz
Capacidad del mueble:	1,8 litros
Dimensiones	273 × 101 × 106 mm
(Anch. × Alt. × Prof.):	(10-3/4" × 4" × 4-3/16")
Peso:	1,0 kg (2,2 lbs.)
Unidad de control:	Cono de 8 cm (3-1/4")
Terminal:	Tipo resorte codificados en color
Bocallave:	2
Rejilla:	Fija
Otros:	Protección magnética

■ Altavoz Surround (SKR-370)

Tipo:	Bass reflex de gama completa
Impedancia:	6Ω
Potencia de entrada máxima:	120 W
Nivel de presión sonora de salida:	81 dB/W/m
Respuesta de frecuencia:	80 Hz–20 kHz
Capacidad del mueble:	1,1 litros
Dimensiones	101 × 175 × 116 mm
(Anch. × Alt. × Prof.):	(4" × 6-7/8" × 4-9/16")
Peso:	0,7 kg (1,5 lbs.)
Unidad de control:	Altavoz de cono de 8 cm (3-1/4")
Terminal:	Tipo resorte codificados en color
Bocallave:	1
Rejilla:	Fija

Las especificaciones y las funciones están sujetas a cambio sin previo aviso.

Memo



Memo

Memo

ONKYO CORPORATION

Sales & Product Planning Div. : 2-1, Nisshin-cho, Neyagawa-shi, OSAKA 572-8540, JAPAN
Tel: 072-831-8023 Fax: 072-831-8163

ONKYO U.S.A. CORPORATION

18 Park Way, Upper Saddle River, N.J. 07458, U.S.A.
Tel: 201-785-2600 Fax: 201-785-2650 <http://www.us.onkyo.com/>

ONKYO EUROPE ELECTRONICS GmbH

Liegnitzerstrasse 6, 82194 Groebenzell, GERMANY
Tel: +49-8142-4401-0 Fax: +49-8142-4401-555 <http://www.eu.onkyo.com/>

ONKYO EUROPE UK Office

Suite 1, Gregories Court, Gregories Road, Beaconsfield, Buckinghamshire, HP9 1HQ
UNITED KINGDOM Tel: +44-(0)1494-681515 Fax: +44(0)-1494-680452

ONKYO CHINA LIMITED

Unit 1&12, 9/F, Ever Gain Plaza Tower 1, 88, Container Port Road, Kwai Chung,
N.T., HONG KONG Tel: 852-2429-3118 Fax: 852-2428-9039
<http://www.ch.onkyo.com/>



Y0901-1

SN 29344931

(C) Copyright 2009 ONKYO CORPORATION Japan. All rights reserved.

