

## AV Receiver

# TX-SR506 TX-SR576

## Manuel d'instructions

Merci d'avoir porté votre choix sur le ampli-tuner Audio-Video de Onkyo. Veuillez lire attentivement ce manuel avant de connecter l'appareil et de le mettre sous tension.

Observez les instructions données dans ce manuel afin de pouvoir profiter pleinement de votre nouveau ampli-tuner Audio-Video.

Conservez ce manuel afin de pouvoir le consulter ultérieurement.

## Manual de Instrucciones

Muchas gracias por la adquisición del receptor de AV Onkyo. Antes de realizar las conexiones y de conectar la alimentación, lea detenidamente este manual.

Si sigue las instrucciones de este manual, logrará el óptimo rendimiento y el máximo placer de escucha de su nuevo receptor de AV.

Guarde este manual para futuras referencias.

Français

Español

Introduction .....	Fr-2
Introducción .....	Es-2

Connexions.....	Fr-14
Conexiones.....	Es-14

Mise sous tension & Première utilisation .....	Fr-35
Activar el equipo & Primera configuración .....	Es-35

Manipulations de base	
Ecoute des appareils AV.....	Fr-45
Escuchar la radio.....	Fr-49

Funcionamiento básico	
Reproducir los componentes AV .....	Es-45
Escuchar la radio .....	Es-49

Utilisation des modes de reproduction.....	Fr-55
Disfrutar de los modos de audición.....	Es-55

Manipulations plus sophistiquées .....	Fr-62
Funcionamiento avanzado .....	Es-62

Dépannage.....	Fr-90
Solucionar Problemas .....	Es-90

## ATTENTION:

AFIN DE REDUIRE LES RISQUES D'INCENDIE ET DE DECHARGE ELECTRIQUE, NE PAS EXPOSER CET APPAREIL A LA PLUIE OU A L'HUMIDITE.

## DANGER:

AFIN D'EVITER TOUT DANGER DE DECHARGE ELECTRIQUE, NE PAS OUVRIR LE BOITIER (OU L'ARRIERE) DE L'APPAREIL. CONFIER TOUT TRAVAIL D'ENTRETIEN OU DE REPARATION A UN TECHNICIEN QUALIFIE.



**WARNING**  
RISK OF ELECTRIC SHOCK  
DO NOT OPEN

**AVIS**  
RISQUE DE CHOC ELECTRIQUE  
NE PAS OUVRIR



Un symbole d'éclair fléché dans un triangle équilatéral est destiné à attirer l'attention de l'utilisateur sur le fait que certains organes internes non-isolés de l'appareil sont traversés par un courant électrique assez dangereux pour constituer un risque d'électrocution.



Un point d'exclamation dans un triangle équilatéral est destiné à attirer l'attention de l'utilisateur sur des instructions importantes relatives à l'entretien et à l'utilisation du produit.

## Remarques importantes pour votre sécurité

1. Veuillez lire ces instructions.
2. Veuillez conserver ces instructions.
3. Respectez tous les avertissements.
4. Suivez toutes les instructions.
5. Ne vous servez pas de cet appareil à proximité d'eau.
6. Essayez le boîtier avec un chiffon sec uniquement.
7. Ne bloquez pas les orifices d'aération. Installez cet appareil en suivant les instructions du fabricant.
8. Ne le placez pas à proximité de sources de chaleur telles que radiateurs, chauffage, poêles ou autre dispositif (y compris les amplificateurs) générateur de chaleur.
9. N'essayez pas de circonvier le dispositif de sécurité que représente une fiche polarisée ou une fiche avec mise à la terre. Une fiche polarisée dispose de deux lames dont l'une est plus large que l'autre. Une fiche avec terre est munie de deux lames ainsi que d'une broche de mise à la terre. La lame la plus large ou la broche assurent votre sécurité. Si la fiche fournie ne peut être insérée dans la prise murale, demandez à un électricien de remplacer la prise.
10. Protégez le cordon d'alimentation en évitant qu'on ne marche pas dessus et qu'il ne soit plié (notamment au niveau des fiches, des cache-câbles et de la sortie de l'appareil).
11. Servez-vous exclusivement des fixations/accessoires préconisés par le fabricant.
12. Utilisez exclusivement le chariot, le support, le trépied, la fixation ou la table spécifié(e) par le fabricant ou vendu(e) avec l'appareil. Un chariot contenant l'appareil doit toujours être déplacé avec précaution pour éviter qu'il ne se renverse et blesse quelqu'un.
13. Débranchez l'appareil durant un orage ou lorsqu'il reste inutilisé longtemps.
14. Veuillez faire appel à un technicien qualifié pour l'entretien. Un entretien est indispensable si l'appareil a été endommagé d'une façon ou d'une autre: cordon d'alimentation ou fiche endommagée, liquide renversé ou chute de petits objets dans l'appareil, exposition à la pluie ou à une humidité excessive, fonctionnement anormal ou chute de l'appareil.
15. Dommages nécessitant réparation  
Débranchez l'appareil du secteur et confiez-le à un technicien qualifié lorsque:
  - A. Le cordon d'alimentation ou sa fiche sont endommagés.
  - B. Des objets sont tombés dans l'appareil ou du liquide a été renversé et a pénétré ce dernier.
  - C. L'appareil a été exposé à la pluie.
  - D. L'appareil ne semble pas fonctionner normalement lorsque vous l'utilisez en respectant les instructions données. N'effectuez que les réglages préconisés dans le manuel car un mauvais réglage d'autres commandes risque d'endommager l'appareil et nécessitera un long travail de remise en état par un technicien qualifié.
  - E. L'appareil est tombé ou son boîtier est endommagé.
  - F. Ses performances semblent affectées.
16. Pénétration de corps étrangers et de liquide  
Veillez à ne pas insérer d'objets à l'intérieur de l'appareil car ils pourraient toucher des points de tension dangereux ou provoquer des court-circuits: il y a risque d'incendie ou d'électrocution. Veillez à ne jamais exposer l'appareil à des gouttes ou des jets d'eau. Ne déposez aucun objet contenant un liquide (un vase, par exemple) sur l'appareil. Ne déposez pas de bougies ou d'autres objets brûlants sur cette appareil.
17. Piles  
Songez à l'environnement et veillez dès lors à respecter les consignes officielles pour la liquidation de piles épuisées.
18. Veillez à n'installer cet appareil que dans un rack ou un meuble qui n'entrave pas la ventilation. Laissez un espace libre de 20 cm au-dessus et à côté de l'appareil ainsi que 10 cm en face arrière. La face arrière du rack ou du meuble doit se trouver à 10 cm ou plus du mur pour assurer une aération adéquate en vue de dissiper la chaleur.

AVERTISSEMENT POUR  
SUPPORTS À ROULETTES



S3125A

# Précautions

- 1. Enregistrement et droits d'auteur**—Outre pour l'utilisation privée, tout enregistrement d'œuvres protégées par des droits d'auteur est interdit sans l'accord préalable du détenteur de ces droits.
- 2. Fusible**—Le fusible à l'intérieur de l'appareil ne peut pas être remplacé par l'utilisateur. Si vous n'arrivez pas à mettre l'appareil sous tension, adressez-vous à votre revendeur Onkyo.
- 3. Entretien**—Essayez régulièrement le boîtier de l'appareil avec un chiffon doux et sec. Vous pouvez éliminer les taches rebelles avec un chiffon légèrement imbibé d'eau et de détergent doux. Essayez ensuite l'appareil avec un chiffon propre et sec. N'utilisez jamais de chiffons rêches, de dissolvant, d'alcool ou d'autres solvants chimiques car ceux-ci pourraient endommager la finition ou faire disparaître la sérigraphie du boîtier.
- 4. Alimentation**

## AVERTISSEMENT

LISEZ LES CONSIGNES SUIVANTES AVANT DE BRANCHER L'APPAREIL AU SECTEUR POUR LA PREMIÈRE FOIS.

La tension du secteur change selon le pays. Vérifiez que la tension du secteur dans votre région correspond aux caractéristiques électriques figurant en face arrière de l'appareil (CA 230 V, 50 Hz ou CA 120 V, 60 Hz, par exemple).

Pour débrancher l'unité du secteur, veuillez déconnecter le cordon d'alimentation. Songez à faire le nécessaire pour que la fiche du cordon soit accessible à tout moment.

Certains modèles sont dotés d'un sélecteur de tension et peuvent donc être utilisés avec différentes tensions. Si ce n'est pas le cas, réglez le sélecteur avec un petit tournevis. Exemple: si la tension du secteur dans votre région est de 120 Volts, réglez le sélecteur sur "120V". Si la tension est comprise entre 220 et 240 Volts, réglez le sélecteur sur "220-240V".

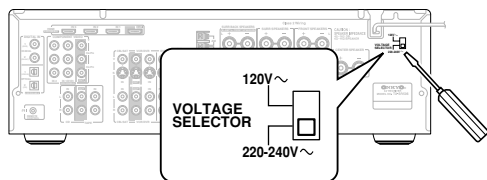

En appuyant sur le bouton [ON/STANDBY] pour passer en mode Standby, vous n'éteignez pas l'appareil. Si vous n'avez pas l'intention d'utiliser l'appareil pendant une période prolongée, débranchez-le de la prise de courant.

- 5. Ne touchez jamais cet appareil avec des mains mouillées**—Ne manipulez jamais cet appareil ou son cordon d'alimentation avec des mains mouillées ou humides. Si de l'eau ou tout autre liquide pénètre à l'intérieur de l'appareil, faites-le vérifier par votre revendeur Onkyo.
- 6. Remarques concernant la manipulation**
  - Si vous devez transporter cet appareil, servez-vous de l'emballage d'origine pour l'emballer comme il l'était lors de son acquisition.
  - N'utilisez pas de liquides volatiles, tels que des bombes insecticides, à proximité de cet appareil. Ne posez pas d'objets en caoutchouc ou en plastique à demeure sur cet appareil car ils risquent de laisser des marques sur le boîtier.
  - Les panneaux supérieur et latéraux de l'appareil peuvent devenir chauds après un usage prolongé. C'est parfaitement normal.
  - Si vous n'utilisez pas l'appareil durant une période assez longue, il risque de ne pas fonctionner convenablement à la prochaine mise sous tension; veillez donc à l'utiliser de temps en temps.



## Modèle pour les Canadiens

**REMARQUE:** CET APPAREIL NUMÉRIQUE DE LA CLASSE B EST CONFORME À LA NORME NMB-003 DU CANADA.

Sur les modèles dont la fiche est polarisée:

**ATTENTION:** POUR ÉVITER LES CHOCS ÉLECTRIQUES, INTRODUIRE LA LAME LA PLUS LARGE DE LA FICHE DANS LA BORNE CORRESPONDANTE DE LA PRISE ET POUSSER JUSQU'AU FOND.

## Modèles pour l'Europe

<b>Déclaration de Conformité</b>	
Nous, ONKYO EUROPE ELECTRONICS GmbH LIEGNITZERSTRASSE 6, 82194 GROEBENZELL ALLEMAGNE	
garantissons que le produit ONKYO décrit dans ce manuel est conforme aux normes techniques: EN60065, EN55013, EN55020 et EN61000-3-2, -3-3.	
GROEBENZELL, ALLEMAGNE	 K. MIYAGI
ONKYO EUROPE ELECTRONICS GmbH	

# Accessoires fournis

Vérifiez si vous avez bien reçu les éléments suivants:

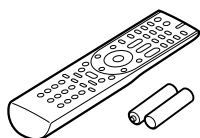

Télécommande et deux piles (AA/R6)



Speaker Setup et le microphone

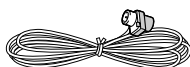

Antenne FM intérieure

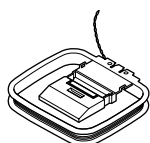

Antenne-cadre AM

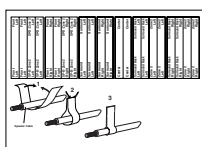

Étiquettes pour les câbles d'enceintes

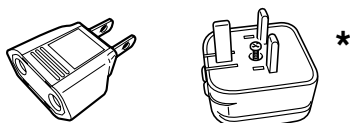

## Adaptateur pour prise de courant

Uniquement fourni dans certains pays. Utilisez cet adaptateur si la fiche du cordon d'alimentation du ampli-tuner AV ne correspond pas aux prises de courant dans votre région. (Le type d'adaptateur dépend du pays.)

## \*Montage de la fiche secteur:

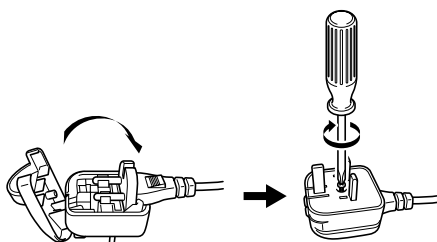

\* Dans les catalogues et sur les emballages, la lettre ajoutée à la fin du nom de produit indique la couleur. La fiche technique et le fonctionnement sont identiques, quelle que soit la couleur.

# Sommaire

<b>Remarques importantes pour votre sécurité</b> .....	2
<b>Précautions</b> .....	3
<b>Accessoires fournis</b> .....	4
<b>Fonctions</b> .....	6
<b>Utilisation multi-pièces</b> .....	7
<b>Tour d'horizon de l'ampli-tuner AV</b> .....	8
Panneau avant .....	8
Ecran .....	9
Panneau arrière.....	10
<b>Télécommande</b> .....	12
Pilotage de l'ampli-tuner AV .....	12
Installation des piles.....	13
Utilisation de la télécommande.....	13
<b>Connexion des enceintes</b> .....	14
Un son "comme au cinéma" dans votre salon .....	14
Biamplifier les enceintes avant .....	17
<b>Connexion des antennes</b> .....	18
Connexion de l'antenne FM intérieure .....	18
Connexion de l'antenne-cadre AM.....	18
Connexion d'une antenne FM extérieure.....	19
Connexion d'une antenne AM extérieure .....	19
<b>Connexion d'éléments</b> .....	20
Connexions AV.....	20
Connexions audio et vidéo	
de l'ampli-tuner AV .....	21
Quelle connexion choisir?.....	21
Connexion d'un téléviseur ou d'un projecteur.....	22
Connexion d'un lecteur DVD .....	23
Connexion d'un magnétoscope	
ou d'un graveur DVD pour la lecture.....	25
Connexion d'un magnétoscope	
ou d'un graveur DVD pour l'enregistrement .....	26
Connexion d'un décodeur satellite, câble,	
terrestre ou d'une autre source vidéo.....	27
Connexion d'éléments via HDMI.....	28
Effectuer des connexions HDMI .....	28
Connexion d'un caméscope, d'une console	
de jeux, etc.....	30
Connexion d'un lecteur CD ou tourne-disque .....	31
Connexion d'un enregistreur à cassette CDR,	
MiniDisc ou DAT.....	32
Connexion d'un Dock RI .....	33
Connexion d'éléments compatibles Onkyo <b>RI</b> .....	34
Connexion du cordon d'alimentation.....	34
<b>Mise sous tension de l'ampli-tuner AV</b> .....	35
Mise sous tension et veille .....	35



<b>Première utilisation .....</b>	<b>36</b>	<b>Zone 2 .....</b>	<b>77</b>
Configuration automatique des enceintes		Connexions de la Zone 2 .....	77
(Audyssey 2EQ) .....	36	Réglage "Powered Zone 2" .....	78
Réglages d'enceintes .....	38	Utiliser la Zone 2 .....	79
Réglage de l'entrée HDMI .....	39	<b>Piloter d'autres éléments .....</b>	<b>81</b>
Réglage de l'entrée vidéo composant .....	41	Codes de télécommande préprogrammés .....	81
Configuration d'entrée numérique .....	42	Entrer un code de télécommande .....	81
Changer l'affichage de sélecteur d'entrée .....	43	Initialisation de la télécommande .....	82
Configuration de la sélection automatique		Pilotage d'un lecteur DVD	
d'entrées numériques (TX-SR576 uniquement) ..	44	ou d'un graveur DVD .....	83
<b>Ecoute des appareils AV .....</b>	<b>45</b>	Pilotage d'un magnétoscope	
Fonctionnement élémentaire		ou d'un numérscope .....	84
de l'ampli-tuner AV .....	45	Pilotage d'un décodeur câble/satellite .....	85
<b>Fonctions générales .....</b>	<b>46</b>	Pilotage d'un lecteur CD, graveur CD	
Réglage de luminosité de l'écran .....	46	ou lecteur MD .....	86
Etouffer le son du ampli-tuner AV .....	46	Pilotage d'un RI Dock .....	87
Utilisation des fonctions Timer .....	46	Pilotage d'une platine à cassette .....	88
Utilisation d'un casque .....	47	Pilotage d'un téléviseur .....	89
Affichage d'informations sur la source .....	47	<b>Dépannage .....</b>	<b>90</b>
Réglage de format du signal d'entrée numérique ..	48	<b>Fiche technique .....</b>	<b>94</b>
<b>Ecouter la radio .....</b>	<b>49</b>		
Réglage l'intervalle de fréquences AM			
(sur certains modèles) .....	49		
Ecouter des stations AM/FM .....	50		
Préréglage des stations AM/FM .....	52		
Utilisation du système RDS			
(uniquement pour les modèles européens) .....	53		
<b>Utilisation des mode d'écoute .....</b>	<b>55</b>		
Choix du mode d'écoute .....	55		
Modes de reproduction disponibles pour chaque			
format de source .....	56		
Description des modes d'écoute .....	59		
<b>Enregistrement .....</b>	<b>61</b>		
Enregistrement d'un signal d'entrée .....	61		
Enregistrement de deux sources AV distinctes .....	61		
<b>Régler les modes d'écoute .....</b>	<b>62</b>		
Utilisation des fonctions de réglages sonores .....	62		
Utilisation des réglages Audio .....	64		
Mode d'écoute préréglé			
(TX-SR576 uniquement) .....	66		
<b>Configuration avancée .....</b>	<b>67</b>		
Réglages d'enceintes .....	67		
Réglage de source (TX-SR576 uniquement) .....	72		
Réglage divers (TX-SR576 uniquement) .....	73		
Réglage de matérielle (TX-SR576 uniquement) .....	74		
Réglage de Verrouillage			
(TX-SR576 uniquement) .....	76		

\* Pour rétablir les réglages d'usine de l'ampli-tuner AV, mettez-le sous tension et maintenez le bouton [VCR/DVR] enfoncé en appuyant sur le bouton [ON/STANDBY] (voyez page 90).

# Fonctions

## Amplificateur

- 75 W/canal @ 8Ω (FTC) (TX-SR506)
- 80 W/canal @ 8Ω (FTC) (TX-SR576)
- 130 W/canal @ 6Ω (IEC)
- 160 W/canal @ 6Ω (JEITA)
- Technologie WRAT (amplificateur à large spectre) (bande passante: 5 Hz~100 kHz)
- Excitation à courant élevé et basse impédance (TX-SR506)
- Circuits de gain optimisés
- Transformateur haute puissance H.C.P.S. ("High Current Power Supply")

## Traitement

- Dolby Digital Plus<sup>\*1</sup> (TX-SR576)
- Dolby Digital EX et Pro Logic IIx<sup>\*1</sup>
- Traitement DTS et DTS-ES, DTS 96/24 et DTS Neo:6<sup>\*2</sup>
- Mode "Pure Audio" (sauf sur le modèle nord-américain)
- Mode "Direct"
- Fonction "Music Optimizer<sup>\*3</sup>" pour musique compressée
- CinemaFILTER
- Configuration non-échelonnée
- Mémoire de mode d'écoute "A-Form"
- Convertisseurs N/A 192 kHz/24 bits
- Traitement par DSP 32 bits extrêmement puissant et précis

## Connexions

- 3 entrées HDMI<sup>\*4</sup> et 1 sortie
- Pilotage du système avec RIHD Onkyo (TX-SR576)
- Commutation vidéo composante compatible HDTV (2 entrées, 1 sortie)
- 4 entrées numériques assignables (2 optiques, 2 coaxiales, 4 assignables)
- 3 entrées/2 sorties S-Video
- Amplification de la zone 2
- Entrées multicanal 7.1 avec code de couleurs (compatibles avec les formats Dolby Digital et DTS pour disques haute définition)
- Sorties préampli pour subwoofer

## Divers

- 40 mémoires AM/FM
- Audyssey 2EQ<sup>\*5</sup> pour corriger de la pièce et calibrer les enceintes
- Egalisation dynamique Audyssey<sup>\*5</sup> correction de timbre
- Fréquence de transfert réglable (40/50/60/80/100/120/150/200 Hz)
- Synchronisation audio-vidéo (jusqu'à 100 ms)

- Fonction "Theater Dimensional Virtual Surround"<sup>\*6</sup>
- Compatible avec le Dock RI pour iPod
- Télécommande **RI** préprogrammée



Fabriqué sous licence de Dolby Laboratories. Dolby, Pro Logic et le logo double D sont des marques commerciales de Dolby Laboratories.



Fabriqué sous licence dans le cadre du brevet (USA): 5,451,942; 5,956,674; 5,974,380; 5,978,762; 6,226,616; 6,487,535; 7,003,467; 7,212,872 et d'autres brevets délivrés ou en cours de délivrance aux Etats-Unis et dans le monde. DTS, DTS Digital Surround, ES et Neo:6 sont des marques déposées. Les logos DTS, le symbole et DTS 96/24 sont des marques déposées de DTS, Inc. ©1996~2007 DTS, Inc. Tous droits réservés.

\*3 Music Optimizer™ est une marque commerciale de Onkyo Corporation.



HDMI, le logo HDMI et "High-Definition Multimedia Interface" sont des marques commerciales ou déposées de HDMI Licensing, LLC.



Fabriqué sous licence de Audyssey Laboratories. Demande de brevet en cours aux USA et dans d'autres pays. Audyssey 2EQ et Dynamic EQ sont des marques de Audyssey Laboratories.



Theater-Dimensional est une marque commerciale de Onkyo Corporation.

\* Apple et iPod sont des marques commerciales d'Apple Computer, Inc., déposées aux Etats-Unis et dans d'autres pays.

\* "x.v.Color" est une marque commerciale de Sony Corporation.

# Utilisation multi-pièces

Cet ampli-tuner AV permet de gérer deux systèmes d'enceintes: un système surround (jusqu'à 7.1 canaux) dans la pièce principale, une paire d'enceintes dans une deuxième pièce (la "Zone 2"). Vous pouvez en prime choisir une source audio différente pour chaque pièce.

**Pièce principale:** La pièce principale peut contenir un système allant jusqu'à 7.1 canaux (voyez page 14). Cela vous permet de faire appel à différents modes d'écoute comme "Dolby" et "DTS" (voyez page 55-60).  
\*Si vous activez "Powered Zone 2" est active, vous ne disposez plus que de 5.1 canaux (voyez page 77).

**Zone 2:** La pièce Zone 2 peut accueillir un système d'enceintes à 2 voies (voyez page 77).  
\*Les modes d'écoute ne s'appliquent jamais à la Zone 2.

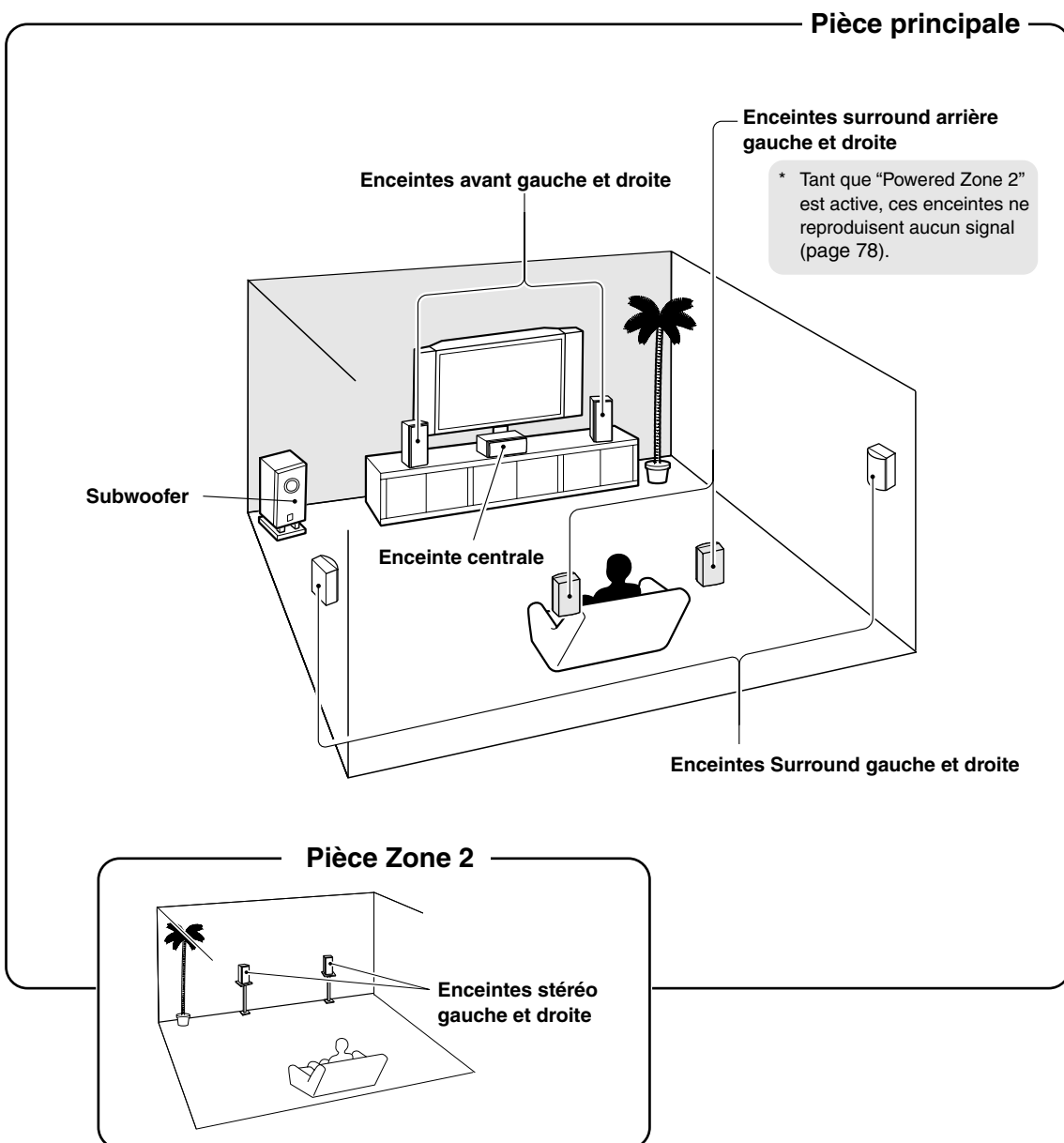

# Tour d'horizon de l'ampli-tuner AV

## Panneau avant

### Modèle nord-américain

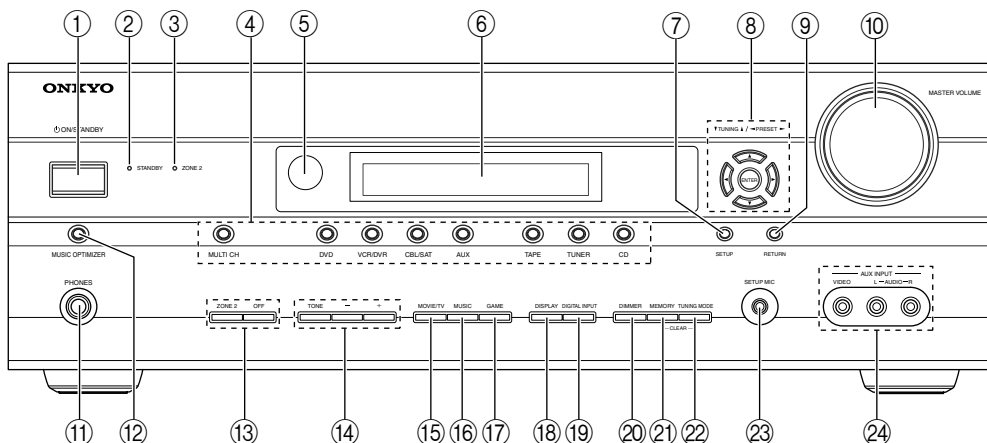

### Autres modèles

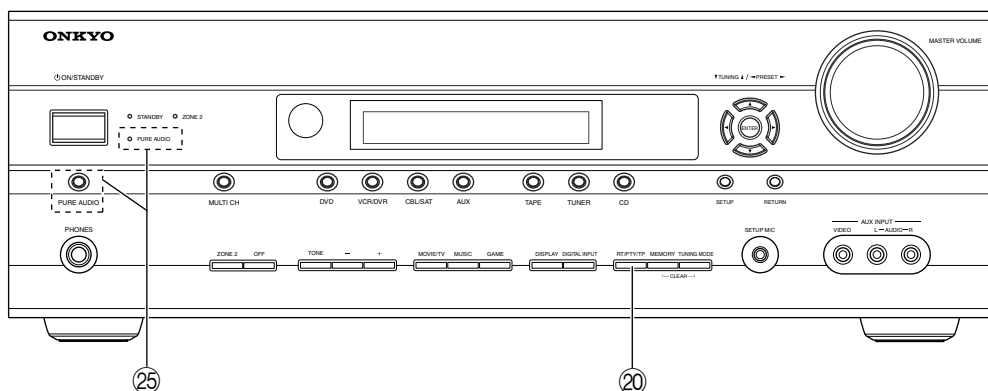

La véritable façade comporte plusieurs logos. Ils ne sont pas repris ici afin de rendre le schéma plus clair.

Les numéros de page entre parenthèses indiquent où trouver les explications à propos de chaque élément.

- ① **Bouton ON/STANDBY (35)**  
Met l'ampli-tuner AV sous tension ou en mode de veille.
- ② **Témoin STANDBY (35)**  
S'allume quand l'ampli-tuner AV entre en mode de veille. Il clignote quand l'appareil reçoit un signal de la télécommande.
- ③ **Témoin ZONE 2 (79)**  
Clignote pendant la configuration de la Zone 2. S'allume quand la Zone 2 est activée.
- ④ **Boutons de sélection d'entrée (45)**  
Sélection d'une des sources d'entrée suivantes:  
DVD, VCR/DVR, CBL/SAT, AUX, TAPE, TUNER, CD.  
Le bouton [MULTI CH] sélectionne l'entrée multi-canal du DVD.
- ⑤ **Capteur de télécommande (13)**  
Reçoit les signaux de la télécommande.
- ⑥ **Ecran**  
Voyez "Ecran" à la page 9.
- ⑦ **Bouton SETUP**  
Ouvre et ferme les menus de configuration.
- ⑧ **Boutons fléchés/TUNING/PRESET & ENTER**  
Avec une source AM et FM, les boutons TUNING [▲][▼] permettent de rechercher une station (syn-toniser) et les boutons PRESET [◀][▶] de choisir les présélections (voyez page 52). Avec les menus, ces boutons servent de boutons de curseur et per-mettent de sélectionner et de régler des paramè-tres. Le bouton ENTER est également utilisé avec les menus de configuration.
- ⑨ **Bouton RETURN**  
Retourne au dernier menu de configuration affiché.
- ⑩ **Commande MASTER VOLUME (45)**  
Règle le volume de l'ampli-tuner AV de Min, 1 à 79 ou Max.

## Tour d'horizon de l'ampli-tuner AV—suite

Pour en savoir plus, voyez les pages indiquées entre parenthèses.

- ⑪ **Prise PHONES (47)**  
Cette prise d'1/4" permet de brancher un casque stéréo disponible en option.
- ⑫ **Bouton MUSIC OPTIMIZER (65)**  
Active/coupe la fonction "Music Optimizer".
- ⑬ **Boutons ZONE 2 et OFF (79)**  
Le bouton ZONE 2 sert à la configuration de la Zone 2.  
Le bouton OFF coupe la Zone 2.
- ⑭ **Boutons TONE, – et + (64)**  
Sert à régler le timbre (le grave et l'aigu).
- ⑮ **Bouton MOVIE/TV (55)**  
Sélectionne les modes d'écoute pour les films et la télévision.
- ⑯ **Bouton MUSIC (55)**  
Sélectionne les modes d'écoute pour la musique.
- ⑰ **Bouton GAME (55)**  
Sélectionne les modes d'écoute pour les jeux vidéo.
- ⑱ **Bouton DISPLAY (47)**  
Définit le type d'informations que vous voulez afficher à l'écran.
- ⑲ **Bouton DIGITAL INPUT (42, 44)**  
Sur le TX-SR506, il permet d'assigner des entrées numériques aux sélecteurs d'entrée.  
Sur le TX-SR576, il permet de déterminer les options de sélection automatique d'entrées audio.
- ⑳ **Bouton DIMMER (RT/PTY/TP) (54, 46)**  
Règle la luminosité de l'écran.  
Sur le modèle européen, ce bouton a l'appellation RT/PTY/TP et sert pour le système RDS (Radio Data System). Voyez "Utilisation du système RDS (uniquement pour les modèles européens)" à la page 53.
- ㉑ **Bouton MEMORY (52)**  
Mémorise et efface les présélections radio.
- ㉒ **Bouton TUNING MODE (50)**  
Sélectionne le mode de recherche de stations de radio AM et FM: automatique ou manuel.
- ㉓ **SETUP MIC (36)**  
Branchez ici le microphone pour la configuration automatique des enceintes.
- ㉔ **AUX INPUT (30, 61)**  
Cette entrée peut servir à brancher un caméscope, une console de jeux, etc. Il y a des prises pour signaux composite vidéo et audio analogiques.
- ㉕ **Bouton & témoin PURE AUDIO (55)**  
Sélectionne le mode d'écoute Pure Audio. Le témoin s'allume quand ce mode est sélectionné.  
Une nouvelle pression sur ce bouton sélectionne le mode d'écoute précédent.

### Ecran

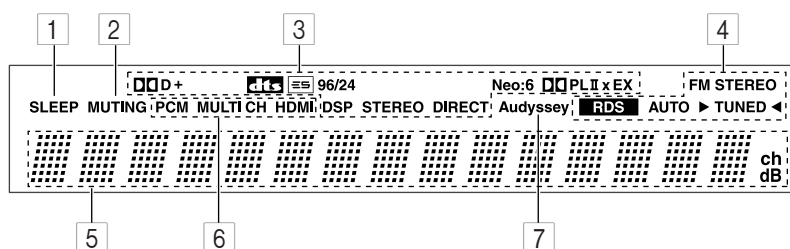

Pour en savoir plus, voyez les pages indiquées entre parenthèses.

- 1 **Témoin SLEEP (46)**  
S'allume quand vous activez la fonction de veille.
- 2 **Témoin MUTING (46)**  
Clignote quand l'étouffement du ampli-tuner AV est actif.
- 3 **Témoins de mode d'écoute et de format (55)**  
Indiquent le mode d'écoute et le format du signal d'entrée audio actuellement choisis.
- 4 **Témoins du tuner (50)**  
**FM STEREO (50):** S'allume quand l'ampli-tuner AV reçoit une station FM en stéréo.  
**RDS (53):** S'allume quand l'ampli-tuner AV reçoit une station émettant des informations RDS ("Radio Data System").
- 5 **AUTO (50):** Pour la radio AM et FM, ce témoin s'allume quand vous activez la recherche automatique de stations et s'éteint quand vous passez en recherche manuelle.
- 6 **TUNED (50):** S'allume quand l'ampli-tuner AV trouve une station au signal suffisamment puissant.
- 5 **Zone de message**  
Affiche des informations diverses.
- 6 **Témoins d'entrée audio**  
Indiquent le type de signal d'entrée audio choisi comme source: PCM, MULTI CH ou HDMI.
- 7 **Témoin Audyssey (37)**  
S'allume lors de la configuration automatique des enceintes.

## Panneau arrière

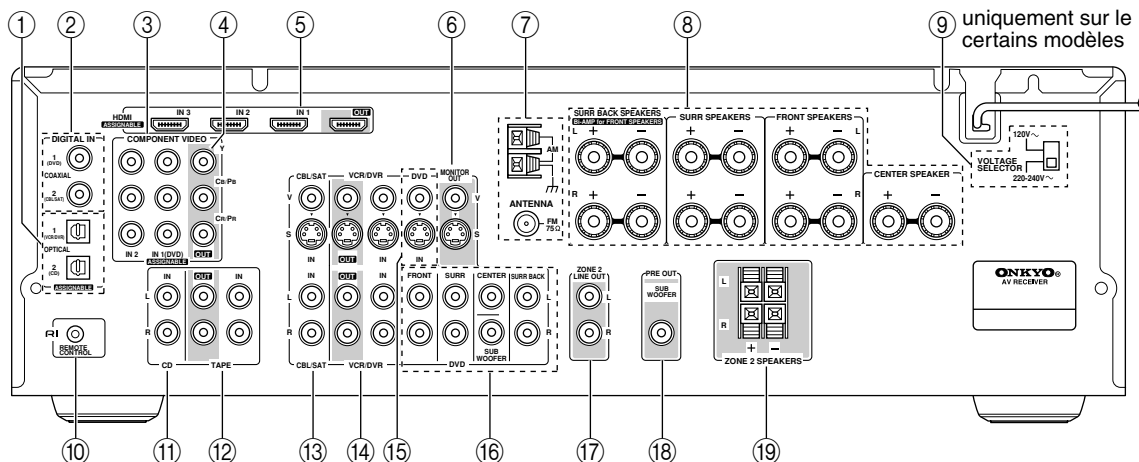

### ① DIGITAL IN OPTICAL 1 et 2

Ces entrées audio numériques optiques permettent de brancher un lecteur CD ou DVD et d'autres éléments dotés d'une sortie audio numérique optique. Ces entrées sont assignables; vous pouvez donc attribuer chaque source à un sélecteur d'entrée selon la configuration voulue. Voyez "Configuration d'entrée numérique" à la page 42.

### ② DIGITAL IN COAXIAL 1 et 2

Ces entrées audio numériques coaxiales permettent de brancher la sortie audio numérique coaxiale d'un lecteur CD ou DVD ou d'un autre appareil. Ces entrées sont assignables; vous pouvez donc attribuer chaque source à un sélecteur d'entrée selon la configuration voulue. Voyez "Configuration d'entrée numérique" à la page 42.

### ③ COMPONENT VIDEO IN 1 et 2

Ces entrées vidéo composant RCA permettent de brancher des éléments munis d'une sortie vidéo composant, comme un lecteur DVD, un enregistreur DVD ou un enregistreur vidéo numérique. Ces entrées sont assignables; vous pouvez donc attribuer chaque source à un sélecteur d'entrée selon la configuration voulue. Voyez "Réglage de l'entrée vidéo composant" à la page 41.

### ④ COMPONENT VIDEO OUT

Cette sortie vidéo composant RCA/cinch permet de brancher un téléviseur ou projecteur doté d'une entrée vidéo composant.

### ⑤ HDMI IN 1-3 et OUT

Les connexions HDMI (interface multimédia haute définition) transmettent des signaux numériques audio et vidéo.

Les entrées HDMI permettent de brancher des éléments munis d'une sortie HDMI, comme un lecteur DVD, un enregistreur DVD ou un enregistreur vidéo numérique. Ces entrées sont assignables; vous pou-

vez donc attribuer chaque source à un sélecteur d'entrée selon la configuration voulue. Voyez "Réglage de l'entrée HDMI" à la page 39.

Les sorties HDMI permet de brancher un téléviseur ou un projecteur doté d'une entrée HDMI.

### ⑥ MONITOR OUT

Branchez la prise S-Video ou vidéo composite à une entrée vidéo de votre téléviseur ou projecteur.

### ⑦ AM et FM ANTENNA

Les bornes à poussoir AM servent à brancher une antenne AM. La prise FM sert à brancher une antenne FM.

### ⑧ FRONT L/R, CENTER, SURR L/R et SURR BACK L/R SPEAKERS

Ces bornes servent à brancher les enceintes avant ainsi que les enceintes centrale, surround et surround arrière.

Les bornes FRONT L/R et SURR BACK L/R servent à brancher respectivement les enceintes avant et surround arrière. Elles peuvent aussi être utilisées avec les enceintes avant en mode biamplification. Voyez "Biamplifier les enceintes avant" à la page 17.

### ⑨ VOLTAGE SELECTOR (uniquement sur le certains modèles)

Ce sélecteur de tension permet d'utiliser l'amplificateur à différentes tensions (voyez page 3).

### ⑩ RI REMOTE CONTROL

Cette prise RI (Remote Interactive) peut être reliée à la prise RI d'un autre élément Onkyo compatible RI permettant un pilotage à distance du système. Pour utiliser RI, vous devez établir une connexion audio analogique (RCA) entre l'ampli-tuner AV et l'autre élément AV, même si ceux-ci utilisent une connexion numérique.

- ⑪ **CD IN**  
Ces entrées analogiques permettent de brancher les sorties analogiques d'un lecteur CD.
- ⑫ **TAPE IN/OUT**  
L'entrée et la sortie audio analogiques permettent de brancher un enregistreur avec une entrée et une sortie audio analogiques (cassette, MD, etc).
- ⑬ **CBL/SAT IN**  
Permet de brancher un tuner câble ou satellite. Pour les signaux vidéo, vous disposez d'entrées S-Video et composite ainsi que de prises d'entrée audio analogiques pour les signaux audio.
- ⑭ **VCR/DVR IN/OUT**  
Vous pouvez brancher un élément vidéo comme un magnéscope ou un enregistreur vidéo numérique pour l'enregistrement et la lecture. Pour les signaux vidéo, vous disposez d'entrée S-Video et composite ainsi que de prises d'entrée audio analogiques pour les signaux audio.
- ⑮ **DVD IN**  
Cette entrée permet de brancher un lecteur DVD. Pour les signaux vidéo, vous disposez de prises d'entrée S-Video et composite.
- ⑯ **DVD: FRONT L/R, CENTER, SUBWOOFER, SURR L/R et SURR BACK L/R**  
Cette entrée multicanal analogique sert à brancher individuellement les sorties audio analogiques 5.1/7.1 d'un élément tel qu'un lecteur DVD, un lecteur compatible DVD audio ou SACD, ou un décodeur MPEG.
- ⑰ **ZONE 2 LINE OUT L/R**  
Vous pouvez brancher ces sorties audio analogiques aux entrées ligne d'un amplificateur en Zone 2.
- ⑱ **SUBWOOFER PRE OUT**  
Cette sortie audio analogique permet de brancher un subwoofer actif.
- ⑲ **ZONE 2 SPEAKERS L/R**  
Les bornes servent à brancher à enceintes en Zone 2.

Pour en savoir plus sur les connexions, voyez page 14–34.

# Télécommande

## Pilotage de l'ampli-tuner AV

Pour piloter l'ampli-tuner AV, appuyez sur le bouton **REMOTE MODE [RECEIVER]** pour sélectionner le mode Receiver.

La télécommande permet de piloter un lecteur DVD, un lecteur CD et d'autres éléments. Voyez page 81 pour en savoir plus.

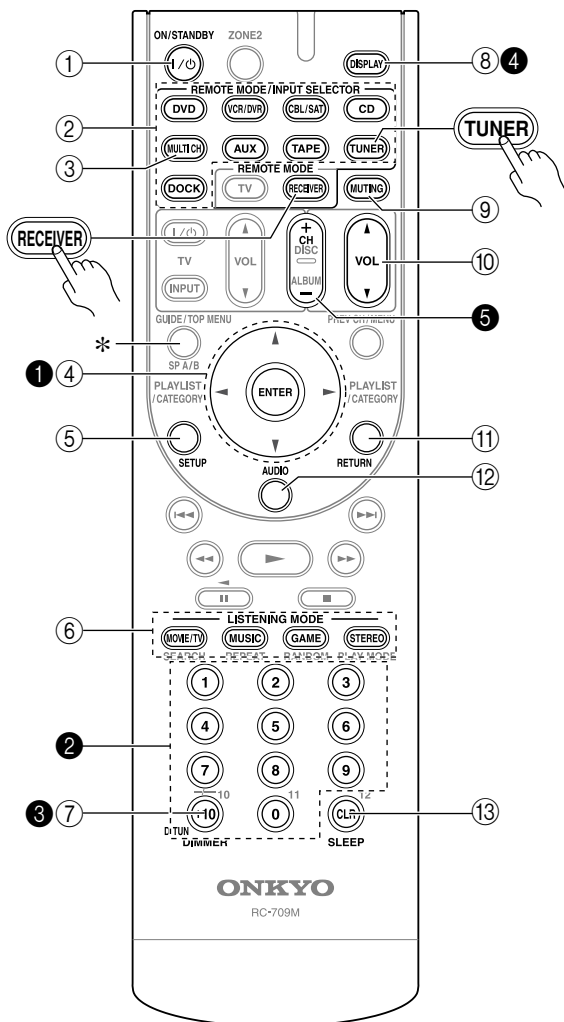

Pour en savoir plus, voyez les pages indiquées entre parenthèses.

- ① **Bouton ON/STANDBY (35)**  
Met l'ampli-tuner AV sous tension ou en mode de veille.
- ② **Boutons REMOTE MODE/INPUT SELECTOR (45, 83–89)**  
Permettent de sélectionner les modes de la télécommande et les sources d'entrée.

- ③ **Bouton MULTI CH (45)**  
Choisir l'entrée DVD multicanal.
  - ④ **Boutons de curseur [▲]/[▼]/[◀]/[▶] et bouton ENTER**  
Sélection et réglage des paramètres.
  - ⑤ **Bouton SETUP**  
Permet d'accéder à divers paramètres.
  - ⑥ **Boutons LISTENING MODE (55)**  
Permettent de choisir un mode d'écoute.
  - ⑦ **Bouton DIMMER (46)**  
Règle la luminosité de l'écran.
  - ⑧ **Bouton DISPLAY (47)**  
Permet d'afficher diverses informations sur la source d'entrée actuellement choisie.
  - ⑨ **Bouton MUTE (46)**  
Coupe ou active l'ampli-tuner AV.
  - ⑩ **Boutons VOL [▲]/[▼] (45)**  
Réglage de volume de l'ampli-tuner AV, quel que soit le mode de télécommande actuellement choisi.
  - ⑪ **Bouton RETURN**  
Retourne à l'affichage précédent pendant les changements de réglages.
  - ⑫ **Bouton AUDIO (64)**  
Permet de modifier les réglages audio.
  - ⑬ **Bouton SLEEP (46)**  
Permet d'activer la fonction de veille.
- \* SP A/B n'est pas utilisé sur cet ampli-tuner AV.

### ■ Pilotage du tuner

Pour piloter le tuner de l'ampli-tuner AV, appuyez sur le bouton **REMOTE MODE [TUNER]** (ou **[RECEIVER]**). Vous pouvez sélectionner "AM" ou "FM" en appuyant plusieurs fois sur le bouton **[TUNER]**.

- ① **Boutons fléchés [▲]/[▼]**  
Recherche d'une station radio.
- ② **Boutons numériques (51)**  
Permettent de sélectionner directement les stations AM et FM.
- ③ **Bouton D.TUN (51)**  
Active le mode d'accès direct.
- ④ **Bouton DISPLAY (51)**  
Affiche des informations relatives à la bande, la fréquence, le numéro de mémoire etc.
- ⑤ **Bouton CH +/- (52)**  
Choix des présélections radio.

### Remarque:

- Vous pouvez également piloter une platine à cassette Onkyo branchée via **RI** en mode Receiver (voyez page 88).



### Installation des piles

- 1** Pour ouvrir le compartiment des piles, appuyez sur le petit levier et retirez le couvercle.

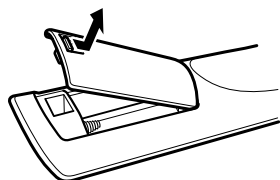

- 2** Insérez les deux piles (AA/R6) fournies en respectant le schéma de polarité à l'intérieur du compartiment des piles.

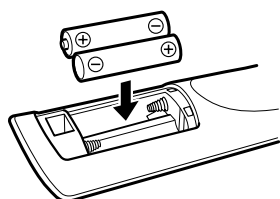

- 3** Fermez le couvercle en appuyant dessus.

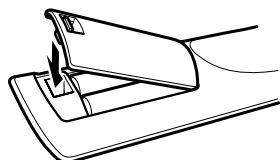

#### Remarques:

- Si la télécommande ne fonctionne plus correctement, remplacez les piles.
- Ne mélangez jamais des piles neuves avec des piles usagées ni des types de piles différents.
- Pour éviter tout risque de fuite et de corrosion, retirez les piles si vous ne comptez pas utiliser la télécommande pendant une période prolongée.
- Si les piles sont épuisées, retirez-les immédiatement pour éviter tout risque de fuite et de corrosion.

### Utilisation de la télécommande

Quand vous utilisez la télécommande, orientez-la toujours vers le capteur de télécommande de l'ampli-tuner AV.

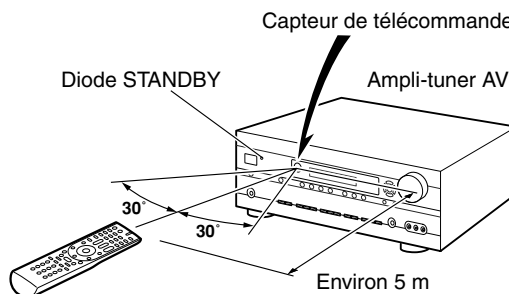

#### Remarques:

- Si l'ampli-tuner AV est exposé à une forte source d'éclairage ou aux rayons du soleil, il pourrait ne pas capter le signal de la télécommande. Tenez-en compte lors du choix de l'emplacement.
- L'utilisation d'une autre télécommande du même type dans la même pièce ou la présence d'un appareil émettant des rayons infrarouge à proximité de l'ampli-tuner AV peut provoquer des interférences.
- Ne posez jamais d'objet (livres, etc.) sur la télécommande car cela risquerait d'enfoncer accidentellement une touche et d'épuiser les piles.
- Si vous placez l'ampli-tuner AV dans un meuble muni d'une porte en verre fumé, l'appareil peut ne pas capter le signal de la télécommande. Tenez-en compte lors du choix de l'emplacement.
- Si un obstacle se trouve entre l'ampli-tuner AV et la télécommande, l'appareil ne captera pas les signaux de la télécommande.

# Connexion des enceintes

## Un son "comme au cinéma" dans votre salon

Grâce à ses fonctions sophistiquées, l'ampli-tuner AV produit un superbe son surround recréant fidèlement tous les mouvements dans l'image sonore et transformant votre salon en salle de cinéma ou de concert. Vous pouvez profiter de DVD exploitant les systèmes Dolby Digital ou DTS. Avec un téléviseur analogique ou numérique, vous bénéficiez des systèmes Dolby Pro Logic Ix, DTS Neo:6 ou des modes d'écoute des processeurs Onkyo.

### Enceintes avant gauche et droite

Elles reproduisent le son global. Dans une installation Home Theater, elles sont la clé de voûte de l'image sonore. Installez-les face à la position d'écoute, plus ou moins à hauteur de l'oreille et à égale distance du téléviseur. Tournez-les légèrement vers l'intérieur pour qu'elles forment un triangle dont le spectateur est le sommet.

### Enceintes Surround gauche et droite

Ces enceintes assurent une localisation précise du son et un réalisme sonore accru.

Placez-les de part et d'autre du spectateur (ou légèrement en retrait), environ 60-100 cm au-dessus de la hauteur de l'oreille. L'idéal est de les placer à égale distance du spectateur.

### Enceinte centrale

Cette enceinte enrichit le son des enceintes avant. Elle accentue les déplacements dans le champ sonore et produit une image sonore intégrale. Dans les films, elle reproduit surtout les dialogues.

Posez-la près du téléviseur (au-dessus de préférence) et orientez-la vers vous, en la plaçant environ à hauteur d'oreille ou à la même hauteur que les enceintes avant gauche et droite.

### Subwoofer

Le subwoofer reproduit les signaux graves du canal LFE ("Low-Frequency Effects" ou effets basse fréquence). Le niveau et la qualité de reproduction des graves dépendent de la position d'écoute, de la forme de la pièce et de l'emplacement du subwoofer. En général, vous obtiendrez une reproduction optimale des graves en plaçant le subwoofer dans un coin avant de la pièce ou à un tiers de la largeur du mur, comme illustré.

**Astuce:** Pour trouver l'emplacement optimal du subwoofer, lancez un film ou de la musique avec de superbes graves et déplacez le subwoofer dans la pièce jusqu'à ce que vous trouviez l'emplacement qui vous convient le mieux.

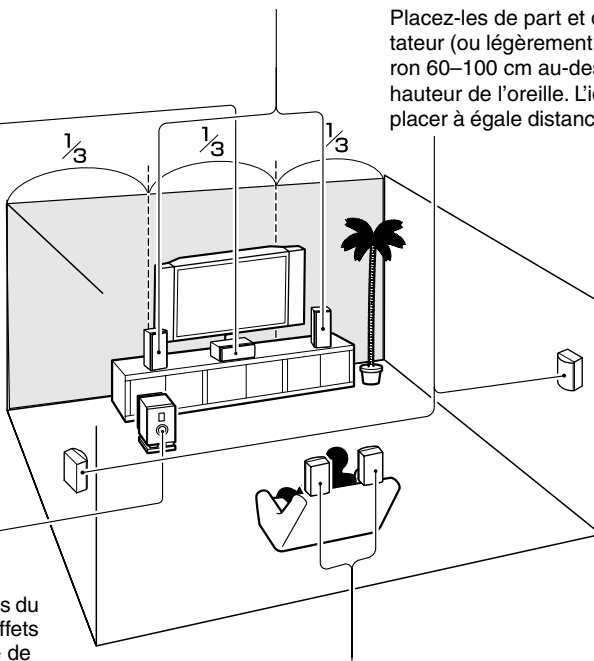

### Enceintes surround arrière gauche et droite

Ces enceintes surround sont nécessaires pour reproduire des sources Dolby Digital EX, DTS-ES Matrix et DTS-ES Discrete etc. Ces enceintes rehaussent le réalisme du son surround et améliorent la localisation du son derrière l'auditeur. Placez-les derrière la position d'écoute, environ 60-100 cm au-dessus de la hauteur de l'oreille.

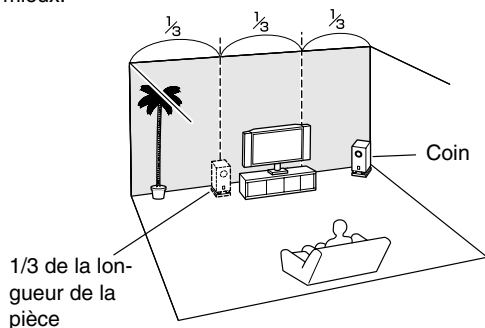

## Configuration des enceintes

Pour bénéficier d'un son surround à 7.1 canaux, branchez sept enceintes et un subwoofer actif.

Le tableau suivant indique le nombre de canaux disponibles en fonction du nombre d'enceintes de votre configuration.

Nombre d'enceintes:	2	3	4	5	6	7
Avant gauche	✓	✓	✓	✓	✓	✓
Avant droite	✓	✓	✓	✓	✓	✓
Centrale		✓		✓	✓	✓
Surround gauche			✓	✓	✓	✓
Surround droite			✓	✓	✓	✓
Surround arrière*					✓	
Surround arrière gauche						✓
Surround arrière droite						✓

\*Si vous n'utilisez qu'une enceinte surround arrière, reliez-la aux prises SURR BACK L.

Indépendamment du nombre d'enceintes utilisées, nous vous conseillons de brancher un subwoofer actif pour obtenir une reproduction puissante et convaincante du grave.

Pour exploiter au mieux votre système surround, vous devez impérativement effectuer les réglages de configuration des enceintes. Vous pouvez effectuer ces réglages de façon automatique (voyez page 36) ou manuelle (voyez page 67).

## Utilisation d'enceintes bipolaires

Vous pouvez utiliser des enceintes bipolaires pour les canaux surround gauche et droit et surround arrière gauche et droit. Les enceintes bipolaires produisent le même son dans deux directions.

Le boîtier des enceintes bipolaires comporte généralement une flèche indiquant l'orientation préconisée. Placez les enceintes bipolaires Surround gauche et droite de sorte que leurs flèches pointent vers le téléviseur/écran et positionnez les enceintes bipolaires Surround arrière gauche et droite pour que leurs flèches pointent mutuellement l'une vers l'autre (voyez l'illustration).

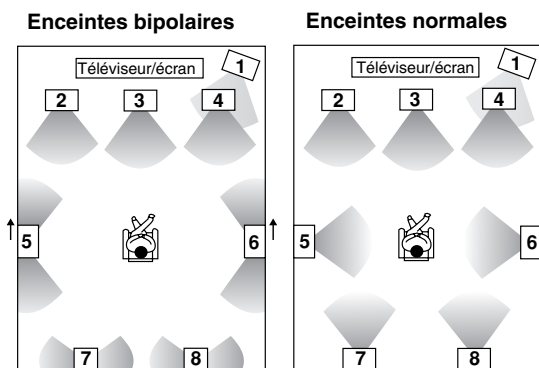

- |  |  |
|--|--|
| <p><b>Enceintes bipolaires</b></p> <ol style="list-style-type: none"> <li>1. Subwoofer</li> <li>2. Enceinte avant gauche</li> <li>3. Enceinte centrale</li> <li>4. Enceinte avant droite</li> <li>5. Enceinte Surround gauche</li> </ol> | <p><b>Enceintes normales</b></p> <ol style="list-style-type: none"> <li>6. Enceinte Surround droite</li> <li>7. Enceinte Surround arrière gauche</li> <li>8. Enceinte Surround arrière droite</li> </ol> |
|--|--|

## Connexion d'un subwoofer actif

Reliez la sortie PRE OUT: SUBWOOFER de l'amplificateur AV à l'entrée du subwoofer actif avec un câble approprié. Si vous utilisez un subwoofer passif avec un amplificateur externe, branchez la sortie PRE OUT: SUBWOOFER à l'entrée de l'ampli en question.

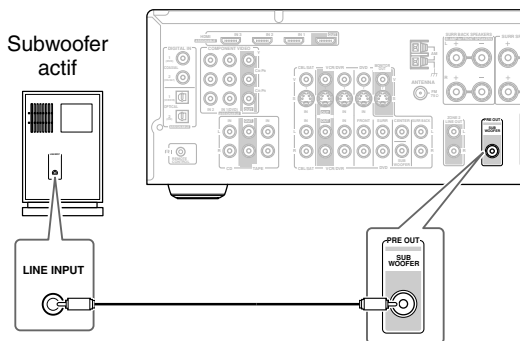

## Pose des étiquettes des câbles

Les pôles positifs (+) des bornes d'enceintes de l'amplificateur AV sont rouge. Les pôles négatifs (-) des bornes d'enceintes sont noirs.)

Borne d'enceinte	Couleur
Avant gauche	Blanc
Avant droite	Rouge
Centrale	Vert
Surround gauche	Bleu
Surround droite	Gris
Surround arrière gauche	Brun
Surround arrière droite	Bronze

Les étiquettes fournies utilisent aussi un code de couleurs. Placez-les sur le fil positif (+) des câbles d'enceintes en respectant les indications du tableau ci-dessus. Cela permet de brancher chaque câble en alignant simplement la couleur de son étiquette sur celle de la borne correspondante.





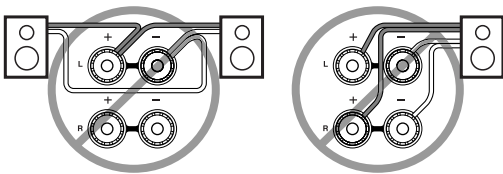
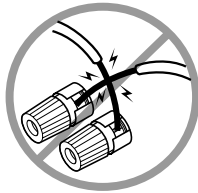

## Précautions lors de la connexion des enceintes

Lisez ces consignes avant de brancher les enceintes:

- **Modèle américain du nord:** Servez-vous exclusivement d'enceintes d'une impédance comprise entre 6 et 16Ω ou plus. Si vous utilisez des enceintes d'une impédance plus basse ou si vous utilisez l'amplificateur à des niveaux élevés de façon prolongée, le circuit de protection interne peut entrer en action.
- **Autres modèles:** Vous pouvez brancher des enceintes d'une impédance comprise entre 4 et 16Ω. Si l'impédance d'une des enceintes branchées s'élève à 4Ω ou plus (mais moins que 6Ω), réglez le paramètre "Impédance minimum des enceintes" sur "4 ohms" (voyez page 38). Si vous utilisez des enceintes d'une impédance plus basse ou si vous utilisez l'amplificateur à des niveaux élevés de façon prolongée, le circuit de protection interne peut entrer en action.
- Débranchez l'appareil du secteur avant d'effectuer les connexions!
- Lisez les instructions figurant dans le manuel des enceintes.
- Soyez attentif à la polarité des câbles de haut-parleur. Reliez la borne de pôle positif (+) au pôle positif (+) de l'enceinte et la borne de pôle négatif (-) au pôle négatif (-) de l'enceinte. Une inversion de la polarité produit un déphasage qui diminue la qualité sonore.
- Évitez les câbles de longueur excessive et les câbles trop minces car cela pourrait affecter le son.
- Veillez en outre à ce que les fils ne court-circuitent pas les pôles positif et négatif. Cela pourrait endommager l'ampli-tuner AV.
- Ne connectez jamais qu'un seul fil à chaque borne. Sans cela, vous risquez d'endommager l'ampli-tuner AV.
- Évitez de relier une enceinte à plusieurs bornes.

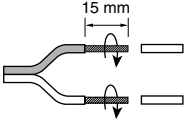

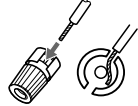
## Connexion des câbles d'enceintes

- 1 **Dénudez environ 15 mm de la gaine aux deux extrémités des câbles d'enceintes et torsadez les fils aussi fermement que possible.** 
- 2 **Dévissez la vis de la borne.** 
- 3 **Insérez la portion dénudée du fil aussi loin que possible dans l'ouverture.** 
- 4 **Resserrez la vis de la borne.** 

L'illustration ci-dessous indique la correspondance entre les enceintes et chaque paire de bornes.

Si vous n'utilisez qu'une enceinte surround arrière, reliez-la aux prises SURR BACK SPEAKERS "L" (gauche).

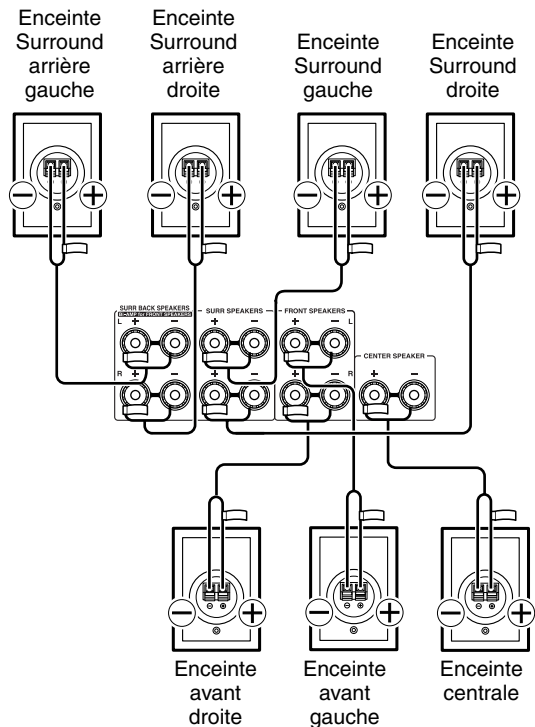

### Bi-amplifier les enceintes avant

Les bornes FRONT L/R et SURR BACK L/R servent à brancher respectivement les enceintes avant et les enceintes surround arrière; elles permettent aussi d'exciter séparément les tweeters et woofers des enceintes avant (bi-amplification), ce qui produit un rendu supérieur du grave et de l'aigu.

- En mode bi-amplification, l'ampli-tuner AV peut exciter jusqu'à 5.1 enceintes dans la pièce principale.
- Pour exploiter la fonction de bi-amplification, les bornes FRONT L/R doivent être reliées aux bornes des tweeters des enceintes avant. En outre, les bornes SURR BACK L/R doivent être reliées aux bornes des woofers des enceintes avant.
- Après avoir effectué les connexions pour la bi-amplification décrites ci-dessous et avoir mis l'ampli-tuner AV sous tension, réglez le paramètre "Sp Type" sur "Bi-Amp" afin d'activer la bi-amplification (voyez page 38).

#### Important:

- **Quand vous effectuez les connexions pour la bi-amplification, veillez à retirer les barres de pontage reliant les bornes de tweeter et de woofer des enceintes.**
- La bi-amplification n'est exploitable qu'avec des enceintes compatibles. Voyez le mode d'emploi de vos enceintes.

### Connexion des enceintes pour la bi-amplification

- 1 Reliez la borne de pôle positif (+) FRONT R de l'ampli-tuner AV au pôle positif (+) du tweeter de l'enceinte droite. Reliez ensuite la borne de pôle négatif (-) FRONT R de l'ampli-tuner AV au pôle négatif (-) du tweeter de l'enceinte droite.
- 2 Reliez la borne de pôle positif (+) SURR BACK R de l'ampli-tuner AV au pôle positif (+) du woofer de l'enceinte droite. Reliez ensuite la borne de pôle négatif (-) SURR BACK R de l'ampli-tuner AV au pôle négatif (-) du woofer de l'enceinte droite.
- 3 Reliez la borne de pôle positif (+) FRONT L de l'ampli-tuner AV au pôle positif (+) du tweeter de l'enceinte gauche. Reliez ensuite la borne de pôle négatif (-) FRONT L de l'ampli-tuner AV au pôle négatif (-) du tweeter de l'enceinte gauche.
- 4 Reliez la borne de pôle positif (+) SURR BACK L de l'ampli-tuner AV au pôle positif (+) du woofer de l'enceinte gauche. Reliez ensuite la borne de pôle négatif (-) SURR BACK L de l'ampli-tuner AV au pôle négatif (-) du woofer de l'enceinte gauche.

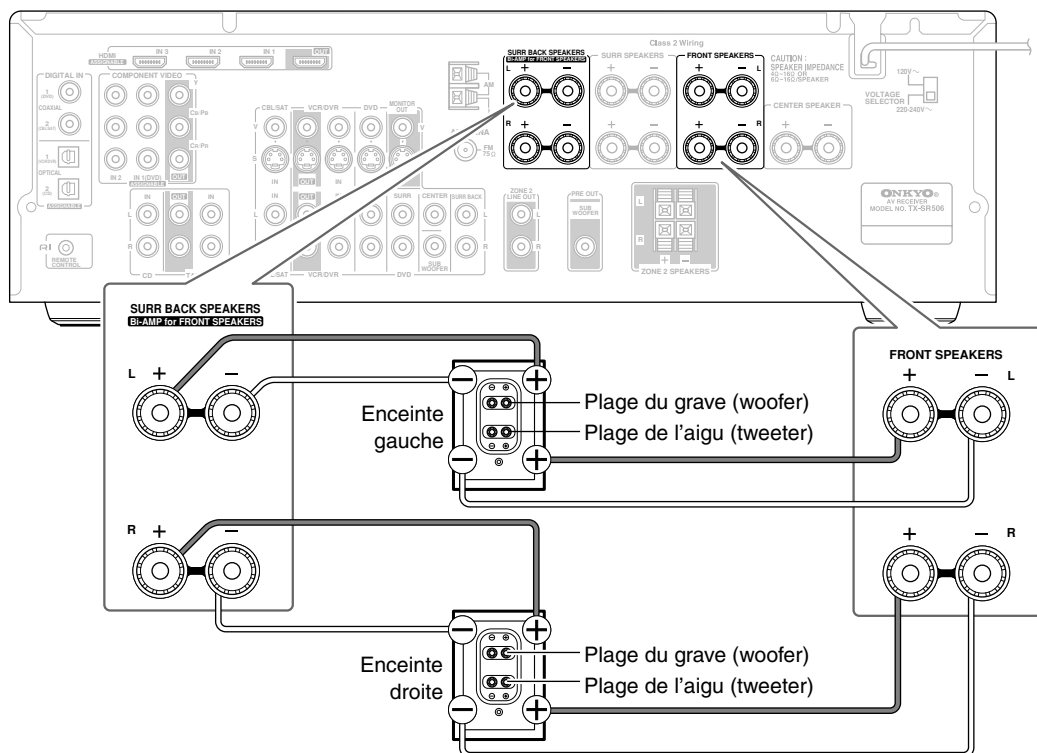

# Connexion des antennes

Ce chapitre explique comment brancher l'antenne FM intérieure et l'antenne-cadre AM fournies. Vous apprendrez aussi comment brancher des antennes FM et AM extérieures disponibles dans le commerce.

L'ampli-tuner AV ne capte aucun signal radio si vous n'avez pas connecté d'antenne. Veillez donc à brancher une antenne si vous comptez écouter la radio.

## Bornes à poussoir pour antenne AM

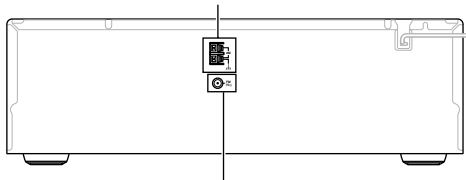

Prise pour antenne FM

## Connexion de l'antenne FM intérieure

L'antenne FM fournie est conçue exclusivement pour une utilisation intérieure.

### 1 Branchez l'antenne FM de la façon illustrée.

#### ■ Modèle américain

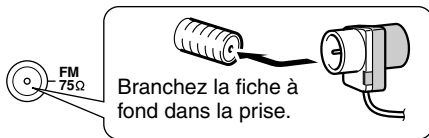

#### ■ Autres modèles

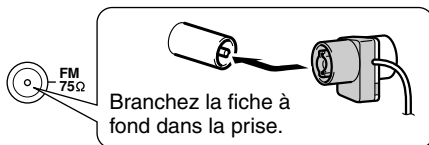

Dès que l'ampli-tuner AV est prêt pour l'utilisation, recherchez une station FM et déterminez l'emplacement idéal de l'antenne FM en vous basant sur la qualité du signal reçu.

### 2 Fixez l'antenne FM au mur à l'aide de punaises.

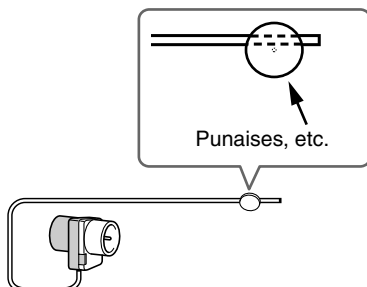

**Attention:** Veillez à ne pas vous blesser avec les punaises.

Si la réception FM laisse à désirer avec l'antenne FM intérieure, remplacez celle-ci par une antenne FM extérieure (voyez page 19).

## Connexion de l'antenne-cadre AM

L'antenne-cadre AM fournie est conçue exclusivement pour une utilisation intérieure.

### 1 Assemblez l'antenne-cadre AM en insérant les saillies dans le socle.

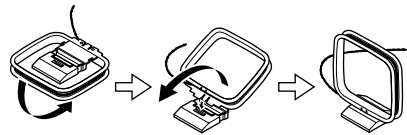

### 2 Insérez les deux fils de l'antenne-cadre AM dans les bornes à poussoir pour antenne AM.

(Cette antenne n'a pas de polarité. Vous pouvez donc brancher chaque fil dans une des deux bornes au choix).

Vérifiez que les bornes à poussoir sont bien en contact avec les fils et non avec leur gaine.

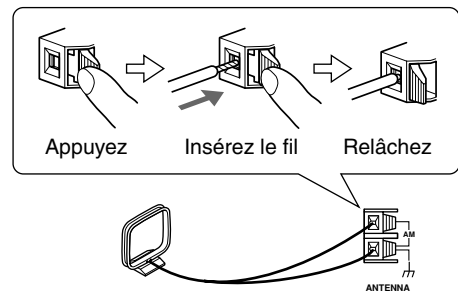

Dès que l'ampli-tuner AV est prêt pour l'utilisation, recherchez une station AM et déterminez l'emplacement idéal de l'antenne AM en vous basant sur la qualité du signal reçu.

Placez l'antenne aussi loin que possible de l'ampli-tuner AV, d'un téléviseur, de câbles d'enceintes et de cordons d'alimentation.

Si la réception AM laisse à désirer avec l'antenne-cadre AM, remplacez celle-ci par une antenne AM extérieure (voyez page 19).

### Connexion d'une antenne FM extérieure

Si la réception FM laisse à désirer avec l'antenne FM intérieure fournie, utilisez une antenne FM extérieure.

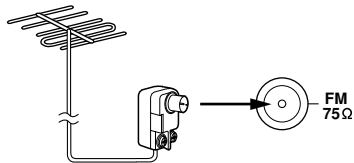

#### Remarques:

- Les antennes FM extérieures produisent une réception optimale en extérieur. Cependant, il suffit parfois de les installer dans un grenier pour obtenir une réception suffisante.
- Installez l'antenne FM extérieure en veillant à l'éloigner au maximum de grands immeubles. Il faut que l'antenne puisse recevoir correctement les ondes.
- Ne placez jamais l'antenne à proximité d'une source d'interférences (enseignes lumineuses, routes à circulation intense, etc.).
- Par mesure de sécurité, ne placez jamais d'antenne à proximité de lignes à haute tension ou d'appareils à haute tension.
- Une antenne extérieure doit être branchée à la terre conformément aux règlements en vigueur pour éviter les risques d'électrocution.

#### ■ Utilisation d'un répartiteur d'antenne TV/FM

N'utilisez jamais la même antenne pour la réception de signaux FM et de programmes télévisés car cela pourrait produire des interférences. Si toutefois le manque d'espace ne permet que cette solution, utilisez un répartiteur d'antenne TV/FM.

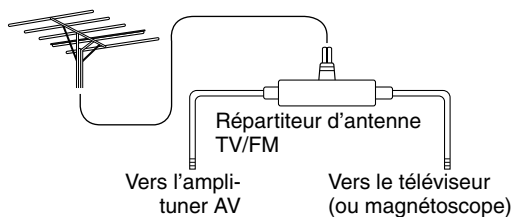

### Connexion d'une antenne AM extérieure

Si l'antenne-cadre AM fournie ne suffit pas à obtenir une réception satisfaisante, vous pouvez ajouter une antenne AM extérieure.

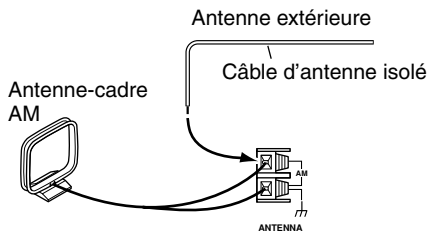

Dans la mesure du possible, placez l'antenne AM extérieure en position horizontale et à l'air libre. Cependant, il suffit parfois de l'installer au-dessus d'une fenêtre pour obtenir une réception suffisante. Ne débranchez en aucun cas l'antenne-cadre AM.

Une antenne extérieure doit être branchée à la terre conformément aux règlements en vigueur pour éviter les risques d'électrocution.



# Connexion d'éléments

## Connexions AV

- Avant d'effectuer des connexions AV, consultez les manuels fournis avec les éléments AV.
- Ne branchez le cordon d'alimentation secteur qu'après avoir effectué et vérifié toutes les connexions audio et vidéo.

### Prises numériques optiques

Les prises numériques optiques de l'ampli-tuner AV sont pourvues d'un clapet qui s'ouvre automatiquement quand vous insérez une fiche optique dans la prise. Ce clapet se referme quand vous ôtez la fiche. Enfoncez les fiches à fond dans les prises.

**Attention:** Pour éviter d'endommager le clapet, maintenez la fiche optique droite lors de son insertion ou de son extraction.

### Code de couleurs des prises RCA pour appareils AV

Les prises RCA pour appareils AV utilisent généralement un code de couleurs: rouge, blanc et jaune. Les prises et fiches rouges correspondent à l'entrée ou à la sortie droite (cette prise s'appelle généralement "R"). Les prises et fiches blanches correspondent à l'entrée ou à la sortie gauche (cette prise s'appelle généralement "L"). Les prises jaunes servent à relier une entrée ou une sortie composite (vidéo).



- Enfoncez chaque fiche à fond pour obtenir une connexion correcte (une connexion lâche peut provoquer du bruit ou un dysfonctionnement).
- Pour éviter les interférences, ne placez pas les câbles audio et vidéo à proximité de cordons d'alimentation ou de câbles de haut-parleur.

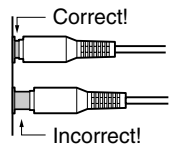

## Câbles et prises AV

Vidéo		Câble	Prise	Description
HDMI		HDMI		Les connexions HDMI permettent d'acheminer un signal vidéo numérique de définition standard (SD) ou de haute définition (HD) non comprimé ainsi qu'un son numérique et garantissent une qualité optimale de son et d'image.
Câble vidéo composant		Y Cb/Pb Cr/Pk	Y Cb/Pb Cr/Pk	Le format vidéo composant sépare les signaux selon la luminance (Y) et les différences de couleur (PR, PB) pour obtenir une qualité d'image optimale. (Certains fabricants de téléviseurs attribuent des noms légèrement différents à leurs connecteurs vidéo composant).
Câble S-Video		S		S-Video sépare les signaux de luminosité et de couleur et offre une image de qualité supérieure à celle du format vidéo composite.
Câble vidéo composite		V		Les prises vidéo composite équipent la majorité des téléviseurs, magnétoscopes et autres appareils vidéo.
Audio				
Câble audio numérique optique		OPTICAL		Offre la meilleure qualité de son et permet de bénéficier du son Surround (avec Dolby Digital, DTS, par exemple). La qualité du son est égale à celle des prises coaxiales.
Câble audio numérique coaxial		COAXIAL		Offre la meilleure qualité de son et permet de bénéficier du son Surround (avec Dolby Digital, DTS, par exemple). La qualité du son est égale à celle des prises optiques.
Câble audio analogique (RCA/cinch)		L R		Ce câble transmet un signal audio analogique. C'est le type de connecteur audio analogique le plus répandu. Il équipe la majorité des appareils AV.
Câble audio analogique multicanal (RCA/cinch)		FRONT CENTER SURR SUBBACK SURROFF MULTICH		Ce câble transmet un signal audio analogique multicanal. On l'utilise généralement pour brancher un lecteur DVD doté de sorties audio 7.1 séparées (analogiques). Vous pouvez utiliser plusieurs câbles audio analogiques normaux au lieu d'un câble multicanal.

Remarque: L'ampli-tuner AV ne propose pas de prise péritel (SCART).



### Connexions audio et vidéo de l'ampli-tuner AV

Le branchement des sorties audio et vidéo d'un lecteur DVD et d'autres éléments AV à l'ampli-tuner AV permet d'activer simultanément le son et l'image de la source voulue en la sélectionnant sur l'ampli-tuner AV.

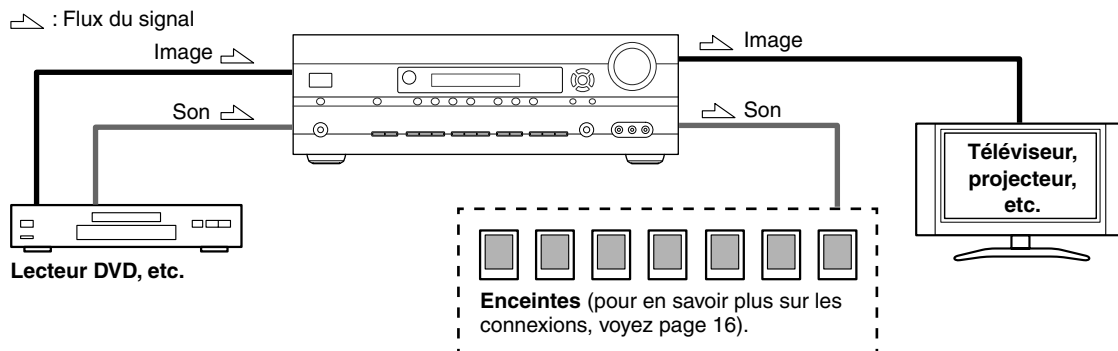

### Quelle connexion choisir?

L'ampli-tuner AV est compatible avec plusieurs formats et permet de brancher une multitude d'appareils AV. Le choix du format dépend des formats disponibles sur les éléments AV. Lisez les paragraphes suivants pour en savoir plus.

Pour les appareils vidéo, n'oubliez pas qu'il faut établir une connexion vidéo et audio.

#### Formats de connexion vidéo

L'ampli-tuner AV propose trois formats de signal vidéo: vidéo composite, S-Video, composant ou HDMI. Ce troisième type offre la meilleure qualité d'image.

Lors du choix d'un format de connexion, pensez que le ampli-tuner AV n'est pas en mesure de convertir un format dans un autre. Les signaux seront donc présents aux sorties dans le même format.

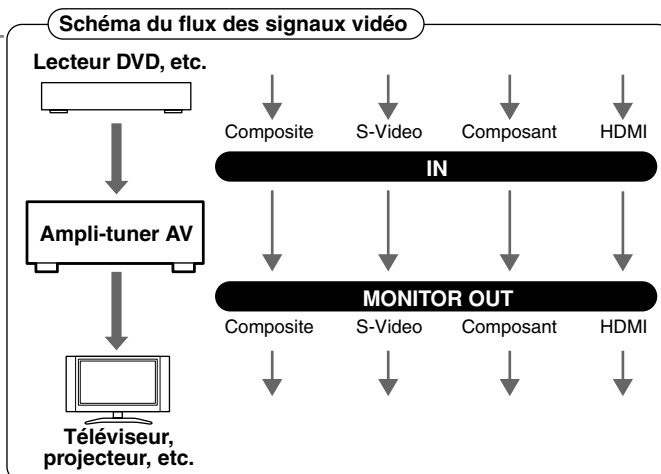

#### Formats audio

Le ampli-tuner AV permet de travailler avec les formats audio suivants: analogique, numérique (optique & coaxial), multicanal ou HDMI.

Lorsque vous branchez un élément audio à une entrée HDMI, OPTICAL ou COAXIAL, vous devez assigner cette entrée à un sélecteur d'entrée (voyez les pages 39 et 42).

Sur le TX-SR506, les signaux audio arrivant aux prises HDMI IN ne sont produits que par la prise HDMI OUT (en transit). Les sources HDMI ne sont pas reproduites par les enceintes branchées à l'ampli-tuner AV.

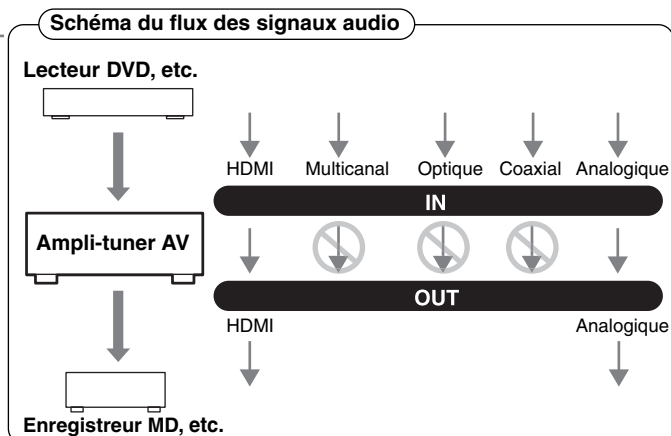

## Connexion d'un téléviseur ou d'un projecteur

### Étape 1: Signaux vidéo

Sélectionnez une option vidéo (**A**, **B** ou **C**) en fonction du téléviseur et effectuez la connexion.

### Étape 2: Signaux audio

Sélectionnez une option audio (**a**, **b** ou **c**) en fonction du téléviseur et effectuez la connexion.

- Avec la connexion **a**, vous pouvez écouter et enregistrer des signaux audio du téléviseur et les écouter dans la zone 2.
- Pour bénéficier des modes d'écoute Dolby Digital et DTS, choisissez l'option **b** ou **c**. (Utilisez **a** et **b** ou **a** et **c** pour l'enregistrement ou l'écoute dans la zone 2.)

Connexions	Ampli-tuner AV	Flux du signal	Téléviseur	Qualité d'image
<b>A</b>	COMPONENT VIDEO OUT	⇒	Entrée vidéo composant	Optimale
<b>B</b>	MONITOR OUT S	⇒	Entrée S-Vidéo	Bonne
<b>C</b>	MONITOR OUT V	⇒	Entrée vidéo composite	Standard
<b>a</b>	CBL/SAT IN L/R	←	Sortie audio analogique G/D	
<b>b</b>	DIGITAL IN COAXIAL 2	←	Sortie numérique coaxial	
<b>c</b>	DIGITAL IN OPTICAL 1	←	Sortie numérique optique	

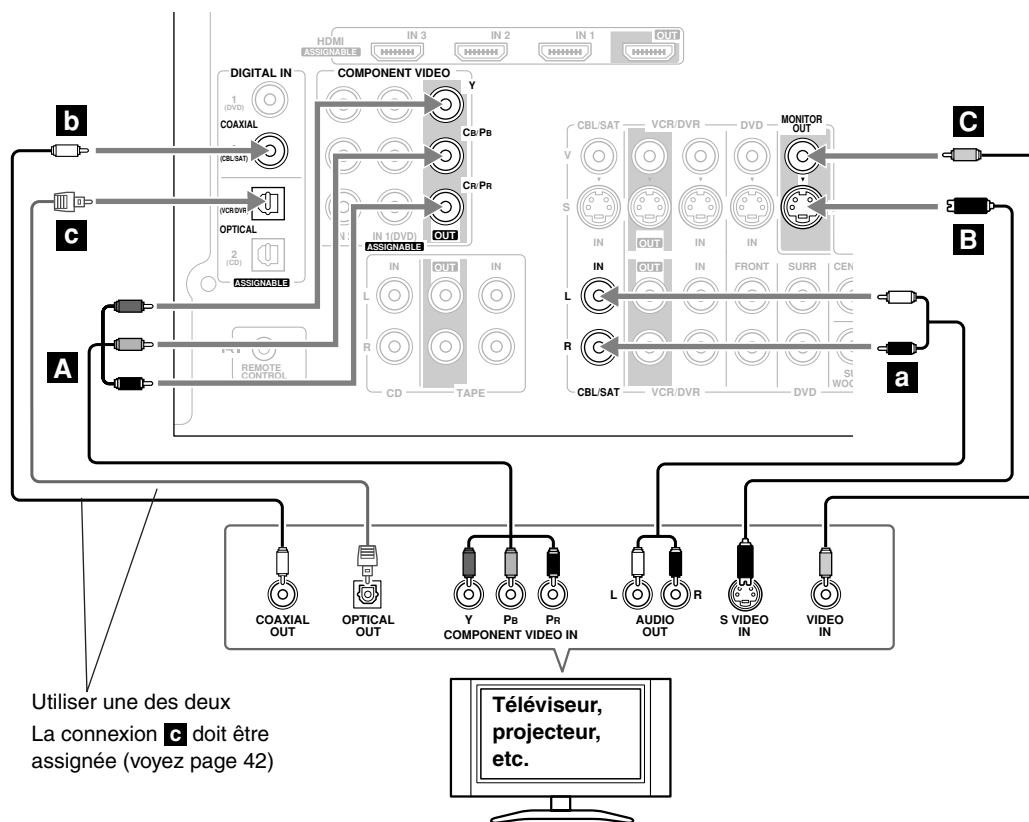

Si votre téléviseur n'a pas de sorties audio, branchez une sortie audio du magnétoscope ou du décodeur à l'ampli-tuner AV et écoutez les programmes de télévision en passant par l'ampli-tuner AV (voyez les pages 25 et 27).

## Connexion d'un lecteur DVD

### Étape 1: Signaux vidéo

Sélectionnez une option vidéo (**A**, **B** ou **C**) en fonction du lecteur DVD et effectuez la connexion. Le téléviseur doit être branché à l'ampli-tuner AV avec le même type de connexion.

### Étape 2: Signaux audio

Sélectionnez une option audio (**a**, **b** ou **c**) en fonction du lecteur DVD et effectuez la connexion.

- Avec la connexion **a**, vous pouvez écouter et enregistrer des signaux audio d'un DVD et les écouter dans la zone 2.
- Pour bénéficier des modes d'écoute Dolby Digital et DTS, utilisez l'option **b** ou **c**. (Utilisez **a** et **b** ou **a** et **c** pour l'enregistrement ou l'écoute dans la zone 2.)
- Si votre lecteur DVD a des sorties gauche/droite principales et gauche/droite multicanal, veillez à utiliser les sorties gauche/droite principales pour la connexion **a**.

Connexions	Ampli-tuner AV	Flux du signal	DVD player	Qualité d'image
<b>A</b>	COMPONENT VIDEO IN 1	←	Sortie vidéo composant	Optimale
<b>B</b>	DVD IN S	←	Sortie S-Video	Bonne
<b>C</b>	DVD IN V	←	Sortie vidéo composite	Standard
<b>a</b>	DVD IN FRONT L/R	←	Sortie audio analogique G/D	
<b>b</b>	DIGITAL IN COAXIAL 1	←	Sortie numérique coaxial	
<b>c</b>	DIGITAL IN OPTICAL 1	←	Sortie numérique optique	

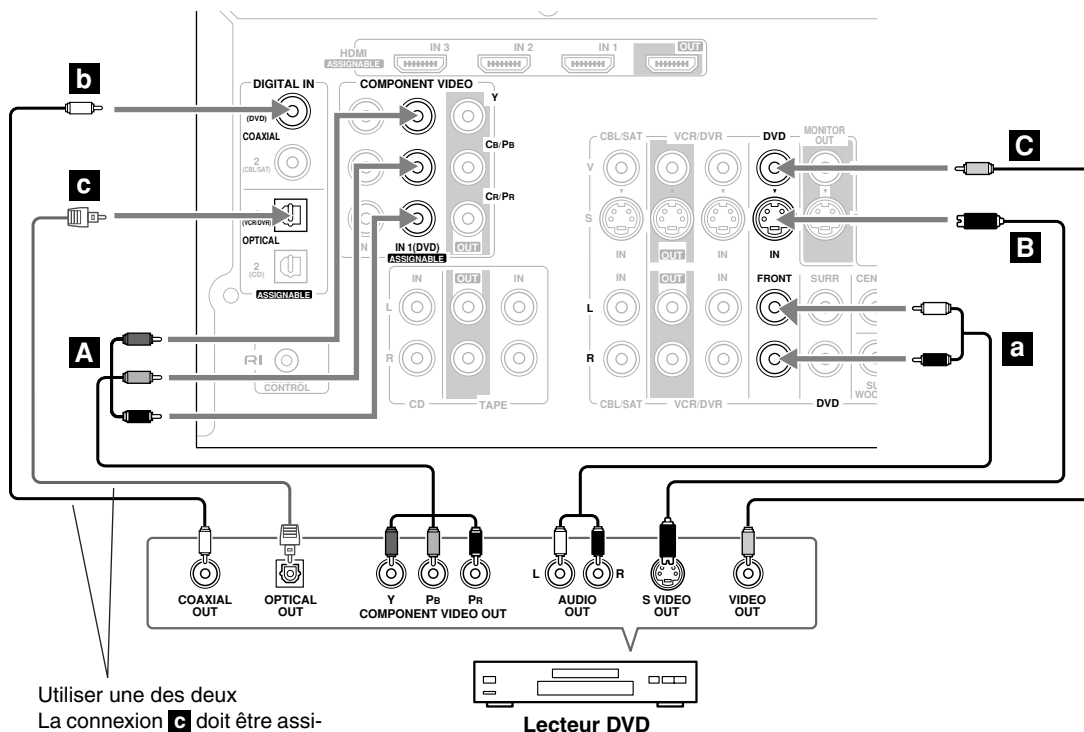

Utiliser une des deux  
La connexion **c** doit être assignée (voyez page 42)

Pour brancher un lecteur DVD ou DVD-Audio/SACD avec une sortie audio analogique multicanal, voyez page 24.

## Connexion de l'entrée multicanal

Si votre lecteur DVD est compatible avec des formats audio multicanal tels que DVD-Audio ou SACD et comporte une sortie audio analogique multicanal, vous pouvez la brancher à l'entrée DVD multicanal de l'ampli-tuner AV.

Utilisez un câble audio analogique multicanal ou plusieurs câbles audio normaux pour relier les prises DVD IN FRONT L/R, CENTER, SURR L/R, SURR BACK L/R et SUBWOOFER de l'ampli-tuner AV à la sortie audio analogique 7.1 canaux du lecteur DVD. Si votre lecteur DVD est doté d'une sortie audio analogique à 5.1 canaux, ne branchez rien aux prises SURR BACK L/R de l'ampli-tuner AV.

Pour savoir comment sélectionner l'entrée multicanal, voyez "Fonctionnement élémentaire de l'ampli-tuner AV" à la page 45. Pour savoir comment ajuster la sensibilité du subwoofer à l'entrée multicanal, voyez "Utilisation des fonctions de réglages sonores" à la page 62 (TX-SR506), ou voyez "Réglage de matérielle (TX-SR576 uniquement)" à la page 74.

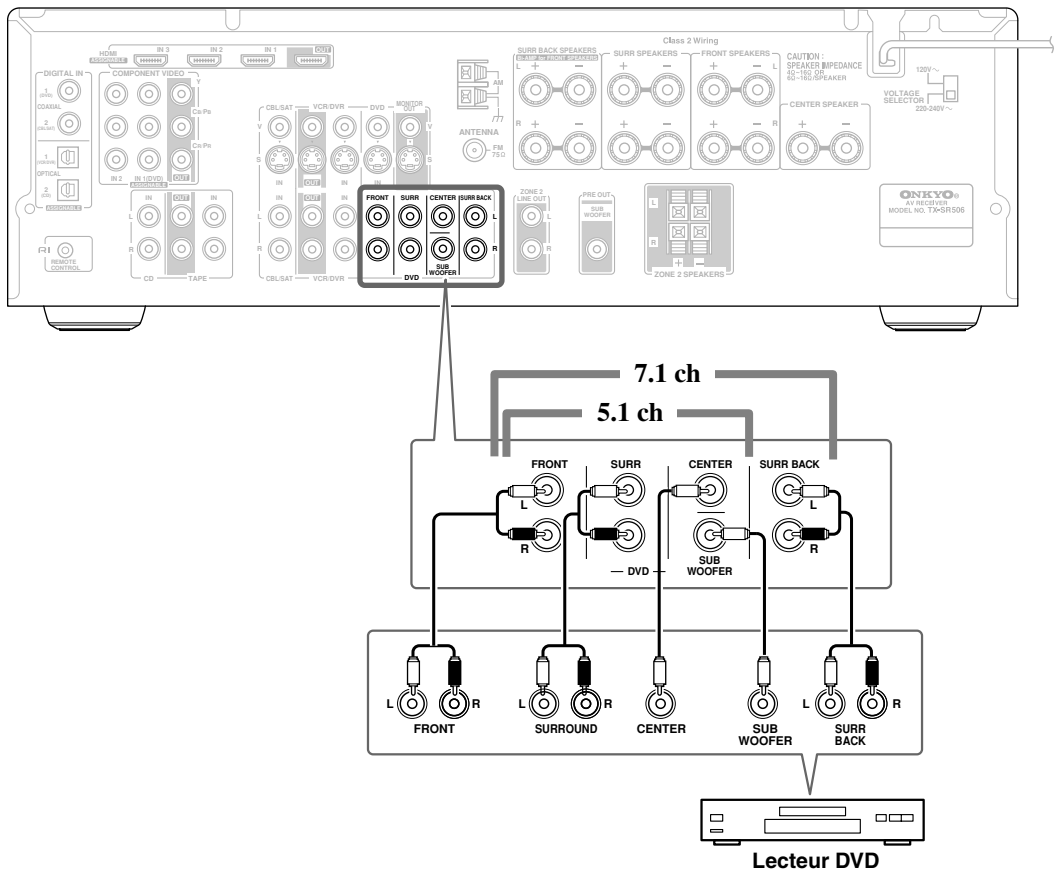

## Connexion d'un magnétophone ou d'un graveur DVD pour la lecture



Cette configuration permet d'utiliser le tuner de votre magnétophone ou enregistreur vidéo numérique pour écouter vos programmes TV favoris via l'ampli-tuner AV (cela peut venir à point si votre téléviseur n'offre pas de sortie audio).

**Étape 1: Signaux vidéo**  
Sélectionnez une option vidéo (**A**, **B** ou **C**) en fonction du magnétophone/graveur DVD et effectuez la connexion. Si vous utilisez la connexion **A**, le téléviseur doit être branché à l'ampli-tuner AV avec le même type de connexion.

**Étape 2: Signaux audio**  
Sélectionnez une option audio (**a**, **b** ou **c**) en fonction du magnétophone/graveur DVD et effectuez la connexion.

- Avec la connexion **a**, vous pouvez écouter le magnétophone ou le graveur DVD, même dans la zone 2.
- Pour bénéficier des modes d'écoute Dolby Digital et DTS, utilisez l'option **b** ou **c**. (Utilisez **a** et **b** ou **a** et **c** pour l'enregistrement ou l'écoute dans la zone 2.)

Connexions	Ampli-tuner AV	Flux du signal	Magnétophone ou graveur DVD	Qualité d'image
<b>A</b>	COMPONENT VIDEO IN 2	←	Sortie vidéo composant	Optimale
<b>B</b>	VCR/DVR IN S	←	Sortie S-Video	Bonne
<b>C</b>	VCR/DVR IN V	←	Sortie vidéo composite	Standard
<b>a</b>	VCR/DVR IN L/R	←	Sortie audio analogique G/D	
<b>b</b>	DIGITAL IN COAXIAL 2	←	Sortie numérique coaxial	
<b>c</b>	DIGITAL IN OPTICAL 1	←	Sortie numérique optique	

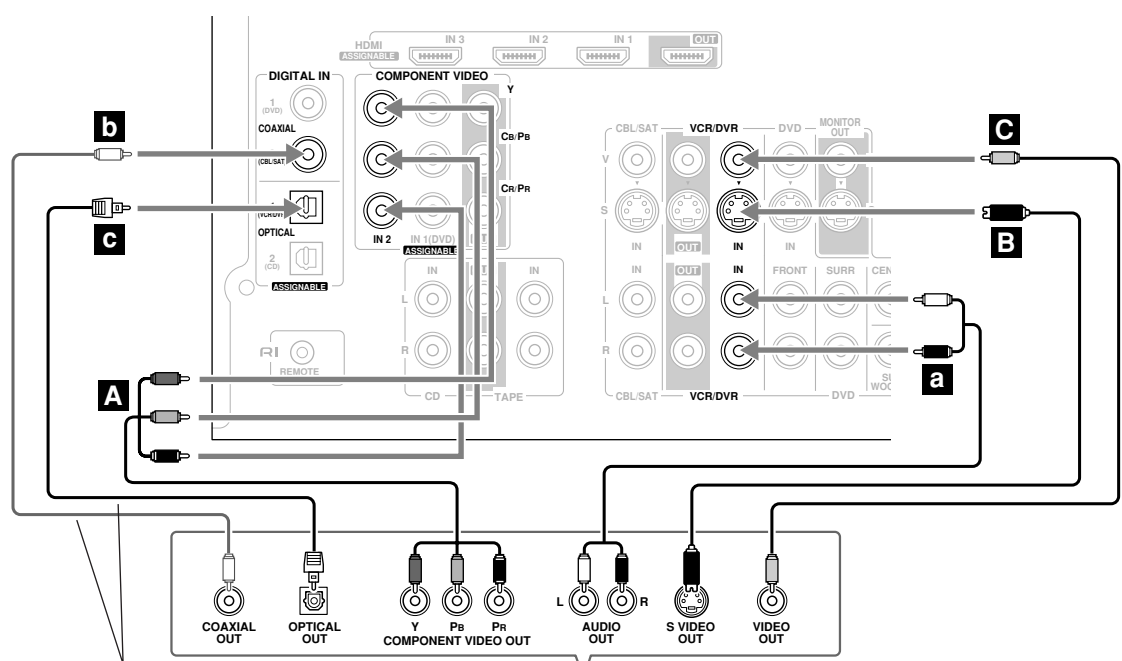

Utiliser une des deux  
La connexion **b** doit être assignée (voyez page 42)



## Connexion d'un magnéscope ou d'un graveur DVD pour l'enregistrement

### Étape 1: Signaux vidéo

Sélectionnez une option vidéo (**A** ou **B**) en fonction du magnéscope/graveur DVD et effectuez la connexion. La source vidéo à enregistrer doit être branchée à l'ampli-tuner AV avec le même type de connexion.

### Étape 2: Signaux audio

Effectuez la connexion audio **a**.

Connexions	Ampli-tuner AV	Flux du signal	Magnéscope/graveur DVD	Qualité d'image
<b>A</b>	VCR/DVR OUT S	⇒	Entrée S-Video	Bonne
<b>B</b>	VCR/DVR OUT V	⇒	Entrée vidéo composite	Standard
<b>a</b>	VCR/DVR OUT L/R	⇒	Entrée audio G/D	

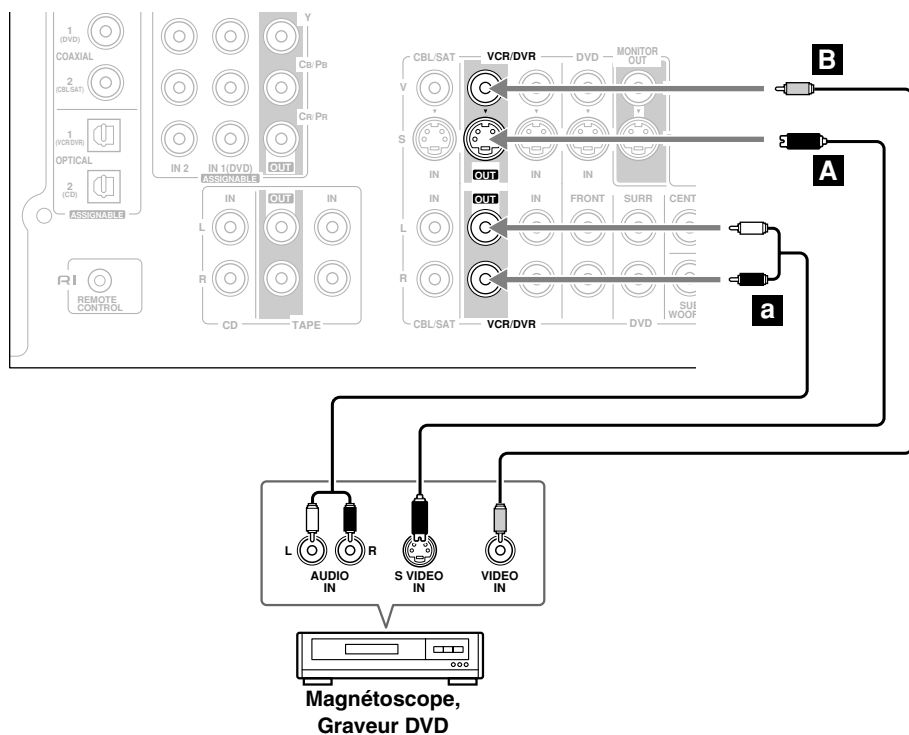

### Remarques:

- Vous devez mettre l'ampli-tuner AV sous tension avant de démarrer l'enregistrement. En mode de veille, aucun signal n'est enregistré.
- Pour enregistrer le son de votre téléviseur ou d'une autre source vidéo sans passer par l'ampli-tuner AV, branchez les sorties audio et vidéo de votre téléviseur ou de la source vidéo en question directement aux entrées audio et vidéo du magnéscope/de l'enregistreur vidéo numérique. Pour en savoir plus, voyez le manuel du téléviseur et du magnéscope/de l'enregistreur vidéo numérique.
- Les signaux vidéo reçus aux entrées vidéo composite ne peuvent être enregistrés que par la sortie VCR/DVR OUT V. Si le téléviseur/magnéscope source est branché à une entrée vidéo composite, le magnéscope/enregistreur vidéo numérique effectuant l'enregistrement doit être branché à la sortie VCR/DVR OUT V. De même, les signaux vidéo reçus aux entrées S-Video peuvent uniquement être enregistrés via la sortie VCR/DVR OUT S. Si le téléviseur/magnéscope source est branché à une entrée S-Video, le magnéscope/enregistreur vidéo numérique effectuant l'enregistrement doit être branché à la sortie VCR/DVR OUT S.

## Connexion d'un décodeur satellite, câble, terrestre ou d'une autre source vidéo



Avec ce type de connexion, vous pouvez utiliser votre décodeur satellite ou câble pour écouter vos programmes TV favoris par l'ampli-tuner AV et compenser l'absence de sorties audio du téléviseur.

### Étape 1: Signaux vidéo

Sélectionnez une option (**A**, **B** ou **C**) en fonction de la source vidéo puis effectuez la connexion.  
Le téléviseur doit être branché à l'ampli-tuner AV avec le même type de connexion.

### Étape 2: Signaux audio

Sélectionnez une option (**a**, **b** ou **c**) en fonction de la source vidéo puis effectuez la connexion.

- Avec la connexion **a**, vous pouvez écouter et enregistrer des signaux audio d'une source vidéo et les écouter dans la zone 2.
- Pour bénéficier des modes d'écoute Dolby Digital et DTS, utilisez l'option **b** ou **c**. (Utilisez **a** et **b** ou **a** et **c** pour l'enregistrement ou l'écoute dans la zone 2.)

Connexions	Ampli-tuner AV	Flux du signal	Video source	Qualité d'image
<b>A</b>	COMPONENT VIDEO IN 2	←	Sortie vidéo composant	Optimale
<b>B</b>	CBL/SAT IN S	←	Sortie S-Video	Bonne
<b>C</b>	CBL/SAT IN V	←	Sortie vidéo composite	Standard
<b>a</b>	CBL/SAT IN L/R	←	Sortie audio analogique G/D	
<b>b</b>	DIGITAL IN COAXIAL 2	←	Sortie numérique coaxial	
<b>c</b>	DIGITAL IN OPTICAL 1	←	Sortie numérique optique	

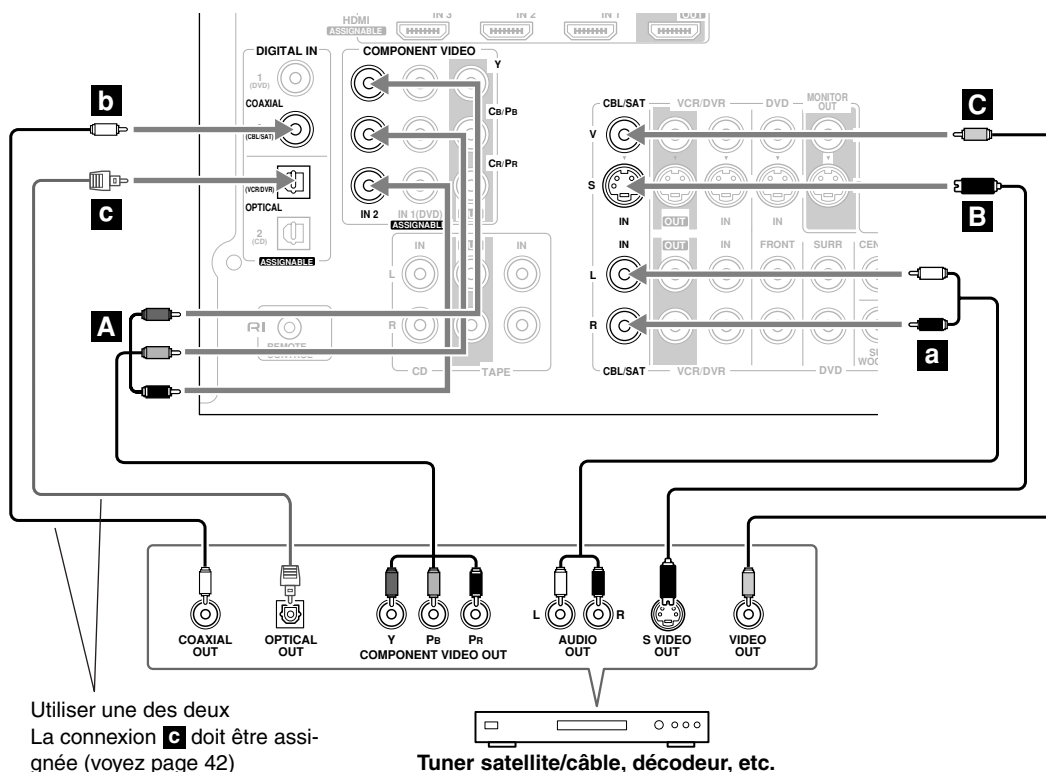

### Connexion d'éléments via HDMI

#### Description de l'HDMI

Conçue pour répondre aux demandes de la télévision numérique, HDMI (High Definition Multimedia Interface) est une nouvelle norme d'interface numérique pour la connexion de téléviseurs, projecteurs, lecteurs DVD, décodeurs et autres éléments vidéo. Jusqu'ici, la connexion d'éléments AV exigeait plusieurs câbles distincts pour le son et l'image. Avec HDMI, un seul câble peut transmettre des signaux de contrôle, des signaux vidéo numériques et jusqu'à huit canaux de signaux audio numériques (signaux PCM 2 canaux, signaux audio numériques multicanal et PCM multicanal).

Le flux vidéo HDMI (le signal vidéo) est compatible DVI (Digital Visual Interface)\*<sup>1</sup>. Les téléviseurs et écrans dotés d'une entrée DVI peuvent donc être branchés avec un câble adaptateur HDMI-DVI. (Il est possible que cela ne fonctionne pas avec certains téléviseurs et écrans et que cela ne produise aucune image.)

Le ampli-tuner AV utilise une protection de contenu numérique à large bande HDCP (High-bandwidth Digital Content Protection): seuls les éléments compatibles HDCP peuvent afficher des images.

L'interface HDMI du ampli-tuner AV repose sur la norme suivante:

**TX-SR506:** Transit

**TX-SR576:** Système "Repeater", Deep Color, Lip Sync, Dolby Digital Plus et PCM multicanal

#### Formats audio reconnus

- PCM linéaire à 2 canaux (16/20/24 bit/32–192 kHz)
- PCM linéaire multicanal (7.1 ch, 32–192 kHz)
- Bitstream (Dolby Digital, Dolby Digital Plus, DTS)

Votre lecteur DVD doit être capable de transmettre des signaux dans ces formats via sa sortie HDMI OUT.

#### Protection du droit d'auteur

L'ampli-tuner AV utilise la protection HDCP (High-bandwidth Digital Content Protection)\*<sup>2</sup>, un système de protection de données vidéo numériques contre la copie. Les appareils branchés à l'ampli-tuner AV via HDMI doivent également être compatibles HDCP.

Utilisez des câbles HDMI disponibles dans le commerce (fournis avec certains éléments) pour brancher la prise HDMI OUT du ampli-tuner AV à l'entrée HDMI du téléviseur ou projecteur.

\*1 DVI (Digital Visual Interface): Interface d'affichage numérique définie par la norme DDWG\*<sup>3</sup> en 1999.

\*2 HDCP (High-bandwidth Digital Content Protection): Technologie de cryptage vidéo développée par Intel pour HDMI/DVI. Elle vise à protéger les données vidéo et nécessite un appareil compatible HDCP pour afficher le contenu vidéo crypté.

\*3 DDWG (Digital Display Working Group): Mené par Intel, Compaq, Fujitsu, Hewlett Packard, IBM, NEC et Silicon Image, ce groupe d'industries ouvert a pour but de répondre aux besoins d'une norme industrielle concernant la connexion numérique pour écrans numériques et PC haute performance.

### Effectuer des connexions HDMI

Si vous avez un lecteur compatible HDMI, vous pouvez le brancher à l'ampli-tuner AV avec un câble HDMI.

**Étape 1: Branchez votre téléviseur compatible HDMI à la prise HDMI OUT de l'ampli-tuner AV.**

**Étape 2: Branchez votre lecteur HDMI à la prise HDMI IN 1, 2 ou 3 de l'ampli-tuner AV.**

**Étape 3: Branchez votre lecteur HDMI à une entrée audio analogique et/ou numérique de l'ampli-tuner AV (TX-SR506 uniquement).**

**Étape 4: Sélectionnez HDMI IN.**

Mettez l'ampli-tuner AV sous tension et choisissez un réglage HDMI IN (voyez page 39)



### ■ Signaux audio

#### Pour TX-SR506

- Les signaux audio et vidéo arrivant à d'autres entrées que les prises HDMI IN ne sont pas produits par la prise HDMI OUT.
- Les signaux audio et vidéo arrivant aux prises HDMI IN ne sont produits que par la prise HDMI OUT.
- Pour regarder une source HDMI branchée aux prises HDMI de l'ampli-tuner AV, l'ampli-tuner AV doit être sous tension, faute de quoi, aucun signal HDMI n'est produit.
- Si vous voulez écouter le son par les enceintes branchées à l'ampli-tuner AV, il faut établir une connexion audio distincte (analogique ou numérique) en plus de la connexion HDMI.

#### Pour TX-SR576

- Les signaux audio numériques reçus par les prises HDMI IN sont transmis par les enceintes et par le casque branchés à l'ampli-tuner AV.
- Pour écouter l'audio reçu par les prises HDMI IN par les enceintes de votre téléviseur, réglez le paramètre AudioTVOut sur On (voir page 74–75), et réglez le paramètre de sortie audio HDMI de votre lecteur DVD sur PCM.

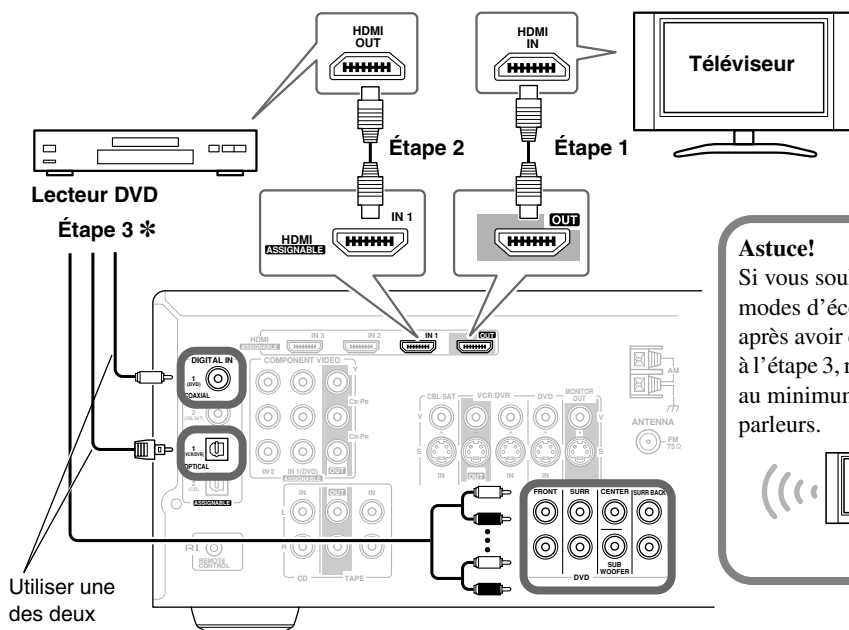

### Remarques:

- Le flux vidéo HDMI (le signal vidéo) est compatible DVI (Digital Visual Interface). Les téléviseurs et écrans dotés d'une entrée DVI peuvent donc être branchés avec un câble adaptateur HDMI-DVI. (Notez que les connexions DVI ne transmettent que des données vidéo. Il faut donc une connexion audio distincte.) Il est cependant impossible de garantir un fonctionnement fiable avec un tel adaptateur. De plus, les signaux vidéo d'un PC ne sont pas reconnus.
- Lors de l'écoute d'un composant HDMI via l'ampli-tuner AV, réglez le composant HDMI de sorte que le contenu vidéo s'affiche sur l'écran du téléviseur (sur le téléviseur, sélectionnez l'entrée du composant HDMI connecté à l'ampli-tuner AV). Si le téléviseur est hors tension ou s'il est réglé sur une autre source d'entrée, il se peut qu'aucun son ne soit émis par l'ampli-tuner AV ou que le son soit coupé.
- Le signal audio HDMI (fréquence d'échantillonnage, résolution etc.) peut être soumis à des restrictions par l'élément source. Si l'image n'est pas bonne ou s'il n'y a pas de son en provenance d'un élément branché via HDMI, vérifiez ses réglages. Voyez le mode d'emploi de l'élément en question pour en savoir plus.

## Connexion d'un caméscope, d'une console de jeux, etc.

Étape 1: Effectuez la connexion vidéo **A**.

Étape 2: Effectuez la connexion audio **a**.

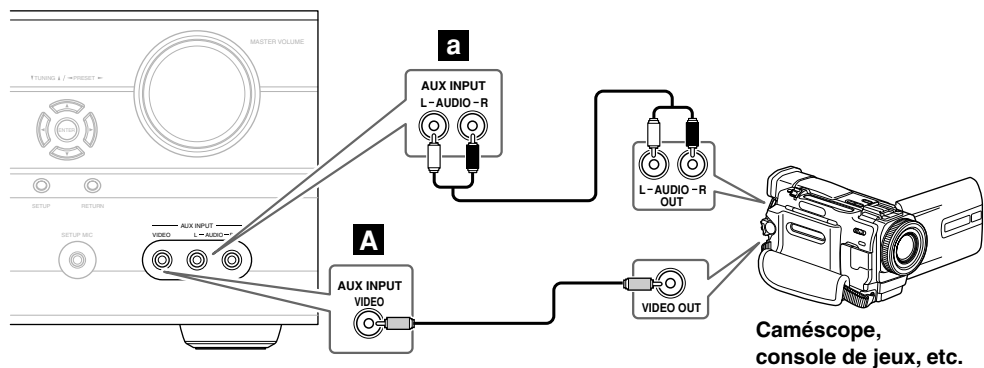

Connexions	Ampli-tuner AV	Flux du signal	Caméscope ou console
<b>A</b>	AUX INPUT VIDEO	←	Sortie vidéo composite
<b>a</b>	AUX INPUT L-AUDIO-R	←	Sortie audio analogique G/D

## Connexion d'un lecteur CD ou tourne-disque

### ■ Lecteur CD ou tourne-disque (MM) avec préamplificateur phono incorporé

#### Étape 1:

Choisissez une connexion correspondant à votre lecteur CD (**a**, **b** ou **c**). Utilisez la connexion **a** pour un tourne-disque avec préamplificateur phono incorporé.

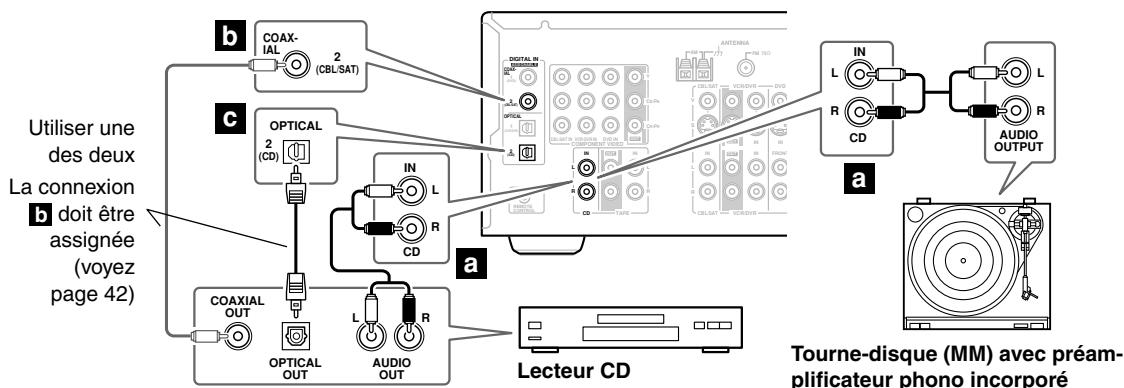

- Avec la connexion **a**, vous pouvez écouter et enregistrer des signaux audio du lecteur CD et les écouter dans la zone 2.
- Pour connecter le lecteur CD numériquement, choisissez l'option **b** ou **c**. (Utilisez **a** et **b** ou **a** et **c** pour l'enregistrement ou l'écoute dans la zone 2.)

Connexions	Ampli-tuner AV	Flux du signal	CD ou tourne-disque
<b>a</b>	CD IN L/R	←	Sortie audio analogique G/D
<b>b</b>	DIGITAL IN COAXIAL 2	←	Sortie numérique coaxial
<b>c</b>	DIGITAL IN OPTICAL 2	←	Sortie numérique optique

### ■ Tourne-disque (MM) avec préamplificateur phono incorporé

Un préamplificateur phono est indispensable pour brancher un tourne-disque ne disposant pas de préampli phono.

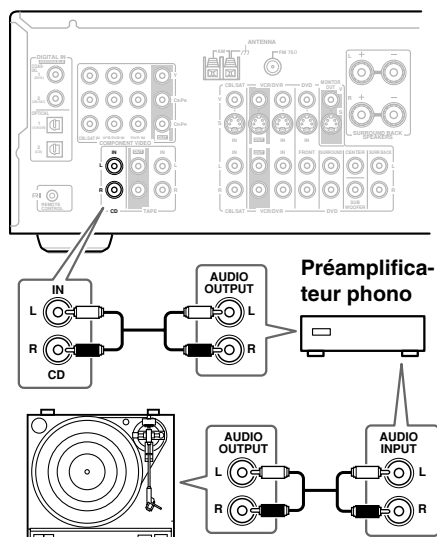

### ■ Tourne-disque équipé d'une cartouche MC (à bobine mobile)

Un préampli phono et un ampli MC sont nécessaires pour brancher un tourne-disque avec une cartouche MC (bobine mobile).

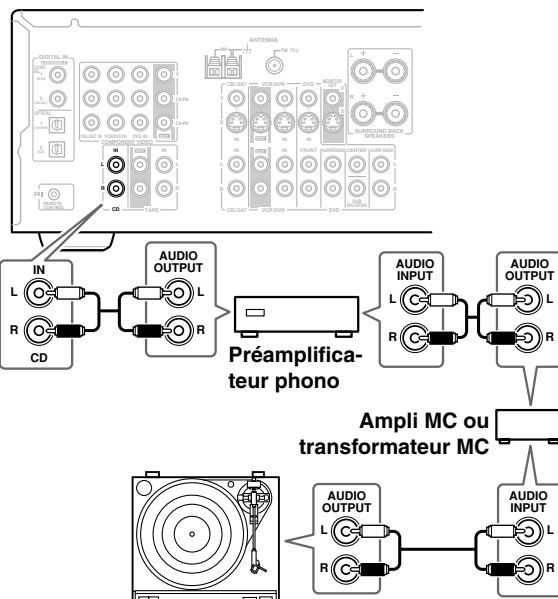

Connexion d'un enregistreur à cassette CDR, MiniDisc ou DAT

Étape 1:

Sélectionnez une option **a**, **b** ou **c** en fonction de l'enregistreur et effectuez la connexion.

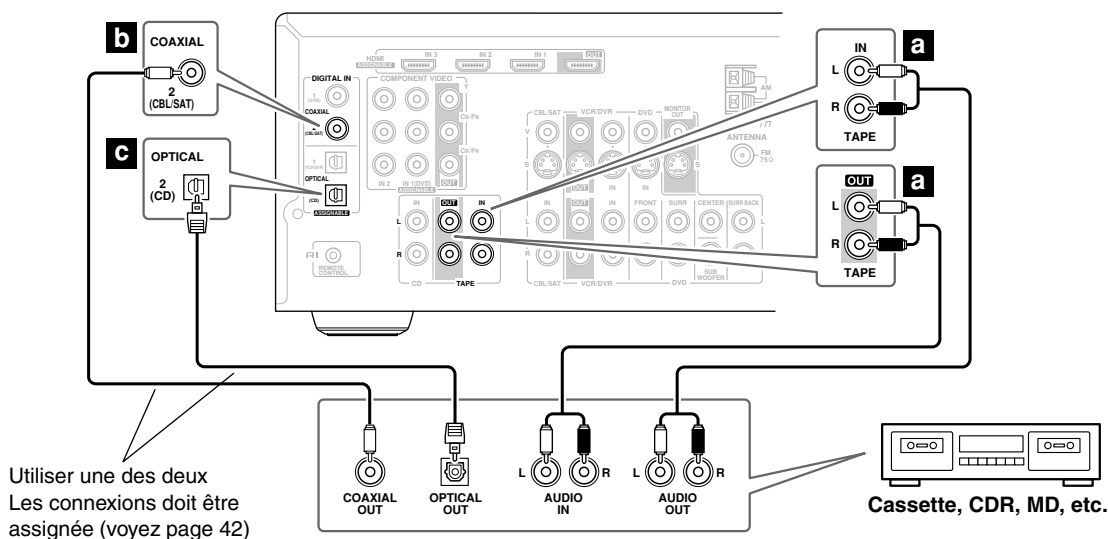

- Avec la connexion **a**, vous pouvez écouter et enregistrer des signaux et les écouter dans la zone 2.
- Pour brancher l'enregistreur avec une connexion numérique pour la lecture, choisissez les options **a** et **b** ou **a** et **c**.

Connexions	Ampli-tuner AV	Flux du signal	Enregistreur à cassette/CDR/MD/DAT
<b>a</b>	TAPE IN L/R TAPE OUT L/R	← ⇒	Sortie audio analogique G/D Entrée audio analogique G/D
<b>b</b>	DIGITAL IN COAXIAL 2	←	Sortie numérique coaxial
<b>c</b>	DIGITAL IN OPTICAL 2	←	Sortie numérique optique

### Connexion d'un Dock RI

Certains des modèles d'iPod ne produisent pas de données vidéo.

Pour connaître les modèles d'iPod compatibles avec le Dock RI, voyez le manuel d'instructions du Dock RI.

#### ■ Si votre iPod permet la lecture vidéo:

Branchez les sorties audio de la station d'accueil "Dock" RI aux prises CBL/SAT IN L/R de l'ampli-tuner AV et la sortie vidéo de la station à la prise CBL/SAT IN V de l'ampli-tuner AV.

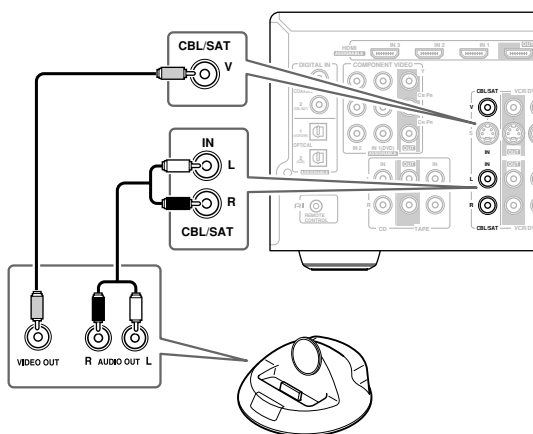

Si vous avez un dock RI Onkyo DS-A1, branchez sa sortie vidéo à la prise CBL/SAT IN S de l'ampli-tuner AV.

#### Remarques:

- Entrez le code de télécommande correct avant d'utiliser la télécommande de l'ampli-tuner AV pour la première fois (voyez page 82).
- Branchez le RI Dock avec un câble **RI** (voyez page 34).
- Réglez le sélecteur RI MODE du RI Dock sur HDD ou HDD/DOCK.
- Réglez l'affichage d'entrée de l'ampli-tuner AV sur DOCK (voyez page 43).
- Voyez le manuel d'instructions du RI Dock.

- **Si votre iPod ne permet pas la lecture vidéo:**  
Branchez les sorties audio de la station d'accueil "Dock" RI aux prises TAPE IN L/R de l'ampli-tuner AV.

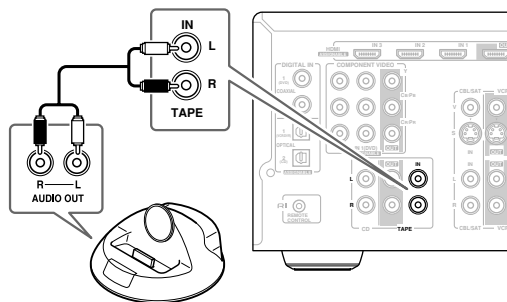

### Connexion d'éléments compatibles Onkyo RI

**Étape 1:** Assurez-vous que l'élément Onkyo est également branché à l'ampli-tuner AV avec un câble analogique (RCA/cinch).

**Étape 2:** Effectuez la **RI** connexion (voyez l'illustration ci-dessous).

**Étape 3:** Si vous utilisez un élément MD, CDR ou RI DOCK, changez l'affichage d'entrée (voyez page 43).

**RI** (Remote Interactive) vous permet d'utiliser les fonctions spéciales suivantes **RI** :

#### Mise sous tension/en veille automatique

Quand vous lancez la lecture sur un élément branché via **RI**, tandis que l'ampli-tuner AV est en mode de veille, ce dernier est automatiquement mis sous tension et choisit l'élément en question. De même, quand vous activez le mode de veille de l'ampli-tuner AV, tous les éléments branchés via **RI** passent aussi en mode de veille. Cette fonction n'est pas disponible si vous branchez l'élément à une prise AC OUTLET en face arrière de l'ampli-tuner AV.

#### Direct Change (choix automatique de la source d'entrée)

Quand vous déclenchez la lecture sur un appareil branché via **RI**, l'ampli-tuner AV choisit automatiquement l'élément en question comme source d'entrée. Si le lecteur DVD est branché à DVD IN (entrée multicanal) de l'ampli-tuner AV, appuyez sur le bouton [MULTI CH] (voyez page 45) pour profiter de tous les canaux car la fonction Direct Change **RI** ne sélectionne que les connecteurs DVD IN FRONT L/R.

#### Pilotage avec la télécommande

Vous pouvez utiliser la télécommande de l'ampli-tuner AV pour piloter d'autres éléments Onkyo compatibles **RI**. Ce pilotage n'est possible que si vous entrez le code de télécommande ad hoc au préalable (voyez page 82). Souvenez-vous qu'il faut pointer la télécommande vers l'ampli-tuner AV et non vers les autres éléments.

#### Remarques:

- Utilisez exclusivement des câbles **RI** pour les connexions **RI**. Les câbles **RI** sont fournis avec les lecteurs Onkyo (DVD, CD, etc.).
- Certains éléments disposent de deux prises **RI**. Dans ce cas, le choix de la prise que vous reliez à l'ampli-tuner AV n'a aucune importance. L'autre prise permet de brancher un second appareil compatible **RI**.
- Branchez uniquement des éléments Onkyo aux prises **RI**. N'y branchez pas d'appareils d'autres fabricants car cela pourrait provoquer des dysfonctionnements.
- Certains éléments n'offrent pas toutes les fonctions **RI**. Consultez les manuels fournis avec vos appareils.
- Quand la Zone 2 est active, la fonction de mise sous tension/en veille automatique et la fonction Direct Change **RI** ne sont pas disponibles.

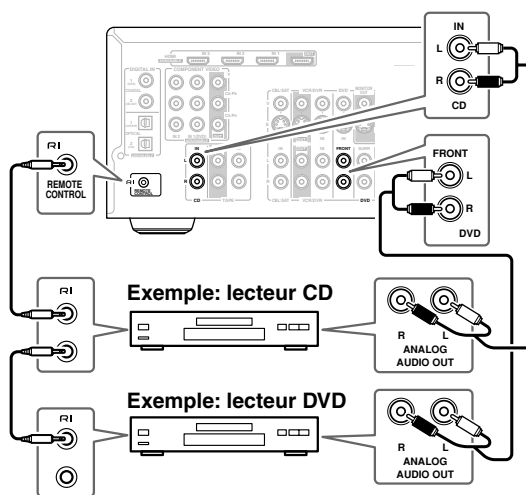

### Connexion du cordon d'alimentation

- **Avant de brancher le cordon d'alimentation au secteur, connectez tous les éléments AV et les enceintes.**
- Branchez le cordon d'alimentation de l'ampli-tuner AV à une prise de courant de tension appropriée.
- La baisse de tension momentanée produite quand vous mettez l'ampli-tuner AV sous tension pourrait affecter d'autres appareils électriques. Si cela pose problème, branchez l'ampli-tuner AV à un autre circuit.

# Mise sous tension de l'ampli-tuner AV

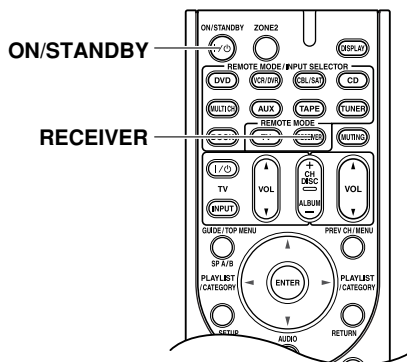
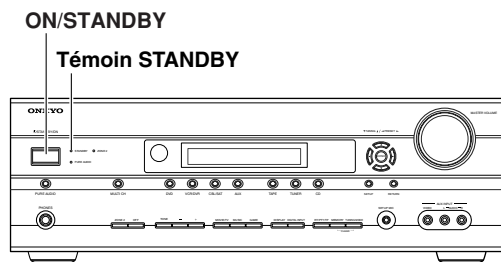

## Mise sous tension et veille

Ampli-tuner AV

Télécommande

ON/STANDBY



ou

RECEIVER



ON/STANDBY



Appuyez sur le bouton [ON/STANDBY] de l'ampli-tuner AV.

Appuyez sur le bouton [RECEIVER] REMOTE MODE de la télécommande, puis sur son bouton [ON/STANDBY].

Le ampli-tuner AV et l'écran s'allument et le témoin STANDBY s'éteint.

Pour mettre l'ampli-tuner AV hors tension, appuyez sur le bouton [ON/STANDBY] ou bouton [ON/STANDBY] de la télécommande pour sélectionner le mode de veille de l'ampli-tuner AV. Pour éviter d'être surpris par un bruit assourdissant à la prochaine mise sous tension, réglez toujours le volume au minimum avant de mettre l'ampli-tuner AV hors tension.

## Configurer l'appareil en quelques étapes faciles

Pour simplifier les opérations, vous pouvez configurer rapidement l'ampli-tuner AV avant de l'utiliser pour la première fois. Ces réglages ne sont à faire qu'une seule fois.

### ■ Effectuez la configuration automatique des enceintes: c'est essentiel!

Voyez "Configuration automatique des enceintes (Audyssey 2EQ)" à la page 36.



### ■ Avez-vous branché un élément à une entrée HDMI, composant vidéo ou audio numérique?

Si c'est le cas, voyez "Réglage de l'entrée HDMI" à la page 39, "Réglage de l'entrée vidéo composant" à la page 41 ou "Configuration d'entrée numérique" à la page 42.

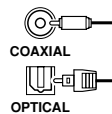
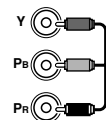

### ■ Avez-vous branché un enregistreur MD, un graveur CD ou un RI Dock Onkyo?

Si oui, voyez "Changer l'affichage de sélecteur d'entrée" à la page 43.



Graveur CD, enregistreur MD, RI Dock

# Première utilisation

Ce chapitre décrit les réglages que vous devez effectuer avant d'utiliser l'ampli-tuner AV.

## Configuration automatique des enceintes (Audyssey 2EQ)

Le système "Audyssey 2EQ", utilisé en combinaison avec le microphone inclus pour la configuration des enceintes, détecte automatiquement le nombre d'enceintes connectées, leur taille (pour la gestion du grave), leur fréquence de transfert optimale vers le subwoofer (s'il y en a un) et la distance les séparant de la position d'écoute et permet de déterminer les réglages optimaux en fonction de ces critères. "Audyssey 2EQ" supprime la distortion engendrée par l'acoustique de la pièce après avoir détecté les problèmes acoustiques de la zone d'écoute tant sur le plan fréquentiel que temporel. Il en résulte un son clair et bien équilibré pour tout le monde. L'activation d'"Audyssey 2EQ" vous permet d'utiliser l'égalisation "Audyssey Dynamic EQ" qui maintient une balance d'octave à octave correcte à n'importe quel volume. (Voyez page 65)

### Points de mesure

Pour créer un environnement d'écoute permettant à plusieurs personnes de bénéficier simultanément d'un son cinéma à domicile, la fonction "Audyssey 2EQ" prend des mesures à 3 points de la salle d'écoute:

- ① **Premier point de mesure**  
Il s'agit du centre de la salle d'écoute ou de la position d'écoute.
- ② **Deuxième point de mesure**  
Il s'agit du côté droit de la salle d'écoute.
- ③ **Troisième point de mesure**  
Il s'agit du côté gauche de la salle d'écoute.

La distance entre les points ① et ② et celle entre les points ① et ③ doivent être de minimum 1 mètre. Choisissez dans les exemples ci-dessous la salle d'écoute qui se rapproche le plus de la vôtre et placez le microphone à l'endroit indiqué quand vous y êtes invité.

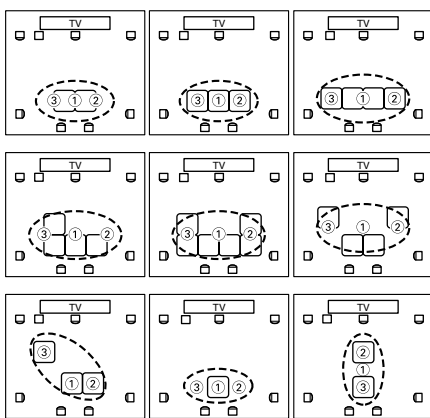

○ : Environnement d'écoute  
□ : Position d'écoute

## Utiliser Audyssey 2EQ

### Remarques:

- Si une de vos enceintes est de 4Ω, changez le réglage Speaker Impedance avant d'effectuer la configuration automatique des enceintes (voyez page 38).
- Si vous aviez étouffé l'ampli-tuner AV la sortie audio est réactivée.
- La configuration automatique n'est pas disponible si vous avez connecté un casque d'écoute.
- Il faut environ 10 minutes pour effectuer la configuration automatique d'enceintes pour trois positions. Le temps de mesure total varie selon les enceintes utilisées.
- Ne branchez et débranchez aucune enceinte pendant la configuration automatique.

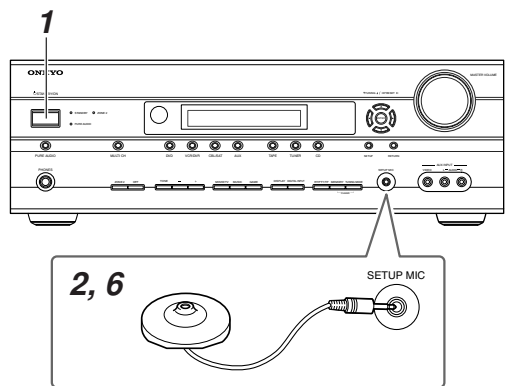

**1** Mettez l'ampli-tuner AV sous tension.

**2** Placez le microphone au point de mesure ① (voyez la colonne de gauche) et branchez-le à la prise SETUP MIC.

Set Mic at 1st.

### Remarques:

- Pour toutes les mesures, la capsule du microphone doit être directement orientée vers le plafond.
- Pour éviter une configuration erronée, écartez tout obstacle se trouvant entre les enceintes et le micro. Arrangez la pièce de façon à correspondre aux conditions d'écoute normales pour un DVD.
- Veillez à mettre le microphone à l'endroit où vous avez l'habitude de vous installer pour optimiser la configuration. Vous pouvez régler la hauteur du micro avec un trépied ou une table.



- Ne tenez pas le microphone à la main durant les mesures car cela fausserait les résultats.

### 3 Appuyez sur [ENTER].

La configuration automatique des enceintes commence.

Vous pouvez annuler la configuration automatique des enceintes à tout moment de la procédure en débranchant le microphone de mesure.



Now measuring..

Les enceintes produisent, l'une après l'autre, une tonalité de test permettant à la fonction "Audyssey 2EQ" de les détecter. Cela prend quelques minutes.

#### Remarque:

- La pièce doit être aussi silencieuse que possible. Des bruits de fond peuvent fausser les mesures. Fermez les fenêtres, éteignez le téléphone, le téléviseur, la radio, la climatisation, les lampes fluorescentes, les appareils électroménagers, les variateurs d'intensité d'éclairage et tout autre appareil. Ne parlez pas.

### 4 Quand l'affichage suivant apparaît, déplacez le microphone au point de mesure ② (page 36) puis appuyez sur [ENTER].

Set Mic at 2nd.



La fonction "Audyssey 2EQ" effectue de nouvelles mesures.

Cela prend quelques minutes.

### 5 Quand l'affichage suivant apparaît, déplacez le microphone au point de mesure ③ (page 36) puis appuyez sur [ENTER].

Set Mic at 3rd.



La fonction "Audyssey 2EQ" effectue de nouvelles mesures.

Cela prend quelques minutes.

Quand les mesures sont terminées, les résultats sont calculés et sauvegardés automatiquement.

Calculating..

### 6 Quand la configuration automatique des enceintes est terminée, débranchez le microphone de mesure.

Unplug SetupMic

#### Remarque:

- Quand la configuration automatique des enceintes est terminée, l'égalisation (page 71) est réglée sur "Audyssey".

#### Messages d'erreur

Un des messages d'erreur suivants pourrait s'afficher pendant la configuration automatique des enceintes:

##### Bruit ambiant trop élevé

Noise Error!

Ce message s'affiche lorsque le bruit de fond est trop important et que les mesures ne peuvent être effectuées correctement. Éliminez la source de bruit et effectuez un nouvel essai.

##### Erreurs de détection des enceintes

SF Detect Err!

Ce message apparaît si une des erreurs suivantes se produit au niveau des enceintes.

- Une des enceintes avant n'a pas été détectée.
- Une des enceintes Surround n'a pas été détectée.
- Les enceintes Surround arrière ont été détectées mais pas les enceintes Surround.
- L'enceinte Surround arrière droite a été détectée mais pas l'enceinte Surround arrière gauche.
- Le nombre d'enceintes détectées lors de la deuxième et de la troisième mesure diffère du nombre d'enceintes détectées lors de la première mesure.

##### Erreur de sauvegarde

Writing Error!

Ce message apparaît si la sauvegarde échoue.

##### Erreur d'assortiment

Matching Error! (TX-SR506)

SPMatching Err! (TX-SR576)

Ce message apparaît si une enceinte détectée lors de la 1ère mesure ne l'est plus lors de la 2ème ou 3ème mesure. Si ce message apparaît, vérifiez les connexions de vos enceintes puis recommencez.

**Recommencer la réglage automatique des enceintes**

Appuyez sur le bouton [ENTER]. Vérifiez que les enceintes non détectées sont correctement branchées.



**Changer les réglages d'enceintes manuellement**

Si vous voulez modifier les réglages issus de la configuration automatique des enceintes, suivez les instructions données aux pages pages 67–71.

**Utilisation d'un caisson de grave actif**

Si vous utilisez un caisson de grave (subwoofer) actif, il est possible qu'il ne soit pas détecté par la fonction de configuration automatique des enceintes car il est placé très bas sur le sol et délivre des sons à très basse fréquence. Dans ce cas, augmentez le volume du caisson de grave, réglez-le sur sa plus haute fréquence de transfert et recommencez la configuration automatique des enceintes. Notez que si le volume est trop élevé et le son sature, la détection pourrait échouer. Réglez donc correctement le volume. Si le caisson de grave est doté d'un commutateur de filtre passe-bas, coupez-le ou réglez-le sur "direct". Voyez le mode d'emploi du caisson de grave pour en savoir plus.

**Réglages d'enceintes**

Si vous changez ce réglage, il faut recommencer la configuration automatique des enceintes (voyez page 36).

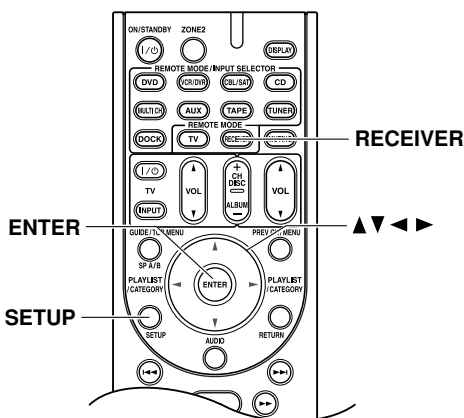

Si l'impédance d'une des enceintes branchées s'élève à 4Ω ou plus (mais moins que 6Ω), réglez le paramètre "Speaker Impedance" sur "4 ohms".

Les modèles nord-américains n'acceptent pas d'enceintes ayant une impédance inférieure à 6Ω.

Pour la bi-amplification, il faut changer le réglage "Speaker Type". Pour en savoir plus sur ces connexions, voyez page 17.

**Remarques:**

- En mode bi-amplification, l'ampli-tuner AV peut exciter jusqu'à 5.1 enceintes dans la pièce principale.
- Avant de modifier ce réglage, réglez le volume au minimum.

**Pour TX-SR506**

<b>1</b>		<p>Appuyez sur le bouton [RECEIVER] REMOTE MODE puis sur le bouton [SETUP].</p>
<b>2</b>		<p>Choisissez "0.HardwareSetup" avec les boutons haut/bas [▲]/[▼] et appuyez sur [ENTER].</p>
<b>3</b>		<p>Servez-vous des boutons gauche/droit [◀]/[▶] pour sélectionner l'impédance des enceintes:</p> <p><b>4 ohms:</b> Choisissez cette option si l'impédance d'une des enceintes branchées s'élève à 4Ω ou plus (mais moins que 6Ω).</p> <p><b>6 ohms:</b> Choisissez cette option si toutes les enceintes ont une impédance comprise entre 6 et 16Ω.</p>
<b>4</b>		<p>Choisissez "Sp Type" avec les boutons haut/bas [▲]/[▼] et servez-vous des boutons gauche/droit [◀]/[▶] pour choisir une des options suivantes:</p> <p><b>Normal:</b> Choisissez ce réglage si les enceintes avant sont connectées normalement.</p> <p><b>Bi-Amp:</b> Choisissez ce réglage si vous avez connecté les enceintes avant pour les utiliser en mode bi-amplification.</p>

5

Appuyez sur le bouton [SETUP].

Les réglages sont terminés.



**Remarque:**

- Vous pouvez aussi effectuer cette procédure sur l'ampli-tuner AV avec ses boutons [SETUP], [ENTER] et ses boutons fléchés.

**Pour TX-SR576**

1

Appuyez sur le bouton [RECEIVER] REMOTE MODE puis sur le bouton [SETUP].



2

Choisissez "2. Speaker Setup" avec les boutons haut/bas [▲]/[▼] et appuyez sur [ENTER].



3

Choisissez "2-1.Sp Settings" avec les boutons haut/bas [▲]/[▼] et appuyez sur [ENTER].

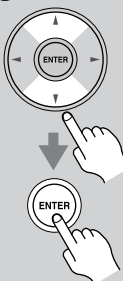

4

Choisissez "Impedance" avec les boutons haut/bas [▲]/[▼] et servez-vous des boutons gauche/droit [◀]/[▶] pour choisir une des options suivantes:

- 4 ohms:** Choisissez cette option si l'impédance d'une des enceintes branchées s'élève à 4Ω ou plus (mais moins que 6Ω).
- 6 ohms:** Choisissez cette option si toutes les enceintes ont une impédance comprise entre 6 et 16Ω.

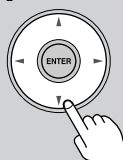

5

Choisissez "Sp Type" avec les boutons haut/bas [▲]/[▼] et servez-vous des boutons gauche/droit [◀]/[▶] pour choisir une des options suivantes:

**Normal:** Choisissez ce réglage si les enceintes avant sont connectées normalement.

**Bi-Amp:** Choisissez ce réglage si vous avez connecté les enceintes avant pour les utiliser en mode bi-amplification.

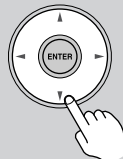

6

Appuyez sur le bouton [SETUP].

Les réglages sont terminés.



**Remarque:**

- Vous pouvez aussi effectuer cette procédure sur l'ampli-tuner AV avec ses boutons [SETUP], [ENTER] et ses boutons fléchés.

**Réglage de l'entrée HDMI**

Si vous branchez un élément vidéo à la prise HDMI IN, assignez cette entrée à un sélecteur d'entrée. Exemple: si vous branchez le lecteur DVD à HDMI IN 1, assignez l'entrée HDMI IN 1 au sélecteur d'entrée DVD.

Par défaut, aucune entrée HDMI n'est assignée. Vous pouvez assigner les sélecteurs d'entrée suivants: DVD, VCR/DVR, CBL/SAT, AUX.

**Pour TX-SR506**

1



Appuyez sur le bouton [RECEIVER] REMOTE MODE puis sur le bouton [SETUP].

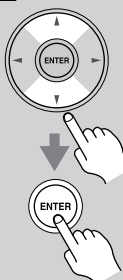

2

Choisissez "1.HDMI Input" avec les boutons haut/bas [▲]/[▼] et appuyez sur [ENTER].

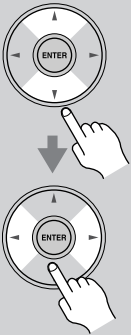





<p><b>3</b></p> 	<p><b>Utilisez les avec les boutons haut/bas [▲]/[▼] pour choisir une sélection d'entrée puis sélectionnez l'une des options suivantes avec les boutons gauche/droite [◀]/[▶]:</b></p> <p><b>IN1:</b> Activez cette option si l'élément vidéo composant est branché à HDMI IN1.</p> <p><b>IN2:</b> Activez cette option si l'élément vidéo composant est branché à HDMI IN2.</p> <p><b>IN3:</b> Activez cette option si l'élément vidéo composant est branché à HDMI IN3.</p> <p><b>No:</b> Choisissez cette option si vous n'utilisez pas HDMI OUT.</p>
<p><b>4</b></p> 	<p><b>Appuyez sur le bouton [SETUP].</b> Les réglages sont terminés.</p>

**Remarque:**

- Vous pouvez aussi effectuer cette procédure sur l'ampli-tuner AV avec ses boutons [SETUP], [ENTER] et ses boutons fléchés.

**Pour TX-SR576**

<p><b>1</b></p> 	<p><b>Appuyez sur le bouton [RECEIVER] REMOTE MODE puis sur le bouton [SETUP].</b></p>
<p><b>2</b></p> 	<p><b>Choisissez "1.Input Assign" avec les boutons haut/bas [▲]/[▼] et appuyez sur [ENTER].</b></p>

<p><b>3</b></p> 	<p><b>Choisissez "1-1.HDMI" avec les boutons haut/bas [▲]/[▼] et appuyez sur [ENTER].</b></p>
<p><b>4</b></p> 	<p><b>Utilisez les avec les boutons haut/bas [▲]/[▼] pour choisir une sélection d'entrée puis sélectionnez l'une des options suivantes avec les boutons gauche/droite [◀]/[▶]:</b></p> <p><b>HDMI1:</b> Activez cette option si l'élément vidéo composant est branché à HDMI IN1.</p> <p><b>HDMI2:</b> Activez cette option si l'élément vidéo composant est branché à HDMI IN2.</p> <p><b>HDMI3:</b> Activez cette option si l'élément vidéo composant est branché à HDMI IN3.</p> <p><b>- - - - :</b> Choisissez cette option si vous n'utilisez pas HDMI OUT.</p>
<p><b>5</b></p> 	<p><b>Appuyez sur le bouton [SETUP].</b> Les réglages sont terminés.</p>

**Remarques:**





- Chaque source HDMI IN ne peut être assignée qu'à un seul sélecteur d'entrée.
- Si HDMI IN est assigné ici à un sélecteur d'entrée, l'entrée audio numérique de cette sélection est automatiquement réglée sur HDMI IN. Voyez "Configuration d'entrée numérique" à la page 42.
- Vous pouvez aussi effectuer cette procédure sur l'ampli-tuner AV avec ses boutons [SETUP], [ENTER] et ses boutons fléchés.

## Réglage de l'entrée vidéo composant

Si vous branchez un élément vidéo à la prise COMPONENT VIDEO IN, assignez cette entrée à un sélecteur d'entrée. Exemple: si vous branchez le lecteur DVD à COMPONENT VIDEO IN 2, assignez l'entrée COMPONENT VIDEO IN 2 au sélecteur d'entrée DVD.

Par défaut, le sélecteur d'entrée DVD est assigné à COMPONENT VIDEO IN 1 et tous les autres sélecteurs d'entrée (c.-à-d. VCR/DVR, CBL/SAT) à l'option "--".





Pour TX-SR506

<p><b>1</b></p> 	<p><b>Appuyez sur le bouton [RECEIVER] REMOTE MODE puis sur le bouton [SETUP].</b></p>
<p><b>2</b></p> 	<p><b>Choisissez "2.Component" avec les boutons haut/bas [▲]/[▼] et appuyez sur [ENTER].</b></p>
<p><b>3</b></p> 	<p><b>Utilisez les avec les boutons haut/bas [▲]/[▼] pour choisir une sélection d'entrée puis sélectionnez l'une des options suivantes avec les boutons gauche/droite [◀]/[▶]:</b></p> <p><b>IN1:</b> Activez cette option si l'élément vidéo composant est branché à COMPONENT VIDEO IN1.</p> <p><b>IN2:</b> Activez cette option si l'élément vidéo composant est branché à COMPONENT VIDEO IN2.</p> <p><b>No:</b> Choisissez cette option si vous n'utilisez pas COMPONENT VIDEO OUT.</p>
<p><b>4</b></p> 	<p><b>Appuyez sur le bouton [SETUP].</b> Les réglages sont terminés.</p>

**Remarque:**

- Vous pouvez aussi effectuer cette procédure sur l'ampli-tuner AV avec ses boutons [SETUP], [ENTER] et ses boutons fléchés.

Pour TX-SR576

<p><b>1</b></p> 	<p><b>Appuyez sur le bouton [RECEIVER] REMOTE MODE puis sur le bouton [SETUP].</b></p>
<p><b>2</b></p> 	<p><b>Choisissez "1.Input Assign" avec les boutons haut/bas [▲]/[▼] et appuyez sur [ENTER].</b></p>
<p><b>3</b></p> 	<p><b>Choisissez "1-2.Component" avec les boutons haut/bas [▲]/[▼] et appuyez sur [ENTER].</b></p>
<p><b>4</b></p> 	<p><b>Utilisez les avec les boutons haut/bas [▲]/[▼] pour choisir une sélection d'entrée puis sélectionnez l'une des options suivantes avec les boutons gauche/droite [◀]/[▶]:</b></p> <p><b>IN1:</b> Activez cette option si l'élément vidéo composant est branché à COMPONENT VIDEO IN1.</p> <p><b>IN2:</b> Activez cette option si l'élément vidéo composant est branché à COMPONENT VIDEO IN2.</p> <p>-----: Choisissez cette option si vous n'utilisez pas COMPONENT VIDEO OUT.</p>
<p><b>5</b></p> 	<p><b>Appuyez sur le bouton [SETUP].</b> Les réglages sont terminés.</p>

**Remarque:**

- Vous pouvez aussi effectuer cette procédure sur l'ampli-tuner AV avec ses boutons [SETUP], [ENTER] et ses boutons fléchés.

**Configuration d'entrée numérique**

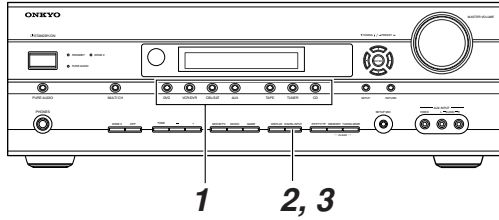

**OPT2:** Choisissez cette option si l'élément est connecté à DIGITAL IN OPTICAL 2.  
 - - -: Choisissez cette option si l'élément est branché à une entrée analogique.

Quand vous branchez un élément à une entrée numérique, il faut assigner cette entrée à une sélection d'entrée. Si, par exemple, vous branchez votre lecteur CD à l'entrée OPTICAL IN 1, il faut assigner cette entrée à la sélection d'entrée CD.

Voici les assignations par défaut.

Source d'entrée	Entrée audio
DVD	COAX1
VCR/DVR	OPT1
CBL/SAT	COAX2
AUX	- - -
TAPE	- - -
CD	OPT2

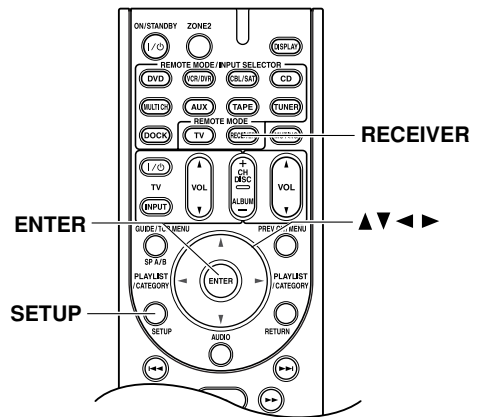

**Pour TX-SR576**

**Pour TX-SR576**

**1**

**Appuyez sur le bouton de sélection de la source à assigner.**  
 Le sélecteur d'entrée TUNER ne peut pas être assigné et conserve l'option fixe "- - -".

**2**

**Appuyez sur le bouton [DIGITAL INPUT].**  
 L'assignation actuelle s'affiche.

DVD #COAX1

**3**

**Appuyez plusieurs fois sur le bouton [DIGITAL INPUT] pour choisir une option.**

**COAX1:** Choisissez cette option si l'élément est connecté à DIGITAL IN COAXIAL 1.

**COAX2:** Choisissez cette option si l'élément est connecté à DIGITAL IN COAXIAL 2.

**OPT1:** Choisissez cette option si l'élément est connecté à DIGITAL IN OPTICAL 1.

**1**

**Appuyez sur le bouton [RECEIVER] REMOTE MODE puis sur le bouton [SETUP].**

**2**

**Choisissez "1.Input Assign" avec les boutons haut/bas [▲]/[▼] et appuyez sur [ENTER].**

3



Choisissez “1-3.Digital” avec les boutons haut/bas [▲]/[▼] et appuyez sur [ENTER].

4

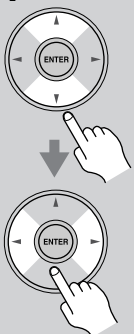

Utilisez les boutons haut/bas [▲]/[▼] pour choisir une sélection d’entrée puis sélectionnez l’une des options suivantes avec les boutons gauche/droite [◀]/[▶]:

**COAX1:** Choisissez cette option si l’élément est connecté à DIGITAL IN COAXIAL 1.

**COAX2:** Choisissez cette option si l’élément est connecté à DIGITAL IN COAXIAL 2.

**OPT1:** Choisissez cette option si l’élément est connecté à DIGITAL IN OPTICAL 1.

**OPT2:** Choisissez cette option si l’élément est connecté à DIGITAL IN OPTICAL 2.

**----**: Choisissez cette option si l’élément est branché à une entrée analogique.

5



Appuyez sur le bouton [SETUP]. Les réglages sont terminés.

**Remarques:**

- Quand vous assignez une entrée HDMI IN à un sélecteur d’entrée avec “Réglage de l’entrée HDMI” (voyez page 39), cette assignation d’entrée est automatiquement réglée sur la même entrée HDMI IN. Outre les entrées habituelles (telles que COAX1, COAX2 etc.), vous pouvez sélectionner les entrées HDMI.
- Vous pouvez aussi effectuer cette procédure sur l’ampli-tuner AV avec ses boutons [SETUP], [ENTER] et ses boutons fléchés.

**Changer l’affichage de sélecteur d’entrée**

Si vous avez branché un enregistreur MiniDisc ou CD Onkyo compatible **RI** voire une station d’accueil “Dock” RI aux prises TAPE IN/OUT, ou si vous avez branché une station de travail RI aux prises CBL/SAT, vous devez changer ce réglage pour que **RI** fonctionne correctement.

Ce réglage ne peut être modifié que sur l’ampli-tuner AV.

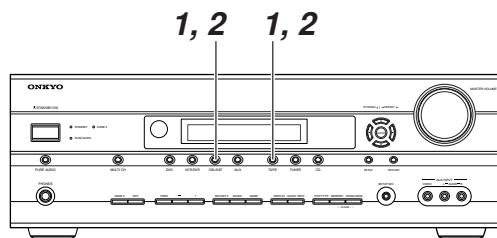

1



Appuyez sur le bouton de sélection d’entrée [TAPE] ou [CBL/SAT] de sorte que “TAPE” ou “CBL/SAT” s’affiche à l’écran.

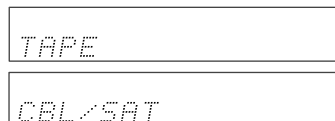

2



Maintenez le bouton de sélection d’entrée [TAPE] ou [CBL/SAT] enfoncé jusqu’à ce que la source apparaisse à l’écran (après environ 3 secondes).

Répétez cette étape pour choisir la source “MD”, “CDR” ou “DOCK”. Pour le sélecteur d’entrée TAPE, le réglage change selon l’ordre suivant:

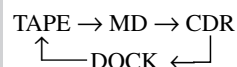

Pour le sélecteur d’entrée CBL/SAT, le réglage change selon l’ordre suivant: CBL/SAT ↔ DOCK

**Remarque:**

- Vous pouvez assigner DOCK au sélecteur d’entrée TAPE ou CBL/SAT mais pas aux deux simultanément.



## Configuration de la sélection automatique d'entrées numériques (TX-SR576 uniquement)

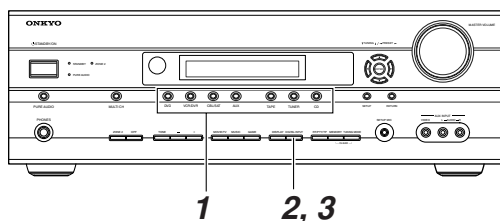

Lors de la sélection d'une source d'entrée, l'ampli-tuner AV passe en revue les entrées audio concernées en quête d'un signal audio et sélectionne automatiquement une entrée. Avec ce réglage, vous pouvez spécifier les entrées audio passées en revue par l'ampli-tuner AV.

<p><b>1</b></p>	<p><b>Appuyez sur le bouton de la source d'entrée dont vous voulez changer le réglage.</b></p> <p>Le sélecteur d'entrée TUNER ne peut pas changer de réglage et conserve l'assignation "Analog".</p>
<p><b>2</b></p>	<p><b>Appuyez sur le bouton [DIGITAL INPUT].</b></p> <p>Le réglage actuel s'affiche.</p> <div style="border: 1px solid black; padding: 5px; width: fit-content; margin: 10px auto;"> <p>DVD Auto#HDMI1</p> </div>

**3**

DIGITAL INPUT

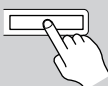

**Appuyez plusieurs fois sur le bouton [DIGITAL INPUT] pour choisir une option.**

### Auto:HDMIx

Cette option peut être sélectionnée quand une entrée HDMI est assignée à un sélecteur d'entrée (page 39). Quand cette option est sélectionnée, les entrées HDMI, numériques et analogiques concernées sont passées en revue à la recherche d'un signal audio. Si des signaux sont présents à plusieurs entrées, les entrées sont sélectionnées selon l'ordre de priorité suivant: HDMI, numérique, analogique.

### Auto:COAXx/Auto:OPTx

Cette option peut être sélectionnée quand une entrée numérique est assignée à un sélecteur d'entrée (page 42). Quand cette option est sélectionnée, les entrées numériques et analogiques concernées sont passées en revue à la recherche d'un signal audio. Si des signaux sont présents à plusieurs entrées, les entrées sont sélectionnées selon l'ordre de priorité suivant: numérique, analogique. D'éventuels signaux audio présents aux entrées HDMI ne sont pas produits.

### Analog

Quand cette option est sélectionnée, les signaux de l'entrée analogique audio sont reproduits. D'éventuels signaux audio présents aux entrées HDMI ou analogiques ne sont pas reproduits.

### Remarque:

- Vous pouvez sélectionner une option différente pour chaque sélecteur d'entrée.



# Ecoute des appareils AV

## Fonctionnement élémentaire de l'ampli-tuner AV

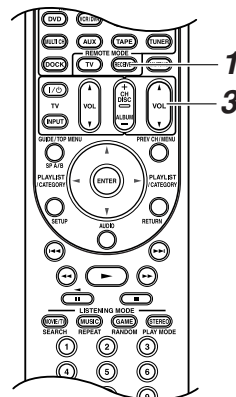
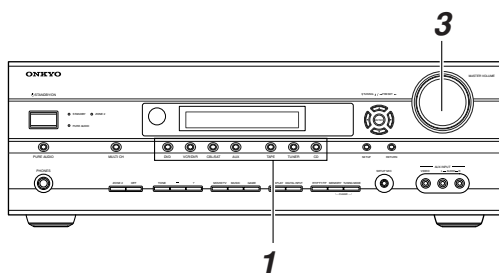

**1**

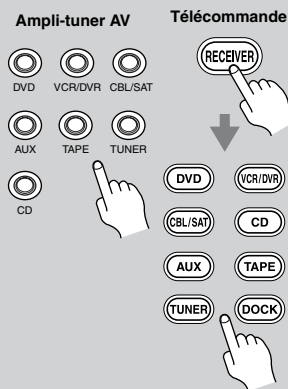

**Choisissez la source d'entrée avec les boutons de sélection ampli-tuner AV.**

**Pour choisir la source d'entrée avec la télécommande, appuyez sur le bouton INPUT SELECTOR.**

Pour écouter un lecteur DVD branché à l'entrée multicanal DVD (page 24), appuyez sur le bouton [MULTI CH] de l'ampli-tuner AV. Le témoin "MULTI CH" s'affiche à l'écran.

**Remarque:**

- Si vous sélectionnez l'entrée multicanal DVD, les réglages de configuration d'enceintes ("Sp Config", page 67) sont ignorés et les signaux de l'entrée multicanal sont envoyés tels quels aux enceintes.

**2**

**Lancez la reproduction sur la source.**

Si vous choisissez DVD ou une autre source vidéo, sélectionnez l'entrée vidéo branchée à la sortie COMPONENT VIDEO OUT, HDMI OUT ou MONITOR OUT de l'ampli-tuner AV.

Sur certains lecteurs DVD, il faut parfois changer les réglages de sortie audio numérique ou HDMI.

**3**

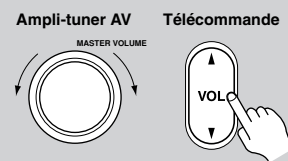

**Vous pouvez régler le volume avec la commande MASTER VOLUME ou le bouton [VOL] de la télécommande.**

Comme l'ampli-tuner AV est conçu pour le Home Cinéma, il propose une large plage de volume pour permettre un réglage très précis. Le volume peut être réglé sur Min, 1-79 ou Max.

**4**

**Choisissez un mode d'écoute approprié et réglez-vous!**

Voyez "Utilisation des mode d'écoute" à la page 55.

# Fonctions générales

Ce chapitre décrit des fonctions disponibles pour toutes les sources d'entrées.

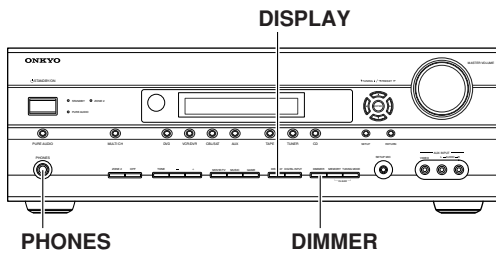
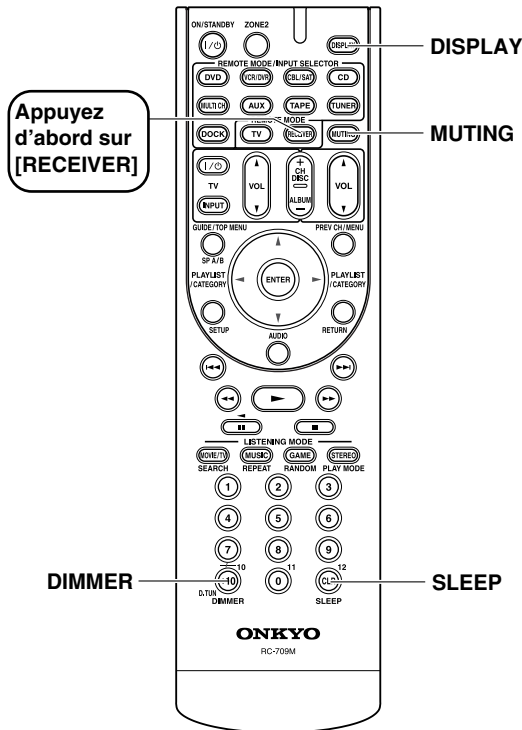

## Réglage de luminosité de l'écran

Cette fonction vous permet de régler la luminosité de l'écran.

Télécommande



Ampli-tuner AV  
DIMMER

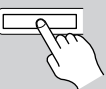

**Appuyez sur le bouton [RECEIVER] REMOTE MODE plusieurs fois sur le bouton [DIMMER] de la télécommande pour choisir la luminosité voulue: faible, plus faible ou normale.**

Vous pouvez aussi utiliser le bouton [DIMMER] de l'ampli-tuner AV (pas avec les modèles européens).

## Éteindre le son du ampli-tuner AV

Cette fonction permet d'éteindre temporairement le son de l'ampli-tuner AV.



**Appuyez sur le bouton [RECEIVER] REMOTE MODE plusieurs fois sur le bouton [MUTING] de la télécommande.**

Le son est coupé et le témoin MUTING clignote à l'écran.

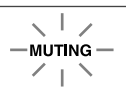

**Pour désactiver cette fonction d'éteuffement du ampli-tuner AV,** appuyez à nouveau sur le bouton [MUTING] de la télécommande ou réglez le volume. Le son est à nouveau audible et le témoin MUTING disparaît.

Cet éteuffement du son est annulé quand vous faites mettre l'ampli-tuner AV en veille.

## Utilisation des fonctions Timer

Vous pouvez utiliser la fonction Sleep pour mettre automatiquement l'ampli-tuner AV hors tension après un délai défini.



**Appuyez sur le bouton [RECEIVER] REMOTE MODE plusieurs fois sur le bouton [SLEEP] de la télécommande pour choisir le délai voulu.**

La plage de réglage s'étend de 90–10 minutes (par pas de 10 minutes).

Quand vous définissez une valeur temporelle, le témoin SLEEP s'affiche à l'écran. L'écran affiche le délai choisi pendant environ 5 secondes avant de retourner à l'affichage précédent.

Témoin SLEEP

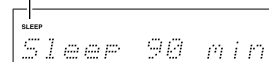

**Pour désactiver la fonction Timer,** appuyez sur le bouton [SLEEP] jusqu'à ce que le témoin SLEEP disparaisse.

**Pour vérifier la durée restante,** appuyez sur le bouton [SLEEP]. Si vous appuyez sur [SLEEP] tant que le délai est affiché, la valeur temporelle est raccourcie de 10 minutes.

### Utilisation d'un casque

Pour une écoute privée, vous pouvez brancher un casque d'écoute stéréo (doté d'une fiche d'1/4") à la prise PHONES de l'ampli-tuner AV.

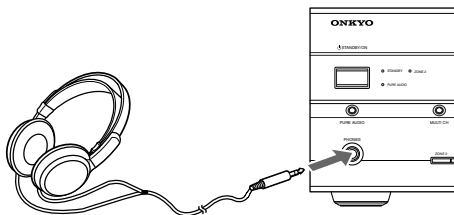

#### Remarques:

- Réglez le volume à la valeur minimum avant de brancher le casque d'écoute.
- Quand vous branchez un casque à la prise PHONES, le son des enceintes est automatiquement coupé. (Le son des enceintes Powered Zone 2 n'est pas coupé.)
- Quand vous branchez un casque d'écoute, l'ampli-tuner active le mode d'écoute stéréo (à moins que ce mode ne soit déjà réglé sur "Pure Audio, Mono, Stereo ou Direct,").
- Si vous avez choisi l'entrée DVD multicanal, vous n'entendez que les canaux avant gauche et droit dans le casque.

### Affichage d'informations sur la source

Voici comment afficher diverses informations sur la source d'entrée actuellement choisie.

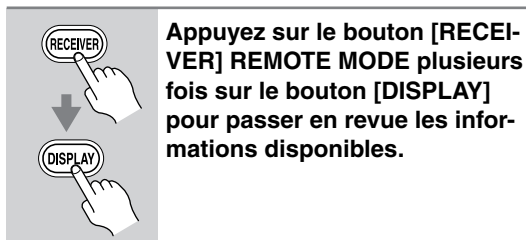

#### Remarque:

- Vous pouvez aussi effectuer cette procédure sur l'ampli-tuner AV avec son boutons [DISPLAY].

Voici les informations généralement disponibles.

Source d'entrée & volume*1	DVD	48
	↓	↑
Format de signal*2 ou fréquence d'échantillonnage	Sur le TX-SR506: Dolby D	#3/21
	↓	↑
Source d'entrée & mode de reproduction	Sur le TX-SR576: Dolby D	51
	↓	↑
	DVD	Dolby D

- \*1 Quand vous écoutez la radio AM ou FM, la bande de fréquences, le numéro de présélection et la fréquence de la station sont affichés.
- \*2 Si le signal d'entrée est analogique ou si vous écoutez une station AM ou FM, l'écran n'affiche aucune information sur le format. En présence d'un signal d'entrée PCM, l'écran affiche la fréquence d'échantillonnage. Si le signal d'entrée est numérique mais pas du format PCM, son format est affiché. Ces informations sont affichées pendant environ 3 secondes. L'écran retourne ensuite à l'affichage précédent.



#### Sens des informations affichées pour les canaux Surround (TX-SR506)

3	2	1
A	B	C

- A: Le nombre de canaux avant (avant gauche, avant droit et central).
- B: Numéro des canaux surround (surround gauche et surround droite). S'il existe un canal surround central arrière, son numéro est 3.
- C: Canal LFE du subwoofer ("1" indique la présence de ce canal).

### Réglage de format du signal d'entrée numérique

Le tableau ci-dessous indique les témoins affichés à l'écran pour chaque format de signal numérique compatible.

Format	Témoin affiché
Dolby Digital	 D
DTS	
PCM	PCM

En principe, l'ampli-tuner AV détecte automatiquement le format des signaux d'entrée numériques. Toutefois, si vous rencontrez un des problèmes suivants pendant la reproduction d'une source PCM ou DTS, vous pouvez régler manuellement le format du signal.

- Si le début des plages est coupé pour une source PCM, choisissez le réglage "PCM".
- Si vous remarquez du bruit quand vous avancez ou reculez sur un CD de format DTS, choisissez "DTS" comme format.

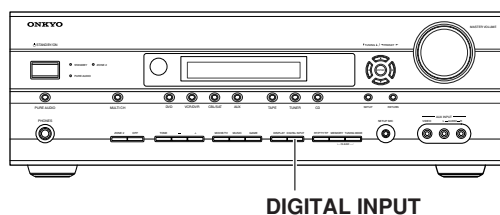

**1**

DIGITAL INPUT



Maintenez le bouton ampli-tuner AV [DIGITAL INPUT] enfoncé durant environ 3 secondes.

**2**

DIGITAL INPUT



Tant qu'"Auto" est affiché (environ 3 secondes), appuyez à nouveau sur le bouton [DIGITAL INPUT] pour sélectionner PCM, DTS ou Auto.

**PCM:** Seuls les signaux d'entrée à 2 canaux de format PCM sont audibles. Si le signal d'entrée n'est pas de format PCM, le témoin PCM clignote et aucun son n'est émis.

**DTS:** Seuls les signaux d'entrée de format DTS (mais pas DTS-HD) sont audibles. Si le signal d'entrée n'est pas de format DTS, le témoin DTS clignote et aucun son n'est émis.

**Auto (réglage d'usine):** le format est détecté automatiquement. En l'absence de signal d'entrée numérique, l'entrée analogique correspondante est utilisée.

# Ecouter la radio

## Réglage l'intervalle de fréquences AM (sur certains modèles)

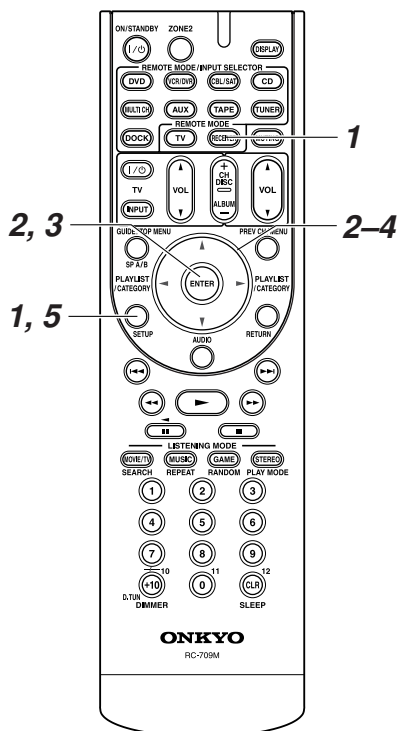

Pour que la réception AM soit correcte, vous devez définir l'intervalle de fréquences AM de votre région. Si vous modifiez ce paramètre, toutes les mémoires radio sont effacées.

**Pour changer l'intervalle de fréquences sur le TX-SR576,** voyez page 74.

**Pour changer l'intervalle de fréquences sur le TX-SR506,** procédez comme suit.

**1**



Appuyez sur le bouton [RECI-VER] REMOTE MODE puis sur le bouton [SETUP].

**2**

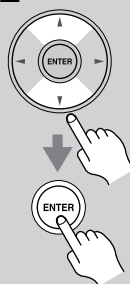

Choisissez "0.HardwareSetup" avec les boutons haut/bas [▲]/[▼] et appuyez sur [ENTER].

**3**

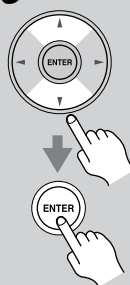

Choisissez "AM Freq" avec les boutons haut/bas [▲]/[▼] et appuyez sur [ENTER].

AM Freq : 9kHz

**4**



Sélectionnez l'une des options suivantes avec les boutons gauche/droite [◀]/[▶]:

**10 kHz:** Choisissez cette option si les pas de syntonisation sont de 10 kHz dans votre région.

**9 kHz:** Choisissez cette option si les pas de syntonisation sont de 9 kHz dans votre région.

**5**



Appuyez sur le bouton [SETUP]. Les réglages sont terminés.

### Remarque:

- Vous pouvez aussi effectuer cette procédure sur l'ampli-tuner AV avec ses boutons [SETUP], [ENTER] et ses boutons fléchés.

## Ecouter des stations AM/FM

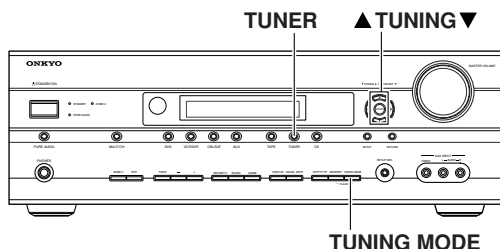

Grâce au tuner intégré, vous pouvez écouter vos stations AM et FM favorites. Vous pouvez mémoriser vos stations préférées sous forme de présélections pour pouvoir les rappeler instantanément.



**Choisissez "AM" ou "FM" avec le bouton [TUNER].**

Dans cet exemple, la bande FM a été sélectionnée.

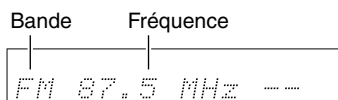

(La véritable exposition dépend du pays.)

## Recherche de stations radio AM/FM

### ■ Mode de recherche automatique des stations

1

TUNING MODE



**Appuyez sur le bouton [TUNING MODE] de sorte que le témoin AUTO s'affiche à l'écran.**

2

TUNING ▲

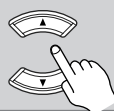

**Appuyez sur le bouton TUNING haut/bas [▲]/[▼].**

La recherche s'interrompt dès qu'une station a été trouvée.

Quand il reçoit une station, seul le témoin TUNED apparaît. Quand l'appareil reçoit une station FM stéréo, le témoin FM STEREO apparaît aussi.

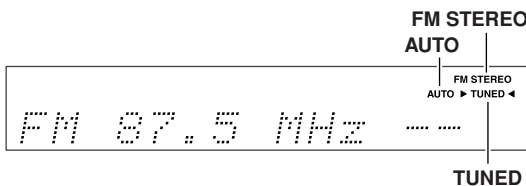

### ■ Mode de recherche manuel des stations

1

TUNING MODE

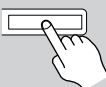

**Appuyez sur le bouton [TUNING MODE] de sorte que le témoin AUTO disparaisse de l'écran.**

2

TUNING ▲

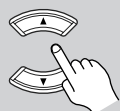

**Maintenez enfoncé le bouton TUNING haut/bas [▲]/[▼].**

La fréquence cesse de changer dès que vous relâchez le bouton.

Appuyez plusieurs fois sur les boutons pour changer la fréquence par pas.

Sur le modèle américain du nord, la fréquence change par pas de 0,2 MHz sur la bande FM et de 10 kHz sur la bande AM. Sur les autres modèles, elle change par pas de 0,05 MHz sur la bande FM et de 9 kHz (ou 10 kHz) sur la bande AM.

En mode de recherche manuel, les stations FM sont reçues en mono.

### Réception d'un faible émetteur FM stéréo

Si le signal d'une station FM stéréo est faible, il se pourrait que le tuner ne puisse pas la capter correctement.

Dans ce cas, activez le mode de recherche manuelle et écoutez la station en mono.

### Remarque:

- Vous pouvez aussi utiliser les boutons haut/bas [▲]/[▼] de la télécommande pour sélectionner une station de radio.

## ■ Recherche d'une station radio par fréquence

Vous pouvez sélectionner une station AM ou FM en entrant directement la fréquence correspondante.

## Affichage d'informations AM/FM radio

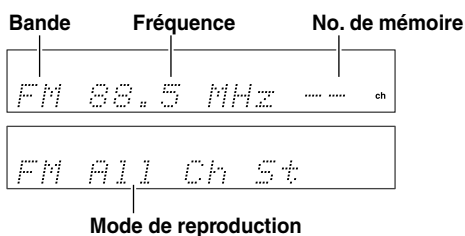
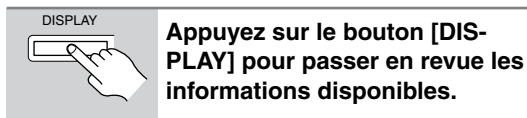
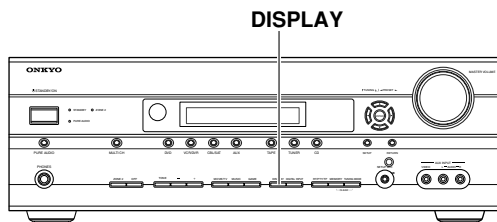
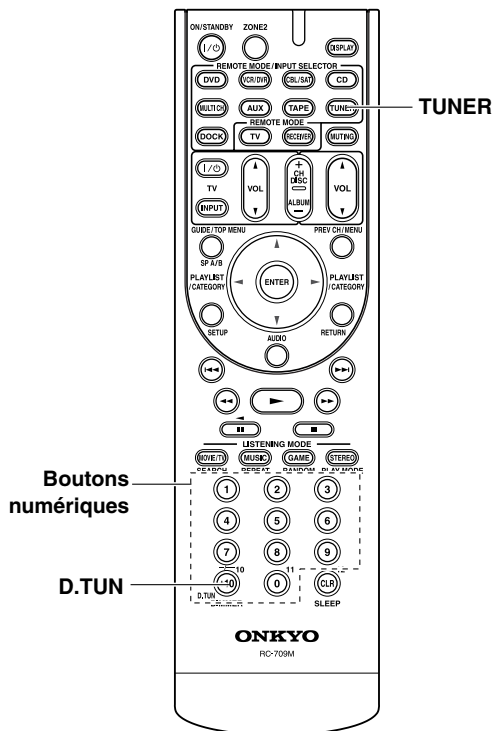

**1**

Choisissez "AM" ou "FM" avec le bouton [TUNER] puis sur le bouton [D.TUN].

(La véritable exposition dépend du pays.)

**2**



Dans les 8 secondes, entrez la fréquence de la station avec les boutons numériques.

Pour choisir la fréquence 87.5 (FM), par exemple, appuyez sur 8, 7, 5.

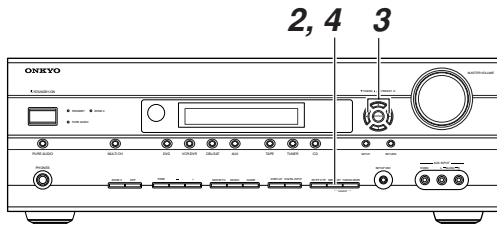
### Préréglager les stations AM/FM

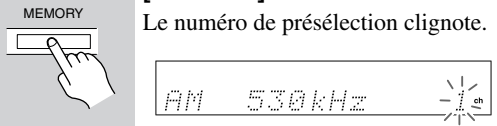

Vous pouvez mémoriser jusqu'à 40 stations radio AM/FM.

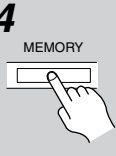
- 1** Recherchez la station AM/FM à mémoriser.
- 2** Appuyez sur le bouton [MEMORY].  
 Le numéro de présélection clignote.
 
- 3** Tant que le numéro de présélection clignote (environ 8 secondes), vous pouvez choisir un numéro de mémoire 1–40 avec les boutons PRESET [◀|▶].
 
- 4** Appuyez à nouveau sur le bouton [MEMORY] pour mémoriser la station.  
 La fréquence est mémorisée et le numéro de la mémoire cesse de clignoter. Répétez cette procédure pour mémoriser d'autres stations.
 

### Effacer une mémoire

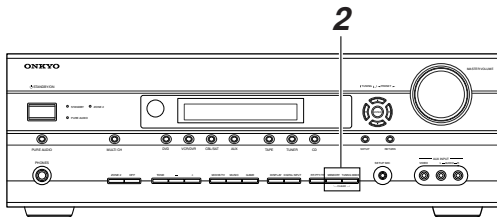

- 1** Choisissez la mémoire à effacer.  
 Voyez la section suivante.

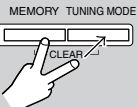
- 2** Maintenez le bouton [MEMORY] enfoncé en appuyant sur le bouton [TUNING MODE].  
 La mémoire choisie est effacée et son numéro disparaît de l'écran.
 

### Sélection de programmes

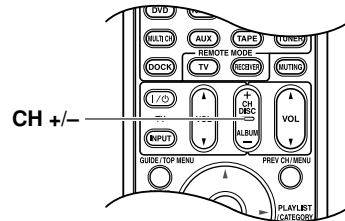
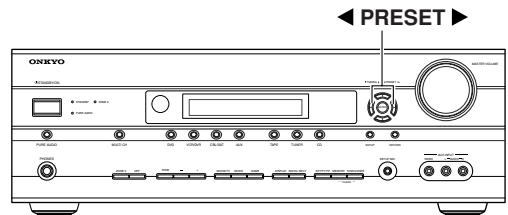

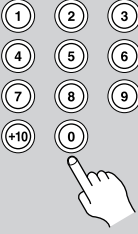
- Pour sélectionner un programme, servez-vous des boutons PRESET [◀|▶] ou des boutons CH [+/-] de la télécommande.
 
- Vous pouvez aussi utiliser les boutons numérotés de la télécommande pour sélectionner directement une station mémorisée.
 



### Utilisation du système RDS (uniquement pour les modèles européens)

Le système RDS fonctionne uniquement dans les régions où des programmes RDS sont émis. Le témoin RDS s'affiche dès que l'appareil reçoit une station RDS.

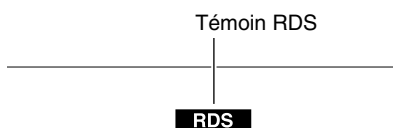

#### ■ Qu'est-ce que "RDS"?

RDS est l'acronyme de *Radio Data System*, un système de transmission de données des signaux radio FM. Il a été développé par l'Union de Diffusion Européenne (EBU) et est disponible dans la plupart des pays européens. RDS est approuvé par le "National Radio Systems Committee (NRSC)" et est disponible en Amérique du Nord.

De nombreuses stations FM y font appel. Outre l'affichage d'informations, RDS vous permet aussi de trouver des stations de radio par type (infos, sport, rock, etc.). L'ampli-tuner AV reconnaît quatre types d'informations RDS:

#### **PS (Program Service)**

Si vous écoutez un canal RDS émettant des signaux PS, le nom de la station s'affiche à l'écran. Vous pouvez cependant appuyer sur le bouton [DISPLAY] pour en afficher la fréquence pendant 3 secondes.

#### **RT (Radio Text)**

Quand l'appareil capte une station RDS diffusant des informations, le texte s'affiche à l'écran (voyez page 54).

#### **PTY (Program Type)**

Vous pouvez aussi rechercher les stations de radio RDS par type (voyez page 54).

#### **TP (Traffic Program)**

Cela vous permet de rechercher les stations de radio RDS transmettant des infos sur la circulation (voyez page 54).

#### **Remarques:**

- Dans certains cas, les caractères affichés sur l'ampli-tuner AV peuvent différer de ceux transmis par la station de radio. Des caractères inattendus peuvent apparaître à la réception de caractères non reconnus. Il ne s'agit pas d'un dysfonctionnement.
- Si le signal d'une station RDS est faible, les données RDS peuvent apparaître par intermittence ou pas du tout.

### Types de programmes RDS (PTY)

Type	Affichage
Aucun	None
Actualités	News
Affaires courantes	Affairs
Informations	Info
Sport	Sport
Education	Educate
Art dramatique	Drama
Culture	Culture
Science et technologie	Science
Divers	Varied
Musique pop	Pop M
Musique rock	Rock M
Variétés	Easy M
Musique classique facile	Light M
Musique classique	Classics
Autres musiques	Other M
Météo	Weather
Finance	Finance
Programmes pour enfants	Children
Affaires sociales	Social
Religion	Religion
Ligne ouverte	Phone In
Voyages	Travel
Loisirs	Leisure
Jazz	Jazz
Musique country	Country
Musique nationale	Nation M
Ancienne musique populaire	Oldies
Musique folklorique	Folk M
Documentaires	Document
Test alarme	TEST
Alarme	Alarm!

## Affichage d'informations radio (RT)

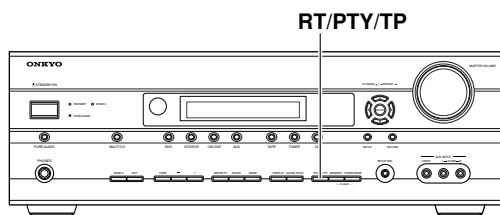

Quand l'appareil capte une station RDS diffusant des informations RT, le texte s'affiche à l'écran.

RT/PTY/TP

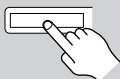

**Appuyez une fois sur le bouton [RT/PTY/TP].**

Les informations RT défilent à l'écran.

### Remarques:

- Le message "Waiting" apparaît lorsque l'ampli-tuner AV attend des informations RT.
- Si le message "No Text Data" apparaît à l'écran, il n'y a pas d'informations RT disponibles.

## Recherche de station par type (PTY)

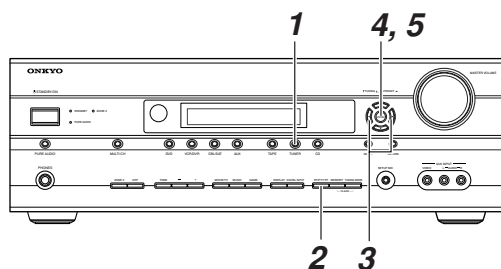

Vous pouvez chercher des stations par type

**1**



TUNER

**Choisissez FM avec le bouton de sélection d'entrée [TUNER].**

**2**

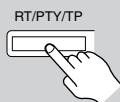

RT/PTY/TP

**Appuyez deux fois sur le bouton [RT/PTY/TP].**

Le type de programme en cours s'affiche à l'écran.

**3**

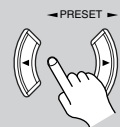

← PRESET →

**Choisissez le type de programme voulu avec les boutons PRESET [◀]/[▶].**

Voyez les tableaux à la page 53.

**4**



**Pour lancer la recherche, appuyez sur [ENTER].**

L'ampli-tuner AV cherche jusqu'à ce qu'il trouve une station du type spécifié; il s'arrête alors brièvement avant de poursuivre la recherche.

**5**



**Lorsque vous avez trouvé la station voulue, appuyez sur [ENTER].**

Si aucune station n'est détectée, le message "Not Found" apparaît.

## Ecoute des infos de circulation (TP)

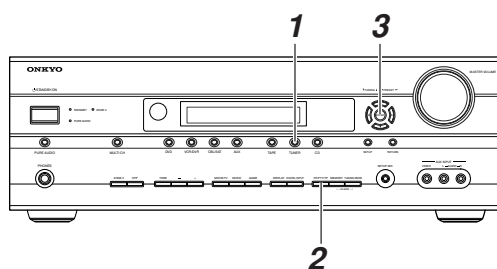

Vous pouvez rechercher des stations diffusant des informations sur la circulation.

**1**



TUNER

**Choisissez FM avec le bouton de sélection d'entrée [TUNER].**

**2**



RT/PTY/TP

**Appuyez trois fois sur le bouton [RT/PTY/TP].**

Quand l'appareil capte une station diffusant des informations TP (programme trafic), "[TP]" s'affiche à l'écran et vous entendez automatiquement les informations de circulation dès leur diffusion. Si "TP" apparaît sans crochets droits, cela signifie que la station n'est pas en train d'émettre des infos trafic (TP).

**3**



**Pour localiser une station qui émet des informations TP, appuyez sur [ENTER].**

L'ampli-tuner AV effectue une recherche jusqu'à ce qu'il trouve une station émettant des infos TP.

Si aucune station n'est détectée, le message "Not Found" apparaît.

# Utilisation des mode d'écoute

## Choix du mode d'écoute

Pour en savoir plus sur les modes disponibles, voyez "Description des modes d'écoute" à la page 59.

- Pour bénéficier des fonctions Dolby Digital et DTS, branchez le lecteur DVD au ampli-tuner AV avec une connexion audio numérique (coaxiale, optique ou HDMI).
- La disponibilité des modes de reproduction dépend du format du signal d'entrée. Pour vérifier le format, voyez "Affichage d'informations sur la source" à la page 47.
- Si vous avez branché un casque d'écoute, seuls les modes de reproduction "Pure Audio", "Mono", "Direct" et "Stereo" sont disponibles.

## Avec la ampli-tuner AV

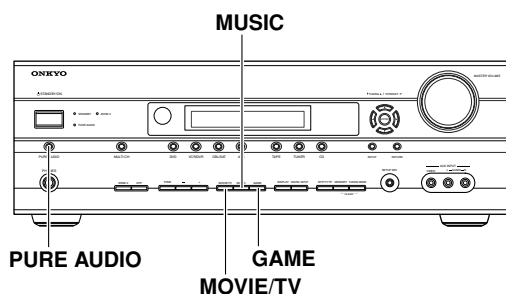

- **Bouton [PURE AUDIO] (Sauf sur le modèle nord-américain)**  
Ce bouton permet de choisir le mode de reproduction Pure Audio. Lorsque ce mode est sélectionné, l'écran de l'ampli-tuner AV est éteint et seule les sorties HDMI produit des signaux vidéo. Une nouvelle pression sur ce bouton sélectionne le mode d'écoute précédent.
- **Bouton [MOVIE/TV]**  
Ce bouton sélectionne les modes d'écoute pour les films et la télévision.
- **Bouton [MUSIC]**  
Ce bouton sélectionne les modes d'écoute pour la musique.
- **Bouton [GAME]**  
Sélectionne les modes d'écoute pour les jeux vidéo.

## Avec la télécommande

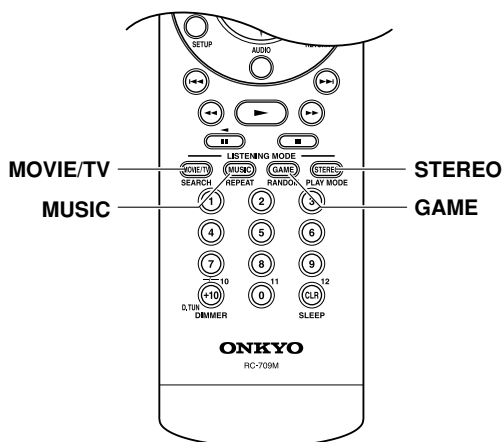

- **Bouton [MOVIE/TV]**  
Ce bouton sélectionne les modes d'écoute pour les films et la télévision.
- **Bouton [MUSIC]**  
Ce bouton sélectionne les modes d'écoute pour la musique.
- **Bouton [GAME]**  
Sélectionne les modes d'écoute pour les jeux vidéo.
- **Bouton [STEREO]**  
Ce bouton sélectionne le mode d'écoute Stereo. Sur le TX-SR576, il sélectionne également le mode d'écoute "All Channel Stereo".

## Modes de reproduction disponibles pour chaque format de source

## Sources analogiques et PCM

Bouton	Format de la source	PCM		Multi channel Analog	Multichannel					
		32-96 kHz <sup>*1</sup>	176.4/192kHz <sup>*2</sup>		32-96kHz <sup>*1</sup>			176.4/192kHz <sup>*2</sup>		
					Multi-channel	2ch	Mono/Multiplex	Multi-channel	2ch	Mono/Multiplex
	Support	CD, TV, radio,		DVD	DVD			DVD		
	Mode d'écoute									
[PURE AUDIO]	Pure Audio <sup>*3</sup>	✓	✓	✓	✓	✓	✓	✓	✓	✓
[MOVIE/ TV]	Mono	✓			✓	✓	✓			
	Multichannel			✓	✓					
	Neo:6				✓ <sup>*5</sup>					
	Dolby PLII Movie/ Dolby PLIIx Movie <sup>*4</sup>	✓			✓ <sup>*5</sup>	✓				
	DolbyEX				✓ <sup>*5</sup>					
	Neo:6 Cinema	✓				✓				
	MonoMovie <sup>*6 *7</sup>	✓			✓	✓	✓			
	TV Logic <sup>*6 *7</sup>	✓			✓	✓	✓			
	AllChStereo	✓			✓	✓	✓			
	FullMono	✓			✓	✓	✓			
T-D <sup>*7</sup>	✓			✓	✓	✓				
[MUSIC]	Pure Audio <sup>*3</sup>	✓	✓	✓	✓	✓	✓	✓	✓	✓
	Direct	✓	✓	✓	✓	✓	✓	✓	✓	✓
	Stereo	✓	✓		✓	✓	✓	✓	✓	✓
	Multichannel			✓	✓					
	Neo:6				✓ <sup>*5</sup>					
	Dolby PLII Music/ Dolby PLIIx Music <sup>*4</sup>	✓			✓ <sup>*5</sup>	✓				
	DolbyEX				✓ <sup>*5</sup>					
	Neo:6 Music	✓				✓				
	Orchestra <sup>*6 *7</sup>	✓			✓	✓	✓			
	Unplugged <sup>*6 *7</sup>	✓			✓	✓	✓			
	Studio-Mix <sup>*6 *7</sup>	✓			✓	✓	✓			
	AllChStereo	✓			✓	✓	✓			
FullMono	✓			✓	✓	✓				
[GAME]	Multichannel			✓	✓			✓		
	Neo:6				✓ <sup>*5</sup>					
	Dolby PLII Game/ Dolby PLIIx Game <sup>*4</sup>	✓				✓				
	DolbyEX				✓ <sup>*5</sup>					
	AllChStereo	✓			✓	✓	✓			
	FullMono	✓			✓	✓	✓			
	T-D <sup>*7</sup>	✓			✓	✓	✓			
[STEREO]	AllChStereo	✓			✓	✓	✓			
	Stereo	✓	✓		✓	✓	✓	✓	✓	✓

\*1. 32/44,1/48/88,1/96 kHz

\*2. Sur le TX-SR576, les disques DVD-Audio produisent des signaux multicanal PCM 176.4/192 kHz uniquement via HDMI. Le TX-SR506 ne reconnaît pas ces formats.

\*3. Le modèle nord-américain ne dispose pas du mode d'écoute "Pure Audio".

\*4. Si aucune enceinte surround arrière n'est branchée ou si vous utilisez la fonction Powered Zone 2, le mode Dolby Pro Logic II est utilisé.

\*5. Ne peut pas être sélectionné avec certains formats de sources.

\*6. Uniquement disponible lorsque des enceintes surround sont utilisées.

\*7. Les signaux PCM de 64 kHz, 88,2 kHz et 96 kHz sont traités à 32 kHz, 44,1 kHz et 48 kHz respectivement.

■ Requiert 6.1/7.1 enceintes. N'est pas disponible quand la fonction Powered Zone 2 est utilisée.

■ Requiert 7.1 enceintes. N'est pas disponible quand la fonction Powered Zone 2 est utilisée.

## Sources Dolby Digital et Dolby Digital Plus

Bouton	Format de la source	Dolby Digital			Dolby Digital Plus <sup>*1</sup>		
		Multichannel	2ch	Mono/Multiplex	Multichannel	2ch	Mono/Multiplex
	Support	DVD, DTV, etc.			Blu-ray, HD DVD		
	Mode d'écoute						
[PURE AUDIO]	Pure Audio <sup>*2</sup>	✓	✓	✓	✓	✓	✓
[MOVIE/ TV]	Mono	✓	✓	✓	✓	✓	✓
	DolbyDigital	✓					
	DolbyDigital Plus				✓ <sup>*4</sup>		
	Neo:6	✓ <sup>*4</sup>			✓ <sup>*4</sup>		
	Dolby PLII Movie/Dolby PLIIx Movie <sup>*3</sup>	✓ <sup>*4</sup>	✓		✓ <sup>*4</sup>	✓	
	DolbyEX	✓ <sup>*4</sup>			✓ <sup>*4</sup>		
	Neo:6 Cinema		✓			✓	
	MonoMovie <sup>*5</sup>	✓	✓	✓			
	TV Logic <sup>*5</sup>	✓	✓	✓			
	AllChStereo	✓	✓	✓	✓	✓	✓
	FullMono	✓	✓	✓	✓	✓	✓
T-D	✓	✓	✓				
[MUSIC]	Pure Audio <sup>*2</sup>	✓	✓	✓	✓	✓	✓
	Direct	✓	✓	✓	✓	✓	✓
	Stereo	✓	✓	✓	✓	✓	✓
	DolbyDigital	✓					
	DolbyDigital Plus				✓ <sup>*4</sup>		
	Neo:6	✓ <sup>*4</sup>			✓ <sup>*4</sup>		
	Dolby PLII Music/Dolby PLIIx Music <sup>*3</sup>	✓ <sup>*4</sup>	✓		✓ <sup>*4</sup>	✓	
	DolbyEX	✓ <sup>*4</sup>			✓ <sup>*4</sup>		
	Neo:6 Music		✓			✓	
	Orchestra <sup>*5</sup>	✓	✓	✓			
	Unplugged <sup>*5</sup>	✓	✓	✓			
	Studio-Mix <sup>*5</sup>	✓	✓	✓			
	AllChStereo	✓	✓	✓	✓	✓	✓
FullMono	✓	✓	✓	✓	✓	✓	
[GAME]	DolbyDigital	✓					
	DolbyDigital Plus				✓ <sup>*4</sup>		
	Neo:6	✓ <sup>*4</sup>			✓ <sup>*4</sup>		
	Dolby PLII Game/Dolby PLIIx Game <sup>*3</sup>		✓			✓	
	DolbyEX	✓ <sup>*4</sup>			✓ <sup>*4</sup>		
	AllChStereo	✓	✓	✓	✓	✓	✓
	FullMono	✓	✓	✓	✓	✓	✓
T-D	✓	✓	✓				
[STEREO]	AllChStereo	✓	✓	✓	✓	✓	✓
	Stereo	✓	✓	✓	✓	✓	✓

\*1. Le TX-SR506 ne reconnaît pas le format Dolby Digital Plus.

\*2. Le modèle nord-américain ne dispose pas du mode d'écoute "Pure Audio".

\*3. Si aucune enceinte surround arrière n'est branchée ou si vous utilisez la fonction Powered Zone 2, le mode Dolby Pro Logic II est utilisé.

\*4. Ne peut pas être sélectionné avec certains formats de sources.

\*5. Uniquement disponible lorsque des enceintes surround sont utilisées.

■ Requiert 6.1/7.1 enceintes. N'est pas disponible quand la fonction Powered Zone 2 est utilisée.

■ Requiert 7.1 enceintes. N'est pas disponible quand la fonction Powered Zone 2 est utilisée.

### Remarque:

- Avec certains disques HD DVD et Blu-ray, un bruit peut être audible durant la lecture. Cela peut se produire lorsque le format audio change en cours de lecture. Il ne s'agit pas d'un dysfonctionnement.

## Sources DTS

Bouton	Format de la source	DTS, DTS 96/24			DTS Discrete/Matrix
		Multichannel	2ch	Mono	
	Support	DVD, CD, etc.			DVD, CD, etc.
[PURE AUDIO]	Pure Audio <sup>*1</sup>	✓	✓	✓	✓
[MOVIE/TV]	Mono	✓	✓	✓	✓
	DTS, DTS 96/24	✓			✓
	DTS-ES Discrete/Matrix				✓ <sup>*2</sup>
	Neo:6	✓ <sup>*4</sup>			
	Dolby PLII Movie/Dolby PLIIx Movie <sup>*3</sup>	✓ <sup>*4</sup>	✓		
	DolbyEX	✓ <sup>*4</sup>			
	Neo:6 Cinema		✓		
	MonoMovie <sup>*5 *6</sup>	✓	✓	✓	✓
	TV Logic <sup>*5 *6</sup>	✓	✓	✓	✓
	AllChStereo	✓	✓	✓	✓
	FullMono	✓	✓	✓	✓
T-D <sup>*6</sup>	✓	✓	✓	✓	
[MUSIC]	Pure Audio <sup>*1</sup>	✓	✓	✓	✓
	Direct	✓	✓	✓	✓
	Stereo	✓	✓	✓	✓
	DTS, DTS 96/24	✓			✓
	DTS-ES Discrete/Matrix				✓ <sup>*2</sup>
	Neo:6	✓ <sup>*4</sup>			
	Dolby PLII Music/Dolby PLIIx Music <sup>*3</sup>	✓ <sup>*4</sup>	✓		
	DolbyEX	✓ <sup>*4</sup>			
	Neo:6 Music		✓		
	Orchestra <sup>*5 *6</sup>	✓	✓	✓	✓
	Unplugged <sup>*5 *6</sup>	✓	✓	✓	✓
	Studio-Mix <sup>*5 *6</sup>	✓	✓	✓	✓
	AllChStereo	✓	✓	✓	✓
FullMono	✓	✓	✓	✓	
[GAME]	DTS, DTS 96/24	✓			✓
	DTS-ES Discrete/Matrix				✓ <sup>*2</sup>
	Neo:6	✓ <sup>*4</sup>			
	Dolby PLII Game/Dolby PLIIx Game <sup>*3</sup>		✓		
	DolbyEX	✓ <sup>*4</sup>			
	AllChStereo	✓	✓	✓	✓
	FullMono	✓	✓	✓	✓
T-D <sup>*6</sup>	✓	✓	✓	✓	
[STEREO]	AllChStereo	✓	✓	✓	✓
	Stereo	✓	✓	✓	✓

\*1. Le modèle nord-américain ne dispose pas du mode d'écoute "Pure Audio".

\*2. Si aucune enceinte surround arrière n'est branchée ou si vous utilisez la fonction Powered Zone 2, le mode DTS est utilisé.

\*3. Si aucune enceinte surround arrière n'est branchée ou si vous utilisez la fonction Powered Zone 2, le mode Dolby Pro Logic II est utilisé.

\*4. Ne peut pas être sélectionné avec certains formats de sources.

\*5. Uniquement disponible lorsque des enceintes surround sont utilisées.

\*6. DTS 96/24 est traité comme DTS.

■ Requier 6.1/7.1 enceintes. N'est pas disponible quand la fonction Powered Zone 2 est utilisée.

■ Requier 7.1 enceintes. N'est pas disponible quand la fonction Powered Zone 2 est utilisée.

## Description des modes d'écoute

Les modes d'écoute de l'ampli-tuner AV peuvent transformer votre pièce en une salle de cinéma ou de concert grâce à sa haute fidélité et à son étonnante restitution surround.

L'illustration indique les enceintes activées dans chacun des modes d'écoute avec un système d'enceintes à 7.1 canaux.

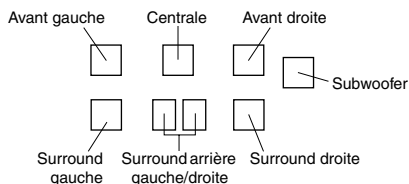

### Pure Audio (pas sur les modèles nord-américains)

Dans ce mode, l'écran et les circuits vidéo sont éteints, réduisant les sources possibles d'interférences pour une reproduction haute fidélité optimale. (Comme le circuit vidéo est coupé, seules les sorties HDMI produisent des signaux vidéo.)

### Direct

Dans ce mode, le signal audio provenant de la source d'entrée est transmis directement avec un traitement minimal, assurant une reproduction haute fidélité. Tous les canaux audio de la source sont transmis en l'état.

### Stereo

Le son est transmis par les enceintes gauche et droite et le subwoofer.

### Mono

Servez-vous de ce mode pour regarder de vieux films avec seulement une bande son mono, ou pour les bandes son étrangères enregistrées sur les canaux gauche et droit de certains films. Il peut également être utilisé avec les DVD ou autres sources contenant des signaux audio multiplex, comme les DVD de karaoké.

### Dolby Pro Logic IIX

### Dolby Pro Logic II

**Dolby Pro Logic IIX** élargit n'importe quelle source à 2 canaux pour la lecture sur 7.1 canaux. Il procure un son surround naturel et continu très prenant. Non seulement pour la musique et les films, mais également pour les jeux vidéo, vous bénéficiez d'effets spatiaux surprenants. Si vous ne vous servez pas de vos enceintes surround arrière, **Dolby Pro Logic II** est utilisé à la place de Dolby Pro Logic IIX.

- **PLIIX Movie**

Utilisez ce mode avec les films stéréo ou Dolby Surround (Pro Logic) (p. ex. TV, DVD, VHS).

- **PLIIX Music**

Utilisez ce mode avec les sources musicales stéréo ou Dolby Surround (Pro Logic) (p. ex. CD, radio, cassette, TV, VHS, DVD).

- **PLIIX Game**

Utilisez ce mode avec les jeux vidéo, en particulier ceux qui portent le logo Dolby Pro Logic II.

### Dolby Digital

Utilisez ce mode avec les DVD portant le logo Dolby Digital et les émissions de télévision Dolby Digital. Il s'agit du format sonore surround numérique le plus courant. Il vous projette au centre de l'action comme si vous vous trouviez au cinéma ou dans une salle de concert.

### Sources à 5.1-canaux + Dolby EX

Ces modes étendent les sources à 5.1 canaux pour la lecture à 6.1/7.1 canaux. Ils conviennent particulièrement bien aux bandes son Dolby Digital EX comprenant un canal arrière surround à matrice codée. Le canal supplémentaire ajoute une dimension complémentaire et procure une sensation sonore surround enveloppante, parfaite pour les effets sonores tournants ou en survol.

### Sources à 5.1-canaux + PLIIX Music

Ces modes se servent du mode Pro Logic IIX Music pour étendre les sources à 5.1 canaux pour la lecture de 6.1/7.1 canaux.

### Sources à 5.1-canaux + PLIIX Movie

Ces modes se servent du mode Pro Logic IIX Movie pour étendre les sources à 5.1 canaux pour la lecture de 7.1 canaux.

### Dolby Digital Plus

Il est spécialement conçu pour la TV HD et inclut les nouveaux formats audio multicanal Blu-ray et HD DVD. Il permet l'utilisation de 7.1 canaux avec une fréquence d'échantillonnage de 48 kHz.

### DTS

Le format de son surround DTS peut lire jusqu'à 5.1 canaux distincts et se sert de moins de compression pour une reproduction haute fidélité. Utilisez-le avec les DVD et CD portant le logo DTS.

### DTS 96/24

Ce mode sert pour les sources DTS 96/24. Il s'agit d'une haute résolution DTS avec un taux d'échantillonnage de 96 kHz et une résolution de 24 bits, assurant une fidélité supérieure. Utilisez-le avec les DVD portant le logo DTS 96/24.

### DTS-ES Discrete

Ce mode est utilisé pour les bandes son DTS-ES Discrete se servant d'un canal arrière surround distinct pour une lecture 6.1/7.1 canaux vraie. Le septième canal audio complètement séparé fournit une meilleure représentation spatiale et une localisation à 360 degrés du son. Ce mode convient parfaitement pour les sons parcourant tous les canaux surround. Utilisez-le avec les DVD portant le logo DTS-ES, en particulier ceux ayant une bande son DTS-ES Discrete.

### DTS-ES Matrix

Ce mode est utilisé pour les bandes son DTS-ES Matrix se servant d'un canal arrière surround à matrice codée pour une lecture 6.1/7.1 canaux vraie. Utilisez-le avec les DVD portant le logo DTS-ES, en particulier ceux ayant une bande son DTS-ES Matrix.

### DTS NEO:6

Ce mode étend toutes les sources à 2 canaux pour la lecture à 7.1 canaux. Il se sert de sept canaux de bande passante complète de décodage de matrice pour les matériaux à matrice codée, procurant un son surround naturel et continu très prenant.

- **Neo:6 Cinema**  
Utilisez ce mode avec tous les films stéréo (p. ex. TV, DVD, VHS).
- **Neo:6 Music**  
Utilisez ce mode avec les sources musicales stéréo (p. ex. CD, radio, cassette, TV, VHS, DVD).

### Sources à 5.1-canaux + Neo:6

Ce mode utilise Neo:6 pour étendre les sources Dolby Digital et DTS à 5.1 canaux pour la lecture à 6.1/7.1 canaux.

## Modes DSP conçus par Onkyo

---

### Mono Movie

Ce mode convient pour regarder des vieux films et d'autres sources sonores mono. L'enceinte centrale reproduit le son tel quel, tandis que de la réverbération est ajoutée au signal des autres enceintes pour conférer de la présence au son, même pour des sources mono.

### Orchestra

Prévu pour la musique classique et l'opéra, ce mode met en valeur les canaux surround afin d'élargir l'image stéréo et de simuler la réverbération naturelle de grandes salles.

### Unplugged

Prévu pour les instruments acoustiques, la voix et le jazz, ce mode met en valeur l'image stéréo avant, de telle sorte qu'il donne à l'auditeur l'impression de se tenir juste devant la scène.

### Studio-Mix

Prévu pour la musique rock ou pop, ce mode produit une image sonore très vivante et recrée l'acoustique d'un club ou d'un concert rock.

### TV Logic

Ce mode ajoute une acoustique réaliste aux émissions de télévision produites en studio, des effets surround à l'ensemble du son et éclaircit les voix.

### All Ch Stereo

Idéal pour la musique d'ambiance, ce mode remplit toute la zone d'écoute d'un son stéréo provenant des enceintes avant, surround et surround arrière.

### Full Mono

Dans ce mode, toutes les enceintes émettent le même son en mono, de telle sorte que le son que vous entendez est le même où que vous vous trouviez dans la pièce.

### T-D (Theater-Dimensional)

Avec ce mode, vous pouvez profiter d'un son surround 5.1 virtuel même si vous n'avez que 2 ou 3 enceintes. Pour ce faire, la manière dont le son parvient aux oreilles gauche et droite de l'auditeur est contrôlé. Il peut être difficile d'obtenir des résultats satisfaisants quand la réverbération est trop forte. Nous vous recommandons donc d'utiliser ce mode dans un environnement disposant de peu ou pas de réverbération naturelle.



# Enregistrement

Cette section explique comment enregistrer la source d'entrée et comment enregistrer des sources audio et vidéo différentes.

## Remarques:

- Vous ne pouvez pas enregistrer les effets Surround produits par les fonctions DSP.
- Vous ne pouvez pas enregistrer des DVD protégés par un système anticopie.
- Vous ne pouvez pas enregistrer le signal de l'entrée multicanal.
- Les sources branchées à une entrée numérique ne peuvent pas être enregistrées. Seuls les signaux des entrées analogiques peuvent être enregistrés.
- Les signaux DTS sont enregistrés sous forme de bruit; n'essayez donc jamais d'effectuer des enregistrements analogiques de CD DTS ou LD.
- Quand vous optez pour le mode d'écoute "Pure Audio", les prises VCR/DVR OUT V et S ne produisent pas de signaux vidéo. Sélectionnez donc un autre mode pour l'enregistrement.

## Enregistrement d'un signal d'entrée

Les sources audio peuvent être enregistrées sur un enregistreur (platine à cassette, CDR, MD) branché aux prises TAPE OUT. Les sources vidéo peuvent être enregistrées sur un enregistreur vidéo (magnéscope, graveur DVD) branché aux prises VCR/DVR OUT. Pour en savoir plus sur les connexions, voyez les pages 20 à 34.

**1**

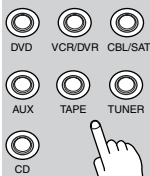

**Utilisez les boutons de sélection de source pour spécifier la source audio que vous souhaitez enregistrer.**

Voyez "Quelle connexion choisir?" à la page 21 pour savoir quels signaux peuvent être reproduits et enregistrés.

### Télécommande



Vous pouvez écouter le signal de la source pendant l'enregistrement. La commande MASTER VOLUME de l'ampli-tuner AV n'a aucun impact sur le niveau d'enregistrement.

**2**

**Lancez l'enregistrement sur l'élément enregistreur.**

**3**

**Lancez la lecture sur l'élément source.**

## Remarque:

- Si vous choisissez une autre source d'entrée pendant l'enregistrement, c'est son signal qui est enregistré.

## Enregistrement de deux sources AV distinctes

Cette fonction permet d'enregistrer le son et l'image de sources d'entrée distinctes et d'ajouter de l'audio à vos enregistrements vidéo. C'est possible car lorsque vous choisissez une source audio uniquement (TAPE, TUNER ou CD), la source d'entrée vidéo ne change pas. Dans l'exemple suivant, un lecteur CD est branché aux prises CD IN et un caméscope est relié à la prise AUX INPUT VIDEO. Ces deux signaux sont enregistrés avec le magnéscope branché aux prises VCR/DVR OUT.

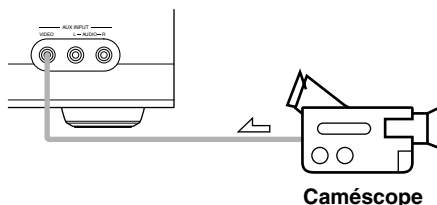

 : signal vidéo  
 : signal audio

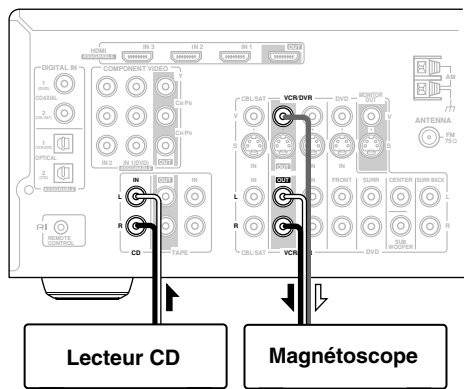

**1**

**Préparez la reproduction sur le caméscope et le lecteur CD.**

**2**

**Préparez l'enregistrement sur le magnéscope.**

**3**

**Appuyez sur le bouton [AUX].**

**4**

**Appuyez sur le sélecteur d'entrée [CD].**  
Le lecteur CD est choisi comme source audio. Le signal vidéo du caméscope est toujours présent.

**5**

**Démarrez l'enregistrement sur le magnéscope et lancez la reproduction sur le caméscope et le lecteur CD.**

Le magnéscope enregistre le signal vidéo du caméscope et le signal audio du lecteur CD.

# Régler les modes d'écoute

## Utilisation des fonctions de réglages sonores

Le "Audio Adjust" propose différents réglages du son et des modes d'écoute.

### Pour TX-SR506

- 

**1** Appuyez sur le bouton [RECEIVER] puis sur le bouton [SETUP].
- 

**2** Choisissez "6.Audio Adjust" avec les boutons haut/bas [▲]/[▼] puis appuyez sur le bouton [ENTER].

6.Audio Adjust
- 

**3** Utilisez les boutons gauche/droite [◀]/[▶] pour choisir les réglages. Appuyez sur le bouton bas [▼] pour choisir le réglage suivant. Répétez cette opération pour les autres réglages.
- 

**4** Appuyez sur le bouton [SETUP]. Les réglages sont terminés.

### Pour TX-SR576

- 

**1** Appuyez sur le bouton [RECEIVER] REMOTE MODE puis sur le bouton [SETUP].
- 

**2** Choisissez "3. Audio Adjust" avec les boutons haut/bas [▲]/[▼] et appuyez sur [ENTER].

3.Audio Adjust
- 

**3** Utilisez les boutons haut/bas [▲]/[▼] pour choisir un paramètre et appuyez sur [ENTER].
- 

**4** Utilisez les boutons haut/bas [▲]/[▼] pour choisir une option et les boutons gauche/droit [◀]/[▶] pour choisir les réglages. Les menus "Audio Adjust" sont décrits plus bas.
- 

**5** Une fois tous les réglages effectués, appuyez sur le bouton [SETUP]. Les réglages sont terminés.

## Régler les modes d'écoute—suite

Cette section décrit le rôle des fonctions Audio Adjust.

### Réglages Multiplex/Mono

#### Multiplex

##### ■ Input (Mux)

Ce paramètre permet de choisir le canal à reproduire pour une source stéréo multiplex. Servez-vous-en pour choisir les canaux audio, voire la langue d'une source multiplex, d'émissions de télévision multilingues, etc.

**Main:** Reproduction du canal principal (défaut).

**Sub:** Reproduction du canal auxiliaire.

**M/S:** Reproduction simultanée des canaux principal et auxiliaire.

#### Mono

##### ■ Input (Mono)

Ce paramètre permet de choisir le canal à reproduire lorsque vous choisissez le mode "Mono" pour une source stéréo.

**L+R:** Les canaux gauche et droit sont combinés (défaut).

**L:** Seul le canal gauche est reproduit.

**R:** Seul le canal droit est reproduit.

### Paramètres PLIIx/Neo:6

#### PLIIx Music (2 ch Input)

Ces réglages ne s'appliquent qu'aux sources à 2 canaux (stéréo).

Si vous n'utilisez pas d'enceinte surround arrière, ces réglages s'appliquent au format Dolby Pro Logic II mais pas au format Dolby Pro Logic IIX.

##### ■ Panorama

Cette réglage permet d'élargir l'image stéréo avant pour le mode d'écoute "Pro Logic IIX Music".

**On** Fonction "Panorama" active.

**Off:** Fonction "Panorama" coupée (défaut).

##### ■ Dimension

Cette réglage permet d'avancer ou de reculer le champ sonore pour le mode d'écoute "Dolby Pro Logic IIX Music". La plage de réglage est de -3 à +3. "0" correspond au réglage par défaut. Des valeurs plus élevées reculent le champ sonore. Des valeurs plus basses l'avancent.

Si l'image stéréo semble trop large ou si le son surround est trop prononcé, décalez l'image sonore vers l'avant. Inversement, si l'image stéréo semble inexistante ou si le son surround est trop faible, reculez l'image sonore.

##### ■ Center Width

Cette réglage permet de régler la largeur du son de l'enceinte centrale pour le mode d'écoute "Dolby Pro Logic IIX Music". Si vous utilisez une enceinte centrale, le canal central est reproduit exclusivement avec l'enceinte centrale. (Si vous n'utilisez pas d'enceinte centrale, le canal central est réparti entre les enceintes avant droite et gauche et constitue alors un "canal central

fantôme".) Ce paramètre règle le mélange des canaux avant gauche, droit et central et permet de définir l'importance accordée au canal central. La plage de réglage est de 0 à 7. "3" correspond au réglage par défaut.

#### Neo:6 Music

##### ■ Center Image

Le mode d'écoute "DTS Neo:6 Music" transforme un signal à 2 canaux stéréo en une image surround à 6 canaux. Ce paramètre définit l'atténuation des canaux avant gauche et droit pour créer le canal central. La plage de réglage est de 0 à 5. "2" correspond au réglage par défaut.

Quand ce paramètre est réglé sur 0, les signaux des canaux avant gauche et droit sont atténués de moitié (-6 dB), donnant ainsi l'impression que le son se trouve plutôt au centre. Ce paramètre fournit de bons résultats pour une position d'écoute assez décentrée. Quand il est réglé sur 5, les canaux avant gauche et droit ne sont pas atténués et la balance stéréo originale est conservée.

### Paramètres Dolby Digital

##### ■ Dolby EX

Ce paramètre spécifie le traitement appliqué aux sources Dolby EX.

**Auto:** En présence d'une source Dolby EX, vous pouvez sélectionner le mode de reproduction "Dolby EX".

**Manual:** Pour une source Dolby EX, vous pouvez choisir tout mode de reproduction compatible avec ce format (tels que Dolby EX, Dolby Pro Logic IIX etc.).

### Réglage T-D (Theater-Dimensional)

##### ■ LstnAngl (Angle d'écoute)

Ce paramètre permet d'optimiser le mode de reproduction "Theater-Dimensional" en définissant l'angle des enceintes avant gauche et droite par rapport à la position d'écoute. Idéalement, les enceintes avant gauche et droite doivent être placées à égale distance du spectateur, selon un angle proche d'un des trois réglages.

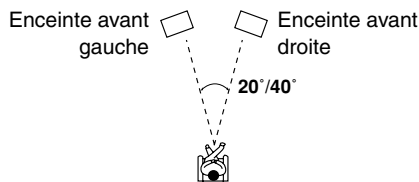

**Narrow:** Choisissez ce réglage si l'angle d'écoute est de 20 degrés.

**Wide:** Choisissez ce réglage si l'angle d'écoute est de 40 degrés (défaut).

### Réglage du caisson de grave multicanal

#### ■ SW InSens (TX-SR506)

Sur certains lecteurs DVD, le signal du caisson de grave multicanal est augmenté de 15 dB par rapport à la normale. Vous pouvez changer la sensibilité du caisson de grave en fonction de votre lecteur DVD. Notez que ce réglage n'affecte que les signaux envoyés à la prise SUBWOOFER de l'entrée DVD multicanal.

Vous avez le choix entre 0 dB (défaut), +5 dB, +10 dB et +15 dB.



Si le caisson de grave est trop fort, essayez le réglage +10 dB ou +15 dB.

#### Remarque:

- Pour savoir comment configurer le TX-SR576, voyez les pages 74 et 75.

### Utilisation des réglages Audio

Vous pouvez modifier divers réglages audio en actionnant le bouton [AUDIO].

<b>1</b> 	<b>Appuyez sur le bouton [RECIIVER] puis sur le bouton [AUDIO].</b>
<b>2</b> 	<b>Utilisez les boutons haut/bas [▲]/[▼] pour sélectionner un paramètre.</b>
<b>3</b> 	<b>Utilisez les boutons gauche/droite [◀]/[▶] pour choisir les réglages.</b> Répétez cette opération pour les autres réglages.

Cette section décrit le rôle des fonctions Audio Adjust.

### Réglages de tonalité (Tone Control)

Vous pouvez régler les graves et les aigus des enceintes avant à tout moment, sauf quand le mode de reproduction Direct ou Pure Audio (pas sur le modèle américain du nord) est actif.

#### ■ Bass

Cette fonction permet d'accentuer ou d'atténuer les graves des enceintes avant sur une plage de -10 dB à +10 dB (par pas de 2 dB).

#### ■ Treble

Cette fonction permet d'accentuer ou d'atténuer les aigus des enceintes avant sur une plage de -10 dB à +10 dB (par pas de 2 dB).

#### Remarque:

- Vous pouvez contourner les circuits de réglage des graves et des aigus en activant le mode de reproduction Direct ou Pure Audio (pas sur le modèle américain du nord).
- Vous pouvez aussi effectuer cette procédure avec les boutons [TONE], [-] et [+] de l'ampli-tuner AV.

### Fonction Late Night

#### ■ Late Night

Cette fonction permet de réduire la plage dynamique d'une source Dolby Digital de sorte que les passages de faible niveau restent audibles à bas volume. Activez cette fonction pour regarder un film tard en soirée sans déranger les voisins.

Voici les options disponibles pour les sources Dolby Digital et Dolby Digital Plus:

**Off:** Fonction "Late Night" coupée (réglage par défaut).

**Low:** La plage dynamique est légèrement réduite.

**High:** La plage dynamique est fortement réduite.

#### Remarques:

- La fonction "Late Night" est uniquement disponible si vous avez choisi une source d'entrée Dolby Digital ou Dolby Digital Plus.
- L'effet de la fonction Late Night dépend de la source reproduite et du travail des ingénieurs du son. Il se pourrait ainsi que pour certaines sources, les différentes options ne produisent que peu, voire aucun effet.
- La fonction Late Night est Off quand vous activez le mode de veille du ampli-tuner AV.

### Fonction CinemaFILTER

---

#### ■ Cinema Filtr

La fonction CinemaFILTER permet de diminuer la brillance de la bande-son des films. Convenant pour les salles de cinéma, cette brillance aiguë peut devenir gênante à la longue.

La fonction CinemaFILTER est disponible pour les modes de reproduction suivants: Dolby Digital, Dolby Digital EX, Dolby Pro Logic IIx Movie, Dolby Pro Logic II Movie, DTS, DTS-ES, DTS Neo:6 Cinema, DTS 96/24, et Neo:6

**On:** Fonction CinemaFILTER active.

**Off:** Fonction CinemaFILTER désactivée.

#### Remarque:

- Le CinemaFILTER peut ne pas fonctionner avec certaines sources d'entrée.

### Egalisation dynamique Audyssey

---

#### ■ DynamicEQ

L'égalisation dynamique Audyssey vous permet de bénéficier d'un son exceptionnel même à bas volume.

"Audyssey Dynamic EQ" résout le problème de perte de qualité à bas volume en tenant compte de la perception humaine et de l'acoustique de la pièce. Pour cela, il sélectionne la réponse en fréquence appropriée et les niveaux surround instant après instant de sorte à obtenir un contenu sonore identique au contenu créé à n'importe quel volume et non au volume de référence uniquement.

**Off:** Egalisation dynamique Audyssey coupée.

**On:** Egalisation dynamique Audyssey activée.

#### Remarque:

- L'égalisation dynamique "Audyssey" n'est disponible que si les paramètres "Equalizer" (page 71) sont réglés sur "Audyssey".

### Music Optimizer

---

#### ■ M.Optimizer

La fonction "Music Optimizer" améliore la qualité sonore de fichiers musicaux compressés. Utilisez-la avec des fichiers dont la compression engendre des pertes, comme les fichiers MP3.

**Off:** Fonction "Music Optimizer" coupée (réglage par défaut).

**On:** Fonction "Music Optimizer" active.

#### Remarque:

- La fonction "Music Optimizer" ne fonctionne qu'avec des signaux d'entrée audio numériques PCM d'une fréquence d'échantillonnage inférieure à 48 kHz ainsi qu'avec des signaux d'entrée audio analogiques. La fonction "Music Optimizer" est coupée si le mode d'écoute "Pure Audio" ou "Direct" est sélectionné.

### Niveau des enceintes

---

Vous pouvez régler le niveau des enceintes individuelles en écoutant un signal d'entrée.

Ces réglages temporaires sont annulés quand vous mettez l'ampli-tuner AV en veille ("Standby").

#### ■ Subwoofer (Subwfr)

Vous pouvez régler le niveau de enceinte entre -15dB à +12dB.

#### ■ Center

Vous pouvez régler le niveau de enceinte entre -12 dB à +12 dB.

#### Remarques:

- Cette fonction n'est pas disponible tant que le son du ampli-tuner AV est coupé.
- Ce réglage n'est pas disponible pour les enceintes que vous avez réglées sur "No" ou "None" avec le paramètre Speaker Config (voyez page 67).

### A/V Sync

---



Quand vous utilisez le mode de balayage progressif sur le lecteur DVD, il peut arriver que le son et l'image soient décalés. Ce paramètre permet d'y remédier en retardant les signaux audio. Vous pouvez le régler entre 0 et 100 millisecondes (ms) par pas de 20 millisecondes.

#### Remarque:

- Ce réglage n'est pas disponible en mode d'écoute "Pure Audio". Cela s'applique en outre au choix du mode "Direct" pour la reproduction de signaux analogiques.

### Mode d'écoute pré-régulé (TX-SR576 uniquement)

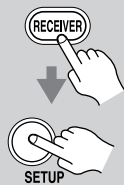
Le menu "Listening Mode Preset" permet de définir un mode d'écoute par défaut pour chacun des formats audio offerts par les différents sélecteurs d'entrée. Une fois ce réglage effectué, l'ampli-tuner AV choisit automatiquement le mode d'écoute en fonction du format du signal d'entrée. Vous êtes toutefois toujours libre de sélectionner d'autres modes d'écoute (cependant, le mode d'écoute par défaut est utilisé à la prochaine mise sous tension de l'ampli-tuner AV).

<p><b>1</b></p> 	<p><b>Appuyez sur le bouton [RECEIVER] REMOTE MODE puis sur le bouton [SETUP].</b></p>
<p><b>2</b></p> 	<p><b>Choisissez "5.ListeningMode" avec les boutons haut/bas [▲]/[▼] et appuyez sur [ENTER].</b></p>
<p><b>3</b></p> 	<p><b>Utilisez les boutons haut et bas [▲]/[▼] pour choisir le sélecteur d'entrée à définir puis appuyez sur [ENTER].</b></p> <p>Les formats audio disponibles pour le sélecteur d'entrée en question s'affichent.</p> <p>"Anlg (Analog)" est le seul format disponible pour le sélecteur d'entrée TUNER.</p>

**4**

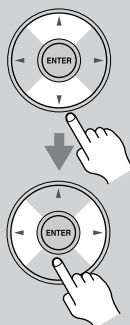

**Utilisez les boutons haut/bas [▲]/[▼] pour choisir le formats audio puis utilisez ensuite les boutons gauche/droit [◀]/[▶] pour choisir un mode d'écoute.**

Vous ne pouvez choisir que des modes d'écoute compatibles avec les formats audio (voyez page 56–58).

**A/PCM:** Spécifie le mode d'écoute par défaut pour les sources analogiques et audio numériques PCM.

**Dolby:** Spécifie le mode d'écoute par défaut pour les sources Dolby Digital.

**DTS:** Spécifie le mode d'écoute par défaut pour les sources DTS.

**DF2ch:** Spécifie le mode d'écoute par défaut pour les sources stéréo à 2 canaux (2/0) en format numérique comme Dolby Digital et DTS.

**Mono:** Spécifie le mode d'écoute par défaut pour les sources mono en format numérique comme Dolby Digital et DTS.

**MCH P:** Spécifie le mode d'écoute par défaut pour les sources audio numériques PCM multicanal les DVD Audio (transmises via HDMI).

**192k:** Spécifie le mode d'écoute par défaut pour les sources audio numériques 192 kHz et 176,4 kHz haute résolution comme les DVD Audio.

**5**



**Une fois tous les réglages effectués, appuyez sur le bouton [SETUP].**

Les réglages sont terminés.

#### Remarque:

- Vous pouvez aussi effectuer cette procédure sur l'ampli-tuner AV avec ses boutons [SETUP], [ENTER] et ses boutons fléchés.



# Configuration avancée

## Règlages d'enceintes

Cette section explique comment vérifier et ajuster manuellement le réglage des enceintes, ce qui est pratique si vous changez une des enceintes après le réglage automatique des enceintes.

Certains paramètres sont automatiquement réglés par la fonction "Configuration automatique des enceintes" (voyez page 36).

### Configuration des enceintes (Sp Config)

Certains paramètres sont automatiquement réglés par la fonction "Réglage automatique des enceintes" (voyez page 36).



Cette section explique comment choisir la configuration des enceintes.

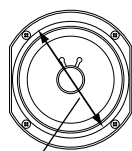



Pour des haut-parleurs dotés d'un cône de diamètre supérieur à 16 cm (6-1/2"), choisissez **Large** (full band). Si les haut-parleurs de vos enceintes sont de diamètre inférieur, choisissez **Small** (fréquence de transfert par défaut: 100 Hz).

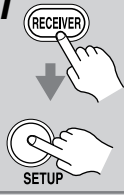

Diamètre du cône

Vous pouvez changer la fréquence de transfert à la page page 68.

<b>1</b> 	<b>Appuyez sur le bouton [RECEIVER] puis sur le bouton [SETUP].</b> Si vous avez un TX-SR506, passez à l'étape 3.
<b>2</b> 	<b>(TX-SR576 uniquement)</b> <b>Choisissez "2.Speaker Setup" avec les boutons haut et bas [▲]/[▼] puis appuyez sur le bouton [ENTER].</b>
<b>3</b> 	<b>Choisissez "Sp Config" avec les boutons haut et bas [▲]/[▼] puis appuyez sur le bouton [ENTER].</b>

<b>4</b> 	<b>Quand le paramètre "Subwoofer" est sélectionné, utilisez les boutons gauche/droite [◀]/[▶] pour choisir Yes ou No.</b> <b>Yes:</b> Activez cette option si un subwoofer est branché. <b>No:</b> Activez cette option si vous n'avez pas branché de subwoofer.
<b>5</b> 	<b>Choisissez "Front" avec le bouton bas [▼] puis sélectionnez Small ou Large avec les boutons gauche/droite [◀]/[▶].</b> <b>Small:</b> Activez cette option si les enceintes avant sont de petite taille. <b>Large:</b> Activez cette option si les enceintes avant sont de grande taille. <b>Remarque:</b> <ul style="list-style-type: none"><li>Si vous avez réglé Subwoofer sur "No" à l'étape 4, ce paramètre est réglé d'office sur la valeur fixe "Large" et n'est pas affiché.</li></ul>
<b>6</b> 	<b>Choisissez "Center (Cntr)" avec le bouton bas [▼] puis sélectionnez Small, Large ou None avec les boutons gauche/droite [◀]/[▶].</b> <b>Small:</b> Activez cette option si l'enceinte centrale est de petite taille. <b>Large:</b> Activez cette option si l'enceinte centrale est de grande taille. <b>None:</b> Activez cette option si vous n'avez pas branché d'enceinte centrale. <b>Remarque:</b> <ul style="list-style-type: none"><li>Si vous avez réglé le paramètre Front sur "Small" à étape 5, l'option "Large" n'est pas disponible.</li></ul>
<b>7</b> 	<b>Choisissez "Surround (Surr)" avec le bouton bas [▼] puis sélectionnez Small, Large ou None avec les boutons gauche/droite [◀]/[▶].</b> <b>Small:</b> Activez cette option si les enceintes Surround sont de petite taille. <b>Large:</b> Activez cette option si les enceintes Surround sont de grande taille. <b>None:</b> Activez cette option si vous n'avez pas branché d'enceinte Surround. <b>Remarque:</b> <ul style="list-style-type: none"><li>Si vous avez réglé le paramètre Front sur "Small" à étape 5, l'option "Large" n'est pas disponible.</li></ul>

### 8



Choisissez “SurrBack (SurrB)” avec le bouton bas [▼] puis sélectionnez **Small**, **Large** ou **None** avec les boutons gauche/droite [◀]/[▶].

**Small:** Activez cette option si les enceintes Surround arrière sont de petite taille.

**Large:** Activez cette option si les enceintes Surround arrière sont de grande taille.

**None:** Activez cette option si vous n’avez pas branché d’enceinte Surround arrière.

**Remarques:**

- Si vous avez réglé Surround sur “None” à l’étape 7 ou si la zone d’amplification 2 est utilisée, ce paramètre n’est pas affiché.
- Si vous avez réglé le paramètre Surround sur “Small” à l’étape 7, l’option “Large” n’est pas disponible.

### 9



Choisissez “SurrBack Ch” avec le bouton bas [▼] puis sélectionnez **2ch** ou **1ch** avec les boutons gauche/droite [◀]/[▶].

**2ch:** Choisissez cette option si vous avez branché deux enceintes surround arrière (gauche et droite).

**1ch:** Choisissez cette option si vous avez branché une enceinte surround arrière.

**Remarque:**

- Si les paramètres “Surround” ou “SurrBack” sont réglés sur “None” aux étapes 7 et 8, ce paramètre n’apparaît pas.

Passez à l’étape 10 du réglage “Fréquence de transfert (Crossover)”.

**Remarque:**

- Ces réglages n’est pas possible tant que le casque est raccordé ou que l’entrée DVD multi-canal est utilisée.

## Fréquence de transfert (Crossover)

Ce paramètre sont automatiquement réglés par la fonction “Réglage automatique des enceintes” (voyez page 36).

Ce réglage ne s’applique qu’aux enceintes définies comme **Small** lors de la “Configuration des enceintes (Sp Config)” à la page 67.

Pour obtenir une restitution optimale des graves, il est impératif de régler la fréquence de transfert en fonction de la taille et de la réponse en fréquence de vos enceintes.

### 10

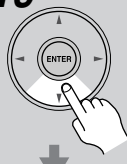

Choisissez “Crossover (Xover)” avec le bouton bas [▼] puis sélectionnez une fréquence de transfert avec les boutons gauche/droite [◀]/[▶].

Partez du diamètre du plus petit haut-parleur de votre système pour choisir la fréquence de transfert.

Diamètre du cône	Fréquence de transfert
Supérieur 20 cm	40/50/60 Hz*
16–20 cm	80 Hz
13–16 cm	100 Hz (default)
9–13 cm	120 Hz
Inférieur 9 cm	150/200 Hz*

\* Choisissez le réglage en fonction de l’enceinte.

Passez à l’étape 11 du réglage “Double Bass” à la page suivante.

**Remarques:**

- Pour régler cette valeur aussi précisément que possible, vérifiez la réponse en fréquence des enceintes dans leur manuel.
- Choisissez une fréquence de transfert plus élevée si le caisson de grave doit produire plus de son.
- Ces réglages n’est pas possible tant que le casque est raccordé ou que l’entrée DVD multi-canal est utilisée.



### Double Bass

Ce paramètre n'est pas automatiquement réglés par la fonction "Réglage automatique des enceintes" (voyez page 36).

La fonction Double Bass permet d'accentuer le grave en acheminant les signaux de basses fréquences des canaux avant gauche, droit et centrale au subwoofer. Cette fonction n'est disponible que si le paramètre "Subwoofer" est réglé sur "Yes" à l'étape 3 et le paramètre "Front" à l'étape 4 sur "Large" lors de la configuration des enceintes (page 67).

**11**

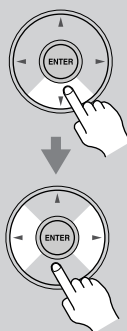

Choisissez "Double Bass (D.Bass)" avec le bouton bas [▼] puis sélectionnez l'une des options suivantes avec les boutons gauche/droite [◀]/[▶]:

**On:** La fonction Double Bass est active. Le grave des canaux avant gauche et droit est également transmis au caisson de grave (par défaut).

**Off:** La fonction Double Bass est désactivée.

**12**



Appuyez sur le bouton [SETUP]. Les réglages sont terminés.

#### Remarque:

- Ces réglages n'est pas possible tant que le casque est raccordé ou que l'entrée DVD multi-canal est utilisée.

### Distance des enceintes

Certains paramètres sont automatiquement réglés par la fonction "Réglage automatique des enceintes" (voyez page 36).

Ces paramètres permettent de déterminer la distance entre les enceintes et la position d'écoute.

**1**

Mesurez la distance entre chaque enceinte et le point d'écoute et notez les valeurs.

**2**



Appuyez sur le bouton [RECEIVER] REMOTE MODE puis sur le bouton [SETUP].

Si vous avez un TX-SR506, passez à l'étape 4.

**3**



(TX-SR576 uniquement)  
Choisissez "2.Speaker Setup" avec les boutons haut et bas [▲]/[▼] puis appuyez sur le bouton [ENTER].

**4**



Choisissez "Sp Distance" avec les boutons haut/bas [▲]/[▼] puis appuyez sur le bouton [ENTER].

**5**



Tant qu'"Unit" est affiché, puis sélectionnez **feet** ou **meters** avec les boutons gauche/droite [◀]/[▶]:

**feet:** Vous pouvez régler les distances en pieds. Plage de réglage: 1 à 30 pieds par pas d'1 pied.

**meters:** Vous pouvez régler les distances en mètres. Plage de réglage: 0,3 à 9 mètres par pas de 0,3m.

**6**



Choisissez "Front" (TX-SR506) ou "Left" (TX-SR576) avec le bouton bas [▼] puis définissez la distance des enceintes avant avec les boutons gauche/droite [◀]/[▶] puis appuyez sur le bouton bas [▼] pour choisir l'enceinte suivante.

**7**

Répétez l'étape 6 pour toutes les enceintes.

#### Remarque:

Les enceintes que vous avez réglées sur "No" ou "None" avec le paramètre Sp Config (page 67) ne sont pas disponibles.

### 8



**Appuyez sur le bouton [SETUP].**

Les réglages sont terminés.

#### Remarques:

- La distance “Center” et “Subwoofer” ne peut pas dépasser la distance “Left” de plus de “1,5 m” (5 ft). Exemple: si vous choisissez la valeur “6 m” (20 ft) pour “Left”, vous devez régler la distance “Center” et “Subwoofer” sur “4,5–7,5 m” (15–25 ft).
- La distance “Surround” et “Surround Back” ne peut pas être supérieure de plus de “1,5 m” (5 ft) ni inférieure de plus de “4,5 m” (15 ft) à la distance “Left”. Exemple: si vous choisissez la valeur “6 m” (20 ft) pour “Left”, vous devez régler les distances “Surr Right”, “Surr Left”, “Surr Back R” et “Surr Back L” sur “1,5–7,5m” (5–25 ft).
- Il est impossible d’ajuster le niveau des enceintes quand un casque est branché, quand l’entrée DVD multicanal est utilisée.

### Niveau des enceintes (Level Calibration)

Certains paramètres sont automatiquement réglés par la fonction “Réglage automatique des enceintes” (voyez page 36).

Cette fonction permet de régler individuellement le volume des enceintes afin d’obtenir des signaux de même intensité à la position d’écoute.

### 1

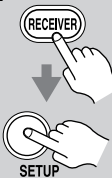

**Appuyez sur le bouton [RECEIVER] REMOTE MODE puis sur le bouton [SETUP].**

Si vous avez un TX-SR506, passez à l’étape 3.

### 2



**(TX-SR576 uniquement)**  
**Choisissez “2.Speaker Setup” avec les boutons haut et bas [▲]/[▼] puis appuyez sur le bouton [ENTER].**

### 3



**Choisissez “Level Cal” avec les boutons haut/bas [▲]/[▼] puis appuyez sur le bouton [ENTER].**

L’enceinte avant gauche produit le signal de test de bruit rose.

### 4

**Augmentez le volume jusqu’à ce que le signal de test soit clairement audible.**

Chaque enceinte produit tour à tour le signal de test et le nom de l’enceinte en question est affiché à l’écran.

### 5

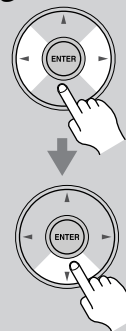

**Réglez le niveau de l’enceinte avec les boutons gauche/droite [◀]/[▶] puis appuyez sur le bouton bas [▼] pour choisir l’enceinte suivante.**

Vous pouvez régler le volume entre –12 à +12 dB par pas de 1dB (–15 à +12 dB pour le subwoofer).

### 6

**Répétez l’étape 5 jusqu’à ce que le niveau du signal de test soit identique pour chaque enceinte.**

Les enceintes que vous avez réglées sur “No” ou “None” avec le paramètre Sp Config (page 67) ne produisent pas le signal de test.

### 7



**Appuyez sur le bouton [SETUP].**

Les réglages sont terminés.

N’oubliez pas de baisser le volume si vous l’avez augmenté pour régler le niveau des enceintes.

#### Remarque:

- Il est impossible d’ajuster le niveau des enceintes quand un casque est branché ou quand l’ampli-tuner AV est coupé.

## Réglages d'égalisation

Certains paramètres sont automatiquement réglés par la fonction "Réglage automatique des enceintes" (voyez page 36).

Cette fonction vous permet de régler la tonalité de chaque enceinte. Pour régler le volume des différentes enceintes, voyez page 70

**1** Appuyez sur le bouton [RECEIVER] REMOTE MODE puis sur le bouton [SETUP].  
Si vous avez un TX-SR506, passez à l'étape 3.

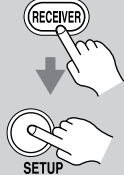

**2** (TX-SR576 uniquement) Choisissez "2.Speaker Setup" avec les boutons haut et bas [▲]/[▼] puis appuyez sur le bouton [ENTER].



**3** Choisissez "Equalizer (Eq Settings)" avec les boutons haut/bas [▲]/[▼] puis appuyez sur le bouton [ENTER].



**4** Servez-vous des boutons gauche/droit [◀]/[▶] pour choisir une des options suivantes:

- Off:** Pas de réglage de tonalité, réponse neutre.
- Audyssey:** La tonalité de chaque enceinte est automatiquement réglée par la fonction "Réglage automatique des enceintes". N'oubliez pas de sélectionner ce réglage après avoir utilisé la fonction "Réglage automatique des enceintes".



**Manual:** Vous pouvez régler l'égalisation de chaque enceinte manuellement.

Si vous avez choisi "Manual", poursuivez la procédure. Si vous avez choisi "Off" ou "Audyssey", passez à l'étape 8.

**5** Appuyez sur le bouton Bas [▼] puis utilisez les boutons Gauche/Droite [◀]/[▶] pour sélectionner une enceinte.



**6** Utilisez les boutons Haut/Bas [▲]/[▼] pour sélectionner une fréquence. Servez-vous des boutons Gauche/Droite [◀]/[▶] pour régler le niveau pour cette fréquence.

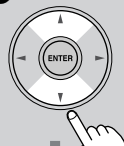

F 800Hz #+3dB

Pour chaque fréquence, vous pouvez régler le niveau sur une plage allant de -6 à +6 dB, par pas de 1 dB.

**Astuce:** Les basses fréquences (ex: 63 Hz, 80 Hz) changent le grave et les hautes fréquences (ex: 8000 Hz, 16000 Hz) modifient l'aigu.

**7** Utilisez le bouton haut [▲] pour sélectionner "Ch" puis les boutons gauche/droite [◀]/[▶] pour changer d'enceinte.  
Répétez les étapes 5 et 6 pour chaque enceinte.  
Les enceintes que vous avez réglées sur "No" ou "None" avec le paramètre Sp Config (page 67) ne sont pas disponibles.

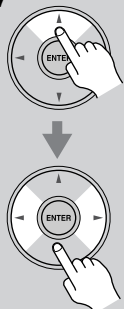

**8** Appuyez sur le bouton [SETUP]. Les réglages sont terminés.









### Remarques:

- (TX-SR506) Les enceintes avant, centrale, surround et surround arrière peuvent être réglées sur 80 Hz, 250 Hz, 800 Hz, 2500 Hz ou 8000 Hz. Le caisson de grave peut être réglé sur 40 Hz, 80 Hz ou 160 Hz.
- (TX-SR576) Les enceintes avant, centrale, surround et surround arrière peuvent être réglées sur 63 Hz, 250 Hz, 1000 Hz, 4000 Hz ou 16000 Hz. Le caisson de grave peut être réglé sur 25 Hz, 40 Hz, 63 Hz, 100 Hz ou 160 Hz.
- Quand le mode d'écoute "Direct" ou "Pure Audio" est sélectionné, les réglages d'égalisation sont sans effet.
- Vous pouvez aussi effectuer cette procédure sur l'ampli-tuner AV avec son bouton [SETUP], [ENTER] et ses boutons fléchés.

### Réglage de source (TX-SR576 uniquement)

Cette section décrit les réglages disponibles sous le menu Source Setup. Les paramètres peuvent être réglés individuellement pour chaque sélecteur d'entrée.

<p><b>1</b></p> 	<p><b>Choisissez la source d'entrée avec les sélecteurs d'entrée puis appuyez sur le bouton [RECEIVER] REMOTE MODE.</b></p>
<p><b>2</b></p> 	<p><b>Appuyez sur le bouton [SETUP].</b></p>
<p><b>3</b></p> 	<p><b>Choisissez "4. Source Setup" avec les boutons haut et bas [▲]/[▼] et appuyez sur [ENTER].</b></p>

<p><b>4</b></p> 	<p><b>Choisissez un paramètre avec les boutons haut/bas [▲]/[▼] et appuyez sur [ENTER].</b></p>
<p><b>5</b></p> 	<p><b>Utilisez les boutons gauche/droit [◀]/[▶] pour changer les réglages.</b> Les Source Setup menu sont décrits ci-dessous.</p>
<p><b>6</b></p> 	<p><b>Appuyez sur le bouton [SETUP].</b> Les réglages sont terminés.</p>

### IntelliVolume

"IntelliVolume" permet de définir le niveau d'entrée individuellement pour chaque sélecteur d'entrée. Cette fonction sert lorsque certains éléments ont un niveau plus élevé ou plus faible que d'autres.

Utilisez les boutons gauche/droit [◀]/[▶] pour régler le niveau.

Si un élément a un niveau plus élevé que les autres, diminuez-en le niveau d'entrée avec le bouton gauche [◀]. S'il est trop silencieux, utilisez le bouton droit [▶] pour augmenter son niveau d'entrée. Vous pouvez régler le niveau d'entrée dans la plage -12 dB à +12 dB par pas de 1dB.

#### Remarque:

- "IntelliVolume" ne s'applique pas à la Zone 2.

### A/V Sync

Quand vous utilisez la fonction Progressive Scanning de votre lecteur DVD, il peut arriver que le son et l'image ne soient pas synchronisés. Le paramètre "A/V Sync" permet de remédier à ce problème en retardant le son. Vous pouvez définir un retard de 0–100 millisecondes (msec) par pas de 20 millisecondes.

Servez-vous des boutons haut/bas [▲]/[▼] pour choisir un sélecteur d'entrée puis et réglez le niveau avec les boutons gauche/droit [◀]/[▶].

Pour régler le retard en regardant l'image sur le téléviseur, appuyez sur [ENTER].



Si la fonction HDMI Lip Sync est active (voyez page 75) et que le téléviseur ou moniteur est compatible HDMI Lip Sync, le temps de retard affiché correspond au retard A/V Sync. Le retard HDMI Lip Sync est affiché en dessous entre parenthèses.



#### Remarque:

- Le paramètre "A/V Sync" n'est pas disponible quand le mode de reproduction "Pure Audio" est sélectionné ou quand vous utilisez le mode de reproduction "Direct" avec une source d'entrée analogique.

### Réglage divers (TX-SR576 uniquement)

Cette section décrit les réglages disponibles sous le menu Miscellaneous.

<p><b>1</b></p> 	<p><b>Appuyez sur le bouton [RECEIVER] REMOTE puis sur le bouton [SETUP].</b></p>
<p><b>2</b></p> 	<p><b>Choisissez "6. Miscellaneous" avec les boutons haut et bas [▲]/[▼] et appuyez sur [ENTER].</b></p>

<p><b>3</b></p> 	<p><b>Vérifiez que "6~1.VolumeSetup" est affiché à l'écran puis appuyez sur [ENTER].</b></p>
<p><b>4</b></p> 	<p><b>Choisissez un paramètre avec les boutons haut/bas [▲]/[▼] et modifiez-le avec les boutons gauche/droite [◀]/[▶].</b> Les réglages sont décrits ci-dessous.</p>
<p><b>5</b></p> 	<p><b>Une fois tous les réglages effectués, appuyez sur le bouton [SETUP].</b> Les réglages sont terminés.</p>

#### Remarque:

- Vous pouvez aussi effectuer cette procédure sur l'ampli-tuner AV avec ses boutons [SETUP], [ENTER] et ses boutons fléchés.

### Volume Setup

#### ■ MaxVolume

Cette fonction permet de limiter le volume maximum.

La plage de "Maximum Volume" correspond à Off, 79 à 30.

#### ■ PowOn Vol

Cette fonction permet de spécifier le réglage de volume à la mise sous tension de l'ampli-tuner AV.

La plage correspond à Last, Min, 1–79, Max.

Pour retrouver le volume en vigueur à la dernière mise hors tension de l'ampli-tuner AV, choisissez "Last".

#### Remarque:

- Le paramètre "Power On Volume" ne peut pas être réglé sur une valeur supérieure à celle du réglage Maximum Volume.

#### ■ HP Level

Ce réglage permet de décaler le volume du casque par rapport au volume des enceintes. Ce réglage peut s'avérer utile en présence d'un casque d'écoute offrant un volume trop bas ou trop élevé par rapport au réglage de volume habituellement utilisé avec les enceintes. Le niveau du casque peut aller de –12 dB à +12 dB.

## Réglage de matérielle (TX-SR576 uniquement)

Cette section décrit les réglages disponibles sous le menu Hardware.

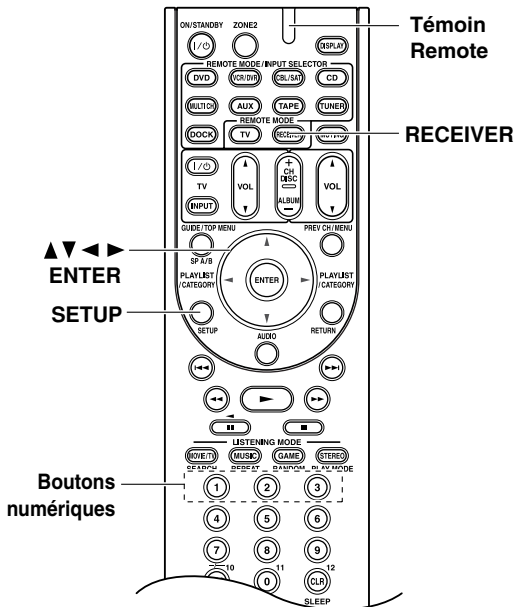

**4**



Choisissez un paramètre avec les boutons haut/bas [▲]/[▼] et modifiez-le avec les boutons gauche/droite [◀]/[▶].

Les réglages sont décrits ci-dessous.

**5**



Une fois tous les réglages effectués, appuyez sur le bouton [SETUP].

Les réglages sont terminés.

### Remarque:

- Vous pouvez aussi effectuer cette procédure sur l'ampli-tuner AV avec ses boutons [SETUP], [ENTER] et ses boutons fléchés.

## Remote Ctrl

### ■ Remote ID

Quand vous utilisez plusieurs éléments Onkyo dans la même pièce, certains codes d'identification pour la télécommande ("remote ID") peuvent être identiques. Pour différencier l'ampli-tuner AV des autres éléments, vous pouvez changer son identification ID pour télécommande et passer de 1 (code par défaut) à 2 ou 3.

### Remarque:

- Si vous changez l'identité (ID) de la télécommande de l'ampli-tuner AV, veillez à choisir la même ID sur la télécommande (voyez ci-dessous). Sans cela, vous ne pourrez pas télécommander l'appareil.

### Changer le code ID de la télécommande

<b>1</b>	<p>Appuyez sur le bouton [RECEIVER] REMOTE MODE puis sur le bouton [SETUP].</p>
<b>2</b>	<p>Choisissez "7. Hardware Setup" avec les boutons haut et bas [▲]/[▼] et appuyez sur [ENTER].</p>
<b>3</b>	<p>Choisissez un paramètre avec les boutons haut/bas [▲]/[▼] et appuyez sur [ENTER]. L'écran du paramètre en question s'affiche.</p>

<b>1</b>	<p>Maintenez le bouton [RECEIVER] REMOTE MODE enfoncé et appuyez sur le bouton [SETUP] jusqu'à ce que l'indicateur de télécommande s'allume (environ 3 secondes).</p>
<b>2</b>	<p>Entrez l'identification de la télécommande ID 1, 2 ou 3 avec les boutons numériques. Le témoin Remote clignote deux fois.</p>

### Zone 2

Voyez "Zone 2" à la page 77.



### Tuner

---

#### ■ AM Freq (sur certains modèles)

Voyez “Réglage l’intervalle de fréquences AM (sur certains modèles)” à la page 49.

### AnalogMulti

---

#### ■ SW In Sens

Certains lecteurs DVD transmettent le signal du canal LFE à leur sortie subwoofer analogique, à un niveau de 15dB supérieur à la normale. Ce paramètre permet de changer la sensibilité de l’entrée subwoofer de l’ampli-tuner AV pour l’adapter au signal du lecteur DVD. Notez que ce réglage affecte uniquement les signaux de la source branchée à la prise MULTI CH SUBWOOFER de l’ampli-tuner AV.

Vous avez le choix parmi 0dB, 5dB, 10dB et 15dB.

Si le niveau du subwoofer vous semble trop élevé, essayez le réglage 10dB ou 15dB.

### HDMI

---

#### ■ AudioTVOut

Ce paramètre détermine si le signal audio reçu par une entrée HDMI est transmis ou non à les sorties HDMI. Nous vous conseillons de régler ce paramètre sur “On” si votre téléviseur est branché à la prise HDMI et que vous voulez écouter le son d’une source HDMI via les haut-parleurs du téléviseur. Généralement, ce paramètre est Off.

**Off:** Les données audio ne sont pas transmises à la sortie HDMI (par défaut).

**On:** Les données audio sont transmises à la sortie HDMI.

#### Remarques:

- Si vous avez réglé ce paramètre sur “On” et que le signal peut être reproduit par le téléviseur, l’ampli-tuner AV ne transmet pas le signal à ses enceintes.
- Quand la fonction “TV Control” est active, ce paramètre est réglé sur “Auto”.
- Selon le téléviseur et le signal d’entrée, il se pourrait que la source ne soit pas audible, même quand vous avez choisi le réglage “On”.
- Quand le paramètre “AudioTVOut” est réglé sur “On” ou quand “TV Control” est réglé sur “Enable” alors que vous écoutez les signaux audio via les haut-parleurs du téléviseur (voyez page 28), il suffit d’augmenter le volume de l’ampli-tuner AV pour entendre ces signaux via les enceintes de l’ampli-tuner AV. Pour éviter que les enceintes de l’ampli-tuner AV ne produisent les signaux, changez les réglages, les réglages du téléviseur ou diminuez le volume de l’ampli-tuner AV.

#### ■ LipSync

La fonction “Lip Sync” permet de synchroniser automatiquement le son et l’image d’une source HDMI (le décalage est dû au traitement vidéo numérique complexe que doit effectuer le téléviseur compatible HDMI). La fonction HDMI Lip Sync de l’ampli-tuner AV calcule et applique automatiquement le retard au son pour le synchroniser avec l’image.

**Disable:** La fonction HDMI Lip Sync est désactivée.

**Enable:** La fonction HDMI Lip Sync est active.

#### Remarques:

- Pour que la fonction HDMI Lip Sync produise un effet, il faut qu’elle soit disponible sur le téléviseur compatible HDMI.
- Vous pouvez vérifier le retard appliqué par la fonction HDMI Lip Sync à l’affichage “A/V Sync” (voyez page 65).

#### ■ xvColor

Si la source HDMI et le téléviseur compatible HDMI reconnaissent la norme de couleur “x.v.Color”, ce paramètre permet d’activer la couleur “x.v.Color” sur l’ampli-tuner AV.

**Disable:** La “x.v.Color” est désactivée.

**Enable:** La “x.v.Color” est activée.

#### ■ Control

Cette fonction permet de contrôler des éléments compatibles RIHD, branchés via HDMI, avec l’ampli-tuner AV.

**Disable:** RIHD désactivé.

**Enable:** RIHD activé.

#### Remarques:

- RIHD, le sigle de Remote Interactive over HDMI, désigne la fonction de pilotage de système utilisée par les éléments Onkyo. L’ampli-tuner AV peut être utilisé avec CEC (Consumer Electronics Control), un système faisant partie de la norme HDMI et permettant de piloter le système via HDMI. CEC permet un pilotage entre divers éléments. Cependant, il est impossible de garantir un pilotage correct avec des éléments non compatibles RIHD ou non recommandés.
- Sélectionnez “Disable” si un élément branché est incompatible ou si vous n’êtes pas sûr de sa compatibilité.
- Si le fonctionnement est erratique avec le réglage “Enable”, sélectionnez “Disable”.

#### PowCtrl

Vous pouvez lier les fonctions liées à la mise sous/hors tension d’éléments compatibles RIHD branchés via HDMI: sélectionnez “Enable” ici.

**Disable:** La fonction “Power Control” est désactivée.

**Enable:** La fonction “Power Control” est active.

### Remarques:

- Le paramètre Power Control est uniquement disponible si le paramètre Control ci-dessus est réglé sur “Enable”.
- La fonction “PowCtrl” HDMI est uniquement disponible pour les éléments RIHD compatibles avec cette fonction. Elle peut ne pas fonctionner correctement avec certains éléments pour des raisons de réglages ou de compatibilité.
- Avec le réglage “Enable”, l’ampli-tuner AV consomme plus d’électricité.
- Avec le réglage “Enable”, l’ampli-tuner AV passe en mode “Ready” quand vous passez en “Standby” et le témoin STANDBY s’allume.
- Avec le réglage “Enable”, indépendamment de l’état activé ou en veille de l’ampli-tuner AV, les signaux audio et vidéo d’une entrée HDMI sont envoyés à la sortie HDMI OUT pour être reproduits par le téléviseur ou tout autre élément branché à la sortie HDMI OUT.

Sélectionnez “Enable” pour piloter l’ampli-tuner AV à partir d’un téléviseur compatible RIHD branché via HDMI.

**Disable:** La fonction “TV Control” est désactivée.

**Enable:** La fonction “TV Control” est active.

### Remarques:





- Sélectionnez “Disable” si votre téléviseur est incompatible ou si vous n’êtes pas sûr de sa compatibilité.
- La fonction “TV Control” est uniquement disponible si les paramètres “Control” et “Power Control.” décrits ci-dessus sont tous deux réglés sur “Enable”.
- Quand le paramètre “AudioTVOut” est réglé sur “On” ou quand “TV Control” est réglé sur “Enable” alors que vous écoutez les signaux audio via les haut-parleurs du téléviseur (voyez page 28), il suffit d’augmenter le volume de l’ampli-tuner AV pour entendre ces signaux via les enceintes de l’ampli-tuner AV. Pour éviter que les enceintes de l’ampli-tuner AV ne produisent les signaux, changez les réglages, les réglages du téléviseur ou diminuez le volume de l’ampli-tuner AV.

### Remarque:

- Si vous changez le réglage “Control”, “Power Control.” ou “TV Control”, veillez à éteindre tous les éléments puis à les rallumer. Pour en savoir plus, consultez le mode d’emploi des autres éléments.

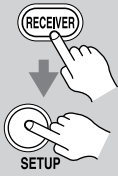
## Réglage de Verrouillage (TX-SR576 uniquement)

Cette fonction permet de protéger vos réglages en verrouillant les menus de configuration.

<p><b>1</b></p> 	<p><b>Appuyez sur le bouton [RECEIVER] REMOTE MODE puis sur le bouton [SETUP].</b></p>
<p><b>2</b></p> 	<p><b>Choisissez “8.Lock Setup” avec les boutons haut/bas [▲]/[▼] et appuyez sur [ENTER].</b></p>
<p><b>3</b></p> 	<p><b>Sélectionnez l’une des options suivantes avec les boutons gauche/droite [◀]/[▶]:</b></p> <p><b>Locked:</b> Menus de configuration verrouillés.</p> <p><b>Unlocked:</b> Menus de configuration non verrouillés.</p> <p>Si vous avez choisi “Locked”, seul ce réglage “Lock Setup” est disponible.</p>
<p><b>4</b></p> 	<p><b>Appuyez sur le bouton [SETUP].</b> Les réglages sont terminés.</p>



## Zone 2

En plus de la pièce d'écoute principale, vous pouvez profiter de la reproduction dans une autre pièce appelée "Zone 2". Vous pouvez en prime choisir une source différente pour chaque pièce.

### Connexions de la Zone 2

Il y a deux façons de brancher vos enceintes pour la zone 2:

1. Branchez-les directement à l'ampli-tuner AV.
2. Branchez-les à un amplificateur dans la Zone 2.

### Connexion des enceintes de la Zone 2 aux bornes de l'ampli-tuner AV

Cette configuration permet une reproduction à 5.1 canaux dans la pièce principale et une reproduction stéréo (à 2 canaux) dans la Zone 2, ainsi que le choix d'une source différente dans chaque pièce. C'est ce que nous appelons la "Powered Zone 2" (car en effet, les enceintes de la Zone 2 sont excitées par l'ampli-tuner AV). Notez que lorsque la fonction "Powered Zone 2" est désactivée, vous bénéficiez d'une reproduction à 7.1 canaux dans la pièce principale.

#### Connexions

- Branchez les enceintes de la Zone 2 aux bornes ZONE 2 SPEAKERS L/R de l'ampli-tuner AV.

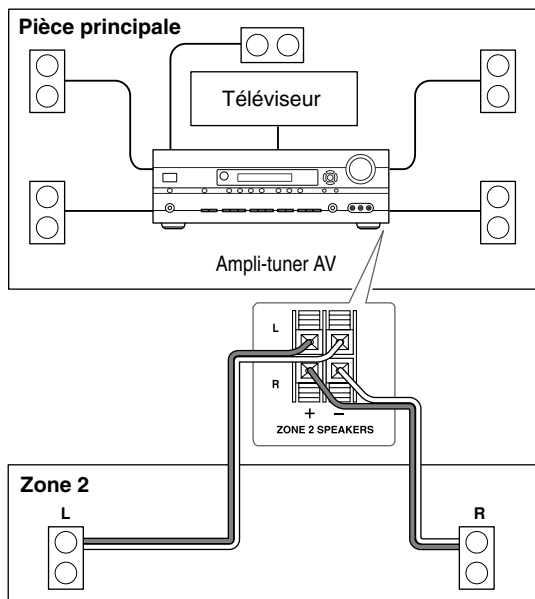

Pour utiliser cette configuration, réglez le paramètre "Powered Zone 2" sur "Act" (voyez page 78).

#### Remarques:

- Dans cette configuration, le volume de la Zone 2 est contrôlé par l'ampli-tuner AV.
- "Powered Zone 2" n'est pas disponible si "Sp Type" est réglé sur "Bi-Amp" (page 38).

### Connexion des enceintes de la Zone 2 à un amplificateur de la Zone 2

Cette configuration permet une reproduction à 7.1 canaux dans la pièce principale et une reproduction stéréo (à 2 canaux) dans la Zone 2, ainsi que le choix d'une source différente dans chaque pièce.

#### Connexions

- Utilisez un câble audio RCA/cinch pour brancher les prises ZONE 2 LINE OUT L/R de l'ampli-tuner AV à une entrée audio analogique de votre amplificateur.
- Branchez les enceintes dans la Zone 2 aux bornes d'enceintes de votre amplificateur.

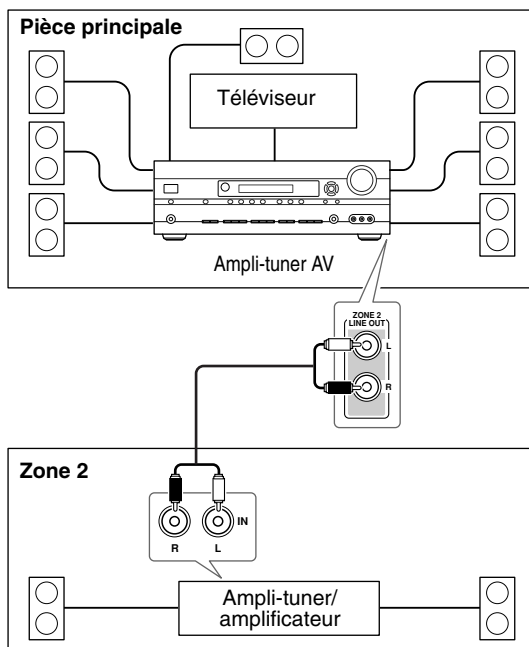

#### Remarque:

- Le volume de la Zone 2 doit être réglé sur l'ampli de la Zone 2.

## Réglage “Powered Zone 2”

Si vous avez branché vos enceintes de la zone 2 à l’ampli-tuner AV, comme expliqué sous “Connexion des enceintes de la Zone 2 aux bornes de l’ampli-tuner AV” à la page 77, réglez le paramètre “Powered Zone 2” sur “Act”.

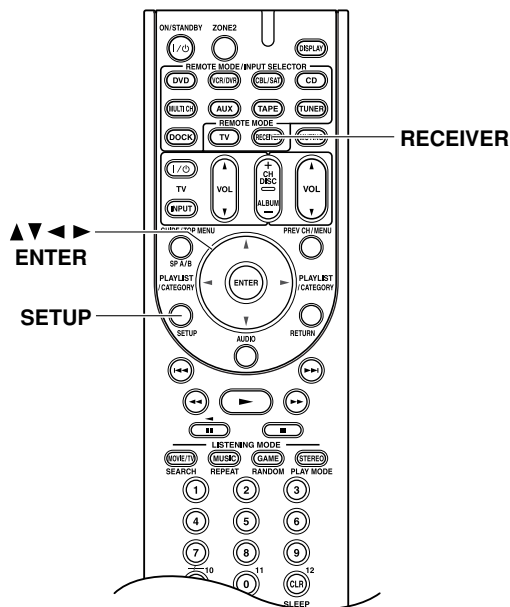

**1** Appuyez sur le bouton [RECEIVER] REMOTE MODE puis sur le bouton [SETUP].

**2** Choisissez “HardwareSetup” avec les boutons haut/bas [▲]/[▼] et appuyez sur [ENTER]. Si vous avez un TX-SR506, passez à l’étape 4.

**3** (TX-SR576 uniquement) Choisissez “7-2.Zone2” avec les boutons haut/bas [▲]/[▼] et appuyez sur [ENTER].

**4** Choisissez “PwrZ2” avec les boutons haut/bas [▲]/[▼].

PwrZ2 : Act

**5** Sélectionnez une des options suivantes avec les boutons gauche/droite [◀]/[▶]:

**NotAct:** Les prises d’enceintes ZONE 2 SPEAKERS L/R ne sont pas activées (Powered Zone 2 désactivé).

**Act:** Les prises d’enceintes ZONE 2 SPEAKERS L/R sont activées (Powered Zone 2 activé).

**6** Appuyez sur le bouton [SETUP]. Les réglages sont terminés.

**Remarques:**

- Quand “Act” est sélectionné et la zone 2 activée, les enceintes branchées aux prises ZONE 2 L/R produisent du son mais celles branchées aux prises SURR BACK L/R restent muettes. Quand la zone 2 est coupée, les enceintes surround arrière fonctionnent normalement même si “Act” est sélectionné.
- “Powered Zone 2” n’est pas disponible si “Sp Type” est réglé sur “Bi-Amp” (page 38).
- Cette opération peut aussi être effectuée avec les boutons [SETUP], [ENTER] et les boutons fléchés de l’ampli-tuner AV.

### Utiliser la Zone 2

Cette section explique comment activer et couper la Zone 2, lui assigner une source d'entrée et régler son volume.

#### Piloter la Zone 2 à partir de l'ampli-tuner AV

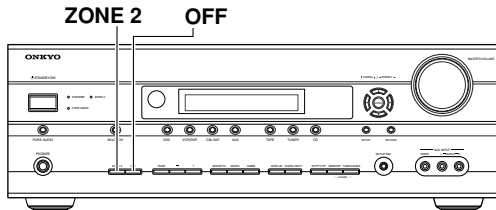

**1**



Pour activer la Zone 2 et sélectionner une source d'entrée, appuyez plusieurs fois sur le bouton [ZONE 2].

Vous pouvez aussi appuyer sur le bouton [ZONE 2] puis sur un sélecteur d'entrée dans les 8 secondes.

La Zone 2 est activée et le témoin ZONE 2 s'allume.

Pour sélectionner la même source que dans la pièce principale, appuyez plusieurs fois sur le bouton [ZONE 2] jusqu'à ce que "Z2 Sel: Source" apparaisse.

Pour sélectionner AM ou FM, appuyez plusieurs fois sur le sélecteur d'entrée [TUNER].

#### Remarque:

- Vous ne pouvez pas choisir de stations AM ou FM différentes pour la pièce principale, la Zone 2. La même station AM/FM est donc audible dans chaque pièce.

**2**

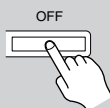

Pour couper la Zone 2, appuyez sur le bouton ZONE 2 [OFF].

#### Remarques:

- Choisissez "AM" ou "FM" en appuyant plusieurs fois sur le bouton de sélection d'entrée [TUNER].
- Seules les sources d'entrée analogiques sont reproduites en Zone 2. Ces zones ne reproduisent pas les signaux des sources d'entrée numériques. Si aucun son n'est audible après le choix d'une source d'entrée,

vérifiez que vous avez bien effectué la connexion à une entrée analogique.

- Quand la fonction "Powered Zone 2" est utilisée, les modes de reproduction requérant des enceintes surround arrière (6.1/7.1), tels que Dolby Digital EX et DTS-ES ne sont pas disponibles.
- Quand la Zone 2 est active, la fonction de mise sous tension/en veille automatique et la fonction Direct Change **RI** ne sont pas disponibles.

#### Piloter la Zone 2 avec la télécommande

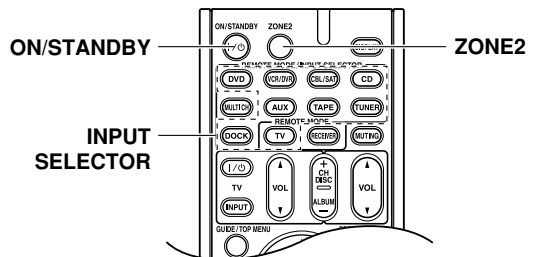

**1**

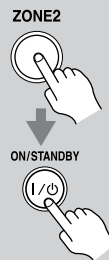

Appuyez sur le bouton [ZONE 2] puis pointez la télécommande vers l'ampli-tuner AV et appuyez sur le bouton [ON/STANDBY].

La Zone 2 est activée et le témoin ZONE 2 s'allume.

**2**



Pour sélectionner une source d'entrée pour la Zone 2, appuyez sur le bouton [ZONE 2] puis sur un bouton INPUT SELECTOR.

Pour sélectionner AM ou FM, appuyez plusieurs fois sur le bouton [TUNER] INPUT SELECTOR.

#### Remarque:

- Vous ne pouvez pas choisir de stations AM ou FM différentes pour la pièce principale, la Zone 2. La même station AM/FM est donc audible dans chaque pièce.

**3**

Pour couper la Zone 2, appuyez sur le bouton [ZONE 2] puis sur le bouton [ON/STANDBY].

#### Remarque:

- Pour piloter la Zone 2 avec la télécommande, appuyez d'abord sur le bouton [ZONE 2].

### Réglage de volume des zones

---

<p>Télécommande ZONE2</p> 	<p>Appuyez sur le bouton [ZONE 2] REMOTE MODE de la télécommande puis utilisez ses boutons VOL [▲]/[▼].</p>
---	---

### Coupure du son des zones

---

<p>ZONE2</p> 	<p>Appuyez sur le bouton [ZONE 2] REMOTE MODE de la télécommande puis sur son bouton [MUTING].</p> <p>Pour désactiver la coupure avec la télécommande, appuyez sur son bouton [ZONE 2] REMOTE MODE puis à nouveau sur le bouton [MUTING].</p>
--	---

# Piloter d'autres éléments





Vous pouvez piloter un lecteur DVD, un lecteur CD et d'autres éléments avec la télécommande de l'amplificateur AV.

Pour piloter un autre élément, assignez d'abord le bon code de télécommande à un bouton REMOTE MODE. Cette section explique comment entrer des codes de télécommande et comment piloter vos autres éléments.

## Codes de télécommande préprogrammés

A l'usine, des codes de télécommande ont été assignés aux boutons REMOTE MODE pour piloter les éléments indiqués. Vous n'avez pas besoin d'entrer un code de télécommande pour piloter ces éléments.

Pour savoir comment piloter ces éléments, voyez les pages indiquées.

-  Lecteur DVD Onkyo (page 83)
-  Lecteur CD Onkyo (page 86)
-  Platine à cassette Onkyo avec **RI** (page 88)
-  RI Dock Onkyo avec **RI** (page 87)

## Entrer un code de télécommande

Il faut entrer un code pour chaque élément que vous comptez piloter.

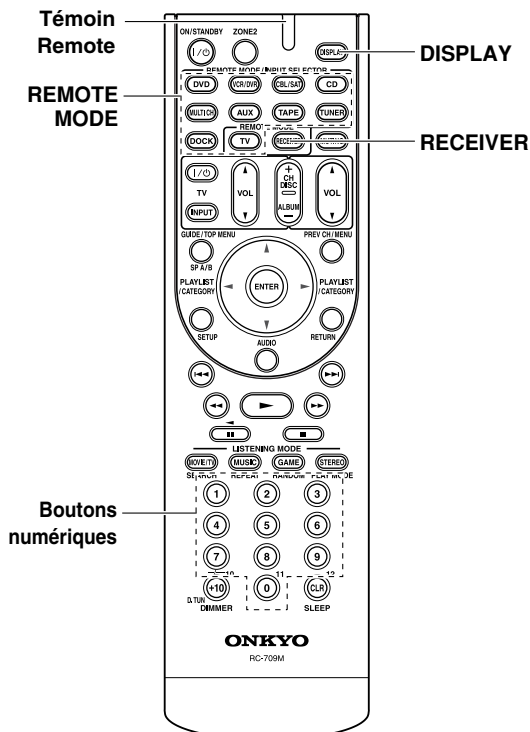

**1**

**Recherchez le code de télécommande de l'élément dans la liste séparée de codes de télécommande.**

Les codes sont agencés par catégorie.

**2**

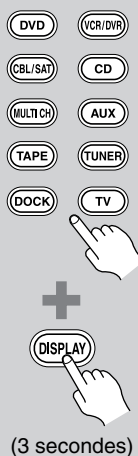

**Maintenez enfoncé le bouton REMOTE MODE pour lequel vous voulez entrer un code et appuyez sur le bouton [DISPLAY] jusqu'à ce que l'indicateur de télécommande s'allume (environ 3 secondes).**

**Remarques:**

- Il est impossible d'entrer des codes de télécommande pour les boutons [RECEIVER] et [ZONE 2] REMOTE MODE.
- Il est impossible d'entrer d'autres codes de télécommande que des codes de téléviseur pour le bouton [TV] REMOTE MODE.
- A part les boutons [RECEIVER], [TV] et [ZONE 2] REMOTE MODE, il est possible d'entrer des codes de télécommande de n'importe quelle catégorie pour les boutons REMOTE MODE. Ces boutons servent cependant aussi de sélecteurs d'entrée (page 45): choisissez donc un bouton REMOTE MODE correspondant à l'entrée à laquelle vous avez branché l'élément. Si, par exemple, vous branchez un lecteur CD à l'entrée CD, sélectionnez le bouton [CD] REMOTE MODE pour entrer son code de télécommande.

**3**

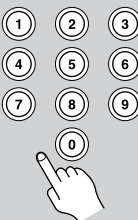

**Entrez les 5 chiffres du code de télécommande avec les boutons numériques dans les 30 secondes.**

Le témoin Remote clignote deux fois. Si le code de télécommande n'est pas entré correctement, le témoin de télécommande ("Remote") clignote une fois lentement.

**Remarque:**

- Les codes de télécommande fournis sont corrects à la mise sous presse mais peuvent changer par la suite.

### Codes de télécommande pour éléments Onkyo reliés via RI

Vous pouvez piloter les éléments Onkyo branchés via **RI** en pointant la télécommande vers l'ampli-tuner AV et non vers l'élément. Cela vous permet de piloter des appareils placés hors de vue (dans une armoire, par exemple).

- 1** Assurez-vous que l'élément Onkyo est branché avec un câble **RI** et un câble analogique (RCA/cinch).  
Pour en savoir plus, voyez page 34.
- 2** Entrez le code de télécommande pour le bouton **REMOTE MODE**.
  - Bouton [DVD] **REMOTE MODE**  
**31612**: Lecteur DVD Onkyo avec **RI**
  - Bouton [CD] **REMOTE MODE**  
**71327**: Lecteur CD Onkyo avec **RI**
  - Bouton [TAPE] **REMOTE MODE**  
**42157**: Platine à cassette Onkyo avec **RI** (défaut)
  - Bouton [DOCK] **REMOTE MODE**  
**81993**: RI Dock Onkyo avec **RI** (défaut)

Voyez la page précédente pour en savoir plus sur l'entrée des codes de télécommande.
- 3** Appuyez sur le bouton **REMOTE MODE**, pointez la télécommande vers le capteur de l'ampli-tuner AV et pilotez l'élément.

Pour piloter un élément Onkyo en pointant directement la télécommande vers lui ou pour piloter un élément Onkyo non relié via **RI**, entrez les codes de télécommande suivants:

- Bouton [DVD] **REMOTE MODE**  
**30627**: Lecteur DVD sans **RI** (défaut)
- Bouton [CD] **REMOTE MODE**  
**71817**: Lecteur CD Onkyo sans **RI** (défaut)
- Bouton [DOCK] **REMOTE MODE**  
**82990**: RI Dock Onkyo sans **RI**

#### Remarque:

- Si vous avez branché un enregistreur MiniDisc compatible **RI**, un graveur CD ou un Dock RI Onkyo aux prises TAPE IN/OUT ou un Dock RI aux prises CBL/SAT, vous devez régler l'affichage d'entrée en fonction de ces connexions pour que la télécommande fonctionne correctement. (voyez page 43).

### Initialiser les boutons **REMOTE MODE**

Vous pouvez initialiser un bouton **REMOTE MODE** pour retrouver son code de télécommande par défaut.

**1**



(3 secondes)

**Tout en maintenant enfoncé le bouton **REMOTE MODE** à initialiser, appuyez sur le bouton [AUDIO] jusqu'à ce que l'indicateur de télécommande s'allume (environ 3 secondes).**

---

**2**



(3 secondes)

**Appuyez à nouveau sur le bouton **REMOTE MODE** dans les 30 secondes.**

Le témoin Remote clignote deux fois pour indiquer que le bouton a été initialisé.

Chaque bouton **REMOTE MODE** est préprogrammé et contient un code de télécommande. Quand vous initialisez ces boutons, le code préprogrammé est rétabli.

### Initialisation de la télécommande

Vous pouvez initialiser la télécommande pour retrouver ses réglages d'usine.

**1**

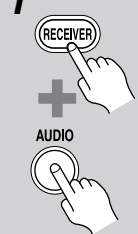

(3 secondes)

**Maintenez le bouton [RECEIVER] **REMOTE MODE** enfoncé et appuyez sur le bouton [AUDIO] jusqu'à ce que l'indicateur de télécommande s'allume (environ 3 secondes).**

---

**2**



**Appuyez à nouveau sur le bouton [RECEIVER] **REMOTE MODE** dans les 30 secondes.**

Le témoin Remote clignote deux fois pour indiquer que la télécommande a été initialisée.

## Pilotage d'un lecteur DVD ou d'un graveur DVD

En appuyant sur le bouton REMOTE MODE auquel le code de télécommande du lecteur DVD (HD DVD, Blu-ray ou la combinaison TV/DVD) a été assigné, vous pouvez piloter l'appareil avec les boutons suivants.

Le bouton REMOTE MODE [DVD] dispose du code de télécommande permettant de piloter un lecteur DVD Onkyo.

Pour savoir comment entrer un code de télécommande pour un élément différent, voyez page 81.

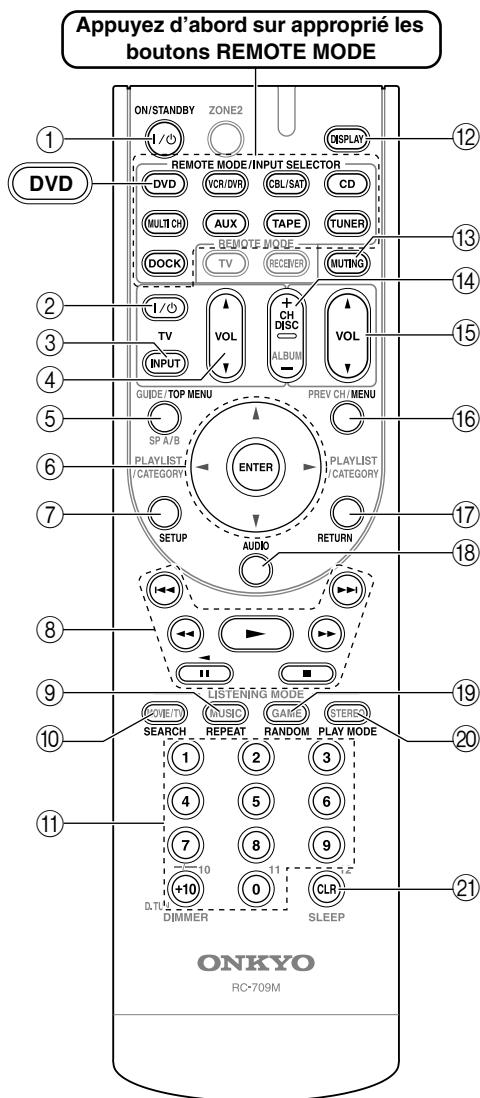

\* Avec quelques éléments, certains boutons peuvent ne pas fonctionner normalement voire ne pas fonctionner du tout.

### ① **Bouton ON/STANDBY**

Met le lecteur DVD sous tension ou en mode de veille.

### ② **Bouton TV [I/⏻]**

Mise du téléviseur sous tension ou en mode de veille.

### ③ **Bouton TV [INPUT]**

Sélectionne les entrées du téléviseur.

### ④ **Bouton TV VOL [▲]/[▼]**

Réglage de volume du téléviseur.

### ⑤ **Bouton TOP MENU**

Affiche le menu principal d'un DVD ou un titre d'un DVD.

### ⑥ **Boutons de curseur [▲]/[▼]/[◀]/[▶] et bouton ENTER**

Navigation dans les menus et sélection des options.

### ⑦ **Bouton SETUP**

Accès aux réglages du lecteur DVD.

### ⑧ **Boutons de lecture**

De gauche à droite: Précédent, Suivant, Recul, Lecture, Avance rapide, Pause, Stop.

### ⑨ **Bouton REPEAT**

Permet d'utiliser les fonctions de lecture répétée.

### ⑩ **Bouton SEARCH**

Permet de chercher des numéros de titre, de chapitre et de plage ainsi que des positions temporelles pour localiser des endroits spécifiques.

### ⑪ **Boutons numériques**

Saisie des numéros des titres, chapitres et plages ainsi que de la position temporelle lors de la recherche de passages spécifiques. Le bouton [+10] sert de bouton "+10" ou de bouton "-.-".

### ⑫ **Bouton DISPLAY**

Affiche des informations sur le disque, titre, chapitre ou plage en cours, notamment la durée écoulée, la durée résiduelle, la durée totale etc.

### ⑬ **Bouton MUTING (46)**

Coupe ou active l'ampli-tuner AV.

### ⑭ **Bouton DISC +/-, CH +/-**

Sélection de disques sur un changeur de DVD. Sélectionne les chaînes de télévision sur un élément doté d'un tuner.

### ⑮ **Bouton VOL [▲]/[▼] (45)**

Règle le volume de l'ampli-tuner AV.

### ⑯ **Bouton MENU**

Activation du menu d'un DVD.

### ⑰ **Bouton RETURN**

Quitte le menu de configuration du lecteur DVD ou retourne au menu précédent.

### ⑱ **Bouton AUDIO**

Choix de la langue et du format audio des bandes sonores de films (comme Dolby Digital et DTS, par exemple).



- 19 **Bouton RANDOM**  
Utilisé avec la fonction de lecture aléatoire.
- 20 **Bouton PLAY MODE**  
Sélection du mode de reproduction sur un élément disposant de modes sélectionnables.
- 21 **Bouton CLR**  
Permet d'annuler des fonctions et d'effacer des nombres saisis.

### Remarque:

- Si vous entrez le code d'une télécommande d'un lecteur HD DVD ou Blu-ray ayant des boutons A, B, C et D, les boutons [SEARCH], [REPEAT], [RANDOM] et [PLAY MODE] serviront respectivement de boutons A (rouge), B (vert), C (bleu) et D (jaune). Dans ce cas, ces boutons ne peuvent pas être utilisés pour sélectionner la lecture en boucle ou aléatoire ni pour sélectionner des modes de lecture.

## Pilotage d'un magnétoscope ou d'un numériscope

En appuyant sur le bouton REMOTE MODE auquel le code de télécommande pour magnétoscope a été assigné (TV/magnétoscope, numériscope, combinaison décodeur satellite ou câble/numériscope), vous pouvez piloter l'enregistreur vidéo avec les boutons suivants.

Pour savoir comment entrer un code de télécommande pour un élément différent, voyez page 81.

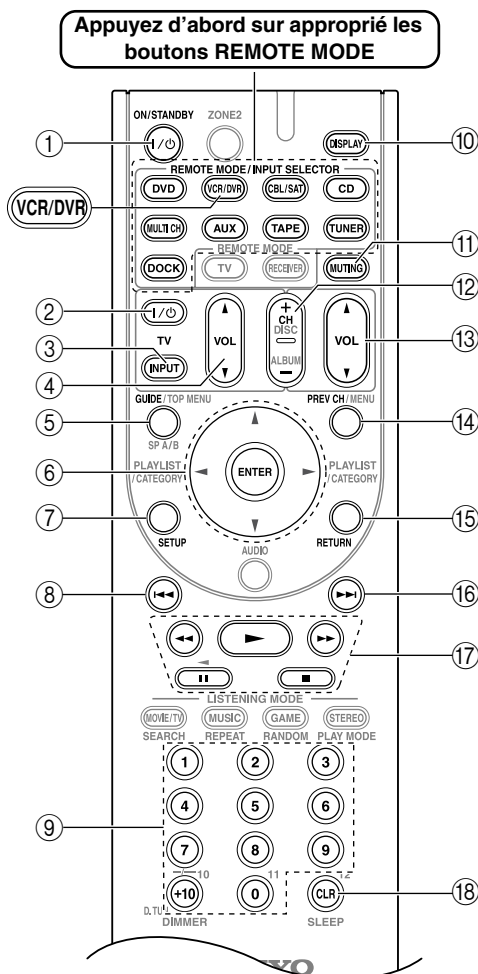

\* Avec quelques éléments, certains boutons peuvent ne pas fonctionner normalement voire ne pas fonctionner du tout.

- 1 **Bouton ON/STANDBY**  
Met l'enregistreur vidéo sous tension ou en veille.
- 2 **Bouton TV [I/⊕]**  
Mise du téléviseur sous tension ou en mode de veille.
- 3 **Bouton TV [INPUT]**  
Sélectionne les entrées du téléviseur.
- 4 **Bouton TV VOL [▲]/[▼]**  
Réglage de volume du téléviseur.
- 5 **Bouton GUIDE**  
Affiche le guide de programmes ou le menu de navigation.
- 6 **Boutons de curseur [▲]/[▼]/[◀]/[▶] et bouton ENTER**  
Navigation dans les menus et sélection des options.
- 7 **Bouton SETUP**  
Affiche le menu de configuration de l'enregistreur vidéo.
- 8 **Bouton Précédent [◀◀]**  
Retour à la plage précédente ou répétition instantanée.
- 9 **Boutons numériques**  
Entrée de numéros. Le bouton [0] permet d'entrer le numéro 11 sur certains éléments. Le bouton [+10] sert de bouton "+10" ou de bouton "-.-".
- 10 **Bouton DISPLAY**  
Affiche des informations.
- 11 **Bouton MUTING (46)**  
Coupe ou active l'ampli-tuner AV.
- 12 **Bouton CH +/-**  
Sélectionne la chaîne de télévision sur l'enregistreur vidéo.
- 13 **Bouton VOL [▲]/[▼] (45)**  
Règle le volume de l'ampli-tuner AV.
- 14 **Bouton PREV CH**  
Sélection du canal précédent.
- 15 **Bouton RETURN**  
Quitte le menu ou retourne au menu précédent.
- 16 **Bouton Suivant [▶▶]**  
Passe à la plage suivante ou avance.



### 17 Boutons de lecture

De gauche à droite: Précédent, Suivant, Recul, Lecture, Avance rapide, Pause, Stop.

### 18 Bouton CLR

Annule les fonctions ou entre le numéro 12.

## Pilotage d'un décodeur câble/satellite

En appuyant sur le bouton REMOTE MODE auquel le code de télécommande pour décodeur câble/satellite ou lecteur DVD a été assigné (combinaison décodeur satellite/numériscopie ou décodeur câble/numériscopie), vous pouvez piloter le lecteur avec les boutons suivants.

Pour savoir comment entrer un code de télécommande pour un élément différent, voyez page 81.

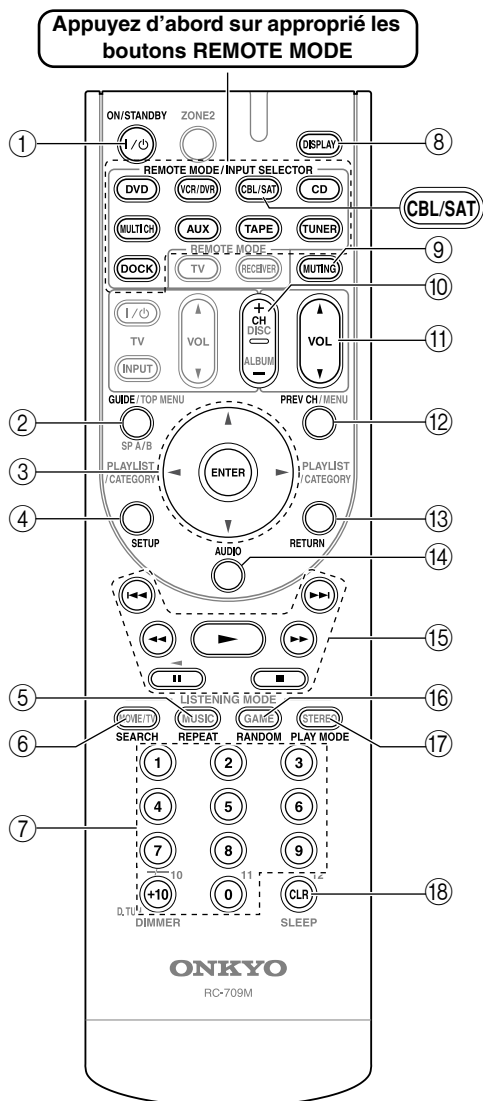

\* Avec quelques éléments, certains boutons peuvent ne pas fonctionner normalement voire ne pas fonctionner du tout.

### 1 Bouton ON/STANDBY

Mise de l'élément sous tension ou en mode de veille.

### 2 Bouton GUIDE

Affiche le guide de programmes.

### 3 Boutons de curseur [▲]/[▼]/[◀]/[▶] et bouton ENTER

Navigation dans les menus et sélection des options.

### 4 Bouton SETUP

Affiche le menu de configuration.

### 5 Bouton REPEAT

Sert de bouton vert (B).

### 6 Bouton SEARCH

Sert de bouton rouge (A).

### 7 Boutons numériques

Entrée de numéros. Le bouton [+10] sert de bouton "+10" ou de bouton "-. -".

### 8 Bouton DISPLAY

Affiche des informations.

### 9 Bouton MUTING (46)

Coupe ou active l'ampli-tuner AV.

### 10 Bouton CH +/-

Sélection de canaux câble/satellite.

### 11 Bouton VOL [▲]/[▼] (45)

Règle le volume de l'ampli-tuner AV.

### 12 Bouton PREV CH

Sélection du canal précédent.

### 13 Bouton RETURN

Quitte le menu.

### 14 Bouton AUDIO

Choix de la langue et du format audio des bandes sonores de films (comme Dolby Digital et DTS, par exemple).

### 15 Boutons de lecture

De gauche à droite: Précédent, Suivant, Recul, Lecture, Avance rapide, Pause, Stop.

### 16 Bouton RANDOM

Sert de bouton bleu (C).

### 17 Bouton PLAY MODE

Sert de bouton jaune (D).

### 18 Bouton CLR

Permet d'annuler des fonctions et d'effacer des nombres saisis.

## Pilotage d'un lecteur CD, graveur CD ou lecteur MD

En appuyant sur le bouton REMOTE MODE auquel le code de télécommande du lecteur ou graveur CD ou du lecteur MD a été assigné, vous pouvez piloter l'appareil lecteur avec les boutons suivants.

Le bouton REMOTE MODE [CD] dispose du code de télécommande permettant de piloter un lecteur CD Onkyo.

Pour savoir comment entrer un code de télécommande pour un élément différent, voyez page 81.

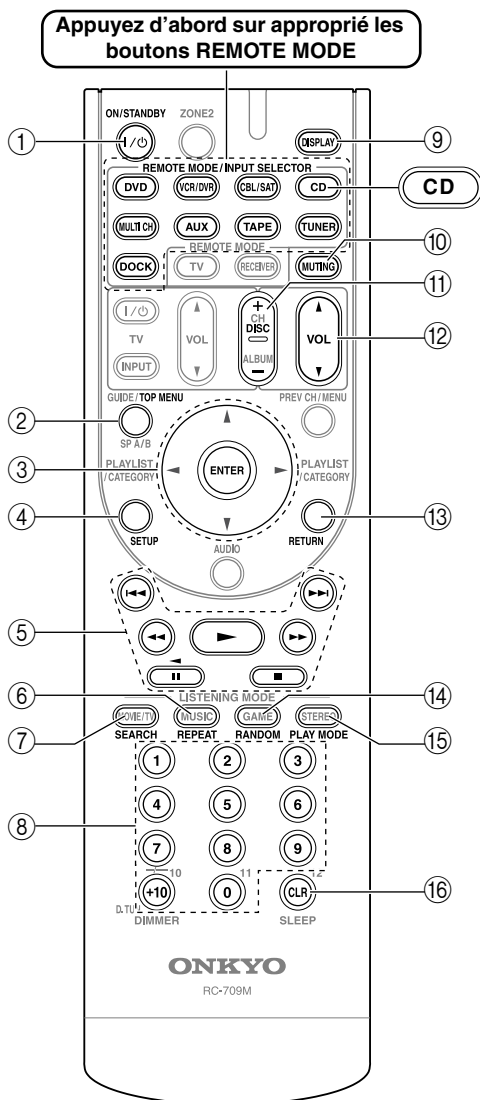

- ① **Bouton ON/STANDBY**  
Mise de l'élément sous tension ou en mode de veille.
- ② **Bouton TOP MENU**  
Affiche un menu.
- ③ **Boutons de curseur [▲]/[▼]/[◀]/[▶] et bouton ENTER**  
Navigation dans les menus et sélection des options.
- ④ **Bouton SETUP**  
Permet d'accéder aux réglages du lecteur CD Onkyo.
- ⑤ **Boutons de lecture**  
De gauche à droite: Précédent, Recul, Pause, Lecture, Stop, Avance rapide, Suivant.
- ⑥ **Bouton REPEAT**  
Permet d'utiliser les fonctions de lecture répétée.
- ⑦ **Bouton SEARCH**  
Permet de localiser des endroits spécifiques.
- ⑧ **Boutons numériques**  
Saisie des numéros des plages et de la position temporelle lors de la recherche de passages spécifiques. Le bouton [+10] sert de bouton "+10" ou de bouton "-,-".
- ⑨ **Bouton DISPLAY**  
Affiche des informations sur le disque ou la plage en cours, notamment la durée écoulée, la durée résiduelle, la durée totale etc.
- ⑩ **Bouton MUTING (46)**  
Coupe ou active l'ampli-tuner AV.
- ⑪ **Bouton DISC +/-**  
Sélection de disques sur un changeur de CD.
- ⑫ **Bouton VOL [▲]/[▼] (45)**  
Règle le volume de l'ampli-tuner AV.
- ⑬ **Bouton RETURN**  
Quitte le menu.
- ⑭ **Bouton RANDOM**  
Utilisé avec la fonction de lecture aléatoire.
- ⑮ **Bouton PLAY MODE**  
Sélection du mode de reproduction sur un élément disposant de modes sélectionnables.
- ⑯ **Bouton CLR**  
Permet d'annuler des fonctions et d'effacer des nombres saisis.

\* Avec quelques éléments, certains boutons peuvent ne pas fonctionner normalement voire ne pas fonctionner du tout.

## Pilotage d'un RI Dock

En appuyant sur le bouton REMOTE MODE auquel le code de télécommande du RI Dock a été assigné, vous pouvez piloter votre iPod dans le RI Dock avec les boutons suivants.

Le bouton REMOTE MODE [DOCK] dispose du code de télécommande permettant de piloter un RI Dock branché via **RI**.

Pour savoir comment entrer un code de télécommande, voyez page 81.

### Utilisation du RI Dock:

- Branchez le RI Dock aux prises TAPE IN ou CBL/SAT IN L/R.
- Réglez le sélecteur RI MODE du RI Dock sur HDD ou HDD/DOCK.
- Réglez l'affichage d'entrée de l'ampli-tuner AV sur DOCK (voyez page 43).
- Voyez le manuel d'instructions du RI Dock.

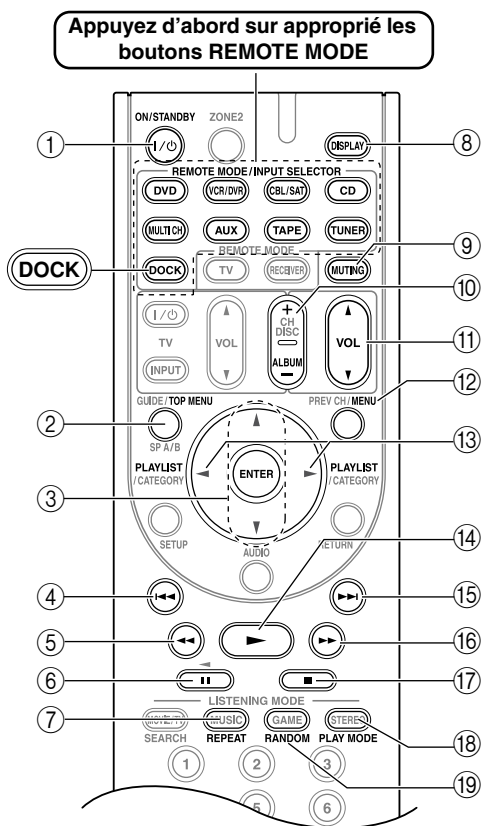

\* Avec quelques éléments, certains boutons peuvent ne pas fonctionner normalement voire ne pas fonctionner du tout.

### ① Bouton ON/STANDBY

Met l'iPod sous ou hors tension.

#### Remarques:

- Ce bouton ne permet pas d'activer/couper le Dock RI Onkyo DS-A2 ou DS-A2X.
- Votre iPod peut ne pas réagir à la première pression sur ce bouton. Actionnez-le alors une seconde fois. Cela s'explique par le fait que la télécommande transmet alternativement les commandes "On" et "Standby". Si votre iPod est déjà activé, il reste activé quand la télécommande transmet une commande "On". De même, si votre iPod est déjà coupé, il reste coupé quand la télécommande transmet une commande "Off".

### ② Bouton TOP MENU

Fait office de bouton Mode quand il est utilisé avec un RI Dock DS-A2.

### ③ Boutons fléchés [▲]/[▼] et ENTER\*

Sélectionne l'album suivant ou précédent.

### ④ Bouton [◀▶]

Recommence la lecture du morceau en cours. Appuyez deux fois pour sélectionner le morceau précédent.

### ⑤ Bouton arrière [◀◀]

Maintenez-le enfoncé pour revenir en arrière.

### ⑥ Bouton de pause [||]

Interrompt momentanément la lecture. (Sur les modèles d'iPod de 3ème génération, il fait fonction de bouton Lecture/Pause.)

### ⑦ Bouton REPEAT\*

Utilisé avec la fonction de répétition.

### ⑧ Bouton DISPLAY\*

Allume le rétroéclairage durant 30 secondes.

### ⑨ Bouton MUTING (46)

Coupe ou active l'ampli-tuner AV.

### ⑩ Bouton ALBUM +/-\*

Sélectionne l'album suivant ou précédent.

### ⑪ Bouton VOL [▲]/[▼] (45)

Règle le volume de l'ampli-tuner AV.

### ⑫ Bouton MENU\*

Affiche un menu.

### ⑬ Boutons PLAYLIST [◀◀]/[▶▶]\*

Permet de choisir la liste de lecture précédente/suivante sur l'iPod.

### ⑭ Bouton de lecture [▶]

Lance la lecture. Si l'élément est en veille, il est activé automatiquement. (Sur les modèles d'iPod de 3ème génération, il fait fonction de bouton Lecture/Pause.)

- ⑮ **Bouton [▶▶]**  
Sélectionne le morceau suivant.
- ⑯ **Boutons d'avance rapide [▶▶]**  
Maintenez enfoncé pour une avance rapide.
- ⑰ **Bouton stop [■]**  
Arrête la lecture et affiche un menu.

- ⑱ **Bouton PLAY MODE**  
Ce bouton permet de choisir le mode de reproduction sur un élément disposant de modes sélectionnables. Fait office de bouton Mode quand il est utilisé avec un RI Dock DS-A2.
- ⑲ **Bouton RANDOM\***  
Utilisé avec la fonction aléatoire.

\* Les boutons indiqués par un astérisque (\*) ne sont pas disponibles sur les modèles d'iPod de 3ème génération.

### Pilotage d'une platine à cassette

En appuyant sur le bouton REMOTE MODE auquel le code de télécommande pour la platine à cassette a été assigné, vous pouvez piloter la platine avec les boutons suivants.

Le bouton REMOTE MODE [TAPE] dispose du code de télécommande permettant de piloter une platine à cassette Onkyo branchée via **RI**.

Pour savoir comment entrer un code de télécommande pour un élément différent, voyez page 81.

Seule la platine "B" d'un lecteur de cassette double platine peut être pilotée.

- ① **Bouton ON/STANDBY**  
Allume/éteint la platine à cassette.
- ② **Boutons [◀◀]/[▶▶] (précédent/suivant)**  
Le bouton [◀◀] sélectionne la plage précédente. Pendant la lecture, ce bouton permet de retourner au début de la plage actuelle. Le bouton [▶▶] sélectionne la plage précédente.

Selon le mode d'enregistrement de la cassette, il est possible que les boutons [◀◀]/[▶▶] ne fonctionnent pas correctement avec certaines cassettes.

- ③ **Boutons de rebobinage et bobinage [◀◀]/[▶▶]**  
Le bouton [◀◀] lance le rebobinage. Le bouton [▶▶] lance l'avance rapide.
- ④ **Bouton de lecture inversée [◀]**  
Lance la lecture inversée.
- ⑤ **Bouton de lecture [▶]**  
Lance la lecture.
- ⑥ **Bouton MUTING (46)**  
Coupe ou active l'ampli-tuner AV.
- ⑦ **Bouton VOL [▲]/[▼] (45)**  
Règle le volume de l'ampli-tuner AV.
- ⑧ **Bouton d'arrêt [■]**  
Arrête la lecture.

#### Remarque:

- Une platine à cassette Onkyo branchée via **RI** peut également être pilotée en mode Receiver.

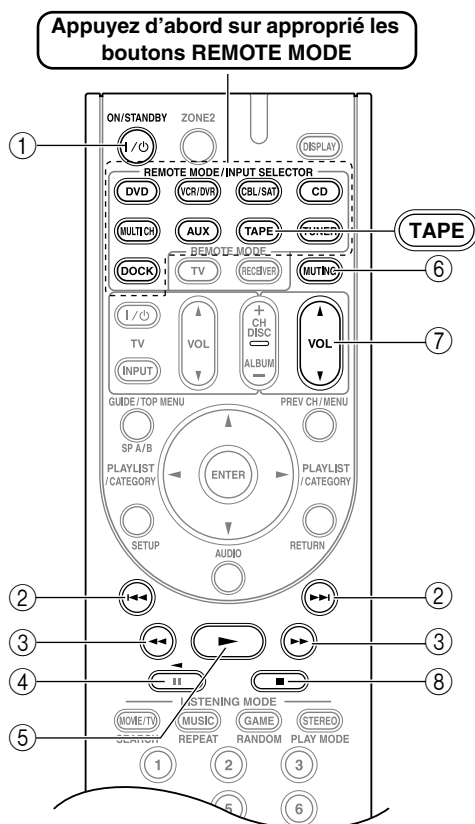

\* Avec quelques éléments, certains boutons peuvent ne pas fonctionner normalement voire ne pas fonctionner du tout.

## Pilotage d'un téléviseur

En appuyant sur le bouton REMOTE MODE [TV] auquel le code de télécommande du téléviseur (combinaison TV/DVD ou TV/magnétoscope) a été assigné, vous pouvez piloter le téléviseur avec les boutons suivants.

Pour savoir comment entrer un code de télécommande pour un élément différent, voyez page 81.

**TX-SR576 uniquement:** Le bouton REMOTE MODE [TV] dispose du code de télécommande permettant de piloter un téléviseur compatible RIHD\*. Le téléviseur doit pouvoir recevoir des commandes de pilotage RIHD et doit être branché à l'ampli-tuner AV via HDMI. Si le pilotage du téléviseur via RIHD ne fonctionne pas bien, programmez le code de télécommande du téléviseur pour le bouton REMOTE MODE [TV] et utilisez le mode de télécommande TV pour piloter le téléviseur.

**Appuyez d'abord sur appropriés les boutons REMOTE MODE**

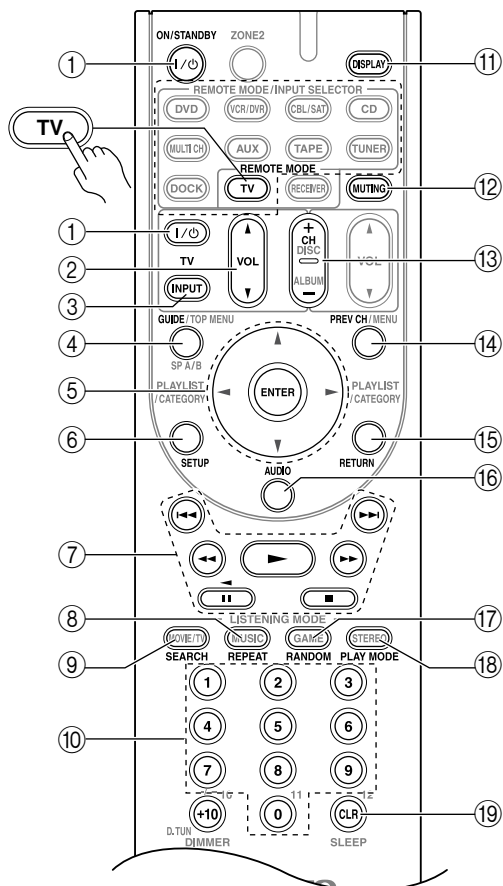

\* Avec quelques éléments, certains boutons peuvent ne pas fonctionner normalement voire ne pas fonctionner du tout.

- ① **Boutons ON/STANDBY, TV [I/⏻]**  
Mise du téléviseur sous tension ou en mode de veille.
- ② **Bouton TV [INPUT]**  
Sélectionne les entrées du téléviseur.
- ③ **Bouton TV VOL [▲]/[▼]**  
Réglage de volume du téléviseur.
- ④ **Bouton GUIDE**  
Affiche le guide de programmes.
- ⑤ **Boutons de curseur [▲]/[▼]/[◀]/[▶] et bouton ENTER**  
Navigation dans les menus et sélection des options.
- ⑥ **Bouton SETUP**  
Affiche un menu.
- ⑦ **Boutons de lecture**  
De gauche à droite: Précédent, Recul, Pause, Lecture, Stop, Avance rapide, Suivant.  
Ces boutons sont destinés à des éléments combinés.
- ⑧ **Bouton REPEAT**  
Sélectionne B (vert).
- ⑨ **Bouton SEARCH**  
Sélectionne A (rouge).
- ⑩ **Boutons numériques**  
Entrée de numéros. Le bouton 0 permet d'entrer le numéro 11 sur certains éléments. Le bouton [+10] sert de bouton "-.-" ou de bouton "+10".
- ⑪ **Bouton DISPLAY**  
Affiche des informations.
- ⑫ **Bouton MUTING**  
Etouffe le son du téléviseur.
- ⑬ **Bouton CH +/-**  
Choix des chaînes sur le téléviseur.
- ⑭ **Bouton PREV CH**  
Sélection de la chaîne précédente.
- ⑮ **Bouton RETURN**  
Quitte le menu de configuration du téléviseur.
- ⑯ **Bouton AUDIO**  
Choix de la langue et du format audio des bandes sonores de films (comme Dolby Digital et DTS, par exemple).
- ⑰ **Bouton RANDOM**  
Sélectionne C (bleu).
- ⑱ **Bouton PLAY MODE**  
Sélectionne D (jaune).
- ⑲ **Bouton CLR**  
Annule les fonctions et efface les numéros entrés ou entre le numéro 12.

\* Le système RIHD reconnu par l'ampli-tuner AV est la fonction de pilotage de système CEC de la norme HDMI.

# Dépannage

Si vous rencontrez des problèmes pendant l'utilisation de l'ampli-tuner AV, cherchez-en la solution dans cette section. Si cela ne permet pas de résoudre le problème, contactez votre revendeur Onkyo.

Si vous ne parvenez pas à régler le problème, essayez d'abord d'initialiser l'ampli-tuner AV avant de contacter votre revendeur Onkyo.

**Pour rétablir les réglages d'usine de l'ampli-tuner AV, mettez-le sous tension et maintenez le bouton [VCR/DVR] enfoncé en appuyant sur le bouton [ON/STANDBY]. "Clear" apparaît à l'écran et l'ampli-tuner AV passe en mode Standby.**

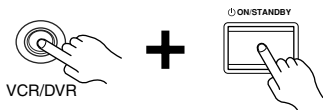

Notez cependant que l'initialisation de l'ampli-tuner AV efface vos présélections de radio et vos réglages personnels.

## Alimentation

**Impossible de mettre l'ampli-tuner AV sous tension.**

- Vérifiez que le cordon d'alimentation est correctement branché à une prise de courant.
- Débranchez le cordon d'alimentation de la prise de courant et attendez au moins 5 secondes avant de le rebrancher.

**L'ampli-tuner AV se met immédiatement hors tension quand vous l'allumez.**

- Le circuit de protection de l'ampli a été activé. Débranchez immédiatement le cordon d'alimentation de la prise de courant. Débranchez tous les câbles d'enceintes et de sources d'entrée puis laissez l'ampli-tuner AV reposer durant 1 heure sans rebrancher son cordon d'alimentation. Rebranchez ensuite le cordon d'alimentation et réglez le volume au maximum. Si l'ampli-tuner AV reste allumé, réglez le volume au minimum, débranchez le cordon d'alimentation et rebranchez correctement les enceintes et les sources d'entrée. Si l'ampli-tuner AV se coupe lorsque vous réglez le volume au maximum, débranchez immédiatement le cordon d'alimentation et contactez votre revendeur Onkyo.

## Son

**Le son est très bas ou inaudible.**

- Pour écouter une source audio branchée à une entrée HDMI, vérifiez que cette entrée est assignée à un sélecteur d'entrée (page 39). Sur le TX-SR506, les signaux audio HDMI passent par l'ampli-tuner AV et ne peuvent être reproduits que par le téléviseur.

- Pour écouter une source audio branchée à une entrée OPTICAL ou COAXIAL, vérifiez que cette entrée est assignée à un sélecteur d'entrée (page 41).
- Vérifiez que toutes les fiches audio sont bien branchées à fond (page 20).
- Vérifiez que la polarité des câbles d'enceintes est correcte et que les portions dénudées des fils sont bien en contact avec la partie métallique de chaque borne d'enceinte (page 16)
- Vérifiez si les câbles des enceintes ne produisent pas de court-circuit.
- Vérifiez le réglage de volume (page 45). L'ampli-tuner AV est conçu pour les applications Home Theater. Il offre une large plage de volume permettant un réglage de niveau précis.
- Si le témoin MUTING est affiché à l'écran, appuyez sur le bouton [MUTING] de la télécommande pour désactiver la fonction de coupure de l'ampli-tuner AV (page 46).
- Tant qu'un casque est branché à la prise PHONES, les enceintes ne produisent pas de son (page 47).
- Vérifiez le réglage de sortie audio numérique sur l'appareil connecté. Sur certaines consoles de jeux, comme celles compatibles DVD, la sortie est désactivée par défaut.
- Dans le cas de certains DVD, vous devez choisir un format audio dans un menu ou avec le bouton AUDIO de la télécommande du lecteur DVD.
- Si votre tourne-disque n'a pas de préampli intégré, insérez-en un entre le tourne-disque et l'ampli-tuner AV. Si votre tourne-disque utilise une cartouche MC, utilisez un préampli MC ou un transformateur MC et un égaliseur phono.
- Vérifiez les réglages d'enceintes (pages 67–71).
- Le format du signal d'entrée est réglé sur PCM ou DTS. Réglez le format du signal d'entrée sur Auto. (page 48).
- Si un lecteur DVD branché à une prise HDMI IN ne produit aucun son, vérifiez les réglages de sortie du lecteur DVD et choisissez un format audio reconnu.

**Seules les enceintes avant fonctionnent.**

- En mode de reproduction Stereo ou Mono, seuls le subwoofer et les enceintes avant produisent du son.
- Vérifiez la configuration des enceintes (page 67).

**Seule l'enceinte centrale produit du son.**

- Si vous utilisez le mode de reproduction Dolby Pro Logic IIx Movie ou Dolby Pro Logic IIx Music avec une source mono (une station de radio AM ou un programme TV, par exemple), la reproduction est concentrée sur l'enceinte centrale.
- Vérifiez la configuration des enceintes (page 67).

**L'enceinte centrale ne produit pas de son.**

- En mode d'écoute Stereo ou Mono, l'enceinte centrale ne produit aucun son (page 59).
- Vérifiez la configuration des enceintes (page 67).

### **Les enceintes surround ne produisent pas de son.**

- En mode d'écoute Stereo ou Mono, les enceintes surround ne produisent aucun son.
- Selon la source et le mode de reproduction actuellement choisis, il se pourrait que les enceintes Surround ne produisent que peu de son. Choisissez un autre mode de reproduction (page 55).
- Vérifiez la configuration des enceintes (page 67).

### **Les enceintes surround arrière ne produisent pas de son.**

- Les enceintes surround arrière ne sont pas utilisées dans tous les modes de reproduction. Choisissez un autre mode de reproduction (page 55).
- Selon la source choisie, il se pourrait que les enceintes surround arrière ne produisent que peu de son.
- Vérifiez la configuration des enceintes (page 67).
- Quand la fonction Powered Zone 2 est utilisée, la reproduction dans la pièce principale est réduite à 5.1 canaux et les enceintes surround arrière restent muettes (page 77).

### **Le subwoofer ne produit pas de son.**

- Si le canal LFE de la source reproduite ne contient aucune information, le subwoofer ne produit pas de son.
- Vérifiez la configuration des enceintes (page 67).

### **Les enceintes de la zone 2 ne produisent pas de son.**

- Les enceintes de la zone 2 ne peuvent être alimentées que par des sources branchées à une entrée analogique. Vérifiez que la source est bien branchée à une entrée analogique.
- "Powered Zone 2" n'est pas disponible si "Sp Type" est réglé sur "Bi-Amp" (page 38).

### **Un format de signal particulier ne produit aucun son.**

- Vérifiez le réglage de sortie audio numérique de l'appareil branché. Sur certaines consoles de jeux acceptant les disques DVD, ce réglage est coupé par défaut.
- Dans le cas de certains DVD, vous devez choisir un format audio dans un menu ou avec le bouton AUDIO de la télécommande du lecteur DVD.

### **Impossible d'obtenir une écoute 6.1 ou 7.1?**

- Quand la fonction Powered Zone 2 est utilisée, la reproduction dans la pièce principale est réduite à 5.1 canaux et les enceintes surround arrière restent muettes (page 77).

### **Impossible de sélectionner le mode de reproduction "Pure Audio".**

- Quand la Zone 2 est active, le mode de reproduction "Pure Audio" n'est pas disponible.
- Le mode d'écoute "Pure Audio" n'est pas disponible sur le modèle américain.

### **Impossible de régler le volume au-delà de 79 (99).**

- Vérifiez si vous avez défini un volume maximum (page 73).
- Après la configuration automatique des enceintes ou un réglage de niveau des différentes enceintes (pages 36, 70), le réglage maximum de volume peut changer.
- Après le réglage de niveau des différentes enceintes (page 70), le volume maximum peut diminuer.

### **Bruit audible.**

- N'attachez pas les câbles audio avec les cordons d'alimentation ni les câbles d'enceintes dans un même faisceau car cela pourrait nuire à la qualité du son.
- Un câble audio capte peut-être des interférences. Changez la position des câbles.
- Quand "Equalizer" (page 71) est réglé sur "Audyssey", le volume maximum possible est réduit de 6 dB.

### **La fonction Late Night n'a aucun effet.**

- Vérifiez que vous reproduisez bien une source Dolby Digital (page 64).

### **L'entrée multicanal ne fonctionne pas.**

- Vérifiez les connexions de l'entrée multicanal (page 24).
- Vérifiez que vous avez sélectionné l'entrée multicanal (page 45).
- Vérifiez les réglages de sortie audio du lecteur DVD.

### **A propos des signaux DTS**

- Quand vous écoutez un support DTS, il se pourrait que vous remarquiez un bref bruit lorsque vous utilisez le mode de pause ou les fonctions d'avance ou de recul du lecteur. Il ne s'agit pas d'un dysfonctionnement.
- Quand la reproduction du support DTS est terminée, tandis que la transmission DTS est désactivée, l'ampli-tuner AV reste en mode de reproduction DTS. Le témoin DTS reste donc affiché. Cela sert à éviter la production de bruit quand vous utilisez les fonctions de pause, d'avance ou de recul de votre lecteur. Lorsque vous passez manuellement du mode DTS au mode PCM, l'ampli-tuner AV n'effectue pas immédiatement le changement. Aussi, vous n'entendrez peut-être aucun signal pendant 3 secondes. Relancez donc la reproduction PCM un peu plus tard.
- Pour les lecteurs CD, il se pourrait que vous ne puissiez pas reproduire les données DTS, même si vous avez branché le lecteur à une entrée numérique de l'ampli-tuner AV. Cela est dû au fait que les données DTS transmises ont subi un traitement (niveau de sortie, fréquence d'échantillonnage ou bande passante, par exemple). L'ampli-tuner AV ne considère pas ces signaux comme des signaux DTS. Dans ce cas, vous n'obtiendrez que du bruit.

### **Le début des données audio reçues à une entrée HDMI IN sont inaudibles**

- Comme l'identification d'un signal de format HDMI prend plus de temps que celle des autres signaux numériques, le signal audio peut être audible avec retard.



### Image

#### Il n'y a pas d'image.

- Vérifiez que toutes les fiches vidéo sont bien branchées à fond (page 20).
- Vérifiez que chaque source vidéo est correctement branchée.
- Vérifiez sur votre téléviseur que vous avez bien choisi l'entrée vidéo à laquelle le ampli-tuner AV est branché.
- Avec le mode d'écoute Pure Audio, les circuits vidéo sont désactivés et seules les sorties HDMI OUT produisent des signaux vidéo.
- L'ampli-tuner AV n'effectue aucune conversion. Si l'élément vidéo est branché à une entrée vidéo composant, le téléviseur doit être branché à une sortie vidéo composant (page 21).
- Si un élément vidéo est branché à une entrée HDMI, le téléviseur doit être branché à la sortie HDMI OUT (page 21).

#### Une source branchée à une prise HDMI IN ne produit pas d'image

- Il est impossible de garantir un fonctionnement fiable avec un adaptateur HDMI-DVI. De plus, les signaux vidéo d'un PC ne sont pas reconnus (page 28).
- Si le message "Resolution Error" apparaît à l'écran de l'ampli-tuner AV, votre téléviseur ou écran n'est pas compatible avec la résolution vidéo choisie; sélectionnez-en une autre sur votre lecteur DVD.

### Tuner

#### La réception est parasitée, la réception FM stéréo est mauvaise ou le témoin FM STEREO ne s'affiche pas?

- Déplacez votre antenne.
- Eloignez l'ampli-tuner AV de votre téléviseur ou ordinateur.
- Pendant l'écoute d'une station AM, l'utilisation de la télécommande peut produire du bruit.
- Le passage de véhicules ou d'avions peut produire des interférences.
- Les murs en béton affaiblissent les signaux radio captés.
- Si vous n'arrivez pas à améliorer la réception, installez une antenne extérieure.

### Remote Télécommande

#### La télécommande ne fonctionne pas.

- Vérifiez que les piles sont installées conformément aux indications de polarité (page 13).
- Vérifiez que la télécommande n'est pas trop éloignée de l'ampli-tuner AV et qu'il n'y a pas d'obstacle entre la télécommande et le capteur de télécommande de l'ampli-tuner AV (page 13).
- Vérifiez que vous avez choisi le mode de télécommande approprié.
- Vérifiez que vous avez entré le bon code de télécommande (page 81).

#### Impossible de piloter d'autres éléments.

- Vérifiez que vous avez choisi le mode de télécommande approprié.
- Si vous avez branché un enregistreur MD compatible **RI**, un graveur CD ou RI Dock Onkyo aux prises TAPE IN/OUT ou un RI Dock aux prises CBL/SAT IN, vous devez régler l'affichage d'entrée sur MD, CDR ou DOCK pour que la télécommande fonctionne correctement (voyez page 43).
- Le code de télécommande entré peut être incorrect. Si plusieurs codes figurent dans la liste, essayez chacun d'eux.
- Avec quelques éléments AV, certains boutons ne fonctionnent pas normalement, voire pas du tout.
- Pour piloter un élément Onkyo branché via **RI**, orientez la télécommande vers l'ampli-tuner AV. Entrez le bon code de télécommande au préalable (voyez page 82).
- Pour piloter un élément Onkyo non branché via **RI** ou un élément d'un autre fabricant, dirigez la télécommande vers l'élément en question. Entrez le bon code de télécommande au préalable (voyez page 81).

### Enregistrement

#### Impossible d'enregistrer

- Veillez à choisir l'entrée correcte sur votre enregistreur.
- Pour éviter de produire des boucles de signaux et d'endommager l'ampli-tuner AV, les signaux d'entrée ne sont pas envoyés aux sorties du même nom (ex.: TAPE IN vers TAPE OUT ou VCR/DVR IN vers VCR/DVR OUT).
- Avec le mode d'écoute Pure Audio, l'enregistrement vidéo est impossible car les signaux vidéo ne sont pas transmis. Choisissez un autre mode d'écoute.



### Autres

#### Le son change quand vous branchez un casque d'écoute.

- Quand vous branchez un casque, le mode d'écoute passe à "Stereo" (sauf si ce mode est déjà réglé sur "Mono", "Stereo", "Direct" ou "Pure Audio").

#### Comment changer la langue d'une source multiple?

- Utilisez le paramètre "Input (Mux)" du menu "Audio Adjust" pour sélectionner "Main" ou "Sub" (page 63).

#### Les fonctions **RI** ne fonctionnent pas?

- Pour utiliser le système **RI**, il faut une connexion **RI** et une connexion audio analogique RCA/cinch entre l'élément et l'ampli-tuner AV, même si vous n'utilisez que la connexion numérique (page 34).
- Les fonctions **RI** ne sont pas disponibles quand la Zone 2 est active.

#### L'écran de l'ampli-tuner AV ne fonctionne pas

- L'écran est désactivé en mode d'écoute Pure Audio.

#### Les réglages suivants peuvent être effectués pour les entrées vidéo composantes, S-Video et vidéo composite

Vous devez utiliser les boutons se trouvant sur l'unité pour effectuer ces réglages.

1. Tout en maintenant le bouton de sélection d'entrée enfoncé pour la source d'entrée que vous souhaitez paramétrer, appuyez sur le bouton [SETUP].
2. Servez-vous des boutons gauche et droite [◀]/[▶] pour modifier les réglages.
3. Appuyez sur le bouton [SETUP] quand vous avez fini.

#### • Atténuation vidéo

Il peut s'agir de l'entrée DVD, VCR/DVR, CBL/SAT, ou AUX.

Si vous avez branché une console de jeux à une entrée vidéo composantes, S-Video ou vidéo composite et que l'image n'est pas très claire, vous pouvez atténuer le gain.

**Video ATT:0** : (valeur par défaut).

**Video ATT:2** : le gain est réduit de 2 dB.

Le ampli-tuner AV comporte un microprocesseur pour le traitement du signal et les fonctions de pilotage. Dans des cas rarissimes, la présence de fortes interférences, de bruit d'une source externe ou d'électricité statique pourrait bloquer le microprocesseur. Si vous rencontrez ce phénomène exceptionnel, débranchez le cordon d'alimentation de la prise secteur, attendez au moins cinq secondes et rebranchez l'appareil au secteur.

Onkyo décline toute responsabilité pour des dommages (notamment les coûts de location de CD) résultant d'un enregistrement raté suite à un dysfonctionnement de l'appareil. Avant d'enregistrer des données importantes, vérifiez que l'enregistreur fonctionne correctement.

Avant de débrancher le cordon d'alimentation de la prise de courant, veillez à mettre l'ampli-tuner AV en mode de veille.

# Fiche technique

## TX-SR506

### Section amplificateur

Puissance spécifiée

Modèle pour l'Amérique du Nord:

**75 W minimum de puissance continue par canal sous 8Ω, 2 canaux pilotés entre 20 Hz et 20 kHz, avec une distorsion harmonique totale (DHT) maximum de 0,08% (FTC).**

**100 W minimum de puissance continue par canal sous 6Ω, 2 canaux pilotés à 1 kHz avec une distorsion harmonique totale (DHT) maximum de 0,1% (FTC).**

Modèle pour l'Europe:

7 canaux × 130 W de 6 ohms, 1 kHz, 1 canal pilotés (IEC)

Asie et Océanie:

7 canaux × 160 W de 6 ohms, 1 kHz, 1 canal pilotés (JEITA)

Puissance dynamique 180 W (3Ω, avant)  
160 W (4Ω, avant)  
100 W (8Ω, avant)

Distorsion harmonique totale (DHT) 0,08 % (à la puissance spécifiée)

Facteur d'atténuation 60 (avant, 1 kHz, 8Ω)

Sensibilité d'entrée et impédance 200 mV/ 47 kΩ (LINE)

Niveau de sortie et impédance 200 mV/ 2,2 kΩ (REC OUT)

Réponse en fréquence 5 Hz–100 kHz/ +1 dB–3 dB

Réglage de timbre ±10 dB, 50 Hz (BASS)  
±10 dB, 20 kHz (TREBLE)

Rapport signal/bruit (S/N) 100 dB (LINE, IHF-A)

Impédance des enceintes

Modèle pour l'Amérique du Nord:

6Ω–16Ω

Modèle pour l'Europe: 4Ω–16Ω

Asie et Océanie: 4Ω–16Ω

### Section vidéo

Sensibilité d'entrée, niveau de sortie et impédance

1 Vp-p /75Ω (Component et S-Video Y)  
0,7 Vp-p /75Ω (Component Pb/Cb,Pr/Cr)  
0,28 Vp-p /75Ω(S-Video C)  
1 Vp-p /75Ω(Composite)

Réponse en fréquence vidéo composant

5 Hz – 50 MHz, –3 dB

### Section tuner

#### ■ FM

Plage d'accord de fréquence

Modèle pour l'Amérique du Nord:

87,50 MHz–107,90 MHz

Modèle pour l'Europe: 87,50 MHz–108,00 MHz

Asie et Océanie: 87,50 MHz–108,00 MHz

#### ■ AM

Plage d'accord de fréquence

Modèle pour l'Amérique du Nord:

530 kHz–1710 kHz

Modèle pour l'Europe: 522 kHz–1611 kHz

Asie et Océanie: 530/522 kHz–1710/1611 kHz

Présélection 40

### Caractéristiques générales

Alimentation

Modèle pour l'Amérique du Nord:

AC 120 V, 60 Hz

Modèle pour l'Europe: AC 230 V, 50 Hz

Asie et Océanie: Modèle avec sélecteur de tension:

AC 120/220-240 V, 50/60 Hz

Modèle sans sélecteur de tension:

AC 220 V, 50/60 Hz

Consommation

Modèle pour l'Amérique du Nord:

4,9 A

Modèle pour l'Europe: 480 W

Asie et Océanie: Modèle avec sélecteur de tension: 470 W

Modèle sans sélecteur de tension: 500 W

Dimensions

(L × H × P) 435 × 150 × 379 mm

17-1/8" × 5-7/8" × 14-15/16"

Poids

Modèle pour l'Amérique du Nord:

9,8 kg

21,56 lbs.

Modèle pour l'Europe et l'Asie:

10,7 kg

23,6 lbs.

#### ■ Entrées vidéo

HDMI (Assignable) IN 1, IN 2, IN 3

Composant IN 1 (DVD), IN 2

Composite CBL/SAT, VCR/DVR, DVD, AUX

S-Video CBL/SAT, VCR/DVR, DVD

#### ■ Sorties vidéo

HDMI OUT

Composant MONITOR OUT

Composite VCR/DVR OUT, MONITOR OUT

S-Video VCR/DVR OUT, MONITOR OUT

#### ■ Entrées audio

Entrées numériques COAXIAL (IN 1, IN 2),

(Assignable) OPTICAL (IN 1, IN 2)

Entrées analogiques CD, TAPE, CBL/SAT, VCR/DVR, DVD MULTI CH (FRONT, CENTER, SUBWOOFER, SURR, SURR BACK), AUX

Entrées analogiques multicanal

7.1 ch

#### ■ Sorties audio

Sorties analogiques TAPE, VCR/DVR, ZONE 2

Sortie préampli pour subwoofer

1

Sorties pour enceintes ZONE2 R, SURR BACK R, FRONT R, SURR R, CENTER, SURR L, FRONT L, SURR BACK L, ZONE2 L

Prise pour casque d'écoute

PHONES

#### ■ Borne de contrôle

MIC Oui

Les spécifications et caractéristiques sont susceptibles d'être modifiées sans préavis.

## TX-SR576

### Section amplificateur

Puissance spécifiée

Modèle pour l'Amérique du Nord:

**80 W minimum de puissance continue par canal sous 8Ω, 2 canaux pilotés entre 20 Hz et 20 kHz, avec une distorsion harmonique totale (DHT) maximum de 0,08% (FTC).**

**90 W minimum de puissance continue par canal sous 8Ω, 2 canaux pilotés à 1 kHz avec une distorsion harmonique totale (DHT) maximum de 0,7% (FTC).**

**100 W minimum de puissance continue par canal sous 6Ω, 2 canaux pilotés à 1 kHz avec une distorsion harmonique totale (DHT) maximum de 0,1% (FTC).**

Modèle pour l'Europe:

7 canaux × 130 W de 6 ohms, 1 kHz, 1 canal pilotés (IEC)

Asie et Océanie:

7 canaux × 160 W de 6 ohms, 1 kHz, 1 canal pilotés (JEITA)

Puissance dynamique 180 W (3Ω, avant)  
160 W (4Ω, avant)  
100 W (8Ω, avant)

Distorsion harmonique totale (DHT) 0,08 % (à la puissance spécifiée)

Facteur d'atténuation 60 (avant, 1 kHz, 8Ω)

Sensibilité d'entrée et impédance 200 mV/ 47 kΩ (LINE)

Niveau de sortie et impédance 200 mV/ 2,2 kΩ (REC OUT)

Réponse en fréquence 5 Hz–100 kHz/ +1 dB–3 dB (Mode Direct)

Réglage de timbre ±10 dB, 50 Hz (BASS)  
±10 dB, 20 kHz (TREBLE)

Rapport signal/bruit (S/N) 106 dB (LINE, IHF-A)

Impédance des enceintes  
Modèle pour l'Amérique du Nord:  
6Ω–16Ω

Modèle pour l'Europe: 4Ω–16Ω  
Asie et Océanie: 4Ω–16Ω

### Section vidéo

Sensibilité d'entrée, niveau de sortie et impédance 1 V<sub>p-p</sub> /75Ω (Component et S-Video Y)  
0,7 V<sub>p-p</sub> /75Ω (Component Pb/Cb,Pr/Cr)  
0,28 V<sub>p-p</sub> /75Ω (S-Video C)  
1 V<sub>p-p</sub> /75Ω (Composite)

Réponse en fréquence vidéo composant 5 Hz – 50 MHz, –3 dB

### Section tuner

#### ■ FM

Plage d'accord de fréquence

Modèle pour l'Amérique du Nord:

87,50 MHz–107,90 MHz

Modèle pour l'Europe: 87,50 MHz–108,00 MHz

Asie et Océanie: 87,50 MHz–108,00 MHz

#### ■ AM

Plage d'accord de fréquence

Modèle pour l'Amérique du Nord:

530 kHz–1710 kHz

Modèle pour l'Europe: 522 kHz–1611 kHz

Asie et Océanie: 522 kHz–1611 kHz

Présélection 40

### Caractéristiques générales

Alimentation

Modèle pour l'Amérique du Nord:

AC 120 V, 60 Hz

Modèle pour l'Europe: AC 230 V, 50 Hz

Asie et Océanie: AC 230V, 50 Hz

Consommation

Modèle pour l'Amérique du Nord:

5 A

Modèle pour l'Europe: 480 W

Asie et Océanie: 480 W

Dimensions

(L × H × P) 435 × 150 × 379 mm

17-1/8" × 5-7/8" × 14-15/16"

Poids

Modèle pour l'Amérique du Nord:

9,8 kg

21,7 lbs.

Modèle pour l'Europe et l'Asie:

10,6 kg

23,4 lbs.

#### ■ Entrées vidéo

HDMI IN 1, IN 2, IN 3

Composant IN 1 (DVD), IN 2

Composite CBL/SAT, VCR/DVR, DVD, AUX

S-Video CBL/SAT, VCR/DVR, DVD

#### ■ Sorties vidéo

HDMI OUT

Composant OUT

Composite VCR/DVR (REC OUT),

MONITOR OUT

S-Video VCR/DVR (REC OUT),

MONITOR OUT

#### ■ Entrées audio

Entrées numériques COAXIAL (IN 1, IN 2),

OPTICAL (IN 1, IN 2)

Entrées analogiques CD, TAPE, CBL/SAT, VCR/DVR, DVD MULTI CH (FRONT, CENTER, SUBWOOFER, SURR, SURR BACK), AUX

Entrées analogiques multicanal

7.1 ch

#### ■ Sorties audio

Sorties analogiques TAPE, VCR/DVR, ZONE 2

Sortie préampli pour subwoofer

1

Sorties pour enceintes ZONE2 R, SURR BACK R, FRONT R, SURR R, CENTER, SURR L, FRONT L, SURR BACK L, ZONE2 L

Prise pour casque

d'écoute PHONES

#### ■ Borne de contrôle

MIC Oui

Les spécifications et caractéristiques sont susceptibles d'être modifiées sans préavis.

## ADVERTENCIA:

PARA REDUCIR EL RIESGO DE INCENDIOS O DE DESCARGAS ELÉCTRICAS, NO EXPONGA ESTE APARATO A LA LLUVIA NI A LA HUMEDAD.

## PRECAUCIÓN:

PARA REDUCIR EL RIESGO DE DESCARGAS ELÉCTRICAS, NO quite la cubierta (o panel posterior). En su interior no existe ninguna pieza que pueda reparar el usuario. En caso de avería, solicite los servicios de personal de reparación cualificado.



**WARNING**  
RISK OF ELECTRIC SHOCK  
DO NOT OPEN

**AVIS**  
RISQUE DE CHOC ELECTRIQUE  
NE PAS OUVRIR



El símbolo de rayo con cabeza de flecha, inscrito en un triángulo equilátero, tiene la finalidad de avisar al usuario la presencia de "tensiones peligrosas" no aisladas dentro de la caja del producto que son de magnitud suficiente como para constituir un riesgo de descargas eléctricas a personas



El signo de exclamación, inscrito en un triángulo equilátero, tiene la finalidad de avisar al usuario la presencia de instrucciones importantes de operación y mantenimiento (reparación) en la literatura que acompaña a este producto.

## Instrucciones de seguridad importantes

1. Lea estas instrucciones.
2. Guarde estas instrucciones.
3. Tenga en cuenta todas las advertencias.
4. Siga todas las instrucciones.
5. No use este aparato cerca del agua.
6. Límpielo únicamente con un paño seco.
7. No bloquee los orificios de ventilación. Instálelo siguiendo las instrucciones del fabricante.
8. No lo instale cerca de radiadores, aparatos de calefacción, estufas ni ningún tipo de aparatos (incluyendo amplificadores) que generen calor.
9. Tenga en cuenta los fines de seguridad de los conectores con derivación a masa y / o polarizados. Los conectores polarizados tienen dos contactos, uno de mayor tamaño que el otro. Un conector con derivación a masa tiene dos contactos con un tercero para derivar a masa. El contacto ancho o el tercer contacto se instalan con fines de seguridad. Si el conector del equipo no encaja en la toma de corriente disponible, acuda a un técnico electricista cualificado para que le sustituya la toma obsoleta.
10. Evite que el cable de alimentación pueda ser pisado o atrapado, en especial en los conectores, y en los puntos en que sale del aparato.
11. Use sólo los accesorios / conexiones especificados por el fabricante.
12. Use sólo el soporte, trípode, abrazadera o mesa indicados por el fabricante, o vendidos junto con el aparato. Si utiliza una mesilla con ruedas, tenga cuidado, al desplazar el conjunto de mesilla / aparato, ya que si se vuelca podría recibir lesiones.
13. Desconecte este aparato si hay tormenta o cuando no vaya a ser utilizado por largos períodos de tiempo.
14. Deje que el mantenimiento lo lleve a cabo personal cualificado. Es necesario reparar el aparato cuando ha recibido algún tipo de daño, como por ejemplo si el cable de alimentación ha sufrido daños, si se ha derramado algún líquido en el interior del aparato o si éste ha quedado expuesto a la lluvia o humedad y no funciona normalmente o si ha caído al suelo.
15. Daños que requieren reparación  
Desenchufe el aparato y solicite los servicios de personal cualificado cuando:
  - A. El cable de alimentación o el enchufe esté dañado.
  - B. En el interior del aparato hayan entrado objetos sólidos o líquidos.
  - C. El aparato haya estado expuesto a la lluvia o al agua.
  - D. El aparato parezca no funcionar adecuadamente aunque se sigan las instrucciones de operación. Ajuste solamente los controles indicados en el manual de instrucciones, ya que un ajuste inadecuado podría resultar en daños, y podría requerir el trabajo laborioso de un técnico cualificado para devolver el aparato a su funcionamiento normal.
  - E. El aparato haya caído o haya sufrido otros daños, y
  - F. El aparato parezca no funcionar normalmente, indicando que necesita reparación
16. Introducción de objetos sólidos y líquidos  
No introduzca nunca ningún objeto a través de las aberturas del aparato, ya que podrían tocar puntos de tensión peligrosa o cortocircuitar partes, lo que resultaría en un incendio o descargas eléctricas. El equipo no se debería exponer a gotas ni a salpicaduras y nunca debería colocar objetos que contengan líquidos, como los floreros, encima de éste. No coloque velas ni otros objetos incandescentes encima de la unidad.
17. Baterías  
Tenga en cuenta los aspectos ambientales y siga las regulaciones locales a la hora de desechar las baterías.
18. Si instala el aparato en una instalación empotrada, como en una estantería o en una librería, asegúrese de que esté bien ventilado.  
Deje 20 cm de espacio libre por encima y por los lados y 10 cm en la parte posterior. El borde posterior del estante o el tablero de encima del aparato debería estar a unos 10 cm del panel posterior o de la pared, de forma que deje un espacio libre para que el aire caliente pueda circular.

ADVERTENCIA PARA CARRITOS  
CON RUEDAS



S3125A

# Precauciones

1. **Copyright de las grabaciones**—A menos que se utilice de forma exclusivamente personal, la grabación de material sujeto a copyright es ilegal sin el permiso del propietario del copyright.
2. **Fusible de CA**—El fusible de CA se encuentra en el interior de la unidad y no es un elemento accesible al usuario. Si todavía no puede activar la unidad, póngase en contacto con su distribuidor Onkyo.
3. **Mantenimiento**—De vez en cuando limpie esta unidad con un paño suave. Para la suciedad más difícil de eliminar, use un paño suave ligeramente humedecido con una solución de agua y detergente suave. A continuación, seque la unidad inmediatamente con un paño limpio. No use paños abrasivos, alcohol, ni disolventes químicos de ningún tipo ya que con ellos podría dañar el acabado de la unidad e incluso borrar la serigrafía del panel.

## 4. Alimentación

### ATENCIÓN

ANTES DE CONECTAR LA UNIDAD POR PRIMERA VEZ, LEA CON ATENCIÓN LA SECCIÓN SIGUIENTE.

Los voltajes de las tomas de CA varían para cada país. Compruebe que el voltaje de su zona cumpla con los requisitos de voltaje indicados en la etiqueta de características que se encuentra en el panel posterior de esta unidad (por ejemplo, AC 230 V, 50 Hz o AC 120 V, 60 Hz).

El cable de alimentación se utiliza para desconectar esta unidad de la fuente de alimentación de CA. Asegúrese de que el conector esté siempre operativo (fácilmente accesible).

Algunos modelos tienen un conmutador selector de voltaje que proporciona compatibilidad con los sistemas de alimentación de todo el mundo. Antes de conectar este modelo, asegúrese de que el selector de voltaje está ajustado al voltaje correcto de su área. Si no lo está, utilice un destornillador pequeño para ajustarlo correctamente. Por ejemplo, si el voltaje de su área es de 120 voltios (V), ajuste el selector a “120V.” Y si es de entre 220 y 240 voltios (V), ajústelo a “220–240V.”

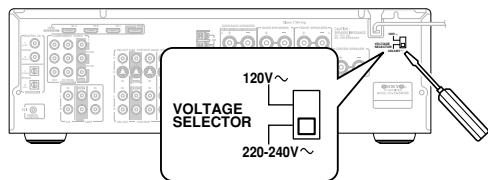

Al pulsar el botón [ON/STANDBY] para seleccionar el modo Standby, el equipo no se desactiva completamente. Si no tiene previsto utilizar la unidad durante un periodo de tiempo prolongado, desconecte el cable de alimentación de la toma CA.

5. **Nunca toque esta unidad con las manos húmedas**—Nunca utilice esta unidad ni su cable de alimentación si tiene las manos húmedas o mojadas. Si penetra agua o algún otro líquido en el interior de esta unidad, hágalo revisar por su distribuidor Onkyo.
6. **Notas acerca del manejo de la unidad**
  - Si tiene que transportar esta unidad, use el embalaje original para empaquetarlo de la misma forma en que estaba empaquetado originalmente al adquirirlo.
  - No deje por mucho tiempo objetos de plástico o goma sobre esta unidad ya que, con el tiempo, podrían dejar marcas en la superficie.
  - Después de un uso prolongado, es posible que los paneles superior y posterior de esta unidad se calienten. Esto es normal.
  - Si no va a usar esta unidad por un largo período de tiempo, es posible que al activarla de nuevo no funcione correctamente, por lo que es aconsejable que la utilice de vez en cuando.

## Para los modelos europeos

**Declaración de Conformidad**

Nosotros, de ONKYO EUROPE  
ELECTRONICS GmbH  
LIEGNITZERSTRASSE 6,  
82194 GROEBENZELL,  
ALEMANIA



declaramos, bajo nuestra propia responsabilidad, que el producto de ONKYO que se describe en el presente manual de instrucciones cumple con las normas técnicas EN60065, EN55013, EN55020 y EN61000-3-2, -3-3.

GROEBENZELL, ALEMANIA   
K. MIYAGI

ONKYO EUROPE ELECTRONICS GmbH

# Accesorios incluidos

Compruebe que no falte ninguno de los accesorios siguientes:

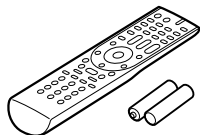

**Controlador remoto y dos baterías (AA/R6)**



**Micrófono para la instalación de los altavoces**



**Antena FM de interior**

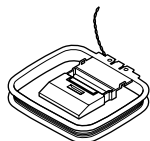

**Antena en bucle AM**

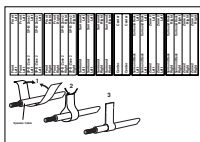

**Etiquetas para los cables de los altavoces**

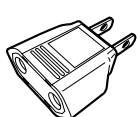

## Adaptador para el conector de alimentación

Sólo se suministra en algunos países. Use este adaptador si la toma de corriente CA no coincide con el conector del cable de alimentación del receptor de AV. (El tipo de adaptador varía para cada país)

## \*Cómo instalar el conector de CA:

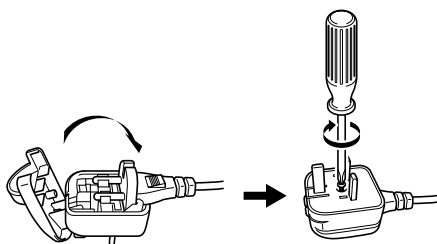

\* En los catálogos y embalajes, la letra al final del nombre del producto indica el color. Las especificaciones e instrucciones son las mismas independientemente del color.

# Contenido

<b>Instrucciones de seguridad importantes</b> .....	<b>2</b>
<b>Precauciones</b> .....	<b>3</b>
<b>Accesorios incluidos</b> .....	<b>4</b>
<b>Funciones</b> .....	<b>6</b>
<b>Capacidad multisala</b> .....	<b>7</b>
<b>Descripción del Receptor de AV</b> .....	<b>8</b>
Panel frontal .....	8
Pantalla.....	9
Panel posterior .....	10
<b>Controlador remoto</b> .....	<b>12</b>
Controlar el receptor de AV.....	12
Instalar las baterías.....	13
Utilizar el controlador remoto.....	13
<b>Conectar los altavoces</b> .....	<b>14</b>
Disfrutar del Home Theater .....	14
Biamplicar los altavoces frontales.....	17
<b>Conectar las antenas</b> .....	<b>18</b>
Conectar la antena FM interior .....	18
Conectar la antena en bucle AM.....	18
Conectar una antena FM exterior.....	19
Conectar una antena AM exterior .....	19
<b>Conectar los componentes</b> .....	<b>20</b>
Acerca de las conexiones AV .....	20
Conectar las señales de Audio y Vídeo al receptor AV .....	21
¿Qué conexiones debo utilizar? .....	21
Conectar el televisor o el proyector .....	22
Conectar un reproductor de DVD .....	23
Conectar un VCR o un DVR para la reproducción .....	25
Conectar un VCR o un DVR para la grabación .....	26
Conectar una set-top box para satélite, cable, o TDT terrestre u otra fuente de vídeo .....	27
Conectar los componentes con HDMI.....	28
Realizar conexiones HDMI.....	28
Conectar un Camcorder, una consola de juegos u otro tipo de dispositivo .....	30
Conectar un reproductor de CDs o un Giradiscos .....	31
Conectar una pletina de cassette, CDR, MiniDisc o un grabador DAT .....	32
Conectar un RI Dock .....	33
Conectar los Onkyo <b>RI</b> componentes .....	34
Conectar el cable de alimentación .....	34
<b>Activar el receptor de AV</b> .....	<b>35</b>
Activación y puesta en reposo (Standby).....	35

<b>Primera configuración .....</b>	<b>36</b>	<b>Zona 2 .....</b>	<b>77</b>
Instalación automática de los altavoces		Zona de conexión 2 .....	77
(Audyssey 2EQ) .....	36	Ajustar Powered Zona 2 .....	78
Ajustes altavoz .....	38	Utilizar la Zona 2 .....	79
Configuración de la entrada HDMI .....	39	<b>Controlar otros componentes .....</b>	<b>81</b>
Configuración del entrada vídeo componente .....	41	Códigos de control remoto preprogramados .....	81
Configuración de la entrada digital .....	42	Introducir un código de control remoto .....	81
Cambiar la visualización de entrada .....	43	Reajustar el controlador remoto .....	82
Configuración de la selección automática de la		Controlar un reproductor de DVDs	
entrada de audio (sólo para el TX-SR576) .....	44	o un grabador de DVDs .....	83
<b>Reproducir los componentes AV .....</b>	<b>45</b>	Controlar un VCR o un PVR .....	84
Funcionamiento básico del receptor AV .....	45	Controlar un receptor de satélite	
<b>Funciones comunes .....</b>	<b>46</b>	o un receptor de cable .....	85
Ajustar el brillo de la pantalla .....	46	Controlar un reproductor de CDs,	
Enmudecer el receptor de AV .....	46	un grabador de CDs o un reproductor de MDs ...	86
Utilizar el temporizador Sleep .....	46	Controlar un RI Dock .....	87
Utilizar auriculares .....	47	Controlar un grabador de cassettes .....	88
Visualizar información de fuente .....	47	Controlar un televisor .....	89
Especificar el formato de señal digital .....	48	<b>Solucionar Problemas .....</b>	<b>90</b>
<b>Escuchar la radio .....</b>	<b>49</b>	<b>Especificaciones .....</b>	<b>94</b>
Configuración del paso de frecuencia AM			
(en algunos modelos) .....	49		
Escuchar emisoras de AM/FM .....	50		
Presintonizar emisoras AM/FM .....	52		
Utilizar RDS (sólo para los modelos europeos) .....	53		
<b>Utilizar los modos de audición .....</b>	<b>55</b>		
Seleccionar los modos de audición .....	55		
Modos de audición disponibles para cada formato			
fuente .....	56		
Acerca de los modos de audición .....	59		
<b>Grabar .....</b>	<b>61</b>		
Grabar la fuente de entrada .....	61		
Grabar de fuentes AV diferentes .....	61		
<b>Ajustar los modos de audición .....</b>	<b>62</b>		
Utilizar las funciones de ajuste de audio .....	62		
Utilizar los ajustes de Audio .....	64		
Preajuste modo de audición			
(sólo para el TX-SR576) .....	66		
<b>Configuración avanzada .....</b>	<b>67</b>		
Ajustes altavoces .....	67		
Configuración del fuente			
(sólo para el TX-SR576) .....	72		
Configuración del Miscelánea			
(sólo para el TX-SR576) .....	73		
Configuración del hardware			
(sólo para el TX-SR576) .....	74		
Configuración del Bloqueo			
(sólo para el TX-SR576) .....	76		

\* Para reajustar el receptor de AV a sus ajustes originales, actíVELO y, mientras mantiene pulsado el botón [VCR/DVR], pulse el botón [ON/STANDBY] (consulte la página 90).

# Funciones

## Amplificador

- 75 W/Canal @ 8Ω (FTC) (TX-SR506)
- 80 W/Canal @ 8Ω (FTC) (TX-SR576)
- 130 W/Canal @ 6Ω (IEC)
- 160 W/Canal @ 6Ω (JEITA)
- WRAT-"Wide Range Amplifier Technology", tecnología de amplificador de gama amplia (ancho de banda 5 Hz~100 kHz)
- Unidad de baja impedancia alta intensidad (TX-SR506)
- Circuitos para un volumen de ganancia óptimo
- Transformador de alta potencia masiva H.C.P.S. ("High Current Power Supply")

## Procesamiento

- Dolby Digital Plus<sup>\*1</sup> (TX-SR576)
- Dolby Digital EX y Pro Logic IIX<sup>\*1</sup>
- Procesamiento DTS y DTS-ES, DTS 96/24 y DTS Neo:6<sup>\*2</sup>
- Modo Pure Audio (en los modelos distintos a los de Norteamérica)
- Modo Direct
- Music Optimizer<sup>\*3</sup> para música comprimida
- CinemaFILTER
- Configuración no escalable
- Memoria del modo de audición A-Form
- Convertidores D/A de 24 bits/192 kHz
- Procesamiento DSP de 32 bits potente y de alta precisión

## Conexiones

- 3 entradas HDMI<sup>\*4</sup> y 1 salida
- Onkyo RIHD para el control del sistema (TX-SR576)
- Conmutación de vídeo componente compatible con HDTV (2 entradas, 1 salida)
- 4 entradas digitales (2 ópticas, 2 coaxial, 4 asignables)
- 3 entradas S-Video/2 salidas
- Powered Zone 2
- Entradas multicanal 7.1 con código de color (preparado para los formatos Dolby Digital y DTS para discos de alta definición)
- Pre-salidas del subwoofer

## Miscelánea

- 40 presintonías AM/FM
- Audyssey 2EQ<sup>\*5</sup> para corregir de la habitación y calibrar los altavoces
- Ecuilizador dinámico Audyssey<sup>\*5</sup> corregir la intensidad
- Ajuste de inversión (40/50/60/80/100/120/150/200 Hz)
- Función de control A/V Sync (hasta 100 ms)
- Función Theater Dimensional Virtual Surround<sup>\*6</sup>
- Compatible con RI Dock para el iPod
- Remoto compatible con **RI** preprogramado



- \*1 **DOLBY DIGITAL EX PRO LOGIC IIX**  
Fabricado con licencia de Dolby Laboratories. Dolby, Pro Logic y el símbolo de la doble D son marcas comerciales de Dolby Laboratories.



- \*2 **dts**  
Digital Surround Neo:6 | 96/24 | ES  
Fabricado bajo licencia bajo los números de patente de los EE.UU: 5,451,942; 5,956,674; 5,974,380; 5,978,762; 6,226,616; 6,487,535; 7,003,467; 7,212,872 y otras patentes de EE.UU y del resto del mundo publicadas y pendientes. DTS, DTS Digital Surround, ES y Neo:6 son marcas comerciales registradas y los logotipos DTS, los símbolos y DTS 96/24 son marcas comerciales de DTS, Inc. ©1996~2007 DTS, Inc. Todos los derechos reservados.

- \*3 Music Optimizer™ es una marca comercial de Onkyo Corporation.



- \*4 **HDMI**  
Los logos HDMI, HDMI y High Definition Multimedia Interface son marcas comerciales o marcas comerciales registradas de HDMI Licensing, LLC.



- \*5 **AUDYSSEY 2EQ**  
DYNAMIC EQ  
Fabricado bajo licencia de Audyssey Laboratories. Pendiente de patentes en el Norteamérica y en el extranjero. Audyssey 2EQ y Dynamic EQ son marcas comerciales de Audyssey Laboratories.



- \*6 **Theater-Dimensional**  
Theater-Dimensional es una marca comercial de Onkyo Corporation.

- \* Apple e iPod son marcas comerciales de Apple Computer, Inc., registradas en el Norteamérica y en otros países.

- \* "x.v.Color" es una marca comercial de Sony Corporation.



# Capacidad multisala

**Puede utilizar dos sistemas de altavoces con este receptor AV** : un sistema de altavoces de sonido surround (hasta 7.1 canales) en la sala principal, un sistema de altavoces estéreo en una segunda sala, también denominada Zona 2. Y puede seleccionar una fuente de audio diferente para cada sala.

**Sala principal:** En la sala de audición principal, puede disfrutar de una reproducción de hasta 7.1 canales (consulte la página 14).

Puede disfrutar de varios modos de audición como Dolby y DTS (páginas 55–60).

\*Si el ajuste Powered Zone 2 está definido, la reproducción se reduce a 5.1 canales (consulte la página 77).

**Zona 2:** En la sala Zona 2, puede disfrutar de la reproducción estéreo de 2 canales (consulte la página 77).

\*Los modos de audición no se pueden utilizar con la Zona 2.

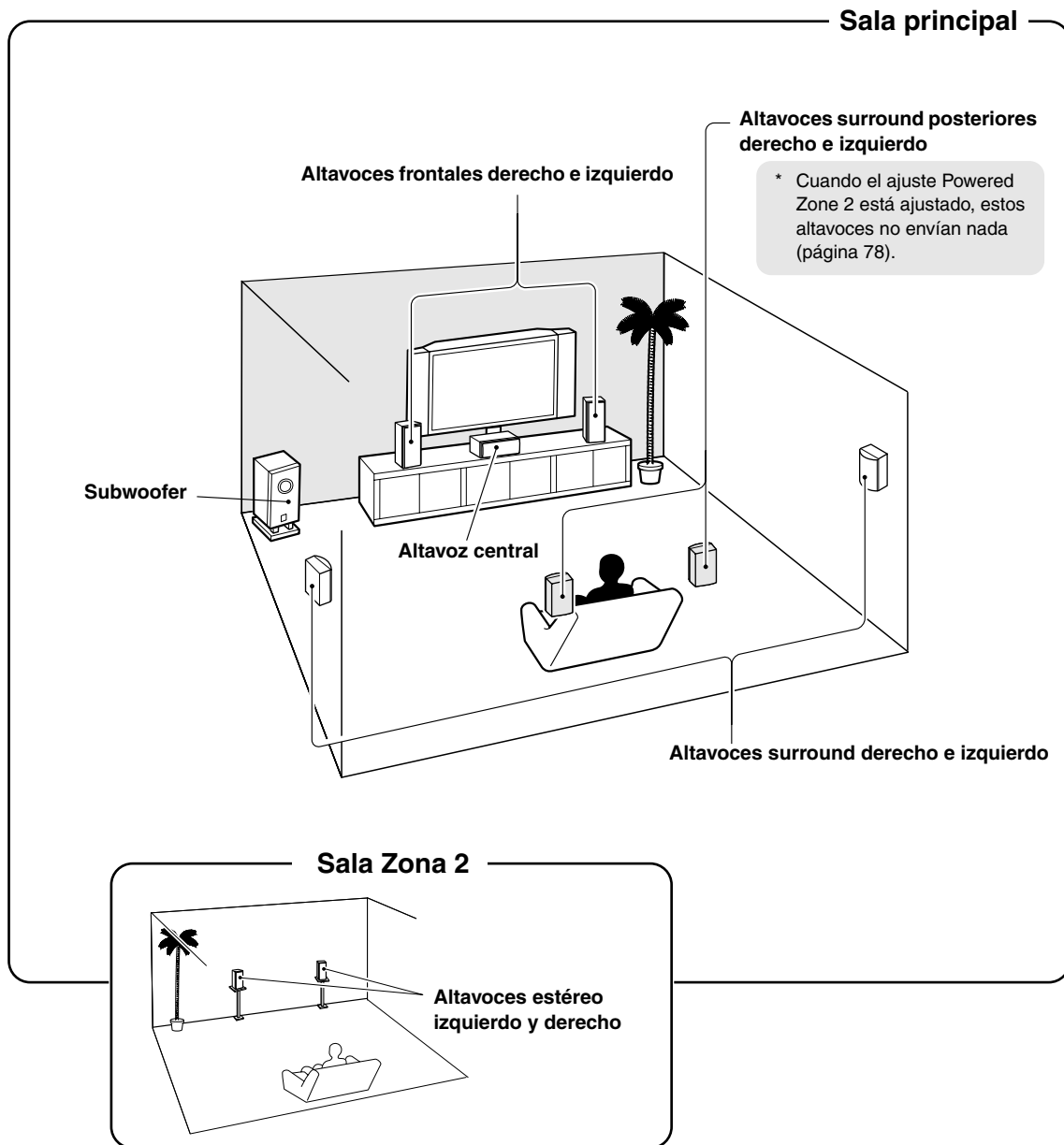

# Descripción del Receptor de AV

## Panel frontal

### Modelo de Norteamérica

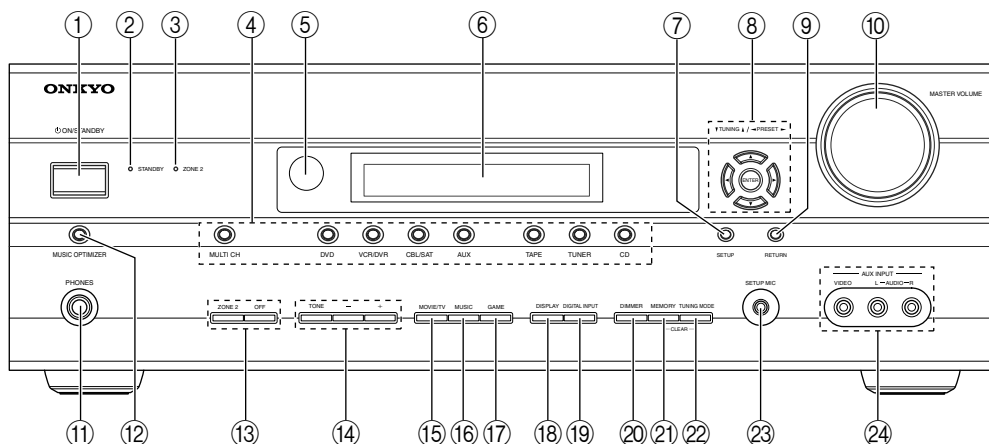

### Otros modelos

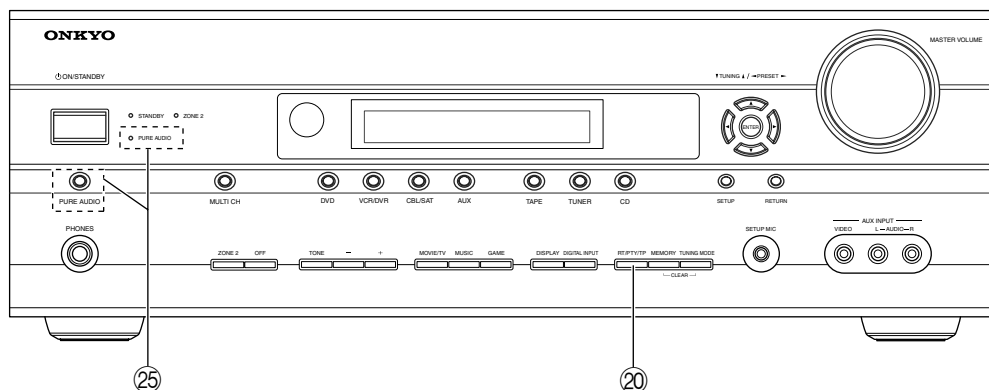

El panel frontal incorpora varios logotipos impresos. Aquí no se indican en aras de una mayor claridad.

Los números de página entre paréntesis indican dónde encontrar la explicación principal para cada elemento.

- ① **Botón ON/STANDBY (35)**  
Ajusta el receptor de AV a On o a Standby.
- ② **Indicador STANDBY (35)**  
Se ilumina cuando el receptor de AV está en modo Standby, y parpadea mientras recibe la señal del controlador remoto.
- ③ **Indicador ZONE 2 (79)**  
Parpadea cuando se ajusta la Zona 2. Se ilumina cuando se ha activado la Zona 2.
- ④ **Botones de selector de entrada (45)**  
Seleccionan las siguientes fuentes de entrada: DVD, VCR/DVR, CBL/SAT, AUX, TAPE, TUNER, CD. El botón [MULTI CH] selecciona la entrada multi-canal de DVD.
- ⑤ **Sensor del controlador remoto (13)**  
Recibe las señales de control desde el controlador remoto.
- ⑥ **Pantalla**  
Consulte "Pantalla" en la página 9.
- ⑦ **Botón SETUP**  
Abre y cierra los menús de configuración.
- ⑧ **Botones de flecha/TUNING/PRESET & ENTER**  
Cuando se selecciona la fuente de sonido AM y FM, los botones TUNING [▲] [▼] se utilizan para sintonizar el sintonizador y los botones PRESET [◀] [▶] se utilizan para seleccionar presintonías de radio (consulte la página 52). Cuando se utilizan los menús de configuración, funcionan como botones de flecha y se utilizan para seleccionar y ajustar elementos. El botón ENTER también se utiliza con los menús de configuración.
- ⑨ **Botón RETURN**  
Volver al menú de ajuste anterior.
- ⑩ **Control MASTER VOLUME (45)**  
Ajusta el volumen del receptor de AV a Min, 1-79, o Max.
- ⑪ **Jack PHONES (47)**  
Este jack phone de 1/4 de pulgada se utiliza para conectar unos auriculares estéreo estándares para no molestar a los demás.

## Descripción del Receptor de AV—Continúa

Para más información, consulte las páginas entre paréntesis.

- 12 **Botón MUSIC OPTIMIZER (65)**  
Activa o desactiva el Music Optimizer.
- 13 **Botones ZONE 2 y OFF (79)**  
El botón ZONE 2 se utiliza para ajustar la Zona 2.  
El botón OFF se utiliza para desactivar la Zona 2.
- 14 **Botones TONE, – y + (64)**  
Se utiliza para ajustar los tonos (graves y agudos).
- 15 **Botón MOVIE/TV (55)**  
Selecciona los modos de audición diseñados para utilizarlos con películas y TV.
- 16 **Botón MUSIC (55)**  
Selecciona los modos de audición diseñados para utilizarlos con música.
- 17 **Botón GAME (55)**  
Selecciona los modos de audición diseñados para utilizarlos con videojuegos.
- 18 **Botón DISPLAY (47)**  
Visualiza distintos tipos de información sobre la fuente seleccionada.
- 19 **Botón DIGITAL INPUT (42, 44)**  
En el TX-SR506, se utiliza para asignar entradas digitales a los selectores de entrada.  
En el TX-SR576, selecciona las opciones para la configuración de la selección automática de la entrada de audio.
- 20 **Botón DIMMER (RT/PTY/TP) (54, 46)**  
Utiliza para ajustar el brillo de la pantalla.  
En el modelo europeo, este botón se conoce como RT/PTY/TP y se utiliza para el RDS (“Radio Data System”, Sistema de información de radio). Consulte la sección “Utilizar RDS (sólo para los modelos europeos)” en la página 53.
- 21 **Botón MEMORY (52)**  
Se utiliza para guardar y eliminar las presintonías de radio.
- 22 **Botón TUNING MODE (50)**  
Selecciona el modo de afinación Auto o Manual para la radio AM y FM.
- 23 **SETUP MIC (36)**  
Aquí se conecta el micrófono para la configuración automática del altavoz.
- 24 **AUX INPUT (30, 61)**  
Utilizarse para conectar el camcorder, la consola de juegos, etc. El equipo dispone de jacks para vídeo compuesto y audio analógico.
- 25 **Botón e indicador PURE AUDIO (55)**  
Selecciona el modo de audición Pure Audio. El indicador se ilumina cuando este modo está seleccionado. Al pulsar de nuevo este botón se selecciona el anterior modo de audición.

### Pantalla

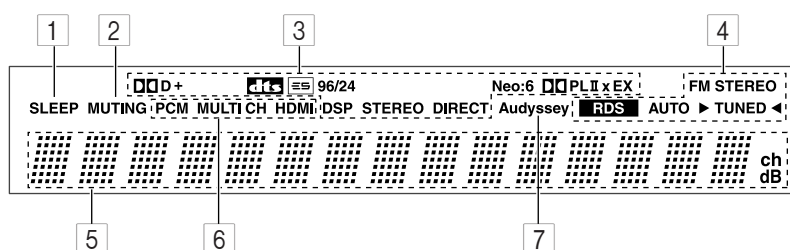

Para más información, consulte las páginas entre paréntesis.

- 1 **Indicador SLEEP (46)**  
Se ilumina al activar la función Sleep.
- 2 **Indicador MUTING (46)**  
Parpadea cuando el receptor de AV está enmudecido.
- 3 **Modo de audición e indicadores de formato (55)**  
Muestra el modo de audición seleccionado y el formato de señal de entrada de audio.
- 4 **Indicadores de sintonización (50)**  
**FM STEREO (50):** Se ilumina cuando el receptor de AV se sintoniza a una emisora FM estéreo.  
**RDS (53):** Se ilumina cuando el receptor de AV se sintoniza a una emisora de radio que acepte el sistema RDS (Radio Data System).
- 5 **Área de mensajes**  
Visualiza información de todo tipo.
- 6 **Indicadores de entrada de audio**  
Indica el tipo de entrada de audio seleccionado como fuente de audio: PCM, MULTI CH o HDMI.
- 7 **Indicador Audyssey (37)**  
Se ilumina durante la configuración automática de los altavoces.

## Panel posterior

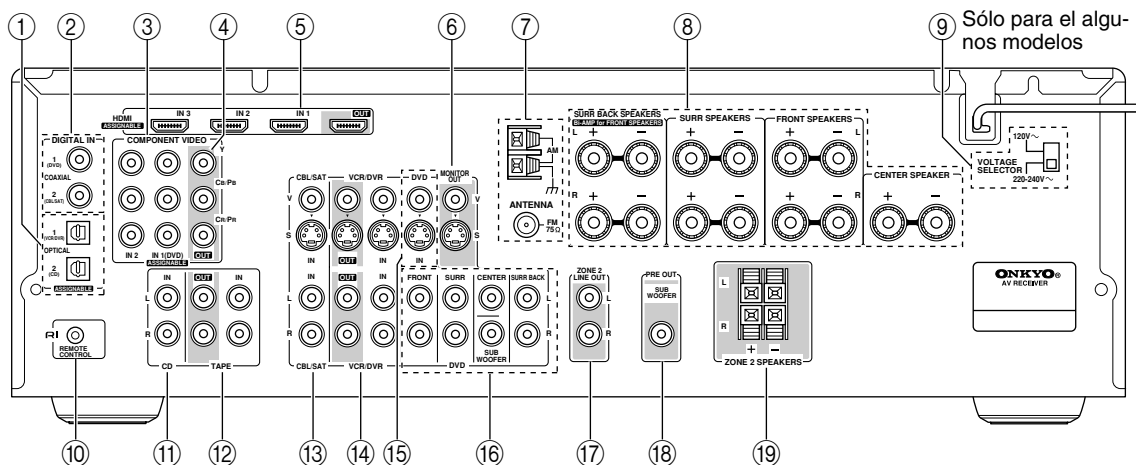

### ① DIGITAL IN OPTICAL 1 y 2

Las entradas de audio digital ópticas pueden utilizarse para conectar los reproductores de CDs o DVDs y otros componentes con una salida de audio digital óptica. Son asignables, lo cual significa que es posible asignar cada uno de ellos a un selector de entrada para que se adapte a su configuración. Consulte la sección “Configuración de la entrada digital” en la página 42.

### ② DIGITAL IN COAXIAL 1 y 2

Las entradas de audio digital coaxiales pueden utilizarse para conectar los reproductores de CDs o DVDs y otros componentes con una salida de audio digital coaxial. Son asignables, lo cual significa que es posible asignar cada uno de ellos a un selector de entrada para que se adapte a su configuración. Consulte la sección “Configuración de la entrada digital” en la página 42.

### ③ COMPONENT VIDEO IN 1 y 2

Estas entradas de vídeo componente RCA se utilizan para conectar los componentes a una salida de vídeo componente, como un reproductor de DVDs, un grabador de DVDs o un DVR (grabador de vídeo digital). Son asignables, lo cual significa que es posible asignar cada uno de ellos a un selector de entrada para que se adapte a su configuración. Consulte la sección “Configuración del entrada vídeo componente” en la página 41.

### ④ COMPONENT VIDEO OUT

Esta salida de vídeo componente RCA se puede utilizar para conectar un televisor o un proyector con una entrada de vídeo componente.

### ⑤ HDMI IN 1–3 y OUT

Las conexiones HDMI (High Definition Multimedia Interface) pueden transferir audio y vídeo digital.

Estas entradas HDMI se utilizan para conectar los componentes a una salida HDMI, como un repro-

ductor de DVDs, un grabador de DVDs o un DVR (grabador de vídeo digital). Son asignables, lo cual significa que es posible asignar cada uno de ellos a un selector de entrada para que se adapte a su configuración. Consulte la sección “Configuración de la entrada HDMI” en la página 39.

Las salidas HDMI sirven para conectar un TV o un proyector con una entrada HDMI.

### ⑥ MONITOR OUT

La salida de S-Video o de vídeo compuesto se debería conectar a la entrada de vídeo del televisor o del proyector.

### ⑦ AM y FM ANTENNA

Los terminales de entrada AM sirven para conectar una antena AM. El jack FM sirve para conectar una antena FM.

### ⑧ FRONT L/R, CENTER, SURR L/R y SURR BACK L/R SPEAKERS

Estos terminales sirven para conectar los altavoces frontales, centrales, surround y surround posteriores.

Los terminales FRONT L/R y SURR BACK L/R pueden utilizarse con los altavoces frontales y surround posteriores respectivamente, o utilizarse para biamplificar los altavoces frontales. Consulte las secciones “Biamplificar los altavoces frontales” en la página 17.

### ⑨ VOLTAGE SELECTOR (Sólo para el algunos modelos)

Este selector de voltaje proporciona compatibilidad con los sistemas de alimentación de todo el mundo (consulte la página 3).

### ⑩ **RI REMOTE CONTROL**

Este jack **RI** (Remoto Interactivo) se puede conectar al jack **RI** en otro componente **RI** de Onkyo, para control remoto y de sistema.

Para utilizar **RI**, debe realizar una conexión de audio RCA/phono analógico entre el receptor de AV y el otro componente AV, incluso si están conectados digitalmente.

### ⑪ **CD IN**

Estas entradas analógicas pueden utilizarse para conectar un reproductor de CDs con salidas analógicas.

### ⑫ **TAPE IN/OUT**

Esta entrada y salida de audio analógico sirve para conectar un grabador con una entrada y salida de audio analógico, como por ejemplo una pletina de cassettes, grabadores de MDs, etc

### ⑬ **CBL/SAT IN**

Aquí puede conectar un receptor de cable o satélite. Cuenta con jacks de entrada S-Video y vídeo compuesto para conectar la señal de vídeo, así como de jacks de entrada de audio analógico para conectar la señal de audio.

### ⑭ **VCR/DVR IN/OUT**

Aquí puede conectar un componente de vídeo, como un VCR o DVR, para grabar o reproducir. Cuenta con jacks de entrada S-Video y vídeo compuesto y de jacks de salida para conectar la señal de vídeo, así como de jacks de entrada de audio analógico para conectar la señal de audio.

### ⑰ **DVD IN**

Esta entrada sirve para conectar un reproductor de DVDs. Hay jacks de entrada de vídeo compuesto y S-Video para conectar la señal de vídeo.

### ⑱ **DVD: FRONT L/R, CENTER, SUBWOOFER, SURR L/R y SURR BACK L/R**

La entrada analógica multicanal sirve para conectar un componente con una salida de audio analógica de 5.1/7.1 canales, como por ejemplo un reproductor de DVDs, un reproductor DVD-Audio o SACD o un decodificador MPEG.

### ⑲ **ZONE 2 LINE OUT L/R**

Estas salidas de audio analógicas pueden conectarse a las entradas de línea de los amplificadores en la Zona 2.

### ⑳ **SUBWOOFER PRE OUT**

Esta salida de audio analógica puede conectarse a un subwoofer autoamplificado.

### ㉑ **ZONE 2 SPEAKERS L/R**

Los terminales sirven para conectar los altavoces en la Zona 2.

Consulte la página 14–34 para más información acerca de la conexión.

# Controlador remoto

## Controlar el receptor de AV

Para controlar el receptor de AV, pulse el botón **REMOTE MODE [RECEIVER]** para seleccionar el modo Receiver.

También puede utilizar el controlador remoto del reproductor de DVDs, del reproductor de CDs y de otros componentes. Para más información, consulte la página 81.

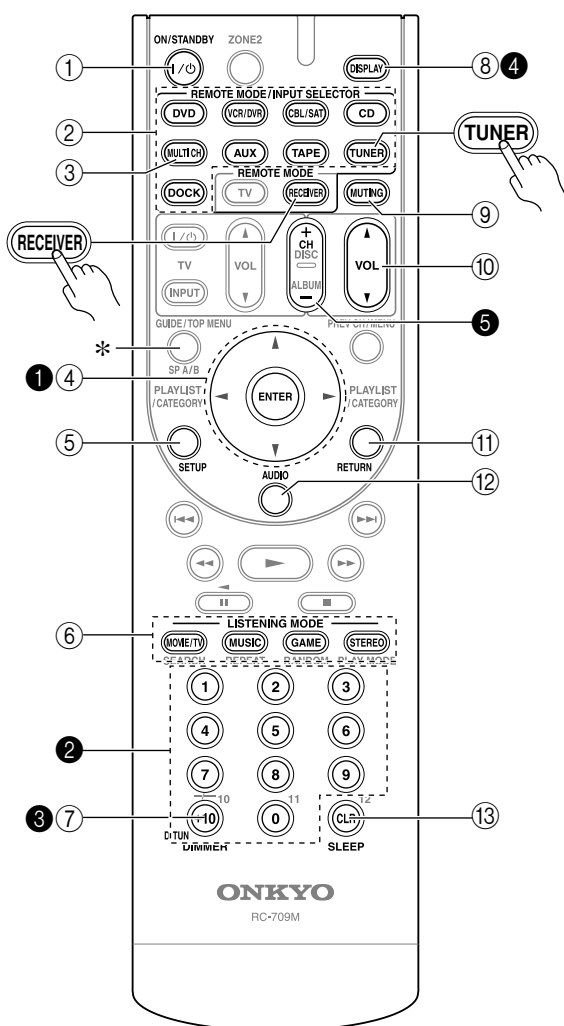

Para más información, consulte las páginas entre paréntesis.

- ① **Botón ON/STANDBY (35)**  
Ajusta el receptor de AV a On o a Standby.
- ② **Botones REMOTE MODE/INPUT SELECTOR (45, 83–89)**  
Se utilizan para seleccionar los modos del controlador remoto y las fuentes de entrada.

- ③ **Botón MULTI CH (45)**  
Seleccionar la entrada de DVD de multicanal.
  - ④ **Botón de flecha [▲]/[▼]/[◀]/[▶] & ENTER**  
Se utilizan para seleccionar y definir los ajustes.
  - ⑤ **Botón SETUP**  
Se utiliza para cambiar los ajustes.
  - ⑥ **Botones LISTENING MODE (55)**  
Se usan para seleccionar los modos de audición.
  - ⑦ **Botón DIMMER (46)**  
Ajusta el brillo de la pantalla.
  - ⑧ **Botón DISPLAY (47)**  
Visualiza distintos tipos de información acerca de la fuente de entrada seleccionada.
  - ⑨ **Botón MUTING (46)**  
Enmudece o sonoriza el receptor de AV.
  - ⑩ **Botones VOL [▲]/[▼] (45)**  
Ajusta el volumen del receptor de AV independientemente del modo del controlador remoto seleccionado.
  - ⑪ **Botón RETURN**  
Se utiliza para volver a la pantalla anterior cuando se cambian los ajustes.
  - ⑫ **Botón AUDIO (64)**  
Se utiliza para cambiar los ajustes de audio.
  - ⑬ **Botón SLEEP (46)**  
Se utiliza para ajustar la función Sleep.
- \* En este receptor de AV no se utiliza SP A/B.

### ■ Controlar el sintonizador

Para controlar el sintonizador del receptor de AV, pulse el botón [TUNER] (o [RECEIVER]) REMOTE MODE. Puede seleccionar AM o FM pulsando varias veces el botón [TUNER].

- ① **Botones de Flecha [▲]/[▼]**  
Se utilizan para sintonizar las emisoras de radio.
- ② **Botones de número (51)**  
Se utilizan para seleccionar directamente las emisoras de radio de AM y de FM.
- ③ **Botón D.TUN (51)**  
Selecciona el modo Direct tuning.
- ④ **Botón DISPLAY (51)**  
Muestra información acerca de la banda, la frecuencia, el número de presintonía, etc.
- ⑤ **Botón CH +/- (52)**  
Selecciona las presintonías de radio.

### Nota:

- En el modo Receiver también se puede controlar un grabador de cassettes Onkyo conectado mediante **RI** (consulte la página 88).

### Instalar las baterías

- 1** Para abrir el compartimiento de las baterías, pulse la pequeña palanca y retire la cubierta.

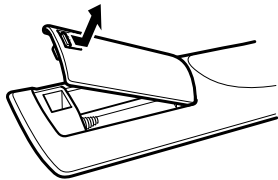

- 2** Inserte las dos baterías incluidas (AA/R6) de acuerdo con el diagrama de polaridad del compartimiento de las baterías.

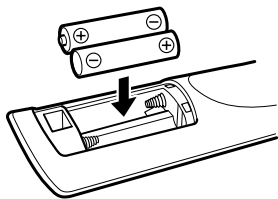

- 3** Coloque de nuevo la cubierta y presiónela hasta que se cierre.

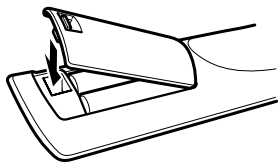

#### Notas:

- Si el controlador remoto no funciona correctamente, cambie las dos baterías.
- No mezcle baterías nuevas con baterías usadas, ni distintos tipos de baterías.
- Si no tiene la intención de utilizar el controlador remoto durante mucho tiempo, extraiga las baterías para evitar posibles pérdidas y corrosiones.
- Las baterías agotadas deberían sustituirse lo antes posible para evitar pérdidas y corrosiones.

### Utilizar el controlador remoto

Para utilizar el controlador remoto, apunte hacia el sensor del controlador remoto del receptor de AV tal como se muestra a continuación.

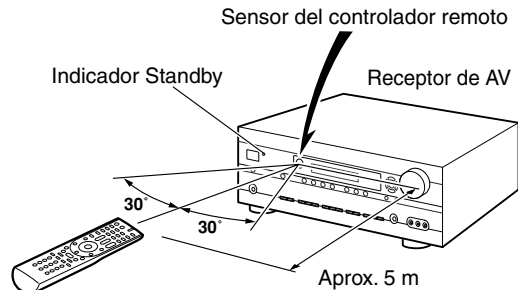

#### Notas:

- Puede que el controlador remoto no funcione correctamente si el receptor de AV está sujeto a una luz fuerte, como por ejemplo, la luz directa del sol o luces fluorescente de tipo invertido. Téngalo en cuenta al realizar la instalación.
- Si se utiliza un controlador remoto similar en la misma habitación, o si el receptor de AV está instalado cerca de un equipo que utilice rayos infrarrojos, puede que el controlador remoto no funcione correctamente.
- No coloque nada encima del controlador remoto, ya que se podrían pulsar los botones inadvertidamente y dañar las baterías.
- Puede que el controlador remoto no funcione correctamente si el receptor de AV se instala en rack detrás de puertas con cristales oscurecidos. Téngalo en cuenta al instalar.
- El controlador remoto no funcionará correctamente si hay algún obstáculo entre él y el sensor del controlador remoto del receptor de AV.

# Conectar los altavoces

## Disfrutar del Home Theater

Gracias a las grandes capacidades del receptor de AV, podrá disfrutar del sonido surround con una sensación de movimiento auténtica en su propio hogar, como si estuviera en un cine o en un auditorio. Puede disfrutar de DVDs que incorporen Dolby Digital o DTS. Con la televisión analógica y digital, puede disfrutar de Dolby Pro Logic IIx, DTS Neo:6 o de los propios modos de audición DSP de Onkyo.

### Altavoces frontales derecho e izquierdo

Éstos transmiten el sonido global. Su papel en un home theater es el de proporcionar un soporte sólido para la imagen de sonido. Deben situarse de cara al oyente a la altura de los oídos, y ambos a la misma distancia del televisor. Sitúelos formando un ángulo cerrado para crear un triángulo, con el oyente en el vértice.

### Altavoz central

Este altavoz realza los altavoces frontales derecho e izquierdo, realizando movimientos de sonido distintos y proporcionando una imagen de sonido total. En películas se utiliza básicamente para los diálogos.

Sitúelo cerca del televisor (preferiblemente encima) de frente, al nivel de los oídos, o a la misma altura que los altavoces frontales derecho e izquierdo.

### Subwoofer

El subwoofer gestiona los sonidos de bajo del canal LFE ("Low-Frequency Effects", o efectos de baja frecuencia). El volumen y la calidad de la salida de bajos del subwoofer dependerá de su posición, de la forma de la sala de audición y de su posición de audición. En general, se consigue un buen sonido de bajos instalando el subwoofer en una esquina frontal, o a un tercio de la anchura de la pared, tal como se muestra a continuación.

**Consejo:** Para encontrar la mejor posición para el subwoofer, mientras se reproduce una película o música con un buen sonido de bajos, sitúe el subwoofer en varias posiciones dentro de la sala y elija la que proporcione los resultados más satisfactorios.

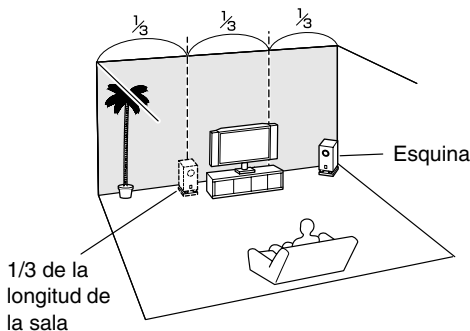

### Altavoces surround derecho e izquierdo

Estos altavoces se utilizan para un posicionamiento del sonido preciso y para añadir realismo al ambiente.

Sitúelos a los lados del oyente o ligeramente detrás, a unos 60–100 cm por encima del nivel de los oídos. Lo ideal es que ambos estén a la misma distancia del oyente.

### Altavoces surround posteriores derecho e izquierdo

Estos altavoces son necesarios para disfrutar de Dolby Digital EX, DTS-ES Matrix y DTS-ES Discrete etc. Aumentan el realismo del sonido surround y mejoran la localización del sonido detrás del oyente. Colóquelos detrás del oyente a unos 60–100 cm por encima del nivel de los oídos.



## Configuración de los altavoces

Para la reproducción de sonido surround de 7.1 canales, se necesitan siete altavoces y un subwoofer autoamplificado.

La tabla siguiente muestra los canales que debería utilizar según el número de altavoces que tenga.

Número de altavoces:	2	3	4	5	6	7
Frontal izquierdo	✓	✓	✓	✓	✓	✓
Frontal derecho	✓	✓	✓	✓	✓	✓
Central		✓		✓	✓	✓
Surround izquierdo			✓	✓	✓	✓
Surround derecho			✓	✓	✓	✓
Surround posterior*					✓	
Surround posterior izquierdo						✓
Surround posterior derecho						✓

\*Si sólo utiliza un altavoz surround posterior, conéctelo a los terminales SURR BACK L.

Sean cuántos sean los altavoces que utilice, se recomienda utilizar un subwoofer autoamplificado para conseguir un sonido de bajos realmente potente y sólido. Para conseguir el mejor rendimiento del sistema de sonido surround, debe ajustar la configuración de altavoces. Puede realizarlo de forma automática (consulte la página 36) o de forma manual (consulte la página 67).

## Utilizar altavoces dipolo

Puede utilizar altavoces dipolo para los altavoces surround derecho e izquierdo y los altavoces surround posteriores derecho e izquierdo. Los altavoces dipolo emiten el mismo sonido en dos direcciones.

Los altavoces dipolo suelen tener una flecha impresa que indica cómo deben situarse. Los altavoces dipolo surround derecho e izquierdo deben situarse de forma que las flechas apunten hacia el televisor/pantalla, mientras que los altavoces dipolo surround posteriores derecho e izquierdo deben situarse de forma que las flechas apunten la una a la otra, tal como se muestra.

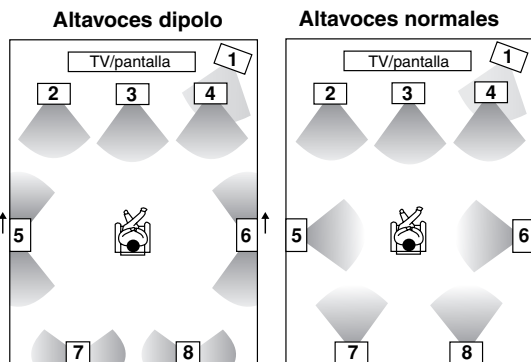

1. Subwoofer
2. Altavoz frontal izquierdo
3. Altavoz central
4. Altavoz frontal derecho
5. Altavoz surround izquierdo

6. Altavoz surround derecho
7. Altavoz surround posterior izquierdo
8. Altavoz surround posterior derecho

## Conectar un Subwoofer autoamplificado

Utilizando un cable apropiado, conecte PRE OUT: SUBWOOFER del receptor de AV a una entrada de subwoofer autoamplificado. Si el subwoofer no está activado y está utilizando un amplificador externo, conecte PRE OUT: SUBWOOFER a una entrada del amplificador.

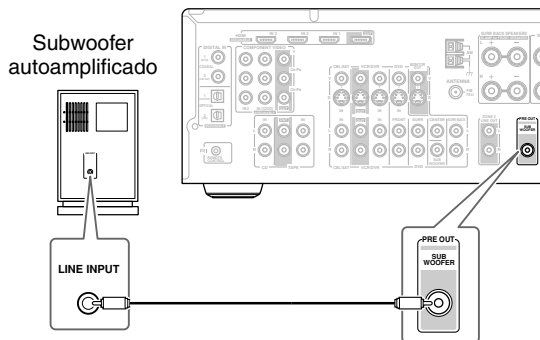

## Adherir las etiquetas para los altavoces

Los terminales de altavoz positivos (+) del receptor de AV son rojo. (Los terminales de altavoz negativos (-) son negros).

Altavoz	Color
Frontal izquierdo	Blanco
Frontal derecho	Rojo
Central	Verde
Surround izquierdo	Azul
Surround derecho	Gris
Surround posterior izquierdo	Marrón
Surround posterior derecho	Tan

Las etiquetas para altavoces incluidas también están codificadas por color y debería adherirlas al lado positivo (+) de cada cable de altavoz teniendo en cuenta la tabla anterior. Todo lo que debe hacer es hacer coincidir el color de cada etiqueta con el terminal de altavoz correspondiente.



### Precauciones durante la conexión de los altavoces

Lea la siguiente sección antes de conectar los altavoces:

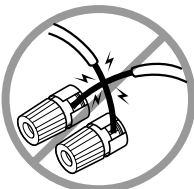
- **Para el modelo EE.UU.:** Conecte sólo altavoces con una impedancia de entre 6 y 16Ω o superior. Si utiliza altavoces con baja impedancia y utiliza el amplificador con volúmenes altos por largos períodos de tiempo, es posible que se active el circuito de protección integrado.
- **Para otros modelos:** Puede conectar altavoces con una impedancia de entre 4 y 16Ω. Si la impedancia de alguno de los altavoces conectados es de 4Ω, o más, pero inferior a 6Ω, asegúrese de ajustar la impedancia mínima de los altavoces a “4 ohms” (consulte la página 38). Si utiliza altavoces con baja impedancia y utiliza el amplificador con volúmenes altos por largos períodos de tiempo, es posible que se active el circuito de protección integrado.
- Desconecte el cable de alimentación de la toma de corriente antes de realizar las conexiones.
- Lea las instrucciones incluidas con los altavoces.
- Ponga especial atención a la polaridad de cableado del altavoz. Es decir, conecte los terminales positivos (+) sólo a los terminales positivos (+), y los terminales negativos (–) sólo a los terminales negativos (–). De lo contrario, el sonido se emitirá desfasado y sonará mal.
- Evite utilizar cables de altavoz demasiado largos o delgados, ya que podrían afectar a la calidad de sonido.
- Tenga cuidado de no cortar las conexiones positivas y negativas. Si lo hace dañará el receptor de AV. 
- No conecte más de un cable a cada terminal de altavoz. Si lo hace dañará el receptor de AV.
- No conecte un altavoz a varios terminales.

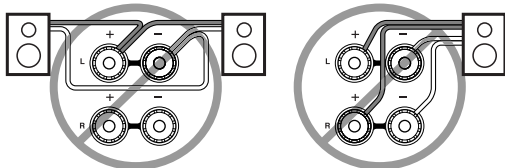

### Conectar los cables de los altavoces

- 1** Pele unos 15 mm de los extremos del aislamiento de los cables de los altavoces, y retuércelos ligeramente, tal como se muestra.

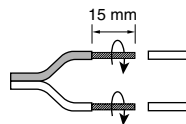

- 2** Desatornille el terminal.



- 3** Inserte totalmente los cables pelados.

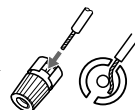

- 4** Fije el terminal con firmeza.



La siguiente ilustración muestra qué altavoz debería conectarse a cada par de terminales.

Si sólo utiliza un altavoz surround posterior, conéctelo a los terminales SURR BACK SPEAKERS de la izquierda (L).

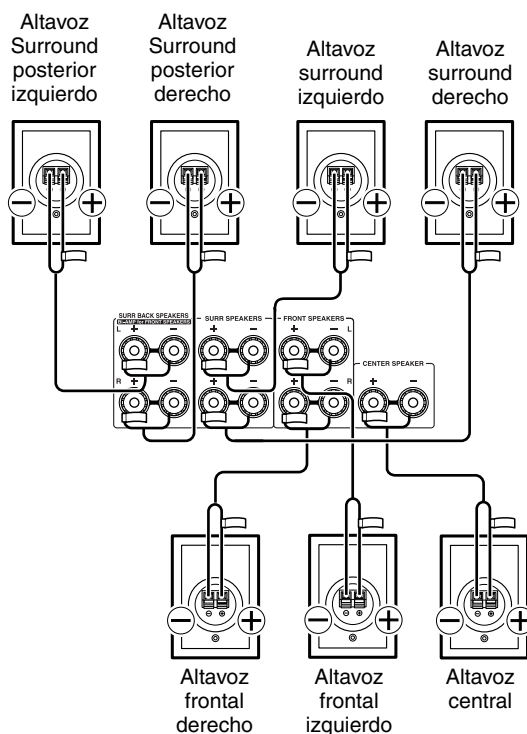

## Biamplicar los altavoces frontales

Los terminales FRONT L/R y SURR BACK L/R pueden utilizarse con altavoces frontales y altavoces surround posteriores respectivamente o biamplicarse para enviar la salida del tweeter y el woofer a altavoces frontales, con lo cual conseguirá una mayor calidad de graves y agudos.

- Al utilizar la biamplicación, el receptor de AV permite controlar hasta 5.1 altavoces en la sala principal.
- Para la biamplicación, los terminales FRONT L/R se conectan a los terminales tweeter de los altavoces frontales. Y los terminales SURR BACK L/R se conectan a los terminales woofer de los altavoces frontales.
- Cuando haya completado las conexiones de biamplicación mostradas a continuación y activado el receptor de AV, debe definir el ajuste Sp Type a Bi-Amp. para permitir la biamplicación (consulte la página 38).

### Importante:

- **Al realizar las conexiones de biamplicación, asegúrese de extraer los jumbpers que unen los terminales tweeter (superior) y woofer (inferior) de los altavoces.**
- La biamplicación sólo puede utilizarse con altavoces que la permitan. Consulte el manual de los altavoces.

## Conexión de altavoces biamplicados

- 1 Conecte el terminal positivo (+) FRONT R del receptor de AV al terminal tweeter (superior) positivo (+) del altavoz derecho. Y conecte el terminal negativo (-) FRONT R del receptor de AV al terminal tweeter (superior) negativo (-) del altavoz derecho.
- 2 Conecte el terminal positivo (+) SURR BACK R del receptor de AV al terminal woofer (inferior) positivo (+) del altavoz derecho. Y conecte el terminal negativo (-) SURR BACK R del receptor de AV al terminal woofer (inferior) negativo (-) del altavoz derecho.
- 3 Conecte el terminal positivo (+) FRONT L del receptor de AV al terminal tweeter (superior) positivo (+) del altavoz izquierdo. Y conecte el terminal negativo (-) FRONT L del receptor de AV al terminal tweeter (superior) negativo (-) del altavoz izquierdo.
- 4 Conecte el terminal positivo (+) SURR BACK L del receptor de AV al terminal woofer (inferior) positivo (+) del altavoz izquierdo. Y conecte el terminal negativo (-) SURR BACK L del receptor de AV al terminal woofer (inferior) negativo (-) del altavoz izquierdo.

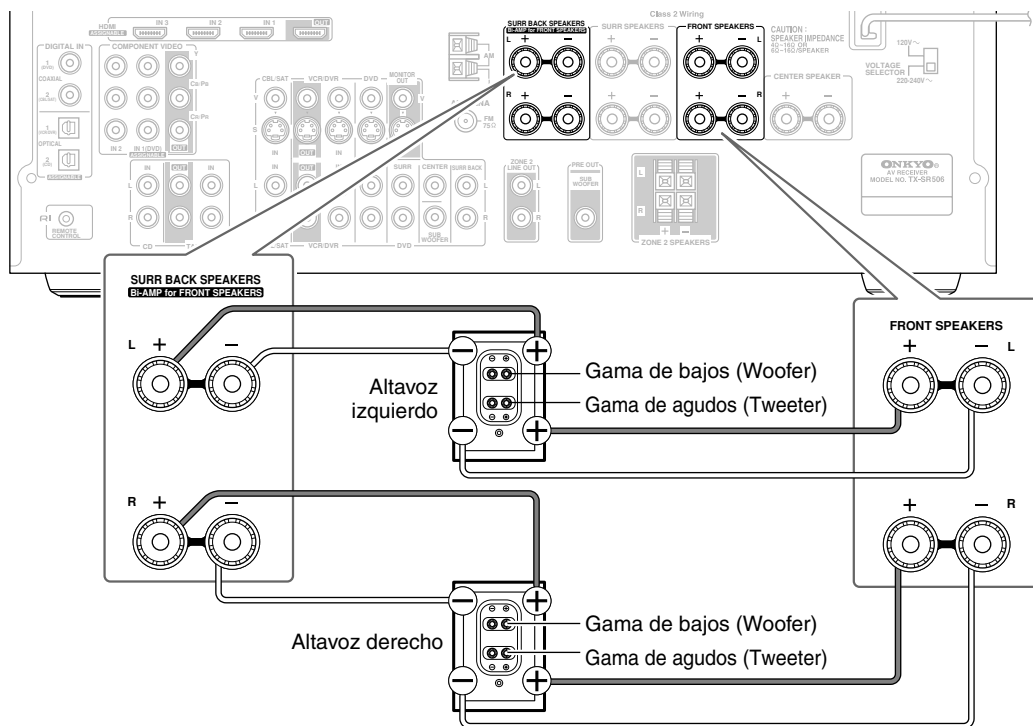

# Conectar las antenas

Esta sección describe cómo conectar la antena FM y la antena en bucle AM interiores incluidas, y cómo conectar las antenas FM y AM exteriores disponibles en el mercado.

El receptor de AV no recogerá señales de radio si no se ha conectado a una antena, por lo que deberá conectar la antena si desea usar el sintonizador.

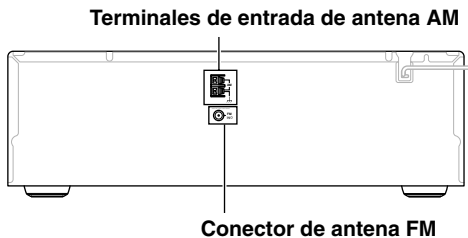

## Conectar la antena FM interior

La antena FM interior incluida está diseñada sólo para uso interior.

### 1 Instale la antena FM, como se muestra.

#### ■ Modelo americano



#### ■ Otros modelos

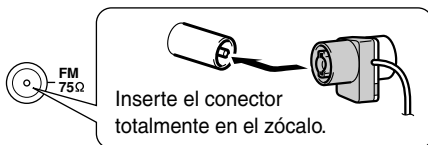

Cuando el receptor de AV esté preparado para ser utilizado, deberá sintonizar una emisora de radio FM y ajustar la posición de la antena FM para conseguir la mejor recepción posible.

### 2 Utilice chinchetas o algo similar para fijar la antena FM en su posición correcta.

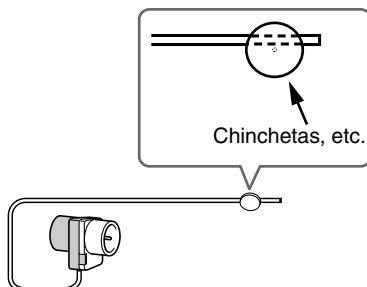

**Precaución:** Tenga cuidado de no hacerse daño al utilizar las chinchetas.

Si le es imposible conseguir una recepción de calidad con la antena FM interior incluida, pruebe una antena FM exterior disponible en el mercado (consulte página 19).

## Conectar la antena en bucle AM

La antena en bucle AM interior incluida está diseñada sólo para uso interior.

### 1 Instale la antena en bucle AM, insertando las pestañas en la base, tal como se muestra.

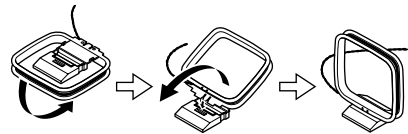

### 2 Conecte los dos cables de la antena en bucle AM a los terminales de entrada AM, tal como se muestra a continuación.

(Los cables de antena no son sensibles a la polaridad, por lo tanto, pueden conectarse en cualquier dirección).

Asegúrese de que los cables estén bien seguros y de que los terminales de entrada sujeten los cables pelados y no la parte aislada.

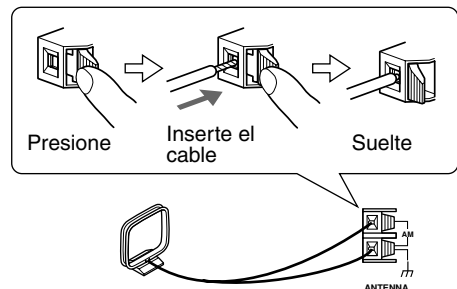

Cuando el receptor de AV esté preparado para ser utilizado, deberá sintonizar una emisora de radio AM y ajustar la posición de la antena AM para conseguir la mejor recepción posible.

Mantenga la antena lo más lejos posible del receptor de AV, del televisor, de los cables de altavoz y de los cables de alimentación.

Si le es imposible conseguir una recepción de calidad con la antena en bucle AM interior incluida, pruebe una antena AM exterior disponible en el mercado (consulte página 19).

### Conectar una antena FM exterior

Si le es imposible conseguir una recepción de calidad con la antena FM interior incluida, pruebe una antena FM exterior disponible en el mercado.

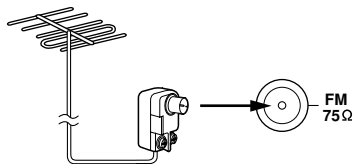

#### Notas:

- Las antenas FM exteriores funcionan mejor en el exterior, pero a veces se pueden obtener mejores resultados instalándolas en un ático o en un desván.
- Para mejores resultados, instale la antena FM exterior lejos de edificios altos, a ser posible en una posición donde no haya obstáculos hacia el transmisor.
- La antena exterior se debería situar lejos de las posibles fuentes de interferencias, como señales de neón, carreteras muy transitadas, etc.
- Por motivos de seguridad, las antenas exteriores deben colocarse lejos de líneas eléctricas o de otros equipos de alto voltaje.
- Las antenas exteriores se deberían derivar a masa de acuerdo con las regulaciones locales para evitar peligros de descargas eléctricas.

#### ■ Utilizar un divisor de antena de TV/FM

Es mejor no utilizar la misma antena para la recepción FM y TV, ya que puede provocar problemas de interferencias. Si las circunstancias lo requieren, utilice un divisor de antena TV/FM, como se muestra.

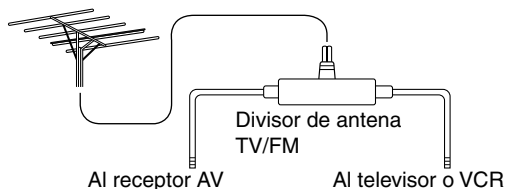

### Conectar una antena AM exterior

Si no consigue una recepción de calidad con la antena en bucle AM incluida, también puede utilizar una antena AM exterior, además de la antena en bucle, tal como se muestra.

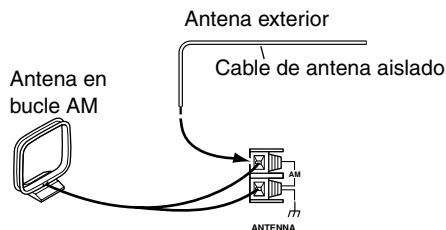

Las antenas AM exteriores funcionan mejor cuando se instalan en el exterior horizontalmente, pero a veces se pueden obtener mejores resultados instalándolas en el interior horizontalmente encima de una ventana. Tenga en cuenta que la antena en bucle AM se debería dejar conectada.

Las antenas exteriores se deberían derivar a masa de acuerdo con las regulaciones locales para evitar peligros de descargas eléctricas.

# Conectar los componentes

## Acerca de las conexiones AV

- Antes de realizar las conexiones AV, lea los manuales incluidos con los componentes AV.
- No conecte el cable de alimentación hasta que haya realizado y comprobado todas las conexiones de audio y de vídeo.

## Jacks digitales ópticos

Los jacks digitales ópticos del receptor de AV incorporan tapas de cierre que se abren cuando se inserta un conector óptico, y se cierran cuando se extrae. Introduzca los conectores con firmeza.

**Precaución:** Para evitar que se produzcan daños, mantenga el conector óptico recto al insertarlo y extraerlo.

## Codificación por colores de la conexión AV RCA

Las conexiones AV RCA suelen estar codificadas por colores: rojo, blanco y amarillo. Utilice los conectores rojos para conectar las entradas y salidas de audio del canal derecho (nombrados con la letra "R"). Utilice los conectores blancos para conectar las entradas y salidas de audio del canal izquierdo (nombrados con la letra "L"). Y utilice los conectores amarillos para conectar entradas y salidas de vídeo compuesto.

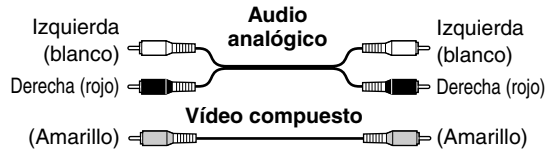

- Inserte con firmeza los conectores para que la conexión sea correcta (las conexiones flojas pueden causar ruidos o un funcionamiento anómalo).
- Para evitar interferencias, mantenga los cables de audio y de vídeo lejos de los cables de alimentación y de los cables de los altavoces.

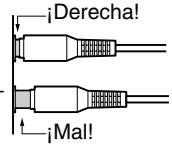

## Cables y zócalos AV

Vídeo		Cable	Zócalo	Descripción
HDMI			HDMI	Las conexiones HDMI pueden transportar vídeo digital descomprimido, estándar o de alta definición, así como audio digital, para la mejor calidad de imagen y sonido.
Cable de vídeo componente			Y Cb/Pb Cr/Pr	El vídeo componente separa la luminancia (Y) y las señales de diferencia de color (Pr, Pb), proporcionando una calidad de imagen suprema. (Algunos fabricantes de televisores nombran los zócalos de vídeo componente de forma algo distinta.)
Cable de S-Video			S	S-Video separa la luminancia y las señales de color y proporciona la una calidad de imagen mejor que la de vídeo compuesto.
Cable de vídeo compuesto			V	El vídeo compuesto normalmente se utiliza en TVs, VCRs, y otros equipos de vídeo.
Audio				
Cable de audio digital óptico			OPTICAL	Ofrece la mejor calidad de sonido y permite disfrutar del sonido surround (por ejemplo, Dolby Digital, DTS). La calidad de audio es la misma que para coaxial.
Cable de audio digital coaxial			COAXIAL	Ofrece la mejor calidad de sonido y permite disfrutar del sonido surround (por ejemplo, Dolby Digital, DTS). La calidad de audio es la misma que para óptico.
Cable de audio analógico (RCA)			L R	Este cable es para audio analógico. Es el formato de conexión más corriente para audio analógico, y se encuentra en la mayoría de componentes AV.
Cable de audio analógico multicanal (RCA)			FRONT CENTER SURR SURR BACK SOUNDFIELD MULTI CH	Este cable es para audio analógico multicanal y se suele utilizar para conectar reproductores de DVDs con salidas de audio analógico individuales 7.1. Pueden utilizarse varios cables de audio analógico normales como alternativa al cable multicanal.

**Nota:** El receptor de AV no es compatible con los conectores SCART.

### Conectar las señales de Audio y Vídeo al receptor AV

Al conectar las salidas de audio y vídeo del reproductor de DVDs y de otros componentes AV al receptor de AV, puede seleccionar audio y vídeo de forma simultánea definiendo solamente la fuente de entrada apropiada en el receptor de AV.

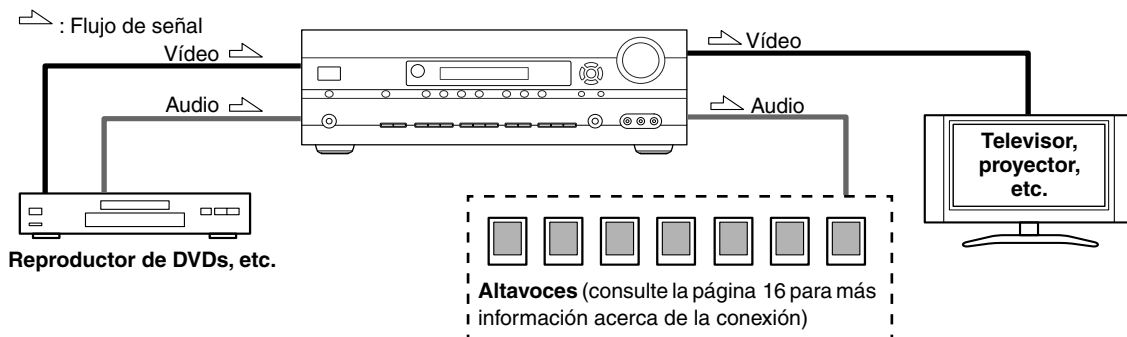

### ¿Qué conexiones debo utilizar?

El receptor de AV es compatible con distintos formatos de conexión y, por consiguiente, con una amplia gama de equipos AV. El formato a elegir depende de los formatos compatibles con el resto de los componentes. Utilice las secciones siguientes como guía.

Para componentes de vídeo, deberá realizar una conexión vídeo y audio.

#### Formatos de conexión de vídeo

Los equipos de vídeo se pueden conectar al receptor de AV utilizando los siguientes formatos de conexión de vídeo: vídeo compuesto, S-Video, vídeo componente o HDMI (este último proporciona la mejor calidad de imagen).

Al elegir un formato de conexión, tenga en cuenta que el receptor de AV no realiza conversiones entre formatos, por lo tanto, sólo enviarán señal los conectores de salida del mismo formato que el conector de entrada, tal como se muestra a continuación.

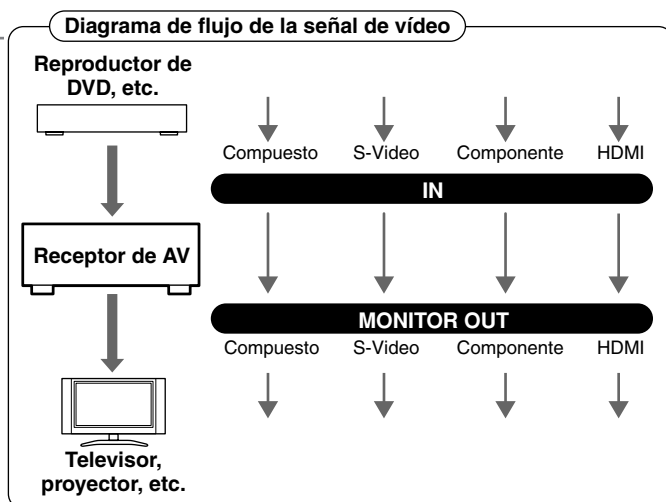

#### Formatos de conexión de audio

Los equipos de audio se pueden conectar al receptor de AV utilizando los siguientes formatos de conexión de audio: analógico, óptico, coaxial, multicanal o HDMI.

Al conectar un equipo de audio a una entrada HDMI, OPTICAL o COAXIAL, debe asignar dicha entrada a un selector de entrada (consulte las páginas 39 y 42).

En el TX-SR506, las señales de audio recibidas en los jacks de entrada HDMI IN sólo se envían a través de la salida HDMI OUT (pass thru). Las fuentes HDMI no se emiten a través de los altavoces conectados al receptor de AV.

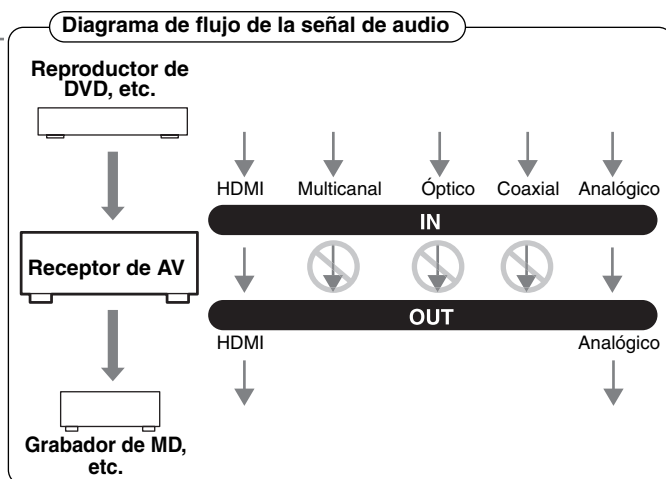



## Conectar los componentes—Continúa

### Conectar el televisor o el proyector

#### Paso 1: Conexiones de vídeo

Seleccione un tipo de conexión de vídeo (**A**, **B** o **C**) que coincida con la del TV y realice la conexión.

#### Paso 2: Conexiones de audio

Seleccione un tipo de conexión de audio (**a**, **b** o **c**) que coincida con la del TV y realice la conexión.

- Con la conexión **a**, puede escuchar y grabar audio desde el televisor y escucharlo en la Zona 2.
- Para disfrutar de los modos de audición Dolby Digital y DTS, use **b** o **c**. (Use **a** y **b** o **a** y **c** para la grabación o para escucharlo en la Zona 2.)

Conexiones	Receptor de AV	Flujo de señal	Televisor	Calidad de imagen
<b>A</b>	COMPONENT VIDEO OUT	⇒	Entrada de vídeo componente	Máxima
<b>B</b>	MONITOR OUT S	⇒	Entrada de S-Video	Buena
<b>C</b>	MONITOR OUT V	⇒	Entrada de vídeo compuesto	Estándar
<b>a</b>	CBL/SAT IN L/R	←	Salida de audio analógico I/D	
<b>b</b>	DIGITAL IN COAXIAL 2	←	Salida digital coaxial	
<b>c</b>	DIGITAL IN OPTICAL 1	←	Salida digital óptico	

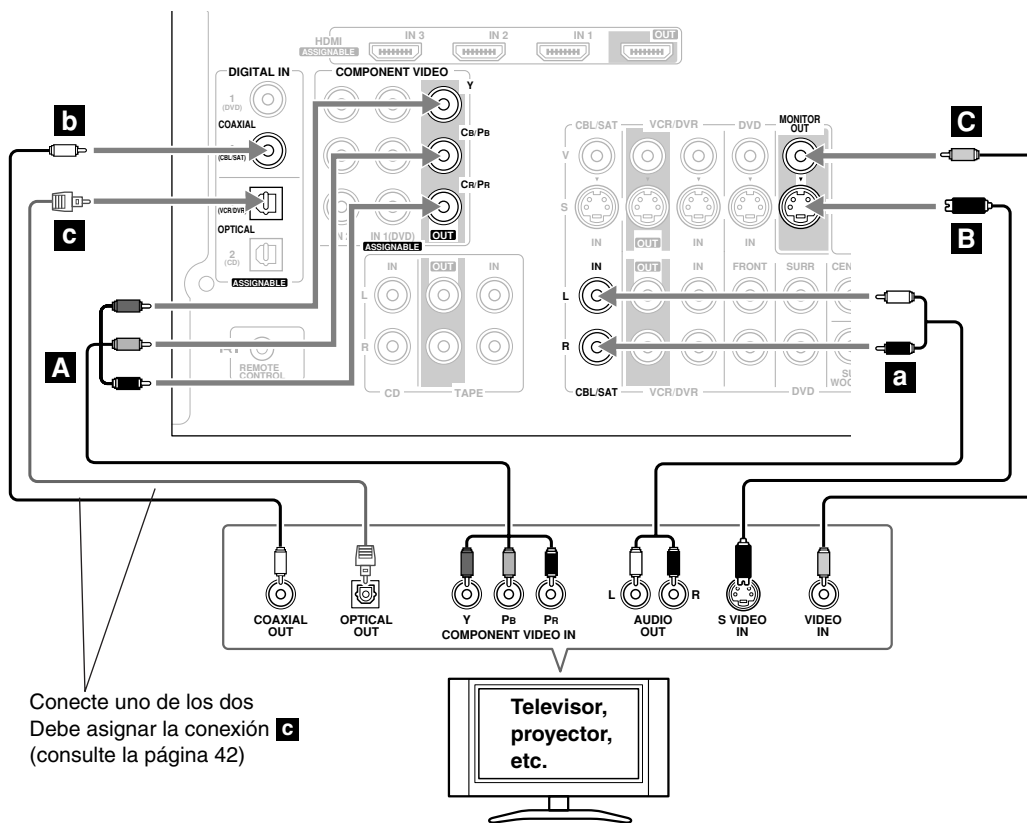

Si el televisor no dispone de salidas de audio, conecte una salida de audio del VCR o del receptor de cable o satélite al receptor de AV y utilice el sintonizador para escuchar programas de televisión a través del receptor de AV (consulte las páginas 25 y 27).



## Conectar un reproductor de DVD

### Paso 1: Conexiones de vídeo

Seleccione un tipo de conexión de vídeo (**A**, **B** o **C**) que coincida con la del reproductor de DVD y realice la conexión. Debe conectar el receptor de AV al televisor con el mismo tipo de conexión.

### Paso 2: Conexiones de audio

Seleccione un tipo de conexión de audio (**a**, **b** o **c**) que coincida con la del reproductor de DVD y realice la conexión.

- Con la conexión **a**, puede escuchar y grabar audio desde un DVD y escucharlo en la Zona 2.
- Para disfrutar de los modos de audición Dolby Digital y DTS, use la **b** o **c**. (Use **a** y **b** o **a** y **c** para la grabación o para escucharlo en la Zona 2.)
- Si el reproductor de DVD tiene las salidas izquierda y derecha y salidas multicanal izquierda y derecha, asegúrese de utilizar para la conexión las salidas izquierda y derecha **a**.

Conexiones	Receptor de AV	Flujo de señal	Reproductor de DVDs	Calidad de imagen
<b>A</b>	COMPONENT VIDEO IN 1	←	Salida de vídeo componente	Máxima
<b>B</b>	DVD IN S	←	Salida de S-Video	Buena
<b>C</b>	DVD IN V	←	Salida de vídeo compuesto	Estándar
<b>a</b>	DVD IN FRONT L/R	←	Salida de audio analógico I/D	
<b>b</b>	DIGITAL IN COAXIAL 1	←	Salida digital coaxial	
<b>c</b>	DIGITAL IN OPTICAL 1	←	Salida digital óptica	

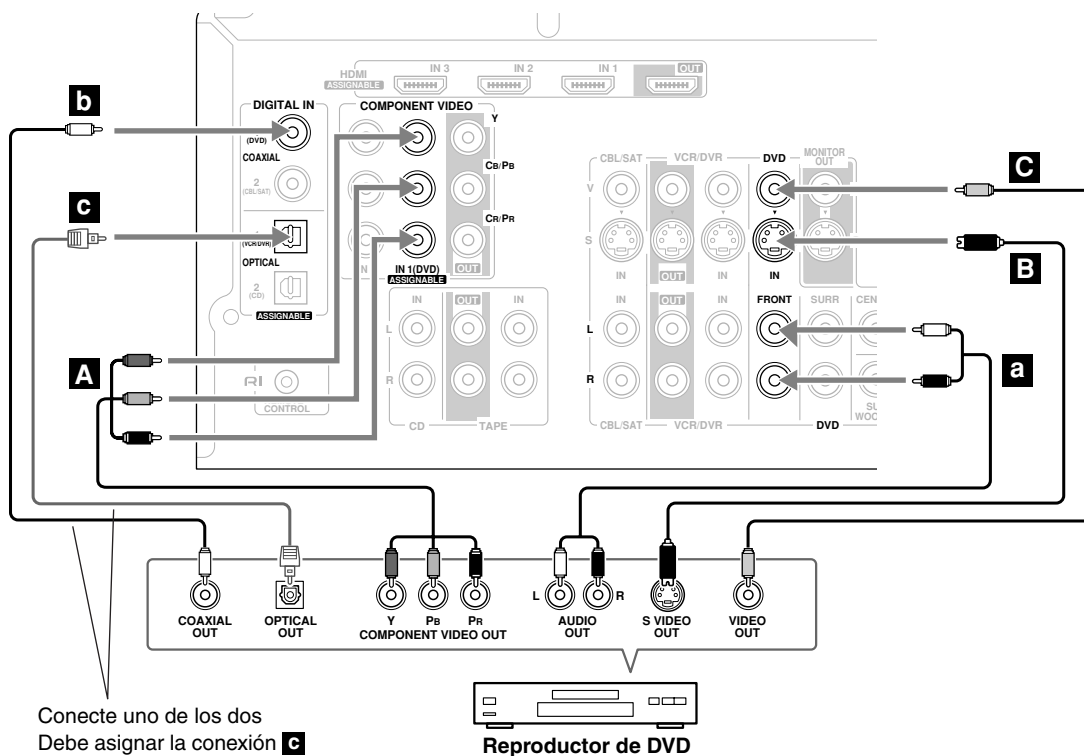

Para conectar un reproductor de DVDs o un reproductor con capacidad DVD-Audio/SACD a una salida de audio analógica multicanal, consulte la página 24.

## Conectar los componentes—Continúa

### Seleccionar la entrada multicanal

Si el reproductor de DVDs es compatible con formatos de audio multicanal como por ejemplo DVD-Audio o SACD y dispone de salidas audio analógicas multicanal, puede conectarlo a la entrada DVD multicanal del receptor de AV.

Utilice un cable de audio analógico o varios cables normales de audio para conectar los jacks DVD IN FRONT L/R, CENTER, SURR L/R, SURR BACK L/R, y SUBWOOFER del receptor de AV a las salidas de audio analógicas multicanal 7.1 del reproductor de DVDs. Si el reproductor de DVDs tiene una salida de audio analógica de 5.1 canales, no conecte nada en el jack SURR BACK L/R del receptor de AV.

Para seleccionar la entrada multicanal, consulte la sección “Funcionamiento básico del receptor AV” en la página 45. Para ajustar la sensibilidad del subwoofer para la entrada multicanal, consulte la sección “Utilizar las funciones de ajuste de audio” en la página 62 (TX-SR506), o consulte la sección “Configuración del hardware (sólo para el TX-SR576)” en la página 74.

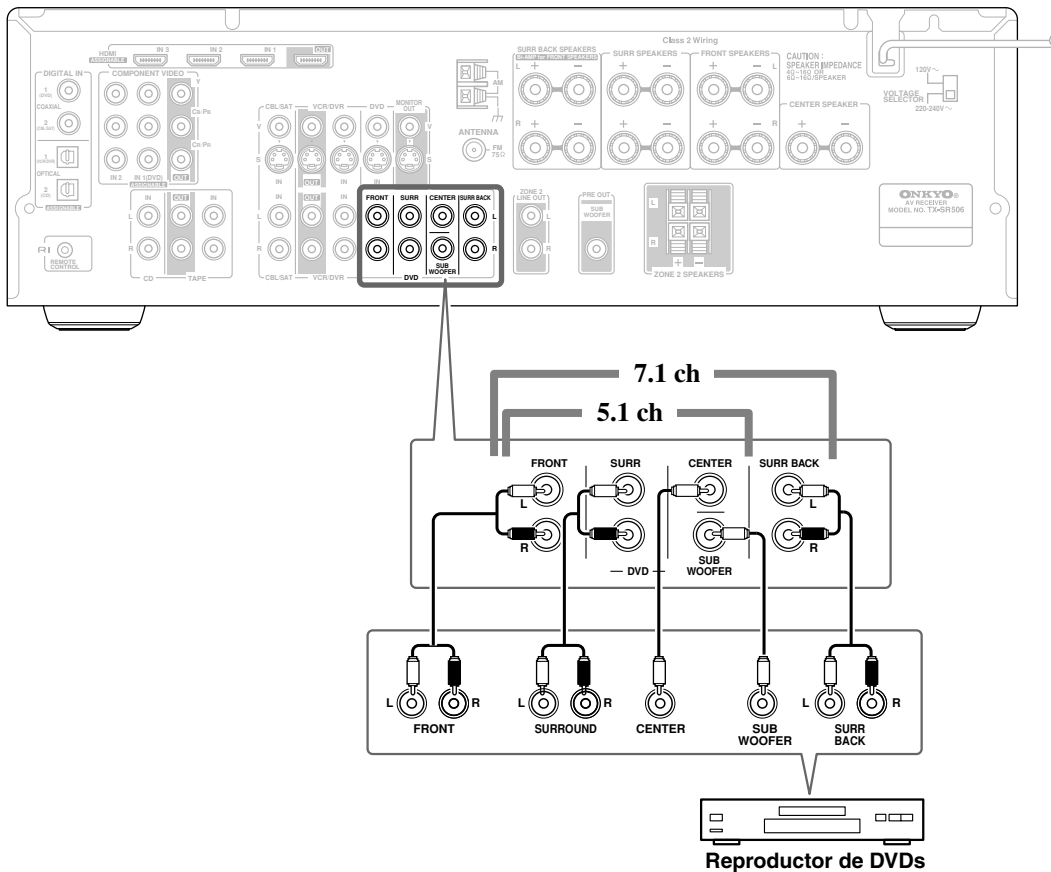

## Conectar un VCR o un DVR para la reproducción



Con esta conexión, puede utilizar el sintonizador del VCR o DVR para escuchar sus programas de televisión favoritos a través del receptor de AV, lo cual resulta útil si el televisor no dispone de salidas de audio.

### Paso 1: Conexiones de vídeo

Seleccione un tipo de conexión de vídeo (**A**, **B** o **C**) que coincida con la del VCR o DVR y realice la conexión. Si usa la conexión **A**, debe conectar el receptor de AV al televisor con el mismo tipo de conexión.

### Paso 2: Conexiones de audio

Seleccione un tipo de conexión de audio (**a**, **b** o **c**) que coincida con la del VCR o DVR y realice la conexión.

- Con la conexión **a**, puede escuchar un VCR o un DVR en la Zona 2.
- Para disfrutar de los modos de audición Dolby Digital y DTS, use la **b** o **c**. (Use **a** y **b** o **a** y **c** para la grabación o para escucharlo en la Zona 2.)

Conexiones	Receptor de AV	Flujo de señal	Grabador VCR/DVDs	Calidad de imagen
<b>A</b>	COMPONENT VIDEO IN 2	←	Salida de vídeo componente	Máxima
<b>B</b>	VCR/DVR IN S	←	Salida de S-Video	Buena
<b>C</b>	VCR/DVR IN V	←	Salida de vídeo compuesto	Estándar
<b>a</b>	VCR/DVR IN L/R	←	Salida de audio analógico I/D	
<b>b</b>	DIGITAL IN COAXIAL 2	←	Salida digital coaxial	
<b>c</b>	DIGITAL IN OPTICAL 1	←	Salida digital óptica	

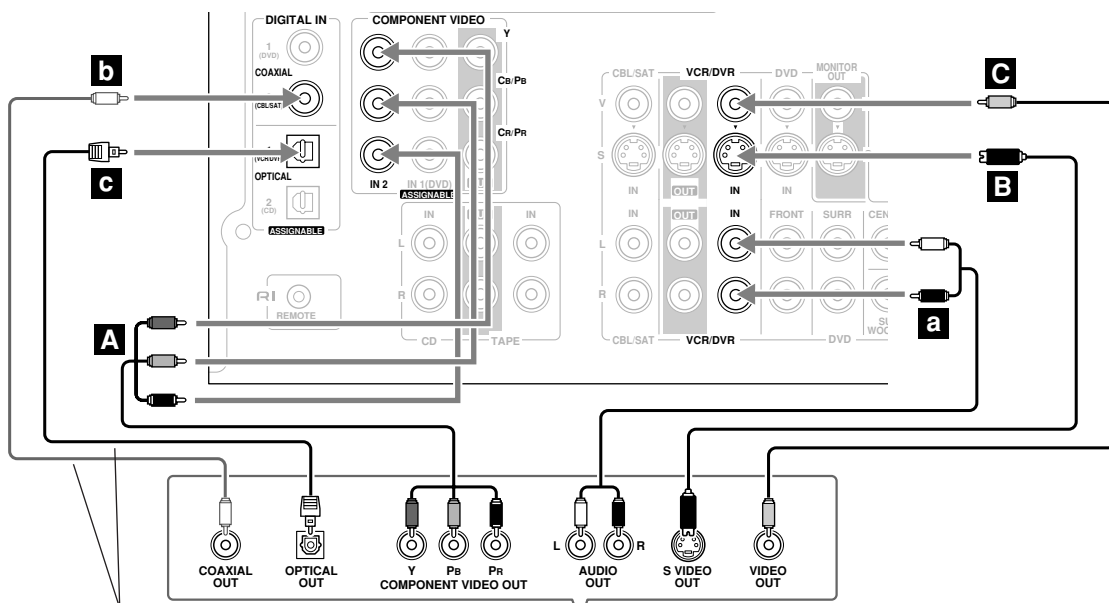

Conecte uno de los dos  
Debe asignar la conexión **b** (consulte la página 42)

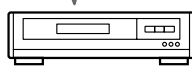

VCR o DVR

## Conectar un VCR o un DVR para la grabación

### Paso 1: Conexiones de vídeo

Seleccione un tipo de conexión de vídeo (**A** o **B**) que coincida con la del VCR o DVR y realice la conexión. La fuente de vídeo a grabar debe estar conectada al receptor de AV con el mismo tipo de conexión.

### Paso 2: Conexiones de audio

Realizar la conexión de audio **a**.

Conexiones	Receptor de AV	Flujo de señal	Grabador VCR/DVDs	Calidad de imagen
<b>A</b>	VCR/DVR OUT S	⇒	Entrada de S-Video	Buena
<b>B</b>	VCR/DVR OUT V	⇒	Entrada de vídeo compuesto	Estándar
<b>a</b>	VCR/DVR OUT L/R	⇒	Entrada de audio I/D	

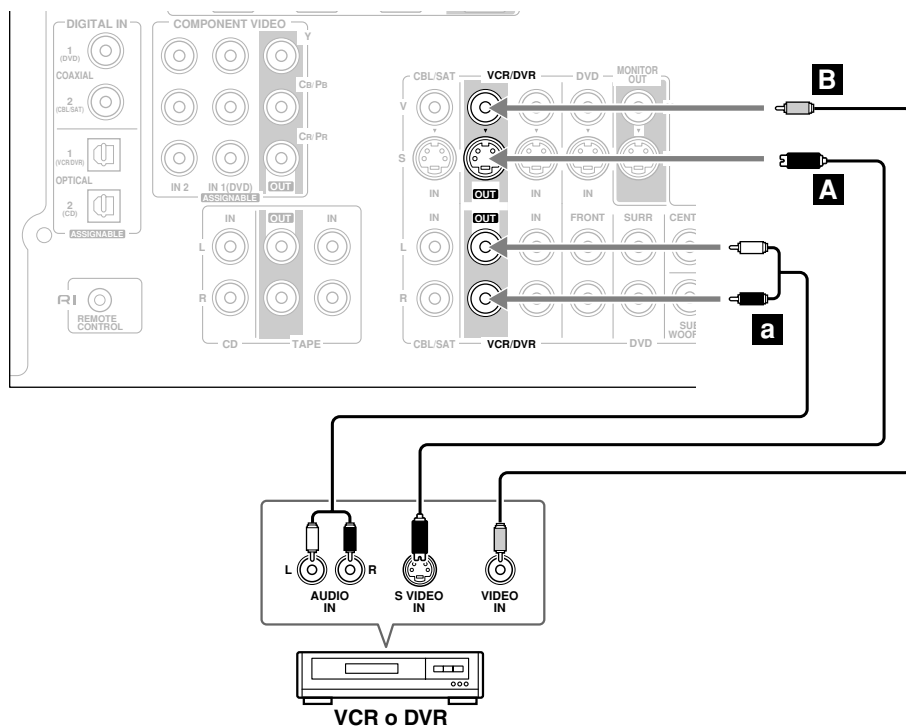

### Notas:

- El Receptor AV debe estar activado para poder grabar. No es posible grabar cuando está en modo Standby.
- Si desea grabar directamente del televisor u otra fuente de vídeo sin pasar por el receptor de AV, conecte las salidas de audio y vídeo del televisor u otro componente de vídeo directamente a las entradas de audio y vídeo del VCR/DVR. Para más información, consulte los manuales incluidos con el televisor y el VCR/DVR.
- Las señales de vídeo conectadas a las entradas de vídeo compuesto sólo se pueden grabar a través del jack VCR/DVR OUT V. Por lo tanto, si el televisor o VCR fuente están conectados a una entrada de vídeo compuesto, el VCR/DVR que graba debe conectarse al jack VCR/DVR OUT V. De forma similar, las señales de vídeo conectadas a las entradas S-Video sólo se pueden grabar a través del jack VCR/DVR OUT S. Por lo tanto, si el televisor o VCR fuente están conectados a una entrada S-Video, el VCR/DVR que graba debe conectarse al jack VCR/DVR OUT S.

## Conectar los componentes—Continúa

### Conectar una set-top box para satélite, cable, o TDT terrestre u otra fuente de vídeo



Con esta conexión, puede utilizar el receptor de cable o satélite para escuchar sus programas de televisión favoritos a través del receptor de AV, lo cual resulta útil si el televisor no dispone de salidas de audio.

#### Paso 1: Conexiones de vídeo

Seleccione un tipo de conexión de vídeo (**A**, **B** o **C**) que coincida con la de la fuente de vídeo y realice la conexión. Debe conectar el receptor de AV al televisor con el mismo tipo de conexión.

#### Paso 2: Conexiones de audio

Seleccione un tipo de conexión de audio (**a**, **b** o **c**) que coincida con la de la fuente de vídeo y realice la conexión.

- Con la conexión **a**, puede escuchar y grabar audio desde la fuente de vídeo y escucharlo en la Zona 2.
- Para disfrutar de los modos de audición Dolby Digital y DTS, use la **b** o **c**. (Use **a** y **b** o **a** y **c** para la grabación o para escucharlo en la Zona 2.)

Conexiones	Receptor de AV	Flujo de señal	Fuente de vídeo	Calidad de imagen
<b>A</b>	COMPONENT VIDEO IN 2	←	Salida de vídeo componente	Máxima
<b>B</b>	CBL/SAT IN S	←	Salida de S-Video	Buena
<b>C</b>	CBL/SAT IN V	←	Salida de vídeo compuesto	Estándar
<b>a</b>	CBL/SAT IN L/R	←	Salida de audio analógico I/D	
<b>b</b>	DIGITAL IN COAXIAL 2	←	Salida digital coaxial	
<b>c</b>	DIGITAL IN OPTICAL 1	←	Salida digital óptico	

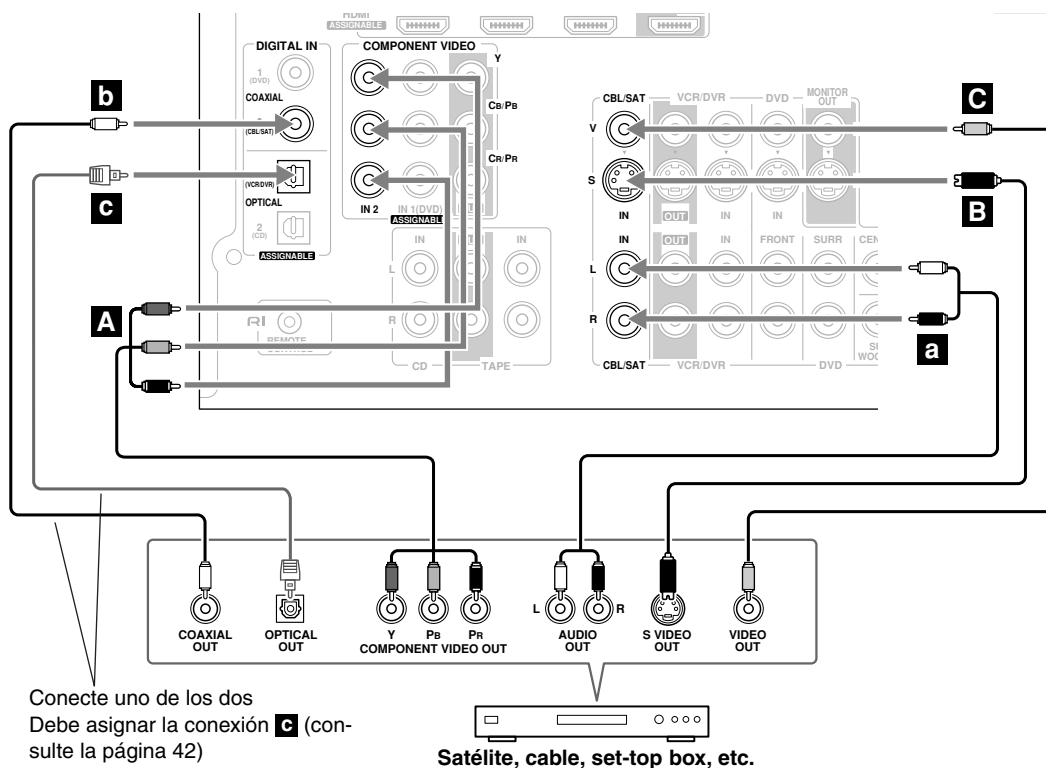

### Conectar los componentes con HDMI

#### Acerca de HDMI

Diseñado para cumplir con las exigencias digitales, el TV, HDMI (High Definition Multimedia Interface) es un nuevo estándar interface digital para conectar TVs, proyectores, reproductores de DVDs, set-top boxes y otros tipos de componentes de vídeo. Hasta ahora, eran necesarios varios cables de vídeo y audio para conectar los componentes AV. Con HDMI, un solo cable puede transportar señales de control, vídeo digital y hasta ocho canales de audio digital (PCM de 2 canales, audio digital multicanal y PCM multicanal).

El flujo de vídeo HDMI (es decir, la señal de vídeo) es compatible con DVI (Digital Visual Interface)<sup>\*1</sup>, de forma que los televisores y pantallas que cuenten con una entrada DVI se pueden conectar con un cable adaptador HDMI-DVI. (Es posible que este método no funcione en algunos televisores y pantallas, y que como resultado no se visualice ninguna imagen.)

El receptor de AV usa HDCP (High-bandwidth Digital Content Protection), de forma que sólo los componentes compatibles con HDCP podrán visualizar la imagen.

El interface HDMI del receptor de AV está basado en los siguientes estándares:

**TX-SR506:** Pass-thru

**TX-SR576:** Sistema de repetidor, Deep Color, Lip Sync, Dolby Digital Plus y Multicanal PCM

#### Formatos de audio compatibles

- PCM de 2 canales lineales (16/20/24 bit/32–192 kHz)
- PCM Multicanal linear (7.1 ch, 32–192 kHz)
- Bitstream (Dolby Digital, Dolby Digital Plus, DTS)

El reproductor de DVDs debe tener la capacidad de enviar estos formatos desde la salida HDMI OUT.

#### Acerca de la protección del Copyright

El receptor de AV es compatible con HDCP (High-bandwidth Digital Content Protection)<sup>\*2</sup>, un sistema de protección contra copias para señales de vídeo digital. Otros dispositivos conectados al receptor de AV a través de HDMI también deben ser compatibles con HDCP.

Utilice cables comerciales HDMI (se entregan al adquirir algunos componentes) para conectar la salida HDMI OUT del receptor de AV a una entrada HDMI del televisor o proyector.

\*1 DVI (Digital Visual Interface): el estándar de interface de visualización digital establecido por DDWG<sup>\*3</sup> en 1999.

\*2 HDCP (High-bandwidth Digital Content Protection): la tecnología de cifrado de vídeo desarrollada por Intel para HDMI/DVI. Está diseñado para proteger los contenidos de vídeo y necesita de un dispositivo compatible con HDCP para poder visualizar el vídeo cifrado.

\*3 DDWG (Digital Display Working Group): Encabezado por Intel, Compaq, Fujitsu, Hewlett Packard, IBM, NEC y Silicon Image, el objetivo de este grupo abierto de industriales es dirigir las necesidades de la industria hacia una especificación de conectividad digital para PCs y pantallas digitales de altas prestaciones.

### Realizar conexiones HDMI

Si dispone de un reproductor compatible con HDMI, puede conectarlo al receptor AV con un cable HDMI.

**Paso 1: Conecte el televisor compatible con HDMI al jack HDMI OUT del receptor de AV.**

**Paso 2: Conecte el reproductor compatible con HDMI al jack HDMI IN 1, 2 o 3 del receptor de AV.**

**Paso 3: Conecte el reproductor compatible con HDMI a una entrada de audio analógica y/o digital en el receptor de AV (sólo para el TX-SR506).**

**Paso 4: Asigne el HDMI IN.**

Active el receptor de AV y, luego, asigne el HDMI IN (consulte la página 39)

### ■ Señales de audio

#### Para TX-SR506

- Las señales de audio y vídeo recibidas a través de entradas diferentes a los jacks HDMI IN no se emiten en la salida HDMI OUT.
- Las señales de audio y vídeo recibidas a través de los jacks HDMI IN se emiten sólo en la salida HDMI OUT.
- Para ver una fuente HDMI conectada a través de los jacks HDMI del receptor de AV, el receptor de AV debe estar activado o de lo contrario no se emitirá ninguna señal HDMI.
- Si desea escuchar a través de los altavoces conectados al receptor de AV, además de una conexión HDMI, también tendrá que realizar una conexión de audio analógica o digital por separado.

#### Para TX-SR576

- Las señales de audio digital que se reciben por las tomas HDMI IN normalmente salen por los altavoces y auriculares conectados al receptor AV.
- Para escuchar audio recibido por las tomas HDMI IN a través de los altavoces del televisor, ajuste la configuración de la salida AudioTVOut en On (consulte la página 74–75), y ajuste la configuración de salida de audio HDMI del reproductor DVD en PCM.

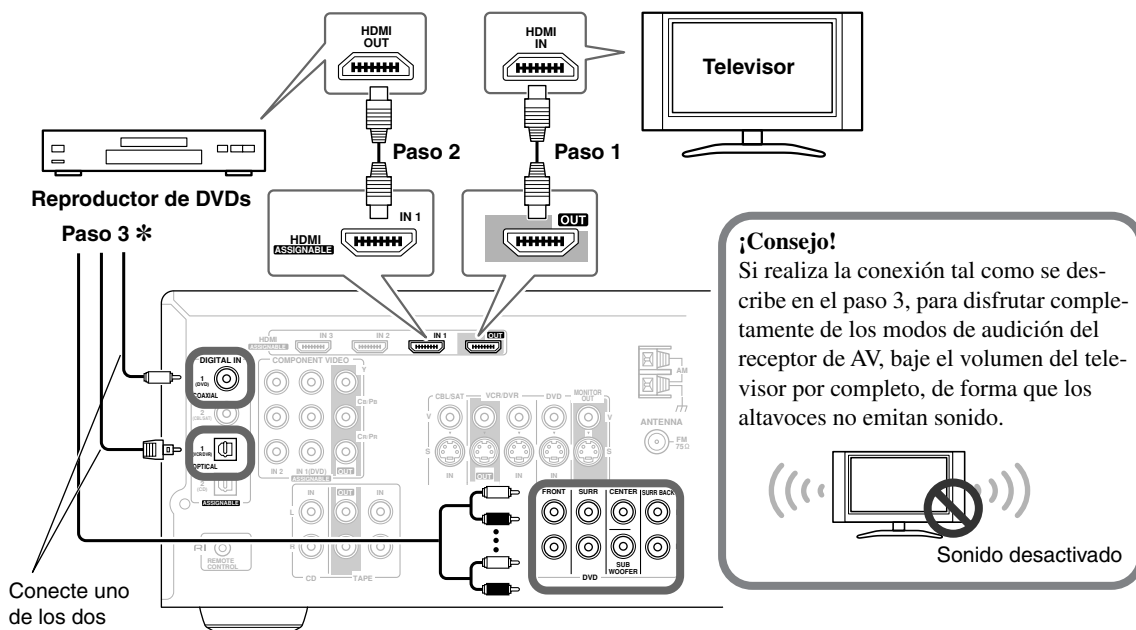

### Notas:

- El flujo de vídeo HDMI es compatible con DVI (Digital Visual Interface), de forma que los televisores y pantallas que cuenten con una entrada DVI se pueden conectar utilizando un cable adaptador HDMI a DVI. (Tenga en cuenta que las conexiones DVI sólo pueden gestionar vídeo, por lo que tendrá que realizar una conexión separada para audio). Sin embargo, no se garantiza un funcionamiento fiable con este tipo de adaptador. Además, no tiene soporte para señales de vídeo desde un PC.
- Cuando escuche un componente HDMI a través del receptor AV, ajuste el componente HDMI para que su vídeo se pueda ver en la pantalla de la TV (en la TV, seleccione la entrada del componente HDMI conectado al receptor AV). Si la TV está apagada o ajustada para otra fuente de entrada, esto puede ser la causa de que no se oiga el sonido procedente del receptor AV o que el sonido quede cortado.
- Es posible que la señal de audio HDMI (frecuencia de muestreo, longitud de bits, etc.) esté restringida por el componente fuente conectado. Si la imagen es muy pobre o si no hay sonido de un componente conectado a través de HDMI, compruebe la configuración. Para más información, consulte el manual de instrucciones del componente conectado.

## Conectar un Camcorder, una consola de juegos u otro tipo de dispositivo

**Paso 1: Realizar la conexión de vídeo **A**.**

**Paso 2: Realizar la conexión de audio **a**.**

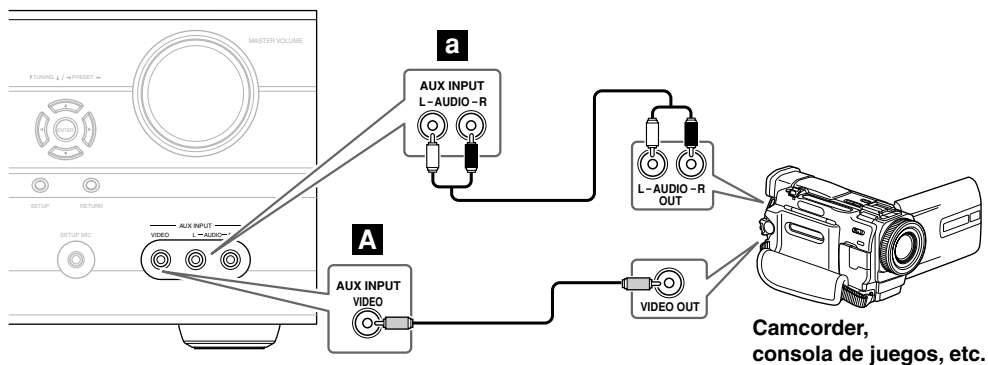

Conexiones	Receptor de AV	Flujo de señal	Camcorder o consola
<b>A</b>	AUX INPUT VIDEO	←	Salida de vídeo compuesto
<b>a</b>	AUX INPUT L-AUDIO-R	←	Salida de audio analógico I/D



## Conectar un reproductor de CDs o un Giradiscos

### ■ Reproductor de CDs o Giradiscos (MM) con un preamplificador Phono integrado

#### Paso 1:

Seleccione una conexión que coincida con el reproductor de CD **(a, b o c)**. Utilice la conexión **a** para un giradiscos con un preamplificador phono integrado.

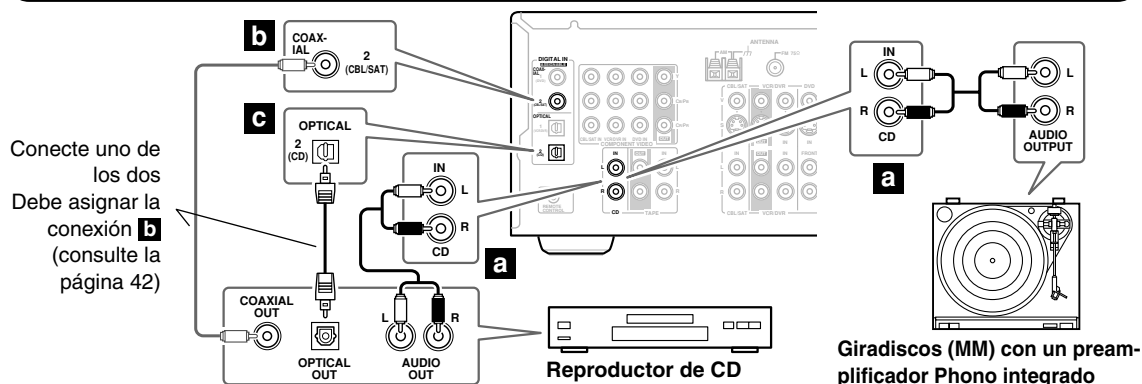

- Con la conexión **a** puede escuchar y grabar audio desde el reproductor de CDs y escucharlo en la Zona 2.
- Para conectar el reproductor de CDs digitalmente, use la conexión **b** o **c**. (Use **a** y **b** o **a** y **c** para la grabación o para escucharlo en la Zona 2.)

Conexiones	Receptor de AV	Flujo de señal	CD o giradiscos
<b>a</b>	CD IN L/R	←	Salida de audio analógico I/D
<b>b</b>	DIGITAL IN COAXIAL 2	←	Salida de digital coaxial
<b>c</b>	DIGITAL IN OPTICAL 2	←	Salida de digital óptico

### ■ Giradiscos (MM) sin preamplificador Phono integrado

Es necesario un preamplificador para conectar un giradiscos que no disponga de preamplificador integrado.

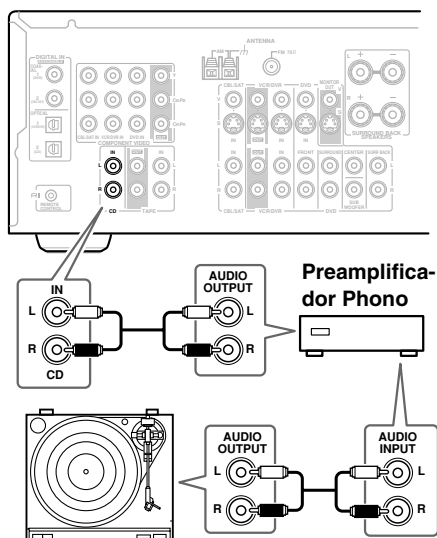

### ■ Giradiscos con un portaagujas tipo MC ("Moving Coil", bobina móvil)

Son necesarios un amplificador de cabezal MC y un preamplificador phono para conectar un giradiscos con un portaagujas MC ("Moving Coil", de bobina móvil).

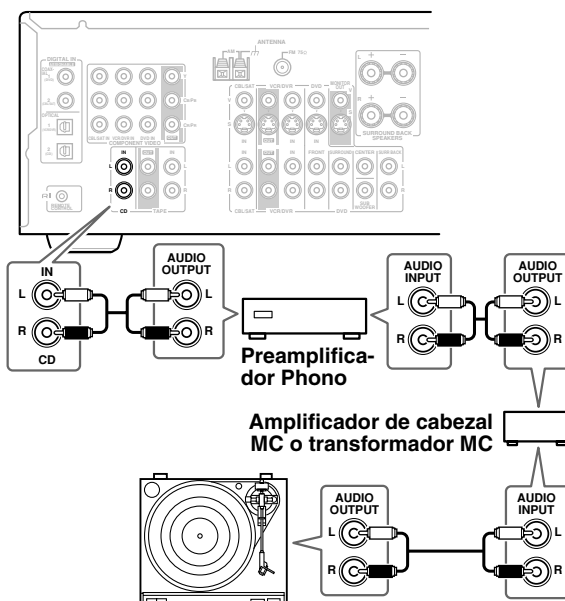

## Conectar una pletina de cassette, CDR, MiniDisc o un grabador DAT

### Paso 1:

Seleccione un tipo de conexión (**a**, **b** o **c**) que se adapte al grabador y realice la conexión.

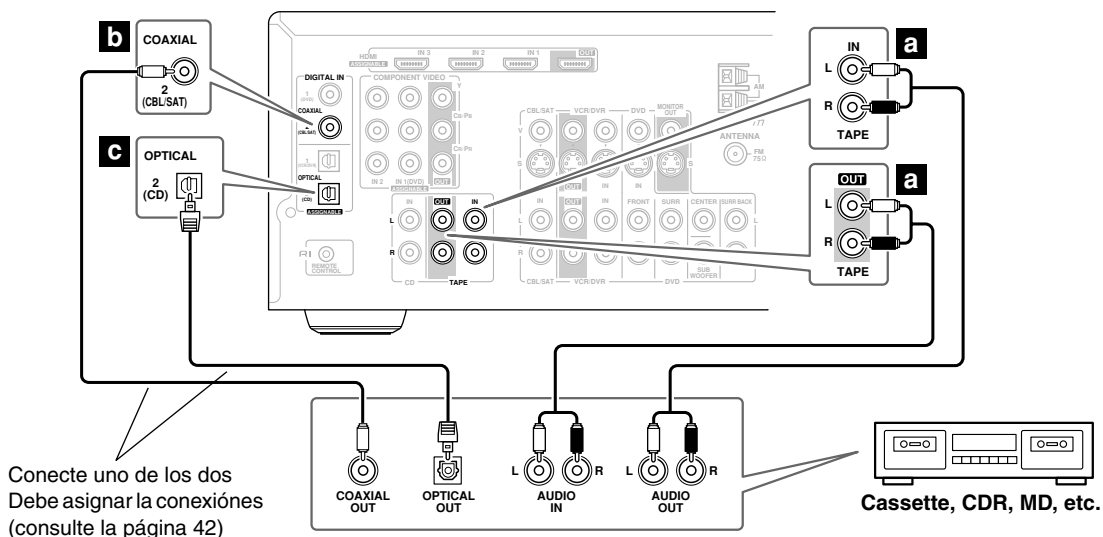

- Con la conexión **a**, puede reproducir y grabar en la Zona 2.
- Si desea conectar el grabador digitalmente para reproducir, use conexiones **a** y **b** o **a** y **c**.

Conexiones	Receptor de AV	Flujo de señal	Grabador de Cassette/CDR/MD/DAT
<b>a</b>	TAPE IN L/R TAPE OUT L/R	← ⇒	Salida de audio analógico I/D Entrada de audio analógico I/D
<b>b</b>	DIGITAL IN COAXIAL 2	←	Salida digital coaxial
<b>c</b>	DIGITAL IN OPTICAL 2	←	Salida digital óptico

### Conectar un RI Dock

No todos los modelos de iPod permiten ver vídeo. Para obtener información acerca de qué modelos de iPod son compatibles con el RI Dock, consulte el manual de instrucción del RI Dock.

#### ■ Si el iPod es compatible con vídeo:

Conecte los jacks de salida de audio del RI Dock a los jacks CBL/SAT IN L/R del receptor de AV y conecte el jack de salida de vídeo al jack CBL/SAT IN V del receptor de AV.

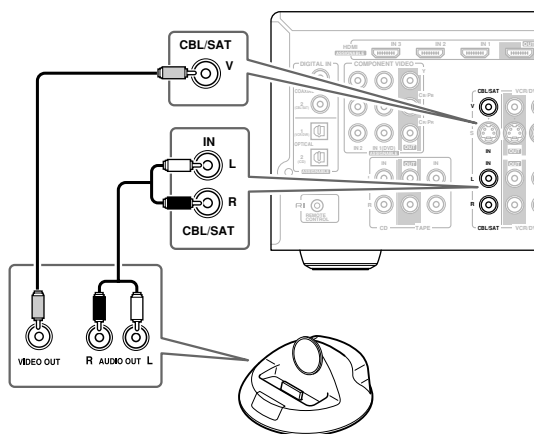

Si dispone de un DS-A1 RI Dock de Onkyo, conecte el jack de salida de vídeo al jack CBL/SAT IN S del receptor de AV.

#### Notas:

- Introduzca el código de control remoto correcto utilizando el controlador remoto del receptor de AV por primera vez (consulte la página 82).
- Conecte el RI Dock con un cable **RI** (consulte la página 34).
- Ajuste el conmutador RI MODE del RI Dock a HDD o HDD/DOCK.
- Ajuste la pantalla de entrada del receptor de AV a DOCK (consulte la página 43).
- Consulte el manual de instrucciones del RI Dock.

#### ■ Si el iPod no es compatible con vídeo:

Conecte los jacks de salida de audio del RI Dock a los jacks TAPE IN L/R del receptor de AV.

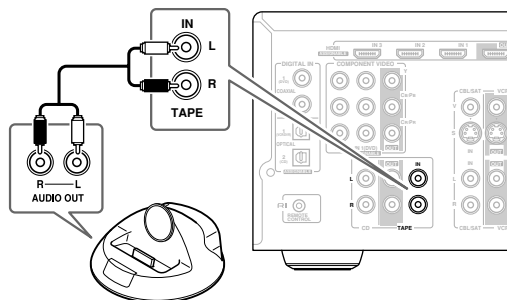

### Conectar los Onkyo **RI** componentes

**Paso 1:** Compruebe que el componente Onkyo esté también conectado al receptor de AV con un cable de audio analógico (RCA).

**Paso 2:** Realizar la **RI** conexión de audio (consulte la ilustración a continuación).

**Paso 3:** Si está utilizando un componente MD, CDR o **RI DOCK**, debe cambiar la pantalla de entrada (consulte la página 43).

Con **RI** (Remote Interactive) puede usar las siguientes funciones especiales **RI**:

#### Auto Power On/Standby

Cuando inicia la reproducción en un componente conectado a través de **RI**, si el receptor de AV está en Standby, se activará y seleccionará ese componente como fuente de entrada automáticamente. Del mismo modo, cuando el receptor de AV está en Standby, todos los componentes conectados a través de **RI** también entrarán en modo Standby. Esta función no funcionará si un cable de alimentación está conectado a una toma AC OUTLET en el receptor de AV.

#### Cambio directo

Cuando se inicia la reproducción en un componente conectado a través de **RI**, el receptor de AV selecciona automáticamente el componente como fuente de entrada. Si el reproductor de DVDs está conectado a DVD IN (entrada multi-canal) del receptor de AV, debe pulsar el botón [MULTI CH] (consulte la página 45) para escuchar todos los canales ya que la función Direct Change **RI** sólo selecciona los jacks DVD IN FRONT L/R.

#### Funcionamiento remoto

Puede utilizar el controlador remoto del receptor de AV para controlar los otros componentes de Onkyo compatibles con **RI**. Primero debe introducir el código de control remoto adecuado (consulte la página 82). Y recuerde apuntar con el controlador remoto al receptor de AV y no al otro componente.

#### Notas:

- Sólo utilice **RI** cables para conexiones **RI**. Los cables **RI** se entregan con los reproductores Onkyo (DVD, CD, etc.).
- Algunos componentes AV incorporan dos zócalos **RI**, y puede conectar cualquiera de los dos al receptor de AV. El otro sirve para conectar componentes compatibles con **RI** adicionales.
- Conecte sólo componentes Onkyo a los jacks **RI**. Si lo conecta a componentes AV de otros fabricantes se puede producir un funcionamiento anómalo.
- Es posible que algunos componentes no permitan todas las funciones del **RI**. Consulte los manuales incluidos con los componentes.
- Mientras están activadas la Zona 2, las funciones Auto Power On/Standby y Direct Change (Cambio directo) **RI** no funcionan.

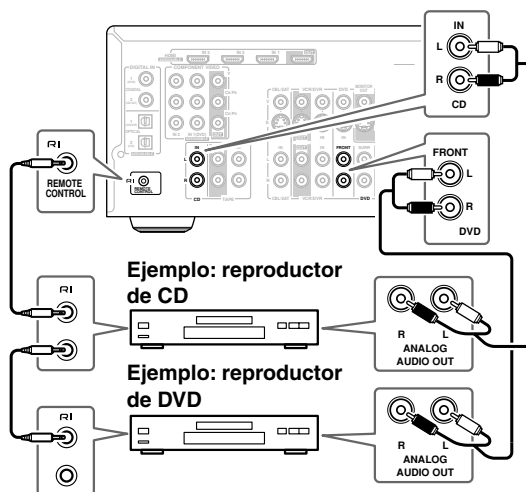

### Conectar el cable de alimentación

- **Antes de conectar el cable de alimentación, conecte todos los altavoces y los componentes de AV.**
- Conecte el cable de alimentación del receptor de AV a una toma de corriente adecuada.
- Al activar el receptor de AV se produce una subida de tensión momentánea que puede inferir en otros equipos eléctricos del mismo circuito. Si esto supone un problema, conecte el receptor de AV a otro circuito distinto.

# Activar el receptor de AV

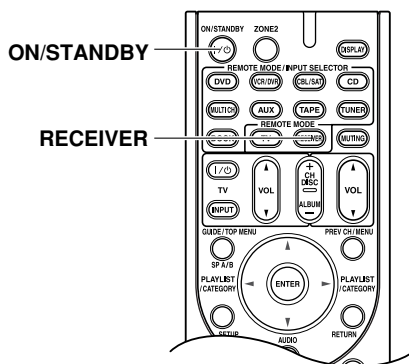
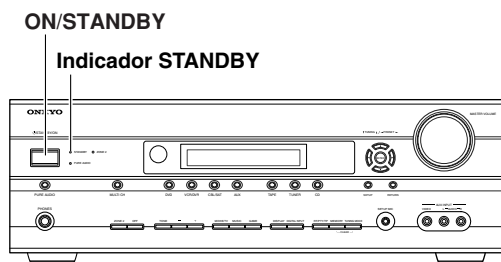

## Activación y puesta en reposo (Standby)

Receptor de AV

Controlador remoto

RECEIVER

ON/STANDBY

En el receptor de AV, pulse el botón [ON/STANDBY].

Pulse el botón [RECEIVER] REMOTE MODE del controlador remoto y a continuación pulse el botón [ON/STANDBY].

El receptor de AV se activa, la pantalla se ilumina, y el indicador STANDBY se apaga.

Desactive el receptor de AV, pulse el botón [ON/STANDBY] o el botón [ON/STANDBY] del controlador remoto. El receptor de AV entrará en modo Standby. Siempre que desactive el receptor de AV baje el volumen, para que la próxima vez que lo active no se produzca un ruido estrepitoso.

## Empezar a utilizarlo e unos pocos y sencillos pasos

Para garantizar un funcionamiento sin problemas, le indicaremos unos cuantos pasos para ayudarle a configurar el receptor de AV antes de usarlo por primera vez. Estos ajustes sólo se deberán realizar una vez.

### ■ Realice la configuración automática de los altavoces—¡Es esencial!

Consulte la sección “Instalación automática de los altavoces (Audyssey 2EQ)” en la página 36.



### ■ ¿Ha conectado un componente a una entrada HDMI, entrada de vídeo componente, o entrada de audio digital?

Si ha realizado esa conexión, consulte “Configuración de la entrada HDMI” en la página 39, “Configuración del entrada vídeo componente” en la página 41 o “Configuración de la entrada digital” en la página 42 respectivamente.

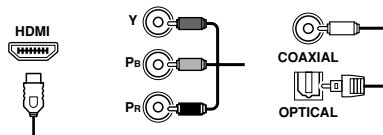

### ■ ¿Ha conectado un granador Onkyo de MDs, un grabador de CDs o un RI Dock?

Si ha realizado esa conexión, consulte “Cambiar la visualización de entrada” en la página 43.

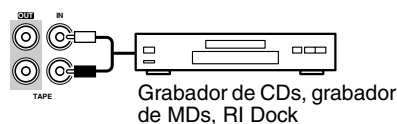

# Primera configuración

Este capítulo explica los ajustes que debe realizar antes de utilizar el receptor de AV.

## Instalación automática de los altavoces (Audyssey 2EQ)

Con el micrófono calibrado incluido, Audyssey 2EQ determina automáticamente el número de altavoces conectados, su tamaño con el objetivo de gestionar los graves, las frecuencias de inversión óptimas para el subwoofer (si existe) y la distancia desde la posición de audición principal. A continuación, Audyssey 2EQ elimina la distorsión causada por la acústica de la sala, capturando los problemas acústicos de la misma, en el área de audición, tanto en los dominios de frecuencia como de tiempo. El resultado es un sonido claro y equilibrado para todos. Si activa Audyssey 2EQ, también podrá utilizar Audyssey Dynamic EQ, que mantiene un balance correcto de octava a octava en cualquier nivel de volumen. (Consulte la página 65)

### Puntos de medición

Para crear una zona de audición en que varias personas puedan disfrutar de un sistema de Home Theater a la vez, la función Audyssey 2EQ toma mediciones en tres puntos de la zona de audición:

#### ① Primer punto de medición

Es el punto central de la zona de audición o de la posición de audición.

#### ② Segundo punto de medición

La parte derecha de la zona de audición.

#### ③ Tercer punto de medición

La parte izquierda de la zona de audición.

La distancia entre los puntos ① y ② y entre los puntos ① y ③ debe ser de 1 metro como mínimo.

En los ejemplos siguientes, seleccione la zona de audición que se adapte más a la suya y cuando sea necesario coloque el micrófono como corresponda.

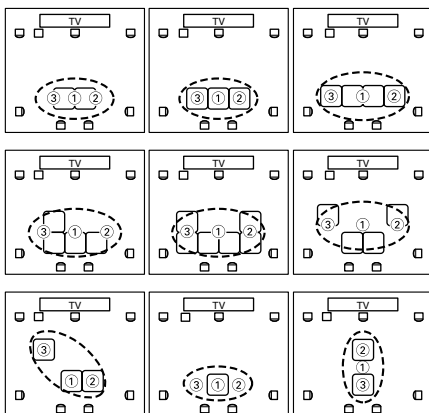

○ : Zona de audición  
□ : Posición de audición

## Utilizar el Audyssey 2EQ

### Notas:

- Si ninguno de los altavoces es de 4Ω, cambie el ajuste del Speaker Impedance antes de realizar la instalación automática de los altavoces (consulte la página 38).
- Si el receptor de AV estaba enmudecido, la función Muting se cancelará.
- La configuración automática de los altavoces no se puede utilizar mientras haya un par de auriculares conectados.
- La configuración automática de los altavoces tarda aproximadamente 10 minutos para tres posiciones. El tiempo de medición total varía dependiendo de los altavoces.
- No conecte ni desconecte ningún altavoz durante la configuración automática de los altavoces.

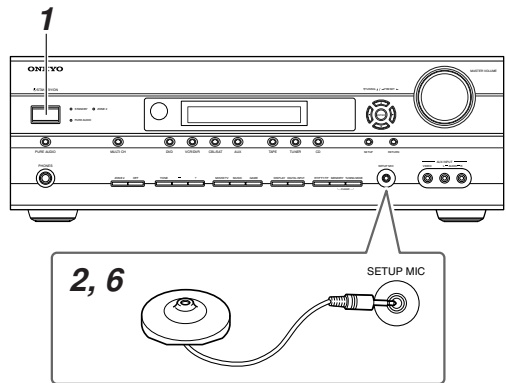

<b>1</b>	<b>Active el receptor de AV.</b>
<b>2</b>	<b>Ponga el micrófono de configuración de los altavoces en el punto de medición ① (consulte la columna de la izquierda) y conéctelo al jack SETUP MIC.</b>

Set Mic at 1st.

### Notas:

- Para todas las mediciones, la cápsula del micrófono debe estar enfocada directamente hacia el techo.
- Si hay algún obstáculo entre el micrófono y alguno de los altavoces, la instalación automática no funcionará correctamente. Disponga la sala tal como estará cuando disfrute de un DVD.
- Obtendrá los mejores resultados si coloca el micrófono cerca del lugar en que se encontrarán sus oídos. Si utiliza un trípode o una mesa con nivel ajustable, puede ajustar la altura del micrófono.

- No intente mantener el micrófono en la mano durante las mediciones, ya que conseguiría resultados incorrectos.

### 3 Pulse [ENTER].

Se iniciará la configuración automática de los altavoces.

Puede cancelar la configuración automática de los altavoces en cualquier momento de este procedimiento desconectando el micrófono para la configuración.



Audyssey  
Now measuring...

Cada altavoz emite un sonido de prueba sucesivamente, puesto que la función Audyssey 2EQ determina qué altavoces están conectados. Tarda unos minutos.

#### Nota:

- Mantenga la sala totalmente en silencio. El ruido de fondo puede interrumpir las mediciones de la sala. Cierre las ventanas, desactive los teléfonos móviles, los televisores, las radios, los dispositivos de aire acondicionado, las luces fluorescentes, los electrodomésticos, los atenuadores de luz y otros dispositivos, y no hable.

### 4 Cuando aparezca la siguiente pantalla, mueva el micrófono de configuración de los altavoces al punto de medición ② (página 36) y, luego, pulse [ENTER].

Set Mic at 2nd.



Audyssey 2EQ realiza más mediciones. Tarda unos minutos.

### 5 Cuando aparezca la siguiente pantalla, mueva el micrófono de configuración de los altavoces al punto de medición ③ (página 36) y, luego, pulse [ENTER].

Set Mic at 3rd.



Audyssey 2EQ realiza más mediciones. Tarda unos minutos.

Cuando se hayan completado las mediciones, los resultados se calculan y se guardan automáticamente.

Audyssey  
Calculating...

### 6 Cuando se haya completado la configuración automática de los altavoces, desconecte el micrófono de configuración de los altavoces.

Unplug Setup Mic

#### Nota:

- Cuando la configuración automática de los altavoces se ha completado, los ajustes del ecualizador (página 71) se ajustarán a “Audyssey”.

#### Mensajes de error

Cuando la configuración automática de los altavoces esté en progreso, es posible que aparezca uno de los mensajes de error siguientes:

#### El ruido ambiental es demasiado alto

Noise Error!

Si hay demasiado ruido de fondo y no se pueden realizar las mediciones correctamente, aparecerá este mensaje. Elimine los ruidos y vuélvalo a intentar.

#### Error detección de los altavoces

SF Detect Err!

Aparece este mensaje si se produce uno de los siguientes errores relacionados con los altavoces.

- Uno de los altavoces frontales no se ha detectado.
- Uno de los altavoces surround no se ha detectado.
- Los altavoces posteriores surround se han detectado pero los altavoces surround no.
- El altavoz posterior surround derecho se ha detectado pero el altavoz posterior surround izquierdo no.
- El número de altavoces detectados en la segunda o tercera medición era diferente al número detectado en la primera medición.

#### Error de guarda

Writing Error!

Este mensaje aparece si no es posible guardar.

#### Error de falta de coincidencia

Matching Error!

(TX-SR506)

SPMatching Err!

(TX-SR576)

Este mensaje aparece cuando un altavoz detectado en la 1ª medida no se detecta en las medidas 2ª o 3ª. Si aparece este mensaje, compruebe las conexiones del altavoz e inténtelo de nuevo.

**Para volver a intentar la configuración automática de los altavoces**

**Pulse el botón [ENTER].**

Asegúrese de que los altavoces que no pueden detectarse estén bien conectados.



**Cambiar manualmente los ajustes del altavoz**

Si desea realizar cambios en los ajustes encontrados durante la configuración automática de los altavoces, siga las instrucciones de las páginas 67–71.

**Utilizar un subwoofer autoamplificado**

Si utiliza un subwoofer autoamplificado, porque emite un sonido de frecuencia muy baja y su posición normalmente es baja, es posible que la configuración automática de los altavoces no lo detecte. En este caso, suba el volumen del subwoofer, ajústelo a la frecuencia de inversión más alta y, luego, vuelva a ejecutar la configuración automática de los altavoces. Tenga en cuenta que si el volumen es demasiado alto y el sonido se distorsiona, es posible que no se detecte, por lo que deberá utilizar un volumen adecuado. Si el subwoofer dispone de un conmutador de filtro pasa bajos, ajústelo a Off o Direct. Para más información acerca del subwoofer, consulte el manual de instrucciones.

**Ajustes altavoz**

Si cambia este ajuste, deberá ejecutar de nuevo el procedimiento de instalación automática de los altavoces (consulte la página 36).

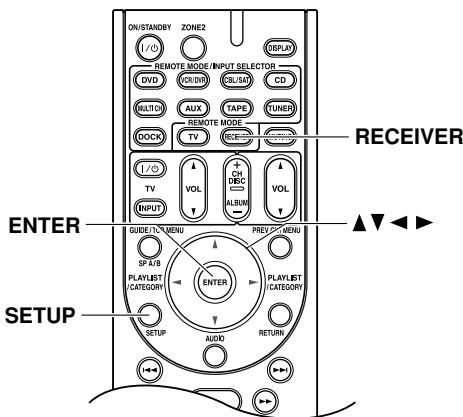

Si la impedancia de alguno de los altavoces conectados es de 4 Ω o más, pero inferior a 6 Ω ajuste la Speaker Impedance a “4 ohms”.

**Los modelos de Norteamérica no aceptan altavoces con una impedancia inferior a 6Ω.**

Para utilizar la biamplificación, debe cambiar el ajuste Speaker Type. Para obtener más información acerca de la conexión, consulte página 17.

**Notas:**

- Al utilizar la biamplificación, el receptor de AV permite controlar hasta 5.1 altavoces en la sala principal.
- Antes de cambiar este ajuste, baje el volumen.

**Para TX-SR506**

<b>1</b>		<p><b>Pulse el botón [RECEIVER] REMOTE MODE seguido del botón [SETUP].</b></p>
<b>2</b>		<p><b>Utilice los botones Arriba y Abajo [▲]/[▼] para seleccionar “0.HardwareSetup” y, a continuación, pulse [ENTER].</b></p>
<b>3</b>		<p><b>Utilice los botones Izquierda y Derecha [◀]/[▶] para seleccionar la impedancia del altavoz:</b></p> <p><b>4 ohms:</b> Selecciónelo si la impedancia de alguno de los altavoces conectados es de 4Ω o más, pero inferior a 6Ω.</p> <p><b>6 ohms:</b> Selecciónelo si las impedancias de todos los altavoces conectados se encuentran entre 6 y 16Ω.</p>
<b>4</b>		<p><b>Utilice los botones Arriba y Abajo [▲]/[▼] para seleccionar “Sp Type” y utilice los botones Izquierda y Derecha [◀]/[▶] para seleccionar:</b></p> <p><b>Normal:</b> selecciónelo si ha conectado los altavoces frontales de la forma habitual.</p> <p><b>Bi-Amp:</b> selecciónelo si ha conectado los altavoces frontales para un funcionamiento biamplificado.</p>
<b>5</b>		<p><b>Pulse el botón [SETUP].</b> Se cierra la configuración.</p>







## Primera configuración—Continúa

### Nota:

- Este procedimiento también puede realizarse en el receptor de AV utilizando el botón [SETUP], el botón [ENTER] y los botones de flecha.

### Para TX-SR576

<b>1</b> 	<b>Pulse el botón [RECEIVER] REMOTE MODE seguido del botón [SETUP].</b>
<b>2</b> 	<b>Utilice los botones Arriba y Abajo [▲]/[▼] para seleccionar “2. Speaker Setup” y, a continuación, pulse [ENTER].</b>
<b>3</b> 	<b>Utilice los botones Arriba y Abajo [▲]/[▼] para seleccionar “2-1.Sp Settings” y, a continuación, pulse [ENTER].</b>
<b>4</b> 	<b>Utilice los botones Arriba y Abajo [▲]/[▼] para seleccionar “Impedance” y utilice los botones Izquierda y Derecha [◀]/[▶] para seleccionar:</b> <b>4 ohms:</b> Selecciónelo si la impedancia de alguno de los altavoces conectados es de 4Ω o más, pero inferior a 6Ω. <b>6 ohms:</b> Selecciónelo si las impedancias de todos los altavoces conectados se encuentran entre 6 y 16Ω.

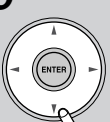
**5**  

**Utilice los botones Arriba y Abajo [▲]/[▼] para seleccionar “Sp Type” y utilice los botones Izquierda y Derecha [◀]/[▶] para seleccionar:**

**Normal:** selecciónelo si ha conectado los frontales de la forma habitual.

**Bi-Amp:** selecciónelo si ha conectado los frontales para un funcionamiento biamplificado.

**6**  

**Pulse el botón [SETUP].**  
Se cierra la configuración.



### Nota:



- Este procedimiento también puede realizarse en el receptor de AV utilizando el botón [SETUP], el botón [ENTER] y los botones de flecha.

## Configuración de la entrada HDMI

Si conecta un componente de vídeo a HDMI IN, deberá asignar dicha entrada a un selector de entrada. Por ejemplo, si conecta el reproductor de DVDs a HDMI IN 1, deberá asignar HDMI IN 1 al selector de entrada de DVD. Por defecto, ninguna de las entradas HDMI está asignada. Puede asignar los siguientes selectores de entrada: DVD, VCR/DVR, CBL/SAT, AUX.

### Para TX-SR506

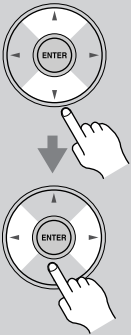

<b>1</b> 	<b>Pulse el botón [RECEIVER] REMOTE MODE seguido del botón [SETUP].</b>
<b>2</b> 	<b>Utilice los botones Arriba y Abajo [▲]/[▼] para seleccionar “1.HDMI Input” y, a continuación, pulse [ENTER].</b>



<p><b>3</b></p> 	<p>Utilice los botones Arriba y Abajo [▲]/[▼] para seleccionar un selector de entrada y, a continuación, utilice los botones Izquierda y Derecha [◀]/[▶] para seleccionar:</p> <p><b>IN1:</b> Selecciónelo para utilizar el componente de vídeo conectado a HDMI IN1.</p> <p><b>IN2:</b> Selecciónelo para utilizar el componente de vídeo conectado a HDMI IN2.</p> <p><b>IN3:</b> Selecciónelo para utilizar el componente de vídeo conectado a HDMI IN3.</p> <p><b>No:</b> Selecciónelo si no utiliza HDMI OUT.</p>
<p><b>4</b></p> 	<p>Pulse el botón [SETUP]. Se cierra la configuración.</p>

**Nota:**

- Este procedimiento también puede realizarse en el receptor de AV utilizando el botón [SETUP], el botón [ENTER] y los botones de flecha.

**Para TX-SR576**

<p><b>1</b></p> 	<p>Pulse el botón [RECEIVER] REMOTE MODE seguido del botón [SETUP].</p>
<p><b>2</b></p> 	<p>Utilice los botones Arriba y Abajo [▲]/[▼] para seleccionar "1.Input Assign" y, a continuación, pulse [ENTER].</p>

<p><b>3</b></p> 	<p>Utilice los botones Arriba y Abajo [▲]/[▼] para seleccionar "1-1.HDMI" y, a continuación, pulse [ENTER].</p>
<p><b>4</b></p> 	<p>Utilice los botones Arriba y Abajo [▲]/[▼] para seleccionar un selector de entrada y, a continuación, utilice los botones Izquierda y Derecha [◀]/[▶] para seleccionar:</p> <p><b>HDMI1:</b> Selecciónelo para utilizar el componente de vídeo conectado a HDMI IN1.</p> <p><b>HDMI2:</b> Selecciónelo para utilizar el componente de vídeo conectado a HDMI IN2.</p> <p><b>HDMI3:</b> Selecciónelo para utilizar el componente de vídeo conectado a HDMI IN3.</p> <p>- - - -: Selecciónelo si no utiliza HDMI OUT.</p>
<p><b>5</b></p> 	<p>Pulse el botón [SETUP]. Se cierra la configuración.</p>

**Notas:**





- No es posible asignar una entrada HDMI IN a más de un selector de entrada.
- Cuando asigne HDMI IN a un selector de entrada, la entrada de audio digital para dicho selector se ajustará automáticamente a HDMI IN. Consulte la sección "Configuración de la entrada digital" en la página 42.
- Este procedimiento también puede realizarse en el receptor de AV utilizando el botón [SETUP], el botón [ENTER] y los botones de flecha.

### Configuración del entrada vídeo componente

Si conecta un componente de vídeo a COMPONENT VIDEO IN, deberá asignar dicha entrada a un selector de entrada. Por ejemplo, si conecta el reproductor de DVDs a COMPONENT VIDEO IN 2, deberá asignar COMPONENT VIDEO IN 2 al selector de entrada de DVD.

Por defecto, el selector de entrada de DVD está asignado a la entrada COMPONENT VIDEO IN 1 y los demás selectores de entrada (es decir, VCR/DVR, CBL/SAT, AUX) están asignados a la opción “- - -”.





#### Para TX-SR506

<p><b>1</b></p> 	<p><b>Pulse el botón [RECEIVER] REMOTE MODE seguido del botón [SETUP].</b></p>
<p><b>2</b></p> 	<p><b>Utilice los botones Arriba y Abajo [▲]/[▼] para seleccionar “2.Component” y, a continuación, pulse [ENTER].</b></p>
<p><b>3</b></p> 	<p><b>Utilice los botones Arriba y Abajo [▲]/[▼] para seleccionar una selector de entrada y a continuación utilice los botones Izquierda y Derecha [◀]/[▶] para seleccionar:</b></p> <p><b>IN1:</b> Selecciónelo para utilizar el componente de vídeo conectado a COMPONENT VIDEO IN1.</p> <p><b>IN2:</b> Selecciónelo para utilizar el componente de vídeo conectado a COMPONENT VIDEO IN2.</p> <p><b>No:</b> Selecciónelo si no utiliza COMPONENT VIDEO OUT.</p>
<p><b>4</b></p> 	<p><b>Pulse el botón [SETUP].</b> Se cierra la configuración.</p>

**Nota:**

- Este procedimiento también puede realizarse en el receptor de AV utilizando el botón [SETUP], el botón [ENTER] y los botones de flecha.

#### Para TX-SR576

<p><b>1</b></p> 	<p><b>Pulse el botón [RECEIVER] REMOTE MODE seguido del botón [SETUP].</b></p>
<p><b>2</b></p> 	<p><b>Utilice los botones Arriba y Abajo [▲]/[▼] para seleccionar “1.Input Assign” y, a continuación, pulse [ENTER].</b></p>
<p><b>3</b></p> 	<p><b>Utilice los botones Arriba y Abajo [▲]/[▼] para seleccionar “1-2.Component” y, a continuación, pulse [ENTER].</b></p>
<p><b>4</b></p> 	<p><b>Utilice los botones Arriba y Abajo [▲]/[▼] para seleccionar una selector de entrada y a continuación utilice los botones Izquierda y Derecha [◀]/[▶] para seleccionar:</b></p> <p><b>IN1:</b> Selecciónelo para utilizar el componente de vídeo conectado a COMPONENT VIDEO IN1.</p> <p><b>IN2:</b> Selecciónelo para utilizar el componente de vídeo conectado a COMPONENT VIDEO IN2.</p> <p><b>- - - -:</b> Selecciónelo si no utiliza COMPONENT VIDEO OUT.</p>

**5**



**Pulse el botón [SETUP].**

Se cierra la configuración.

**Nota:**

- Este procedimiento también puede realizarse en el receptor de AV utilizando el botón [SETUP], el botón [ENTER] y los botones de flecha.

**Configuración de la entrada digital**

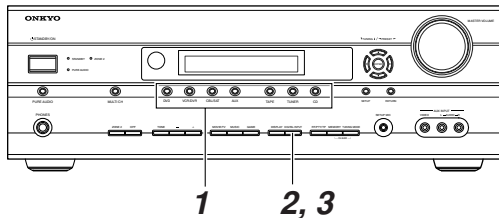

Si conecta un componente a un jack de entrada digital, deberá asignar este jack a un selector de entrada. Por ejemplo, si conecta el reproductor de CDs al jack OPTICAL IN 1, deberá asignar este jack al selector de entrada de CDs.

Éstas son las asignaciones por defecto.

Fuente de entrada	Entrada de audio
DVD	COAX1
VCR/DVR	OPT1
CBL/SAT	COAX2
AUX	- - -
TAPE	- - -
CD	OPT2

**Para TX-SR576**

**1**

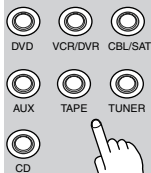

**Pulse el botón del selector de entrada para el selector de entrada que desea asignar.**

El selector de entrada TUNER no se puede asignar, y está fijado a la opción “- - -”.

**2**

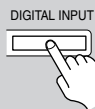

**Pulse el botón [DIGITAL INPUT]**

Aparecerá la asignación actual.



**3**

DIGITAL INPUT



**Pulse varias veces el botón [DIGITAL INPUT] para seleccionar una opción.**

- COAX1:** Selecciónelo si el componente está conectado a la entrada DIGITAL IN COAXIAL 1.
- COAX2:** Selecciónelo si el componente está conectado a la entrada DIGITAL IN COAXIAL 2.
- OPT1:** Selecciónelo si el componente está conectado a la entrada DIGITAL IN OPTICAL 1.
- OPT2:** Selecciónelo si el componente está conectado a la entrada DIGITAL IN OPTICAL 2.
- - -: Selecciónelo si el componente está conectado a una entrada analógica.

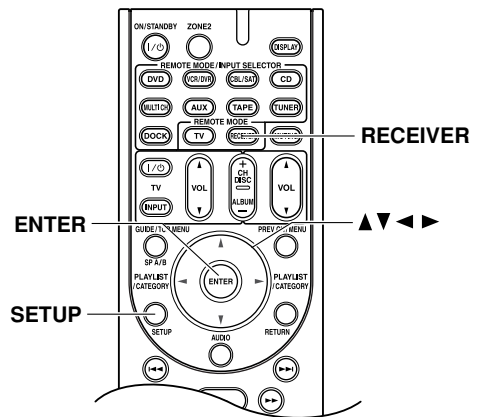





**Para TX-SR576**

**1**



**Pulse el botón [RECEIVER] REMOTE MODE seguido del botón [SETUP].**

<p><b>2</b></p> 	<p>Utilice los botones <b>Arriba y Abajo [▲]/[▼]</b> para seleccionar <b>“1.Input Assign”</b> y, a continuación, pulse [ENTER].</p>
<p><b>3</b></p> 	<p>Utilice los botones <b>Arriba y Abajo [▲]/[▼]</b> para seleccionar <b>“1-3.Digital”</b> y, a continuación, pulse [ENTER].</p>
<p><b>4</b></p> 	<p>Utilice los botones <b>Arriba y Abajo [▲]/[▼]</b> para seleccionar un selector de entrada y, a continuación, utilice los botones <b>Izquierda y Derecha [◀]/[▶]</b> para seleccionar:</p> <p><b>COAX1:</b> Selecciónelo si el componente está conectado a la entrada DIGITAL IN COAXIAL 1.</p> <p><b>COAX2:</b> Selecciónelo si el componente está conectado a la entrada DIGITAL IN COAXIAL 2.</p> <p><b>OPT1:</b> Selecciónelo si el componente está conectado a la entrada DIGITAL IN OPTICAL 1.</p> <p><b>OPT2:</b> Selecciónelo si el componente está conectado a la entrada DIGITAL IN OPTICAL 2.</p> <p>-----: Selecciónelo si el componente está conectado a una entrada analógica.</p>
<p><b>5</b></p> 	<p>Pulse el botón [SETUP]. Se cierra la configuración.</p>

**Notas:**

- Cuando una entrada HDMI IN está asignada a un selector de entrada en “Configuración de la entrada HDMI” (en la página 39), esta asignación de entrada se ajusta automáticamente a la misma entrada HDMI IN. Y además de las entradas habituales (por ejemplo,

COAX1, COAX2 etc.), también puede seleccionar las entradas HDMI.



- Este procedimiento también puede realizarse en el receptor de AV utilizando el botón [SETUP], el botón [ENTER] y los botones de flecha.

**Cambiar la visualización de entrada**

Si conecta un grabador de MiniDisc, un grabador de CD o un RI Dock de Onkyo compatible con **RI** a los jacks TAPE IN/OUT o conecta un RI Dock a los jacks CBL/SAT, para que **RI** funcione correctamente, debe cambiar este ajuste

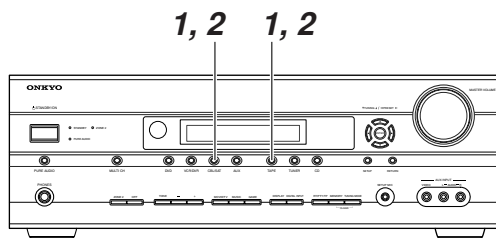
Este ajuste sólo se puede cambiar en el receptor de AV.



<p><b>1</b></p> 	<p>Pulse el botón del selector de entrada [TAPE] o [CBL/SAT] de forma que <b>“TAPE”</b> o <b>“CBL/SAT”</b> aparezca en la pantalla.</p> <div style="border: 1px solid black; padding: 5px; width: fit-content; margin: 5px auto;">TAPE</div> <div style="border: 1px solid black; padding: 5px; width: fit-content; margin: 5px auto;">CBL/SAT</div>
<p><b>2</b></p> 	<p>Pulse y mantenga pulsado el botón del selector de entrada [TAPE] o [CBL/SAT] (unos <b>3 segundos</b>) para ajustar la pantalla.</p> <p>Repita este paso para seleccionar MD, CDR, o DOCK.</p> <p>Para el selector de entrada TAPE, el ajuste cambia en este orden:</p> <p style="text-align: center;">TAPE → MD → CDR           ↑          ↓           DOCK</p> <p>Para el selector de entrada CBL/SAT, el ajuste cambia en este orden:</p> <p style="text-align: center;">CBL/SAT ↔ DOCK</p>

**Nota:**

- DOCK puede seleccionarse desde el selector de entrada TAPE o desde el selector de entrada CBL/SAT, pero no ambos al mismo tiempo.

**Configuración de la selección automática de la entrada de audio (sólo para el TX-SR576)**

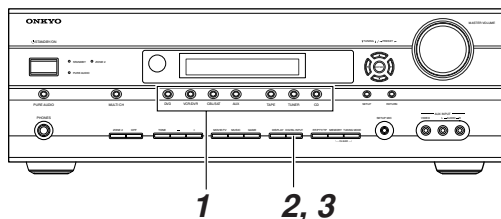

Al seleccionar una fuente de entrada, el receptor de AV comprueba las entradas de audio relevantes para la presencia de una señal de audio y selecciona de forma automática una entrada. Con este ajuste, puede especificar en qué entradas de audio comprobará las señales el receptor de AV.

**1**

**Pulse el botón del selector de entrada para el selector de entrada cuyo ajuste desea cambiar.**

El ajuste para el selector de entrada TUNER no puede cambiarse, y está fijo a "Analog".

**2**

**Pulse el botón [DIGITAL INPUT]**

Se visualizará el ajuste actual.

**3**

DIGITAL INPUT

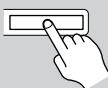

**Pulse varias veces el botón [DIGITAL INPUT] para seleccionar una opción.**

**Auto:HDMIx**

Esta opción puede seleccionarse cuando una entrada HDMI está asignada a un selector de entrada (página 39). Con esta opción seleccionada, se comprobará la existencia de señal de audio en las entradas HDMI, digitales y analógicas relevantes. Si existe señal en más de una entrada, éstas se seleccionarán de acuerdo con el siguiente orden de prioridad: HDMI, digitales, analógicas.

**Auto:COAXx/Auto:OPTx**

Esta opción puede seleccionarse cuando una entrada digital está asignada a un selector de entrada (página 42). Con esta opción seleccionada, se comprobará la existencia de señal de audio en las entradas digitales y analógicas relevantes. Si existe señal en más de una entrada, éstas se seleccionarán de acuerdo con el siguiente orden de prioridad: digitales, analógicas. Las señales existentes en las entradas HDMI no se enviarán.

**Analog**

Con esta opción seleccionada, la señal de la entrada de audio analógica se emitirá. Las señales existentes en las entradas HDMI o digitales no se enviarán.

**Nota:**

- Puede seleccionar una opción diferente para cada selector de entrada.

# Reproducir los componentes AV

## Funcionamiento básico del receptor AV

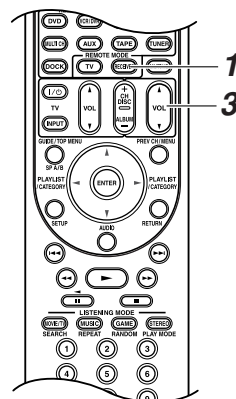
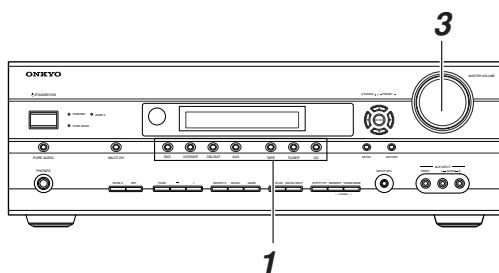

**1**

Receptor de AV

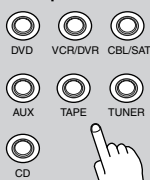

Controlador remoto

RECEIVER

DVD

VCR/DVR

CBL/SAT

CD

AUX

TAPE

TUNER

DOCK

Utilice los botones del selector de entrada del receptor de AV para seleccionar la fuente de entrada.

Para seleccionar la fuente de entrada con el controlador remoto, pulse los botones **INPUT SELECTOR**.

Para escuchar un reproductor de DVDs conectado a una entrada de DVD multicanal (página 24), pulse el botón [MULTI CH] del receptor de AV. El indicador MULTI CH aparecerá en la pantalla.

**Nota:**

- Mientras la entrada DVD multicanal está seleccionada, los ajustes de Speaker Configuration en la página 67 se ignoran y las señales de la entrada multicanal se envían a los altavoces tal cual.

**2**

**Inicie la reproducción en el componente fuente.**

Para ver un DVD u otra fuente de vídeo, en el televisor, deberá seleccionar la entrada de vídeo que esté conectada al COMPONENT VIDEO OUT, HDMI OUT o MONITOR OUT del receptor de AV.

En algunos reproductores de DVDs, es posible que tenga que cambiar los ajustes de la salida de audio digital o HDMI.

**3**

Receptor de AV

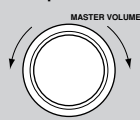

Controlador remoto

VOL

▲

▼

Para ajustar el volumen, utilice el control **MASTER VOLUME**, o el botón [VOL] del controlador remoto.

Puesto que el receptor de AV está diseñado para equipos “home theaters”, dispone de una amplia gama de volumen para realizar ajustes precisos. El volumen se puede ajustar a Min, 1-79 o Max.

**4**

**Seleccione un modo de escucha adecuado y ¡disfrute!**

Consulte “Utilizar los modos de audición” en la página 55.

# Funciones comunes

Este capítulo explica las funciones que se pueden utilizar con cualquier fuente de entrada.

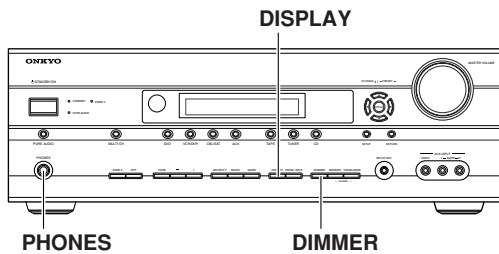
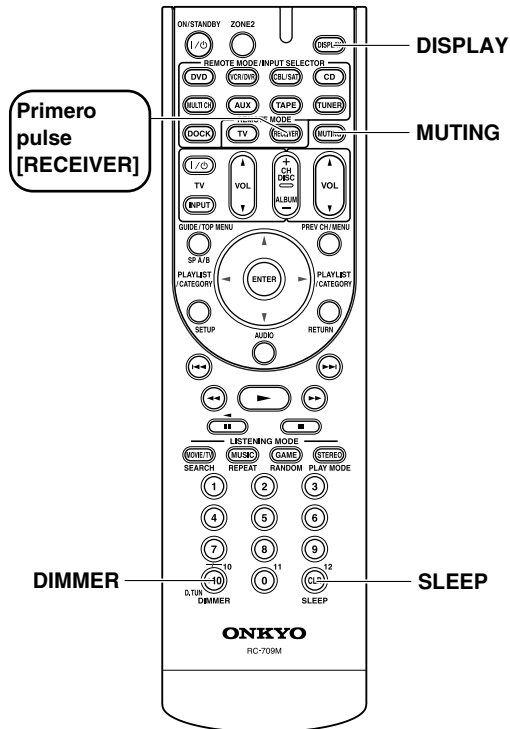

## Ajustar el brillo de la pantalla

Puede ajustar el brillo de la pantalla.

**Controlador remoto**

**Pulse el botón [RECEIVER] REMOTE MODE y a continuación pulse el botón [DIMMER] del controlador remoto repetidamente para seleccionar: oscuro, más oscuro, o brillo normal.**

Puede usar el botón [DIMMER] del receptor de AV (no en los modelos para Europa).

**Receptor de AV DIMMER**

## Enmudecer el receptor de AV

Puede enmudecer temporalmente la salida del receptor de AV.

**Pulse el botón [RECEIVER] REMOTE MODE y a continuación pulse el botón [MUTING] del controlador remoto.**

La salida se enmudece y el indicador MUTING parpadea en la pantalla.

**Para enmudecer el receptor de AV,** vuelva a pulsar el botón [MUTING] del controlador remoto, o ajuste el volumen. La salida se enmudece y el indicador MUTING se desactiva.

El enmudecimiento se cancela cuando el receptor de AV se ajusta a Standby.

## Utilizar el temporizador Sleep

Con el temporizador Sleep puede ajustar el receptor de AV para que se desactive automáticamente después de un periodo establecido.

**Pulse el botón [RECEIVER] REMOTE MODE y a continuación pulse el botón [SLEEP] del controlador remoto repetidamente para seleccionar el tiempo sleep requerido.**

Puede ajustar el temporizador sleep de 90 a 10 minutos en pasos de 10 minutos.

El indicador SLEEP aparece en la pantalla cuando se ha ajustado el temporizador sleep, tal como se muestra a continuación. El tiempo sleep especificado aparece en la pantalla durante unos 5 segundos, y a continuación vuelve a aparecer la pantalla anterior.

Indicador SLEEP

**Para cancelar el temporizador sleep,** pulse el botón [SLEEP] repetidamente hasta que desaparezca el indicador SLEEP.

**Para comprobar el tiempo sleep restante,** pulse el botón [SLEEP]. Tenga en cuenta que si pulsa el botón [SLEEP] mientras se visualiza el tiempo sleep, éste se reducirá en 10 minutos.



## Utilizar auriculares

Para escuchar en privado, puede conectar unos auriculares estéreo (conector phone de 1/4") al jack PHONES del receptor de AV.

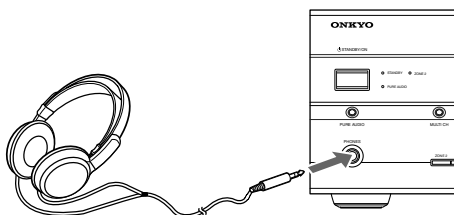

### Notas:

- Antes de conectar los auriculares baje siempre el volumen.
- Mientras el conector de los auriculares está insertado en el jack PHONES, los altavoces permanecen desactivados. (Los altavoces Powered Zone 2 no se desactivan).
- Cuando conecta unos auriculares, el modo de audición se ajusta a Stereo, a no ser que ya esté ajustado a Pure Audio, Mono, Stereo o Direct, en cuyo caso sigue siendo el mismo.
- Cuando se selecciona la entrada de DVD multicanal, en los auriculares sólo se pueden escuchar los sonidos frontales izquierdo y derecho.

## Visualizar información de fuente

Puede visualizar información distinta acerca de la fuente de entrada actual de la siguiente manera.

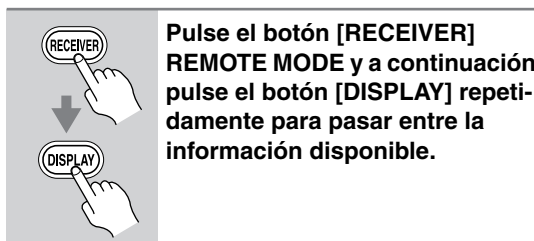

### Nota:

- Este procedimiento también puede realizarse en el receptor AV utilizando el botón [DISPLAY].

Generalmente, la siguiente información se puede visualizar.

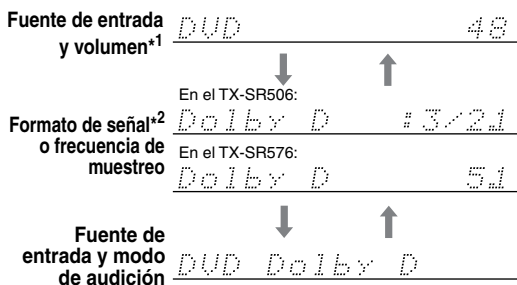

- \*1 Cuando se utiliza la radio AM o FM, se visualiza la banda, el número de sintonía y la frecuencia.
- \*2 Si la señal de entrada es analógica o si se utiliza la radio AM, FM, no se visualizará información sobre el formato. Si la señal de entrada es PCM, se visualizará la frecuencia de muestreo. Si la señal de entrada es digital pero no PCM, se visualizará el formato de señal. Esta información se visualiza unos 3 segundos, y a continuación vuelve a aparecer la información visualizada previamente.



### Interpretar la información de canal surround (TX-SR506)

$\frac{3}{A} \frac{2}{B} \frac{1}{C}$

- A: El número de canales frontales (frontal izquierdo, frontal derecho y central).
- B: El número de canales surround (surround izquierdo y surround derecho). Si existe información del canal posterior de surround, este número será 3.
- C: Canal LFE para subwoofer (1 significa sí).

## Especificar el formato de señal digital

La siguiente tabla muestra los indicadores de pantalla para cada formato de señal digital.

Format	Display
Dolby Digital	 D
DTS	
PCM	PCM

Normalmente, el receptor de AV detecta automáticamente el formato de las señales de entrada digital. Sin embargo, si percibe alguno de los siguientes problemas al reproducir fuentes PCM o DTS, puede especificar el formato de señal manualmente.

- Si se corta la parte del principio de las pistas de una fuente PCM, pruebe el ajuste PCM.
- Si se producen interferencias al avanzar rápido o rebobinar un DTS CD, pruebe el ajuste DTS.

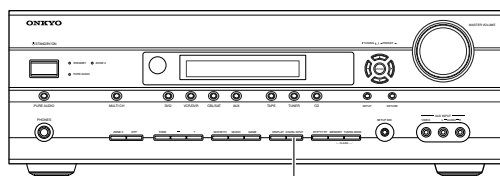

DIGITAL INPUT

1

DIGITAL INPUT

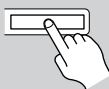

Pulse y mantenga pulsado el botón [DIGITAL INPUT] del receptor de AV unos 3 segundos.

2

DIGITAL INPUT



Al visualizar “Auto” (unos 3 segundos), vuelva a pulsar el botón [DIGITAL INPUT] para seleccionar: PCM, DTS, o Auto.

**PCM:** Sólo se oirán las señales de entrada en formato PCM de 2 canales. Si la señal de entrada no es PCM, el indicador PCM parpadeará y no se oirá sonido.

**DTS:** Sólo se oirán las señales de entrada en formato DTS (pero no DTS-HD). Si la señal de entrada no es DTS, el indicador DTS parpadeará y no se oirá sonido.

**Auto (por defecto);** el formato se detecta automáticamente. Si no se presenta ninguna señal de entrada digital, se utilizará la entrada analógica correspondiente.

# Escuchar la radio

## Configuración del paso de frecuencia AM (en algunos modelos)

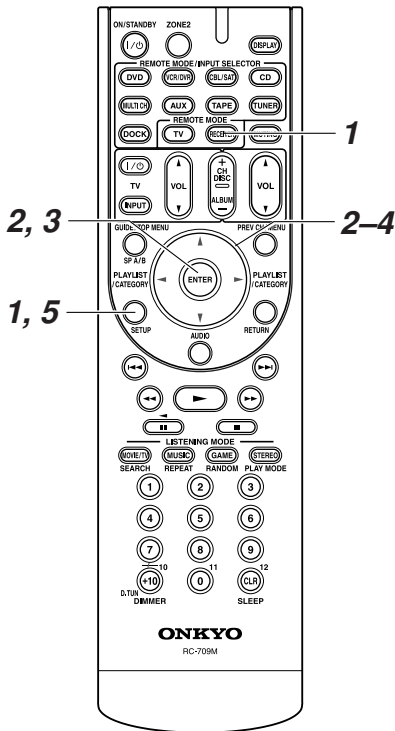

Para que la sintonización AM funcione correctamente, debe especificar el paso de frecuencia AM utilizado en su zona. Al cambiar este ajuste, se borran todas las presintonías de radio.

**Para cambiar el paso de frecuencia en el TX-SR576,** consulte la página 74.

**Para cambiar el paso de frecuencia en el TX-SR506,** consulte el siguiente procedimiento.

**1**

**Pulse el botón [RECEIVER] REMOTE MODE seguido del botón [SETUP].**

**2**

**Utilice los botones Arriba y Abajo [▲]/[▼] para seleccionar "0.HardwareSetup" y, a continuación, pulse [ENTER].**

---

**3**

**Utilice los botones Arriba y Abajo [▲]/[▼] para seleccionar "AM Freq" y, a continuación, pulse [ENTER].**

AM Freq : 9kHz

---

**4**

**Utilice los botones Izquierda y Derecha [◀]/[▶] para seleccionar:**

**10 kHz:** Selecciónelo si en su zona se usan incrementos de 10 kHz.

**9 kHz:** Selecciónelo si en su zona se usan incrementos de 9 kHz.

---

**5**

**Pulse el botón [SETUP].**  
Se cierra la configuración.

**Nota:**

- Este procedimiento también puede realizarse en el receptor de AV utilizando el botón [SETUP], el botón [ENTER] y los botones de flecha.

## Escuchar emisoras de AM/FM

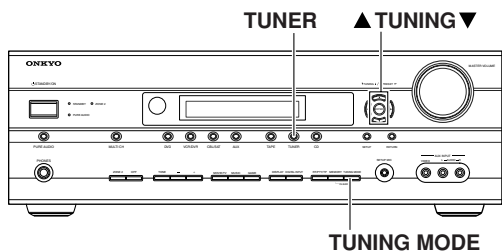

Con el sintonizador integrado puede disfrutar de las emisoras de radio AM y FM. Puede guardar sus emisoras de radio favoritas como presintonías para una selección más rápida.



Utilice el botón de selector de entrada [TUNER] para seleccionar tanto AM como FM.

En este ejemplo, se ha seleccionado la banda FM.

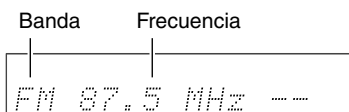

(La visualización en pantalla depende del país).

## Acceder a emisoras de radio de AM/FM

### ■ Modo Auto Tuning

1

TUNING MODE



Pulse el botón [TUNING MODE] para que el indicador AUTO aparezca en la pantalla.

2

TUNING ▲



Pulse el botón TUNING arriba o abajo [▲]/[▼].

La búsqueda se detiene cuando se encuentra una emisora.

Cuando se sintoniza una emisora, aparece el indicador TUNED. Cuando haya sintonizado una emisora FM estéreo, se visualizará el indicador FM STEREO.

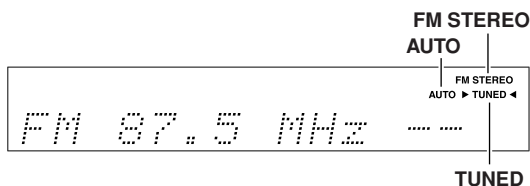

### ■ Modo Manual Tuning

1

TUNING MODE



Pulse el botón [TUNING MODE] para que el indicador AUTO desaparezca de la pantalla.

2

TUNING ▲

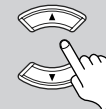

Pulse y mantenga pulsado el botón TUNING arriba o abajo [▲]/[▼].

La frecuencia deja de cambiar cuando deja de pulsar el botón.

Pulse los botones repetidamente para cambiar la frecuencia un intervalo cada vez.

El modelo Norteamérica cambia la frecuencia FM e intervalos de 0,2 MHz, intervalos de 10 kHz para AM. Para los otros modelos, en intervalos de 0,05 MHz para FM e intervalos de 9 kHz (o 10 kHz) para AM. En el modo Manual Tuning, las emisoras FM serán mono.

### Sintonizar emisoras FM estéreo débiles

Si la señal de una emisora FM estéreo es débil, puede resultar imposible conseguir una buena recepción. En este caso, cambie al modo Manual Tuning y escuche la emisora en mono.

### Nota:

- Para sintonizar la radio, también puede utilizar los botones Arriba y Abajo [▲]/[▼] del controlador remoto.

## ■ Sintonizar emisoras por frecuencia

Puede sintonizar emisoras AM y FM directamente introduciendo la frecuencia correspondiente.

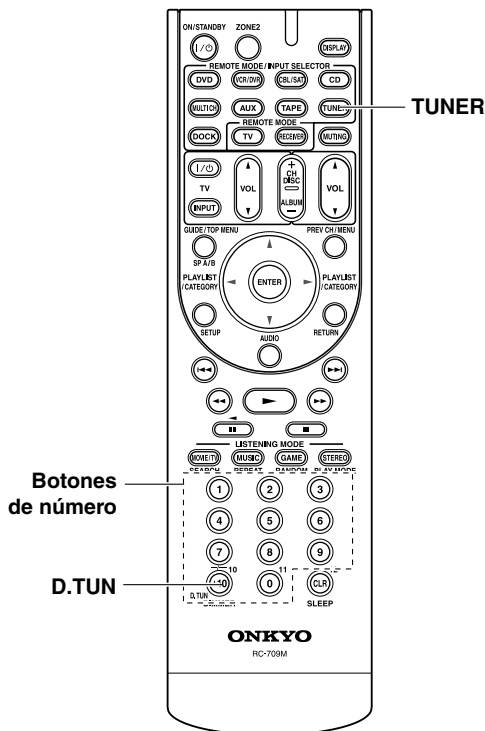

## Visualizar información de radio AM/FM

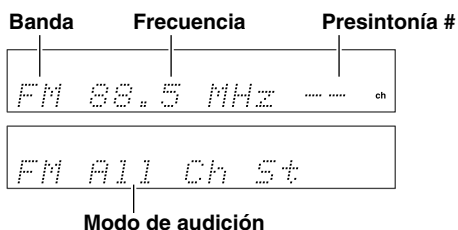
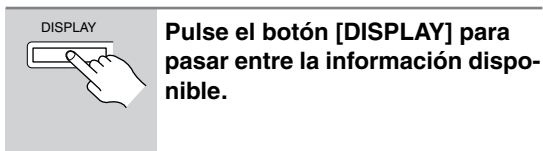
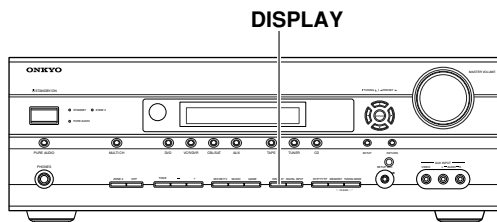

**1**

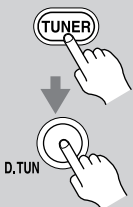

Utilice el botón de selector de entrada [TUNER] para seleccionar tanto AM como FM, seguido del botón [D.TUN].

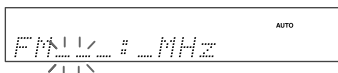

(La visualización en pantalla depende del país).

**2**

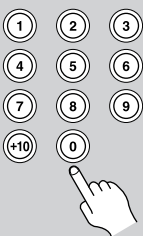

Dispone de 8 segundos, para introducir la frecuencia de la emisora de radio, utilizando los botones de número.

Por ejemplo, para sintonizar 87.5 (FM), pulse 8, 7, 5.

**Presintonizar emisoras AM/FM**

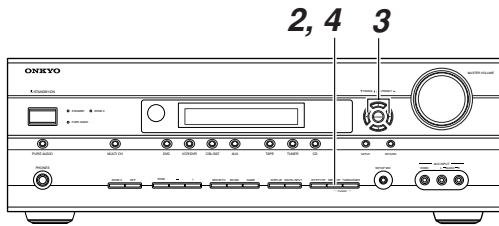

Puede guardar una combinación de hasta 40 de sus emisoras de radio AM/FM favoritas.

- 1** Sintonice la emisora de AM/FM que desee guardar como presintonía.
- 2** Pulse el botón [MEMORY]. El número de presintonía parpadea.
- 3** Mientras el número de presintonía está parpadeando (unos 8 segundos), utilice los botones PRESET [◀]/[▶] para seleccionar una programación del 1 al 40.
- 4** Vuelva a pulsar el botón [MEMORY] para guardar la emisora. La emisora se guarda y el número de programación deja de parpadear. Repita este procedimiento para todas sus emisoras favoritas.

**Eliminar programaciones**

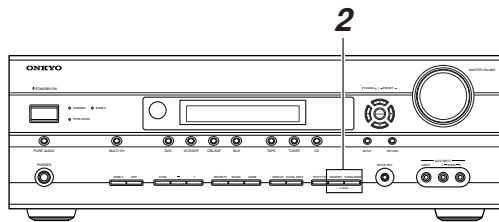

- 1** Seleccione la programación que desee eliminar. Consulte la sección siguiente.

**2** Con el botón [MEMORY] pulsado, pulse el botón [TUNING MODE]. La programación seleccionada se borra y el número desaparece de la pantalla.

**Seleccionar presintonías**

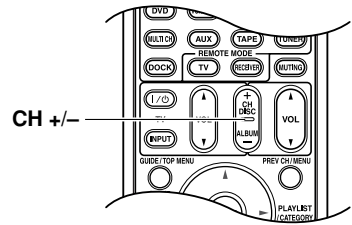
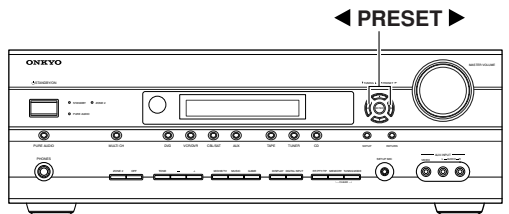

Para seleccionar una presintonía use los botones PRESET [◀]/[▶] o el botón CH [+/-] del controlador remoto.

También puede utilizar los botones numéricos del controlador remoto para seleccionar directamente la presintonía.

## Utilizar RDS (sólo para los modelos europeos)

RDS sólo funciona en áreas donde estén disponibles emisiones RDS. Cuando haya sintonizado una emisora RDS, se visualizará el indicador RDS.

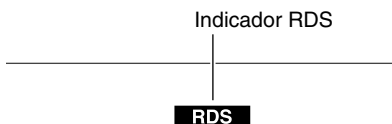

### ■ ¿Qué es RDS?

RDS son las siglas de *Radio Data System* y es un método de transmisión de información en las señales de radio FM. Fue desarrollado por la European Broadcasting Union (EBU) y está disponible en la mayoría de países europeos. RDS está aprobado por el National Radio Systems Committee (NRSC) y está disponible en Norteamérica.

La mayoría de emisoras FM ya lo utilizan. Además de visualizar información de texto, RDS puede ayudarle a encontrar emisoras de radio por tipo (por ejemplo, noticias, deportes, rock, etc.).

El receptor de AV acepta cuatro tipos de información RDS:

#### PS (“Program Service”, servicio de programa)

Al sintonizar una emisora RDS que emita información PS, aparecerá el nombre de la emisora. Cuando pulse el botón [DISPLAY], se visualizará la frecuencia durante 3 segundos.

#### RT (Radio Text)

Al sintonizar una emisora RDS que emite información de texto, el texto se visualizará en la pantalla (consulte la página 54).

#### PTY (Program Type)

De esta forma podrá buscar emisoras de radio RDS por tipo (consulte la página 54).

#### TP (Traffic Program)

De esta forma podrá buscar emisoras de radio RDS que emitan información del tráfico (consulte la página 54).

#### Notas:

- En algunos casos, es posible que los caracteres de texto visualizados en el receptor de AV no sean idénticos a los emitidos por la emisora de radio. Además, si se reciben caracteres no compatibles es posible que no se visualicen. Esto no es un funcionamiento incorrecto.
- Si la señal de una emisora RDS es débil, es posible que la información RDS se visualice de forma intermitente o que, simplemente, no se visualice.

## Tipos de programas RDS (PTY)

Tipo	Pantalla
Ninguno	None
Noticiarios	News
Actualidad	Affairs
Información	Info
Deportes	Sport
Educación	Educate
Teatro	Drama
Cultura	Culture
Ciencias y tecnologías	Science
Varios	Varied
Música pop	Pop M
Música rock	Rock M
Música de carretera	Easy M
Música clásica ligera	Light M
Música clásica seria	Classics
Otros tipos de música	Other M
Tiempo	Weather
Financia	Finance
Programas infantiles	Children
Asuntos sociales	Social
Programas religiosos	Religion
Programas con llamadas de los oyentes	Phone In
Viajes	Travel
Ocio	Leisure
Música jazz	Jazz
Música country	Country
Música nacional	Nation M
Música de los años pasados	Oldies
Música folk	Folk M
Documentales	Document
Prueba de alarma	TEST
Alarma	Alarm!

**Visualización de texto de radio (RT)**

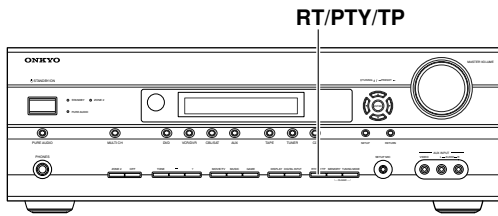

Al sintonizar una emisora RDS que emite información de texto RT, esta información puede visualizarse.

	<p><b>Pulse el botón [RT/PTY/TP] una vez.</b> La información RT se desplazará por la pantalla.</p>
--	--

**Notas:**

- Es posible que aparezca el mensaje “Waiting” mientras el receptor de AV espera información RT.
- Si aparece el mensaje “No Text Data” en la pantalla, significa que no hay información RT disponible.

**Buscar emisoras por tipo (PTY)**

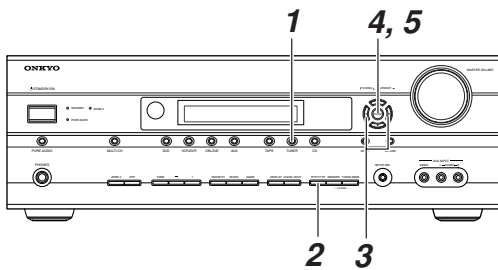

También puede buscar emisoras de radio por tipo.

<p><b>1</b></p>	<p><b>Utilice el botón del selector de entrada [TUNER] para seleccionar FM.</b></p>
<p><b>2</b></p>	<p><b>Pulse el botón [RT/PTY/TP] dos veces.</b> Aparecerá el tipo de programa actual en la pantalla.</p>
<p><b>3</b></p>	<p><b>Utilice los botones PRESET [◀]/[▶] para seleccionar el tipo de programa que desea.</b> Consulte la tabla de la página 53.</p>

<p><b>4</b></p>	<p><b>Para iniciar la búsqueda, pulse [ENTER].</b></p>
<p>El receptor de AV buscará hasta que encuentre una emisora del tipo especificado, y cuando la encuentre se detendrá unos momentos antes de seguir buscando.</p>	
<p><b>5</b></p>	<p><b>Cuando encuentre una emisora que desee escuchar, pulse [ENTER].</b></p>
<p>Si no encuentra emisoras, aparecerá el mensaje “Not Found”.</p>	

**Escuchar información de tráfico (TP)**

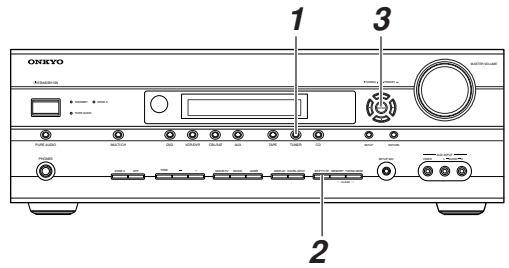

Puede buscar emisoras que emitan información relacionada con el tráfico.

<p><b>1</b></p>	<p><b>Utilice el botón del selector de entrada [TUNER] para seleccionar FM.</b></p>
<p><b>2</b></p>	<p><b>Pulse el botón [RT/PTY/TP] tres veces.</b></p>
<p>Si la emisora actual está emitiendo TP (“Traffic Program”, programa de tráfico), “[TP]” aparecerá en la pantalla y escuchará la información de tráfico cuando sea emitida. Si aparece “TP” sin los corchetes, significa que la emisora no está emitiendo TP.</p>	
<p><b>3</b></p>	<p><b>Para localizar una emisora que está emitiendo TP, pulse [ENTER].</b></p>
<p>El receptor de AV buscará hasta que encuentre una emisora que esté emitiendo TP. Si no encuentra emisoras, aparecerá el mensaje “Not Found”.</p>	



# Utilizar los modos de audición

## Seleccionar los modos de audición

Para una descripción de cada uno de los modos de audición, consulte “Acerca de los modos de audición” en la página 59.

- Los modos de audición Dolby Digital y DTS sólo se pueden seleccionar si el reproductor de DVD está conectado al receptor de AV con una conexión de audio digital (coaxial, óptica u HDMI).
- Los modos de audición que puede seleccionar dependen del formato de la señal de entrada. Para comprobar el formato, consulte la sección “Visualizar información de fuente” en la página 47.
- Con si ha conectado unos auriculares, sólo puede seleccionar el modo de audición Pure Audio, Mono, Direct o Stereo.

## Utilizar el receptor de AV

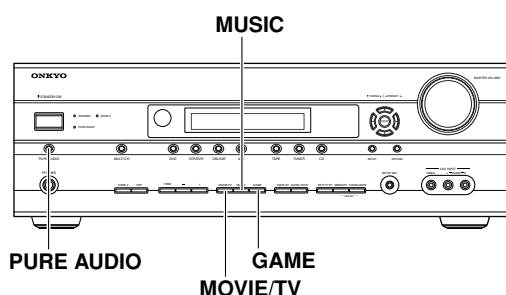

### ■ Botón [PURE AUDIO] (Excepto para el modelo norteamericano)

Este botón selecciona el modo de audición Pure Audio. Cuando se selecciona este modo, se apaga la pantalla del receptor de AV y sólo las salidas HDMI envían señales de vídeo. Al pulsar de nuevo este botón se seleccionará el anterior modo de audición.

### ■ Botón [MOVIE/TV]

Este botón selecciona los modos de audición diseñados para utilizarlos con películas y TV.

### ■ Botón [MUSIC]

Este botón selecciona los modos de audición diseñados para utilizarlos con música.

### ■ Botón [GAME]

Este botón selecciona los modos de audición diseñados para utilizarlos con videojuegos.

## Utilizar el controlador remoto

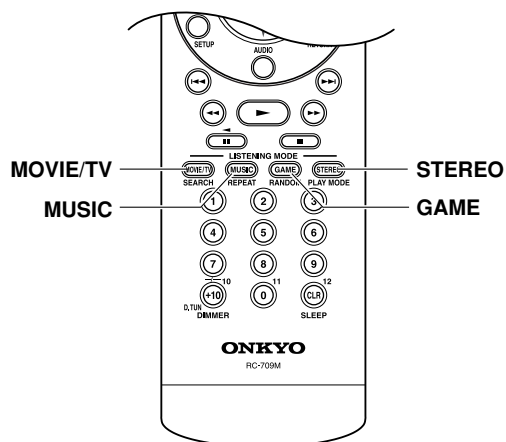

### ■ Botón [MOVIE/TV]

Este botón selecciona los modos de audición diseñados para utilizarlos con películas y TV.

### ■ Botón [MUSIC]

Este botón selecciona los modos de audición diseñados para utilizarlos con música.

### ■ Botón [GAME]

Este botón selecciona los modos de audición diseñados para utilizarlos con videojuegos.

### ■ Botón [STEREO]

Este botón selecciona el modo de audición Stereo. En el TX-SR576, también selecciona el modo de audición All Channel Stereo.

**Modos de audición disponibles para cada formato fuente**

**Fuentes analógicas y PCM**

Botón	Formato de fuente	PCM		Multi channel Analog	Multichannel					
		32-96 kHz <sup>*1</sup>	176.4/192kHz <sup>*2</sup>		32-96kHz <sup>*1</sup>			176.4/192kHz <sup>*2</sup>		
					Multi-channel	2ch	Mono/Multiplex	Multi-channel	2ch	Mono/Multiplex
Medios	Modo de audición	CD, TV, radio,	DVD	DVD			DVD			
[PURE AUDIO]	Pure Audio <sup>*3</sup>	✓	✓	✓	✓	✓	✓	✓	✓	✓
[MOVIE/ TV]	Mono	✓			✓	✓	✓			
	Multichannel			✓	✓					
	Neo:6				✓ <sup>*5</sup>					
	Dolby PLII Movie/ Dolby PLIIx Movie <sup>*4</sup>	✓			✓ <sup>*5</sup>	✓				
	DolbyEX				✓ <sup>*5</sup>					
	Neo:6 Cinema	✓				✓				
	MonoMovie <sup>*6 *7</sup>	✓			✓	✓	✓			
	TV Logic <sup>*6 *7</sup>	✓			✓	✓	✓			
	AllChStereo	✓			✓	✓	✓			
	FullMono	✓			✓	✓	✓			
T-D <sup>*7</sup>	✓			✓	✓	✓				
[MUSIC]	Pure Audio <sup>*3</sup>	✓	✓	✓	✓	✓	✓	✓	✓	✓
	Direct	✓	✓	✓	✓	✓	✓	✓	✓	✓
	Stereo	✓	✓		✓	✓	✓	✓	✓	✓
	Multichannel			✓	✓					
	Neo:6				✓ <sup>*5</sup>					
	Dolby PLII Music/ Dolby PLIIx Music <sup>*4</sup>	✓			✓ <sup>*5</sup>	✓				
	DolbyEX				✓ <sup>*5</sup>					
	Neo:6 Music	✓				✓				
	Orchestra <sup>*6 *7</sup>	✓			✓	✓	✓			
	Unplugged <sup>*6 *7</sup>	✓			✓	✓	✓			
	Studio-Mix <sup>*6 *7</sup>	✓			✓	✓	✓			
	AllChStereo	✓			✓	✓	✓			
FullMono	✓			✓	✓	✓				
[GAME]	Multichannel			✓	✓			✓		
	Neo:6				✓ <sup>*5</sup>					
	Dolby PLII Game/ Dolby PLIIx Game <sup>*4</sup>	✓				✓				
	DolbyEX				✓ <sup>*5</sup>					
	AllChStereo	✓			✓	✓	✓			
	FullMono	✓			✓	✓	✓			
	T-D <sup>*7</sup>	✓			✓	✓	✓			
[STEREO]	AllChStereo	✓			✓	✓	✓			
	Stereo	✓	✓		✓	✓	✓	✓	✓	✓

\*1. 32/44,1/48/88,1/96 kHz

\*2. En el TX-SR576, los discos DVD-Audio envían PCM multicanal 176,4/192kHz sólo a través de HDMI. El TX-SR506 no acepta estos formatos.

\*3. El modelo norteamericano no tiene el modo de audición Pure Audio.

\*4. Si no hay altavoces posteriores surround o si se utiliza Powered Zone 2, se utilizará Dolby Pro Logic II.

\*5. No se puede seleccionar con algunos formatos fuente.

\*6. Disponible sólo al utilizar altavoces surround.

\*7. Los formatos PCM de 64 kHz, 88,2 kHz, y 96 kHz se procesan a 32 kHz, 44,1 kHz, y 48 kHz respectivamente.

■ Requiere 6.1/7.1 altavoces. No disponible mientras se utiliza Powered Zone 2.

■ Requiere 7.1 altavoces. No disponible mientras se utiliza Powered Zone 2.

## Fuentes Dolby Digital y Dolby Digital Plus

Botón	Formato de fuente	Dolby Digital			Dolby Digital Plus <sup>*1</sup>		
		Multichannel	2ch	Mono/Multiplex	Multichannel	2ch	Mono/Multiplex
	Medios	DVD, DTV, etc.			Blu-ray, HD DVD		
[PURE AUDIO]	Pure Audio <sup>*2</sup>	✓	✓	✓	✓	✓	✓
[MOVIE/ TV]	Mono	✓	✓	✓	✓	✓	✓
	DolbyDigital	✓					
	DolbyDigital Plus				✓ <sup>*4</sup>		
	Neo:6	✓ <sup>*4</sup>			✓ <sup>*4</sup>		
	Dolby PLII Movie/Dolby PLIIx Movie <sup>*3</sup>	✓ <sup>*4</sup>	✓		✓ <sup>*4</sup>	✓	
	DolbyEX	✓ <sup>*4</sup>			✓ <sup>*4</sup>		
	Neo:6 Cinema		✓			✓	
	MonoMovie <sup>*5</sup>	✓	✓	✓			
	TV Logic <sup>*5</sup>	✓	✓	✓			
	AllChStereo	✓	✓	✓	✓	✓	✓
	FullMono	✓	✓	✓	✓	✓	✓
T-D	✓	✓	✓				
[MUSIC]	Pure Audio <sup>*2</sup>	✓	✓	✓	✓	✓	✓
	Direct	✓	✓	✓	✓	✓	✓
	Stereo	✓	✓	✓	✓	✓	✓
	DolbyDigital	✓					
	DolbyDigital Plus				✓ <sup>*4</sup>		
	Neo:6	✓ <sup>*4</sup>			✓ <sup>*4</sup>		
	Dolby PLII Music/Dolby PLIIx Music <sup>*3</sup>	✓ <sup>*4</sup>	✓		✓ <sup>*4</sup>	✓	
	DolbyEX	✓ <sup>*4</sup>			✓ <sup>*4</sup>		
	Neo:6 Music		✓			✓	
	Orchestra <sup>*5</sup>	✓	✓	✓			
	Unplugged <sup>*5</sup>	✓	✓	✓			
	Studio-Mix <sup>*5</sup>	✓	✓	✓			
	AllChStereo	✓	✓	✓	✓	✓	✓
FullMono	✓	✓	✓	✓	✓	✓	
[GAME]	DolbyDigital	✓					
	DolbyDigital Plus				✓ <sup>*4</sup>		
	Neo:6	✓ <sup>*4</sup>			✓ <sup>*4</sup>		
	Dolby PLII Game/Dolby PLIIx Game <sup>*3</sup>		✓			✓	
	DolbyEX	✓ <sup>*4</sup>			✓ <sup>*4</sup>		
	AllChStereo	✓	✓	✓	✓	✓	✓
	FullMono	✓	✓	✓	✓	✓	✓
T-D	✓	✓	✓				
[STEREO]	AllChStereo	✓	✓	✓	✓	✓	✓
	Stereo	✓	✓	✓	✓	✓	✓

\*1. El TX-SR506 no acepta Dolby Digital Plus.

\*2. El modelo norteamericano no tiene el modo de audición Pure Audio.

\*3. Si no hay altavoces posteriores surround o si se utiliza Powered Zone 2, se utilizará Dolby Pro Logic II.

\*4. No se puede seleccionar con algunos formatos fuente.

\*5. Disponible sólo al utilizar altavoces surround.

■ Requiere 6.1/7.1 altavoces. No disponible mientras se utiliza Powered Zone 2.

■ Requiere 7.1 altavoces. No disponible mientras se utiliza Powered Zone 2.

### Nota:

- Con algunos discos HD DVD y Blu-ray, es posible que se oigan interferencias durante la reproducción. Esto puede producirse cuando el formato de audio cambia durante la reproducción. No se trata de un funcionamiento incorrecto.

Fuentes DTS

Botón	Formato de fuente	DTS, DTS 96/24			DTS Discrete/Matrix
		Multichannel	2ch	Mono	
	Medios	DVD, CD, etc.			DVD, CD, etc.
[PURE AUDIO]	Pure Audio*1	✓	✓	✓	✓
[MOVIE/TV]	Mono	✓	✓	✓	✓
	DTS, DTS 96/24	✓			✓
	DTS-ES Discrete/Matrix				✓*2
	Neo:6	✓*4			
	Dolby PLII Movie/Dolby PLIIx Movie*3	✓*4	✓		
	DolbyEX	✓*4			
	Neo:6 Cinema		✓		
	MonoMovie*5 *6	✓	✓	✓	✓
	TV Logic*5 *6	✓	✓	✓	✓
	AllChStereo	✓	✓	✓	✓
	FullMono	✓	✓	✓	✓
T-D*6	✓	✓	✓	✓	
[MUSIC]	Pure Audio*1	✓	✓	✓	✓
	Direct	✓	✓	✓	✓
	Stereo	✓	✓	✓	✓
	DTS, DTS 96/24	✓			✓
	DTS-ES Discrete/Matrix				✓*2
	Neo:6	✓*4			
	Dolby PLII Music/Dolby PLIIx Music*3	✓*4	✓		
	DolbyEX	✓*4			
	Neo:6 Music		✓		
	Orchestra*5 *6	✓	✓	✓	✓
	Unplugged*5 *6	✓	✓	✓	✓
	Studio-Mix*5 *6	✓	✓	✓	✓
	AllChStereo	✓	✓	✓	✓
FullMono	✓	✓	✓	✓	
[GAME]	DTS, DTS 96/24	✓			✓
	DTS-ES Discrete/Matrix				✓*2
	Neo:6	✓*4			
	Dolby PLII Game/Dolby PLIIx Game*3		✓		
	DolbyEX	✓*4			
	AllChStereo	✓	✓	✓	✓
	FullMono	✓	✓	✓	✓
T-D*6	✓	✓	✓	✓	
[STEREO]	AllChStereo	✓	✓	✓	✓
	Stereo	✓	✓	✓	✓

\*1. El modelo norteamericano no tiene el modo de audición Pure Audio.

\*2. Si no hay altavoces posteriores surround o si se utiliza Powered Zone 2, se utilizará DTS.

\*3. Si no hay altavoces posteriores surround o si se utiliza Powered Zone 2, se utilizará Dolby Pro Logic II.

\*4. No se puede seleccionar con algunos formatos fuente.

\*5. Disponible sólo al utilizar altavoces surround.

\*6. DTS 96/24 se procesa como DTS.

■ Requiere 6.1/7.1 altavoces. No disponible mientras se utiliza Powered Zone 2.

■ Requiere 7.1 altavoces. No disponible mientras se utiliza Powered Zone 2.

## Acerca de los modos de audición

Los modos de audición del receptor de AV pueden transformar la sala de audición en un cine o un auditorio, con un sonido envolvente de alta fidelidad sorprendente.

La ilustración muestra los altavoces que están activos en cada modo de audición con el sistema de altavoces de 7.1 canales.

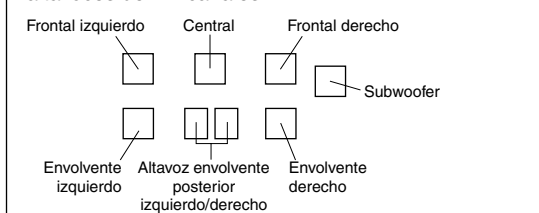

### Pure Audio (no en modelos norteamericanos)

En este modo, la pantalla y los circuitos de vídeo están apagados para minimizar las posibles fuentes de ruido y obtener la mejor reproducción de alta fidelidad. (Debido a que se desactiva la alimentación del circuito del vídeo, sólo el salida HDMI emite señales de vídeo).

### Direct

En este modo, el sonido de la fuente de entrada se emite directamente con un procesamiento mínimo y una reproducción de alta fidelidad. Todos los canales de audio de la fuente se emiten tal cual.

### Stereo

El sonido se emite por los altavoces izquierdo y derecho y por el subwoofer.

### Mono

Utilice este modo cuando vea una película antigua con una banda sonora en mono, o con las bandas sonoras extranjeras grabadas en los canales izquierdo y derecho de algunas películas. También se puede usar con DVD u otras fuentes que contienen audio multiplexado, como los DVD para karaoke.

### Dolby Pro Logic IIx

### Dolby Pro Logic II

**Dolby Pro Logic IIx** expande cualquier fuente de 2 canales para la reproducción en 7.1 canales. Proporciona una experiencia de sonido envolvente muy natural y uniforme que envuelve completamente al oyente. Además de la música y las películas, los videojuegos también se pueden beneficiar de los efectos espaciales espectaculares e imágenes muy vivas. Si no usa altavoces envolventes posteriores, se usará **Dolby Pro Logic II** en lugar de Dolby Pro Logic IIx.

- **PLIIx Movie**

Utilice este modo con cualquier película en estéreo o Dolby Surround (Pro Logic) (p.e., TV, DVD, VHS).

- **PLIIx Music**

Utilice este modo con cualquier fuente de música estéreo o Dolby Surround (Pro Logic) (p.e., CD, radio, cassette, TV, VHS, DVD).

- **PLIIx Game**

Utilice este modo con videojuegos, especialmente los que llevan el logotipo Dolby Pro Logic II.

### Dolby Digital

Utilice este modo con DVD que llevan el logotipo Dolby Digital, y los programas de televisión en Dolby Digital. Este es el formato de sonido envolvente digital más común, y le situará justo en el centro de la acción, como si estuviera en una sala de cine o un auditorio.

### Fuentes 5.1 canales + Dolby EX

Estos modos expanden las fuentes de 5.1 canales para la reproducción en 6.1/7.1 canales. Son muy adecuados para las bandas sonoras en Dolby Digital EX que incluyen un canal envolvente posterior codificado matricialmente. Este canal añade una dimensión adicional y proporciona una experiencia de sonido envolvente perfecta para lograr efectos sonoros que rodean al oyente o pasan a su lado.

### Fuentes 5.1 canales + PLIIx Music

Estos modos utilizan el modo Pro Logic IIx Music para expandir las fuentes de 5.1 canales para la reproducción en 6.1/7.1 canales.

### Fuentes 5.1 canales + PLIIx Movie

Estos modos utilizan el modo Pro Logic IIx Movie para expandir las fuentes de 5.1 canales para la reproducción en 7.1 canales.

### Dolby Digital Plus

Desarrollado para su uso con HDTV, incluyendo los nuevos formatos de disco de vídeo Blu-ray y HD DVD, éste es el formato de audio multicanal más innovador de Dolby. Acepta hasta 7.1 canales con frecuencia de muestreo de 48 kHz.

### DTS

El formato de sonido envolvente digital DTS admite hasta 5.1 canales discretos y utiliza menor compresión durante la reproducción de alta fidelidad. Utilícelo con DVD y CD que llevan el logotipo DTS.

### DTS 96/24

Este modo se utiliza con fuentes DTS 96/24. Es DTS de alta resolución con una frecuencia de muestreo de 96 kHz y una resolución de 24 bits que proporciona mayor fidelidad. Utilícelo con DVD que llevan el logotipo DTS 96/24.

### DTS-ES Discrete

Este modo se usa con bandas sonoras DTS-ES Discrete, que usan un canal envolvente posterior discreto para la reproducción de 6.1/7.1 canales. Los siete canales de audio totalmente independientes mejoran la imagen espacial y proporcionan una localización del sonido a 360 grados, ideal para sonidos que se extienden por los canales envolventes. Utilícelo con DVD que llevan el logotipo DTS-ES, especialmente los que tienen una banda sonora DTS-ES Discrete.

### DTS-ES Matrix

Este modo se usa con bandas sonoras DTS-ES Matrix que usan un canal posterior codificado matricialmente para la reproducción de 6.1/7.1 canales. Utilícelo con DVD que llevan el logotipo DTS-ES, especialmente los que tienen una banda sonora DTS-ES Matrix.

### DTS Neo:6

Este modo expande cualquier fuente de 2 canales para la reproducción de 7.1 canales. Utiliza siete canales con ancho de banda total con decodificación matricial para material codificado matricialmente y proporciona una experiencia de sonido totalmente envolvente, muy natural y uniforme.

- **Neo:6 Cinema**

Utilice este modo con cualquier película estéreo (p.e., TV, DVD, VHS).

- **Neo:6 Music**

Utilice este modo con cualquier fuente de música estéreo (p.e., CD, radio, cassette, TV, VHS, DVD).

### Fuentes 5.1 canales + Neo:6

Este modo usa Neo:6 para expandir las fuentes DTS y Dolby Digital de 5.1 canales para la reproducción en 6.1/7.1 canales.

## Modos DSP originales de Onkyo

### Mono Movie

Este modo es muy adecuado para películas antiguas y otras fuentes de sonido mono. El altavoz central emite el sonido tal como es, mientras que se aplica reverberación al sonido emitido por otros altavoces, lo cual proporciona presencia incluso al material mono.

### Orchestra

Adecuado para música clásica u ópera, este modo enfatiza los canales envolventes para dar mayor amplitud a la imagen estéreo y simula la reverberación natural de un auditorio grande.

### Unplugged

Adecuado para los sonidos instrumentales acústicos, vocales, y para la música jazz, este modo enfatiza la imagen estéreo frontal y da la impresión de encontrarse justo delante del escenario.

### Studio-Mix

Adecuado para música rock o pop, escuchando música en este modo se crea un campo de sonido vivo con una potente imagen acústica, con la sensación de encontrarse en un club o en un concierto de rock.

### TV Logic

Este modo añade acústica realista a los programas de televisión producidos en un estudio de TV, añade efectos envolventes a todo el sonido y da más claridad a las voces.

### All Ch Stereo

Ideal para la música de acompañamiento, este modo llena toda la zona de audición con sonido estéreo de los altavoces frontales, envolventes y envolventes posteriores.

### Full Mono

En este modo, todos los altavoces emiten el mismo sonido en mono, por lo que oírás el mismo sonido independientemente de la posición en la que se encuentre.

### T-D (Theater-Dimensional)

Con este modo, puede disfrutar de un sonido envolvente virtual de 5.1 canales, aunque sólo tenga dos o tres altavoces. Esto funciona controlando la forma en que los sonidos llegan a oído izquierdo y derecho del oyente. Puede que no se obtengan buenos resultados si hay demasiada reverberación, por lo que es aconsejable utilizar este modo en un ambiente que tenga muy poca (o ninguna) reverberación natural.

# Grabar

Esta sección describe como grabar la fuente de entrada y como grabar audio y vídeo a partir de fuentes separadas.

## Notas:

- Los efectos surround producidos por los modos de audición surround y DSP no se podrán grabar.
- Los DVD protegidos contra la copia no se pueden grabar.
- No puede grabar desde la entrada multicanal.
- Las fuentes conectadas a una entrada digital no se pueden grabar. Sólo se pueden grabar las entradas analógicas.
- Las señales DTS se grabarán como interferencias, de modo que no pruebe grabaciones analógicas de DTS CDs o LDs.
- Cuando está seleccionado el modo de audición Pure Audio, VCR/DVR OUT V y los jacks S, no se emite señales de vídeo, por lo que se debe seleccionar otro modo al grabar.

## Grabar la fuente de entrada

Las fuentes de audio pueden grabarse en una grabadora (por ejemplo, una pletina de cassettes, CDR, MD) conectada a el jack TAPE OUT. Las fuentes de vídeo pueden grabarse en una grabadora de vídeo (por ejemplo, un VCR, una grabadora de DVDs) conectada a los jacks VCR/DVR OUT. Para más información acerca de las conexiones, consulte las páginas 20 a 34.

**1**

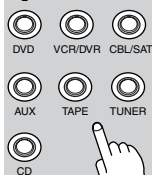

**Utilice los botones de selector de entrada para seleccionar el componente de audio que desea grabar.**

Consulte “¿Qué conexiones debo utilizar?” en la página 21 qué señales puede entregar como salida y cuáles puede grabar.

Controlador remoto



Puede escuchar la fuente mientras graba. El mando MASTER VOLUME del receptor de AV's no tiene efecto alguno en la grabación.

**2**

**Desde la grabadora, empiece la grabación.**

**3**

**Inicie la reproducción desde el componente fuente.**

## Nota:

- Si selecciona otra fuente de entrada mientras graba, se grabará de esa fuente de entrada.

## Grabar de fuentes AV diferentes

Puede sobregrabar audio en las grabaciones de vídeo si graba simultáneamente audio y vídeo a partir de dos fuentes separadas. Esto es posible ya que sólo la fuente de audio se activa cuando se selecciona una fuente de entrada de sólo audio, como TAPE, TUNER o CD, la fuente de vídeo sigue intacta.

En el ejemplo siguiente, el audio del reproductor de CDs conectado a los conectores CD IN, y el vídeo de la cámara de vídeo conectada al conector AUX INPUT VIDEO se graban en el VCR, conectado a su vez al conector VCR/DVR OUT.

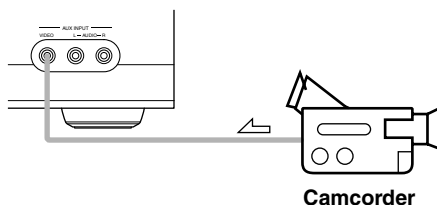

▲ : señal de vídeo  
▲ : señal de audio

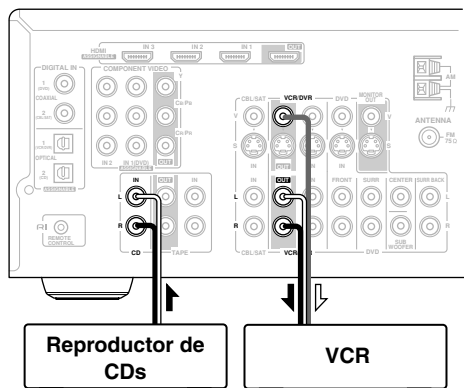

**1** Prepare la cámara y el reproductor de CD.

**2** Prepare el VCR para grabar.

**3** Pulse el botón del selector de entrada [AUX].

**4** Pulse el botón del selector de entrada [CD].

De esta forma se selecciona el reproductor de CDs como fuente de audio pero la cámara de vídeo sigue siendo la fuente de vídeo.

**5** Inicie la grabación desde el VCR e inicie la reproducción desde la cámara de vídeo y desde el reproductor de CDs.







El vídeo de la cámara y el audio del reproductor de CDs se grabarán en el VCR.

# Ajustar los modos de audición







## Utilizar las funciones de ajuste de audio

El Audio Adjust dispone de varios ajustes para controlar el sonido y los modos de audición.

Para TX-SR506

<b>1</b>  	<b>Pulse el botón [RECEIVER] seguido del botón [SETUP].</b>
<b>2</b>  	<b>Utilice los botones Arriba y Abajo [▲]/[▼] para seleccionar "6.Audio Adjust," y a continuación pulse el botón [ENTER].</b> <div style="border: 1px solid black; padding: 2px; display: inline-block;">6.Audio Adjust</div>
<b>3</b>  	<b>Utilice los botones Izquierda y Derecha [◀]/[▶] para seleccionar los ajustes. Pulse el botón Abajo [▼] para seleccionar el ajuste siguiente. Repita este paso para los otros ajustes.</b>
<b>4</b> 	<b>Pulse el botón [SETUP].</b> Se cierra la configuración.

Para TX-SR576

<b>1</b>  	<b>Pulse el botón [RECEIVER] REMOTE MODE seguido del botón [SETUP].</b>
<b>2</b>  	<b>Utilice los botones Arriba y Abajo [▲]/[▼] para seleccionar "3. Audio Adjust" y, a continuación, pulse [ENTER].</b> <div style="border: 1px solid black; padding: 2px; display: inline-block;">3.Audio Adjust</div>
<b>3</b>  	<b>Utilice los botones arriba y abajo [▲]/[▼] para seleccionar un ajuste y a continuación pulse el botón [ENTER].</b>
<b>4</b>  	<b>Use los botones Arriba y Abajo [▲]/[▼] para seleccionar una opción y utilice los botones Izquierda y Derecha [◀]/[▶] para cambiarla.</b> Los ajustes de Audio Adjust se explican a continuación.
<b>5</b> 	<b>Cuando haya acabado, pulse el botón [SETUP].</b> Se cierra la configuración.



## Ajustar los modos de audición—*Continúa*

A continuación se describen las funciones de ajuste de audio.

### Ajustes Multiplex/Mono

#### Multiplex

##### ■ Input (Mux)

Este ajuste determina el canal que se envía desde una fuente multiplex estéreo. Utilícelo para seleccionar canales de audio o idiomas con fuentes multiplex, emisiones televisivas multilingües, etc.

**Main:** Se envía el canal principal (por defecto).

**Sub:** Se envía el subcanal.

**M/S:** Se envía tanto el canal principal como el subcanal.

#### Mono

##### ■ Input (Mono)

Este ajuste determina el canal que se envía cuando el modo de audición Mono se utiliza con una fuente estéreo.

**L+R:** Se envía tanto el canal izquierdo como el derecho (por defecto).

**L:** Sólo se envía el canal izquierdo.

**R:** Sólo se envía el canal derecho.

### Ajustes de PLIIx/Neo:6

#### PLIIx Music (2 ch Input)

Estos ajustes se aplican solamente a las fuentes de 2 canales (estéreo).

Si no está utilizando ningún altavoz surround posterior, estos ajustes se aplican a Dolby Pro Logic II, no a Dolby Pro Logic IIx.

##### ■ Panorama

Con este ajuste, puede ampliar la anchura de la imagen estéreo frontal al utilizar el modo de audición Dolby Pro Logic IIx Music.

**On:** Función Panorama activada.

**Off:** Función Panorama desactivada (por defecto).

##### ■ Dimension

Con este ajuste, puede desplazar el campo de sonido hacia adelante o hacia atrás al utilizar el modo de Dolby Pro Logic IIx Music. Los valores más bajos lo desplazarán hacia atrás. Puede ajustarse de -3 a +3. Los valores más altos desplazarán el campo de sonido hacia atrás. Los valores más bajos lo desplazarán hacia adelante.

Si la imagen estéreo es muy amplia, o si hay demasiado sonido surround, puede desplazar el campo de sonido hacia adelante para conseguir un mejor balance. Al contrario, si la imagen estéreo parece que está en mono, o no hay suficiente sonido surround, puede desplazarla hacia atrás.

##### ■ Center Width

Con este ajuste, puede ajustar la amplitud del sonido desde el altavoz central al utilizar el modo de audición Dolby Pro Logic IIx Music. Si utiliza un altavoz central, sólo el altavoz central enviará el sonido del canal central. (Si no utiliza ningún altavoz central, el sonido del canal central se distribuirá a los altavoces frontales izquierdo y derecho para crear un centro fantasma). Este ajuste controla la mezcla frontal izquierda, derecha y central, permitiéndole ajustar el peso del sonido del canal central. Puede ajustarse de 0 a 7. El ajuste por defecto es 3.

#### Neo:6 Music

##### ■ Center Image

El modo de audición DTS Neo:6 Music crea sonido surround de 6 canales desde fuentes de 2 canales estéreo. Con este ajuste, puede especificar en cuánto se atenúa la salida del canal frontal izquierdo y derecho para poder crear el canal central. Puede ajustarse de 0 a 5. El ajuste por defecto es 2.

Cuando se ajusta a 0, la salida del canal frontal izquierdo y derecho se atenúa a la mitad (-6 dB), dando la impresión de que el sonido se sitúa en el centro. Este ajuste funciona correctamente cuando la posición de audición se encuentra considerablemente fuera del centro. Cuando está ajustado a 5, los canales frontales izquierdo y derecho no se atenúan, manteniendo el balance estéreo original.

### Ajustes Dolby Digital

##### ■ Dolby D EX

Este ajuste determina cómo se gestionan las señales Dolby EX.

**Auto:** Cuando la fuente es Dolby EX, puede seleccionar el modo de audición Dolby EX.

**Manual:** Cuando la fuente es Dolby EX, puede seleccionar cualquiera de los modos de audición compatibles con este formato (por ejemplo, Dolby EX, Dolby Pro Logic IIx, etc.).

### Ajuste T-D (Theater-Dimensional)

##### ■ LstnAngl (Ángulo audición)

Con este ajuste, puede optimizar el modo de audición Theater-Dimensional, especificando el ángulo de los altavoces frontal izquierdo y derecho relativo a la posición de audición. Lo ideal es que los altavoces frontales izquierdo y derecho estén a la misma distancia de la posición de audición y en un ángulo próximo a uno de los tres ajustes disponibles.

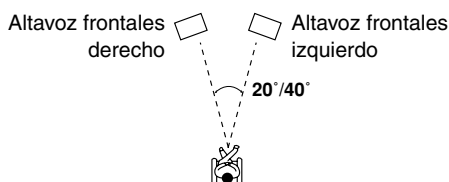

**Narrow:** Selecciónelo si el ángulo de audición es de 20 grados.

**Wide:** Selecciónelo si el ángulo de audición es de 40 grados (por defecto).

### Ajustar el subwoofer multicanal

#### ■ SW InSens (TX-SR506)

En algunos reproductores de DVDs, la señal de la salida del subwoofer multicanal a 15 dB por encima del normal. Puede cambiar la sensibilidad del subwoofer para que coincida con la del reproductor de DVDs. Cabe señalar que este ajuste sólo afecta a las señales conectadas al jack de entrada SUBWOOFER de la entrada DVD multicanal.

Puede seleccionar 0 dB (por defecto), +5 dB, +10 dB o +15 dB.



Si cree que la salida del subwoofer es demasiado fuerte, ajústelo a +10 dB o +15 dB.

#### Nota:

- Para más información sobre cómo ajustar el TX-SR576, consulte las páginas 74 y 75.

### Utilizar los ajustes de Audio

Puede cambiar varios ajustes de audio pulsando el botón [AUDIO].

<b>1</b> 	<b>Pulse el botón [RECEIVER] seguido del botón [AUDIO].</b>
<b>2</b> 	<b>Utilice los botones Arriba y Abajo [▲]/[▼] para seleccionar un elemento.</b>
<b>3</b> 	<b>Utilice los botones Izquierda y Derecha [◀]/[▶] para seleccionar los ajustes.</b> Repita este paso para los otros ajustes.

A continuación se describen las funciones de ajuste de audio.

### Ajustes de control de tono (Tone Control)

Puede ajustar el bajo y tiple de los altavoces frontales en cualquier momento, excepto si el modo Direct o Pure Audio (excepto para modelo EE.UU.) listening está seleccionado.

#### ■ Bass

Con esta función puede potenciar o recortar los sonidos de baja frecuencia de los altavoces delanteros desde -10 dB a +10 dB en incrementos de 2 dB.

#### ■ Treble

Con esta función puede potenciar o recortar los sonidos de alta frecuencia de los altavoces delanteros desde -10 dB a +10 dB en incrementos de 2 dB.

#### Nota:

- Para desviar los circuitos de sonido bass y treble, seleccionar el modo de audición Direct o Pure Audio (excepto para modelo EE.UU.).
- Este procedimiento también puede realizarse en el receptor de AV utilizando los botones [TONE], [-] y [+].

### ***Función Late Night***

---

#### ■ **Late Night**

Con la función Late Night puede reducir el rango dinámico del material Dolby Digital de manera que puede oír las partes de volumen más bajo incluso cuando escucha a bajos niveles de volumen, ideal para ver películas a altas horas de la noche sin molestar a nadie.

Para fuentes Dolby Digital y Dolby Digital Plus, las opciones son:

**Off:** Función Late Night desactivada (por defecto).

**Low:** Pequeña reducción de la gama dinámica.

**High:** Gran reducción de la gama dinámica.

#### **Notas:**

- La función Late Night se puede utilizar sólo cuando la fuente de entrada es Dolby Digital o Dolby Digital Plus.
- El efecto de la función Late Night depende del material que esté reproduciendo y de la intención del diseñador original del sonido y con algún material se producirá un efecto reducido o no se producirá efecto cuando seleccione las distintas opciones.
- La función Late Night se Off cuando el receptor de AV se ajusta a Standby.

### ***CinemaFILTER***

---

#### ■ **Cinema Fitr**

Con el CinemaFILTER puede suavizar las bandas sonoras de películas con un volumen demasiado alto, que a menudo se mezclan para su reproducción en un cine.

CinemaFILTER se puede utilizar con los siguientes modos de audición: Dolby Digital, Dolby Digital EX, Dolby Pro Logic IIx Movie, Dolby Pro Logic II Movie, DTS, DTS-ES, DTS Neo:6 Cinema, DTS 96/24, y Neo:6

**On:** CinemaFILTER activado.

**Off:** CinemaFILTER desactivado.

#### **Nota:**

- Es posible que el CinemaFILTER no funcione al utilizarlo con ciertas fuentes de entrada.

### ***Ecuador dinámico Audyssey***

---

#### ■ **Ecuador dinámico**

Con el ecualizador dinámico Audyssey, puede disfrutar de un fantástico sonido incluso al escuchar a bajo volumen.

Audyssey Dynamic EQ resuelve el problema del deterioro de la calidad del sonido al reducir el volumen, ya que tiene en cuenta la percepción humana y la acústica de la sala. Para ello, selecciona la respuesta de frecuencia correcta y los niveles de volumen surround de manera continua, de forma que el contenido suene de la misma forma en la que se creó a cualquier nivel de volumen, y no sólo al nivel de referencia.

**Off:** Ecuador dinámico Audyssey desactivado.

**On:** Ecuador dinámico Audyssey activado.

#### **Nota:**

- El ecualizador dinámico Audyssey se puede ajustar sólo cuando los ajustes “Equalizer” de la página página 71 están ajustados a “Audyssey”.

### ***Music Optimizer***

---

#### ■ **M.Optimizer**

La función “Music Optimizer” mejora la calidad de sonido de los archivos de música comprimidos. Utilícela con archivos de música que utilicen una compresión con una cierta pérdida de calidad, como MP3.

**Off:** “Music Optimizer” desactivado (por defecto).

**On:** “Music Optimizer” activado.

#### **Nota:**

- La función “Music Optimizer” sólo funciona con señales de entrada de audio digitales PCM con una frecuencia de muestreo inferior a 48 kHz y señales de entrada de audio analógicas. “Music Optimizer” se desactiva al seleccionar el modo de audición “Pure Audio” o “Direct”.

### ***Niveles de los altavoces***

---

Puede ajustar los niveles de cada altavoz mientras escucha una fuente de entrada.

Estos ajustes temporales se cancelan cuando el receptor AV se ajusta a “Standby”.

#### ■ **Subwoofer (Subwfr)**

Puede ajustar el volumen de altavoz desde -15 dB hasta +12 dB.

#### ■ **Center**

Puede ajustar el volumen de altavoz desde -12 dB hasta +12 dB.

#### **Notas:**

- No puede utilizar esta función mientras el receptor de AV está enmudecido.
- No se pueden ajustar los altavoces ajustados a No o None en la configuración de los altavoces (consulte la página 67).

### ***A/V Sync***

---



Al utilizar una exploración progresiva en el reproductor de DVD, es posible que la imagen y el sonido no estén sincronizados. Con este ajuste, puede corregir este problema retardando las señales de audio. Puede ajustarlo de 0 a 100 milisegundos (ms) en pasos de 20 milisegundos.

#### **Nota:**

- Este ajuste no está disponible cuando se utiliza el modo de audición Pure Audio o Direct con una señal de entrada analógica.

## Preajuste modo de audición (sólo para el TX-SR576)

En el menú Listening Mode Preset, puede especificar un modo de audición por defecto para cada uno de los formato de audio que permite cada selector de entrada. Entonces el receptor de AV seleccionará automáticamente el modo de audición basado en el formato de la señal de entrada. Aún puede seleccionar los otros modos de audición, aunque la próxima vez que active el receptor de AV se utilizará el modo de audición por defecto.

<p><b>1</b></p> 	<p><b>Pulse el botón [RECEIVER] REMOTE MODE seguido del botón [SETUP].</b></p>
<p><b>2</b></p> 	<p><b>Utilice los botones Arriba y Abajo [▲]/[▼] para seleccionar “5.ListeningMode” y, a continuación, pulse [ENTER].</b></p>
<p><b>3</b></p> 	<p><b>Utilice los botones Arriba y Abajo [▲]/[▼] para seleccionar un selector de entrada y a continuación pulse [ENTER].</b> Aparecerán los formatos de audio compatibles con ese selector de entrada. Para el selector de entrada TUNER, Anlg (Analog) es el único formato disponible.</p>

**4**



**Utilice los botones Arriba y Abajo [▲]/[▼] para seleccionar un formatos de audio y a continuación utilice los botones Izquierda y Derecha [◀]/[▶] para seleccionar un modo de audición.**

Sólo puede seleccionar los modos de audición compatibles con cada formatos de audio (consulte la página 56–58).

**A/PCM:** Especifica el modo de audición por defecto para las fuentes analógicas y fuentes de audio digital PCM.

**Dolby:** Especifica el modo de audición por defecto para fuentes Dolby Digital.

**DTS:** Especifica el modo de audición por defecto para fuentes DTS.

**DF2ch:** Especifica el modo de audición por defecto para fuentes estéreo de 2-canales (2/0) en formato digital, como Dolby Digital y DTS.

**Mono:** Especifica el modo de audición por defecto para fuentes mono en formato digital, como Dolby Digital y DTS.

**MCH P:** Especifica el modo de audición por defecto para la entrada de fuentes PCM multicanal, como DVD-Audio (entrada a través de HDMI).

**192k:** Especifica el modo de audición por defecto para las fuentes de audio digitales de alta resolución de 192 kHz y 176,4 kHz como DVD-Audio.

---

**5**



**Cuando haya acabado, pulse el botón [SETUP].**  
Se cierra la configuración.

**Nota:**

- Este procedimiento también puede realizarse en el receptor de AV utilizando el botón [SETUP], el botón [ENTER] y los botones de flecha.

# Configuración avanzada

## Ajustes altavoces

Esta sección describe cómo comprobar los ajustes de los altavoces y cómo ajustarlos manualmente, lo que resulta útil si desea cambiar un altavoz después de realizar el procedimiento de instalación automática de los altavoces.

Algunos ajustes de altavoces se realizan automáticamente a través de la función de instalación automática de los altavoces (consulte la página 36).

### Configuración de los altavoces

Estos ajustes se realizan automáticamente a través de la función de instalación automática de los altavoces (consulte la página 36).





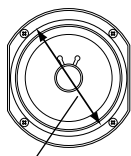

Esta sección explica cómo especificar la configuración de los altavoces.





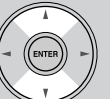

Para altavoces con un diámetro cónico superior a las 6-1/2" (16 cm), especifique **Large** (banda completa). Si tienen un diámetro inferior, especifique **Small** (inversión por defecto 100 Hz).

La frecuencia de inversión se puede cambiar en la página 68.



Diámetro cónico

<b>1</b>  	<p>Pulse el botón [RECEIVER] y a continuación pulse el botón [SETUP].</p> <p>Si dispone de un TX-SR506, proceda con el paso 3.</p>
<b>2</b>   	<p>(Sólo para el TX-SR576)</p> <p>Utilice los botones arriba y abajo [▲]/[▼] para seleccionar "2.Speaker Setup", y luego pulse el botón [ENTER].</p>
<b>3</b>   	<p>Utilice los botones arriba y abajo [▲]/[▼] para seleccionar "Sp Config", y luego pulse el botón [ENTER].</p>

<b>4</b>  	<p>Mientras el ajuste del "Subwoofer" esté seleccionado, utilice los botones izquierda y derecha [◀]/[▶] para seleccionar <b>Yes</b> o <b>No</b>.</p> <p><b>Yes:</b> Selecciónelo si hay un subwoofer conectado.</p> <p><b>No:</b> Selecciónelo si no hay ningún subwoofer conectado.</p>
<b>5</b>   	<p>Utilice el botón abajo [▼] para seleccionar "Front", y a continuación utilice los botones izquierda y derecha [◀]/[▶] para seleccionar <b>Small</b> o <b>Large</b>.</p> <p><b>Small:</b> Selecciónelo si los altavoces frontales son pequeños.</p> <p><b>Large:</b> Selecciónelo si los altavoces frontales son grandes.</p> <p><b>Nota:</b></p> <ul style="list-style-type: none"> <li>Si el ajuste del Subwoofer del paso 4 está ajustado a No, este ajuste estará fijado a Large y no aparecerá.</li> </ul>
<b>6</b>  	<p>Utilice el botón abajo [▼] para visualizar "Center (Cntr)", y a continuación utilice los botones izquierda/derecha [◀]/[▶] para seleccionar <b>Small</b>, <b>Large</b>, o <b>None</b>.</p> <p><b>Small:</b> Selecciónelo si el altavoz central es pequeño.</p> <p><b>Large:</b> Selecciónelo si el altavoz central es grande.</p> <p><b>None:</b> Selecciónelo si el altavoz central no está conectado.</p> <p><b>Nota:</b></p> <ul style="list-style-type: none"> <li>Si el ajuste Front del paso 5 está ajustado a Small, la opción Large no se puede seleccionar.</li> </ul>
<b>7</b>  	<p>Utilice el botón abajo [▼] para seleccionar "Surround (Surr)", y a continuación utilice los botones izquierda y derecha [◀]/[▶] para seleccionar <b>Small</b>, <b>Large</b>, o <b>None</b>.</p> <p><b>Small:</b> Selecciónelo si los altavoces surround son pequeños.</p> <p><b>Large:</b> Selecciónelo si los altavoces surround son grandes.</p> <p><b>None:</b> Selecciónelo si ninguno de los altavoces surround está conectado.</p> <p><b>Nota:</b></p> <ul style="list-style-type: none"> <li>Si el ajuste Front del paso 5 está ajustado a Small, la opción Large no se puede seleccionar.</li> </ul>

### 8



Utilice el botón abajo [▼] para seleccionar “SurrBack (SurrB)”, y utilice los botones izquierda y derecha [◀]/[▶] para seleccionar **Small, Large, o None**.

**Small:** Selecciónelo si los altavoces surround posteriores son pequeños.

**Large:** Selecciónelo si los altavoces surround posteriores son grandes.

**None:** Selecciónelo si ninguno de los altavoces surround posteriores está conectado.

**Notas:**

- Si el ajuste “Surround” del paso 7 se ajusta a “None” o si se utiliza la Powered Zone 2, este ajuste no aparece.
- Si el ajuste Surround del paso 7 está ajustado a Small, la opción Large no se podrá seleccionar.

### 9



Utilice el botón abajo [▼] para seleccionar “SurrBack Ch”, y utilice los botones izquierda y derecha [◀]/[▶] para seleccionar **2 ch o 1 ch**.

**2ch:** Selecciónelo si dos (izquierdo y derecho) altavoces surround posteriores están conectados.

**1ch:** Selecciónelo si un altavoz surround posterior está conectado

**Nota:**

- Si para los ajustes Surround o SurrBack de los pasos 7 y 8 ha seleccionado None, este ajuste no se visualiza.

Continúe con el paso 10 del ajuste “Frecuencia de inversión”.

**Nota:**

- Estos ajustes no puede realizarse mientras los auriculares estén conectados, ni cuando se esté utilizando la entrada de canales de DVD multicanal.

## Frecuencia de inversión

Este ajuste se realiza automáticamente a través de la función de configuración automática de los altavoces (consulte la página 36).

Este ajuste sólo se aplica a los altavoces que ha especificado como **Small** en “Configuración de los altavoces” en la página 67.

Para conseguir la mejor reproducción de graves del sistema de altavoces, necesitará ajustar la frecuencia de inversión según el tamaño y la respuesta de frecuencia de los altavoces.

### 10

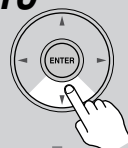

Utilice el botón Abajo [▼] para seleccionar “Crossover (Xover)”, y a continuación utilice los botones Izquierda y Derecha [◀]/[▶] para seleccionar una frecuencia de inversión.

Al seleccionar la frecuencia de inversión, utilice el diámetro del altavoz más pequeño del sistema.

Diámetro cónico de los altavoces	Frecuencia de inversión
Superior a 20 cm	40/50/60 Hz*
16–20 cm	80 Hz
13–16 cm	100 Hz (por defecto)
9–13 cm	120 Hz
Inferior a 9 cm	150/200 Hz*

\* Seleccione el ajuste adecuado para el altavoz.

Continúe con el paso 11 del ajuste “Double Bass”, a la página siguiente.

**Notas:**

- Para un ajuste más preciso, busque la respuesta de frecuencia en los manuales incluidos con los altavoces y realice los ajustes en consecuencia.
- Seleccione una frecuencia de inversión más alta, si desea más sonido del subwoofer.
- Estos ajustes no puede realizarse mientras los auriculares estén conectados, ni cuando se esté utilizando la entrada de canales de DVD multicanal.



### Double Bass

Este ajuste **no** se realiza automáticamente a través de la función de configuración automática de los altavoces (consulte la página 36).

Con la función Double Bass, puede realzar la salida de bajo alimentando los sonidos de bajo de los canales frontales izquierdo, derecho y central al subwoofer. Esta función sólo puede ajustarse si el ajuste Subwoofer (paso 3) está ajustado a Yes y el ajuste Front (paso 4) está ajustado a Large en la configuración del altavoz en la página 67.

**11**

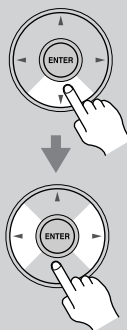

Utilice el botón Abajo [▼] para seleccionar “Double Bass (D.Bass)”, y a continuación utilice los botones Izquierda y Derecha [◀]/[▶] para seleccionar:

**On:** Función Double Bass activada. El bajo de los canales frontales izquierdo y derecho también se entrega de forma simultánea al subwoofer (por defecto).

**Off:** Función Double Bass desactivada.

**12**



Pulse el botón [SETUP].

Se cierra la configuración.

#### Nota:

- Estos ajustes no puede realizarse mientras los auriculares estén conectados, ni cuando se esté utilizando la entrada de canales de DVD multicanal.

### Especificar las distancias de los altavoces

Estos ajustes se realizan automáticamente a través de la función de configuración automática de los altavoces (consulte la página 36).

Con estos ajustes, puede especificar la distancia desde la posición de audición a cada altavoz.

**1**

Mida y anote la distancia de la posición de audición a cada altavoz.

**2**

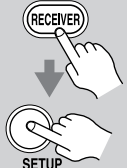

Pulse el botón [RECEIVER] REMOTE MODE y a continuación pulse el botón [SETUP].

Si dispone de un TX-SR506, proceda con el paso 4.

**3**



(Sólo para el TX-SR576)

Utilice los botones arriba y abajo [▲]/[▼] para seleccionar “2.Speaker Setup”, y luego pulse el botón [ENTER].

**4**



Utilice los botones Arriba y Abajo [▲]/[▼] para seleccionar “Sp Distance”, y a continuación pulse el botón [ENTER].

**5**



Al visualizar “Unit”, y utilice los botones Izquierda y Derecha [◀]/[▶] para seleccionar **feet** o **meters**.

**feet:** Las distancias se pueden ajustar en pies. Intervalo: de 1 a 30 pies en intervalos de 1 pie.

**meters:** Las distancias se pueden ajustar en metros. Intervalo: de 0,3 a 9 metros en pasos de 0,3 metros.

**6**



Utilice el botón Abajo [▼] para seleccionar “Front” (TX-SR506) o “Left” (TX-SR576) y a continuación utilice los botones Izquierda y Derecha [◀]/[▶] para especificar la distancia de altavoz frontal, y a continuación pulse el botón Abajo [▼] para seleccionar el siguiente altavoz.

**7**

Repita el paso 6 para todos sus altavoces.

#### Nota:

Los altavoces ajustados a No o None en la Configuración de los altavoces (página 67) no se pueden seleccionar.

**8**



**Pulse el botón [SETUP].**

Se cierra la configuración.

**Notas:**

- Las distancias Center y Subwoofer deberían ser hasta 1,5 m mayores o inferiores a la distancia Left. Por ejemplo, si la distancia Left está ajustada a 6 m, debería ajustar las distancias Center y Subwoofer entre 4,5 y 7,5 m.
- Las distancias Surround, y Surround Back deberían ser hasta 1,5 m mayores o 4,5 m inferiores a la distancia Left. Por ejemplo, si la distancia Left está ajustada a 6 m, debería ajustar las distancias SurrRight, Surr Left, Surr Back R y Surr Back L entre 1,5 y 7,5 m.
- La distancia de los altavoces no se pueden ajustar si hay conectados unos auriculares, si el grupo de altavoces B está activado o si está en uso la entrada de DVD.

### Nivel de los altavoces

Estos ajustes se realizan automáticamente a través de la función de configuración automática de los altavoces (consulte la página 36).

Con esta función puede ajustar el volumen de cada altavoz individualmente, y así oír por igual todos los altavoces desde la posición de audición.

**1**

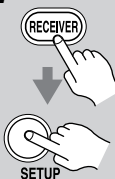

**Pulse el botón [RECEIVER] REMOTE MODE y a continuación pulse el botón [SETUP].**

Si dispone de un TX-SR506, proceda con el paso 3.

**2**



**(Sólo para el TX-SR576)**  
**Utilice los botones arriba y abajo [▲]/[▼] para seleccionar “2.Speaker Setup”, y luego pulse el botón [ENTER].**

**3**



**Utilice los botones Arriba y Abajo [▲]/[▼] para seleccionar “Level Cal”, y a continuación pulse el botón [ENTER].**

El altavoz frontal izquierdo emite un sonido de prueba de interferencia pink.

**4**

**Suba el volumen para poder oír el sonido de prueba.**

Mientras cada altavoz emite el sonido de prueba, su nombre aparecerá en la pantalla, tal como se muestra.

**5**

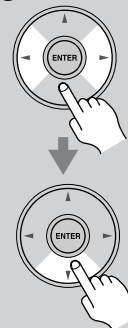

**Utilice los botones Izquierda y Derecha [◀]/[▶] para ajustar el nivel del altavoz, y utilice los botones Abajo [▼] para seleccionar los otros altavoces.**

El nivel se puede ajustar desde -12 hasta +12 dB en pasos de 1 dB (de -15 a +12 dB para el subwoofer).

**6**

**Repita el paso 5 hasta que el nivel del sonido de prueba de cada altavoz sea el mismo.**

Los altavoces ajustados a No o None en la Configuración de los altavoces (página 67) no emiten el sonido de prueba.

**7**



**Pulse el botón [SETUP].**

Se cierra la configuración.

Si al ajustar los niveles ha subido el volumen, no olvide bajarlo.

**Nota:**





- Los niveles de los altavoces no se pueden ajustar si hay conectados unos auriculares o si el receptor de AV está enmudecido.







## Ajuste del ecualizador

Estos ajustes se realizan automáticamente a través de la función de configuración automática de los altavoces (consulte la página 36).

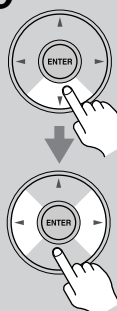
Para ajustar el volumen de los altavoces individuales, consulte la página 70.

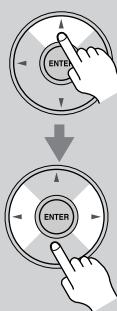
<p><b>1</b></p> 	<p><b>Pulse el botón [RECEIVER] REMOTE MODE y a continuación pulse el botón [SETUP].</b> Si dispone de un TX-SR506, proceda con el paso 3.</p>
<p><b>2</b></p> 	<p><b>(Sólo para el TX-SR576)</b> <b>Utilice los botones arriba y abajo [▲]/[▼] para seleccionar “2.Speaker Setup”, y luego pulse el botón [ENTER].</b></p>
<p><b>3</b></p> 	<p><b>Utilice los botones Arriba y Abajo [▲]/[▼] para seleccionar “Equalizer (Eq Settings)”, y a continuación pulse el botón [ENTER].</b></p>
<p><b>4</b></p> 	<p><b>Utilice los botones Izquierda y Derecha [◀]/[▶] para seleccionar:</b></p> <p><b>Off:</b> Sonidos desactivados, respuesta plana.</p> <p><b>Audyssey:</b> El tono de cada altavoz se ajusta automáticamente con la configuración automática de los altavoces. Asegúrese de seleccionar este ajuste después de realizar la configuración automática de los altavoces.</p>



	<p><b>Manual:</b> Puede ajustar el ecualizador para cada altavoz manualmente.</p> <p>Si ha seleccionado Manual, continúe con este procedimiento. Si ha seleccionado Off o Audyssey, vaya al paso 8.</p>
<p><b>5</b></p> 	<p><b>Pulse el botón Down [▼] y, luego, utilice los botones Izquierda y Derecha [◀]/[▶] para seleccionar un altavoz.</b></p>
<p><b>6</b></p>  <div data-bbox="878 956 1214 1014" style="border: 1px solid black; padding: 5px; margin: 10px 0;"> <p>F 800Hz +3dB</p> </div> 	<p><b>Utilice los botones Arriba y Abajo [▲]/[▼] para seleccionar una frecuencia. Utilice los botones Izquierda y Derecha [◀]/[▶] para ajustar el nivel a esta frecuencia.</b></p> <p>El volumen de cada frecuencia puede ajustarse de -6 a +6 dB en intervalos de 1 dB.</p> <p><b>Consejo:</b> Las frecuencias bajas (por ejemplo, 63 Hz, 80 Hz) afectan los sonidos de bajo; las frecuencias altas (e.g., 8000 Hz, 16000 Hz) afectan los sonidos agudos.</p>
<p><b>7</b></p> 	<p><b>Utilice el botón Arriba [▲] para seleccionar “Ch”, y a continuación utilice los botones Izquierda y Derecha [◀]/[▶] para seleccionar otro altavoz.</b></p> <p>Repita los pasos 5 y 6 para cada altavoz.</p> <p>Los altavoces que ha ajustado a No o None en Configuración de los altavoces (página 67) no se pueden seleccionar.</p>
<p><b>8</b></p> 	<p><b>Pulse el botón [SETUP].</b> Se cierra la configuración.</p>



### Notas:

- (TX-SR506) Los altavoces frontal, central, surround y surround posterior se pueden ajustar a 80 Hz, 25 0Hz, 8000 Hz, 2500 Hz y 8000 Hz. El subwoofer puede ajustarse a 40 Hz, 80 Hz y 160 Hz.
- (TX-SR576) Los altavoces frontal, central, surround y surround posterior se pueden ajustar a 63 Hz, 250 Hz, 1000 Hz, 4000 Hz y 16000 Hz. El subwoofer puede ajustarse a 25 Hz, 40 Hz, 63 Hz, 100 Hz y 160 Hz.
- Mientras está seleccionado el modo de audición Direct o Pure Audio, los ajustes del ecualizador no producen efecto.
- Este procedimiento también puede realizarse en el receptor de AV utilizando el botón [SETUP], el botón [ENTER] y los botones de flecha.

### Configuración del fuente (sólo para el TX-SR576)

Esta sección explica los elementos del menú Source Setup. Los elementos se pueden ajustar individualmente para cada selector de entrada.

<p><b>1</b></p> 	<p><b>Pulse los botones de selector de entrada para seleccionar una fuente de entrada y, a continuación, pulse el botón [RECEPTOR] REMOTE MODE.</b></p>
<p><b>2</b></p> 	<p><b>Pulse el botón [SETUP].</b></p>
<p><b>3</b></p> 	<p><b>Utilice los botones Arriba y Abajo [▲]/[▼] para seleccionar "4. Source Setup" y, a continuación, pulse [ENTER].</b></p>

<p><b>4</b></p> 	<p><b>Utilice los botones Arriba y Abajo [▲]/[▼] para seleccionar un elemento y luego pulse [ENTER].</b></p>
<p><b>5</b></p> 	<p><b>Use los botones Izquierda y Derecha [◀]/[▶] para cambiarla.</b> Los elementos del menú Source Setup se explican a continuación.</p>
<p><b>6</b></p> 	<p><b>Pulse el botón [SETUP].</b> Se cierra la configuración.</p>

### IntelliVolume

Con IntelliVolume, puede ajustar el nivel de entrada para cada selector de entrada individualmente. Esto resulta útil si uno de los componentes fuente suena más alto o más bajo que los demás.

Utilice los botones Izquierda y Derecha [◀]/[▶] para ajustar el nivel.

Si el nivel de un componente es demasiado elevado en comparación con el resto, utilice el botón Izquierda [◀] para bajar su nivel. Si es demasiado bajo, utilice el botón Derecha [▶] para subir su nivel. El nivel de entrada se puede ajustar de -12dB a +12dB en pasos de 1dB.

#### Nota:

- IntelliVolume no se aplica para la Zona 2 .

### A/V Sync

Al utilizar la función de exploración progresiva del reproductor de DVD, es posible que la imagen y el sonido no estén sincronizados. Con el ajuste A/V Sync, puede corregirlo aplicando un retardo a la señal de audio. El retardo puede ajustarse de 0 a 100 milisegundos (mseg.) en pasos de 20 milisegundos.

Utilice los botones Arriba y Abajo [▲]/[▼] para seleccionar un selector de entrada y utilice los botones Izquierda y Derecha [◀]/[▶] para ajustar el retardo.

Para visualizar la imagen de TV mientras se ajusta el retardo, pulse [ENTER].



Si HDMI Lip Sync está activado (consulte la página 75) y el televisor o la pantalla es compatible con HDMI Lip Sync, el tiempo de retardo visualizado será el tiempo de retardo A/V Sync. El tiempo de retardo HDMI Lip Sync se visualiza debajo entre paréntesis.



#### Nota:

- A/V Sync se desactiva al seleccionar el modo de audición Pure Audio o al utilizar el modo de audición Direct con una fuente de entrada analógica.

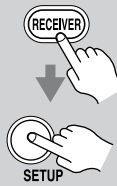
### Configuración del Miscelánea (sólo para el TX-SR576)

Esta sección explica los elementos del menú Miscellaneous.

<p><b>1</b></p> 	<p><b>Pulse el botón [RECEIVER] REMOTE MODE seguido del botón [SETUP].</b></p>
<p><b>2</b></p> 	<p><b>Utilice los botones Arriba y Abajo [▲]/[▼] para seleccionar "6. Miscellaneous" y, a continuación, pulse [ENTER].</b></p>
<p><b>3</b></p> 	<p><b>Asegúrese de que aparece "6-1.VolumeSetup" en la pantalla y, a continuación, pulse [ENTER].</b></p>

<p><b>4</b></p> 	<p><b>Use los botones Arriba y Abajo [▲]/[▼] para seleccionar un elemento y utilice los botones Izquierda y Derecha [◀]/[▶] para cambiarlo.</b> Los elementos se explican a continuación.</p>
<p><b>5</b></p> 	<p><b>Cuando haya acabado, pulse el botón [SETUP].</b> Se cierra la configuración.</p>

#### Nota:

- Este procedimiento también puede realizarse en el receptor de AV utilizando el botón [SETUP], el botón [ENTER] y los botones de flecha.

### Volume Setup

#### ■ MaxVolume

Con este ajuste, puede limitar el volumen máximo.

El intervalo para el Maximum Volume es Off, 79 a 30.

#### ■ PowOn Vol

Con este ajuste, puede especificar el ajuste de volumen que hay que utilizar cuando se activa el receptor de AV. El intervalo es Last, Min, 1–79, Max.

Para utilizar el mismo nivel de volumen que se utilizó con el receptor de AV la última vez que lo desactivó, seleccione "Last".

#### Nota:

- Power On Volume no puede ajustarse a un valor superior al determinado por Maximum Volume.

#### ■ HP Level

Con este ajuste puede desplazar el volumen de los auriculares en relación con el volumen principal. Es útil cuando el volumen de los auriculares es superior o inferior al que normalmente utiliza con los altavoces. El nivel de los auriculares puede ajustarse de -12 dB a +12 dB.

## Configuración del hardware (sólo para el TX-SR576)

Esta sección explica los elementos del menú Hardware.

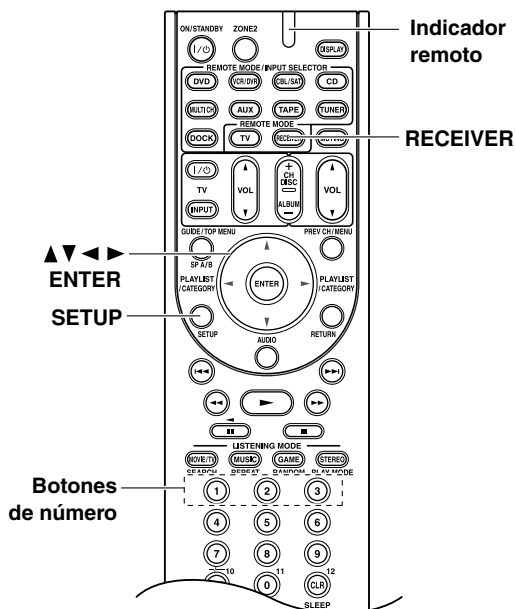

**4** Use los botones Arriba y Abajo [▲]/[▼] para seleccionar un elemento y utilice los botones Izquierda y Derecha [◀]/[▶] para cambiarlo.

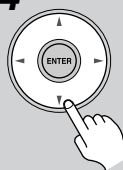

Los elementos se explican a continuación.

**5** Cuando haya acabado, pulse el botón [SETUP]. Se cierra la configuración.



### Nota:

- Este procedimiento también puede realizarse en el receptor de AV utilizando el botón [SETUP], el botón [ENTER] y los botones de flecha.

## Remote Ctrl

### ■ Remote ID

Cuando varios componentes Onkyo se utilizan en la misma habitación, hay la posibilidad de que sus códigos de ID remotos se solapen. Para diferenciar el receptor de AV de otros componentes, puede cambiar su ID de 1, el valor por defecto, a 2 ó 3.

### Nota:

- Si cambia la ID del receptor de AV, asegúrese de introducir la misma ID para el controlador remoto (consulte más adelante), de lo contrario, no podrá utilizar el controlador remoto para controlarlo.

**1** Pulse el botón [RECEIVER] REMOTE MODE seguido del botón [SETUP].



**2** Use los botones Arriba y Abajo [▲]/[▼] para seleccionar "7. Hardware Setup" y, a continuación, pulse [ENTER].



**3** Utilice los botones Arriba y Abajo [▲]/[▼] para seleccionar un elemento y luego pulse [ENTER].



Aparecerá la pantalla del elemento.

## Cambiar la ID del controlador remoto

**1** Mientras mantiene pulsado el botón [RECEIVER] REMOTE MODE, mantenga pulsado el botón [SETUP] hasta que se ilumine el indicador Remoto (unos 3 segundos).



**2** Utilice los botones numéricos para entrar la ID 1, 2 de control remoto ó 3.

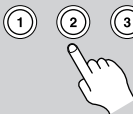

El indicador Remote parpadea dos veces.

## Zone 2

Consulte "Zona 2" en la página 77.

### Tuner

#### ■ AM Freq (algunos modelos)

Consulte la sección “Configuración del paso de frecuencia AM (en algunos modelos)” en la página 49.

### AnalogMulti

#### ■ SW In Sens

Algunos reproductores de DVDs entregan la salida del canal LFE desde la salida analógica del subwoofer a 15dB por encima de lo habitual. Con este ajuste, puede cambiar la sensibilidad del subwoofer del receptor de AV para que coincida con la del reproductor de DVDs. Observe que este ajuste sólo afecta a las señales conectadas al jack MULTI CH SUBWOOFER del receptor de AV.

Puede seleccionar 0dB, 5dB, 10dB o 15dB.

Si cree que la salida del subwoofer es demasiado fuerte, ajústelo a 10dB o 15dB.

### HDMI

#### ■ AudioTVOut

Este ajuste determina si el audio que recibe una entrada HDMI se enviará por medio de las salidas HDMI. Es posible que desee activar este ajuste si el televisor está conectado a HDMI y desea escuchar audio de un componente que está conectado a un HDMI, a través de los altavoces del televisor. Normalmente, debería estar desactivado, Off.

**Off:** No hay audio HDMI.

**On:** Hay audio HDMI.

#### Notas:

- Si está On y el televisor puede emitir señal, el receptor de AV no emitirá sonido a través de los altavoces.
- Cuando TV Control está activado, este ajuste está determinado a Auto.
- Con algunos televisores y con algunas señales de entrada, es posible que no se escuche ningún sonido aunque haya seleccionado On.
- Cuando AudioTVOut está ajustado a On, o si TV Control está ajustado a Enable, y está escuchando por los altavoces del televisor (consulte la página 28), si sube el control del volumen del receptor de AV, el sonido se emitirá por medio de los altavoces del receptor de AV. Para el sonido deje de emitirse a través de los altavoces del receptor de AV, cambie los ajustes, cambie los ajustes del televisor o baje el volumen del receptor de AV.

#### ■ LipSync

La función Lip Sync puede sincronizar automáticamente vídeo y audio HDMI que se haya desincronizado debido a la complejidad del procesamiento de vídeo digital realizado por el televisor compatible con HDMI. Con HDMI Lip Sync, el retraso de audio necesario para sin-

cronizar el audio y el vídeo lo calcula y lo aplica automáticamente el receptor de AV.

**Disable:** HDMI Lip Sync desactivada.

**Enable:** HDMI Lip Sync activada.

#### Notas:

- Esta función sólo funciona si el televisor compatible con HDMI es compatible con HDMI Lip Sync.
- Puede comprobar el retraso aplicado por la función HDMI Lip Sync en la pantalla A/V Sync (consulte la página 65).

#### ■ xvColor

Si la fuente HDMI y el televisor compatible con HDMI son compatibles con el estándar de “x.v.Color”, puede activar el “x.v.Color” en el receptor de AV con este ajuste.

**Disable:** “x.v.Color” desactivado.

**Enable:** “x.v.Color” activado.

#### ■ Control

Esta función permite controlar con el receptor de AV los componentes compatibles con RIHD conectados a través de HDMI.

**Disable:** RIHD desactivado.

**Enable:** RIHD activado.

#### Notas:

- RIHD, acrónimo de “Remote Interactive over HDMI”, es el nombre de la función de control del sistema incluida en componentes Onkyo. El receptor de AV se puede utilizar con “CEC (Consumer Electronics Control)”, que permite un control del sistema por HDMI y forma parte del estándar HDMI. CEC proporciona interoperabilidad entre varios componentes, aunque no se puede garantizar el funcionamiento con componentes que no sean compatibles con RIHD ni componentes recomendados.
- Seleccione Disable si un componente no es compatible con el equipo, o si no está seguro de su compatibilidad.
- Si el funcionamiento no es fiable cuando está ajustado a Enable, seleccione Disable.

#### ■ PowCtrl

Para enlazar las funciones de alimentación de los componentes compatibles con RIHD conectados a través de HDMI, seleccione Enable.

**Disable:** Power Control desactivado.

**Enable:** Power Control activado.

#### Notas:

- El ajuste Power Control sólo puede definirse cuando el ajuste Control anterior está determinado a Enable.
- HDMI control de potencia sólo funciona con componentes compatibles con RIHD que lo permitan, y es posible que no funcione correctamente con algunos componentes debido a sus ajustes o compatibilidad.

## Configuración avanzada—Continúa

- Cuando está ajustado a Enable, el receptor de AV consume más potencia.
- Cuando está ajustado a Enable, el receptor de AV entra en el modo Ready si está ajustado a Standby y se ilumina el indicador STANDBY.
- Si está ajustado a “Enable”, independientemente de si el receptor de AV está activado o en “Standby”, el audio y vídeo recibido por una entrada HDMI se enviará desde la salida HDMI OUT para reproducirlo en un televisor o en algún otro componente conectado a HDMI OUT.

### TV Ctrl

Seleccione Enable para controlar el receptor de AV desde un televisor compatible con RIHD conectado a través de HDMI.

**Disable:** TV Control desactivado.

**Enable:** TV Control activado.

### Notas:

- Seleccione Disable si el televisor no es compatible con el equipo, o si no está seguro de su compatibilidad.
- El ajuste TV Control sólo puede definirse cuando los ajustes Control y Power Control anteriores están definidos a Enable.
- Cuando AudioTVOut está ajustado a On, o si TV Control está ajustado a Enable, y está escuchando por los altavoces del televisor (consulte la página 28), si sube el control del volumen del receptor de AV, el sonido se emitirá por medio de los altavoces del receptor de AV. Para el sonido deje de emitirse a través de los altavoces del receptor de AV, cambie los ajustes, cambie los ajustes del televisor o baje el volumen del receptor de AV.

### Nota:

- Después de cambiar el ajuste Control, Power Control o TV Control, desactive todos los componentes y actívelos de nuevo. Consulte los manuales de instrucciones para los otros componentes.

## Configuración del Bloqueo (sólo para el TX-SR576)

Con este ajuste, puede proteger los ajustes bloqueando los menús de configuración.

1



Pulse el botón [RECEIVER] REMOTE MODE seguido del botón [SETUP].

2

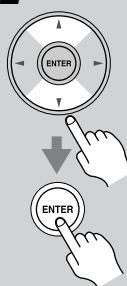

Utilice los botones Arriba y Abajo [▲]/[▼] para seleccionar “8.Lock Setup” y, a continuación, pulse [ENTER].

3



Utilice los botones Izquierda y Derecha [◀]/[▶] para seleccionar:

**Locked:** Menús de configuración bloqueados.

**Unlocked:** Menús de configuración no bloqueados.

Si está seleccionado Locked, sólo puede acceder a este elemento Lock Setup.

4



Pulse el botón [SETUP].

Se cierra la configuración.

## Zona 2

Además de disfrutar de la reproducción en la sala de audición principal, también puede hacerlo en otra sala, que denominamos Zona 2. Y, puede seleccionar una fuente diferente para cada sala.

### Zona de conexión 2

Puede conectar los altavoces de la Zona 2 de dos maneras diferentes:

1. Puede conectarlas directamente al receptor de AV.
2. Conéctelas a un amplificador de la Zona 2.

### Conectar los altavoces de la Zona 2 directamente en el receptor de AV

Esta configuración permite la reproducción de 5.1 canales en la sala principal y la reproducción estéreo de 2 canales en la Zona 2, con una fuente diferente en cada sala. Recibe el nombre de Powered Zone 2, puesto que los altavoces de la Zona 2 reciben la alimentación del receptor de AV. Tenga en cuenta que cuando Powered Zone 2 está desactivada, puede disfrutar de una reproducción de 7.1 canales en la sala principal.

#### Conexión

- Conecte los altavoces de la Zona 2 a los terminales ZONE 2 SPEAKERS L/R del receptor de AV.

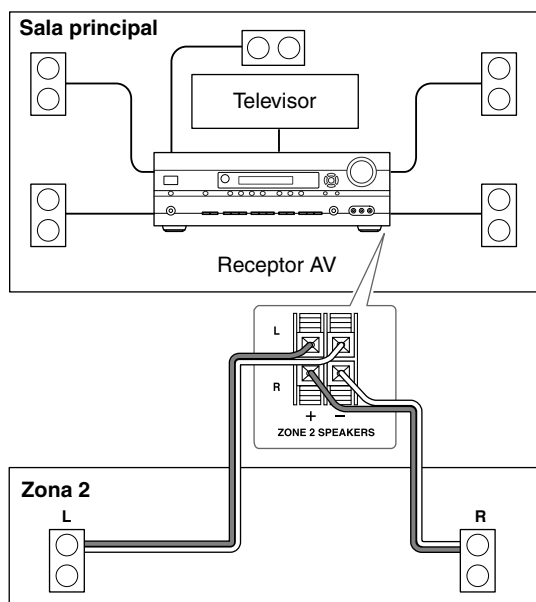

Para utilizar este ajuste, debe ajustar Powered Zone 2 a Act (consulte la página 78).

#### Notas:

- Con esta configuración, el volumen de la Zona 2 se controla por medio del receptor de AV.
- No es posible utilizar Powered Zone 2 si Sp Type está ajustado a Bi-Amp (página 38).

### Conectar los altavoces de la Zona 2 a un amplificador de la Zona 2

Esta configuración permite la reproducción de 7.1 canales en la sala de audición principal y la reproducción estéreo de 2 canales en la Zona 2, con una fuente diferente en cada sala.

#### Conexión

- Utilice un cable de audio RCA para conectar los jacks ZONE 2 LINE OUT L/R del receptor de AV a una entrada de audio analógico del amplificador.
- Conecte los altavoces de la Zona 2 a los terminales de altavoz del amplificador.

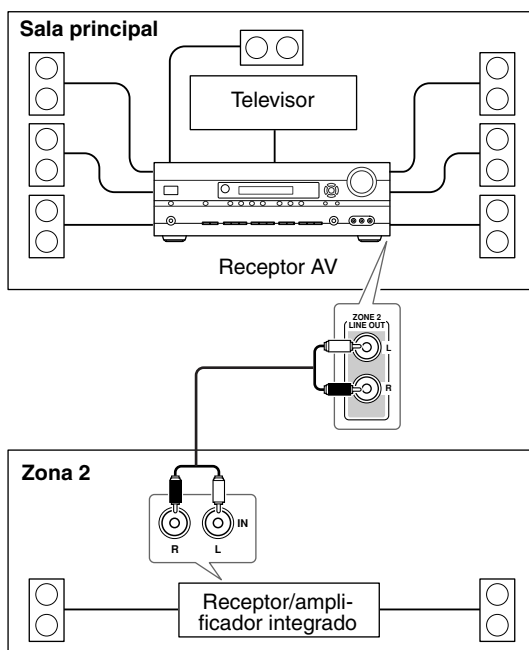

#### Nota:

- El volumen de Zone 2 debe ajustarse en el amplificador de Zone 2.



### Ajustar Powered Zona 2

Si ha conectado los altavoces de la Zona 2 a este receptor de AV, tal como se describe en la sección “Conectar los altavoces de la Zona 2 directamente en el receptor de AV” en la página 77, el valor del ajuste “Powered Zone 2” debe ser “Act” (activado).

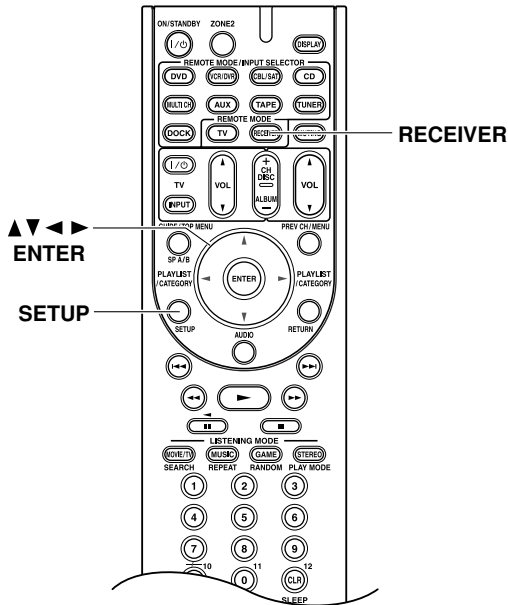

<p><b>1</b></p>	<p><b>Pulse el botón [RECEPTOR] REMOTE MODE seguido del botón [SETUP].</b></p>
<p><b>2</b></p>	<p><b>Utilice los botones Arriba y Abajo [▲]/[▼] para seleccionar “HardwareSetup” y, a continuación, pulse [ENTER].</b></p> <p>Si dispone de un TX-SR506, proceda con el paso 4.</p>

<p><b>3</b></p>	<p><b>(Sólo para el TX-SR576)</b></p> <p><b>Utilice los botones Arriba y Abajo [▲]/[▼] para seleccionar “7-2.Zone2” y, a continuación, pulse [ENTER].</b></p>
<p><b>4</b></p>	<p><b>Utilice los botones Arriba y Abajo [▲]/[▼] para seleccionar “PwrZ2”.</b></p> <div style="border: 1px solid black; padding: 5px; width: fit-content; margin: 10px auto;"> <p>PwrZ2 # Act</p> </div>
<p><b>5</b></p>	<p><b>Utilice los botones Izquierda y Derecha [◀]/[▶] para seleccionar:</b></p> <p><b>NotAct:</b> Terminales de altavoz ZONE 2 SPEAKERS L/R no activados (Powered Zone 2 desactivado).</p> <p><b>Act:</b> Terminales de altavoz ZONE 2 SPEAKERS L/R activados (Powered Zone 2 activado).</p>
<p><b>6</b></p>	<p><b>Pulse el botón [SETUP].</b></p> <p>Se cierra la configuración.</p>

**Notas:**

- Con Act seleccionado y la Zona 2 activada, los altavoces conectados a los terminales ZONE 2 L/R producirán sonido, pero no los altavoces conectados a los terminales SURR BACK L/R. Con la Zona 2 desactivada, y aunque Act esté seleccionado, los altavoces posteriores surround no funcionarán de forma normal.
- No es posible utilizar Powered Zone 2 si Sp Type está ajustado a Bi-Amp (página 38).
- Este procedimiento también puede realizarse en el receptor de AV utilizando el botón [SETUP], el botón [ENTER] y los botones de flecha.



## Utilizar la Zona 2

En esta sección se describe cómo activar y desactivar la Zona 2, cómo seleccionar las fuentes de entrada para la Zona 2 y cómo ajustar el volumen de la Zona 2.

### Controlar la Zona 2 desde el receptor de AV

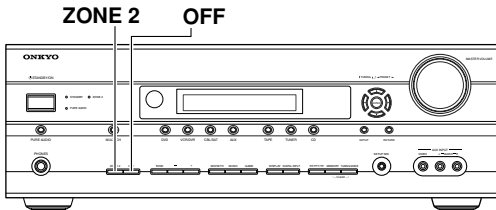

**1**



Para activar la Zona 2 y seleccionar una fuente de entrada, pulse varias veces el botón [ZONE 2].

Alternativamente, pulse el botón [ZONE 2] y, antes de que transcurran 8 segundos, pulse un botón de selector de entrada.

La Zona 2 se activará y el indicador ZONE 2 se iluminará.

Para seleccionar la misma fuente seleccionada en la habitación principal, pulse varias veces el botón [ZONE 2], hasta que aparezca “Zone 2 Sel: Source”.

Para seleccionar AM o FM, pulse varias veces el botón de selector de entrada [TUNER].

**Nota:**

- Puede seleccionar diferentes emisoras de radio AM o FM para la sala principal, la Zona 2. Se oirá la misma emisora de radio AM/FM en cada sala.

**2**

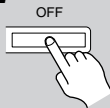

Para desactivar la Zona 2, pulse el botón ZONE 2 [OFF].

**Notas:**

- Para seleccionar AM o FM, pulse varias veces el botón selector de entrada [TUNER].
- La Zona 2 sólo envían fuentes de entrada analógicas. Las fuentes de entrada digital no se emiten. Si no se oye ningún sonido cuando se selecciona una fuente de entrada, compruebe si está conectada a una entrada analógica.

- Mientras se utilice Powered Zone 2, los modos de audición que necesitan altavoces surround posteriores (6.1/7.1), como Dolby Digital EX y DTS-ES no estarán disponibles.
- Mientras están activadas la Zona 2, las funciones Auto Power On/Standby y Direct Change **RI** no funcionan.

### Controlar la Zona 2 con el mando a distancia

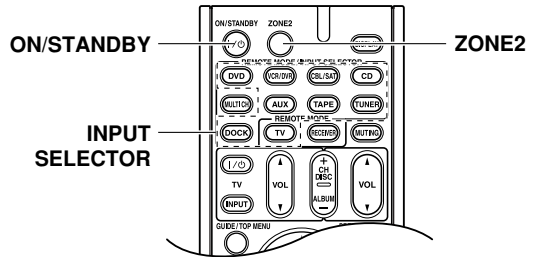

**1**

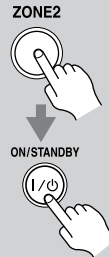

Pulse el botón [ZONE 2], apunte el mando a distancia al receptor de AV y pulse el botón [ON/STANDBY].

La Zona 2 se activará y el indicador ZONE 2 se iluminará.

**2**

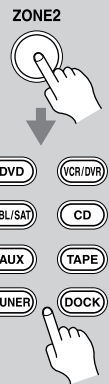

Para seleccionar una fuente de entrada para la Zona 2, pulse el botón [ZONE 2], y a continuación un botón INPUT SELECTOR.

Para seleccionar AM o FM, pulse varias veces el botón [TUNER] INPUT SELECTOR.

**Nota:**

- Puede seleccionar diferentes emisoras de radio AM o FM para la sala principal, la Zona 2. Se oirá la misma emisora de radio AM/FM en cada sala.

**3**

Para desactivar la Zona 2, pulse el botón [ZONE 2] y a continuación el botón [ON/STANDBY].

**Nota:**

- Para controlar la Zona 2 con el mando a distancia, primero debe pulsar el botón [ZONE 2].

### Ajustar el volumen de las zonas

---

<p>Controlador remoto ZONE2</p>  <p>The diagram illustrates the steps to adjust the volume. It shows a hand pressing the ZONE2 button on a remote control. A downward arrow indicates the next step, which is a hand pressing the VOL button on the same remote control.</p>	<p>En el controlador remoto, pulse el botón [ZONE 2] REMOTE MODE y utilice los botones VOL [▲]/[▼].</p>
---	---

### Enmudecer zonas

---

<p>ZONE2</p>  <p>The diagram illustrates the steps to mute a zone. It shows a hand pressing the ZONE2 button on a remote control. A downward arrow indicates the next step, which is a hand pressing the MUTING button on the same remote control.</p>	<p>En el controlador remoto, pulse el botón [ZONE 2] REMOTE MODE y pulse el botón [MUTING].</p> <p>Para enmudecer una zona, en el controlador remoto, pulse el botón [ZONE 2] REMOTE MODE y pulse de nuevo el botón [MUTING].</p>
---	---

# Controlar otros componentes

Puede controlar el reproductor de DVDs, el reproductor de CDs y otros componentes con el controlador remoto del receptor de AV.





Para controlar otros componentes, primero debe entrar el código de control remoto apropiado al botón REMOTE MODE.

Esta sección explica cómo introducir códigos de control remoto y cómo controlar el resto de los componentes.

## Códigos de control remoto preprogramados

Los siguientes botones REMOTE MODE están preprogramados con códigos de control remoto para el control de los componentes listados. No es necesario que introduzca un código de control remoto para controlar estos componentes.

Para más información sobre el control de estos componentes, consulte las páginas indicadas.

-  Reproductor de DVDs Onkyo (página 83)
-  Reproductor de CDs Onkyo (página 86)
-  Grabador de cassettes Onkyo con **RI** (página 88)
-  RI Dock Onkyo con **RI** (página 87)

## Introducir un código de control remoto

Deberá entrar un código para cada componente que desee controlar.

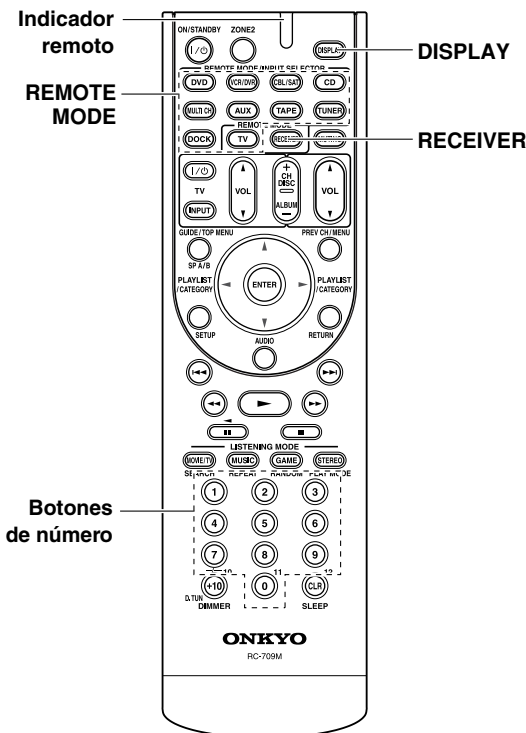

**1**

**Busque el código de control remoto correcto en la lista adjunta de códigos de control remoto.**

Los códigos están organizados por categorías.

**2**



(3 segundos)

**Mientras mantiene pulsado el botón REMOTE MODE en el que desea introducir un código, mantenga pulsado el botón [DISPLAY] hasta que se ilumine el indicador Remoto (unos 3 segundos).**

**Notas:**

- Los códigos del control remoto no se pueden entrar para los botones [RECEIVER] y [ZONE 2] REMOTE MODE.
- Sólo se pueden introducir códigos de control remoto de TV para el botón [TV] REMOTE MODE.
- Además de los botones [RECEIVER], [TV] y [ZONE 2] REMOTE MODE, pueden introducirse códigos de control remoto de cualquier categoría para los botones REMOTE MODE. Sin embargo, estos botones también funcionan como botones de selector de entrada (página 45), por lo que puede seleccionar un botón REMOTE MODE que corresponda con la entrada a la que conecta un componente. Por ejemplo, si conecta el reproductor de CDs a la entrada CD, seleccione el botón [CD] REMOTE MODE al introducir el código de control remoto.

**3**

**En menos de 30 segundos, utilice los botones de número para introducir el código de 5 dígitos para control remoto.**

El indicador Remoto parpadea dos veces.

Si el código de control remoto no se introduce correctamente, el indicador Remoto parpadeará una vez lentamente.

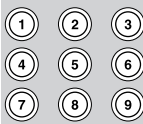

**Nota:**

- Los códigos de control remoto facilitados en el momento de la impresión son los correctos, pero están sujetos a cambios.

### Códigos de control remoto para componentes Onkyo conectados a través de **RI**

Los componentes de Onkyo conectados a través de **RI** se controlan apuntando el controlador remoto al receptor de AV, no a los componentes. De esta forma podrá controlar todos los componentes que no queden al alcance del controlado, como por ejemplo los que estén instalados en rack.

#### 1 Compruebe que el componente Onkyo esté conectado con un cable **RI** y con un cable de audio analógico (RCA).

Para más detalles, consulte la sección página 34.

#### 2 Entre el código de control remoto adecuado para los botones REMOTE MODE.

- Botón [DVD] REMOTE MODE  
**31612:** Onkyo DVD reproductor con **RI**
- Botón [CD] REMOTE MODE  
**71327:** Onkyo CD reproductor con **RI**
- Botón [TAPE] REMOTE MODE  
**42157:** Onkyo grabador de cassettes con **RI** (por defecto)
- Botón [DOCK] REMOTE MODE  
**81993:** Onkyo RI Dock con **RI** (por defecto)

Consulte en la página anterior la información relativa a la entrada de los códigos de control.

#### 3 Pulse el botón REMOTE MODE, apunte el controlador remoto al receptor de AV y ya podrá controlar el componente.

Si desea controlar un componente Onkyo apuntando directamente el controlador remoto hacia el mismo o si desea controlar un componente Onkyo no conectado vía **RI**, entre los siguientes códigos de control remoto:

- Botón [DVD] REMOTE MODE  
**30627:** Onkyo DVD reproductor sin **RI** (por defecto)
- Botón [CD] REMOTE MODE  
**71817:** Onkyo CD reproductor sin **RI** (por defecto)
- Botón [DOCK] REMOTE MODE  
**82990:** Onkyo RI Dock sin **RI**

#### Nota:

- Si conecta un grabador de MiniDisc, un grabador de CD o un RI Dock de Onkyo compatible con **RI** a los jacks TAPE IN/OUT, o si conecta un RI Dock a los jacks CBL/SAT, para que **RI** funcione correctamente, debe ajustar Input Display como sea necesario (consulte la página 43).

### Reajustar los botones REMOTE MODE

Los botones REMOTE MODE pueden reajustarse a su código de control remoto por defecto.

#### 1



(3 segundos)

Mientras mantiene pulsado el botón REMOTE MODE que desea reajustar, mantenga pulsado el botón [AUDIO] hasta que se ilumine el indicador Remoto (unos 3 segundos).

#### 2



En menos de 30 segundos, pulse de nuevo el botón REMOTE MODE.

El indicador Remoto parpadea dos veces para indicar que el botón se ha reajustado.

Cada uno de los botones REMOTE MODE está preprogramado con un código de control remoto. Cuando un botón se reajusta, se recupera el código preprogramado.

### Reajustar el controlador remoto

Desde aquí, puede reajustar el controlador remoto a sus ajustes originales.

#### 1



(3 segundos)

Mientras mantiene pulsado el botón [RECEIVER] REMOTE MODE, mantenga pulsado el botón [AUDIO] hasta que se ilumine el indicador Remoto (unos 3 segundos).

#### 2



En menos de 30 segundos, pulse de nuevo el botón [RECEIVER] REMOTE MODE.

El indicador Remoto parpadea dos veces para indicar que el controlador remoto se ha reajustado.

## Controlar un reproductor de DVDs o un grabador de DVDs

Si pulsa el botón REMOTE MODE que se ha preprogramado con el código de control remoto para el reproductor de DVDs (HD DVD, Blu-ray o combinación de TV/DVD), puede controlar el reproductor con los siguientes botones.

El botón REMOTE MODE [DVD] está preprogramado con el código de control remoto para controlar un reproductor de DVDs Onkyo.

Para más detalles sobre la introducción de un código de control remoto para un componente diferente, consulte la página 81.

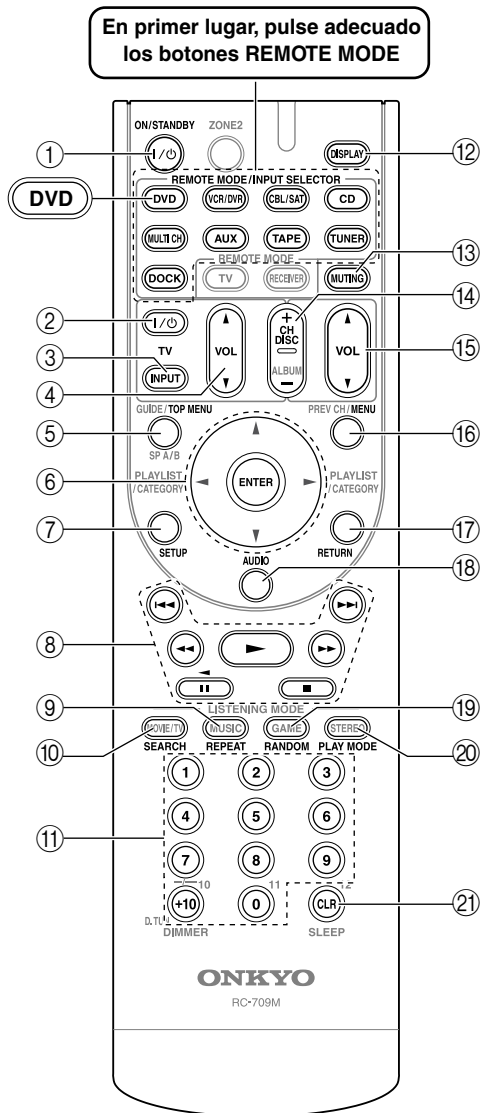

En primer lugar, pulse adecuado los botones REMOTE MODE

- ① **Botón ON/STANDBY**  
Ajusta el reproductor de DVDs a On o a Standby..
- ② **Botón TV [I/⏻]**  
Para ajustar el TV a On o Standby.
- ③ **Botón TV [INPUT]**  
Selecciona las entradas externas del televisor
- ④ **Botón TV VOL [▲]/[▼]**  
Para ajustar el volumen del televisor.
- ⑤ **Botón TOP MENU**  
Visualiza el menú principal de un DVD o el título de un DVD.
- ⑥ **Botón de flecha [▲]/[▼]/[◀]/[▶] & ENTER**  
Se usa para navegar por los menús y para seleccionar elementos.
- ⑦ **Botón SETUP**  
Se usan para acceder a los ajustes del reproductor de DVDs.
- ⑧ **Botones de reproducción**  
De izquierda a derecha: Anterior, Siguiente, Rebobinado rápido, Avance lento, Reproducir, Pausa, Stop.
- ⑨ **Botón REPEAT**  
Se utiliza para ajustar las funciones de reproducción con repetición.
- ⑩ **Botón SEARCH**  
Se utiliza para buscar el título, el capítulo y los números de pista, y para buscar tiempos para localizar puntos específicos.
- ⑪ **Botones de número**  
Se utilizan para introducir el título, el capítulo y los números de pista, y para introducir los tiempos para localizar puntos concretos en la secuencia temporal. El botón [+10] funciona como botón +10 o botón “-.-”.
- ⑫ **Botón DISPLAY**  
Visualiza información acerca del disco, el título, el capítulo o la pista seleccionada, incluyendo el tiempo transcurrido, el tiempo restante, el tiempo total, etc.
- ⑬ **Botón MUTING (46)**  
Enmudece o sonoriza el receptor de AV.
- ⑭ **Botón DISC +/-, CH +/-**  
Selecciona discos en un cambiador de DVDs. Selecciona canales de TV de un componente con un sintonizador integrado.
- ⑮ **Botón VOL [▲]/[▼] (45)**  
Ajusta el volumen del receptor de AV.
- ⑯ **Botón MENU**  
Visualiza un menú del DVD.
- ⑰ **Botón RETURN**  
Sale del menú de configuración del reproductor de DVDs o vuelve al menú anterior.
- ⑱ **Botón AUDIO**  
Selecciona bandas sonoras y formatos de audio de otros idiomas (por ejemplo, Dolby Digital o DTS).

\* Con algunos componentes, es posible que algunos botones no funcionen de la forma esperada o que, simplemente, no funcionen.

### 19 Botón RANDOM

Se utiliza con la función de reproducción aleatoria (Random Playback).

### 20 Botón PLAY MODE

Selecciona los modos de reproducción de un componente con modos de reproducción seleccionables.

### 21 Botón CLR

Se utiliza para cancelar las funciones y para borrar los números entrados.

### Nota:

- Si introduce el código del control remoto para un reproductor HD DVD o Blu-ray que dispone de los botones A,B,C y D, los botones [SEARCH], [REPEAT], [RANDOM] y [PLAY MODE] funcionarán como los botones A (rojo), B (verde), C (azul) y D (amarillo) respectivamente. En este caso, estos botones no pueden utilizarse para definir la reproducción con repetición, la reproducción aleatoria ni para seleccionar los modos de reproducción.

## Controlar un VCR o un PVR

Si pulsa el botón REMOTE MODE que se ha preprogramado con el código de control remoto para el VCR (combinación de TV/VCR, PVR, DBS/PVR o combinación de cable/PVR), puede controlar el reproductor de vídeo con los siguientes botones.

Para más detalles sobre la introducción de un código de control remoto para un componente diferente, consulte la página 81.

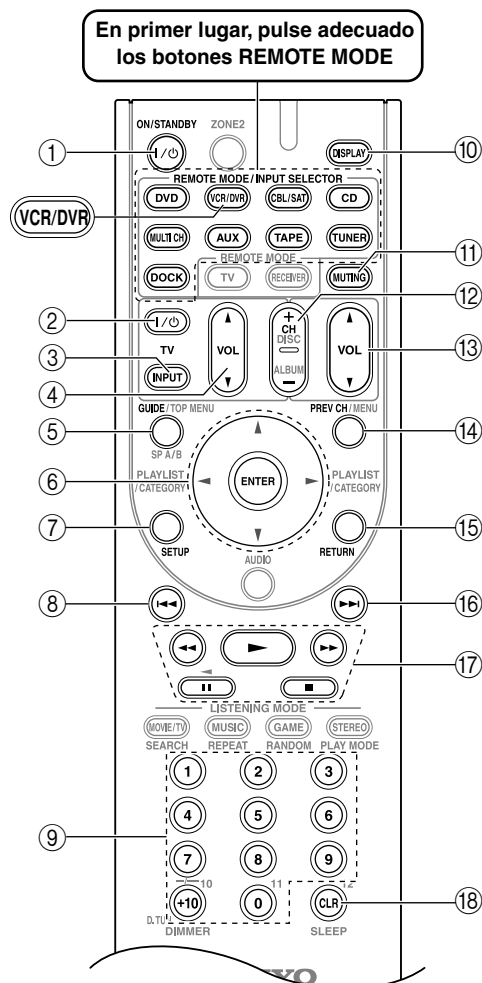

\* Con algunos componentes, es posible que algunos botones no funcionen de la forma esperada o que, simplemente, no funcionen.

### 1 Botón ON/STANDBY

Ajuste el grabador de vídeo a On o Standby.

### 2 Botón TV [I/⏻]

Para ajustar el TV a On o Standby.

### 3 Botón TV [INPUT]

Selecciona las entradas externas del televisor

### 4 Botón TV VOL [▲]/[▼]

Para ajustar el volumen del televisor.

### 5 Botón GUIDE

Visualiza la guía de programas o la lista de navegación.

### 6 Botón de flecha [▲]/[▼]/[◀]/[▶] & ENTER

Se usa para navegar por los menús y para seleccionar elementos.

### 7 Botón SETUP

Visualiza el menú de configuración de los grabadores de vídeo.

### 8 Botón Anterior [◀◀]

Función de repetición anterior o instantánea.

### 9 Botones de número

Introduzca los números. El botón [0] introduce el 11 en algunos componentes. El botón [+10] funciona como botón +10 o botón “-.-”.

### 10 Botón DISPLAY

Visualiza información.

### 11 Botón MUTING (46)

Enmudece o sonoriza el receptor de AV.

### 12 Botón CH +/-

Selecciona canales de TV en un grabador de vídeo.

### 13 Botón VOL [▲]/[▼] (45)

Ajusta el volumen del receptor de AV.

### 14 Botón PREV CH

Selecciona el canal previo.

### 15 Botón RETURN

Salir del menú o volver al menú anterior.

### 16 Botón Siguiente [▶▶]

Función de siguiente o avance.

### 17 Botones de reproducción

De izquierda a derecha: Anterior, Siguiente, Rebobinado rápido, Avance lento, Reproducir, Pausa, Stop.

### 18 Botón CLR

Cancela las funciones o introduce el número 12.

## Controlar un receptor de satélite o un receptor de cable

Si pulsa el botón REMOTE MODE que se ha preprogramado con el código de control remoto para el receptor de satélite, receptor de cable o grabador de DVDs (combinación de DBS/PVR o combinación de cable/PVR), puede controlar el reproductor con los siguientes botones.

Para más detalles sobre la introducción de un código de control remoto para un componente diferente, consulte la página 81.

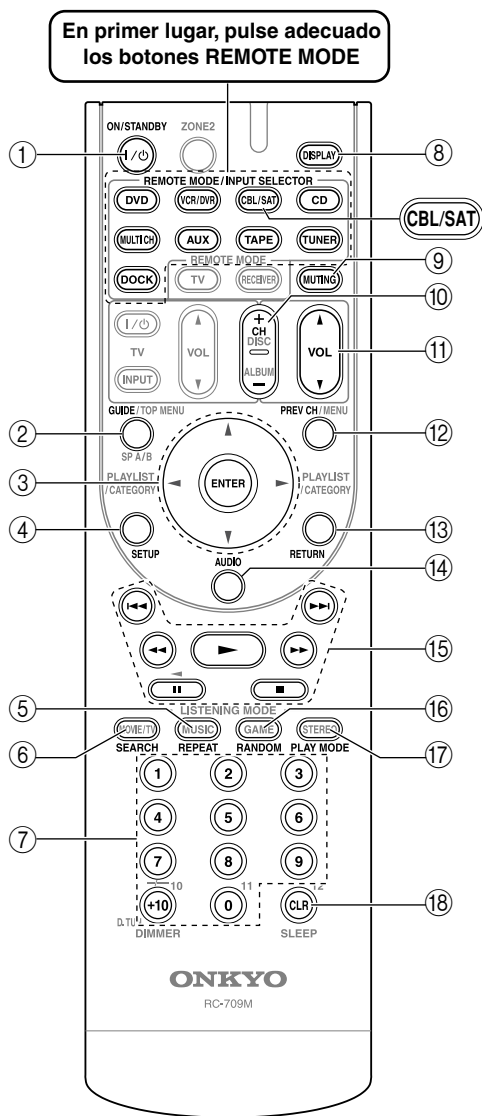

- ① **Botón ON/STANDBY**  
Ajusta el componente a On o a Standby..
- ② **Botón GUIDE**  
Visualiza la guía de programación en pantalla.
- ③ **Botón de flecha [▲]/[▼]/[◀]/[▶] & ENTER**  
Se usa para navegar por los menús y para seleccionar elementos.
- ④ **Botón SETUP**  
Visualiza el menú de configuración.
- ⑤ **Botón REPEAT**  
Funciona como el botón verde (B).
- ⑥ **Botón SEARCH**  
Funciona como el botón rojo (A).
- ⑦ **Botones de número**  
Introduzca los números. El botón [+10] funciona como botón +10 o botón “-.-”.
- ⑧ **Botón DISPLAY**  
Visualiza información.
- ⑨ **Botón MUTING (46)**  
Enmudece o sonoriza el receptor de AV.
- ⑩ **Botón CH +/-**  
Selecciona canales de satélite/cable.
- ⑪ **Botón VOL [▲]/[▼] (45)**  
Ajusta el volumen del receptor de AV.
- ⑫ **Botón PREV CH**  
Selecciona el canal previo.
- ⑬ **Botón RETURN**  
Sale del menú.
- ⑭ **Botón AUDIO**  
Selecciona bandas sonoras y formatos de audio de otros idiomas (por ejemplo, Dolby Digital o DTS).
- ⑮ **Botones de reproducción**  
De izquierda a derecha: Anterior, Siguiente, Rebobinado rápido, Avance lento, Reproducir, Pausa, Stop.
- ⑯ **Botón RANDOM**  
Funciona como el botón azul (C).
- ⑰ **Botón PLAY MODE**  
Funciona como el botón amarillo (D).
- ⑱ **Botón CLR**  
Se utiliza para cancelar las funciones y para borrar los números entrados.

\* Con algunos componentes, es posible que algunos botones no funcionen de la forma esperada o que, simplemente, no funcionen.



### Controlar un reproductor de CDs, un grabador de CDs o un reproductor de MDs

Si pulsa el botón REMOTE MODE que se ha preprogramado con el código de control remoto para el reproductor de CDs, el grabador de CDs o el reproductor de MDs, puede controlar el reproductor con los siguientes botones.

El botón REMOTE MODE [CD] está preprogramado con el código de control remoto para controlar un reproductor de CDs Onkyo.

Para más detalles sobre la introducción de un código de control remoto para un componente diferente, consulte la página 81.

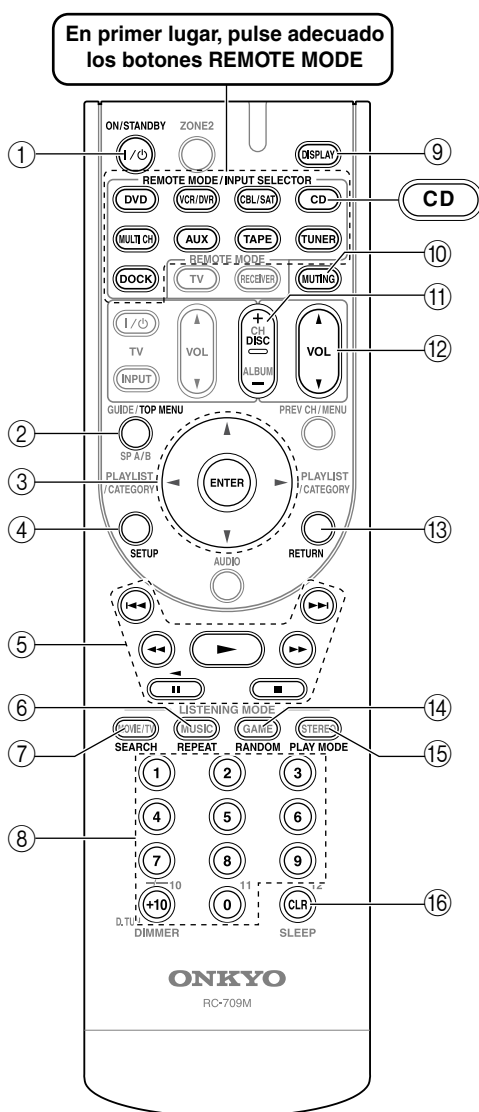

- ① **Botón ON/STANDBY**  
Ajusta el componente a On o a Standby..
- ② **Botón TOP MENU**  
Visualiza un menú.
- ③ **Botón de flecha [▲]/[▼]/[◀]/[▶] & ENTER**  
Se usa para navegar por los menús y para seleccionar elementos.
- ④ **Botón SETUP**  
Se usan para acceder a los ajustes del reproductor de CDs Onkyo.
- ⑤ **Botones de reproducción**  
De izquierda a derecha: Anterior, Rebobinado rápido, Pausa, Reproducir, Stop, Avance lento, Siguiente.
- ⑥ **Botón REPEAT**  
Se utiliza para ajustar las funciones de reproducción con repetición.
- ⑦ **Botón SEARCH**  
Se usan para localizar puntos específicos.
- ⑧ **Botones de número**  
Se utilizan para introducir números de pista y tiempos para localizar puntos concretos en la secuencia temporal. El botón [+10] funciona como botón +10 o botón “-.-”.
- ⑨ **Botón DISPLAY**  
Visualiza información acerca del disco o la pista seleccionada, incluyendo el tiempo transcurrido, el tiempo restante, el tiempo total, etc.
- ⑩ **Botón MUTING (46)**  
Enmudece o sonoriza el receptor de AV.
- ⑪ **Botón DISC +/-**  
Selecciona discos en un cambiador de CDs.
- ⑫ **Botón VOL [▲]/[▼] (45)**  
Ajusta el volumen del receptor de AV.
- ⑬ **Botón RETURN**  
Sale del menú.
- ⑭ **Botón RANDOM**  
Se utiliza con la función de reproducción aleatoria (Random Playback).
- ⑮ **Botón PLAY MODE**  
Selecciona los modos de reproducción de un componente con modos de reproducción seleccionables.
- ⑯ **Botón CLR**  
Se utiliza para cancelar las funciones y para borrar los números entrados.

\* Con algunos componentes, es posible que algunos botones no funcionen de la forma esperada o que, simplemente, no funcionen.



## Controlar un RI Dock

Si pulsa el botón REMOTE MODE que se ha preprogramado con el código de control remoto para el RI Dock puede controlar el iPod en el RI Dock con los siguientes botones.

El botón REMOTE MODE [DOCK] está preprogramado con el código de control remoto para controlar un RI Dock cuando se utiliza con una conexión **RI**.

Para más detalles sobre la introducción de un código de control remoto, consulte la página 81.

### Al usar el RI Dock:

- Conecte el RI Dock a los jacks TAPE IN o CBL/SAT IN L/R.
- Ajuste el conmutador RI MODE del RI Dock a HDD o HDD/DOCK.
- Seleccione DOCK para la visualización de la entrada del receptor de AV (consulte la página 43).
- Consulte el Manual de instrucciones del RI Dock.

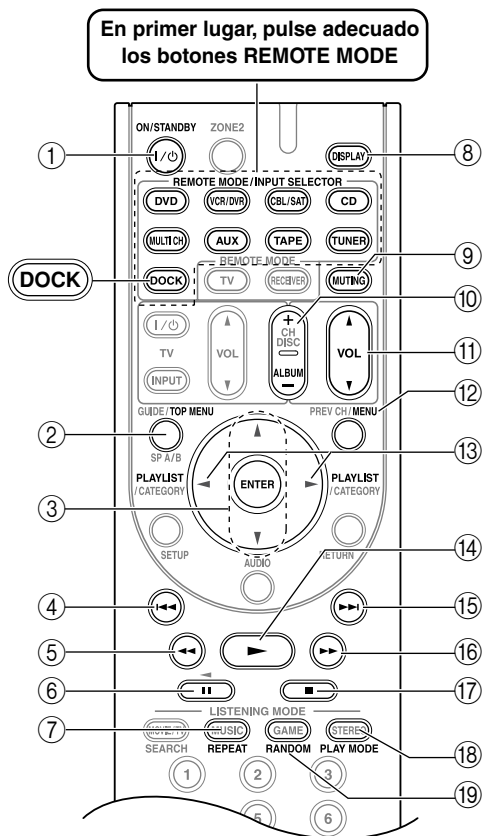

\* Con algunos componentes, es posible que algunos botones no funcionen de la forma esperada o que, simplemente, no funcionen.

### ① Botón ON/STANDBY

Activa o desactiva el iPod.

#### Notas:

- Este botón no activa ni desactiva el Onkyo DS-A2 o el DS-A2X RI Dock.
- Es posible que el iPod no responda la primera vez que pulsa este botón, en cuyo caso púlselo de nuevo. Esto se debe a que el controlador remoto transmite los comandos On y Standby alternativamente, por lo tanto, si el iPod ya está activado, éste permanecerá activado cuando el controlador remoto transmita un comando On. De forma similar, si el iPod ya está desactivado, permanecerá desactivado cuando el controlador remoto transmita un comando Off.

### ② Botón TOP MENU

Funciona como botón de modo al utilizarlo con un DS-A2 RI Dock.

### ③ Botones de flecha [▲]/[▼] y ENTER\*

Se usa para navegar por los menús y para seleccionar elementos.

### ④ Botón Anterior [◀◀]

Empieza a reproducir de nuevo la canción actual. Púlselo dos veces para seleccionar la canción anterior.

### ⑤ Botón [◀◀] para rebobinar

Púlselo y manténgalo pulsado para rebobinar.

### ⑥ Botón Pausa [||]

Pausa la reproducción. (Los modelos de iPod de 3ª generación, funciona como un botón Reproducción/Pausa).

### ⑦ Botón REPEAT\*

Se utiliza con la función de repetición.

### ⑧ Botón DISPLAY\*

Activa la retroiluminación durante 30 s.

### ⑨ Botón MUTING (46)

Enmudece o sonoriza el receptor de AV.

### ⑩ Botón ALBUM +/-\*

Selecciona el álbum siguiente o anterior.

### ⑪ Botón VOL [▲]/[▼] (45)

Ajusta el volumen del receptor de AV.

### ⑫ Botón MENU\*

Visualiza un menú.

### ⑬ Botones PLAYLIST [◀◀]/[▶▶]\*

Se usan para seleccionar la lista de reproducción anterior o la siguiente del iPod.

### ⑭ Botón Play [▶]

Inicia la reproducción. Si el componente está desactivado, se activará automáticamente. (Los modelos de iPod de 3ª generación, este botón funciona como un botón Reproducción/Pausa).

### ⑮ Botón Siguiente [▶▶]

Selecciona la siguiente canción.

## Controlar otros componentes—Continúa

- 16 **Botón [▶▶] Avance rápido**  
Púlselo y manténgalo pulsado para avanzar rápido.
- 17 **Botón Stop [■]**  
Detiene la reproducción y visualiza un menú.
- 18 **Botón PLAY MODE**  
Seleccionar los modos de reproducción de un componente con modos de reproducción seleccionables.  
Funciona como botón de reanudación al utilizarlo con un DS-A2 RI Dock.

- 19 **Botón RANDOM\***  
Se utiliza con la función Shuffle (reproducción aleatoria).

\* Los botones marcados con un asterisco (\*) no son compatibles con los modelos de iPod de 3ª generación.

## Controlar un grabador de cassettes

Si pulsa el botón REMOTE MODE que se ha preprogramado con el código de control remoto para el grabador de cassettes, puede controlar el grabador de cassettes con los siguientes botones.

El botón REMOTE MODE [TAPE] está preprogramado con el código de control remoto para controlar un grabador de cassettes Onkyo cuando se utiliza con una conexión **RI**.

Para más detalles sobre la introducción de un código de control remoto para un componente diferente, consulte la página 81.

En los dispositivos de doble pletina, sólo puede controlarse la Pletina B.

- 1 **Botón ON/STANDBY**  
Activa o desactiva el grabador de cassettes.
- 2 **Botones Anterior y Siguiente [◀◀]/[▶▶]**  
El botón Anterior [◀◀] selecciona la pista anterior. Durante la reproducción, selecciona el inicio de la pista actual. El botón Siguiente [▶▶] selecciona la pista siguiente.
- Dependiendo de cómo se haya grabado, es posible que los botones Anterior y Siguiente [◀◀]/[▶▶] no funcionen correctamente en algunas cintas.
- 3 **Botones [◀◀]/[▶▶] (rebobinado/avance rápido)**  
El botón Rebobinar [◀◀] inicia el rebobinado. El botón Avanzar rápido [▶▶] inicia el avance rápido.
- 4 **Botón [◀] (reproducción inversa)**  
Inicia la reproducción inversa.
- 5 **Botón [▶] (reproducción)**  
Inicia la reproducción.
- 6 **Botón MUTING (46)**  
Enmudece o sonoriza el receptor de AV.
- 7 **Botón VOL [▲]/[▼] (45)**  
Ajusta el volumen del receptor de AV.
- 8 **Botón [■] (detener la reproducción)**  
Detiene la reproducción.

### Nota:

- En el modo Receiver, también se puede controlar un grabador de cassettes Onkyo conectado mediante **RI**.

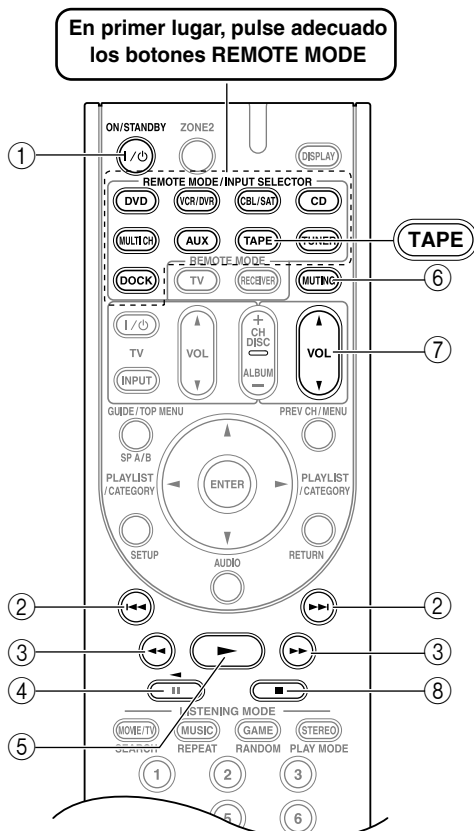

\* Con algunos componentes, es posible que algunos botones no funcionen de la forma esperada o que, simplemente, no funcionen.

## Controlar un televisor

Si pulsa el botón REMOTE MODE [TV] que se ha preprogramado con el código de control remoto para el televisor (combinación de TV/DVD o combinación de TV/VCR), puede controlar el televisor con los siguientes botones.

Para más detalles sobre la introducción de un código de control remoto para un componente diferente, consulte la página 81.

**Sólo para el TX-SR576:** El botón REMOTE MODE [TV] está preprogramado con el código de control remoto para controlar un televisor compatible con el RIHD\*. El televisor debe permitir la recepción de comandos de control remoto a través de RIHD y debe poder conectarse al receptor de AV mediante HDMI. Si el control del televisor mediante RIHD no funciona muy bien, programe el código de control remoto del televisor en el botón REMOTE MODE [TV] y utilice el modo remoto del televisor para controlarlo.

**En primer lugar, pulse adecuado los botones REMOTE MODE**

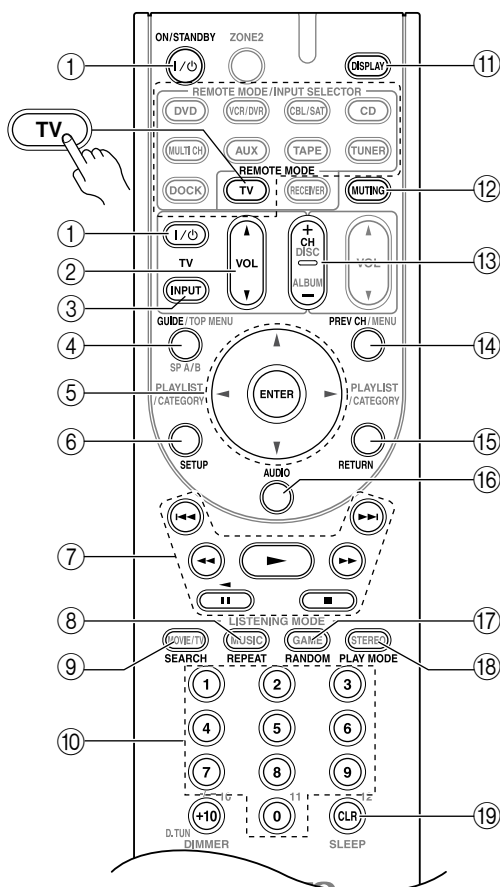

\* Con algunos componentes, es posible que algunos botones no funcionen de la forma esperada o que, simplemente, no funcionen.

- ① **Botones ON/STANDBY, TV [I/⏻]**  
Para ajustar el TV a On o Standby.
- ② **Botón TV [INPUT]**  
Selecciona las entradas externas del televisor
- ③ **Botón TV VOL [▲]/[▼]**  
Para ajustar el volumen del televisor.
- ④ **Botón GUIDE**  
Visualiza la guía de programación.
- ⑤ **Botón de flecha [▲]/[▼]/[◀]/[▶] & ENTER**  
Se usa para navegar por los menús y para seleccionar elementos.
- ⑥ **Botón SETUP**  
Visualiza un menú.
- ⑦ **Botones de reproducción**  
De izquierda a derecha: Anterior, Rebobinado rápido, Pausa, Reproducir, Stop, Avance lento, Siguiente.  
Estos botones funcionan para dispositivos de combinación.
- ⑧ **Botón REPEAT**  
Selecciona B (verde).
- ⑨ **Botón SEARCH**  
Selecciona A (rojo).
- ⑩ **Botones de número**  
Introduzca los números. El botón 0 introduce el 11 en algunos componentes. El botón +10 funciona como botón “-.-” o +10.
- ⑪ **Botón DISPLAY**  
Visualiza información.
- ⑫ **Botón MUTING**  
Enmudece el televisor.
- ⑬ **Botón CH +/-**  
Seleccionan canales en el televisor.
- ⑭ **Botón PREV CH**  
Selecciona el canal anterior o último.
- ⑮ **Botón RETURN**  
Sale del menú de configuración del televisor.
- ⑯ **Botón AUDIO**  
Selecciona bandas sonoras y formatos de audio de otros idiomas (por ejemplo, Dolby Digital o DTS).
- ⑰ **Botón RANDOM**  
Selecciona C (azul).
- ⑱ **Botón PLAY MODE**  
Selecciona D (amarillo).
- ⑲ **Botón CLR**  
Cancela las funciones y borra los números introducidos o introduce 12.

\* El RIHD compatible con el receptor de AV es la función de control del sistema CEC del estándar HDMI.

# Solucionar Problemas

Si tiene algún problema al utilizar el receptor de AV, busque la solución en esta sección. Si aún así no consigue resolver el problema, contacte con el distribuidor Onkyo más próximo.

Si no consigue resolver el problema, intente reiniciar el receptor de AV antes de contactar con su distribuidor Onkyo.

**Para reajustar el receptor de AV a sus ajustes originales, actívelo y, mientras mantiene pulsado el botón [VCR/DVR], pulse el botón [ON/STANDBY]. Aparecerá "Clear" en la pantalla y el receptor de AV entrará en modo Standby.**

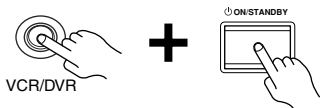

Tenga en cuenta que al reiniciar el receptor de AV se borrarán las presintonías de radio y los ajustes personalizados.

## Power

### ¿No se activa el receptor de AV?

- Asegúrese de que el cable de alimentación esté conectado correctamente en la toma de pared.
- Desconecte el cable de alimentación de la toma de pared, espere 5 segundos o más, y vuelva a conectar el cable.

### ¿El receptor de AV se desactiva nada más activarlo?

- Se ha activado el circuito de protección del amplificador. Desconecte de inmediato el cable de alimentación de la toma de pared. Desconecte todos los cables de los altavoces y de las fuentes de entrada y deje el receptor de AV con el cable de alimentación desconectado durante 1 hora. Después, conecte de nuevo el cable de alimentación y ajuste el volumen al máximo. Si el receptor de AV se activa, ajuste el volumen al mínimo, desconecte el cable de alimentación y conecte de nuevo correctamente los altavoces y las fuentes de entrada. Si el receptor de AV se desactiva al ajustar el volumen al máximo, desconecte el cable de alimentación y acuda a su distribuidor Onkyo.

## Audio

### ¿No se emite sonido, o es muy bajo?

- Para escuchar una fuente de audio que esté conectada a una entrada HDMI, asegúrese de que la entrada esté asignada a un selector de entrada (página 39). En el TX-SR506, el audio HDMI pasa a través del receptor AV y no se puede escuchar en el televisor.
- Para escuchar una fuente de audio que esté conectada a una entrada OPTICAL o COAXIAL, asegúrese de que la entrada esté asignada a un selector de entrada (página 41).

- Asegúrese de que todos los conectores de audio están conectados firmemente (página 20).
- Asegúrese de que la polaridad de los cables de los altavoces es correcta y de que los cables pelados están en contacto con la parte metálica de cada terminal de altavoz (página 16)
- Asegúrese de que los cables del altavoz no estén cruzados.
- Compruebe el ajuste del volumen (página 45). El receptor de AV está diseñado para disfrutar del home theater. Tiene una gama de volumen muy amplia, lo cual permite ajustarlo de forma precisa.
- Si se visualiza el indicador MUTING en la pantalla, pulse el botón [MUTING] del controlador remoto para enmudecer el receptor de AV (página 46).
- Mientras están conectados unos auriculares al jack PHONES, los altavoces no emitirán sonido (página 47).
- Compruebe el ajuste de la salida de audio digital en el dispositivo conectado. En algunas consolas de juego, como las que son compatibles con DVD, el ajuste por defecto es desactivado.
- Con algunos discos DVD de vídeo deberá seleccionar un formato de audio desde un menú o con el botón AUDIO del controlador remoto del reproductor de DVDs.
- Si el giradiscos no dispone de un preamplificador phono integrado, debe conectar uno entre él y el receptor de AV. Si el giradiscos utiliza un portaagujas MC, debe conectar un amplificador principal MC o un transformador MC y un ecualizador phono.
- Compruebe la configuración de los altavoces (páginas 67 a 71).
- Se ha seleccionado PCM o DTS como formato de la señal de entrada. Seleccione Auto para el formato de señal de entrada (página 48).
- Si no hay sonido desde el reproductor de DVDs conectado a un HDMI IN, compruebe los ajustes de salida del reproductor de DVD y asegúrese de que ha seleccionado un formato de audio correcto.

### ¿Sólo emiten sonido los altavoces frontales?

- Cuando está seleccionado el modo de audición Stereo o Mono, sólo emiten sonido los altavoces frontales y el subwoofer.
- Compruebe la configuración de los altavoces (página 67).

### ¿Sólo emite sonido el altavoz central?

- Si utiliza el modo de audición Dolby Pro Logic IIx Movie o el Dolby Pro Logic IIx Music con una fuente mono, como por ejemplo una emisora de radio AM o un programa de TV mono, el sonido se concentra en el altavoz central.
- Compruebe la configuración de los altavoces (página 67).

### ¿El altavoz central no emite sonido?

- Cuando está seleccionado el modo de audición Stereo o Mono, el altavoz central no emite sonido (página 59).
- Compruebe la configuración de los altavoces (página 67).

### ¿El altavoz surround no emite sonido?

- Cuando está seleccionado el modo de audición Stereo o Mono, los altavoces surround no emiten sonido.
- Según la fuente y el modo de audición seleccionados, es posible que los altavoces surround no produzcan demasiado sonido. Intente seleccionar otro modo de audición (página 55).
- Compruebe la configuración de los altavoces (página 67).

### ¿Los altavoces surround posteriores no emiten sonido?

- Los altavoces surround posteriores, no se utilizan con todos los modos de audición. Seleccione otro modo de audición (página 55).
- Con algunas fuentes los altavoces surround posteriores tampoco emitirán demasiado sonido.
- Compruebe la configuración de los altavoces (página 67).
- Cuando se usa Powered Zone 2, la reproducción en la sala principal se reduce a 5.1 canales y los altavoces surround posteriores no producen sonido (página 77).

### ¿El subwoofer no emite sonido?

- Al reproducir material fuente que no contiene información en el canal LFE, el subwoofer no emite sonido.
- Compruebe la configuración de los altavoces (página 67).

### ¿Los altavoces de la Zona 2 no emite sonido?

- Los altavoces de la Zona 2 sólo pueden emitir de fuentes conectadas a una entrada analógica. Compruebe si la fuente está conectada a una entrada analógica.
- No es posible utilizar Powered Zone 2 si Sp Type está ajustado a Bi-Amp (página 38).

### ¿No hay sonido con ciertos formatos de señal?

- Compruebe el ajuste de la salida de audio digital en el dispositivo conectado. En algunas consolas de juego, como las que son compatibles con DVD, el ajuste por defecto es desactivado.
- Con algunos discos DVD de vídeo deberá seleccionar un formato de audio desde un menú o con el botón AUDIO del controlador remoto del reproductor de DVDs.

### ¿No obtiene reproducción 6.1 o 7.1?

- Cuando se usa Powered Zone 2, la reproducción en la sala principal se reduce a 5.1 canales y los altavoces surround posteriores no producen sonido (página 77).

### No es posible seleccionar el modo de audición Pure Audio

- El modo de audición Pure Audio no se puede seleccionar mientras está activada Zona 2.
- El modo de audición Pure Audio no está disponible en el modelo norteamericano.

### ¿El volumen no puede ajustarse a más de 79 (99)?

- Compruebe si se ha determinado el volumen máximo (página 73).

- Después de usar la función Automatic Speaker Setup, o cuando se ha ajustado el volumen de cada altavoz (páginas 36, 70), se reduce el volumen máximo posible.
- Cuando se haya ajustado el nivel de volumen de cada altavoz (página 70), es posible que se reduzca el volumen máximo permitido.

### ¿Se oye ruido?

- Procure no atar los cables de audio con los cables de alimentación, los cables de altavoz, etc. para no perjudicar la calidad del audio.
- Un cable de audio puede estar captando interferencias. Intente cambiar la posición de los cables.
- Cuando el ajuste “Equalizer” (página 71) está establecido en “Audyssey”, el máximo volumen posible se reduce en 6 dB.

### ¿No funciona la función Late Night?

- Asegúrese de que el material fuente es Dolby Digital (página 65).

### ¿La entrada de multicanal no funciona?

- Compruebe las conexiones de la entrada de multicanal (página 24).
- Asegúrese de seleccionar la entrada multicanal (página 45).
- Compruebe los ajustes de las salidas de audio del reproductor de DVDs.

### Acerca de las señales DTS

- Cuando reproduzca material de programación DTS, si utiliza las funciones de pausa, avance rápido, o rebobinado rápido en el reproductor puede producirse un breve ruido. Esto no es un funcionamiento incorrecto.
- Cuando finaliza el material de programación DTS y se detiene el flujo de bits DTS, el receptor de AV sigue estando en modo de audición DTS, y el indicador DTS sigue iluminado. Esto sirve para evitar ruidos cuando se utiliza la función de pausa, avance rápido o rebobinado rápido en el reproductor. Si cambia de DTS a PCM en el reproductor, y debido a que el receptor de AV no cambia de formatos inmediatamente, es posible que no se escuche ningún sonido, en cuyo caso debería detener el reproductor unos 3 segundos y a continuación reanudar la reproducción.
- Con algunos reproductores de CD, no podrá reproducir correctamente material DTS aunque el reproductor esté conectado a una entrada digital del receptor de AV. Esto normalmente se debe a que el flujo de bits DTS se ha procesado (por ejemplo, ha cambiado el nivel de salida, la frecuencia de muestreo o la respuesta de frecuencia) y el receptor de AV no lo reconoce como una señal DTS auténtica. En tales casos, es posible que se oiga algún ruido.

### No puede escucharse el principio del audio recibido por HDMI IN

- La identificación del formato de una señal HDMI tarda más tiempo respecto a otras señales de audio digital, por lo que es posible que la salida de audio no pueda empezar de inmediato.

### Video

#### ¿No hay imagen?

- Asegúrese de que todos los conectores de vídeo están conectados firmemente (página 20).
- Asegúrese de que cada componente de vídeo está conectado correctamente.
- En el televisor, asegúrese de que está seleccionada la entrada de vídeo a la que está conectado el receptor de AV.
- Cuando está seleccionado el modo de audición Pure Audio, los circuitos de vídeo se desactivan y sólo HDMI OUT emite señales de vídeo.
- El receptor de AV no convierte formatos. Si el componente de vídeo está conectado a una entrada de vídeo componente, el TV debe estar conectado a la salida de vídeo componente (página 21).
- Si un componente de vídeo está conectado a una entrada HDMI, el televisor debe estar conectado a HDMI OUT (página 21).

#### No hay imágenes de una fuente conectada un HDMI IN

- No se garantiza un funcionamiento fiable con un adaptador HDMI-DVI. Además, no tiene soporte para señales de vídeo desde un PC (página 28).
- Si se visualiza el mensaje “Resolution Error” en la pantalla del receptor de AV, indica que el aparato de TV o la pantalla no soportan la resolución de vídeo actual y que debe seleccionar otra resolución desde el reproductor de DVDs.

### Sintonizador

#### ¿La recepción es ruidosa, la recepción FM estéreo es ruidosa, o el indicador FM STEREO no aparece?

- Coloque la antena en otro sitio.
- Aleje el receptor de AV del televisor o del ordenador.
- Utilizar el controlador remoto mientras se escucha una emisora AM puede causar ruido.
- Los coches y los aviones también pueden causar interferencias.
- Las paredes de cemento debilitan las señales de radio.
- Si la recepción no mejora de ninguna forma, instale una antena exterior.

### Controlador remoto

#### ¿El controlador remoto no funciona?

- Asegúrese de que las baterías están instaladas con la polaridad correcta (página 13).
- Asegúrese de que el controlador remoto no está demasiado lejos del receptor de AV, y de que no hay ningún elemento que obstruya el camino entre el controlador remoto y el sensor de control remoto del receptor de AV (página 13).
- Asegúrese de que ha seleccionado el modo de controlador remoto correcto.
- Asegúrese de que ha introducido el código de controlador remoto correcto (página 81).

#### ¿No puede controlar otros componentes?

- Asegúrese de que ha seleccionado el modo de controlador remoto correcto.
- Si ha conectado un grabador Onkyo MD compatible con **RI**, un grabador de CDs o RI Dock a los jacks TAPE IN/OUT o un RI Dock a los jacks CBL/SAT IN, para que el controlador remoto funcione correctamente, deberá ajustar la visualización de entrada a MD, CDR o DOCK (consulte la página 43).
- Es posible que el código de control remoto introducido no sea correcto. Si hay más de un código, pruébelos todos.
- Con algunos componentes AV, es posible que algunos botones no funcionen de la forma esperada o que, simplemente, no funcionen.
- Para controlar un componente Onkyo conectado vía **RI**, apunte el controlador remoto al receptor de AV. Primero introduzca el código de control remoto adecuado (página 82).
- Para controlar un componente Onkyo no conectado vía **RI**, o un componente de otro fabricante, apunte el controlador remoto al componente. Primero introduzca el código de control remoto adecuado (página 81).

### Grabar

#### ¿No se puede grabar?

- En el grabador, asegúrese de que está seleccionada la entrada correcta.
- Para evitar bucles de señal y no provocar daños en el receptor de AV, las señales de entrada no se envían a través de las salidas con el mismo nombre (por ejemplo, TAPE IN a TAPE OUT o VCR/DVR IN a VCR/DVR OUT).
- Cuando seleccione el modo de audición Pure Audio, la grabación de vídeo no es posible puesto que no se entregan señales de vídeo. Seleccione otro modo de audición.

### Otros

#### ¿El sonido cambia cuando se conectan los auriculares?

- Cuando están conectados unos auriculares, el modo de audición se ajusta a Stereo, a no ser que ya esté ajustado a Stereo, Mono, Direct o Pure Audio, en cuyo caso sigue sin cambios.

#### ¿Cómo puedo cambiar el idioma de una fuente multiplex?

- Utilice el ajuste “Input (Mux)” en el menú “Audio Adjust” para seleccionar “Main” o “Sub” (página 63).

#### ¿El **RI** no funciona?

- Para utilizar **RI**, debe realizar una conexión **RI** y una conexión de audio analógica (RCA) entre el componente y el receptor de AV, incluso si están conectados digitalmente (página 34).
- Mientras la Zona 2 está activada, las funciones **RI** no estarán disponibles.

#### La pantalla del receptor de AV no funciona

- La pantalla se desactiva cuando se selecciona el modo de audición Pure Audio.

#### Los siguientes ajustes se pueden realizar para las entradas de componente de vídeo, S-Video y vídeo compuesto

Debe usar los botones de la unidad para realizar estos ajustes.

1. Mientras mantiene pulsado el botón del selector de entrada para la fuente de entrada que desea seleccionar, pulse el botón [SETUP].
2. Utilice los botones Izquierda y Derecha [◀]/[▶] para cambiar el ajuste.
3. Pulse el botón [SETUP] cuando termine.

#### • **Atenuación de vídeo**

Este ajuste se puede hacer en la entrada DVD, VCR/DVR, CBL/SAT, o AUX.

Si ha conectado una consola de juegos a una entrada de componente de vídeo, S-Video, o vídeo compuesto y la imagen no es muy clara, puede atenuar la ganancia.

**Video ATT:0:** (predeterminado).

**Video ATT:2:** La ganancia se reduce en 2 dB.

El receptor de AV contiene un microordenador para el procesamiento de señales y funciones de control. En ocasiones muy poco frecuentes, las interferencias graves, el ruido de una fuente externa o la electricidad estática puede causar que se bloquee. En el caso poco probable de que esto sucediera, desconecte el cable de alimentación de la toma de pared, espere como mínimo cinco segundos y conéctelo de nuevo.

Onkyo no se hace responsable de los daños causados por malas grabaciones debidas a un funcionamiento anómalo de la unidad (por ejemplo, no cubre los gastos de alquiler de CDs). Antes de grabar información importante, asegúrese de que el material se grabará correctamente.

Antes de desconectar el cable de alimentación de la toma de corriente, ajuste el receptor de AV a Standby.



# Especificaciones

## TX-SR506

### Sección del amplificador

Potencia nominal de salida

Norteamérica:

**Potencia continua mínima de 75 W por canal, cargas de 8Ω, 2 canales pilote de 20 Hz a 20 kHz, con una distorsión armónica total máxima de 0,08% (FTC)**

**Potencia continua mínima de 100 W por canal, cargas de 6Ω, 2 canales pilote a 1 kHz, con una distorsión armónica total máxima de 0,1% (FTC)**

Europeo:

7 canaux × 130 W sous 6 ohms, 1 kHz, 1 canal pilote (IEC)

Asia y Oceanía:

7 canaux × 160 W sous 6 ohms, 1 kHz, 1 canal pilote (JEITA)

Potencia dinámica 180 W (3Ω, frontal)  
160 W (4Ω, frontal)  
100 W (8Ω, frontal)

THD ("total harmonic distortion", distorsión armónica total) 0,08 % (potencia nominal)

Factor de amortiguación 60 (frontal, 1 kHz, 8Ω)

Sensibilidad de entrada e impedancia 200 mV/ 47 kΩ (LINE)

Nivel de salida e impedancia 200 mV/ 2,2 kΩ (REC OUT)

Respuesta de frecuencia 5 Hz–100 kHz/ +1 dB-3 dB

Control de sonido ±10 dB, 50 Hz (BASS)  
±10 dB, 20 kHz (TREBLE)

Relación S/N 100 dB (LINE, IHF-A)

Impedancia de los altavoces

Norteamérica: 6Ω–16Ω

Europeo: 4Ω–16Ω

Asia y Oceanía: 4Ω–16Ω

### Sección de vídeo

Sensibilidad de entrada, nivel de salida e impedancia 1 Vp-p /75Ω (Component and S-Video Y)  
0,7 Vp-p /75Ω (Component Pb/Cb,Pr/Cr)  
0,28 Vp-p /75Ω(S-Video C)  
1 Vp-p /75Ω(Composite)

Respuesta de frecuencia del vídeo componente 5 Hz – 50 MHz, –3 dB

### Sección del sintonizador

#### ■ FM

Intervalo de frecuencia de sintonización

Norteamérica: 87,50 MHz–107,90 MHz

Europeo: 87,50 MHz–108,00 MHz

Asia y Oceanía: 87,50 MHz–108,00 MHz

#### ■ AM

Intervalo de frecuencia de sintonización

Norteamérica: 530 kHz–1710 kHz

Europeo: 522 kHz–1611 kHz

Asia y Oceanía: 530/522 kHz–1710/1611 kHz

Canal predefinido 40

### General

Alimentación

Norteamérica: AC 120 V, 60 Hz

Europeo: AC 230 V, 50/60 Hz

Asia y Oceanía: modelo con selector de voltaje: AC 120/220-240 V, 50/60 Hz  
modelo sin selector de voltaje: AC 220 V, 50 Hz

Power Consumption

Norteamérica: 4,9 A

Europeo: 480 W

Asia y Oceanía: modelo con selector de voltaje: 470 W  
modelo sin selector de voltaje: 500 W

Dimensiones

(Anch. × Prof. × Alt.) 435 × 150 × 379 mm

17-1/8" × 5-7/8" × 14-15/16"

Peso

Norteamérica: 9,8 kg

21,56 lbs.

Europeo y Asiático: 10,7 kg

23,6 lbs.

#### ■ Entradas de vídeo

HDMI (Asignable) IN 1, IN 2, IN 3

Componente IN 1 (DVD), IN 2

Composite CBL/SAT, VCR/DVR, DVD, AUX

S-Video CBL/SAT, VCR/DVR, DVD

#### ■ Salidas de vídeo

HDMI OUT

Componente MONITOR OUT

Composite VCR/DVR OUT, MONITOR OUT

S-Video VCR/DVR OUT, MONITOR OUT

#### ■ Entradas de audio

Entradas digitales COAXIAL (IN 1, IN 2),

(Asignable) OPTICAL (IN 1, IN 2)

Entradas analógicas CD, TAPE, CBL/SAT, VCR/DVR, DVD MULTI CH (FRONT, CENTER, SUBWOOFER, SURR, SURR BACK), AUX

Entradas multicanal 7.1 ch

#### ■ Salidas de audio

Salidas analógicas TAPE, VCR/DVR, ZONE 2

Presalida de subwoofer 1

Salidas de altavoz ZONE2 R, SURR BACK R, FRONT R, SURR R, CENTER, SURR L, FRONT L, SURR BACK L, ZONE2 L

Auriculares PHONES

#### ■ Terminal de control

MIC Sí

Las especificaciones y las funciones están sujetas a cambio sin previo aviso.



## TX-SR576

### Sección del amplificador

Potencia nominal de salida

Norteamérica:

**Potencia continua mínima de 80 W por canal, cargas de 8Ω, 2 canales pilote de 20 Hz a 20 kHz, con una distorsión armónica total máxima de 0,08% (FTC)**

**Potencia continua mínima de 90 W por canal, cargas de 8Ω, 2 canales pilote a 1 kHz, con una distorsión armónica total máxima de 0,7% (FTC)**

**Potencia continua mínima de 100 W por canal, cargas de 6Ω, 2 canales pilote a 1 kHz, con una distorsión armónica total máxima de 0,1% (FTC)**

Europeo:

7 canaux × 130 W sous 6 ohms, 1 kHz, 1 canal pilote (IEC)

Asia y Oceanía:

7 canaux × 160 W sous 6 ohms, 1 kHz, 1 canal pilote (JEITA)

Potencia dinámica  
180 W (3Ω, frontal)  
160 W (4Ω, frontal)  
100 W (8Ω, frontal)

THD ("total harmonic distortion", distorsión armónica total) 0,08 % (potencia nominal)

Factor de amortiguación 60 (frontal, 1 kHz, 8Ω)

Sensibilidad de entrada e impedancia 200 mV/ 47 kΩ (LINE)

Nivel de salida e impedancia 200 mV/ 2,2 kΩ (REC OUT)

Respuesta de frecuencia 5 Hz–100 kHz/ +1 dB–3 dB (modo Direct)

Control de sonido ±10 dB, 50 Hz (BASS)

±10 dB, 20 kHz (TREBLE)

Relación S/N 106 dB (LINE, IHF-A)

Impedancia de los altavoces

Norteamérica: 6Ω–16Ω

Europeo: 4Ω–16Ω

Asia y Oceanía: 4Ω–16Ω

### Sección de vídeo

Sensibilidad de entrada,

nivel de salida e

impedancia 1 V<sub>p-p</sub>/75Ω (Component and S-Video Y)  
0,7 V<sub>p-p</sub>/75Ω (Component Pb/Cb,Pr/Cr)  
0,28 V<sub>p-p</sub>/75Ω(S-Video C)  
1 V<sub>p-p</sub>/75Ω(Composite)

Respuesta de frecuencia

del vídeo componente 5 Hz – 50 MHz, –3 dB

### Sección del sintonizador

#### ■ FM

Intervalo de frecuencia de sintonización

Norteamérica: 87,500 MHz–107,90 MHz

Europeo: 87,500 MHz–108,00 MHz

Asia y Oceanía: 87,500 MHz–108,00 MHz

#### ■ AM

Intervalo de frecuencia de sintonización

Norteamérica: 530 kHz–1710 kHz

Europeo: 522 kHz–1611 kHz

Asia y Oceanía: 522 kHz–1611 kHz

Canal predefinido 40

### General

Alimentación

Norteamérica: AC 120 V, 60 Hz

Europeo: AC 230 V, 50 Hz

Asia y Oceanía: AC 230V, 50 Hz

Power Consumption

Norteamérica: 5 A

Europeo: 480 W

Asia y Oceanía: 480 W

Dimensiones

(Anch. × Prof. × Alt.) 435 × 150 × 379 mm

17-1/8" × 5-7/8" × 14-15/16"

Peso

Norteamérica: 9,8 kg

21,7 lbs.

Europeo y Asiático: 10,6 kg

23,4 lbs.

#### ■ Entradas de vídeo

HDMI IN 1, IN 2, IN 3

Componente IN 1 (DVD), IN 2

Composite CBL/SAT, VCR/DVR, DVD, AUX

S-Video CBL/SAT, VCR/DVR, DVD

#### ■ Salidas de vídeo

HDMI OUT

Componente OUT

Composite VCR/DVR (REC OUT),

MONITOR OUT

S-Video VCR/DVR (REC OUT),

MONITOR OUT

#### ■ Entradas de audio

Entradas digitales COAXIAL (IN 1, IN 2),

OPTICAL (IN 1, IN 2)

Entradas analógicas CD, TAPE, CBL/SAT, VCR/DVR, DVD MULTI CH (FRONT, CENTER, SUBWOOFER, SURR, SURR BACK), AUX

Entradas multicanal 7.1 ch

#### ■ Salidas de audio

Salidas analógicas TAPE, VCR/DVR, ZONE 2

Presalida de subwoofer 1

Salidas de altavoz ZONE2 R, SURR BACK R, FRONT R, SURR R, CENTER, SURR L, FRONT L, SURR BACK L, ZONE2 L

Auriculares PHONES

#### ■ Terminal de control

MIC Sí

Las especificaciones y las funciones están sujetas a cambio sin previo aviso.

# Memo

---

# Memo

---

## **ONKYO CORPORATION**

Sales & Product Planning Div. : 2-1, Nisshin-cho, Neyagawa-shi, OSAKA 572-8540, JAPAN  
Tel: 072-831-8023 Fax: 072-831-8163

### **ONKYO U.S.A. CORPORATION**

18 Park Way, Upper Saddle River, N.J. 07458, U.S.A.  
Tel: 201-785-2600 Fax: 201-785-2650 <http://www.us.onkyo.com/>

### **ONKYO EUROPE ELECTRONICS GmbH**

Liegnitzerstrasse 6, 82194 Groebenzell, GERMANY  
Tel: +49-8142-4401-0 Fax: +49-8142-4401-555 <http://www.eu.onkyo.com/>

### **ONKYO EUROPE UK Office**

Suite 1, Gregories Court, Gregories Road, Beaconsfield, Buckinghamshire, HP9 1HQ  
UNITED KINGDOM Tel: +44-(0)1494-681515 Fax: +44(0)-1494-680452

### **ONKYO CHINA LIMITED**

Unit 1&12, 9/F, Ever Gain Plaza Tower 1, 88, Container Port Road, Kwai Chung,  
N.T., HONG KONG Tel: 852-2429-3118 Fax: 852-2428-9039  
<http://www.ch.onkyo.com/>



I0803-2

SN 29344638A

(C) Copyright 2008 ONKYO CORPORATION Japan. All rights reserved.

