



AV Receiver

TX-SR303 *TX-SR303E*

Manuel d'instructions

Merci d'avoir porté votre choix sur le ampli-tuner audio-vidéo de Onkyo. Veuillez lire attentivement ce manuel avant de connecter l'appareil et de le mettre sous tension.

Observez les instructions données dans ce manuel afin de pouvoir profiter pleinement de votre nouveau ampli-tuner audio-vidéo.

Conservez ce manuel afin de pouvoir le consulter ultérieurement.

Manual de Instrucciones

Muchas gracias por la adquisición del receptor con control de audio/video Onkyo. Antes de realizar las conexiones y de conectar la alimentación, lea detenidamente este manual.

Si sigue las instrucciones de este manual, logrará el óptimo rendimiento y el máximo placer de escucha de su nuevo

receptor con control de audio/video.

Guarde este manual para futuras referencias.

Français

Español

IntroductionFr-2
IntroductionEs-2

Connexions.....Fr-15
Conexiones.....Es-15

**Mise sous tension &
Première utilisationFr-30**
**Activar el equipo &
Primera configuraciónEs-30**

Manipulations de baseFr-34
Ecoute des appareils AV.....Fr-34
Utilisation du tunerFr-36
Funcionamiento básicoEs-34
Reproducir los componentes
AVEs-34
Utilizar el sintonizadorEs-36

**Utilisation des modes de
reproduction.....Fr-42**
**Disfrutar de los modos
de audición.....Es-42**

**Manipulations plus
sophistiquéesFr-45**
Funcionamiento avanzadoEs-45

Dépannage.....Fr-51
Solucionar ProblemasEs-51
Fiche technique.....Fr-54
EspecificacionesEs-54

Fr **Es**

ATTENTION:

AFIN DE REDUIRE LES RISQUES D'INCENDIE ET DE DECHARGE ELECTRIQUE, NE PAS EXPOSER CET APPAREIL A LA PLUIE OU A L'HUMIDITE.

DANGER:

AFIN D'EVITER TOUT DANGER DE DECHARGE ELECTRIQUE, NE PAS OUVRIR LE BOITIER (OU L'ARRIERE) DE L'APPAREIL. CONFIER TOUT TRAVAIL D'ENTRETIEN OU DE REPARATION A UN TECHNICIEN QUALIFIE.



WARNING
RISK OF ELECTRIC SHOCK
DO NOT OPEN

AVIS
RISQUE DE CHOC ELECTRIQUE
NE PAS OUVRIR



Un symbole d'éclair fléché dans un triangle équilatéral est destiné à attirer l'attention de l'utilisateur sur le fait que certains organes internes non-isolés de l'appareil sont traversés par un courant électrique assez dangereux pour constituer un risque d'électrocution.



Un point d'exclamation dans un triangle équilatéral est destiné à attirer l'attention de l'utilisateur sur des instructions importantes relatives à l'entretien et à l'utilisation du produit.

Remarques importantes pour votre sécurité

1. Veuillez lire ces instructions.
2. Veuillez conserver ces instructions.
3. Respectez tous les avertissements.
4. Suivez toutes les instructions.
5. Ne vous servez pas de cet appareil à proximité d'eau.
6. Essuyez le boîtier avec un chiffon sec uniquement.
7. Ne bloquez pas les orifices d'aération. Installez cet appareil en suivant les instructions du fabricant.
8. Ne le placez pas à proximité de sources de chaleur telles que radiateurs, chauffage, poêles ou autre dispositif (y compris les amplificateurs) générateur de chaleur.
9. N'essayez pas de circonvier le dispositif de sécurité que représente une fiche polarisée ou une fiche avec mise à la terre. Une fiche polarisée dispose de deux lames dont l'une est plus large que l'autre. Une fiche avec terre est munie de deux lames ainsi que d'une broche de mise à la terre. La lame la plus large ou la broche assurent votre sécurité. Si la fiche fournie ne peut être insérée dans la prise murale, demandez à un électricien de remplacer la prise.
10. Protégez le cordon d'alimentation en évitant qu'on ne marche pas dessus et qu'il ne soit plié (notamment au niveau des fiches, des cache-câbles et de la sortie de l'appareil).
11. Servez-vous exclusivement des fixations/accessoires préconisés par le fabricant.
12. Utilisez exclusivement le chariot, le support, le trépied, la fixation ou la table spécifié(e) par le fabricant ou vendu(e) avec l'appareil. Un chariot contenant l'appareil doit toujours être déplacé avec précaution pour éviter qu'il ne se renverse et blesse quelqu'un.
13. Débranchez l'appareil durant un orage ou lorsqu'il reste inutilisé longtemps.
14. Veuillez faire appel à un technicien qualifié pour l'entretien. Un entretien est indispensable si l'appareil a été endommagé d'une façon ou d'une autre: cordon d'alimentation ou fiche endommagée, liquide renversé ou chute de petits objets dans l'appareil, exposition à la pluie ou à une humidité excessive, fonctionnement anormal ou chute de l'appareil.
15. Dommages nécessitant réparation
Débranchez l'appareil du secteur et confiez-le à un technicien qualifié lorsque:
 - A. Le cordon d'alimentation ou sa fiche sont endommagés.
 - B. Des objets sont tombés dans l'appareil ou du liquide a été renversé et a pénétré ce dernier.
 - C. L'appareil a été exposé à la pluie.
 - D. L'appareil ne semble pas fonctionner normalement lorsque vous l'utilisez en respectant les instructions données. N'effectuez que les réglages préconisés dans le manuel car un mauvais réglage d'autres commandes risque d'endommager l'appareil et nécessitera un long travail de remise en état par un technicien qualifié.
 - E. L'appareil est tombé ou son boîtier est endommagé.
 - F. Ses performances semblent affectées.
16. Pénétration de corps étrangers et de liquide
Veillez à ne pas insérer d'objets à l'intérieur de l'appareil car ils pourraient toucher des points de tension dangereux ou provoquer des court-circuits: il y a risque d'incendie ou d'électrocution.
Veillez à ne jamais exposer l'appareil à des gouttes ou des jets d'eau. Ne déposez aucun objet contenant un liquide (un vase, par exemple) sur l'appareil.
Ne déposez pas de bougies ou d'autres objets brûlants sur cette appareil.
17. Piles
Songez à l'environnement et veillez dès lors à respecter les consignes officielles pour la liquidation de piles épuisées.
18. Veillez à n'installer cet appareil que dans un rack ou un meuble qui n'entrave pas la ventilation.
Laissez un espace libre de 20 cm au-dessus et à côté de l'appareil ainsi que 10 cm en face arrière. La face arrière du rack ou du meuble doit se trouver à 10 cm ou plus du mur pour assurer une aération adéquate en vue de dissiper la chaleur.

AVERTISSEMENT POUR
SUPPORTS A ROULETTES



S3125A

Précautions

- 1. Enregistrement et droits d'auteur**—Outre pour l'utilisation privée, tout enregistrement d'œuvres protégées par des droits d'auteur est interdit sans l'accord préalable du détenteur de ces droits.
- 2. Fusible**—Le fusible à l'intérieur de l'appareil ne peut pas être remplacé par l'utilisateur. Si vous n'arrivez pas à mettre l'appareil sous tension, adressez-vous à votre revendeur Onkyo.
- 3. Entretien**—Essayez régulièrement le boîtier de l'appareil avec un chiffon doux et sec. Vous pouvez éliminer les taches rebelles avec un chiffon légèrement imbibé d'eau et de détergent doux. Essayez ensuite l'appareil avec un chiffon propre et sec. N'utilisez jamais de chiffons rêches, de dissolvant, d'alcool ou d'autres solvants chimiques car ceux-ci pourraient endommager la finition ou faire disparaître la sérigraphie du boîtier.

4. Alimentation

AVERTISSEMENT

LISEZ LES CONSIGNES SUIVANTES AVANT DE BRANCHER L'APPAREIL AU SECTEUR POUR LA PREMIÈRE FOIS.

La tension du secteur change selon le pays. Vérifiez que la tension du secteur dans votre région correspond aux caractéristiques électriques figurant en face arrière de l'appareil (CA 230 V, 50 Hz ou CA 120 V, 60 Hz, par exemple).

Certains modèles sont dotés d'un sélecteur de tension et peuvent donc être utilisés à différentes tensions. Avant de brancher un tel modèle au secteur, vérifiez si son sélecteur de tension est correctement réglé.

La position STANDBY de l'interrupteur [STANDBY/ON] ne coupe pas complètement l'alimentation du appareil. Si vous n'avez pas l'intention d'utiliser l'appareil pendant une période prolongée, débranchez-le de la prise de courant.

- 5. Ne touchez jamais cet appareil avec des mains mouillées**—Ne manipulez jamais cet appareil ou son cordon d'alimentation avec des mains mouillées ou humides. Si de l'eau ou tout autre liquide pénètre à l'intérieur de l'appareil, faites-le vérifier par votre revendeur Onkyo.
- 6. Remarques concernant la manipulation**
 - Si vous devez transporter cet appareil, servez-vous de l'emballage d'origine pour l'emballer comme il l'était lors de son acquisition.
 - N'utilisez pas de liquides volatils, tels que des bombes insecticides, à proximité de cet appareil. Ne posez pas d'objets en caoutchouc ou en plastique à demeure sur cet appareil car ils risquent de laisser des marques sur le boîtier.
 - Les panneaux supérieur et latéraux de l'appareil peuvent devenir chauds après un usage prolongé. C'est parfaitement normal.
 - Si vous n'utilisez pas l'appareil durant une période assez longue, il risque de ne pas fonctionner convenablement à la prochaine mise sous tension; veuillez donc à l'utiliser de temps en temps.

Sauvegarde des réglages

Le ampli-tuner AV comporte un système de sauvegarde des réglages qui fonctionne sans pile. Ce système conserve les mémoires de la partie radio et d'autres réglages quand vous mettez l'appareil hors tension ou que vous le débranchez du secteur. Bien que ce système ne requière aucune pile, il faut brancher le ampli-tuner AV au secteur pour recharger la batterie du système de sauvegarde. Quand elle est entièrement chargée, le ampli-tuner AV conserve les réglages mémorisés pendant plusieurs semaines. Cette durée sera toutefois plus courte dans un climat humide.

Modèles pour le Royaume-Uni

Le remplacement et la pose d'une prise CA sur le cordon d'alimentation de l'appareil ne doivent être effectués que par des techniciens de maintenance qualifiés.

IMPORTANT

La couleur des câbles du conducteur correspond au code suivant:

Bleu: Neutre
Brun: Sous tension

Comme les couleurs des fils du cordon d'alimentation de cet appareil ne correspondent pas nécessairement aux couleurs des bornes de votre prise, procédez comme suit: Branchez le fil bleu à la borne repérée par la lettre "N" ou de couleur noire.

Branchez le fil brun à la borne repérée par la lettre "L" ou de couleur rouge.

IMPORTANT

La fiche est dotée d'un fusible adéquat. Si le fusible doit être remplacé, le nouveau fusible doit être agréé ASTA ou BSI à BS1362 et avoir le même ampérage que celui indiqué sur la fiche. Assurez-vous que le fusible porte l'indication ASTA ou BSI.

Si la fiche du cordon d'alimentation ne convient pas pour vos prises, coupez-la et remplacez-la par une fiche adéquate. Insérez un fusible adéquat dans la fiche.

Modèles pour l'Europe

Déclaration de Conformité	
<p>Nous, ONKYO EUROPE ELECTRONICS GmbH LIEGNITZERSTRASSE 6, 82194 GROEBENZELL ALLEMAGNE</p>	
<p>garantissons que le produit ONKYO décrit dans ce manuel est conforme aux normes techniques: EN60065, EN55013, EN55020 et EN61000-3-2, -3-3.</p>	
<p>GROEBENZELL, ALLEMAGNE</p>	 I. MORI
<p>ONKYO EUROPE ELECTRONICS GmbH</p>	

Précautions—Continued

Modèle pour les E.-U.

INFORMATIONS FCC DESTINÉES À L'UTILISATEUR

ATTENTION:

Toute modification apportée par l'utilisateur et non approuvée expressément par la partie responsable de la conformité du produit pourrait rendre illicite l'utilisation de l'appareil.

REMARQUE:

Après avoir subi des tests, cet appareil a été reconnu conforme aux limites prévues pour des appareils numériques de classe B, définies par la partie 15 des réglementations FCC. Ces limites sont conçues pour offrir une protection raisonnable contre les interférences dans une installation résidentielle.

Cet appareil génère, utilise et peut diffuser des fréquences radio. S'il n'est pas installé et utilisé conformément aux instructions fournies, il risque d'engendrer des interférences et de perturber les émissions radio. Toutefois, le fabricant ne garantit pas l'absence d'interférence dans une installation donnée. Si l'appareil semble produire des interférences et perturber la réception d'émissions radio-diffusées ou télévisées, mettez-le successivement sous puis hors tension pour vous en assurer. En cas d'interférence avérée, essayez de résoudre ce problème en appliquant une ou plusieurs des mesures proposées ci-dessous:

- Réorientez ou déplacez l'antenne.
- Augmentez la distance entre l'appareil et l'équipement affecté.
- Branchez l'appareil à une prise secteur dépendant d'un circuit différent de celui auquel le ampli-tuner est branché.
- Consultez votre revendeur ou un technicien radio/TV compétent.

Modèle canadien

REMARQUE: CET APPAREIL NUMÉRIQUE DE LA CLASSE B EST CONFORME À LA NORME NMB-003 DU CANADA.

Sur les modèles dont la fiche est polarisée:

ATTENTION: POUR ÉVITER LES CHOCS ÉLECTRIQUES, INTRODUIRE LA LAME LA PLUS LARGE DE LA FICHE DANS LA BORNE CORRESPONDANTE DE LA PRISE ET POUSSER JUSQU'AU FOND.

Accessoires fournis

Vérifiez si vous avez bien reçu les éléments suivants:



Télécommande & deux piles (AA/R6)



Antenne FM intérieure

(Le type de connecteur dépend du pays.)

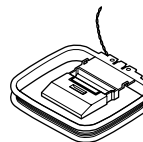

Antenne-cadre AM

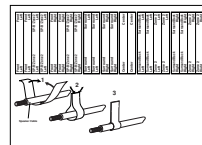

Étiquettes pour les câbles d'enceintes

- * La lettre ajoutée à la fin du nom de produit (voyez nos catalogues et emballages) indique la couleur du ampli-tuner AV. La fiche technique et le fonctionnement sont identiques, quelle que soit la couleur.

Fonctions

Amplificateur

- Amplificateur à 5 canaux
- 65 W par canal, RMS min. sous 8Ω, 2 canaux pilotés entre 20 Hz et 20 kHz, distorsion harmonique totale (DHT) inférieure à 0,08%.
- WRAT (“Wide Range Amplifier Technology”)
- Circuits de gain optimisés

Traitement

- Dolby¹ Digital et Dolby Pro Logic II
- Traitement des signaux: DTS et DTS Neo:6²
- Fonction Cinema Filter
- Convertisseurs N/A PCM linéaires 192 kHz/24-bits sur tous les canaux
- Traitement par DSP 32 bits extrêmement puissant et précis

Audio/vidéo

- Fréquence de transition réglable (60, 80, 100, 120, 150 Hz)
- entrées numériques assignables (1 optiques, 1 coaxiale)
- Sortie préampli pour le caisson de grave (Subwoofer)
- Entrée multicanal avec code de couleurs pour la connexion d’un lecteur Super Audio CD et DVD audio
- Possibilité d’exciter deux groupes d’enceintes (A/B)
- Bornier des haut-parleurs identifié par code de couleurs

Tuner FM/AM

- 30 présélections FM/AM
- Syntonisation FM/AM automatique
- RDS (Radio Data System) (uniquement pour l’Europe)

Télécommande

- Vous pouvez utiliser la télécommande pour commander des éléments Onkyo CD, CDR, MD et une platine à cassette.

Sommaire

Introduction

Remarques importantes pour votre sécurité	2
Précautions	3
Accessoires fournis	4
Fonctions	5
Panneaux avant et arrière	6
Avant d’utiliser le ampli-tuner AV	9
Télécommande	10

Connexions

Connexion des enceintes	15
Connexion d’une antenne	18
Connexion d’éléments	20

Mise sous tension & Première utilisation

Mise sous tension	30
Première utilisation	31

Manipulations de base

Ecoute des appareils AV	34
Utilisation du tuner	36
Fonctions générales	40

Utilisation des modes de reproduction

Choix du mode d’écoute	42
-------------------------------------	-----------

Manipulations plus sophistiquées

Régler les modes d’écoute	45
Enregistrement	47
Réglages plus avancés	48

Dépannage.....

51

Fiche technique.....

54

1. Fabriqué sous licence de Dolby Laboratories. “Dolby”, “Pro Logic” et le logo “double-D” sont des marques déposées de Dolby Laboratories.
2. “DTS” et “Neo:6” sont des marques déposées de Digital Theater Systems, Inc.

Panneaux avant et arrière

Panneau avant

Modèle pour l'Amérique

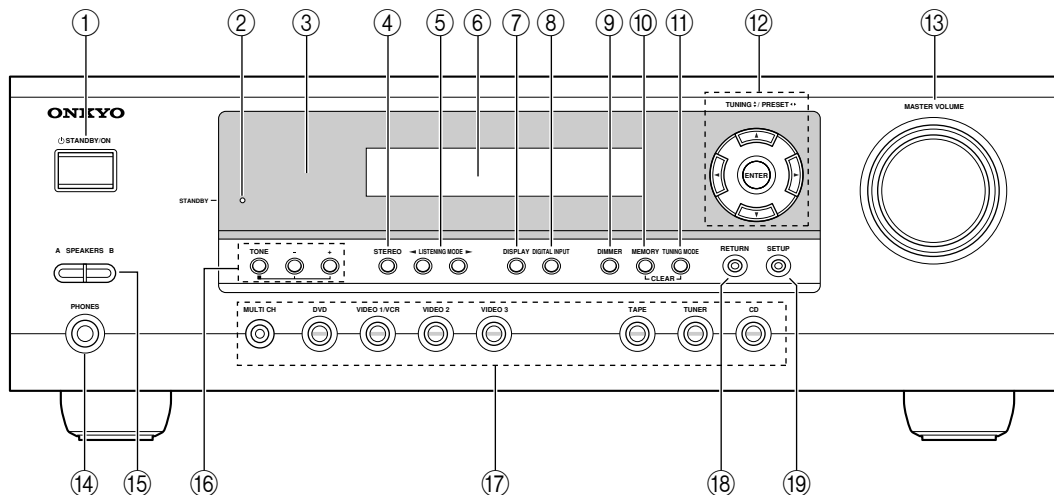

Autres modèles

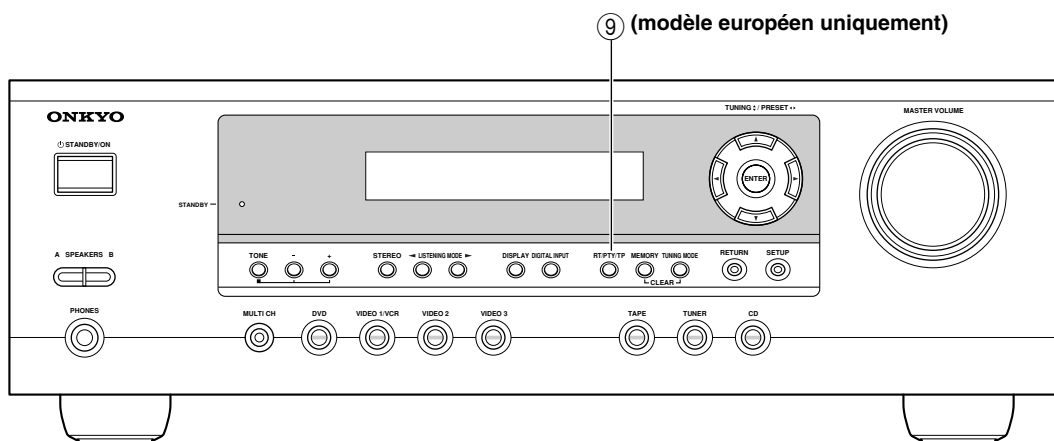

Pour en savoir plus, voyez les pages indiquées entre parenthèses.

- ① **Bouton STANDBY/ON (30)**
Ce bouton permet de mettre le ampli-tuner AV sous tension ou en mode de veille.
- ② **Témoin STANDBY (30)**
Ce témoin s'allume quand le ampli-tuner AV entre en mode de veille. Il clignote quand l'appareil reçoit un signal de la télécommande.
- ③ **Capteur de télécommande (9)**
Ce capteur reçoit les signaux de la télécommande.
- ④ **Bouton STEREO (42)**
Ce bouton permet de choisir le mode de reproduction Stereo.
- ⑤ **Boutons de LISTENING MODE [◀]/[▶] (42)**
Permettent de choisir le mode de reproduction.
- ⑥ **Ecran**
Voyez "Ecran" à la page 7.
- ⑦ **Bouton DISPLAY (35)**
Définit le type d'informations que vous voulez afficher à l'écran.
- ⑧ **Bouton DIGITAL INPUT (31)**
Ce bouton permet d'affecter les entrées numériques et de définir le format des signaux d'entrée numériques.
- ⑨ **Bouton DIMMER ou RT/PTY/TP (39, 40)**
Ce bouton permet de régler la luminosité de l'écran. Sur le modèle européen, ce bouton a l'appellation RT/PTY/TP et sert pour le système RDS (Radio Data System). Voyez "RDS (uniquement pour les modèles européens)" à la page 38.

Panneaux avant et arrière—suite

- ⑩ **Bouton MEMORY (37)**
Ce bouton permet de mémoriser et d'effacer les présélections radio.
- ⑪ **Bouton TUNING MODE (36)**
Ce bouton permet de choisir le mode de recherche automatique ou manuel des stations.
- ⑫ **Boutons fléchés/TUNING/PRESET & ENTER**
Avec une source AM ou FM, les boutons TUNING [▲][▼] permettent de rechercher une station (syn-toniser) et les boutons PRESET [◀][▶] de sélectionner les stations présélectionnées (voyez page 37). Avec les menus, ces boutons servent de boutons de curseur et permettent de sélectionner et de régler des paramètres. Le bouton ENTER est également utilisé avec les menus de configuration.
- ⑬ **Commande MASTER VOLUME (34)**
Cette commande sert à régler le volume de l'ampli-tuner AV sur MIN, 1~79 ou MAX.
- ⑭ **Prise PHONES (41)**
Cette prise d'1/4" permet de brancher un casque stéréo disponible en option.
- ⑮ **Boutons SPEAKER A & B (34)**
Permettent d'activer ou de couper séparément les enceintes A et B.
- ⑯ **Boutons TONE, [-] et [+] (40)**
Ces boutons servent à régler les graves et les aigus.
- ⑰ **Boutons de sélection d'entrée (34)**
Ces boutons permettent de choisir une des sources d'entrée suivantes: MULTI CH, DVD, VIDEO 1/VCR, VIDEO 2, VIDEO 3, TAPE, TUNER, ou CD.
Le bouton [MULTI CH] sélectionne l'entrée multi-canal analogique du DVD.
- ⑱ **Bouton RETURN**
Ce bouton permet de retourner au dernier menu de configuration affiché.
- ⑲ **Bouton SETUP**
Ce bouton permet d'accéder à divers réglages.

Ecran

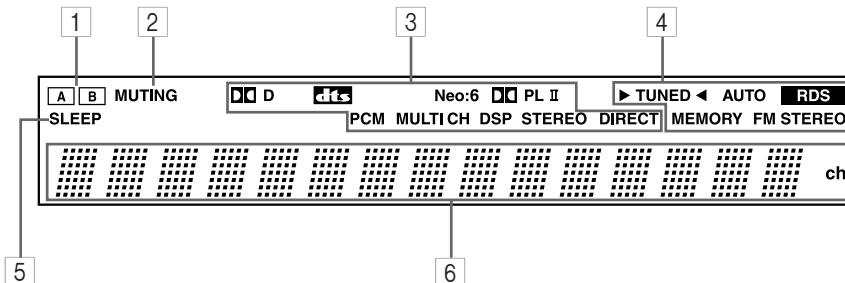

Pour en savoir plus, voyez les pages indiquées entre parenthèses.

- ① **Témoins des enceintes A & B (34)**
"A" s'affiche quand vous choisissez le groupe d'enceintes "A". "B" s'affiche quand vous sélectionnez le groupe d'enceintes "B".
- ② **Témoin MUTING (40)**
Ce témoin clignote quand l'étouffement du ampli-tuner AV est actif.
- ③ **Témoins de source/de mode de reproduction (43)**
Ces témoins indiquent le mode de reproduction et le format audio numérique actuellement choisis.
- ④ **Témoins du tuner (36)**
TUNED (36): Ce témoin s'allume dès que le ampli-tuner AV trouve une station au signal suffisamment puissant.
- AUTO (36):** Ce témoin s'allume quand vous activez la fonction de recherche automatique de stations et s'éteint quand vous passez en mode de recherche manuelle.
- RDS (uniquement sur le modèle européen) (38):** Ce témoin s'allume quand le ampli-tuner AV reçoit une station émettant des informations RDS ("Radio Data System").
- MEMORY (37):** Ce témoin s'allume lors de la mémorisation d'une présélection.
- FM STEREO (36):** Ce témoin s'allume quand le ampli-tuner AV reçoit une station FM en stéréo.
- ⑤ **Témoin SLEEP (41)**
Ce témoin s'allume quand vous activez la fonction de veille.
- ⑥ **Zone de message**
Cette plage affiche diverses informations liées à la source d'entrée choisie.

Panneaux avant et arrière—suite

Panneau arrière

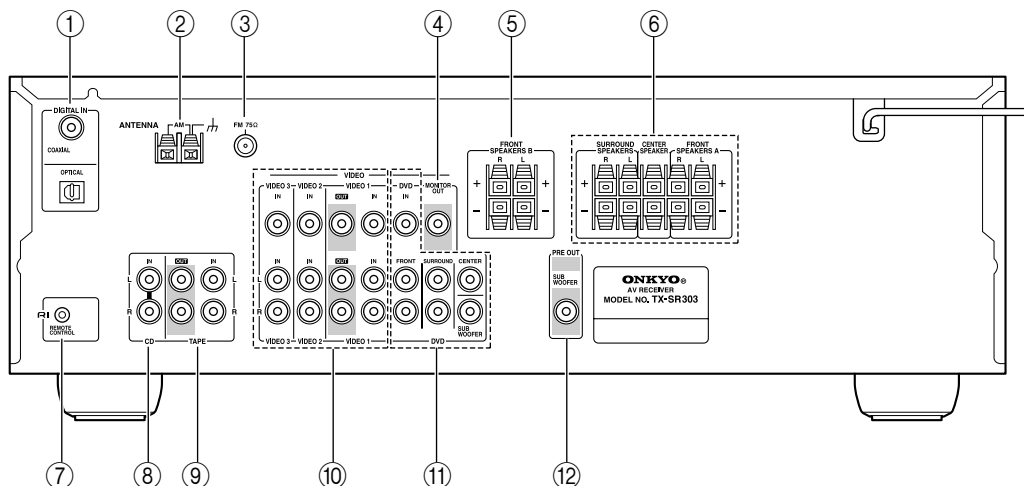

① DIGITAL IN OPTICAL & COAXIAL

Ces prises numériques optiques et coaxiales permettent de brancher la sortie numérique d'un lecteur CD ou DVD ou d'un autre appareil.

② AM ANTENNA

Ces bornes à poussoir servent à brancher une antenne AM.

③ FM ANTENNA

Cette prise sert à brancher une antenne FM.

④ MONITOR OUT

Branchez un téléviseur ou un projecteur vidéo aux sorties composite.

⑤ FRONT SPEAKERS B

Ces bornes à poussoir servent à brancher le groupe d'enceintes B.

⑥ FRONT SPEAKERS A, SURROUND SPEAKERS & CENTER SPEAKER

Ces prises servent à brancher le groupe d'enceintes A.

⑦ RI

Vous pouvez relier cette prise **RI** (Remote Interactive) à la prise **RI** d'un autre élément d'Onkyo. La télécommande du ampli-tuner AV permet alors de piloter l'élément branché à cette prise. Le pilotage **RI** ne fonctionne cependant que si vous branchez l'autre élément aux entrées et sorties analogiques RCA/Cinch du ampli-tuner AV (même si vous n'utilisez que la connexion numérique).

Remarque:

RI est uniquement disponible pour les éléments Onkyo.

⑧ CD IN

Ces entrées analogiques permettent de brancher les sorties analogiques d'un lecteur CD.

⑨ TAPE IN/OUT

Ces entrées et sorties analogiques permettent de brancher les entrées et sorties analogiques d'une platine à cassette, d'un enregistreur MiniDisc ou d'un autre type d'enregistreur.

⑩ VIDEO 1 IN/OUT, VIDEO 2 IN & VIDEO 3 IN

Les entrées et sorties VIDEO 1, vidéo composite et audio analogiques permettent de brancher un magnétoscope. Les entrées VIDEO 2 et VIDEO 3, vidéo composite et audio analogiques permettent de brancher une autre source vidéo (un tuner câble/satellite ou un décodeur, par exemple).

⑪ DVD IN/MULTI CH INPUT

Les entrées FRONT, SURROUND, CENTER et SUBWOOFER permettent de brancher des éléments dotés de sorties audio analogiques multicanal, comme un lecteur DVD muni de sortie analogique 5.1 séparées. En principe, vous branchez l'entrée vidéo composite à la sortie vidéo de votre lecteur DVD.

⑫ SUBWOOFER PRE OUT

Cette prise permet de brancher un subwoofer actif.

Pour en savoir plus sur les connexions, voyez page 15-29.

Avant d'utiliser le ampli-tuner AV

Installation des piles

- 1** Pour ouvrir le compartiment des piles, appuyez sur le petit renforcement et faites glisser le couvercle.

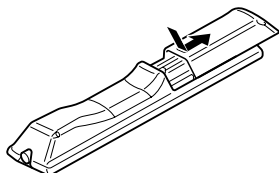

- 2** Insérez les deux piles (AA/R6) fournies en respectant le schéma de polarité à l'intérieur du compartiment des piles.

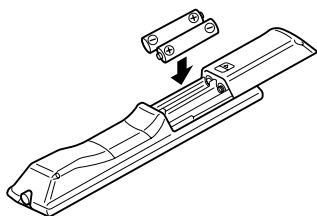

- 3** Fermez le couvercle en le faisant glisser.

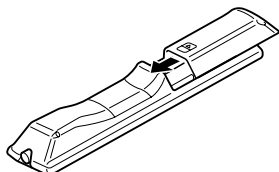

Remarques:

- La durée de vie des piles fournies est d'environ six mois. Elle dépend toutefois de la fréquence d'utilisation.
- Si la télécommande ne fonctionne plus correctement, remplacez les piles.
- Ne mélangez jamais des piles neuves avec des piles usagées ni des types de piles différents.
- Pour éviter tout risque de fuite et de corrosion, retirez les piles si vous ne comptez pas utiliser la télécommande pendant une période prolongée.
- Si les piles sont plates, retirez-les immédiatement pour éviter tout risque de fuite et de corrosion.

Utilisation de la télécommande

Quand vous utilisez la télécommande, orientez-la toujours vers le capteur de télécommande du ampli-tuner AV. .

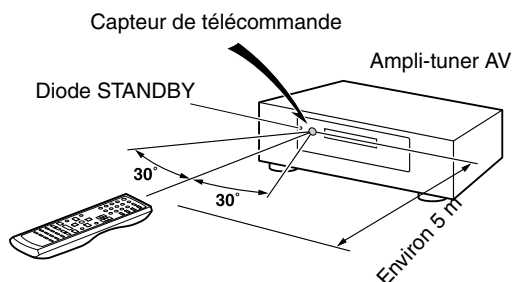

Remarques:

- Si le ampli-tuner AV est exposé à une forte source d'éclairage ou aux rayons du soleil, il pourrait ne pas capter le signal de la télécommande. Tenez-en compte lors du choix de l'emplacement.
- L'utilisation d'une autre télécommande du même type dans la même pièce ou la présence d'un appareil émettant des rayons infrarouge à proximité du ampli-tuner AV peut provoquer des interférences.
- Ne posez jamais d'objet (livres, etc.) sur la télécommande car cela risquerait d'enfoncer accidentellement une touche et de drainer les piles.
- Si vous placez le ampli-tuner AV dans un meuble muni d'une porte en verre fumé, l'appareil pourrait ne pas capter le signal de la télécommande. Tenez-en compte lors du choix de l'emplacement.
- Si un obstacle se trouve entre le ampli-tuner AV et la télécommande, l'appareil ne captera pas les signaux de la télécommande.

Télécommande

Utilisation de la télécommande

Outre le ampli-tuner AV, la télécommande fournie permet de piloter jusqu'à six appareils différents, y compris des éléments. La télécommande dispose d'un mode de pilotage spécifique pour chaque type d'élément. Le choix du mode s'effectue avec les cinq boutons REMOTE MODE.

■ Modes RECEIVER/TAPE

Les modes RECEIVER/TAPE permettent de piloter le ampli-tuner AV et une platine à cassette d'Onkyo branchée via **RI**.



■ Modes DVD, CD, MD, & CDR

Ces modes permettent de piloter un lecteur DVD d'Onkyo et un lecteur/graveur CD, MD et CDR.



1 Choisissez le mode voulu avec les boutons REMOTE MODE.

2 Pilotez l'élément avec les boutons disponibles pour le mode en question.

- Mode RECEIVER: voyez page 10
- Mode DVD: voyez page 12
- Mode CD/MD/CDR: voyez page 13
- Mode TAPE: voyez page 14

Remarque:

Certaines fonctions de télécommande décrites dans ce manuel peuvent avoir un fonctionnement erratique avec d'autres éléments.

Mode RECEIVER

Le mode RECEIVER sert au pilotage du ampli-tuner AV.

Pour activer le mode RECEIVER de la télécommande, appuyez sur le bouton [RECEIVER] REMOTE MODE.

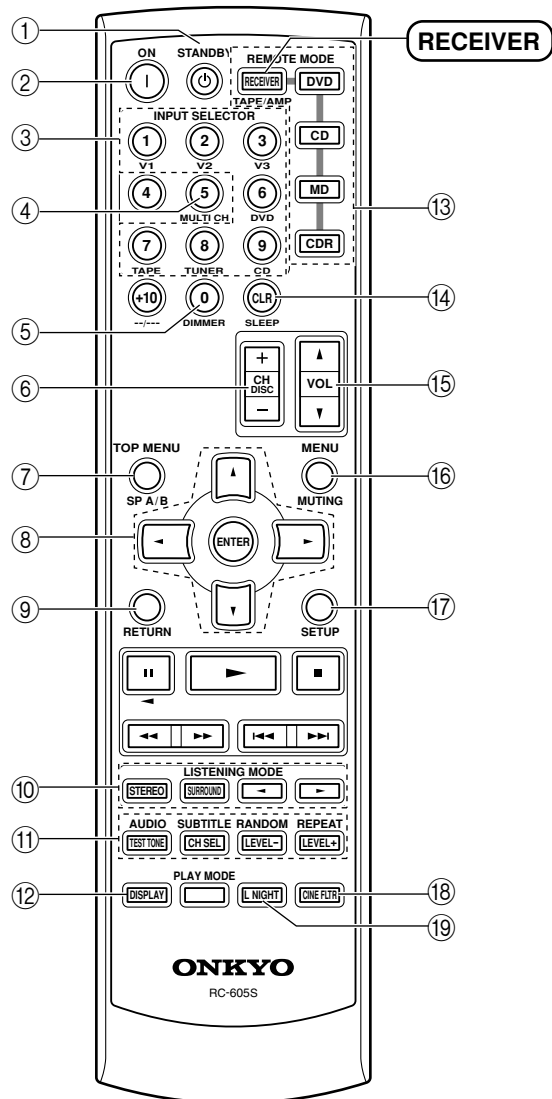

Télécommande—suite

Pour en savoir plus, voyez les pages indiquées entre parenthèses.

- ① **Bouton STANDBY (30)**
Ce bouton permet de mettre le ampli-tuner AV en mode de veille.
- ② **Bouton ON (30)**
Ce bouton met le ampli-tuner AV sous tension.
- ③ **Boutons INPUT SELECTOR (34)**
Ces boutons servent à choisir les sources audio et vidéo.
- ④ **Bouton MULTI CH (35)**
Ce bouton permet de choisir l'entrée DVD multicanal.
- ⑤ **Bouton DIMMER (40)**
Ce bouton permet de régler la luminosité de l'écran.
- ⑥ **Bouton CH +/- (37)**
Ce bouton sert au choix des présélections radio.
- ⑦ **Bouton SP A/B (34)**
Permettent d'activer et de couper séparément les enceintes "A" et "B".
- ⑧ **Boutons de curseur [▲]/[▼]/[◀]/[▶] et bouton ENTER**
Ces boutons servent à choisir et régler les paramètres.
- ⑨ **Bouton RETURN**
Ce bouton permet de retourner à l'affichage précédent pendant les changements de réglages.
- ⑩ **Boutons LISTENING MODE (42)**
Ces boutons permettent de sélectionner des modes d'écoute, quel que soit le mode de télécommande actuellement choisi.
Bouton STEREO
Ce bouton permet de choisir le mode de reproduction Stereo.
Bouton SURROUND
Ce bouton permet de choisir les modes de reproduction Dolby et DTS.
Boutons [◀]/[▶]
Ces boutons permettent de choisir chacun des modes d'écoute disponibles.
- ⑪ **Boutons TEST TONE, CH SEL & LEVEL [+]
[-] (33)**
Ces boutons servent à régler le niveau de chaque enceinte.
- ⑫ **Bouton DISPLAY (35)**
Ce bouton permet d'afficher diverses informations sur la source d'entrée actuellement choisie.
- ⑬ **Boutons REMOTE MODE (10)**
Ces boutons permettent de choisir le mode de télécommande. Quand vous utilisez la télécommande, le bouton REMOTE MODE actuellement choisi est allumé.
- ⑭ **Bouton SLEEP (41)**
Ce bouton permet d'activer la fonction de veille.
- ⑮ **Boutons VOL [▲]/[▼] (34)**
Ce bouton permet de régler le volume de l'ampli-tuner AV, quel que soit le mode de télécommande actuellement choisi.
- ⑯ **Bouton MUTE (40)**
Ce bouton coupe le son du ampli-tuner AV.
- ⑰ **Bouton SETUP**
Ce bouton permet d'accéder à divers réglages.
- ⑱ **Bouton CINE FLTR (46)**
Ce bouton sert à régler la fonction Cinema FILTER.
- ⑲ **Bouton L NIGHT (46)**
Ce bouton permet de régler la fonction Late Night.

Télécommande—suite

Mode DVD

Pour activer le mode DVD de la télécommande, appuyez sur le bouton [DVD] REMOTE MODE.

Avant de choisir le mode DVD et de lancer la lecture, vous devez appuyer sur le bouton [RECEIVER] REMOTE MODE puis sur le bouton [DVD] INPUT SELECTOR pour choisir le lecteur DVD comme source d'entrée.

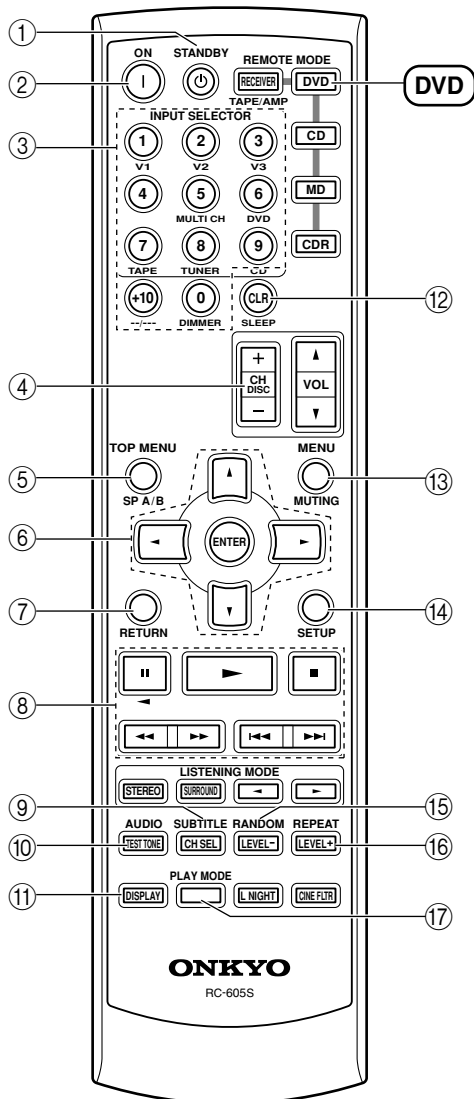

- ① **Bouton STANDBY**
Ce bouton permet de mettre le lecteur DVD en mode de veille.
- ② **Bouton ON**
Ce bouton permet de mettre le DVD sous tension.

- ③ **Boutons numériques**
Ces boutons servent à entrer les numéros des titres, chapitres et plages et la position temporelle lors de la recherche de passages spécifiques.
- ④ **Bouton DISC +/-**
Ce bouton permet de choisir les disques sur un changeur de DVD.
- ⑤ **Bouton TOP MENU**
Ce bouton sert à choisir le menu principal du DVD.
- ⑥ **Boutons de curseur [▲]/[▼]/[◀]/[▶] et bouton ENTER**
Utilisez ce boutons pour naviguer dans les menus de disques DVD et les menus de configuration à l'écran du lecteur DVD.
- ⑦ **Bouton RETURN**
Ce bouton permet de quitter le menu de configuration à l'écran du lecteur DVD et de retourner au menu de lecture.
- ⑧ **Boutons de lecture**
De gauche à droite: boutons de pause, de lecture, d'arrêt, de recul rapide, d'avance rapide, précédant et suivant.
- ⑨ **Bouton SUBTITLE**
Ce bouton permet de choisir les sous-titres.
- ⑩ **Bouton AUDIO**
Ce bouton sert au choix de la langue et du format audio des bandes sonores de films (comme Dolby Digital et DTS, par exemple).
- ⑪ **Bouton DISPLAY**
Ce bouton permet d'afficher des informations sur le disque, titre, chapitre, groupe ou la plage en cours à l'écran du lecteur DVD, notamment la durée écoulée, la durée résiduelle, la durée totale, etc.
- ⑫ **Bouton CLR**
Ce bouton permet d'annuler des fonctions et d'effacer des nombres entrés.
- ⑬ **Bouton MENU**
Ce bouton sert à activer le menu d'un DVD.
- ⑭ **Bouton SETUP**
Ce bouton permet d'accéder aux menus de configuration à l'écran du lecteur DVD.
- ⑮ **Bouton RANDOM**
Ce bouton est utilisé avec la fonction de lecture aléatoire.
- ⑯ **Bouton REPEAT**
Ce bouton permet d'utiliser les fonctions de lecture répétée.
- ⑰ **Bouton PLAY MODE**
Ce bouton permet de choisir le mode de reproduction sur un élément disposant de modes sélectionnables.

Télécommande—suite

Modes CD, MD & CDR

Pour activer le mode CD, MD et CDR de la télécommande, appuyez sur le bouton [CD], [MD] ou [CDR] REMOTE MODE.

Avant de choisir le mode et de lancer la lecture, vous devez appuyer sur le bouton [RECEIVER] REMOTE MODE puis sur le bouton [CD] ou [TAPE] INPUT SELECTOR pour choisir le lecteur CD, l'enregistreur MiniDisc ou le graveur de CD comme source d'entrée.

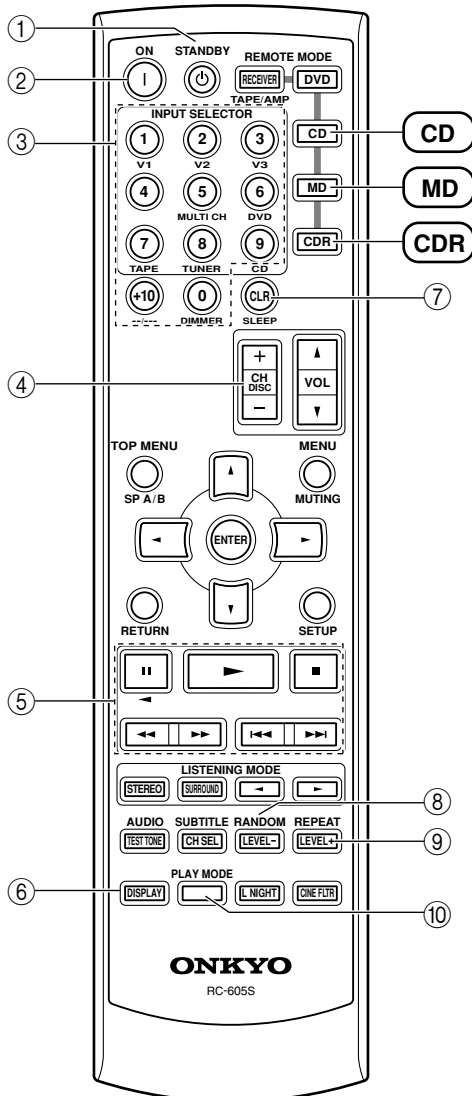

- ① **Bouton STANDBY**
Ce bouton permet de mettre le lecteur CD ou l'enregistreur MD/CD en mode de veille.
- ② **Bouton ON**
Ce bouton permet de mettre le lecteur CD ou l'enregistreur MD/CD sous tension ou en mode de veille.
- ③ **Boutons numériques**
Ces boutons servent à entrer les numéros des pages et la position temporelle lors de la recherche de passages spécifiques.
- ④ **Bouton DISC +/-**
Ce bouton permet de choisir les disques sur un changeur de CD.
- ⑤ **Boutons de lecture**
De gauche à droite: boutons de pause, de lecture, d'arrêt, de recul rapide, d'avance rapide, précédant et suivant.
- ⑥ **Bouton DISPLAY**
Ce bouton permet d'afficher des informations sur le disque ou la plage en cours à l'écran de le lecteur CD ou l'enregistreur MD/CD, notamment la durée écoulée, la durée résiduelle, la durée totale, etc.
- ⑦ **Bouton CLR**
Ce bouton permet d'annuler des fonctions et d'effacer des nombres entrés.
- ⑧ **Bouton RANDOM**
Ce bouton est utilisé avec la fonction de lecture aléatoire.
- ⑨ **Bouton REPEAT**
Ce bouton permet d'utiliser les fonctions de lecture répétée.
- ⑩ **Bouton PLAY MODE**
Ce bouton permet de choisir le mode de reproduction sur un élément disposant de modes sélectionnables.

Télécommande—suite

Mode TAPE

Le mode TAPE sert à piloter une platine à cassette d'Onkyo connectée au ampli-tuner AV via **RI**.

Pour activer le mode TAPE de la télécommande, appuyez sur le bouton [RECEIVER] REMOTE MODE.

Avant de choisir le mode TAPE et de lancer la lecture, vous devez appuyer sur le bouton [RECEIVER] REMOTE MODE puis sur le bouton [TAPE] INPUT SELECTOR pour choisir la platine à cassette comme source d'entrée.

Seule la platine "B" d'un lecteur de cassette double platine peut être piloté.

- ① **Bouton de lecture [▶]**
Ce bouton sert à lancer la lecture.
- ② **Bouton d'arrêt [■]**
Ce bouton sert à arrêter la lecture.
- ③ **Bouton de lecture inversée [◀]**
Ce bouton sert à lancer la lecture inversée sur la platine à cassette.
- ④ **Boutons de rembobinage & bobinage [◀◀]/[▶▶]**
Le bouton [◀◀] active la fonction de rembobinage.
Le bouton [▶▶] active la fonction de bobinage.

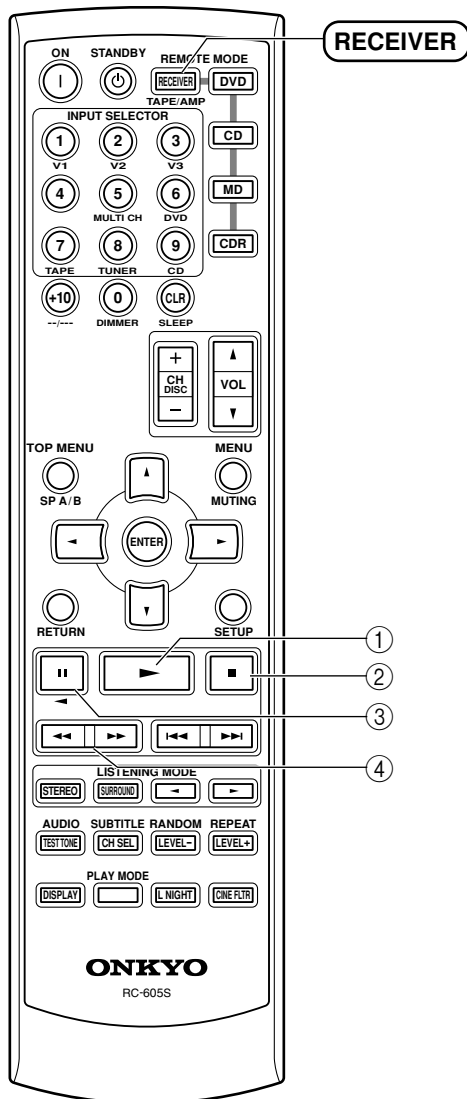

Connexion des enceintes

Un son "comme au cinéma" dans votre salon

Le ampli-tuner AV permet d'utiliser deux groupes d'enceintes: "A" et "B".

Le **groupe d'enceintes A** est normalement installé dans la pièce d'écoute principale et permet de reproduire des sources Surround Dolby Digital et DTS. Chaque enceinte du groupe doit impérativement être placée à un endroit donné de la salle d'écoute pour obtenir une image Surround optimale. L'illustration suivante indique la configuration recommandée pour les enceintes surround. Lorsque le groupe d'enceintes B est activé, le groupe d'enceintes A est réduit au mode de lecture 2.1 canaux. Si vous sélectionnez l'entrée DVD multi-canaux et que le jeu d'enceintes B est activé, le jeu d'enceintes A est réduit à une lecture à 2 canaux.

Le **groupe d'enceintes B** peut être installé dans une autre pièce. Vous pouvez placer ces enceintes en suivant la configuration classique d'une paire d'enceintes hi-fi ou selon vos préférences.

Enceintes avant gauche et droite

Elles reproduisent le son global. Dans une installation Home Theater, elles sont la clé de voûte de l'image sonore. Installez-les face à la position d'écoute, plus ou moins à hauteur de l'oreille et à égale distance du téléviseur. Tournez-les légèrement vers l'intérieur pour qu'elles forment un triangle dont le spectateur est le sommet.

Enceinte centrale

Cette enceinte enrichit le son des enceintes avant. Elle accentue les déplacements dans le champ sonore et produit une image sonore intégrale. Dans les films, elle reproduit surtout les dialogues.

Posez-la près du téléviseur (au-dessus de préférence) et orientez-la vers vous, en la plaçant environ à hauteur d'oreille ou à la même hauteur que les enceintes avant gauche et droite.

Subwoofer

Le subwoofer reproduit les signaux graves du canal LFE ("Low-Frequency Effects" ou effets basse fréquence). Le niveau et la qualité de reproduction des graves dépendent de la position d'écoute, de la forme de la pièce et de l'emplacement du subwoofer. En général, vous obtiendrez une reproduction optimale des graves en plaçant le subwoofer dans un coin avant de la pièce ou à un tiers de la largeur du mur, comme illustré.

1/3 de la longueur de la pièce

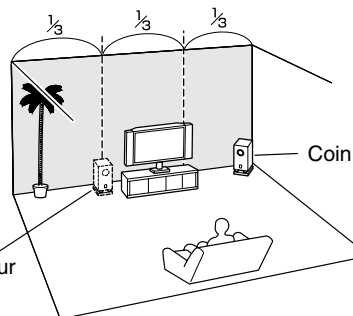

Enceintes Surround gauche et droite

Ces enceintes assurent une localisation précise du son et un réalisme sonore accru. Placez-les de part et d'autre du spectateur (ou légèrement en retrait), environ 60–100 cm au-dessus de la hauteur de l'oreille. L'idéal est de les placer à égale distance du spectateur.

Connexion des enceintes—suite

Configuration des enceintes

Pour bénéficier d'un son Surround optimum, nous vous conseillons de brancher cinq enceintes et un subwoofer actif.

Le tableau suivant indique le nombre de canaux disponibles en fonction du nombre d'enceintes de votre configuration.

Nombre d'enceintes:	2	3	4	5
Avant gauche	✓	✓	✓	✓
Avant droite	✓	✓	✓	✓
Centrale		✓		✓
Surround gauche			✓	✓
Surround droite			✓	✓

Indépendamment du nombre d'enceintes utilisées, nous vous conseillons de brancher un subwoofer actif pour obtenir une reproduction puissante et convaincante du grave.

Avant d'utiliser le ampli-tuner AV, vous devez définir le type et la taille des enceintes connectées (voyez page 32). Pour obtenir un rendement optimal de votre système Surround, définissez aussi la distance entre le spectateur et chaque enceinte individuelle. En effet, cela garantit que le son de chaque enceinte parvient simultanément au spectateur (voyez page 49). En outre, vous devez calibrer individuellement le niveau de chaque enceinte pour produire un champ sonore équilibré (voyez page 49.)

Pose des étiquettes des câbles

Les pôles positifs (+) des bornes d'enceintes du ampli-tuner AV disposent d'un code de couleurs qui facilite leur identification. (Les pôles négatifs (-) des bornes d'enceintes sont noirs.)

Borne d'enceinte	Couleur
Avant gauche	Blanc
Avant droite	Rouge
Centrale	Vert
Surround gauche	Bleu
Surround droite	Gris

Les étiquettes fournies utilisent aussi un code de couleurs. Placez-les sur le fil positif (+) des câbles d'enceintes en respectant les indications du tableau ci-dessus. Cela permet de brancher chaque câble en alignant simplement la couleur de son étiquette sur celle de la borne correspondante.



Précautions lors de la connexion des enceintes

Lisez ces consignes avant de brancher les enceintes:

- Servez-vous exclusivement d'enceintes d'une impédance de **6Ω ou plus**. Si vous utilisez des enceintes d'une impédance plus basse ou si vous utilisez l'amplificateur à des niveaux élevés de façon prolongée, le circuit de protection interne peut entrer en action.
- Débranchez l'appareil du secteur avant d'effectuer les connexions!
- Lisez les instructions figurant dans le manuel des enceintes.
- Soyez attentif à la polarité des câbles de haut-parleur. Reliez la borne de pôle positif (+) au pôle positif (+) de l'enceinte et la borne de pôle négatif (-) au pôle négatif (-) de l'enceinte. Une inversion de la polarité produit un déphasage qui diminue la qualité sonore.
- Evitez les câbles de longueur excessive et les câbles trop minces car cela pourrait affecter le son.
- Veillez en outre à ce que les fils ne court-circuitent pas les pôles positif et négatif. Cela pourrait endommager le ampli-tuner AV.
- Ne connectez jamais qu'un seul fil à chaque borne. Sans cela, vous risquez d'endommager le ampli-tuner AV.
- Evitez de relier une enceinte à plusieurs bornes.

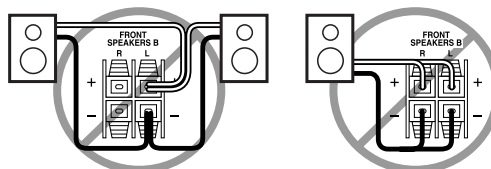

Connexion des enceintes—suite

Connexion d'enceintes

- 1 Dénudez environ 10 mm de la gaine aux deux extrémités des câbles d'enceintes et torsadez les fils aussi fermement que possible.

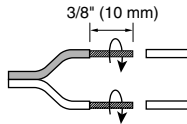

- 2 Appuyez sur le levier de la borne, insérez le fil dans l'orifice et relâchez le levier. Vérifiez que les bornes sont bien en contact avec les fils et non avec leur gaine.

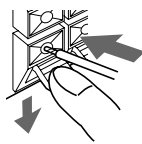

Remarque:

Lorsque le groupe d'enceintes B est activé, le groupe d'enceintes A est réduit au mode de lecture 2.1 canaux.

Connexion d'un subwoofer actif

Reliez la sortie SUBWOOFER PRE OUT de l'amplificateur AV à l'entrée du subwoofer actif avec un câble approprié, comme illustré. Si vous utilisez un subwoofer passif avec un amplificateur externe, branchez la sortie SUBWOOFER PRE OUT à l'entrée de l'ampli en question.

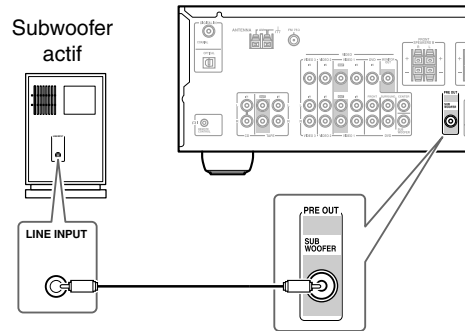

Remarque:

Vérifiez que le câble est branché jusqu'au bout.

L'illustration ci-dessous indique la correspondance entre les enceintes et chaque paire de bornes.

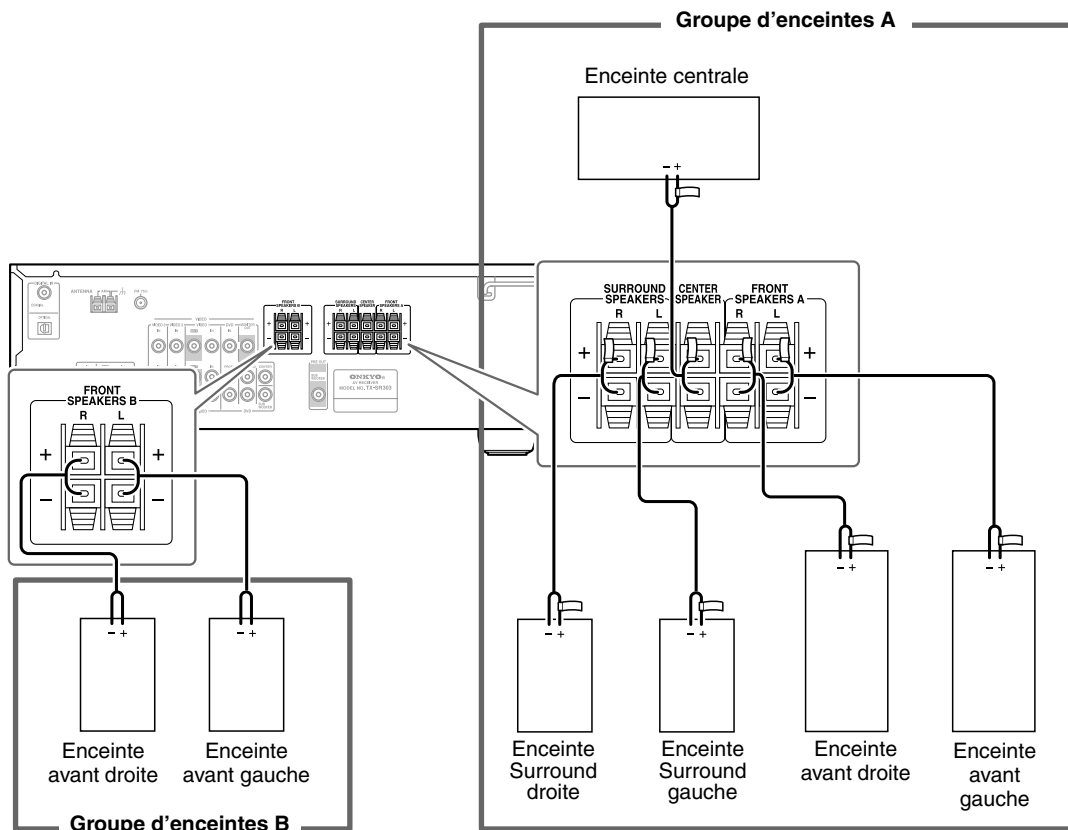

Connexion d'une antenne

Ce chapitre explique comment brancher l'antenne FM intérieure et l'antenne-cadre AM fournies. Vous apprendrez aussi comment brancher des antennes FM et AM extérieures disponibles dans le commerce.

Le ampli-tuner AV ne capte aucun signal radio si vous n'avez pas connecté d'antenne. Veillez donc à brancher une antenne si vous comptez écouter la radio.

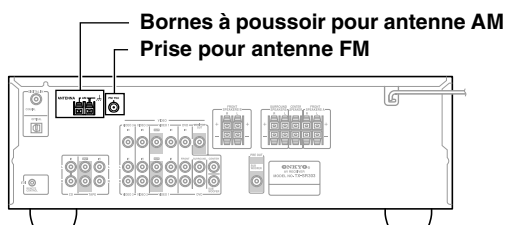

Connexion de l'antenne FM intérieure

L'antenne FM fournie est conçue exclusivement pour une utilisation intérieure.

1 Branchez l'antenne FM de la façon illustrée.

■ Modèle américain

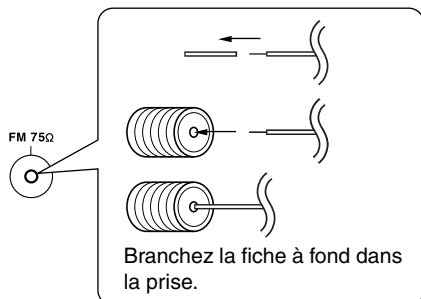

■ Modèle européen

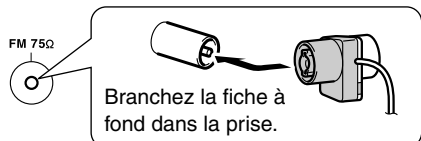

Dès que l'ampli-tuner AV est paré pour l'utilisation, recherchez une station FM et déterminez l'emplacement idéal de l'antenne FM en vous basant sur la qualité du signal reçu.

2 Déployez complètement l'antenne et dirigez-la dans différentes directions afin de déterminer la position permettant la meilleure réception. Fixez-la à cette position, avec des punaises par exemple.

Si la réception FM laisse à désirer avec l'antenne FM intérieure, remplacez celle-ci par une antenne FM extérieure (voyez page 19).

Connexion de l'antenne-cadre AM

L'antenne-cadre AM fournie est conçue exclusivement pour une utilisation intérieure.

1 Assemblez l'antenne-cadre AM en insérant les saillies dans le socle.

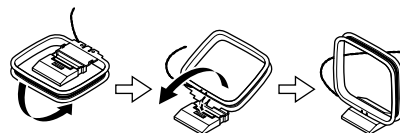

2 Insérez les deux fils de l'antenne-cadre AM dans les bornes à poussoir pour antenne AM.

(Cette antenne n'a pas de polarité. Vous pouvez donc brancher chaque fil dans une des deux bornes au choix).

Vérifiez que les bornes à poussoir sont bien en contact avec les fils et non avec leur gaine.

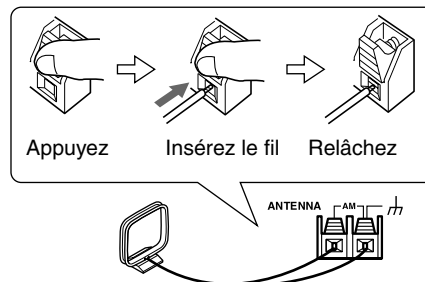

Dès que l'ampli-tuner AV est paré pour l'utilisation, recherchez une station AM et déterminez l'emplacement idéal de l'antenne AM en vous basant sur la qualité du signal reçu.

Placez l'antenne aussi loin que possible du ampli-tuner AV, d'un téléviseur, de câbles d'enceintes et de cordons d'alimentation.

Si la réception AM laisse à désirer avec l'antenne-cadre AM, remplacez celle-ci par une antenne AM extérieure (voyez page 19).

Connexion d'une antenne—suite

Connexion d'une antenne FM extérieure

Si la réception FM laisse à désirer avec l'antenne FM intérieure fournie, utilisez une antenne FM extérieure.

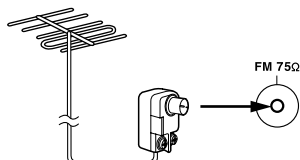

Remarques:

- Les antennes FM extérieures produisent une réception optimale en extérieur. Cependant, il suffit parfois de les installer dans un grenier pour obtenir une réception suffisante.
- Installez l'antenne FM extérieure en veillant à l'éloigner au maximum de grands immeubles. Il faut que l'antenne puisse recevoir correctement les ondes.
- Ne placez jamais l'antenne à proximité d'une source d'interférences (enseignes lumineuses, routes à circulation intense, etc.).
- Par mesure de sécurité, ne placez jamais d'antenne à proximité de lignes à haute tension ou d'appareils à haute tension.
- Une antenne extérieure doit être branchée à la terre conformément aux règlements en vigueur pour éviter les risques d'électrocution.

■ Utilisation d'un répartiteur d'antenne TV/FM

N'utilisez jamais la même antenne pour la réception de signaux FM et de programmes télévisés car cela pourrait produire des interférences. Si toutefois le manque d'espace ne permet que cette solution, utilisez un répartiteur d'antenne TV/FM.

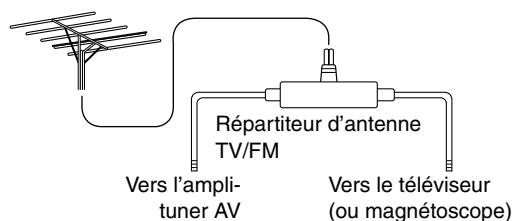

Connexion d'une antenne AM extérieure

Si l'antenne-cadre AM fournie ne suffit pas à obtenir une réception satisfaisante, vous pouvez ajouter une antenne AM extérieure.

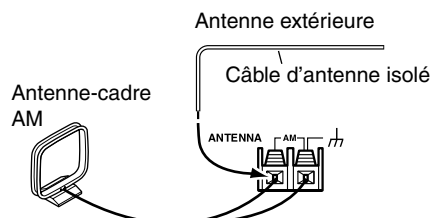

Dans la mesure du possible, placez l'antenne AM extérieure en position horizontale et à l'air libre. Cependant, il suffit parfois de l'installer au-dessus d'une fenêtre pour obtenir une réception suffisante. Ne débranchez en aucun cas l'antenne-cadre AM.

Une antenne extérieure doit être branchée à la terre conformément aux règlements en vigueur pour éviter les risques d'électrocution.

Connexion d'éléments

Connexions AV

- Avant d'effectuer des connexions AV, consultez les manuels fournis avec les éléments AV.
- Ne branchez le cordon d'alimentation secteur qu'après avoir effectué et vérifié toutes les connexions audio et vidéo.

Prises numériques optiques

Le prise d'entrée numérique optique du ampli-tuner AV sont pourvue d'un clapet qui s'ouvre automatiquement quand vous insérez une fiche optique dans la prise. Ce clapet se referme quand vous ôtez la fiche. Enfoncez les fiches à fond dans les prises.

Attention: Pour éviter d'endommager le clapet, maintenez la fiche optique droite lors de son insertion ou de son extraction.

Code de couleurs des prises RCA pour appareils AV



Les prises RCA pour appareils AV utilisent généralement un code de couleurs: rouge, blanc et jaune. Les prises et fiches rouges correspondent à l'entrée ou à la sortie droite (cette prise s'appelle généralement "R"). Les prises et fiches blanches correspondent à l'entrée ou à la sortie gauche (cette prise s'appelle généralement "L"). Les prises jaunes servent à relier une entrée ou une sortie composite (vidéo).

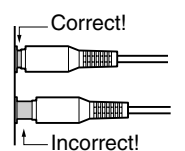







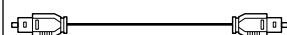

- Enfoncez chaque fiche à fond pour obtenir une connexion correcte (une connexion lâche peut provoquer du bruit ou un dysfonctionnement). 
- Pour éviter les interférences, ne placez pas les câbles audio et vidéo à proximité de cordons d'alimentation ou de câbles de haut-parleur.

Câbles et prises AV

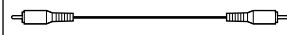
Vidéo

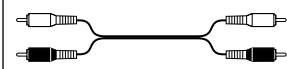
Câble	Prise	Description
Câble vidéo composite 		Les prises vidéo composite équipent la majorité des téléviseurs, magnétoscopes et autres appareils vidéo. Utilisez des câbles vidéo composite pour ces connexions.

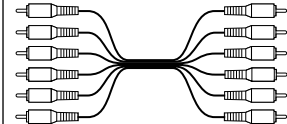
Audio

Câble	Prise	Description
Câble audio numérique optique 		Offre la meilleure qualité de son et permet de bénéficier du son Surround (avec Dolby Digital, DTS, par exemple). La qualité du son est égale à celle des prises coaxiales.
Câble audio numérique coaxial 		Offre la meilleure qualité de son et permet de bénéficier du son Surround (avec Dolby Digital, DTS, par exemple). La qualité du son est égale à celle des prises optiques.
Câble audio analogique (RCA/Cinch) 		Ce câble transmet un signal audio analogique. C'est le type de connecteur audio analogique le plus répandu. Il équipe la majorité des appareils AV.
Câble audio analogique multicanal (RCA/Cinch) 		Ce câble transmet un signal audio analogique multicanal. On l'utilise généralement pour brancher un lecteur DVD doté de sorties audio 5.1 séparées (analogiques). Vous pouvez utiliser plusieurs câbles audio analogiques normaux au lieu d'un câble multicanal.

Remarque: L'ampli-tuner AV ne propose pas de prise péritel (SCART).

Connexion d'éléments—suite

Connexions audio et vidéo

Le branchement des sorties audio et vidéo d'un lecteur DVD et d'autres éléments AV à l'ampli-tuner AV permet d'activer simultanément le son et l'image de la source voulue en la sélectionnant sur l'ampli-tuner AV.

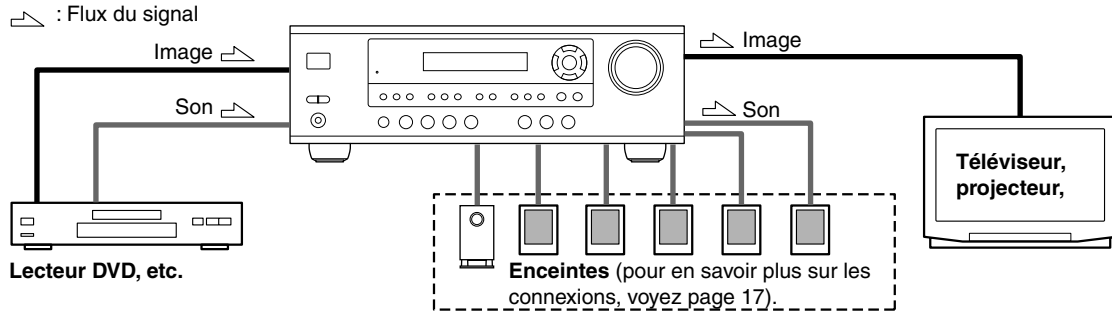

Quelle connexion choisir?

L'ampli-tuner AV est compatible avec plusieurs formats et permet de brancher une multitude d'appareils AV. Le choix du format dépend des formats disponibles sur les éléments AV. Lisez les paragraphes suivants pour en savoir plus. Pour les éléments vidéo comme un lecteur DVD, il faut effectuer des connexions audio (pour le son) et vidéo (pour l'image).

Formats audio

Le ampli-tuner AV permet de travailler avec les formats audio suivants: analogique, numérique (optique & coaxial) et multicanal.

Lors du choix d'un format de connexion, songez que le ampli-tuner AV n'est pas en mesure de convertir un format dans un autre. Les signaux seront donc présents aux sorties dans ce même format.

Exemple: les signaux audio reçus à l'entrée OPTICAL ou COAXIAL ne sont pas présents aux prises analogiques TAPE OUT. Pour pouvoir enregistrer des CD sur cassette, vous devez brancher les sorties analogiques du lecteur CD aux prises CD IN.

Schéma d'entrée/sortie audio pour l'enregistrement

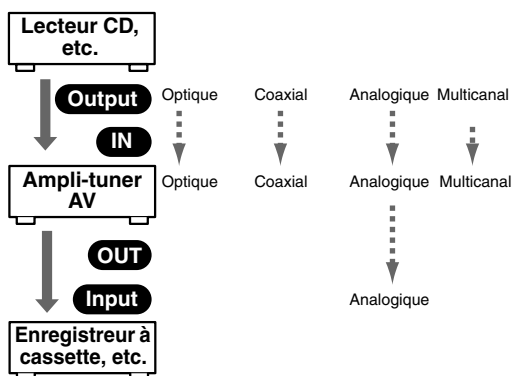

Connexion d'éléments—suite

Connexion d'un téléviseur ou d'un projecteur

Étape 1: Signaux vidéo

Effectuez la connexion vidéo **A**.

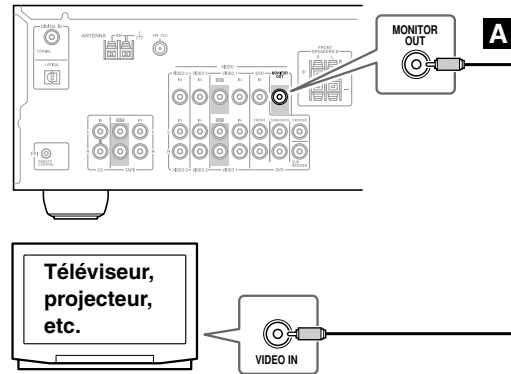

Connexions	TX-SR303/303E	Flux du signal	Téléviseur
A	MONITOR OUT	⇒	Entrée vidéo composite

Étape 2: Signaux audio

Sélectionnez une option (**a**, **b** ou **c**) en fonction du téléviseur et effectuez la connexion.

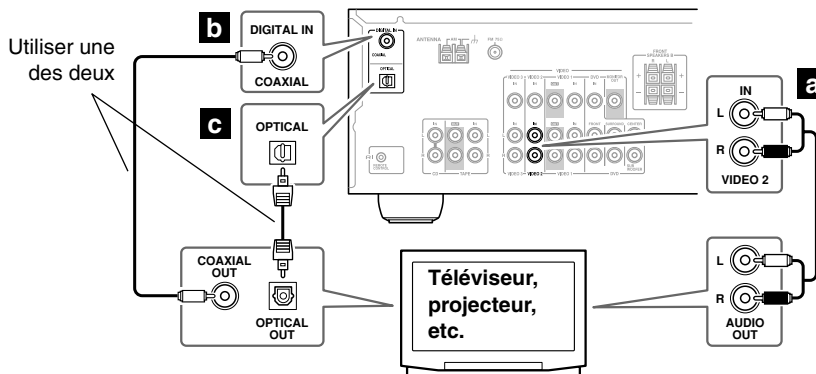

- Avec l'option de base **a**, vous pouvez écouter ou enregistrer des signaux audio du téléviseur.
- Pour bénéficier des modes d'écoute Dolby et DTS, choisissez l'option **b** ou **c**. (Utilisez **a** et **b** ou **a** et **c** pour l'enregistrement.)

Connexions	TX-SR303/303E	Flux du signal	Téléviseur
a	VIDEO 2 IN L/R	←	Sortie audio analogique G/D
b	DIGITAL IN COAXIAL	←	Sortie numérique coaxial
c	DIGITAL IN OPTICAL	←	Sortie numérique optique

Hint!

Si votre téléviseur n'a pas de sortie audio, branchez le magnétoscope au récepteur AV et utilisez son tuner.

Connexion d'éléments—suite

Connexion d'un lecteur DVD

Étape 1: Signaux vidéo

Effectuez la connexion vidéo **A**.

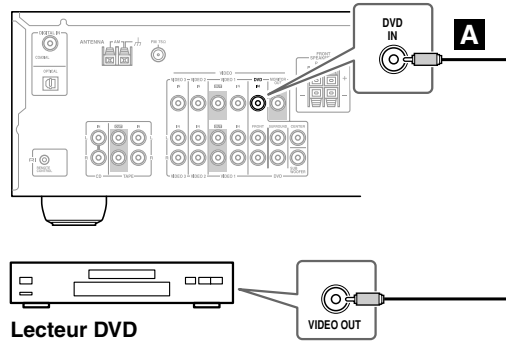

Connexions	TX-SR303/303E	Flux du signal	Lecteur DVD
A	DVD IN	←	Sortie vidéo composite

Étape 2: Signaux audio

Sélectionnez une option (**a**, **b**, **c** ou **d**) en fonction du lecteur DVD et effectuez la connexion.

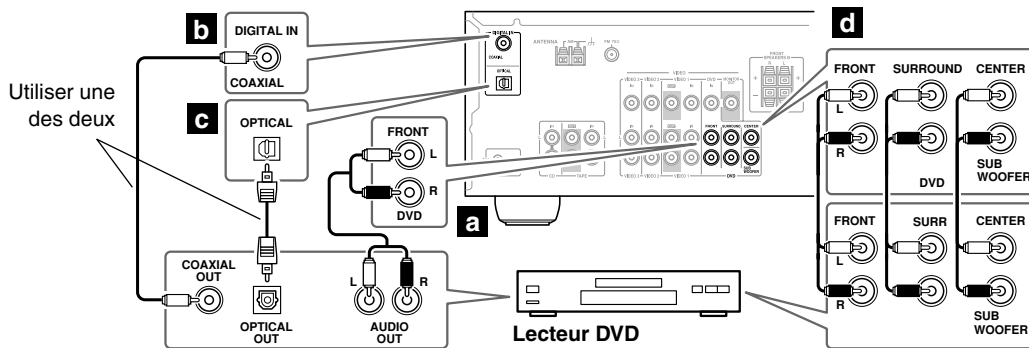

- Avec l'option de base **a**, vous pouvez écouter ou enregistrer des signaux audio d'un DVD.
- Pour bénéficier des modes d'écoute Dolby et DTS, utilisez l'option **b** ou **c**. (Utilisez **a** et **b** ou **a** et **c** pour l'enregistrement.)
- Pour reproduire des signaux audio d'un DVD ou SACD à partir d'un lecteur DVD compatible avec une sortie multi-canaux analogique, choisissez l'option **d**.

Connexions	TX-SR303/303E	Flux du signal	Lecteur DVD
a	DVD IN FRONT	←	Sortie audio analogique G/D
b	DIGITAL IN COAXIAL	←	Sortie numérique coaxial
c	DIGITAL IN OPTICAL	←	Sortie numérique optique
d	DVD IN FRONT, SURROUND, CENTER et SUBWOOFER	←	Sortie multicanal

- Si votre lecteur DVD a des sorties gauche/droite principales et gauche/droite multi-canaux, veuillez à utiliser les sorties gauche/droite principales pour la connexion **a**.

Connexion d'éléments—suite

Connexion d'un magnéscope ou graveur DVD pour la lecture

Cet exemple de connexion, vous permet d'utiliser le tuner du magnéscope, non seulement pour reproduire de la vidéo mais aussi pour écouter les signaux audio de vos programmes TV favoris via l'ampli-tuner AV. Ces connexions viennent à point si votre téléviseur n'a pas de sorties audio.

Étape 1: Signaux vidéo

Effectuez la connexion vidéo **A**.

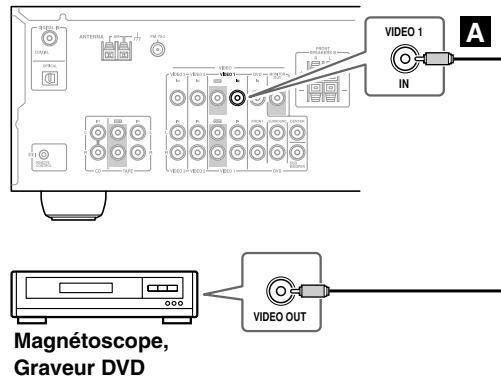

Connexions	TX-SR303/303E	Flux du signal	Magnéscope/graveur DVD
A	VIDEO 1 IN	←	Sortie vidéo composite

Étape 2: Signaux audio

Sélectionnez une option (**a**, **b** ou **c**) et effectuez la connexion.

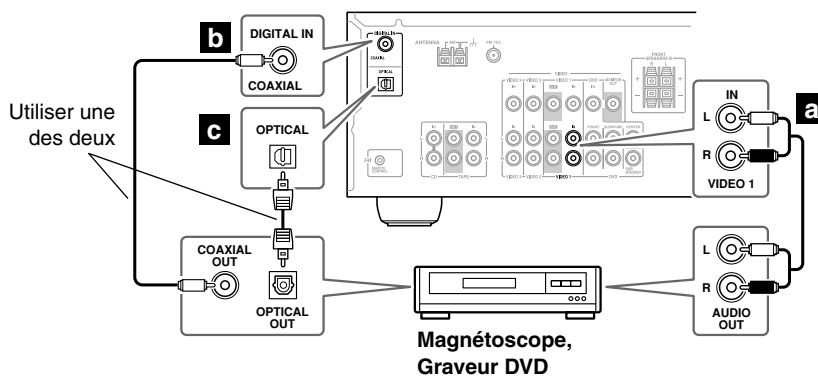

- Avec l'option de base **a**, vous pouvez écouter et enregistrer des signaux du magnéscope/graveur de /DVD.
- Pour bénéficier des modes d'écoute Dolby et DTS, utilisez l'option **b** ou **c**. (Utilisez **a** et **b** ou **a** et **c** pour l'écoute via les enceintes B.)

Connexions	TX-SR303/303E	Flux du signal	Magnéscope/graveur DVD
a	VIDEO 1 IN L/R	←	Sortie audio analogique G/D
b	DIGITAL IN COAXIAL	←	Sortie numérique coaxial
c	DIGITAL IN OPTICAL	←	Sortie numérique optique

Connexion d'éléments—suite

Connexion d'un magnéscope ou graveur DVD pour l'enregistrement

Étape 1: Effectuez la connexion vidéo **A**.

Étape 2: Effectuez la connexion audio **a**.

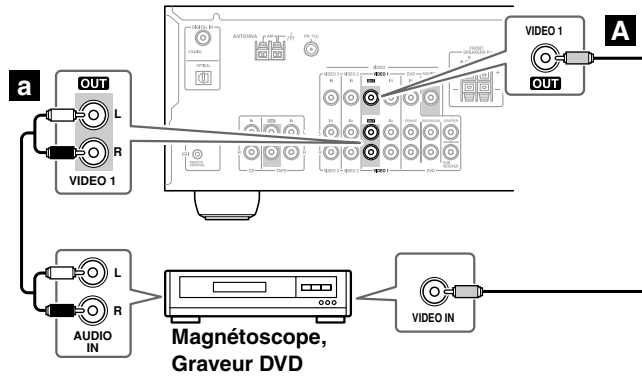

Connexions	TX-SR303/303E	Flux du signal	Magnéscope/graveur DVD
A	VIDEO 1 OUT	⇒	Entrée vidéo composite
a	VIDEO 1 OUT L/R	⇒	Entrée audio G/D

Connexion d'un caméscope, d'une console de jeux, etc.

Étape 1: Effectuez la connexion vidéo **A**.

Étape 2: Effectuez la connexion audio **a**.

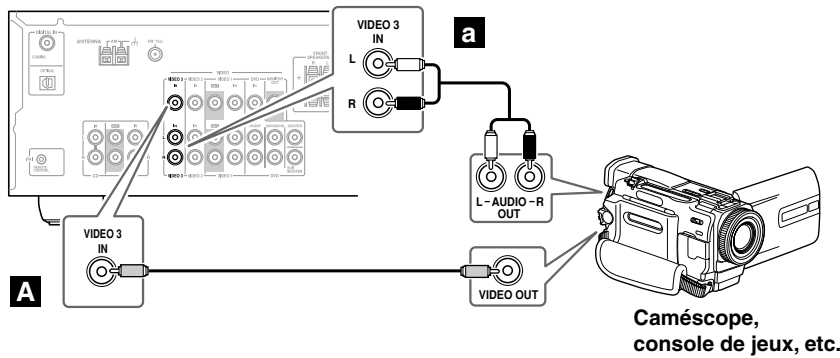

Connexions	TX-SR303/303E	Flux du signal	Caméscope/console
A	VIDEO 3 IN	←	Sortie vidéo composite
a	VIDEO 3 IN L/R	←	Sortie audio analogique G/D

Connexion d'éléments—suite

Connexion d'un décodeur satellite ou câble ou d'une autre source vidéo

Étape 1: Signaux vidéo

Effectuez la connexion vidéo **A**.

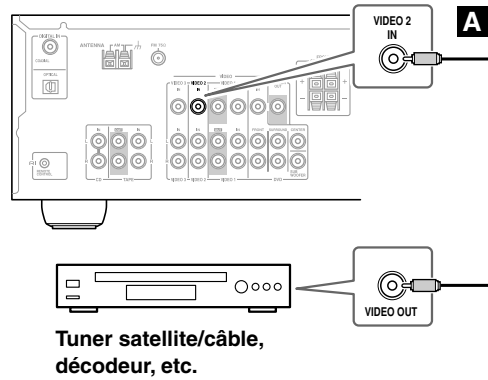

Connexions	TX-SR303/303E	Flux du signal	Source vidéo
A	VIDEO 2 IN	←	Sortie vidéo composite

Étape 2: Signaux audio

Sélectionnez une option (**a**, **b** ou **c**) en fonction de la source vidéo puis effectuez la connexion.

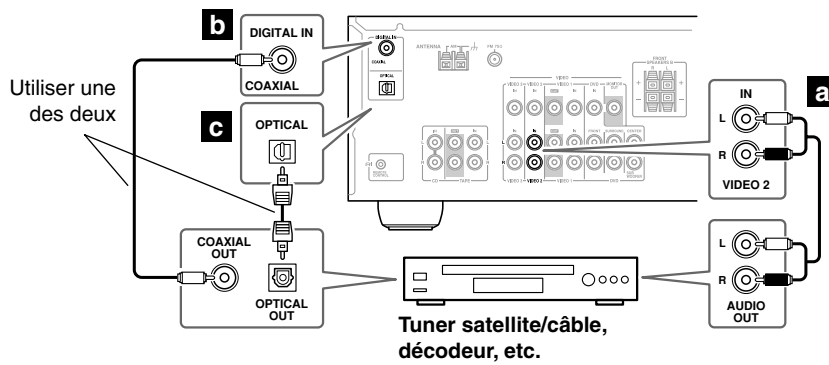

- Avec l'option de base **a**, vous pouvez écouter ou enregistrer des signaux audio de la source vidéo.
- Pour bénéficier des modes d'écoute Dolby et DTS, utilisez l'option **b** ou **c**. (Utilisez **a** et **b** ou **a** et **c** pour l'enregistrement.)

Connexions	TX-SR303/303E	Flux du signal	Source vidéo
a	VIDEO 2 IN L/R	←	Sortie audio analogique G/D
b	DIGITAL IN COAXIAL	←	Sortie numérique coaxial
c	DIGITAL IN OPTICAL	←	Sortie numérique optique

Connexion d'éléments—suite

Connexion d'un lecteur CD ou tourne-disque

■ Lecteur CD ou tourne-disque avec préamplificateur phono incorporé

Étape 1:

Sélectionnez une option (**a**, **b** ou **c**) en fonction du lecteur CD ou sélectionnez **a** pour un tourne-disque avec préampli phono incorporé et effectuez la connexion.

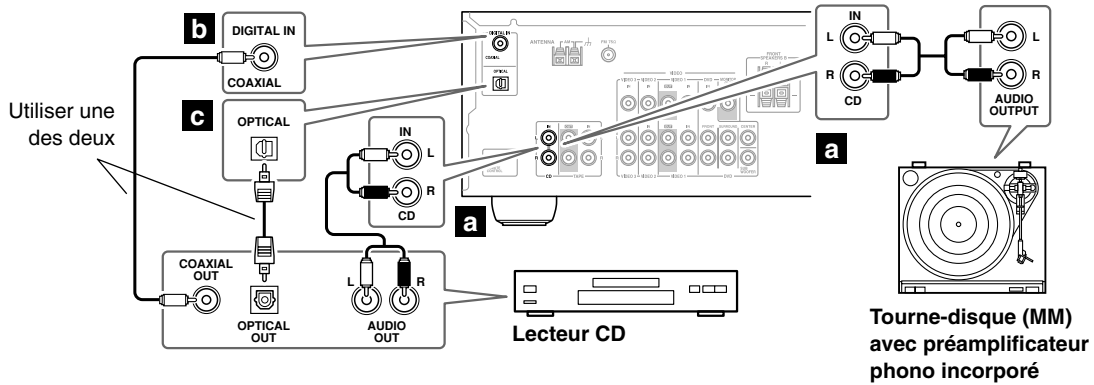

- Avec l'option de base **a**, vous pouvez écouter ou enregistrer des signaux audio du lecteur CD ou du tourne-disque.
- Pour connecter le lecteur CD numériquement, choisissez l'option **b** ou **c**. (Utilisez **a** et **b** ou **a** et **c** pour l'enregistrement.)

Connexions	TX-SR303/303E	Flux du signal	CD ou tourne-disque
a	CD IN L/R	←	Sortie audio analogique G/D
b	DIGITAL IN COAXIAL	←	Sortie numérique coaxial
c	DIGITAL IN OPTICAL	←	Sortie numérique optique

■ Tourne-disque avec préamplificateur phono incorporé

Un préamplificateur phono est indispensable pour brancher un tourne-disque ne disposant pas de préampli phono.

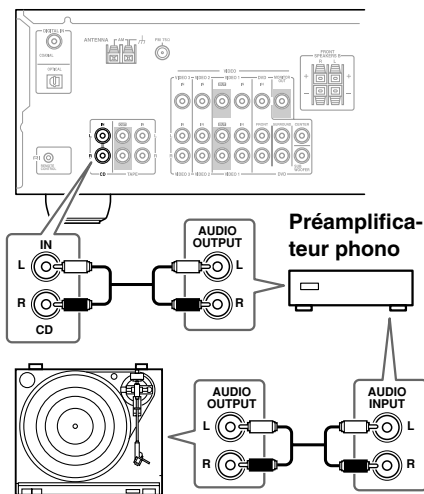

■ Tourne-disque équipé d'une cartouche MC (à bobine mobile)

Un préampli phono et un ampli MC sont nécessaires pour brancher un tourne-disque avec une cartouche MC (bobine mobile).

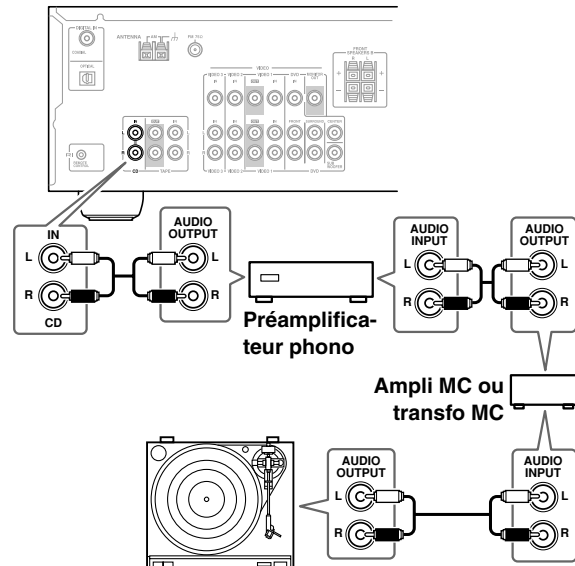

Connexion d'éléments—suite

Connexion d'un enregistreur à cassette CDR, MiniDisc ou DAT

Étape 1:

Sélectionnez une option (**a**, **b** ou **c**) en fonction de l'enregistreur et effectuez la connexion.

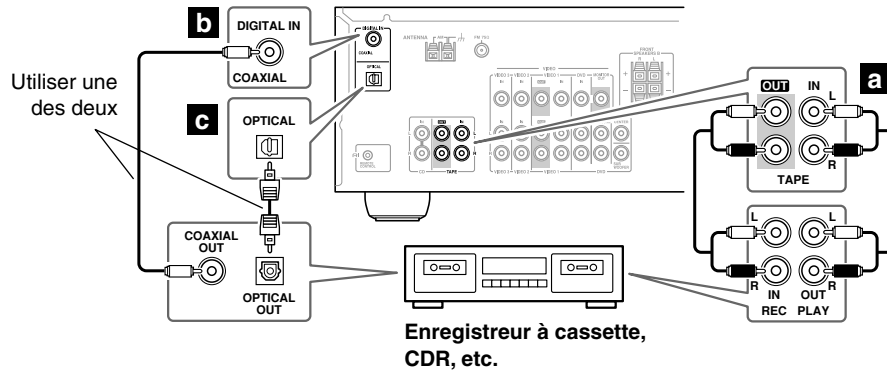

- L'option de base **a** vous permet d'écouter et d'enregistrer avec l'enregistreur.
- Pour brancher l'enregistreur avec une connexion numérique, choisissez les options **a** et **b** ou **a** et **c**.

Connexions	TX-SR303/303E	Flux du signal	Enregistreur à cassette/CDR/MD/DAT
a	TAPE IN L/R TAPE OUT L/R	← →	Sortie audio analogique G/D Entrée audio analogique G/D
b	DIGITAL IN COAXIAL	←	Sortie numérique coaxial
c	DIGITAL IN OPTICAL	←	Sortie numérique optique

Connexion d'éléments—suite

Connexion d'éléments compatibles Onkyo RI

Étape 1: Assurez-vous que l'élément Onkyo est également branché à l'ampli-tuner AV avec un câble analogique (RCA/cinch).

Étape 2: Effectuez la **RI** connexion.

RI (Remote Interactive) vous permet d'utiliser les fonctions spéciales suivantes **RI** :

Mise sous tension/en veille automatique

Quand vous lancez la lecture sur un élément branché via **RI**, tandis que le ampli-tuner AV est en mode de veille, ce dernier est automatiquement mis sous tension et choisit l'élément en question. De même, quand vous activez le mode de veille du ampli-tuner AV, tous les éléments branchés via **RI** passent aussi en mode de veille. Cette fonction n'est pas disponible si vous branchez l'élément à une prise AC OUTLET en face arrière du ampli-tuner AV.

Direct Change (choix automatique de la source d'entrée)

Quand vous déclenchez la lecture sur un appareil branché via **RI**, le ampli-tuner AV choisit automatiquement l'élément en question comme source d'entrée. Si le lecteur DVD est branché à l'entrée multi-canaux de l'ampli-tuner AV, appuyez sur le bouton [MULTI CH] (voyez page 35) pour profiter de tous les canaux car la fonction Direct Change **RI** ne sélectionne que les connecteurs DVD IN FRONT.

Remarques:

- Utilisez exclusivement des câbles **RI** pour les connexions **RI**. Les câbles **RI** sont fournis avec les lecteurs Onkyo (DVD, CD, etc.).
- Certains éléments disposent de deux prises **RI**. Dans ce cas, le choix de la prise que vous reliez au ampli-tuner AV n'a aucune importance. L'autre prise permet de brancher un second appareil compatible **RI**.
- La prise **RI** du ampli-tuner AV sert uniquement à brancher des éléments d'Onkyo. N'y branchez pas d'appareils d'autres fabricants car cela pourrait provoquer des dysfonctionnements.
- Certains éléments n'offrent pas toutes les fonctions **RI**. Consultez les manuels fournis avec vos appareils.

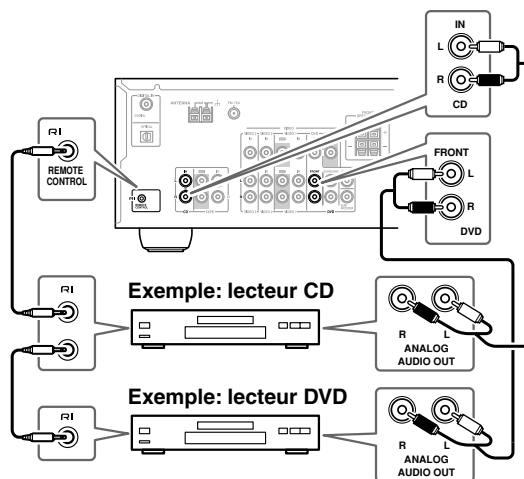

Connexion du cordon d'alimentation

Remarques:

- Avant de brancher le cordon d'alimentation secteur, connectez tous les éléments AV et les enceintes.
- La baisse de tension momentanée produite quand vous mettez le ampli-tuner AV sous tension pourrait affecter d'autres appareils électriques. Si cela pose problème, branchez le ampli-tuner AV à un autre circuit.

Mise sous tension

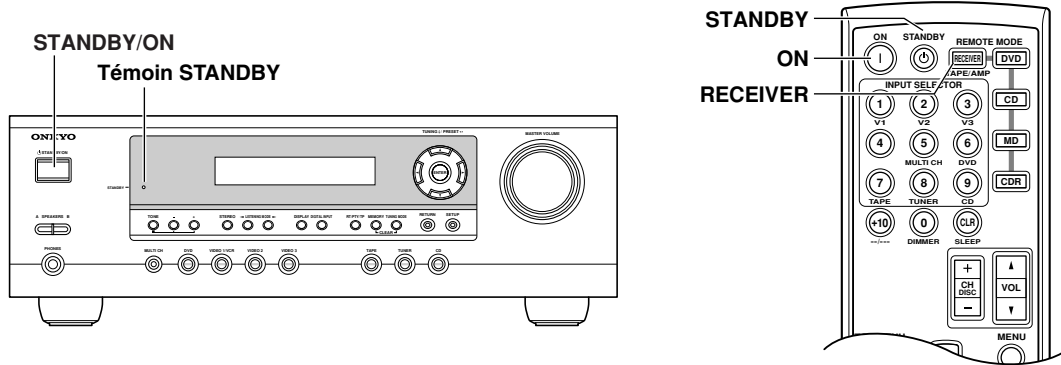

Mise sous tension du ampli-tuner AV

1

Ampli-tuner AV Télécommande

Appuyez sur le bouton [STANDBY/ON]. Vous pouvez aussi procéder en appuyant sur le bouton [RECEIVER] puis [ON] de la télécommande.

Le ampli-tuner AV et l'écran s'allument et le témoin STANDBY s'éteint.

Pour mettre le ampli-tuner AV hors tension, appuyez sur le bouton [STANDBY/ON] ou bouton [STANDBY] de la télécommande pour sélectionner le mode de veille du ampli-tuner AV. Pour éviter d'être surpris par un bruit assourdissant à la prochaine mise sous tension, réglez toujours le volume au minimum avant de mettre le ampli-tuner AV hors tension.

Simplifier les opérations

Pour simplifier les opérations, vous pouvez configurer rapidement l'ampli-tuner AV avant de l'utiliser pour la première fois. Ces réglages ne sont à faire qu'une seule fois.

■ **Avez-vous branché un élément à une entrée audio numérique?**

Si oui, voyez "Assignation des sources d'entrée aux entrées numériques" à la page 31.

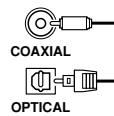

■ **Avez-vous branché un enregistreur MD ou CD Onkyo aux prises TAPE IN/OUT?**

Si oui, voyez "Changer l'affichage TAPE/MD/CD" à la page 31.



■ **Configurez les enceintes, c'est essentiel!**

Voyez "Configuration des enceintes (Speaker Config.)" à la page 32.



Première utilisation

Assignation des sources d'entrée aux entrées numériques

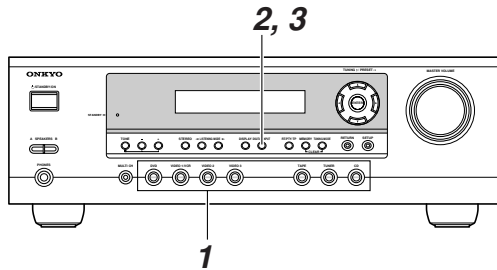

Pour bénéficier des fonctions Dolby Digital et DTS, branchez le lecteur DVD au ampli-tuner AV avec une connexion audio numérique (coaxiale ou optique). Cette fonction permet d'assigner des sources d'entrée aux entrées numériques. Si, par exemple, vous branchez votre lecteur DVD à la prise DIGITAL IN OPTICAL, assignez cette prise (OPT) à la source d'entrée DVD. Voyons comment changer les assignations.

Remarque:

Vérifiez que vos sources numériques sont réglées pour transmettre des signaux numériques. Voyez le mode d'emploi des appareils numériques.

<p>1</p>	<p>Appuyez sur le bouton de sélection de la source à assigner. (Les entrées numériques ne peuvent pas être assignées à la source d'entrée TUNER.)</p>
<p>2</p>	<p>Appuyez sur le bouton [DIGITAL INPUT]. L'assignation actuelle s'affiche.</p> <div style="border: 1px solid black; padding: 2px; display: inline-block;">DVD # COAX</div>
<p>3</p>	<p>Appuyez plusieurs fois sur le bouton [DIGITAL INPUT] pour choisir "COAX", "OPT" ou "----" (analogique).</p> <div style="border: 1px solid black; padding: 2px; display: inline-block;">DVD # OPT</div>

Changer l'affichage TAPE/MD/CDR

Si vous branchez un enregistreur de MiniDisc ou un graveur CD Onkyo compatible **RI** aux prises TAPE IN/OUT, changez ce réglage pour que **RI** fonctionne correctement.

Ce réglage peut uniquement être modifié sur le ampli-tuner AV.

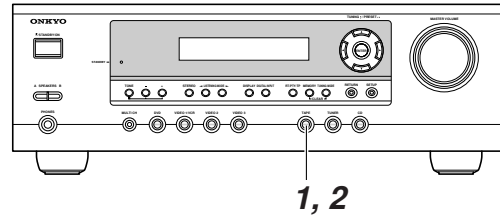

<p>1</p>	<p>Appuyez sur le bouton de sélection d'entrée [TAPE] de sorte que "TAPE" s'affiche à l'écran.</p> <div style="border: 1px solid black; padding: 2px; display: inline-block;">TAPE</div>
<p>2</p>	<p>Maintenez le bouton de sélection d'entrée [TAPE] enfoncé jusqu'à ce que la source apparaisse à l'écran (après environ 3 secondes). Répétez cette étape pour choisir la source "TAPE", "MD" ou "CDR".</p> <div style="border: 1px solid black; padding: 2px; display: inline-block; margin-bottom: 5px;">MD</div> <div style="border: 1px solid black; padding: 2px; display: inline-block;">CDR</div>

Première utilisation—suite

Configuration des enceintes (Speaker Config.)

Cette section vous explique comment définir le type et la taille des enceintes connectées.

Pour des haut-parleurs dotés d'un cône de diamètre supérieur à 16cm (6-1/2"), choisissez

Large. Si les haut-parleurs de vos enceintes sont de diamètre inférieur, choisissez **Small**.

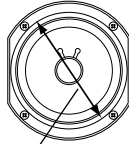

Diamètre du cône

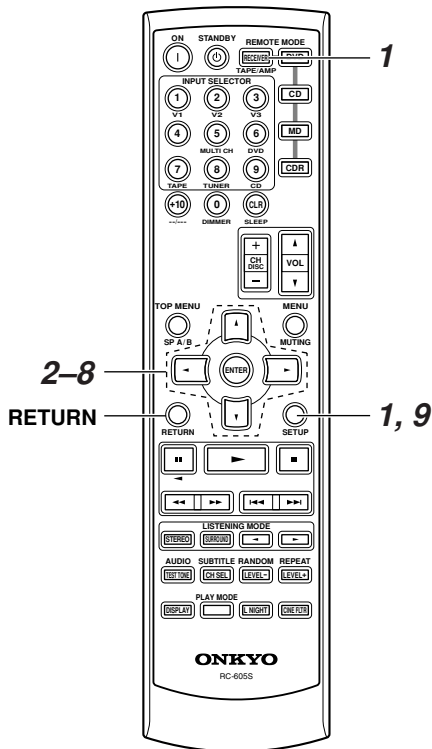

1 Appuyez sur le bouton [RECEIVER] puis sur le bouton [SETUP].

2 Choisissez "1. Speaker Config." avec les boutons haut et bas [▲]/[▼] puis appuyez sur le bouton [ENTER].

1. Speaker Config

3 Quand le paramètre "Subwoofer" est sélectionné, utilisez les boutons gauche/droite [◀]/[▶] pour choisir **Yes** ou **No**.

Yes: Activez cette option si un subwoofer est branché.
No: Activez cette option si vous n'avez pas branché de subwoofer.

4 Choisissez "Front" avec le bouton bas [▼] puis sélectionnez **Small** ou **Large** avec les boutons gauche/droite [◀]/[▶].

Small: Activez cette option si les enceintes avant sont de petite taille.
Large: Activez cette option si les enceintes avant sont de grande taille.

Remarque:

- Si vous avez réglé Subwoofer sur "No" à l'étape 3, ce paramètre est réglé d'office sur la valeur fixe "Large" et n'est pas affiché.



5 Choisissez "Center" avec le bouton bas [▼] puis sélectionnez **Small**, **Large** ou **None** avec les boutons gauche/droite [◀]/[▶].

Small: Activez cette option si l'enceinte centrale est de petite taille.
Large: Activez cette option si l'enceinte centrale est de grande taille.
None: Activez cette option si vous n'avez pas branché d'enceinte centrale.

Remarque:

- Si vous avez réglé le paramètre Front sur "Small" à l'étape 4 l'option "Large" n'est pas disponible.

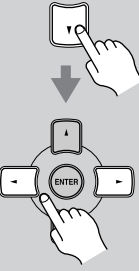
Première utilisation—suite

<p>6</p> 	<p>Choisissez “Surround” avec le bouton bas [▼] puis sélectionnez Small, Large ou None avec les boutons gauche/droite [◀]/[▶].</p> <p>Small: Activez cette option si les enceintes Surround sont de petite taille.</p> <p>Large: Activez cette option si les enceintes Surround sont de grande taille.</p> <p>None: Activez cette option si vous n’avez pas branché d’enceinte Surround.</p> <p>Remarque:</p> <ul style="list-style-type: none"> • Si vous avez réglé le paramètre Front sur “Small” à étape 4, l’option “Large” n’est pas disponible.
<p>7</p> 	<p>Appuyez sur le bouton [SETUP]. Les réglages sont terminés.</p>

TESTER LES ENCEINTES

Pour vérifier si toutes les enceintes fonctionnent correctement, **appuyez sur le bouton [TEST TONE] de la télécommande**. Chaque enceinte produit une tonalité de test quand vous la choisissez et son nom apparaît alors à l’écran. Appuyez à nouveau sur le bouton [TEST TONE] pour couper la tonalité de test.

- Si une enceinte n’émet pas de tonalité de test ou si celle-ci est produite par une autre enceinte que celle affichée à l’écran, vous avez peut-être fait une erreur de branchement lors de l’installation de vos enceintes: vérifiez vos connexions (voyez page 17).
- Si une enceinte ne produit pas de tonalité de test et si son nom n’apparaît pas à l’écran, vous avez peut-être mal réglé les paramètres d’enceintes (voyez page 32).

Ecoute des appareils AV

Fonctionnement élémentaire de l'ampli-tuner AV

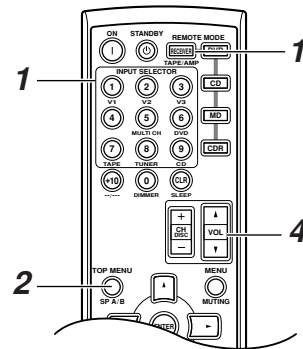
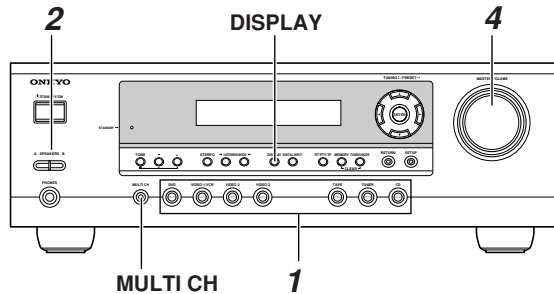

<p>1</p> <p>Ampli-tuner AV</p> <p>Télécommande</p>	<p>Choisissez la source d'entrée avec les boutons de sélection ampli-tuner AV.</p> <p>Pour choisir la source d'entrée avec la télécommande, appuyez sur le bouton [RECEIVER] puis utilisez ses boutons INPUT SELECTOR.</p> <p>Sur la télécommande, les boutons [V1], [V2] et [V3] sélectionnent les sources d'entrée VIDEO 1/VCR, VIDEO 2 et VIDEO 3.</p>
<p>2</p> <p>Ampli-tuner AV</p> <p>Télécommande</p>	<p>Choisissez le groupe d'enceintes voulu avec les boutons SPEAKERS [A] et [B] sur l'ampli-tuner AV ou le bouton [SP A/B] de la télécommande.</p> <p>Une pression sur le bouton [SP A/B] de la télécommande permet de sélectionner successivement les réglages suivants: Speaker Set A → Speaker Set A&B → Speaker Set B → Off.</p> <p>Les témoins "A" et "B" vous indiquent le groupe d'enceintes actuellement actif.</p> <p>Lorsque le groupe d'enceintes B est activé, le groupe d'enceintes A est réduit au mode de reproduction 2.1 canaux.</p> <div style="border: 1px solid black; padding: 5px; display: inline-block;"> A B — Témoins </div>
<p>3</p>	<p>Lancez la reproduction sur la source.</p> <p>Si vous choisissez DVD ou un autre élément vidéo, veillez à sélectionner l'entrée du téléviseur branchée à la sortie MONITOR OUT de l'ampli-tuner AV.</p>
<p>4</p> <p>Ampli-tuner AV</p> <p>Télécommande</p>	<p>Vous pouvez régler le volume avec la commande MASTER VOLUME ou le bouton [VOL] de la télécommande.</p> <p>Le volume peut être réglé sur MIN, 1~79 ou MAX. L'ampli-tuner AV est conçu pour les applications Home Theater. Il offre une large plage de volume permettant un réglage de niveau précis.</p>
<p>5</p>	<p>Choisissez un mode d'écoute approprié et réglez-vous!</p> <p>Voyez page 42.</p>

Ecoute des appareils AV—suite

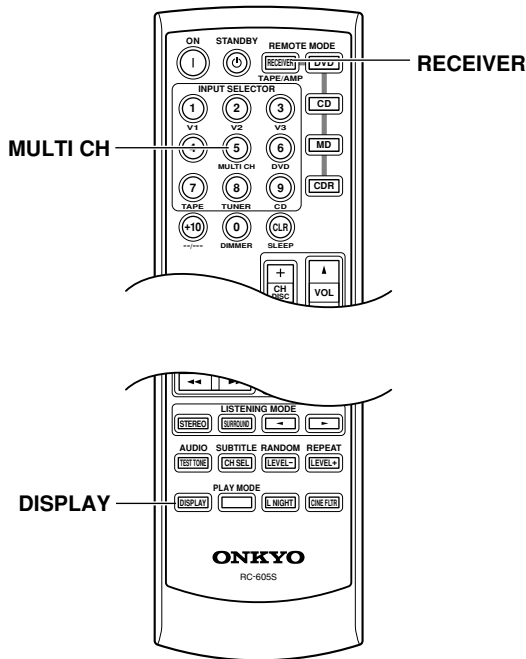

Affichage d'informations sur la source

Voici comment afficher diverses informations sur la source d'entrée actuellement choisie.

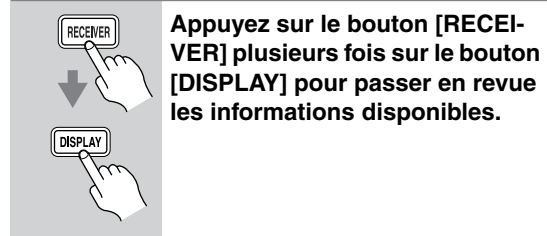

Voici les informations généralement disponibles pour les sources d'entrée.

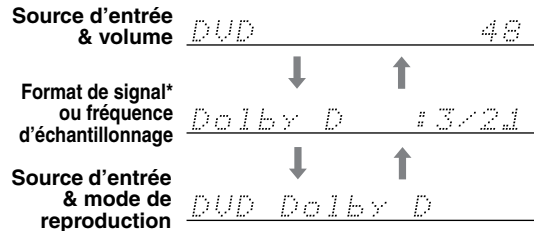

Utilisation des entrées multicanal

L'entrée multicanal sert à brancher individuellement les sorties audio analogiques 5.1 d'un élément tel qu'un lecteur DVD ou décodeur MPEG. Pour en savoir plus sur les connexions, voyez page 23.

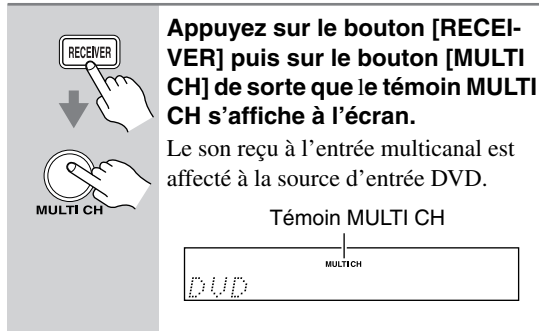

Remarque:

- Tant que l'entrée multicanal est sélectionnée, les réglages Speaker Configuration décrits à la page 32 sont ignorés et les signaux reçus via l'entrée multicanal excitent les enceintes avant gauche, droite, centrale, Surround gauche et Surround droite ainsi que le subwoofer, quels que soient les réglages d'enceintes.

*Dans le cas d'un signal d'entrée analogique, l'écran n'affiche aucune information sur le format sonore. En présence d'un signal d'entrée PCM, l'écran affiche la fréquence d'échantillonnage. Si le signal d'entrée est numérique mais pas du format PCM, son format est affiché. Ces informations sont affichées pendant environ trois secondes. L'écran retourne ensuite à l'affichage précédent.

Sens des informations affichées pour les canaux Surround

$\frac{3}{A} \frac{21}{B C}$

- A: Le nombre de canaux avant (avant gauche, avant droit et central).
- B: Numéro des canaux surround (surround gauche et surround droite). S'il existe un canal surround central arrière, son numéro est 3.
- C: Canal LFE du subwoofer ("1" indique la présence de ce canal).

Utilisation du tuner

Choix d'une radio

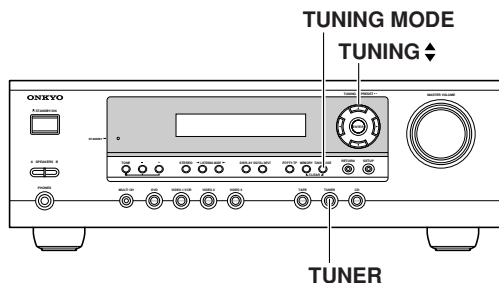

Grâce au tuner intégré, vous pouvez écouter vos stations AM et FM favorites. Vous pouvez mémoriser vos stations préférées sous forme de présélections pour pouvoir les rappeler instantanément.

1



Choisissez "AM" ou "FM" avec le bouton [TUNER].

Dans cet exemple, la bande FM a été sélectionnée.

FM 87.5 MHz ---

Bande Fréquence

(La véritable exposition dépend du pays.)

Recherche d'une station radio

■ Mode de recherche automatique des stations

1



Appuyez sur le bouton [TUNING MODE] de sorte que le témoin AUTO s'affiche à l'écran.

2

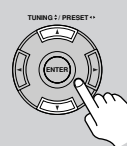

Appuyez sur le bouton TUNING haut/bas [▲]/[▼].

La recherche s'interrompt dès qu'une station a été trouvée.

Quand il reçoit une station, seul le témoin TUNED apparaît. Quand le tuner reçoit une station FM stéréo, les témoins FM STEREO apparaissent à l'écran.

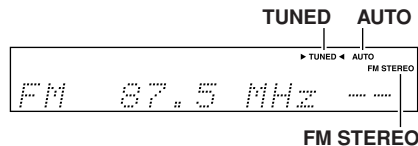

■ Mode de recherche manuel des stations

1



Appuyez sur le bouton [TUNING MODE] de sorte que le témoin AUTO disparaisse de l'écran.

2

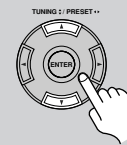

Maintenez enfoncé le bouton TUNING haut/bas [▲]/[▼].

La fréquence cesse de changer dès que vous relâchez le bouton.

Appuyez plusieurs fois sur les boutons pour changer la fréquence par pas.

Sur le modèle américain, la fréquence change par pas de 0,2 MHz sur la bande FM et de 10 kHz sur la bande AM. Sur le modèle européen, elle change par pas de 0,05 MHz sur la bande FM et de 9 kHz sur la bande AM. En mode de recherche manuel, les stations FM sont reçues en mono.

Réception d'un faible émetteur FM stéréo

Si le signal d'une station FM stéréo est faible, il se pourrait que le tuner ne puisse pas la capter correctement. Dans ce cas, activez le mode de recherche manuelle et écoutez la station en mono.

Utilisation du tuner—suite

Mémorisation d'une station radio

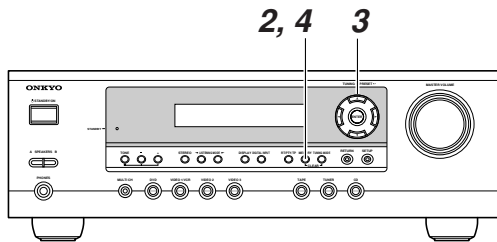

Vous pouvez mémoriser jusqu'à 30 stations radio.

1	<p>Recherchez la station à mémoriser.</p>
2	<p>Appuyez sur le bouton [MEMORY]. Le témoin MEMORY s'affiche et le numéro de la mémoire clignote.</p>
3	<p>Tant que le témoin MEMORY est affiché (environ 8 secondes), vous pouvez choisir un numéro de mémoire 1-30 avec les boutons PRESET [◀]/[▶]. Dans cet exemple, la mémoire 3 a été sélectionnée.</p>
4	<p>Appuyez sur le bouton [MEMORY] pour mémoriser la station. La fréquence est mémorisée et le numéro de la mémoire cesse de clignoter. Répétez cette procédure pour mémoriser d'autres stations.</p>

Choix d'une présélection

1	<p>Servez-vous des boutons PRE-SET [◀]/[▶] ou des boutons CH [+/-] de la télécommande pour choisir les présélections.</p>
----------	--

Effacer une mémoire

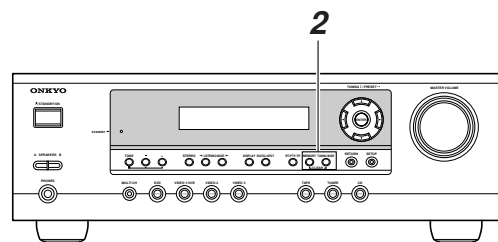

1	<p>Choisissez la mémoire à effacer. Voyez le paragraphe précédent.</p>
2	<p>Maintenez le bouton [MEMORY] enfoncé en appuyant sur le bouton [TUNING MODE]. La mémoire choisie est effacée et son numéro disparaît de l'écran.</p>

Affichage d'informations radio

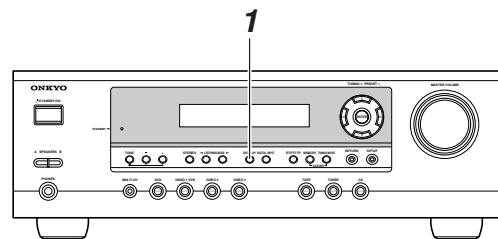

1	<p>Appuyez plusieurs fois sur le bouton [DISPLAY] pour passer en revue les informations disponibles.</p>
----------	---

Bande, fréquence & no. de mémoire	
Mode de reproduction	

Utilisation du tuner—suite

RDS (uniquement pour les modèles européens)

La fonction RDS n'est disponible que sur les modèles européens et ne peut être utilisée que dans les régions où des signaux RDS sont émis. Le témoin RDS s'affiche dès que l'appareil reçoit une station RDS.

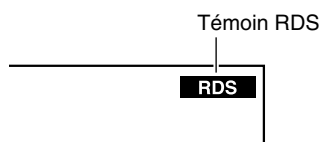

■ Qu'est-ce que "RDS"?

RDS est l'acronyme de *Radio Data System*, un système de transmission de données des signaux radio FM. Il a été développé par l'Union de Diffusion Européenne (EBU) et est disponible dans la plupart des pays européens. De nombreuses stations FM y font appel. Outre l'affichage d'informations, RDS vous permet aussi de trouver des stations de radio par type (infos, sport, rock, etc.) et passe automatiquement aux infos de circulation lorsqu'elles sont diffusées.

L'ampli-tuner AV reconnaît quatre types d'informations RDS:

PS (Program Service)

Si vous écoutez un canal RDS émettant des signaux PS, le nom de la station s'affiche à l'écran. Vous pouvez cependant appuyer sur le bouton [DISPLAY] pour en afficher la fréquence pendant trois secondes.

RT (Radio Text)

Quand l'appareil capte une station RDS diffusant des informations RT, le texte s'affiche à l'écran (voyez page 39).

PTY (Program Type)

Il est aussi possible de chercher les stations par type (voyez page 39).

TP (Traffic Program)

Il est aussi possible de chercher les stations TP (voyez page 39).

Remarques:

- Dans certains cas, les caractères affichés sur l'ampli-tuner AV peuvent différer de ceux transmis par la station de radio. Des caractères inattendus peuvent apparaître à la réception de caractères non reconnus. Il ne s'agit pas d'un dysfonctionnement.
- Si le signal d'une station RDS est faible, les données RDS peuvent apparaître par intermittence ou pas du tout.

Types de programmes utilisés en Europe (PTY)

Type	Affichage	Description
None	NONE	Pas de type de programme.
News reports	NEWS	Infos sur les événements en cours.
Current affairs	AFFAIRS	Emissions thématiques sur l'actualité avec ouverture plus large que les infos.
Information	INFO	Informations générales telles que la météo, la défense du consommateur, l'aide médicale, etc.
Sport	SPORT	Sport en direct, actualité du sport et interviews.
Education	EDUCATE	Programmes éducatifs.
Drama	DRAMA	Spéctacles et feuilletons.
Culture	CULTURE	Programmes culturels (incluant les programmes religieux).
Science and technology	SCIENCE	Programmes de sciences naturelles et de technologie.
Varied	VARIED	Programmes parlés non couverts par les catégories ci-dessus (ex: quizz, jeux et comédie).
Pop music	POP M	Musique commerciale populaire, comprenant des hits anciens ou actuels.
Rock music	ROCK M	Musique populaire alternative, n'apparaissant généralement pas dans les hit-parades.
Middle of the road music	M.O.R.M	Musique légère (opposée à la musique pop, rock ou classique).
Light classics	LIGHT M	Musique classique pour grand public.
Serious classics	CLASSICS	Exécutions de grandes oeuvres orchestrales, symphonies, musique de chambre etc. (y compris l'opéra).
Other music	OTHER M	Styles de musiques non compris dans les catégories ci-dessus (ex: jazz, rhythm & blues, folk, country et reggae).
Alarm	ALARM	Lorsqu'une station RDS lance un appel d'urgence, ALARM clignote à l'écran.

Utilisation du tuner—suite

Affichage d'informations radio (RT)

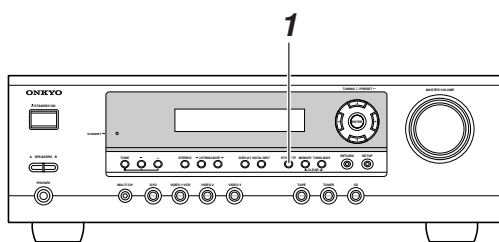

Quand l'appareil capte une station RDS diffusant des informations RT, le texte s'affiche à l'écran.

- 1** **RT/PTY/TP** **Appuyez une fois sur le bouton [RT/PTY/TP].**
Les informations RT défilent à l'écran.

Remarques:

- Le message "Waiting" apparaît lorsque l'ampli-tuner AV attend des informations RT.
- Si le message "No Text Data" apparaît à l'écran, il n'y a pas d'informations RT disponibles.

Recherche de station par type (PTY)

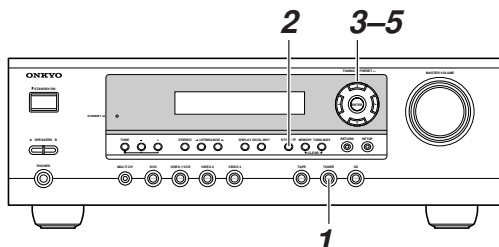

Vous pouvez chercher des stations par type

- 1** **TUNER** **Choisissez FM avec le bouton de sélection d'entrée [TUNER].**
- 2** **RT/PTY/TP** **Appuyez deux fois sur le bouton [RT/PTY/TP].**
Le type de programme en cours s'affiche à l'écran.
- 3** **TUNING / PRESET** **Choisissez le type de programme voulu avec les boutons PRESET [◀]/[▶].**
Voyez les tableaux à la page 38.

- 4** **Pour lancer la recherche, appuyez sur [ENTER].**
L'ampli-tuner AV cherche jusqu'à ce qu'il trouve une station du type spécifié; il s'arrête alors brièvement avant de poursuivre la recherche.
- 5** **Lorsque vous avez trouvé la station voulue, appuyez sur [ENTER].**
Si aucune station n'est détectée, le message "Not Found" apparaît.

Ecoute des infos de circulation (TP)

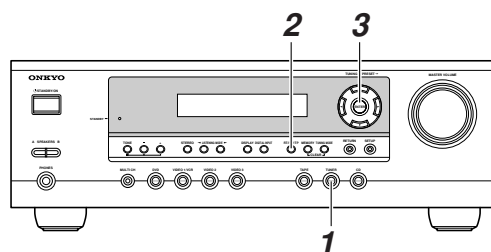

Vous pouvez chercher des stations TP

- 1** **TUNER** **Choisissez FM avec le bouton de sélection d'entrée [TUNER].**
- 2** **RT/PTY/TP** **Appuyez trois fois sur le bouton [RT/PTY/TP].**
Quand l'appareil capte une station diffusant des informations TP (programme trafic), "[TP]" s'affiche à l'écran et vous entendez automatiquement les informations de circulation dès leur diffusion. Si "TP" apparaît sans crochets droits, cela signifie que la station n'est pas en train d'émettre des infos trafic (TP).
- 3** **Pour localiser une station qui émet des informations TP, appuyez sur [ENTER].**
L'ampli-tuner AV effectue une recherche jusqu'à ce qu'il trouve une station émettant des infos TP.
Si aucune station n'est détectée, le message "Not Found" apparaît.

Fonctions générales

Ce chapitre décrit des fonctions disponibles pour toutes les sources d'entrées.

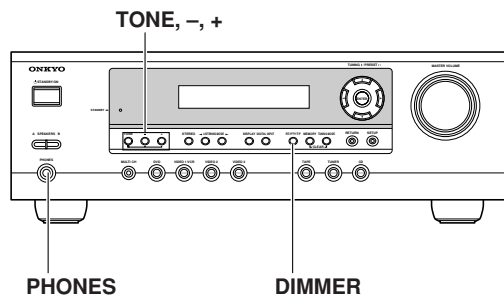
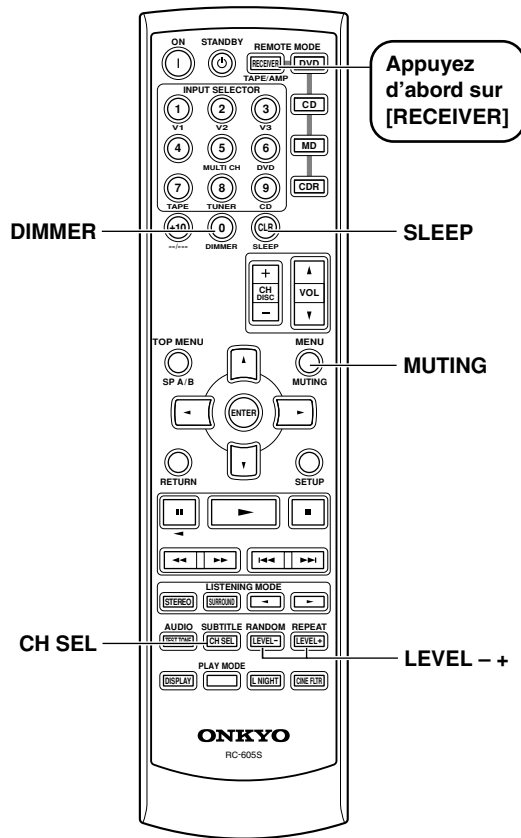

Réglage de luminosité de l'écran

Cette fonction vous permet de régler la luminosité de l'écran.



Appuyez plusieurs fois sur le bouton [DIMMER] de la télécommande pour choisir la luminosité voulue: faible, plus faible ou normale.

Vous pouvez aussi utiliser le bouton [DIMMER] de l'ampli-tuner AV (pas avec les modèles européens).

Réglage du grave et de l'aigu

Vous pouvez régler les graves et les aigus des enceintes avant à tout moment, sauf quand le mode de reproduction Direct ou Pure Audio (pas sur le modèle américain du nord) est actif.



1 Appuyez plusieurs fois sur le bouton [TONE] de l'ampli-tuner AV pour choisir "Bass" ou "Treble".

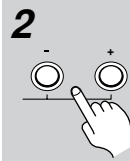

2 Réglez le timbre avec les boutons TONE [-]/[+].

■ Bass

Cette fonction permet d'accentuer ou d'atténuer les graves des enceintes avant sur une plage de -10 dB à +10 dB (par pas de 2 dB).

■ Treble

Cette fonction permet d'accentuer ou d'atténuer les aigus des enceintes avant sur une plage de -10 dB à +10 dB (par pas de 2 dB).

Remarque:

- Vous pouvez contourner les circuits de réglage des graves et des aigus en activant le mode de reproduction Direct.

Etouffer le son du ampli-tuner AV

Cette fonction permet de couper temporairement le son du ampli-tuner AV.



Appuyez sur le bouton [MUTING] de la télécommande.

Le son est coupé et le témoin MUTING clignote à l'écran.



Pour désactiver cette fonction d'étouffement du ampli-tuner AV, appuyez à nouveau sur le bouton [MUTING] de la télécommande ou réglez le volume. Le son est à nouveau audible et le témoin MUTING disparaît.

La fonction de sourdine est désactivée quand vous activez le mode de veille du ampli-tuner AV.

Fonctions générales—suite

Utilisation des fonctions Timer

Vous pouvez utiliser la fonction Sleep pour mettre automatiquement le ampli-tuner AV hors tension après un délai défini.



Appuyez plusieurs fois sur le bouton [SLEEP] de la télécommande pour choisir le délai voulu.

La plage de réglage s'étend de 90–10 minutes (par pas de 10 minutes).

Quand vous définissez une valeur temporelle, le témoin SLEEP s'affiche à l'écran. L'écran affiche le délai choisi pendant environ cinq secondes avant de retourner à l'affichage précédent.

Témoin SLEEP

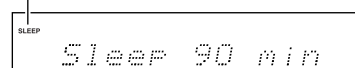

Pour désactiver la fonction Timer, appuyez sur le bouton [SLEEP] jusqu'à ce que le témoin SLEEP disparaisse.

Pour vérifier la durée restante, appuyez sur le bouton [SLEEP]. Si vous appuyez sur [SLEEP] tant que le délai est affiché, la valeur temporelle est raccourcie de 10 minutes.

Utilisation d'un casque

Vous pouvez brancher un casque d'écoute stéréo disponible dans le commerce à la prise PHONES d'1/4" du ampli-tuner AV.

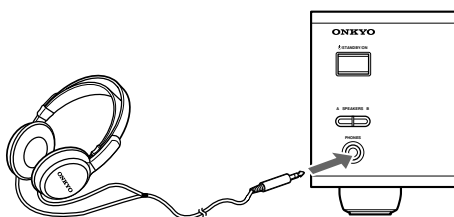

Remarques:

- Réglez le volume à la valeur minimum avant de brancher le casque d'écoute.
- Quand vous branchez une fiche à la prise PHONES, le son des groupes d'enceintes "A" et "B" est automatiquement coupé.
- Quand vous branchez un casque d'écoute au ampli-tuner AV, ce dernier active le mode d'écoute "Stereo" (à moins que ce mode ne soit déjà réglé sur "Mono", "Stereo" ou "Direct").
- Si vous avez choisi l'entrée DVD multicanal, vous n'entendez que les canaux avant gauche et droit dans le casque.

Réglage du niveau des enceintes

Vous pouvez régler le niveau des enceintes individuelles du groupe A en écoutant un signal d'entrée. Ces réglages temporaires sont annulés quand vous mettez le ampli-tuner AV en mode de veille.

1

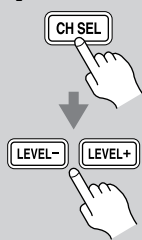

Choisissez l'enceinte avec le bouton [CH SEL] de la télécommande et réglez son volume avec les boutons [LEVEL-] et [LEVEL+].

Vous pouvez régler le niveau de chaque enceinte entre -12 dB et +12 dB (-15dB à +12dB pour le subwoofer).

Left : 0dB

Remarques:

- Cette fonction n'est pas disponible tant que le son du ampli-tuner AV est coupé.
- Ce réglage n'est pas disponible pour les enceintes que vous avez réglées sur "No" ou "None" avec le paramètre Speaker Configuration.

■ Groupe d'enceintes B

Quand le groupe d'enceintes B est activé, vous pouvez régler le niveau des enceintes gauche et droite du groupe sur une plage comprise entre -12dB et +12dB.

- Ces réglages sont mémorisés quand vous mettez l'ampli-tuner AV en mode de veille.
- Quand le jeu d'enceintes B est activé, vous pouvez régler le niveau des enceintes gauche et droite du jeu d'enceintes A et du caisson de grave.

■ Casque

Quand vous branchez un casque, vous pouvez régler le niveau des canaux gauche et droit individuellement sur une plage comprise entre -12dB et +12dB.

HP Left : 0dB

- Ces réglages sont mémorisés quand vous mettez l'ampli-tuner AV en mode de veille.

■ Entrée DVD multi-canaux

Si vous sélectionnez l'entrée DVD multi-canaux, vous pouvez régler le niveau de chacun des 5.1 canaux d'entrée sur une plage allant de -12dB à +12dB. (-30~+12dB pour le subwoofer).

- Ces réglages sont mémorisés quand vous mettez l'ampli-tuner AV en mode de veille.
- Vous pouvez aussi régler les niveaux des enceintes individuelles avec "3. MultiLevel Setup" (voyez page 50).

Choix du mode d'écoute

Choix du mode d'écoute

Pour en savoir plus sur les modes disponibles, voyez "A propos des modes d'écoute" à la page 43.

- Pour bénéficier des fonctions Dolby Digital et DTS, branchez le lecteur DVD au ampli-tuner AV avec une connexion audio numérique (coaxiale ou optique).
- La disponibilité des différents modes de reproduction dépend du format du signal entrant.
- Si vous avez branché un casque d'écoute, ou que le haut-parleur B est en service, seuls les modes de reproduction "Mono", "Direct" et "Stereo" sont disponibles.

Avec la ampli-tuner AV

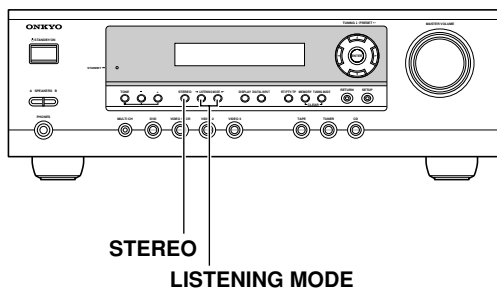

- **Bouton [STEREO]**
Ce bouton active le mode de reproduction Stereo.
- **Boutons LISTENING MODE [◀] [▶]**
Ces boutons permettent de sélectionner successivement tous les modes d'écoute pouvant être utilisés avec la source choisie.

Avec la télécommande

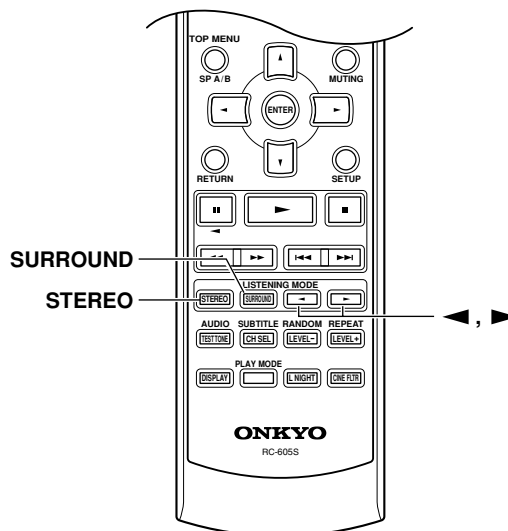

- **Bouton [STEREO]**
Ce bouton active le mode de reproduction Stereo.
- **Bouton [SURROUND]**
Ce bouton permet d'activer les modes de reproduction Dolby Digital et DTS.
- **Boutons LISTENING MODE [◀] [▶]**
Ces boutons permettent de sélectionner successivement tous les modes d'écoute pouvant être utilisés avec la source choisie.

Choix du mode d'écoute—suite

A propos des modes d'écoute

Les décodeurs Surround et programmes DSP internes du ampli-tuner AV permettent de recréer l'ambiance d'une salle de cinéma ou de concert dans votre salon.

Les témoins Surround du ampli-tuner AV indiquent les enceintes actives pour chaque mode de reproduction.

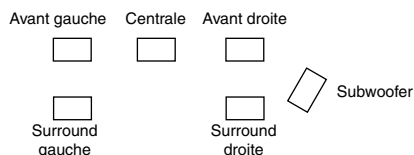

Direct

Les signaux de la source d'entrée choisie sont reproduits directement avec un traitement minimum pour obtenir un son pur.

Stereo

La source d'entrée choisie est traitée en stéréo et le signal est transmis aux enceintes avant gauche et droite ainsi qu'au subwoofer.

Mono

Choisissez ce mode pour regarder un vieux film dont la bande sonore est en mono ou pour choisir la langue du canal gauche ou droit sur certains films. Vous pouvez aussi l'utiliser pour lire un DVD ou d'autres sources avec audio Multiplex (comme un DVD de karaoké).

Dolby Pro Logic II Movie

Choisissez ce mode pour des DVD ou des cassettes vidéo portant le logo Dolby Surround ou pour des programmes télévisés avec son Dolby Surround. Ce mode convient aussi pour regarder des films ou des programmes télévisés stéréo. Le ampli-tuner AV génère alors lui-même une image Surround 5.1 sur base des 2 canaux.

Dolby Pro Logic II Music

Choisissez ce mode pour écouter des sources stéréo telles que des CD et des DVD en Surround 5.1.

Dolby Pro Logic II Game

Choisissez ce mode pour des disques contenant des jeux.

Dolby Digital

Ce mode recrée avec réalisme l'acoustique d'une salle de cinéma ou de concert. Choisissez ce mode pour reproduire des DVD portant le logo Dolby Digital.



DTS

Ce format Surround numérique produit une image Surround d'une remarquable authenticité. Les données audio numériques sont comprimées et proposent six canaux entièrement distincts (5.1). La compression permet de sauvegarder davantage de données, ce qui a un impact décisif sur l'impression sonore générale. Bref, le format DTS produit un son de qualité fantastique. L'utilisation du



mode DTS requiert un lecteur DVD compatible DTS. Choisissez-le pour reproduire des DVD et CD portant le logo DTS.

Neo:6

Ce mode permet une reproduction à 5.1 canaux à partir d'une source à 2 canaux. Il comporte cinq canaux de bande passante complète et de séparation excellente. Ce mode est sous-divisé en deux modes: "Cinema", adapté aux films et "Music", pour écouter de la musique.

Le mode Cinema permet de recréer le réalisme des déplacements dans l'image sonore propre aux sources Surround 5.1. Choisissez ce mode pour reproduire des cassettes vidéo, des DVD ou des programmes télévisés stéréo.

Dans le mode Music, les canaux Surround permettent de simuler une image sonore d'un réalisme impensable en stéréo. Choisissez ce mode pour écouter des sources stéréo telles que des CD.

Modes DSP conçus par Onkyo

Mono Movie

Ce mode convient pour regarder des vieux films et d'autres sources mono. L'enceinte centrale reproduit le son tel quel, tandis que de la réverbération est ajoutée au signal des autres enceintes pour conférer de la présence au son, même pour des sources mono.

Orchestra

Convient pour la musique classique et d'opéra. Les canaux Surround sont accentués pour élargir l'image stéréo. Ce mode simule en outre la réverbération naturelle d'une grande salle.

Unplugged

Ce mode est conçu pour les instruments acoustiques, le chant et la musique jazz. Il accentue l'image stéréo avant et donne l'impression à l'auditeur de se trouver au premier rang devant la scène.

Studio-Mix

Choisissez ce mode pour la musique Rock et Pop. Ce mode produit une image sonore très "vivante" et recrée l'acoustique d'un club ou d'un concert rock.

TV Logic

Conçu pour accentuer le réalisme de programmes télévisés, ce mode ajoute en outre des informations Surround et améliore l'intelligibilité des dialogues.

All Ch Stereo

Ce mode convient pour la musique de fond. L'image stéréo est produite par tous les canaux (avant, Surround et Surround arrière), de sorte que le son remplisse l'intégralité de la salle d'écoute.

Full Mono

Avec ce mode toutes les enceintes produisent des données audio mono; le son reste donc identique, quel que soit l'endroit où vous vous trouvez.

Choix du mode d'écoute—suite

Le tableau ci-dessous indique les modes d'écoute disponibles pour les divers formats de signal d'entrée.

Format du signal d'entrée	PCM analogique ^{*1}	Dolby D				DTS/DTS 96/24 ^{*2}			Multich
		*2	2/0 (stéréo)	1/0,1+1	Autre	3/2.1	2/0 (stéréo)	DTS-ES Discrete Matrix	
Source	CD, TV, VHS, MD, tourne-disque, radio, cassette, DTV, etc.	DVD, DTV, etc.				DVD, CD, etc.			DVD
Mode d'écoute									
Direct	✓	✓	✓	✓	✓	✓	✓	✓	✓
Stereo Mono	✓	✓	✓	✓	✓	✓	✓	✓	
Multich									✓
PLII Movie/Music/Game Neo:6 Cinema Neo:6 Music ^{*3}	✓		✓				✓		
Dolby D		✓			✓				
DTS						✓		✓	
DSP conçus par Onkyo	Mono Movie Orchestra Unplugged Studio-Mix TV Logic All Ch Stereo Full Mono ^{*3}	✓	✓	✓	✓	✓	✓	✓	

*1. En mode d'écoute "Direct", les signaux PCM de 32kHz, 44.1kHz et 48kHz sont traités avec 64kHz, 88.2kHz et 96kHz respectivement. Les signaux 96kHz sont traités à 48kHz pour tous les modes d'écoute autres que "Direct" et "Stereo".

*2. DTS 96/24 est toujours traité comme DTS.

*3. Disponible lorsque des enceintes surround sont connectées.

Astuce: Vous pouvez vérifier le format du signal d'entrée numérique (voyez "Affichage d'informations sur la source" à la page 35).

Régler les modes d'écoute

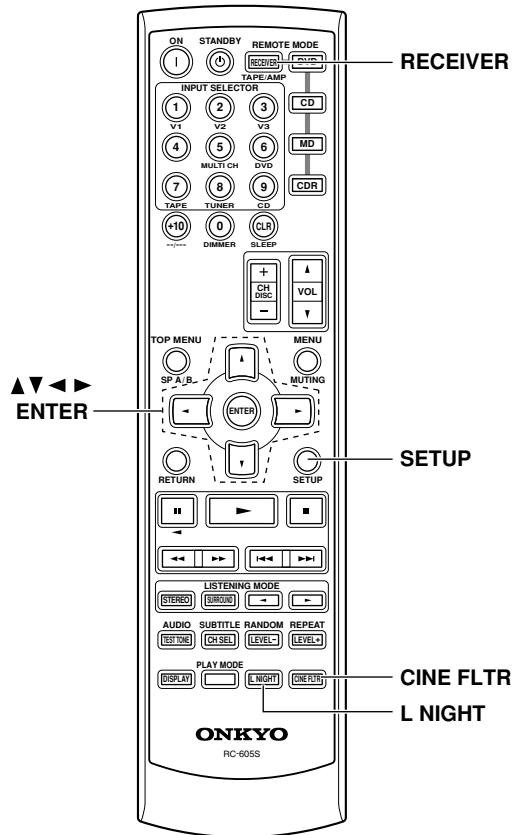

Utilisation des fonctions de réglages sonores

Ces fonctions sont uniquement disponibles pour le groupe d'enceintes "A".

Les fonctions "Audio Adjust" servent à corriger la sonorité.

<p>1</p>	<p>Appuyez sur le bouton [RECEIVER] puis sur le bouton [SETUP].</p>
<p>2</p>	<p>Choisissez "4. Audio Adjust" avec les boutons haut/bas [▲]/[▼] puis appuyez sur le bouton [ENTER].</p> <div style="border: 1px solid black; padding: 5px; width: fit-content; margin: 10px auto;">4. Audio Adjust</div>

<p>3</p>	<p>Utilisez les boutons gauche/droite [◀]/[▶] pour choisir les réglages. Appuyez sur le bouton bas [▼] pour choisir le réglage suivant.</p>
<p>4</p>	<p>Répétez l'étape 3 pour effectuer tous les réglages.</p>
<p>5</p>	<p>Appuyez sur le bouton [SETUP]. Les réglages sont terminés.</p>

Cette section décrit le rôle des fonctions Audio Adjust.

Réglages des canaux d'entrée

■ Multiplex

Ce paramètre permet de choisir le canal à reproduire pour une source stéréo multiplex. Servez-vous-en pour choisir les canaux audio, voire la langue d'une source multiplex, d'émissions de télévision multilingues, etc.

Main: Reproduction du canal principal (défaut).

Sub: Reproduction du canal auxiliaire.

M/S: Reproduction simultanée des canaux principal et auxiliaire.

■ Mono (2ch)

Ce paramètre permet de choisir le canal à reproduire lorsque vous choisissez le mode "Mono" pour une source stéréo.

L+R: Les canaux gauche et droit sont combinés (défaut).

L: Seul le canal gauche est reproduit.

R: Seul le canal droit est reproduit.

Régler les modes d'écoute—suite

Réglage du mode PL II Music

Ces réglages ne s'appliquent qu'aux sources à 2 canaux (stéréo).

■ Panorama

Cette fonction permet d'élargir l'image stéréo avant pour le mode d'écoute "Pro Logic II Music".

On: Fonction Panorama active.

Off: Fonction Panorama coupée (défaut).

■ Dimension

Cette fonction permet d'avancer ou de reculer le champ sonore pour le mode d'écoute "Pro Logic II Music". "3" correspond au réglage par défaut. Les valeurs plus élevées avancent le champ sonore, des valeurs plus basses le reculent.

Si l'image stéréo semble trop large ou si le son surround est trop prononcé, décalez l'image sonore vers l'avant. Inversement, si l'image stéréo semble inexistante ou si le son surround est trop faible, reculez l'image sonore.

■ Center Width

Cette fonction permet de régler la largeur du son de l'enceinte centrale pour le mode d'écoute "Pro Logic II Music". Si vous utilisez une enceinte centrale, se sert uniquement de l'enceinte centrale pour la reproduction du canal central. (Si vous n'utilisez pas d'enceinte centrale, le canal central est réparti entre les enceintes avant droite et gauche et constitue alors un "canal central fantôme".) Ce paramètre règle le mélange des canaux avant gauche, droit et central et permet de définir l'importance accordée au canal central. La plage de réglage est de 0~7 (3 est le réglage par défaut).

Réglage du mode DTS Neo:6 Music

■ Center Image

Le mode d'écoute "DTS Neo:6 Music" transforme un signal à 2 canaux (stéréo) en une image surround à 5 canaux. Ce paramètre définit l'atténuation des canaux avant gauche et droit pour créer le canal central. La plage de réglage est de 0~5 (3 est le réglage par défaut). Ce paramètre n'est pas disponible si vous n'avez pas connecté d'enceintes surround.

Quand ce paramètre est réglé sur 0, les signaux des canaux avant gauche et droit sont atténués de moitié (-6dB), donnant ainsi l'impression que le son se trouve plutôt au centre. Ce paramètre fournit de bons résultats pour une position d'écoute assez décentrée. Quand il est réglé sur 5, les canaux avant gauche et droit ne sont pas atténués et la balance stéréo originale est conservée.

Utilisation de la fonction Late Night (Dolby Digital uniquement)

Cette fonction permet de réduire la plage dynamique d'une source Dolby Digital de sorte que les passages de faible niveau restent audibles à bas volume. Activez cette fonction pour regarder un film tard en soirée sans déranger les voisins.

1



Appuyez sur le bouton [RECEIVER] puis plusieurs fois sur [L NIGHT] pour choisir:

Off: Fonction Late Night désactivée.

Low: La plage dynamique est légèrement réduite.

High: La plage dynamique est fortement réduite.

Remarques:

- L'effet de la fonction "Late Night" dépend de la source Dolby Digital reproduite. Dans certains cas, son effet sera à peine audible.
- La fonction Late Night est annulée quand vous activez le mode de veille du ampli-tuner AV.

Utilisation de la fonction CinemaFILTER

La fonction CinemaFILTER permet de diminuer la brillance de la bande-son des films. Convenant pour les salles de cinéma, cette brillance aiguë peut devenir gênante à la longue.

La fonction CinemaFILTER est disponible pour les modes de reproduction suivants: Dolby Digital, Dolby Pro Logic II Movie, DTS, et DTS Neo:6 Cinema.

1



Appuyez sur le bouton [RECEIVER] puis plusieurs fois sur [CINE FLTR] pour choisir:

On: Fonction CinemaFILTER active.

Off: Fonction CinemaFILTER désactivée.

Enregistrement

Ce chapitre décrit l'enregistrement d'une source d'entrée avec un autre élément AV. Vous apprendrez comment enregistrer des signaux audio ainsi que des signaux audio et vidéo.

Enregistrement d'un signal d'entrée

Pour l'enregistrement, vous devez utiliser les appareils AV branchés aux prises TAPE OUT et VIDEO 1 OUT. Pour en savoir plus la connexion des appareils AV au ampli-tuner AV, voyez page 20–29.

1	<p>Servez-vous des boutons de sélection d'entrée pour choisir la source AV à enregistrer.</p> <p>Les signaux audio de la source d'entrée choisie sont transmis aux prises VIDEO 1 OUT et TAPE OUT.</p> <p>Vous pouvez écouter le signal de la source pendant l'enregistrement. La commande VOLUME du ampli-tuner AV n'a aucun impact sur le niveau d'enregistrement.</p>
2	<p>Lancez l'enregistrement sur l'appareil branché aux prises TAPE OUT ou VIDEO 1 OUT.</p>
3	<p>Lancez la reproduction sur la source AV.</p>

Remarques:

- Vous ne pouvez pas enregistrer les signaux de sources branchées à une entrée numérique. Vous devez donc utiliser les connexions analogiques.
- Vous ne pouvez pas enregistrer les effets Surround produits par les fonctions DSP.
- Vous ne pouvez pas enregistrer les signaux d'appareils AV branchés aux entrées multicanal.
- Si vous choisissez une autre source d'entrée pendant l'enregistrement, c'est son signal qui est enregistré.

Enregistrement de deux sources AV distinctes

Cette fonction permet d'enregistrer le son et l'image de sources d'entrée distinctes et d'ajouter une bande-son à vos enregistrements vidéo. Quand vous choisissez une source audio (comme TAPE, TUNER ou CD), la source d'entrée vidéo ne change pas. Cette particularité permet d'effectuer des enregistrements de sources séparées.

Exemple: si vous choisissez la source d'entrée VIDEO 3, puis le lecteur CD, vous pouvez regarder l'image de la source VIDEO 3 tout en écoutant le son du CD.

Dans l'exemple suivant, un lecteur CD est branché aux prises CD IN et un caméscope est relié à la prise VIDEO 3 IN. Ces deux signaux sont enregistrés avec le magnéto-scope branché aux prises VIDEO 1 OUT.

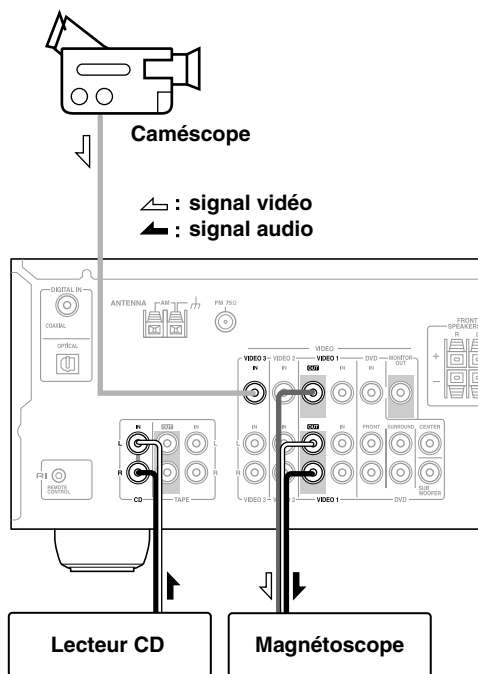

- 1. Préparez la reproduction sur le caméscope et le lecteur CD.**
- 2. Préparez l'enregistrement sur le magnéto-scope.**
- 3. Appuyez sur le bouton [VIDEO 3].**
- 4. Appuyez sur le bouton [CD].**
Le lecteur CD est choisi comme source audio. Le signal vidéo du caméscope est toujours présent.
- 5. Démarrez l'enregistrement sur le magnéto-scope et lancez la reproduction sur le caméscope et le lecteur CD.**
Le magnéto-scope enregistre le signal vidéo du caméscope et le signal audio du lecteur CD.

Réglages plus avancés

Réglages d'enceintes avancés

Une configuration avancée n'est pas possible tant que le casque est raccordé, que le haut-parleur B est en service ou que l'entrée multi-canal est utilisée.

Fréquence de transfert (Crossover)

Pour obtenir une reproduction optimale des graves, il est impératif de régler correctement la fréquence de transfert. Celle-ci dépend de la taille et de la réponse en fréquence du subwoofer et des autres enceintes (avant, centrale et Surround).

- 1**

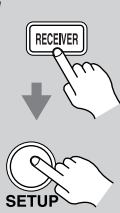

Appuyez sur le bouton [RECEIVER] puis sur le bouton [SETUP] de la télécommande.
- 2**

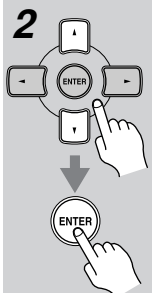

Choisissez "1. Speaker Config." avec les boutons haut et bas [▲]/[▼] puis appuyez sur le bouton [ENTER].

1. Speaker Config
- 3**

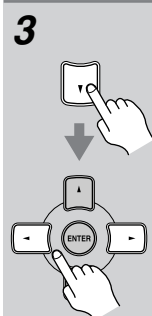

Choisissez "Crossover" avec le bouton bas [▼] puis sélectionnez une fréquence de transfert avec les boutons gauche/droite [◀]/[▶].

Choisissez une fréquence de transfert adaptée à votre configuration.

Si vous utilisez un subwoofer, choisissez la fréquence de transfert en vous basant sur le diamètre des enceintes avant.

Si vous n'utilisez pas de subwoofer, basez-vous sur la première enceinte pour laquelle vous avez choisi "Small" aux étapes 4 à 7 de la section "Configuration des enceintes (Speaker Configuration)" (page 32).

Diamètre du cône	Fréquence de transfert
Supérieur 20 cm	60Hz
16–20 cm	80Hz
13–16 cm	100Hz
9–13 cm	120Hz
Inférieur 9 cm	150Hz

Passez à l'étape 4 du réglage "Double Bass".

Remarque:

- Pour régler cette valeur aussi précisément que possible, vérifiez la réponse en fréquence des enceintes dans leur manuel. Veillez en outre à effectuer ce réglage en reproduisant de la musique que vous connaissez bien. Si le son du subwoofer est trop faible, augmentez ce réglage. Si les graves vous semblent excessifs, choisissez une valeur inférieure.

Double Bass

La fonction Double Bass permet d'accentuer le grave en acheminant les signaux de basses fréquences des canaux avant gauche et droit au subwoofer. Cette fonction n'est disponible que si le paramètre "Subwoofer" est réglé sur "Yes" à l'étape 3 et le paramètre "Front" à l'étape 4 sur "Large" lors de la configuration des enceintes (page 32).

- 4**

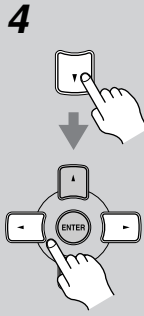

Choisissez "Double Bass" avec le bouton bas [▼] puis sélectionnez l'une des options suivantes avec les boutons gauche/droite [◀]/[▶]:

 - On:** La fonction Double Bass est active. Le grave des canaux avant gauche et droit est également transmis au caisson de grave (par défaut).
 - Off:** La fonction Double Bass est désactivée.
- 5**



Appuyez sur le bouton [SETUP]. Les réglages sont terminés.

Réglages plus avancés—suite

Distance des enceintes

Pour obtenir un son Surround vraiment convaincant, le signal de chaque enceinte doit atteindre l'auditeur au même moment. Pour cela, vous devez spécifier la distance entre votre position d'écoute et les enceintes.

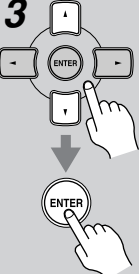
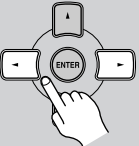
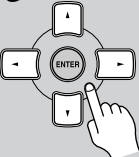
1	Mesurez la distance entre chaque enceinte et le point d'écoute et notez les valeurs.
2 	Appuyez sur le bouton [RECEIVER] puis sur le bouton [SETUP] de la télécommande.
3 	Choisissez "2. Sp Distance" avec les boutons haut/bas [▲]/[▼] puis appuyez sur le bouton [ENTER]. <div style="border: 1px solid black; padding: 5px; margin-top: 10px; text-align: center;">2. Sp Distance</div>
4 	Tant qu'"Unit" est affiché, puis sélectionnez feet ou m eters avec les boutons gauche/droite [◀]/[▶]: <p>feet: Activez cette option pour entrer les distances en pieds ("feet"). La plage de réglage va de 1–30 pieds par pas de 1 pied.</p> <p>meters: Activez cette option pour entrer les distances en mètres. La plage de réglage va de 0,3–9 mètres par pas de 0,3 m.</p>
5 	Choisissez "Front" avec le bouton bas [▼] puis définissez la distance "front speakers" avec les boutons gauche/droite [◀]/[▶] puis appuyez sur le bouton bas [▼] pour choisir l'enceinte suivante.
6	Répétez l'étape étape 5 pour toutes les enceintes. <p>Remarque: Les enceintes que vous avez réglées sur "No" ou "None" avec le paramètre Speaker Configuration (page 32) ne sont pas disponibles.</p>

7

Appuyez sur le bouton [SETUP].
Les réglages sont terminés.

Remarques:

- La distance "Center" et "Subwoofer" ne peut pas dépasser la distance "Front" de plus de "5 ft" (1,5 m). Exemple: si vous choisissez la valeur "20 ft" (6 m) pour "Front", vous devez régler la distance "Center" et "Subwoofer" sur "15–25 ft" (4,5–7,5 m).
- La distance "Surround" ne peut pas être supérieure de plus de "5 ft" (1,5 m) ni inférieure de plus de "15 ft" (4,5 m) à la distance "Front". Exemple: si vous choisissez la valeur "20 ft" (6 m) pour "Front", vous devez régler les distances "SurrRight" et "Surr Left" sur "5–25 ft" (1,5–7,5 m).



Niveau des enceintes (Level Calibration)

Cette fonction permet de régler individuellement le volume des enceintes afin d'obtenir des signaux de même intensité à la position d'écoute.

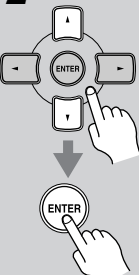
Vous ne pouvez pas régler le niveau des enceintes tant que le son du ampli-tuner AV est étouffé.

1 	Appuyez sur le bouton [RECEIVER] puis sur le bouton [SETUP] de la télécommande.
2 	Choisissez "3. Level Cal" avec les boutons haut/bas [▲]/[▼] puis appuyez sur le bouton [ENTER]. <p>L'enceinte avant gauche produit le signal de test de bruit rose.</p> <div style="border: 1px solid black; padding: 5px; margin-top: 10px; text-align: center;">3. Level Cal</div>

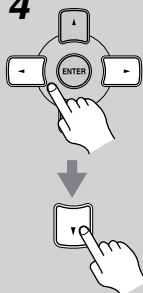
Réglages plus avancés—suite



- 3** **Augmentez le volume jusqu'à ce que le signal de test soit clairement audible.**
Chaque enceinte produit tour à tour le signal de test et le nom de l'enceinte en question est affiché à l'écran.
- 
- 4** **Régalez le niveau de l'enceinte avec les boutons gauche/droite [◀]/[▶] puis appuyez sur le bouton bas [▼] pour choisir l'enceinte suivante.**
Vous pouvez régler le volume entre -12~ +12dB par pas de 1dB (-15~ +12dB pour le subwoofer).
- 
- 5** **Répétez l'étape 4 jusqu'à ce que le niveau du signal de test soit identique pour chaque enceinte.**
Les enceintes que vous avez réglées sur "No" ou "None" avec le paramètre Speaker Configuration (page 32) ne produisent pas le signal de test.
- 6** **Appuyez sur le bouton [SETUP].**
Les réglages sont terminés. N'oubliez pas de baisser le volume si vous l'avez augmenté pour régler le niveau des enceintes.
- 

Remarque:

- Vous pouvez régler les niveaux des enceintes plus rapidement: appuyez sur le bouton [TEST TONE] de la télécommande pour produire le signal de test et utilisez les boutons [LEVEL-] puis [LEVEL+] pour régler le niveau et le bouton [CH SEL] pour sélectionner les enceintes.
- Si vous optez pour l'entrée multi-canaux (page 35), à l'étape 2, le menu "3. MultiLevel" apparaît au lieu du menu "3. Level Cal" et vous pouvez régler le niveau des différents canaux de la source multi-canaux indépendamment des réglages de configuration des enceintes.

Formats de signal d'entrée numérique

Le tableau ci-dessous indique les témoins affichés à l'écran pour chaque format de signal numérique compatible.

Format	Témoin affiché
Dolby Digital	 D
DTS	
PCM	PCM

En principe, l'ampli-tuner AV détecte automatiquement le format du signal. Toutefois, si vous rencontrez un des problèmes suivants pendant la reproduction d'une source PCM ou DTS, vous pouvez régler le format de signal sur "PCM" ou "DTS":

- Si le début des plages est coupé pour une source PCM, réglez le format du signal d'entrée sur "PCM".
- Si vous remarquez du bruit quand vous avancez ou reculez sur un CD de format DTS, choisissez "DTS" comme format.

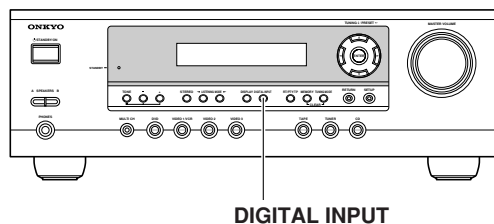

- Maintenez le bouton ampli-tuner AV [DIGITAL INPUT] enfoncé durant environ 3 secondes.**
- Tant qu'"Auto" est affiché (environ 3 secondes), appuyez à nouveau sur le bouton [DIGITAL INPUT] pour sélectionner PCM, DTS ou Auto.**
DTS ou PCM: selon le format défini, le témoin DTS ou PCM clignote et seuls les signaux numériques de ce format sont reproduits. Les autres types de signaux numériques sont ignorés.
Auto (réglage d'usine): le format est détecté automatiquement. En l'absence de signal d'entrée numérique, l'entrée analogique correspondante est utilisée.

Dépannage

Si vous rencontrez des problèmes pendant l'utilisation du ampli-tuner AV, cherchez-en la solution dans cette section. Si cela ne permet pas de résoudre le problème, contactez votre revendeur Onkyo.

Alimentation

Impossible de mettre le ampli-tuner AV sous tension.

- Vérifiez que le cordon d'alimentation est correctement branché à une prise de courant.
- Débranchez le cordon d'alimentation de la prise de courant et attendez au moins cinq secondes avant de le rebrancher.

Le ampli-tuner AV se met immédiatement hors tension quand vous l'allumez.

- Le circuit de protection de l'ampli a été activé. Débranchez immédiatement le cordon d'alimentation de la prise de courant. Débranchez tous les câbles d'enceintes et de sources d'entrée puis laissez l'ampli-tuner AV reposer durant une heure sans rebrancher son cordon d'alimentation. Rebranchez ensuite le cordon d'alimentation et réglez le volume au maximum. Si l'ampli-tuner AV reste allumé, réglez le volume au minimum, débranchez le cordon d'alimentation et rebranchez correctement les enceintes et les sources d'entrée. Si l'ampli-tuner AV se coupe lorsque vous réglez le volume au maximum, débranchez immédiatement le cordon d'alimentation et contactez votre revendeur Onkyo.

Son

Le son est très bas ou inaudible.

- Vérifiez que vous avez choisi la source d'entrée numérique correcte (page 31). Appuyez plusieurs fois sur le bouton [DIGITAL INPUT].
- Vérifiez que toutes les fiches audio sont bien branchées à fond (page 20).
- Vérifiez que la polarité des câbles d'enceintes est correcte et que les portions dénudées des fils sont bien en contact avec la partie métallique de chaque borne d'enceinte (page 17)
- Vérifiez si les câbles des enceintes ne produisent pas de court-circuit.
- Vérifiez le réglage de volume. La plage de réglage va de 1 (MIN) à 79 (MAX; page 34). Le ampli-tuner AV est conçu pour les applications Home Theater. Il offre une large plage de volume permettant un réglage de niveau précis.
- Si le témoin MUTING est affiché à l'écran, appuyez sur le bouton [MUTING] de la télécommande pour désactiver la fonction de coupure du ampli-tuner AV (page 40).
- Tant qu'un casque est branché à la prise PHONES, les enceintes ne produisent pas de son (page 41).
- Vérifiez le réglage de sortie audio numérique sur l'appareil connecté. Sur certaines consoles de jeux,

comme celles compatibles DVD, la sortie est désactivée par défaut.

- Certains disques DVD-Video requièrent le choix du format de sortie audio dans un menu.
- Si votre tourne-disque n'a pas de préampli intégré, insérez-en un entre le tourne-disque et l'ampli-tuner AV. Si votre tourne-disque utilise une cartouche MC, utilisez un préampli MC ou un transformateur MC et un égaliseur phono.
- Définissez la distance entre les enceintes et la position d'écoute et réglez le niveau de chaque enceinte (page 49, 50).
- Le format du signal d'entrée est réglé sur PCM ou DTS. Réglez le format du signal d'entrée sur Auto. (page 50).

Seules les enceintes avant fonctionnent.

- En mode de reproduction Stereo ou Mono, seuls le subwoofer et les enceintes avant produisent du son.
- Vérifiez que la configuration des enceintes est correcte (page 32).

Seule l'enceinte centrale produit du son.

- Si vous utilisez le mode de reproduction Pro Logic II Movie ou Pro Logic II Music avec une source mono (une station de radio AM ou un programme TV, par exemple), la reproduction est concentrée sur l'enceinte centrale.
- Vérifiez que la configuration des enceintes est correcte (page 32).

Les enceintes Surround ne produisent pas de son.

- En mode d'écoute Stereo ou Mono, les enceintes surround ne produisent aucun son (page 42).
- Selon la source et le mode de reproduction actuellement choisis, il se pourrait que les enceintes Surround ne produisent que peu de son. Choisissez un autre mode de reproduction.
- Vérifiez que la configuration des enceintes est correcte (page 32).

L'enceinte centrale ne produit pas de son.

- En mode d'écoute Stereo ou Mono, l'enceinte centrale ne produit aucun son (page 42).
- Vérifiez que la configuration des enceintes est correcte (page 32).

Dépannage—suite

Le subwoofer ne produit pas de son.

- Le subwoofer ne fonctionne pas lorsque seul le groupe d'enceintes B est activé. Activez le groupe d'enceintes A.
- Si le canal LFE de la source reproduite ne contient aucune information, le subwoofer ne produit pas de son.
- Vérifiez que la configuration des enceintes est correcte (page 32).
- Si vous sélectionnez l'entrée DVD multi-canaux et que le jeu d'enceintes B est activé, le jeu d'enceintes A est réduit à une lecture à 2 canaux, de sorte qu'aucun son n'est émis par le caisson de grave.

Un format de signal particulier ne produit aucun son.

- Vérifiez le réglage de sortie audio numérique de l'appareil branché. Sur certaines consoles de jeux acceptant les disques DVD, ce réglage est coupé par défaut.
- Certains disques DVD-Video requièrent le choix du format de sortie audio dans un menu.

Impossible d'obtenir une écoute 5.1 ?

- Lorsque le groupe d'enceintes B est activé, le groupe d'enceintes A est réduit au mode 2.1 canaux.

Impossible de régler le volume au-delà de 79.

- Le réglage de volume maximum peut changer suite au calibrage de toutes les enceintes (page 41, 49).

Bruit audible.

- N'attachez pas les câbles audio avec les cordons d'alimentation ni les câbles d'enceintes dans un même faisceau car cela pourrait nuire à la qualité du son.
- Un câble audio capte peut-être des interférences. Changez la position des câbles.

La fonction Late Night n'a aucun effet.

- Vérifiez que vous reproduisez bien une source Dolby Digital (page 46).

L'entrée DVD multicanal ne fonctionne pas.

- Vérifiez les connexions de l'entrée multicanal analogique DVD (page 23).
- Pour sélectionner l'entrée multicanal analogique DVD, appuyez sur le bouton de sélection d'entrée [MULTI CH].
- Vérifiez les réglages de sortie audio du lecteur DVD.

A propos des signaux DTS

- Quand la reproduction du support DTS est terminée, tandis que la transmission DTS est désactivée, le ampli-tuner AV reste en mode de reproduction DTS. Le témoin DTS reste donc affiché. Cela sert à éviter la production de bruit quand vous utilisez les fonctions de pause, d'avance ou de recul de votre lecteur. Lorsque vous passez manuellement du mode DTS au mode PCM, l'ampli-tuner AV n'effectue pas immédiatement le changement. Aussi, vous n'entendrez peut-être

aucun signal. Arrêtez alors la lecture, attendez 3 secondes puis relancez-la.

- Pour les lecteurs CD, il se pourrait que vous ne puissiez pas reproduire les données DTS, même si vous avez branché le lecteur à une entrée numérique du ampli-tuner AV. Cela est dû au fait que les données DTS transmises ont subi un traitement (niveau de sortie, fréquence d'échantillonnage ou bande passante, par exemple). Le ampli-tuner AV ne considère pas ces signaux comme des signaux DTS. Dans ce cas, vous n'obtiendrez que du bruit.
- Quand vous écoutez un support DTS, il se pourrait que vous remarquiez un bref bruit lorsque vous utilisez le mode de pause ou les fonctions d'avance ou de recul du lecteur. Il ne s'agit pas d'un dysfonctionnement.

Image

Il n'y a pas d'image.

- Vérifiez que toutes les fiches vidéo sont bien branchées à fond (page 20).
- Vérifiez que chaque source vidéo est correctement branchée.
- Vérifiez sur votre téléviseur que vous avez bien choisi l'entrée vidéo à laquelle le ampli-tuner AV est branché.

Tuner

La réception est parasitée, la réception FM stéréo est mauvaise ou le témoin FM STEREO ne s'affiche pas ?

- Déplacez votre antenne.
- Eloignez le ampli-tuner AV de votre téléviseur ou ordinateur.
- Écoutez la station en mono (page 36).
- Pendant l'écoute d'une station AM, l'utilisation de la télécommande peut produire du bruit.
- Le passage de véhicules ou d'avions peut produire des interférences.
- Les murs en béton affaiblissent les signaux radio captés.
- Si vous n'arrivez pas à améliorer la réception, installez une antenne extérieure.

Dépannage—suite

Remote Télécommande

La télécommande ne fonctionne pas.

- Vérifiez que les piles sont installées conformément aux indications de polarité (page 9).
- Vérifiez que la télécommande n'est pas trop éloignée du ampli-tuner AV et qu'il n'y a pas d'obstacle entre la télécommande et le capteur de télécommande du ampli-tuner AV (page 9).
- Vérifiez que vous avez choisi le mode de télécommande approprié (page 10).
- Vérifiez que vous avez entré le bon code de télécommande.

Impossible de piloter d'autres éléments.

- Vérifiez que vous avez choisi le mode de télécommande approprié (page 10).
- Pour commander la platine à cassette, dirigez la télécommande sur l'ampli-tuner AV.
- Pour commander un lecteur CD ou un enregistreur MD/CD Onkyo, dirigez la télécommande sur cet élément.

Le ampli-tuner AV comporte un microprocesseur pour le traitement du signal et les fonctions de pilotage. Dans des cas rarissimes, la présence de fortes interférences, de bruit d'une source externe ou d'électricité statique pourrait bloquer le microprocesseur. Si vous rencontrez ce phénomène exceptionnel, débranchez le cordon d'alimentation de la prise secteur, attendez au moins cinq secondes et rebranchez l'appareil au secteur.

Onkyo décline toute responsabilité pour des dommages (notamment les coûts de location de CD) résultant d'un enregistrement raté suite à un dysfonctionnement de l'appareil. Avant d'enregistrer des données importantes, vérifiez que l'enregistreur fonctionne correctement.

Pour rétablir les réglages d'usine de l'ampli-tuner AV, mettez-le sous tension et maintenez le bouton [VIDEO 1/VCR] enfoncé en appuyant sur le bouton [STANDBY/ON]. "Clear" apparaît à l'écran et l'ampli-tuner AV passe en mode Standby.

Avant de débrancher le cordon d'alimentation de la prise de courant, veillez à mettre l'ampli-tuner AV en mode de veille.

Enregistrement

Impossible d'enregistrer

- Veillez à choisir l'entrée correcte sur votre enregistreur.
- Pour éviter de produire des boucles de signaux et d'endommager l'ampli-tuner AV, les signaux d'entrée ne sont pas envoyés aux sorties du même nom (ex.: TAPE IN vers TAPE OUT ou VIDEO 1 IN vers VIDEO 1 OUT).

Autres

Le son change quand vous branchez un casque d'écoute.

- Quand vous branchez un casque, le mode d'écoute est réglé sur Stereo (à moins que ce mode ne soit déjà réglé sur Stereo, Mono ou Direct).

Comment changer la langue d'une source multiplex?

- Utilisez le paramètre "Multiplex" du menu "4. Audio Adjust" pour sélectionner "Main" ou "Sub" (page 45).

Les fonctions **RI** ne fonctionnent pas?

- Pour utiliser le système **RI**, il faut une connexion **RI** et une connexion audio analogique RCA/Cinch entre l'élément et le ampli-tuner AV, même si vous n'utilisez que la connexion numérique (page 29).

Fiche technique

Section amplificateur

Puissance:	
Tous les canaux:	Modèle pour l'Amérique du Nord: 65 W + 65 W (8Ω, 20Hz-20kHz, FTC)
	Modèle pour l'Europe: 90 W + 90 W (6Ω, 1kHz, DIN)
Puissance dynamique:	160 W + 160 W (3Ω, avant) 125 W + 125 W (4Ω, avant) 85 W + 85 W (8Ω, avant)
Distorsion harmonique totale (DHT):	0,08 % (à la puissance spécifiée)
Facteur d'atténuation:	60 (Front, 1kHz, 8Ω)
Sensibilité d'entrée et impédance:	200 mV / 47 kΩ (LINE)
Niveau de sortie et impédance:	200 mV / 470 Ω (REC OUT)
Réponse en fréquence:	10 Hz-100 kHz / +1 dB-3 dB (Direct mode)
Réglage de timbre:	±10 dB, 50 Hz (BASS) ±10 dB, 20 kHz (TREBLE)
Rapport signal/bruit (S/N) (Direct mode):	100 dB (LINE, IHF-A)
Impédance des enceintes:	6Ω- 16Ω

Section vidéo

Sensibilité d'entrée, niveau de sortie et impédance:	1 Vp-p / 75Ω (Composite)
--	--------------------------

Section tuner

■ FM

Plage d'accord de fréquence:	Modèle pour l'Amérique du Nord: 87,5 MHz- 107,9 MHz Modèle pour l'Europe: 87,5 MHz- 108,0 MHz
Sensibilité utile:	Stéréo: 17,2 dBf 2 μV (75Ω IHF) Mono: 11,2 dBf 1 μV (75Ω IHF)
Rapport signal/bruit (S/N):	Stéréo: 70 dB (IHF-A) Mono: 76 dB (IHF-A)
DHT:	Stéréo: 0,3 % (1kHz) Mono: 0,2 % (1kHz)
Réponse en fréquence:	30 Hz-15 kHz / ±1 dB
Séparation stéréo:	45 dB (1kHz)

■ AM

Plage d'accord de fréquence:	Modèle pour l'Amérique du Nord: 530 kHz-1710 kHz Modèle pour l'Europe: 531 kHz-1611 kHz
Sensibilité utile:	30 μV
Rapport signal/bruit (S/N):	40 dB
DHT:	0,70%

Caractéristiques générales

Alimentation:	Modèle pour l'Amérique du Nord: AC 120 V, 60 Hz Modèle pour l'Europe: AC 230-240 V, 50 Hz
Consommation:	Modèle pour l'Amérique du Nord: 4,2 A Modèle pour l'Europe: 360 W
Consommation en mode de veille:	Modèle pour l'Amérique du Nord: 0,1 W Modèle pour l'Australie et l'Europe: 0,2 W
Dimensions (L x H x P):	435 x 150 x 369 mm 17-1/8" x 5-7/8" x 14-1/2" inches
Poids:	Modèle pour l'Amérique et l'Europe: 8,5 kg 18,7 lbs

■ Entrées vidéo

Composite: DVD, VIDEO1, VIDEO2, , VIDEO3

■ Sorties vidéo

Composite: MONITOR OUT, VIDEO1

■ Entrées audio

Entrées numériques: Optical : 1
Coaxial : 1

Entrées analogiques

DVD(MULTICHANNEL), VIDEO1, VIDEO2, VIDEO3, TAPE, CD

Entrées analogiques multicanal

6

■ Sorties audio

Sorties analogiques TAPE, VIDEO1

Sortie préampli pour subwoofer

1

Sorties pour enceintes

SP A (L, R, C, SL, SR) + SP B (L, R)

Prise pour casque d'écoute

1

Les spécifications et caractéristiques sont susceptibles d'être modifiées sans préavis.

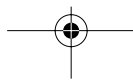
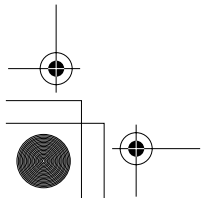
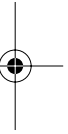
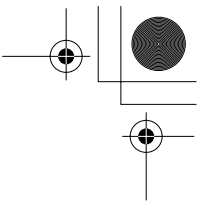
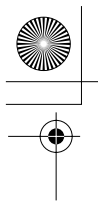

Fr-55

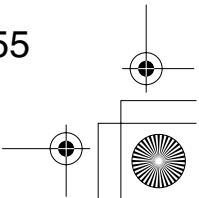

ADVERTENCIA:

PARA REDUCIR EL RIESGO DE INCENDIOS O DE DESCARGAS ELÉCTRICAS, NO EXPONGA ESTE APARATO A LA LLUVIA NI A LA HUMEDAD.

PRECAUCIÓN:

PARA REDUCIR EL RIESGO DE DESCARGAS ELÉCTRICAS, NO quite la cubierta (o panel posterior). EN SU INTERIOR NO EXISTE NINGUNA PIEZA QUE PUEDA REPARAR EL USUARIO. EN CASO DE AVERIA, SOLICITE LOS SERVICIOS DE PERSONAL DE REPARACIÓN CUALIFICADO.



El símbolo de rayo con cabeza de flecha, inscrito en un triángulo equilátero, tiene la finalidad de avisar al usuario la presencia de "tensiones peligrosas" no aisladas dentro de la caja del producto que son de magnitud suficiente como para constituir un riesgo de descargas eléctricas a personas



El signo de exclamación, inscrito en un triángulo equilátero, tiene la finalidad de avisar al usuario la presencia de instrucciones importantes de operación y mantenimiento (reparación) en la literatura que acompaña a este producto.

Instrucciones de seguridad importantes

1. Lea estas instrucciones.
 2. Guarde estas instrucciones.
 3. Tenga en cuenta todas las advertencias.
 4. Siga todas las instrucciones.
 5. No use este aparato cerca del agua.
 6. Límpielo únicamente con un paño seco.
 7. No bloquee los orificios de ventilación. Instálelo siguiendo las instrucciones del fabricante.
 8. No lo instale cerca de radiadores, aparatos de calefacción, estufas ni ningún tipo de aparatos (incluyendo amplificadores) que generen calor.
 9. Tenga en cuenta los fines de seguridad de los conectores con derivación a masa y / o polarizados. Los conectores polarizados tienen dos contactos, uno de mayor tamaño que el otro. Un conector con derivación a masa tiene dos contactos con un tercero para derivar a masa. El contacto ancho o el tercer contacto se instalan con fines de seguridad. Si el conector del equipo no encaja en la toma de corriente disponible, acuda a un técnico electricista cualificado para que le sustituya la toma obsoleta.
 10. Evite que el cable de alimentación pueda ser pisado o atrapado, en especial en los conectores, y en los puntos en que sale del aparato.
 11. Use sólo los accesorios / conexiones especificados por el fabricante.
 12. Use sólo el soporte, trípode, abrazadera o mesa indicados por el fabricante, o vendidos junto con el aparato. Si utiliza una mesilla con ruedas, tenga cuidado, al desplazar el conjunto de mesilla / aparato, ya que si se vuelca podría recibir lesiones.
- ADVERTENCIA PARA CARRITOS CON RUEDAS
-
- S3125A
13. Desconecte este aparato si hay tormenta o cuando no vaya a ser utilizado por largos períodos de tiempo.
 14. Deje que el mantenimiento lo lleve a cabo personal cualificado. Es necesario reparar el aparato cuando ha recibido algún tipo de daño, como por ejemplo si el cable de alimentación ha sufrido daños, si se ha derramado algún líquido en el interior del aparato o si éste ha quedado expuesto a la lluvia o humedad y no funciona normalmente o si ha caído al suelo.
 15. Daños que requieren reparación

Desenchufe el aparato y solicite los servicios de personal cualificado cuando:

 - A. El cable de alimentación o el enchufe esté dañado.
 - B. En el interior del aparato hayan entrado objetos sólidos o líquidos.
 - C. El aparato haya estado expuesto a la lluvia o al agua.
 - D. El aparato parezca no funcionar adecuadamente aunque se sigan las instrucciones de operación. Ajuste solamente los controles indicados en el manual de instrucciones, ya que un ajuste inadecuado podría resultar en daños, y podría requerir el trabajo laborioso de un técnico cualificado para devolver el aparato a su funcionamiento normal.
 - E. El aparato haya caído o haya sufrido otros daños, y
 - F. El aparato parezca no funcionar normalmente, indicando que necesita reparación
 16. **Introducción de objetos sólidos y líquidos**

No introduzca nunca ningún objeto a través de las aberturas del aparato, ya que podrían tocar puntos de tensión peligrosa o cortocircuitar partes, lo que resultaría en un incendio o descargas eléctricas. El equipo no se debería exponer a gotas ni a salpicaduras y nunca debería colocar objetos que contengan líquidos, como los floreros, encima de éste. No coloque velas ni otros objetos incandescentes encima de la unidad.
 17. **Baterías**

Tenga en cuenta los aspectos ambientales y siga las regulaciones locales a la hora de desechar las baterías.
 18. Si instala el aparato en una instalación empotrada, como en una estantería o en una librería, asegúrese de que esté bien ventilado.

Deje 20 cm de espacio libre por encima y por los lados y 10 cm en la parte posterior. El borde posterior del estante o el tablero de encima del aparato debería estar a unos 10 cm del panel posterior o de la pared, de forma que deje un espacio libre para que el aire caliente pueda circular.

Precauciones

- 1. Copyright de las grabaciones**—A menos que se utilice de forma exclusivamente personal, la grabación de material sujeto a copyright es ilegal sin el permiso del propietario del copyright.
- 2. Fusible de CA**—El fusible de CA se encuentra en el interior de la unidad y no es un elemento accesible al usuario. Si todavía no puede activar la unidad, póngase en contacto con su distribuidor Onkyo.
- 3. Mantenimiento**—De vez en cuando limpie esta unidad con un paño suave. Para la suciedad más difícil de eliminar, use un paño suave ligeramente humedecido con una solución de agua y detergente suave. A continuación, seque la unidad inmediatamente con un paño limpio. No use paños abrasivos, alcohol, ni disolventes químicos de ningún tipo ya que con ellos podría dañar el acabado de la unidad e incluso borrar la serigrafía del panel.

4. Alimentación

ATENCIÓN

ANTES DE CONECTAR LA UNIDAD POR PRIMERA VEZ, LEA CON ATENCIÓN LA SECCIÓN SIGUIENTE.

Los voltajes de las tomas de CA varían para cada país. Compruebe que el voltaje de su zona cumpla con los requisitos de voltaje indicados en la etiqueta de características que se encuentra en el panel posterior de esta unidad (por ejemplo, AC 230 V, 50 Hz o AC 120 V, 60 Hz).

Algunos modelos tienen un conmutador selector de voltaje que proporciona compatibilidad con los sistemas de alimentación de todo el mundo. Antes de conectar este tipo de modelo, asegúrese de que el selector de voltaje está ajustado al voltaje correcto de su zona.

Colocar el conmutador [STANDBY/ON] en la posición STANDBY no desactiva por completo a esta unidad. Si no tiene previsto utilizar la unidad durante un periodo de tiempo prolongado, desconecte el cable de alimentación de la toma CA.

- 5. Nunca toque esta unidad con las manos húmedas**—Nunca utilice esta unidad ni su cable de alimentación si tiene las manos húmedas o mojadas. Si penetra agua o algún otro líquido en el interior de esta unidad, hágalo revisar por su distribuidor Onkyo.
- 6. Notas acerca del manejo de la unidad**
 - Si tiene que transportar esta unidad, use el empaque original para empaquetarlo de la misma forma en que estaba empaquetado originalmente al adquirirlo.
 - No use cerca de la unidad líquidos volátiles como aerosoles insecticidas. No deje por mucho tiempo objetos de plástico o goma sobre esta unidad ya que, con el tiempo, podrían dejar marcas en la superficie.
 - Después de un uso prolongado, es posible que los paneles superior y posterior de esta unidad se calienten. Esto es normal.
 - Si no va a usar esta unidad por un largo período de tiempo, es posible que al activarla de nuevo no funcione correctamente, por lo que es aconsejable que la utilice de vez en cuando.

Memoria de seguridad

El receptor con control de audio/video utiliza un sistema de seguridad de memoria sin batería para conservar las sintonías de radio predefinidas así como otros ajustes mientras está desconectado o en caso de fallo de alimentación. Aunque no se requieren baterías, el receptor con control de audio/video necesita haber estado conectado a una toma de CA para cargar el sistema de la batería seguridad. Una vez cargado, el receptor con control de audio/video conservará los ajustes durante varias semanas, aunque el tiempo exacto depende del entorno y será más corto en climas húmedos.

Para los modelos británicos

La sustitución y montaje de la clavija de CA en el cable de alimentación de esta unidad la debe realizar únicamente personal de mantenimiento cualificado.

IMPORTANTE

Los cables de la línea de alimentación están codificados por color según el siguiente código:

Azul: neutro
Marrón: cargado

Puesto que puede que los colores de los cables de red de este aparato no correspondan con las marcas de color que identifican los terminales de la clavija que se está utilizando, conviene realizar lo siguiente:

El cable de color azul debe estar conectado al terminal marcado con la letra N o de color negro.

El cable de color marrón debe estar conectado al terminal marcado con la letra L o de color rojo.

IMPORTANTE

El conector está equipado con un fusible apropiado. Si tiene que sustituir el fusible, el fusible de sustitución debe estar aprobado por ASTA o BSI a BS1362 y debe tener la misma frecuencia de amperios que se indica en el conector. Compruebe si el fusible incluye la marca ASTA o BSI. Si el conector del cable de alimentación no es adecuado para las tomas de zócalo, córtelo y añada un conector adecuado. Añada un fusible adecuado en el conector.

Para los modelos europeos

Declaración de Conformidad	
Nosotros, de ONKYO EUROPE ELECTRONICS GmbH LIEGNITZERSTRASSE 6, 82194 GROEBENZELL, ALEMANIA	
declaramos, bajo nuestra propia responsabilidad, que el producto de ONKYO que se describe en el presente manual de instrucciones cumple con las normas técnicas EN60065, EN55013, EN55020 y EN61000-3-2, -3-3.	
GROEBENZELL, ALEMANIA	 I. MORI
ONKYO EUROPE ELECTRONICS GmbH	

Precauciones—Continúa

Para el modelo norteamericano

FCC INFORMATION FOR USER

PRECAUCIÓN:

Los cambios o modificaciones del usuario que no estén aprobados explícitamente por la parte responsable de la conformidad podrían invalidar la autoridad del usuario a utilizar el equipo.

NOTA:

Se ha probado este equipo y cumple con los límites de los dispositivos digitales de la Clase B, conforme a la Part 15 de las reglas de la FCC. Estos límites están diseñados para ofrecer una protección razonable contra las interferencias nocivas en una instalación residencial.

Este equipo genera, utiliza y puede emitir energía de radiofrecuencia y, si no se instala y utiliza de acuerdo con las instrucciones, puede producir interferencias nocivas en las comunicaciones por radio. Sin embargo, no existe ninguna garantía que indique que no se producirán interferencias en una instalación en concreto. Si este equipo provoca interferencias nocivas en la recepción de radiocomunicaciones o de televisión, las cuales se pueden determinar desactivando y activando el equipo, se anima al usuario a intentar corregir las interferencias siguiendo una o varias de las siguientes medidas:

- Vuelva a orientar o vuelva a colocar la antena de recepción.
- Aumente la separación entre el equipo y el receptor.
- Conecte el equipo a una toma de corriente de un circuito diferente al que está conectado el receptor.
- Para más ayuda, consulte con su distribuidor o con un técnico de radio/televisión.

Para el modelo canadiense

NOTA: Este equipo digital de la clase B cumple con la ICES-003 canadiense.

Para los modelos que dispongan de un cable de alimentación con un conector polarizado:

PRECAUCIÓN: PARA EVITAR LAS DESCARGAS ELÉCTRICAS, HAGA COINCIDIR EL CONTACTO ANCHO DEL CONECTOR EN LA RANURA ANCHA, INSÉRTELO TOTALMENTE.

Accesorios incluidos

Compruebe que no falte ninguno de los accesorios siguientes:

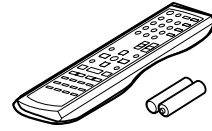

Controlador remoto & dos baterías (AA/R6)



Antena FM de interior

(El tipo de conector varía según el país).

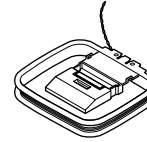

Antena en bucle AM

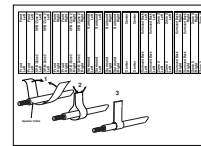

Etiquetas para los cables de los altavoces

- * En los catálogos y embalajes, la letra al final del nombre del producto indica el color del receptor con control de audio/video. Las especificaciones e instrucciones son las mismas independientemente del color.

Funciones

Amplificador

- Amplificador de 5 canales
- 65 vatios por canal min. RMS a 8 Ω , 2 canales de 20 Hz a 20 kHz con una distorsión armónica total no superior al 0,08%.
- Tecnología WRAT (Wide Range Amplifier Technology)
- Circuitos para un volumen de ganancia óptimo

Processing

- Dolby¹ Digital y Dolby Pro Logic II
- Procesamiento DTS y DTS Neo:6²
- Función Cinema Filter (filtro para cine)
- Convertidores lineales PCM 192 kHz/24-bits D/A en todos los canales
- Potente y altamente preciso procesamiento DSP de 32-bits

Audio/Vídeo

- Frecuencia de inversión ajustable (60, 80, 100, 120, 150 Hz)
- 2 entradas digitales asignables (1 ópticas, 1 coaxial)
- Pre-envío de subwoofer
- Entrada multicanal con código de colores para utilizarse con Super Audio CD y DVD-Audio
- A/B speaker drive
- Terminales para altavoces con código de color

Sintonizador FM/AM

- 30 presintonías FM/AM
- Sintonización automática en FM/AM
- RDS (Sistema de información de radio) (sólo modelo europeo)

Remote Controller

- El controlador remoto podría utilizarse para controlar componentes de discos CD, CDR, MD, y grabadora de cassettes.

Contenido

Introduction

Instrucciones de seguridad importantes.....	2
Precauciones	3
Accesorios incluidos	4
Funciones.....	5
Paneles Frontal y Posterior	6
Antes de utilizar el receptor con control de audio/video	9
Controlador remoto.....	10

Conexiones

Conectar los altavoces	15
Conectar la antena	18
Conectar los componentes	20

Activar el equipo & Primera configuración

Activar el equipo.....	30
Primera configuración	31

Funcionamiento básico

Reproducir los componentes AV.....	34
Utilizar el sintonizador	36
Funciones comunes.....	40

Disfrutar de los modos de audición

Utilizar los modos de audición.....	42
--	-----------

Funcionamiento avanzado

Ajustar los modos de audición	45
Grabar	47
Configuración avanzada	48

Solucionar Problemas

51

Especificaciones

54

1. Fabricado con licencia de Dolby Laboratories. "Dolby", "Pro Logic" y el símbolo doble-D son marcas comerciales de Dolby Laboratories.
2. "DTS" y "Neo:6" son marcas comerciales de Digital Theater Systems, Inc.

Paneles Frontal y Posterior

Panel frontal

Modelo americano

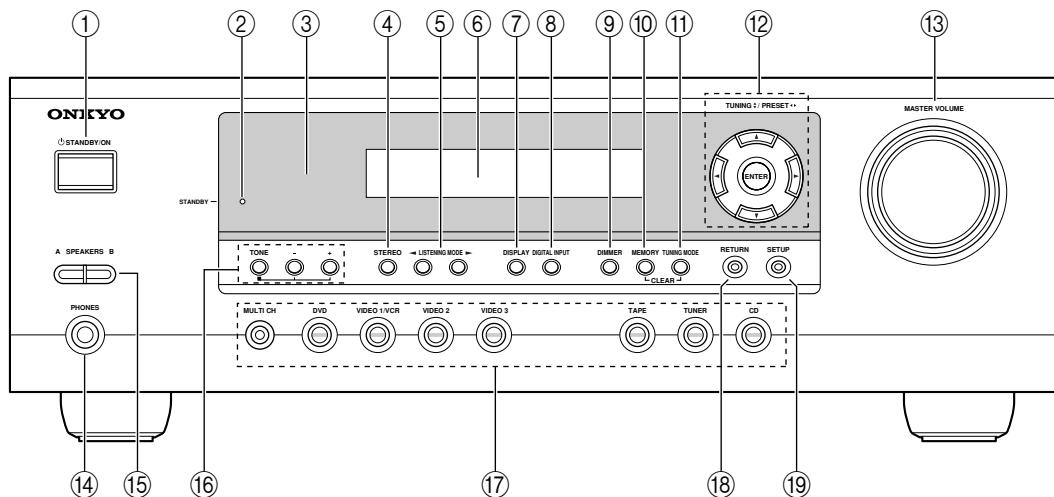

Otros modelos

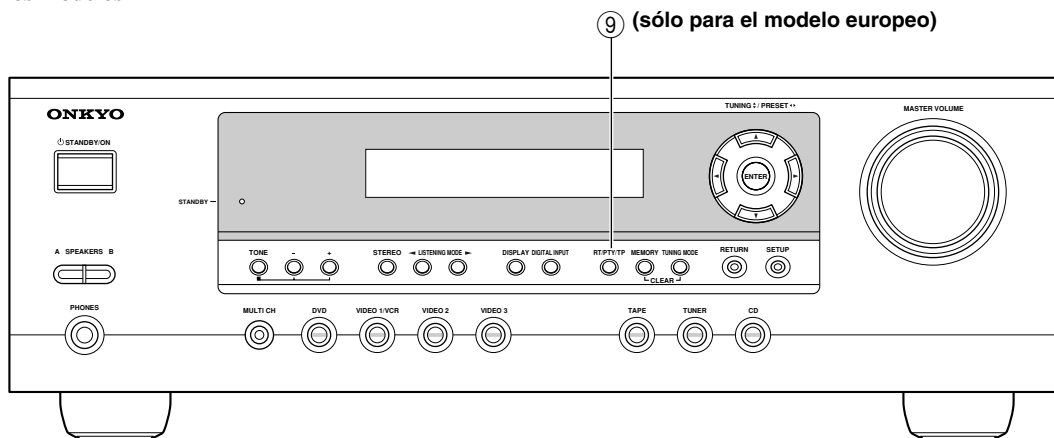

Para más información, consulte las páginas entre paréntesis.

① **Botón STANDBY/ON (30)**

Este botón se utiliza para ajustar el receptor con control de audio/video a On o a Standby.

② **Indicador STANDBY (30)**

Este indicador se ilumina cuando el receptor con control de audio/video está en modo Standby, y parpadea mientras recibe la señal del controlador remoto.

③ **Sensor del controlador remoto (9)**

Este sensor recibe las señales de control desde el controlador remoto.

④ **Botón STEREO (42)**

Este botón se utiliza para seleccionar el modo de audición Stereo.

⑤ **Botones LISTENING MODE [◀]/[▶] (42)**

Estos botones se utilizan para seleccionar los modos de audición.

⑥ **Pantalla**

Consulte "Pantalla" en la página 7.

⑦ **Botón DISPLAY (35)**

Este botón se utiliza para visualizar distintos tipos de información sobre la fuente seleccionada.

⑧ **Botón DIGITAL INPUT (31)**

Este botón se utiliza para asignar las entradas digitales y para especificar el formato de las señales de entrada digitales.

⑨ **Botón DIMMER o RT/PTY/TP (39, 40)**

Este botón se utiliza para ajustar el brillo de la pantalla.

En el modelo europeo, este botón se conoce como RT/PTY/TP y se utiliza para el RDS ("Radio Data System", Sistema de información de radio). Consulte la sección "Utilizar RDS (sólo para los modelos europeos)" en la página 38.

Paneles Frontal y Posterior—Continúa

- ⑩ **Botón MEMORY (37)**
Este botón se utiliza para guardar y eliminar las presintonías de radio.
- ⑪ **Botón TUNING MODE (36)**
Este botón se utiliza para seleccionar el modo Auto o Manual Tuning.
- ⑫ **Botones de flecha/TUNING/PRESET & ENTER**
Cuando se selecciona la fuente de sonido AM o FM, los botones TUNING [▲] [▼] se utilizan para sintonizar el sintonizador y los botones PRESET [◀] [▶] se utilizan para seleccionar presintonías de radio (consulte la página 37). Cuando se utilizan los menús de configuración, funcionan como botones de flecha y se utilizan para seleccionar y ajustar elementos. El botón ENTER también se utiliza con los menús de configuración.
- ⑬ **Control MASTER VOLUME (34)**
Este control se utiliza para ajustar el volumen del receptor con control de audio/video de MIN, 1 a 79 o MAX
- ⑭ **Jack PHONES (41)**
Este jack phone de 1/4 de pulgada se utiliza para conectar unos auriculares estéreo estándares para escuchar en silencio.
- ⑮ **Botones SPEAKER A y B (34)**
Estos botones se utilizan para activar o desactivar los grupos de altavoces A y B.
- ⑯ **Botones TONE, [-] & [+] (40)**
Estos botones se utilizan para ajustar los bajos y tiples.
- ⑰ **Botones de selector de entrada (34)**
Estos botones se utilizan para seleccionar las siguientes fuentes de entrada: MULTI CH, DVD, VIDEO 1/VCR, VIDEO 2, VIDEO 3, TAPE, TUNER, o CD.
El botón [MULTI CH] selecciona la entrada analógica multicanal de DVD.
- ⑱ **Botón RETURN**
Este botón se utiliza para volver al menú de ajuste anterior.
- ⑲ **Botón SETUP**
Este botón se usa para acceder a varios ajustes.

Pantalla

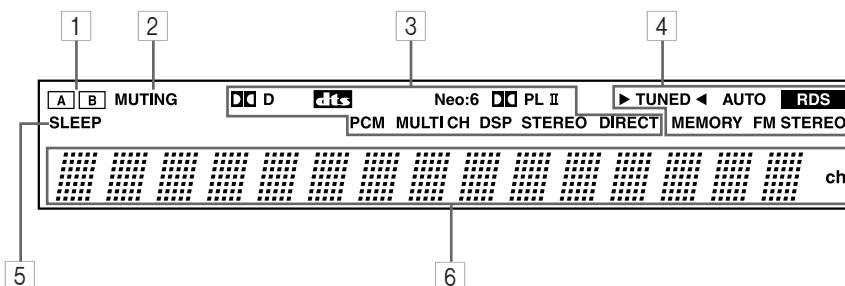

Para más información, consulte las páginas entre paréntesis.

- ① **Indicadores de altavoz A y B (34)**
El indicador A se ilumina cuando se activa el grupo de altavoces A. El indicador B se ilumina cuando se activa el grupo de altavoces B.
- ② **Indicador MUTING (40)**
Este indicador parpadea cuando el receptor con control de audio/video está enmudecido.
- ③ **Indicadores de modo Fuente/Audición (43)**
Estos indicadores muestran el modo de audición y el formato de audio digital seleccionados.
- ④ **Indicadores de sintonización (36)**
TUNED (36): Este indicador se ilumina cuando el receptor con control de audio/video se sintoniza a una emisora de radio.
AUTO (36): Este indicador se ilumina cuando se selecciona Auto Tuning, y desaparece cuando se selecciona Manual Tuning.
- RDS (Sólo para el modelo europeo) (38):**
Este indicador se ilumina cuando el receptor con control de audio/video se sintoniza a una emisora de radio que acepte el sistema RDS (Radio Data System).
- MEMORY (37):** Este indicador se ilumina al programar emisoras de radio.
- FM STEREO (36):** Este indicador se ilumina cuando el receptor con control de audio/video se sintoniza a una emisora FM estéreo.
- ⑤ **Indicador SLEEP (41)**
Este indicador se ilumina al activar la función Sleep.
- ⑥ **Área de mensajes**
Este área de la pantalla muestra información sobre la fuente seleccionada.

Paneles Frontal y Posterior—Continúa

Panel posterior

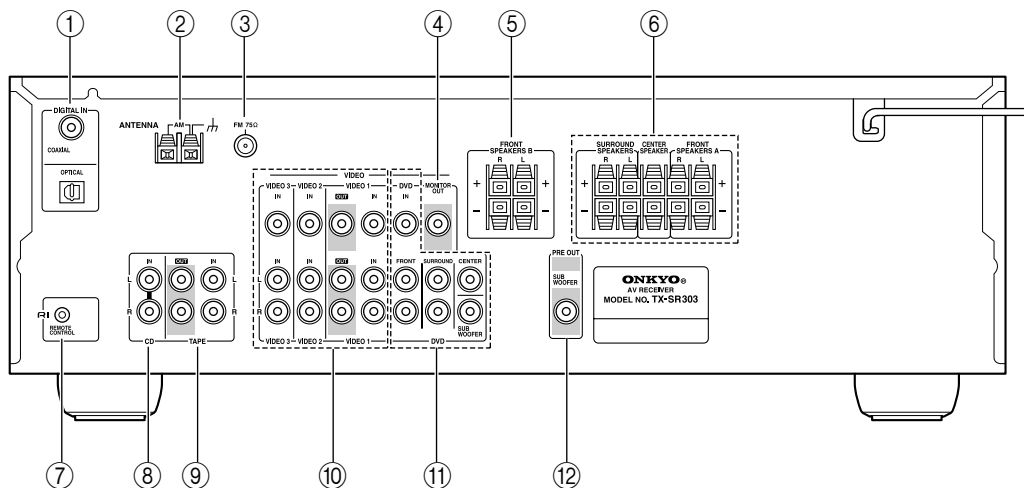

① DIGITAL IN OPTICAL & COAXIAL

Estos zócalos ópticos y coaxiales se pueden utilizar para conectar un reproductor de CD o DVD, y otros componentes con salidas de audio digitales.

② AM ANTENNA

Estos terminales de entrada sirven para conectar una antena AM.

③ FM ANTENNA

Este conector sirve para conectar una antena FM.

④ MONITOR OUT

La salida de vídeo compuesto se debería conectar a la entrada de vídeo del televisor o del proyector.

⑤ FRONT SPEAKERS B

Estos terminales de entrada sirven para conectar el grupo de altavoces B.

⑥ FRONT SPEAKERS A, SURROUND SPEAKERS y CENTER SPEAKER

Estos terminales de entrada sirven para conectar el grupo de altavoces A.

⑦ RI

Este conector **RI** (remoto interactivo) se puede conectar al conector **RI** en otro componente AV Onkyo. El controlador remoto del receptor con control de audio/vídeo se puede utilizar para controlar ese componente. Para utilizar **RI**, debe realizar una conexión de audio analógica (RCA) entre el receptor con control de audio/vídeo y el otro componente, incluso si están conectados digitalmente.

Nota:

RI sólo se puede utilizar con componentes Onkyo.

⑧ CD IN

Estas entradas analógicas pueden utilizarse para conectar un reproductor de CD con salidas analógicas.

⑨ TAPE IN/OUT

Estas entradas y salidas analógicas pueden utilizarse para conectar un reproductor de cassettes, un grabador de Mini Disc, u otros grabadores con entradas y salidas analógicas.

⑩ VIDEO 1 IN/OUT, VIDEO 2 IN y VIDEO 3 IN

Las entradas y salidas de VIDEO 1, de vídeo compuesto y de audio se pueden utilizar para conectar un VCR. Las entradas de VIDEO 2 y VIDEO 3, de vídeo compuesto y de audio se pueden utilizar para conectar otras fuentes de vídeo (por ejemplo, TV por cable, TV por satélite o un set-top box).

⑪ DVD IN/MULTI CH INPUT

Las entradas de FRONT, SURROUND, CENTER, y SUBWOOFER se pueden utilizar para conectar componentes con múltiples salida de audio analógica, incluyendo reproductor de DVD con salida analógica individuales de 5.1 canales. La entrada de vídeo compuesto se debería conectar a una salida de vídeo del reproductor de DVD.

⑫ SUBWOOFER PRE OUT

Un subwoofer autoamplificado se puede conectar aquí.

Consulte la página 15–29 para más información acerca de la conexión.

Antes de utilizar el receptor con control de audio/video

Instalar las baterías

- 1** Para abrir el compartimiento de las baterías, pulse el pequeño hueco y deslice la cubierta para abrirla.

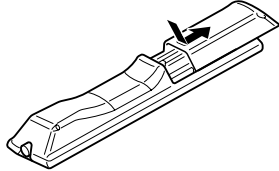

- 2** Inserte las dos baterías incluidas (AA/R6) de acuerdo con el diagrama de polaridad del compartimiento de las baterías.

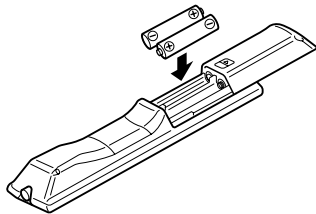

- 3** Deslice la cubierta para cerrarla.

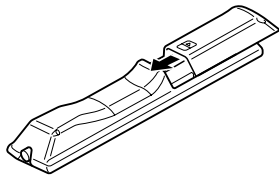

Notas:

- Las baterías incluidas deberían durar unos seis meses, aunque puede variar según el uso.
- Si el controlador remoto no funciona correctamente, cambie las dos baterías.
- No mezcle baterías nuevas con baterías usadas, ni distintos tipos de baterías.
- Si no tiene la intención de utilizar el controlador remoto durante mucho tiempo, extraiga las baterías para evitar posibles pérdidas y corrosiones.
- Las baterías agotadas deberían sustituirse lo antes posibles para evitar pérdidas y corrosiones.

Utilizar el controlador remoto

Para utilizar el controlador remoto, apunte hacia el sensor del controlador remoto del receptor con control de audio/video tal como se muestra a continuación.

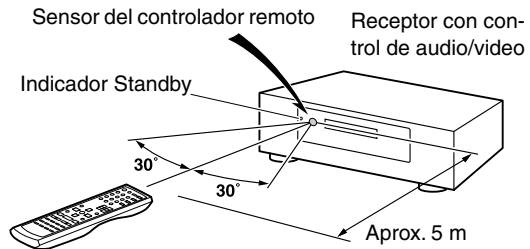

Notas:

- Puede que el controlador remoto no funcione correctamente si el receptor con control de audio/video está sujeto a una luz fuerte, como por ejemplo, la luz directa del sol o luces fluorescente de tipo invertido. Téngalo en cuenta al instalar.
- Si se utiliza un controlador remoto similar en la misma habitación, o si el receptor con control de audio/video está instalado cerca de un equipo que utilice rayos infrarrojos, puede que el controlador remoto no funcione correctamente.
- No coloque nada encima del controlador remoto, ya que se podrían pulsar los botones inadvertidamente y dañar las baterías.
- Puede que el controlador remoto no funcione correctamente si el receptor con control de audio/video se instala en rack detrás de puertas con cristales oscurecidos. Téngalo en cuenta al instalar.
- El controlador remoto no funcionará correctamente si hay algún obstáculo entre él y el sensor del controlador remoto del receptor con control de audio/video.

Controlador remoto

Cómo utilizar el controlador remoto

Incluyendo el receptor con control de audio/video, el controlador remoto se puede utilizar para controlar hasta seis componentes diferentes, incluyendo los componentes. El controlador remoto tiene un modo de funcionamiento específico con cada tipo de componente. Los modos se seleccionan utilizando los cinco botones REMOTE MODE.

■ Modo RECEIVER/TAPE

En el modo RECEIVER/TAPE puede controlar el receptor con control de audio/video y un grabador de cassettes Onkyo conectado mediante **RI**.



■ Modos DVD, CD, MD, & CDR

Con estos modos, puede controlar un reproductor de DVD Onkyo un grabador/reproductor de CD, MD y CDR.



1 Utilice los botones REMOTE MODE para seleccionar los modos.

2 Para controlar el componente, utilice los botones que soporta el modo.

- modo RECEIVER: consulte la página 10
- modo DVD: consulte la página 12
- modo CD/MD/CDR: consulte la página 13
- modo TAPE: consulte la página 14

Nota:

Es posible que algunas de las funciones del controlador remoto descritas en este manual no funcionen de la forma esperada con otros componentes.

Modo RECEIVER

El modo RECEIVER se utiliza para controlar el receptor con control de audio/video.

Para ajustar el controlador remoto al modo RECEIVER, pulse el botón [RECEIVER] REMOTE MODE.

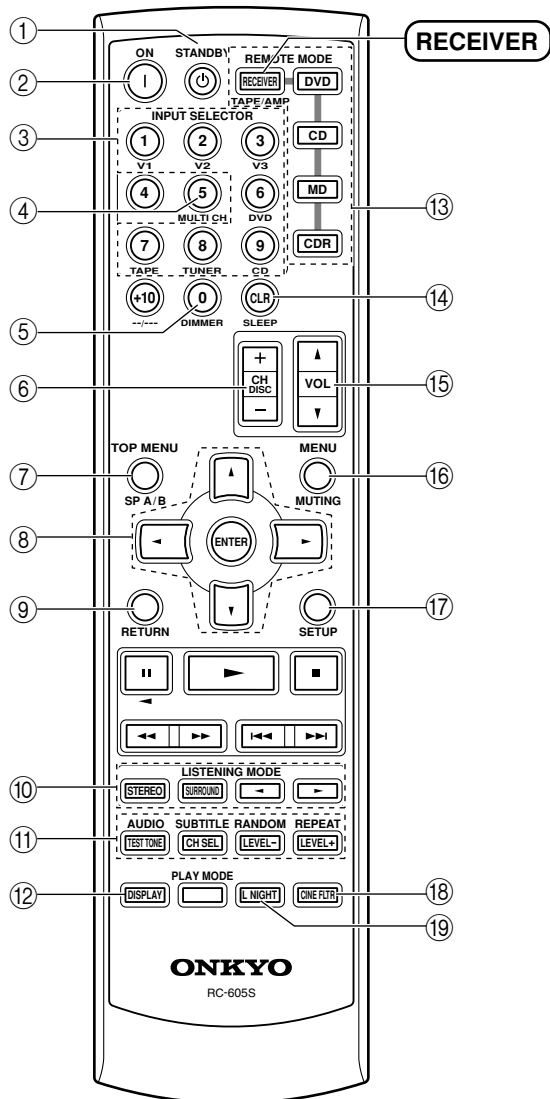

Controlador remoto—*Continúa*

Para más información, consulte las páginas entre paréntesis.

- ① **Botón STANDBY (30)**
Este botón se utiliza para ajustar el receptor con control de audio/video al modo de espera (Standby).
- ② **Botón ON (30)**
Este botón se utiliza para activar el receptor con control de audio/video.
- ③ **Botones INPUT SELECTOR (34)**
Estos botones se utilizan para seleccionar las fuentes de audio y de vídeo.
- ④ **Botón MULTI CH (35)**
Este botón se utiliza para seleccionar la entrada de DVD de multicanal.
- ⑤ **Botón DIMMER (40)**
Este botón se utiliza para ajustar el brillo de la pantalla.
- ⑥ **Botón CH +/- (37)**
Este botón se utiliza para seleccionar las presintonías de radio.
- ⑦ **Botón SP A/B (34)**
Este botón se utilizan para activar y desactivar los grupos de altavoces A y B.
- ⑧ **Botón de flecha [▲]/[▼]/[◀]/[▶] & ENTER**
Estos botones se utilizan para seleccionar y definir los ajustes.
- ⑨ **Botón RETURN**
Este botón se utiliza para volver a la pantalla anterior cuando cambie los ajustes.
- ⑩ **Botones LISTENING MODE (42)**
Puede usar estos botones para seleccionar los modos de escucha independientemente del modo del controlador remoto seleccionado.
Botón STEREO
Este botón se utiliza para seleccionar el modo de audición Stereo.
Botón SURROUND
Este botón se utiliza para seleccionar los modos de audición Dolby y DTS.
Botones [◀]/[▶]
Estos botones se pueden utilizar para seleccionar cualquiera de los modos de audición disponibles.
- ⑪ **Botones TEST TONE, CH SEL & LEVEL [+][–] (33)**
Estos botones se utilizan para ajustar el nivel de cada altavoz por separado.
- ⑫ **Botón DISPLAY (35)**
Este botón se utiliza para visualizar distintos tipos de información acerca de la fuente de entrada seleccionada.
- ⑬ **Botones REMOTE MODE (10)**
Estos botones se utilizan para seleccionar los modos de controlador remoto. Cuando utiliza el controlador remoto, el botón REMOTE MODE para el modo seleccionado se ilumina.
- ⑭ **Botón SLEEP (41)**
Este botón se utiliza para ajustar la función Sleep.
- ⑮ **Botones VOL [▲]/[▼] (34)**
Puede usar este botón para ajustar el volumen del receptor con control de audio/video independientemente del modo del controlador remoto seleccionado.
- ⑯ **Botón MUTING (40)**
Este botón se utiliza para enmudecer el receptor con control de audio/video.
- ⑰ **Botón SETUP**
Este botón se usa para acceder a varios ajustes.
- ⑱ **Botón CINE FLTR (46)**
Este botón se utiliza para ajustar la función Cinema FILTER.
- ⑲ **Botón L NIGHT (46)**
Este botón se utiliza para ajustar la función Late Night.

Controlador remoto—Continúa

Modo DVD

Para ajustar el controlador remoto al modo DVD, pulse el botón [DVD] REMOTE MODE.

Antes de seleccionar el modo DVD y empezar la reproducción, debe pulsar el botón [RECEIVER] REMOTE MODE y a continuación el botón de [DVD] INPUT SELECTOR para seleccionar que su reproductor de DVD sea la fuente de entrada.

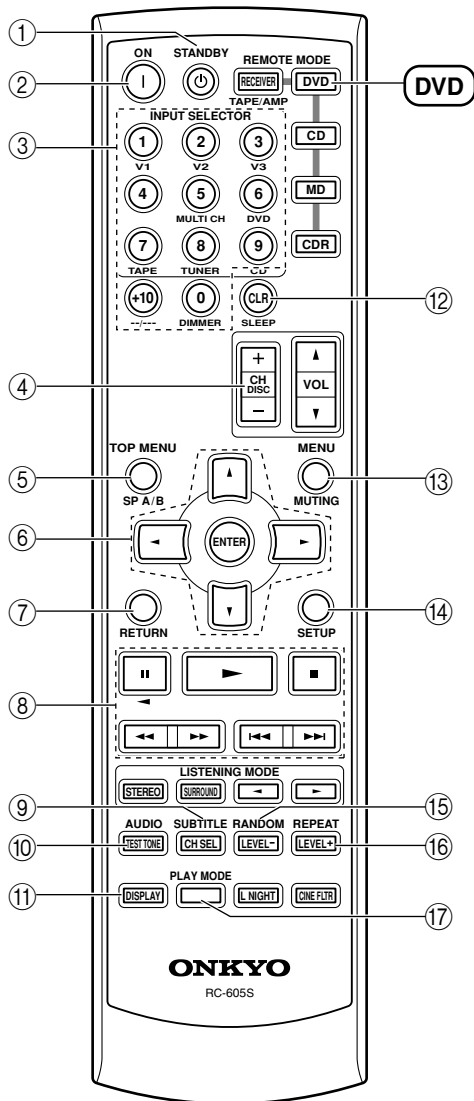

- ① **Botón STANDBY**
Este botón se utiliza para ajustar el reproductor de DVD a Standby.
- ② **Botón ON**
Este botón se utiliza para activar el reproductor de DVD.

- ③ **Botones de número**
Estos botones se utilizan para introducir el título, el capítulo y los números de pista y para introducir los tiempos para localizar puntos concretos en la secuencia temporal.
- ④ **Botón DISC +/-**
Este botón se utiliza para seleccionar discos en un cambiador de DVD.
- ⑤ **Botón TOP MENU**
Este botón se utiliza para seleccionar un menú superior del DVD.
- ⑥ **Botón de flecha [▲]/[▼]/[◀]/[▶] & ENTER**
Estos botones se utilizan para navegar por los menús del DVD y por los menús de ajustes en pantalla del reproductor de DVD.
- ⑦ **Botón RETURN**
Este botón se usa para salir de los menús de ajustes en pantalla del reproductor de DVD y para reiniciar la reproducción del menú.
- ⑧ **Botones de reproducción**
De izquierda a derecha: Pausa, Reproducción, Stop, Rebobinado rápido, Avance rápido, Anterior, y Siguiente.
- ⑨ **Botón SUBTITLE**
Este botón se utiliza para seleccionar subtítulos.
- ⑩ **Botón AUDIO**
Este botón se utiliza para seleccionar bandas sonoras y formatos de audio de otros idiomas (por ejemplo, Dolby Digital o DTS).
- ⑪ **Botón DISPLAY**
Este botón se utiliza para visualizar la información acerca del disco, el título, el capítulo o la pista actual en la pantalla del reproductor de DVD, incluyendo el tiempo transcurrido, el tiempo restante, el tiempo total, etc.
- ⑫ **Botón CLR**
Este botón se usa para cancelar las funciones y para borrar los números entrados.
- ⑬ **Botón MENU**
Este botón se utiliza para visualizar un menú del DVD.
- ⑭ **Botón SETUP**
Este botón se utiliza para acceder a los menús de ajustes en pantalla del reproductor de DVD.
- ⑮ **Botón RANDOM**
Este botón se utiliza con la función de reproducción aleatoria (Random Playback).
- ⑯ **Botón REPEAT**
Este botón se utiliza para ajustar las funciones de reproducción con repetición.
- ⑰ **Botón PLAY MODE**
Este botón se utiliza para seleccionar los modos de reproducción de un componente con modos de reproducción seleccionables.

Controlador remoto—Continúa

Modo CD, MD & CDR

Para ajustar el controlador remoto al modo CD, MD y CDR, pulse el botón [CD], [MD] o [CDR] REMOTE MODE.

Antes de seleccionar el modo y empezar la reproducción, debe pulsar el botón [RECEIVER] REMOTE MODE y a continuación el botón [CD] o [TAPE] INPUT SELECTOR para seleccionar que su reproductor de CD, MiniDisc o grabador de CD sea la fuente de entrada.

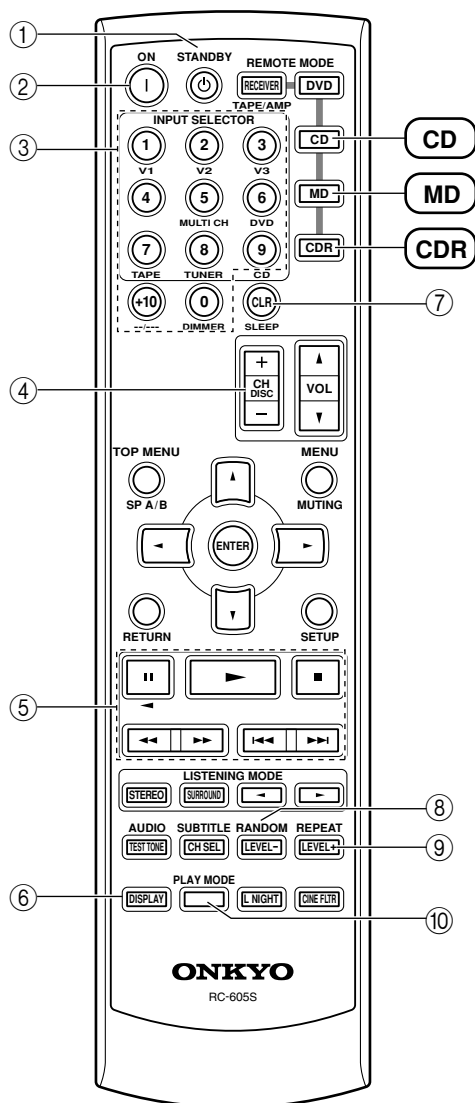

- ① **Botón STANDBY**
Este botón se utiliza para ajustar el reproductor de CD, el grabador de MD/CD a Standby.
- ② **Botón ON**
Este botón se utiliza para ajustar el reproductor de CD, el grabador de MD/CD a On o a Standby.
- ③ **Botones de número**
Estos botones se utilizan para introducir números de pista y tiempos para localizar puntos concretos en la secuencia temporal.
- ④ **Botón DISC +/-**
Este botón se utiliza para seleccionar discos en un cambiador de CD.
- ⑤ **Botones de reproducción**
De izquierda a derecha: Pausa, Reproducción, Stop, Rebobinado rápido, Avance rápido, Anterior, y Siguiente.
- ⑥ **Botón DISPLAY**
Este botón se utiliza para visualizar la información acerca del disco o la pista actual en la pantalla del reproductor de CD, el grabador de MD/CD, incluyendo el tiempo transcurrido, el tiempo restante, el tiempo total, etc.
- ⑦ **Botón CLR**
Este botón se usa para cancelar las funciones y para borrar los números entrados.
- ⑧ **Botón RANDOM**
Este botón se utiliza con la función de reproducción aleatoria (Random Playback).
- ⑨ **Botón REPEAT**
Este botón se utiliza para ajustar las funciones de reproducción con repetición.
- ⑩ **Botón PLAY MODE**
Este botón se utiliza para seleccionar los modos de reproducción de un componente con modos de reproducción seleccionables.

Controlador remoto—Continúa

Modo TAPE

El modo TAPE se utiliza para controlar un grabador de cassettes Onkyo conectado al receptor con control de audio/video mediante **RI**.

Para ajustar el controlador remoto al modo TAPE, pulse el botón [RECEIVER] REMOTE MODE.

Antes de seleccionar el modo TAPE y empezar la reproducción, debe pulsar el [RECEIVER] REMOTE MODE y a continuación el botón [TAPE] INPUT SELECTOR para seleccionar que su grabador de cassettes sea la fuente de entrada.

En los dispositivos de doble pletina, sólo puede controlarse la Pletina B.

- ① **Botón [▶] (reproducción)**
Este botón se utiliza para iniciar la reproducción.
- ② **Botón [■] (detener la reproducción)**
Este botón se utiliza para detener la reproducción.
- ③ **Botón [◀] (reproducción inversa)**
Este botón se utiliza para iniciar la reproducción inversa.
- ④ **Botones [◀◀]/[▶▶] (rebobinado/avance rápido)**
El botón [◀◀] se utiliza para iniciar el rebobinado.
El botón [▶▶] se utiliza para iniciar el avance rápido.

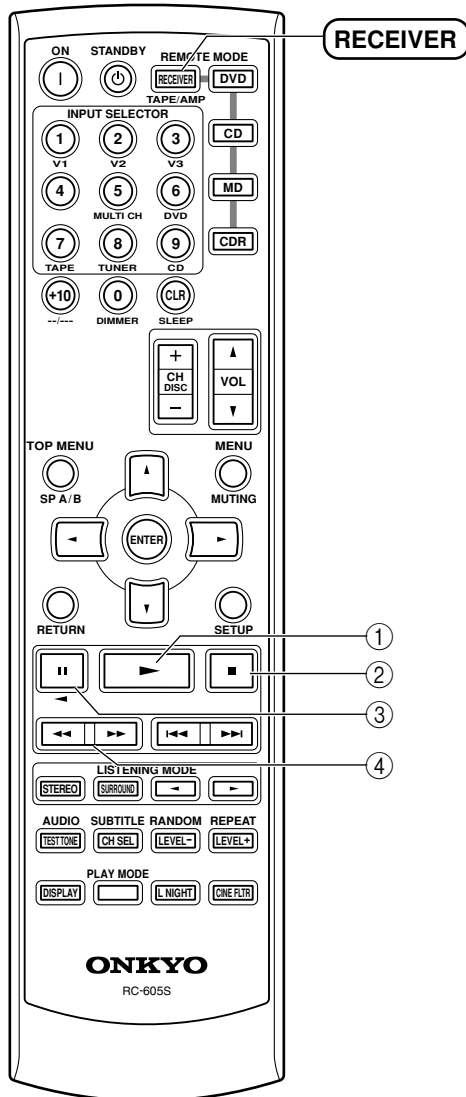

Conectar los altavoces

Disfrutar del Home Theater

Puede utilizar dos conjuntos de altavoces con el receptor con control de audio/video: el grupo de altavoces A y el B. El **Grupo de altavoces A** debe estar ubicado en la sala de audición principal y se tiene que poder utilizar con equipamiento Dolby Digital y DTS surround. Cada altavoz debe estar situado en una posición específica en la sala de audición para conseguir los mejores resultados del equipamiento de sonido surround. La siguiente ilustración muestra las mejores posiciones para los altavoces de sonido surround. Cuando el grupo de altavoces B está activado, el grupo de altavoces A queda reducido a la reproducción de 2.1 canales. Si selecciona la entrada DVD multicanal, y activa el grupo de altavoces B, el grupo de altavoces A se reducirá a reproducción en 2 canales.

El **grupo de altavoces B** puede instalarse en otra habitación. Los altavoces se pueden ubicar en la posición estándar para los altavoces estéreo o en cualquier otro sitio.

Altavoces frontales derecho e izquierdo

Éstos transmiten el sonido global. Su papel en un home theater es el de proporcionar un soporte sólido para la imagen de sonido. Deben situarse de cara al oyente a la altura de los oídos, y ambos a la misma distancia del televisor. Sitúelos formando un ángulo cerrado para crear un triángulo, con el oyente en el vértice.

Altavoz central

Este altavoz realza los altavoces frontales derecho e izquierdo, realizando movimientos de sonido distintos y proporcionando una imagen de sonido total. En películas se utiliza básicamente para los diálogos.

Sitúelo cerca del televisor (preferiblemente encima) de frente, al nivel de los oídos, o a la misma altura que los altavoces frontales derecho e izquierdo.

Subwoofer

El subwoofer gestiona los sonidos de bajo del canal LFE ("Low-Frequency Effects", o efectos de baja frecuencia). El volumen y la calidad de la salida de bajos del subwoofer dependerá de su posición, de la forma de la sala de audición y de su posición de audición. En general, se consigue un buen sonido de bajos instalando el subwoofer en una esquina frontal, o a un tercio de la anchura de la pared, tal como se muestra a continuación.

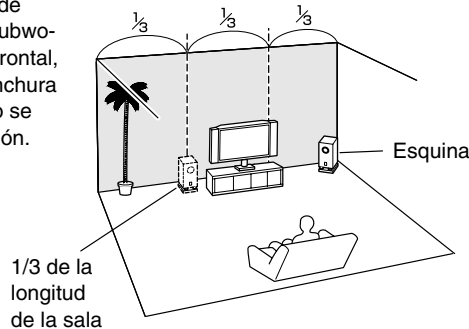

Altavoces surround derecho e izquierdo

Estos altavoces se utilizan para un posicionamiento del sonido preciso y para añadir realismo al ambiente. Sitúelos a los lados del oyente o ligeramente detrás, a unos 60–100 cm por encima del nivel de los oídos. Lo ideal es que ambos estén a la misma distancia del oyente.

Conectar los altavoces—Continúa

Configuración de los altavoces

Para una experiencia con sonido surround inmejorable, debería conectar cinco altavoces y un subwoofer autoamplificado.

La tabla siguiente muestra los canales que debería utilizar según el número de altavoces que tenga.

Número de altavoces:	2	3	4	5
Frontal izquierdo	✓	✓	✓	✓
Frontal derecho	✓	✓	✓	✓
Central		✓		✓
Surround izquierdo			✓	✓
Surround derecho			✓	✓

Sean cuántos sean los altavoces que utilice, se recomienda utilizar un subwoofer autoamplificado para conseguir un sonido de bajos realmente potente y sólido. Antes de utilizar el receptor con control de audio/video, debe especificar qué altavoces están conectados y sus tamaños (consulte la página 32).

Para conseguir lo mejor de su sistema de sonido surround, también debería especificar la distancia entre el oyente y cada uno de los altavoces para que el sonido de cada uno llegue al oído al mismo tiempo (consulte la página 49). Además, debería ajustar el nivel de cada altavoz para conseguir un balance igual (consulte la página 49.)

Adherir las etiquetas para los altavoces

Los terminales de altavoz positivos (+) del receptor con control de audio/video están codificados por color para facilitar la identificación. (Los terminales de altavoz negativos (-) son negros).

Terminal de altavoz	Color
Frontal izquierdo	Blanco
Frontal derecho	Rojo
Central	Verde
Surround izquierdo	Azul
Surround derecho	Gris

Las etiquetas para altavoces incluidas también están codificadas por color y debería adherirlas al lado positivo (+) de cada cable de altavoz teniendo en cuenta la tabla anterior. Todo lo que debe hacer es hacer coincidir el color de cada etiqueta con el terminal de altavoz correspondiente.



Precauciones durante la conexión de los altavoces

Lea la siguiente sección antes de conectar los altavoces:

- Conecte sólo altavoces con una impedancia de **6Ω o superior**. Si utiliza altavoces con baja impedancia y utiliza el amplificador con volúmenes altos por largos períodos de tiempo, es posible que se active el circuito de protección integrado.
- Desconecte el cable de alimentación de la toma de corriente antes de realizar las conexiones.
- Lea las instrucciones incluidas con los altavoces.
- Ponga especial atención a la polaridad de cableado del altavoz. Es decir, conecte los terminales positivos (+) sólo a los terminales positivos (+), y los terminales negativos (-) sólo a los terminales negativos (-). Si lo hace al revés, el sonido se emitirá desfasado y sonará mal.
- Evite utilizar cables de altavoz demasiado largos o delgados, ya que podrían afectar a la calidad de sonido.
- Tenga cuidado de no cortar las conexiones positivas y negativas. Si lo hace dañará el receptor con control de audio/video.
- No conecte más de un cable a cada terminal de altavoz. Si lo hace dañará el receptor con control de audio/video.
- No conecte un altavoz a varios terminales.

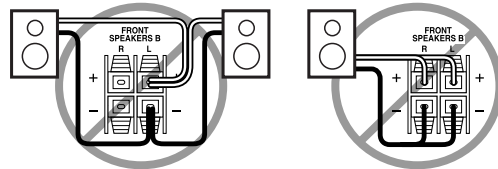
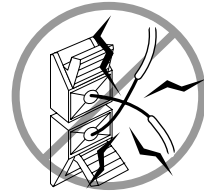

Conectar los altavoces—Continúa

Al conectar de altavoces

- 1 Pele unos 10 mm de los extremos del aislamiento de los cable de los altavoces, y retuézalos ligeramente, tal como se muestra.

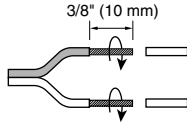

- 2 Pulse la palanca e inserte el cable en el orificio, y a continuación suelte la palanca. Compruebe que los terminales sujeten los cables pelados y no la parte aislada.

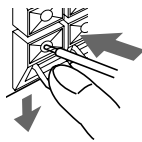

Nota:

Cuando el grupo de altavoces B está activado, el grupo de altavoces A queda reducido a la reproducción de 2.1 canales.

Conectar un Subwoofer autoamplificado

Utilizando un cable apropiado, conecte SUBWOOFER PRE OUT del receptor con control de audio/video a una entrada del subwoofer autoamplificado, tal como se muestra a continuación. Si el subwoofer no está activado y está utilizando un amplificador externo, conecte SUBWOOFER PRE OUT a una entrada del amplificador.

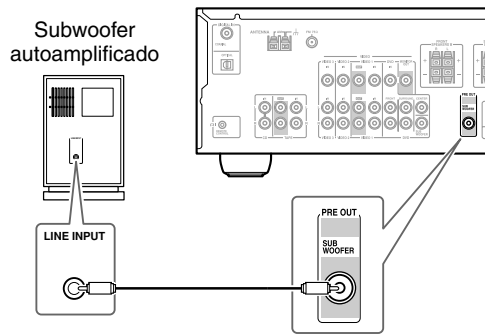

Nota:

Compruebe que el cable esté completamente conectado.

La siguiente ilustración muestra qué altavoz debería conectarse a cada par de terminales.

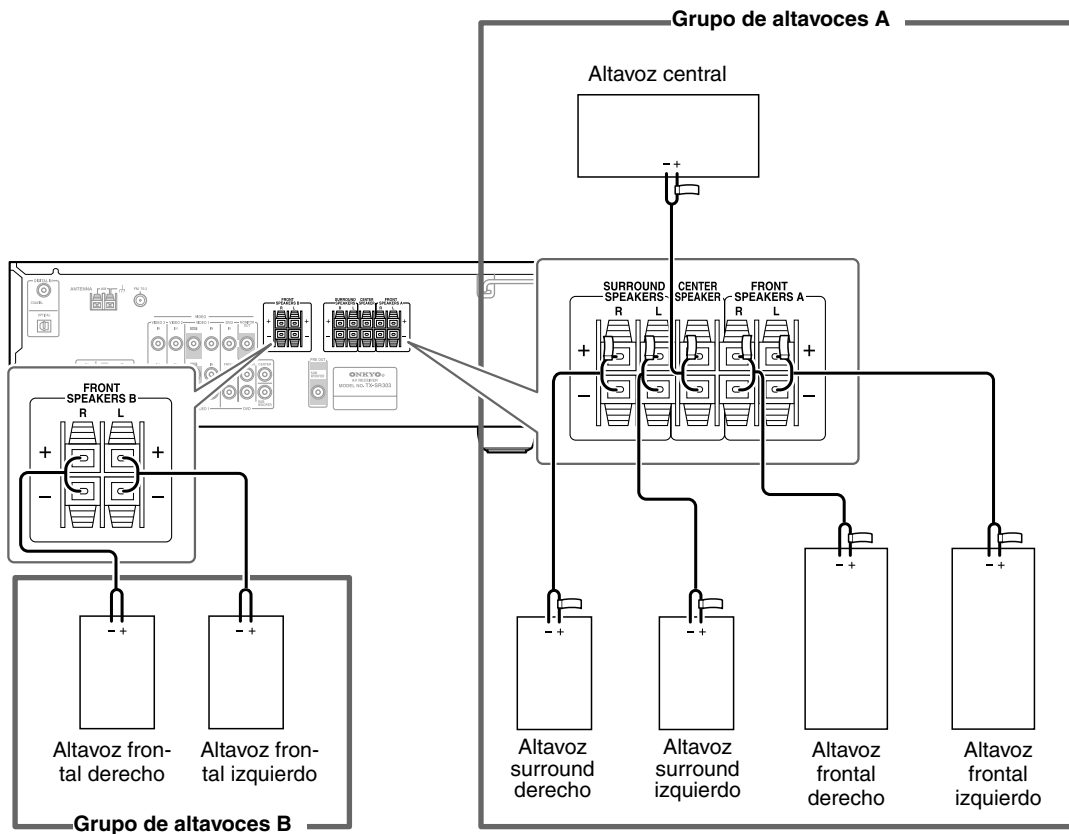

Conectar la antena

Esta sección describe cómo conectar la antena FM y la antena en bucle AM interiores incluidas, y cómo conectar las antenas FM y AM exteriores disponibles en el mercado.

El receptor con control de audio/video no recogerá señales de radio si no se ha conectado a una antena, por lo que deberá conectar la antena si desea usar el sintonizador.

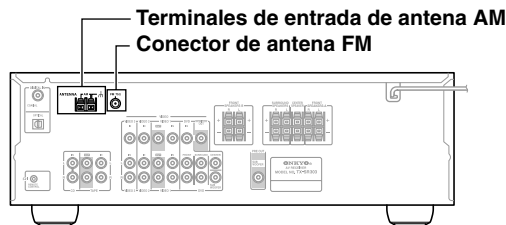

Conectar la antena FM interior

La antena FM interior incluida está diseñada sólo para uso interior.

1 Instale la antena FM, como se muestra.

■ Modelo americano

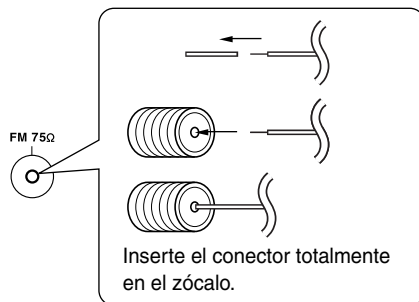

■ Modelo europeo

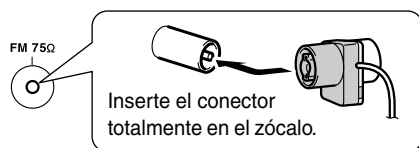

Cuando el receptor con control de audio/video esté preparado para ser utilizado, deberá sintonizar una emisora de radio FM y ajustar la posición de la antena FM para conseguir la mejor recepción posible.

2 Extienda completamente la antena y oriéntela en varios sentidos hasta obtener la mejor recepción posible. Asegúrela en tal posición con chinchetas o algo similar.

Si le es imposible conseguir una recepción de calidad con la antena FM interior incluida, pruebe una antena FM exterior disponible en el mercado (consulte página 19).

Conectar la antena en bucle AM

La antena en bucle AM interior incluida está diseñada sólo para uso interior.

1 Instale la antena en bucle AM, insertando las pestañas en la base, tal como se muestra.

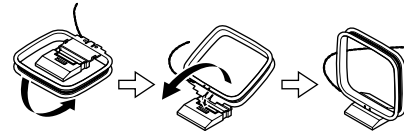

2 Conecte los dos cables de la antena en bucle AM a los terminales de entrada AM, tal como se muestra a continuación.

(Los cables de antena no son sensibles a la polaridad, por lo tanto, pueden conectarse en cualquier dirección).

Asegúrese de que los cables estén bien seguros y de que los terminales de entrada sujeten los cables pelados y no la parte aislada.

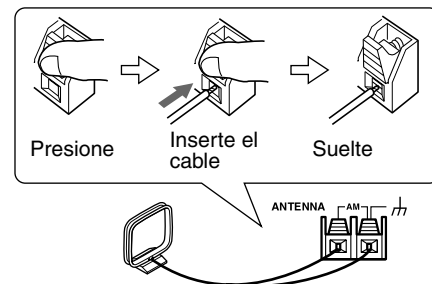

Cuando el receptor con control de audio/video esté preparado para ser utilizado, deberá sintonizar una emisora de radio AM y ajustar la posición de la antena AM para conseguir la mejor recepción posible.

Mantenga la antena lo más lejos posible del receptor con control de audio/video, del televisor, de los cables de altavoz y de los cables de alimentación.

Si le es imposible conseguir una recepción de calidad con la antena en bucle AM interior incluida, pruebe una antena AM exterior disponible en el mercado (consulte página 19).

Conectar la antena—Continúa

Conectar una antena FM exterior

Si le es imposible conseguir una recepción de calidad con la antena FM interior incluida, pruebe una antena FM exterior disponible en el mercado.

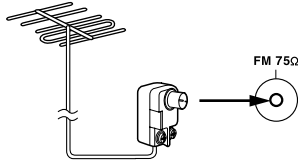

Notas:

- Las antenas FM exteriores funcionan mejor en el exterior, pero a veces se pueden obtener mejores resultados instalándolas en un ático o en un desván.
- Para mejores resultados, instale la antena FM exterior lejos de edificios altos, a ser posible en una posición donde no haya obstáculos hacia el transmisor.
- La antena exterior se debería situar lejos de las posibles fuentes de interferencias, como señales de neón, carreteras muy transitadas, etc.
- Por motivos de seguridad, las antenas exteriores deben colocarse lejos de líneas eléctricas o de otros equipos de alto voltaje.
- Las antenas exteriores se deberían derivar a masa de acuerdo con las regulaciones locales para evitar peligros de descargas eléctricas.

■ Utilizar un divisor de antena de TV/FM

Es mejor no utilizar la misma antena para la recepción FM y TV, ya que puede provocar problemas de interferencias. Si las circunstancias lo requieren, utilice un divisor de antena TV/FM, como se muestra.

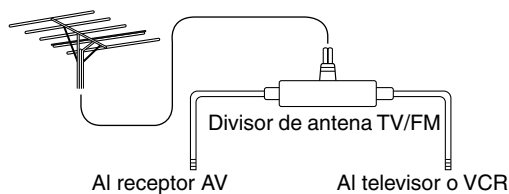

Conectar una antena AM exterior

Si no consigue una recepción de calidad con la antena en bucle AM incluida, también puede utilizar una antena AM exterior, además de la antena en bucle, tal como se muestra.

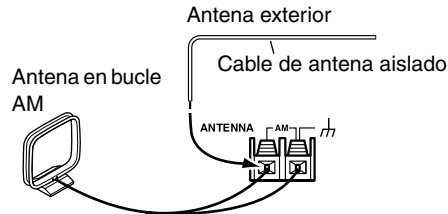

Las antenas AM exteriores funcionan mejor cuando se instalan en el exterior horizontalmente, pero a veces se pueden obtener mejores resultados instalándolas en el interior horizontalmente encima de una ventana. Tenga en cuenta que la antena en bucle AM se debería dejar conectada.

Las antenas exteriores se deberían derivar a masa de acuerdo con las regulaciones locales para evitar peligros de descargas eléctricas.

Conectar los componentes

Acerca de las conexiones AV

- Antes de realizar las conexiones AV, lea los manuales incluidos con los componentes AV.
- No conecte el cable de alimentación hasta que haya realizado y comprobado todas las conexiones de audio y de vídeo.

Jacks digitales ópticos

La entrada digital óptica del receptor con control de audio/vídeo incorporan tapa de cierre que se abren cuando se inserta un conector óptico, y se cierran cuando se extrae. Introduzca los conectores con firmeza.

Precaución: Para evitar que se produzcan daños, mantenga el conector óptico recto al insertarlo y extraerlo.

Codificación por colores de la conexión AV RCA

Las conexiones AV RCA suelen estar codificadas por colores: rojo, blanco y amarillo. Utilice los conectores rojos para conectar las entradas y salidas de audio del canal derecho (nombrados con la letra "R"). Utilice los conectores blancos para conectar las entradas y salidas de audio del canal izquierdo (nombrados con la letra "L"). Y utilice los conectores amarillos para conectar entradas y salidas de vídeo compuesto.



- Inserte con firmeza los conectores para que la conexión sea correcta (las conexiones flojas pueden causar ruidos o un funcionamiento anómalo).
- Para evitar interferencias, mantenga los cables de audio y de vídeo lejos de los cables de alimentación y de los cables de los altavoces.

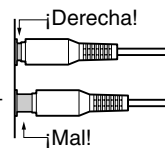

Cables y zócalos AV

Vídeo

Cable	Zócalo	Descripción
<p>Cable de vídeo compuesto</p>		El vídeo compuesto normalmente se utiliza en TVs, VCRs, y otros equipos de vídeo. Utilice sólo cables especiales para vídeo compuesto.

Audio

Cable	Zócalo	Descripción
<p>Cable de audio digital óptico</p>		Ofrece la mejor calidad de sonido y permite disfrutar del sonido surround (por ejemplo, Dolby Digital, DTS). La calidad de audio es la misma que para coaxial.
<p>Cable de audio digital coaxial</p>		Ofrece la mejor calidad de sonido y permite disfrutar del sonido surround (por ejemplo, Dolby Digital, DTS). La calidad de audio es la misma que para óptico.
<p>Cable de audio analógico (RCA)</p>		Este cable es para audio analógico. Es el formato de conexión más corriente para audio analógico, y se encuentra en la mayoría de componentes AV.
<p>Cable de audio analógico multicanal (RCA)</p>		Este cable es para audio analógico multicanal y se suele utilizar para conectar reproductores de DVD con salidas de audio analógico individuales 5.1. Pueden utilizarse varios cables de audio analógico normales como alternativa al cable multicanal.

Nota: El receptor con control de audio/vídeo no es compatible con los conectores SCART.

Conectar los componentes—Continúa

Conectar Audio y Vídeo

Al conectar las salidas de audio y vídeo del reproductor de DVDs y de otros componentes AV al receptor con control de audio/vídeo, puede seleccionar audio y vídeo de forma simultánea con sólo seleccionar la fuente de entrada apropiada en el receptor con control de audio/vídeo.

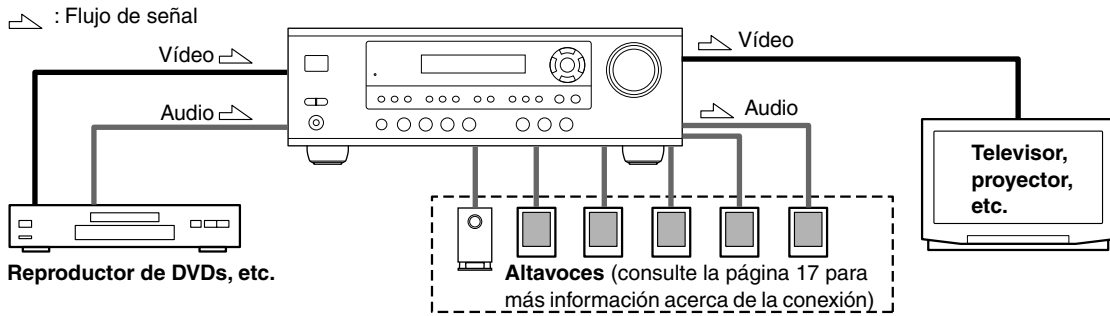

¿Qué conexiones debo utilizar?

El receptor con control de audio/vídeo permite distintos formatos de conexión para ofrecer compatibilidad con una amplia gama de equipos AV. El formato a elegir depende de los formatos compatibles con el resto de los componentes. Utilice las secciones siguientes como guía.

Para componentes de vídeo, como reproductores de DVD, deberá realizar dos conexiones—una para el audio y una para el vídeo.

Formatos de conexión de audio

Los equipos de audio se pueden conectar al receptor con control de audio/vídeo utilizando los siguientes formatos de conexión de audio: analógico, óptico, coaxial y multicanal.

Al elegir un formato de conexión, tenga en cuenta que el receptor con control de audio/vídeo no realiza conversiones entre formatos, tal como se muestra a continuación.

Por ejemplo, los conectores TAPE OUT analógicos no emiten las señales de audio conectadas a la entrada digital OPTICAL o COAXIAL, por lo tanto, si quiere grabar, por ejemplo, del reproductor de CD, además de conectarlo a una entrada digital, también debe conectarlo a los conectores CD IN analógicos.

Diagrama de entrada/salida de audio para grabación

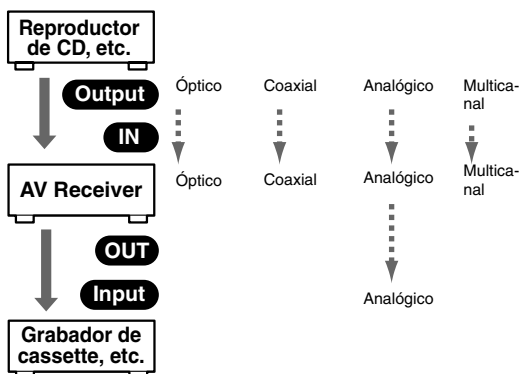

Conectar los componentes—Continúa

Conectar el televisor o el proyector

Paso 1: Conexiones de vídeo

Realizar la conexión de vídeo **A**.

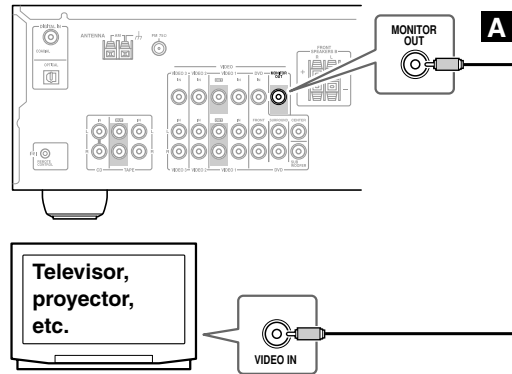

Conexiones	TX-SR303/303E	Flujo de señal	Televisor
A	MONITOR OUT	⇒	Entrada de vídeo compuesto

Paso 2: Conexiones de audio

Seleccione un tipo de conexión (**a**, **b** o **c**) que coincida con la del TV y realice la conexión.

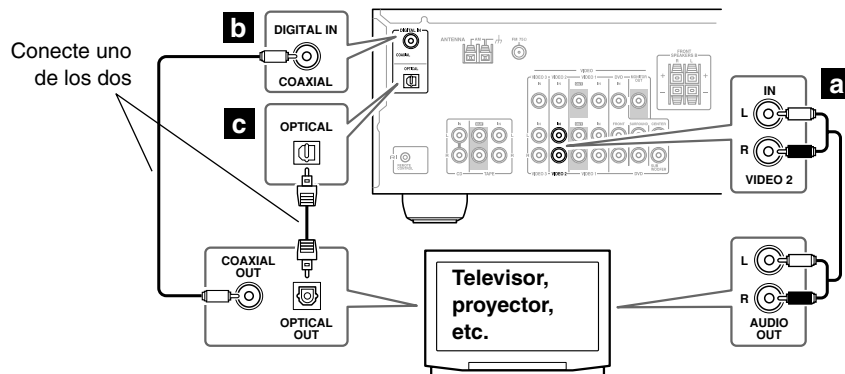

- Con la conexión **a** básica, podrá escuchar o grabar audio desde el TV.
- Para disfrutar de los modos de audición Dolby y DTS, use la **b** o **c**. (Use **a** y **b** o **a** y **c** para la grabación.)

Conexiones	TX-SR303/303E	Flujo de señal	Televisor
a	VIDEO 2 IN L/R	←	Salida de audio analógico I/D
b	DIGITAL IN COAXIAL	←	Salida de digital coaxial
c	DIGITAL IN OPTICAL	←	Salida de digital óptico

Hint!

Si el TV no cuenta con salidas de audio, conecte el VCR al sintonizador de AV y use el sintonizador de este componente.

Conectar los componentes—Continúa

Conectar un reproductor de DVD

Paso 1: Conexiones de vídeo

Realizar la conexión de vídeo **A**.

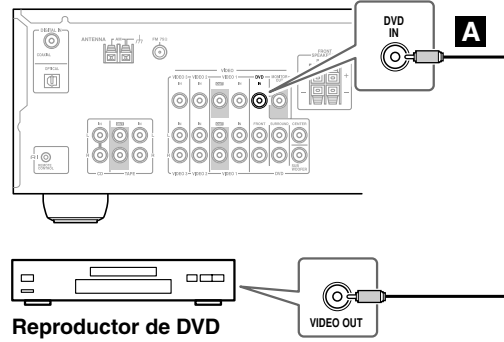

Conexiones	TX-SR303/303E	Flujo de señal	Reproductor de DVDs
A	DVD IN	←	Salida de vídeo compuesto

Paso 2: Conexiones de audio

Seleccione un tipo de conexión (**a**, **b**, **c** o **d**) que coincida con la del reproductor de DVD y realice la conexión.

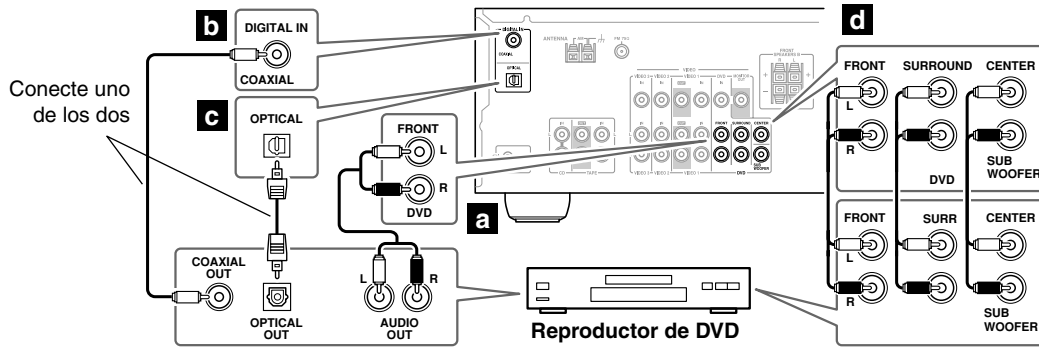

- Con la conexión básica **a**, podrá escuchar o grabar audio desde un DVD.
- Para disfrutar de los modos de audición Dolby y DTS, use la **b** o **c**. (Use **a** y **b** o **a** y **c** para la grabación.)
- Para disfrutar de la reproducción de un DVD-Audio o un SACD desde un reproductor DVD compatible con una salida multicanal analógica, use la conexión **d**.

Conexiones	TX-SR303/303E	Flujo de señal	Reproductor de DVDs
a	DVD IN FRONT	←	Salida de audio analógico I/D
b	DIGITAL IN COAXIAL	←	Salida de digital coaxial
c	DIGITAL IN OPTICAL	←	Salida de digital óptico
d	DVD IN FRONT, SURROUND, CENTER y SUBWOOFER	←	Salida de multicanal

- Si el reproductor de DVD tiene las salidas izquierda y derecha y salidas multicanal izquierda y derecha, asegúrese de utilizar para la conexión las salidas izquierda y derecha **a**.

Conectar los componentes—Continúa

Conectar un VCR o un grabador de DVDs para la reproducción

Además de la reproducción de vídeo, con este ejemplo de conexión, podrá usar el sintonizador del VCR para escuchar el sonido de sus programas de TV favoritos a través del receptor AV. Es útil si su televisor no dispone de salidas de audio.

Paso 1: Conexiones de vídeo

Realizar la conexión de vídeo **A**.

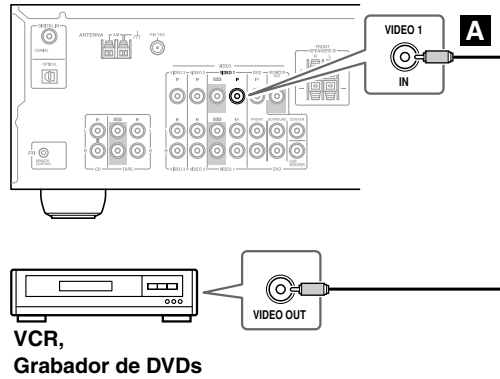

Conexiones	TX-SR303/303E	Flujo de señal	Grabador VCR/DVDs
A	VIDEO 1 IN	←	Salida de vídeo compuesto

Paso 2: Conexiones de audio

Seleccione un tipo de conexión (**a**, **b** o **c**) y realice la conexión.

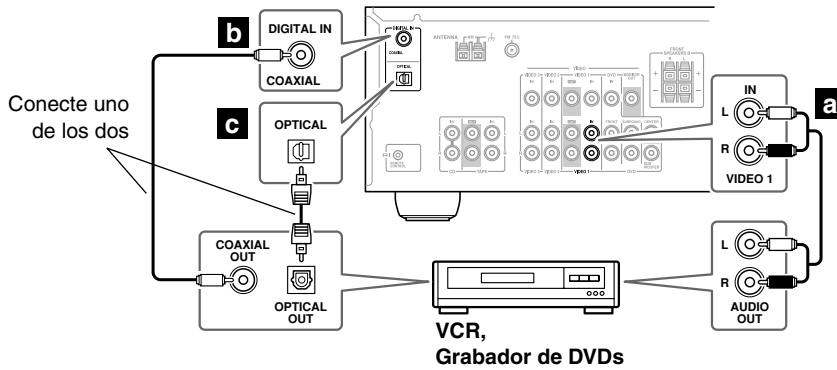

- Con la conexión básica **a**, podrá escuchar o grabar audio desde un grabador VCR/DVD.
- Para disfrutar de los modos de audición Dolby y DTS, use la **b** o **c**. (Use **a** y **b** o **a** y **c** para escuchar a través del grupo de altavoces B.)

Conexiones	TX-SR303/303E	Flujo de señal	Grabador VCR/DVDs
a	VIDEO 1 IN L/R	←	Salida de audio analógico I/D
b	DIGITAL IN COAXIAL	←	Salida de digital coaxial
c	DIGITAL IN OPTICAL	←	Salida de digital óptico

Conectar los componentes—Continúa

Conectar un VCR o un grabador de DVDs para la grabación

Paso 1: Realizar la conexión de vídeo **A**.

Paso 2: Realizar la conexión de audio **a**.

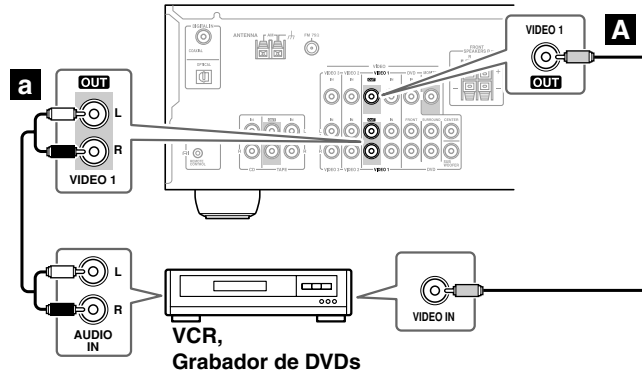

Conexiones	TX-SR303/303E	Flujo de señal	Grabador VCR/DVDs
A	VIDEO 1 OUT	⇒	Entrada de vídeo compuesto
a	VIDEO 1 OUT L/R	⇒	Entrada de audio I/D

Conectar un Camcorder, una consola de juegos u otro tipo de dispositivo.

Paso 1: Realizar la conexión de vídeo **A**.

Paso 2: Realizar la conexión de audio **a**.

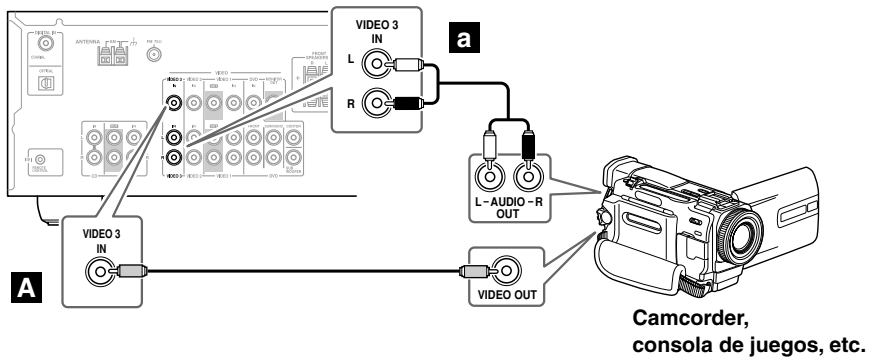

Conexiones	TX-SR303/303E	Flujo de señal	Camcorder/consola
A	VIDEO 3 IN	←	Salida de vídeo compuesto
a	VIDEO 3 IN L/R	←	Salida de audio analógico I/D

Conectar los componentes—Continúa

Conectar Satélite, Cable, Set-top box u otra fuente de vídeo

Paso 1: Conexiones de vídeo

Realizar la conexión de vídeo **A**.

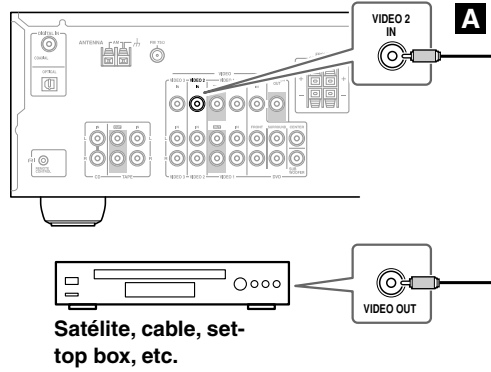

Conexiones	TX-SR303/303E	Flujo de señal	Fuente de vídeo
A	VIDEO 2 IN	←	Salida de vídeo compuesto

Paso 2: Conexiones de audio

Seleccione un tipo de conexión (**a**, **b** o **c**) que coincida con la de la fuente de vídeo y realice la conexión.

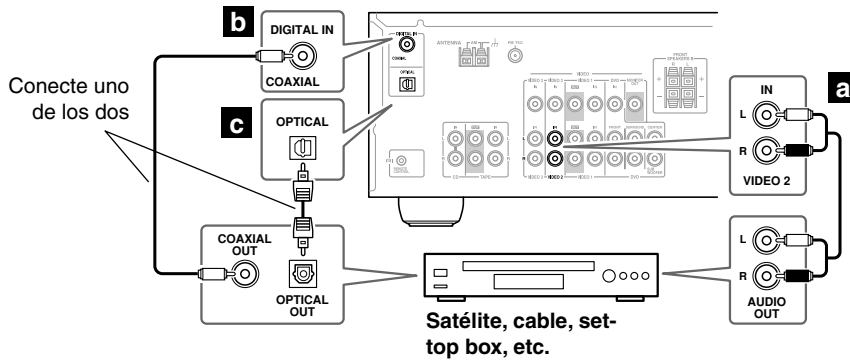

- Con la conexión básica **a**, podrá escuchar o grabar audio desde la fuente de vídeo.
- Para disfrutar de los modos de audición Dolby y DTS, use la **b** o **c**. (Use **a** y **b**, o **a** y **c** para la grabación.)

Conexiones	TX-SR303/303E	Flujo de señal	Fuente de vídeo
a	VIDEO 2 IN L/R	←	Salida de audio analógico I/D
b	DIGITAL IN COAXIAL	←	Salida de digital coaxial
c	DIGITAL IN OPTICAL	←	Salida de digital óptico

Conectar los componentes—Continúa

Conectar un reproductor de CDs o un Giradiscos

■ Reproductor de CDs o Giradiscos con un preamplificador Phono integrado

Paso 1:

Seleccione un tipo de conexión (**a**, **b** o **c**) que coincida con la del reproductor de CD o seleccione **a** para un giradiscos con un preamplificador integrado y luego realice la conexión.

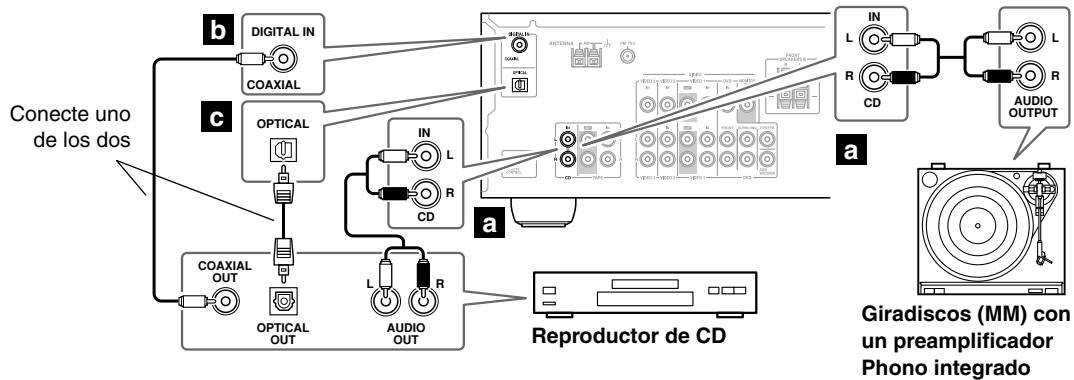

- Con la conexión básica **a**, podrá escuchar o grabar audio desde el reproductor de CDs o el giradiscos.
- Para conectar el reproductor de CDs digitalmente, use la conexión **b** o **c**. (Use **a** y **b** o **a** y **c** para la grabación.)

Conexiones	TX-SR303/303E	Flujo de señal	CD o giradiscos
a	CD IN L/R	←	Salida de audio analógico I/D
b	DIGITAL IN COAXIAL	←	Salida de digital coaxial
c	DIGITAL IN OPTICAL	←	Salida de digital óptico

■ Giradiscos sin preamplificador Phono integrado

Es necesario un preamplificador para conectar un giradiscos que no disponga de preamplificador integrado.

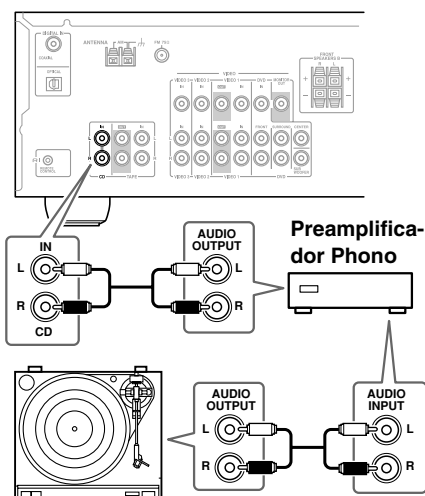

■ Giradiscos con un portaagujas tipo MC ("Moving Coil", bobina móvil)

Son necesarios un amplificador de cabezal MC y un preamplificador phono para conectar un giradiscos con un portaagujas MC ("Moving Coil", de bobina móvil).

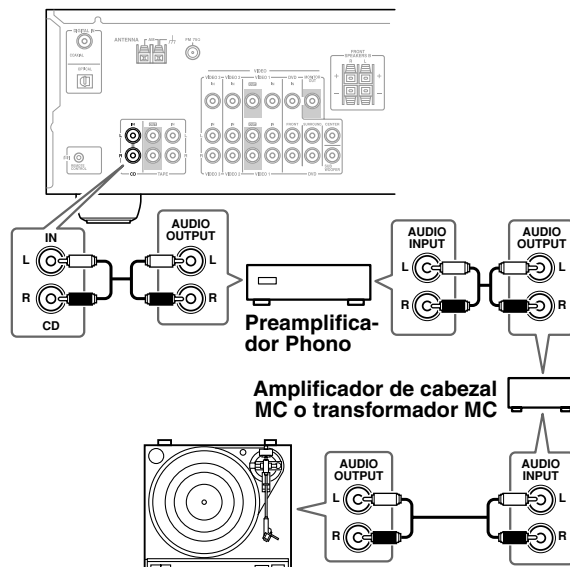

Conectar los componentes—Continúa

Conectar una pletina de cassette, CDR, MiniDisc o un grabador DAT

Paso 1:

Seleccione un tipo de conexión (**a**, **b** or **c**) que se adapte al grabador y realice la conexión.

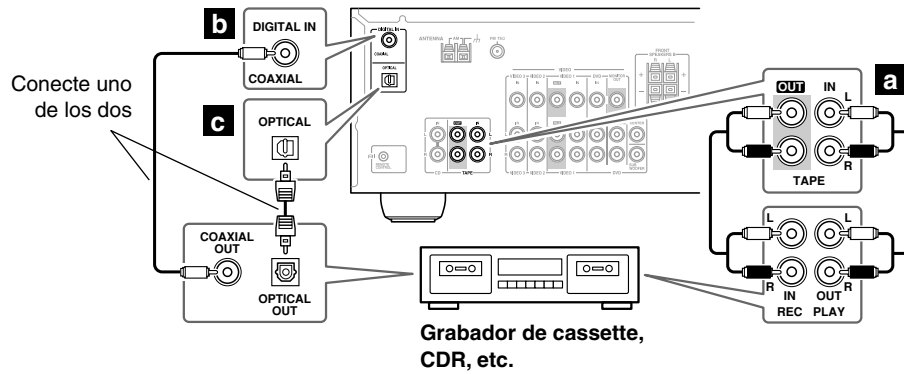

- Con la conexión básica **a**, podrá reproducir y grabar con un grabador.
- Si desea conectar el grabador digitalmente para reproducir, use conexiones **a** y **b** o **a** y **c**.

Conexiones	TX-SR303/303E	Flujo de señal	Grabador de Cassette/CDR/MD/DAT
a	TAPE IN L/R TAPE OUT L/R	← →	Salida de audio analógico I/D Entrada de audio analógico I/D
b	DIGITAL IN COAXIAL	←	Salida de digital coaxial
c	DIGITAL IN OPTICAL	←	Salida de digital óptico

Conectar los componentes—Continúa

Conectar los Onkyo **RI** componentes

Paso 1: Compruebe que el componente Onkyo esté también conectado al receptor con control de audio/video con un cable de audio analógico (RCA).

Paso 2: Realizar la **RI** conexión de audio.

Con **RI** (Remote Interactive) puede usar las siguientes funciones especiales **RI**:

Auto Power On/Standby

Cuando inicia la reproducción en un componente conectado a través de **RI**, si el receptor con control de audio/video está en Standby, se activará y seleccionará ese componente como fuente de entrada automáticamente. Del mismo modo, cuando el receptor con control de audio/video está en Standby, todos los componentes conectados a través de **RI** también entrarán en modo Standby. Esta función no funcionará si un cable de alimentación está conectado a una toma AC OUTLET en el receptor con control de audio/video.

Cambio directo

Cuando se inicia la reproducción en un componente conectado a través de **RI**, el receptor con control de audio/video selecciona automáticamente el componente como fuente de entrada. Si el reproductor de DVDs está conectado a la entrada multicanal del receptor con control de audio/video, debe pulsar el botón [MULTI CH] (consulte la página 35) para escuchar todos los canales ya que la función Direct Change **RI** sólo selecciona los jacks DVD IN FRONT.

Notas:

- Sólo utilice **RI** cables para **RI** conexiones. Los cables **RI** se entregan con los reproductores Onkyo (DVD, CD, etc.).
- Algunos componentes AV incorporan dos zócalos **RI**, y puede conectar cualquiera de los dos al receptor con control de audio/video. El otro sirve para conectar componentes compatibles con **RI** adicionales.
- Conecte el zócalo **RI** del receptor con control de audio/video sólo a componentes AV Onkyo. Si lo conecta a componentes AV de otros fabricantes se puede producir un funcionamiento anómalo.
- Es posible que algunos componentes no permitan todas las funciones del **RI**. Consulte los manuales incluidos con los componentes.

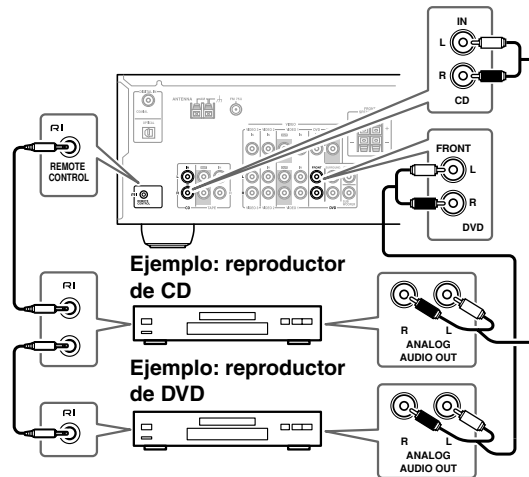

Conectar el cable de alimentación

Notas:

- **Antes de conectar el cable de alimentación, conecte todos los altavoces y los componentes AV.**
- Al activar el receptor con control de audio/video se produce una subida de tensión momentánea que puede inferir en otros equipos eléctricos del mismo circuito. Si esto supone un problema, conecte el receptor con control de audio/video a otro circuito distinto.

Activar el equipo

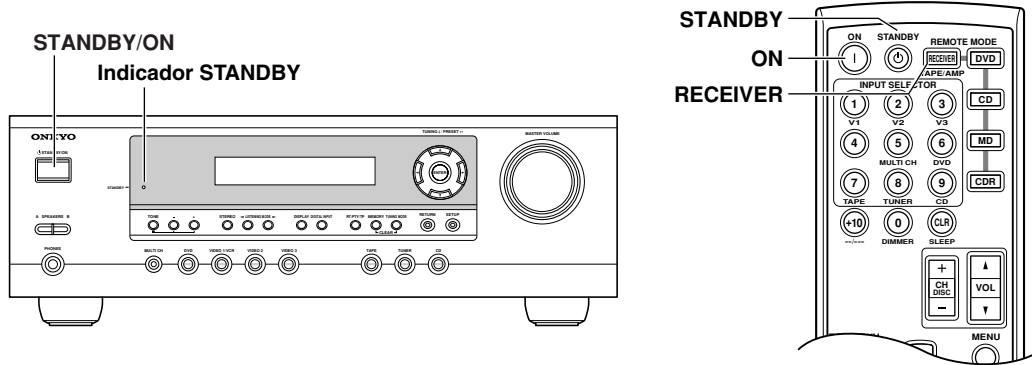

Activar el receptor con control de audio/video

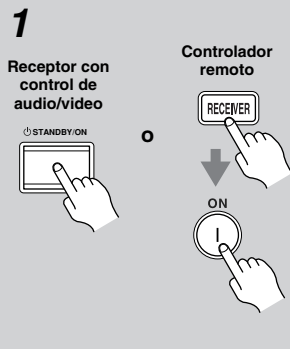

1 Pulse el botón [STANDBY/ON].

De forma alternativa, pulse el botón [RECEIVER] del controlador remoto y a continuación pulse el botón [ON].

El receptor con control de audio/video se activa, la pantalla se ilumina, y el indicador STANDBY se desactiva.

Desactive el receptor con control de audio/video, pulse el botón [STANDBY/ON] o botón [STANDBY] del controlador remoto. El receptor con control de audio/video entrará en modo Standby. Siempre que desactive el receptor con control de audio/video baje el volumen, para que la próxima vez que lo active no se produzca un ruido estrepitoso.

Funcionamiento sin problemas en unos pocos y sencillos pasos

Para garantizar un funcionamiento sin problemas, le indicaremos unos cuantos pasos para ayudarle a configurar el receptor con control de audio/video antes de usarlo por primera vez. Estos ajustes sólo se deberán realizar una vez.

■ **¿Ha conectado un componente a una entrada de audio digital?**

Si ha realizado esa conexión, consulte "Asignar entradas digitales a fuentes de entrada" en la página 31.

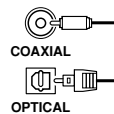

■ **¿Ha conectado un grabador Onkyo MD o un grabador de CDs en los jacks TAPE IN/OUT?**

Si ha realizado esa conexión, consulte "Cambiar la pantalla TAPE/MD/CDR" en la página 31.

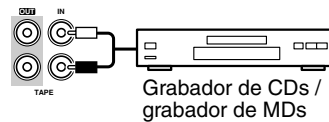

■ **Realice la configuración de los altavoces—¡Es esencial!**

Consulte la sección "Configuración de los altavoces" en la página 32.



Primera configuración

Asignar entradas digitales a fuentes de entrada

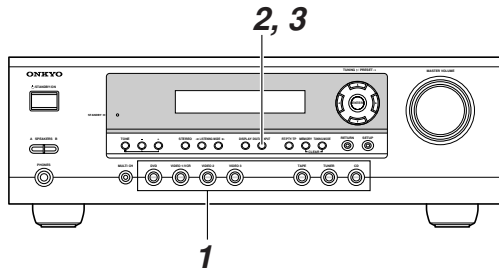

Para disfrutar de Dolby Digital y DTS, debe conectar el reproductor de DVD al receptor con control de audio/video mediante una conexión de audio digital (coaxial u óptica).

Con esta función, puede asignar entradas digitales a fuentes de entrada. Por ejemplo, si conecta el reproductor de DVDs a la entrada DIGITAL IN OPTICAL, tendrá que cambiar la fuente de entrada (OPT) del DVD a OPT. Puede cambiar las asignaciones de esta forma.

Nota:

Compruebe que haya ajustado las fuentes digitales para que envíen señales digitales. Consulte el manual de los equipos digitales pertinentes.

<p>1</p>	<p>Pulse el botón de selector de entrada para la fuente que quiere asignar. (Las entradas digitales no se pueden asignar a la fuente de entrada TUNER.)</p>
<p>2</p>	<p>Pulse el botón [DIGITAL INPUT] Aparecerá la asignación actual.</p> <div style="border: 1px solid black; padding: 2px; display: inline-block;">DVD # COAX</div>
<p>3</p>	<p>Pulse el botón [DIGITAL INPUT] repetidamente para seleccionar COAX, OPT o "----"(analógico).</p> <div style="border: 1px solid black; padding: 2px; display: inline-block;">DVD # OPT</div>

Cambiar la pantalla TAPE/MD/CDR

Si conecta un grabador MiniDisc o un grabador de CD Onkyo compatibles con **RI** a los zócalos TAPE IN/OUT, para que el **RI** funcione correctamente, deberá cambiar este ajuste.

Este ajuste sólo se puede cambiar en el receptor con control de audio/video.

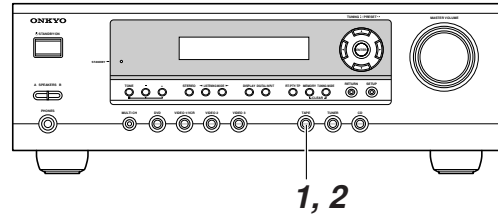

<p>1</p>	<p>Pulse el botón del selector de entrada [TAPE] de forma que "TAPE" aparezca en la pantalla.</p> <div style="border: 1px solid black; padding: 2px; display: inline-block;">TAPE</div>
<p>2</p>	<p>Pulse y mantenga pulsado el botón del selector de entrada [TAPE] (unos 3 segundos) para ajustar la pantalla. Repita esta paso para seleccionar TAPE, MD, o CDR.</p> <div style="border: 1px solid black; padding: 2px; display: inline-block; margin-bottom: 5px;">MD</div> <div style="border: 1px solid black; padding: 2px; display: inline-block;">CDR</div>

Primera configuración—Continúa

Configuración de los altavoces

Esta sección explica como especificar qué altavoces están conectados y sus tamaños.

Para altavoces con un diámetro cónico superior a 6-1/2 pulgadas (16 cm), especifique **Large**. Para altavoces con un diámetro inferior, especifique **Small**.

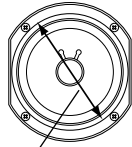

Diámetro cónico

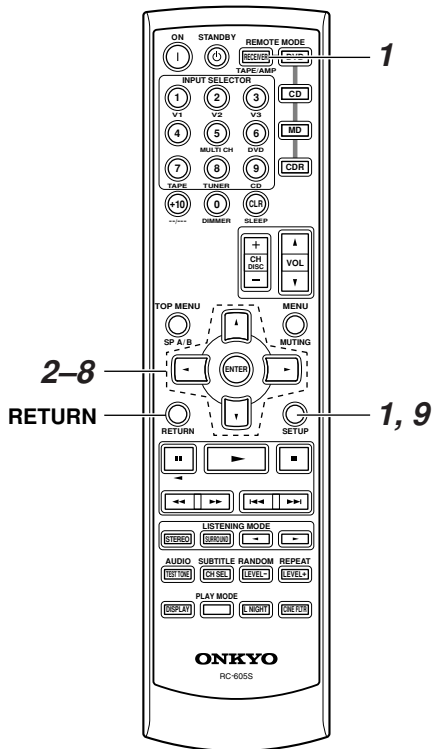

1

Pulse el botón [RECEIVER] y a continuación pulse el botón [SETUP].

2

Utilice los botones arriba y abajo [▲]/[▼] para seleccionar "1. Speaker Config.," y luego pulse el botón [ENTER].

1. Speaker Config

3

Mientras el ajuste del Subwoofer esté seleccionado, utilice los botones izquierda y derecha [◀]/[▶] para seleccionar **Yes** o **No**.

Yes: Selecciónelo si hay un subwoofer conectado.

No: Selecciónelo si no hay ningún subwoofer conectado.

4

Utilice el botón abajo [▼] para seleccionar "Front", y a continuación utilice los botones izquierda y derecha [◀]/[▶] para seleccionar **Small** o **Large**.

Small: Selecciónelo si los altavoces frontales son pequeños.

Large: Selecciónelo si los altavoces frontales son grandes.

Nota:

- Si el ajuste del Subwoofer del paso 3 está ajustado a No, este ajuste estará fijado a Large y no aparecerá.

5

Utilice el botón abajo [▼] para visualizar "Center", y a continuación utilice los botones izquierda/derecha [◀]/[▶] para seleccionar **Small**, **Large**, o **None**.

Small: Selecciónelo si el altavoz central es pequeño.



Large: Selecciónelo si el altavoz central es grande.

None: Selecciónelo si el altavoz central no está conectado.

Nota:

- Si el ajuste Front del paso 4 está ajustado a Small, la opción Large no se puede seleccionar.

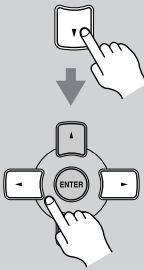
Primera configuración—Continúa

<p>6</p> 	<p>Utilice el botón abajo [▼] para seleccionar “Surround”, y a continuación utilice los botones izquierda y derecha [◀]/[▶] para seleccionar Small, Large, o None.</p> <p>Small: Selecciónelo si los altavoces surround son pequeños.</p> <p>Large: Selecciónelo si los altavoces surround son grandes.</p> <p>None: Selecciónelo si ninguno de los altavoces surround está conectado.</p> <p>Nota:</p> <ul style="list-style-type: none"> • Si el ajuste Front del paso 4 está ajustado a Small, la opción Large no se puede seleccionar.
<p>7</p> 	<p>Pulse el botón [SETUP]. Se cierra la configuración.</p>

COMPROBACIÓN DE LOS ALTAVOCES

Para comprobar que todos los altavoces funcionan correctamente, **pulse el botón [TEST TONE] del controlador remoto**. Cada altavoz emitirá el tono de prueba sucesivamente y aparecerá el nombre de cada altavoz en la pantalla. Para desactivar el tono de prueba, vuelva a pulsar el botón [TEST TONE].

- Si el tono de prueba no lo produce un altavoz, o si lo produce otro altavoz distinto al que aparece en la pantalla, es posible que haya conectado los altavoces de forma incorrecta y deberá comprobar las conexiones (consulte la página 17).
- Si el tono de prueba no lo produce un altavoz y su nombre no aparece en la pantalla, es posible que haya definido los ajustes del altavoz de forma incorrecta (consulte la página 32).

Reproducir los componentes AV

Funcionamiento básico del receptor AV

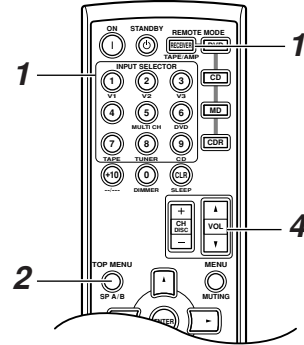
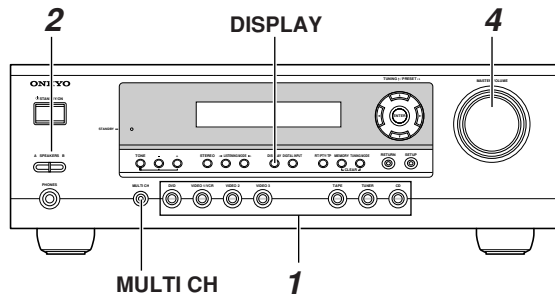

<p>1</p> <p>Receptor con control de audio/video</p> <p>Controlador remoto</p>	<p>Utilice los botones del selector de entrada del receptor con control de audio/video para seleccionar la fuente de entrada.</p> <p>Para seleccionar la fuente de entrada con el controlador remoto, pulse el botón [RECEIVER] y, a continuación, utilice los botones INPUT SELECTOR.</p> <p>En el controlador remoto, los botones [V1], [V2] y [V3] seleccionan las fuentes de entrada VIDEO 1/VCR, VIDEO 2 y VIDEO 3 respectivamente.</p>
<p>2</p> <p>Receptor con control de audio/video</p> <p>Controlador remoto</p>	<p>Use los botones SPEAKERS [A] y [B] del receptor con control de audio/video o los botones [SP A/B] del controlador remoto para seleccionar el altavoz que desee usar.</p> <p>Si pulsa el botón [SP A/B] del controlador remoto recorrerá los siguientes ajustes. Speaker Set A → Speaker Set A&B → Speaker Set B → Off.</p> <p>Los indicadores de altavoz A y B indican si los grupos de altavoces están activados o no. Fíjese en que cuando el grupo de altavoces B está activado, el grupo de altavoces A queda reducido a la reproducción de 2.1 canales.</p> <div style="border: 1px solid black; padding: 5px; display: inline-block;"> A B — Indicadores </div>
<p>3</p>	<p>Inicie la reproducción en el componente fuente.</p> <p>Cuando seleccione DVD u otro componente de vídeo, en el televisor deberá seleccionar la entrada de vídeo conectada a MONITOR OUT en el receptor con control de audio/video.</p>
<p>4</p> <p>Receptor con control de audio/video</p> <p>Controlador remoto</p>	<p>Para ajustar el volumen, utilice el control MASTER VOLUME, o el botón [VOL] del controlador remoto.</p> <p>El volumen se puede ajustar de MIN, 1 a 79 o MAX. El receptor con control de audio/video está diseñado para disfrutar del home theater. Tiene una gama de volumen muy amplia, lo cual permite ajustarlo de forma precisa.</p>
<p>5</p>	<p>Seleccione un modo de escucha adecuado y ¡disfrute!</p> <p>Consulte la página 42.</p>

Reproducir los componentes AV—Continúa

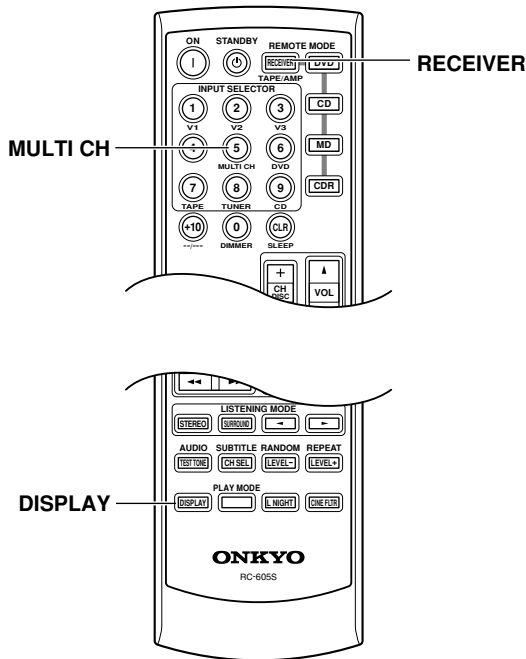

Visualizar información de fuente

Puede visualizar información distinta acerca de la fuente de entrada actual de la siguiente manera.

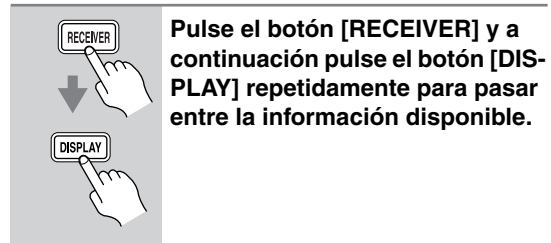

Generalmente, la siguiente información se puede visualizar para las fuentes de entrada.

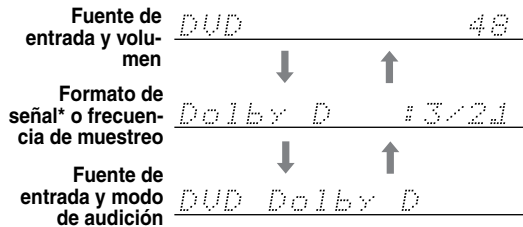

* Si la señal de entrada es analógica, no se visualizará información acerca del formato. Si la señal de entrada es PCM, se visualizará la frecuencia de muestreo. Si la señal de entrada es digital pero no PCM, se visualizará el formato de señal. Esta información se visualiza unos tres segundos, y a continuación vuelve a aparecer la información visualizada previamente.

Utilizar las entradas de multicanal

La entrada multicanal sirve para conectar un componente con salidas de audio analógicas individuales de 5.1 canales, como un reproductor de DVD o un decodificador MPEG. Consulte la página 23 para más información.

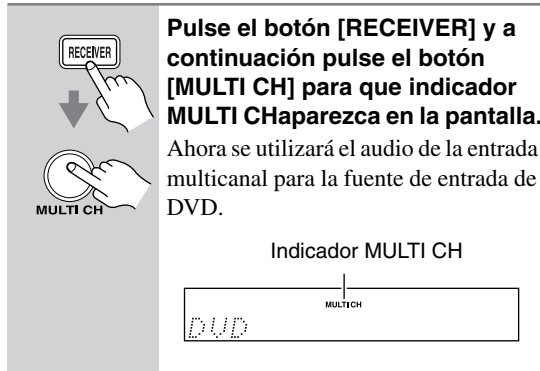

Nota:

- Mientras selecciona la entrada multicanal, se ignoran los ajustes de configuración del altavoz de la página 32, y las señales de la entrada multicanal se envían a los altavoces y subwoofer, frontal izquierdo, frontal derecho, central, surround izquierdo y surround derecho.

Interpretar la información de canal surround



- A: El número de canales frontales (frontal izquierdo, frontal derecho y central).
- B: El número de canales surround (surround izquierdo y surround derecho). Si existe información del canal posterior de surround, este número será 3.
- C: Canal LFE para subwoofer (1 significa sí).

Utilizar el sintonizador

Escuchar la radio

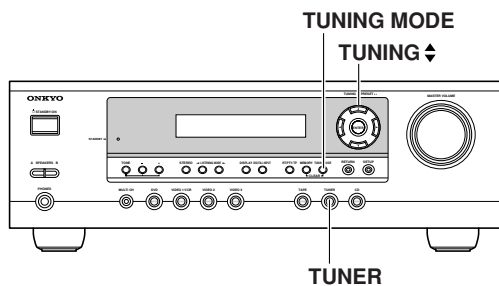

Con el sintonizador integrado puede disfrutar de las emisoras de radio AM y FM. Puede guardar sus emisoras de radio favoritas como presintonías para una selección más rápida.

1  **Utilice el botón de selector de entrada [TUNER] para seleccionar tanto AM como FM.**
En este ejemplo, se ha seleccionado la banda FM.



FM 87.5 MHz ---

Banda Frecuencia

(La visualización en pantalla depende del país).

Sintonizar emisoras de radio



■ Modo Auto Tuning

- 1**  **Pulse el botón [TUNING MODE] para que el indicador AUTO aparezca en la pantalla.**
- 2**  **Pulse el botón TUNING arriba o abajo [▲]/[▼].**
La búsqueda se detiene cuando se encuentra una emisora.

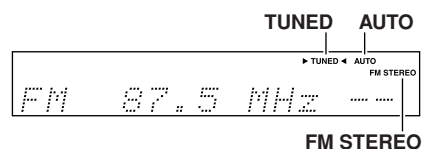
Cuando se sintoniza una emisora, aparece el indicador TUNED. Cuando se sintoniza una emisora FM estéreo, aparecen el indicador FM STEREO, como se muestra a continuación.



■ Modo Manual Tuning

- 1**  **Pulse el botón [TUNING MODE] para que el indicador AUTO desaparezca de la pantalla.**
- 2**  **Pulse y mantenga pulsado el botón TUNING arriba o abajo [▲]/[▼].**
La frecuencia deja de cambiar cuando deja de pulsar el botón.
Pulse los botones repetidamente para cambiar la frecuencia un intervalo cada vez.

El modelo americano cambia la frecuencia FM en intervalos de 0,2 MHz, intervalos de 10 kHz para AM. Para el modelo europeo, en intervalos de 0,05 MHz para FM e intervalos de 9 kHz para AM.

En el modo Manual Tuning, las emisoras FM serán mono.

Sintonizar emisoras FM estéreo débiles



Si la señal de una emisora FM estéreo es débil, puede resultar imposible conseguir una buena recepción. En este caso, cambie al modo Manual Tuning y escuche la emisora en mono.

Utilizar el sintonizador—Continúa

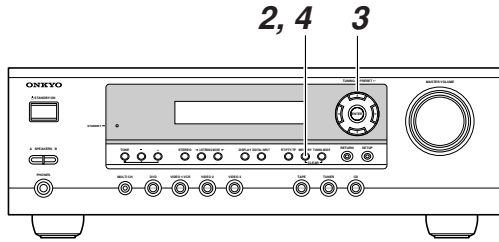
Programar emisoras de Radio



Puede programar hasta 30 de sus emisoras de radio favoritas.

1	Sintonice la emisora que desea programar.
2 	Pulse el botón [MEMORY]. El indicador MEMORY aparece y el número de programación parpadea.
3 	Mientras se visualiza el indicador MEMORY (unos 8 segundos), utilice los botones PRESET [◀]/[▶] para seleccionar una programación del 1 al 30. En este ejemplo, se ha seleccionado la programación #3.
4 	Pulse el botón [MEMORY] para guardar la emisora. La emisora se guarda y el número de programación deja de parpadear. Repita este procedimiento para todas sus emisoras de radio favoritas.

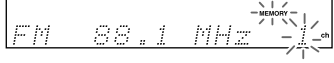

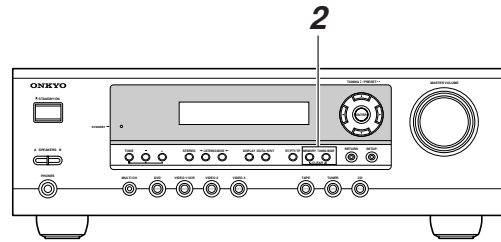

Eliminar programaciones

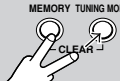

1	Seleccione la programación que desea eliminar. Para más información, consulte la sección anterior.
2 	Con el botón [MEMORY] pulsado, pulse el botón [TUNING MODE]. La programación seleccionada se borra y el número desaparece de la pantalla.

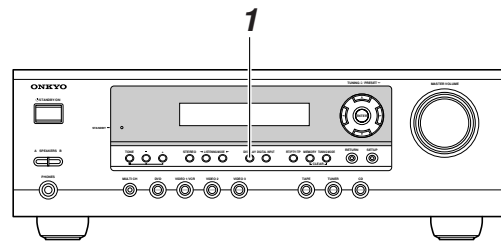
Visualizar información de radio



1 	Pulse el botón [DISPLAY] repetidamente para pasar entre la información disponible.
---	---

Seleccionar emisoras programadas

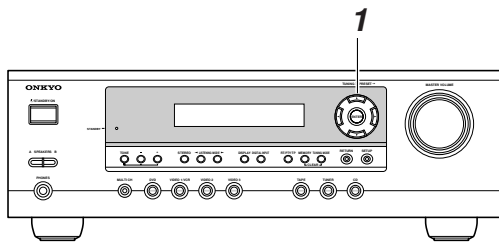

1 	Utilice los botones PRESET [◀] [▶], o los botones CH [+/-] del controlador remoto para seleccionar las programaciones.
---	---

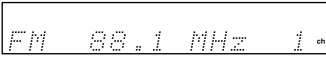
Banda, presintonía # y frecuencia 

Modo de audición 

Utilizar el sintonizador—Continúa

Utilizar RDS (sólo para los modelos europeos)

RDS sólo funciona con los modelos europeos y sólo en áreas donde estén disponibles emisiones RDS. Cuando haya sintonizado una emisora RDS, se visualizará el indicador RDS.

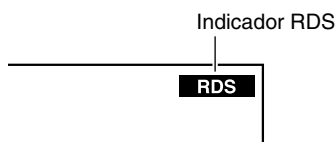

■ ¿Qué es RDS?

RDS son las siglas de *Radio Data System* y es un método de transmisión de información en las señales de radio FM. Fue desarrollado por la European Broadcasting Union (EBU) y está disponible en la mayoría de países europeos. La mayoría de emisoras FM ya lo utilizan. Además de visualizar información de texto, RDS puede ayudarle a encontrar emisoras de radio por tipo (por ejemplo, noticias, deportes, rock, etc.) y a pasar automáticamente a la información de tráfico cuando sea emitida. El receptor con control de audio/video acepta cuatro tipos de información RDS:

PS (“Program Service”, servicio de programa)

Al sintonizar una emisora RDS que emita información PS, aparecerá el nombre de la emisora. Cuando pulse el botón [DISPLAY], se visualizará la frecuencia durante tres segundos.

RT (“Radio Text”, texto de radio)

Al sintonizar una emisora RDS que emite información de texto RT, la pantalla muestra la información (consulte la página 39).

PTY (“Program Type”, tipo de programa)

También puede buscar emisoras de radio por tipo (consulte la página 39).

TP (“Traffic Program”, programa de tráfico)

También puede buscar emisoras de radio TP (consulte la página 39).

Notas:

- En algunos casos, es posible que los caracteres de texto visualizados en el receptor con control de audio/video no sean idénticos a los emitidos por la emisora de radio. Además, si se reciben caracteres no compatibles es posible que no se visualicen. Esto no es un funcionamiento incorrecto.
- Si la señal de una emisora RDS es débil, es posible que la información RDS se visualice de forma intermitente o que, simplemente, no se visualice.

Tipos de programa utilizados en Europa (PTY)

Tipo	Pantalla	Descripción
None	NONE	Ningún tipo de programa.
News reports	NEWS	Noticias y sucesos de actualidad.
Current affairs	AFFAIRS	Sucesos de actualidad, pero con una gama de temas más amplia que las noticias.
Information	INFO	Previsiones de tiempo, información para el consumidor, ayuda médica, etc.
Sport	SPORT	Información, noticias y entrevistas deportivas.
Education	EDUCATE	Programas educativos.
Drama	DRAMA	Obras y series de radio.
Culture	CULTURE	Programas culturales (incluyendo temas religiosos).
Science and technology	SCIENCE	Programas de ciencia y tecnología.
Varied	VARIED	Programas radiofónicos no incluidos en las categorías anteriores (como por ejemplo, concursos y comedias).
Pop music	POP M	Música popular comercial, a menudo de listas de ventas actuales o pasadas (por ejemplo, los Top 40).
Rock music	ROCK M	Música popular alternativa, que no suele aparecer en las listas de ventas.
Middle of the road music	M.O.R.M	Música ligera (en oposición al Pop, al Rock o a la música clásica).
Light classics	LIGHT M	Música clásica de escucha general y no para especialistas.
Serious classics	CLASSICS	Interpretaciones de trabajos orquestales relevantes, sinfonías, música de cámara, etc. (incluyendo la Gran Ópera).
Other music	OTHER M	Estilos musicales no incluidos en las categorías anteriores (como por ejemplo, Jazz, Rhythm & Blues, Folk, Country y Reggae).
Alarm	ALARM	Cuando una emisora RDS realiza una emisión de emergencia, en la pantalla parpadeará ALARM.

Utilizar el sintonizador—Continúa

Visualización de texto de radio (RT)

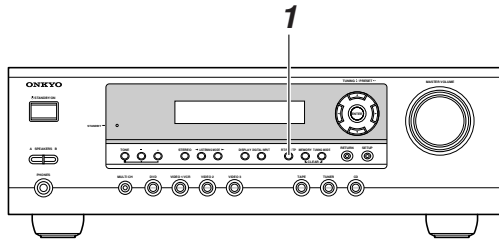

Al sintonizar una emisora RDS que emite información de texto RT, esta información puede visualizarse.



1 Pulse el botón [RT/PTY/TP] una vez.

La información RT se desplazará por la pantalla.

Notas:

- Es posible que aparezca el mensaje “Waiting” mientras el receptor con control de audio/video espera información RT.
- Si aparece el mensaje “No Text Data” en la pantalla, significa que no hay información RT disponible.

Buscar emisoras por tipo (PTY)

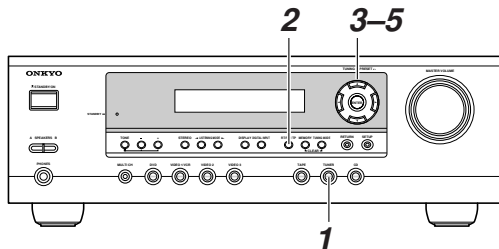

También puede buscar emisoras de radio por tipo.



1 Utilice el botón del selector de entrada [TUNER] para seleccionar FM.



2 Pulse el botón [RT/PTY/TP] dos veces. Aparecerá el tipo de programa actual en la pantalla.

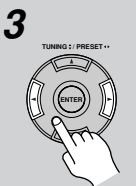

3 Utilice los botones PRESET [◀]/[▶] para seleccionar el tipo de programa que desea. Consulte la tabla de la página 38.

4



Para iniciar la búsqueda, pulse [ENTER].

El receptor con control de audio/video buscará hasta que encuentre una emisora del tipo especificado, y cuando la encuentre se detendrá unos momentos antes de seguir buscando.

5



Cuando encuentre una emisora que desee escuchar, pulse [ENTER].

Si no encuentra emisoras, aparecerá el mensaje “Not Found”.

Escuchar información de tráfico (TP)

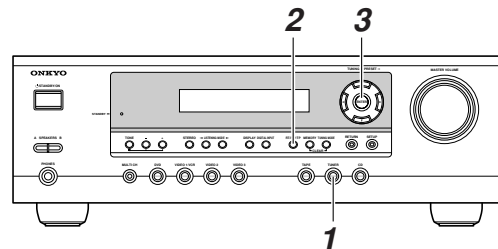

También puede buscar emisoras de radio TP.

1



Utilice el botón del selector de entrada [TUNER] para seleccionar FM.

2



Pulse el botón [RT/PTY/TP] tres veces.

Si la emisora actual está emitiendo TP (“Traffic Program”, programa de tráfico), “[TP]” aparecerá en la pantalla y escuchará la información de tráfico cuando sea emitida. Si aparece “TP” sin los corchetes, significa que la emisora no está emitiendo TP.

3



Para localizar una emisora que está emitiendo TP, pulse [ENTER].

El receptor con control de audio/video buscará hasta que encuentre una emisora que esté emitiendo TP. Si no encuentra emisoras, aparecerá el mensaje “Not Found”.

Funciones comunes

Este capítulo explica las funciones que se pueden utilizar con cualquier fuente de entrada.

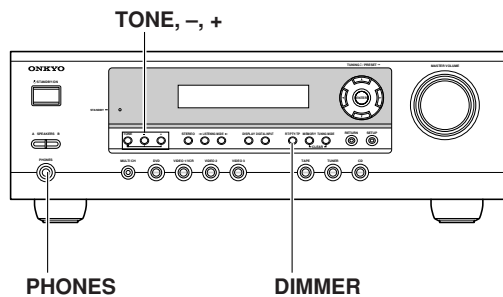
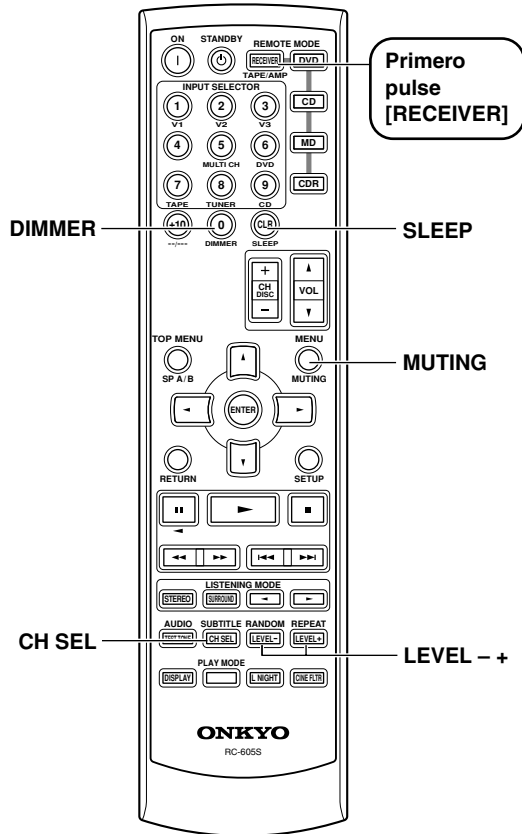

Ajustar el brillo de la pantalla

Con esta función puede ajustar el brillo de la pantalla.



Pulse el botón [DIMMER] del controlador remoto repetidamente para seleccionar: oscuro, más oscuro, o brillo normal.

De forma alternativa, puede usar el botón [DIMMER] del receptor con control de audio/video (no en los modelos para Europa).

Ajustar Bass y Treble

Puede ajustar el bajo y tiple de los altavoces frontales en cualquier momento, excepto si el modo Direct o Pure Audio (excepto para modelo EE.UU.) listening está seleccionado.

- 1** Pulse el botón [TONE] del receptor con control de audio/video repetidamente para seleccionar Bass o Treble.
- 2** Utilice los botones TONE [-]/[+] para ajustar.

■ Bass

Con esta función puede potenciar o recortar los sonidos de baja frecuencia de los altavoces delanteros desde -10 dB a +10 dB en incrementos de 2 dB.

■ Treble

Con esta función puede potenciar o recortar los sonidos de baja frecuencia de los altavoces delanteros desde -10 dB a +10 dB en incrementos de 2 dB.

Nota:

- Para desviar los circuitos de sonido bass y treble, seleccionar el modo de audición Direct.

Enmudecer el receptor con control de audio/video

Con esta función puede enmudecer temporalmente la salida del receptor con control de audio/video.



Pulse el botón [MUTING] del controlador remoto.

La salida se enmudece y el indicador MUTING parpadea en la pantalla, tal como se muestra a continuación.

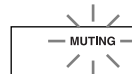

Para enmudecer el receptor con control de audio/video, vuelva a pulsar el botón [MUTING] del controlador remoto, o ajuste el volumen. La salida se enmudece y el indicador MUTING se desactiva. El enmudecimiento se cancela cuando el receptor con control de audio/video se ajusta a Standby.

Funciones comunes—Continúa

Utilizar el temporizador Sleep

Con el temporizador Sleep puede ajustar el receptor con control de audio/video para que se desactive automáticamente después de un periodo establecido.



Pulse el botón [SLEEP] del controlador remoto repetidamente para seleccionar el tiempo sleep requerido.

Puede ajustar el temporizador sleep de 90 a 10 minutos en pasos de 10 minutos.

El indicador SLEEP aparece en la pantalla cuando se ha ajustado el temporizador sleep, tal como se muestra a continuación. El tiempo sleep especificado aparece en la pantalla durante unos cinco segundos, y a continuación vuelve a aparecer la pantalla anterior.

Indicador SLEEP

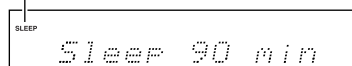

Para cancelar el temporizador sleep, pulse el botón [SLEEP] repetidamente hasta que desaparezca el indicador SLEEP.

Para comprobar el tiempo sleep restante, pulse el botón [SLEEP]. Tenga en cuenta que si pulsa el botón [SLEEP] mientras se visualiza el tiempo sleep, éste se reducirá en 10 minutos.

Utilizar auriculares

Puede conectar unos auriculares estéreo (con conector phone de 1/4 de pulgada) al jack PHONES del receptor con control de audio/video para escuchar en silencio, tal como se muestra a continuación.

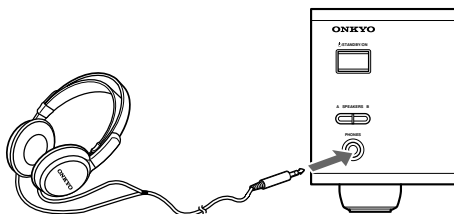

Notas:

- Antes de conectar los auriculares baje siempre el volumen.
- Los grupos de altavoces A y B se desactivan mientras el conector de los auriculares esté insertado en el jack PHONES.
- Cuando conecta unos auriculares, el modo de audición se ajusta a Stereo, a no ser que ya esté ajustado a Mono, Stereo o Direct.
- Cuando se selecciona la entrada de DVD multicanal, en los auriculares sólo se pueden escuchar los sonidos frontales izquierdo y derecho.

Ajustar los niveles de los altavoces

Puede ajustar el nivel de cada altavoz en el grupo de altavoces A mientras escucha una fuente de entrada. Estos ajustes temporales se cancelan cuando el receptor con control de audio/video se ajusta a Standby.

1

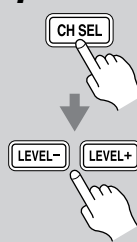

Utilice el botón [CH SEL] del controlador remoto para seleccionar cada altavoz, y utilice los botones [LEVEL-] y [LEVEL+] para ajustar el volumen.

Puede ajustar el volumen de cada altavoz desde -12 dB hasta +12 dB (-15 dB a +12 dB para el subwoofer).



Notas:

- No puede utilizar esta función mientras el receptor con control de audio/video está enmudecido.
- No se pueden ajustar los altavoces ajustados a No o None en la configuración de los altavoces.

■ Grupo de altavoces B

Mientras el grupo de altavoces B está activado, también puede ajustar los niveles de los altavoces izquierdo y derecho en el grupo de altavoces B, desde -12dB a +12dB.

- Estos ajustes se almacenan cuando el receptor con control de audio/video se ajusta a Standby.
- Mientras el grupo de altavoces B esté activado, usted podrá ajustar los niveles de los altavoces izquierdo y derecho del grupo de altavoces A y del subwoofer.

■ Auriculares

Cuando se conectan auriculares, puede ajustar individualmente el volumen de los canales izquierdo y derecho, desde -12dB a +12dB en cada uno.

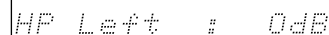

- Estos ajustes se almacenan cuando el receptor con control de audio/video se ajusta a Standby.

■ Entrada multicanal del DVD

Cuando se selecciona la entrada DVD multicanal, puede ajustar individualmente el nivel de cada entrada de canal 5.1, desde -12dB a +12dB. (-30 a +12dB para el subwoofer).

- Estos ajustes se almacenan cuando el receptor con control de audio/video se ajusta a Standby.
- Los niveles individuales de los altavoces también se pueden ajustar en "3. MultiLevel Setup" (consulte la página 50).

Utilizar los modos de audición

Seleccionar los modos de audición

Consulte “Acerca de los modos de audición” en la página 43 para obtener más información acerca del modo de audición disponible

- Los modos de audición Dolby Digital y DTS sólo se pueden seleccionar si el reproductor de DVD está conectado al receptor con control de audio/video con una conexión de audio digital (coaxial u óptica).
- La disponibilidad del modo de audición depende del formato de la señal de entrada actual.
- Con si ha conectado unos auriculares, o cuando el sistema de altavoces B esté activado, sólo puede seleccionar el modo de audición Mono, Direct o Stereo.

Utilizar el receptor con control de audio/video

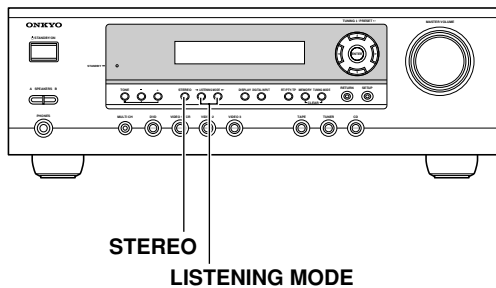

■ Botón [STEREO]

Este botón selecciona el modo de audición Stereo.

■ Botones LISTENING MODE [◀] [▶]

Al pulsar estos botones de forma repetida se recorren todos los modos de escucha que se pueden utilizar con la fuente de entrada seleccionada.

Utilizar el controlador remoto

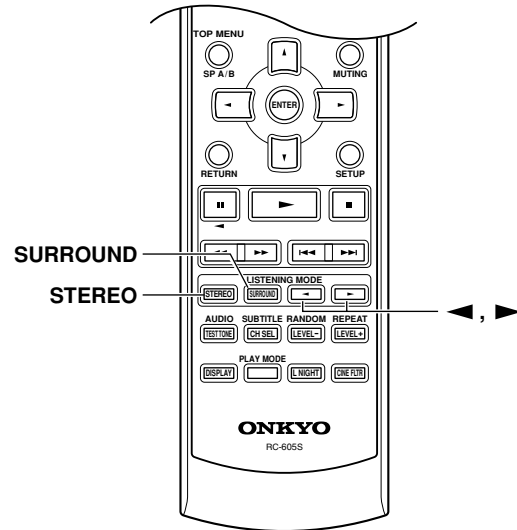

■ Botón [STEREO]

Este botón selecciona el modo de audición Stereo.

■ Botón [SURROUND]

Este botón selecciona los modos de audición Dolby Digital y DTS.

■ Botones LISTENING MODE [◀] [▶]

Al pulsar estos botones de forma repetida se recorren todos los modos de escucha que se pueden utilizar con la fuente de entrada seleccionada.

Utilizar los modos de audición—Continúa

Acerca de los modos de audición

Con sus decodificadores de sonido surround integrados y programas DSP, el receptor con control de audio/video puede transformar la habitación de su hogar en un cine o un auditorio.

Los indicadores surround del receptor con control de audio/video muestran qué altavoces están activados en cada modo de audición.

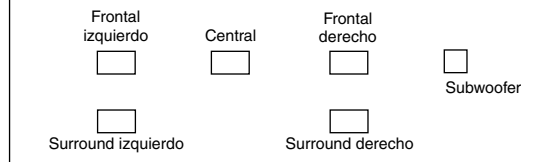

Direct

La fuente de entrada seleccionada se emite directamente con procesamiento mínimo para un sonido puro.

Stereo

La fuente de entrada seleccionada se procesa como una señal estéreo y es emitida por los altavoces frontales izquierdo y derecho y por el subwoofer.

Mono

Utilice este modo al mirar una película antigua con una pista de sonido mono o para seleccionar bandas sonoras multilingües grabadas en el canal izquierdo y derecho de algunas películas. También puede utilizarse al reproducir un DVD u otra fuente con audio multiplexado, como un DVD de karaoke.

Dolby Pro Logic II Movie

Utilice este modo con DVDs y vídeos que incorporen el logotipo Dolby Surround, o con programas de TV emitidos en Dolby Surround. También puede utilizar este modo con películas o programas de TV en estéreo, y el receptor con control de audio/video creará una mezcla surround 5.1 desde el estéreo de dos canales.

Dolby Pro Logic II Music

Utilice este modo para añadir surround 5.1 a fuentes estéreo, como CDs y DVDs musicales.

Dolby Pro Logic II Game

Use este modo al reproducir discos de juegos.

Dolby Digital

Con este formato puede experimentar el mismo sonido sensacional que puede escuchar en un cine o en un auditorio. Utilice este modo con DVDs que incorporen el logotipo Dolby Digital.

DTS

Este formato surround digital ofrece una experiencia de sonido surround con una fidelidad excepcional. Se trata de información de audio digital comprimida, con seis canales completamente independientes (5.1), y la posibilidad de gestionar grandes cantidades de información de audio sin perder la fidelidad del original. DTS ofrece un sonido de muy alta calidad. Necesitará un reproductor de DVD

compatible con DTS para poder disfrutar del material DTS. Utilice este modo con DVDs y CDs que incorporen el logotipo DTS.

Neo:6

Este modo proporciona una reproducción de 5.1 canales desde fuentes de 2 canales. Ofrece cinco canales con amplitud de banda total con separación excelente. Existen dos modos de funcionamiento: Modo Cinema, que es perfecto para las películas, y modo Music, para escuchar música.

El modo Cinema simula la sensación realista de movimiento que se consigue con fuentes de sonido surround de 5.1 canales. Utilice este modo con vídeos, DVDs, y programas de TV de sonido stereo.

El modo Music utiliza los canales surround para simular un campo de sonido natural que no puede conseguirse con el estéreo convencional. Utilice este modo con material grabado en estéreo, como por ejemplo un CDs musical.

Modos DSP originales de Onkyo

Mono Movie

Este modo es muy adecuado para utilizarlo con películas antiguas y otras fuentes de sonido mono. El altavoz central emite el sonido tal como es, mientras que se aplica reverberación al sonido emitido por otros altavoces, lo cual proporciona presencia incluso al material mono.

Orchestra

Adecuado para música de cámara o música clásica. Los canales surround se enfatizan para ampliar la imagen estéreo. Además, simula la reverberación natural de una sala grande.

Unplugged

Este modo es adecuado para los sonidos instrumentales acústicos, vocales, y para la música jazz. Si enfatiza la imagen estéreo frontal, se simulan los sonidos acústicos delante del escenario.

Studio-Mix

Adecuado para música rock y pop. Escuchar música en este modo se crea un campo de sonido vivo con una potente imagen acústica, dando la sensación de encontrarse en un club o en un concierto de rock.

TV Logic

Añade acústica realista a los programas de TV producidos en un estudio de TV. Además, añade efectos surround a todo el sonido y da más claridad a las voces.

All Ch Stereo

Ideal para la música de acompañamiento. Los canales frontal, surround, y surround-posterior crean una imagen estéreo que llena toda la zona de audición.

Full Mono

En este modo, todos los altavoces emiten audio mono, de forma que la música suena igual independientemente de donde se sitúe

Utilizar los modos de audición—Continúa

La siguiente tabla muestra todos los modos de audición e indica los modos que pueden seleccionarse para cada formato de señal de entrada.

Formato de la señal de entrada	Analogico, PCM ^{*1}	Dolby D				DTS/DTS 96/24 ^{*2}				Multich
		[*] /2	2/0 (estéreo)	1/0,1+1	Otros	3/2.1	2/0 (estéreo)	DTS-ES		
							Discrete	Matrix		
Fuente	CD, TV, VHS, MD, giradiscos, radio, cassette, DTV, etc.	DVD, DTV, etc.				DVD, CD, etc.				DVD
Modo de audición										
Direct	✓	✓	✓	✓	✓	✓	✓	✓	✓	
Stereo Mono	✓	✓	✓	✓	✓	✓	✓	✓		
Multich									✓	
PLII Movie/Music/Game Neo:6 Cinema Neo:6 Music ^{*3}	✓		✓				✓			
Dolby D		✓			✓					
DTS						✓		✓		
Onkyo original DSP	Mono Movie Orchestra Unplugged Studio-Mix TV Logic All Ch Stereo Full Mono	✓	✓	✓	✓	✓	✓	✓		

*1. En el modo de audición Direct, las señales PCM a 32kHz, 44.1kHz y 48kHz se procesan a 64kHz, 88.2kHz y 96kHz respectivamente. Las señales 96kHz se procesan a 48kHz para todos los modos de audición que no sean Direct y Stereo.

*2. DTS 96/24 se procesará siempre como DTS.

*3. Disponible sólo cuando están conectados los altavoces Surround.

Consejo: Puede comprobar el formato de una señal de entrada digital en la página 35, “Visualizar información de fuente”.

Ajustar los modos de audición

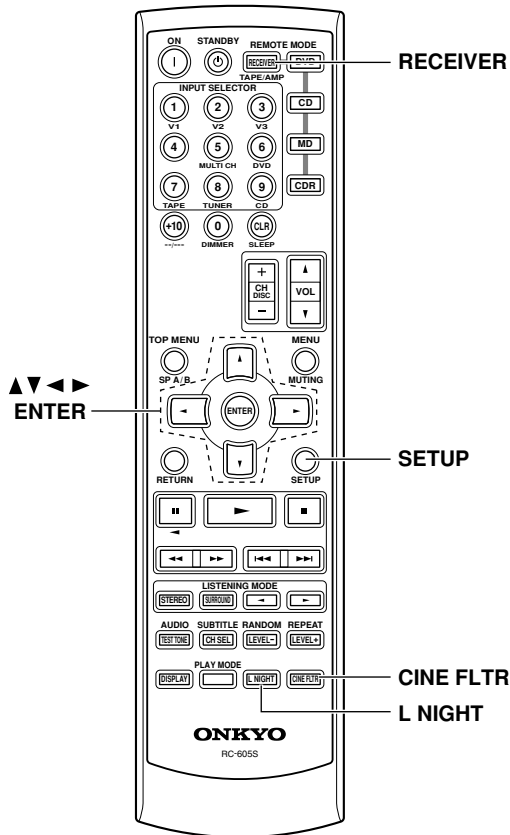

Utilizar las funciones de ajuste de audio

Estas funciones sólo trabajan con el grupo de altavoces A. El ajuste de audio ofrece varias funciones para el ajuste del sonido.

<p>1</p>	<p>Pulse el botón [RECEIVER] seguido del botón [SETUP].</p>
<p>2</p>	<p>Utilice los botones Arriba y Abajo [▲]/[▼] para seleccionar "4. Audio Adjust," y a continuación pulse el botón [ENTER].</p> <div style="border: 1px solid black; padding: 5px; width: fit-content; margin: 10px auto;">4. Audio Adjust</div>

<p>3</p>	<p>Utilice los botones Izquierda y Derecha [◀]/[▶] para seleccionar los ajustes. Pulse el botón Abajo [▼] para seleccionar el ajuste siguiente.</p>
<p>4</p>	<p>Repita el paso 3 para completar todos los ajustes.</p>
<p>5</p>	<p>Pulse el botón [SETUP]. Se cierra la configuración.</p>

A continuación se describen las funciones de ajuste de audio.

Ajustes del canal de entrada

■ Multiplex

Este ajuste determina el canal que se envía desde una fuente multiplex estéreo. Utilícelo para seleccionar canales de audio o idiomas con fuentes multiplex, emisiones televisivas multilingües, etc.

Main: Se envía el canal principal (por defecto).

Sub: Se envía el subcanal.

M/S: Se envía tanto el canal principal como el subcanal.

■ Mono (2ch)

Este ajuste determina el canal que se envía cuando el modo de audición Mono se utiliza con una fuente estéreo.

L+R: Se envía tanto el canal izquierdo como el derecho (por defecto).

L: Sólo se envía el canal izquierdo.

R: Sólo se envía el canal derecho.

Ajustar los modos de audición—Continúa

Ajustar el modo PL II Music

Estos ajustes se aplican solamente a las fuentes de 2 canales (estéreo).

■ Panorama

Con esta función, puede ampliar la anchura de la imagen estéreo frontal al utilizar el modo de audición Pro Logic II Music.

On: Función Panorama activada.

Off: Función Panorama desactivada (por defecto).

■ Dimension

Con este ajuste, puede desplazar el campo de sonido hacia adelante o hacia atrás al utilizar el modo de Pro Logic II Music. El ajuste por defecto es 3. Los valores más bajos lo desplazarán el campo de sonido hacia adelante. Los valores más altos desplazarán hacia atrás.

Si la imagen estéreo es muy amplia, o si hay demasiado sonido surround, puede desplazar el campo de sonido hacia adelante para conseguir un mejor balance. Al contrario, si la imagen estéreo parece que está en mono, o no hay suficiente sonido surround, puede desplazarla hacia atrás.

■ Center Width

Con esta función, puede ajustar la amplitud del sonido desde el altavoz central al utilizar el modo de audición Pro Logic II Music. Si utiliza un altavoz central, sólo el altavoz central enviará el sonido del canal central. (Si no utiliza ningún altavoz central, el sonido del canal central se distribuirá a los altavoces frontales izquierdo y derecho para crear un centro fantasma). Este ajuste controla la mezcla frontal izquierda, derecha y central, permitiéndole ajustar el peso del sonido del canal central. Puede ajustarse de 0 a 7 (el ajuste por defecto es 3).

Ajustar el modo DTS Neo:6 Music

■ Center Image

El modo de audición DTS Neo:6 Music crea sonido surround de 5 canales desde fuentes de 2 canales (estéreo). Con este ajuste, puede especificar en cuánto se atenúa la salida del canal frontal izquierdo y derecho para poder crear el canal central. Puede ajustarse de 0 a 5 (el ajuste por defecto es 3). Este ajuste no estará disponible si no se conectan altavoces surround.

Cuando se ajusta a 0, la salida del canal frontal izquierdo y derecho se atenúa a la mitad (−6dB), dando la impresión de que el sonido se sitúa en el centro. Este ajuste funciona correctamente cuando la posición de audición se encuentra considerablemente fuera del centro.

Cuando está ajustado a 5, los canales frontales izquierdo y derecho no se atenúan, manteniendo el balance estéreo original.

Utilizar la función Late Night (sólo para Dolby Digital)

Con la función Late Night puede reducir el rango dinámico del material Dolby Digital de manera que puede oír las partes de volumen más bajo incluso cuando escucha en bajos niveles de volumen, ideal para ver películas a altas horas de la noche sin molestar a nadie.

1



Pulse el botón [RECEIVER] y, a continuación, pulse el botón [L NIGHT] repetidamente para seleccionar:

Off: Función Late Night desactivada.

Low: Pequeña reducción de la gama dinámica.

High: Reducción importante de la gama dinámica.

Notas:

- El efecto de la función Late Night depende en gran medida del material Dolby Digital que esté reproduciendo, y con algunos materiales es posible que el efecto sea muy pequeño o nulo.
- La función Late Night se desactiva cuando el receptor con control de audio/video se ajusta a Standby.

Utilizar el CinemaFILTER

Con el CinemaFILTER puede suavizar las bandas sonoras de películas con un volumen demasiado alto, que a menudo se mezclan para su reproducción en un cine.

CinemaFILTER se puede utilizar con los siguientes modos de audición: Dolby Digital, Dolby Pro Logic II Movie, DTS, y DTS Neo:6 Cinema.

1



Pulse el botón [RECEIVER] y, a continuación, pulse el botón [CINE FLTR] repetidamente para seleccionar:

On: CinemaFILTER activado.

Off: CinemaFILTER desactivado.

Grabar

Este capítulo describe como grabar la fuente de entrada seleccionada en un componente AV con capacidad para grabar y como grabar audio y vídeo desde dos fuentes distintas.

Grabar la fuente de entrada

Puede grabar sólo en componentes AV conectados a los conectores TAPE OUT o VIDEO 1 OUT.

Para información acerca de la conexión de componentes AV al receptor con control de audio/vídeo, consulte la página 20–29.

1	<p>Utilice los botones de selector de entrada para seleccionar el componente AV que desee grabar.</p> <p>Las señales de audio de las fuentes de entrada seleccionadas son enviadas a los conectores VIDEO 1 OUT y TAPE OUT.</p> <p>Puede escuchar la fuente mientras graba. El mando VOLUME del receptor con control de audio/vídeo's no tiene efecto alguno en la grabación.</p>
2	<p>Inicie la grabación del componente AV conectado a los conectores TAPE OUT o VIDEO 1 OUT.</p>
3	<p>Inicie la reproducción de la fuente del componente AV.</p>

Notas:

- No puede grabar desde componentes AV conectados a entradas digitales. Debe utilizar conexiones analógicas.
- Los efectos surround producidos por los modos de audición surround y DSP no se podrán grabar.
- No puede grabar de un componente AV conectado a entradas multicanal.
- Si selecciona otra fuente de entrada mientras graba, se grabará de esa fuente de entrada.

Grabar desde distintas fuentes AV

Con esta función puede grabar audio y vídeo desde distintas fuentes, permitiendo insertar audio en las grabaciones de vídeo. Esta función aprovecha el hecho que cuando se selecciona una fuente de entrada de sólo audio (por ejemplo, TAPE, TUNER, o CD), la fuente de vídeo sigue inalterada. Por ejemplo, si primero selecciona la fuente de entrada VIDEO 3, y luego una fuente de entrada CD, puede ver el vídeo de la entrada VIDEO 3 y escuchar el audio de la entrada de CD.

En el ejemplo siguiente, el audio del reproductor de CD conectado a los conectores CD IN, y el vídeo de la cámara de vídeo conectada al conector VIDEO 3 IN se graban en el VCR, conectado a su vez al conector VIDEO 1 OUT.

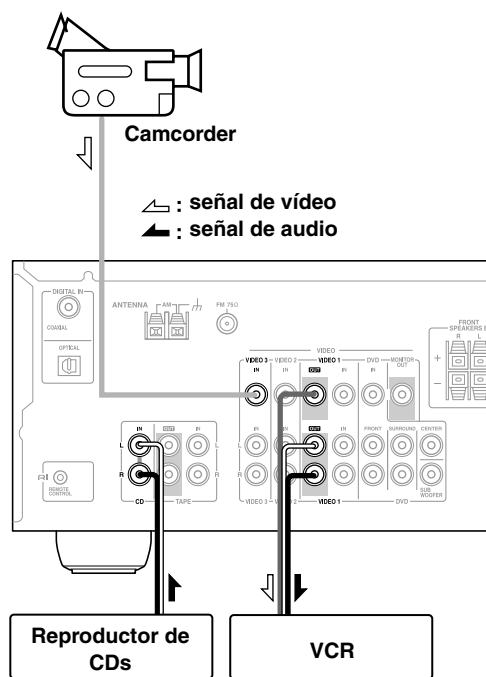

1. Prepare la cámara y el reproductor de CD.
2. Prepare el VCR para grabar.
3. Pulse el botón del selector de entrada [VIDEO 3].
4. Pulse el botón del selector de entrada [CD].

De esta forma se selecciona el reproductor de CDs como fuente de audio pero la cámara de vídeo sigue siendo la fuente de vídeo.

5. Inicie la grabación desde el VCR e inicie la reproducción desde la cámara de vídeo y desde el reproductor de CDs.

El vídeo de la cámara y el audio del reproductor de CDs se grabarán en el VCR.

Configuración avanzada

Ajustes avanzados de los altavoces

La configuración avanzada no puede realizarse mientras los auriculares estén conectados, cuando el sistema de altavoces B esté activado, ni cuando se esté utilizando la entrada de canales múltiples.

Frecuencia de inversión

Para conseguir la mejor reproducción de bajos del sistema de altavoz, necesitará ajustar la frecuencia de inversión según el tamaño y la respuesta de frecuencia de su subwoofer y de la resta de altavoces (frontal, central y surround).

1 Pulse el botón [RECEIVER] y a continuación pulse el botón [SETUP] del controlador remoto.



2 Utilice los botones arriba y abajo [▲]/[▼] para seleccionar "1. Speaker Config.," y luego pulse el botón [ENTER].

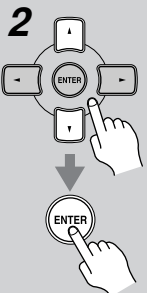

3 Utilice el botón abajo [▼] para seleccionar "Crossover", y a continuación utilice los botones izquierda y derecha [◀]/[▶] para seleccionar una frecuencia de inversión.

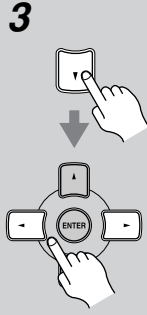

Elija una frecuencia de inversión adecuada para sus ajustes.

Si está utilizando un subwoofer, elija una frecuencia de inversión basada en el diámetro de los altavoces frontales.

Si no está utilizando un subwoofer, utilice el diámetro del primer altavoz que haya especificado como Small en los pasos 4 al 7 del ajuste "Configuración de los altavoces" (página 32).

Diámetro cónico de los altavoces	Frecuencia de inversión
Superior a 20 cm	60Hz
16–20 cm	80Hz
13–16 cm	100Hz
9–13 cm	120Hz
Inferior a 9 cm	150Hz

Continúe con el paso 4 del ajuste "Double Bass".

Nota:

- Para un ajuste más preciso, busque la respuesta de frecuencia en los manuales incluidos con los altavoces y realice los ajustes en consecuencia. Y si quiere aún más precisión, escuche música que conozca bien y seleccione una frecuencia de inversión mayor si cree que el subwoofer no emite suficiente sonido o menor si cree que emite demasiado.

Double Bass

Con la función Double Bass, puede realzar la salida de bajo alimentando los sonidos de bajo de los canales frontales izquierdo y derecho al subwoofer. Esta función sólo puede ajustarse si el ajuste Subwoofer (paso 3) está ajustado a Yes y el ajuste Front (paso 4) está ajustado a Large en la configuración del altavoz en la página 32.

4 Utilice el botón Abajo [▼] para seleccionar "Double Bass", y a continuación utilice los botones Izquierda y Derecha [◀]/[▶] para seleccionar:

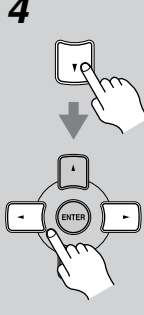

On: Función Double Bass activada. El bajo de los canales frontales izquierdo y derecho también se entrega de forma simultánea al subwoofer (por defecto).

Off: Función Double Bass desactivada.

5 Pulse el botón [SETUP]. Se cierra la configuración.



Configuración avanzada—Continúa

Especificar las distancias de los altavoces

Para conseguir lo mejor del sonido surround, es importante que el sonido de cada altavoz llegue al oyente al mismo tiempo. Para conseguirlo, especifique la distancia desde la posición de audición a cada altavoz.

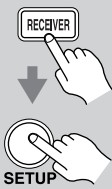
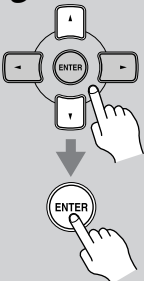
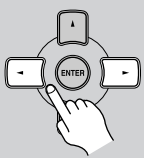
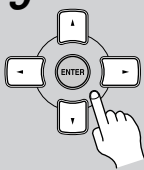
1	Mida y anote la distancia de la posición de audición a cada altavoz.
2 	Pulse el botón [RECEIVER] y a continuación pulse el botón [SETUP] del controlador remoto.
3 	Utilice los botones arriba y abajo [▲]/[▼] para seleccionar "2. Sp Distance", y a continuación pulse el botón [ENTER]. <div style="border: 1px solid black; padding: 2px; display: inline-block;">2. Sp Distance</div>
4 	Al visualizar "Unit", y utilice los botones Izquierda y Derecha [◀]/[▶] para seleccionar feet o meters. feet: Selecciónelo si quiere introducir distancias en pies. Se pueden ajustar de 1 a 30 pies en pasos de 1 pies. meters: Selecciónelo si quiere introducir distancias en metros. Se pueden ajustar de 0,3 a 9 metros en pasos de 0,3 metros.
5 	Utilice el botón abajo [▼] para seleccionar "Front", y a continuación utilice los botones izquierda y derecha [◀]/[▶] para especificar la distancia de "front speakers", y a continuación pulse el botón abajo [▼] para seleccionar el siguiente altavoz.

6
Repita el paso 5 para todos sus altavoces.
Nota:

Los altavoces ajustados a No o None en la Configuración de los altavoces (página 32) no se pueden seleccionar.

7
Pulse el botón [SETUP].

Se cierra la configuración.

Notas:

- Las distancias Center y Subwoofer deberían ser hasta 1,5 m mayores o inferiores a la distancia Front. Por ejemplo, si la distancia Front está ajustada a 6 m, debería ajustar las distancias Center y Subwoofer entre 4,5 y 7,5 m.
- Las distancias Surround deberían ser hasta 1,5 m mayores o 4,5 m inferiores a la distancia Front. Por ejemplo, si la distancia Front está ajustada a 6 m, debería ajustar las distancias SurrRight y Surr Left entre 1,5 y 7,5 m.



Nivel de los altavoces

Con esta función puede ajustar el volumen de cada altavoz individualmente, y así oír por igual todos los altavoces desde la posición de audición.

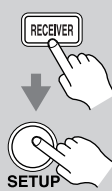
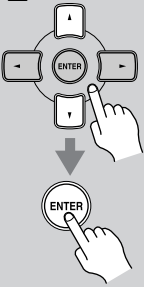
No se pueden ajustar los niveles de los altavoces si receptor con control de audio/video está enmudecido.

1 	Pulse el botón [RECEIVER] y a continuación pulse el botón [SETUP] del controlador remoto.
2 	Utilice los botones arriba y abajo [▲]/[▼] para seleccionar "3. Level Cal", y a continuación pulse el botón [ENTER]. El altavoz frontal izquierdo emite un sonido de prueba de interferencia pink. <div style="border: 1px solid black; padding: 2px; display: inline-block;">3. Level Cal</div>

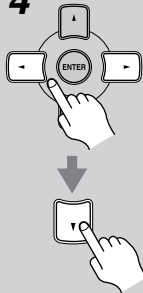
Configuración avanzada—Continúa

- 3** **Suba el volumen para poder oír el sonido de prueba.**
Mientras cada altavoz emite el sonido de prueba, su nombre aparecerá en la pantalla, tal como se muestra.
- 
- 4** **Utilice los botones izquierda y derecha [◀]/[▶] para ajustar el nivel del altavoz, y utilice los botones abajo [▼] para seleccionar los otros altavoces.**
El nivel se puede ajustar desde -12 hasta +12 dB en pasos de 1 dB (de -15 a +12 dB para el subwoofer).
- 
- 5** **Repita el paso 4 hasta que el nivel del sonido de prueba de cada altavoz sea el mismo.**
Los altavoces ajustados a No o None en la Configuración de los altavoces (página 32) no emiten el sonido de prueba.
- 6** **Pulse el botón [SETUP].**
Se cierra la configuración.
Si al ajustar los niveles ha subido el volumen, no olvide bajarlo.
- 

Nota:

- Una forma rápida de ajustar el nivel del altavoz es pulsar el botón [TEST TONE] del controlador remoto para emitir el tono de test, usar los botones [LEVEL-] y [LEVEL+] para ajustar los niveles y usar el botón [CH SEL] para seleccionar los altavoces.
- Si la entrada multicanal se selecciona (página 35), en el paso 2, aparece el menú “3. MultiLevel” en lugar del menú “3. Level Cal” y puede ajustar el nivel de cada canal de la entrada multicanal sean cuales sean los ajustes de la configuración de los altavoces (Speaker Configuration).

Formato de señal de entrada digital

La siguiente tabla muestra los indicadores de pantalla para cada formato de señal digital.

Format	Display
Dolby Digital	D
DTS	
PCM	PCM

Normalmente, el receptor con control de audio/video detecta el formato de señal automáticamente. Sin embargo, si experimenta alguno de los siguientes problemas al reproducir material PCM o DTS, puede ajustar manualmente el formato de la señal a PCM o DTS:

- Si se cortan los principios de las pistas de una fuente PCM, intente ajustar el formato a PCM.
- Si se producen ruidos al avanzar o rebobinar rápido un CD DTS, intente ajustar el formato a DTS.

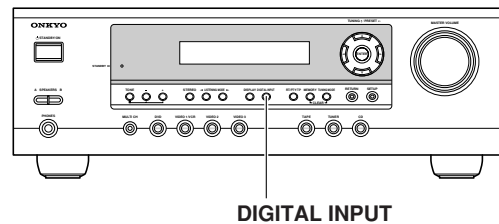

- 1** **Pulse y mantenga pulsado el botón [DIGITAL INPUT] del receptor con control de audio/video unos 3 segundos.**
- 2** **Al visualizar “Auto” (unos 3 segundos), vuelva a pulsar el botón [DIGITAL INPUT] para seleccionar: PCM, DTS, o Auto. DTS o PCM; el indicador DTS o PCM, dependiendo del formato que haya ajustado, parpadeará, y sólo se enviarán señales en este formato. Se ignorarán las señales digitales en otros formatos.**
Auto (por defecto); el formato se detecta automáticamente. Si no se presenta ninguna señal de entrada digital, se utilizará la entrada analógica correspondiente.

Solucionar Problemas

Si tiene algún problema al utilizar el receptor con control de audio/video, busque la solución en esta sección. Si aún así, no consigue resolver el problema, contacte con el distribuidor Onkyo más próximo.

Power

¿No se activa el receptor con control de audio/video?

- Asegúrese de que el cable de alimentación está conectado correctamente en la toma de pared.
- Desconecte el cable de alimentación de la toma de pared, espere cinco segundos o más, y vuelva a conectar el cable.

¿El receptor con control de audio/video se desactiva nada más activarlo?

- Se ha activado el circuito de protección del amplificador. Desconecte de inmediato el cable de alimentación de la toma de pared. Desconecte todos los cables de los altavoces y de las fuentes de entrada y deje el receptor con control de audio/video con el cable de alimentación desconectado durante una hora. Después, conecte de nuevo el cable de alimentación y ajuste el volumen al máximo. Si el receptor con control de audio/video se activa, ajuste el volumen al mínimo, desconecte el cable de alimentación y conecte de nuevo correctamente los altavoces y las fuentes de entrada. Si el receptor con control de audio/video se desactiva al ajustar el volumen al máximo, desconecte el cable de alimentación y acuda a su distribuidor Onkyo.

Audio

¿No se emite sonido, o es muy bajo?

- Asegúrese de que la fuente de entrada digital está seleccionada correctamente (página 31). Pulse el botón [DIGITAL INPUT] repetidamente.
- Asegúrese de que todos los conectores de audio están conectados firmemente (página 20).
- Asegúrese de que la polaridad de los cables de los altavoces es correcta y de que los cables pelados están en contacto con la parte metálica de cada terminal de altavoz (página 17)
- Asegúrese de que los cables del altavoz no estén cruzados.
- Compruebe el ajuste del volumen. El volumen se puede ajustar a MIN, de 1 a 79 o MAX (página 34). El receptor con control de audio/video está diseñado para disfrutar del home theater. Tiene una gama de volumen muy amplia, lo cual permite ajustarlo de forma precisa.
- Si se visualiza el indicador MUTING en la pantalla, pulse el botón [MUTING] del controlador remoto para enmudecer el receptor con control de audio/video (página 40).
- Mientras están conectados unos auriculares al jack PHONES, los altavoces no emitirán sonido (página 41).
- Compruebe el ajuste de la salida de audio digital en el dispositivo conectado. En algunas consolas de juego,

como las que son compatibles con DVD, el ajuste por defecto es desactivado.

- Con algunos discos DVD-Video, necesitará seleccionar un formato de salida de audio desde un menú.
- Si el giradiscos no dispone de un preamplificador phono integrado, debe conectar uno entre él y el receptor con control de audio/video. Si el giradiscos utiliza un porta-agujas MC, debe conectar un amplificador principal MC o un transformador MC y un ecualizador phono.
- Especifique las distancias entre los altavoces y ajuste los niveles de cada uno de los altavoces (página 49, 50).
- Se ha seleccionado PCM o DTS como formato de la señal de entrada. Seleccione Auto para el formato de señal de entrada (página 50).

¿Sólo emiten sonido los altavoces frontales?

- Cuando está seleccionado el modo de audición Stereo o Mono, sólo emiten sonido los altavoces frontales y el subwoofer.
- Asegúrese de que los altavoces están configurados correctamente (página 32).

¿Sólo emite sonido el altavoz central?

- Si utiliza el modo de audición Pro Logic II Movie o el Pro Logic II Music con una fuente mono, como por ejemplo una emisora de radio AM o un programa de TV mono, el sonido se concentra en el altavoz central.
- Asegúrese de que los altavoces están configurados correctamente (página 32).

¿El altavoz surround no emite sonido?

- Cuando está seleccionado el modo de audición Stereo o Mono, los altavoces surround no emiten sonido (página 42).
- Según la fuente y el modo de audición seleccionados, es posible que los altavoces surround no produzcan demasiado sonido. Intente seleccionar otro modo de audición.
- Asegúrese de que los altavoces están configurados correctamente (página 32).

¿El altavoz central no emite sonido?

- Cuando está seleccionado el modo de audición Stereo o Mono, el altavoz central no emite sonido (página 42).
- Asegúrese de que los altavoces están configurados correctamente (página 32).

Solucionar Problemas—Continúa

¿El subwoofer no emite sonido?

- La salida de subwoofer no funciona si sólo está activado el grupo de altavoces B. Active el grupo de altavoces A.
- Al reproducir material fuente que no contiene información en el canal LFE, el subwoofer no emite sonido.
- Asegúrese de que los altavoces están configurados correctamente (página 32).
- Si selecciona la entrada DVD multicanal, y activa el grupo de altavoces B, el grupo de altavoces A se reducirá a reproducción en 2 canales, por lo que habrá salida a través del subwoofer.

¿No hay sonido con ciertos formatos de señal?

- Compruebe el ajuste de la salida de audio digital en el dispositivo conectado. En algunas consolas de juego, como las que son compatibles con DVD, el ajuste por defecto es desactivado.
- Con algunos discos DVD-Video, necesitará seleccionar un formato de salida de audio desde un menú.

¿No obtiene reproducción 5.1?

- Cuando el grupo de altavoces B está activado, el grupo de altavoces A queda reducido a la reproducción de 2.1 canales.

¿El volumen no puede ajustarse a más de 79?

- Cuando se han calibrado los niveles de todos los altavoces (página 41, 49), el ajuste del volumen máximo puede cambiar.

¿Se oye ruido?

- Procure no atar los cables de audio con los cables de alimentación, los cables de altavoz, etc. para no perjudicar la calidad del audio.
- Un cable de audio puede estar captando interferencias. Intente cambiar la posición de los cables.

¿No funciona la función Late Night?

- Asegúrese de que el material fuente es Dolby Digital (página 46).

¿La entrada multicanal analógica de DVD no funciona?

- Compruebe las conexiones de la entrada multicanal analógica de DVD (página 23).
- Para seleccionar la entrada multicanal analógica de DVD, pulse el botón del selector de entrada [MULTI CH].
- Compruebe los ajustes de las salidas de audio del reproductor de DVDs.

Acerca de las señales DTS

- Cuando finaliza el material de programación DTS y se detiene el flujo de bits DTS, el receptor con control de audio/video sigue estando en modo de audición DTS, y el indicador DTS sigue iluminado. Esto sirve para evitar ruidos cuando se utiliza la función de pausa, avance rápido o rebobinado rápido en el reproductor. Si cambia de DTS a PCM en el reproductor, y debido a que el receptor con control de audio/video no cambia de formatos inmediatamente, es posible que no se escuche ningún sonido, en cuyo caso debería detener

el reproductor unos 3 segundos y a continuación reanudar la reproducción.

- Con algunos reproductores de CD, no podrá reproducir correctamente material DTS aunque el reproductor esté conectado a una entrada digital del receptor con control de audio/video. Esto normalmente se debe a que el flujo de bits DTS se ha procesado (por ejemplo, ha cambiado el nivel de salida, la frecuencia de muestreo o la respuesta de frecuencia) y el receptor con control de audio/video no lo reconoce como una señal DTS auténtica. En tales casos, es posible que se oiga algún ruido.
- Cuando reproduzca material de programación DTS, si utiliza las funciones de pausa, avance rápido, o rebobinado rápido en el reproductor puede producirse un breve ruido. Esto no es un funcionamiento incorrecto.

Video

¿No hay imagen?

- Asegúrese de que todos los conectores de vídeo están conectados firmemente (página 20).
- Asegúrese de que cada componente de vídeo está conectado correctamente.
- En el televisor, asegúrese de que está seleccionada la entrada de vídeo a la que está conectado el receptor con control de audio/video.

Sintonizador

¿La recepción es ruidosa, la recepción FM estéreo es ruidosa, o el indicador FM STEREO no aparece?

- Coloque la antena en otro sitio.
- Aleje el receptor con control de audio/video del televisor o del ordenador.
- Escuche la emisora en mono (página 36).
- Utilizar el controlador remoto mientras se escucha una emisora AM puede causar ruido.
- Los coches y los aviones también pueden causar interferencias.
- Las paredes de cemento debilitan las señales de radio.
- Si la recepción no mejora de ninguna forma, instale una antena exterior.

Solucionar Problemas—Continúa

Controlador remoto

¿El controlador remoto no funciona?

- Asegúrese de que las baterías están instaladas con la polaridad correcta (página 9).
- Asegúrese de que el controlador remoto no está demasiado lejos del receptor con control de audio/video, y de que no hay ningún elemento que obstruya el camino entre el controlador remoto y el sensor de control remoto del receptor con control de audio/video (página 9).
- Asegúrese de que ha seleccionado el modo de controlador remoto correcto (página 10).
- Asegúrese de que ha introducido el código de controlador remoto correcto.

¿No puede controlar otros componentes?

- Asegúrese de que ha seleccionado el modo de controlador remoto correcto (página 10).
- Para controlar la grabadora de cassettes, apunte con el controlador remoto hacia el receptor con control de audio/video.
- Para controlar un reproductor de CD o un grabador de discos MD/CD de Onkyo, apunte con el controlador remoto hacia tal componente.

Grabar

¿No se puede grabar?

- En el grabador, asegúrese de que está seleccionada la entrada correcta.
- Para evitar bucles de señal y no provocar daños en el receptor con control de audio/video, las señales de entrada no se envían a través de las salidas con el mismo nombre (por ejemplo, TAPE IN a TAPE OUT o VIDEO 1 IN a VIDEO 1 OUT).

Otros

¿El sonido cambia cuando se conectan los auriculares?

- Cuando están conectados unos auriculares, el modo de audición se ajusta a Stereo, a no ser que ya esté ajustado a Stereo, Mono o Direct.

¿Cómo puedo cambiar el idioma de una fuente multiplex?

- Utilice el ajuste "Multiplex" en el menú "4. Audio Adjust" para seleccionar Main o Sub (página 45).

¿El RI no funciona?

- Para utilizar RI, debe realizar una conexión RI y una conexión de audio analógica (RCA) entre el componente y el receptor con control de audio/video, incluso si están conectados digitalmente (página 29).

El receptor con control de audio/video contiene un microordenador para el procesamiento de señales y funciones de control. En ocasiones muy poco frecuentes, las interferencias graves, el ruido de una fuente externa o la electricidad estática puede causar que se bloquee. En el caso poco probable de que esto sucediera, desconecte el cable de alimentación de la toma de pared, espere como mínimo cinco segundos y conéctelo de nuevo.

Onkyo no se hace responsable de los daños causados por malas grabaciones debidas a un funcionamiento anómalo de la unidad (por ejemplo, no cubre los gastos de alquiler de CDs). Antes de grabar información importante, asegúrese de que el material se grabará correctamente.

Para reajustar el receptor con control de audio/video a sus ajustes originales, actíVELO y, mientras mantiene pulsado el botón [VIDEO 1/VCR], pulse el botón [STANDBY/ON]. Aparecerá "Clear" en la pantalla y el receptor con control de audio/video entrará en modo Standby.

Antes de desconectar el cable de alimentación de la toma de corriente, ajuste el receptor con control de audio/video a Standby.

Especificaciones

Sección del amplificador

Potencia de salida:	
Todos los canales:	EE.UU.: 65 W + 65 W (8Ω,20Hz-20kHz,FTC) Europeo: 90 W + 90 W (6Ω,1kHz,DIN)
Potencia dinámica:	160 W + 160 W (3Ω, frontal) 125 W + 125 W (4Ω, frontal) 85 W + 85 W (8Ω, frontal) 0,08 % (potencia nominal)
THD ("total harmonic distortion", distorsión armónica total):	0,08 % (potencia nominal)
Factor de amortiguación:60 (Front,1kHz,8Ω)	
Sensibilidad de entrada e impedancia:	200 mV/ 47 kΩ (LINE)
Nivel de salida e impedancia:	200 mV/ 470 Ω (REC OUT)
Respuesta de frecuencia:	10 Hz-100 kHz/ +1 dB-3 dB (Direct mode)
Control de sonido:	±10 dB, 50 Hz (BASS) ±10 dB, 20 kHz (TREBLE)
Relación S/N (Direct mode):	100 dB (LINE, IHF-A)
Impedancia de los altavoces:	6Ω- 16Ω

Sección de vídeo

Sensibilidad de entrada, nivel de salida e impedancia:	1 Vp-p /75Ω(Composite)
--	------------------------

Sección del sintonizador

■ FM

Intervalo de frecuencia de sintonización:	EE.UU.: 87,5 MHz- 107,9 MHz Europeo: 87,5 MHz- 108,0 MHz
Sensibilidad utilizable:	Stereo:17,2 dBf 2 μV(75Ω IHF) Mono: 11,2 dBf 1 μV(75Ω IHF)
Relación S/N:	Stereo: 70 dB (IHF-A) Mono:76 dB (IHF-A)
THD	Stereo: 0,3 % (1kHz) Mono:0,2 % (1kHz)
Respuesta de frecuencia:	30 Hz-15 kHz / ±1 dB
Separación estéreo:	45 dB (1kHz)

■ AM

Intervalo de frecuencia de sintonización:	EE.UU.: 530 kHz-1710 kHz Europeo: 531 kHz-1611 kHz
Sensibilidad utilizable:	30 μV
Relación S/N:	40 dB
THD	0,70%

General

Alimentación:	EE.UU.: AC 120 V, 60 Hz Europeo: AC 230-240 V, 50 Hz
Consumo:	EE.UU.: 4,2 A Europeo: 360 W
Consumo en Standby:	EE.UU.: 0,1 W Australiano y Europeo: 0,2 W
Dimensiones (Anch. x Prof. x Alt.):	435 x 150 x 369 17-1/8" x 5-7/8" x 14-1/2"
Weight	EE.UU. et Europeo: 8,5 kg 18,7 lbs

■ Entrada de vídeo

Composite: DVD, VIDEO1, VIDEO2, VIDEO3

■ Salidas de vídeo

Composite: MONITOR OUT, VIDEO1

■ Entradas de audio

Entradas digitales:	Optical : 1 Coaxial : 1
Entradas analógicas	DVD(MULTICHANNEL), VIDEO1, VIDEO2, VIDEO3, TAPE, CD
Entradas multicanal	6

■ Salidas de audio

Salidas analógicas:	TAPE, VIDEO1
Presalida de subwoofer:	1
Salidas de altavoz:	SP A (L, R, C, SL, SR) + SP B (L, R)
Auriculares:	1

Las especificaciones y las funciones están sujetas a cambio sin previo aviso.

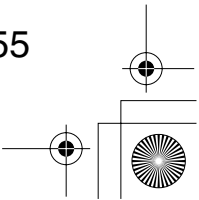
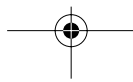
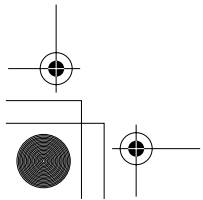
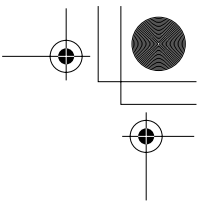
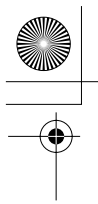

ONKYO CORPORATION

Sales & Product Planning Div. : 2-1, Nisshin-cho, Neyagawa-shi, OSAKA 572-8540, JAPAN
Tel: 072-831-8023 Fax: 072-831-8124

ONKYO U.S.A. CORPORATION

18 Park Way, Upper Saddle River, N.J. 07458, U.S.A.
Tel: 201-785-2600 Fax: 201-785-2650 <http://www.us.onkyo.com/>

ONKYO EUROPE ELECTRONICS GmbH

Liegnitzerstrasse 6, 82194 Groebenzell, GERMANY
Tel: +49-8142-4401-0 Fax: +49-8142-4401-555 <http://www.eu.onkyo.com/>

ONKYO EUROPE UK Office

Suite 1, Gregories Court, Gregories Road, Beaconsfield, Buckinghamshire, HP9 1HQ
UNITED KINGDOM Tel: +44-(0)1494-681515 Fax: +44(0)-1494-680452

ONKYO CHINA LIMITED

Units 2102-2107, Metroplaza Tower I, 223 Hing Fong Road, Kwai Chung,
N.T., HONG KONG Tel: 852-2429-3118 Fax: 852-2428-9039
<http://www.ch.onkyo.com/>



I0504-1

SN 29344049

(C) Copyright 2005 ONKYO CORPORATION Japan. All rights reserved.



* 2 9 3 4 4 0 4 9 *