



# Galéo 4232

Notice d'utilisation

PHOTO DU

Galéo 4232



# SOMMAIRE GENERAL

**UTILISER VOTRE GALEO 4232**

**PAGE 1**

**METTRE EN SERVICE VOTRE GALEO 4232**

**PAGE 5**

**UTILISER LE TELEPHONE**

**PAGE 29**

**UTILISER LES SERVICES CONTACTS DE FRANCE  
TELECOM**

**PAGE 43**

**UTILISER LE REPONDEUR ENREGISTREUR**

**PAGE 51**

**UTILISER LE TELECOPIEUR**

**PAGE 77**

**UN PROBLEME ? VERIFIER ...**

**PAGE 119**

**PARAMETRES TECHNIQUES**

**PAGE 122**



Vous venez d'acquérir le Téléphone-Fax-Répondeur **GALEO 4232** et nous vous en remercions.

Intégrant les plus récentes innovations technologiques, cet appareil vous permet de disposer à la fois d'un téléphone, d'un répondeur enregistreur, d'un fax, d'un copieur d'appoint, et d'un combiné sans fil (option).

Afin d'utiliser votre **GALEO 4232** efficacement et dans les meilleures conditions, nous vous conseillons de lire très attentivement cette notice qui a été rédigée spécialement à votre intention en tenant compte des suggestions et des remarques exprimées par les utilisateurs.

Votre **GALEO 4232** bénéficie d'une garantie d'un an.

Pour toute information supplémentaire sur les produits et services FRANCE TELECOM, contactez votre agence FRANCE TELECOM en composant le **1016** (appel gratuit de chez vous).





# TOUCHES DE FONCTION GALEO 4232

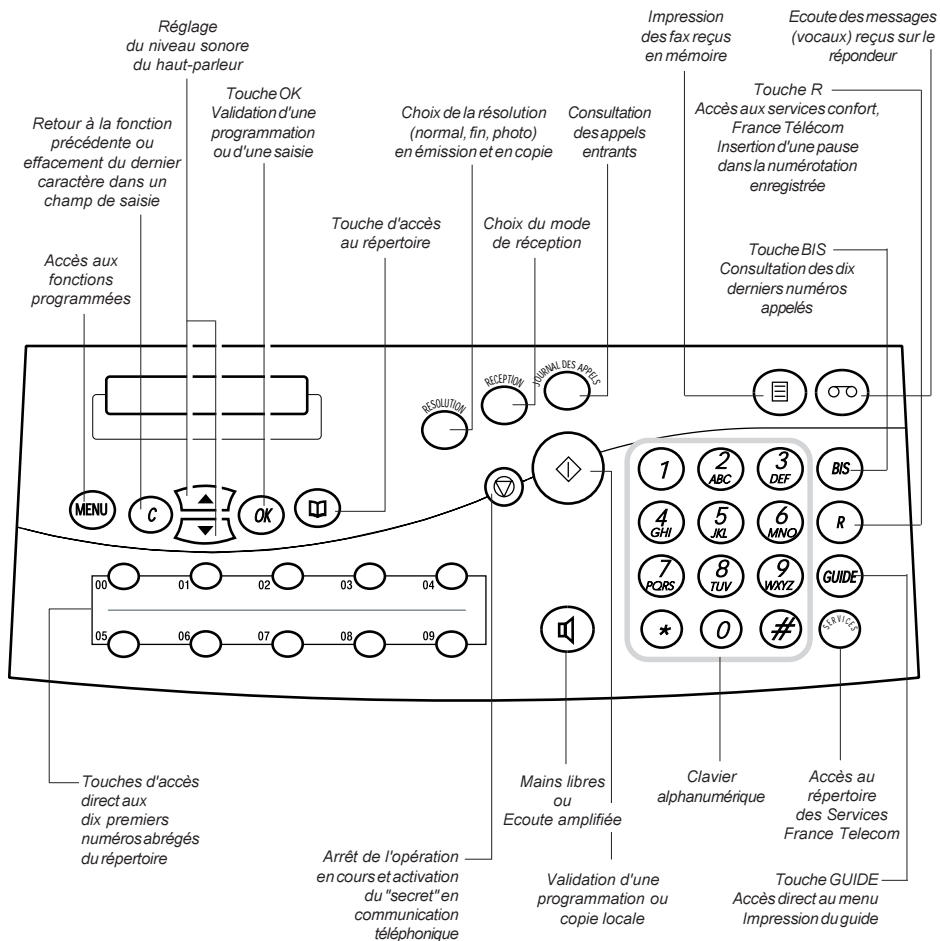





# UTILISER VOTRE GALEO 4232

## EMETTRE DES APPELS

- Quel que soit le mode de réception sélectionné, vous pouvez utiliser votre **GALEO 4232** pour téléphoner ou envoyer une télécopie.

## RECEVOIR DES APPELS EN MODE MANUEL

- Pour sélectionner le mode de réception manuelle, appuyez plusieurs fois sur la touche  jusqu'à ce que TEL soit affiché seul et validez en appuyant sur la touche .

*TEL est affiché et les affichages FAX, REP absents.*

**Remarque** : l'activation du mode de réception manuelle est signalée par l'affichage d'un T à droite de l'écran.

- Votre **GALEO 4232** se comporte alors comme un téléphone classique : lorsqu'il sonne, vous devez décrocher pour parler à votre correspondant.





Si vous percevez un signal télécopie (bips intermittents), appuyez sur la touche  ou attendez que l'afficheur indique "RECEPTION" et raccrochez.

## RECEVOIR DES APPELS EN MODE AUTOMATIQUE

En mode de réception automatique, votre appareil est capable de distinguer les appels téléphoniques des appels télécopie sans intervention de votre part.

### ● EN MODE RECEPTION AUTOMATIQUE TEL/FAX:

Pour sélectionner ce mode, appuyez plusieurs fois sur la touche



de façon que TEL/FAX soit

affiché et validez par la touche .

En mode TEL/FAX, le répondeur est inactif, vos appels sont aiguillés automatiquement entre le téléphone et le télécopieur.

*TEL/FAX est affiché.  
REP est absent*

**Remarque :** l'activation du mode de réception automatique TEL/FAX est signalée par l'affichage d'un F à droite de l'écran.

En cas d'appel télécopie :  
Votre appareil reçoit la télécopie en silence (pas de sonneries).



En cas d'appel téléphonique :  
Votre appareil émet un message d'accueil pré-enregistré destiné à faire patienter votre correspondant : "Bonjour, vous êtes connecté à un téléphone-fax, veuillez patienter". Il sonne ensuite pendant 30 secondes pour vous laisser le temps de décrocher. Au-delà de ces 30 secondes, l'appareil passe en mode répondeur et délivre son annonce préenregistrée : «Vous êtes connecté à un téléphone-fax. Vous pouvez laisser votre message ou envoyer un fax après le bip sonore».

Si, lorsque vous décrochez le combiné, aucun correspondant ne vous répond, appuyez alors sur  pour activer le passage de votre appareil en mode réception télécopie. (Il peut s'agir d'une télécopie sans identification d'appel).

### ● **EN MODE RECEPTION AUTOMATIQUE AVEC REPONDEUR TEL/FAX/REP**

Pour sélectionner ce mode, appuyez plusieurs fois sur la touche



de façon que TEL/FAX/REP soit affiché et validez par la touche



*TEL/FAX/REP est affiché.*

**Remarque** : l'activation du mode de réception automatique avec répondeur est signalée par l'affichage d'un R à droite de l'écran.





En mode TEL/FAX/REP, le répondeur est actif, vos appels sont aiguillés automatiquement entre le télécopieur et le répondeur.

En cas d'appel télécopie :  
Votre appareil sonne et reçoit la télécopie.

En cas d'appel téléphonique :  
Votre appareil sonne, émet votre annonce d'accueil et enregistre le message de votre correspondant.

**Remarque 1 :** en mode TEL/FAX/REP, vous avez la possibilité de modifier le nombre de sonneries (de 2 à 5) précédant le décroché de l'appareil (voir le § : réglage du nombre de sonneries). Vous pouvez également supprimer cette sonnerie pour ne pas être dérangé par la réception des télécopies (MENU 231>MELODIE).

**Remarque 2 :** si vous recevez un appel alors que votre télécopieur est en train d'imprimer, le décroché automatique n'aura pas lieu tant que l'impression ne sera pas terminée.

**Remarque 3 :** si vous prenez la communication à partir d'un second téléphone connecté sur une autre prise de la même ligne téléphonique, vous pouvez commander le passage en réception de fax à distance à partir de ce téléphone (qui doit être réglé en numérotation à fréquence musicale), en composant # puis 7. Votre **GALEO 4232** passera alors en mode réception de télécopie.

**Remarque 4 :** si vous prenez la communication à partir d'un second téléphone connecté sur une autre prise de la même ligne téléphonique et qu'il s'agit d'un appel vocal, vous pouvez arrêter la diffusion du message d'accueil pré-enregistré (mode TEL/FAX) ou la diffusion de l'annonce (mode TEL/FAX/REP) à partir de ce téléphone (qui doit être réglé en numérotation à fréquence musicale), en composant # puis 0.





# METTRE EN SERVICE VOTRE GALEO 4232

**INSTALLER VOTRE GALEO 4232**

**PAGE 6**

**INSTALLER LE RUBAN ENCREUR ET  
LA JAUGE RUBAN**

**PAGE 8**

**INSTALLER LE PAPIER D'IMPRESSION**

**PAGE 11**

**INITIALISER LA DATE ET L'HEURE**

**PAGE 12**

**ADAPTER L'APPAREIL A LA LIGNE**

**PAGE 13**

**PERSONNALISER VOTRE GALEO 4232**

**PAGE 14**

**REPertoire**

**PAGE 19**

**REPertoire DES SERVICES FRANCE TELECOM**

**PAGE 25**

**IMPRIMER LE GUIDE ET LES REGLAGES**

**PAGE 26**



## INSTALLER VOTRE GALEO 4232

Votre **GALEO 4232** doit être placé à l'écart de toute zone de chaleur excessive (radiateur, soleil, ou endroits trop chauds et secs), et d'installation d'air conditionné. Il doit être protégé contre les vibrations, la poussière, l'humidité, les projections d'eau ou de produits, le rayonnement électromagnétique (proximité d'un téléviseur par exemple), et son accès doit être aisé (espace libre d'environ 10 cm tout autour de l'appareil).

La fiche de prise de courant de l'appareil est le seul moyen de déconnexion du réseau électrique. Vérifier que la prise de courant sur laquelle vous allez brancher votre appareil est conforme aux indications portées sur l'étiquette apposée sous l'appareil.

Votre appareil doit être branché sur une prise de courant située à proximité et aisément accessible.

La prise téléphonique doit se trouver à 1,50 m maximum, la prise électrique standard monophasée 220-240 V, 50-60 Hz à 2 m maximum.

**En cas de coupure secteur, les fonctions téléphoniques de votre appareil sont indisponibles.**

En cas d'orage important, il est recommandé de débrancher temporairement votre appareil.

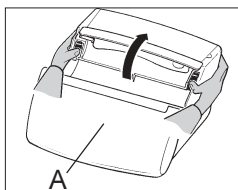

1 Tournez votre appareil de façon à voir sa face gauche.

2 Branchez le cordon du combiné téléphonique au connecteur (A).

*La face gauche regroupe une partie des connecteurs nécessaires à la mise en service de l'appareil.*

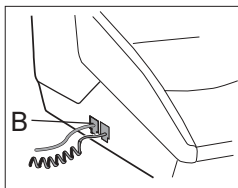

3 Branchez le cordon de ligne téléphonique au connecteur (B), d'un côté, et dans la prise téléphonique murale, de l'autre.

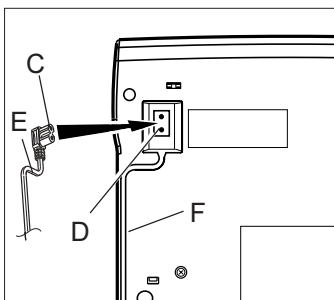

4 Retournez votre **GALEO 4232**. Branchez la prise (C) du cordon secteur sur le connecteur (D).

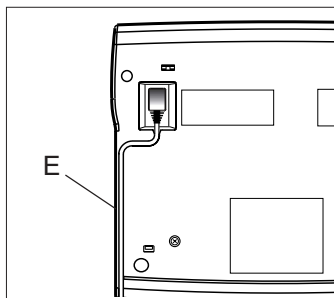

5 Insérez le cordon (E) dans le guide fil (F).  
Retournez votre **GALEO 4232**.

6 Branchez la prise de courant sur la prise secteur murale.

*A la mise sous tension, votre appareil doit afficher VERIFIER LA DATE.  
La fiche de prise de courant est le seul moyen de déconnexion au secteur.*





# INSTALLER LE RUBAN ENCREUR ET LA JAUGE RUBAN

Les consommables, ruban encreur et carte jauge ruban sont déjà installés dans votre **GALEO 4232**. Vous pourrez être amené à changer ces consommables lorsqu'ils seront usagés. Pour cela, reportez-vous aux instructions des paragraphes ci-dessous.

**Remarque 1 :** la mise en place (ou le retrait) d'un ruban encreur doit avoir lieu en même temps que la mise en place (ou le retrait) de la carte jauge ruban livrée avec le ruban encreur.

**Remarque 2 :** Utilisez uniquement le ruban encreur fourni par votre Agence FRANCE TELECOM. L'utilisation d'autres types de ruban encreur pourrait endommager l'appareil et annuler la garantie.

Les documents imprimés par votre appareil peuvent être lisibles par transparence sur le ruban encreur usagé : au cas où des documents présenteraient un caractère confidentiel, pensez à retirer le ruban encreur si vous deviez vous séparer de votre appareil.

## RUBAN ENCREUR

Le ruban encreur permet l'impression (télécopies, copies, rapports, journaux) sur du papier normal.

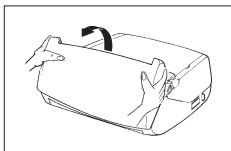

**1** Décrochez le combiné et posez-le sur le côté.

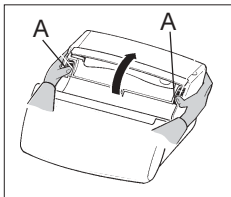

**2** Ouvrez le capot avant, en le faisant basculer vers l'avant jusqu'au verrouillage.

**3** Ouvrez le capot arrière en déverrouillant ses 2 loquets latéraux (A) de couleur verte, puis en le basculant vers l'arrière.



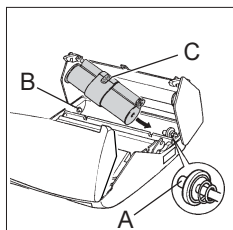

- 4 Retirez le ruban encreur usagé.
- 5 Présentez l'ensemble ruban encreur au dessus de son logement, à l'arrière de l'appareil.
- 6 Mettez-le dans son logement, sans ôter le ruban adhésif (C) : présentez l'extrémité droite (blanche) du gros rouleau sur l'axe ressort (A), puis l'autre extrémité (verte) du gros rouleau sur l'axe gauche (B).

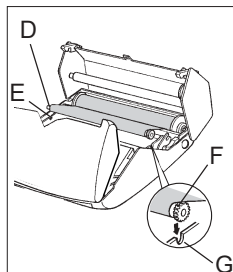

- 7 L'ensemble ruban en place, ôtez le ruban adhésif (C) en tirant sur la languette.
- 8 Insérez le petit rouleau dans son logement : pour cela placez l'axe (D) dans l'encoche (E) et l'axe du pignon (F) dans l'encoche (G).
- 9 Fermez le capot arrière en appuyant simultanément des 2 côtés.

**Remarque :** le ruban encreur déjà installé dans le **GALEO 4232** est une amorce permettant l'impression d'environ 25 pages (format 210 x 297 mm). Les consommables en vente dans les agences **France Télécom** ont une autonomie d'environ 280 pages (140 pages par ruban encreur).



## JAUGE RUBAN

La jauge ruban permet d'afficher à l'écran, après une impression, le pourcentage de ruban encreur encore disponible.

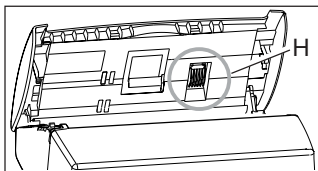

- 1 Le capot avant étant ouvert, localisez le support (H) de la carte jauge.

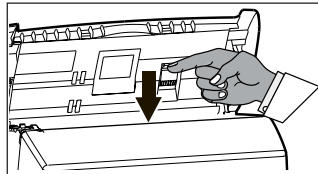

- 2 Exercez une pression vers le bas sur le support carte jauge pour le déverrouiller, il s'ouvre alors automatiquement, vous donnant ainsi accès à la carte usagée afin de l'extraire de son support.

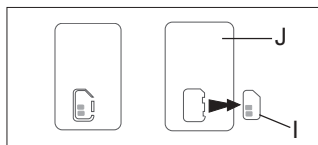

- 3 Détachez la jauge (pré-découpée) (I) de la carte jauge ruban (J).

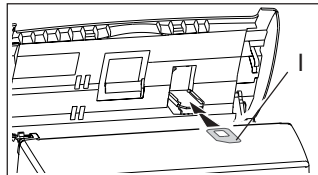

- 4 Insérez la jauge (I) dans son support en veillant à son orientation, la puce doit être dirigée vers le haut et le coin coupé vers la gauche.

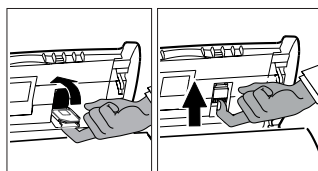

- 5 Refermez le support carte jauge en le faisant pivoter; une fois en place, exercez une pression vers le haut pour le bloquer. Fermez le capot avant et raccrochez le combiné.



*Si la jauge n'est pas installée, ou mal positionnée, l'appareil affiche :*  
JAUGE ABSENTE





## INSTALLER LE PAPIER D'IMPRESSION

La mise en place du papier d'impression est nécessaire pour pouvoir imprimer les télécopies, les copies, les rapports de communication et les journaux. En revanche, la mise en place du papier d'impression n'est pas indispensable pour recevoir des télécopies car l'appareil enregistre automatiquement dans sa mémoire les télécopies reçues.

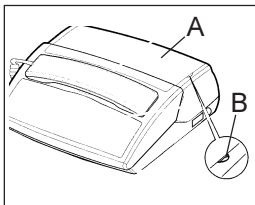

- 1 Ouvrez vers l'arrière la porte d'accès télécopie (A) en la soulevant par l'encoche (B).

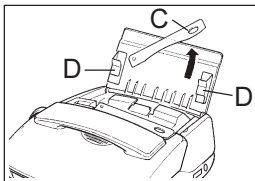

- 2 Relevez le bras support (C) et présentez une liasse de papier normal (30 feuilles maximum) entre les guides (D).

*Ajustez si nécessaire le guide gauche à la largeur du papier, en le poussant latéralement.*

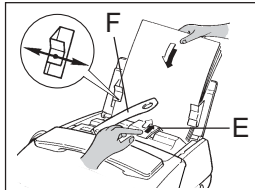

- 3 Poussez la pince (E) afin d'insérer la liasse de papier dans la réserve papier de l'appareil.
- 4 Relevez le bras support de document (F) qui facilitera l'empilage des feuilles de papier imprimé.

**Remarque :** nous vous conseillons un papier ayant les caractéristiques suivantes : format A4, grammage de 80 g/m<sup>2</sup>, aspect lisse.





## INITIALISER LA DATE ET L'HEURE

A la première mise sous tension, votre appareil vous demande de régler la date et l'heure.



### SAISIE DE LA DATE ET DE L'HEURE

- 1 Appuyez sur les touches **MENU**, **2** et **1**.

L'écran affiche :  
**21>DATE/HEURE**

- 2 Appuyez sur la touche **OK**.

La **date** et l'**heure**  
courantes s'affichent.

- 3 Entrez la date et l'heure correctes à l'aide du clavier numérique (vous pouvez éventuellement utiliser les touches  et  pour modifier une donnée).

- 4 Appuyez sur la touche **OK** pour valider votre saisie.

La **date** et l'**heure** sont  
enregistrées.









# ADAPTER L'APPAREIL A LA LIGNE

Votre **GALEO 4232** doit être adapté au type de réseau et au mode de numérotation correspondant à votre ligne.

## SELECTION DU TYPE DE RESEAU

- Si vous êtes raccordé directement au réseau public (cas d'un particulier) vous n'avez aucune manipulation à effectuer car, à la livraison, votre appareil est positionné sur RESEAU PUBLIC.
- Si vous n'êtes pas raccordé au réseau public (cas d'une entreprise, la plupart du temps) vous devez sélectionner le mode RESEAU PRIVE.

- 1 Appuyez sur les touches , ,  et .

*L'écran affiche :  
241>TYPE RESEAU*

- 2 Appuyez sur la touche .

*Le type de réseau en cours s'affiche.*

- 3 Si vous souhaitez changer de type de réseau, appuyez sur la touche .

- 4 Appuyez sur la touche  pour valider votre sélection.



*Le type de réseau sélectionné est enregistré.*



## PERSONNALISER VOTRE GALEO 4232

Cette opération permet de transmettre à vos correspondants votre numéro de téléphone ainsi que votre nom. Ces informations figureront dans l'en-tête des télécopies que vous émettrez et permettront à vos correspondants de vous identifier.

### ENREGISTRER SON NUMERO DE TELEPHONE ET SON NOM

- 1 Appuyez sur la touche , puis 2 fois sur la touche .





*L'écran affiche :*  
**22 >NUMERO/NOM**

- 2 Appuyez sur la touche  pour valider.

*L'écran affiche :*  
**NUMERO**

- 3 Entrez votre numéro de téléphone à l'aide du clavier alphanumérique.

*Le numéro que vous entrez s'affiche à l'écran (20 chiffres maximum).*

- Appuyez sur la touche  pour insérer un espace ou vous déplacer vers la droite, sur la touche  pour vous déplacer vers la gauche, sur la touche  pour effacer le dernier caractère saisi. Effectuez un appui long sur la touche  pour effacer l'ensemble









de la saisie ou sur la touche  pour insérer le signe+ (saisie d'un numéro international par exemple).

- 4** Lorsque le numéro est correct, appuyez sur la touche  pour le valider.

L'écran affiche :  
**NOM**

- 5** Entrez votre nom à l'aide du clavier alphanumérique :

- Pour saisir une lettre, appuyez plusieurs fois sur la touche alphanumérique correspondante jusqu'à l'affichage de la lettre désirée.
- Utilisez la touche  pour séparer 2 lettres consécutives définies par la même touche.
- Utilisez les touches  et  pour vous déplacer dans le champs de saisie et la touche  pour effacer le dernier caractère saisi. Effectuez un appui long sur la touche  pour effacer l'ensemble de la saisie. Appuyez plusieurs fois sur la touche  pour insérer les signes +, - ou un espace.

Par exemple : pour "DUPONT" appuyez successivement sur :

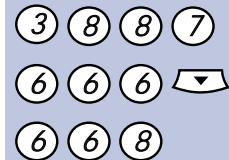

(20 caractères maximum).





- 6** Lorsque votre nom est correct, appuyez sur la touche  pour valider.





## SELECTIONNER LA MELODIE D'APPEL ET LES BIPS TOUCHES

Lorsqu'un correspondant vous appelle, votre appareil émet une mélodie. Vous pouvez choisir la mélodie et régler son niveau sonore.

- 1 Appuyez sur la touche  puis sur les touches ,  et .

*L'écran affiche :*  
**231>MELODIE**

- 2 Appuyez sur la touche  pour valider.



*Votre appareil émet la mélodie programmée et affiche son numéro.*

- 3 Sélectionnez la mélodie désirée à l'aide de la touche , parmi les 5 options proposées.

*L'écran affiche :*  
**MELODIE 1, 2, 3 ou 4,**  
ou **SANS**, selon votre choix.

- 4 Appuyez sur la touche  pour valider.



*La machine affiche :*  
**REGLAGE VOLUME**

- 5 Réglez éventuellement le niveau sonore à l'aide des touches  et .

- 6 Lorsque la mélodie et son niveau sonore vous conviennent, appuyez sur la touche  pour valider votre choix.

*L'écran affiche :*  
**232>BIPS**

- 7 Vous pouvez choisir d'associer ou non un bip sonore à chaque appui sur une touche.

- 8 Appuyez sur la touche  puis choisissez en appuyant sur  **AVEC** ou **SANS** et appuyez sur  pour valider votre choix.



## MODE NUIT

Cette fonction vous permet de couper la sonnerie de votre appareil pendant une période donnée (la nuit par exemple), tout en continuant de recevoir vos communications téléphoniques. L'appareil se met alors en mode de réception automatique avec répondeur (à distinguer de la réception automatique sans répondeur) et décroche au bout de 5 sonneries.

Il reçoit automatiquement messages vocaux et télécopies. A la fin du mode NUIT, vous serez informé de la présence de ces messages ou télécopies par l'état des voyants (☰) et (☉) (éteints, clignotants, fixes) et votre appareil se remettra dans le mode de réception courant.

### ● ACTIVATION DU MODE NUIT

- 1 Appuyez sur la touche (MENU) puis sur les touches (2) et (5).

L'écran affiche :  
**25>MODE NUIT**

- 2 Appuyez sur la touche (OK).

- 3 Sélectionnez **MARCHE** à l'aide des touches (▲) ou (▼) et validez par (OK).

L'écran affiche alternativement :  
**ENTRER HEURE  
DEBUT : 22:30**



- 4 Entrez l'heure de début souhaitée pour le mode **NUIT** et validez par (OK).

L'écran affiche alternativement :  
**ENTRER HEURE  
FIN : 06:30**

- 5 Entrez l'heure de fin souhaitée et validez par (↵).





## ● DESACTIVATION DU MODE NUIT

- 1 Appuyez sur la touche  puis sur les touches  et .

*L'écran affiche :*  
**25>MODE NUIT**

- 2 Appuyez sur la touche .



- 3 Sélectionnez **ARRÊT** à l'aide des touches  ou  et validez par .



# REPertoire

Le répertoire vous permet de mémoriser 50 correspondants (téléphone ou télécopie) auxquels sera associé un numéro de (00 à 49) lors de leur enregistrement dans le répertoire.

## ENREGISTRER LE NUMERO D'UN CORRESPONDANT



- 1 Appuyez sur la touche  puis sur les touches  et .

L'écran affiche :  
**11>AJOUTER**



- 2 Appuyez sur la touche .

L'écran affiche :  
**NOM**  
(20 caractères maximum).

- 3 Entrez le nom ou le mnémonique de votre correspondant, à l'aide du clavier alphanumérique :

- Appuyez plusieurs fois sur la touche correspondante jusqu'à obtention de la lettre désirée.
- Utilisez la touche  pour séparer 2 lettres consécutives définies par la même touche.
- Utilisez les touches  et  pour vous déplacer dans le champs de saisie.







- Utilisez la touche  pour effacer le dernier caractère.
- Effacez l'ensemble de la saisie en appuyant longuement sur la touche .
- Appuyez plusieurs fois sur la touche  pour insérer un espace ou pour accéder aux signes + et -.

**4** Appuyez sur la touche .

*L'écran affiche :  
**TEL***





**5** Entrez le numéro (téléphone ou fax) de votre correspondant :

*Le numéro s'affiche à l'écran (30 chiffres maximum).*

- Sur certains PABX n'oubliez pas d'insérer une pause de tonalité à l'aide de la touche  après le préfixe 0 par exemple (cette touche signalée par "/" à l'affichage, permet de marquer une pause avant l'envoi en ligne des chiffres suivants).
- Utilisez les touches  et  pour vous déplacer dans le champs de saisie.
- Utilisez la touche  pour effacer le dernier caractère.







- Effectuez un appui long sur la touche  pour effacer l'ensemble de la saisie.
- Effectuez un appui long sur la touche  pour insérer le signe + (saisie d'un numéro international par exemple).
- 6** Appuyez sur la touche .
- 7** Entrez le numéro abrégé choisi pour le correspondant que vous allez enregistrer (entre 00 et 49).
- 8** Appuyez sur la touche .



*L'écran affiche alternativement :*  
**NUMERO ATTR**  
**00**







## MODIFIER UN NOM OU UN NUMERO DU REPERTOIRE

- 1 Appuyez sur les touches ,  et .

L'écran affiche :  
**12>MODIFIER**



- 2 Appuyez sur la touche  et à l'aide de la touche  recherchez le nom que vous désirez modifier.

L'écran affiche les  
différents noms  
enregistrés dans le  
répertoire.

- 3 Une fois le nom désiré affiché, validez en appuyant sur . Vous pouvez alors, à l'aide des touches  et  vous déplacer dans le champs de saisie ou effacer des caractères à l'aide de la touche  et apporter vos modifications à l'aide du clavier alphanumérique.

- 4 Appuyez sur  une fois la modification effectuée.

- 5 Vous pouvez ensuite modifier le numéro de la même manière et valider en appuyant sur .



- 6 Vous pouvez enfin, si vous le souhaitez, associer un autre numéro abrégé à votre correspondant à l'aide des touches ,  et du clavier numérique de votre télécopieur.





- 7 Validez en appuyant sur la touche





## SUPPRIMER UN NOM DU REPERTOIRE

- 1 Appuyez sur les touches ,   
et .

L'écran affiche :  
**13>SUPPRIMER**

- 2 Appuyez sur la touche  et  
cherchez à l'aide des touches   
ou  le nom que vous désirez  
supprimer.

L'écran affiche les  
différents **noms**  
**enregistrés** dans le  
répertoire.

- 3 Une fois le nom désiré affiché,  
appuyez sur  pour le sélection-  
ner et à nouveau sur  pour  
confirmer sa suppression.

L'écran affiche alterna-  
tivement :  
**CONFIRMER**  
**VALIDER<OK>**



## IMPRIMER LE REPERTOIRE

Le répertoire contient les numéros des correspondants que vous avez déjà enregistrés. Il comprend, pour chaque correspondant enregistré : le numéro abrégé qui lui a été attribué, son nom ou mnémonique, son numéro.

Le répertoire peut contenir jusqu'à 50 correspondants, les numéros abrégés allant de 00 à 49. Chaque numéro de correspondant enregistré peut être soit un numéro de téléphone, soit un numéro de télécopie.

- 1 Appuyez sur les touches **MENU**, **1** et **4**.

L'écran affiche :  
**14>IMPRIMER**

- 2 Appuyez sur la touche **OK** pour valider.

Le **répertoire** s'imprime.



# REPertoire DES SERVICES FRANCE TELECOM (TOUCHE )

Vous avez accès directement à certains services téléphoniques France Télécom. Ces services sont mémorisés dans un répertoire accessible

directement à partir de la touche . Vous pouvez modifier ces numéros, de la même manière que des numéros de correspondants dans le répertoire mais en utilisant le **menu 151**. Le répertoire des services contient les numéros suivants :

Service France Telecom	Numéro mémorisé	Numéro de la mémoire	De quoi s'agit-il ?
<b>Le 3000</b>	<b>3000</b>	50	Un numéro unique pour les services France Télécom. Pour vous informer, souscrire à un service, accéder aux services de votre ligne téléphonique, les activer. Service à reconnaissance vocale (appel gratuit de chez vous).
<b>Top message</b>	<b>3103</b>	51	La messagerie de votre téléphone : pour répondre à tous vos appels, que vous soyez absent ou occupé. Consultation des messages en composant le 3103 (appel gratuit de chez vous). Numéro reconfigurable pour les abonnés à Top Message 3125.
<b>Le 3131</b>	<b>3131</b>	52	Votre téléphone vous dit qui rappeler : pour connaître le numéro du dernier appel que vous avez reçu et n'avez pas pu prendre et le rappeler facilement. Service disponible sur votre ligne et gratuit.





Service France Telecom	Numéro mémorisé	Numéro de la mémoire	De quoi s'agit-il ?
<b>Quidonc</b>	<b>08 92 68 01 11</b>	53	Recherche d'un particulier ou d'un professionnel en France à partir de son numéro de téléphone ou de fax (0,337 €/min)*.
<b>Horloge parlante</b>	<b>3699</b>	54	Horloge parlante (0,11 €/min)*.
<b>Agence FT</b>	<b>1016</b>	55	Pour contacter votre agence France Télécom : le conseil, les tarifs, les services (appel gratuit de chez vous).
<b>Assistance FT</b>	<b>08 25 33 11 22</b>	56	Aide aux utilisateurs de produits et Services France Telecom (ouvert de 8h à 20h, du lundi au samedi, hors jours férié) (0,99 €/min)*.
<b>SAV</b>	<b>1015</b>	57	Dysfonctionnements et assistance à l'usage de la ligne, des produits et des services France Télécom (appel gratuit de chez vous 24H/24).
<b>Renseignements Nationaux</b>	<b>12</b>	58	Un téléconseiller effectue vos recherches : numéro d'un particulier ou d'un professionnel à une adresse, ou par profession. Il peut vous mettre en relation avec ce numéro (0,8 €/appel et 0,15 €/pour la mise en relation)*.
<b>Renseignements Internationaux</b>	<b>3212</b>	59	Un téléconseiller effectue vos recherches telles que numéros de téléphone, décalages horaires et tarifs, il peut vous mettre en relation avec ce numéro (3 €/appel)*.

(\*) Tarifs applicables à partir du 01/02/2002.

**Remarque :** vous pouvez imprimer la liste des services du répertoire France Télécom en appuyant sur les touches **MENU**, **1**, **5** et **2** et en validant par **OK**.



# IMPRIMER LE GUIDE ET LES REGLAGES

## IMPRIMER LE GUIDE

Le guide définit les accès aux fonctions programmées de votre appareil. Il s'agit d'une synthèse de toutes les fonctions programmées de votre **GALEO 4232**.

Il précise pour chaque fonction : le numéro associé à la fonction, l'affichage généré sur l'écran, l'opération réalisée par la fonction.

**1** Installez du papier dans votre télécopieur (voir le chapitre **INSTALLER LE PAPIER D'IMPRES-**  
**SION**).

**2** Appuyez sur la touche **GUIDE**  
ou  
Appuyez sur les touches **MENU**, **5**  
et **1**.

*L'écran affiche :*  
**51>GUIDE**

**3** Appuyez sur la touche **OK** pour  
valider la commande.

*Le **guide** s'imprime.*



## IMPRIMER LES REGLAGES

La liste des réglages répertorie l'ensemble des réglages disponibles sur votre **GALEO 4232**. Ces réglages définissent le mode de fonctionnement de l'appareil à l'instant présent et peuvent être modifiés selon votre convenance.

- 1 Appuyez sur les touches **MENU**, **5** et **4**.

L'écran affiche :  
**54>REGLAGES**

- 2 Appuyez sur la touche **OK** pour valider l'impression.

Votre appareil imprime  
la liste des **réglages**  
programmés.





LES TOUCHES ET VOYANTS  
DU **TELEPHONE**  
SOULEVEZ CETTE PAGE





# TOUCHES ET VOYANTS DU TELEPHONE

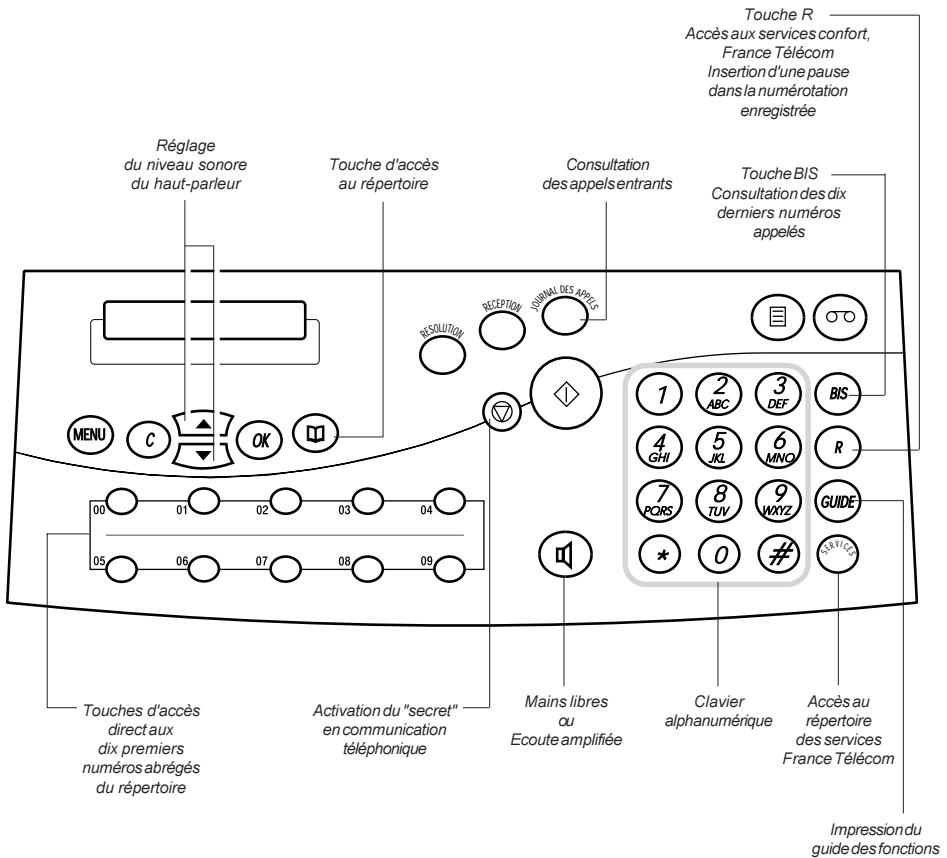



# UTILISER LE TELEPHONE

TELEPHONER AVEC LE COMBINE

PAGE 30

TELEPHONER EN "MAINS LIBRES"

PAGE 33

TELEPHONER A PARTIR DU REPERTOIRE

PAGE 34

RAPPELER LES DERNIERS NUMEROS COMPOSES

PAGE 36

REPONDRE A UN APPEL

PAGE 38

TRANSFERER LA CONVERSATION

PAGE 39

TOUCHE SPECIALE R

PAGE 40

UTILISER UN TELEPHONE SANS FIL (OPTION)

PAGE 41



## TELEPHONER AVEC LE COMBINE





- 1 Décrochez le combiné.
  - 2 Composez le numéro de votre correspondant.
- Vous pouvez également utiliser le répertoire si vous avez déjà enregistré le numéro de votre correspondant (voir le § **téléphoner à partir du répertoire**, dans le présent chapitre).

L'écran affiche :  
**EN LIGNE**

L'écran affiche le  
numéro que vous  
composez, puis le  
chronomètre se  
déclenche.

## UTILISER LE HAUT-PARLEUR



En cours de communication, vous pouvez activer le haut-parleur pour permettre à votre entourage d'entendre votre correspondant.

- 1 La communication avec votre correspondant étant établie, appuyez sur la touche  pour activer l'écoute amplifiée.
- 2 Réglez, si nécessaire, le niveau sonore du haut-parleur avec les touches  et .
- 3 Pour couper le haut-parleur, appuyez à nouveau sur la touche .



## MODE SECRET



En cours de communication (avec le combiné ou en "mains libres"), vous pouvez communiquer avec votre entourage sans que votre correspondant ne vous entende. Pour cela, vous devez activer le mode SECRET :

- 1 Appuyez sur la touche .
- 2 Pour reprendre la conversation avec votre correspondant, appuyez à nouveau sur la touche .

*L'écran affiche :*  
**SECRET**

## PASSER EN "MAINS LIBRES"

En cours de communication combiné décroché, vous pouvez passer en "mains libres", pour cela :

- 1 Appuyez et **maintenez** appuyée la touche .
- 2 Raccrochez le combiné.
- 3 Relâchez la touche .
- 4 Appuyez sur la touche  pour raccrocher.

*L'écran affiche :*  
**MAINS LIBRES**  
*pendant quelques instants.*

*Vous pouvez poursuivre la conversation en "mains libres".*

*La date et l'heure s'affichent.*



## **DUREE DE COMMUNICATION**

Certaines professions ont besoin de mesurer leur temps de communication. Il ne s'agit donc pas ici d'un temps **Télécom** correspondant à des unités téléphoniques facturées par **FRANCE TELECOM**, mais d'un temps d'activité téléphonique personnel.

**Lorsque vous passez un appel**, le chronomètre se déclenche et le temps s'affiche automatiquement quelques secondes après avoir composé le numéro de votre correspondant.

**Lorsque vous recevez un appel**, le chronomètre se déclenche et le temps s'affiche automatiquement dès que vous prenez l'appel.





# TELEPHONER EN "MAINS LIBRES"

Votre **GALEO 4232** vous permet de converser avec vos correspondants sans décrocher le combiné : vous êtes libre de vos gestes, vous pouvez faire participer votre entourage à la conversation.

## ● VOUS APPELEZ



1 Appuyez sur la touche  jusqu'à l'obtention de la tonalité.

*L'écran affiche :  
**MAINS LIBRES***

2 Composez le numéro de votre correspondant.

*L'écran affiche successivement le **numéro** composé puis le **chronomètre**.*

3 Parlez sans décrocher à la réponse de votre correspondant.

*Appuyez sur les touches  et  pour régler le niveau sonore.*

4 Appuyez sur la touche  pour raccrocher.

*La **date et l'heure** s'affichent.*

## ● VOUS RECEVEZ UN APPEL

1 Appuyez sur la touche .

*L'écran affiche :  
**MAINS LIBRES**  
suivi du **chronomètre**.*



2 Appuyez sur la touche  pour raccrocher.







## TELEPHONER A PARTIR DU REPERTOIRE

Pour appeler un correspondant à partir du répertoire, vous devez d'abord enregistrer ses coordonnées dans le répertoire. Après enregistrement, vous pouvez, soit l'appeler à partir du numéro abrégé qui lui a été attribué, soit le chercher dans le répertoire.

### APPEL D'UN CORRESPONDANT PAR SON NUMERO ABREGE

- 1 Appuyez 2 fois sur la touche  et saisissez le numéro abrégé de votre correspondant, ou appuyez sur l'une des touches d'accès direct aux 10 premiers numéros abrégés du répertoire.
- 2 Décrochez le combiné ou appuyez sur la touche .
- 3 L'appareil compose automatiquement le numéro de téléphone de votre correspondant.

*Le numéro abrégé et le nom correspondant s'affichent à l'écran.*





Vous pouvez si vous le désirez imprimer le répertoire afin de connaître son contenu. Pour cela, installez du papier d'impression (voir le chapitre : INSTALLER LE PAPIER D'IMPRESSION), appuyez ensuite sur les touches ,  et  et lancez l'impression en appuyant sur la touche .





## RECHERCHE D'UN CORRESPONDANT DANS LE REPERTOIRE PAR ORDRE ALPHABETIQUE

Si vous ne connaissez pas le numéro abrégé attribué au correspondant que vous voulez joindre (celui-ci étant enregistré dans le répertoire) vous pouvez le rechercher en consultant le contenu du répertoire par ordre alphabétique.

- 1 Appuyez sur la touche .
- 2 Consultez le répertoire à l'aide des touches  et  jusqu'à l'obtention du correspondant désiré.
- 3 Pour appeler le correspondant affiché, appuyez sur la touche  ou décrochez le combiné.
- 4 L'appareil compose automatiquement le numéro de votre correspondant.

*Le premier correspondant du répertoire s'affiche.*

*Le répertoire défile dans l'ordre alphabétique.*



# RAPPELER LES DERNIERS NUMEROS COMPOSES

## RAPPEL DU DERNIER NU- MERO COMPOSE

- 1 Décrochez le combiné ou appuyez sur la touche .

L'écran affiche :  
**EN LIGNE** ou **MAINS  
LIBRES**

- 2 Appuyez sur la touche .

Le **dernier numéro  
composé** s'affiche.

- 3 L'appareil rappelle automatique-  
ment le dernier numéro composé.



Si le **dernier numéro composé** comporte un préfixe (0 par exemple), cette opération peut ne pas fonctionner correctement sur certains centraux téléphoniques. Dans ce cas, composez de préférence le préfixe puis attendez la tonalité intermédiaire, avant d'appuyer sur la touche .



## RAPPEL D'UN DES DIX DERNIERS NUMEROS COMPOSES

1 Appuyez sur la touche .

*Le dernier numéro composé s'affiche.*

2 Consultez la liste des dix derniers numéros composés à l'aide des touches  et  ou en appuyant de manière répétée sur la touche  jusqu'à l'obtention du numéro désiré.

*La liste des 10 derniers numéros appelés défile.*

3 Décrochez le combiné ou appuyez sur la touche .

4 L'appareil compose automatiquement le numéro affiché à l'écran.





# REPONDRE A UN APPEL

**1** Votre appareil sonne.

*L'écran affiche :*  
**APPEL ENTRANT**

**2** Décrochez votre combiné ou appuyez sur la touche  et parlez avec votre correspondant.

*L'écran affiche :*  
**EN LIGNE ou  
MAINS LIBRES**

● Vous pouvez, à tout moment, utiliser l'écoute amplifiée (en appuyant sur la touche ) ou le mode secret (touche ) , si vous le désirez.

**3** Lorsque la conversation se termine, raccrochez le combiné ou appuyez sur la touche .



## TRANSFERER LA CONVERSATION

En cours de communication, vous pouvez à tout moment interrompre votre conversation et la poursuivre sur un autre poste installé, par exemple, dans une autre pièce et raccordé à la même ligne téléphonique.

- 1 Prévenez votre correspondant.

*Votre correspondant ne vous entendra plus, le temps pour vous de rejoindre l'autre téléphone.*

- 2 Appuyez sur les touches  et





*L'écran affiche :*  
**EN LIGNE**

- 3 Raccrochez le combiné.

*Votre appareil «garde» la ligne au lieu de la libérer immédiatement.*

- 4 Décrochez l'autre poste téléphonique, puis poursuivez votre conversation.

*Après appui sur les touches  puis , si vous ne raccrochez pas avant 8 secondes, l'appui sur ces touches est sans effet.*

*Après avoir raccroché le premier poste, si vous mettez plus de 30 secondes pour décrocher le second poste, la communication est coupée.*



# TOUCHE SPECIALE R

## TRANSFERT D'APPEL SUR RESEAU PRIVE

Si votre appareil est raccordé à un réseau privé (cas d'une entreprise la plupart du temps), la touche  permet généralement d'effectuer un transfert d'appel (reportez-vous, si nécessaire, à la documentation de l'autocommutateur auquel vous êtes relié).



## UTILISER UN TELEPHONE SANS FIL (OPTION)

Votre **GALEO 4232** peut être utilisé avec un téléphone sans fil.

Pour cela, vous devez vous procurer dans votre agence France Télécom le kit téléphone sans fil (option).

Vous bénéficierez ainsi d'une installation intégrant les fonctions téléphone, fax, téléphone sans fil, répondeur et copieur.

Les fonctions suivantes sont disponibles :

### Enregistrer un téléphone sans fil

- 1 Appuyez sur les touches **MENU**, **2**, **7** et **1**.

L'écran affiche :  
**271>ENREG COMBIN**

- 2 Appuyez sur la touche **OK**.

L'écran affiche :

- 3 Sur le téléphone sans fil, appuyez sur la touche **OK**, puis sur **6**.

Une fois le téléphone sans fil enregistré l'écran affiche :

**1**\_\_\_\_\_



## Effacer un téléphone sans fil

- 1 Appuyez sur les touches **MENU**, **2**, **7** et **2**.

L'écran affiche :  
**272>EFF COMBINE**

- 2 Appuyez sur la touche **OK**.

L'écran affiche les  
numéros (1 chiffre) des  
combinés enregistrés.

- 3 Entrez au clavier numérique le chiffre correspondant au téléphone sans fil à effacer et appuyez sur la touche **OK**. Votre appareil émet une série de bips sonores confirmant l'effacement.

## Code d'enregistrement de la base

Ce code permet de protéger votre base contre l'enregistrement de combinés sans fil qui ne vous appartiennent pas, mais qui seraient dans le même champ que votre base.

- 1 Appuyez sur les touches **MENU**, **2**, **7** et **3**.

L'écran affiche :  
**273>CODE COMBINE**

- 2 Appuyez sur la touche **OK**.

L'écran affiche :  
**ANCIEN CODE**

- 3 Saisissez l'ancien code (0000 à la première utilisation).

L'écran affiche :  
**NOUVEAU CODE**

- 4 Saisissez un code à 4 chiffres.

**Remarque** : votre **GALEO 4232** peut gérer jusqu'à 4 combinés DECT.





# UTILISER LES SERVICES CONTACTS DE FRANCE TELECOM

LES SERVICES CONTACTS DE FRANCE TELECOM

PAGE 44

LA PRESENTATION DU NUMERO

PAGE 45





# LES SERVICES CONTACTS FRANCE TELECOM

FRANCE TELECOM met à votre disposition les services suivants, accessibles par abonnement :



**La Présentation du Numéro**



**Le Signal d'Appel**



**Le Transfert d'Appel**



**La Conversation à Trois**

***POUR BENEFICIER DE CES SERVICES*** : contactez votre agence FRANCE TELECOM en composant le **1016** (appel gratuit de chez vous).



# LA PRESENTATION DU NUMERO

Ce service vous permet de voir affiché sur votre **GALEO 4232** le numéro de la ligne à partir de laquelle votre correspondant vous appelle.

## RECEVOIR UN APPEL

- Si vous n'êtes pas abonné au service **Présentation du Numéro**, votre télécopieur vous signale la réception d'un appel.

*L'écran affiche :*  
**APPEL ENTRANT**

- Si vous êtes abonné au service **Présentation du Numéro**.

L'écran indique le numéro de votre correspondant ou son nom s'il est enregistré dans le répertoire, à l'exception des 2 cas suivants :

*L'écran affiche :*  
**0231030200**  
ou  
**DUPONT**

- Si votre correspondant ne souhaite pas vous communiquer son numéro de téléphone :

*L'écran affiche :*  
**VVVVVVVVVVVVVVVV**

- Si le numéro de votre correspondant n'est pas connu du central téléphonique (appels provenant de certains pays étrangers, par exemple)

*L'écran affiche :*  
**NUMERO NON REÇU**

Votre correspondant peut être abonné au service **Présentation du Numéro**. Si vous ne souhaitez pas que votre numéro de téléphone lui soit communiqué, vous disposez d'une commande **Secret Appel par Appel** qui vous assure que votre numéro ne sera pas transmis. Avant de numérotter ou d'appeler un numéro de votre répertoire, vous pouvez demander le secret en composant le **3651** au clavier ; ce service est gratuit.





**Remarque** : Si vous êtes raccordé à un PABX permettant l'accès au Service Présentation du numéro, vous devez alors initialiser le paramètre préfixe pour bénéficier de la totalité des fonctions offertes par le service (voir § **Raccordement derrière un PABX**, dans le présent chapitre).



## CONSULTER ET RAPPELER VOS CORRESPONDANTS

Si vous êtes abonné au Service **Présentation du Numéro**, vous pouvez consulter et rappeler les 10 derniers numéros de correspondants ayant cherché à vous joindre et auxquels vous n'avez pas répondu.

L'écran affiche le message **VOIR APPELS** signalant que des correspondants ont essayé de vous joindre.

### ● Consulter les appels

1 Appuyez sur la touche .

2 Parcourez la liste à l'aide des touches  et  (le premier numéro ou nom affiché est celui du dernier correspondant ayant cherché à vous appeler).

L'écran affiche le numéro (ou le nom s'il est au répertoire) ainsi que la date et l'heure de l'appel. Exemple :  
**04 NOV 10-35**  
**0231030200**

### ● Rappeler un correspondant

3 Si vous désirez appeler le correspondant affiché, appuyez simplement sur  ou décrochez le combiné.

Le numéro du correspondant à rappeler se compose automatiquement.



## ● Effacer un correspondant

- 4 Si vous désirez effacer un numéro de la liste, faites le apparaître à l'écran, puis appuyez sur **C**.

*Le numéro effacé n'apparaîtra plus dans la liste des correspondants.*

**Remarque** : vous avez la possibilité d'effacer toute trace des numéros des correspondants qui vous ont appelé ou que vous avez appelés en appuyant successivement sur les touches **C** et **BIS** et en validant par **OK**.

## UTILISER LE REPONDEUR

Votre appareil a reçu et enregistré des appels vocaux. Vous procédez alors à l'écoute des messages.

Au début de chaque message, si vous êtes abonné au Service **Présentation du Numéro**, l'appareil vous indique le numéro du message, la date, l'heure d'appel et le numéro (ou le nom) de votre correspondant.  
Si vous désirez rappeler votre correspondant :

*L'écran affiche en alternance par exemple :*  
**1 31 DEC 23-57**  
**0130322330**

- 1 Revenez au début de son message en appuyant 2 fois sur la touche **C**.
- 2 Appuyez sur la touche **📞** ou décrochez votre combiné.

*Le numéro de votre correspondant est rappelé automatiquement.*



## RACCORDEMENT DERRIERE UN PABX



Si vous êtes abonné au service **Présentation du Numéro** et si vous êtes raccordé à un PABX permettant l'accès à ce service, vous devez initialiser le paramètre **Préfixe**; ainsi, pour accéder au réseau téléphonique, vous n'aurez plus besoin de numérotter le préfixe du PABX (préfixe 0 en général).

- 1 Appuyez sur les touches **MENU**, **2**, **4** et **2**.

L'écran affiche :  
**242>PREFIXE**

- 2 Appuyez sur la touche **OK**.

L'écran affiche :  
**1>SANS**

- 3 Sélectionnez l'option **AVEC** à l'aide des touches  ou  et validez avec la touche **OK**.

L'écran affiche  
alternativement :  
**SAISIE PREFIXE**

- 4 Entrez le numéro utilisé par votre PABX pour accéder au réseau téléphonique (par exemple 0) suivi d'un / (accessible par la touche **R**) et validez avec la touche **OK**.

L'écran affiche  
alternativement :  
**LONGUEUR NUMERO  
10**



- 5 Entrez si nécessaire la longueur des numéros de téléphone à partir de laquelle l'ajout du préfixe doit être automatiquement réalisé (dans la plupart des cas, la valeur est 10) et validez avec la touche .

**Remarque** : Vérifiez que les numéros de votre répertoire ne sont pas mémorisés avec le préfixe d'accès au réseau téléphonique.

## MISE A L'HEURE AUTOMATIQUE

Si vous êtes abonné au Service **Présentation du Numéro**, ce service vous permet de voir affichées une heure et une date exactes à tout moment.

En effet, lors de chaque communication, le central téléphonique procédera au recalage automatique de l'heure et de la date.







LES TOUCHES ET VOYANTS  
DU **REpondeur**  
SOULEVEZ CETTE PAGE





# TOUCHES ET VOYANTS DU REPONDEUR

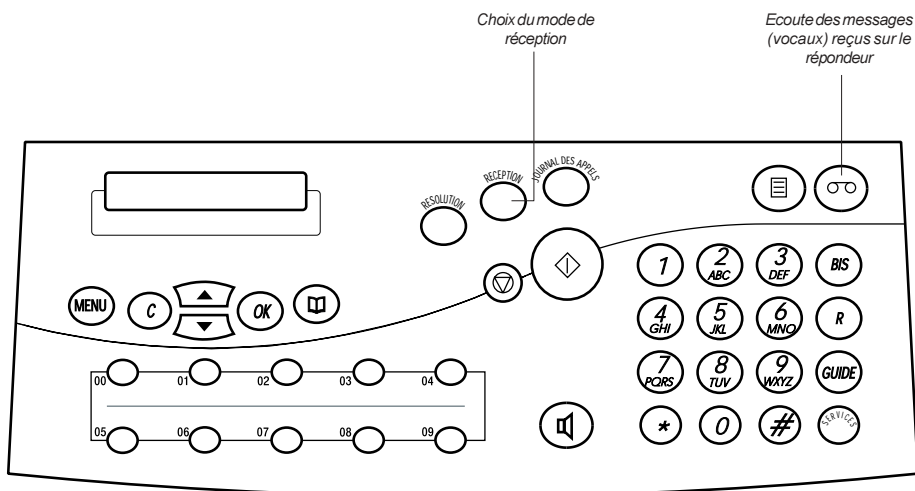



# UTILISER LE REPONDEUR ENREGISTREUR

UTILISER LE REPONDEUR	PAGE 52
CHOISIR LE MODE DU REPONDEUR	PAGE 53
ACTIVER LE REPONDEUR ENREGISTREUR	PAGE 55
ENREGISTRER LES ANNONCES	PAGE 56
ECOUTER LES MESSAGES	PAGE 59
ENREGISTRER UN CODE D'ACCES PRIVILEGIE	PAGE 62
ACTIVER LE CODE D'ACCES PRIVILEGIE	PAGE 63
REPENDRE UNIQUEMENT A DES APPELS PRIVILEGIES	PAGE 64
FILTRE SES COMMUNICATIONS	PAGE 65
ENREGISTRER UNE CONVERSATION TELEPHONIQUE	PAGE 67
DEPOT D'UN MESSAGE LOCAL (MEMO)	PAGE 68
ENREGISTRER UN CODE D'INTERROGATION A DISTANCE	PAGE 69
ECOUTER LES MESSAGES A DISTANCE	PAGE 71
MODIFIER L'ANNONCE D'ACCUEIL A DISTANCE	PAGE 73
METTRE EN SERVICE VOTRE REPONDEUR A DISTANCE	PAGE 74
REVEIL	PAGE 75





## UTILISER LE REPONDEUR

Le répondeur enregistreur de votre **GALEO 4232** bénéficie d'une mémoire statique d'une capacité de 10 minutes d'enregistrement. Il n'a donc pas besoin de cassette.

Effacez régulièrement les messages reçus pour ne pas saturer la mémoire de votre répondeur sinon il ne pourrait plus enregistrer de nouveaux messages (vos messages étant systématiquement sauvegardés) .

En cas de saturation de la mémoire du répondeur, l'appareil affiche le message suivant : "MEMOIRE PLEINE".







## CHOISIR LE MODE DU REPONDEUR

Vous pouvez choisir votre mode répondeur :

- **Enregistreur** : pour enregistrer les messages vocaux de vos correspondants (votre **GALEO 4232** dispose d'une annonce préenregistrée que vous pouvez supprimer en enregistrant une annonce personnalisée).
- **Simple** : pour donner une information à vos correspondants sans que ceux-ci ne puissent vous laisser de messages.

### MODE REPONDEUR ENRE- GISTREUR





- 1 Appuyez sur les touches , ,  et .

L'écran affiche :  
**451>ENREGISTREUR**

- 2 Appuyez sur la touche .



## MODE REPONDEUR SIMPLE

- 1 Appuyez sur les touches , ,  et .

L'écran affiche :  
**452>REP SIMPLE**

- 2 Appuyez sur la touche .

Si l'annonce **SIMPLE**  
n'est pas enregistrée,  
l'appareil émet 3 bips  
et l'écran affiche :  
**PAS D'ANNONCE**



# ACTIVER LE REPONDEUR ENREGISTREUR

## MISE EN SERVICE

- 1 Appuyez sur la touche  (une ou plusieurs fois) afin d'afficher TEL/FAX/REP.

**TEL / FAX / REP**  
*est affiché*

- 2 Appuyez sur la touche  pour valider.

## MISE HORS SERVICE

- 1 Appuyez sur la touche  (3 fois) afin d'afficher TEL/FAX.

**TEL / FAX est affiché**  
**REP est absent**

- 2 Appuyez sur la touche  pour valider.



# ENREGISTRER LES ANNONCES

Le répondeur fonctionne selon 2 modes :

- **répondeur enregistreur**,
- **répondeur simple** (pas d'enregistrement de messages).

A chacun de ces modes correspond une annonce.

## ENREGISTREMENT DE L'AN- NONCE REPONDEUR ENRE- GISTREUR

- 1 Vérifiez que le mode ENREGIS-  
TREUR a été sélectionné (voir le  
chapitre : CHOISIR LE MODE DU  
REPONDEUR).
- 2 Appuyez sur les touches **MENU**, **4**,  
**1** et **1**.
- 3 Appuyez sur la touche **OK**.
- 4 Décrochez le combiné et parlez  
d'une voix claire et audible.

L'écran affiche :  
**411>ANNONCE**

L'écran affiche alterna-  
tivement :  
**DECROCHEZ SVP**  
et **ANNONCE**

L'écran affiche :  
**ENREGISTRER** suivi  
de la durée d'enregis-  
trement disponible.

**Exemple d'annonce** : *bonjour, vous êtes bien chez Monsieur et/ou Madame X, vous pouvez laisser un message après le bip sonore ou envoyer une télécopie à ce même numéro, merci.*

- 5 Raccrochez, votre annonce est  
diffusée automatiquement.





- Pour ré-écouter votre annonce, appuyez sur les touches **MENU**, **4**, **2**, **1** et **OK**.
- Pour modifier votre annonce, recommencez depuis **2**.

## ENREGISTREMENT DE L'ANNONCE REPONDEUR SIMPLE

- 1 Vérifiez que le mode **SIMPLE** a été sélectionné (voir le chapitre : CHOISIR LE MODE DU REPONDEUR).
- 2 Appuyez sur les touches **MENU**, **4**, **1** et **2**.
- 3 Appuyez sur la touche **OK**.
- 4 décrochez le combiné et parlez d'une voix claire et audible.

L'écran affiche :  
**412>ANN SIMPLE**

L'écran affiche alternativement :  
**DECROCHER SVP**  
et **ANN SIMPLE**

L'écran affiche :  
**ENREGISTRER** suivi  
de la durée d'enregistrement disponible.

**Exemple d'annonce :** *bonjour, vous êtes bien en contact avec la société Y, nos bureaux sont ouverts de 10h à 17h sans interruption.*

- 5 Raccrochez, votre annonce est diffusée automatiquement.



- Pour ré-écouter votre annonce, appuyez sur les touches **4**, **2** et **2** puis **OK**.
- Pour modifier votre annonce, recommencez depuis **2**.

## **EFFACEMENT DE L'ANNONCE**

- Procédez comme pour l'enregistrement d'une annonce en raccrochant sans enregistrer de nouvelle annonce; (dans le cas de l'annonce répondeur enregistrer, l'annonce pré-enregistrée d'origine sera réactivée).

*L'annonce correspondant au mode de répondeur choisi précédemment est effacée (voir le chapitre : CHOISIR LE MODE DU REPONDEUR).*



## ECOUTER LES MESSAGES

Votre **GALEO 4232** permet à vos correspondants de vous laisser des messages d'une durée maximum de 90 secondes. Passé ce délai, l'enregistrement est interrompu.

### VOUS AVEZ RECU DES MESSAGES

Lorsque vous avez reçu des messages la touche  clignote.

Appuyez sur la touche  pour les écouter.

*Le nombre de messages vocaux reçus est également signalé à l'écran.*



*Lors de l'appui sur la touche , le nombre de messages reçus s'affiche, puis pour chaque message, pendant son écoute, s'affichent la date et l'heure de son arrivée.*



● **REECOUTER TOUS LES MESSAGES**

Appuyez sur la touche .

● **EFFACER UN MESSAGE**

Appuyez sur la touche  pendant l'écoute du message et validez ce choix en appuyant sur .

*L'écran affiche alternativement :  
**EFFACER MSG** et  
**VALIDER <OK>***





● **ARRETER L'ECOUTE DES MESSAGES**

Appuyez sur la touche .

*Le message est effacé et la lecture du message suivant est enclenchée.*



- **EFFACER TOUS LES MESSAGES**  
(si tous les messages ont été écoutés)

Appuyez sur les touches , ,  
 et .

L'écran affiche :  
**44>EFFACER MSG**  
puis le menu suivant  
est affiché une fois les  
messages effacés.

- **SAUVEGARDER TOUS LES MESSAGES**

La sauvegarde est automatique.

Tous les messages  
écoutés et non effacés  
sont sauvegardés : la  
touche  est  
allumée fixe.

## SATURATION DE LA ME- MOIRE DE RECEPTION

- Lorsqu'il y a trop de messages vocaux enregistrés, l'appareil est saturé et ne peut plus enregistrer de messages vocaux supplémentaires.
- Il faut alors écouter et effacer les messages vocaux et/ou imprimer les télécopies reçues pour vider la mémoire.



L'écran affiche :  
**MEMOIRE PLEINE**



## ENREGISTRER UN CODE D'ACCES PRIVILEGIE

**Si vous ne souhaitez répondre qu'à certains appels** (la nuit par exemple), votre **GALEO 4232** ne sonnera que pour les appels des correspondants auxquels vous aurez donné le code d'appel privilégié. Les autres correspondants pourront vous laisser un message sur votre répondeur sans que vous soyez dérangé ni par la sonnerie, ni par le haut parleur lors de l'enregistrement du message.

Vous devrez au préalable avoir enregistré et activé ce code et avoir activé le répondeur.

- 1 Appuyez sur les touches ,   
et .

L'écran affiche :  
**48> CODE PRIVIL**

- 2 Appuyez sur la touche .

L'écran affiche  
alternativement :  
**CODE PRIVIL**  
**0000** ou  
l'ancien code

- 3 Composez un code à **4 chiffres**  
**différent du code d'interrogation.**

- 4 Appuyez sur la touche .

### ● **CHANGER LE CODE**



Refaites les séquences **1** à **4** en composant votre nouveau code.





# ACTIVER LE CODE D'ACCES PRIVILEGE

## MISE EN SERVICE

- 1 Appuyez sur les touches ,   
et .

*L'écran affiche :*  
**47>ACCES PRIVIL**

- 2 Appuyez sur la touche .

*L'écran affiche :*  
**472>SANS**

- 3 La valeur actuelle du paramètre s'affiche. Appuyez éventuellement sur la touche  pour choisir **AVEC**.

- 4 Validez votre choix par .

## MISE HORS SERVICE

- 1 Votre appareil étant au repos, refaites les mêmes séquences en validant le choix **SANS**.



# REPONDRE UNIQUEMENT A DES APPELS PRIVILEGES

Vous devez au préalable avoir enregistré un **code d'accès privilégié**, l'avoir transmis à vos correspondants et avoir activé le répondeur et l'accès privilégié.

## RECEVOIR UN APPEL PRIVILEGIE

- 1 Votre correspondant doit d'abord composer votre numéro de téléphone.
  - 2 Dès le décroché de votre appareil, il doit appuyer sur la touche (\*) de son clavier et composer votre code d'accès privilégié.
- Quand vous entendez la sonnerie, vous disposez alors de 30 secondes pour décrocher.

*Pour que l'accès privilégié fonctionne, votre correspondant doit appeler à partir d'un téléphone configuré en mode de numérotation fréquence vocales.*

*Au delà, l'annonce d'accueil sera rediffusée, invitant votre correspondant à laisser un message ou vous envoyez une télécopie.*

**Remarque :** si votre correspondant ne compose pas votre code d'appel privilégié, il pourra vous laisser un message sur le répondeur sans que vous soyez dérangé ni par la sonnerie ni par le haut-parleur lors de l'enregistrement du message.





## FILTRER SES COMMUNICATIONS



En position **mode répondeur enregistré**, vous pouvez écouter sur le haut-parleur les messages que votre répondeur est en train d'enregistrer.

### ● **ACTIVER LE FILTRAGE**

- 1 Vous souhaitez entendre les messages en cours d'enregistrement. Votre appareil étant au repos, appuyez successivement sur les touches **MENU**, **4** et **6**.

L'écran affiche :  
**46>FILTRAGE**

- 2 Appuyez sur la touche **OK**.

- 3 La valeur actuelle du paramètre s'affiche. Appuyez éventuellement sur la touche  pour choisir **AVEC**. Validez votre choix par .

L'écran affiche :  
**461>AVEC**

### ● **POUR PARLER A VOTRE CORRESPONDANT**



Décrochez le combiné ou appuyez sur la touche .



## ● **DESACTIVER LE FILTRAGE**

Vous ne souhaitez pas entendre les messages en cours d'enregistrement.

Votre appareil étant au repos, refaites les mêmes séquences en validant le choix **SANS**.



**Remarque 1** : durant l'enregistrement du message, sans filtrage, l'appui sur la touche  vous permet d'entendre le message. Que vous soyez avec ou sans filtrage, les touches  et  vous permettent de régler le volume sonore.

**Remarque 2** : si l'accès privilégié est activé, il n'y a plus de filtrage : il faut alors appuyez sur la touche  pour pouvoir écouter le message en cours d'enregistrement.



# ENREGISTRER UNE CONVERSATION TELEPHONIQUE

Vous êtes en communication téléphonique au combiné ; vous pouvez enregistrer sur votre répondeur tout ou partie de votre conversation.

Appuyez successivement sur les touches  et .

*Votre conversation est enregistrée.*

## ● POUR ARRÊTER L'ENREGISTREMENT

Appuyez sur la touche .

## ● POUR REECOUTER LA CONVERSATION

Appuyez sur la touche .



## DEPOT D'UN MESSAGE LOCAL (MEMO)

Un mémo est un message que vous enregistrez en local sur votre répondeur. Ce message peut être destiné à vos proches ou vos collaborateurs. Il peut également faire office de "pense-bête".

### ● POUR ENREGISTRER CE MESSAGE

1 Appuyez sur les touches **MENU**, **4**  
et **3**.

L'écran affiche :  
**43>MENU**

2 Appuyez sur la touche **OK**.

L'écran affiche  
alternativement :  
**DECROCHER SVP**  
et  
**MEMO**

3 Débranchez le combiné et parlez.

L'écran affiche :  
**ENREGISTRER** et  
la **durée d'enregistrement restante**

4 Raccrochez votre combiné pour arrêter l'enregistrement.



## ENREGISTRER UN CODE D'INTERROGATION A DISTANCE

Le **code d'interrogation** vous permet :

- d'**interroger à distance votre répondeur** (consultation à distance des messages vocaux), (voir chapitre : UTILISER LE REPONDEUR ENREGISTREUR, le § **Ecouter les messages à distance**),
- d'**interroger à distance votre répondeur-fax** (consultation à distance des messages fax reçus en mémoire), (voir chapitre : UTILISER LE TELECOPIEUR, le § **Imprimer les messages fax à distance**),
- de consulter localement les messages vocaux et les messages fax en toute confidentialité (voir chapitre : UTILISER LE TELECOPIEUR, § **Se protéger contre la consultation indiscreète des messages**).

A la livraison le code d'interrogation est 0000. Pour permettre l'interrogation à distance, vous devez entrer un code d'interrogation différent de 0000.



- 1 Appuyez sur les touches **MENU**, **2**, **8** et **2**.

L'écran affiche :  
**282>CODE INTERRO**

- 2 Appuyez sur la touche **OK**.

L'écran affiche alternativement :  
**CODE INTERRO et 0000**

- 3 Composez un code à **4 chiffres** avec les touches du clavier (différent du code privilégié).

Les **4 chiffres** s'inscrivent sur l'afficheur.

- 4 Appuyez sur la touche **↵**.

Le **code** est enregistré.

### ● SUPPRIMER LE CODE

Refaites les séquences de **1** à **4** en entrant 0000.

*Vous ne pouvez plus utiliser l'interrogation à distance.*

### ● MODIFIER LE CODE

Refaites les séquences **1** à **4**.



## ECOUTER LES MESSAGES A DISTANCE

Vous avez au préalable enregistré une **annonce** répondeur enregistreur et un **code d'interrogation**. Pour interroger votre **GALEO 4232** à distance, vous devrez utiliser le clavier d'un poste téléphonique à fréquences musicales.

- 1 Composez votre numéro de téléphone.
- 2 Appuyez sur la touche  pendant l'émission de l'annonce.
- 3 Composez les **4 chiffres** de votre **code d'interrogation** à distance :

- Le code est **incorrect**, refaites les séquences **2** et **3**.

- Le code est **correct**, un bip est émis, votre télécopieur diffuse les messages.

*Il vous reste 2 essais avant que votre télécopieur ne raccroche. Vous devrez alors recommencer depuis **1***

*"Succession de bips", pas de messages. Raccrochez ou choisissez une autre fonction.*

### EN COURS DE DIFFUSION

- **REECOUTER LE MESSAGE EN COURS**

Appuyez sur la touche .





● **REECOUTER LE MESSAGE PRECEDENT**

Appuyez 2 fois sur la touche (4).

● **REECOUTER TOUS LES MESSAGES**

Appuyez sur la touche (5) pendant la succession de bips de fin de messages.

● **ARRETER MOMENTANEMENT L'ECOUTE**

Appuyez sur la touche (5).

● **REPRENDRE L'ECOUTE**

Appuyez sur la touche (5).

● **PASSER AU MESSAGE SUIVANT**

Appuyez sur la touche (6).

● **EFFACER TOUS LES MESSAGES**  
**Pendant la succession de bips de fin de messages,** appuyez sur

la touche (1), puis sur la touche

(5).

*Pendant la succession de bips de fin de messages, raccrochez pour **conserver** vos messages.*

● **RELECTURE DE L'ANNONCE**

Appuyez sur la touche (3) pendant la succession de bips de fin de messages.

*Pour arrêter l'écoute des messages, raccrochez.*





## MODIFIER L'ANNONCE D'ACCUEIL A DISTANCE

- 1 Composez, votre numéro de téléphone.
- 2 Appuyez sur la touche **(\*)** pendant l'émission de l'annonce.
- 3 Composez les **4 chiffres** de votre **code d'interrogation** à distance.
  - Le code est **incorrect**, refaites les séquences **2** et **3**.
- 4 Le code est **correct**. Après l'écoute des messages et pendant la succession de bips de fin de messages, appuyez sur les touches **(8)** et **(3)**, puis **dictez** votre nouvelle annonce.
- 5 Appuyez sur la touche **(3)** pour **arrêter** l'enregistrement.
- 6 Si la nouvelle annonce vous convient, **raccrochez**, sinon, attendez la **succession de bips** de fin de messages et recommencez depuis **4**.

*Il vous reste 2 essais avant que votre **GALEO 4232** ne raccroche. Vous devrez alors recommencer depuis **1**.*

*Après le **bip de validation**, vous disposez de **8 secondes** pour commencer à enregistrer votre annonce.*

*L'annonce est automatiquement rediffusée.*

*Elle sera mémorisée quand vous aurez raccroché.*





## METTRE EN SERVICE VOTRE REPONDEUR A DISTANCE

Votre appareil est resté en mode TEL ou TEL/FAX. Pour activer à distance le mode répondeur (TEL/FAX/REP), procédez de la façon suivante :

**1** Composez, votre numéro de téléphone.

*Laissez sonner jusqu'à ce qu'il décroche.*

**2** Appuyez sur la touche **\*** après l'émission du message d'accueil préenregistré ou de l'annonce répondeur.

**3** Composez les **4 chiffres** de votre **code d'interrogation** à distance.

*Si le **code est incorrect**, refaites les séquences **2** et **3**.*

● Le code est **correct**, votre **GALEO 4232** diffuse les messages.

● Pour **mettre en service** votre répondeur, appuyez sur la touche **7** pendant la succession de bips de fin de messages ou bips d'absence de messages.

*1 **bip** de validation est émis.*





● Pour **mettre hors service** votre répondeur, appuyez sur la touche **9** pour passer en mode **TEL** ou sur les touches **8** et **9** pour passer en mode **TEL/FAX**.

*1 **bip** de validation est émis.*



Votre **GALEO 4232** peut déclencher une alarme sonore au moment de votre choix. Vous pouvez utiliser cette alarme comme un réveil, un "pense-bête" ou un rappel de rendez-vous.

### ● **METTRE EN SERVICE LE REVEIL**

- 1 Appuyez sur les touches , , ,  et .

*L'écran affiche :  
2331>MARCHÉ*

- 2 Appuyez sur la touche .

- 3 Entrez au clavier l'heure de déclenchement de votre réveil.

*L'heure choisie  
s'affiche à l'écran.*

- 4 Appuyez sur la touche .

*L'écran affiche à côté  
de l'heure courante  
un pictogramme en  
forme de cloche.*

- Pour arrêter la sonnerie de l'alarme, appuyez sur la touche .

*Le réveil passe  
automatiquement sur  
**ARRET** au bout de 30  
secondes.*



## ● **METTRE LE REVEIL HORS SERVICE**

- 1 Appuyez sur les touches **MENU**, **2**, **3**, **3**, **2** et **↓**.



LES TOUCHES ET VOYANTS  
DU **TELECOPIEUR**  
SOULEVEZ CETTE PAGE





# TOUCHES ET VOYANT DU TELECOPIEUR

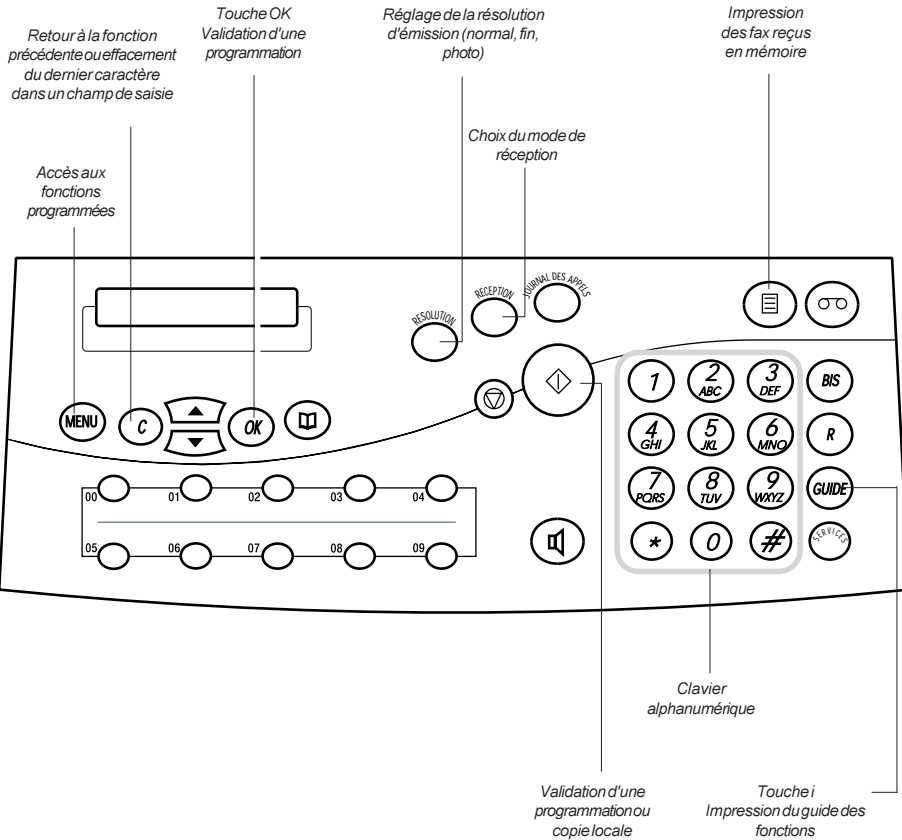



# UTILISER LE TELECOPIEUR

<b>TRANSMETTRE UNE TELECOPIE</b>	<b>PAGE 79</b>
<b>RECEVOIR UNE TELECOPIE</b>	<b>PAGE 90</b>
<b>DEPOSER ET RELEVER UN DOCUMENT</b>	<b>PAGE 97</b>
<b>FONCTION FILE D'ATTENTE</b>	<b>PAGE 100</b>
<b>ENREGISTRER UN CODE D'INTERROGATION</b>	<b>PAGE 105</b>
<b>SE PROTEGER CONTRE LA CONSULTATION INDISCRETE DE MESSAGES</b>	<b>PAGE 107</b>
<b>IMPRIMER LES MESSAGES FAX A DISTANCE</b>	<b>PAGE 109</b>
<b>TRANSFERT</b>	<b>PAGE 110</b>
<b>IMPRIMER ET COMPRENDRE LE JOURNAL DE "BORD"</b>	<b>PAGE 115</b>
<b>PHOTOCOPIER UN DOCUMENT</b>	<b>PAGE 117</b>



## ATTENTION

### NE PAS UTILISER DE DOCUMENTS COMPORTANT :

- des trombones, des agrafes,
- des épingles, des collages,
- du ruban adhésif,
- du correcteur liquide,
- de l'encre non sèche,
- des photographies.

### UTILISER DES DOCUMENTS :

- au format A4 (21 x 29,7 cm),
- d'une épaisseur moyenne (du type papier photocopieuse),
- non transparents,
- non déchirés, froissés ou gondolés.

Si votre **GALEO 4232** est en réception automatique (mode réception : TEL/FAX) : lorsqu'un correspondant vous envoie un Fax, votre appareil le reçoit automatiquement.

Si votre **GALEO 4232** est en réception manuelle (mode TEL) : lors d'un appel, décrochez. Vous obtenez soit votre correspondant, soit un signal Fax (bips intermittents). Si c'est un signal Fax (le message RECEPTION est affiché), raccrochez alors votre combiné (la communication Fax est reçue automatiquement).

Pour arrêter une transmission Fax en cours, appuyez 2 fois sur la touche .

Pour faire une copie : mettez du papier dans le chargeur de papier, insérez votre document à copier dans le chargeur document, puis appuyez sur la touche .







# TRANSMETTRE UNE TELECOPIE

Votre **GALEO 4232** est doté d'un chargeur automatique permettant l'émission d'un document composé d'une liasse de 15 feuilles non reliées. Après insertion d'un document, vous pouvez, soit l'émettre immédiatement, soit effectuer une émission différée (émission à une heure choisie).

## INSERER VOTRE DOCUMENT

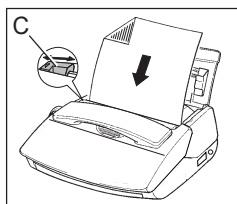

- 1 Préparez votre document : 15 pages au maximum, au format A4.

- 2 Insérez le document face imprimée cachée dans le chargeur document et en-tête vers le bas.

- 3 Ajustez, si besoin est, le guide mobile (C) à la largeur du document inséré.

- La dernière page de la liasse sera émise en premier.

*L'écran affiche :*  
**DOCUMENT PRET**



## EMISSION IMMEDIATE

- 1 Insérez votre document (voir le paragraphe précédent).

L'écran affiche :  
**DOCUMENT PRET**

- 2 Composez le numéro de fax de votre correspondant.



Le numéro s'affiche à l'écran.



*N'oubliez pas d'insérer, si nécessaire (derrière certains PABX), une pause de tonalité intermédiaire avec la touche  (cette touche, signalée par un " / " sur l'affichage, permet de marquer une pause avant l'envoi des chiffres suivants).*

Lorsque vous composez le numéro de votre correspondant, si vous vous trompez, vous pouvez effacer le dernier caractère à l'aide de la touche .

- 3 Appuyez sur la touche  lorsque le numéro est correct.

L'écran affiche :  
**EMISSION** et votre appareil transmet le document.

En cas d'échec (correspondant occupé, par exemple) l'appareil réitérera l'appel après quelques minutes d'attente. Vous pouvez, si vous le désirez, écouter cette attente et tenter immédiatement un autre appel en appuyant sur les touches , ,  (voir le § **Exécuter immédiatement une opération en attente**).

Vous pouvez également suivre l'établissement de la communication télécopie avec le haut-parleur (ce qui vous permet de vérifier que le numéro composé correspond bien à un numéro de télécopieur) : pour cela, appuyez sur la touche  avant de composer le numéro de votre correspondant. Dans ce cas, si votre correspondant décroche, prévenez-le de votre intention de lui transmettre une télécopie, afin qu'il active son télécopieur et qu'il raccroche; attendez alors la tonalité continue et appuyez sur la touche .



## CHOISIR LE MODE DE RESOLUTION DU TELECOPIEUR

Votre **GALEO 4232** vous permet d'émettre vos télécopies selon 3 modes de résolution : le mode normal, le mode fin et le mode photo.

Le mode normal est utilisé lorsque le document à émettre est de bonne qualité et qu'il ne comporte pas de petits détails.

Le mode fin doit être utilisé lorsque le document comporte des petits caractères, des dessins détaillés, etc.

Le mode photo doit être utilisé lorsque le document comporte des photographies.

Le mode de résolution sélectionné est visualisé par l'affichage du mode choisi.

- Pour passer du mode normal au mode fin, appuyez sur la touche



***FIN** est affiché à l'écran*

Il est préférable de ne pas utiliser le mode fin si ce n'est pas nécessaire car ce mode allonge la durée de communication.

- Pour passer du mode fin au mode normal, appuyez 2 fois sur la

touche

***NORMAL** est affiché à l'écran*



- Pour passer du mode fin au mode photo, appuyez sur la touche

***PHOTO** est affiché à l'écran*



## EMISSION IMMEDIATE A PARTIR DU REPERTOIRE





Pour transmettre une télécopie, vous pouvez sélectionner votre correspondant dans le répertoire directement à partir de son numéro abrégé, si celui-ci a été enregistré au préalable.

- 1 Insérez le document à transmettre (voir le paragraphe correspondant).
- 2 Appuyez sur  puis , composez le numéro abrégé (ou utilisez l'une des touches à accès direct aux 10 premiers numéros abrégés du répertoire), puis appuyez sur la touche .

L'écran affiche :  
**DOCUMENT PRET**

## EMISSION PAR RECHERCHE DANS LE REPERTOIRE PAR ORDRE ALPHABÉTIQUE

Pour transmettre une télécopie à un correspondant déjà enregistré dans le répertoire, vous pouvez consulter le répertoire avant envoi, si vous ne vous souvenez plus de son numéro abrégé.

- 1 Appuyez sur la touche .
- 2 Utilisez les touches  et  pour consulter le répertoire, et arrêtez-vous sur le numéro de fax de votre correspondant.
- 3 Insérez votre document (voir le paragraphe correspondant).
- 4 Appuyez sur la touche .



## EDITION DU RAPPORT DE LA DERNIERE COMMUNICATION

A la livraison, votre appareil est programmé pour imprimer les rapports d'émission uniquement en cas d'échec. Vous pouvez cependant, si vous le désirez, imprimer le rapport de la dernière communication effectuée.

**1** Installez du papier dans votre télécopieur (voir chapitre **INSTALLER LE PAPIER D'IMPRESSION**).

**2** Appuyez sur les touches **MENU**, **5**, **5** et **OK**.

*L'écran affiche :*  
**55>RAPPORT**

Vous pouvez fixer vous-même les conditions d'impression des rapports d'émission (voir le § **Conditions d'impression des rapports d'émission dans le présent chapitre**).

Après une émission différée depuis la mémoire ou une diffusion, les rapports d'émissions comportent l'image réduite de la première page.





## EMISSION DIFFEREE

L'émission différée vous permet d'émettre automatiquement une télécopie à l'heure que vous choisissez. Cette fonction permet de bénéficier de la taxation réduite réservée à certaines tranches horaires ou de tenir compte des décalages horaires avec les pays lointains.

- 1 Insérez le document à transmettre (voir le paragraphe correspondant).

*L'écran affiche :*  
**DOCUMENT PRET**

- 2 Appuyez sur les touches , ,  
et .

*L'écran affiche :*  
**31>EMISSION**

- 3 Appuyez sur la touche .

*L'écran affiche :*  
**DESTINATAIRE**

- 4 Composez le numéro de fax de votre correspondant.

*Le numéro s'affiche à l'écran.*

Vous pouvez également sélectionner votre correspondant à partir du répertoire par son numéro abrégé, en appuyant auparavant sur la touche .



Si vous désirez émettre immédiatement votre télécopie, appuyez sur la touche  ; dans le cas contraire, poursuivez la procédure.

5 Appuyez 2 fois sur la touche .

*L'écran affiche :*  
**ENTRER HEURE**

6 Composez l'heure d'émission désirée, à l'aide du clavier numérique.

*L'heure choisie s'affiche à l'écran.*

7 Appuyez sur la touche .

*L'écran affiche :*  
**1>DOC MEMOIRE**

8 Faites votre choix à l'aide de la touche  si vous désirez procéder à une émission depuis le CHARGEUR :

- Chargeur : le document restera dans le chargeur jusqu'à ce qu'il soit émis.
- Mémoire : le document sera analysé et enregistré en mémoire.

9 Appuyez sur la touche .

*L'écran affiche :*  
**NB PAGES**

10 Indiquez, à l'aide du clavier numérique, le nombre de pages à transmettre.

*L'écran affiche alternativement le **numéro du correspondant**, avec l'heure d'émission et la **date/heure courante**.*

11 Appuyez sur la touche  pour valider : le document est en attente d'émission.

Si vous désirez annuler l'émission différée :  
- si le document est sur le chargeur, retirez le document,  
- si le document est en mémoire, utilisez la procédure **supprimer une opération en attente** (voir le chapitre : FONCTION FILE D'ATTENTE).



## EMISSION VERS PLUSIEURS DESTINATAIRES (DIFFUSION)

Un document peut être émis vers plusieurs destinataires en émission immédiate ou différée.

Pour émettre un document vers plusieurs destinataires, il suffit dans la procédure d'émission après la saisie du premier destinataire, d'appuyer sur la touche **OK** pour saisir un autre destinataire.

**1** Insérez le document à transmettre.

*L'écran affiche :*  
**DOCUMENT PRET**

**2** Appuyez sur les touches **MENU**, **3**  
et **1**.

*L'écran affiche :*  
**31>EMISSION**

**3** Appuyez sur la touche **OK**.

*L'écran affiche :*  
**DESTINATAIRE**

**4** Composez le numéro de fax de votre premier correspondant ou sélectionnez le à partir du répertoire.

*Le numéro s'affiche à l'écran.*

**5** Appuyez sur la touche **OK** pour passer au destinataire suivant.



*L'écran affiche :*  
**DESTINATAIRE 2**

**6** Composez le numéro de fax du deuxième destinataire.

*Son numéro s'affiche à l'écran.*





- 7 Renouvelez l'opération jusqu'à votre dernier destinataire (maximum 6 destinataires.)
- 8 Appuyez sur la touche  après avoir composé le dernier numéro de fax pour passer à la rubrique suivante ou appuyez sur la touche  pour émettre le document immédiatement.

## APPELER VOTRE CORRESPONDANT PENDANT LA COMMUNICATION FAX

Vous pouvez, si vous le désirez, discuter avec votre correspondant alors qu'une communication fax (émission ou réception) est en cours.

- 1 En cours d'émission (ou de réception), appuyez sur la touche  : dès que la page en cours est transmise, l'appareil de votre correspondant sonne (s'il est compatible).
- 2 Si votre correspondant décroche, votre appareil sonne : décrochez votre combiné et parlez-lui.

*L'écran affiche :*  
**le n° composé**  
*en alternance avec*  
**TELEPHONE**

Si c'est votre correspondant qui vous appelle, décrochez lorsque votre appareil sonne afin de lui répondre.



## CONDITIONS D'IMPRESSION DES RAPPORTS D'EMISSION



Les rapports d'émission vous permettent, de savoir si la communication s'est correctement déroulée ou non, et d'en avoir une trace imprimée.

Votre **GALEO 4232** est programmé en usine pour ne pas imprimer automatiquement les rapports d'émission. Vous pouvez cependant modifier cette programmation si vous le désirez. Vous avez le choix entre les 3 options suivantes :

- «AVEC»: un rapport d'émission est imprimé après une transmission correcte ou après l'abandon définitif d'un essai d'émission.
- «SANS»: les émissions ne font pas l'objet de rapport d'émission (se reporter au journal d'émission pour conserver une trace des communications).
- «SUR ECHEC»: un rapport d'émission est imprimé lorsque la transmission n'a pas pu se réaliser et après l'abandon définitif de l'essai de transmission.



Pour modifier la programmation de ce paramètre :

- 1 Appuyez sur les touches ,  et .

*L'écran affiche :  
34> RAPPORT*

- 2 Appuyez sur .

*L'écran affiche la  
dernière option  
programmée.*

- 3 Appuyez sur la touche  jusqu'à l'affichage de l'option désirée.

- 4 Appuyez sur  pour valider votre choix.





## RECEVOIR UNE TELECOPIE

Votre appareil peut recevoir des télécopies de façon automatique (sans intervention de l'utilisateur), selon le mode de réception choisi :

- La **réception automatique** concerne 2 modes de fonctionnement, intitulés TELEPHONE-FAX et REPONDEUR. Dans ces 2 modes, votre appareil reçoit automatiquement des télécopies, sans que vous interveniez.
- La **réception manuelle** correspond au mode TELEPHONE. Dans ce mode, en cas d'appel, votre appareil sonne et ne prend pas la communication automatiquement. Vous devez décrocher le combiné pour permettre l'établissement de la transmission.

Votre **GALEO 4232** regroupe 3 appareils en un seul : un téléphone, un fax et un répondeur. Les différents modes de réception proposés lui permettent de s'adapter aux besoins les plus courants (pour changer de mode de réception, voir le § : sélection du mode de réception).

Votre **GALEO 4232** dispose également d'une mémoire de réception capable d'enregistrer vos fax, même lorsqu'il n'y a pas de papier dans le bac d'impression (en toute confidentialité).



## IMPRESSION DES TELECOPIES ENREGISTREES

La présence de télécopies reçue(s) en mémoire mais pas encore imprimées est signalée par le clignotement de la touche .



- 1 Installez du papier dans votre télécopieur (voir chapitre INSTALLER LE PAPIER D'IMPRESSION).

- 2 Appuyez sur la touche .

*Les télécopies enregistrées dans la **mémoire de réception** s'impriment automatiquement.*

## VISUALISATION JAUGE RUBAN

La jauge du ruban encreur donne (en pourcentage), la quantité de ruban encreur restant disponible; pour visualiser ce pourcentage :

- 1 Appuyez sur les touches ,  et .

*L'écran affiche :  
**57> JAUGE RUBAN***

- 2 Appuyez sur la touche .



*Le **pourcentage de ruban encreur disponible** est affiché à l'écran.*



## RECEPTION EN MEMOIRE

A la livraison, votre appareil est programmé pour recevoir les télécopies systématiquement en mémoire. Celles-ci ne sont alors imprimées que sur demande de votre part par appui sur la touche .

Si vous désirez imprimer vos télécopies au fur et à mesure qu'elles sont reçues, vous devez programmer votre télécopieur "**SANS**" réception des fax en mémoire :

- 1 Appuyez sur les touches ,   
et .

L'écran affiche :  
**36>RECEPT MEM**

- 2 Appuyez sur la touche .

L'écran affiche :  
**361>AVEC**

- 3 Appuyez sur la touche  pour sélectionner **SANS**.

L'écran affiche :  
**362>SANS**

- 4 Appuyez sur la touche .

*Les télécopies reçues sont imprimées automatiquement au fur et à mesure de leur arrivée.*

**Remarque 1 :** s'il n'y a plus de papier, vos fax sont mis en mémoire.

**Remarque 2 :** les télécopies reçues en mémoire peuvent également être imprimées à distance, voir le § **Imprimer les messages fax à distance**.



## **MODE TELEPHONE-FAX (AUTOMATIQUE AVEC AIGUILLAGE DES APPELS )**

Ce mode automatique est prévu pour une ligne recevant des appels fax et des appels téléphoniques. Votre appareil trie les appels : il reçoit les télécopies automatiquement et de façon silencieuse, et sonne lorsqu'il s'agit d'un appel téléphonique.

L'activation de ce mode est signalée par l'affichage d'un F à droite de l'écran.

Lors d'un appel, votre appareil décroche automatiquement (sans sonner) et transmet un message d'accueil pré-enregistré ("Bonjour, vous êtes en communication avec un téléphone-fax. Veuillez patienter"), invitant votre correspondant à patienter :

- Si c'est un appel fax, il passe en réception télécopie.
- Si c'est un appel vocal, votre appareil sonne pendant 30 secondes. Si vous ne répondez pas, après ce délai, il passe en réception télécopie (ou en répondeur si une annonce a été enregistrée).



## MODE TELEPHONE (MANUEL)

Ce mode de fonctionnement est prévu pour une ligne recevant peu de télécopies.

L'activation de ce mode est signalée par l'affichage d'un T à droite de l'écran.

Retirez tout document éventuellement inséré dans le chargeur de document, sinon en cas de communication fax, c'est celui-ci qui sera émis.

- 1 Lorsque le téléphone sonne, décrochez le combiné.

*L'appareil ne prend pas la ligne automatiquement et affiche : **APPEL ENTRANT***

- 2 Ecoutez dans votre combiné :

- Si c'est un appel vocal, vous pouvez dialoguer avec votre correspondant. Si celui-ci désire vous envoyer un fax: lorsqu'il est prêt, appuyez sur  puis raccrochez.

*L'écran affiche : **RECEPTION***

- Si c'est un appel fax (bips intermittents), attendez que l'afficheur indique "RECEPTION", puis raccrochez votre combiné.

*Votre appareil passe automatiquement en mode fax et l'écran affiche : **RECEPTION***

- Si vous n'entendez rien, l'appel est peut-être émis par un ancien modèle de télécopieur. Dans ce cas appuyez sur  puis raccrochez.

*Votre appareil recevra la télécopie.*







## SELECTION DU MODE DE RECEPTION

Appuyez sur la touche  (une ou plusieurs fois) pour sélectionner le mode de réception désiré :

- MODE TELEPHONE : TEL affiché à l'écran.
- MODE TELEPHONE-FAX : TEL/FAX affiché à l'écran.
- MODE TELEPHONE-FAX-REPONDEUR : TEL/FAX/REP affiché à l'écran.

Validez votre choix en appuyant sur la touche .

## REGLAGE DU NOMBRE DE SONNERIES AVANT DECROCHAGE AUTOMATIQUE EN MODE TEL-FAX-REP

1 Appuyez sur les touches ,   
et .

L'écran affiche :  
**26>SONNERIES**

2 Appuyez sur la touche .

Le **nombre de sonneries** programmé s'affiche.

3 Entrez le nouveau nombre de sonneries désiré (2 à 5).

4 Appuyez sur la touche  pour valider.

**Remarque** : si vous prenez la communication à partir d'un second téléphone connecté sur une autre prise de la même ligne téléphonique, vous pouvez commander la réception de fax à distance à partir de ce téléphone en composant # puis 7. Votre **GALEO 4232** passera alors en mode de réception télécopie. (Ce téléphone devant être réglé en numérotation à fréquence musicale).





## SATURATION DE LA MEMOIRE DE RECEPTION

- Lorsqu'il y a trop de télécopies reçues dans la mémoire, l'appareil est saturé et ne peut plus enregistrer de message fax supplémentaire.
- Il faut alors imprimer les télécopies reçues pour vider la mémoire.

*L'écran affiche :*  
**MEMOIRE PLEINE**

## EFFACEMENT DES TELECOPIES ENREGISTREES

- Les pages de documents fax s'effacent automatiquement de la mémoire dès qu'elles sont imprimées.
- Une impression suspendue par manque de papier sera reprise à la première page non imprimée.
- L'indication de présence d'un document s'efface lorsque toutes les pages constituant ce document ont été imprimées.



# DEPOSER ET RELEVER UN DOCUMENT

## DEPOSER UN DOCUMENT

Le dépôt consiste à laisser un document dans votre télécopieur à la disposition d'un (ou de plusieurs) correspondants qui pourront le récupérer à condition qu'ils soient équipés d'un télécopieur doté de la fonction relève. (C'est donc les correspondants qui supporteront le coût de la communication).

Ils pourront ainsi récupérer le document qui **leur est destiné** quand ils le voudront, par exemple pendant votre absence.

- Vérifiez que votre appareil est en mode de réception TELEPHONE-FAX ou TELEPHONE-FAX-REPONDEUR (voir le chapitre : RECEVOIR UNE TELECOPIE).

1 Insérez le document à déposer, dans le chargeur de document.

L'écran affiche :  
**DOCUMENT PRET**

2 Appuyez sur les touches **MENU**, **3** et **3**.



L'écran affiche :  
**33>DEPOT**

3 Appuyez sur **OK** pour valider.

L'écran affiche :  
**1>DEPOT SIMPLE**

Lorsque le télécopieur de votre correspondant procédera à la **relève** de votre document, celle-ci se fera **automatiquement**.



- 4 Appuyez sur la touche  pour choisir le type de dépôt que vous souhaitez effectuer (simple ou multiple) et appuyez sur la touche  pour valider votre choix.



Le dépôt multiple permet à plusieurs destinataires de relever le même document.

- Si vous avez choisi **MULTIPLE** (le document est dans ce cas-là toujours déposé en mémoire), vous devez alors saisir le nombre de pages qui constituent le document et valider par .

L'écran affiche :  
**NB PAGES**

- Si vous avez choisi **SIMPLE**, l'appareil vous propose de déposer le document en mémoire ou de laisser dans le chargeur de document.

L'écran affiche :  
**1>DOC MEMOIRE**

- 5 Appuyez sur la touche  pour effectuer votre choix et sur la touche  pour valider.

Le document est analysé et mis en mémoire.  
L'écran affiche alternativement :  
**DOC EN DEPOT** et la **date** et l'**heure**.

- 6 Saisissez le nombre de pages qui constituent le document et validez par .

**Remarque :** dans le cas d'un dépôt multiple le document ne sera jamais effacé automatiquement, c'est à l'opérateur de le supprimer par la fonction 63 (voir le § : **Supprimer une commande en attente**).

Dans le cas du dépôt simple, celui-ci sera supprimé dès que le document aura été relevé une fois.



## RELEVER UN DOCUMENT

Votre correspondant aura préparé son télécopieur en conséquence.  
Pour récupérer le document qui **vous est destiné** :

- 1 Appuyez sur les touches **MENU**, **3** et **2**.

L'écran affiche :  
**32>RELEVE**

- 2 Appuyez sur **OK** pour valider.

L'écran affiche :  
**DESTINATAIRE**

- 3 Composez le numéro de fax de votre correspondant ou sélectionnez le à partir du répertoire.

- 4 Appuyez sur la touche **⏪** si vous désirez effectuer une relève immédiate, sinon :

- Appuyez deux fois sur la touche **OK**.

L'écran affiche alternativement :  
**ENTRER HEURE**  
et l'heure de relève.

- Entrez l'heure de relève souhaitée.

- Appuyez sur la touche **⏪**.

L'écran affiche alternativement :  
le n° du télécopieur à relever,  
l'heure de relève,  
et la date et l'heure courantes.



## FONCTION FILE D'ATTENTE

Cette fonction permet la gestion des opérations en attente d'exécution (émission différée, dépôt ou relève).

Après la programmation d'une opération à exécution différée, vous pouvez imprimer la liste des opérations en attente afin de la consulter. Vous pouvez alors éventuellement procéder à des modifications, demander l'exécution immédiate d'une opération ou imprimer le document correspondant une opération en attente.

### IMPRIMER LA LISTE DES OPERATIONS EN ATTENTE

- 1 Installez du papier dans votre télécopieur (voir chapitre INSTALLER LE PAPIER D'IMPRESSION).
- 2 Appuyez sur les touches **MENU**, **6** et **5**.
- 3 Appuyez sur la touche **OK**.



L'écran affiche :  
**65>IMP LISTE**

La liste des opérations en attente s'imprime.

**Remarque :** votre **GALEO 4232** peut avoir jusqu'à 6 commandes différées + 1 dépôt en attente.



## SUPPRIMER UNE OPERA- TION EN ATTENTE



- 1 Appuyez sur les touches ,   
et .

L'écran affiche :  
**63>SUPPRIMER**

- 2 Appuyez sur la touche .
- Les différents types d'opérations en attente sont :

La première **opération en attente** s'affiche.

- EMI : émission,
- DEP : dépôt,
- REL : relève.

- 3 Choisissez l'opération à supprimer en utilisant la touche  et appuyez sur .



L'écran affiche *alternativement* :  
**CONFIRMER et VALIDER<OK>**

- 4 Appuyez sur la touche  pour confirmer.

Le document correspondant (s'il existe) est automatiquement effacé de la mémoire.



## EXECUTER IMMEDIATEMENT UNE OPERATION EN ATTENTE



- 1 Appuyez sur les touches ,   
et .

*L'écran affiche :*  
**61>EXECUTER**

- 2 Appuyez sur la touche .
- Les différents types d'opérations en attente sont :

*L'écran affiche la  
première opération  
en attente.*

- EMI : émission,
- REL : relève.

- 3 Choisissez l'opération à exécuter en utilisant la touche  et appuyez sur la touche .

*L'opération choisie est  
exécutée.*





## MODIFICATION D'UNE OPERATION EN ATTENTE

1 Appuyez sur les touches **MENU**, **6**  
et **2**.

L'écran affiche :  
**62>MODIFIER**

2 Appuyez sur la touche **OK**.  
Les différents types d'opérations en  
attente sont :

La première **opération  
en attente** s'affiche  
sur l'écran.

- EMI : émission,
- REL : relève.

3 Choisissez l'opération à modifier en  
utilisant la touche  et appuyez  
sur la touche **OK**.

4 Vous pouvez alors, selon votre  
besoin, modifier le numéro du  
destinataire et/ou l'heure d'exécu-  
tion de l'opération : entrez le nou-  
veau numéro (ou validez par **OK**, si  
vous voulez seulement modifier  
l'heure de l'émission ou de la  
relève) et appuyez sur la touche  
**OK**.

L'écran affiche :  
**DESTINATAIRE**



5 Entrez la nouvelle heure (ou ap-  
puyez directement sur la touche  
**OK**, si vous ne souhaitez pas  
modifier l'heure d'émission ou de  
relève).

L'écran affiche :  
**ENTRER HEURE**

6 Appuyez sur la touche **OK** pour  
valider la modification.



## IMPRIMER UN DOCUMENT EN ATTENTE



- 1 Appuyez sur les touches ,   
et .

*L'écran affiche :*  
**64 >IMP DOCUMENT**

- 2 Appuyez sur la touche .
- Les différents types d'opérations auxquelles correspond un document en attente sont :

*Le premier **document en attente** s'affiche sur l'écran.*

- EMI : émission,
- DEP : dépôt.

- 3 Choisissez le document à imprimer en utilisant la touche  et appuyez sur la touche .

*Le **document choisi** s'imprime.*



## ENREGISTRER UN CODE D'INTERROGATION

Le **code d'interrogation** vous permet :

- d'**interroger à distance votre répondeur** (consultation à distance des messages vocaux), (voir chapitre : UTILISER LE REPONDEUR ENREGISTREUR, § **Ecouter les messages à distance**),
- d'**interroger à distance votre répondeur-fax** (consultation à distance des messages fax reçus en mémoire), (voir chapitre : UTILISER LE TELECOPIEUR, § **Imprimer les messages fax à distance**),
- de **consulter localement** les messages vocaux et les messages fax en toute confidentialité (voir chapitre : UTILISER LE TELECOPIEUR, § **Se protéger contre la consultation indiscreète des messages**).

A la livraison le code d'interrogation est 0000. Pour permettre l'interrogation à distance, vous devez entrer un code d'interrogation différent de 0000.



- 1 Appuyez sur les touches **MENU**, **2**, **8** et **2**.

L'écran affiche :  
**282>CODE INTERRO**

L'écran affiche alternativement :  
**CODE INTERRO** et  
**0000**

- 2 Appuyez sur la touche **OK**.

- 3 Composez un code à **4 chiffres** avec les touches du clavier (code différent du code privilégié).

Les **4 chiffres** s'inscrivent sur l'afficheur.

- 4 Appuyez sur la touche **↵**.

Le **code** est enregistré.

### ● SUPPRIMER LE CODE

Refaites les séquences de **1** à **4** en entrant 0000.

*Vous ne pouvez alors plus utiliser l'interrogation à distance.*

### ● REMPLACER LE CODE

Refaites les séquences **1** à **4**.



## SE PROTÉGER CONTRE LA CONSULTATION INDISCRÈTE DE MESSAGES

Vous pouvez protéger votre **GALEO 4232** contre la consultation indiscrete de vos messages fax ou répondeur. Pour cela, vous devez, après avoir installé le code d'interrogation (voir chapitre : UTILISER LE TELECOPIEUR, § **Enregistrer un code d'interrogation**), mettre en place le verrou d'accès aux messages.

### METTRE EN PLACE LE VERROU D'ACCÈS

- 1 Appuyez sur les touches **MENU**, **2**,  
**8** et **1**.

L'écran affiche :  
**281>VERROU MESS**

- 2 Appuyez sur la touche **OK**.

L'écran affiche :  
**2812>SANS**

- 3 Sélectionnez **AVEC** à l'aide des  
touches **▲** ou **▼** du naviga-  
teur.



- 4 Appuyez sur la touche **↵** pour  
valider votre choix.

**SANS** : l'accès local aux messages se fait sans entrer le code d'interrogation.  
**AVEC** : l'accès local aux messages n'est possible qu'après avoir entré le code d'interrogation.





## ACCÉDER AUX MESSAGES VERROUILLÉS

1 Appuyez sur la touche  ou .

2 Entrez le code d'interrogation.

*L'écran affiche :*  
**CODE**

*La lecture des messages vocaux ou l'impression des fax reçus (selon le cas) est lancée.*



## IMPRIMER LES MESSAGES FAX A DISTANCE

Si vous êtes éloigné de votre **GALEO 4232** et que vous disposez localement d'un télécopieur, vous pouvez imprimer sur ce dernier les télécopies reçues en mémoire dans votre appareil.

Vous devez au préalable enregistrer un **code d'interrogation** à distance.



**1** Composez, depuis un télécopieur distant muni d'un téléphone, votre numéro d'appel.

*Pour que l'appel à distance fonctionne, vous devez l'effectuer à partir d'un télécopieur muni d'un téléphone configuré en mode de numérotation à fréquences vocales.*

**2** Tapez sur la touche  pendant l'annonce, puis tapez les **4 chiffres** de votre **code d'interrogation**.

Attendez la fin de la diffusion des messages vocaux.

*Vous entendez une série de bips sonores.*

**3** Appuyez successivement sur les touches  et .

*Vous entendez la tonalité télécopie.*

**4** Activez alors le télécopieur (touche .

● Votre appareil va alors réémettre la totalité des télécopies reçues dans sa mémoire.

**Remarque 1 :** le code d'interrogation est utilisé pour accéder au répondeur vocal et au répondeur fax. Vous pouvez donc, lors d'une même communication écouter vos messages vocaux et imprimer vos documents fax.

**Remarque 2 :** lorsque vous interrogez à distance votre répondeur fax, les télécopies réémises sont automatiquement effacées de la mémoire.





# TRANSFERT

Si vous changez de lieu de résidence pour un temps assez long (si vous partez en vacances, par exemple), vous avez la possibilité de faire transférer automatiquement tous les messages (voaux ou fax) reçus par votre appareil vers un autre téléphone et/ou télécopieur.

Vous devez naturellement disposer sur ce nouveau lieu de résidence, d'un téléphone et/ou d'un télécopieur.

## TRANSFERT VERS UN TÉLÉPHONE ET/OU UN TÉLÉCOPIEUR

1 Appuyez sur les touches **MENU**, **7**, **2** et **1**.

L'écran affiche :  
**721>ACTIVER**

2 Appuyez sur la touche **OK**.

L'écran affiche :  
**TEL**

3 Entrez le numéro d'appel du destinataire final et validez avec la touche **OK**.

L'écran affiche :  
**3>REDIFF VOC/FAX**



**Remarque 1 :** le message **REDIFFUSION** et le numéro d'appel du destinataire final sont automatiquement enregistrés dans le répertoire sous le numéro abrégé 49 (dernier numéro du répertoire).

**Remarque 2 :** lorsque la rediffusion est activée ; le message "**REDIFF ACTIVE**" est affiché à la place de la date et l'heure.







- 4 Sélectionnez le type de message à transférer à l'aide des touches  ou .

REDIFF VOCAL :  
seuls les messages vocaux seront rediffusés.

REDIFF FAX :  
seuls les messages fax seront rediffusés.



REDIFF VOC/FAX:  
tous les messages vocaux et fax seront rediffusés vers le destinataire final.

L'écran affiche :  
**CODE INTERRO**  
en alternance avec le  
code d'interrogation  
actuellement (si déjà  
saisi) ou  
**0000**

- 5 Validez avec la touche .

- 6 Entrez votre code d'interrogation à 4 chiffres et validez avec la touche .

L'écran affiche :  
**1>SANS PROTECT**

- 7 Choisissez si vous voulez protéger ou non l'accès aux messages transférés à l'aide des touches  ou .

- 8 Appuyez sur la touche .

**Remarque** : La programmation de la rediffusion est signalée à l'écran par le message suivant : "**REDIFF ACTIVE**".



### ***Rediffusion des messages vocaux***

La rediffusion des messages vocaux ne sera active que si le code d'interrogation à distance est différent de 0000 .

La rediffusion des messages vocaux est indépendante de la protection de la rediffusion (AVEC ou SANS).

Le destinataire devra décrocher son téléphone et dès qu'il entendra une série de bips, il devra entrer le code d'interrogation à distance sur l'appareil destinataire pour activer la retransmission des messages vocaux.

### ***Rediffusion des messages fax***

Si vous avez choisi "SANS PROTECT"

- les messages fax seront automatiquement rediffusés vers le télécopieur destinataire.

Si vous avez choisi "REDIF PROTEGE"

- La rediffusion des messages fax ne sera active que si le code d'interrogation à distance est différent de 0000.



- Le destinataire devra décrocher son téléphone et dès qu'il entendra une série de bips, il devra entrer le code d'interrogation à distance sur l'appareil destinataire, puis taper "80" pour déclencher la procédure d'interrogation à distance fax. Lorsqu'il entendra la tonalité fax, il devra alors activer son télécopieur (appuyer sur l'équivalent de la touche DEBUT ou ENVOI de son télécopieur) pour activer la retransmission des messages fax.

## DÉSACTIVER LE TRANSFERT

- 1 Appuyez sur les touches **MENU**, **7**, **2** et **2**.

L'écran affiche :  
**722>DESACTIVER**

- 2 Appuyez sur la touche **OK**.

Le transfert n'est plus actif.



## MODIFIER LES PARAMÈTRES DU TRANSFERT

Ce menu vous permet, si vous avez déjà activé une fois le transfert, de modifier ses paramètres (numéro de tel/fax destinataire, type de messages à rediffuser, code d'interrogation à distance, rediffusion protégée...).

- 1 Appuyez sur les touches **MENU**, **7**, **2** et **3**.

L'écran affiche :  
**723>REGLAGES**

- 2 Appuyez sur la touche **OK** puis reprendre les étapes **3** à **8** du § **Transfert vers un téléphone et/ou un télécopieur**.



# IMPRIMER ET COMPRENDRE LE JOURNAL DE "BORD"

Le journal de bord est en fait constitué de deux journaux témoins de vos communications :

- un journal d'émission,
- un journal de réception.

La présentation est identique pour les deux journaux et comporte 7 colonnes :

Date / Heure	● Date et heure de la communication.
Correspondant	● Numéro complet du correspondant.
Mode	● Résolution utilisée lors de la communication.
Pages	● Nombre de pages transmises ou reçues.
Durée	● Durée totale de la communication.
Résultat	● Résultat de l'émission ou de la réception.
Note	● Précise le résultat de l'émission ou de la réception ou plus de journal répondeur.

*Si votre correspondant l'a programmé sur son appareil.*

*Un **CODE** peut apparaître en cas d'erreur. Sa signification est expliquée sur la page suivante.*

## IMPRESSION DES JOURNAUX

- 1 Appuyez sur les touches **MENU**, **5** et **2**.
- 2 Appuyez sur la touche **OK**.

*L'écran affiche :  
**52>JOURNAUX***

*Les **journaux** s'impriment.*



## CODE D'ERREUR

En cas d'incident, le résultat de la transmission correspond à un code dont la signification est donnée ci-après :

CODE	SIGNIFICATION ET REMEDE
01	Votre correspondant ne répond pas : rappelez ultérieurement.
02	Vérifiez le numéro de votre correspondant.
03	Vous avez appuyé sur  pendant la communication.
04	Vérifiez votre numéro abrégé.
05	Bourrage du document ou panne du chargeur pendant la communication.
07	Incident dans le fonctionnement du télécopieur de votre correspondant ou de la ligne : recommencez la communication.
08	Le document que vous avez émis a peut-être été mal reçu ; vérifiez auprès de votre correspondant ou réémettez-le.
0A	Votre correspondant a tenté d'effectuer une RELEVE alors qu'aucun document n'avait été mis en dépôt à son attention.
0B	Différence entre le nombre de pages prévu à l'EMISSON et le nombre de pages EMISES : vérifiez le nombre de pages.



## PHOTOCOPIER UN DOCUMENT

Votre **GALEO 4232** peut être utilisé comme copieur d'appoint. Les copies sont réalisables à partir d'un document non relié.

- 1 Installez du papier d'impression (voir le chapitre : **INSTALLER LE PAPIER D'IMPRESSION**).
- 2 Insérez le document à photocopier dans le chargeur de document, comme pour émettre une télécopie.
- 3 Appuyez sur la touche  pour lancer la photocopie.

*L'écran affiche :*  
**\* COPIE LOCALE \***







## UN PROBLEME ? VERIFIER...

INCIDENTS	CAUSES	SOLUTIONS
L'appareil ne fonctionne pas et il n'y a pas d'affichage sur l'écran.	<ul style="list-style-type: none"> <li>Absence d'alimentation.</li> </ul>	<ul style="list-style-type: none"> <li>Vérifiez les connexions secteur.</li> </ul>
Le central téléphonique ne reconnaît pas le numéro que vous avez appelé.	<ul style="list-style-type: none"> <li>Le cordon ligne est mal branché.</li> </ul>	<ul style="list-style-type: none"> <li>Vérifiez la connexion ligne téléphonique.</li> </ul>
L'appareil ne sonne pas.		<ul style="list-style-type: none"> <li>Rétablissez la sonnerie (voir le § <b>Sélectionner la mélodie d'appel</b>).</li> </ul>
Vous n'entendez pas la tonalité.	<ul style="list-style-type: none"> <li>Votre <b>GALEO 4232</b> n'est pas raccordé.</li> </ul>	<ul style="list-style-type: none"> <li>Vérifiez vos branchements poste/prises.</li> </ul>
Votre <b>GALEO 4232</b> n'indique plus l'heure exacte.	<ul style="list-style-type: none"> <li>Un changement d'heure est intervenu ou votre appareil est resté hors tension.</li> </ul>	<ul style="list-style-type: none"> <li>Remettez votre appareil à l'heure (voir le § <b>Modifier la date et l'heure</b>).</li> </ul>
Le répondeur enregistreur ne décroche pas et "ça sonne"...	<ul style="list-style-type: none"> <li>Le mode REP est peut-être absent.</li> </ul>	<ul style="list-style-type: none"> <li>Appuyez sur la touche  , REP doit s'afficher à l'écran.</li> </ul>
Vous copiez un document et la page imprimée est blanche.	<ul style="list-style-type: none"> <li>Le document à copier est à l'envers dans le chargeur de document.</li> </ul>	<ul style="list-style-type: none"> <li>Introduisez le document face imprimée non visible.</li> </ul>
Lorsqu'un correspondant vous envoie un fax, après quelques sonneries l'appareil ne répond pas.	<ul style="list-style-type: none"> <li>Le mode de réception Fax n'est pas adapté.</li> <li>Le nombre de sonneries sélectionné est trop grand.</li> <li>Votre appareil n'est pas adapté à sa ligne.</li> </ul>	<ul style="list-style-type: none"> <li>Modifiez le mode de réception fax (voir le chapitre : <b>RECEVOIR UNE TELECOPIE</b>).</li> <li>Voir le § <b>Réglage du nombre de sonneries avant décrochage</b>.</li> <li>Voir le chapitre : <b>ADAPTER L'APPAREIL A LA LIGNE</b>.</li> </ul>



INCIDENTS	CAUSES	SOLUTIONS
Présence d'un ou plusieurs traits noirs verticaux sur les documents copiés ou reçus chez votre correspondant	<ul style="list-style-type: none"><li>Dispositif d'analyse encrassé.</li></ul>	<ul style="list-style-type: none"><li>Ouvrez le capot avant et nettoyez le dispositif de lecture (analyse), situé en vis à vis du rouleau blanc, à l'aide d'un chiffon doux et non pelucheux imbibé d'alcool. Après le nettoyage, refermez le capot avant et faites une copie pour vous assurer de la disparition des traits.</li></ul>
L'écran affiche :		
«CAPOT IMPRIMANTE»	<ul style="list-style-type: none"><li>Le capot arrière est mal fermé.</li></ul>	<ul style="list-style-type: none"><li>Refermez correctement le capot arrière.</li></ul>
«VERIFIERPAPIER»	<ul style="list-style-type: none"><li>Une feuille est restée coincée dans le chemin papier.</li></ul>	<ul style="list-style-type: none"><li>Ouvrez le capot arrière, dégagez la feuille et refermez le capot arrière.</li></ul>
«SURCHAUFFE IMP.»	<ul style="list-style-type: none"><li>Les documents imprimés comportent beaucoup de noir et l'imprimante chauffe.</li></ul>	<ul style="list-style-type: none"><li>Attendez quelques instants pour permettre le refroidissement de l'imprimante.</li></ul>
«CHANGER RUBAN»	<ul style="list-style-type: none"><li>Le ruban encreur est fini.</li></ul>	<ul style="list-style-type: none"><li>Voir le chapitre : INSTALLER LE RUBAN ENCREUR.</li></ul>
«RETIRER DOCUMENT»	<ul style="list-style-type: none"><li>Il y a un problème dans le chemin document.</li></ul>	<ul style="list-style-type: none"><li>Ouvrez le capot avant et vérifiez le cheminement du document.</li></ul>
«MEMOIRE PLEINE»	<ul style="list-style-type: none"><li>La mémoire des messages vocaux et/ ou fax est saturée.</li></ul>	<ul style="list-style-type: none"><li>Ecoutez les messages vocaux et imprimez les fax reçus.</li></ul>
«METTRE DU PAPIER»	<ul style="list-style-type: none"><li>Il n'y a plus de papier dans le chargeur papier d'impression.</li></ul>	<ul style="list-style-type: none"><li>Voir le chapitre : MISE EN PLACE DU PAPIER D'IMPRESSION.</li></ul>





INCIDENTS	CAUSES	SOLUTIONS
<b>Mains libres</b> Silences courts, échos ou conversations interrompues.	<ul style="list-style-type: none"><li>• Il est possible que votre interlocuteur utilise un matériel de qualité inférieure au votre, ce qui expliquerait les problèmes rencontrés.</li></ul>	<ul style="list-style-type: none"><li>• Au début d'une communication, il est conseillé que chaque personne parle chacune à leur tour pendant quelques instants afin que votre <b>GALEO 4232</b> s'adapte à son milieu.</li></ul>
Réception amortie ou étouffée	<ul style="list-style-type: none"><li>• Une distance trop importante entre vous et votre appareil peut provoquer une mauvaise réception chez votre interlocuteur.</li></ul>	<ul style="list-style-type: none"><li>• Rapprochez-vous davantage de votre <b>GALEO 4232</b>.</li></ul>
Bruit excessif	<ul style="list-style-type: none"><li>• Tout appareil bruyant tel que ordinateur ou ventilateur risque de rendre plus difficile la communication avec votre interlocuteur.</li></ul>	<ul style="list-style-type: none"><li>• Il est conseillé d'éteindre tout matériel bruyant, situé dans l'environnement de votre <b>GALEO 4232</b> pendant votre communication en mains libres.</li></ul>



# PARAMETRES TECHNIQUES



Pour accéder aux paramètres techniques :

- 1 Appuyez sur les touches ,   
et .

*L'écran affiche :*  
**79>TECHNIQUES**

- 2 Appuyez sur la touche  pour valider.



*L'écran affiche :*  
**02 EMI ENTETE**

Les paramètres techniques sont présentés sous forme d'une liste dans laquelle l'utilisateur peut se déplacer à l'aide des touches de navigation  et .



## PARAMETRES COMPTEUR DE PAGES



Ce paramètre vous permet de vérifier le nombre de pages imprimées depuis la première mise en service de votre télécopieur. Pour cela, procédez de la manière suivante :

- 1 Appuyez sur les touches ,  et .

L'écran affiche :  
**79>TECHNIQUES**

- 2 Appuyez sur la touche .

L'écran affiche :  
**02 EMI ENTETE**

- 3 Sélectionnez le paramètre **COMP-TEUR** à l'aide des touches  et  et validez par .

L'écran affiche le nombre de pages imprimées depuis la mise en service de l'appareil.

Si vous désirez obtenir plus d'informations sur les **autres paramètres techniques**, appelez le Service Assistance France Telecom au N° Indigo inscrit à la fin de cette notice.





Votre **GALEO 4232** bénéficie d'une garantie d'un an correspondant à une utilisation annuelle n'excédant pas 5000 pages imprimées.  
Pour connaître votre consommation, reportez vous à la page précédente.

### ATTENTION

Utilisez uniquement le ruban encreur correspondant aux spécifications du constructeur. Vous pouvez vous procurer ces rubans dans votre agence France Télécom.

L'utilisation d'autres types de ruban encreur pourrait endommager l'appareil.

Les documents imprimés par votre appareil peuvent être lisibles par transparence sur le ruban encreur usagé.  
Au cas où des documents présenteraient un caractère confidentiel, pensez à retirer le ruban encreur en service si vous deviez vous séparer de votre appareil.

### Service Assistance France Télécom

Aide aux utilisateurs de produits et services France Télécom

 **N° Indigo 0 825 33 11 22**

0,15€ TTC / MN

de

8 h à 20 h du lundi au samedi\*

\* hors jours fériés



- Votre **GALEO 4232** n'est pas connectable à un **schéma d'alimentation IT**.
- L'entrée secteur répond au niveau de sécurité **tension excessive**.
- L'entrée ligne téléphonique répond au niveau de **sécurité TRT**.
- La prise combiné téléphonique, la prise alimentation et la prise option radio (sur l'appareil) répondent au niveau de **sécurité TBTS**.
- Cet appareil porte le marquage CE en application des directives 73/23/CEE, 89/336/CEE, 93/68/CEE.

Cet appareil a été conçu conformément aux normes européennes I-CTR37 et CTR21, il est destiné à être raccordé au réseau téléphonique commuté (RTPC). En cas de problèmes, vous devez contacter dans un premier lieu votre fournisseur.

Le marquage **CE** atteste de la conformité des produits aux exigences essentielles de la directive R&TTE 1999/05/CE.

Pour la sécurité des usagers, conformément à la directive 73/23/CE. Pour les perturbations électromagnétiques conformément à la directive 89/336/CE. Et qu'il utilise efficacement le spectre radio attribué aux communications terrestres.

Le fabricant déclare que les produits sont fabriqués conformément à l'ANNEXE II de la directive R&TTE 1999/05/CE.



**Accès aux Services Contacts de France Télécom**

**Présentation du Numéro** \*®

\*service disponible sur abonnement sous réserve des disponibilités techniques.

® marques déposées par France Télécom.



Branche Services Fixes Grand Public  
6, place d'Alleray - 75505 Paris Cedex 15  
[www.francetelecom.fr](http://www.francetelecom.fr)

S.A au capital de 4 615 327 772 € - 380 129 866 - RCS Paris

LIVRET D'UTILISATION



DOCUMENT NON CONTRACTUEL