

zibro Kamin®

R 59 C



| | | |
|-----------|-----------------------------|-----------|
| F | MANUEL D'UTILISATION | 2 |
| D | GEBRAUCHSANWEISUNG | 14 |
| DK | BRUGSANVISNING | 26 |
| E | INSTRUCCIONES DE USO | 38 |
| GB | OPERATING MANUAL | 50 |
| I | ISTRUZIONI D'USO | 62 |
| NL | GEBRUIKSAANWIJZING | 74 |

Chère Madame, Cher Monsieur,

Nous vous remercions de la confiance que vous avez bien voulu témoigner à notre marque en choisissant un convecteur à pétrole Zibro Kamin. Vous venez d'acquérir un produit de qualité, qui vous donnera entière satisfaction durant de très nombreuses années. A condition, bien sûr, de respecter les consignes d'utilisation. C'est pourquoi nous vous invitons vivement à consulter ce manuel afin d'assurer à votre convecteur une durée de vie optimale.

Les produits sont garantis contre tout vice de fabrication ou de conception (hors consommables) pendant une durée de 2 ans à compter de leur date d'achat.

Nous vous souhaitons beaucoup de chaleur et de confort avec votre Zibro Kamin

Bien cordialement,
PVG International b.v.

Service-Consommateurs

1 LISEZ PRÉALABLEMENT LE MANUEL D'UTILISATION.

2 EN CAS DE DOUTE, CONTACTEZ VOTRE REVENDEUR ZIBRO KAMIN.

3 POUR LIRE, DÉPLIEZ LA DERNIÈRE PAGE.



L'UTILISATION DANS LES GRANDES LIGNES

Voici, dans les grandes lignes, la marche à suivre pour utiliser votre convecteur à pétrole. Le **MANUEL D'UTILISATION** (page 5 et suivantes) reprend chaque étape en détail.

- 1** Retirez les différents emballages (voir le chapitre A, fig. A).
- 2** Remplissez le réservoir amovible ⑨ et attendez 30 minutes avant d'allumer le convecteur à pétrole (voir le chapitre B, fig. I).
- 3** Placez les piles dans leur logement ⑬ (voir le chapitre A, fig. F).
- 4** Vérifiez le positionnement du brûleur ④ celui-ci doit être vertical (voir le chapitre A, fig. E).
- 5** Allumez le convecteur à pétrole, en appuyant vers le bas simultanément le dispositif de montée de mèche ② et le mécanisme d'allumage ③ (voir le chapitre C, fig. K).
- 6** Laissez brûler le convecteur à pétrole 10 à 15 minutes avant de régler la flamme (voir le chapitre D).
- 7** Eteignez le convecteur à pétrole (voir le chapitre E).

-  Le remplissage du réservoir doit se faire (sécurité contre l'incendie):
- soit appareil à l'arrêt,
 - soit dans un autre local que celui où est installé le chauffage,
 - dans tous les cas, l'utilisateur doit vérifier la bonne fermeture de son réservoir rechargé en dehors de toute source de chaleur ou de feux nus.
- Votre convecteur dégagera une odeur de 'neuf' en chauffant pour la première fois.
 - Conservez votre combustible dans un endroit frais, à l'abri de la lumière après avoir fermé le ou les bidons avec le bouchon d'origine.
 - Le combustible vieillit. Utilisez à chaque début de saison de chauffage du nouveau combustible.
 - Si vous chauffez au Zibro Plus vous êtes assurés d'avoir un combustible de bonne qualité et conforme à l'arrêté du 8/1/1998 relatif aux caractéristiques du combustible liquide pour appareils mobiles de chauffage.
 - Si vous changez de marque et/ou de type de pétrole, vous devez d'abord vous assurer que le convecteur à pétrole consomme entièrement le combustible présent.

ÉLÉMENTS IMPORTANTES

- ①** Touche de sécurité (pour l'arrêt d'urgence)
- ②** Mécanisme de réglage de hauteur de la flamme
- ③** Mécanisme d'allumage
- ④** Brûleur
- ⑤** Poignée du brûleur
- ⑥** Indicateur du combustible
- ⑦** Grille
- ⑧** Couvercle du réservoir amovible
- ⑨** Réservoir amovible
- ⑩** Jauge de combustible du réservoir amovible
- ⑪** Réglage de hauteur de mèche
- ⑫** Spirale d'allumage
- ⑬** Logement de piles
- ⑭** Porte face avant

CE QUE VOUS DEVEZ SAVOIR AU PRÉALABLE:

AÉREZ TOUJOURS SUFFISAMMENT

Quel que soit le modèle, vous devez toujours prévoir une pièce de volume minimal afin d'utiliser le convecteur en toute sécurité, sans aération supplémentaire. Si le volume de la pièce est plus petit que celui préconisé, vous devez toujours entrebâiller une fenêtre ou une porte ($\pm 2,5$ cm). Il est important que chaque pièce où l'appareil est utilisé soit munie d'une entrée d'air suffisante et d'une sortie d'air efficace (section minimale de 50 cm² pour chaque orifice). N'utilisez pas votre convecteur dans les pièces insuffisamment aérées ou situées au dessous du niveau du sol et/ou au-dessus de niveau plus haut que 1500 mètres, ni dans les caravanes, les bateaux et les cabines de véhicules. Toute modification du système de sécurité est interdite, car dans ce cas, nous ne pourrions plus garantir le bon fonctionnement du contrôleur d'atmosphère. En cas de doute, consultez votre revendeur.



Seul un combustible approprié vous garantit un usage sûr et durable de votre convecteur.

DESSUS TEMPÉRÉ (LE 'SAFE TOP')

Le poêle est muni d'un dessus tempéré, nommé le système 'Safe top'.

Ceci permet de diminuer la température du plateau supérieure.

Si le dessus tempéré est touché par accident, ce dessus tempéré permet un risque réduit.



Attention: le plateau supérieur et la grille devant restent chaud.

Eviter tout contact avec la grille.

LE COMBUSTIBLE APPROPRIÉ

Votre convecteur a été conçu pour fonctionner avec du pétrole pur, de haute qualité et dénué d'eau, comme Zibro Plus Extra et Zibro Plus Kristal. Seuls ces combustibles vous assureront une combustion propre et optimale. Un combustible de moins bonne qualité peut se traduire par:

- ▶ un dépôt de carbone excessif sur la mèche
- ▶ une combustion imparfaite
- ▶ une réduction de la durée de vie du convecteur
- ▶ un dégagement de fumée et/ou de mauvaise odeur
- ▶ un dépôt sur la grille ou le manteau

Un combustible approprié est donc essentiel pour un usage sûr et durable de votre convecteur.

Consultez toujours votre revendeur Zibro Kamin le plus proche sur le combustible approprié pour votre convecteur à pétrole ou consultez le 3615 ZIBRO sur minitel.

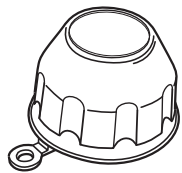

Vous pouvez trouver le bouchon main propre à l'arrière du convecteur.

Celui-ci sert à ouvrir le bouchon du réservoir en évitant d'avoir les mains sales.



Vous trouverez ce bouchon de transport séparément dans le carton. Pour transporter le convecteur dans votre véhicule, utilisez obligatoirement le bouchon de transport. Il faut donc bien le conserver!

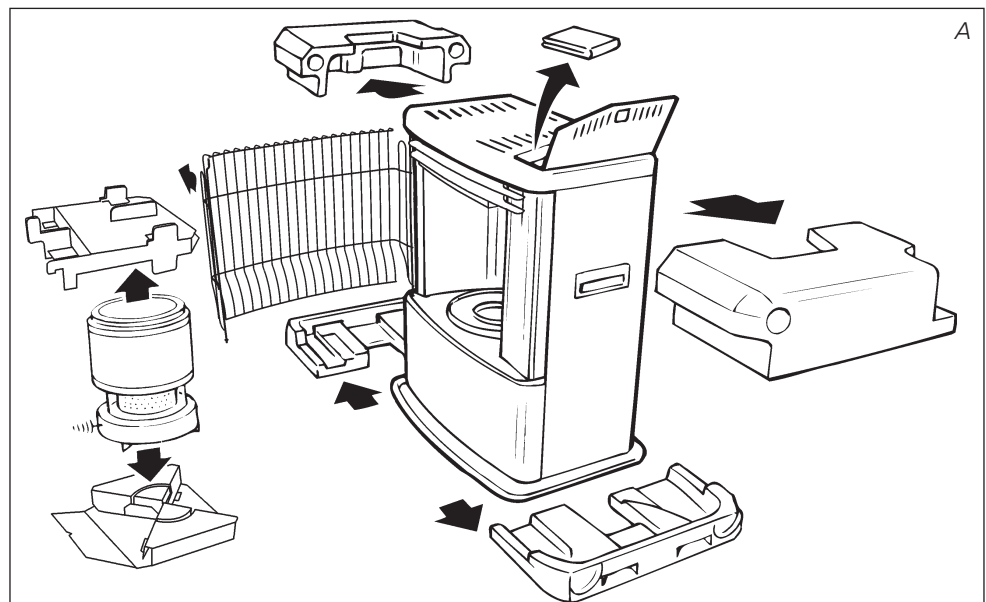

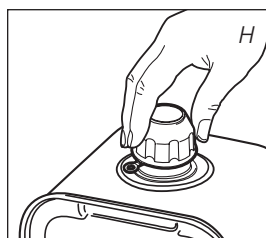
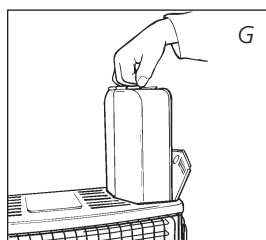
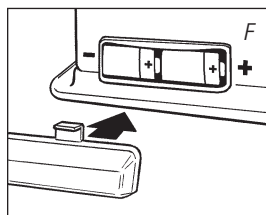
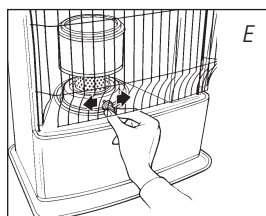
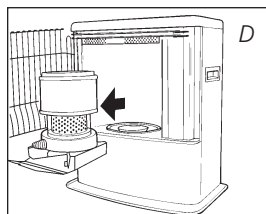
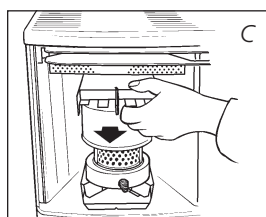
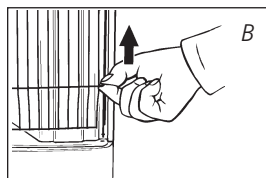

A INSTALLATION DU CONVECTEUR

1 Retirez avec précaution votre convecteur du carton et vérifiez-en le contenu.

En plus du convecteur, vous devez disposer:

- ▶ de piles
- ▶ d'une pompe à combustible
- ▶ d'un bouchon de transport
- ▶ d'un bouchon "ouverture main propre"
- ▶ du présent manuel d'utilisation

Conservez le carton et l'emballage (fig. A) à des fins d'entreposage et/ou de transport.

2 Retirez les calages de protection :

- ▶ Retirez la cale de maintien en polystyrène au niveau de la grille **7**. Soulevez la grille hors de la rainure (fig. B) et tirez-la vers l'avant.
- ▶ Retirez la cale de maintien en polystyrène au dessus du brûleur **4** en la poussant vers le bas et dégagez-la du convecteur (fig. C).
- ▶ Retirez le brûleur du convecteur et dégagez-en le matériel d'emballage présent sous le brûleur (fig. D).
- ▶ Remettez le brûleur **4** en place. Le brûleur se trouve bien positionné si, à l'aide de la poignée **5**, vous pouvez le déplacer sans effort légèrement à gauche et à droite (fig. E).
- ▶ Ouvrez le couvercle du réservoir amovible **8** et retirez la cale de carton.

3 Remplissez le réservoir amovible en suivant les instructions du *chapitre B*.

4 Placez les piles dans leur logement **13**, situé à l'arrière du convecteur à pétrole (fig. F). Faites attention aux pôles + et -.

5 La surface du sol doit être plane. Déplacez le convecteurs s'il n'est pas parfaitement horizontal. N'essayez pas de corriger sa position en mettant en dessous des livres ou un objet quelconque.

6 Votre Zibro Kamin est maintenant prêt à l'emploi.

B REMPLISSAGE DU COMBUSTIBLE

Remplissez votre réservoir amovible dans un lieu approprié (au cas où vous renverseriez du combustible). Procédez comme suit:

1 Assurez-vous que le convecteur est éteint.

2 Soulevez le couvercle **8**, dégagez le réservoir amovible **9** et retirez-le du convecteur (fig. G). Attention! quelques gouttes de combustible peuvent encore s'écouler du réservoir. Posez le réservoir amovible (bouchon en haut) puis dévissez le bouchon du réservoir à l'aide du bouchon ouverture main propre (fig. H).

3 Prenez la pompe à main et introduisez le tuyau rigide dans le bidon. Veillez à ce que ce dernier soit plus haut que le réservoir amovible (fig. I). Introduisez le tuyau flexible dans l'orifice du réservoir amovible.

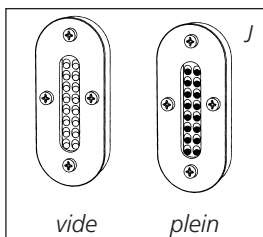
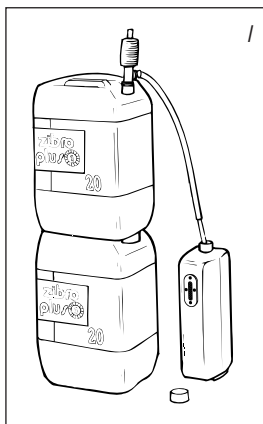

- 4 Serrez le bouton situé au dessus de la pompe (en le tournant à droite).
- 5 Pressez la pompe plusieurs fois jusqu'à ce que le combustible commence à couler dans le réservoir amovible. Une fois que c'est le cas, vous n'avez plus besoin de presser la pompe.
- 6 Lors du remplissage, observez attentivement la jauge du niveau de combustible 10 (fig. J). Si le réservoir amovible 9 est plein, désamorcez la pompe en desserrant le bouton situé sur la pompe (en le tournant à gauche). Ne remplissez jamais trop le réservoir, surtout si le combustible est très froid (en chauffant, le combustible se dilate).
- 7 Ne laissez pas le combustible encore présent dans la pompe, remettez-le dans le bidon et retirez la pompe avec soin. Vissez le bouchon du réservoir minutieusement sur le réservoir à l'aide du bouchon ouverture main propre. Essayez le combustible éventuellement renversé.
- 8 Vérifiez que le bouchon du réservoir est bien vissé. Remettez le réservoir amovible dans le convecteur (bouchon en bas). Refermez le couvercle. Pensez à fermer votre bidon pour éviter des dépôts d'eau.

C ALLUMAGE DU CONVECTEUR

Au début, un convecteur à pétrole neuf dégage une certaine odeur. Assurez donc une aération supplémentaire ou bien allumez votre convecteur la première fois à l'extérieur de l'espace habitable.



Si vous utilisez le convecteur pour la première fois, vous devez, après avoir placé le réservoir amovible plein, attendre 30 minutes environ avant d'allumer. Cela permet à la mèche de s'imbiber de combustible. Procédez de la même manière lors d'un changement de mèche.

Avant d'allumer le convecteur, vérifiez toujours l'indicateur du combustible 6 pour savoir si vous devez d'abord remplir le réservoir amovible (vert=plein, rouge=vide).



Allumez toujours le convecteur en vous servant de son allumage électrique. N'utilisez jamais d'allumettes ou de briquet.

Procédez comme suit:

- 1 Ouvrez la porte de face avant 14.
- 2 Poussez sans forcer le mécanisme d'allumage 3 en même temps que le mécanisme de réglage de hauteur de la flamme 2 vers le bas jusqu'à l'allumage (fig. K). En procédant ainsi, vous mettez le dispositif de sécurité en marche.
- 3 Dès que vous apercevez une flamme au dessous du brûleur 4, vous pouvez relâcher le mécanisme d'allumage qui reprendra sa position initiale.
- 4 Refermez la porte de face avant.

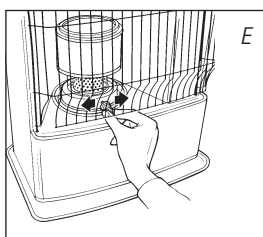
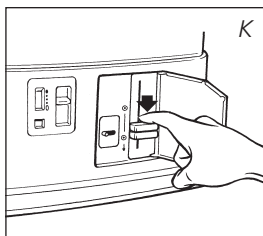

Après allumage du convecteur, vérifiez toujours que le brûleur 4 est bien vertical en le bougeant légèrement à l'aide de la poignée 5 vers la gauche et vers la droite (fig. E). Cela doit s'effectuer sans forcer. Si le brûleur est mal positionné, il se formera de la fumée et de la suie.

D RÉGLAGE DE LA FLAMME

Il est impératif de vérifier la hauteur de la flamme 10 à 15 minutes après l'allumage du convecteur. Attendez que la flamme soit visible dans le cylindre en verre avant d'effectuer le réglage. Une flamme trop haute peut provoquer la formation de fumée et de suie alors qu'une flamme trop basse entraîne la formation d'odeur et d'usure de la mèche. Les hauteurs maximales et minimales autorisées pour votre flamme sont indiquées (fig. Q).

Vous pouvez régler la flamme en continu en vous servant du mécanisme de réglage de hauteur de la flamme ② (fig. L).

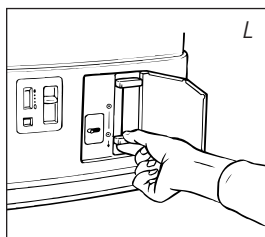

Si, même après réglage, la flamme reste trop basse, vous devez réajuster la hauteur de la mèche (voir le chapitre F).

Les causes possibles d'une flamme trop basse sont:

- ▶ trop peu de combustible (remplissez le réservoir)
- ▶ combustible de mauvaise qualité (consultez votre revendeur)
- ▶ trop peu d'aération (entrebâillez une fenêtre ou une porte)
- ▶ usure de la mèche (consultez votre revendeur, ou changez la mèche, voir chapitre M)

E EXTINCTION DU RADIATEUR

Laissez le convecteur brûler pendant \pm 1 minute en position minimum. Abaissez ensuite le mécanisme de réglage de hauteur de la flamme ②. La flamme s'éteindra.

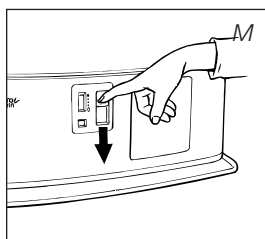

En cas d'urgence vous pouvez éteindre le convecteur en poussant la touche de sécurité ① (fig. M).

F RÉAJUSTEMENT DE LA HAUTEUR DE LA MÈCHE

Après quelque temps, la flamme ne s'élève plus suffisamment haut (chapitre D). Dans ce cas, vous pouvez réajuster la hauteur de la mèche afin d'améliorer la flamme. Procédez comme suit:

- 1 Ouvrez la porte ⑭ située à l'avant du radiateur.
- 2 Mettre le bouton de hauteur de la mèche ⑩ en position 2 ou 3 (fig. N).

Si vous n'obtenez pas l'effet souhaité, vous devez laisser le convecteur consommer entièrement son combustible (chapitre H).

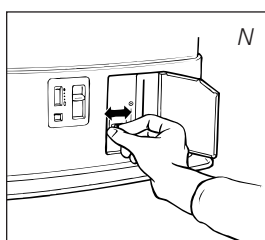

Une fois que votre mèche est en position 3, et si votre flamme reste basse, contactez votre revendeur, ou changez la mèche, voir chapitre M

Si la flamme devient trop haute (fig. Q), vous devez remettre le bouton de hauteur de la mèche un cran plus bas. Sinon, vous risquez de provoquer la formation de fumée et de suie.

G PANNES: CAUSES ET REMÈDES

Si vous n'arrivez pas à remédier à une panne à l'aide des instructions ci-dessous, vous devez contacter votre revendeur.

L'ALLUMAGE NE MARCHE PAS.

- ▶ Les piles ne sont pas bien placées dans leur logement. Vérifiez (fig. F).

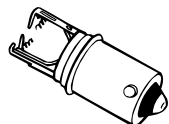
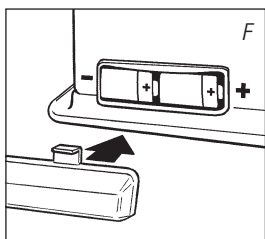

allumeur défaillant du fait du filament rompu



- ▶ Les piles ne sont pas assez puissantes pour l'allumage.
Changez-les (fig. F).
- ▶ Le convecteur a entièrement consommé son combustible ou bien la mèche a été changée.
Après avoir remis le réservoir amovible en place, attendez 30 minutes avant d'allumer.
- ▶ Vous avez poussé la coulisse d'allumage ③ trop fort vers le bas.
Poussez moins fort (chapitre C).
- ▶ La spirale d'allumage ⑫ est défectueuse.
Consultez votre revendeur.

FLAMME INSTABLE ET/OU SUIE ET/OU ODEUR.

- ▶ Le brûleur ④ n'est pas correctement placé.
Mettez-la bien droit à l'aide de la poignée ⑤ jusqu'à ce que vous puissiez la bouger facilement légèrement à gauche et à droite.
- ▶ La hauteur de flamme n'a pas été correctement réglée.
Voir la fig. Q et les instructions du chapitre D.
- ▶ Vous utilisez un combustible usagé.
Commencez chaque saison froide avec un combustible neuf.
- ▶ Vous utilisez un combustible inadapté.
Voir LE COMBUSTIBLE APPROPRIÉ.
- ▶ De la poussière s'est accumulée en dessous du convecteur.
Consultez votre revendeur.
- ▶ La hauteur de la mèche n'a pas été correctement réglée.
Voir le chapitre F.

LE CONVECTEUR S'ÉTEINT LENTEMENT.

- ▶ Le réservoir amovible est vide.
Voir le chapitre B.
- ▶ Il y a de l'eau dans le filtre.
Asséchez le filtre (chapitre H, fig. O).
- ▶ Il y a de l'eau dans le réservoir inférieur.
Consultez votre revendeur.
- ▶ Le haut de la mèche s'est durci.
Le convecteur doit consommer tout son combustible (chapitre H). Utilisez le propre combustible.
- ▶ Vous utilisez un combustible usagé.
Commencez chaque saison froide avec un combustible neuf.

LE CONVECTEUR BRULE TOUJOURS FAIBLEMENT.

- ▶ La mèche est trop basse.
Remontez d'un cran le bouton de réglage de hauteur de mèche (chapitre F).
- ▶ Le convecteur a consommé pratiquement tout le combustible avant d'être de nouveau rempli.
Après avoir placé le réservoir amovible plein, attendez 30 avant d'allumer.
- ▶ Vous utilisez un combustible usagé ou inadapté.
Voir LE COMBUSTIBLE APPROPRIÉ
- ▶ La pièce est insuffisamment aérée.
Ouvrez largement une fenêtre ou porte pendant quelque temps, puis laissez-la entrebâillée.

LE CONVECTEUR BRULE TROP FORT AVEC DES FLAMMES IRRÉGULIÈRES.

- ▶ Vous utilisez un combustible inadapté, trop volatil.
Voir LE COMBUSTIBLE APPROPRIÉ.
- ▶ La mèche est trop élevée.
Baissez d'un cran le bouton de réglage de hauteur de mèche (chapitre F).

H À PROPOS DE L'ENTRETIEN

Votre convecteur exige peu d'entretien. Mais vous devez essuyer la poussière et les taches au moyen d'un chiffon sec. A défaut de quoi, des taches tenaces peuvent se former. Normalement, trois éléments sont sujets à l'usure:

1. LES PILES

Vous pouvez les changer vous-même. Ne jetez pas les piles usagées à la poubelle. Observez les règles en vigueur dans votre commune concernant les petits déchets chimiques.

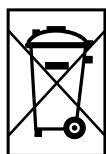

2. LA MÈCHE

Pour prolonger la durée de vie de la mèche, vous devez laisser de temps à autre le convecteur consommer entièrement son combustible (jusqu'à ce qu'il s'éteigne de lui-même). Procédez ainsi lorsque vous constatez que la flamme devient faible. En consommant totalement son combustible, le radiateur dégage une odeur. Il vous est donc conseillé de le faire à l'extérieur de l'espace habitable. Une fois que votre mèche est en position 3, et si votre flamme reste basse, contactez votre revendeur Zibro Kamin. Il faut remplacer la mèche toutes les 3 à 4 saisons. A cet effet consultez votre distributeur Zibro Kamin.

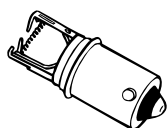

L'allumeur.

3. L'ALLUMEUR

La durée de vie de l'allumeur sera prolongée si vous l'utilisez correctement. Changez les piles à temps et poussez le mécanisme d'allumage vers le bas sans forcer. Si le filament est rompu, l'allumeur doit être remplacé.



filtre

LE FILTRE À COMBUSTIBLE

Vérifiez aussi régulièrement le filtre à combustible:

- 1 Enlevez le réservoir amovible 9 hors du convecteur puis retirez le filtre à combustible (fig. O). Ayez un chiffon à portée de main pour essuyer le combustible restant.
- 2 Retirez le filtre à combustible et nettoyez-le avec du pétrole ou à l'aide d'une soufflette (**ne nettoyez jamais à l'eau!**)
- 3 Remettez le filtre à combustible en place dans le convecteur.

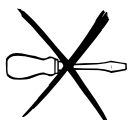
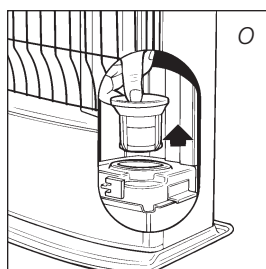

Ne démontez pas vous-même le convecteur. Pour toute réparation éventuelle, contactez toujours votre revendeur Zibro Kamin.



Avant de procéder à son entretien, laissez le convecteur refroidir.

I ENTREPOSAGE (FIN DE LA SAISON)

A la fin de la saison, nous vous conseillons de faire en sorte que le convecteur consomme la totalité de son combustible puis de l'entreposer dans de bonnes conditions. Veuillez suivre les instructions suivantes:

- 1 Allumez le convecteur à l'extérieur de l'espace habitable et laissez-le consommer entièrement son combustible.
- 2 Laissez le convecteur refroidir.
- 3 Nettoyez le convecteur à l'aide d'un chiffon sec.
- 4 Retirez les piles du convecteur 13 et conservez-les dans un endroit sec.
- 5 Nettoyez le filtre à combustible (chapitre H).

- 6 Rangez le convecteur dans un lieu sans poussière, si possible en utilisant l'emballage d'origine. Vous ne pourrez pas conserver le combustible restant pour la saison suivante. Allumez le convecteur et laissez-le consommer entièrement son combustible. Ne jetez pas le combustible n'importe où. Observez les règles en vigueur dans votre commune concernant les déchets chimiques.



filtre

- 7 En tout cas, commencez la nouvelle saison avec du combustible neuf. Lorsque vous refaites usage de votre convecteur suivez les instructions de nouveau (dès chapitre A).

J TRANSPORT

Afin d'éviter les fuites de combustible durant le transport du convecteur, vous devez prendre les précautions suivantes:

- 1 Laissez le convecteur refroidir.
- 2 Retirez le réservoir amovible 9 du convecteur et retirez le filtre à combustible (fig. O). Ce dernier peut goutter un peu; gardez un chiffon à portée de main. Conservez le filtre et le réservoir amovible indépendamment du convecteur.
- 3 Mettez le bouchon de transport à la place du filtre à combustible (fig. P) et enfoncez-le bien.
- 4 Transportez le convecteur toujours en position verticale.

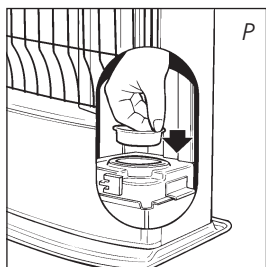
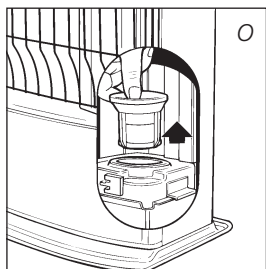

bouchon de transport

K SPÉCIFICATIONS TECHNIQUES

| | | |
|--|--|------------|
| Allumage | électrique | |
| Combustible | Combustible liquide pour appareils mobiles de chauffage (Arrêté du 8/1/1998) | |
| Puissance calorifique max. | 225 g/h | 2700 Watt |
| Volume conseillé de la pièce (m ³)** | minimum 45 | maximum 95 |
| Consommation de combustible (l/heure)* | 0,28 | |
| Consommation de combustible (g/heure)* | 225 | |
| Autonomie du réservoir (heures) | minimum 14 | |
| Contenance du réservoir amovible (litres) | 4 | |
| Poids (kg) | 9 | |
| Dimensions (mm) (plateau inférieur compris) | largeur | 428 |
| | profondeur | 295 |
| | hauteur | 513 |
| Accessoires | pompe à main, bouchon de transport piles, bouchon "ouverture main propre" | |
| Piles | 2x LR20, MN1300, alcaline 1,5V | |
| Type mèche | F | |

* En cas de réglage en position maximale

** Ces valeurs sont données à titre indicatif

Le marquage CE correspond à la conformité aux normes EN 60-335 partie 1 (1995) et EN 50-165 (08/97)

L CONDITIONS DE GARANTIE

Votre convecteur est couvert par une garantie de 2 ans à compter de la date d'achat. Durant cette période, tous les vices de fabrication ou de conception seront réparés gratuitement. De plus, les règles suivantes s'appliquent :



- 1 Nous rejetons expressément toute autre demande d'indemnisation, y compris en cas de préjudice indirect.
- 2 La réparation ou le changement de pièces effectués dans la période de garantie n'entraîne pas la reconduction de la garantie.
- 3 La garantie ne s'applique pas dans les cas suivants: modifications apportées au convecteur, usage de pièces non d'origine, réparations du convecteur effectuées par des tiers.
- 4 Les pièces sujettes à l'usure normale, comme la mèche, les piles, la spirale d'allumage et la pompe à main ne sont pas couvertes par la garantie.
- 5 La garantie s'applique uniquement si vous présentez le bon d'achat d'origine, daté et ne portant pas de modifications.
- 6 La garantie ne s'applique pas en cas de dommage occasionné par des manipulations non conformes au manuel d'utilisation, par une négligence ou par l'usage de combustible non approprié ou usagé. Un combustible non approprié peut même être dangereux*.
- 7 Les frais d'expédition et les risques liés à l'envoi du convecteur ou de ses pièces sont toujours à la charge de l'acheteur.

En cas de problème, consultez le manuel d'utilisation. Si le problème persiste, consultez votre revendeur.

* Les matières hautement inflammables, par exemple, peuvent produire une combustion incontrôlable avec, pour conséquence, un jaillissement des flammes. Dans ce cas, n'essayez pas de déplacer le convecteur mais éteignez-le immédiatement (voir le chapitre E). En cas d'urgence, vous pouvez utiliser un extincteur mais uniquement du type B: extincteur à acide carbonique ou à poudre.

10 CONSEILS POUR UN USAGE EN TOUTE SÉCURITÉ

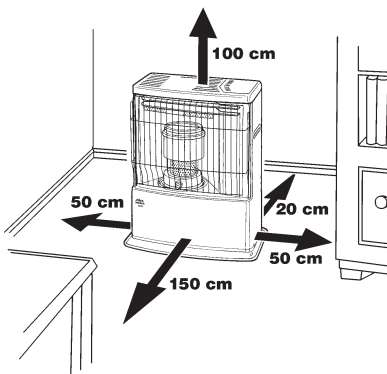

- 1 Attirez l'attention des enfants sur la présence d'un convecteur en combustion.
- 2 Ne déplacez pas le convecteur lorsqu'il chauffe ou s'il est encore brûlant. Dans ces conditions, il ne faut pas ajouter du combustible ni entreprendre l'entretien du convecteur.
- 3 Placez l'avant du convecteur à au moins 1,5 mètre du mur, des rideaux et des meubles.
- 4 N'utilisez pas le convecteur dans des pièces poussiéreuses ni dans des endroits à fort courant d'air. Dans ces deux cas, la combustion ne sera pas optimale.
- 5 Eteignez le convecteur avant de sortir ou d'aller vous coucher.
- 6 Conservez le combustible exclusivement dans des réservoirs et bidons adaptés.
- 7 Veillez à ce que le combustible ne soit pas exposé à la chaleur ou à des écarts de température extrêmes. Conservez le combustible toujours dans un endroit frais, sec et sombre (la lumière solaire dégrade la qualité du combustible).
- 8 N'utilisez jamais le convecteur dans des endroits où des gaz, solvants ou vapeurs nocifs (par exemple: gaz d'échappement ou vapeurs de peinture) peuvent être présents.
- 9 Le plateau supérieur et la grille devant deviennent chauds. Le poêle ne doit jamais être couvert (risque d'incendie). Il faut éviter tout contact avec le plateau supérieur et la grille.
- 10 Aérez toujours suffisamment.

LE CHANGEMENT DE LA MÈCHE

M AVANT DE COMMENCER A CHANGER LA MECHE, LE CONVECTEUR DOIT ETRE ETEINT ET TOTALEMENT REFROIDI.

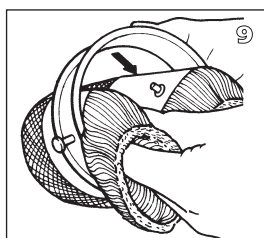
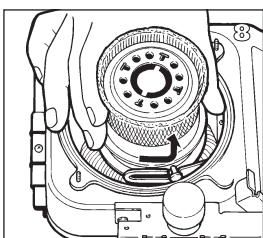
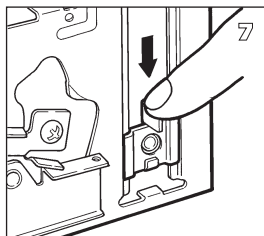
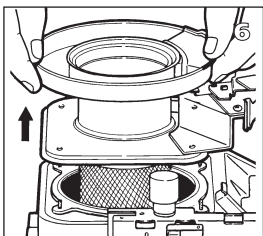
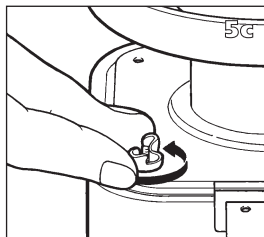
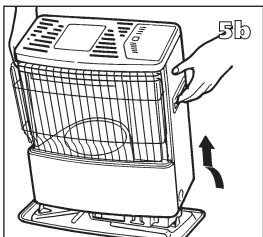
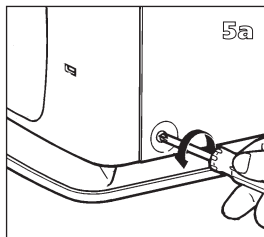
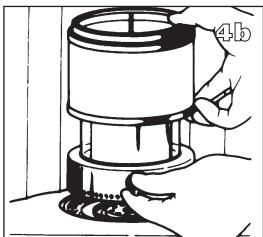
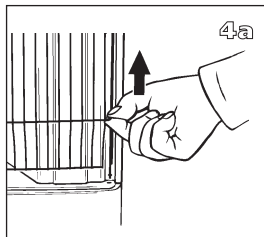
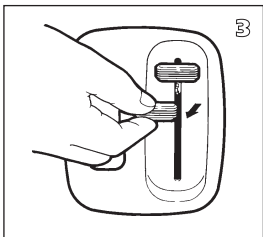
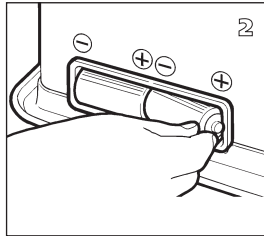
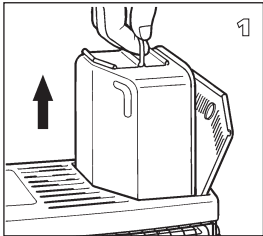

1 Ouvrez le couvercle de réservoir et retirez le réservoir amovible du convecteur.

2 Retirez les piles du logement de piles.

3 Vérifiez si le mécanisme de réglage de hauteur de la flamme et le mécanisme d'allumage sont en position haute. Puis enlevez les deux embouts en tirant.

4 Soulevez la grille hors de la rainure et tirez-la vers l'avant. Otez le brûleur du convecteur. Fermez la grille.

5 Dévissez les trois vis situées en bas du manteau du convecteur. Tirez le manteau légèrement vers l'avant puis dégagez-le du socle. Dévissez les vis papillons.

6 Soulevez le support du brûleur de manière à ce que la mèche soit visible. Posez le support de brûleur près du convecteur. (Veillez à ce que le câblage ne se détache pas).

7 Poussez le mécanisme de réglage de hauteur de la flamme vers le bas de manière à ce que le mécanisme de mèche se trouve dans la position la plus élevée.

8 Tournez l'anneau (avec la mèche) le plus possible dans le sens inverse des aiguilles d'une montre jusqu'à ce qu'il se détache puis dégagez-le du convecteur.

9 Retirez la mèche de l'anneau-mèche.

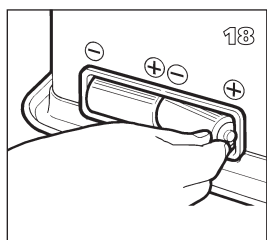
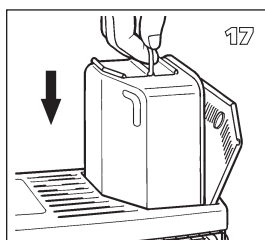
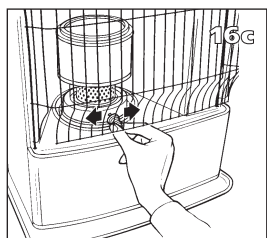
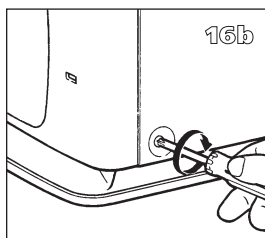
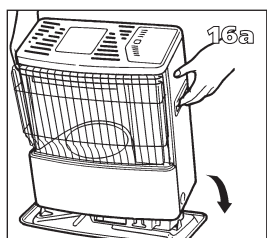
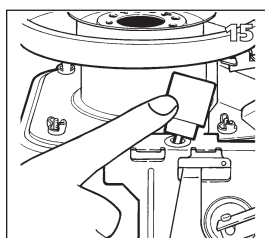
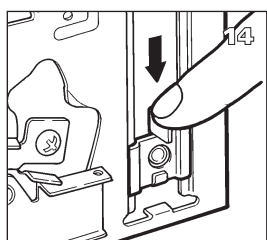
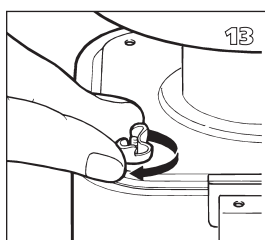
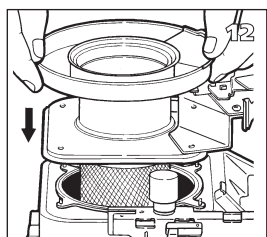
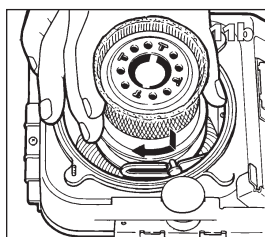
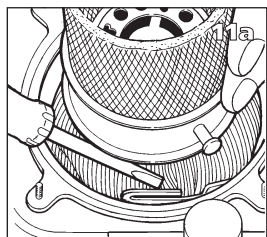
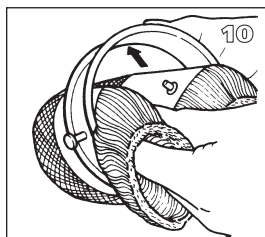

10 Placez la mèche neuve dans l'anneau-mèche et enfoncez fermement les broches de mèche dans les trous de l'anneau-mèche.

11 Remettez l'anneau-mèche (avec la mèche) en place en enfonçant les deux grandes broches situées à l'extérieur du support dans la rainure du mécanisme de mèche. Puis tournez l'anneau-mèche dans le sens des aiguilles d'une montre jusqu'à ce qu'il soit bien fixé.

12 Remettez le support de brûleur en place.

13 Serrez manuellement les vis papillons.

14 Vérifiez le fonctionnement du mécanisme de mèche en poussant le mécanisme de réglage de hauteur de la flamme vers le bas et poussez la touche de sécurité. Répétez cette opération un certain nombre de fois.

15 Vérifiez le fonctionnement du mécanisme de renversement en poussant entièrement le mécanisme de réglage de hauteur de la flamme vers le bas et en basculant le plomb.

16 Remettez le manteau en place et serrez les trois vis. Remettez ensuite le brûleur en place. Vérifiez si ce dernier se trouve bien en place en le déplaçant un peu à gauche et à droite avec la poignée. Fermez la grille.

17 Remettez en place le réservoir amovible rempli.

18 Placez les piles dans le logement de piles (faites attention aux pôles + et -). Après avoir placé le réservoir amovible et les piles, vous devez attendre 1 heure avant d'allumer le convecteur.

Sehr geehrte Kundin, sehr geehrter Kunde,

herzlichen Glückwunsch! Sie sind jetzt der stolze Besitzer eines Zibro Kamins, der Top-Marke transportabler Kaminöfen. Sie haben sich für ein absolutes Qualitätsprodukt entschieden, an dem Sie noch viele Jahre Ihre Freude haben werden, vorausgesetzt, Sie benutzen den Kaminofen verantwortungsvoll. Lesen Sie deswegen zuerst diese Gebrauchsanweisung aufmerksam durch, um so eine optimale Lebensdauer Ihres Zibro Kamins zu garantieren.

Im Namen des Herstellers bieten wir Ihnen 24 Monate Garantie auf alle eventuell auftretenden Material- und Herstellungsfehler.

Wir wünschen Ihnen viel Wärme und Komfort mit Ihrem Zibro Kamin.

Mit freundlichen Grüßen

PVG International b.v.

Abteilung Kundendienst

1 LESEN SIE ZUERST DIE GEBRAUCHSANWEISUNG.

2 WENDEN SIE SICH IM ZWEIFELSFALL AN IHREN ZIBRO KAMIN-HÄNDLER.

3 VOR DEM LESEN DER GEBRAUCHSANWEISUNG BITTE DAS LETZTE BLATT AUFFALTEN.



BENUTZUNG KURZ ZUSAMMENGEFASST

Nachfolgend sind in groben Zügen die Schritte angegeben, die zur Inbetriebnahme Ihres Zibro Kamins ausgeführt werden müssen. Detaillierte Beschreibung der Handlungen entnehmen Sie bitte der GEBRAUCHSANWEISUNG (Seite 17 ff).

- 1** Entfernen Sie das gesamte Verpackungsmaterial (siehe Kapitel A, Abb. A).
- 2** Befüllen Sie den Brennstofftank **9** und warten Sie 30 Minuten bevor Sie den Kaminofen starten (siehe Kapitel B, Abb. I).
- 3** Geben Sie die Batterien in das Batteriefach **13** (siehe Kapitel A, Abb. F).
- 4** Überprüfen Sie ob die Brennkammer **4** gerade steht (siehe Kapitel A, Abb. E).
- 5** Starten Sie den Kaminofen, indem Sie den Flammenregler **2** und den Zündschieber **3** gleichzeitig nach unten drücken (siehe Kapitel C, Abb. K).
- 6** Lassen Sie den Kaminofen 10 bis 15 Minuten brennen, bevor Sie die Flamme regeln (siehe Kapitel D).
- 7** Schalten Sie den Kaminofen aus (siehe Kapitel E).

- Das erste Mal wird Ihr Kaminofen während des Brennens noch 'neu' riechen.
- Lagern Sie den Brennstoff an einem kühlen, dunklen Ort.
- Brennstoff altert. Beginnen Sie jede Heizsaison mit neuem Brennstoff.
- Wenn Sie Zibro Plus benutzen, können Sie sich auf die Qualität des Brennstoffs verlassen.
- Wenn Sie zwischen den einzelnen Sorten wechseln, müssen Sie den Zibro Kaminofen erst vollständig leer brennen lassen.

WICHTIGE EINZELTEILE

- 1** Sicherheitstaste (für Notstopp)
- 2** Flammenregler
- 3** Zündschieber
- 4** Brennkammer
- 5** Handgriff Brennkammer
- 6** Brennstoffanzeige Brennstofftank
- 7** Gitter
- 8** Deckel Brennstofftank
- 9** Brennstofftank
- 10** Brennstoffanzeige Brennstofftank
- 11** Dochnachstellung
- 12** Elektrische Zündung
- 13** Batteriefach
- 14** Klappe

WICHTIG ZU WISSEN

JEDERZEIT AUSREICHEND VENTILIEREN

Jedes Zibro Kamin Modell benötigt eine bestimmte minimale Raumgröße, um den Kaminofen sicher, ohne zusätzliche Ventilation betreiben zu können (siehe Kapitel K). Wenn der betreffende Raum kleiner als der angegebene Minimumwert ist, dann muß dafür gesorgt werden, daß immer ein Fenster oder eine Tür einen Spalt breit offen bleibt ($\pm 2,5$ cm). Dies empfehlen wir auch bei Räumen, die besonders gut isoliert oder zugfrei sind und/oder über 1500 m liegen. Ist die Ventilation (sprich: der Sauerstoffgehalt) unzureichend, schaltet sich der Kaminofen automatisch aus. Benutzen Sie den Zibro Kamin nicht in Keller- oder anderen unterirdisch gelegenen Räumen.



Nur mit dem richtigen Brennstoff ist eine sichere, effiziente und komfortable Benutzung Ihres Zibro Kamins gewährleistet.

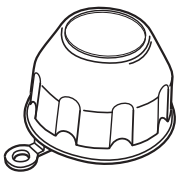

Der Tankdeckelöffner befindet sich an der Rückseite des Kaminofens. Mit Hilfe dieses Tankdeckelöffners bleiben Ihre Hände beim Öffnen des Brennstofftanks sauber.



Diesen Transportverschluss finden Sie lose im Verpackungskarton. Nur hiermit kann der Kaminofen nach der Benutzung problemlos transportiert werden. Bewahren Sie den Verschluss also gut auf!



DER SAFE TOP

Der Ofen ist versehen von einem Safe Top. Dieser verringert die Temperatur an der Oberseite des Ofens. Sollte die Oberseite berührt werden, so wird das Risiko auf schwere Verletzung erheblich verringert. Berücksichtigen Sie aber, daß die Oberseite immer noch heiß wird.

Berühren Sie die Oberseite und das Gitter nicht.

DER RICHTIGE BRENNSTOFF

Ihr Zibro Kaminofen wurde für die Benutzung von wasserfreiem, sauberem Petroleum hoher Qualität, wie Zibro Plus, entwickelt. Nur dieser Brennstoff sorgt für eine saubere und optimale Verbrennung. Brennstoff geringerer Qualität kann zu folgenden Problemen führen:

- ▶ übermäßige Ablagerung auf dem Docht
- ▶ unvollständige Verbrennung
- ▶ verkürzte Lebensdauer von Docht und Kaminofen
- ▶ Rauch und/oder Geruch
- ▶ Niederschlag auf dem Gitter oder Gehäuse

Der richtige Brennstoff ist also wichtig für einen sicheren, effizienten und komfortablen Gebrauch Ihres Kaminofens.

Informieren Sie sich bei Ihrem Zibro Kamin-Händler in Ihrer direkten Umgebung über den richtigen Brennstoff für Ihren Kaminofen.

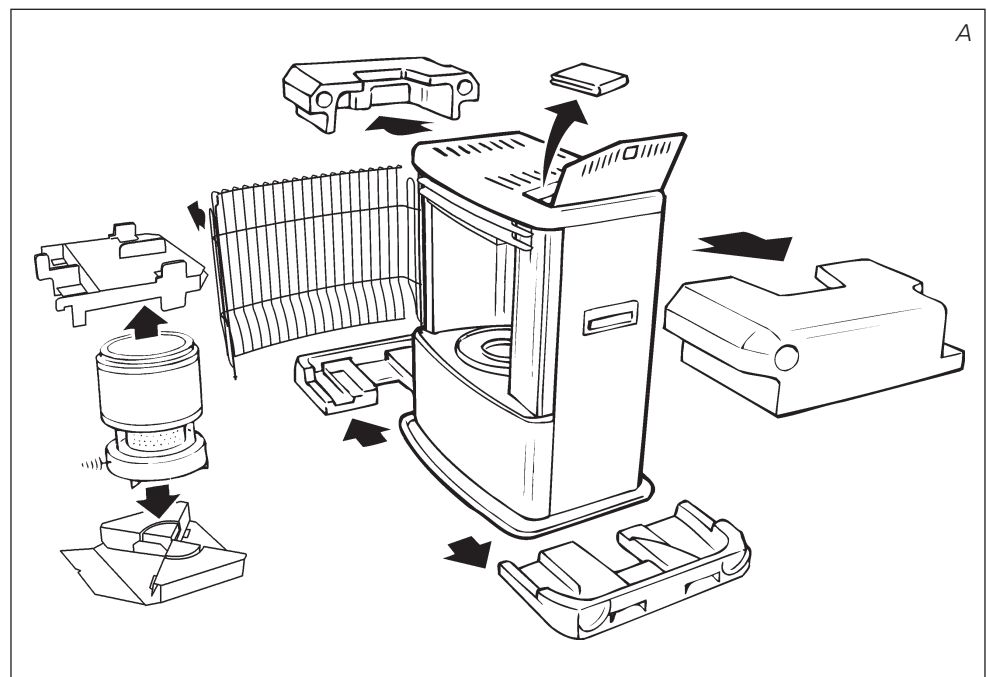

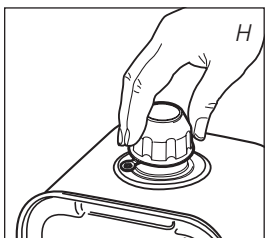
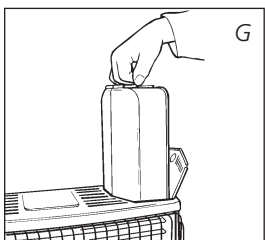
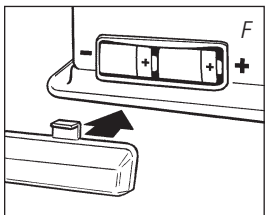
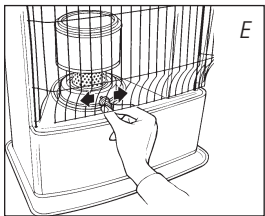
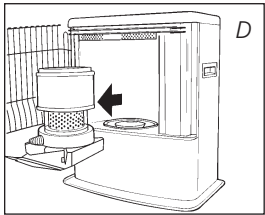
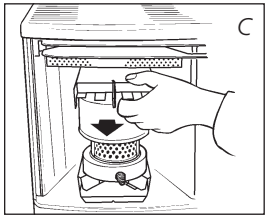
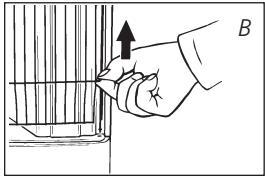

A DIE INSTALLATION DES KAMINOFENS

1 Nehmen Sie den Zibro Kamin vorsichtig aus dem Karton und kontrollieren Sie den Inhalt auf Vollständigkeit.

Außer dem Kaminofen muß folgendes vorhanden sein:

- ▶ die Batterien
- ▶ eine Syphonpumpe
- ▶ ein Transportverschluß
- ▶ ein Tankdeckelöffner
- ▶ diese Gebrauchsanweisung

Bewahren Sie den Karton und das Verpackungsmaterial (Abb. A) zwecks Lagerung und/oder Transport auf.

2 Entfernen Sie das übrige Verpackungsmaterial:

- ▶ Entfernen Sie das Stückchen Verpackungsmaterial vom Gitter **7**. Heben Sie das Gitter aus der Kerbung (Abb. B) und ziehen Sie es nach vorn.
- ▶ Drücken Sie das Verpackungsmaterial über der Brennkammer **4** ein etwas nach unten, und entfernen Sie es vom Ofen (Abb. C).
- ▶ Nehmen Sie die Brennkammer aus dem Ofen und entfernen Sie das Verpackungsmaterial (Abb. D).
- ▶ Setzen Sie die Brennkammer wieder ein. Die Brennkammer steht richtig, wenn sie sich ohne Schwierigkeiten mit dem Handgriff **5** etwas nach links und rechts verschieben lässt (Abb. E).
- ▶ Schließen sie das Gitter: leicht anheben, um es wieder in die Kerbung einrasten zu lassen.
- ▶ Öffnen Sie den Deckel des Brennstofftanks **8** und entfernen Sie das Stückchen Karton.

3 Befüllen Sie den Brennstofftank wie in *Kapitel B* beschrieben.

4 Legen Sie die Batterien in das dafür bestimmte Fach **13** an der Rückseite des Kaminofens (Abb. F). Achten Sie dabei auf die + und - Pole.

5 Der Boden muß stabil und waagrecht sein. Stellen Sie den Ofen an eine andere Stelle, falls er nicht waagrecht steht. Versuchen Sie nicht durch das Unterlegen von Büchern oder ähnlichem den Stand zu korrigieren.

6 Ihr Zibro Kamin ist jetzt betriebsbereit.

B DAS BEFÜLLEN MIT BRENNSTOFF

Befüllen Sie den Brennstofftank nicht im Wohnraum, sondern an einer dazu geeigneten Stelle (falls etwas verschüttet wird). Gehen Sie wie folgt vor:

1 Der Kaminofen sollte ausgeschaltet sein.

2 Öffnen Sie den Deckel **8** und ziehen Sie den Brennstofftank **9** aus dem Kaminofen (Abb. G). Achtung: der Tank kann kurz nachtropfen. Stellen Sie den Brennstofftank ab (mit dem Tankverschluß nach oben) und drehen Sie den Tankverschluß mit Hilfe des Tankdeckelöffners (Abb. H) auf.

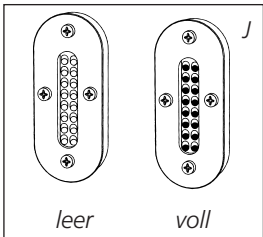
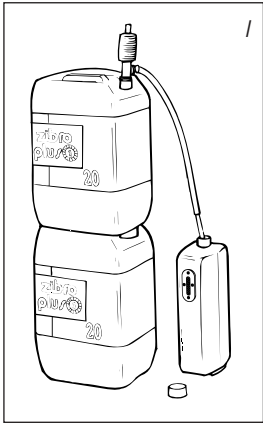

- 3 Den glatten, steifen Schlauch der Syphonpumpe in den Kanister stecken. Das Befüllen ist einfacher, wenn der Kanister höher steht als der Brennstofftank (Abb. I). Den geriffelten Schlauch stecken Sie dann in die Öffnung des Brennstofftanks.
- 4 Den weißen Knopf oben auf der Pumpe zudrehen (nach rechts).
- 5 Einige Male die Pumpe drücken, bis der Brennstoff in den Brennstofftank fließt. Sobald dies der Fall ist, brauchen Sie nicht mehr zu drücken.
- 6 Achten Sie während des Füllvorgangs auf die Brennstoffanzeige des Brennstofftanks 10 (Abb. J). Wenn Sie sehen, daß der Tank fast voll ist, stellen Sie den Füllvorgang ein. Hierzu drehen Sie den weißen Knopf oben auf der Pumpe wieder auf (nach links). Den Tank niemals zu voll füllen. Vor allem nicht, wenn der Brennstoff sehr kalt ist (Brennstoff dehnt sich aus, wenn er wärmer wird).
- 7 Lassen Sie den Brennstoff, der sich noch in der Pumpe befindet, in den Kanister zurückströmen und entfernen Sie die Pumpe vorsichtig. Schrauben Sie den Tankdeckel mit Hilfe des Tankdeckelöffners wieder sorgfältig auf den Tank. Nach Gebrauch können Sie den Tankdeckelöffner wieder an der Rückseite des Zibro Kamins befestigen. Wischen Sie eventuell verschütteten Brennstoff weg.
- 8 Kontrollieren Sie, ob der Tankverschluß gerade sitzt und fest angezogen ist. Setzen Sie den Brennstofftank wieder in den Kaminofen ein (Tankverschluß nach unten). Schließen Sie den Deckel.

C DAS STARTEN DES KAMINOFENS

Ein neuer Ofen verursacht zu Beginn etwas Geruch. Sorgen Sie deswegen für zusätzliche Ventilation oder starten Sie den Ofen das erste Mal außerhalb des Wohnraumes.



Wenn Sie den Kaminofen zum ersten Mal benutzen, müssen Sie nach dem Einsetzen des Brennstofftanks ca. 30 Minuten warten, bevor Sie den Ofen starten, damit sich der Docht mit Brennstoff vollsaugen kann. Dies trifft auch zu, wenn Sie den Kaminofen vollständig leer gebrannt haben, beziehungsweise nach Austausch des Dochtes.

Achten Sie vor dem Starten des Kaminofens darauf, daß sich noch genügend Brennstoff im Tank befindet (mit Hilfe der Brennstoffanzeige 6). Grün ist voll, rot ist leer.



Starten Sie den Kaminofen immer über die elektrische Zündung. Niemals Streichhölzer oder ein Feuerzeug benutzen.

Hierbei gehen Sie wie folgt vor:

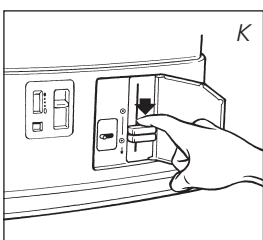

- 1 Die Klappe 14 an der Vorderseite des Kaminofens öffnen.
- 2 Den Züandschieber 3 gemeinsam mit dem Flammenregler 2 langsam nach unten schieben (Abb. K). Hiermit aktivieren Sie auch die Kipp-Sicherung.
- 3 Sobald Sie in der unteren Brennkammer 4 eine kleine Flamme sehen, können Sie den Züandschieber loslassen. Der Züandschieber federt dann nach oben.
- 4 Schließen Sie die Klappe.

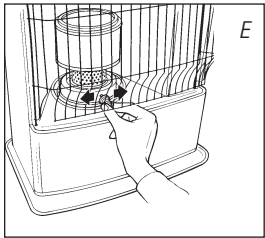

Vor dem Starten des Kaminofens immer kontrollieren, ob die Brennkammer ④ gerade steht, indem Sie den Handgriff ⑤ kurz nach links und rechts schieben (Abb. E). Dies muß ohne Schwierigkeiten möglich sein. Wenn die Brennkammer schief steht, führt dies zu Rauch- und Rußentwicklung.

D DAS REGELN DER FLAMME

Nachdem der Zibro Kamin gestartet wurde, dauert es 10 bis 15 Minuten, bevor die Flamme in der oberen Brennkammer sichtbar wird. Erst dann können Sie kontrollieren, ob die Flamme richtig ist. Eine zu hohe Flamme kann Rauch- und Rußentwicklung verursachen, während eine zu niedrige Flamme zu Geruchsbildung führt. Auf der Seite neben dem Faltblatt können Sie sehen, wie hoch die Flamme minimal und maximal brennen sollte (Abb. Q).

Sie können die Flamme mit dem Flammenregler ② stufenlos einstellen (Abb. L).

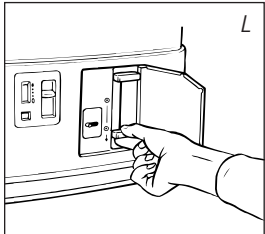

Wenn die Flamme zu niedrig bleibt, muß die Dochthöhe nachgestellt werden (siehe Kapitel G).

Eine zu niedrige Flamme kann auch entstehen durch:

- ▶ zu wenig Brennstoff (befüllen Sie den Brennstofftank)
- ▶ schlechten Brennstoff (wenden Sie sich an Ihren Händler)
- ▶ zu wenig Ventilation (ein Fenster oder eine Tür einen Spalt breit öffnen)
- ▶ Verschleiß des Dochtes (Dochtwechsel erforderlich, siehe Kapitel M)

E DAS AUSSCHALTEN DES KAMINOFENS

Den Kaminofen einige Minuten auf dem niedrigsten Stand brennen lassen. Danach langsam den Flammenregler ② nach oben schieben. Die Flamme erlöscht nach kurzer Zeit.

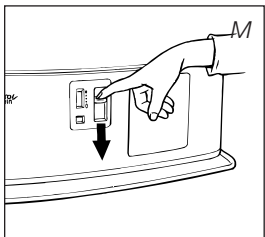

In Notfällen schalten Sie den Kaminofen mit der Sicherheitstaste ① aus (Abb. M).

F DAS EINSTELLEN DER DOCHTHÖHE

Nach einiger Zeit brennt die Flamme nicht mehr hoch genug (Kapitel D). In diesem Fall können Sie die Dochthöhe einstellen, um den Stand der Flamme zu verbessern. Gehen Sie wie folgt vor:

- 1 Die Klappe ⑭ an der Vorderseite des Kaminofens öffnen.
- 2 Schieben Sie die Dochnachstellung ⑪ eine Stufe höher. Von Position 1 auf 2 oder von Position 2 auf 3 (Abb. N).

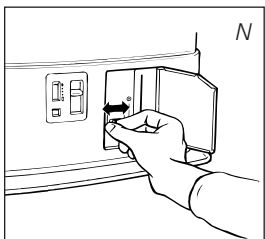

Wird hiermit nicht der gewünschte Effekt erreicht, müssen Sie den Kaminofen vollständig leer brennen lassen (Kapitel H).



Bleibt die Flamme auch dann noch zu niedrig und der Docht steht mittlerweile auf Stufe 3, wenden Sie sich bitte an Ihren Zibro Kamin-Händler, oder wechseln Sie den Docht (Siehe Kapitel M).

Wird die Flamme nach dem Einstellen zu hoch (Abb. Q), müssen Sie die Dochnachstellung wieder eine Position zurückschalten. Ansonsten kann Rauch- und Rußentwicklung auftreten.

G STÖRUNGEN, URSACHEN UND LÖSUNGEN

Wenn sich eine Störung nicht mit Hilfe der untenstehenden Hinweise beheben läßt, wenden Sie sich bitte an Ihren Zibro Kamin-Händler.

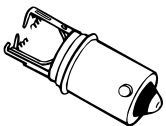
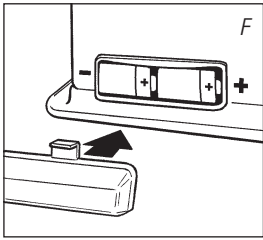

Elektrische Zündung mit gerissenem Glühfaden

DER OFEN LÄSST SICH NICHT STARTEN.

- ▶ Die Batterien sitzen nicht richtig im Batteriefach.
Überprüfen (Abb. F).
- ▶ Die Batteriespannung ist zu niedrig.
Austauschen (Abb. F).
- ▶ Sie haben den Kaminofen vollständig leerbrennen lassen oder den Docht ausgetauscht. *Nach dem Einsetzen des gefüllten Brennstofftanks 30 Minuten mit dem Starten warten.*
- ▶ Sie haben den Zündschieber ③ zu fest nach unten gedrückt.
Vorsichtig drücken (Kapitel C).
- ▶ Die elektrische Zündung ⑫ ist defekt.
Wenden Sie sich an Ihren Händler.

UNGLEICHE FLAMME UND/ODER RUß UND/ODER GERUCH

- ▶ Die Brennkammer ④ ist nicht richtig eingesetzt.
Mit dem Handgriff ⑤ die Brennkammer richtig einsetzen, bis sie sich mühelos etwas nach links und rechts verschieben läßt.
- ▶ Die Flammenhöhe ist nicht gut eingestellt.
Siehe Abb. Q und die Hinweise in Kapitel D.
- ▶ Sie benutzen veralteten Brennstoff.
Fangen Sie jede neue Heizsaison mit neuem und richtigem Brennstoff an.
- ▶ Sie benutzen einen falschen Brennstoff.
Siehe KORREKTER BRENNSTOFF (Kapitel „Wichtig zu wissen“).
- ▶ Staubanhäufung im unteren Bereich des Kaminofens.
Wenden Sie sich an Ihren Händler.
- ▶ Die Dochthöhe ist nicht richtig eingestellt. *Siehe Kapitel F.*

DER KAMINOFEN GEHT LANGSAM AUS.

- ▶ Der Brennstofftank ist leer. *Siehe Kapitel B.*
- ▶ Es befindet sich Wasser im Filter. *Trocknen Sie den Filter (Kapitel H, Abb. O).*
- ▶ Es befindet sich Feuchtigkeit im unteren Reservoir.
Wenden Sie sich an Ihren Händler.
- ▶ Der Docht ist an der Oberseite verhärtet.
Kaminofen außerhalb des Wohnraumes vollständig leerbrennen lassen (Kapitel H).
- ▶ Sie benutzen veralteten Brennstoff.
Fangen Sie jede neue Heizsaison mit neuem und richtigem Brennstoff an.

DIE FLAMME DES KAMINOFENS BRENNT ZU NIEDRIG.

- ▶ Der Docht ist zu niedrig eingestellt.
Die Dochtnachstellung eine Stufe höher stellen (Kapitel F).
- ▶ Der Kaminofen hat vor dem Nachfüllen fast den gesamten Brennstoff verbraucht.
Nach dem Einsetzen des vollen Brennstofftanks 30 Minuten warten, bevor der Kaminofen erneut gestartet wird.
- ▶ Sie benutzen veralteten oder einen falschen Brennstoff.
Siehe KORREKTER BRENNSTOFF (Kapitel „Wichtig zu wissen“).
- ▶ Der Raum wird nicht ausreichend ventiliert.
Ein Fenster oder eine Tür kurze Zeit weit öffnen und danach einen Spalt breit offen lassen.

DIE FLAMME DES KAMINOFENS BRENNT ZU HOCH, MIT NICHT-REGULIERBARER FLAMME.

- ▶ Sie benutzen einen falschen, zu flüchtigen Brennstoff.
Siehe KORREKTER BRENNSTOFF (Kapitel „Wichtig zu wissen“).
- ▶ Der Docht ist zu hoch eingestellt.
Die Dochtnachstellung eine Stufe niedriger stellen (Kapitel F).

H DIE WARTUNG

Ihr Zibro Kamin benötigt kaum Wartung. Staub und Flecken sollten jedoch rechtzeitig mit einem feuchten Tuch entfernt werden, da ansonsten hartnäckige Flecken entstehen können. Normalerweise sind nur folgende drei Teile dem Verschleiß ausgesetzt:



1. DIE BATTERIEN

Diese können Sie selbst austauschen. Werfen Sie die alten Batterien nicht in den Abfalleimer, sondern entsorgen Sie diese laut der örtlichen Vorschriften für chemischen Kleinabfall.

2. DER DOCHT

Um die Lebensdauer des Dochtes zu verlängern, sollten Sie den Kaminofen von Zeit zu Zeit vollständig leer brennen lassen (bis er von selbst ausgeht). Tun Sie dies, sobald Sie merken, daß die Flamme etwas schwächer wird. Da dieser Vorgang etwas Geruch verursacht, empfehlen wir Ihnen, dies außerhalb des Wohnbereiches zu tun. Falls die Flamme auf Stand 3 der Dochteinstellung ⑩ nicht hoch genug ist (Abb. Q), sollen Sie den Docht ersetzen. Wechseln Sie den Docht (Siehe Kapitel M), oder wenden Sie sich an Ihren Händler.

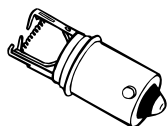

Elektrische Zündung

3. DIE ELEKTRISCHE ZÜNDUNG

Die Zündspirale hat eine längere Lebensdauer, wenn Sie den Kaminofen immer vorsichtig starten. Wechseln Sie die Batterien rechtzeitig aus und achten Sie darauf, daß Sie die Zünd-Taste nicht zu stark betätigen. Wenn der Glühfaden gerissen ist, muß die Zündspirale ausgetauscht werden.



Brennstofffilter

DER BRENNSTOFFFILTER

Kontrollieren Sie auch den Brennstofffilter regelmäßig:

Nehmen Sie den Brennstofftank ⑨ aus dem Kaminofen und entfernen Sie den Brennstofffilter (Abb. O). Halten Sie ein Tuch bereit, da noch etwas Brennstoff aus dem Filter tropfen kann. Drehen Sie den Brennstofffilter um und klopfen Sie ihn auf einem harten Untergrund leer, um den Schmutz zu entfernen. **(Unter keinen Umständen mit Wasser reinigen!)** Setzen Sie den Brennstofffilter wieder in den Kaminofen ein.

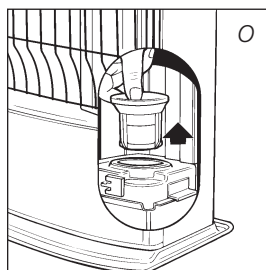

Entfernen Sie selbst keine Teile aus dem Kaminofen. Wenden Sie sich bezüglich einer eventuellen Reparatur immer an Ihren Zibro Kamin-Händler.



Bevor Sie Wartungsarbeiten ausführen, muß der Kaminofen ausgeschaltet und abgekühlt sein.

I LAGERUNG (ENDE DER HEIZSAISON)

Wir empfehlen Ihnen, den Kaminofen am Ende jeder Heizsaison vollständig leer brennen zu lassen und ihn danach gut aufzubewahren. Beachten Sie dazu folgende Hinweise:

- 1 Starten Sie den Ofen außerhalb des Wohnbereiches und lassen Sie ihn vollständig leer brennen.
- 2 Lassen Sie den Kaminofen anschließend abkühlen.
- 3 Den Kaminofen mit einem feuchten Tuch reinigen und danach mit einem trockenen Tuch trocken reiben.
- 4 Die Batterien aus dem Batteriefach nehmen ⑬ und an einer trockenen Stelle aufbewahren.

5 Reinigen Sie den Brennstofffilter (siehe Kapitel H).

6 Lagern Sie den Kaminofen staubfrei, nach Möglichkeit in der Originalverpackung. Den übriggebliebenen Brennstoff sollten Sie in der nächsten Heizsaison nicht mehr verwenden. Entsorgen Sie übriggebliebenen Brennstoff gemäß den Vorschriften, die in Ihrer Gemeinde für chemische Kleinabfälle gelten. Beginnen Sie jede neue Heizsaison immer mit neuem Brennstoff. Beachten Sie wieder die Gebrauchsanweisung (wie beschrieben ab Kapitel A), wenn Sie den Kaminofen erneut in Betrieb nehmen.

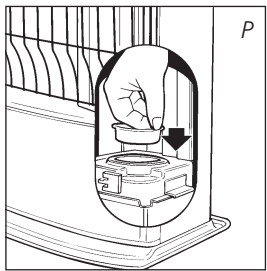
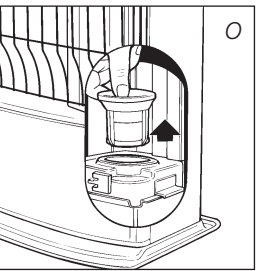

J TRANSPORT

Um zu verhindern, daß der Kaminofen während des Transportes Brennstoff verliert, müssen folgende Maßnahmen getroffen werden:

- 1** Lassen Sie den Kaminofen abkühlen.
- 2** Nehmen Sie den Brennstofftank **9** aus dem Kaminofen und entfernen Sie den Brennstofffilter (Abb. O). Dieser kann eventuell etwas nachtropfen; halten Sie ein Tuch bereit. Den Brennstofffilter und den Brennstofftank außerhalb des Kaminofens aufbewahren.
- 3** Setzen Sie den Transportverschluß anstelle des Brennstofffilters ein (Abb. P) und drücken Sie ihn fest, sodaß kein Brennstoff austritt.
- 4** Den Kaminofen immer aufrecht transportieren.

K TECHNISCHE DATEN

| | | | | |
|-------------------------------------|------------|------------------------------|------------------------|-----|
| Zündung | Elektrisch | Abmessungen (mm) | Breite | 428 |
| Brennstoff | Petroleum | (einschließlich Bodenplatte) | Tiefe | 295 |
| Kapazität (kW)* | 2,7 | | Höhe | 513 |
| Geeigneter Raum (m ³)** | 45-95 | Zubehör | Syphonpumpe, Batterien | |
| Brennstoffverbrauch (Ltr/Std)* | 0,28 | | Tankdeckelöffner | |
| Brennstoffverbrauch (g/Std)* | 225 | | Transportverschluß | |
| Brenndauer pro Tank (Std)* | 14 | Benötigte Batterien | 2xLR 20, MN 1300, | |
| Inhalt Brennstofftank (Liter) | 4,0 | | Alkali, 1,5V | |
| Gewicht (kg) | 9 | Dochttyp | F | |

* Bei Einstellung auf maximalem Stand

** Angegebene Werte sind Richtwerte

L GARANTIEBEDINGUNGEN

Sie erhalten auf Ihren Zibro Kamin 24 Monate Garantie ab Kaufdatum. Innerhalb dieser Zeit werden alle Material- und Herstellungsfehler kostenlos behoben. Hierbei gelten folgende Regeln:

- 1** Alle weiteren Ansprüche auf Schadenersatz, inklusiv Folgeschäden, werden nicht anerkannt.



- 2 Reparatur oder Austausch von Teilen innerhalb der Garantiezeit führt nicht zur Verlängerung der Garantie.
- 3 Die Garantie verfällt, wenn Veränderungen angebracht wurden, Nicht-Original Teile montiert oder Reparaturen durch Dritte am Kaminofen ausgeführt wurden.
- 4 Teile, die normalem Verschleiß ausgesetzt sind, wie die Glühspirale, die Batterien, der Docht und die Syphonpumpe, fallen nicht unter die Garantie.
- 5 Die Garantie gilt ausschließlich unter Vorlage der datierten Originalrechnung, auf der keine Veränderungen vorgenommen wurden.
- 6 Die Garantie gilt nicht bei Schäden, die durch zweckwidrige Handlungen entstanden sind, beziehungsweise durch Verwahrlosung und durch die Benutzung von falschem oder veraltetem Brennstoff. Falscher Brennstoff kann sogar gefährlich sein.*
- 7 Die Versandkosten und das Versandrisiko des Kaminofens, oder dessen Teile, gehen zu allen Zeiten zu Lasten des Käufers.

Um unnötige Kosten zu vermeiden, empfehlen wir Ihnen, immer zuerst sorgfältig die Gebrauchsanweisung zu lesen. Finden Sie darin keine Lösung, wenden Sie sich an Ihren Händler.

* Leicht entzündliche Stoffe können zum Beispiel zu unkontrollierbarer Verbrennung führen, die ausschlagende Flammen zur Folge haben. Versuchen Sie in diesem Fall nie, den Kaminofen zu transportieren, sondern schalten Sie den Kaminofen unverzüglich aus (siehe Kapitel E). In Notfällen können Sie einen Feuerlöscher benutzen, jedoch ausschließlich einen Kohlendioxid- oder Pulver-Feuerlöscher.

10 TIPS ZUR SICHERHEIT

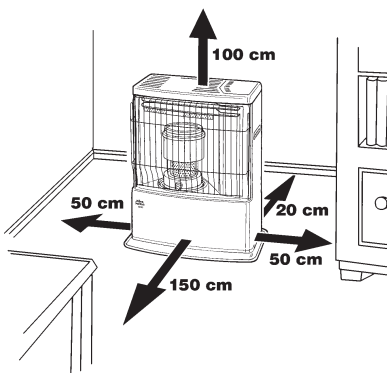

- 1 Machen Sie Kinder immer auf die Anwesenheit eines brennenden Ofens aufmerksam.
- 2 Transportieren Sie den Ofen nicht, wenn er brennt oder noch heiß ist. In diesem Fall auch keine Wartungsarbeiten durchführen.
- 3 Stellen Sie den Kaminofen so auf, daß er sich mit der Vorderseite minimal 1,5 Meter von Mauern, Gardinen und Möbeln befindet. Achten Sie ebenfalls darauf, daß der Raum über dem Kaminofen frei ist.
- 4 Benutzen Sie den Kaminofen nicht in staubigen Räumen und nicht an Stellen, an denen es stark zieht. In beiden Fällen erhalten Sie keine optimale Verbrennung.
- 5 Schalten Sie den Kaminofen aus, bevor Sie das Haus verlassen oder zu Bett gehen.
- 6 Lagern und transportieren Sie den Brennstoff ausschließlich in den dazu bestimmten Tanks und Kanistern.
- 7 Achten Sie darauf, daß der Brennstoff nicht Hitze oder extremen Temperaturunterschieden ausgesetzt wird. Lagern Sie den Brennstoff immer an einem kühlen, trockenen und dunklen Ort (Sonnenlicht schadet der Qualität)
- 8 Benutzen Sie den Kaminofen niemals an Stellen, an denen schädliche Gase oder Dämpfe auftreten könnten (zum Beispiel Auspuffgase oder Farbdämpfe).
- 9 Die Oberseite des Ofens wird heiß. Der Ofen darf nicht abgedeckt werden (Feueregefahr). Berühren Sie die Oberseite und das Gitter nicht.
- 10 Achten Sie immer auf ausreichende Ventilation.

DAS WECHSELN DES DOCHTES

M DER OFEN MUSS GANZ ABGEKÜHLT SEIN, BEVOR SIE MIT DEM DOCHTWECHSEL BEGINNEN.

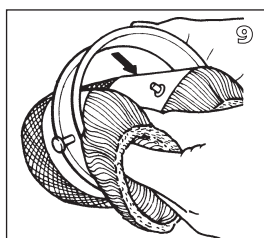
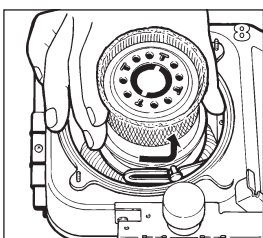
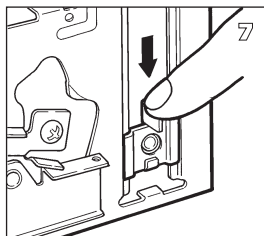
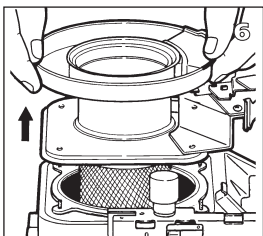
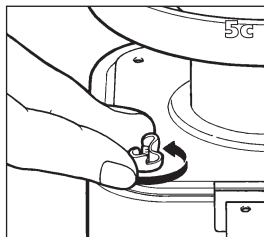
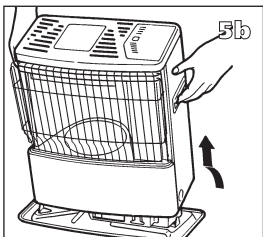
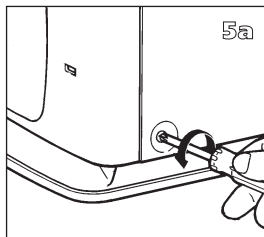
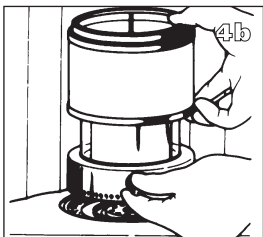
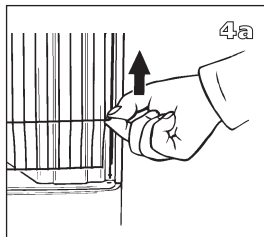
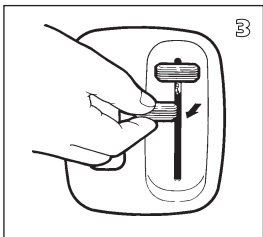
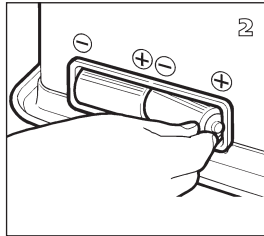
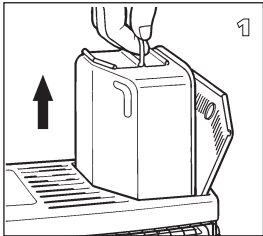

- 1 Öffnen Sie den Deckel und nehmen Sie den Brennstofftank heraus.
- 2 Nehmen Sie die Batterien aus dem Batteriefach.
- 3 Kontrollieren Sie, ob der Flammenregler und der Zündschieber ganz oben stehen. Entfernen Sie die Umhüllung.
- 4 Das Gitter aus der Kerbung heben und nach vorn ziehen. Die Brennkammer aus dem Ofen nehmen. Das Gitter schließen.
- 5 Die Schrauben an der Unterseite des Gehäuses lösen. Das Gehäuse ein wenig nach vorn ziehen und von der Bodenplatte abnehmen. Die Flügelmuttern unter dem Brennersitz lösen.
- 6 Den Brennersitz hochziehen, bis der Docht sichtbar wird. Legen Sie den Brennersitz neben den Ofen. (Achten Sie dabei darauf, dass die Drähte sich nicht lösen).
- 7 Den Flammenregler nach unten drücken, so dass sich der Dochtmechanismus in seine höchste Position bewegt.
- 8 Den Dochthalter (mit Docht) so weit nach links drehen, bis er sich löst und anschließend aus dem Ofen nehmen.
- 9 Den Docht aus dem Dochthalter nehmen.

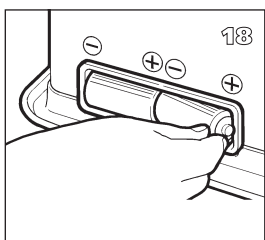
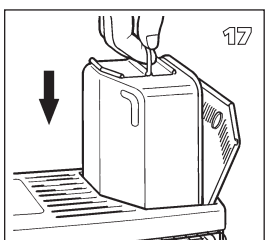
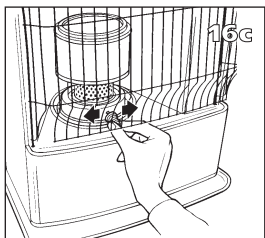
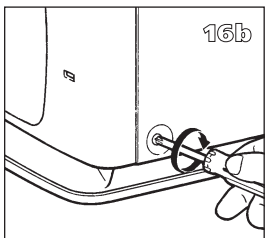
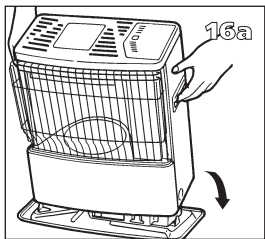
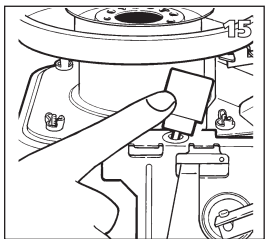
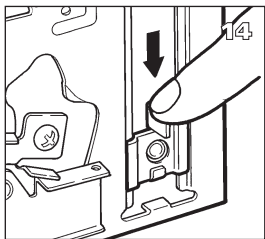
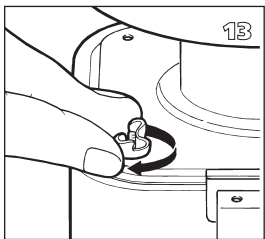
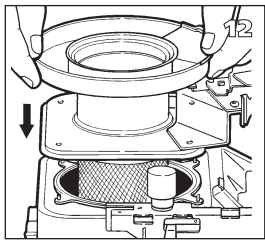
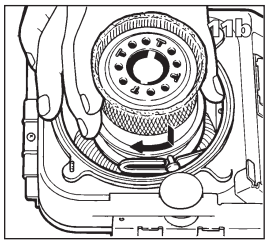
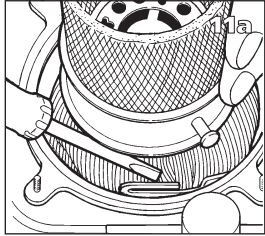
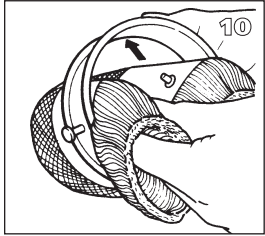

10 Den neuen Docht in den Dochthalter einsetzen und die Dochtstifte kräftig in die Löcher des Dochthalters drücken.

11 Den Dochthalter (mit Docht) wieder einsetzen, indem Sie die zwei großen Stifte an der Außenseite des Dochthalters in die Nut des Dochtmechanismus drücken. Anschließend den Dochthalter im Uhrzeigersinn drehen, bis er gut befestigt ist.

12 Den Brennersitz wieder montieren.

13 Die Flügelmuttern kreuzweise handfest anziehen.

14 Kontrollieren Sie, ob der Dochtmechanismus gut funktioniert, indem Sie den Flammenregler nach unten schieben und die Sicherheitstaste drücken.

15 Kontrollieren Sie, ob der Kipp-Sicherungsmechanismus gut funktioniert, indem Sie den Flammenregler nach unten drücken und den Zylinder zur Seite kippen.

16 Das Gehäuse wieder aufsetzen und die Schrauben festdrehen. Dann die Brennkammer wieder einsetzen. Kontrollieren Sie, ob diese gerade steht, indem Sie mit dem Handgriff kurz nach links und rechts schieben. Das Gitter schließen.

17 Den gefüllten Brennstofftank wieder einsetzen.

18 Die Batterien in das Batteriefach einlegen (achten Sie dabei auf die + und - Pole). Nach dem Einsetzen des Brennstofftanks und der Batterien müssen Sie 30 Minuten warten, bevor Sie den Ofen starten.

Kære kunde

Hjertelig tillykke med anskaffelsen af Deres Zibro Kamin, A-mærket blandt flytbare varmeovne. De har anskaffet Dem et absolut kvalitetsprodukt, som De kan få glæde af mange år frem i tiden. Forudsat at ovnen anvendes forsvarligt naturligvis. Læs derfor først denne brugsanvisning, så Deres Zibro Kamin kan holde længe.

På fabrikantens vegne giver vi 24 måneders garanti på alle opståede materiale- og fremstillingsfejl.

Vi ønsker dem meget varme og komfort med Deres Zibro Kamin.

Med venlig hilsen

PVG International b.v.

Afdeling kundeservice

1 LÆS FØRST BRUGSANVISNINGEN.

2 SPØRG DERES ZIBRO KAMIN-HANDLER, HVIS DE HAR YDERLIGERE SPØRGSMÅL.

3 FOLD DEN SIDSTE SIDE UD FØR LÆSNINGEN.



GENERELT OM BRUGEN

Dette er i store træk, hvordan Deres Zibro Kamin skal anvendes. For mere detaljerede handlinger henvises til VEJLEDNINGEN (side 29 og frem).

- 1** Fjern alt emballagemateriale (se kapitel A, fig. A).
- 2** Fyld skiftetanken ⑨ isæt denne i ovnen og vent 30 minutter, før ovnen tændes (se kapitel B, fig. I).
- 3** Sæt batterierne i holderen ⑬ (se kapitel A, fig. F).
- 4** Kontrollér at forbrændingskammeret ④ står helt lodret (se kapitel A, fig. E).
- 5** Tænd for ovnen ved samtidigt at trykke flammereguleringen ② og tændingsknappen ③ nedad (se kapitel C, fig. K).
- 6** Lad ovnen brænde i 10 til 15 minutter, før flammen indstilles (se kapitel D).
- 7** Sluk for ovnen (se kapitel E).

- Den første gang lugter ovnen 'ny', når den brænder.
- Opbevar brændstoffet på et køligt og mørkt sted.
- Brændstof ældes. Start hver fyringssæson med nyt brændstof.
- Når De fyrer med Zibro Plus, er De garanteret brændstof af den rigtige kvalitet.
- Hvis De skifter over til et andet mærke/type petroleum, skal De lade ovnen brænde helt tom først.

VIGTIGE DELE

- ① Sikringsknap (til nødstop)
- ② Flammeregulering
- ③ Tændingsknap
- ④ Forbrændingskammer
- ⑤ Håndtag til forbrændingskammer
- ⑥ Brændstofindikator
- ⑦ Grill
- ⑧ Dæksel til skiftetank
- ⑨ Skiftetank
- ⑩ Brændstofmeter til skiftetank
- ⑪ Vægehøjdelås
- ⑫ Glødespiral
- ⑬ Batteriholder
- ⑭ Klap

HVAD MAN FØRST SKAL VIDE

SØRG ALTID FOR TILSTRÆKKELIG VENTILATION

For alle Zibro Kamin-modeller gælder et bestemt minimumsrum, hvor ovnen kan bruges uden ventilation og uden fare. (se kapitel K). Hvis det pågældende rum er mindre end angivet, skal der altid åbnes et vindue eller en dør på klem ($\pm 2,5$ cm). Dette tilrådes også i rum, der er velisolerede eller uden gennemtræk og/eller ligger over 1500 m. Hvis der er utilstrækkelig ventilation (læs: ilt), slukkes ovnen i øvrigt automatisk. Brug ikke Deres Zibro Kamin i kældre eller andre underjordiske rum.



Kun med den rigtige type brændstof er De garanteret ufarlig, effektiv og komfortabel brug af ovnen.



SAFE TOP

Kaminen er udstyret med en "safe top". Denne mindsker temperaturen på toppladen. Dermed bliver risikoen for uheld mindsket, hvis man skulle komme til at berøre toppladen.

Pas på: Toppladen er stadigvæk varm.

Undgå enhver kontakt med toppladen og frontgitteret.

DET RIGTIGE BRÆNDSTOF

Deres Zibro Kamin-ovn er fremstillet til at anvende vandfrit, rent petroleum af god kvalitet så som Zibro Plus. Kun med dette, fås en ren og optimal forbrænding. Brændstof af ringere kvalitet kan medføre:

- ▶ Overdreven tjæredannelse på vægen
- ▶ Ufuldstændig forbrænding
- ▶ Begrænset levetid for væge og ovn
- ▶ Røg eller stank
- ▶ Hvidt anslag på frontgitter eller topplade.

Det rigtige brændstof er af stor betydning for en ufarlig, effektiv og komfortabel brug af ovnen.

Spørg altid den nærmeste Zibro Kamin-forhandler efter den rigtige type brændstof til Deres ovn.

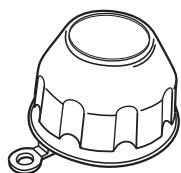

Dækselåbneren befinder sig på bagsiden af ovnen.

Med dækselåbneren undgås snavsede hænder, når brændstoftanken åbnes. Forklaring: "dækselåbneren" er en plastikhætte, der anbringes over dækslet (for at åbne eller lukke det), så man ikke får brændstof på hænderne!



Denne transportprop findes løst i kassen. Kun med denne kan ovnen transporteres uden problemer. Gem den derfor omhyggeligt.

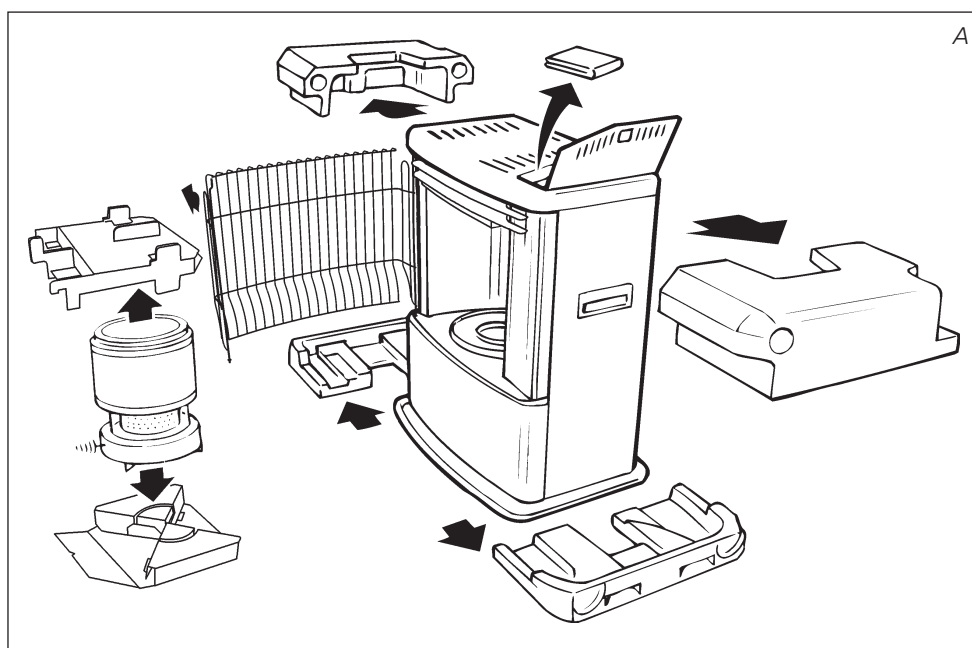

A INSTALLATION AF OVNE

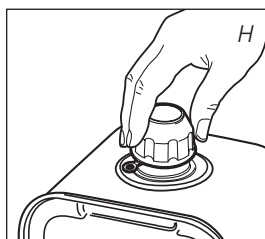
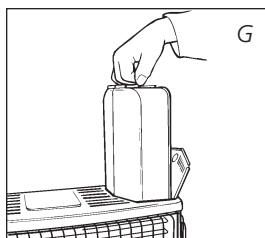
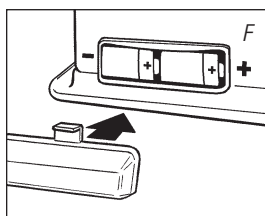
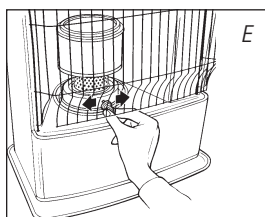
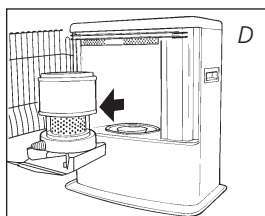
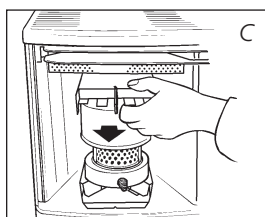
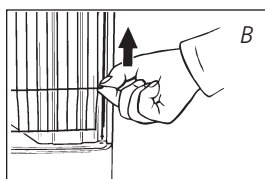

- 1 Tag forsigtigt Deres Zibro Kamin ud af kassen og kontroller indholdet. Ud over ovnen skal der forefindes følgende:

- ▶ Batterier
- ▶ En brændstophævert
- ▶ En transportprop
- ▶ Dækselåbneren
- ▶ Denne brugsanvisning

Gem kassen og emballagematerialet (fig. A) til opbevaring eller transport.

- 2 Fjern det øvrige emballagemateriale:

- ▶ Fjern emballagematerialet ved frontgitteret 7. Løft frontgitteret ud af holderen (fig. B) og træk den fremad.
- ▶ Fjern indpakningsmaterialet ved brænderen 4, ved at trykke let på forkanten af det øverste indpakningsmateriale og træk dette langsomt ud af kaminen (fig. C).
- ▶ Fjern derefter brænderglasset komplet og tag indpakningsmaterialet under brænderen ud (fig. D).
- ▶ Sæt derefter brænderen tilbage på dens plads. Check at brænderen er placeret korrekt, ved at skubbe spiralen 5 fra den ene side til den anden (fig. E). Luk gitteret ved at løfte forsigtigt i dette og placér det i hullet.
- ▶ Åbn låget til den transportable tank 8 og fjern papstykket.

- 3 Fyld skiftetanken som det beskrives i *kapitel B*.

- 4 Sæt batterierne i den dertil beregnede holder 13 på bagsiden af ovnen (fig. F). Vær opmærksom på ± polerne.

- 5 Gulvet skal være stabilt og i vater. Flyt ovnen, hvis den ikke står helt i vater. Forsøg ikke at korrigere dette ved at lægge bøger eller andet under den.

- 6 Deres Zibro Kamin er nu klar til brug.

B PÅFYLDNING AF BRÆNDSTOF

Fyld ikke skiftetanken i beboelsesrum, men et mere velegnet sted (man kan altid komme til at spilde lidt). Påfyldningen foretages således:

- 1 Sørg for, at ovnen er slukket.

- 2 Åbn dækslet 8 og løft skiftetanken 9 ud af ovnen (fig. G). Bemærk: Det kan dryppe lidt fra tanken. Sæt skiftetanken ned på jorden (med proppen opad) og skru tankproppen af på med dækselåbneren (fig. H).

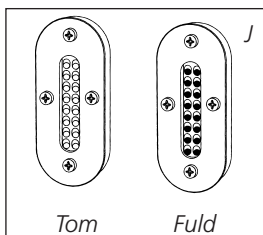
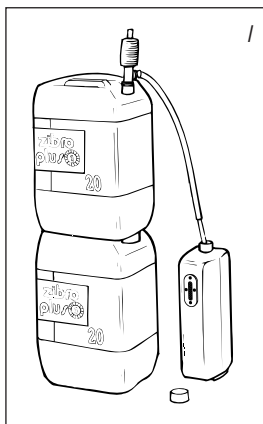

- 3 Stik det glatte og hårdeste rør på brændstoffæverten ned i dunken. Sørg for at dunken står højere end skiftetanken (fig. I). Den ribbede slange stikkes ind i åbningen på skiftetanken.
- 4 Drej knappen øverst på pumpen fast (til højre).
- 5 Tryk på pumpens orange håndtag et par gange, til brændstoffet begynder at løbe ned i skiftetanken. Når dette sker, behøver man ikke at trykke mere på pumpen.
- 6 Hold øje med brændstofmeteret på skiftetanken under påfyldningen 10 (fig. J). Når den er fuld, standses påfyldningen ved at dreje knappen øverst på pumpen løs (til venstre). Fyld ikke tanken for meget. Særligt ikke, hvis brændstoffet er meget koldt (brændstoffet udvider sig, når det bliver varmere).
- 7 Lad brændstoffet, som er blevet til overs i pumpen løbe tilbage i dunken og fjern forsigtigt pumpen. Skru tankens dæksel godt på med dækselåbneren. Åbneren opbevares efter brug på bagsiden af ovnen. Fjern eventuelt spildt brændstof.
- 8 Kontrollér om tankproppen sidder rigtigt og er skruet fast. Sæt skiftetanken tilbage i ovnen (med dækslet nedad). Luk dækslet.

C SÅDAN TÆNDES OVNE

En ny ovn kan i starten forårsage en svag lugt. Sørg derfor for ekstra ventilation eller tænd ovnen første gang uden for beboelsesrummet.



Hvis ovnen bruges for første gang, skal man vente ca. 30 minutter efter, at den fyldte skiftetank er anbragt, før ovnen tændes. På denne måde kan vægen suge brændstof til sig. Det samme gælder, hvis ovnen har været brændt helt tør og efter udskiftning af vægen.

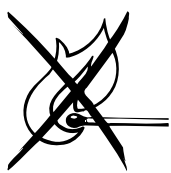

Før kaminen tændes, kontroller da altid brændstofindikatoren 6 for at vide om tanken skal påfyldes (grøn=fuld, rød=tom). Hvis ovnen er ny eller har været brændt tør, så skal den stå i min. 20 minutter efter der er påfyldt brændstof inden den på ny tændes.

Tænd altid ovnen med den elektriske tænder. Brug aldrig tændstikker eller en lighter.

Sådan gør De:

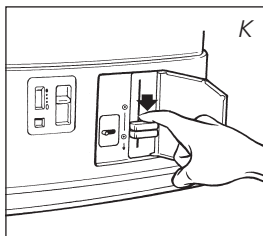

- 1 Åbn klappen 14 foran på ovnen.
- 2 Tryk tændingsknappen 3 ned samtidigt med flammereguleringen 2, til der høres en konstant gnisttone fra tænderen (fig. K). Derved sættes også sikringen i drift.
- 3 Når der ses en flamme nederst i forbrændingskammeret 4, slippes tændingsknappen. Den fjedrer derefter op af sig selv.
- 4 Luk klappen.

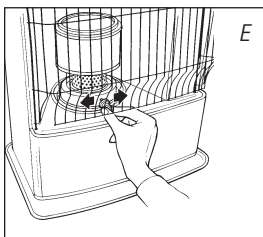

Efter ovnen er tændt, skal det altid kontrolleres, at forbrændingskammeret ④ står rigtigt, ved at skubbe det fra venstre til højre (fig. E) vha. håndtaget ⑤. Dette skal kunne foretages uden modstand. Hvis forbrændingskammeret ikke står rigtigt, kan det medføre røg- og sodudvikling.

D REGULERING AF FLAMMEN

Når ovnen er tændt varer det 5-10 minutter inden flammen kan ses øverst i forbrændingskammeret. Først da kan det kontrolleres, om flammen er rigtigt indstillet. En for høj flamme kan forårsage røg- og sodudvikling, mens en for lav flamme medfører lugtudvikling. På siden ved siden af folde ud-siden kan De se flammens maksimale og minimale brændehøjde (fig. Q).

Flammen kan indstilles trinløst med flammereguleringen ② (fig. L).

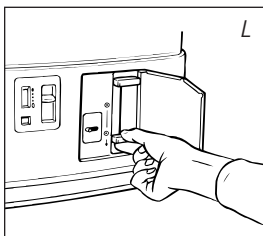

Hvis flammen stadig er for lav efter den er indstillet, skal vægens højde justeres (se kapitel F).

En for lav flamme kan skyldes:

- ▶ for lidt brændstof (fyld tanken)
- ▶ dårligt brændstof (spørg forhandleren)
- ▶ for lidt ventilation (åbn et vindue eller en dør på klem)
- ▶ Slitage på vægen (kontakt din forhandler)

E SÅDAN SLUKKES OVNE

Lad ovnen brænde i ca. et minut på laveste blus. Skub derefter langsomt flammereguleringen ② opad. Flammen vil slukke af sig selv.

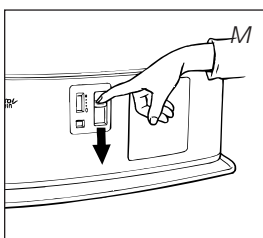

I nødstilfælde kan ovnen slukkes med sikringsknappen ① (fig. M).

F INDSTILLING AF VÆGENS HØJDE

Efterhånden kommer flammen ikke højt nok op (kapitel D). I dette tilfælde kan man indstille vægens højde for at forbedre flammen. Dette gøres således:

- 1 Åbn klappen ⑭ foran på ovnen.
- 2 Skub vægehøjdelåsen ⑩ et trin højere op til stilling 2 eller 3 (fig. N).

Hvis dette ikke har den ønskede virkning, skal man lade ovnen brænde helt tør (kapitel H).

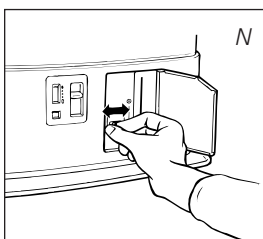

Hvis flammen stadigt er for lav og vægen står i stilling 3, kontaktes Zibro Kamin-forhandleren, eller udskift vegen (se kapitel M).

Hvis flammen bliver for høj efter den er indstillet (fig. Q), skal vægehøjdelåsen sættes et trin ned. Ellers er der risiko for røg- og sodudvikling.

G FUNKTIONSFEJL, ÅRSAGER OG LØSNINGER

Hvis en funktionsfejl ikke kan afhjælpes med nedenstående anvisninger, skal De kontakte Deres Zibro Kamin-forhandler.

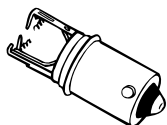
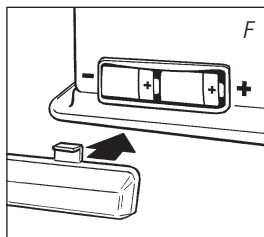

Glødespiralen er defekt

DEN KAN IKKE TÆNDES.

- ▶ Batterierne ligger ikke rigtigt i holderen. *Kontroller dem (fig. F).*
- ▶ Batterierne er ikke længere kraftige nok til tændingen. *Udskift dem (fig. F).*
- ▶ De har ladet ovnen brænde helt tom eller vægen er udskiftet. *Vent 30 minutter efter den fyldte skiftetank er blevet anbragt, før ovnen tændes.*
- ▶ De trykker tændingsknappen ③ for hårdt ned. *Tryk mindre hårdt (kapitel C).*
- ▶ Glødespiralen ⑫ er defekt. *Kontakt Deres forhandler.*

UJÆVN FLAMME OG/ELLER SOD OG/ELLER LUGT.

- ▶ Forbrændingskammeret ④ står ikke rigtigt. *Sæt det rigtigt vha. håndtaget ⑤, til man let kan skubbe det fra venstre til højre.*
- ▶ Flammehøjden er ikke rigtigt indstillet. *Se fig. Q samt anvisningerne i kapitel D.*
- ▶ Der bruges for gammelt brændstof. *Start hver fyringssæson med nyt brændstof.*
- ▶ Der bruges forkert brændstof. *Se DET RIGTIGE BRÆNDSTOF (kapitlet "Hvad man først skal vide").*
- ▶ Der er tale om støvsamling nederst i ovnen. *Spørg forhandleren.*
- ▶ Flammehøjden er ikke rigtigt indstillet. *Se kapitel F.*

OVNEN SLUKKER LANGSOMT AF SIG SELV.

- ▶ Skiftetanken er tom. *Se kapitel B.*
- ▶ Der er fugt i filtret. *Tør filtret (kapitel H, fig. O).*
- ▶ Der er vand i bundtanken. *Kontakt Deres forhandler.*
- ▶ Vægen er blevet hård på oversiden. *Lad ovnen brænde helt tør (kapitel H).*
- ▶ Der bruges for gammelt brændstof. *Start hver fyringssæson med nyt brændstof.*

OVNEN BLIVER VED MED AT BRÆNDE LAVT.

- ▶ Vægen står for lav. *Sæt vægehøjdelåsen et trin højere (kapitel G).*
- ▶ Ovnens havde brugt næsten al brændstoffet, før den blev fyldt op. *Vent 30 minutter efter den fyldte skiftetank er blevet anbragt, før ovnen tændes.*
- ▶ De bruger for gammelt eller forkert brændstof. *Se DET RIGTIGE BRÆNDSTOF (kapitlet "Hvad man først skal vide").*
- ▶ Rummet er utilstrækkeligt ventileret. *Åbn en dør eller et vindue og lad den/det derefter stå på klem.*
- ▶ Ovnens har brændt for længe på for lavt blus. *Lad ovnen brænde helt udendørs (kapitel I).*

OVNEN BRÆNDE FOR HØJT MED FLAMMER, DER IKKE KAN REGULERES.

- ▶ De bruger forkert og for flygtigt brændstof. *Se DET RIGTIGE BRÆNDSTOF (kapitlet "Hvad man først skal vide").*
- ▶ Vægen står for højt. *Sæt vægehøjdelåsen et trin lavere (kapitel F).*

H OM VEDLIGEHOLDELSEN

Deres Zibro Kamin kræver ganske lidt vedligeholdelse, husk ovnen skal være kold. Støv og pletter skal dog tørres af med en fugtig klud snarest muligt, da der ellers kan komme pletter, der er vanskelige at fjerne. Normalt er det kun to dele, der udsættes for slitage:



1. BATTERIERNE

Disse kan man selv udskifte. Smid ikke de gamle batterier i skraldeposen. Følg de lokale regler for kemisk affald i Deres kommune.

2. VÆGEN / SLUT PÅ FYRINGSSÆSONEN

For at forlænge vægens levetid, skal ovnen regelmæssigt brænde helt tør (til den slukker af sig selv). Dette gøres, hvis man mærker, at flammen bliver svagere. Når den brænder tør, opstår der lidt lugtgener, så det anbefales at foretage dette uden for beboelsesrummet.

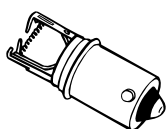

Glødespiralen



Brændstoffilter

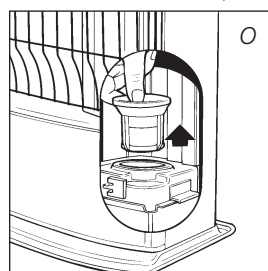

3. GLØDESPIRALEN

Glødespiralen holder længere, hvis De tænder den på den korrekte måde. Udskift batterierne i tide og pas på at De ikke trykker glødespiralen for hårdt ned i vægen. Hvis ovnen er ny eller har været brændt tør, så skal den stå i min. 20 minutter efter der er påfyldt brændstof inden den på ny tændes, da glødespiralen ellers kan knække.

BRÆNDSTOFFILTERET

Kontrollér jævnligt brændstofsien:

Fjern tanken 9 fra ovnen og fjern brændstofsien (fig. O). Den kan dryppe. Hold en klud inden for rækkevidde. Vend brændstofsien på hovedet og tøm den ved at banke den ud på et hårdt underlag. **(Må ikke rengøres med vand!)** Genbring sien i ovnen.

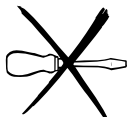

Fjern ikke selv nogen dele fra ovnen. Kontakt i forbindelse med reparation altid Deres Zibro Kamin-forhandler.



Lad ovnen køle af, før De foretager vedligeholdelse.

I SLUT PÅ FYRINGSSÆSONEN

Vi anbefaler, at ovnen brændes helt tør ved afslutningen af fyringssæsonen, hvorefter den let kan opbevares. Følg nedenstående anvisninger:

- 1 Tænd for ovnen uden for beboelsesrummet og lad den brænde helt tør.
- 2 Lad ovnen køle af.
- 3 Rengør ovnen med en fugtig klud og tør efter med en tør klud.
- 4 Tag batterierne ud af ovnen 13 og opbevar dem et tørt sted.
- 5 Rengøring af brændstoffilteret (se kapitel H).

- 6 Opbevar ovnen støvfrit. Om muligt i den originale emballage. Overskydende brændstof kan ikke anvendes i den følgende fyringssæson. Brændstoffrester bortskaffes i henhold til kommunens gældende regler om kemisk affald.

- 7 Begynd altid den nye fyringssæson med nyt brændstof. Når ovnen på ny tages i brug følges vejledningen (fra kapitel A).

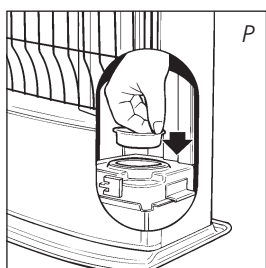
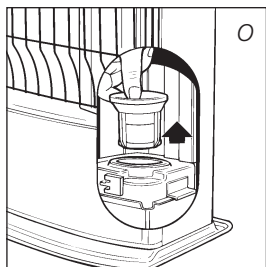

J TRANSPORT

For at forhindre, at ovnen lækker under transport, skal der tages følgende forholdsregler:

- 1 Lad ovnen køle af.
- 2 Fjern skiftetanken 9 fra ovnen og fjern brændstoffiltret (fig. O). Det kan dryppe lidt fra dette. Hav en klud klar. Opbevar ikke brændstoffiltret og skiftetanken i ovnen.
- 3 Tryk transportproppen fast på brændstoffiltrets plads (fig. P).
- 4 Transporter altid ovnen i lodret stilling.

K SPECIFIKATIONER

| | | | | |
|----------------------------------|------------|-----------------------|----------------------------|-----|
| Tænding | elektrisk | Mål (mm) | bredde | 428 |
| Brændstof | Zibro Plus | (inklusive bundplade) | dybde | 295 |
| Kapacitet (kW)* | 2,7 | | højde | 513 |
| Velegnet rum (m ³)** | 45-95 | Tilbehør: | brændstofhævert, batterier | |
| Brændstofforbrug (l/time)* | 0,28 | | transportprop | |
| Brændstofforbrug (g/time)* | 225 | | dækselåbneren | |
| Brændetid pr. tank (timer)* | 14 | Krævede batterier | 2xLR 20, MN 1300, | |
| Indhold skiftetank (liter) | 4,0 | | alkaline, 1,5V | |
| Vægt (kg) | 9 | | | |
| Type væge | F | | | |

* Ved indstilling på højeste stand

** Oplyste værdier er indikative

L GARANTIBETINGELSERNE

På Deres Zibro Kamin får De 24 måneders garanti regnet fra købsdatoen. I denne periode afhjælpes alle materiale- og fremstillingsfejl gratis. Derfor gælder følgende regler:

- 1 Alle yderligere krav på skadesgodtgørelse, inklusive efterfølgende skade afvises udtrykkeligt.
- 2 Reparation og udskiftning af dele i garantiperioden medfører ikke forlængelse af garantien.

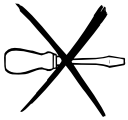

- 3 Garantien bortfalder, hvis der er foretaget ændringer, hvis der er monteret uoriginale reservedele, eller hvis ovnen har været repareret af tredjemand.
- 4 Dele der er udsat for normal slitage, som batterier, væge og brændstofhævert er ikke omfattet af garantien.
- 5 Garantien gælder kun, hvis De kan fremlægge det originale daterede købsbevis, og hvis der ikke er foretaget ændringer på dette.
- 6 Garantien bortfalder ved brug af andet brændstof end Zibro Plus, idet Deres Zibro Kamin forhandler ikke kan garantere for kvaliteten af andet brændstof*.
- 7 Garantien gælder ikke for skade, der er opstået ved handlinger, der afviger fra brugsanvisningen, ved forsømmelse eller ved brug af forkert eller forældet brændstof. Forkert brændstof kan endog være farligt**.
- 8 Fragtomkostninger og risiko ved forsendelse af ovnen eller dele af denne er altid for købers regning.

For at undgå unødvendige omkostninger anbefales det altid at læse brugsanvisningen omhyggeligt igennem. Hvis der ikke kan findes en løsning i denne, indleveres ovnen til reparation hos Deres Zibro Kamin forhandler.

* Ved brug af forkert brændstof soder vægen til (bliver hård).

** Let antændelige stoffer kan f.eks. medføre en ukontrollabel forbrænding, med stikflammer til følger. Prøv i så tilfælde ikke at flytte ovnen, men sluk omgående for den (se *kapitel E*). I nødstilfælde kan der anvendes en ildslukker, men i så fald udelukkende af type B: kulsyre- eller pulverlukker.

10 TIPS FOR U FARLIG BRUG

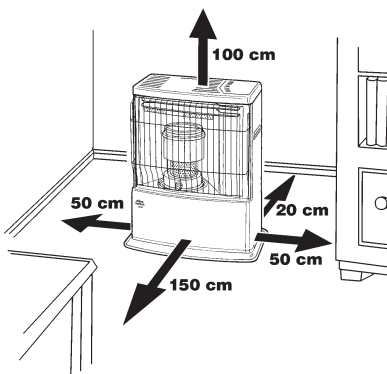

- 1 Forklar altid børnene, at der er en brændende ovn i nærheden.
- 2 Flyt aldrig ovnen, mens denne brænder eller stadig er varm. I dette tilfælde må den heller ikke påfyldes eller vedligeholdes.
- 3 Anbring ovnen så dens forkant er mindst 1,5 meter fra mure, gardiner og møbler. Sørg også for fri plads over ovnen.
- 4 Brug ikke ovnen i støvede rum og anbring den ikke på steder med meget træk. I begge tilfælde kan der ikke fås en optimal forbrænding.
- 5 Sluk ovnen, før De forlader huset eller går i seng.
- 6 Opbevar og transporter altid brændstof i de dertil beregnede tanke og dunke.
- 7 Sørg for, at brændstoffet ikke udsættes for varme eller ekstreme temperaturforskelle. Opbevar altid brændstoffet på et køligt, tørt og mørkt sted (sollys kan reducere kvaliteten).
- 8 Brug aldrig ovnen på steder, hvor der kan være skadelige gasser eller dampe (f.eks. udstødningsgas eller malingsdampe).
- 9 Den øverste del af kaminen bliver varm. Kaminen må ikke tildækkes (brandfare). Undgå enhver kontakt med topladen og frontgitteret.
- 10 Sørg altid for tilstrækkelig ventilation.

UDSKIFTNING AF VÆGEN

M FØR DE PÅBEGYNDER UDSKIFTNINGEN AF VÆGEN, SKAL KAMINEN VÆRE SLUKKET OG HELT AFKØLET.

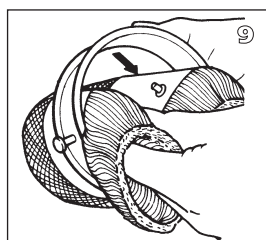
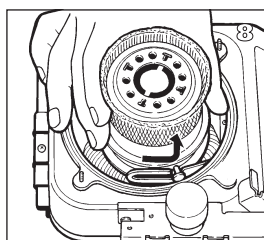
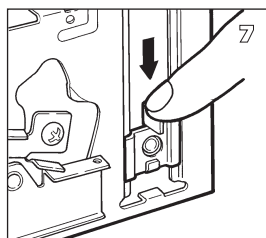
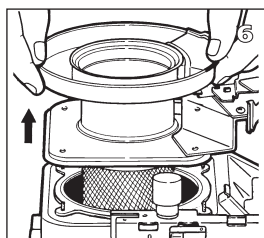
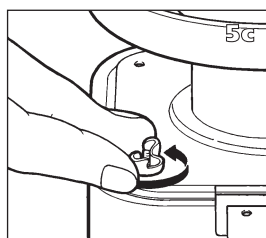
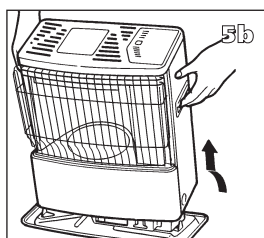
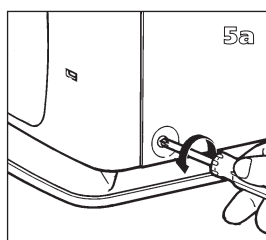
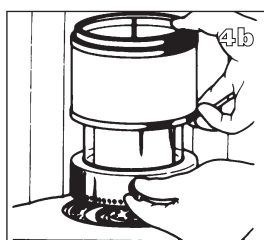
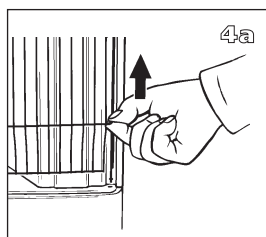
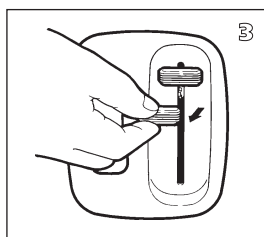
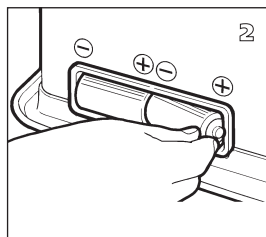
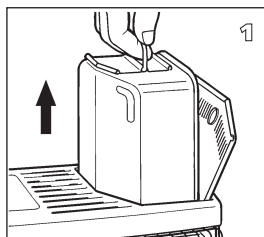

- 1 Åbn tanklåget og tag brændstoftanken ud.
- 2 Tag batterierne ud af batteriholderen.
- 3 Kontroller om begge betjeningsknapper er skubbet helt op.
- 4 Løft gitteret ud af hullet og åbn det udad. Tag bræderhovedet (glasset) ud af kaminen. Luk gitteret igen.
- 5 Løsn skruerne på den nederste del af kaminens kabinet. Løft derefter kabinettet en smule udad og løft det op fra bundpladen. Skru vingskruerne under brænderholderen løs.
- 6 Løft brænderholderen sådan at vægen bliver synlig. Læg brænderholderen ved siden af kaminen (pas på at ledningerne ikke falder af)
- 7 Tryk den nederste af betjeningsknapperne nedad, således at vægeholderen kommer op i højeste stand.
- 8 Drej vægeholderen (med vægen) så langt til venstre at den går løs, og tag vægen ud af kaminen
- 9 Tag vægen ud af vægeholderen.

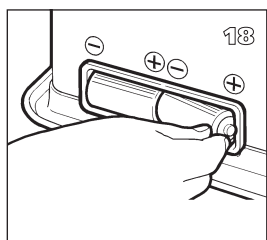
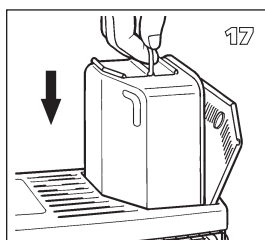
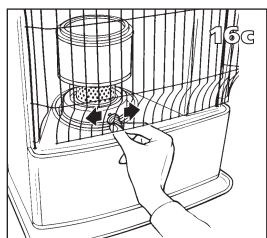
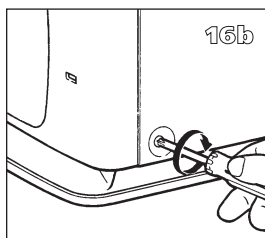
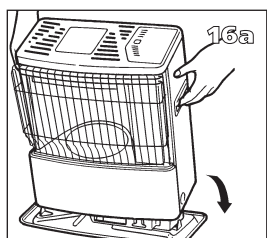
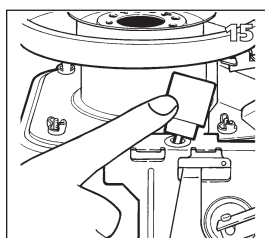
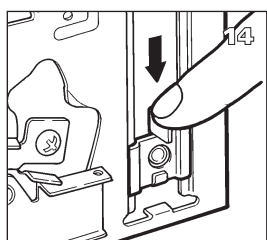
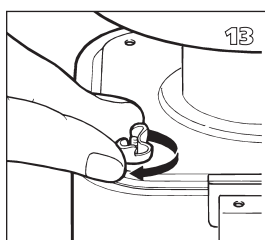
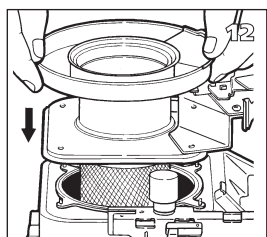
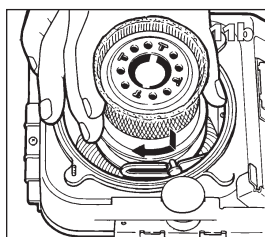
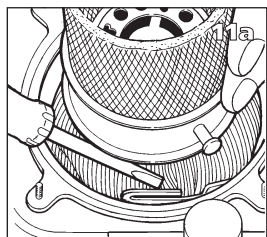
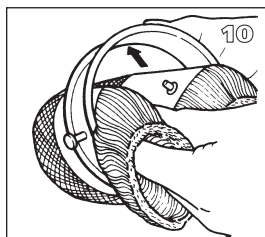

10 Placér den nye væge ved at sætte tapperne på vægen ind i hullerne på vægeholderen.

11 Sæt derefter vægeholderen (med væge) ind i vægeholderarmene og drej derefter vægeholderen med uret, indtil denne sidder korrekt.

12 Sæt brænderholderen tilbage.

13 Spænd vingskruerne fast.

14 Kontrollér at vægen kører korrekt, ved at trykke den nederste betjeningsknap helt i bund og bevæg denne op og ned et par gange for at sikre sig, at vægen kører let op og ned.

15 Kontrollér væltesikringen, ved at trykke den nederste betjeningsknap helt i bund og tryk derefter på væltesikringen.

16 Sæt kaminens kabinet tilbage og fastgør dette med skruerne. Sæt derefter brænderhovedet tilbage. Kontrollér at dette sidder lige, ved at dreje spiralen lidt til venstre og til højre. Luk gitteret.

17 Sæt den fyldte brændstoftank tilbage

18 Sæt batterierne tilbage i batteriholderen (vær opmærksom på + og - polerne). Efter at have sat brændstoftanken og batterierne i igen, skal der gå min. 30 minutter før de tænder Deres kamin igen (dette gælder også hvis ovnen har været brændt tør), for at der kan trække tilstrækkeligt brændstof op i vægen, således at De får en optimal forbrænding.

Estimado Cliente:

Le felicitamos por la compra de su Zibro Kamin, la primera marca de estufas portátiles. Usted acaba de comprar un producto de calidad absoluta, que le dará plena satisfacción durante muchos años, a condición de que lo utilice debidamente. Por lo tanto, es importante que lea primero este manual del usuario, para un máximo rendimiento y utilidad de su Zibro Kamin.

En nombre del fabricante le ofrecemos una garantía de 24 meses para toda clase de faltas de fabricación y de material.

Le deseamos un agradable calor, con su nueva Zibro Kamin.

Un cordial saludo,

PVG International b.v. / PVG España SA

Departamento Atención al Cliente

1 LEA PRIMERO EL MANUAL DEL USUARIO.

2 EN CASO DE DUDA, CONSULTE A SU DISTRIBUIDOR DE ZIBRO KAMIN.

3 PARA LEER ESTE MANUAL, DESPLIEGUE LA ÚLTIMA PÁGINA.



EL USO A GRANDES RASGOS

Estos son a grandes rasgos los pasos a seguir para la utilización de su estufa portátil. Para su correcta utilización, le remitimos al MANUAL (pág. 41 y siguientes).

- 1** Retire todo el material de embalaje (vea capítulo A, fig. A).
- 2** Llene el depósito extraíble **9** y espere mín. 30 minutos antes de encender la estufa (vea capítulo B, fig. I).
- 3** Coloque las pilas en su alojamiento **13** (vea capítulo A, fig. F).
- 4** Asegúrese que la cámara de combustión **4** esté en posición recta (vea capítulo A, fig. E).
- 5** Encienda la estufa, oprimiendo simultáneamente hacia abajo el regulador de llamas **2** y la palanca del encendido **3** (vea capítulo C, fig. K).
- 6** Antes de regular la llama (vea capítulo D), deje que la estufa quemé unos 5 ó 10 minutos.
- 7** Apague la estufa (vea capítulo E).

- La primera vez que encienda su estufa, desprenderá un olor a "nuevo".
- Guarde el combustible en un lugar fresco y oscuro.
- El combustible envejece. Comience cada otoño con nuevo combustible.
- Si Usted utiliza Zibro Plus, tiene la seguridad de hacer uso del combustible apropiado.
- En caso que cambie de tipo de combustible, debe asegurarse primero que la estufa ha consumido todo el combustible presente.

PIEZAS IMPORTANTES

- 1** Botón de seguridad (para realizar una parada de emergencia)
- 2** Regulador de la llama
- 3** Palanca de encendido
- 4** Quamador
- 5** Asa de la cámara de combustión
- 6** Indicador del combustible en el depósito extraíble
- 7** Rejilla de protección
- 8** Tapa del depósito extraíble
- 9** Depósito extraíble
- 10** Indicador del combustible en el depósito extraíble
- 11** Seguro para la altura de la mecha
- 12** Resistencia
- 13** Alojamiento de pilas
- 14** Tapa abatible

LO QUE DEBE SABER PREVIAMENTE

VENTILAR SIEMPRE SUFICIENTEMENTE

Para todos los modelos de Zibro Kamin y para poder utilizar la estufa con toda seguridad sin necesidad de ventilación suplementaria, es necesario un espacio mínimo (vea capítulo K). Si el espacio en cuestión es más pequeño que el indicado, deberá siempre entreabrir una puerta o ventana ($\pm 2,5$ cm). Aconsejamos lo mismo en el caso de ser una habitación muy aislada o que esté protegida contra las corrientes de aire y/o a una altura de 1500 metros. Además, en caso de falta de ventilación (léase: falta de oxígeno), la estufa se apagará automáticamente. No utilice su Zibro Kamin en sótanos ni en otros espacios subterráneos.



Solamente el combustible apropiado le garantiza un uso seguro, eficaz y cómodo de su Zibro Kamin.



CUBIERTA DE SEGURIDAD

Junto con la estufa se proporciona una cubierta de seguridad. Este mecanismo hace disminuir la temperatura en la tapa superior de la estufa. De esta manera, el riesgo de sufrir algún daño al tocar accidentalmente la tapa superior disminuye considerablemente. No obstante, tenga en cuenta que la tapa superior estará caliente en cualquier caso.

Evite cualquier contacto con la tapa superior y con la rejilla.

EL COMBUSTIBLE APROPIADO

Su estufa Zibro Kamin está diseñada para quemar parafina líquida (combustible especial para estufas), de alta calidad y sin agua, como lo es Zibro Plus. Solamente este combustible asegura una combustión limpia y máxima. Un combustible de calidad inferior puede conducir a:

- ▶ excesiva adherencia de alquitrán en la mecha
- ▶ una combustión no completa
- ▶ una reducción de la vida de la mecha y de la estufa
- ▶ la formación de humo y/o malos olores
- ▶ adherencia en el grill o en el revestimiento

El combustible apropiado es, por lo tanto, esencial para un uso seguro, eficaz y cómodo de su estufa.

Consulte siempre al distribuidor más cercano de Zibro Kamin sobre el combustible apropiado para su estufa.

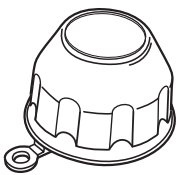

El tapón "manos limpias" fijado en la parte posterior de la estufa, evita que las manos se manchen de combustible al abrir el depósito.



Este tapón de transporte lo encontrará en la caja. Solamente con este tapón podrá transportar su estufa sin problemas. ¡Por consiguiente, guárdelo bien!

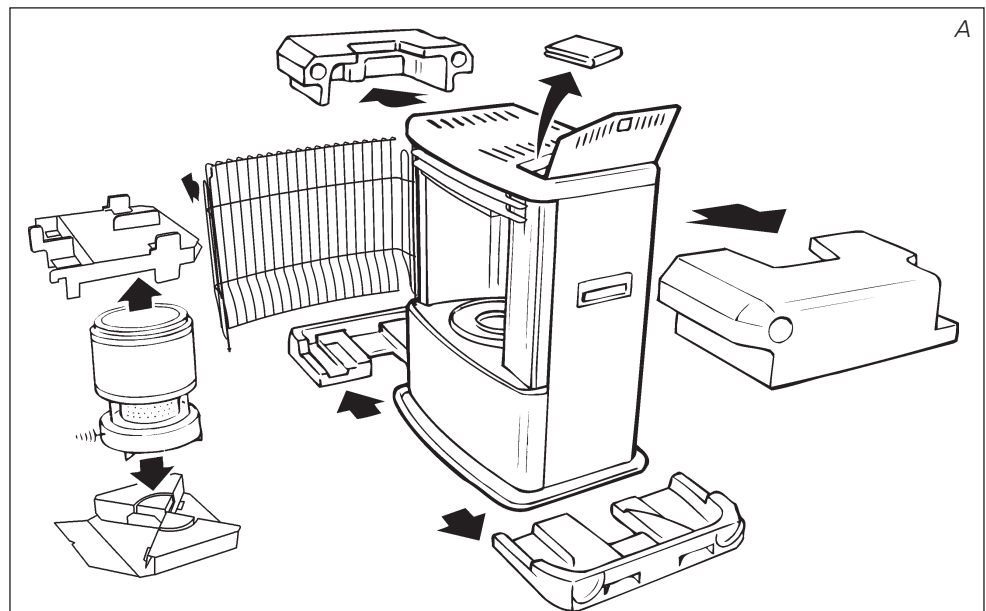

A INSTALACION DE LA ESTUFA

- 1 Extraiga de la caja con cuidado la estufa Zibro Kamin y controle el contenido. Además de la estufa, la caja debe contener:

- ▶ las pilas
- ▶ una bomba manual de combustible
- ▶ un tapón de transporte
- ▶ un tapón "manos limpias" para abrir el depósito
- ▶ el presente manual del usuario

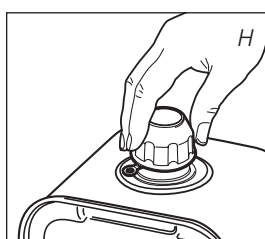
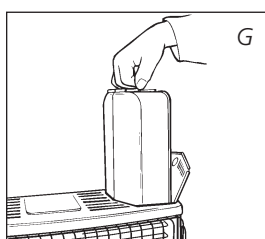
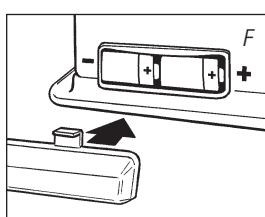
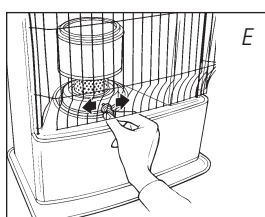
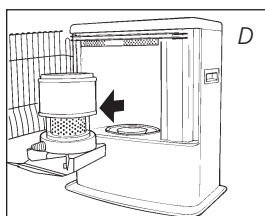
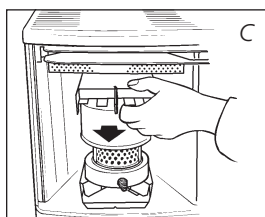
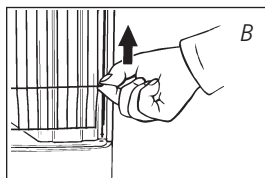

Guarde la caja y el material de embalaje (fig. A) para almacenar o transportar la estufa.

- 2 Retire el resto del material de embalaje:
 - ▶ Retire el material de embalaje junto al rejilla 7. Saque el grill de la ranura (fig. B) y tire de él hacia delante.
 - ▶ El embalaje colocado encima del quemador 4 se quita empujándolo un poco hacia abajo (fig. C).
 - ▶ Saque el quemador de la estufa y quite el embalaje que está colocado debajo del quemador (fig. D).
 - ▶ Vuelva a colocar el quemador 4 en su sitio. Estará debidamente colocada si, con el asa 5, se la puede desplazar un poco de la izquierda a la derecha sin ningún esfuerzo (fig. E).
 - ▶ Cierre el grill: elévelo algo, a fin de meterlo de nuevo en la ranura.
 - ▶ Corra el regulador de llama hacia arriba.
 - ▶ Abra la tapa del depósito extraíble 8 y retire el cartón.

- 3 Llene el depósito extraíble, siguiendo las instrucciones del capítulo B.

- 4 Coloque las pilas en su alojamiento 13 situado en la parte posterior de la estufa (fig. F). Observe los polos + y -.

- 5 El suelo debe ser sólido y nivelado. Desplace la estufa si no está bien nivelada. No intente corregir esta posición, colocando libros u otros objetos debajo.

- 6 Su Zibro Kamin está ahora lista para su uso.

B LLENAR DE COMBUSTIBLE

No llene nunca el depósito extraíble dentro del salón, hágalo en un lugar más apropiado (existe siempre el riesgo de que caigan gotas de combustible). Proceda como sigue:

- 1 Asegúrese de que la estufa está apagada.

- 2 Abra la tapa 8 y saque el depósito extraíble 9 de la estufa (fig. G). Atención: el depósito puede gotear algo. Ponga el depósito extraíble en el suelo (tapón hacia arriba) y desenrosque con el tapón "manos limpias" (fig. H), que se encuentra colocado en la parte posterior de la estufa.

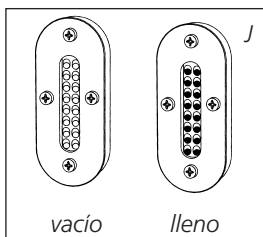
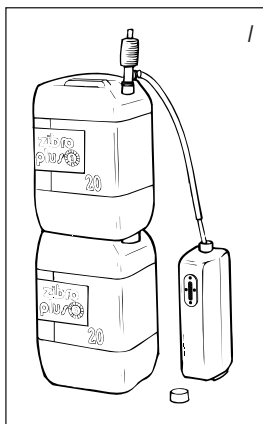

- 3 Coja la bomba manual de combustible e introduzca el tubo liso, más rígido en el bidón, procurando que éste último esté colocado más alto que el depósito extraíble (fig. I). Introduzca la goma flexible ranurada en el orificio del depósito extraíble.
- 4 Apriete el botón situado en la parte superior de la bomba (girándolo hacia la derecha).
- 5 Comprímase algunas veces la bomba, hasta que el combustible comience a entrar en el depósito extraíble. Una vez que esto suceda, ya no hace falta comprimir más la bomba.
- 6 Durante la operación de llenado, no deje de vigilar el indicador del combustible del depósito extraíble 10 (fig. J). Si está lleno, cese de llenar aflojando el botón situado encima en la bomba (hacia la izquierda). Nunca llene el depósito hasta el tope, sobre todo cuando el combustible esté muy frío (el combustible se dilata por el calor).
- 7 Deje que el combustible presente en la bomba se vacíe en el bidón y retire la misma con cuidado. Coloque el tapón "manos limpias" encima del tapón y cierre el depósito, enroscando el tapón cuidadosamente. Si lo desea, fije el tapón "manos limpias" en su sitio, en la parte posterior de la stufa. Limpie eventuales gotas de combustible que hayan podido caer.
- 8 Controle si el tapón del depósito está en posición recta y debidamente apretado. Coloque el depósito extraíble de nuevo en la estufa (tapón hacia abajo). Cierre la tapa.

C ENCENDER LA ESTUFA

Al principio, una estufa nueva despide siempre algún olor. Por consiguiente, asegúrese que haya ventilación suplementaria o encienda la estufa por primera vez fuera del cuarto.



Si Usted utiliza la estufa por primera vez, después de haber colocado el depósito extraíble lleno de combustible, espere mín. 30 minutos antes de encenderla. De esta forma, la mecha podrá absorber el combustible. Haga lo mismo después de que la estufa haya consumido todo el combustible y después de poner una nueva mecha.

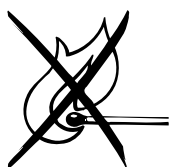

Antes de encender la estufa, mire siempre el nivel de combustible 6.

Encienda la estufa siempre con el encendido eléctrico.
No utilice nunca cerillas o un mechero.

Proceda como sigue:

- 1 Abra la tapa situada en el frontal 14 de la estufa.
- 2 Oprima la palanca del encendido 3, junto con el regulador de llama 2 hacia abajo, hasta que oiga el encendido y un clic (fig. K). De este modo entra en funcionamiento el sistema de seguridad.

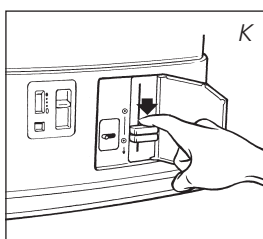

- 3** En cuanto vea una llama en el fondo de la cámara de combustión **4**, suelte la palanca de encendido y ésta saltará.

- 4** Cierre la tapa.

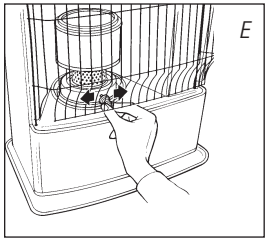

Después de encender la estufa, controle siempre si la cámara de combustión **4** está bien recta, moviéndola con ayuda del asa **5** un poco a la izquierda y derecha (fig. E). Esto se efectuará sin ninguna dificultad. Si la cámara de combustión está desnivelada, se producirán humos y hollín.

D LA REGULACION DE LA LLAMA

Después de encender la estufa, se debe esperar unos 10 ó 15 minutos hasta que la llama quede visible en la cámara de combustión superior. Sólo entonces se podrá controlar si la llama está bien. Una llama demasiado alta puede provocar la formación de humos y hollín, mientras que una llama demasiado baja entraña la formación de malos olores. En la página al lado de la hoja desplegable viene indicada la altura máxima y mínima de la llama (fig. Q).

La llama puede ser regulada en cualquier momento con el regulador de llama **2** (fig. L).

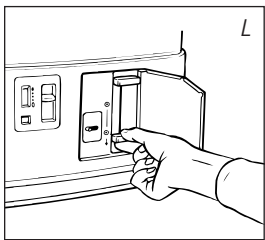

Si, después de haber regulado la llama, ésta queda aún demasiado baja, se deberá ajustar la altura de la mecha (vea capítulo F).

Las posibles causas de una llama demasiado baja son:

- ▶ escaso combustible (llene el depósito)
- ▶ combustible de mala calidad (consulte a su distribuidor)
- ▶ insuficiente ventilación (entrebrea una puerta o ventana)
- ▶ desgaste de la mecha (consulte a su distribuidor o cambie la mecha, capítulo M)

E APAGAR LA ESTUFA

Deje la estufa durante ± 1 minuto encendida en la posición mínima. A continuación, suba lentamente el regulador de la llama **2**. La llama se apagará automáticamente.

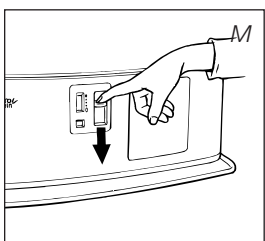

En casos de emergencia, apague la estufa con el botón de seguridad **1** (fig. M).

F EL REAJUSTE DE LA ALTURA DE LA MECCHA

Después de algún tiempo (p.ej. una campaña de calefacción), la llama no subirá lo suficientemente (capítulo D). En tal caso, para corregir la llama, puede reajustar la altura de la mecha. Proceda como sigue:

- 1** Abra la puerta **14** en el frontal de la estufa.
- 2** Suba el seguro para la altura de la mecha **11** una sola posición, bien a la posición 2, bien a la posición 3 (fig. N).

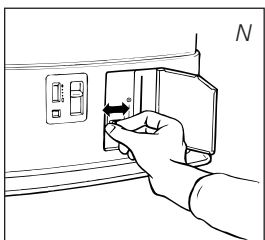

Si de este modo no se obtiene el resultado deseado, deje que la estufa quemé todo el combustible (capítulo H).



Si, a pesar de ello, la llama queda aún demasiado baja mientras que la mecha ya está en posición 3, póngase en contacto con su distribuidor Zibro Kamin, o cambie la mecha (vea capítulo M).

Si la llama, después de haberla ajustado queda demasiado alta (fig. Q), ponga el seguro para la altura de la mecha una posición más baja, de lo contrario puede que se forme humo y hollín.

G FALLOS, CAUSAS Y SOLUCIONES

Si resulta imposible resolver un fallo siguiendo las instrucciones dadas a continuación, consulte a su distribuidor Zibro Kamin.

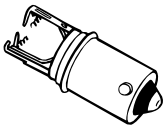
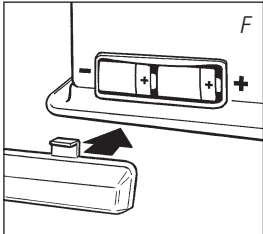

Resistencia con filamento partido

NO SE LOGRA ENCENDER LA ESTUFA.

- ▶ Las pilas no están correctamente colocadas en su alojamiento. Ver (fig. F).
- ▶ Las pilas ya no tienen la suficiente potencia para realizar el encendido. Cambiar las pilas (fig. F).
- ▶ La estufa ha consumido todo el combustible o bien la mecha ha sido cambiada. Después de colocar el depósito extraíble lleno, esperar 30 minutos para encender la estufa.
- ▶ Usted baja la palanca del encendido ③ hacia abajo con demasiada fuerza. Oprimir con menos fuerza (capítulo C).
- ▶ El filamento de la resistencia de encendido ⑫ está partido. Consulte a su distribuidor.

LLAMA INESTABLE Y/O HOLLIN Y/O OLOR.

- ▶ La cámara de combustión ④ no está colocada de forma correcta. Póngala recta con el asa ⑤, hasta que logre moverla fácilmente hacia izquierda y derecha.
- ▶ La altura de la llama no está bien ajustada. Vea fig. Q y las instrucciones del capítulo D.
- ▶ Usted utiliza un combustible envejecido. Comience cada otoño con nuevo combustible. No ponga nunca el combustible en un sitio expuesto al sol.
- ▶ Usted utiliza un combustible inadecuado. Vea EL COMBUSTIBLE APROPIADO (capítulo 'Lo que previamente debe saber').
- ▶ Se ha acumulado polvo debajo en la estufa. Consulte a su distribuidor.
- ▶ La altura de la mecha no está correctamente ajustada. Vea capítulo F.

LA ESTUFA SE APAGA LENTAMENTE.

- ▶ El depósito extraíble está vacío. Vea capítulo B.
- ▶ El filtro contiene agua. Seque el filtro (capítulo H, fig. O). No utilizar el mismo combustible.
- ▶ El depósito inferior contiene agua. Consulte a su distribuidor. No utilizar el mismo combustible.
- ▶ La parte superior de la mecha se ha endurecido. Deje que la estufa quemé todo el combustible (capítulo H). No utilizar el mismo combustible.
- ▶ Usted utiliza combustible envejecido. Comience cada otoño con nuevo combustible.

LA ESTUFA SIGUE FUNCIONANDO CON LLAMA BAJA.

- ▶ La mecha está demasiado baja.
Suba una posición el seguro para la altura de la mecha (capítulo F).
- ▶ La estufa ha consumido casi todo el combustible.
Después de colocar el depósito extraíble lleno, esperar mín. 30 minutos para encender la estufa.
- ▶ Usted utiliza combustible viejo o inadecuado. Vea *EL COMBUSTIBLE APROPIADO (capítulo 'Lo que previamente debe saber')*.
- ▶ No hay suficiente ventilación en la habitación. *Abra un momento una puerta o ventana, y después déjela entreabierta.*

LA ESTUFA QUEMA DEMASIADO FUERTE CON LLAMAS NO REGULABLES.

- ▶ Usted utiliza un combustible inadecuado y demasiado volátil. Vea *EL COMBUSTIBLE APROPIADO (capítulo 'Lo que previamente debe saber')*.
- ▶ La mecha está demasiado alta.
Baje una posición el seguro para la altura de la mecha (capítulo F).

H MANTENIMIENTO

Su estufa Zibro Kamin requiere poco mantenimiento. Lo que sí es importante es que quite el polvo y las manchas a tiempo con un paño húmedo, ya que si no podrían formarse manchas permanentes. Normalmente, tan solo dos piezas están sometidas a desgaste:

LAS PILAS

Estas las puede cambiar Usted mismo. No tire las pilas viejas en el cubo de la basura. Siga las instrucciones vigentes en su municipio para Pequeños Residuos Químicos.

LA MECHA

Para prolongar la vida útil de la mecha, de vez en cuando la estufa debe consumir todo el combustible presente (hasta que se apague sola). Proceda así cuando observe que la llama quede más débil. (Cuando consuma todo el combustible, la estufa despedirá cierto olor, razón por la cual recomendamos lo haga fuera del espacio habitable.) Si la llama es demasiado baja, aunque la mecha esta ya en posición 3, contacte con su distribuidor o cambie la mecha (*capítulo M*).

FILTRO DEL COMBUSTIBLE

Asimismo, controle periódicamente el filtro del combustible: Saque el depósito extraíble "de la estufa y retire el filtro del combustible (fig. P). Este puede gotear; tenga un trapo a mano. Sacuda el filtro del combustible incidiendo en un fondo duro para quitar los posos. **(Nunca limpiar con agua!)** Coloque el filtro del combustible en la estufa.



filtro del combustible

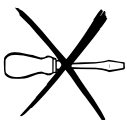
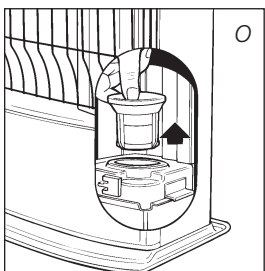

No extraiga Usted mismo piezas de la estufa. Para eventuales reparaciones, consulte siempre a su distribuidor Zibro Kamin.



Antes de efectuar cualquier revisión, deje que la estufa se enfríe.

I ALMACENAMIENTO (FIN DEL INVIERNO)

Llegado el fin del invierno, le recomendamos que antes de guardarla, deje que la estufa quemé todo el combustible existente en el depósito. Para este fin, siga las instrucciones siguientes:

- 1 Encienda la estufa fuera del espacio habitable y deje que todo el combustible se queme.
- 2 Deje que la estufa se enfríe.
- 3 Limpie la estufa con un paño húmedo y séquela con otro paño.
- 4 Extraiga las pilas de la estufa 18 y guárdelas en un lugar seco.
- 5 Limpie el filtro (vea capítulo H).
- 6 Guarde la estufa protegida del polvo, si es posible en su embalaje original. El combustible que ha sobrado no lo puede utilizar en la temporada próxima. Por lo tanto, gástelo. No obstante, si sobrara algo de combustible, no lo tire, pero siga las reglas vigentes en su municipio con respecto a Pequeños Residuos Químicos.
- 7 En cualquier caso, comience la nueva temporada fría con combustible nuevo. Al usar la estufa de nuevo, siga las instrucciones (a partir del capítulo A).

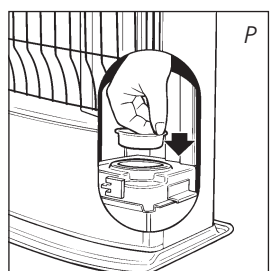
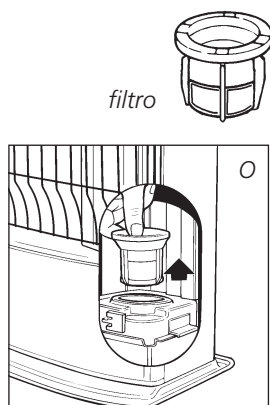

J TRANSPORTE

Para evitar que la estufa pierda combustible durante el transporte, se deben tomar las siguientes medidas:

- 1 Deje enfriar la estufa.
- 2 Saque el depósito extraíble 9 de la estufa y retire el filtro del combustible (fig. O). Este puede gotear un poco; tenga un paño a mano. Guarde el filtro y el depósito extraíble fuera de la estufa.
- 3 Coloque el tapón de transporte en el lugar del filtro (fig. P) y oprímalo bien.
- 4 Transporte la estufa siempre en posición vertical.

K ESPECIFICACIONES TECNICAS

| | | | | |
|---|------------------|-----------------------|-----------------------------|-----|
| Encendido | eléctrico | Dimensiones (mm) | ancho | 428 |
| Combustible | parafina líquida | (placa de base incl.) | profundo | 295 |
| Capacidad (kW)* | 2,7 | | alto | 513 |
| Volumen apropiado del espacio (m ³)** | 45-95 | Accesorios | bomba manual de combustible | |
| Consumo de combustible (l/hora)* | 0,28 | | tapón de transporte | |
| Consumo de combustible (g/hora)* | 225 | | tapón "manos limpias" | |
| Duración de combustión por depósito (hora)* | 14 | | pilas | |
| Contenido depósito extraíble (litros) | 4,0 | Pilas | 2xLR 20, MN 1300, | |
| Peso (kg) | 9 | | alcalinas, 1,5V | |
| Tipo de mecha | F | | | |

* En caso de estar en posición máxima ** Estos valores son a título indicativo

L CONDICIONES DE GARANTIA

Su estufa Zibro Kamin está cubierta por una garantía de 24 meses, a partir de la fecha de compra. Durante este período, todos los defectos de material o de fabricación serán reparados sin coste alguno. Además, se aplican las siguientes reglas:



- 1 No asumimos ninguna responsabilidad por otros daños, incluido daños indirectos.
- 2 La reparación o el recambio de piezas efectuado dentro del período de garantía no da lugar a una prórroga de la misma.
- 3 La garantía no se aplicará en los casos que: se hayan realizado modificaciones; montado piezas no originales y reparaciones efectuadas por terceros.
- 4 Las piezas que están sujetas a desgaste, tales como las pilas, la mecha, la resistencia y la bomba manual de combustible, no están cubiertas por la garantía.
- 5 La garantía se aplica únicamente si Usted presenta la factura de compra, fechada y sin modificación alguna.
- 6 La garantía no se aplica en caso de daños ocasionados por manipulaciones no conformes con el manual de instrucciones, por negligencias y por el uso de combustible envejecido o inapropiado. El uso de combustible inapropiado incluso puede ser peligroso*.
- 7 Los gastos de envío y los riesgos del envío de la estufa o piezas de ésta, correrán en todos los casos a cargo del comprador.

A fin de evitar gastos innecesarios, le recomendamos lea primero detenidamente el manual del usuario. Si éste no da ningún resultado, lleve la estufa a su distribuidor para su reparación.

* Los materiales muy inflamables - no es el caso del Zibro Plus -, pueden conducir, por ejemplo, a una combustión incontrolable, resultando en un incendio. En tal caso, no intente transportar la estufa, pero apáguela inmediatamente (vea capítulo E). En casos de emergencia puede utilizar un extintor de llamas, pero únicamente del tipo B: extintores de incendios con ácido carbónico o con polvo.

10 SUGERENCIAS PARA UN USO SEGURO

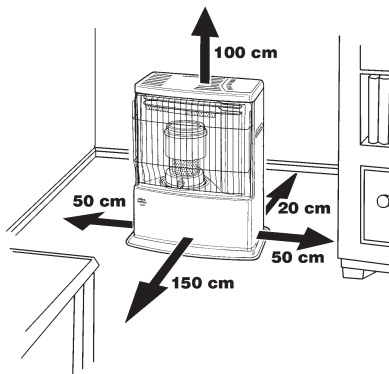

- 1 Advierta a los niños siempre de la presencia de una estufa encendida.
- 2 No mover la estufa de un lugar a otro cuando esté encendida o esté aún caliente, ni tampoco llenarla de combustible, ni efectuar trabajos de mantenimiento.
- 3 Ponga el frontal de la estufa a una distancia mínima de 1,5 metros de la pared, cortinas y muebles. El espacio encima de la estufa debe estar completamente libre.
- 4 No utilice la estufa en habitaciones polvorientas ni en lugares con mucha corriente. En ambos casos, la combustión no será óptima.
- 5 Apague la estufa antes de salir de casa o de acostarse.
- 6 Conserve y transporte el combustible únicamente en los depósitos y bidones destinados para ello.
- 7 No exponga el combustible al sol o a cambios extremos de temperatura. Guarde el combustible en un lugar oscuro, seco y fresco (la luz solar afecta a la calidad).
- 8 Nunca utilice la estufa en lugares donde gases o vapores nocivos puedan estar presentes (por ej., gases de escape o vapores de pintura).
- 9 La tapa superior de la estufa se calienta. No cubra la estufa (existe riesgo de incendio). Evite cualquier contacto con la tapa superior y con la rejilla.
- 10 Asegúrese siempre de una ventilación suficiente.

CAMBIO DE LA MECHA

M ANTES DE COMENZAR A CAMBIAR LA MECHA, LA ESTUFA TIENE QUE ESTAR APAGADA Y COMPLETAMENTE FRÍA.

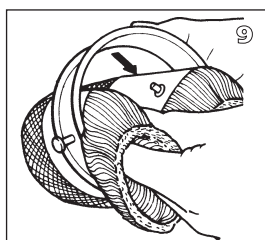
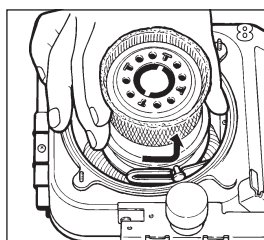
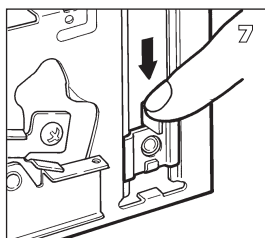
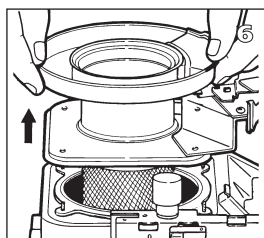
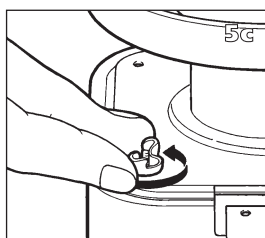
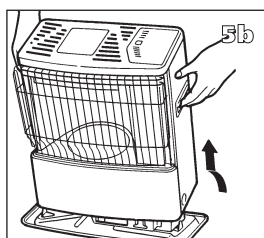
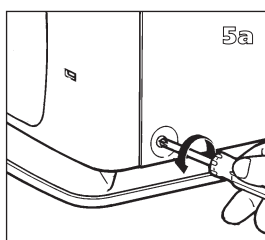
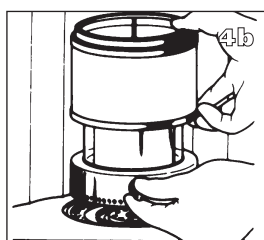
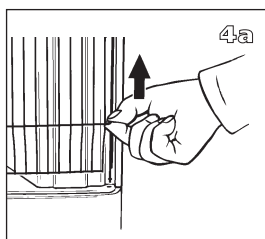
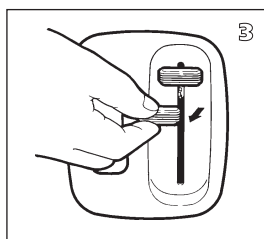
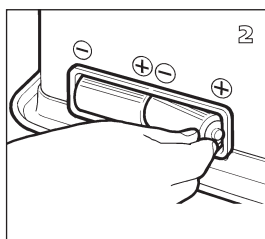
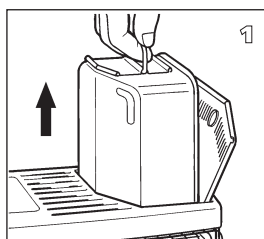

- 1 Abra la tapa del depósito extraíble y saque el depósito.
- 2 Saque las pilas de su alojamiento.
- 3 Compruebe si el regulador de la llama y la palanca de encendido están subidas del todo. Quite los mandos de plástico.
- 4 Levante la rejilla de la ranura y tire de ella hacia delante. Extraiga la cámara de combustión de la estufa. Cierre la rejilla.
- 5 Afloje los tornillos del alojamiento de la estufa en la parte inferior de la misma. Tire un poco del alojamiento hacia delante y sepárelo de la placa base. Afloje las palomillas debajo del asiento del quemador.
- 6 Levante el asiento del quemador de modo que la mecha quede visible. Coloque el asiento del quemador al lado de la estufa. (Procure que el cableado no se desprenda).
- 7 Oprima el regulador de la llama hacia abajo para que el mecanismo de la mecha vaya a su posición superior.
- 8 Gire el portador (con la mecha) a la izquierda hasta que quede suelto y extráigalo de la estufa.
- 9 Saque la mecha de su alojamiento.

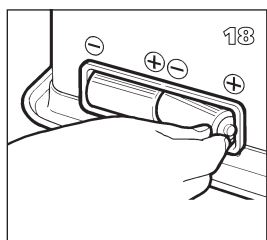
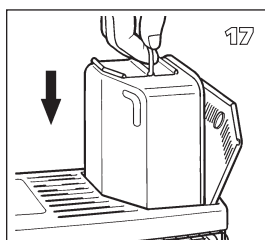
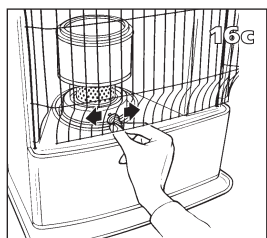
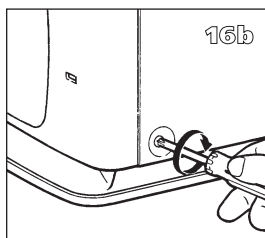
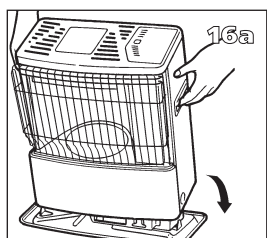
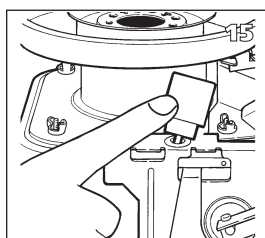
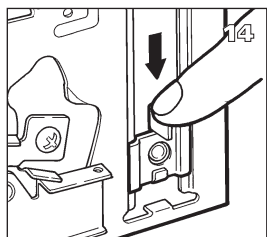
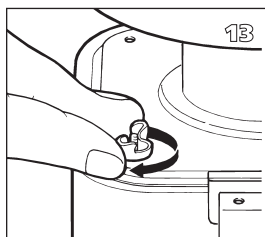
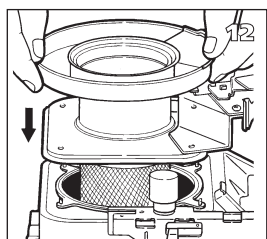
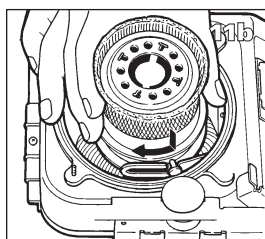
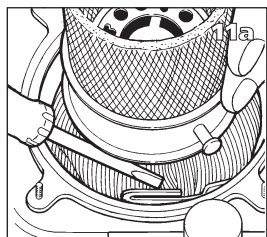
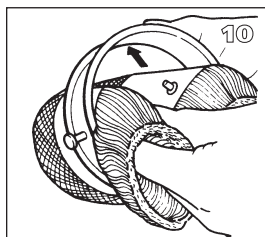

10 Coloque la nueva mecha en su portador y oprima los pasadores firmemente en los agujeros del portador de la mecha.

11 Coloque el portador (con la mecha) de nuevo en su sitio, oprimiendo los dos pasadores grandes por la parte exterior del portador en la ranura del mecanismo de la mecha. A continuación, gire el portador de la mecha en el sentido de las agujas del reloj quedando bien apretado.

12 Coloque el asiento del quemador en su sitio.

13 Apriete las palomillas en cruz con la mano.

14 Compruebe el funcionamiento del mecanismo de la mecha, desplazando el regulador de la llama. Presionando el botón de seguridad.

15 Compruebe el funcionamiento del mecanismo de vuelco, oprimiendo el regulador de la llama del todo hacia abajo y volcando el plomo.

16 Vuelva a colocar el alojamiento en su sitio y apriete los tornillos. A continuación, coloque la cámara de combustión en su sitio. Compruebe si ha quedado bien recta, moviéndola hacia la izquierda y derecha, cogida por su asa.

17 Coloque de nuevo el depósito extraíble lleno.

18 Inserte las pilas en su alojamiento (Observe los polos + y -). Después de colocar el depósito extraíble y las pilas, espere 30 minutos para encender la estufa.

Dear Sir, Madam,

Congratulations on your purchase of this Zibro Kamin heater, the number one brand amongst portable heaters. You have purchased a quality product, which will serve you for many years to come. This, of course, provided you use the heater correctly. Please read these Directions for Use first, to ensure the maximum lifetime for your heater.

This appliance comes with a 24-month manufacturer's warranty on all defects in materials or workmanship.

We wish you much warmth and comfort from your Zibro Kamin heater.

Yours sincerely,

PVG International b.v.

Customer Service Department

1 READ THE DIRECTIONS FOR USE FIRST.

2 IN CASE OF ANY DOUBT, CONTACT YOUR ZIBRO KAMIN DEALER.

3 BEFORE YOU START READING, FOLD OUT THE LAST PAGE. ▶ ▶ ▶ ▶ ▶ ▶ ▶ ▶ ▶ ▶ ▶ ▶ ▶ ▶

GENERAL DIRECTIONS FOR USE

Below you will find the main steps to be taken for using your heater. For more details, please refer to the MANUAL (pages 53 ff.).

- 1** Remove all packaging materials (refer to Section A, Fig. A).
- 2** Fill the removable tank **9** and wait 30 minutes before you ignite the heater (refer to Section B, Fig. I).
- 3** Insert the batteries into the battery holder **13** (refer to Section A, Fig. F).
- 4** Check whether the combustion chamber **4** is fully upright (refer to Section A, Fig. E).
- 5** Ignite the heater by pushing down the flame regulator **2** and the igniter slide **3** simultaneously (refer to Section C, Fig. K).
- 6** Prior adjusting the flame (refer to Section D), let the heater heat up for 10 to 15 minutes.
- 7** Switch off the heater (refer to Section E).

- The first time you ignite your heater it will smell like 'new' for a short time.
- Store your fuel in a cool and dark place.
- Fuel has a limited shelf life. Start every heating season with new fuel.
- The right quality of fuel will be assured, when you use Zibro Plus for your heater.
- If you change to another brand and/or type of paraffin oil, you must first finish up all the remaining fuel in the heater.

MAIN COMPONENTS

- 1** Safety button (for emergency stop)
- 2** Flame regulator
- 3** Igniter slide
- 4** Combustion chamber
- 5** Combustion chamber handle
- 6** Fuel indicator
- 7** Grill
- 8** Lid for removable tank
- 9** Removable tank
- 10** Fuel gauge removable tank
- 11** Wick height lock
- 12** Ignition coil
- 13** Battery holder
- 14** Door

WHAT YOU NEED TO KNOW IN ADVANCE

ALWAYS MAKE SURE THAT THERE IS SUFFICIENT VENTILATION

For each model the minimum size of space is specified in which you can use the heater safely, without additional ventilation (*refer to Section K*). If a particular room is smaller than the specified space, always leave a window or door slightly ajar (± 2.5 cm). We also recommend doing this in highly insulated or draught-free rooms and/or at altitudes above 1,500 metres. However, if there is insufficient ventilation (i.e. oxygen), the heater will automatically switch off. Do not use your heater in cellars or other underground areas.



Only the use of the correct fuel will ensure safe, efficient, and comfortable use of your heater.



SAFE TOP

The heater is supplied with a safe top. This application decreases the temperature of the top plate. In this way, the risk of harmful accidents at accidentally touching the top plate is considerably decreased. However, be aware that the top plate still becomes hot.

Avoid any contact with the top plate and grille.



THE RIGHT FUEL

Only use Class C1 paraffin fuel in accordance with BS2869 Part two, or equivalent. Your Zibro Kamin heater has been designed for use with high-quality water-free pure paraffin oil, such as Zibro Plus. Only fuels of this kind will ensure clean and proper burning. Lower quality fuel may result in:

- ▶ excessive tar deposits on the glass fibre wick
- ▶ incomplete burning
- ▶ reduced heater lifetime
- ▶ smoke and/or smells
- ▶ deposits on the grid or mantle

Using the right fuel is therefore essential for safe, efficient, and comfortable use of your heater.

Always refer to your local Zibro Kamin dealer for the right fuel for your heater.

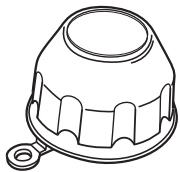

The fuel cap cover can be found at the rear of the heater. This cover allows you to keep your hands clean when opening the fuel tank.

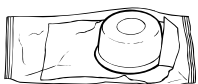

This transportation cap is packed separately in the box. Only this cap ensures trouble-free transportation of the heater after use. Store it well!

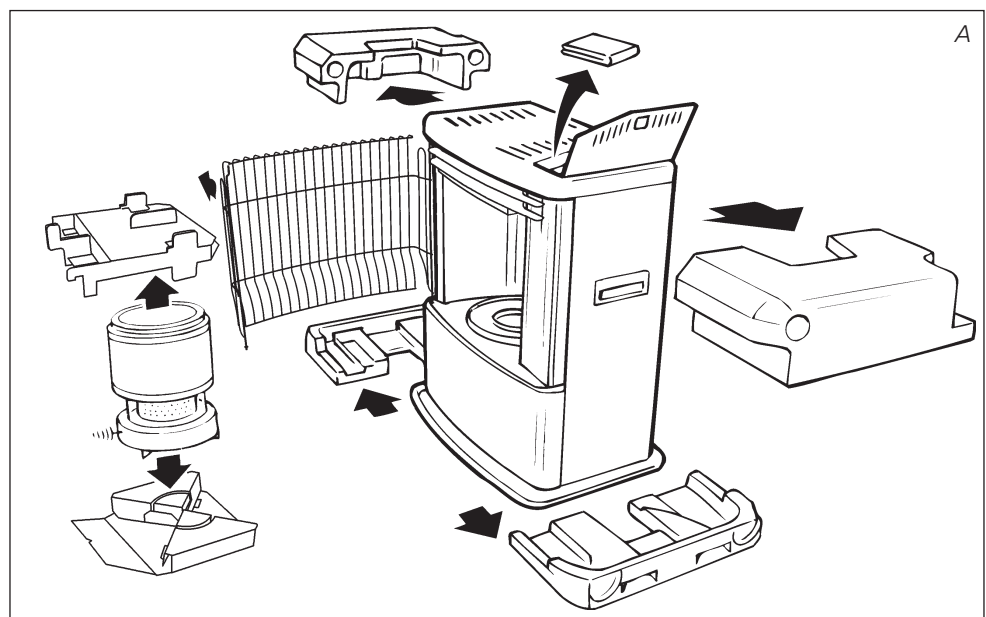

A INSTALLING THE HEATER

- 1 Carefully remove your Zibro Kamin heater from the box and check the contents. In addition to the heater you also need to have:

- ▶ the batteries
- ▶ a manual fuel pump
- ▶ a transportation cap
- ▶ a fuel cap cover
- ▶ these directions for use

Keep the box and the packaging materials (Fig. A) for storage and/or transportation.

- 2 Remove the other packaging materials:

- ▶ Remove the packaging material from the grill ⑦. Lift the grill from the slot (Fig. B) and pull it forward.
- ▶ Push the packing material on top of the combustion chamber ④ slightly down and remove it (Fig. C). Remove the packaging materials from under the combustion chamber as well (Fig. D).
- ▶ Put the combustion chamber ④ back into its place. The combustion chamber is positioned correctly when it can be smoothly moved a little to the left and to the right by its handle ⑤ (Fig. E). Close the grill: Slightly lift it to reposition it in its slot.
- ▶ Open the lid of the removable tank ⑧ and remove the piece of cardboard.

- 3 Fill the removable tank as indicated in *Section B*.

- 4 Insert the batteries into their holder ⑬ at the back of the heater (Fig. F). Ensure that the positive and negative poles match the + and - marks indicated on the battery housing.

- 5 The floor should be firm and completely level. Reposition the heater, when it is not level. Do not correct the situation by placing books or goods under the heater. **Please refer to the separate instruction in the carton box for fixing of the heater.**

- 6 Your Zibro Kamin heater is now ready for use.

B FILLING FUEL

Do not fill the removable tank in the living room, but in a more suitable place (there can always be some spillage). Follow the procedure below:

- 1 Make sure that the heater is switched off.

- 2 Open the lid ⑧ and lift the removable tank ⑨ out of the heater (Fig. G). Note: Some drops may leak from the tank. Put down the removable tank (cap pointing upwards) and screw off the fuel cap using the fuel cap cover (Fig. H).

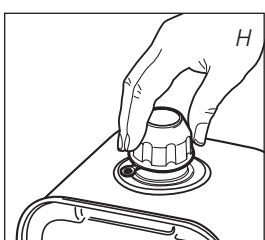
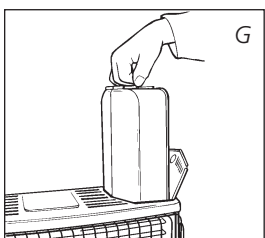
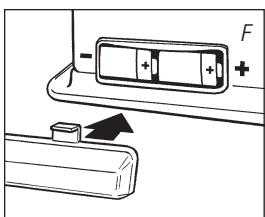
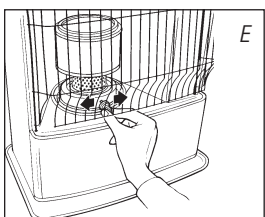
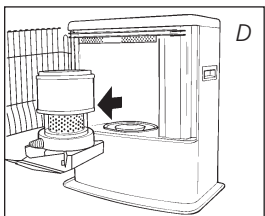
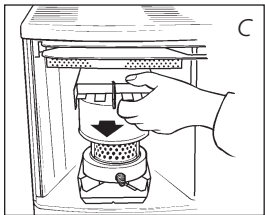
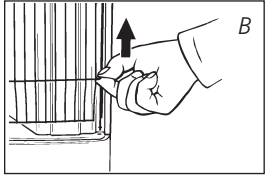

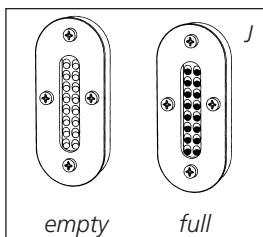
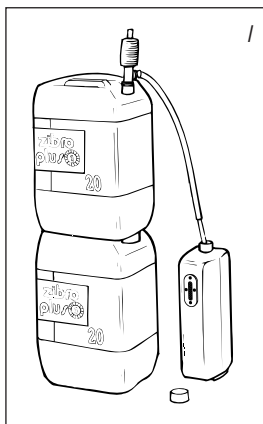

- 3 Take the manual fuel pump and insert the smooth, most rigid tube into the jerrycan. Make sure that it is in a higher position than the removable tank (Fig. I). Insert the ribbed hose into the opening of the removable tank.
- 4 Lock the valve on top of the pump (turn clockwise).
- 5 Squeeze the pump a few times, until fuel starts flowing into the removable tank. As soon as this happens, there is no need to press any longer.
- 6 Check the removable tank fuel gauge 10 while filling the tank (Fig. J). Stop filling by loosening the valve on top of the pump (turn anti-clock-wise), once the gauge indicates that the tank is full. Never overfill the tank, especially not when the fuel is very cold (fuel expands when it heats up).
- 7 Let the remaining fuel in the pump flow back into the jerrycan and carefully remove the pump. Carefully screw the fuel cap back on the tank using the fuel cap cover (Fig. H). Clean off any spilled fuel.
- 8 Check whether the fuel cap is straight and tightened properly. Reinstall the removable tank in the heater (cap down). Close the lid.

C IGNITING THE HEATER

A new heater may give off some smells for a short while, when it is used for the first time. You should therefore provide extra ventilation or ignite the heater outside the living room.



When you use the heater for the first time, first put the filled removable tank into place, and then wait approximately 30 minutes before you ignite the heater. This allows the glass fibre wick to soak up the fuel. Follow the same procedure when you have completely burnt up all fuel from the tank, and after the glass fibre wick has been replaced.



Prior to igniting the heater, always check the fuel indicator 6 for sufficient fuel in the removable tank. Green = full, red = empty.

Always ignite the heater with the igniter slide. Never use matches or cigarette lighters.

Follow the procedure below:

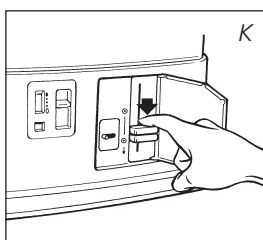

- 1 Open the door 14 at the front of the heater.
- 2 Slowly push down the igniter slide 3 together with the flame regulator 2 (Fig. K). At the same time you will activate the safety device.
- 3 Release the ignition slide as soon as a flame is visible at the bottom of the combustion chamber 4.
- 4 Close the door.

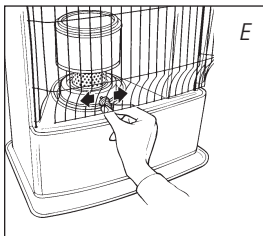

After having ignited the heater, always check whether the combustion chamber ④ is level, by sliding it slightly to the left and the right by its handle ⑤. This should be a smooth movement. If the combustion chamber is not level, this will cause smoke and soot to develop.

D ADJUSTING THE FLAME

After you have ignited the heater, it will take 10 to 15 minutes for the flame to become visible in the upper end of the combustion chamber. Only then can you check whether the flame is correct. Too high a flame may cause smoke and soot, whereas too low a flame causes smells. The page opposite the folding page shows the minimum and maximum permissible burning heights of the flame (Fig. Q). The flame can be adjusted continuously with the flame regulator ② (Fig. L).

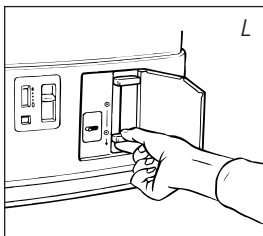

If the flame remains low after the adjustment, the wick height must be adjusted (refer to Section F).

Too low a flame may also be caused by:

- ▶ insufficient fuel (fill the tank)
- ▶ poor fuel quality (contact your dealer)
- ▶ insufficient ventilation (leave window or door ajar)
- ▶ wastage of the wick (contact your dealer or replace the wick, refer to section M)

E SWITCHING OFF THE HEATER

Let the heater burn at its lowest setting for approximately one minute. Then slowly slide up the flame regulator ②. The flame will extinguish by itself.

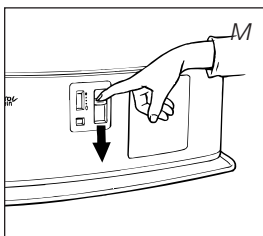

In cases of emergency: switch off the heater with the safety device ① (Fig. M).

F ADJUSTING THE WICK HEIGHT

After some time the flame may no longer be high enough (Section D). In that case you can adjust the wick height to improve the flame. To do this, follow the next procedure:

- 1 Open the door ⑭ at the front of the heater.
- 2 Slide up the wick height lock ⑪ one step to position 2 or 3 (Fig. N).

If this does not have the required effect, let the heater burn until all fuel is used (Section H).

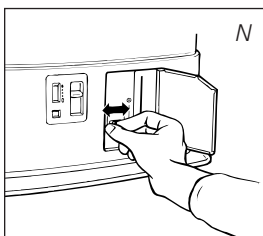

If the flame still remains too low after that and the wick is already set to position 3, contact your Zibro Kamin dealer, or replace the wick (Section M).

If the flame rises too high after the adjustment (Fig. Q), lower the wick height lock setting one position. Otherwise there is a chance of smoke and soot production.

G MALFUNCTION, CAUSES AND SOLUTIONS

If any malfunctioning cannot be solved from the directions below, please contact your Zibro Kamin dealer.

THE HEATER DOES NOT IGNITE

- ▶ The batteries are not positioned correctly in the holder. *Check (Fig. F).*
- ▶ There is not enough power left in the batteries for the ignition. *Replace (Fig. F).*
- ▶ You have run out of fuel from the tank or the wick has been replaced. *After having refilled and replaced the removable tank, wait for 30 minutes before igniting the heater.*
- ▶ You are pushing down the igniter slide ③ with too much force. *Push it down less forcefully (Section C).*
- ▶ The ignition coil ⑫ is defective. *Contact your dealer.*

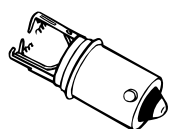
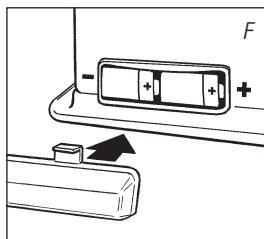

broken ignition coil

IRREGULAR FLAME AND/OR SOOT AND/OR SMELLS

- ▶ The combustion chamber ④ has not been positioned correctly. *Use the handle ⑤ to put it level, until you can easily slide it slightly to the left and to the right and the chamber is level.*
- ▶ The flame height has not been adjusted properly. *See Fig. Q and the directions in Section D.*
- ▶ You are using fuel which is past its 'use by' date. *Start every heating season with fresh fuel.*
- ▶ You are using the incorrect type of fuel. *Refer to THE RIGHT FUEL (Section 'What you need to know in advance').*
- ▶ Dust has gathered in the lower part of the heater. *Contact your dealer.*
- ▶ The wick height has not been adjusted correctly. *Refer to Section F.*

THE HEATER SLOWLY EXTINGUISHES

- ▶ The removable tank is empty. *Refer to Section B.*
- ▶ The fuel filter is contaminated by water. *Dry the fuel filter (Section H, Fig. O).*
- ▶ The lower reservoir is contaminated by water. *Contact your dealer.*
- ▶ The wick has hardened on the upper side. *Burn the heater until all fuel is used (Section H). Use the right fuel.*
- ▶ You are using fuel which is past its 'use by' date. *Start every heating season with fresh fuel.*

THE HEATER REMAINS BURNING LOW

- ▶ Wick position too low. *Move the wick height lock one position (Section F).*
- ▶ Before you refilled the tank, the heater had burnt up almost all the fuel. *After having refilled and replaced the removable tank, wait for 30 minutes before igniting the heater.*
- ▶ You are using the incorrect type of fuel. *Refer to THE RIGHT FUEL (Section 'What you need to know in advance').*
- ▶ The room is insufficiently ventilated. *Leave a window or a door wide open for a while.*

THE HEATER BURNS TOO HIGH, THE FLAMES CANNOT BE ADJUSTED.

- ▶ You are using an incorrect, too volatile type of fuel.
Refer to THE RIGHT FUEL (Section 'What you need to know in advance').
- ▶ Wick position too high.
Move the wick height lock one position (Section F).

H MAINTENANCE

Your heater needs hardly any maintenance. It is, however, important that you remove dust and stains in time with a damp cloth, because otherwise these may cause stains that are hard to remove. Under normal conditions, only three components are subject to wear:

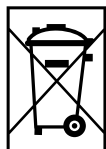

1. THE BATTERIES

You may replace the batteries yourself. Do not dispose of old batteries along with the other domestic waste. Follow the locally applicable regulations regarding the disposal of domestic chemical waste.

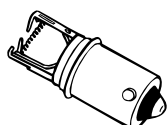

ignition coil

2. THE WICK

To extend the glass fibre wick life, you must occasionally let the heater burn until the tank is completely emptied and the heater extinguishes by itself. Do this when you notice that the flame is weakening. The burn-out will cause some smells, so it is recommended that you take the heater outside of the living room. If the flame position isn't high enough in position 3 of the wick height lock **II**, the wick needs to be replaced. *Refer to section M* or contact your Zibro Kamin dealer for replacements.



fuel filter

3. THE IGNITION COIL

The ignition coil will last longer if you ignite in the right way. Replace the batteries on time and make sure you do not push down the ignition slide too forcefully. If the filament is broken, you should replace the coil.

THE FUEL FILTER

Check the fuel filter regularly as well.

Remove the removable tank **9** from the heater and take out the fuel filter (Fig. O). Some drops of fuel may spill from the filter; keep a cloth at hand. Turn the fuel filter upside down and clean it from all dirt deposits by tapping it on a hard surface. **(Never clean it with water!)** Reposition the fuel filter in the heater.

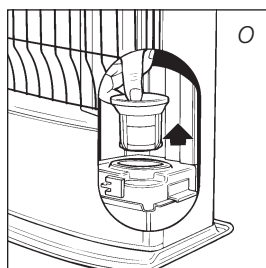

Do not remove any heater components yourself. Always contact your Zibro Kamin dealer for repairs.



Let the heater cool down first, before you start any maintenance or service work.

I STORAGE (END OF THE HEATING SEASON)

We recommend that you burn up all the fuel in the fuel tank at the end of the heating season and store the heater properly. Follow the next procedure:

- 1 Ignite the heater outside the living room and let it burn until all fuel is used.
- 2 Let the heater cool down.
- 3 Clean the heater with a damp cloth and then dry it with a cloth.

- 4 Remove the batteries from the holder 13 and store them in a dry place.
- 5 Clean the fuel filter (refer to Section H).
- 6 Store the heater in a dust-free place, if possible in its original packaging. Unused fuel cannot be used for the next heating season. If there is still some fuel left, do not throw it away, but dispose of it in accordance with the local regulations for the disposal of domestic chemical waste.
- 7 Always start the new heating season with fresh fuel. When you start re-using the heater, follow the instructions again (starting from Section A and as specified).

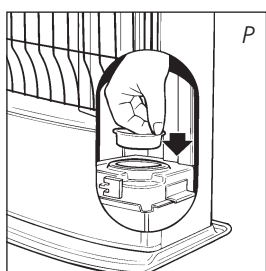
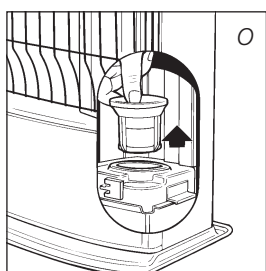
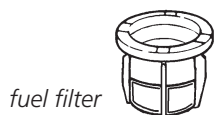

J TRANSPORTATION

Take the following measures to avoid fuel leakage during the transportation of the heater:

- 1 Let the heater cool down.
- 2 Remove the removable tank 9 from the heater and remove the fuel filter (Fig. O). Some drops may leak from the filter; keep a cloth at hand. Store the fuel filter and the removable tank outside the heater.
- 3 Place the transportation cap into the position of the fuel filter (Fig. P). Press it tight.
- 4 Always move the heater in an upright position.

K SPECIFICATIONS

| | | | | |
|------------------------------------|------------|------------------------|--------------------|-----|
| Ignition | electrical | Dimensions (mm) | width | 428 |
| Fuel | paraffin | (including base plate) | depth | 295 |
| Capacity (kW)* | 2.7 | | height | 513 |
| Suitable space (m ³)** | 45-95 | Accessories: | manual fuel pump | |
| Fuel consumption (l/hr)* | 0.28 | | transportation cap | |
| Fuel consumption (g/hr)* | 225 | | fuel cap cover | |
| Burning time per tank (hr)* | 14 | | batteries | |
| Capacity removable tank (litres) | 4.0 | Required batteries | 2xLR 20, MN 1300, | |
| Weight (kg) | 9 | | alkaline 1.5V | |
| Wick type | F | | | |

* At maximum setting

** Specified values are indicative

L WARRANTY PROVISIONS

Your heater comes with a 24-month warranty starting on the date of purchase. Within this period all defects in material or workmanship will be repaired without any charge. The following provisions shall apply regarding this warranty:



- 1 We expressly dismiss all other claims for damages, including consequential damages.
- 2 Any repairs or replacements of components within the term of warranty will not result in an extension of the term of warranty.
- 3 The warranty shall no longer apply, when the heater has been modified, non-original parts have been used, or when it is repaired by third parties.
- 4 The warranty shall not apply to parts that are subject to normal wear, such as the batteries, the ignition coil, the wick and the manual fuel pump.
- 5 The warranty shall only apply, when you present the original, dated proof of purchase, provided no changes have been made to it.
- 6 The warranty shall not apply to damages caused by actions not in compliance with the Directions for Use, neglect, and the use of an incorrect type of fuel, or fuel past its use-by date. The use of incorrect fuel can even be dangerous*.
- 7 Transportation costs and the risks involved during the transportation of the heater or heater components shall always be for the account of the purchaser.

In order to avoid unnecessary costs, we recommend that you always read the 'Directions for Use' carefully first. In case they offer no solution, please take the heater to your dealer for repair.

* Highly inflammable substances may induce uncontrollable burning, causing flames to break out. Should this happen, never try to move the heater, but always switch off the heater immediately (*refer to Section E*). In cases of emergency you may use a fire extinguisher, but only a type B extinguisher: a carbon dioxide or powder extinguisher.

10 TIPS FOR SAFE USE

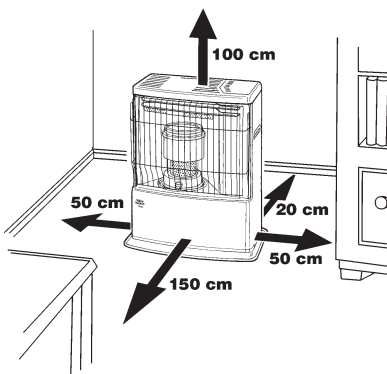

- 1 Make sure that children are always aware of the presence of a burning heater.
- 2 Do not move the heater when it is burning or still hot. Do not refill nor service the heater when it is burning or still hot.
- 3 Position the front of the heater at a minimum distance of 1.5 metres from walls, curtains, and furniture.
- 4 Do not use the heater in dusty rooms or in very draughty places. In both cases you will not have optimum burning.
- 5 Switch off the heater, before you go to sleep.
- 6 Store and move fuel only in suitable tanks and jerrycans.
- 7 Make sure that the fuel is not exposed to heat or extreme temperature changes. Always store the fuel in a cool, dry and dark place (sunlight will affect the quality).
- 8 Never use the heater in places where harmful gasses or fumes may be present (e.g. exhaust gasses or paint fumes).
- 9 The top plate of the heater becomes hot. Do not cover the heater (there is a risk of fire). Avoid any contact with the top plate and grille.
- 10 Always make sure that there is sufficient ventilation.

REPLACING THE WICK

M ENSURE THAT THE HEATER IS OFF AND COMPLETELY COOLED BEFORE STARTING TO REPLACE THE WICK.

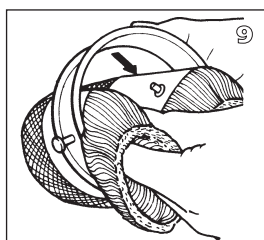
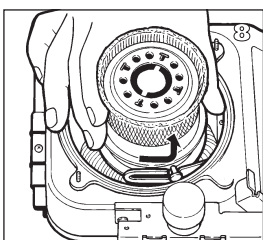
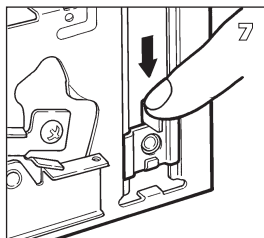
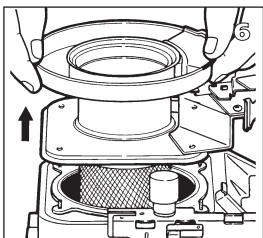
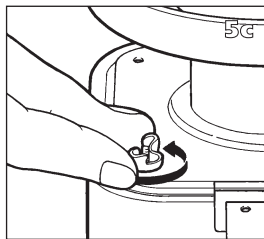
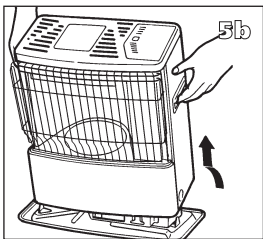
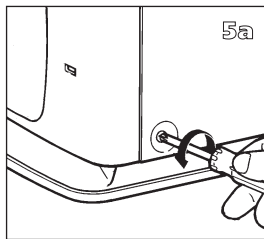
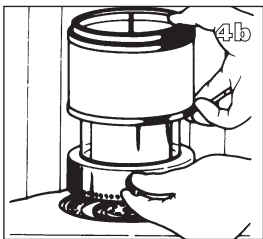
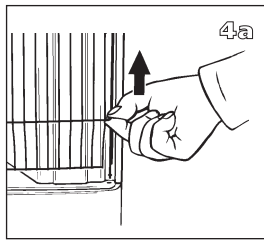
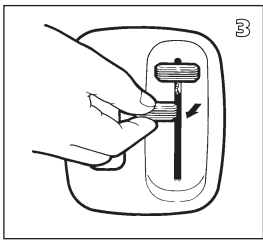
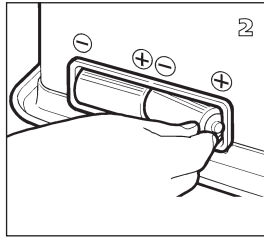
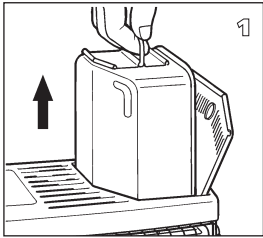

- 1 Open the lid and remove the removable tank.
- 2 Remove the batteries from the battery holder.
- 3 Check that both the igniter slide and the flame regulator are in the uppermost position. Pull off the plastic covers of the slides.
- 4 Open the front grill. Remove the combustion chamber from the heater. Close the grill.
- 5 Unscrew the screws on the back and sides of the heater. Pull the cabinet forward slightly and remove it from the base plate. Unscrew the wing nuts from the wick holder chassis.
- 6 Lift the wick holder chassis up until the wick is visible. Place the burner bed next to the heater. (Ensure that the wiring does not become disconnected).
- 7 Push the flame regulator down to adjust the wick mechanism to its highest setting.
- 8 Turn the wick holder (with wick) to the left until it is released and then remove it from the heater.
- 9 Remove the wick from the wick holder.

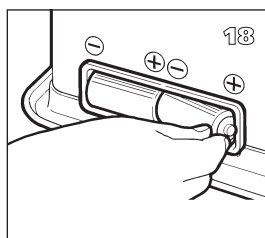
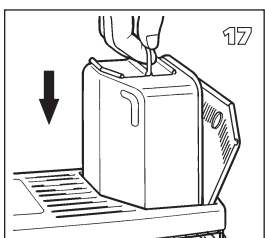
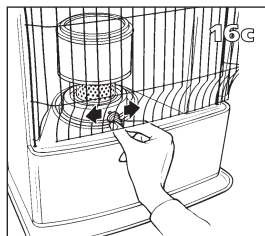
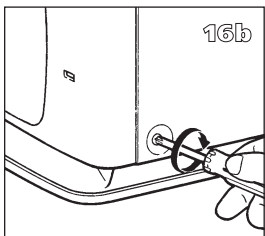
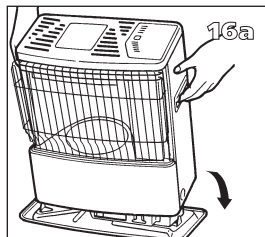
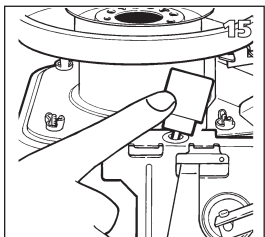
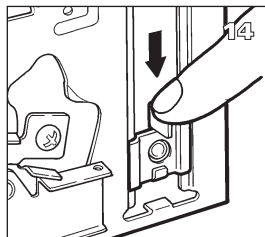
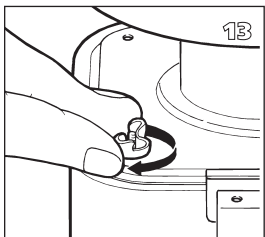
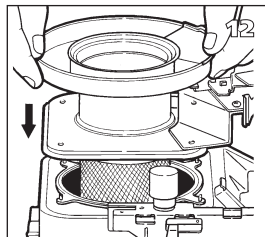
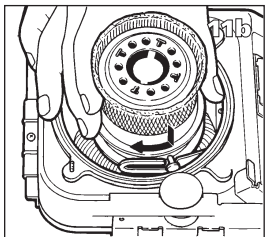
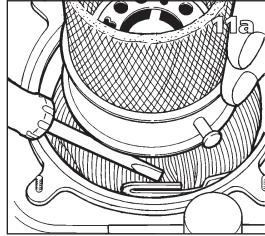
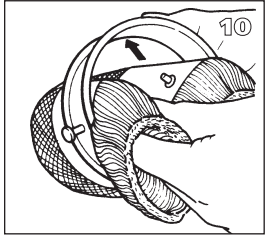

10 Place the new wick in the wick holder and press the wick pins firmly into the holes in the wick holder.

11 Put the wick holder (with wick) back into position by pushing the two large pins on the outside of the wick holder into the rebate in the wick mechanism. Turn the wick holder clockwise until it is firmly in place.

12 Put the wick holder chassis back into position.

13 Screw opposite wing nuts in succession until they are hand tight.

14 Check that the wick mechanism works by pushing the flame regulator all the way down and pushing on the safety button.

15 Check that the tip-over-mechanism works by pushing the flame regulator all the way down and tilting the small piece of lead.

16 Put the cabinet back into position and tighten the cabinet screws. Now put the combustion chamber back into position. Check that it is level by sliding it slightly to the left and the right by its handle. Close the grill.

17 Put the filled removable tank back into position.

18 Put the batteries into the battery holder (ensure that the positive and negative poles match the + and - marks indicated on the battery housing). Wait 30 minutes after placing the removable tank and batteries before using the heater.

Egregio Signore, Gentile Signora,

Ci congratuliamo con Lei per l'acquisto di una Zibro Kamin, il marchio principale fra le stufe portatili. Lei ha acquistato un prodotto di qualità, da cui trarrà grande soddisfazione per molti anni, naturalmente sempre a patto che Lei adoperi la stufa in modo corretto. Per tale motivo, al fine di garantire la massima durata della Zibro Kamin, Le consigliamo di leggere con attenzione le istruzioni prima dell'uso.

A nome del fabbricante Le offriamo 24 mesi di garanzia per tutti i danni imputabili alla produzione o al materiale.

Le auguriamo molto calore e comfort con la Sua Zibro Kamin.

Cordiali saluti,

PVG International b.v.

Servizio clienti

1 LEGGERE DAPPRIMA LE ISTRUZIONI D'USO.

2 IN CASO DI DUBBIO, RIVOLGERSI AL RIVENDITORE DELLA ZIBRO KAMIN.

3 PRIMA DI PROCEDERE ALLA LETTURA, SPIEGARE COMPLETAMENTE L'ULTIMA PAGINA.



OSSERVAZIONI SULL'USO GENERALE

Qui di seguito vengono descritte in generale le operazioni da compiere per l'uso delle stufe portatili. Per maggiori dettagli si prega di fare riferimento alle istruzioni d'uso (da pagina 65 in poi).

- 1** Togliere tutti i materiali dell'imballaggio (cfr. capitolo A, fig. A).
- 2** Riempire il serbatoio estraibile **9** ed attendere 30 minuti prima di accendere la stufa (cfr. capitolo B, figura I).
- 3** Porre le batterie nello scomparto **13** (cfr. capitolo A, figura F).
- 4** Controllare che la camera di combustione **4** sia in posizione eretta (cfr. capitolo A, fig. E).
- 5** Accendere la stufa, premendo contemporaneamente verso il basso sia il regolatore della fiamma **2** che la valvola di accensione **3** (cfr. capitolo C, fig. K).
- 6** Lasciare bruciare la stufa per 10-15 minuti, prima di procedere alla regolazione della fiamma (cfr. capitolo D).
- 7** Spegnerne la stufa (cfr. capitolo E).

- La prima volta, durante la combustione, la stufa avrà quel particolare odore di 'nuovo'.
- Conservare il combustibile in un luogo buio ed asciutto.
- Il combustibile invecchia. Cominciare ogni stagione fredda con nuovo combustibile.
- Quando si fa uso di Zibro Plus, si è sicuri di utilizzare combustibile di qualità.
- Se si passa ad un'altra marca o tipo di petrolio, fare bruciare dapprima la stufa fino a che non vi è più traccia del vecchio combustibile

COMPONENTI PRINCIPALI

- 1** Pulsante di sicurezza (per arresto d'emergenza)
- 2** Regolatore della fiamma
- 3** Valvola di accensione
- 4** Camera di combustione
- 5** Maniglia della camera di combustione
- 6** Indicatore del combustibile
- 7** Griglia
- 8** Coperchio del serbatoio estraibile
- 9** Serbatoio estraibile
- 10** Indicatore del combustibile nel serbatoio estraibile
- 11** Dispositivo di blocco dell'altezza dello stoppino
- 12** La resistenza di accensione
- 13** Scomparto batterie
- 14** Sportellino

OSSERVAZIONI GENERALI

VENTILARE SEMPRE SUFFICIENTEMENTE

Per ogni modello occorre uno spazio minimo in cui la stufa può essere usata in modo sicuro, senza che sia necessaria una ventilazione supplementare (cfr. capitolo K). Se lo spazio è più piccolo di quello indicato, occorre sempre aprire leggermente una finestra o una porta ($\pm 2,5$ cm). Questo vale anche per locali molto isolati o senza ventilazione e/o situati al di sopra dei 1500 metri. In caso di ventilazione (ovvero, ossigeno) insufficiente, la stufa si spegne automaticamente. Non usare la stufa portatile in cantine o altri spazi sotterranei.



Solo con il combustibile giusto si è sicuri di un uso sicuro, efficiente e confortevole della stufa.



IL "SAFE TOP"

La stufa è provvista di un "safe top". Questo fa diminuire il calore del tettuccio. In questa maniera si riduce il numero di incidenti causati dal contatto con la parte superiore della stufa. Attenzione: il tettuccio diventa ancora molto caldo. Evitare dunque ogni contatto con il tettuccio e la griglia.

IL COMBUSTIBILE GIUSTO

La stufa portatile è stata progettata per l'uso di un petrolio di alta qualità, puro, senza acqua, come Zibro Plus, che assicura una combustione pulita ed ottimale. Un combustibile di qualità inferiore può causare i seguenti problemi:

- ▶ accumulo eccessivo di catrame sullo stoppino
- ▶ combustione insufficiente
- ▶ durata limitata della stufa
- ▶ fumo e/o cattivo odore
- ▶ accumulo sulla griglia o sul rivestimento.

Il combustibile giusto è quindi essenziale per un uso sicuro, efficiente e confortevole della stufa.

Consultare sempre il rivenditore Zibro Kamin a Lei più vicino per la scelta del combustibile adatto alla stufa.

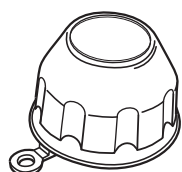

Il cappuccio del tappo del serbatoio si trova sul retro della stufa. Impedisce di sporcarsi quando si apre il serbatoio del combustibile.



Questo tappo di trasporto si trova nella scatola. Serve per trasportare la stufa senza problemi dopo l'uso. Conservare con cura!

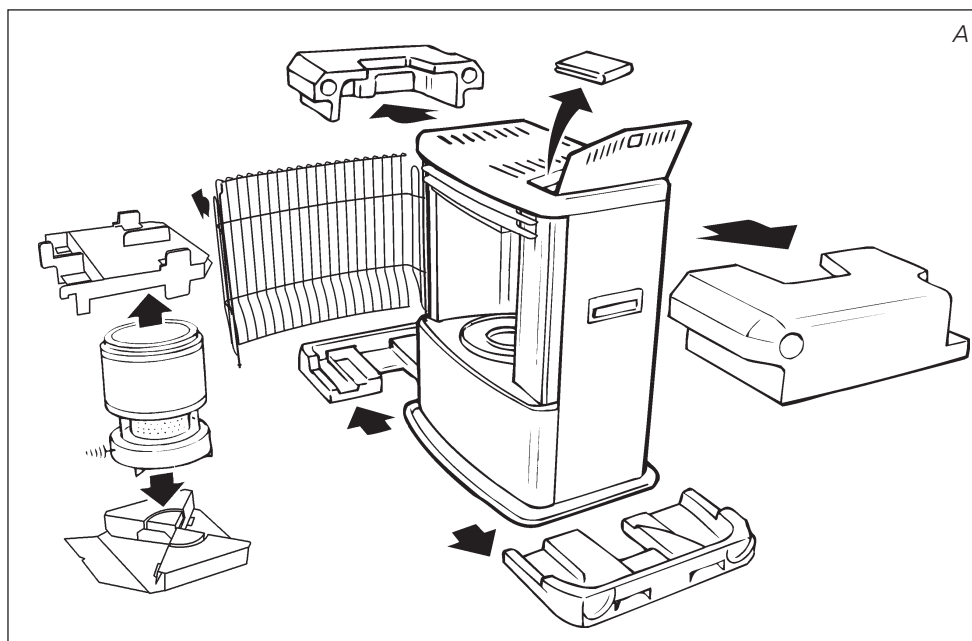

A INSTALLAZIONE DELLA STUFA

- 1 Estrarre con cautela la Zibro Kamin dalla scatola e controllare il contenuto. Oltre alla stufa, devono essere presenti i seguenti componenti:

- ▶ le batterie
- ▶ una pompa a sifone per il combustibile
- ▶ un tappo per il trasporto
- ▶ un cappuccio del tappo del serbatoio
- ▶ le istruzioni d'uso

Conservare la scatola ed il materiale d'imballaggio (fig. A) per l'immagazzinaggio e/o il trasporto.

- 2 Togliere il resto del materiale d'imballaggio:

- ▶ Togliere il materiale d'imballaggio in corrispondenza della griglia 7. Sollevare la griglia dall'intaglio (fig. B) e tirarla in avanti.
- ▶ Togliere il materiale d'imballaggio sopra alla camera di combustione 4 (fig. C).
- ▶ Togliere la camera di combustione dalla stufa. Rimuovere il materiale d'imballaggio presente sotto la camera di combustione (fig. D).
- ▶ Porre la camera di combustione di nuovo nella posizione corretta. La camera di combustione è posizionata correttamente se può essere spostata con la maniglia 5 leggermente verso sinistra e verso destra (fig. E). Chiudere la griglia.
- ▶ Aprire il coperchio del serbatoio estraibile 8 e togliere il pezzo di cartone.

- 3 Riempire il serbatoio estraibile come indicato nel capitolo B.

- 4 Porre le batterie nell'apposito scomparto 13 sul lato posteriore della stufa (fig. F). Fare attenzione ai poli + e -.

- 5 Il pavimento deve essere robusto e perfettamente piano. Spostare la stufa, qualora questa non sia in posizione perfettamente orizzontale. Non cercare di correggere la posizione mettendo sotto la stufa libri o altro materiale.

- 6 Adesso la Zibro Kamin è pronta per l'uso.

B RIFORNIMENTO DEL COMBUSTIBILE

Non riempire il serbatoio estraibile nello spazio abitativo, ma in un luogo più adatto (una parte di combustibile può sempre fuoriuscire). Compiere le seguenti operazioni:

- 1 Assicurarsi che la stufa sia spenta.

- 2 Aprire il coperchio 8 ed estrarre il serbatoio 9 dalla stufa (fig. G). Attenzione: il serbatoio può gocciolare leggermente. Appoggiare detto serbatoio (con il tappo in alto) e svitare il tappo con l'ausilio del relativo cappuccio (fig. H).

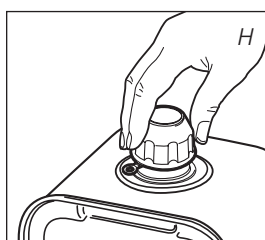
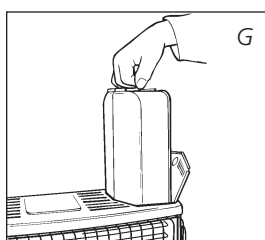
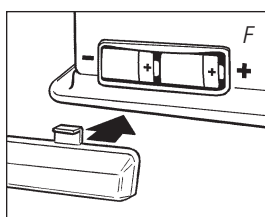
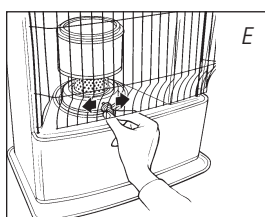
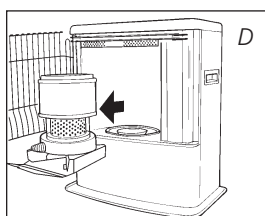
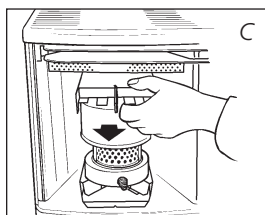
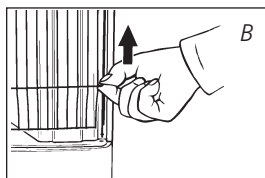

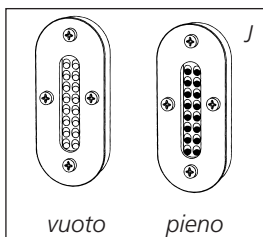
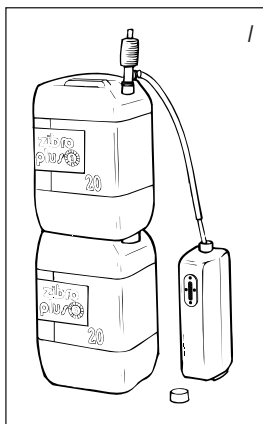

- 3** Prendere la pompa a sifone per il combustibile ed inserire il tubo liscio, più rigido, nella latta. Assicurarsi che questa sia più in alto rispetto al serbatoio estraibile (fig. I). Il tubo flessibile nervato deve essere inserito nell'apertura del serbatoio estraibile.
- 4** Fissare la manopola che si trova sopra la pompa (verso destra).
- 5** Premere alcune volte la pompa, fino a che il combustibile non comincia a scorrere nel serbatoio estraibile. In seguito, non occorre più premere.
- 6** Durante il rifornimento, fare attenzione all'indicatore del combustibile nel serbatoio estraibile **10** (fig. J). Se questo è pieno, interrompere il rifornimento svitando (verso sinistra) la manopola sopra la pompa. Non riempire mai troppo il serbatoio, soprattutto se il combustibile è molto freddo (il combustibile fuoriesce se diventa caldo).
- 7** Lasciare scorrere di nuovo il combustibile ancora presente nella pompa verso la latta e rimuovere la pompa facendo molta attenzione. Avvitare con cura il tappo sul serbatoio con l'ausilio del relativo cappuccio. Asciugare eventuali tracce di combustibile.
- 8** Controllare che il tappo del serbatoio sia dritto e ben avvitato. Porre nuovamente il serbatoio estraibile nella stufa (con il tappo verso il basso). Chiudere il coperchio.

C ACCENSIONE DELLA STUFA

Una stufa nuova provoca sempre all'inizio un odore particolare. Per tale motivo, assicurarsi che vi sia una ventilazione più che sufficiente, oppure accendere la stufa la prima volta al di fuori dello spazio abitativo.



Quando si usa la stufa per la prima volta, riempire il serbatoio estraibile di combustibile ed attendere circa 30 minuti prima di accenderla. In questo modo lo stoppino può impregnarsi di combustibile. Ciò vale anche dopo che la stufa ha bruciato fino a vuotarsi e dopo la sostituzione dello stoppino.

Prima di accendere la stufa, guardare sempre l'indicatore del combustibile **6** per assicurarsi che nel serbatoio estraibile vi sia una quantità sufficiente di combustibile. Verde=pieno, rosso=vuoto.

Accendere sempre la stufa con l'aiuto dell'accensione elettrica. Non usare mai fiammiferi o accendini.

Compiere le seguenti operazioni:

- 1** Aprire lo sportellino **14** che si trova sul lato anteriore della stufa.
- 2** Premere verso il basso la valvola di accensione **3** ed il regolatore della fiamma **2**, fino a che non si sente il 'clic' dell'accensione (fig. K). In questo modo si mette in funzione anche il dispositivo di sicurezza.

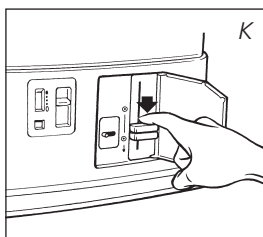

3 Non appena si vede una fiammella in basso, nella camera di combustione **4**, si può rilasciare la valvola di accensione, che tornerà alla posizione originale.

4 Chiudere lo sportellino.

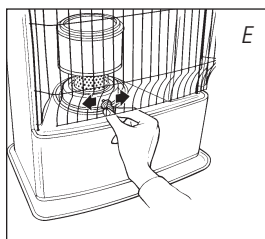

Dopo l'accensione della stufa controllare sempre che la camera di combustione **4** sia nella posizione corretta, spostandola con la maniglia **5** leggermente verso sinistra e destra (fig. E). Questo movimento deve avvenire senza intoppi. Se la camera di combustione non si trova nella posizione corretta, si avranno fumo e fuliggine.

D REGOLAZIONE DELLA FIAMMA

Dopo l'accensione della stufa, occorrono 10-15 minuti prima che la fiamma sia visibile nella parte alta della camera di combustione. Solo in quel momento si può controllare la fiamma. Una fiamma troppo alta può provocare fumo e fuliggine, mentre una fiamma troppo bassa può provocare cattivi odori. Nella pagina accanto al pieghevole si può vedere il limite minimo e massimo della fiamma (fig. Q). La fiamma può essere anche regolata continuamente con l'apposito regolatore **2** (fig. L).

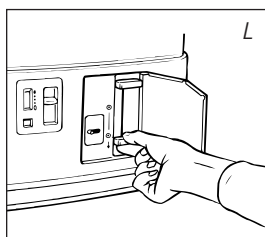

Se, dopo la regolazione, la fiamma rimane troppo bassa, occorre regolare l'altezza dello stoppino (cfr. capitolo F).

Le cause di una fiamma troppo bassa possono essere le seguenti:

- ▶ combustibile insufficiente (riempire il serbatoio)
- ▶ combustibile di cattiva qualità (consultare il rivenditore)
- ▶ ventilazione insufficiente (aprire leggermente una porta o una finestra)
- ▶ stoppino consumato (consultare il rivenditore oppure sostituire lo stoppino: cfr. capitolo M)

E SPEGNIMENTO DELLA STUFA

Lasciare bruciare la stufa ± 1 minuto al minimo. In seguito, portare lentamente il regolatore della fiamma **2** in alto.

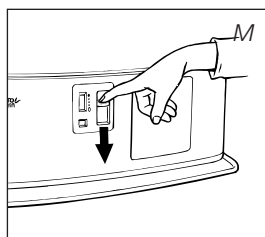

In caso d'emergenza, spegnere la stufa con il pulsante di sicurezza **1** (fig. M).

F REGOLAZIONE DELL'ALTEZZA DELLO STOPPINO

Dopo un determinato periodo di tempo, la fiamma non aumenta più abbastanza (capitolo D). In questo caso, per migliorare la fiamma, si può regolare l'altezza dello stoppino. Compiere le seguenti operazioni:

- 1** Aprire lo sportellino **14** sul lato anteriore della stufa.
- 2** Spostare il dispositivo di blocco dell'altezza dello stoppino **11** verso l'alto, alla posizione 2 o 3 (fig. N).

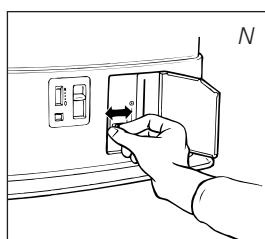

Se in tal modo non si ottiene l'effetto desiderato, occorre fare bruciare la stufa fino a che non vi è più combustibile (capitolo H).



Se la fiamma rimane ancora bassa e lo stoppino si trova nel frattempo alla posizione 3, rivolgetevi al rivenditore oppure sostituire lo stoppino: cfr capitolo M.

Se, dopo la regolazione, la fiamma diventa troppo alta (fig. Q), occorre abbassare di nuovo, di una posizione, il dispositivo di blocco dell'altezza dello stoppino, altrimenti si potrebbe avere la formazione di fumo e fuliggine.

G GUASTI, CAUSE E SOLUZIONI

Se non si riesce a risolvere un guasto con l'aiuto delle indicazioni riportate qui di seguito, occorre rivolgersi direttamente al rivenditore Zibro Kamin.

NON SI RIESCE AD ACCENDERE LA STUFA.

- ▶ Le batterie non sono installate correttamente nello scomparto. *Controllare (fig. F).*
- ▶ Le batterie non hanno più una carica sufficiente per l'accensione. *Sostituirle (fig. F).*
- ▶ La stufa non ha più combustibile oppure lo stoppino deve essere sostituito. *Riempire il serbatoio estraibile di combustibile ed attendere 30 minuti prima di procedere all'accensione.*
- ▶ La valvola di accensione ③ è stata premuta con troppa forza verso il basso. *Premere con meno forza (capitolo C).*
- ▶ La resistenza di accensione ⑫ è rotta. *Consultare il proprio rivenditore.*

FIAMMA INCOSTANTE E/O FULIGGINE E/O CATTIVO ODORE.

- ▶ La camera di combustione ④ non è stata installata correttamente. *Correggerne la posizione con la maniglia ⑤, fino a spostarla facilmente verso sinistra e verso destra.*
- ▶ L'altezza della fiamma non è regolata correttamente. *Cfr. la figura Q e le istruzioni contenute nel capitolo D.*
- ▶ Il combustibile è vecchio. *Cominciare ogni stagione fredda con nuovo combustibile.*
- ▶ Si fa uso del combustibile sbagliato. *Cfr. IL COMBUSTIBILE GIUSTO (cfr. capitolo 'Osservazioni generali').*
- ▶ Sotto la stufa si ha un accumulo di polvere. *Rivolgersi al rivenditore.*
- ▶ L'altezza dello stoppino non è stata posizionata correttamente. *Cfr. capitolo F.*

LA STUFA SI SPEGNE LENTAMENTE.

- ▶ Il serbatoio estraibile è vuoto. *Cfr. il capitolo B.*
- ▶ Nel filtro vi è dell'umidità. *Asciugare il filtro (capitolo H, fig. O).*
- ▶ Nel serbatoio inferiore vi è dell'umidità. *Rivolgersi al rivenditore.*
- ▶ Lo stoppino è indurito sulla parte superiore. *Fare bruciare la stufa fino a che non vi è più combustibile (capitolo H). Usare il combustibile giusto.*
- ▶ Si fa uso di combustibile vecchio. *Cominciare ogni stagione fredda con combustibile nuovo.*

LA STUFA CONTINUA A BRUCIARE AL MINIMO.

- ▶ Lo stoppino è troppo basso. *Alzare lo stoppino di una posizione (capitolo F).*
- ▶ Prima del rifornimento la stufa doveva aver finito quasi tutto il combustibile. *Riempire il serbatoio estraibile di combustibile ed attendere 30 minuti prima di procedere all'accensione.*

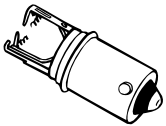
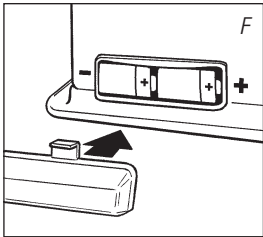

resistenza interrotta

- ▶ Si fa uso di combustibile vecchio o del tipo sbagliato.
Cfr. IL COMBUSTIBILE GIUSTO (cfr. capitolo 'Osservazioni generali').
- ▶ Il locale non ha una ventilazione sufficiente.
Spalancare per qualche minuto una finestra o una porta e poi lasciarle leggermente aperte.

LA STUFA BRUCIA TROPPO, CON FIAMME NON REGOLARI.

- ▶ Si fa uso di un combustibile sbagliato, troppo volatile.
Cfr. IL COMBUSTIBILE GIUSTO (cfr. capitolo 'Osservazioni generali').
- ▶ Lo stoppino è troppo alto.
Abbassare la regolazione della fiamma (cfr. capitolo F).

H LA MANUTENZIONE

La stufa richiede una manutenzione minima. Tuttavia, occorre eliminare periodicamente polvere e sporco con un panno umido, perché potrebbero crearsi macchie difficili da eliminare. Normalmente, sono solo tre le parti che si consumano.

1. LE BATTERIE

Le batterie possono essere sostituite. Non gettare le batterie vecchie fra i rifiuti domestici. Seguire le vigenti normative locali sullo smaltimento di piccoli rifiuti chimici.

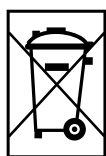

2. LO STOPPINO

Per prolungare la durata dello stoppino, soprattutto quando si nota che la fiamma diventa più debole, occorre ogni tanto tenere accesa la stufa fino ad esaurimento del combustibile (fino a che non si spegne da sola). Così facendo può darsi che la stufa faccia cattivo odore; per questo si consiglia di compiere quest'operazione al di fuori dello spazio abitativo. Lo stoppino deve essere sostituito ogni 3 o 4 stagioni fredde. A questo proposito rivolgersi sempre al rivenditore Zibro Kamin.

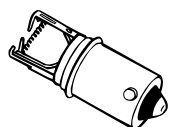

La resistenza

3. LA RESISTENZA

La resistenza dura di più se accendete la stufa correttamente.

Sostituite le pile in tempo e state attenti a non premere troppo energicamente i tasti verso il basso. Quando la resistenza è rotta, deve essere sostituita.



filtro

IL FILTRO

Controllare periodicamente anche il filtro del carburante:

Togliere il serbatoio estraibile 9 dalla stufa e il filtro (fig. O). Poiché possono cadere alcune gocce di carburante, tenere un panno a portata di mano. Picchiare il filtro su una superficie rigida, tenendolo capovolto, per togliere lo sporco (**non pulirlo mai con acqua**). Riporre il filtro nella stufa.

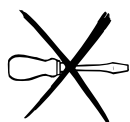
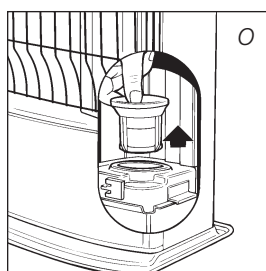

L'utente non deve rimuovere da solo le parti della stufa. Per un'eventuale riparazione contattare sempre il rivenditore Zibro Kamin.



Prima di procedere alla manutenzione lasciare raffreddare la stufa.

I IMMAGAZZINAGGIO (FINE DELLA STAGIONE FREDDA)

Alla fine della stagione fredda si consiglia di tenere accesa la stufa facendo in modo che si esaurisca tutto il combustibile in essa presente e poi di immagazzinarla in un luogo sicuro. A tale proposito compiere le seguenti operazioni:

- 1 Accendere la stufa al di fuori dello spazio abitativo e lasciarla bruciare fino ad esaurimento del combustibile.

- 2 Lasciare raffreddare la stufa.
- 3 Pulire la stufa con un panno umido ed asciugarla con un panno asciutto.
- 4 Togliere le batterie dalla stufa 13 e conservarle in un luogo asciutto.
- 5 Pulire il filtro del combustibile (cfr. capitolo H).
- 6 Conservare la stufa in un luogo senza polvere, facendo uso il più possibile dell'imballaggio originale. Il combustibile rimasto non può essere più utilizzato per la prossima stagione. Qualora rimanga del combustibile, non gettarlo via, ma smaltirlo conformemente alla vigente legislazione locale per i rifiuti chimici di piccole dimensioni.
- 7 Cominciare in ogni caso la nuova stagione fredda con del combustibile nuovo. Quando si riaccende la stufa, seguire nuovamente le istruzioni (come riportate a partire dal capitolo A).

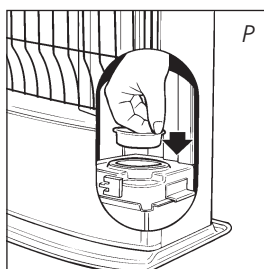
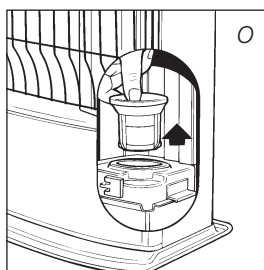

tappo per il trasporto

J TRASPORTO

Per evitare che la stufa perda combustibile durante il trasporto, occorre prendere le seguenti precauzioni:

- 1 Lasciare raffreddare la stufa.
- 2 Togliere il serbatoio estraibile 9 dalla stufa e rimuovere il filtro del combustibile (fig. O). Questo può perdere qualche goccia di combustibile; tenere un panno a portata di mano. Conservare il filtro ed il serbatoio estraibile al di fuori della stufa.
- 3 Mettere il tappo per il trasporto al posto del filtro (fig. P) e premerlo bene.
- 4 Trasportare la stufa sempre in posizione eretta.

K SPECIFICHE

| | | | | |
|--|-----------|-------------------------|------------------------------------|-----|
| Accensione | elettrica | Dimensioni (mm) | larghezza | 428 |
| Combustibile | petrolio | (con piastra inferiore) | profondità | 295 |
| Capacità (kW)* | 2,7 | | altezza | 513 |
| Spazio adatto (m ³)** | 45-95 | Accessori | pompa a sifone per il combustibile | |
| Consumo di combustibile (l/ora)* | 0,28 | | tappo per il trasporto | |
| C di combustibile (g/ora)* | 225 | | Cappuccio del tappo | |
| Durata del combustibile per serbatoio (ora)* | 14 | | batterie | |
| Volume serbatoio estraibile (litri) | 4,0 | Batterie necessarie | 2x LR 20, MN 1300, | |
| Peso (kg) | 9 | | alkaline, 1,5V | |
| Tipo di stoppino | F | | | |

* Con regolazione al massimo

** I valori riportati sono indicativi

L CONDIZIONI DELLA GARANZIA

La stufa ha una garanzia di 24 mesi a partire dalla data d'acquisto. Entro questo periodo tutti i guasti imputabili ai materiali ed alla produzione vengono riparati gratuitamente. Le condizioni sono le seguenti:



- 1 La PVG International rifiuta esplicitamente tutti gli accordi relativi a rimborso dei danni, compreso il rimborso di danni sorti in seguito a guasti.
- 2 La riparazione o la sostituzione delle parti entro il termine di garanzia non implica un prolungamento della garanzia stessa.
- 3 La garanzia viene considerata nulla qualora siano state apportate delle modifiche, qualora siano state montate delle parti non originali o qualora siano state effettuate delle riparazioni alla stufa da parte di terzi.
- 4 Le parti normalmente sottoposte ad usura, come le batterie, la resistenza, lo stoppino e la pompa a sifone per il combustibile, non sono comprese nella garanzia.
- 5 La garanzia vale esclusivamente se l'utente è in possesso della ricevuta d'acquisto originale, datata, alla quale non siano state apportate modifiche o correzioni.
- 6 La garanzia viene considerata nulla in caso di danni sorti in seguito ad azioni non conformi alle istruzioni d'uso, in seguito a negligenza ed in seguito all'uso di combustibile del tipo sbagliato o vecchio. L'uso di combustibile sbagliato può anche costituire un pericolo*.
- 7 Le spese di spedizione ed i rischi che la spedizione della stufa o delle parti comportano sono sempre a carico dell'acquirente.

Per prevenire spese inutili, si consiglia dapprima di consultare con attenzione le istruzioni d'uso. Qualora queste non offrano alcuna soluzione al problema, portare la stufa dal rivenditore per la riparazione.

* Le sostanze altamente infiammabili possono portare ad una combustione non controllabile, con fiamme pericolose come conseguenza. In tal caso, non cercare di spostare la stufa, ma spegnerla immediatamente (cfr. capitolo E). In caso d'emergenza si può fare uso di un estintore, esclusivamente del tipo B: estintore a polvere o ad acido carbonico.

10 CONSIGLI PER UN USO SICURO

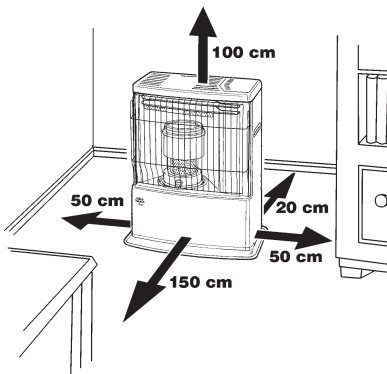

- 1 Richiamare sempre l'attenzione dei bambini sui pericoli di una stufa accesa.
- 2 Non spostare la stufa se questa è accesa o se è ancora calda. In tal caso, non riempirla di combustibile e non eseguire la manutenzione.
- 3 Porre la parte anteriore della stufa ad una distanza minima di 1,5 metri da pareti, tende o mobili. Mantenere libero lo spazio sopra la stufa.
- 4 Non usare la stufa in locali polverosi. Non si avrà una combustione ottimale.
- 5 Spegnerla prima di uscire o prima di andare a letto.
- 6 Conservare e trasportare il combustibile nei contenitori appositi.
- 7 Assicurarsi che il combustibile non sia esposto a fonti di calore o a forti escursioni termiche. Conservare sempre il combustibile in un luogo fresco, secco ed asciutto (la luce del sole ne intacca la qualità).
- 8 Non usare mai la stufa in luoghi dove possono essere presenti gas o vapori pericolosi (ad esempio, gas di scarico o vapori di vernici).
- 9 La parte superiore della stufa diventa molto calda. La stufa non può essere coperta (pericolo d'incendio). Evitare ogni contatto con il tettuccio e la griglia.
- 10 Assicurarsi sempre che la ventilazione sia sufficiente.

SOSTITUZIONE DELLO STOPPINO

M PRIMA DI PROCEDERE ALLA SOSTITUZIONE DELLO STOPPINO, LA STUFA DEVE ESSERE SPENTA E COMPLETAMENTE FREDDA.

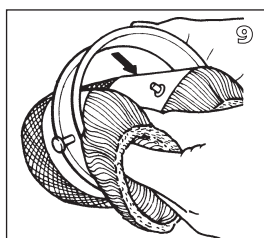
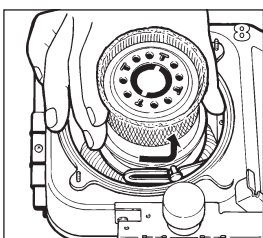
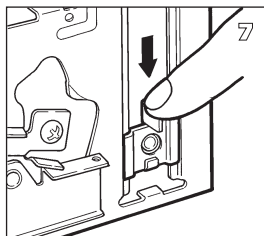
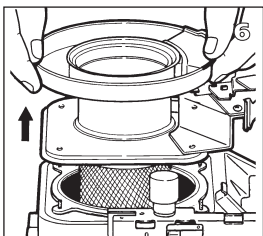
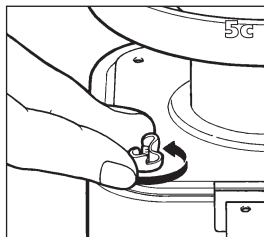
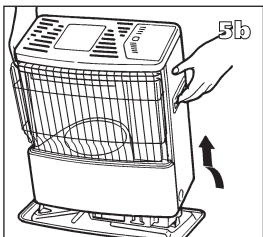
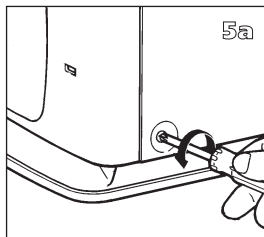
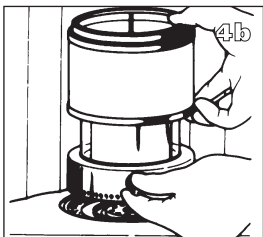
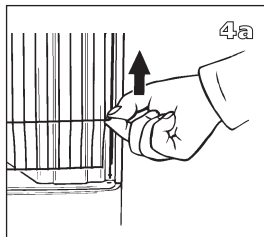
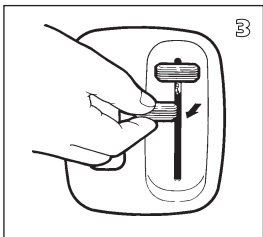
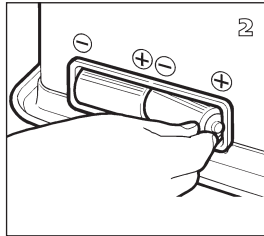
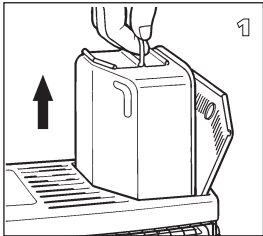

1 Aprire lo sportellino del serbatoio e togliere il serbatoio estraibile.

2 Togliere le batterie dal loro comparto.

3 Controllare che la levetta di accensione e quella di regolazione della fiamma siano rivolte completamente verso l'alto. Sfilare i pomelli di plastica che ricoprono le levette.

4 Sollevare la griglia dalla incastro e tirarla in avanti. Togliere la camera di combustione dalla stufa. Chiudere la griglia.

5 Svitare le tre viti del mantello della stufa poste nella sua parte inferiore. Spostare leggermente in avanti il mantello e sollevarlo dalla base della stufa. Svitare i galletti che fissano il piano di combustione alla vaschetta.

6 Sollevare il piano di combustione dalla vaschetta e posarlo accanto alla stufa. (Fare attenzione a non scollegare i fili).

7 Premere verso il basso il regolatore della fiamma, in modo che il meccanismo dello stoppino si trovi nella posizione più alta.

8 Ruotare verso sinistra l'anello porta-stoppino (con lo stoppino) fino a che i suoi perni non si sganciano dalla loro sede.

9 Rimuovere lo stoppino dall'anello porta-stoppino.

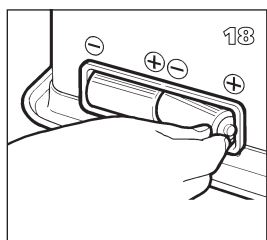
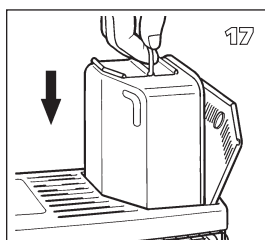
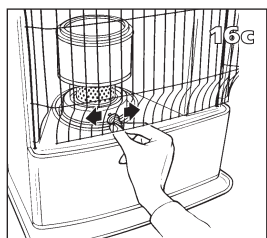
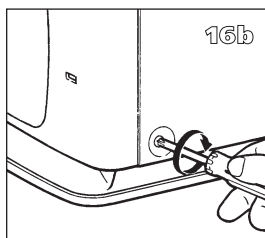
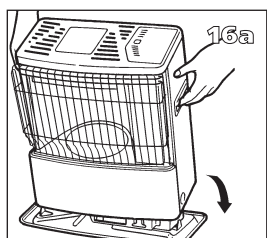
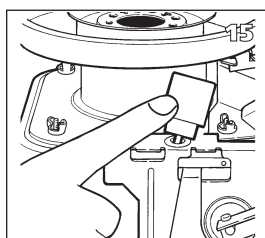
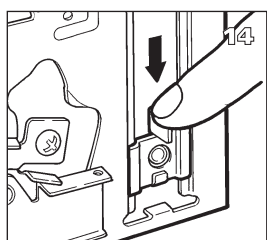
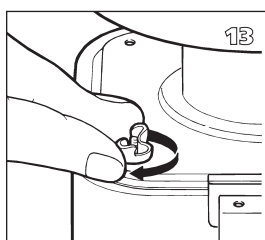
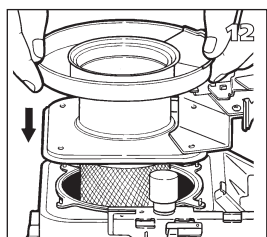
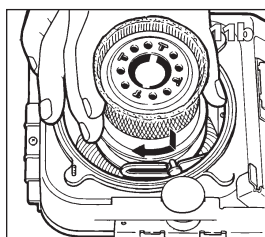
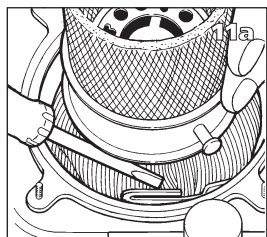
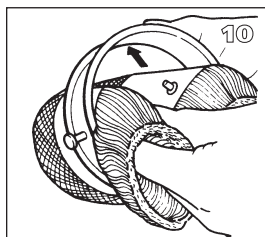

10 Inserire gli ancoraggi del nuovo stoppino nei fori dell'anello porta-stoppino.

11 Rimettere a posto l'anello porta-stoppino (con lo stoppino). Far coincidere i suoi due perni con i relativi incastri e ruotarlo in senso orario fino a che non è ben inserito.

12 Rimettere a posto il piano di combustione.

13 Riavvitare manualmente i galletti con ordine incrociato.

14 Controllare il funzionamento del meccanismo dello stoppino muovendo il regolatore della fiamma verso il basso, dopodiché premere il pulsante di sicurezza: ripetere il tutto per un paio di volte.

15 Controllare il funzionamento del meccanismo anti-ribaltamento premendo il regolatore della fiamma completamente verso il basso e rovesciando il peso in equilibrio.

16 Rimettere al suo posto il mantello della stufa e riavvitarne le viti. Rimettere a posto i pomelli di plastica delle levette e poi la camera di combustione. Controllare che quest'ultima sia in posizione ben diritta prendendola dalla sua maniglia e muovendola verso destra e verso sinistra. Chiudere la griglia.

17 Rimettere al suo posto il serbatoio pieno.

18 Inserire le batterie nell'apposito vano (fare attenzione ai poli + e -), dopodiché aspettare 30 minuti prima di riaccendere la stufa.

Geachte mevrouw, meneer,

Van harte gefeliciteerd met de aankoop van uw Zibro Kamin, het A-merk onder de verplaatsbare kachels. U hebt een kwaliteitsproduct aangeschaft, waar u nog vele, vele jaren plezier van zult hebben, mits u de kachel verantwoord gebruikt. Lees daarom eerst deze gebruiksaanwijzing, voor een optimale levensduur van uw Zibro Kamin.

Wij geven u namens de fabrikant 24 maanden garantie op alle optredende materiaal- en fabricagefouten.

We wensen u veel warmte en comfort met uw Zibro Kamin.

Met vriendelijke groet,

PVG International b.v.

Afdeling klantenservice

1 LEES EERST DE GEBRUIKSAANWIJZING.

2 RAADPLEEG BIJ TWIJFEL UW ZIBRO KAMIN-DEALER.

3 VOUW VOOR HET LEZEN DE LAATSTE PAGINA UIT.



HET GEBRUIK IN HOOFDLIJNEN

Dit zijn in grote lijnen de stappen die u moet nemen om uw Zibro Kamin te gebruiken. Voor de precieze handelingen verwijzen wij u naar de HANDLEIDING (pag. 77 en verder).

- 1** Verwijder alle verpakkingsmaterialen (zie hoofdstuk A, fig. A).
- 2** Vul de wisseltank ⑨ en wacht 30 minuten alvorens de kachel te ontsteken (zie hoofdstuk B, fig. I).
- 3** Plaats de batterijen in de houder ⑬ (zie hoofdstuk A, fig. F).
- 4** Controleer of de verbrandingskamer ④ goed recht staat (zie hoofdstuk A, fig. E).
- 5** Ontsteek de kachel, door de vlamregelaar ② en de ontstekingschuif ③ tegelijk rustig naar beneden te duwen (zie hoofdstuk C, fig. K).
- 6** Laat de kachel 10 à 15 minuten branden, voordat u de vlam gaat regelen (zie hoofdstuk D).
- 7** Schakel de kachel uit (zie hoofdstuk E).

- De eerste keer zal uw kachel tijdens het branden even naar 'nieuw' ruiken.
- Bewaar uw brandstof op een koele, donkere plaats.
- Brandstof veroudert.
Begin elk stookseizoen met nieuwe brandstof.
- Wanneer u stookt met Zibro Plus, bent u verzekerd van de juiste kwaliteit brandstof.
- Indien u overgaat op een ander merk en/of soort kerosine, moet u de kachel eerst helemaal laten leegbranden.

BELANGRIJKE ONDERDELEN

- ① Beveiligingstoets (voor noodstop)
- ② Vlamregelaar
- ③ Ontstekingschuif
- ④ Verbrandingskamer
- ⑤ Handgreep verbrandingskamer
- ⑥ Brandstofindicatie
- ⑦ Grille
- ⑧ Deksel wisseltank
- ⑨ Wisseltank
- ⑩ Brandstofmeter wisseltank
- ⑪ Koushoogtevergrendeling
- ⑫ Ontstekingsspiraal
- ⑬ Batterijhouder
- ⑭ Klepje

WAT U VOORAF MOET WETEN

ALTIJD VOLDOENDE VENTILEREN

Voor elk Zibro Kamin-model geldt een bepaalde minimumruimte waarin u de kachel veilig, zonder extra ventilatie kunt gebruiken (zie hoofdstuk K). Als de betreffende ruimte kleiner is dan aangegeven, dient u altijd een raam of deur op een kier te zetten ($\pm 2,5$ cm). Dit raden wij ook aan bij ruimtes die sterk geïsoleerd of tochtvrij gemaakt zijn en/of boven 1500 m. liggen. Als er onvoldoende ventilatie (lees: zuurstof) is, slaat de kachel overigens automatisch af. Gebruik uw Zibro Kamin niet in kelders en andere ondergrondse ruimtes.



Alleen met de juiste brandstof bent u verzekerd van een veilig, efficiënt en comfortabel gebruik van uw Zibro Kamin.



DE SAFE TOP

De kachel is voorzien van een safe top. Deze vermindert de temperatuur van de bovenplaat. Hierdoor wordt bij eventueel contact met de bovenzijde van de kachel het risico op ongelukken verkleind. Let op: de bovenzijde wordt nog steeds heet.

Vermijd elk contact met de bovenplaat en de grille.

DE JUISTE BRANDSTOF

Uw Zibro Kamin-kachel is ontworpen voor het gebruik van watervrije, zuivere kerosine van hoge kwaliteit, zoals Zibro Plus. Alleen deze zorgt voor een schone en optimale verbranding. Brandstof van mindere kwaliteit kan leiden tot:

- ▶ overmatige teeraanslag op de kous
- ▶ onvolledige verbranding
- ▶ beperkte levensduur van kous en kachel
- ▶ rook en/of stank
- ▶ aanslag op de grille of mantel

De juiste brandstof is dus essentieel voor een veilig, efficiënt en comfortabel gebruik van uw kachel.

Overleg altijd met de dichtstbijzijnde Zibro Kamin-dealer over de juiste brandstof voor uw kachel.

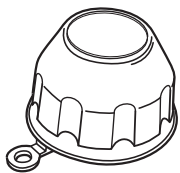

De tankdopopener vindt u op de achterzijde van de kachel. Deze zorgt ervoor dat u schone handen houdt bij het openen van de brandstoftank.



Deze transportdop vindt u los in de doos. Alleen hiermee kunt u de kachel na gebruik probleemloos vervoeren. Goed bewaren dus!

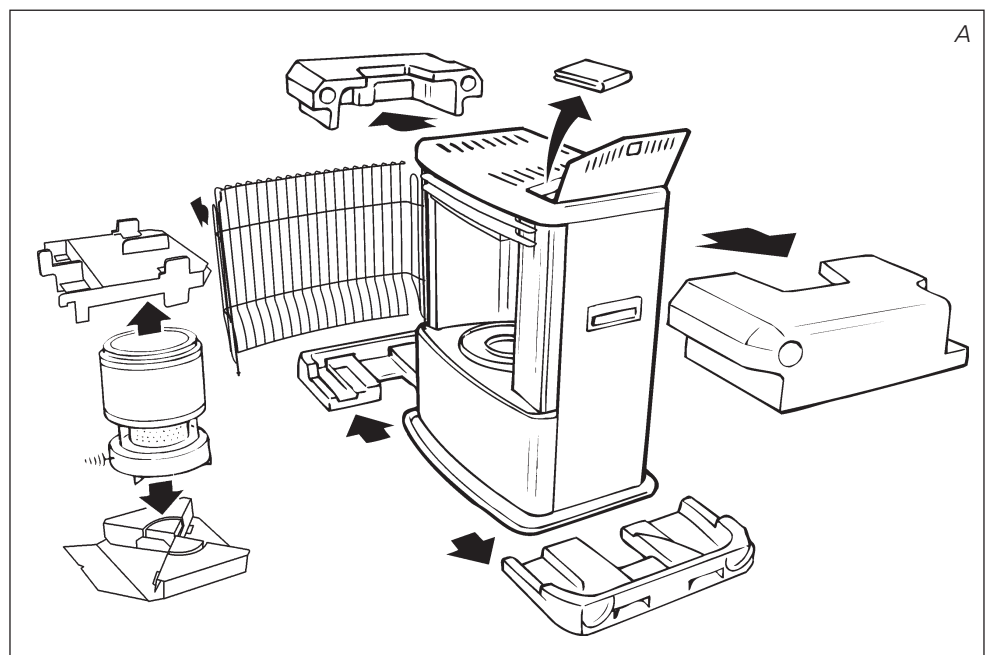

A HET INSTALLEREN VAN DE KACHEL

- 1 Haal uw Zibro Kamin voorzichtig uit de doos en controleer de inhoud. Naast de kachel moet u ook beschikken over:

- ▶ de batterijen
- ▶ een brandstofhevelpompje
- ▶ een transportdop
- ▶ een tankdopopener
- ▶ deze gebruiksaanwijzing

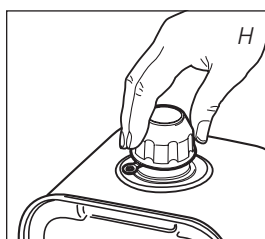
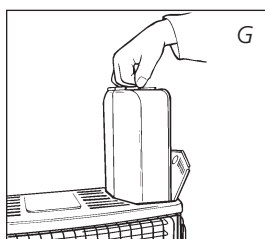
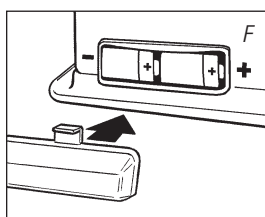
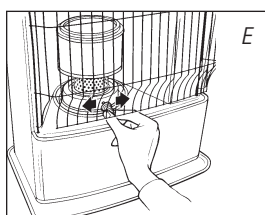
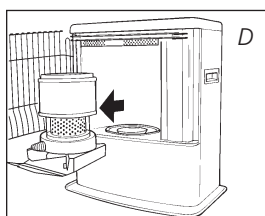
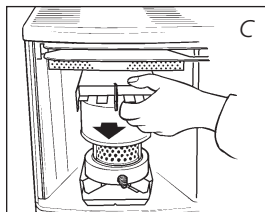
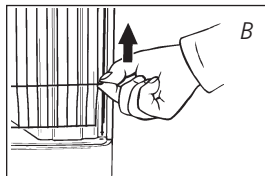

Bewaar de doos en het verpakkingsmateriaal (fig. A) voor opslag en/of transport.

- 2 Verwijder het overige verpakkingsmateriaal:
 - ▶ Verwijder het stukje verpakkingsmateriaal bij de grille 7. Licht de grille uit de inkeping (fig. B) en trek hem naar voren.
 - ▶ Druk het verpakkingsmateriaal boven de verbrandingskamer 4 iets naar beneden en verwijder het uit de kachel (fig. C).
 - ▶ Neem de verbrandingskamer uit de kachel en verwijder het daaronder aanwezige verpakkingsmateriaal (fig. D).
 - ▶ Zet de verbrandingskamer 4 terug op zijn plaats. De verbrandingskamer staat goed als u hem met de handgreep 5 soepel een beetje naar links en rechts kunt schuiven (fig. E). Sluit de grille.
 - ▶ Open het deksel van de wisseltank 8 en verwijder het stukje karton.

- 3 Vul de wisseltank zoals aangegeven in *hoofdstuk B*.

- 4 Plaats de batterijen in de daarvoor bestemde houder 13 aan de achterzijde van de kachel (fig. F). Let op de + en - polen.

- 5 De vloer moet stevig en waterpas zijn. Verplaats de kachel als deze niet waterpas staat. Probeer dit niet te corrigeren door er boeken of iets anders onder te leggen.

- 6 Uw Zibro Kamin is nu gebruiksklaar.

B VULLEN MET BRANDSTOF

Vul de wisseltank niet in de woonruimte, maar op een meer geschikte plaats (er kan altijd een beetje gemorst worden). U gaat daarbij als volgt te werk:

- 1 Zorg dat de kachel uit is.
- 2 Open het deksel 8 en til de wisseltank 9 uit de kachel (fig. G). Let op: de tank kan even nadruppelen. Zet de wisseltank neer (dop naar boven) en schroef de tankdop eraf met behulp van de tankdopopener (fig. H).

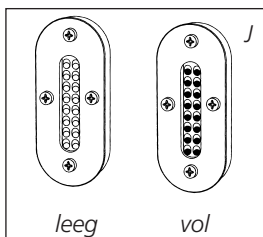
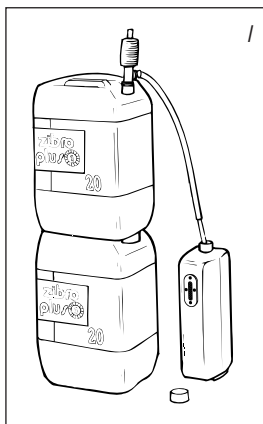

- 3 Neem het brandstofhevelpompje en steek de gladde, meest stugge pijp in de jerrycan. Zorg dat deze hoger staat dan de wisseltank (fig. I). De geribbelde slang steekt u in de opening van de wisseltank.
- 4 Draai de knop bovenop het pompje vast (naar rechts).
- 5 Knijp enkele keren in het pompje, totdat de brandstof de wisseltank in begint te stromen. Als dat eenmaal het geval is, hoeft u niet meer te knijpen.
- 6 Let tijdens het vullen op de brandstofmeter van de wisseltank 10 (fig. J). Als u ziet dat deze vol is, stop dan met vullen door de knop boven op het pompje weer los te draaien (naar links). Maak de tank nooit te vol. Vooral niet als de brandstof erg koud is (brandstof zet uit als deze warmer wordt).
- 7 Laat de brandstof die nog aanwezig is in het pompje, terugstromen in de jerrycan en verwijder het pompje voorzichtig. Schroef de tankdop nauwkeurig op de tank met behulp van de tankdopopener. Veeg eventueel gemorste brandstof weg.
- 8 Controleer of de tankdop recht zit en goed is aangedraaid. Plaats de wisseltank weer in de kachel (dop naar beneden). Sluit het deksel.

C HET AANMAKEN VAN DE KACHEL

Een nieuwe kachel veroorzaakt in het begin enige geur. Zorg dus voor extra ventilatie of ontsteek uw kachel de eerste keer buiten de leefruimte.



Als u de kachel voor de eerste keer gebruikt, moet u na het plaatsen van de gevulde wisseltank zo'n 30 minuten wachten met aanmaken. Zo kan de kous zich volzuigen met brandstof. Dit geldt ook nadat u de kachel helemaal leeg hebt laten branden en na het vervangen van de kous.

Kijk vóór het aanmaken van de kachel altijd even op de brandstofindicatie 6 om te weten of u eerst de wisseltank moet bijvullen (groen = vol, rood = leeg).

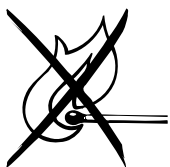

Maak de kachel altijd aan met behulp van de elektrische ontsteking. Gebruik nooit lucifers of een aansteker.

U gaat als volgt te werk:

- 1 Open het klepje 14 aan de voorzijde van de kachel.
- 2 Duw de ontstekingschuif 3 samen met de vlamregelaar 2 rustig naar beneden (fig. K). Hiermee zet u tevens de beveiliging in werking.
- 3 Zodra u een vlammetje ziet onder in de verbrandingskamer 4, kunt u de ontstekingschuif loslaten. Deze zal hierna opveren.
- 4 Sluit het klepje.

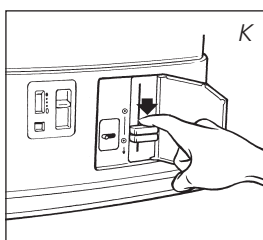

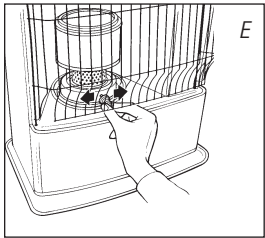

Controleer na het ontsteken van de kachel altijd of de verbrandingskamer ④ goed recht staat, door deze aan de handgreep ⑤ even naar links en rechts te schuiven (fig. E). Dit moet soepel gaan. Als de verbrandingskamer ongelijk staat, leidt dit tot rook- en roetontwikkeling.

D HET REGELEN VAN DE VLAM

Na het ontsteken van de kachel duurt het 10 à 15 minuten voordat de vlam zichtbaar is bovenin de verbrandingskamer. Pas dan kunt u controleren of de vlam goed is. Een te hoge vlam kan rook- en roetvorming veroorzaken, terwijl een te lage vlam tot geurontwikkeling leidt. Op de pagina naast het uitvouwblad kunt u zien hoe hoog uw vlam minimaal en maximaal mag branden (fig. Q). U kunt de vlam traploos aanpassen met de vlamregelaar ② (fig. L).

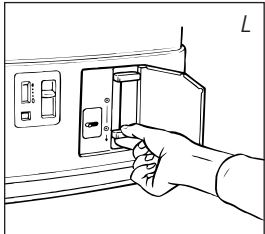

Als de vlam ook na het regelen te laag blijft, moet de koushoogte worden bijgesteld (zie hoofdstuk F).

Een te lage vlam kan ook ontstaan door:

- ▶ te weinig brandstof (vul de tank)
- ▶ slechte brandstof (raadpleeg uw dealer)
- ▶ te weinig ventilatie (zet een raam of deur op een kier)
- ▶ slijtage van de kous (raadpleeg uw dealer, of vervang de kous, zie hoofdstuk M)

E HET UITZETTEN VAN DE KACHEL

Laat de kachel ± een minuut branden op de laagste stand. Schuif daarna langzaam de vlamregelaar ② omhoog. De vlam zal dan vanzelf doven.

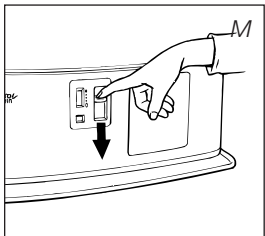

In noodgevallen schakelt u de kachel uit met de beveiligingstoets ① (fig. M).

F HET VERSTELLEN VAN DE KOUSHOOGTE

Na verloop van tijd komt de vlam niet meer hoog genoeg (hoofdstuk D). In dat geval kunt u de koushoogte verstellen om de vlam te verbeteren. Dit doet u als volgt:

- 1 Open het klepje ⑭ aan de voorzijde van de kachel.
- 2 Schuif de koushoogtevergrendeling ⑩ hoger naar stand 2 of 3 (fig. N).

Als dat niet het gewenste effect heeft, moet u de kachel helemaal laten leegbranden (hoofdstuk H).

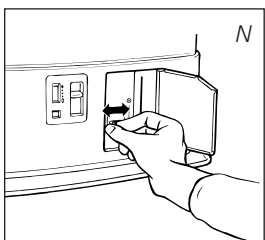

Blijft uw vlam ook dan nog te laag en uw kous staat inmiddels op stand 3, neem dan contact op met uw Zibro Kamin-dealer, of vervang de kous (zie hoofdstuk M).

Als de vlam na het bijstellen te hoog wordt (fig. Q), moet u de koushoogtevergrendeling weer een stand lager zetten. Anders hebt u kans op rook- en roetontwikkeling.

G STORINGEN, OORZAKEN EN OPLOSSINGEN

Als u een storing niet kunt oplossen met behulp van de onderstaande aanwijzingen, dient u contact op te nemen met uw dealer.

HET AANMAKEN LUKT NIET.

- ▶ De batterijen zitten niet goed in de houder.
Controleren (fig. F).
- ▶ De batterijen zijn niet meer krachtig genoeg voor de ontsteking.
Vervangen (fig. F).
- ▶ U hebt de kachel helemaal leeggestookt of de kous is vervangen.
Na het plaatsen van de gevulde wisseltank 30 minuten wachten met ontsteken.
- ▶ U duwt de ontstekingschuif ③ te krachtig naar beneden.
Minder hard indrukken (hoofdstuk C).
- ▶ De ontstekingsspiraal ⑫ is defect.
Raadpleeg uw dealer.

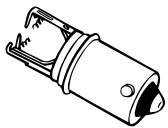
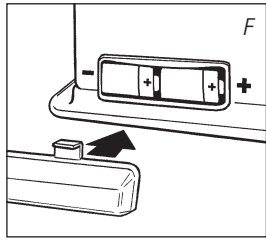

gloeispiraal met gebroken gloeidraad

ONGELIJKE VLAM EN/OF ROET EN/OF GEUR.

- ▶ De verbrandingskamer ④ is niet goed geplaatst.
Zet deze recht met de handgreep ⑤, tot u hem makkelijk wat naar links en rechts kunt schuiven.
- ▶ De vlamhoogte is niet goed ingesteld.
Zie fig. Q en de aanwijzingen onder hoofdstuk D.
- ▶ U gebruikt verouderde brandstof.
Begin elk stookseizoen met nieuwe brandstof.
- ▶ U gebruikt verkeerde brandstof.
Zie DE JUISTE BRANDSTOF (hoofdstuk 'Wat u vooraf moet weten').
- ▶ Er is sprake van stofophoping onder in de kachel.
Raadpleeg uw dealer.
- ▶ De koushoogte is niet goed ingesteld.
Zie hoofdstuk F.

DE KACHEL GAAT LANGZAAM UIT.

- ▶ De wisseltank is leeg.
Zie hoofdstuk B.
- ▶ Er zit vocht in het zeefje.
Maak het zeefje droog (hoofdstuk H, fig. O).
- ▶ Er zit vocht in het onderreservoir.
Raadpleeg uw dealer.
- ▶ De kous is aan de bovenzijde verhard.
Kachel helemaal leegbranden (hoofdstuk H). Gebruik de juiste brandstof.
- ▶ U gebruikt verouderde brandstof.
Begin elk stookseizoen met nieuwe brandstof.

DE KACHEL BLIJFT LAAG BRANDEN.

- ▶ Kous staat te laag.
Zet de koushoogtevergrendeling een stand hoger (hoofdstuk F).
- ▶ De kachel had voor het bijvullen vrijwel alle brandstof verbruikt.
Na het plaatsen van de volle wisseltank 30 minuten wachten met ontsteken.
- ▶ U gebruikt oude of verkeerde brandstof.
Zie DE JUISTE BRANDSTOF (hoofdstuk 'Wat u vooraf moet weten').
- ▶ De ruimte wordt onvoldoende geventileerd.
Zet even een raam of deur wijd open en laat deze daarna op een kier staan.

DE KACHEL BRANDT TE HOOG, MET NIET-REGELBARE VLAMMEN.

- ▶ U gebruikt verkeerde, te vluchtige brandstof.
Zie DE JUISTE BRANDSTOF (hoofdstuk 'Wat u vooraf moet weten').
- ▶ De kous staat te hoog.
Zet de koushoogtevergrendeling een stand lager (hoofdstuk F).

H OVER HET ONDERHOUD

Uw kachel vergt weinig onderhoud. Wel dient u stof en vlekken bijtijds af te nemen met een vochtige doek, omdat er anders hardnekkige vlekken kunnen ontstaan. Normaal gesproken zijn er slechts drie onderdelen aan slijtage onderhevig:



1. DE BATTERIJEN

Deze kunt u zelf vervangen. Gooi de oude batterijen niet in de vuilnisbak. Volg de regels zoals die in uw gemeente gelden voor Klein Chemisch Afval.

2. DE KOUS / LEEGBRANDEN

Om de levensduur van de kous te verlengen, moet u de kachel van tijd tot tijd eens helemaal laten leegbranden (tot hij vanzelf uitgaat). Doe dit wanneer u merkt dat de vlam wat zwakker wordt. Het leegbranden veroorzaakt enige geur, dus het is raadzaam dit buiten de leefruimte te doen. Komt de vlam op stand 3 van de koushoogtevergrendeling 11 niet hoog genoeg (fig. Q), dan moet de kous vervangen worden. *Zie hoofdstuk M*, of neem contact op met uw Zibro Kamin dealer.

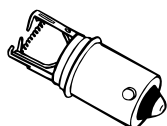

Ontstekingsspiraal



Zeefje

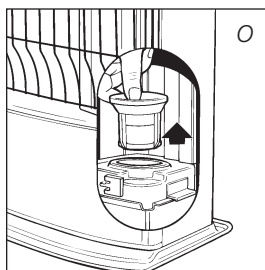

3. DE ONTSTEKINGSSPIRAAL

De ontstekingsspiraal gaat langer mee als u op de juiste manier ontsteekt. Vervang op tijd de batterijen en let erop dat u de ontstekingschuif niet te krachtig naar beneden duwt. Als de gloeidraad gebroken is, dient de spiraal vervangen te worden.

HET BRANDSTOFZEEFJE

Controleer ook met enige regelmaat het brandstofzeefje:

Haal de wisseltank 9 uit de kachel en verwijder het brandstofzeefje (fig. O). Dit kan wat naddruppelen; houd een doekje bij de hand. Klop het brandstofzeefje omgekeerd leeg op een harde ondergrond, om het vuil te verwijderen. **(Nooit reinigen met water!)** Plaats het brandstofzeefje weer in de kachel.

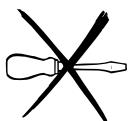

Verwijder zelf geen onderdelen van de kachel. Neem voor een eventuele reparatie altijd contact op met uw Zibro Kamin dealer.



Laat de kachel afkoelen voordat u onderhoud pleegt.

I OPSLAG (EINDE STOOKSEIZOEN)

Wij raden u aan de kachel aan het einde van het stookseizoen helemaal leeg te branden en daarna goed op te bergen. Volg daartoe de onderstaande aanwijzingen:

1 Maak de kachel aan buiten de leefruimte en laat hem geheel leegbranden.

2 Laat de kachel afkoelen.

- 3 Maak de kachel schoon met een vochtige doek en droog deze af.
- 4 Haal de batterijen 13 uit de kachel en bewaar deze op een droge plaats.
- 5 Reinig het brandstofzeefje (zie hoofdstuk H).
- 6 Berg de kachel stofvrij op, zo mogelijk met de originele verpakingsmaterialen. Overgebleven brandstof kunt u een volgend stookseizoen niet meer gebruiken. Houdt u toch wat over gooi deze brandstof dan niet weg, maar volg de regels zoals die in uw gemeente gelden voor Klein Chemisch Afval.
- 7 Begin het nieuwe stookseizoen in elk geval met nieuwe brandstof. Als u de kachel opnieuw in gebruik neemt, volg dan weer de instructies (zoals aangegeven vanaf hoofdstuk A).

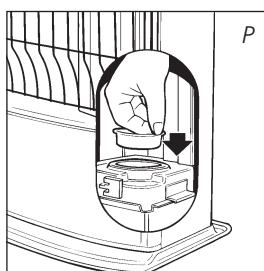
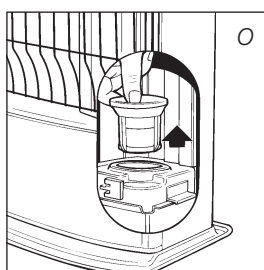

J VERVOER

Om te voorkomen dat uw kachel tijdens het transport brandstof lekt, moet u de volgende maatregelen nemen:

- 1 Laat de kachel afkoelen.
- 2 Haal de wisseltank 9 uit de kachel en verwijder het brandstofzeefje (fig. O). Dit kan wat nadruppelen; houd een doekje bij de hand. Bewaar het brandstofzeefje en de wisseltank buiten de kachel.
- 3 Duw de transportdop op de plaats van het brandstofzeefje (fig. P) en druk deze goed aan.
- 4 Vervoer de kachel altijd rechtop.

K SPECIFICATIES

| | | | | |
|--------------------------------------|------------|------------------------|--------------------|-----|
| Ontsteking | elektrisch | Afmetingen (mm) | breedte | 428 |
| Brandstof | kerosine | (inclusief bodemplaat) | diepte | 295 |
| Capaciteit (kW)* | 2,7 | | hoogte | 513 |
| Geschikte ruimte (m ³)** | 45-95 | Accessoires | brandstofhevelpomp | |
| Brandstofverbruik (l/uur)* | 0,28 | | transportdop | |
| Brandstofverbruik (g/uur)* | 225 | | tankdopopener | |
| Brandduur per tank (uur)* | 14 | | batterijen | |
| Inhoud wisseltank (liter) | 4,0 | Batterijen | 2x LR 20, MN 1300, | |
| Gewicht (kg) | 9 | | alkaline 1,5V | |
| Type kous | F | | | |

* Bij instelling op maximale stand, ** Opgegeven waarden zijn indicatief

L DE GARANTIEVOORWAARDEN

U krijgt op uw kachel 24 maanden garantie vanaf de aankoopdatum. Binnen deze periode worden alle materiaal- en fabricagefouten kosteloos verholpen. Hierbij gelden de volgende regels:



- 1 Alle verdere aanspraken op schadevergoeding, inclusief gevolgschade wijzen wij uitdrukkelijk af.
- 2 Reparatie of vervanging van onderdelen binnen de garantietermijn leidt niet tot verlenging van de garantie.
- 3 De garantie geldt niet wanneer veranderingen zijn aangebracht, niet-originele onderdelen zijn gemonteerd of reparaties aan de kachel zijn verricht door derden.
- 4 Onderdelen die aan normale slijtage onderhevig zijn, zoals de batterijen, de ontstekingsspiraal, de kous en het brandstofhevelpompje, vallen buiten de garantie.
- 5 De garantie geldt uitsluitend als u de originele, gedateerde aankoopbon overlegt en als daarop geen veranderingen zijn aangebracht.
- 6 De garantie geldt niet bij schade ontstaan door handelingen die afwijken van de gebruiksaanwijzing, door verwaarlozing en door het gebruik van verkeerde of verouderde brandstof. Verkeerde brandstof kan zelfs gevaarlijk zijn*.
- 7 De verzendkosten en het risico van het opsturen van de kachel of onderdelen daarvan, komen altijd voor rekening van de koper.

Om onnodige kosten te voorkomen, raden wij u aan eerst altijd zorgvuldig de gebruiksaanwijzing te raadplegen. Wanneer deze geen uitkomst biedt, geef de kachel dan in reparatie bij uw dealer.

* Licht ontvlambare stoffen kunnen bijvoorbeeld leiden tot een oncontroleerbare verbranding, met uitstaande vlammen als gevolg. Probeer in dat geval nooit de kachel te verplaatsen, maar zet de kachel onmiddellijk uit (zie hoofdstuk E). In noodgevallen kunt u een brandblusser gebruiken, maar dan uitsluitend van het type B: een koolzuur- of poederblusser.

10 TIPS VOOR EEN VEILIG GEBRUIK

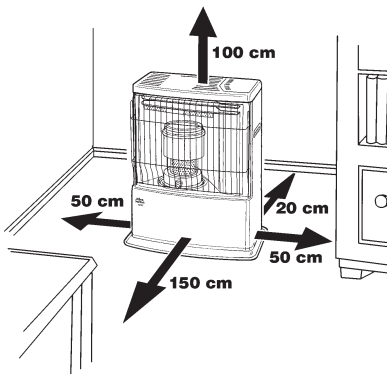

- 1 Wijs kinderen altijd op de aanwezigheid van een brandende kachel.
- 2 Verplaats de kachel niet als deze brandt of nog heet is. In dat geval ook niet bijvullen en geen onderhoud verrichten.
- 3 Plaats de voorkant van de kachel op minimaal 1,5 meter van muur, gordijnen en meubels. Houd ook de ruimte boven de kachel vrij.
- 4 Gebruik de kachel niet in stoffige ruimtes en niet op plaatsen waar het sterk tocht. In beide gevallen krijgt u geen optimale verbranding.
- 5 Zet de kachel uit voordat u vertrekt of naar bed gaat.
- 6 Bewaar en vervoer de brandstof uitsluitend in de daarvoor bestemde wisseltankjes en jerrycans.
- 7 Zorg ervoor dat de brandstof niet bloot staat aan hitte of extreme temperatuurverschillen. Bewaar de brandstof altijd op een koele, droge en donkere plaats (zonlicht tast de kwaliteit aan).
- 8 Gebruik de kachel nooit op plaatsen waar schadelijke gassen of dampen aanwezig kunnen zijn (bv. uitlaatgassen of verfdampen).
- 9 De bovenzijde van de kachel wordt heet. De kachel mag niet afgedekt worden (brandgevaar). Vermijd elk contact met de bovenplaat en de grille.
- 10 Zorg altijd voor voldoende ventilatie.

HET VERVANGEN VAN DE KOUS

M VOORDAT U BEGINT MET HET VERVANGEN VAN DE KOUS, DIENT DE KACHEL UIT EN VOLLEDIG AFGEKOELD TE ZIJN.

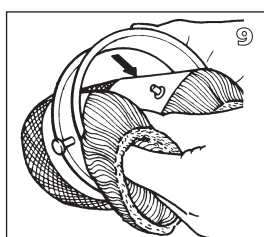
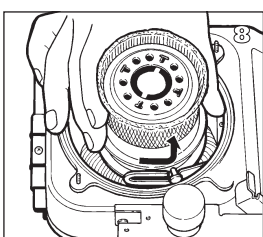
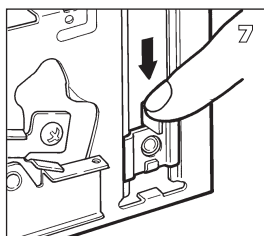
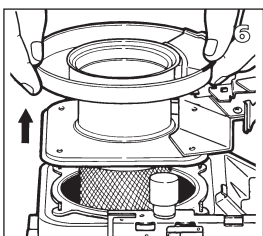
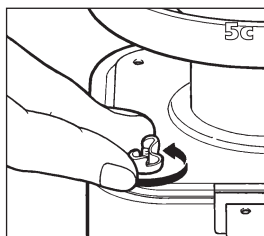
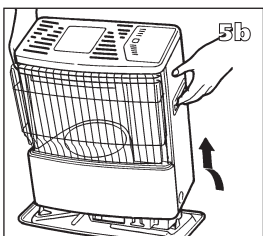
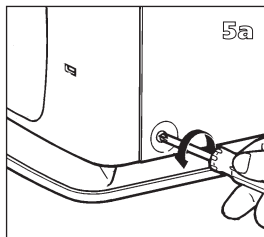
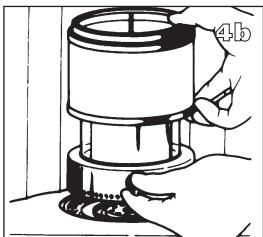
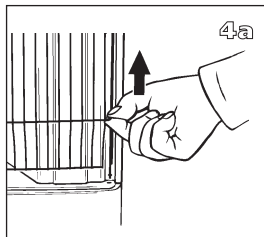
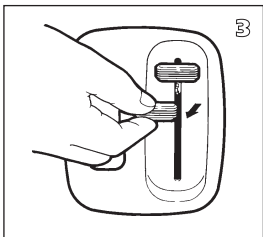
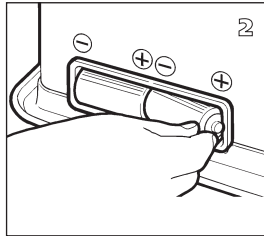
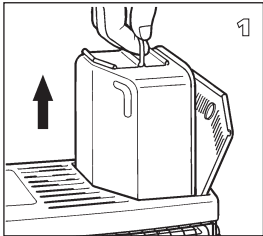

- 1 Open het tankklepje en haal de wisseltank eruit.
- 2 Haal de batterijen uit de batterijhouder.
- 3 Controleer of de vlamregelaar en de ontstekingschuif helemaal omhoog staan. Verwijder vervolgens het omhulsel van de schuiven.
- 4 Licht de grille uit de inkeping en trek hem naar voren. Neem de branderkop uit de kachel. Sluit de grille.
- 5 Draai de schroeven aan de onderzijde van de mantel van de kachel los. Trek de mantel iets naar voren en verwijder deze van de bodemplaat. Draai de vleugelmoeren onder de branderzitting los.
- 6 Til de branderzitting omhoog zodat de kous zichtbaar wordt. Leg de branderzitting naast de kachel. (Let op dat de bedrading niet los raakt).
- 7 Druk de vlamregelaar omlaag zodat het kousmechanisme in de hoogste stand komt.
- 8 Draai de koushouder (met kous) zover naar links totdat deze loskomt en haal hem uit de kachel.
- 9 Haal de kous uit de koushouder.

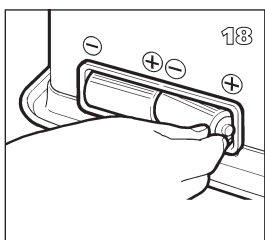
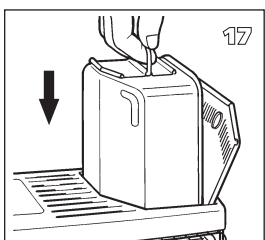
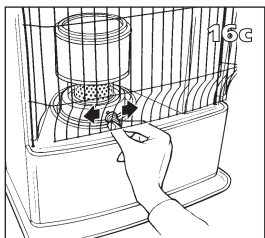
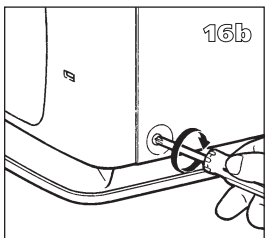
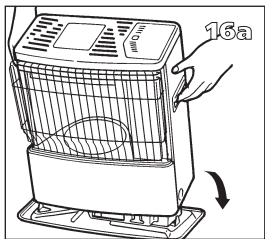
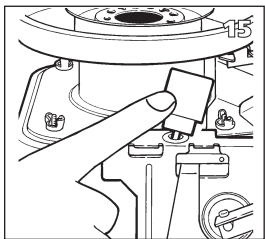
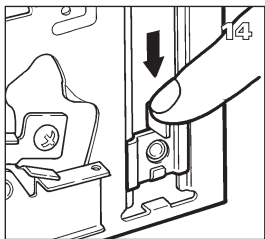
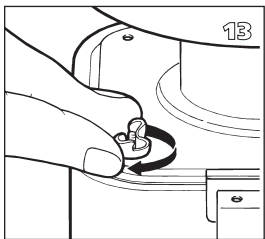
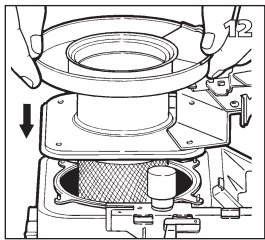
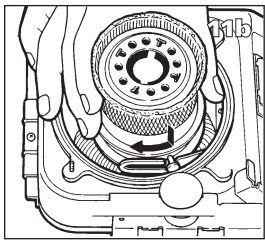
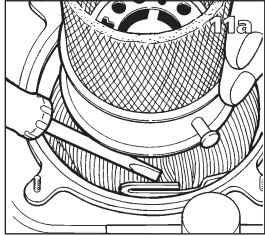
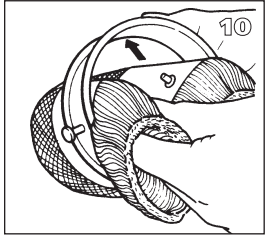

10 Plaats de nieuwe kous in de koushouder en druk de kouspinnen stevig in de gaten van de koushouder.

11 Plaats de koushouder (met kous) terug door de twee grote pinnen aan de buitenzijde van de koushouder, in de sponning van het kousmechanisme te drukken. Draai vervolgens de koushouder met de klok mee totdat deze goed vastzit.

12 Plaats de branderzitting terug.

13 Draai de vleugelmoeren kruislings handvast aan.

14 Controleer de werking van het kousmechanisme door de vlamregelaar omlaag te schuiven en vervolgens op de beveiligingstoets te drukken. Herhaal dit een aantal keer.

15 Controleer de werking van het omvalmechanisme door de vlamregelaar helemaal omlaag te duwen en het loodje te kantelen.

16 Plaats de mantel terug en draai de mantelschroeven vast. Plaats vervolgens de branderkop terug. Controleer of deze goed recht staat, door deze aan de handgreep even naar links en rechts te schuiven. Sluit de grille.

17 Plaats de gevulde wisseltank terug.

18 Plaats de batterijen in de batterijhouder (let op de plus en min). Na het plaatsen van de wisseltank en de batterijen, moet u 30 minuten wachten voordat u de kachel aanmaakt.



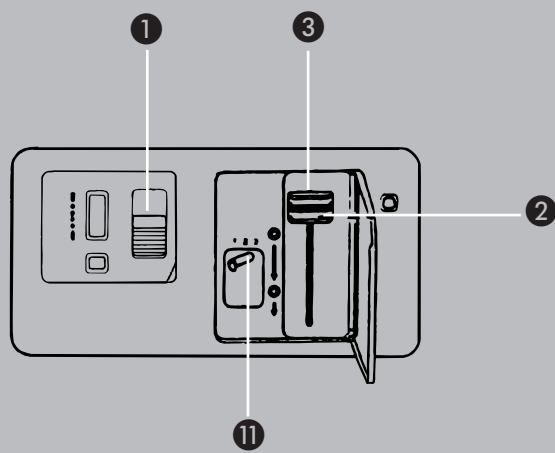
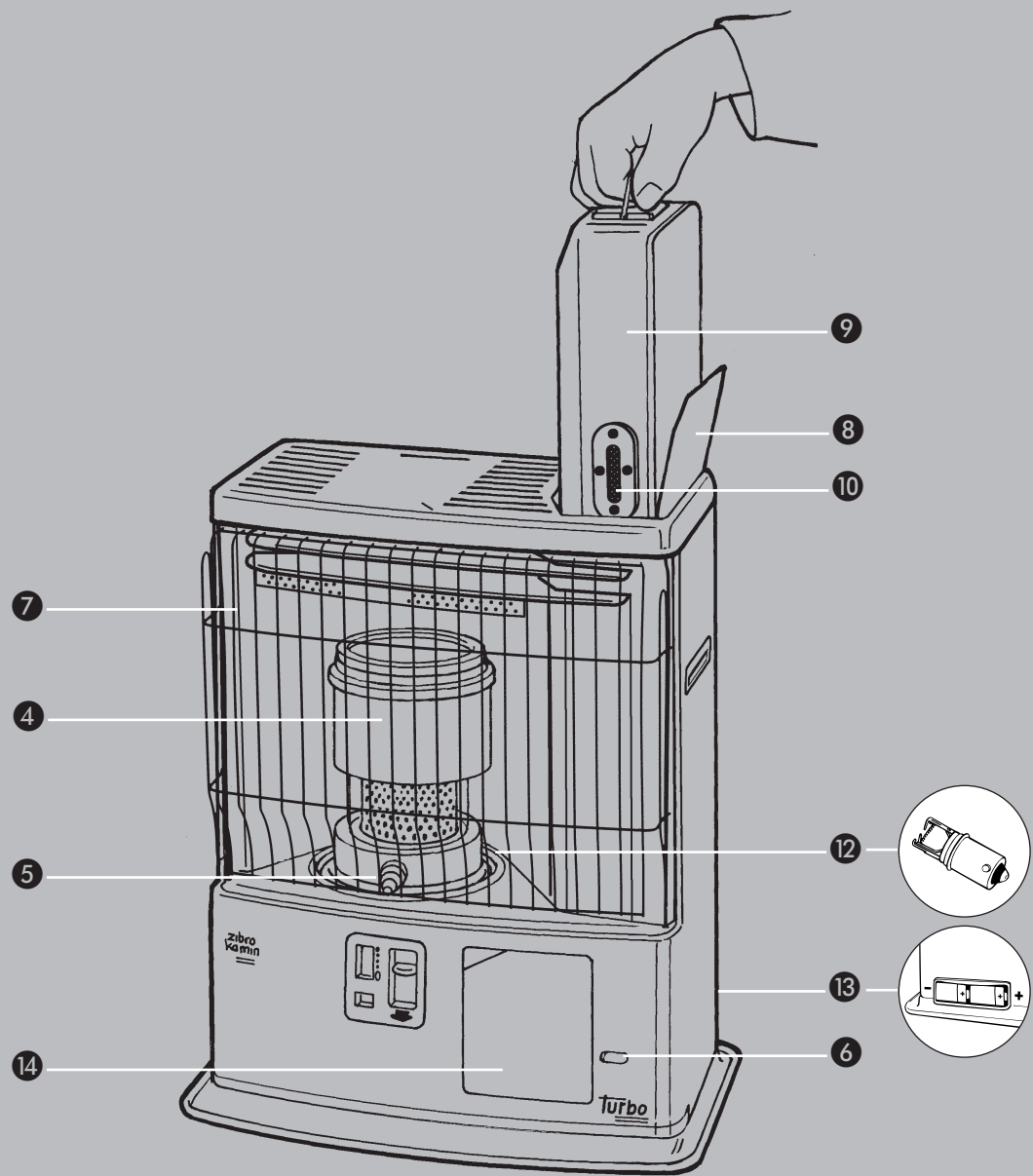

DISTRIBUTED IN EUROPE BY PVG INTERNATIONAL BV

F FRANCE

PVG France SARL
4, Rue Jean Sibélius
B.P. 185 - 76410
SOTTEVILLE SOUS LE VAL
tel: +33 2 32 96 07 47
fax: +33 2 32 96 07 77
email: pvgfrance@zibro.com

A ÖSTERREICH

PVG Austria VertriebsgmbH
Salaberg 49
3350 HAAG
tel: +43 7434 44867
fax: +43 7434 44868
email: pvgaustria@zibro.com

B BELGIË

PVG Belgium NV/SA
Industrielaan 55
2900 SCHOTEN
tel: +32 3 326 39 39
fax: +32 3 326 26 39
email: pvgbelgium@zibro.com

CH SCHWEIZ

PVG Schweiz AG
Genuastrasse 15
4142 MÜNCHENSTEIN
tel: +41 61 337 26 51
fax: +41 61 337 26 78
email: pvgint@zibro.com

D DEUTSCHLAND

PVG Deutschland GmbH
Beiersdorfstraße 4
46446 EMMERICH
tel: +49 2821 76713
fax: +31 412 648385
email: pvgint@zibro.com

DK DANMARK

PVG Scandinavia A/S
Niels Bohrsvej 10
6100 HADERSLEV
tel: +45 73 53 02 02
fax: +45 73 53 02 04
email: pvgdenmark@zibro.com

E ESPAÑA

PVG España S.A.
Pol. Ind. San José de Valderas II
Comunidad "La Alameda"
C / Aurora Boreal, 19
28918 LEGANÉS (Madrid)
tel: +34 91 611 31 13
fax: +34 91 612 73 04
email: pvgspain@zibro.com

GB UNITED KINGDOM

Lister Gases
Bridge Street
Holloway Bank, Wednesbury
West Midlands WS10 0AW
Tel.: +44 121 506 1818
Fax: +44 121 505 1744
email: gases@lister.co.uk

I ITALIA

PVG Italy SRL
Via Niccolò Copernico 5
50051 CASTELFIORENTINO (FI)
tel: +39 571 628500
fax: +39 571 628504
email: pvgitaly@zibro.com

N NØRGE

Sunwind - Gylling A/S
Løxaveien 17 - P.O. Box 64
1351 RUD
tel: +47 67 17 13 70
fax: +47 67 17 13 80
email: pvgdenmark@zibro.com

NL NEDERLAND

PVG International b.v.
P.O.Box 96
5340 AB OSS
tel: +31 412 694694
fax: +31 412 622893
email: pvgnl@zibro.com

PL POLSKA

PVG Polska Sp. z o. o.
Kolonja Promna 58
26-803 PROMNA
tel: +48 48 615 16 33
fax: +48 48 615 16 33
email: pvgpoland@zibro.com

P PORTUGAL

Markt (Portugal), Lda
Recta da Granja do Marquês
ALGUEIRÃO
2725 MEM MARTINS
tel: + 351 21 922 8530
fax: + 351 21 922 8536
email: pvgint@zibro.com