

Table des matières

Consignes de sécurité	2
À propos de ce mode d'emploi	2
Symboles et avertissements utilisés dans ce mode d'emploi	2
Ne pas laisser d'appareils électriques entre les mains des enfants	3
Installer l'appareil en toute sécurité	3
Raccordement électrique	3
Manipulation sûre des piles	4
Ne jamais réparer soi-même l'appareil	4
Nettoyage de l'appareil	5
Préparation	6
Contrôle du contenu de la livraison	6
Déballage	6
Vue d'ensemble de l'appareil	7
Mise en service.....	11
Insertion des piles dans la télécommande	11
Restitution du son	11
Fonctionnement sur secteur	11
Utilisation du tourne-disque	12
Installer le contrepoids du bras de lecture	12
Antiskating	12
Étapes suivantes	13
Lire un disque.....	13
Vérifier et ajuster la vitesse de rotation.....	14
Ajuster le rayon de déplacement du bras de lecture	14
Transférer et copier.....	15
Utiliser des supports de mémoire	15
Transférer un disque sur un support de mémoire	16
Copier à partir des supports de mémoire.....	17
Modes USB, Carte et AUX-IN	18
Remarque concernant les lecteurs MP3	18
Fonctions de lecture simples	18
Tags ID3.....	19
Recherche de titres et avance rapide.....	19
Répétition/Passage en revue/Lecture aléatoire	19
Programmation de titres.....	20
Nettoyage.....	21
Recyclage	22
Caractéristiques techniques	23

Consignes de sécurité



À propos de ce mode d'emploi

Lisez attentivement les consignes de sécurité avant de mettre l'appareil en marche. Respectez les avertissements figurant dans le mode d'emploi.

Gardez toujours le mode d'emploi à portée de main. Si vous vendez ou donnez l'appareil, pensez impérativement à remettre ce mode d'emploi ainsi que le certificat de garantie.

Symboles et avertissements utilisés dans ce mode d'emploi

	DANGER ! Avertissement d'un risque vital immédiat ! AVERTISSEMENT ! Avertissement d'un risque vital possible et/ou de blessures graves irréversibles !
	PRUDENCE ! <i>Respecter les consignes pour éviter toute blessure et tout dommage matériel !</i> ATTENTION ! <i>Respecter les consignes pour éviter tout dommage matériel !</i>
	REMARQUE ! Information supplémentaire pour l'utilisation de l'appareil.
	REMARQUE ! Respecter les consignes du mode d'emploi !
	AVERTISSEMENT ! Avertissement d'un risque d'électrocution !

Ne pas laisser d'appareils électriques entre les mains des enfants

- Afin de garantir que les enfants ne jouent pas avec cet appareil, ne les laissez jamais l'utiliser sans surveillance.
- Cet appareil n'est pas destiné à être utilisé par des personnes (y compris les enfants) dont les capacités physiques, sensorielles ou mentales sont limitées ou qui manquent d'expérience et/ou de connaissances, sauf si elles sont surveillées par une personne responsable de leur sécurité ou qu'elles reçoivent de cette personne les instructions pour utiliser l'appareil.

Installer l'appareil en toute sécurité

- Lors de l'installation de l'appareil, respectez les conditions ambiantes suivantes :
- L'appareil n'est pas conçu pour être utilisé dans des pièces très humides (une salle de bains par ex.).
- Placez l'appareil sur une surface stable, parfaitement horizontale et non soumise à des vibrations.
- L'appareil ne doit pas être exposé à une source de chaleur directe (p. ex. des radiateurs).
- L'appareil ne doit pas être exposé aux rayons directs et puissants du soleil.
- L'appareil ne doit pas entrer en contact avec des gouttes d'eau ni des éclaboussures. Ne posez donc jamais sur l'appareil d'objets remplis de liquide (p. ex. un vase). N'utilisez pas l'appareil à proximité de baignoires, d'éviers, de piscines, etc.
- Ne placez aucune source de feu nu (par ex. une bougie allumée) sur ou à proximité de l'appareil.
- Pour une aération suffisante, il faut maintenir un espace de quelques centimètres sur tous les côtés de l'appareil.

Raccordement électrique

- Reliez l'appareil à une prise de courant aisément accessible (230 V ~ 50 Hz) située à proximité de l'appareil. La prise de courant doit rester accessible s'il devait s'avérer nécessaire de débrancher rapidement l'appareil.
- Si l'appareil a été transporté d'une pièce froide dans une chaude, attendez avant de raccorder le câble d'alimentation. L'eau de condensation due au changement de température pourrait détruire l'appareil. Lorsque l'appareil a atteint la température ambiante, il peut être mis en marche sans danger.
- Disposez le câble d'alimentation de manière à éviter tout risque de trébuchement. Le câble d'alimentation ne doit être ni coincé ni écrasé.

Manipulation sûre des piles

Vous avez besoin de piles pour la commande à distance. Veuillez suivre les instructions suivantes :

- Conservez les piles hors de la portée des enfants. En cas d'ingestion, les piles peuvent représenter un danger mortel. En cas d'ingestion d'une pile, faites immédiatement appel à un médecin.
- Ne jetez pas les piles au feu, ne les court-circuitiez pas et ne les démontez pas.
- Si nécessaire, nettoyez les contacts des piles et de l'appareil avant d'insérer les piles.
- Remplacez toujours le jeu de piles complet.
- Insérez uniquement des piles de même type. N'utilisez pas différents types de piles ; ne mélangez pas piles usagées et piles neuves.
- Lorsque vous insérez les piles, veillez à respecter la polarité (+/-).
- Retirez les piles en cas d'inutilisation prolongée de l'appareil.
- Retirez immédiatement des piles vides de l'appareil ! Risque de fuite accru !
- N'exposez pas les piles à une chaleur excessive, p. ex. aux rayons du soleil. Ne posez pas l'appareil sur des radiateurs. Risque de fuite accru !
- N'essayez jamais de recharger des piles normales ! Elles pourraient exploser !
- Si les piles ont coulé, sortez-les immédiatement de l'appareil. Nettoyez les contacts avant d'insérer de nouvelles piles. L'acide des piles risque de provoquer une brûlure !
- Ne démontez ni ne tordez jamais des piles.
- Si l'acide de la batterie a coulé, évitez tout contact avec la peau, les yeux et les muqueuses ! Si de l'acide devait malgré tout entrer en contact avec la peau, rincez immédiatement et abondamment les zones concernées à l'eau claire et consultez un médecin sans tarder.

Ne jamais réparer soi-même l'appareil

- N'allumez pas l'appareil lorsque l'appareil ou le câble d'alimentation présente des dommages visibles ou lorsque l'appareil est tombé.
- En cas d'endommagement de l'appareil ou du câble d'alimentation, débranchez immédiatement la fiche secteur de la prise de courant.



AVERTISSEMENT !

N'essayez en aucun cas d'ouvrir et/ou de réparer vous-même l'appareil. Vous risqueriez de vous électrocuter ! Ne manipulez pas non plus le câble d'alimentation de l'appareil.

Pour éviter tout danger, adressez-vous en cas de problème à notre centre de service après-vente ou à un atelier spécialisé.

En cas de dysfonctionnements

- ▶ Si l'appareil présente des dysfonctionnements, il se peut qu'il ait subi une décharge électrostatique. Dans ce cas, retirez la prise. Rebranchez ensuite l'appareil. Celui-ci est à nouveau en état de marche.

Nettoyage de l'appareil

Avant de nettoyer l'appareil, retirez la prise électrique. Nettoyez les côtés extérieurs du tourne-disque avec un chiffon doux et sec. Évitez tout produit de nettoyage ou solution chimique, qui pourrait endommager la surface ou les inscriptions sur l'appareil.

Ne laissez aucun liquide s'écouler dans les parties intérieures du tourne-disque. Sauf lorsque vous mettez ou retirez un disque, maintenez toujours le couvercle de l'appareil fermé et sans poussière.

Préparation

Contrôle du contenu de la livraison

Une fois le déballage terminé, vérifiez que les éléments suivants vous ont bien été livrés :

- l'appareil avec le tapis de la platine collé
- le contrepoids du bras de lecture
- la télécommande avec 2 piles LR03 / R03 / AAA de 1,5 V
- Mode d'emploi et documents de garantie

Déballage

- ▶ Retirez tous les emballages.



PRUDENCE !

Ne laissez pas les jeunes enfants jouer avec les plastiques. Il existe un danger d'asphyxie !

- ▶ Retirez le tapis rond de la platine du couvercle.
- ▶ Retirez également les bandes adhésives de la platine pour lui permettre de tourner.
- ▶ Enlevez le fil métallique avec lequel le bras de lecture est fixé à son support.



REMARQUE !

Le capuchon de protection de l'aiguille à l'extrémité du bras de lecture ne fait pas partie du matériel d'emballage. Il ne doit pas être jeté !

Vue d'ensemble de l'appareil

Vue de devant

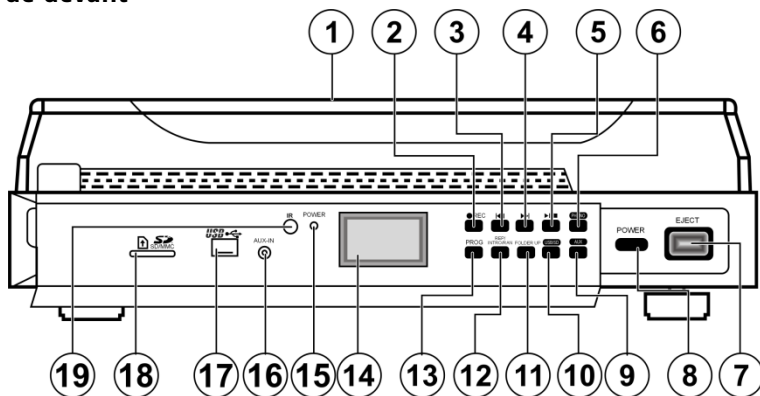

- 1) Couvercle
- 2) REC ● - Lancement et arrêt de l'enregistrement
- 3) SKIP ◀ - Saut vers le titre précédent/Retour rapide
- 4) SKIP ▶ - Saut vers le titre suivant/Avance rapide
- 5) ▶||/■ - Démarrer, interrompre et arrêter la lecture
- 6) PHONO - Passer en mode PHONO
- 7) EJECT - Ramener le bras de lecture avant la fin de la lecture du disque
- 8) Touche marche/arrêt
- 9) AUX – Passer en mode AUX
- 10) USB/SD - En mode USB/SD, sélection entre l'entrée USB ou la carte mémoire
- 11) FOLDER UP - Lors de la lecture MP3/WMA, aller au niveau de dossier supérieur
- 12) REP/INTRO/RAN - Répétition du titre ou du média / Passage en revue des titres / Lecture aléatoire («randomisée»)
- 13) PROG - Activer la programmation des titres
- 14) Écran
- 15) Témoin de fonctionnement
- 16) AUX-IN - Fiche pour raccordement à des appareils par connecteur jack 3,5 mm
- 17) Prise USB
- 18) Compartiment pour la carte mémoire SD/MMC
- 19) Récepteur infrarouge pour la télécommande

Vue de dessus

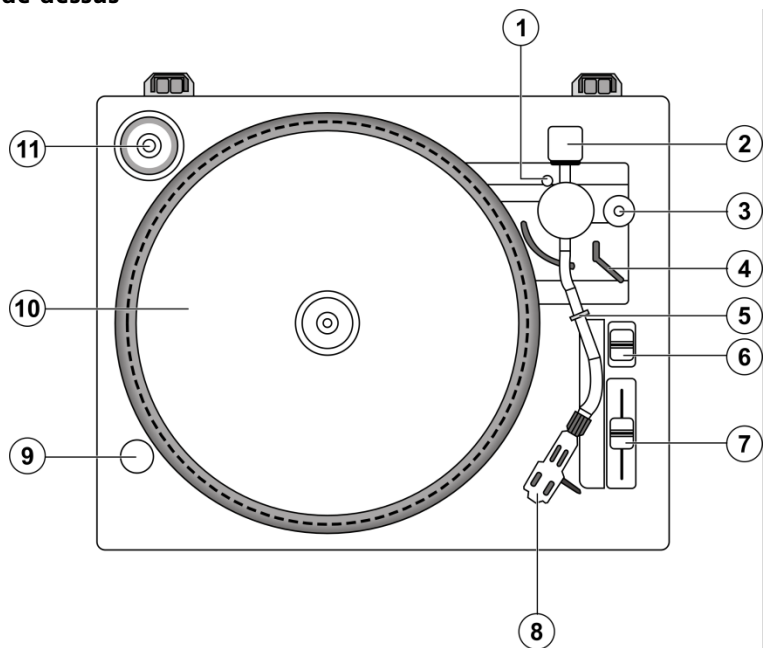

- 1) Cache en caoutchouc pour la vis de réglage du bras de lecture
- 2) Contrepoids pour le bras de lecture
- 3) Molette de réglage de l'antiskating
- 4) Levier du bras de lecture
- 5) Archet d'arrêt pour le bras de lecture
- 6) RPM – Bouton de réglage de la vitesse de rotation (33/45 tours/minute)
- 7) PITCH ADJ. – Réglage de précision de la vitesse de rotation
- 8) Bras avec tête de lecture
- 9) Stroboscope (lumière de lecture pour la vitesse de rotation)
- 10) Platine
- 11) Adaptateur pour disques 45 tours («Palet»)

Télécommande

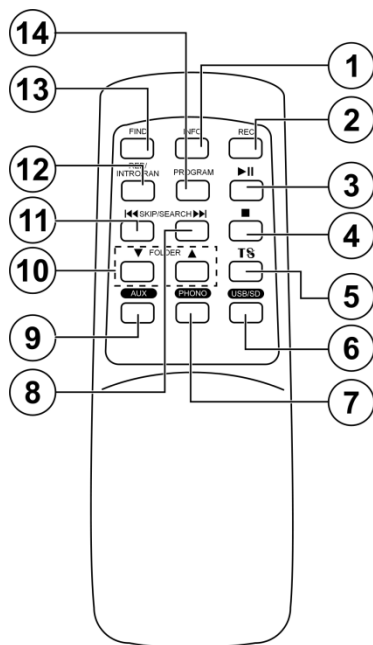

- 1) **INFO** – En mode arrêt du tourne-disque, sélection du bitrate (taux de compression)
- 2) **REC ●** – Lancement et arrêt de l'enregistrement
- 3) **▶||** – Lancement et interruption de la lecture
- 4) **■** – Arrêt de la lecture
- 5) **TS** (Track Separation) – Lors de l'enregistrement, introduit une séparation entre deux titres
- 6) **USB/SD** – En mode USB/SD, sélection entre l'entrée USB ou la carte mémoire
- 7) **PHONO** – Passer en mode PHONO
- 8) **SKIP/SEARCH ►►** –Saut vers le titre suivant/Avance rapide
- 9) **AUX** – Passer en mode AUX
- 10) **FOLDER** – Dans la fonction de recherche MP3/WMA, aller au dossier inférieur ou supérieur.
- 11) **SKIP/SEARCH ◀◀** – Saut vers le titre précédent / Retour rapide
- 12) **REP/INTRO/RAN** – Répétition de titre ou du média / Passage en revue des titres / Lecture aléatoire («randomisée»)
- 13) **FIND** – En mode MP3/WMA, activation de la recherche par titre/par dossier
- 14) **PROGRAM** – Activation de la programmation par titre

Face arrière

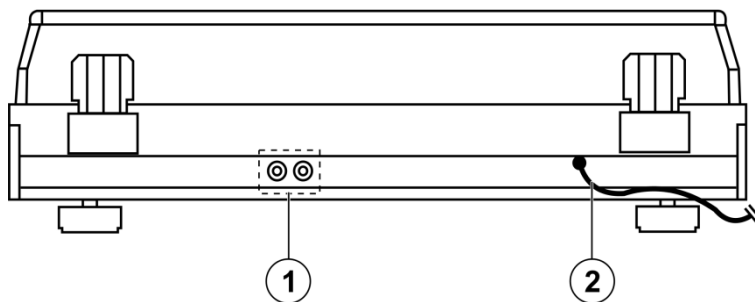

- 1) LINE OUT – Prise de branchement d'un amplificateur.
- 2) Câble électrique

Mise en service

Insertion des piles dans la télécommande

- ▶ Ouvrez le compartiment à piles en faisant glisser le cache dans le sens de la flèche.
- ▶ Placez 2 piles micro 1,5V LR03/R03, taille AAA, dans la télécommande. Le pôle négatif (-) se trouve chaque fois du côté du ressort.
- ▶ Remettez en place le cache du compartiment à piles.

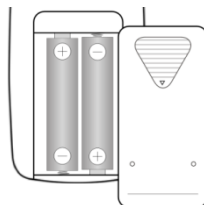

Restitution du son

- ▶ Vous devez raccorder le tourne-disque à un appareil disposant d'une fonction de restitution du son, de haut-parleurs et d'un bouton de réglage du volume, p. ex. à votre chaîne stéréo.
- ▶ Branchez un câble RCA avec prises rouge et blanche aux sorties **LINE-OUT** à l'arrière de l'appareil.
- ▶ Branchez l'autre extrémité du câble aux sorties ad hoc de l'appareil de diffusion du son (p.ex. AUX IN).
- ▶ Choisissez l'entrée appropriée sur cet appareil.



REMARQUE !

Ne branchez pas l'appareil à l'entrée phono, car cette entrée inclut une préamplification du volume, et le tourne-disque dispose déjà d'une préamplification.

Fonctionnement sur secteur

Lorsque vous avez effectué tous les raccordements, branchez la prise dans une fiche 230 V ~ 50 Hz.

Utilisation du tourne-disque

Installer le contrepoids du bras de lecture

Le contrepoids fourni doit être installé sur le bras de lecture. Il permet de régler le poids correct avec lequel l'aiguille tourne sur le disque, de sorte qu'elle ne saute pas ni qu'elle ne taille le sillon trop profondément.

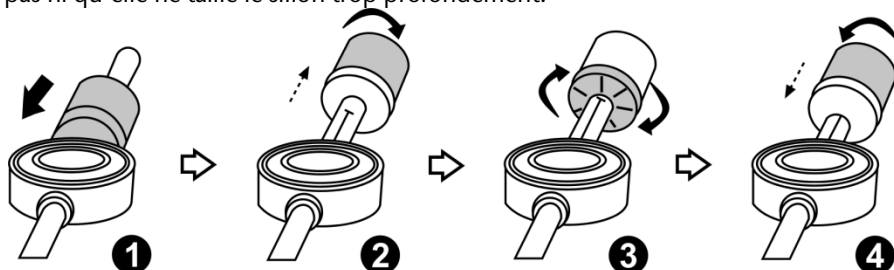

- ▶ Placez le tourne-disque sur une surface horizontale, non soumise aux vibrations.
- ▶ Détachez le support du bras de lecture, de sorte que celui-ci soit libre.
- ▶ Réglez le dispositif antiskating sur «0».
- ▶ Faites glisser le contrepoids le long du bras de lecture, avec l'échelle graduée vers l'avant, de l'arrière jusqu'à tout à l'avant (1).
- ▶ Ôtez le bras de lecture de l'archet de sorte qu'il soit suspendu dans l'air.
- ▶ Tournez le contrepoids du bras de lecture vers la droite jusqu'à ce que le bras puisse être déplacé librement à l'horizontale (2).
- ▶ Réglez maintenant l'anneau gradué, et non le poids, sur «0» (3). C'est le point zéro.
- ▶ Réglez à présent le poids en tournant le contrepoids vers la gauche (4). Les valeurs recommandées sont comprises entre 2,5 et 4 g.

Antiskating

L'«antiskating» empêche le déplacement de l'aiguille vers l'intérieur.

- ▶ Régler le dispositif antiskating sur la même valeur que le contrepoids du bras de lecture. Donc, si le contrepoids est sur 3, l'antiskating doit être réglé sur la position 3.



REMARQUE !

En cas de doute, sélectionnez d'abord un poids plus limité pour l'aiguille. Si l'aiguille saute encore, augmentez le poids par petites doses. Un poids trop élevé a pour effet que l'aiguille fraise le sillon et que l'aiguille et le disque s'usent excessivement.

Étapes suivantes

- ▶ Placez le tapis de platine en caoutchouc sur la platine.
- ▶ Retirez le capuchon de l'extrémité du bras de lecture.



REMARQUE !

Conservez bien ce capuchon de protection.



Lire un disque

- ▶ Appuyez sur la touche **POWER** pour allumer l'appareil.
- ▶ Sélectionnez à l'aide de la touche **PHONO** le mode pour l'écoute de disques. L'écran et le témoin de fonctionnement s'allument ; **Phono** s'affiche à l'écran.
- ▶ Placez un disque sur la platine.
- ▶ Si vous voulez écouter un disque 45 tours avec une ouverture centrale plus grande, placez d'abord l'adaptateur («palet») sur le fuseau.



REMARQUE !

Assurez-vous que le disque est sans poussière. Des brosses, chiffons et pinceaux à dépeussier les disques sont disponibles dans le commerce.

- ▶ Sélectionnez la vitesse correcte avec le régleur de vitesse :
 - 33 tours/minute pour les disques de longue durée ;
 - 45 tours/minute pour les petits disques.(Voir aussi le chapitre Vérifier et ajuster la vitesse de rotation«, page 14)
- ▶ Soulevez le bras de lecture à l'aide du levier en plaçant celui-ci sur la position  : soulever le bras de lecture.
- ▶ Déplacez le bras de lecture légèrement vers l'intérieur jusqu'au bord du disque ou jusqu'à l'endroit où vous souhaitez démarrer la lecture du disque. La platine commence à tourner.
- ▶ Abaissez le bras de lecture à l'aide du levier en plaçant celui-ci sur la position  : abaisser le bras de lecture. L'aiguille se pose et la lecture du disque commence.
- ▶ Réglez le volume sur l'ampli raccordé.
- ▶ À la fin, le bras de lecture retourne automatiquement en position initiale (voir à ce propos « Ajuster le rayon de déplacement du bras de lecture », page 14).
- ▶ Lorsque vous voulez interrompre la lecture, soulevez le bras de lecture à l'aide du levier et abaissez-le ensuite à nouveau avec le levier pour reprendre la lecture.
- ▶ À la fin de la face du disque, appuyez sur la touche **EJECT** pour ramener le bras de lecture sur l'archet. La touche **EJECT** permet aussi d'interrompre à tout moment la lecture.
- ▶ Pour éteindre l'appareil, appuyez sur la touche **POWER**.

Vérifier et ajuster la vitesse de rotation

Le stroboscope projette une lumière bleue sur la courroie de la platine. Cette lumière est interrompue durant la rotation de la platine. À l'aide du régleur **PITCH ADJ**, vous pouvez régler avec précision la vitesse de rotation.

- ▶ L'anneau supérieur de la courroie s'applique à la vitesse de 33 tours/minute.
- ▶ L'anneau central de la courroie s'applique à la vitesse de 45 tours/minute.
- ▶ La vitesse de rotation est correcte lorsque la lumière interrompue est fixe sur un point.
- ▶ La vitesse n'est pas correcte lorsque la lumière interrompue semble se décaler vers la gauche ou vers la droite.
- ▶ Si la lumière se décale vers la gauche, la vitesse de rotation est trop rapide. Faites glisser le levier **PITCH ADJ** vers le bas (direction -).
- ▶ Si la lumière se décale vers la droite, la vitesse de rotation est trop lente. Faites glisser le levier **PITCH ADJ** vers le haut (direction +).

Ajuster le rayon de déplacement du bras de lecture

Avec certains disques, il peut arriver que le bras de lecture revienne prématurément en position initiale, avant que la lecture soit totalement achevée.

Il peut aussi arriver que le bras de lecture ne revienne pas jusqu'à l'archet.

Le rayon de déplacement du bras de lecture peut être ajusté avec une vis de réglage. Celle-ci se trouve sous le cache en caoutchouc à côté de l'axe du bras de lecture.

Vous avez besoin d'un petit tournevis en croix.

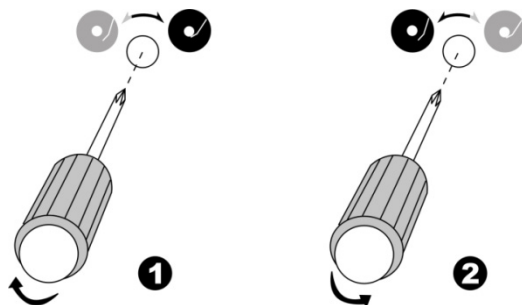

- ▶ Soulevez le cache en caoutchouc.
- ▶ Pour élargir le mouvement du bras vers l'intérieur (lorsque le bras revient trop tôt en position initiale), tournez légèrement la vis vers la droite (1).
- ▶ Pour élargir le mouvement du bras vers l'extérieur (lorsque le bras n'atteint pas l'archet), tournez légèrement la vis vers la gauche (2).



REMARQUE :

Le tourne-disque est réglé en usine sur la vitesse des disques les plus courants. Ne tournez pas la vis inutilement trop fréquemment.

Transférer et copier

Utiliser des supports de mémoire

À l'avant de l'appareil se trouvent des lecteurs pour une clé USB ou un autre appareil USB (lecteur MP3), une carte mémoire SD et le port AUX IN.



ATTENTION !

Pour éviter tout dommage de l'appareil, n'utilisez pas de rallonge USB et ne raccordez pas l'appareil directement à un ordinateur par le port USB.

Fonctionnement avec USB

- ▶ Faites glisser le cache de l'emplacement USB vers le haut et insérez un appareil USB.
- ▶ Appuyez sur la touche **USB/SD** pour sélectionner le mode USB.
- ▶ Le nombre de dossiers s'affiche à gauche de l'écran et, à droite, le nombre de titres disponibles sur le support. La lecture démarre.

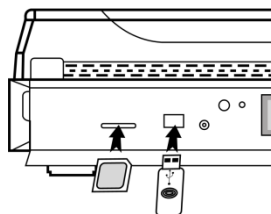

Mode Carte

- ▶ Insérez une carte mémoire SD dans le compartiment à carte. Le coin biseauté doit se trouver vers l'avant à droite et les contacts en bas.
- ▶ Appuyez deux fois sur la touche **USB/SD** pour sélectionner le mode Carte.
- ▶ Le nombre de dossiers s'affiche à gauche de l'écran et, à droite, le nombre de titres disponibles sur le support. La lecture démarre.
- ▶ Pour retirer la carte à la fin de la lecture, tirez-la prudemment du compartiment à carte.



ATTENTION !

Pour éviter tout dommage des supports de mémoire et de l'appareil, n'employez pas la force pour insérer les supports de mémoire : ils ne peuvent être insérés que dans un sens.

Mode AUX-IN

Vous pouvez raccorder à l'entrée AUX-IN, à l'aide d'un câble avec connecteur jack 3,5 mm, un appareil muni d'une sortie LINE-OUT (par exemple un lecteur de CD).

- ▶ Appuyez sur la touche **AUX IN** pour sélectionner le mode pour l'entrée AUX.
- ▶ «AUX» s'affiche à l'écran.

Transférer un disque sur un support de mémoire

Vous pouvez copier le disque sur une clé USB ou une carte mémoire SD. Le contenu du disque est alors converti au format MP3. La vitesse d'enregistrement est 1:1 («Temps réel»).

Un dossier «AUDIO» est créé sur le support d'enregistrement, dans lequel les titres sont mémorisés et numérotés.

Taux d'échantillonnage

Le bitrate réglé par défaut pour le format audio est 128 kbps et le taux d'échantillonnage, 44,1 kHz. Le bitrate peut être modifié pour chaque enregistrement. Pour modifier le bitrate :







- ▶ Sélectionnez le mode Phono avec la touche **PHONO**.
- ▶ Soulevez le bras de lecture à l'aide du levier en plaçant celui-ci sur la position ▼ : soulever le bras de lecture.
- ▶ Déplacez le bras de lecture légèrement vers l'intérieur jusqu'au bord du disque ou jusqu'à l'endroit où vous souhaitez démarrer la lecture du disque. La platine commence à tourner.
- ▶ Appuyez sur la touche **INFO** de la télécommande. Le bitrate actuel s'affiche à l'écran.
- ▶ Sélectionnez ensuite, avec les touches **SKIP/SEARCH**, l'un des bitrates suivants : 32 / 64 / 96 / 128 (réglé par défaut) / 192 / 256. Appuyez de nouveau sur la touche **INFO** pour finaliser le réglage.

Track-Separation

Même si le disque contient plusieurs morceaux, l'enregistrement du disque est considéré par le support enregistreur comme un seul titre (Track). Pour subdiviser l'enregistrement selon les différents morceaux, appuyez sur la touche **TS**.

- ▶ Si vous souhaitez subdiviser l'enregistrement en différents titres (Tracks) selon les pauses sur le disque, appuyez à chaque nouveau titre sur la touche **TS** (Track Separation) de la télécommande. Phono s'affiche alors une fois brièvement à l'écran pour confirmer la subdivision.

Comment enregistrer le contenu d'un disque

- ▶ Insérez le support de mémoire de votre choix (clé USB ou carte mémoire SD) et mettez un disque sur la platine.
- ▶ Appuyez le cas échéant sur la touche **PHONO** pour sélectionner le mode Phono. Phono s'affiche à l'écran.
- ▶ Soulevez le bras de lecture à l'aide du levier en plaçant celui-ci sur la position  : soulever le bras de lecture.
- ▶ Déplacez le bras de lecture légèrement vers l'intérieur jusqu'au bord du disque ou jusqu'à l'endroit où vous souhaitez démarrer la lecture du disque. La platine commence à tourner.
- ▶ Sélectionnez le cas échéant un autre bitrate, voir « Taux d'échantillonnage », page 16.
- ▶ Appuyez sur la touche **REC** (sur l'appareil ou la télécommande). USB ou Card clignote sur l'écran. Après quelques secondes, Phono réapparaît sur l'écran ainsi que l'icône clignotante  (USB) ou  (carte SD) et .
- ▶ Le support de mémoire est initialisé. Après quelques secondes, l'icône  se met à clignoter, indiquant le début de l'enregistrement.
- ▶ Abaissez alors le bras de lecture.
- ▶ Si le support de mémoire est plein, vous voyez s'afficher Full.
- ▶ Appuyez sur la touche **TS** si vous souhaitez subdiviser l'enregistrement selon les différents morceaux, voir « Track-Separation ». Sélectionnez ensuite, avec les touches **SKIP/SEARCH**, l'un des bitrates suivants : 32 / 64 / 96 / 128 (réglé par défaut) / 192 / 256. Appuyez de nouveau sur la touche **INFO** pour finaliser le réglage.
- ▶ », page 16.
- ▶ Pour terminer l'enregistrement, appuyez encore une fois sur la touche **REC**, les icônes  et  disparaissent de l'écran.



REMARQUE !

La durée du processus d'initialisation peut varier selon le fabricant et/ou la taille du support de mémoire USB ou de la carte SD. N'interrompez pas l'enregistrement en soulevant le bras de lecture du disque. L'enregistrement ne pourra sinon pas être sauvegardé.

Copier à partir des supports de mémoire

Vous pouvez enregistrer depuis la clé USB vers la carte SD et inversement. Un dossier «FCOPY» est créé sur le support de mémoire, dans lequel les titres copiés sont mémorisés.

Copier un seul titre

- ▶ Insérez une clé USB et une carte SD.
- ▶ Avec la touche **PLAY**, démarrez la lecture du support depuis lequel vous voulez copier.

- ▶ Appuyez sur la touche **REC**. L'enregistrement démarre. L'icône  clignote sur l'écran et vous voyez en même temps s'afficher le numéro du titre et le temps écoulé. Dans ce mode, la restitution du son est désactivée.
- ▶ La lecture et l'enregistrement s'arrêtent automatiquement à la fin du titre.

Copier tout le contenu d'un support

- ▶ Insérez une clé USB et une carte SD.
- ▶ Sélectionnez le support depuis lequel vous voulez copier, mais ne lancez pas encore la lecture.
- ▶ Appuyez sur la touche **REC**. L'enregistrement démarre. L'icône  clignote sur l'écran et vous voyez en même temps s'afficher le numéro du titre et le temps écoulé. Dans ce mode, la restitution du son est désactivée.
- ▶ Pour interrompre l'enregistrement prématurément, appuyez de nouveau sur la touche **REC**.
- ▶ L'enregistrement s'arrête automatiquement lorsque la lecture est finie.



REMARQUE !

Si des dossiers avaient été créés dans le support source, cette structure de dossier n'est pas reproduite dans la copie. Les titres sont copiés et mémorisés un par un.

Modes USB, Carte et AUX-IN

Vous pouvez lire avec l'appareil des fichiers MP3 et WMA stockés sur une clé USB, un autre appareil USB ou une carte mémoire SD.

De plus, vous pouvez lire un CD à partir d'un appareil raccordé à la prise AUX-IN.



REMARQUE !

Pour l'installation des supports, voir « Utiliser des supports de mémoire », page 15.

Remarque concernant les lecteurs MP3

Un lecteur MP3 peut en principe être raccordé également à l'appareil via le port USB. Il ne peut toutefois pas être garanti que tous les lecteurs MP3 présents sur le marché peuvent être lus par l'appareil via le port USB.

Le cas échéant, utilisez le port AUX-IN.

Fonctions de lecture simples

- ▶ Appuyez sur la touche **PLAY/PAUSE** pour lancer la lecture. Le numéro du titre actuel s'affiche à l'écran ainsi que sa durée.
- ▶ Appuyez sur la touche **PLAY/PAUSE** pour interrompre la lecture. Le temps de lecture clignote.

- ▶ Appuyez une nouvelle fois sur la touche **PLAY/PAUSE** pour reprendre la lecture à l'endroit où vous l'aviez arrêtée.
- ▶ Appuyez sur la touche **STOP** pour arrêter la lecture. L'appareil est alors en mode d'arrêt et vous voyez s'afficher le nombre total de répertoires et de titres.

Tags ID3

- ▶ Durant la lecture, vous pouvez voir le tag ID3 du titre en appuyant sur la touche **INFO**. Le nom du titre et d'autres informations stockées lors de la création du support s'affichent à l'écran.
- ▶ Appuyez encore une fois sur la touche **INFO** pour masquer à nouveau ces informations.

Recherche de titres et avance rapide

- ▶ Appuyez sur la touche **SKIP/SEARCH** **⏮** ou **⏭** pour sauter un titre en avant ou en arrière. Pendant la lecture, la touche **⏮** vous permet de revenir au début du titre actuel.
- ▶ Maintenez les touches **SKIP/SEARCH** **⏮** ou **⏭** enfoncées pendant la lecture pour lancer une avance ou un retour rapide.
- ▶ Pour choisir un autre dossier, appuyez sur la touche **FOLDER** **▲** ou **▼**.



Recherche alphabétique de titres

Vous pouvez effectuer une recherche de titres MP3 et de dossiers par ordre alphabétique.

- ▶ Appuyez une fois sur la touche **FIND**.
- ▶ Appuyez sur la touche **⏭** jusqu'à ce que la première lettre ou le chiffre du titre souhaité s'affiche.
- ▶ Appuyez sur la touche **STOP** pour confirmer la sélection.
- ▶ Le premier titre commençant p. ex. par la lettre « A » s'affiche. Lancez la lecture de ce titre en appuyant sur la touche **PLAY/PAUSE**. Si le support ne contient aucun titre commençant par « A », vous voyez s'afficher : A – No File (« aucun fichier »).
- ▶ Avec la touche **⏭**, vous pouvez sélectionner les différents titres à l'intérieur de la lettre ou du chiffre.
- ▶ Lancez la lecture du répertoire sélectionné en appuyant sur la touche **PLAY**.
- ▶ Si aucun répertoire n'a été créé, *Root* s'affiche.

Répétition/Passage en revue/Lecture aléatoire

Avec la touche **REP/INTRO/RAN**, vous accédez successivement aux fonctions de répétition, de passage en revue et de lecture aléatoire.

- ▶ Appuyez pendant la lecture une fois sur **REP/INTRO/RAN** pour répéter le titre actuel. L'icône  s'affiche à l'écran. Le titre est répété en boucle.
- ▶ Appuyez deux fois sur **REP/INTRO/RAN** pour répéter tous les titres du support de données. L'icône  ALL s'affiche à l'écran.

Uniquement pour les supports MP3 avec répertoires :

- ▶ Appuyez trois fois sur **REP/INTRO/RAN** pour répéter le répertoire actuel. L'icône  **REP/INTRO/RAN** s'affiche à l'écran.
- ▶ Pour activer la fonction Intro, appuyez quatre fois sur la touche **REP/INTRO/RAN**. **Intro** s'affiche à l'écran. Chaque titre est maintenant joué pendant 10 secondes.
- ▶ Appuyez cinq fois sur **REP/INTRO/RAN** pour activer la lecture aléatoire. **Random** s'affiche à l'écran.
- ▶ Appuyez encore une fois sur la touche **REP/INTRO/RAN** pour activer la lecture normale. Tous les affichages à l'écran disparaissent.

Programmation de titres

Vous pouvez programmer une liste de lecture contenant jusqu'à 32 titres.

- ▶ Appuyez sur la touche **PROG** en mode d'arrêt. **Prog** et **P-01 001** s'affichent à l'écran. **P-01** est le numéro de programme et **001**, le numéro du titre sélectionné.
- ▶ Sélectionnez le titre de votre choix avec les touches **SKIP/SEARCH**.
- ▶ Appuyez une nouvelle fois sur **PROG** pour enregistrer ce titre sous l'emplacement de programme **P-01**. Le prochain emplacement de programme **P-02** s'affiche.
- ▶ Avec les touches **SKIP/SEARCH**, sélectionnez un titre et procédez de la même manière pour les titres suivants.
- ▶ Pour écouter les titres, appuyez sur la touche **PLAY/PAUSE**.
- ▶ Pour supprimer la liste, appuyez sur la touche **STOP** jusqu'à ce que **Prog** disparaisse de l'écran.

Nettoyage

- Avant de nettoyer l'appareil, débranchez la fiche de la prise. Nettoyez l'extérieur du tourne-disque avec un chiffon doux et sec. N'utilisez pas de solvants et produits d'entretien chimiques qui risqueraient d'endommager la surface et/ou les inscriptions de l'appareil.
- Veillez absolument à ce qu'aucun liquide ne s'infilte à l'intérieur du tourne-disque. Le couvercle du tourne-disque doit toujours être fermé, sauf pour mettre ou retirer un disque, etc.
- Si de la poussière s'accumule sur la tête de lecture, nettoyez-la avec une brosse ou un pinceau approprié. Vous trouverez de tels pinceaux et brosses ainsi que des lingettes spéciales dans le commerce spécialisé.



ATTENTION !

Ne nettoyez jamais des disques et la tête de lecture avec des lingettes normales ou des produits de nettoyage inappropriés.

Recyclage



Emballage

Votre appareil se trouve dans un emballage de protection afin d'éviter qu'il ne soit endommagé au cours du transport. Les emballages sont des matières premières et peuvent être recyclés ou réintégrés dans le circuit des matières premières.



Appareil

Une fois arrivé en fin de vie, ne jetez en aucun cas l'appareil dans une poubelle classique. Informez-vous des possibilités de recyclage écologique.



Piles

Les piles usagées ne sont pas des déchets domestiques ! Elles doivent être déposées dans un lieu de collecte de piles usagées.

Caractéristiques techniques

Alimentation :	230 V ~ 50 Hz
Consommation en marche :	14 watts
Piles (télécommande) :	2 x 1,5 V, taille AAA, LR03/R03
Vitesses de rotation :	33 / 45 tours/minute
Formats d'enregistrement MP3 :	32/64/96/128/192/256 kbps
Taux d'échantillonnage MP3 :	44,1 kHz



Sous réserve de modifications techniques !