

FS-6950DN

Manuel d'utilisation avancée



Table des matières

1	Gestion du papier	
	Recommandations générales	1-2
	Sélection du papier approprié	1-4
	Type de papier	1-12
	Chargement du papier	1-13
2	Utilisation du panneau de commande	
	Informations générales	2-2
	Description du panneau de commande	2-3
	Annulation d'un travail d'impression	2-10
	Utilisation du système de sélection de menus	2-11
	Pages de configuration	2-15
	e-MPS	2-19
	Modification des paramètres d'interface	2-31
	Définition des paramètres par défaut	2-39
	Pagination	2-48
	Définition de la qualité d'impression	2-55
	Utilisation du dispositif de stockage	2-60
	Gestion du papier	2-72
	Lecture des compteurs de page	2-87
	Autres modes	2-88
3	Options	
	Informations générales	3-2
	Modules d'extension mémoire	3-3
	Description générale des options	3-6
	Cartes d'interface réseau IB-21E	3-8
4	Interface de connexion	
	Informations générales	4-2
	Interface parallèle	4-3
	Interface USB	4-6
	Interface série (option)	4-7
	Protocole RS-232C	4-9
	Connexion du câble RS-232C	4-12

Glossaire

Index

Introduction

Ce manuel contient les chapitres suivants :

- **1 Gestion du papier**
Sélection, gestion et chargement du papier.
- **2 Utilisation du panneau de commande**
Configuration de l'imprimante à partir du panneau de commande.
- **3 Options**
Description des options disponibles.
- **4 Interface de connexion**
Description des connexions possibles entre l'imprimante et votre ordinateur.
- **Glossaire**
Glossaire des termes employés.

Conventions typographiques

Le présent manuel utilise les conventions typographiques suivantes :

Convention	Description	Exemple
Texte en italique	Utilisé pour insister sur un mot-clé, une expression ou des références à des informations supplémentaires.	Refermez le <i>capot supérieur</i> . Reportez-vous à la section <i>Remplacement de la cartouche de toner page 3-3</i> .
Texte Courier	Utilisé pour faire ressortir les messages ou les noms affichés sur le panneau de commande.	Remplacez le bac de récupération de toner lorsque le message <code>Vérif. bac récup. toner</code> s'affiche.
Texte en gras	Utilisé pour les touches du panneau de commande.	Appuyez sur [Menu] .
Remarques	Sert à fournir des informations supplémentaires ou utiles sur une fonction.	REMARQUE : Pour plus d'informations sur le rangement de la goupille, reportez-vous à l'étape 10.
Important	Sert à fournir des informations importantes.	IMPORTANT : Veillez à ce que le papier ne soit pas plié, enroulé ou abîmé.
Attention	Sert à attirer l'attention sur les dommages <i>mécaniques</i> pouvant survenir suite à une action.	ATTENTION : Ne retirez pas le bac lors du transport de l'imprimante.
Avertissement	Sert à prévenir l'utilisateur de tout risque de blessures <i>corporelles</i> .	AVERTISSEMENT : Présence de haute tension dans la zone du chargeur.

1 Gestion du papier

Ce chapitre aborde les rubriques suivantes :

- Recommandations générales..... 1-2
- Sélection du papier approprié 1-4
- Type de papier..... 1-12
- Chargement du papier..... 1-13

Recommandations générales

Cette machine est conçue pour imprimer sur du papier copieur normal (utilisé en général sur les copieurs à encre sèche standard), mais accepte également différents autres types de papier dans les limites spécifiées ci-après.

REMARQUE : Le fabricant ne peut pas être tenu responsable des problèmes résultant de l'utilisation de papier ne correspondant pas à ces spécifications.

Il est important de sélectionner le bon papier. L'utilisation d'un papier inapproprié peut entraîner des bourrages papier, des plis, une mauvaise qualité d'impression et le gaspillage de papier, et peut, dans les cas extrêmes, endommager la machine. Les recommandations fournies ci-après permettent d'augmenter la productivité en assurant une impression efficace et en limitant l'usure de la machine.

Disponibilité du papier

La plupart des types de papier sont compatibles avec un grand nombre de machines. Le papier conçu pour les copieurs xérogaphiques peut également être utilisé avec cette machine.

Il existe trois grandes catégories de papier : *économie*, *standard* et *prestige*. Ces papiers se distinguent principalement par leur facilité à circuler dans la machine. Cette caractéristique est étroitement liée au *lissé*, au *format* et au *taux d'humidité* du papier et à la façon dont il a été coupé. Avec un papier de qualité supérieure, le risque de bourrages papier et d'autres problèmes est moins grand et la qualité de l'impression est meilleure.

Les différences entre les papiers de différents fournisseurs peuvent également avoir un effet sur les performances de la machine. Une imprimante de qualité ne peut pas donner de résultats de qualité si un mauvais papier est utilisé. Un papier bon marché peut s'avérer peu économique sur le long terme s'il provoque des problèmes d'impression.

Chaque catégorie de papier est disponible dans une variété de grammages de base (décrits ultérieurement). Les grammages standard sont compris entre 60 et 105 g/m² (16 à 28 lb).

Spécifications du papier

Le tableau suivant présente les spécifications papier de base. Elles sont détaillées dans les pages suivantes.

Élément	Spécification
Poids	Bac : 60 à 120 g/m ² Bac Multi : 60 à 220 g/m ²
Épaisseur	0,086 à 0,110 mm
Dimensions	Reportez-vous à la section <i>Formats de papier à la page 1-4</i>
Précision	± 0,7 mm
Angles	90° ± 0,2°
Degré d'humidité	4 % à 6 %
Direction du grain	Grain long
Teneur en pâte	80 % minimum

Formats de papier minimal et maximal

Les formats de papier minimal et maximal sont indiqués ci-après. Dans le cas de papier non standard, il convient d'utiliser le bac Multi.

Bac

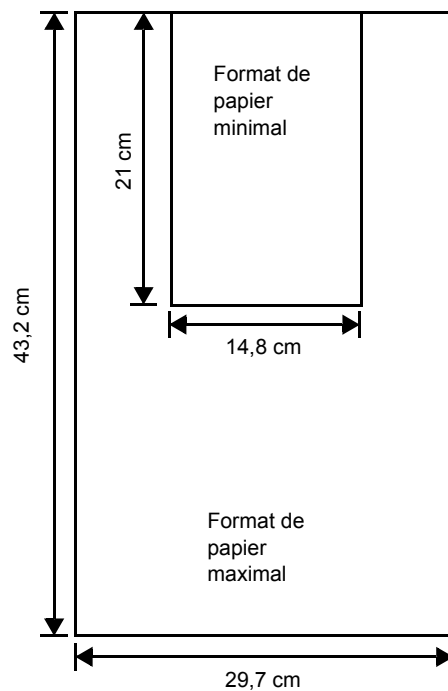

Bac Multi

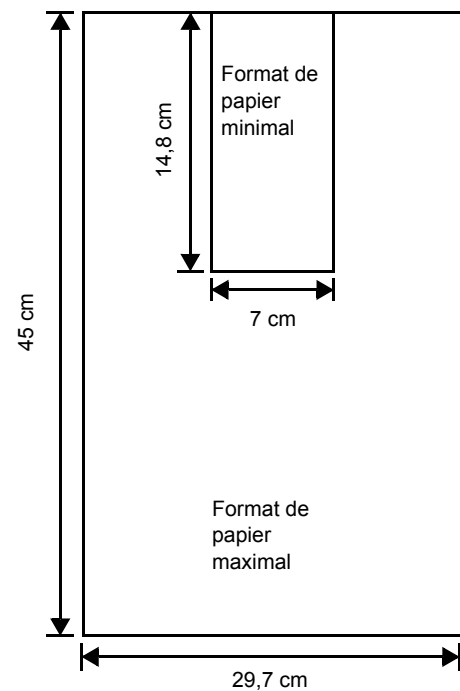

Sélection du papier approprié

Cette section présente les recommandations à suivre pour sélectionner du papier.

Condition

Évitez d'utiliser un papier tuilé, sale, déchiré, bosselé ou comportant des bords pliés ou bien encore contaminé avec des peluches, de l'argile ou des petits morceaux de papier.

L'utilisation de ce type de papier peut entraîner une impression illisible et des bourrages papier et peut réduire la durée de vie de la machine. Il est en particulier déconseillé d'utiliser du papier couché ou comportant tout autre traitement de surface. La surface du papier doit être aussi lisse et régulière que possible.

Composition

Vous ne devez pas utiliser de papier couché ou dont la surface a été traitée et contient du plastique ou du carbone. Exposé aux hautes températures liées au processus de fixation, ce papier peut émettre des fumées toxiques.

Un papier de qualité standard doit contenir au moins 80 % de pâte. La teneur en coton ou autres fibres ne doit pas dépasser 20 %.

Formats de papier

Les *bacs* (aussi appelés cassettes) et le *bac multifonction* peuvent recevoir les formats de papier répertoriés dans le tableau ci-après. Les tolérances acceptées sont $\pm 0,7$ mm pour la longueur et la largeur. Les angles doivent être de $90^\circ \pm 0,2^\circ$.

Bac Multi	Taille	Bac ou Bac Multi	Taille
Enveloppe Monarch	3-7/8 × 7-1/2 pouces	Ledger	11 × 17 pouces
Enveloppe n°10	4-1/8 × 9-1/2 pouces	Legal	8-1/2 × 14 pouces
Enveloppe DL	11 × 22 cm	Letter	8-1/2 × 11 pouces
Enveloppe n°9	3-7/8 × 8-7/8 pouces	ISO A3	29,7 × 42 cm
Enveloppe n°6	3-5/8 × 6-1/2 pouces	ISO A4	21 × 29,7 cm
ISO A6	10,5 × 14,8 cm	ISO A5	14,8 × 21 cm
JIS B6	12,8 × 18,2 cm	Enveloppe C4	22,9 × 32,4 cm
Statement	5-1/2 × 8-1/2 pouces	Enveloppe C5	16,2 × 22,9 cm
Hagaki	10 × 14,8 cm	ISO B5	17,6 × 25 cm
Ofuku-Hagaki	14,8 × 20 cm	JIS B5	25,7 × 36,4 cm

Bac Multi	Taille	Bac ou Bac Multi	Taille
Youkei 2	11,4 × 16,2 cm	JIS B5	18,2 × 25,7 cm
Youkei 4	10,5 × 23,5 cm	Executive	7-1/4 × 10-1/2 pouces
		Oficio II	8-1/2 × 13 pouces
		Folio	21 × 33 cm
		8 kai	27,3 cm × 39,4 cm
		16 kai	19,7 cm × 27,3 cm
Personnalisé	Bac : 14,8 × 21 cm à 29,7 × 43,2 cm Bac Multi : 7 × 14,8 à 29,7 × 45 cm		

Lissé

Le papier doit présenter une surface lisse, non couchée. Si sa surface est rugueuse ou sableuse, des zones blanches peuvent apparaître à l'impression. Un papier trop lisse, quant à lui, peut provoquer des problèmes d'alimentation et de voile (c'est-à-dire un effet de fond gris).

Grammage

Le grammage est le poids du papier exprimé en grammes par mètre carré (g/m²). Un grammage de papier trop élevé ou trop faible peut entraîner des faux départ ou des bourrages papier ainsi que l'usure prématurée de la machine. Un grammage inégal, c'est-à-dire une épaisseur de papier inégale, peut provoquer le départ de plusieurs feuilles ou des problèmes de qualité d'impression (impression floue) en raison de la mauvaise fixation du toner.

Le grammage recommandé est de 60 à 105 g/m² pour le bac et entre 60 et 220g/m² pour le bac multifonctions.

Tableau des équivalences des grammages papier

Le grammage du papier est exprimé en livres (lb) et en grammes par mètre carré (g/m²). Les cases grisées indiquent les grammages standard.

Grammage du papier (système impérial - lb)	Grammage du papier (système métrique - g/m ²)
16	60
17	64
20	75
21	80
22	81
24	90
27	100

Grammage du papier (système impérial - lb)	Grammage du papier (système métrique - g/m ²)
28	105
32	120
34	128
36	135
39	148
42	157
43	163
47	176
53	199

Épaisseur

Le papier utilisé dans l'appareil ne doit être ni trop épais ni trop fin. Des problèmes de bourrages papier, d'alimentation multiples et d'impression pâle peuvent signifier que le papier est trop fin. Des problèmes de bourrages papier et d'impression floue peuvent indiquer un papier trop épais. L'épaisseur doit se situer entre 0,086 et 0,110 mm.

Degré d'humidité

Le degré d'humidité est déterminé par le taux d'humidité par rapport à la masse sèche du papier. L'humidité peut influencer l'aspect du papier, sa capacité d'alimentation, sa tuile, ses propriétés électrostatiques et la fixation du toner.

L'humidité du papier varie selon l'humidité relative de la pièce. Si l'humidité relative est élevée et qu'elle est absorbée par le papier, les bords du papier se dilatent et se gondolent. Si l'humidité relative est faible et que le papier perd de son humidité, les bords du papier rétrécissent et se contractent, ce qui peut affecter le contraste à l'impression.

Des bords gondolés ou cassants peuvent provoquer des bourrages papier et des problèmes d'alignement. Le degré d'humidité du papier doit se situer entre 4 et 6 %.

Pour maintenir un degré d'humidité correct, il est important de stocker le papier dans un environnement contrôlé. Voici quelques recommandations pour le contrôle de l'humidité :

- Stockez le papier dans un endroit frais et sec.
- Conservez le papier dans son emballage aussi longtemps que possible. Remplacez le papier dans son emballage s'il n'est pas utilisé.
- Stockez le papier dans son carton d'origine. Placez le carton en hauteur, séparé du sol par une palette par exemple.
- Une fois que le papier a été déplacé de son lieu de stockage, laissez-le dans la même pièce que la machine pendant 48 heures avant de l'utiliser.
- Évitez de laisser le papier dans un endroit chaud, ensoleillé ou humide.

Grain du papier

Lorsque le papier est fabriqué, il est coupé en feuilles avec le grain parallèle à la longueur (grain long) ou à la largeur (grain court). Les papiers à grain court peuvent provoquer des problèmes d'alimentation dans la machine. Il est recommandé d'utiliser du papier à grain long dans la machine.

Autres propriétés

Porosité : indique la densité de la fibre de papier.

Rigidité : un papier mou peut onduler dans l'appareil et provoquer des bourrages papier.

Tuile : la plupart des papiers ont naturellement tendance à rebiquer dans un sens s'ils sont laissés hors de leur emballage. Lorsque le papier passe dans l'unité de fixation, il rebique légèrement vers le haut. Pour produire des impressions plates, chargez le papier de telle sorte que la pression vers le haut provenant de l'appareil puisse corriger l'ondulation.

Décharge électrostatique : pendant le processus d'impression, le papier est chargé électrostatiquement pour attirer le toner. Il doit pouvoir se débarrasser de cette charge pour que les feuilles imprimées ne collent pas les unes aux autres dans le *bac de sortie*.

Blancheur : le contraste de la page imprimée dépend de la blancheur du papier. Un papier plus blanc permet d'obtenir un aspect plus net, plus brillant.

Contrôle de qualité : un format de feuille inégal, des coins dont l'angle n'est pas droit, des bords irréguliers, des feuilles mal découpées et des bords et coins écrasés peuvent entraîner un mauvais fonctionnement de l'appareil. Un fournisseur de papier sérieux doit prendre toutes les mesures possibles pour éviter ces problèmes.

Emballage : le papier doit être emballé dans un carton solide afin de le protéger contre tout dommage lors du transport. Un papier de qualité provenant d'un fournisseur digne de confiance est en général emballé correctement.

Papier spécial

Il est possible d'utiliser les types de papier spécial suivants :

Type de papier à utiliser	Type de papier à sélectionner
Papier fin (60 à 64 g/m ²)	Vélin
Papier épais (90 à 220 g/m ²)	Épais
Papier couleur	Couleur
Papier recyclé	Recyclé
Transparents de rétroprojecteurs	Transparent
Cartes postales	Carte
Enveloppes	Enveloppe
Étiquettes	Étiquettes

Utilisez du papier conçu pour les copieurs ou les imprimantes (avec fixation par chaleur). Lorsque vous utilisez des transparents, des étiquettes, du papier fin, des enveloppes, des cartes postales ou du papier épais, chargez le support dans le *bac Multi*.

Étant donné que la composition et la qualité des papiers spéciaux varient considérablement, le papier spécial est davantage susceptible de provoquer des problèmes à l'impression que le papier blanc standard. Aucune responsabilité ne sera engagée si de l'humidité, par exemple, se dégageant lors de l'impression sur du papier spécial endommage la machine ou blesse l'opérateur.

REMARQUE : Avant d'acheter un papier spécial, il est recommandé de tester un échantillon sur la machine et de vérifier si la qualité d'impression est satisfaisante.

Transparent

Les transparents doivent être résistants à la chaleur émise par la fixation pendant le processus d'impression. Il est recommandé d'utiliser des transparents de type 3M PP2500 (Letter, A4).

Les transparents doivent être placés dans le *bac Multi*, le petit côté orienté vers l'imprimante. Il est également préférable de réceptionner ces derniers face dessus dans le bac de sortie face dessus.

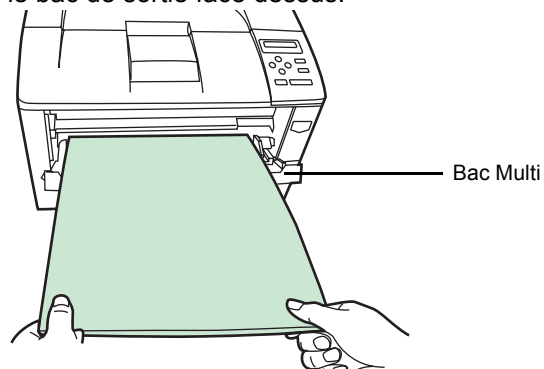

Si vous devez retirer les transparents du bac (par exemple, pour éliminer un bouchage papier), saisissez-les délicatement par les bords pour éviter d'y laisser des traces de doigts.

Étiquettes

Les étiquettes doivent être chargées dans le *bac Multi*.

Lors de l'impression sur étiquettes adhésives, le principe de base est que la partie autocollante ne doit jamais toucher un composant quelconque de la machine. Si le film adhésif colle au tambour ou aux rouleaux, la machine sera endommagée.

Les planches d'étiquettes se composent de trois couches, illustrées dans la figure ci-contre. L'impression s'effectue sur la feuille supérieure. La couche adhésive est constituée d'adhésifs autocollants. La feuille de support (également appelée doublure) protège les étiquettes jusqu'à leur utilisation. En raison de la complexité de sa composition, le papier d'étiquettes adhésives est particulièrement exposé aux problèmes d'impression.

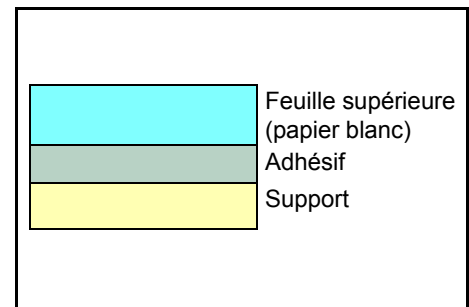

La planche d'étiquettes doit être entièrement recouverte de sa feuille supérieure, sans espaces entre les étiquettes. Sinon, les étiquettes risquent de se décoller, entraînant ainsi de graves problèmes de bourrage.

Sur certaines planches d'étiquettes, le papier supérieur dépasse d'une marge supplémentaire. Ne retirez pas la feuille supplémentaire tant que l'impression n'est pas terminée.

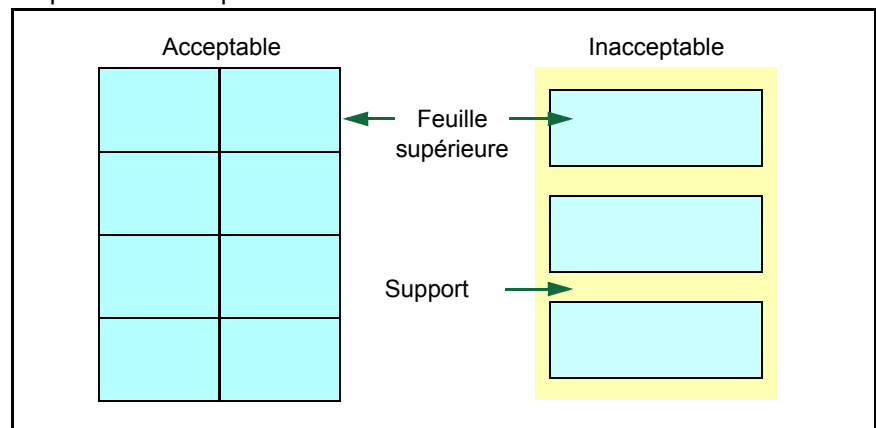

Le tableau ci-dessous présente les spécifications à respecter pour les étiquettes.

Élément	Spécification
Grammage de la feuille supérieure	44 à 74 g/m ²
Grammage du composite	104 à 151 g/m ²
Épaisseur de la feuille supérieure	0,086 à 0,107 mm
Épaisseur du composite	0,115 à 0,145 mm
Degré d'humidité	4 à 6 % (composite)

Cartes postales

Aérez la pile de cartes et alignez les bords avant de les placer dans le bac Multi. Assurez-vous qu'elles ne sont pas tuilées, afin d'éviter les bourrages papier.

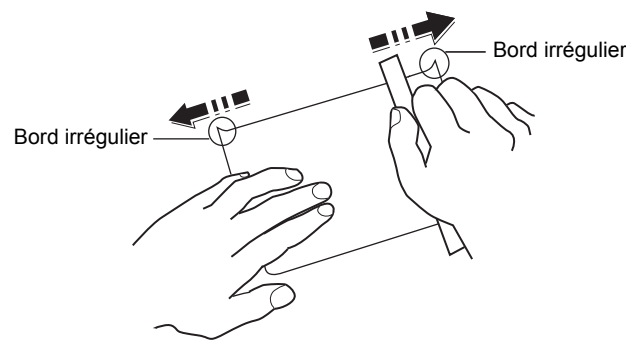

Certaines cartes postales présentent des bords irréguliers au verso (causés par la découpe). Si c'est le cas, placez les cartes sur une surface plane et aplanissez les bords avec, par exemple, une règle.

Enveloppes

Pour l'alimentation des enveloppes, placez la face avec rabat vers le haut et insérez le côté droit en premier.

La composition d'une enveloppe étant plus complexe que celle d'un papier ordinaire, il n'est pas toujours possible d'assurer une impression homogène sur l'intégralité de la surface de l'enveloppe.

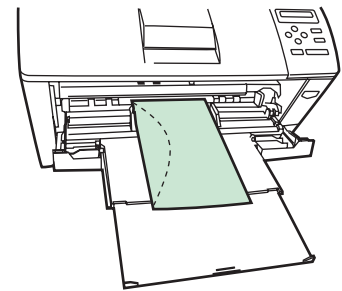

Généralement, sur les enveloppes, la direction du grain est en diagonale. Reportez-vous à la section *Grain du papier* à la page 1-7. Or, cette direction peut aisément être à l'origine de plis ou de gaufrages lors du passage des enveloppes dans l'imprimante. Avant d'acheter des enveloppes en grande quantité, il est recommandé de tester un échantillon sur la machine et de vérifier que l'imprimante prend en charge ce type d'enveloppe.

- N'utilisez pas d'enveloppes contenant un adhésif liquide.
- Évitez les longues sessions d'impression destinées aux seules enveloppes. En effet, l'impression intensive d'enveloppes peut entraîner l'usure prématurée de l'imprimante.
- En cas de bourrage, retirez quelques enveloppes du bac Multi.
- Pour éviter les bourrages liés aux enveloppes tuilées, il est recommandé de ne pas laisser plus de 10 enveloppes imprimées dans le bac de sortie.

Papier épais

Aérez la pile de papier et alignez les bords avant de les placer dans le bac Multi. Certains papiers présentent des bords irréguliers au verso (causés par la découpe). Si c'est le cas, placez le papier sur une surface plane et aplanissez les bords une ou deux fois avec, par exemple, une règle. L'utilisation d'un papier dont les bords sont irréguliers peut entraîner des bourrages papier.

REMARQUE : Si des bourrages surviennent alors que le papier a été lissé de cette façon, placez le papier dans le *bac multifonctions* avec le bord d'attaque relevé de quelques millimètres, comme illustré ci-contre.

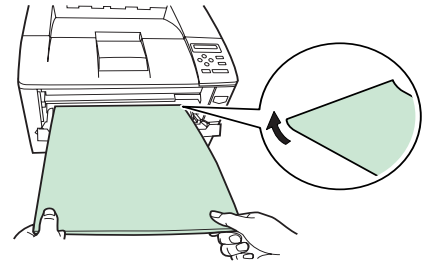

Papier couleur

Le papier couleur doit répondre aux mêmes spécifications que le papier blanc de qualité supérieure, reportez-vous à la section *Spécifications du papier, page 1-3*. En outre, les pigments utilisés dans le papier doivent résister aux hautes températures de fixation lors de l'impression (jusqu'à 200°C ou 392°F).

Papier pré-imprimé

Le papier pré-imprimé doit répondre aux mêmes spécifications que le papier blanc de qualité supérieure, reportez-vous à la section *Spécifications du papier, page 1-3*. L'encre pré-imprimée doit résister aux hautes températures de la fixation pendant le processus d'impression et doit être compatible avec l'huile de silicone.

N'utilisez pas de papier avec surface traitée, tel que le type de papier couramment utilisé pour les calendriers.

Papier recyclé

Sélectionnez un papier recyclé répondant aux mêmes spécifications que le papier blanc de qualité supérieure sauf en terme de blancheur, reportez-vous à la section *Spécifications du papier, page 1-3*.

REMARQUE : Avant d'acheter un papier recyclé, il est recommandé de tester un échantillon sur la machine et de vérifier si la qualité d'impression est satisfaisante.

Type de papier

L'imprimante peut imprimer selon le paramètre le mieux adapté au type de papier utilisé.

Lorsque vous associez un type de papier à une source de papier à partir du panneau de commande de l'imprimante, celle-ci sélectionne automatiquement la source de papier appropriée et imprime dans le mode le mieux adapté au type de papier correspondant.

Il est possible de définir un autre paramètre de type de papier pour chaque source de papier, y compris pour le bac Multi. Outre les types de papier prédéfinis, vous pouvez également définir et sélectionner des types de papier personnalisés. Reportez-vous à la section *Création d'un type de papier personnalisé* à la page 2-83. Les types de papier suivants peuvent être utilisés.

Type de papier	Source du papier			
	Bac Multi	Bac	Grammage du papier	Chemin Duplex (bac Multi disponible uniquement en mode Bac)
Normal	Oui	Oui	Normal 2	Oui
Transparent	Oui	Non	Très lourd	Non
Pré-imprimé	Oui	Oui	Normal 2	Oui
Étiquettes	Oui	Non	Lourd 1	Non
Couché	Oui	Oui	Normal 3	Oui
Recyclé	Oui	Oui	Normal 2	Oui
Vélin	Oui	Non	Léger	Non
Rugueux	Oui	Oui	Normal 3	Oui
En-tête	Oui	Oui	Normal 3	Oui
Couleur	Oui	Oui	Normal 2	Oui
Préperforé	Oui	Oui	Normal 2	Oui
Enveloppe	Oui	Non	Lourd 3	Non
Carte	Oui	Non	Lourd 3	Non
Épais	Oui	Non	Lourd 3	Non
Haute qualité	Oui	Oui	Normal 2	Oui
Personnalisé 1 (à 8) [†]	Oui	Oui	Normal 2	Oui

Oui : peut être stocké... Non : ne peut pas être stocké

†. Type de papier défini et enregistré par l'utilisateur. Il est possible de définir jusqu'à 8 types de paramètres utilisateur. Pour plus de détails, reportez-vous à la section *Création d'un type de papier personnalisé* à la page 2-83.

Chargement du papier

La section suivante décrit la procédure de chargement du papier dans le bac et le bac Multi.

Chargement de papier dans le bac

Le bac peut contenir environ 250 feuilles de papier allant du format A5 au format A3/Ledger.

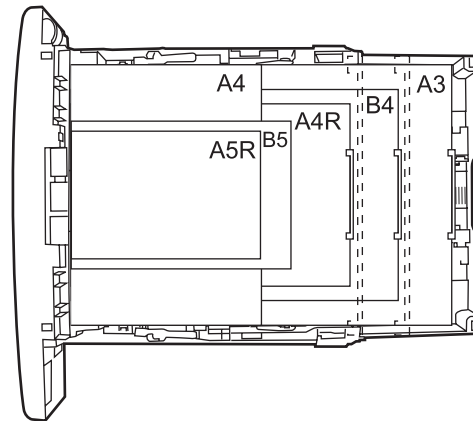

- 1 Tirez la cassette à fond de l'imprimante et retirez le capot.

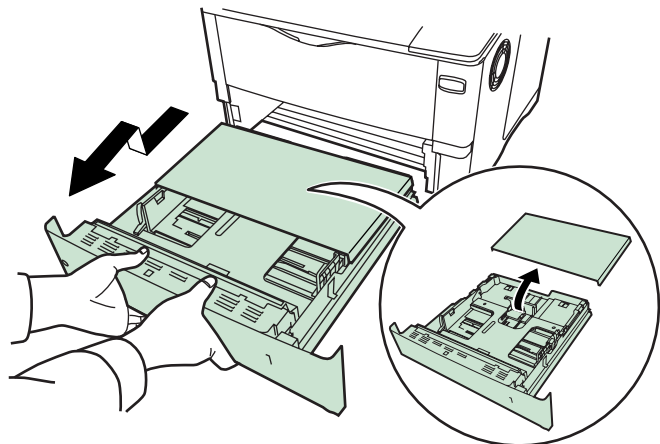

Les formats de papier standard sont indiqués à l'intérieur de la cassette.

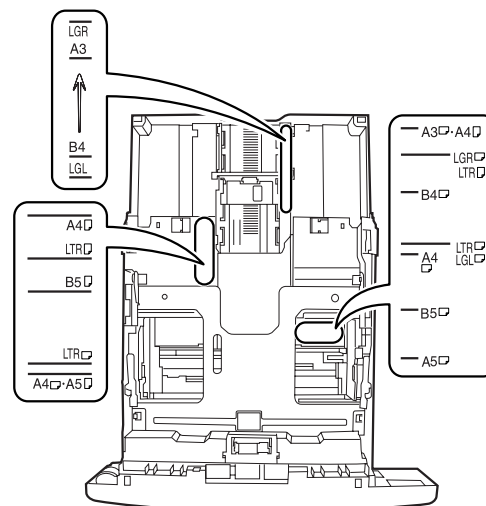

- 2 Tournez la molette de format de papier jusqu'à ce que le format que vous comptez utiliser apparaisse dans la fenêtre correspondante.

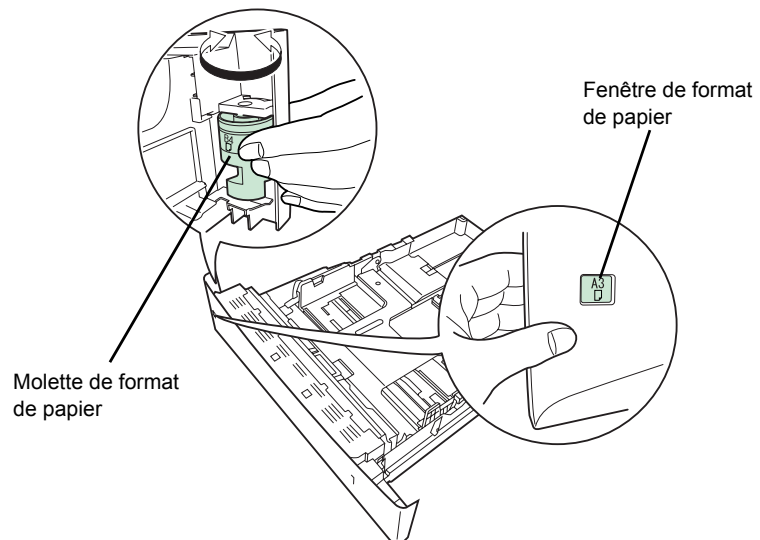

REMARQUE : Lorsque la molette de format de papier indique OTHER, le format doit être configuré depuis le panneau de commande de l'imprimante. Reportez-vous à la section *Définition du format de papier du bac* à la page 2-75.

- 3** Soulevez le levier d'ouverture du guide gauche et faites-le glisser jusqu'au format de papier souhaité.

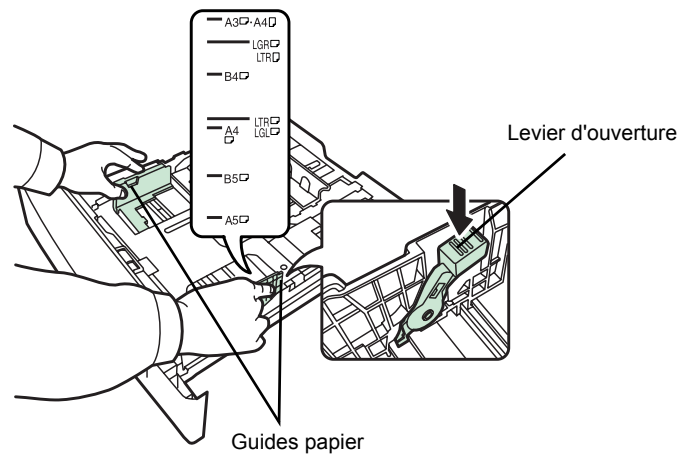

- 4** Si vous utilisez du papier A3 ou Ledger, ouvrez les cassettes en poussant sur les leviers d'ouverture un par un et réglez-les en fonction du format de papier choisi.

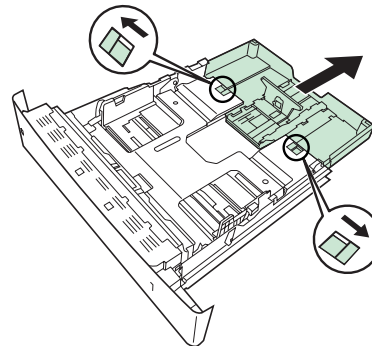

- 5** Soulevez le levier d'ouverture et faites glisser la butée du papier jusqu'au format de papier souhaité.

Lors de l'utilisation d'un papier de format non standard, écarter complètement les guides et la butée du papier, insérez le papier, puis réajustez les guides et la butée selon le format de papier. Ils doivent être légèrement en contact avec le papier.

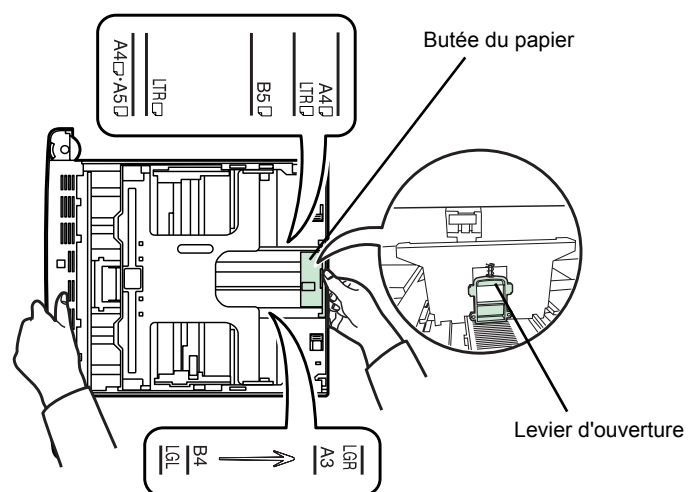

- 6** Aérez le papier, puis égalisez la pile sur une surface plane pour éviter les bourrages papier ou les impressions de travers.

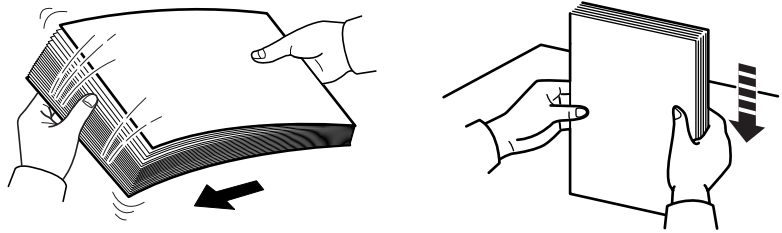

- 7** Placez le papier dans la cassette. Veillez à ce que la face à imprimer soit orientée vers le bas et à ce que le papier ne soit pas plié, enroulé ou abîmé.

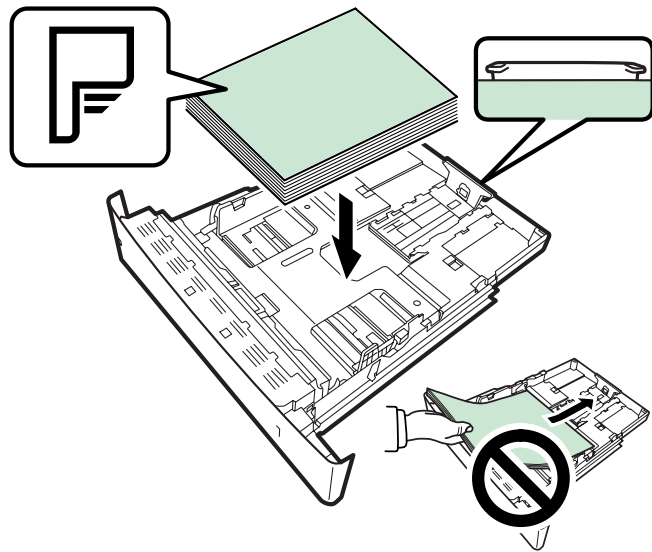

REMARQUE : Ne placez pas de papier au-delà des repères de chargement maximal indiqués sur les guides papier.

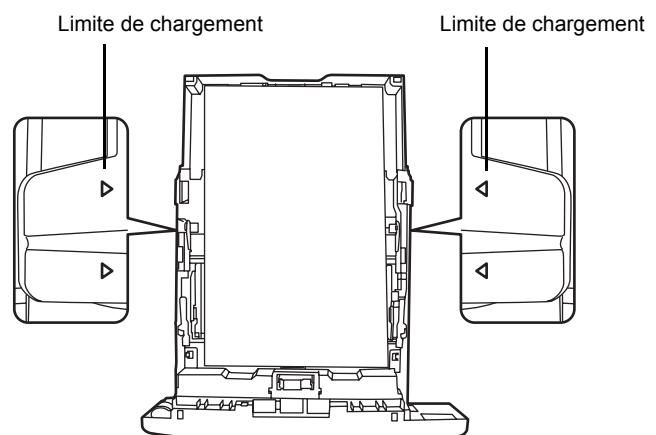

- 8** Remettez le capot du bac en place et réinsérez celui-ci dans l'imprimante. Enfoncez-le complètement.

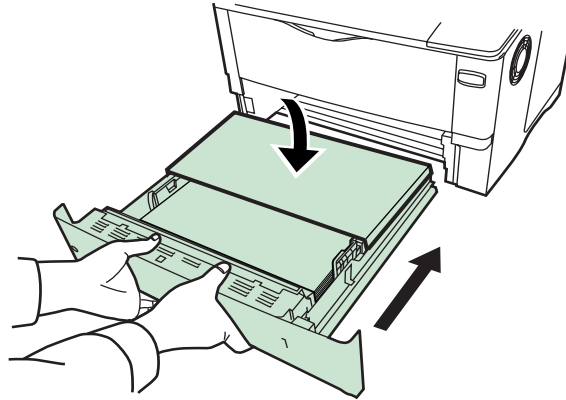

L'avant du bac papier contient un indicateur de niveau de papier qui permet de connaître la quantité de papier restante. Lorsque le papier est épuisé, l'indicateur affiche le niveau  (vide).

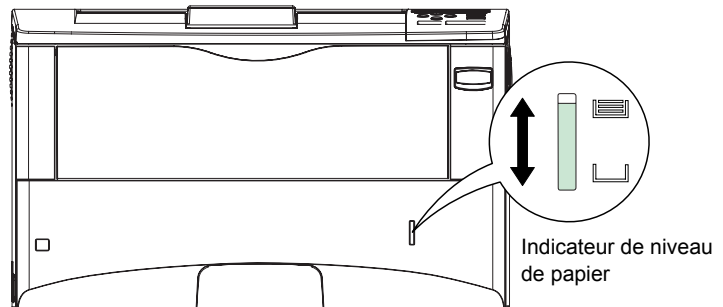

Chargement de papier dans le bac Multi

Le bac Multi peut contenir environ 100 feuilles de papier de différents formats.

- 1 Aérez les supports (papier/transparents), puis égalisez la pile sur une surface plane pour éviter les bourrages papier ou les impressions de travers.

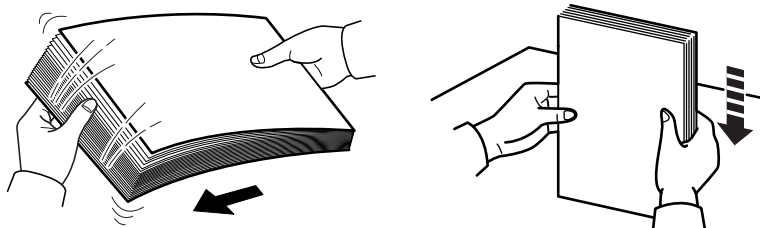

- 2 Tirez sur le bac multifonctions jusqu'à ce qu'il se bloque.

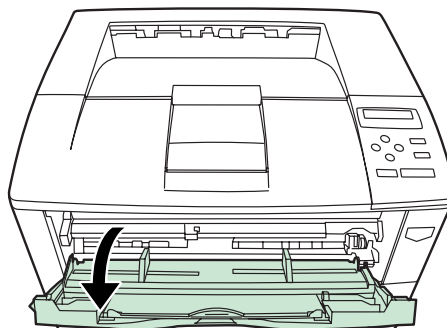

- 3 Sortez le sous-bac.

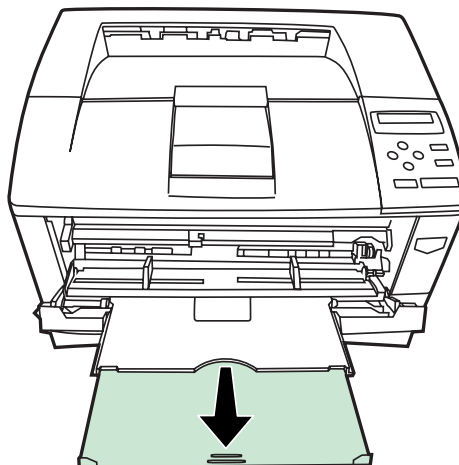

- 4** Réglez la position des guides papier sur le bac Multi. Les formats de papier standard sont marqués. Pour les formats standard, faites-glisser les guides jusqu'à la position correspondante.

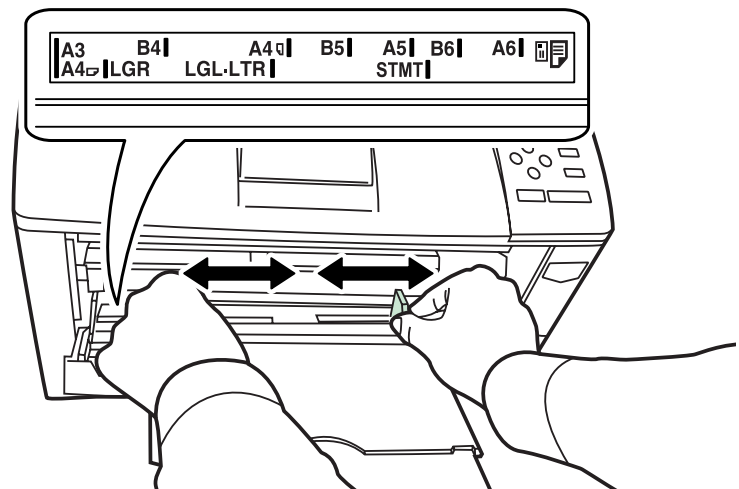

- 5** Alignez le papier sur les guides papier et insérez-le le plus loin possible.

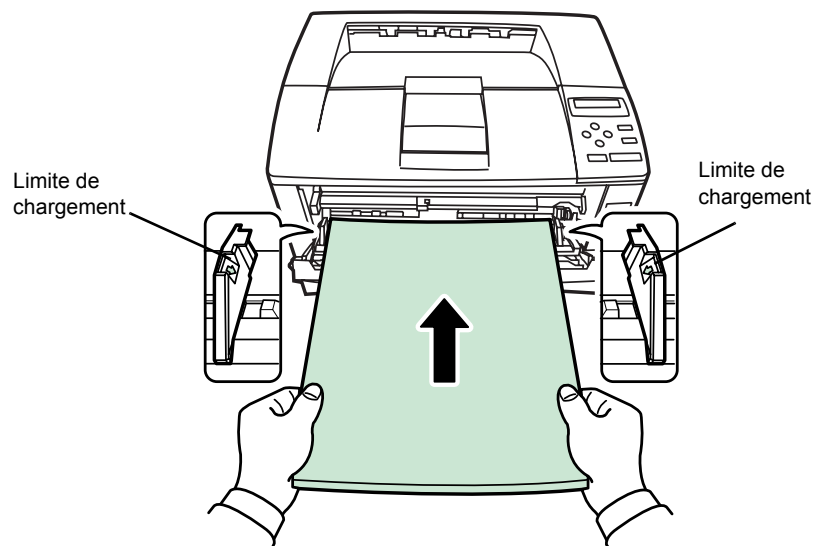

REMARQUE : Ne placez pas de papier au-delà des repères de chargement maximal indiqués à l'intérieur du bac Multi. Si le papier est très courbé dans un sens, par exemple si le papier est déjà imprimé sur une face, essayez de l'enrouler dans le sens opposé afin de compenser la tuile. À leur sortie, les feuilles imprimées seront plates.

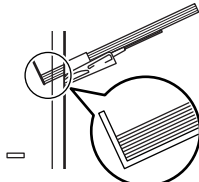
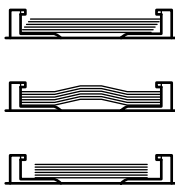
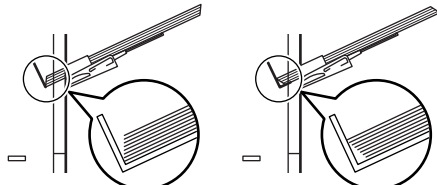
<p>Correct</p>		
<p>Incorrect</p>		

- 6** Configurez le format de papier du bac Multi depuis le panneau de commande de l'imprimante. Se reporter à la *Définition du format de papier du bac Multi* à la page 2-73.

2 Utilisation du panneau de commande

Ce chapitre aborde les rubriques suivantes :

- Informations générales 2-2
- Description du panneau de commande..... 2-3
- Annulation d'un travail d'impression 2-10
- Utilisation du système de sélection de menus2-11
- Pages de configuration..... 2-15
- e-MPS 2-19
- Modification des paramètres d'interface 2-31
- Définition des paramètres par défaut 2-39
- Pagination 2-48
- Définition de la qualité d'impression 2-55
- Utilisation du dispositif de stockage 2-60
- Gestion du papier 2-72
- Lecture des compteurs de page 2-87
- Autres modes 2-88

Informations générales

Ce chapitre fournit toutes les indications nécessaires à la configuration de l'imprimante Ecosys. Le panneau de commande ne sert généralement qu'à définir des paramètres par défaut. En effet, vous pouvez modifier la plupart des paramètres d'imprimante à partir du pilote d'imprimante accessible depuis le logiciel de votre application.

REMARQUE : Les modifications apportées aux paramètres de l'imprimante depuis une application prévalent sur celles effectuées depuis le panneau de commande.

Pour modifier des paramètres non disponibles dans le pilote d'imprimante, vous avez également la possibilité de faire appel à d'autres utilitaires d'impression, tels que KM-NET for Clients. Celui-ci permet d'accéder à distance aux paramètres de l'imprimante. Les utilitaires d'impression sont fournis sur le CD-ROM livré avec l'imprimante.

Vous trouverez dans ce chapitre une description détaillée du panneau de commande, de ses menus, ainsi que des procédures de modification des différents paramètres d'imprimante.

Description du panneau de commande

Situé sur le dessus de l'imprimante, le panneau de commande se compose d'un écran à cristaux liquides de deux lignes de 16 caractères, ainsi que de huit touches et trois voyants.

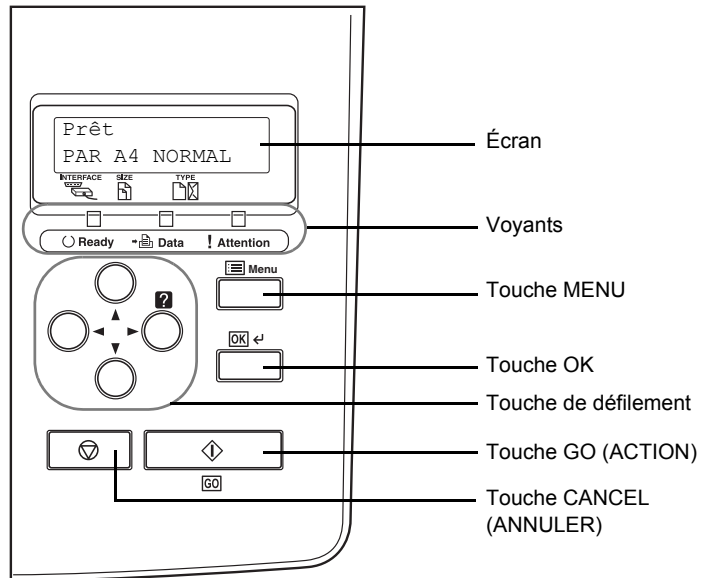

Les messages qui s'affichent à l'écran ainsi que les fonctions des différents voyants et touches sont décrits ci-après.

Écran

L'écran du panneau de commande affiche les éléments suivants :

- des informations sur l'état de l'imprimante : les messages répertoriés ci-après s'affichent pendant le déroulement normal de l'impression.
- des codes d'erreur : l'imprimante requiert l'intervention de l'opérateur (reportez-vous au *Manuel d'utilisation*).

Informations d'état

Message	Signification
Self test	L'imprimante effectue un test d'auto-diagnostic après la mise sous tension.
Attendre SVP	L'imprimante est en cours de préchauffage et n'est pas prête. Ce message peut s'afficher lors de l'impression en continu d'un grand nombre de pages nécessitant une quantité importante de toner, telles que des photographies, etc.
Patientez SVP (Ajout de toner)	Un réapprovisionnement de toner est en cours. À la première mise sous tension de l'imprimante, ce message reste affiché quelques minutes.
Prêt	La machine est prête à imprimer.
En traitement	La machine reçoit des données à imprimer. Ce message s'affiche également lorsque l'imprimante lit une carte CompactFlash, un disque Microdrive ou RAM ou une carte mémoire flash USB
En veille	L'imprimante est en mode de veille automatique. Ce mode est désactivé dans les cas suivants : un opérateur appuie sur une touche du panneau de commande et sur [ACTION] , le capot est ouvert ou fermé, l'imprimante reçoit un travail d'impression. Après un temps de préchauffage, l'imprimante passe en ligne. Pour plus de détails sur le mode de veille automatique, reportez-vous à la section <i>Délai de temporisation de la mise en veille à la page 2-91</i> .
Données ignorées	L'imprimante ignore les données.
Attendant	L'imprimante attend de recevoir la fin du travail d'impression pour traiter la dernière page. Pour obtenir la dernière page immédiatement, appuyez sur [ACTION] . Reportez-vous ci-dessous.
Saut de page	L'imprimante imprime la dernière page après un certain délai d'attente.

Codes d'erreur

Reportez-vous à la section *Dépannage* du *Manuel d'utilisation*.

Voyants de l'écran

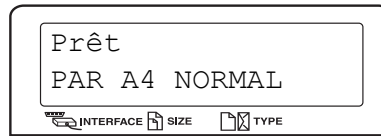

Voyant Interface (INTERFACE)

Ce voyant indique l'interface en cours d'utilisation :

PAR	Interface parallèle
USB	Interface USB
SER	Interface série (RS-232C) - (optionnelle)
NET	Interface réseau
OPT	Interface réseau (optionnelle)
---	Aucune interface

Chaque interface dispose d'un délai de temporisation de 30 secondes (par défaut) au cours duquel aucune autre interface ne peut recevoir de travail d'impression. Lorsqu'une interface a terminé un travail d'impression, il convient néanmoins d'attendre la fin de ce délai avant qu'une autre interface commence à traiter le travail suivant.

Voyant Format de papier (SIZE)

Ce voyant fournit les informations suivantes :

- Lorsque l'imprimante est en mode attente, ce voyant indique le format de papier chargé dans le bac actif. Pour choisir le bac par défaut, utilisez les touches du panneau de commande. Pour plus d'informations, reportez-vous à la section *Gestion du papier* à la page 2-72.
- Lorsque l'imprimante est en cours d'impression, ce voyant indique le format utilisé par le logiciel d'application pour la mise en page du document à imprimer.

Les abréviations utilisées pour indiquer les formats de papier et les dimensions correspondantes sont les suivantes :

A3	ISO A3 (29,7 × 42 cm)
A4	ISO A4 (21 × 29,7 cm)
A5	ISO A5 (14,8 × 21 cm)
A6	ISO A6 (10,5 × 14,8 cm)
B4	JIS B4 (25,7 × 36,4 cm)
B5	JIS B5 (18,2 × 25,7 cm)
B6	JIS B6 (12,8 × 18,2 cm) [†]
LD	Ledger 27,9 x 43,2 cm
LT	Letter (21,6 x 27,9 cm)
LG	Legal (21,6 x 35,6 cm)
MO	Enveloppe Monarch (9,8 x 19,1 cm) [†]
DL	Enveloppe DL (11 × 22 cm) [†]
C4	Enveloppe C4 (22,9 × 32,4 cm)
C5	Enveloppe C5 (16,2 × 22,9 cm)
b5	ISO B5 (17,6 × 25 cm)
EX	Executive (18,4 × 26,7 cm)
#6	Enveloppe n° 6 (9,2 × 16,5 cm) [†]
#9	Enveloppe n° 9 (9,8 × 22,5 cm) [†]
10	Enveloppe n° 10 (10,5 x 24,1 cm) [†]
HA	Hagaki (10 × 14,8 cm) [†]
OH	Oufuku Hagaki (20 × 14,8 cm) [†]
O2	Oficio II (21,6 × 33 cm)
8K	8 kai (27,3 × 39,4 cm)
16K	16 kai (19,7 × 27,3 cm)
ST	Statement (14 × 21,6 cm) [†]
FO	Folio (21 × 33 cm)
Y2	Yokei 2 (11,4 × 16,2 cm) [†]
Y4	Yokei 4 (10,5 × 23,5 cm) [†]
CU	Format personnalisé (Bac : 14,8 × 21 cm à 29,7 × 43,2 cm, Bac Multi : 7 × 14,8 cm à 29,7 × 45 cm)

†. Uniquement pour une alimentation à partir du bac Multi

Voyant Type de papier (TYPE)

Ce voyant indique le type de papier défini pour le bac actif. Le type de papier peut être défini manuellement à partir du panneau de commande. Pour plus d'informations, reportez-vous à la section *Gestion du papier* à la page 2-72. Les abréviations utilisées sont les suivantes :

(aucune)	Auto	EN-TÊTE	En-tête
NORMAL	Papier normal	COULEUR	Papier couleur
TRANSP.	Transparent [†]	PRÉPERF	Papier préperforé
PRÉ-IMPR	Papier pré-imprimé	ENVELOPPE	Enveloppe [†]
ETIQUETT	Étiquettes [†]	CARTE	Cartes [†]
COUCHÉ	Papier couché	EPAIS	Papier épais [†]
RECYCLÉ	Papier recyclé	QTÉ ÉLEV	Papier haute qualité pour impression couleur
VÉLIN	Papier Vélin [†]	PERSO 1 (à 8)	Personnalisé 1 (jusqu'à 8)
RUGUEUX	Papier rugueux		

†. Uniquement pour une alimentation à partir du bac Multi

Voyants READY, DATA et ATTENTION

Les voyants suivants s'allument lors du déroulement normal de l'impression et lorsque l'imprimante nécessite l'intervention de l'opérateur. À chaque voyant correspondent différents états, chacun avec une signification propre.

Voyant	Description
○ Ready	<p>Clignotant. Erreur que vous pouvez résoudre. Pour plus de détails, reportez-vous à la section <i>Dépannage</i> du <i>Manuel d'utilisation</i>.</p> <p>Allumé. Imprimante prête et en ligne. L'imprimante imprime les données qu'elle reçoit.</p> <p>Éteint. Imprimante hors ligne. L'imprimante reçoit les données mais ne les imprimera qu'une fois en ligne. Pour activer ce mode, il convient d'appuyer sur [ACTION]. Indique également un arrêt automatique de l'impression en raison d'une condition d'erreur. Pour plus de détails, reportez-vous à la section <i>Dépannage</i> du <i>Manuel d'utilisation</i>.</p>
→ Data	<p>Clignotant. Données en cours de réception.</p> <p>Allumé. Traitement des données reçues avant le début de l'impression ou écriture des données reçues sur une carte CompactFlash, un disque Microdrive ou RAM.</p>
! Attention	<p>Clignotant. Imprimante en cours de préchauffage ou nécessitant une intervention de maintenance.</p> <p>Allumé. Problème ou erreur. Pour plus de détails, reportez-vous à la section <i>Dépannage</i> du <i>Manuel d'utilisation</i>.</p>

Touches

Les touches du panneau de commande permettent de configurer l'utilisation de l'imprimante. Certaines d'entre-elles disposent d'une fonction secondaire.

REMARQUE : L'imprimante est équipée d'une interface parallèle, USB et réseau, ainsi que d'une interface optionnelle. La configuration des paramètres d'imprimante s'applique uniquement à l'interface active (indiquée par le voyant INTERFACE de l'écran). Reportez-vous à la section *Voyant Interface (INTERFACE)* à la page 2-5.

Touche ACTION

La touche **ACTION** permet de faire passer l'imprimante en mode en ligne et hors ligne. Utilisez-la pour effectuer les opérations suivantes :

- Activer les modes en ligne ou hors ligne de l'imprimante. Vous pouvez temporairement arrêter un travail d'impression en mettant l'imprimante hors ligne.
- Imprimer et éjecter une page lorsque l'imprimante affiche *Attendant*.
- Reprendre l'impression après certaines erreurs.
- Quitter le mode de veille automatique.

Touche ANNULER

Cette touche permet d'effectuer les opérations suivantes :

- Annuler un travail d'impression.
- Arrêter la sonnerie d'une alarme.
- Réinitialiser des valeurs numériques ou annuler une procédure de configuration à partir du système de menus.

1 Lorsque l'imprimante affiche *En traitement*, appuyez sur **[Annuler]**.

Le message *Annulation Impr.?* apparaît à l'écran suivi du type d'interface utilisé. L'interface est indiquée comme suit :

```
Parallèle
USB
Réseau
Série (interface série optionnelle)
Optionnelle (interface réseau optionnelle)
```

2 Appuyez sur **[OK]**. Le message *Supprimer data* apparaît à l'écran et l'impression est interrompue après la page en cours.

Touche MENU

La touche **Menu** vous permet d'accéder au système de menus afin de modifier la configuration et l'environnement d'impression de l'imprimante.

Lorsque vous appuyez sur cette touche lors de la sélection d'un menu, celle-ci est abandonnée et l'imprimante reprend son fonctionnement normal.

Touches de défilement

Les quatre touches de défilement servent, dans le cadre du système de menus, à accéder à un élément ou à entrer des valeurs numériques.

La touche fléchée comportant un point d'interrogation () peut être actionnée lorsqu'un message de bourrage papier est affiché à l'écran. Un message d'aide apparaît alors pour faciliter l'élimination du bourrage à l'emplacement approprié.

← Touche OK

Cette touche permet d'effectuer les opérations suivantes :

- Finaliser le paramétrage de valeurs numériques et d'autres sélections.
- Définir la source de papier lorsque le message `Sélection Bac ?` apparaît à l'écran.

REMARQUE : L'activation simultanée des touches **[OK]** et **[Menu]** lorsque le message `Prêt` apparaît sur l'imprimante entraîne l'affichage du menu `AdministrationID`. Celui-ci correspond au menu de configuration administratif du système de gestion comptable ; il n'est en principe pas utilisé. Appuyez sur **[Menu]** pour revenir au message `Prêt`.

Annulation d'un travail d'impression

- 1** Lorsque l'imprimante affiche `En traitement`, appuyez sur **[Annuler]**.

Le message `Annulation Impr. ?` apparaît à l'écran suivi du type d'interface utilisé. L'interface est indiquée comme suit :

Parallèle
USB
Réseau
Série (interface série optionnelle)
Optionnelle (interface réseau optionnelle)

- 2** Appuyez sur **[OK]**. Le message `Supprimer data` apparaît à l'écran et l'impression est interrompue après la page en cours.

Utilisation du système de sélection de menus

Système de sélection de menus

Cette section décrit l'utilisation du système de sélection de menus. La touche **[Menu]** du panneau de commande vous permet d'accéder au menu pour configurer les paramètres d'imprimante selon vos besoins. Les réglages peuvent être effectués dès lors que l'état Prêt est affiché sur l'écran de l'imprimante.

REMARQUE : Les réglages effectués à partir du logiciel de l'application et du pilote d'imprimante prévalent sur ceux effectués depuis le panneau de commande.

Accès au menu de sélection de mode

Appuyez sur **[Menu]** lorsque l'état *Prêt* apparaît à l'écran de l'imprimante.

Le menu de sélection de mode s'affiche.

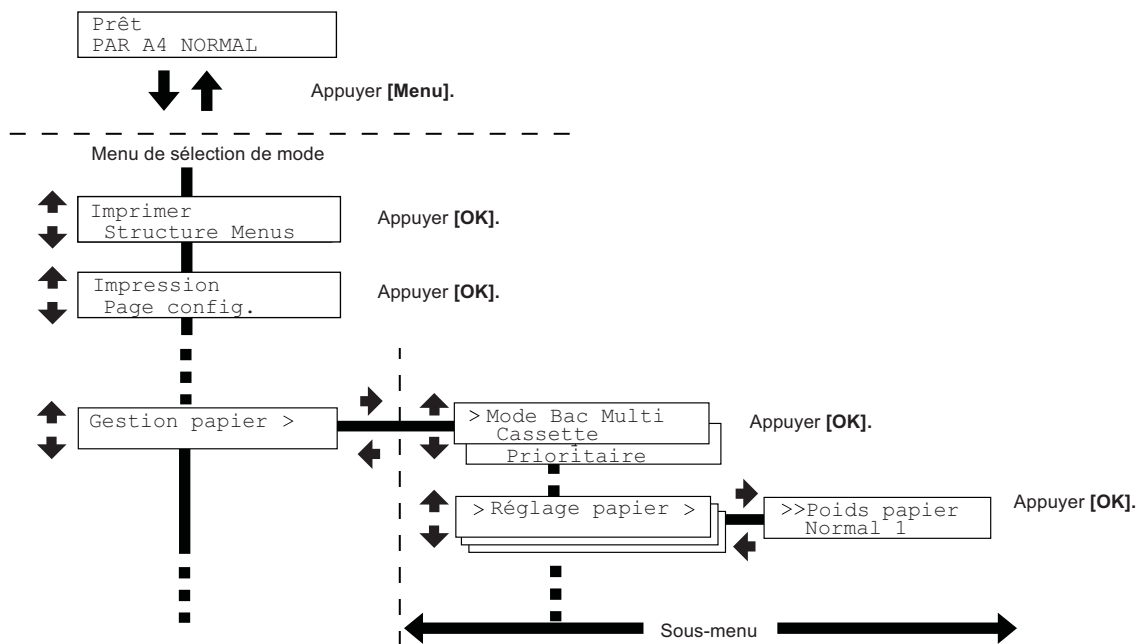

Sélection d'un menu

Le menu de sélection de mode est de type hiérarchique. Appuyez sur ▲ ou ▼ pour afficher le menu souhaité.

Si le menu sélectionné dispose d'un sous-menu, le symbole > suit le nom du menu.

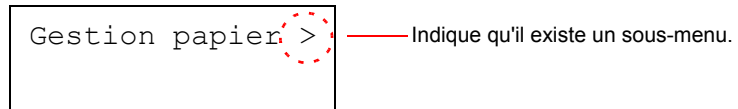

Appuyez sur ▶ pour accéder au sous-menu ou ◀ pour revenir en arrière.

Le symbole > précède le nom du sous-menu.

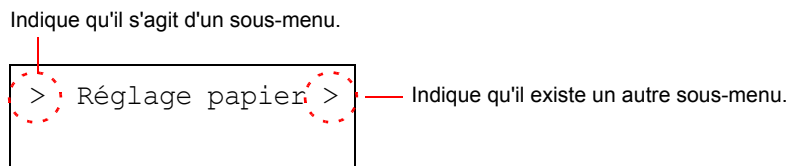

Appuyez sur ▶ pour accéder à un autre sous-menu ou ◀ pour revenir en arrière.

Le symbole >> précède le nom du deuxième sous-menu.

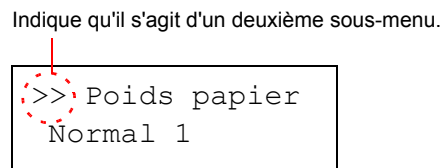

Réglage d'un menu

Sélectionnez le menu souhaité et appuyez sur [OK] pour confirmer ou modifier la configuration.

Appuyez sur ▲ ou ▼ pour afficher l'élément souhaité, puis sur [OK] pour valider la valeur ou l'ensemble des sélections.

Annulation d'une sélection de menu

Si vous appuyez sur [Menu] à l'intérieur d'un menu, l'état Prêt apparaît de nouveau à l'écran.

Structure du système de menus

La structure du système de menus (ou carte Menu) est le diagramme hiérarchique du système de sélection de menus de l'imprimante. Elle vous guide à travers ce dernier.

Impression de la carte Menu

L'imprimante imprime une liste complète du système de sélection de menus, c'est-à-dire la structure des menus. Notez que les menus indiqués dans la liste peuvent varier selon les options installées dans l'imprimante.

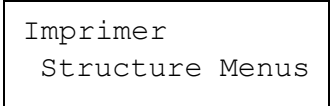
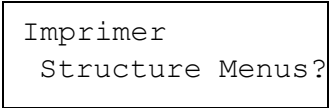
- 1 Appuyez sur **[Menu]**.
- 2 Appuyez sur ▲ ou ▼ jusqu'à ce que `Imprimer Structure Menus` apparaisse.
- 3 Appuyez sur **[OK]**. Un point d'interrogation (?) apparaît.
- 4 Appuyez sur **[OK]**. Le message `En traitement` s'affiche et l'imprimante imprime une structure des menus.

Exemple de carte Menu

KYOCERA *Ecosys*® FS-6950DN Page Printer

CARTE MENU

The diagram illustrates a menu card layout with four columns of menu items. Each item is represented by a rectangular box with a dotted border. Some boxes are filled with black, indicating they are not visible or are obscured. The menu items are arranged in a grid-like structure, with varying numbers of items per column. The overall layout is clean and professional, typical of a technical manual illustration.

Pages de configuration

Cette section décrit la procédure d'impression des pages de configuration. La page de configuration répertorie les paramètres et réglages des configurations de base de l'imprimante. Vous pourrez être amené à imprimer une page de configuration lorsqu'une intervention de maintenance sera nécessaire pour l'imprimante.

Impression d'une page de configuration

L'impression d'une page de configuration vous permet de vérifier l'état en cours de l'imprimante, y compris l'espace mémoire disponible et les paramètres machine.

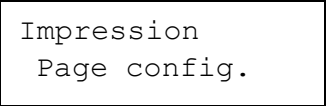
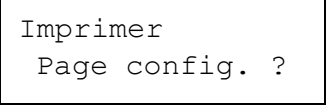
- 1 Appuyez sur **[Menu]**.
- 2 Appuyez sur **▲** ou **▼** jusqu'à ce que `Impression Page config.` apparaisse.

- 3 Appuyez sur **[OK]**. Un point d'interrogation (?) apparaît.

- 4 Appuyez de nouveau sur **[OK]**. Le message `En traitement` s'affiche et l'imprimante imprime une page de configuration.

Pour obtenir un exemple de page de configuration accompagné de sa description, reportez-vous à la section *Description de la page de configuration* à la page 2-16.

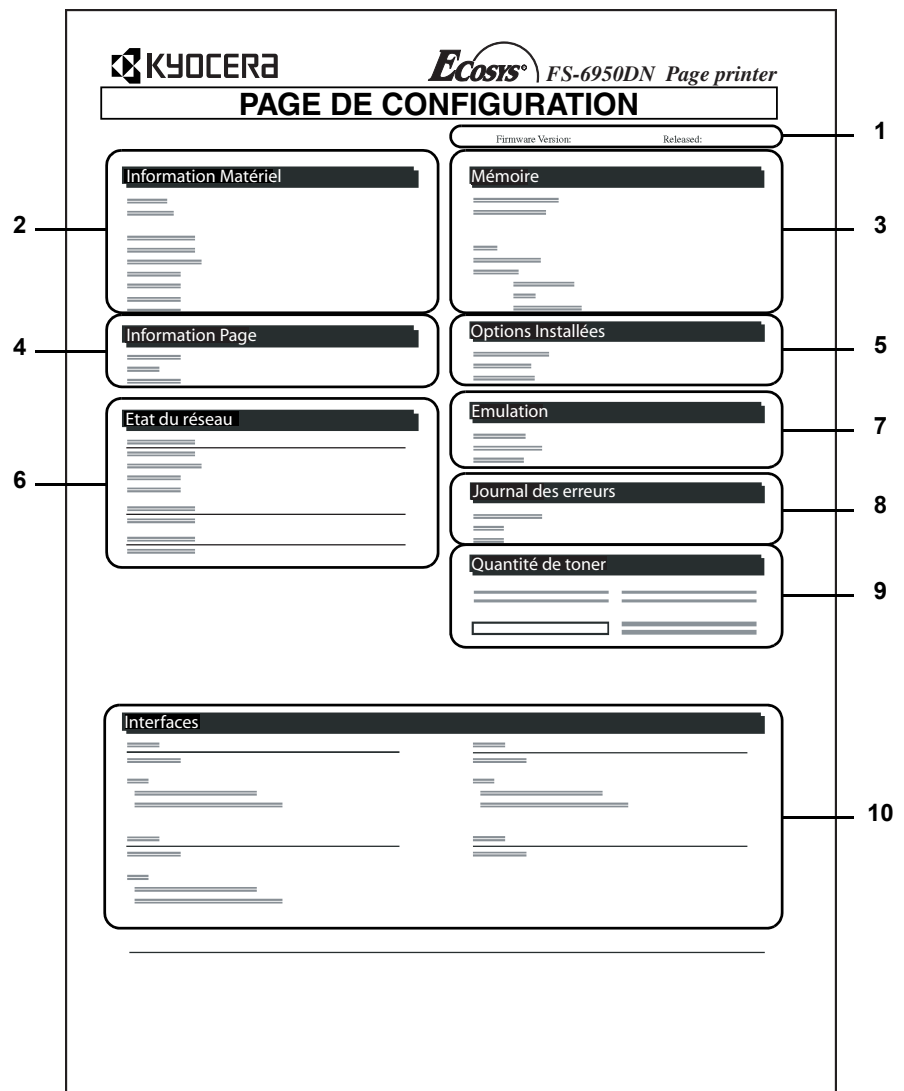
Description de la page de configuration

Les numéros qui apparaissent dans l'illustration ci-après renvoient aux éléments expliqués sous cette dernière. Les éléments et les valeurs affichés varient selon la version du micrologiciel de l'imprimante.



1 Version

Cet élément indique la version et la date de révision du micrologiciel (firmware) de l'imprimante.

2 Information Matériel

Cet élément indique différents paramètres d'imprimante pour les composants matériels :

- Format et type de papier contenu dans le bac Multi
- Format et type de papier contenu dans le bac
- Avertisseur sonore
- Taille du tampon hôte
- Délai de temporisation de la mise en veille
- Délai de temporisation de l'alimentation papier

3 Mémoire

Cet élément fournit les informations suivantes :

- Mémoire standard dans l'imprimante
- État du logement de mémoire optionnel (en Ko)
- Mémoire totale dans l'imprimante
- État en cours du disque RAM

4 Information Page

Cet élément fournit des informations relatives aux pages :

- Nombre de copies, de 1 à 999
- Nombre total de pages

5 Options Installées

Cet élément présente les options installées dans l'imprimante :

- Disque dur
- Carte CompactFlash
- Mémoire USB

6 État du réseau

Cet élément indique l'adresse IP, l'adresse du masque de sous-réseau ainsi que l'adresse de passerelle par défaut pour la carte d'interface réseau figurant dans l'imprimante.

7 Émulation

Cet élément indique toutes les émulations d'imprimante disponibles. L'émulation PCL 6 est la valeur définie par défaut. Les émulations sont les suivantes :

- PCL 6
- KPDL3
- Imprim. Ligne
- IBM Proprinter
- DIABLO 630
- EPSON LQ-850
- KC-GL

8 Journal des erreurs

Cet élément montre les trois dernières occurrences des types d'erreur suivants, ces derniers étant classés par ordre d'apparition :

- Erreurs KPD L (PostScript)
- Mémoire pleine
- Report de page
- Fichier absent

L'erreur la plus récente apparaît sur la première ligne du journal des erreurs. Les informations liées aux erreurs sont effacées lors de la mise hors tension de l'imprimante.

Le journal des erreurs est destiné aux techniciens de maintenance.

9 Etats des consommables

Cet élément indique le niveau approximatif de toner restant. Si la valeur est 100, la cartouche de toner est pleine. Plus le niveau est proche de 0, plus la quantité de toner restant est faible.

Si vous utilisez un kit de toner non original, l'indicateur de niveau de toner sera incorrect.

10 Informations Interface

Ces informations indiquent l'émulation et la police par défaut de toutes les interfaces installées dans l'imprimante.

11 Modèle de test KIR

Kir est la fonction de lissage d'origine de Kyocera. Ce modèle de test montre l'effet du système KIR (Kyocera Image Refinement).

e-MPS

e-MPS est l'abréviation de *enhanced-Multiple Printing System* (système d'impression multiple avancé) qui permet de mettre en œuvre les fonctions suivantes disponibles depuis le pilote d'imprimante.

- Rétention des travaux
- Mémoire des travaux

Quel que soit le mode des travaux, lors de l'impression d'un document, les données d'impression sont transférées de l'ordinateur vers l'imprimante, avant d'être stockées sur le disque dur de cette dernière. Les copies d'un document étant imprimées à partir des données stockées, l'impression est plus rapide et requiert moins de temps de mise en spoule sur l'ordinateur, ce qui génère également moins de trafic réseau.

REMARQUE : Pour utiliser le système e-MPS, il convient d'installer un disque Microdrive optionnel dans l'imprimante. Reportez-vous à la section *Microdrive (Disque dur)/Carte CompactFlash (Mémoire)* à la page 3-6. Le disque RAM (virtuel) peut également être utilisé dans les modes Vérification avant impression et Impression privée. Pour plus de détails sur la configuration du disque RAM, reportez-vous à la section *Utilisation du disque RAM* à la page 2-68.

Rétention des travaux

La fonction Rétention des travaux dispose de quatre modes décrits brièvement ci-après. Ces modes se sélectionnent depuis le pilote d'imprimante via le logiciel d'application :

	Copie rapide	Vérification avant impression	Impression privée	Travail stocké
Fonction principale	Imprimer des copies supplémentaires ultérieurement.	Vérifier la première copie avant de poursuivre l'impression des autres copies.	Conserver le document dans l'imprimante pour éviter les accès non autorisés.	Stocker les documents de façon électronique tels que les pages de garde de télécopie.
Origine de la demande de stockage	Pilote d'imprimante	Pilote d'imprimante	Pilote d'imprimante	Pilote d'imprimante
Après avoir défini les paramètres d'impression dans le logiciel d'application	Imprime simultanément	Imprime une copie simultanément	N'imprime pas	N'imprime pas
Récupéré par	Panneau de commande	Panneau de commande	Panneau de commande	Panneau de commande

	Copie rapide	Vérification avant impression	Impression privée	Travail stocké
Nombre de copies par défaut imprimées à la récupération	Identique au stockage (modifiable)	Une de moins (modifiable)	Identique au stockage (modifiable)	Une (modifiable)
Nombre maximal de travaux stockés†	32, extensible à 50	32, extensible à 50	Dépend de la capacité du disque Microdrive	Dépend de la capacité du disque Microdrive
Sécurité par code PIN	Non	Non	Oui	Oui (si nécessaire)
Données après impression	Stockées	Stockées	Supprimées	Stockées
Données à la mise hors tension	Supprimées	Supprimées	Supprimées	Stockées

†. Le stockage de travaux supplémentaires entraîne la suppression des travaux les plus anciens.

Mémoire des travaux

La fonction Mémoire des travaux permet de stocker des travaux d'impression de façon temporaire ou définitive, ou encore dans des VMB, selon la case d'option sélectionnée dans le pilote d'imprimante lorsque vous lancez une impression depuis un ordinateur.

VMB (boîte aux lettres virtuelle)

La VMB fait partie de la fonction Mémoire des travaux. Elle sert à stocker des travaux d'impression sur le disque Microdrive sans les imprimer. Elle permet d'extraire des travaux à partir du panneau de commande.

Un utilisateur souhaitant partager l'imprimante dans ce mode peut utiliser les différentes boîtes aux lettres. Par défaut, chaque boîte aux lettres est numérotée Bac 001, Bac 002, etc. Pour placer un travail dans une de ces boîtes aux lettres, il convient d'attribuer une boîte aux lettres nommée ou numérotée dans le pilote d'imprimante avant de lancer l'impression.

Pour récupérer le travail stocké en vue de son impression, reportez-vous à la section *Récupération d'un travail depuis une VMB à la page 2-26*.

REMARQUE : La VMB est uniquement accessible en mode d'émulation PCL 6.

Utilisation du mode Copie rapide

Ce mode vous permet d'imprimer un travail dans un certain nombre de copies et de stocker ce dernier sur le disque Microdrive. Lorsque vous voudrez ultérieurement imprimer des copies supplémentaires de ce travail, vous pourrez le demander directement depuis le panneau de commande.

Par défaut, le nombre de travaux qu'il est possible de stocker sur le disque Microdrive s'élève à 32. Cette valeur peut néanmoins être augmentée jusqu'à 50 à partir du menu e-MPS Configurations. Pour plus d'informations, reportez-vous à la section *Modification du nombre maximal de travaux en mode Copie rapide/Vérification avant impression* à la page 2-27. Lorsque la limite de stockage est atteinte, le travail le plus ancien est remplacé par le nouveau. À la mise hors tension de l'imprimante, tous les travaux sont supprimés.

Impression de copies supplémentaires en mode Copie rapide

1 Appuyez sur **[Menu]**.

2 Appuyez sur **▲** ou **▼** jusqu'à ce que e-MPS> apparaisse.

```
e-MPS >
```

3 Appuyez sur **▶**.

4 Appuyez sur **▲** ou **▼** jusqu'à ce que >Copie rapide apparaisse suivi d'un nom d'utilisateur (Henry, dans cet exemple). Le nom d'utilisateur est attribué lors de l'impression à l'aide du pilote d'imprimante.

```
>Copie rapide
Henry
```

5 Appuyez sur **[OK]**. Un point d'interrogation clignotant (?) précède le nom d'utilisateur.

```
>Copie rapide
? Henry
```

6 Appuyez sur **▲** ou **▼** pour afficher le nom d'utilisateur souhaité, Armelle, dans cet exemple.

```
>Copie rapide
?Armelle
```

7 Appuyez sur **[OK]**. Le nom du travail entré dans le pilote d'imprimante (Rapport, dans cet exemple) apparaît précédé d'un point d'interrogation clignotant (?).

```
>Armelle
? Rapport
```

8 Appuyez sur **▲** ou **▼** pour afficher l'intitulé de travail souhaité.

- 9** Appuyez sur **[OK]**. Vous pouvez définir le nombre de copies à imprimer. Pour augmenter ce nombre, appuyez sur ▲ ; pour le diminuer, appuyez sur ▼.



- 10** Appuyez sur **[OK]** pour valider le nombre de copies. L'imprimante imprime le nombre de copies spécifié.

Suppression d'un travail en mode Copie rapide

- 1** Suivez les étapes 1 à 8 de la section précédente afin d'afficher l'intitulé du travail à supprimer.

- 2** Lorsque l'intitulé du travail à supprimer est affiché, par exemple, *Rapport*, appuyez sur **[OK]**. Le curseur situé sous le nombre de copies commence à clignoter.



- 3** Appuyez sur ▼ jusqu'à ce que *Détruire* apparaisse sous l'intitulé.

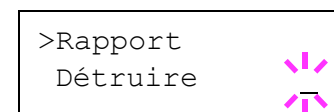

- 4** Appuyez sur **[OK]**. Le travail stocké en mode Copie rapide est supprimé.

Vérification avant impression

Dans ce mode, lorsque vous imprimez plusieurs exemplaires, une première copie de vérification est imprimée afin que vous puissiez l'examiner avant de poursuivre l'impression des copies restantes. Cela permet de réduire le gaspillage de papier.

L'imprimante imprime une copie et, simultanément, enregistre le travail sur le disque Microdrive ou RAM. Vous pouvez également modifier le nombre de copies lors de la reprise de l'impression, à partir du panneau de commande.

À la mise hors tension de l'imprimante, tous les travaux sont supprimés.

Impression des copies restantes d'un travail en mode Vérification avant impression

L'impression d'un travail en mode Vérification avant impression depuis le panneau de commande s'apparente à celle d'un travail en mode Copie rapide. Reportez-vous à la section *Impression de copies supplémentaires en mode Copie rapide* à la page 2-21

Impression d'un travail privé ou stocké

Le mode Privé permet de désigner un travail à ne pas imprimer tant qu'il n'est pas lancé depuis le panneau de commande. Lorsque vous transmettez le travail à l'imprimante depuis votre logiciel d'application, indiquez un code d'accès à quatre chiffres dans le pilote d'imprimante. Pour lancer le travail, il suffit d'entrer ce code d'accès depuis le panneau de commande. La confidentialité du travail est ainsi garantie.

En mode Stocké, les codes d'accès ne sont pas obligatoires. Ils peuvent néanmoins être définis dans le pilote d'imprimante si l'impression avec sécurité par code PIN est requise. Dans ce cas, le code d'accès doit nécessairement être entré sur le panneau de commande pour que le travail stocké soit imprimé. Les données d'impression sont stockées sur le disque Microdrive une fois l'impression terminée.

Lancement d'un travail privé ou stocké

- 1 Appuyez sur **[Menu]**.
- 2 Appuyez sur **▲** ou **▼** jusqu'à ce que e-MPS > apparaisse.

e-MPS >
- 3 Appuyez sur **▶**.
- 4 Appuyez sur **▲** ou **▼** jusqu'à ce que >Privé/Stocké apparaisse. Le nom entré dans le pilote d'imprimante (Henry, dans cet exemple) s'affiche également.

>Privé/Stocké
Henry
- 5 Appuyez sur **[OK]**. Un point d'interrogation clignotant (?) précède le nom d'utilisateur.

>Privé/Stocké
? Henry
- 6 Appuyez sur **▲** ou **▼** pour afficher le nom d'utilisateur souhaité, Armelle, dans cet exemple.

>Privé/Stocké
? Armelle
- 7 Appuyez sur **[OK]**. Les noms de l'utilisateur et du travail (Ordre du jour, dans cet exemple) entrés dans le pilote d'imprimante apparaissent précédés d'un point d'interrogation clignotant (?).

>Armelle
? Ordre du jour
- 8 Appuyez sur **▲** ou **▼** pour afficher l'intitulé de travail souhaité.

- 9** Appuyez sur **[OK]**. La ligne de saisie de l'ID apparaît. Saisissez le code d'accès à quatre chiffres défini dans le pilote d'imprimante, puis appuyez sur **[OK]**.

```
>Ordre du jour
ID          0000
```

Pour saisir l'ID, appuyez sur **▲** ou **▼** pour déplacer le curseur sur le nombre à modifier, puis entrez le nombre correct en appuyant sur **▲** ou **▼**.

- 10** Vous pouvez définir le nombre de copies à imprimer. Pour augmenter ce nombre, appuyez sur **▲** ; pour le diminuer, appuyez sur **▼**.

```
>Ordre du jour
Nb copies   001
```

- 11** Appuyez sur **[OK]** pour valider le nombre de copies. L'imprimante imprime le nombre de copies spécifié.

Suppression d'un travail privé ou stocké

Vous pouvez supprimer les travaux stockés de façon individuelle. Pour ce faire, suivez la procédure ci-après. Contrairement aux travaux stockés, les travaux privés sont automatiquement supprimés lorsque vous mettez l'imprimante hors tension une fois l'impression terminée.

- 1** Suivez les étapes 1 à 8 de la section précédente.

- 2** Lorsque l'intitulé du travail à imprimer est affiché, *Ordre du jour* dans cet exemple, appuyez sur **[OK]**. Saisissez le code d'accès à quatre chiffres défini dans le pilote d'imprimante, puis appuyez sur **[OK]**.

```
>Ordre du jour
Nb copies   001
```

- 3** Appuyez sur **▼** jusqu'à ce que la mention *Détruire* apparaisse en regard du nombre de copies.

```
>Ordre du jour
Détruire
```

- 4** Appuyez sur **[OK]**. Le travail privé est supprimé du disque Microdrive.

Impression de codes JOB

Pour imprimer des codes JOB, **KM-NET for Clients** doit être installé sur l'ordinateur. Vous trouverez cet utilitaire sur le CD-ROM Software Library.

Impression d'une liste de codes JOB

Si vous sélectionnez l'option Permanent pour la fonction Mémoire des travaux dans le pilote d'imprimante, vous pouvez imprimer une liste des codes JOB à partir du panneau de commande.

1 Appuyez sur **[Menu]**.

2 Appuyez sur **▲** ou **▼** jusqu'à ce que e-MPS > apparaisse.

```
e-MPS >
```

3 Appuyez sur **▶**.

4 Appuyez sur **▲** ou **▼** jusqu'à ce que >Liste des codes JOB apparaisse.

```
>Liste des
codes JOB
```

5 Appuyez sur **[OK]**. Un point d'interrogation (?) apparaît.

```
>Liste des
codes JOB ?
```

6 Appuyez de nouveau sur **[OK]**. L'imprimante imprime une liste de codes JOB, comme illustré ci-dessous.

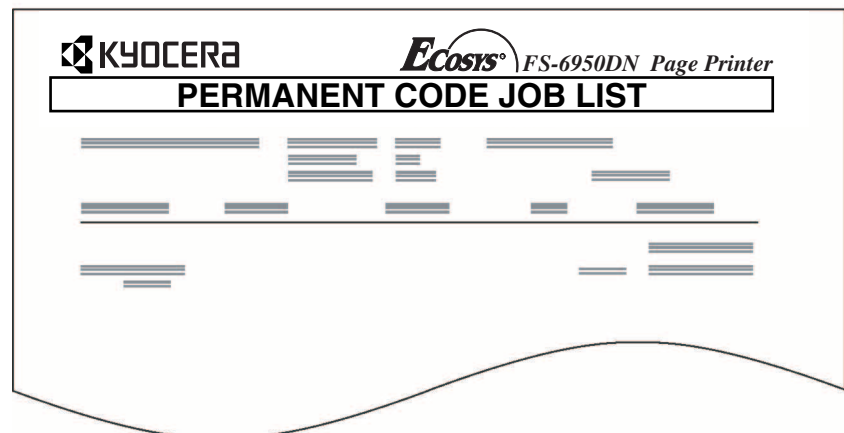

Récupération d'un travail depuis une VMB

1 Appuyez sur **[Menu]**.

2 Appuyez sur **▲** ou **▼** jusqu'à ce que e-MPS > apparaisse.

```
e-MPS >
```

3 Appuyez sur **▶**.

4 Appuyez sur **▲** ou **▼** jusqu'à ce que >Impr. donnéeVMB apparaisse. Le numéro de VMB s'affiche également.

```
>Impr. donnéeVMB  
Bac 001:
```

Si vous avez attribué un alias à la VMB, cette dernière (Richard, dans cet exemple) suit le numéro :

```
>Impr. donnéeVMB  
Bac 001:Richard
```

5 Appuyez sur **[OK]**. Un point d'interrogation clignotant (?) apparaît.

```
>Impr. donnéeVMB  
Bac 001?Richard
```

6 Appuyez sur **[OK]**. Le document figurant dans la VMB est imprimé puis automatiquement supprimé de cette dernière.

Impression d'une liste de VMB

Une liste de VMB répertorie les travaux actuellement stockés dans les différentes boîtes aux lettres.

1 Appuyez sur **[Menu]**.

2 Appuyez sur **▲** ou **▼** jusqu'à ce que e-MPS > apparaisse.

```
e-MPS >
```

3 Appuyez sur **▶**.

4 Appuyez sur **▲** ou **▼** jusqu'à ce que >Liste des VMB apparaisse.

```
>Liste des VMB
```

5 Appuyez sur **[OK]**. Un point d'interrogation (?) apparaît.

```
>Liste des VMB ?
```

- 6** Appuyez de nouveau sur **[OK]**. L'imprimante imprime une liste des travaux actuellement stockés dans les VMB, comme illustré ci-dessous.

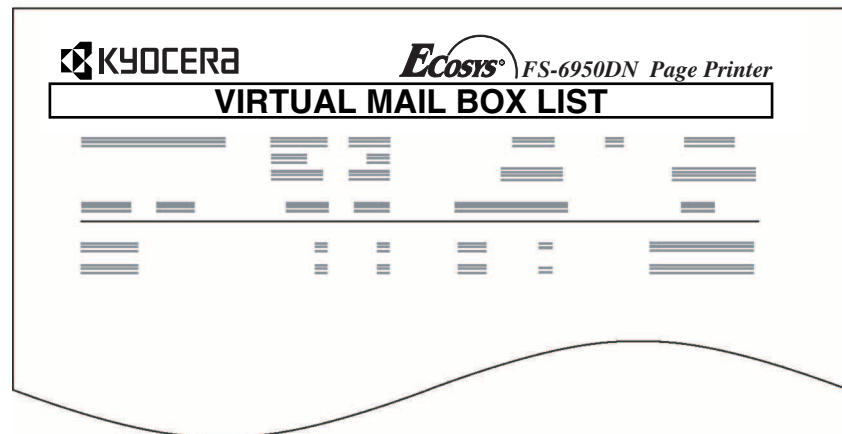

Modification de la configuration e-MPS

Vous pouvez modifier les paramètres suivants liés à la fonction e-MPS :

- Nombre maximal de travaux en mode Copie rapide/Vérification avant impression
- Espace maximal attribué aux codes JOB temporaires
- Espace maximal attribué aux codes JOB permanents
- Espace maximal attribué aux VMB

REMARQUE : La quantité totale d'espaces de stockage spécifiés ne doit pas dépasser la taille totale du disque Microdrive.

Modification du nombre maximal de travaux en mode Copie rapide/ Vérification avant impression

La procédure ci-après permet de modifier le nombre maximal de travaux en mode Copie rapide/Vérification avant impression. Ce nombre peut être compris entre 0 et 50. La valeur par défaut est 32.

- 1** Appuyez sur **[Menu]**.
- 2** Appuyez sur **▲** ou **▼** jusqu'à ce que e-MPS > apparaisse.
- 3** Appuyez sur **▶**.
- 4** Appuyez sur **▲** ou **▼** jusqu'à ce que >e-MPS Configurations> apparaisse.

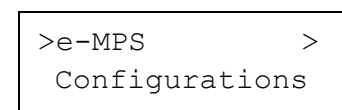

5 Appuyez sur **▶**.

6 Appuyez sur **▲** ou **▼** jusqu'à ce que >>Copie rapide apparaisse.

```
>>Copie rapide
                        32
```

7 Appuyez sur **[OK]**. Un curseur clignotant () apparaît.

```
>>Copie rapide
                        32
                        |
```

8 Appuyez sur **▲** ou **▼** pour augmenter ou diminuer la valeur soulignée par le curseur clignotant. La valeur peut être comprise entre 0 et 50. Utilisez les touches **▶** et **◀** pour déplacer le curseur vers la droite et la gauche.

9 Lorsque le nombre maximal de travaux est défini, appuyez sur **[OK]**.

10 Appuyez sur **[Menu]**. L'état **Prêt** s'affiche sur l'écran.

Espace maximal attribué aux codes temporaires JOB

La procédure ci-après permet de modifier la quantité d'espace disque Microdrive attribuée aux codes temporaires JOB. Cette valeur peut être comprise entre 0 et 99999 (mégaoctets). La quantité maximale réelle dépend de la quantité d'espace disponible sur le disque Microdrive. Par défaut, 1/6e de l'espace disque total est dédié à cette valeur qui est arrondie à l'unité de 50 Mo la plus proche. Par exemple, si l'espace total disponible sur le disque Microdrive est de 10 Go, la quantité par défaut attribuée aux codes JOB temporaires est de 1550 Mo.

1 Appuyez sur **[Menu]**.

2 Appuyez sur **▲** ou **▼** jusqu'à ce que e-MPS > apparaisse.

```
e-MPS >
```

3 Appuyez sur **▶**.





4 Appuyez sur **▲** ou **▼** jusqu'à ce que >e-MPS Configurations> apparaisse.

```
>e-MPS >
  Configurations
```

5 Appuyez sur **▶**.

6 Appuyez sur **▲** ou **▼** jusqu'à ce que >>Code temp. JOB Dim. apparaisse.













```
>>Code temp. JOB
  Dim.          1550MB
```

- 7** Pour modifier la quantité d'espace disque maximale, appuyez sur **[OK]**. Un curseur clignotant () apparaît.
- 8** Appuyez sur  ou  pour augmenter ou diminuer la valeur soulignée par le curseur clignotant. Utilisez les touches  et  pour déplacer le curseur vers la droite et la gauche.
- 9** Lorsque la quantité souhaitée est affichée, appuyez sur **[OK]**.
- 10** Appuyez sur **[Menu]**. L'état `Prêt` s'affiche sur l'écran.

```
>>Code temp. JOB
Dim.      1550MB
```

Espace maximal attribué aux codes permanents JOB

La procédure ci-après permet de modifier la quantité d'espace disque Microdrive attribuée aux codes permanents JOB. Cette valeur peut être comprise entre 0 et 9999 (mégaoctets). La quantité maximale réelle dépend de la quantité d'espace disponible sur le disque Microdrive. Par défaut, 1/6e de l'espace disque total est dédié à cette valeur qui est arrondie à l'unité de 50 Mo la plus proche. Par exemple, si l'espace total disponible sur le disque Microdrive est de 10 Go, la quantité par défaut attribuée aux codes permanents JOB est de 1550 Mo.

- 1** Appuyez sur **[Menu]**.
- 2** Appuyez sur  ou  et sélectionnez `e-MPS >`.
- 3** Appuyez sur .
- 4** Appuyez sur  ou  et sélectionnez `>e-MPS Configurations>`.
- 5** Appuyez sur .
- 6** Appuyez sur  ou  et sélectionnez `>>Code perm. JOB Dim.`
- 7** Appuyez sur **[OK]**. Un curseur clignotant () apparaît.
- 8** Appuyez sur  ou  pour augmenter ou diminuer la valeur soulignée par le curseur clignotant. Utilisez les touches  et  pour déplacer le curseur vers la droite et la gauche.

```
e-MPS      >
```

```
>e-MPS      >
Configurations
```

```
>>Code perm. JOB
Dim.      1550MB
```

```
>>Code perm. JOB
Dim.      1550MB
```

9 Lorsque la quantité souhaitée est affichée, appuyez sur **[OK]**.

10 Appuyez sur **[Menu]**. L'état `Prêt` s'affiche sur l'écran.

Espace maximal attribué aux VMB

La procédure ci-après permet de modifier la quantité d'espace disque Microdrive attribuée aux VMB. Cette valeur peut être comprise entre 0 et 99999 (mégaoctets). La quantité maximale réelle dépend de la quantité d'espace disponible sur le disque Microdrive. Par défaut, 1/6e de l'espace disque total est dédié à cette valeur qui est arrondie à l'unité de 50 Mo la plus proche. Par exemple, si l'espace total disponible sur le disque Microdrive est de 10 Go, la quantité par défaut attribuée aux VMB est de 1550 Mo.

1 Appuyez sur **[Menu]**.

2 Appuyez sur **▲** ou **▼** et sélectionnez `e-MPS >`.

```
e-MPS >
```

3 Appuyez sur **▶**.

4 Appuyez sur **▲** ou **▼** et sélectionnez `>e-MPS Configurations >`.

```
>e-MPS >  
Configurations
```

5 Appuyez sur **▶**.

6 Appuyez sur **▲** ou **▼** et sélectionnez `>>Dimensions VMB.`

```
>>Dimensions VMB  
1550MB
```

7 Pour modifier la quantité d'espace maximale, appuyez sur **[OK]**. Un curseur clignotant (`_`) apparaît.

```
>>Dimensions VMB  
1550MB
```

8 Appuyez sur **▲** ou **▼** pour augmenter ou diminuer la valeur soulignée par le curseur clignotant. Utilisez les touches **▶** et **◀** pour déplacer le curseur vers la droite et la gauche.

9 Lorsque la quantité souhaitée est affichée, appuyez sur **[OK]**.

10 Appuyez sur **[Menu]** pour quitter la sélection de menus.

Modification des paramètres d'interface

L'imprimante est équipée d'une interface parallèle, USB et réseau. Il est possible d'installer une interface série et une interface réseau. Différents paramètres d'environnement d'impression, tels que l'émulation par défaut, peuvent être modifiés de façon indépendante d'une interface à l'autre, et ce grâce au système de sélection de menus de l'imprimante. Dans la procédure décrite ci-après, vous allez sélectionner l'interface concernée par les modifications.

REMARQUE : La procédure de sélection d'interface décrite ci-après ne permet pas de sélectionner l'interface émettrice des données. Cette dernière est automatiquement sélectionnée par l'imprimante.

Modification du mode de l'interface parallèle

L'interface parallèle prend en charge le mode bidirectionnel/haute vitesse conforme aux normes IEEE. En principe, cette interface est associée au paramètre par défaut `Auto`. Pour plus d'informations, reportez-vous à la section *Interface parallèle à la page 4-3*. Après avoir défini l'interface, veillez à réinitialiser l'imprimante ou à la mettre hors tension au moins une fois. Cela permet d'activer la nouvelle configuration. Les valeurs disponibles sont les suivantes :

- Auto. (valeur par défaut)
- Bi. Haute
- Haute Vitesse
- Normal

- 1 Appuyez sur **[Menu]**.
- 2 Appuyez sur **▲** ou **▼** jusqu'à ce que `Interface >` apparaisse.
- 3 Si l'interface affichée n'est pas l'interface parallèle, appuyez sur **[OK]**. Un point d'interrogation clignotant (?) apparaît.

```
Interface
? Série
```
- 4 Appuyez sur **▲** ou **▼** jusqu'à ce que `Parallèle` apparaisse.

```
Interface
? Parallèle
```
- 5 Appuyez de nouveau sur **[OK]**. Le point d'interrogation disparaît.
- 6 Pour modifier le mode de l'interface parallèle, appuyez sur **▶**. Le mode de communication en cours apparaît.
- 7 Pour le modifier, appuyez sur **[OK]**. Un point d'interrogation clignotant (?) apparaît.



```
>Parallèle I/F
? Bi.Haute
```

- 8 Appuyez sur **▲** ou **▼** pour faire défiler les autres modes de communication :
 - Bi.Haute
 - Auto.
 - Normal
 - Haute Vitesse
- 9 Lorsque le mode de communication souhaité apparaît, appuyez sur **[OK]**.
- 10 Appuyez sur **[Menu]** pour quitter la sélection de menus.

Modification des paramètres de l'interface série

REMARQUE : Cette section s'applique aux imprimantes équipées du kit d'interface série optionnel (IB-11).

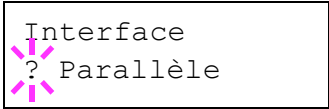
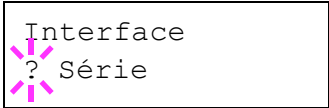
Vous pouvez confirmer ou modifier les paramètres de l'interface série, parmi lesquels, la vitesse en bauds, les bits de données (data bits), les bits d'arrêt (stop bits), la parité et le protocole. Ils doivent néanmoins correspondre à ceux de l'interface série de votre ordinateur.

- 1 Appuyez sur **[Menu]**.
- 2 Appuyez sur **▲** ou **▼** jusqu'à ce que `Interface >` apparaisse.
- 3 Si l'interface affichée n'est pas l'interface série, appuyez sur **[OK]**. Un point d'interrogation clignotant (?) apparaît.
- 4 Appuyez sur **▲** ou **▼** jusqu'à ce que `Série` apparaisse.
- 5 Appuyez de nouveau sur **[OK]**.
- 6 Appuyez sur **▶**. L'un des paramètres série s'affiche (`Vitesse baud`, par exemple).

Pour passer d'un paramètre à l'autre, appuyez sur **▲** ou **▼**. Pour modifier le paramètre série, appuyez sur **[OK]**. Pour modifier la valeur ou la sélection, appuyez respectivement sur les touches **▲** ou **▼**.

Plage

>Vitesse baud 9600	1200, 2400, 4800, 9600 (par défaut), 19200, 38400, 57600, 115200
↓ ↑	
>Data Bits 8	7 ou 8 (par défaut)
↓ ↑	
>Stop Bits 1	1 (par défaut) ou 2
↓ ↑	
>Parité Sans	Sans (par défaut), Impair, Pair ou Inactif
↓ ↑	
>Protocole DTR (pos.) &XON	DTR (pos.) &Xon (par défaut), DTR (positif), DTR (négatif), XON/ XOFF ou ETX/ACK

Par exemple, pour modifier la vitesse en bauds de 9600 à 115200, affichez le menu Vitesse baud en suivant la procédure ci-dessus. Lorsque 9600 (bit/s) apparaît, appuyez sur **[OK]**. Un point d'interrogation clignotant (?) apparaît.

>Vitesse baud
? 9600

- 7** Appuyez sur **▲** ou **▼** pour faire défiler les différentes valeurs. Lorsque 115200 apparaît, appuyez sur **[OK]**. Appuyez sur **[Menu]** pour quitter la sélection de menus.

REMARQUE : Tous les ordinateurs ne savent pas gérer une vitesse en bauds de 115200 bit/s. Si après avoir défini la vitesse en bauds à 115200, vous rencontrez des problèmes de communication, sélectionnez une vitesse inférieure.

Modification des paramètres de l'interface réseau

Cette imprimante prend en charge les protocoles TCP/IP, NetWare et AppleTalk. En outre, vous pouvez installer une carte d'interface optionnelle dans l'emplacement prévu à cet effet.

À partir du panneau de commande, vous pouvez :

- activer ou désactiver TCP/IP, NetWare et AppleTalk ;
- activer ou désactiver DHCP ;
- entrer l'adresse IP, l'adresse de masque de sous-réseau et l'adresse de passerelle par défaut ;
- demander l'impression ou non d'une page de configuration du réseau à la mise sous tension de l'imprimante.

1 Appuyez sur **[Menu]**.

2 Appuyez sur **▲** ou **▼** jusqu'à ce que **Interface >** apparaisse.

3 Si l'interface n'est pas **Réseau**, appuyez sur **[OK]**. Un point d'interrogation clignotant (?) apparaît.

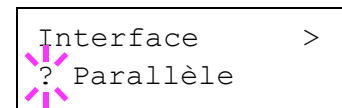

Si la carte d'interface réseau optionnelle est installée dans l'imprimante, **Optionnelle** apparaît. La procédure de configuration à appliquer est identique à celle décrite ci-après.

4 Appuyez sur **▲** ou **▼** jusqu'à ce que **Réseau** apparaisse.

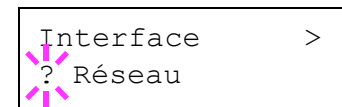

5 Appuyez de nouveau sur **[OK]**.

- 6** Appuyez sur **↵**. Un des menus suivants apparaît. Pour modifier les paramètres de cet élément, appuyez sur **[OK]**. Pour modifier la valeur ou la sélection, appuyez respectivement sur les touches **▲** ou **▼**.

Sélectionnez **Actif** lorsque vous vous connectez à un réseau via NetWare. Dans le sous-menu (>), les types de trame disponibles sont **Auto**, **802.3**, **Ethernet-II**, **802.2** et **SNAP**.

```
>NetWare      >
  Actif
```



Sélectionnez **Actif** lorsque vous vous connectez à un réseau via TCP/IP. Le sous-menu (>) permet de sélectionner les protocoles DHCP ou BOOTP, l'adresse IP, le masque de sous-réseau ainsi que l'adresse de passerelle. Pour résoudre une adresse IP pour la carte réseau, reportez-vous à la section *Résolution d'une adresse IP* à la page 2-36.

```
>TCP/IP      >
  Actif
```



AppleTalk doit être activé (**Actif**) pour que des ordinateurs Macintosh puissent être intégrés au réseau.

```
>AppleTalk
  Inactif
```



Lorsque cette option est définie sur **Actif**, l'imprimante imprime une page de configuration du réseau lors de l'impression de la configuration de l'imprimante. Reportez-vous à la section *Impression d'une page de configuration de l'interface réseau* à la page 2-37.

```
>Page état rés.
  Inactif
```

- 7** Activez le protocole nécessaire pour connecter l'imprimante au réseau. Pour ce faire, affichez le protocole, appuyez sur **[OK]**, sur **▲** ou **▼** pour passer de **Inactif** à **Actif**, puis de nouveau sur **[OK]**.
- 8** Appuyez sur **[Menu]**. L'état **Prêt** s'affiche sur l'écran. Vous pouvez imprimer une page de configuration du réseau pour vérifier que l'adresse IP, l'adresse de masque de sous-réseau et l'adresse de la passerelle ont correctement été définies. Pour ce faire, reportez-vous à la section *Impression d'une page de configuration de l'interface réseau* à la page 2-37.

Résolution d'une adresse IP

Pour connecter l'imprimante au réseau à l'aide d'un protocole TCP/IP, vous devez définir l'adresse IP sur l'imprimante. Cette adresse doit être unique. Elle vous est communiquée par votre administrateur réseau.

- 1** Activez le protocole TCP/IP selon la procédure décrite plus haut.

```
>TCP/IP      >
  Actif
```

- 2** Accédez au sous-menu en appuyant sur la touche **▶**. La sélection change à chaque fois que vous appuyez sur **▲** ou **▼**.

```
>>DHCP
  Inactif
```



```
>>BOOTP
  Inactif
```



```
>>IP Address
  000.000.000.000
```



```
>>Subnet Mask
  000.000.000.000
```



```
>>Gateway
  000.000.000.000
```

- 3** Lorsque **>>IP Address (Adresse IP)** s'affiche, appuyez sur **[OK]**. Un curseur clignotant (**_**) apparaît sous le dernier chiffre.

```
>>IP Address
  000.000.000.000_
```

- 4** Appuyez sur **▲** ou **▼** pour augmenter ou diminuer la valeur soulignée par le curseur clignotant. Utilisez les touches **▶** et **◀** pour déplacer le curseur vers la droite et la gauche.

- 5** Une fois l'adresse IP saisie, appuyez sur **[OK]**.

- 6** Appuyez sur **▲** ou **▼** pour accéder au paramètre **Subnet Mask (Masque de sous-réseau)**. Effectuez la même procédure pour définir l'adresse du masque de sous-réseau.

- 7** Appuyez ensuite sur **▲** ou **▼** pour accéder au paramètre **Gateway**. Effectuez la même procédure pour définir l'adresse de la passerelle.

- 8** Appuyez sur **[Menu]**. L'état `Prêt` s'affiche sur l'écran. Vous pouvez imprimer une page de configuration du réseau pour vérifier que l'adresse IP, l'adresse de masque de sous-réseau et l'adresse de la passerelle ont correctement été définies. Pour ce faire, reportez-vous à la section *Impression d'une page de configuration de l'interface réseau à la page 2-37*.

Impression d'une page de configuration de l'interface réseau

Vous pouvez demander à ce que l'imprimante imprime une page de configuration du réseau (aussi appelée page d'état) au moment où elle imprime une page de configuration. La page de configuration du réseau indique les adresses réseau ainsi que des informations sur la carte d'interface réseau en fonction des différents protocoles réseau. Par défaut, cette option est définie sur `Inactif` (aucune impression).

REMARQUE : L'impression d'une page de configuration de l'interface réseau peut ne pas être possible si vous utilisez une carte d'interface réseau optionnelle. Pour plus de détails, reportez-vous au manuel d'utilisation de la carte en question.

- 1** Appuyez sur **[Menu]**.
- 2** Appuyez sur **▲** ou **▼** jusqu'à ce que `Interface >` apparaisse.

- 3** Si l'interface n'est pas `Réseau`, appuyez sur **[OK]**. Un point d'interrogation clignotant (?) apparaît.

```
Interface
? Parallèle
```

- 4** Appuyez sur **▲** ou **▼** jusqu'à ce que `Réseau` apparaisse. Appuyez sur **[OK]**.

```
Interface
? Réseau
```

- 5** Appuyez sur **▶** puis sur **▲** ou **▼** jusqu'à ce que `>Page état rés.` s'affiche.

```
>Page état rés.
Inactif
```

- 6** Appuyez sur **[OK]**. Un point d'interrogation clignotant (?) apparaît.

```
>Page état rés.
? Inactif
```

- 7** Appuyez sur **▲** ou **▼** pour sélectionner `Actif`.

```
>Page état rés.
? Actif
```

- 8** Appuyez de nouveau sur **[OK]**.

- 9 Appuyez sur **[Menu]**. L'état **Prêt** s'affiche sur l'écran. L'imprimante imprime une page de configuration du réseau semblable à l'illustration ci-après.



Définition des paramètres par défaut

À partir du panneau de commande, vous pouvez définir la valeur par défaut des éléments suivants.

Émulation par défaut

Vous pouvez modifier le mode d'émulation et le jeu de caractères par défaut de l'interface en cours.

L'imprimante peut automatiquement changer de mode d'émulation en fonction du travail d'impression envoyé par l'ordinateur. Pour ce faire, sélectionnez `KPDL (AUTO)` dans la procédure ci-après.

- 1 Appuyez sur **[Menu]**.
- 2 Appuyez sur **▲** ou **▼** jusqu'à ce que `Emulation >` s'affiche sur l'écran. Le mode d'émulation actif apparaît.

```
PCL 6 (par défaut)
KC-GL
KPDL
KPDL (AUTO)
Imprim. Ligne
IBM Proprinter
DIABLO 630
EPSON LQ-850
```

Pour modifier le mode d'émulation par défaut, appuyez sur **[OK]**. Un point d'interrogation clignotant (?) apparaît.

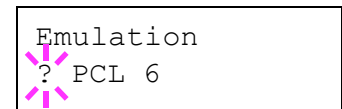

- 3 Appuyez sur **▲** ou **▼** jusqu'à ce que le mode d'émulation souhaité s'affiche.
- 4 Appuyez sur **[OK]**.
- 5 Appuyez sur **[Menu]**. L'état `Prêt` s'affiche sur l'écran.

Impression d'erreurs KPDL

L'imprimante peut imprimer des descriptions d'erreurs survenant lors d'une émulation KPDL. Par défaut, ce paramètre est *Inactif* : l'imprimante n'imprime aucune description d'erreur KPDL.

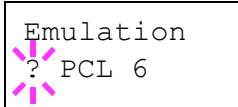
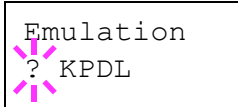
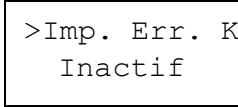
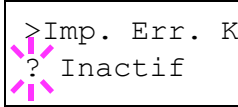
- 1 Appuyez sur **[Menu]**.
- 2 Appuyez sur **▲** ou **▼** jusqu'à ce que *Emulation* > apparaisse.
- 3 Appuyez sur **[OK]**. Un point d'interrogation clignotant (?) apparaît.
- 4 Sélectionnez *KPDL* ou *KPDL (AUTO)* à l'aide des touches **▲** ou **▼**.
- 5 Appuyez sur **[OK]**.
- 6 Appuyez sur **▶**. Appuyez sur **▲** ou **▼** jusqu'à ce que >*Imp. Err. KPDL* s'affiche.
- 7 Appuyez sur **[OK]**. Un point d'interrogation clignotant (?) apparaît.
- 8 Sélectionnez *Actif* à l'aide de **▲** ou **▼**. Appuyez sur **[OK]**.
- 9 Appuyez sur **[Menu]**. L'état *Prêt* s'affiche sur l'écran.

KC-GL - Taille plume

Le mode d'émulation KC-GL permet de définir les largeurs de plume en points, pour les numéros de plume 1 à 8, ainsi que le format de page KC-GL.

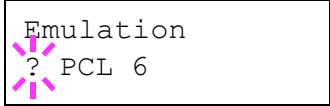
- 1 Appuyez sur **[MENU]**.
- 2 Appuyez sur **▲** ou **▼** jusqu'à ce que *Emulation* > apparaisse.
- 3 Appuyez sur **[OK]**. Un point d'interrogation clignotant (?) apparaît.

- 4** Sélectionnez `KC-GL` à l'aide de `▲` ou `▼`.
- Emulation
 KC-GL
- 5** Appuyez sur **[OK]**.
- 6** Appuyez sur `▶`. Appuyez sur `▲` ou `▼` jusqu'à ce que `>Taille plume` apparaisse.
- >KC-GL >
 Taille plume
- 7** Appuyez sur `▶`.
- >>Taille plume 1
 01 points
- 8** Appuyez sur `▲` ou `▼` jusqu'à ce que le numéro de plume choisi 1 à 8 soit affiché.
- 9** Appuyez sur **[OK]**. Un curseur clignotant (`_`) apparaît sous le dernier chiffre.
- 10** Pour modifier la taille de la plume, appuyez sur `▲` ou `▼` pour augmenter ou diminuer la valeur soulignée par le curseur clignotant. Utilisez les touches `▶` et `◀` pour déplacer le curseur vers la droite et la gauche.
- 11** Une fois la taille de la plume saisie, appuyez sur **[OK]**.
- 12** Pour définir le format de page `KC-GL`, appuyez sur `◆` puis appuyez sur `▲` ou `▼` jusqu'à ce que `>KC-GL Format page` apparaisse.
- 13** Appuyez sur **[OK]**. Un point d'interrogation clignotant (?) apparaît.
- >KC-GL Format
 page ? [SPSZ]
- 14** Appuyez sur `▲` ou `▼` jusqu'à ce que le format page choisi (`A2`, `A1`, `A0`, `B3`, `B2`, `B1`, `B0` et `SPSZ`) soit affiché. Lors de la sélection de `SPSZ`, l'impression est réalisée avec le format de papier défini par la commande `PRESCRIBE SPSZ`.
- 15** Appuyez sur **[OK]**.
- 16** Appuyez sur **[MENU]**. L'état `Prêt` s'affiche sur l'écran.

Police par défaut

Vous pouvez sélectionner la police par défaut de l'interface courante. Il peut s'agir d'une des polices internes ou d'une police téléchargée dans la mémoire de l'imprimante ou encore d'une police stockée sur la carte CompactFlash, le disque Microdrive ou la mémoire ROM en option.

Dans ce menu, il est également possible de définir le type et le pas des polices Courier et Letter Gothic, ainsi que d'imprimer une liste des polices.

1 Appuyez sur **[Menu]**.

2 Appuyez sur **▲** ou **▼** jusqu'à ce que `Fonte` > apparaisse.



3 Appuyez sur **▶**. Appuyez sur **▲** ou **▼** jusqu'à ce que `>Sélect. police >` apparaisse.

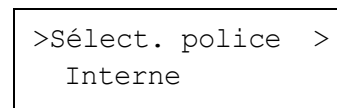

4 Pour sélectionner une police interne, choisissez le paramètre `Interne` et appuyez sur **▶**. L'écran se modifie. Si `Interne` n'est pas affiché, appuyez sur **[OK]**, puis sur **▲** ou **▼** jusqu'à ce qu'il apparaisse.



Pour sélectionner une police optionnelle, appuyez sur **[OK]** lorsque `>Sélect. police >` est affiché sur l'écran. Appuyez sur **▲** ou **▼** jusqu'à ce que `En option` apparaisse et appuyez sur **[OK]**. Appuyez ensuite sur **▶** pour afficher la police sélectionnée à l'étape précédente. Cette opération est possible uniquement si l'imprimante contient des polices optionnelles.

La lettre qui précède le numéro indique l'emplacement de la police :

- I Police interne
- S Police logicielle (téléchargée)
- M Polices situées sur la carte CompactFlash optionnelle
- H Polices situées sur le disque RAM ou le disque Microdrive optionnel
- O Polices situées dans la mémoire ROM (API) optionnelle

5 Appuyez sur **[OK]**. Un point d'interrogation clignotant (?) apparaît.



6 Appuyez sur **▲** ou **▼** jusqu'à ce que le numéro de police souhaité apparaisse. Pour connaître les numéros des polices internes, reportez-vous à la section *Impression de listes de polices* à la page 2-46.

7 Lorsque la police souhaitée est affichée, appuyez sur **[OK]**.

- 8** Appuyez sur **[Menu]**. L'état `Prêt` s'affiche sur l'écran.

Sélection de la police Courier/Letter Gothic Normal ou Foncé

L'épaisseur de la police Courier ou Letter Gothic se définit grâce aux options `Normal` ou `Foncé`. Dans la procédure ci-après, la police Courier est sélectionnée. La procédure est la même pour la police Letter Gothic.

- 1** Appuyez sur **[Menu]**.

- 2** Appuyez sur `▲` ou `▼` jusqu'à ce que `Fonte` > apparaisse.

```
Fonte >
```

- 3** Appuyez sur `▶`. Appuyez sur `▲` ou `▼` jusqu'à ce que `>Sélect. police >` apparaisse.

```
>Sélect. police >
Interne
```

- 4** Vérifiez que `Interne` est affiché et appuyez sur `▶`.

- 5** Appuyez sur `▲` ou `▼` jusqu'à ce que `>>Courier` apparaisse. Si vous souhaitez sélectionner l'épaisseur de la police Letter Gothic, choisissez `>>Letter Gothic` à la place de `Courier`.

```
>>Courier
Normal
```

- 6** Appuyez sur **[OK]**. Un point d'interrogation clignotant (?) apparaît.

```
>>Courier
? Normal
```

- 7** Sélectionnez `Normal` ou `Foncé` à l'aide des touches `▲` ou `▼`.

- 8** Appuyez sur **[OK]**.

- 9** Appuyez sur **[Menu]**. L'état `Prêt` s'affiche sur l'écran.

Modification de la taille de police par défaut

Vous pouvez modifier la taille de la police par défaut. Si vous avez sélectionné une police proportionnelle, il est également possible de modifier la taille des caractères.

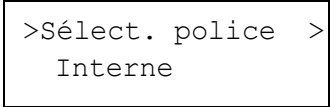
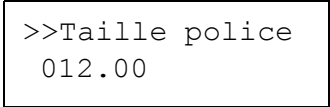
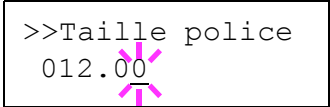
- 1 Appuyez sur **[Menu]**.
- 2 Appuyez sur **▲** ou **▼** jusqu'à ce que `Fonte` > apparaisse. A screenshot of a menu with the text 'Fonte' followed by a right-pointing arrow '>'.
- 3 Appuyez sur **▶**. Appuyez sur **▲** ou **▼** jusqu'à ce que `>Sélect. police` > interne apparaisse. A screenshot of a menu with the text '>Sélect. police' followed by a right-pointing arrow '>', and 'Interne' on the line below.
- 4 Vérifiez que `Interne` est affiché et appuyez sur **▶**.
- 5 Appuyez sur **▲** ou **▼** jusqu'à ce que `>>Taille police` 012.00 apparaisse. A screenshot of a menu with the text '>>Taille police' followed by '012.00' on the line below.
- 6 Appuyez sur **[OK]**. Un curseur clignotant () apparaît. A screenshot of the same menu as in step 5, but with a pink cursor (a vertical line with four arrows pointing up, down, left, and right) positioned under the '0' in '012.00'.
- 7 Appuyez sur **▲** ou **▼** pour augmenter ou diminuer la valeur soulignée par le curseur clignotant. La taille de police peut être comprise entre 4 et 999,75 points, par incréments de 0,25 point. Utilisez la touche **▶** ou **◀** pour déplacer le curseur vers la droite et la gauche.
- 8 Lorsque la taille souhaitée est affichée, appuyez sur **[OK]**.
- 9 Appuyez sur **[Menu]**. L'état `Prêt` s'affiche sur l'écran.

Espacement de caractères des polices Courier/Letter Gothic

Vous pouvez définir l'espacement de caractères des polices fixes lorsque la police par défaut est Courier ou Letter Gothic.

- 1 Appuyez sur **[Menu]**.
- 2 Appuyez sur **▲** ou **▼** jusqu'à ce que `Fonte` > apparaisse.

Fonte >
- 3 Appuyez sur **▶**. Appuyez sur **▲** ou **▼** jusqu'à ce que `>Sélect. police >` apparaisse.

>Sélect. police >
Interne
- 4 Vérifiez que `Interne` est affiché et appuyez sur **▶**.
- 5 Appuyez sur **▲** ou **▼** jusqu'à ce que `>>PAS` apparaisse.

>>PAS
10.00 cpi
- 6 Appuyez sur **[OK]**. Un curseur clignotant () apparaît.

>>PAS
10.00 cpi
- 7 Appuyez sur **▲** ou **▼** pour augmenter ou diminuer la valeur soulignée par le curseur clignotant. L'espacement des caractères peut être compris entre 0,44 et 99,99 cpi, par incréments de 0,01 caractère par pouce. Utilisez la touche **▶** ou **◀** pour déplacer le curseur vers la droite et la gauche.
- 8 Lorsque l'espacement souhaité est affiché, appuyez sur **[OK]**.
- 9 Appuyez sur **[Menu]**. L'état `Prêt` s'affiche sur l'écran.

Définition du jeu de codes

Vous pouvez modifier le jeu de codes de caractères. Les jeux de codes disponibles varient selon la police active. (Par défaut, il s'agit du jeu IBM PC-8.)

- 1 Appuyez sur **[Menu]**.
- 2 Appuyez sur **▲** ou **▼** jusqu'à ce que `Fonte` > apparaisse.

Fonte >
- 3 Appuyez sur **▶**.

- 4** Appuyez sur **▲** ou **▼** jusqu'à ce que `>Pays` apparaisse.

```
>Pays
  IBM PC-8
```

- 5** Appuyez sur **[OK]**. Un point d'interrogation clignotant (?) apparaît.

```
>Pays
?IBM PC-8
```

- 6** Appuyez sur **▲** ou **▼** jusqu'à ce que le jeu de codes de caractères souhaité apparaisse.

- 7** Appuyez sur **[OK]**.

- 8** Appuyez sur **[Menu]**. L'état `Prêt` s'affiche sur l'écran.

Impression de listes de polices

Pour vous aider à choisir une police, vous pouvez imprimer des listes de polices internes ou de polices optionnelles, comprenant les polices téléchargées.

- 1** Appuyez sur **[Menu]**.

- 2** Appuyez sur **▲** ou **▼** jusqu'à ce que `Police >` apparaisse.

```
Fonte >
```

- 3** Appuyez sur **▶**.

- 4** Appuyez sur **▲** ou **▼** jusqu'à ce que `>Liste polices internes` ou `>Liste polices en option` apparaisse.

```
>Liste polices
  internes
```

- 5** Appuyez sur **[OK]**. Un point d'interrogation (?) apparaît.

```
>Liste polices
  internes ?
```

- 6** Appuyez de nouveau sur [OK]. L'état *En traitement* apparaît, suivi de *Prêt*. L'imprimante imprime une liste de polices avec un exemple et le numéro de chacune d'elles. Vous trouverez des exemples de listes de polices dans l'illustration ci-après.

Exemples de listes de polices

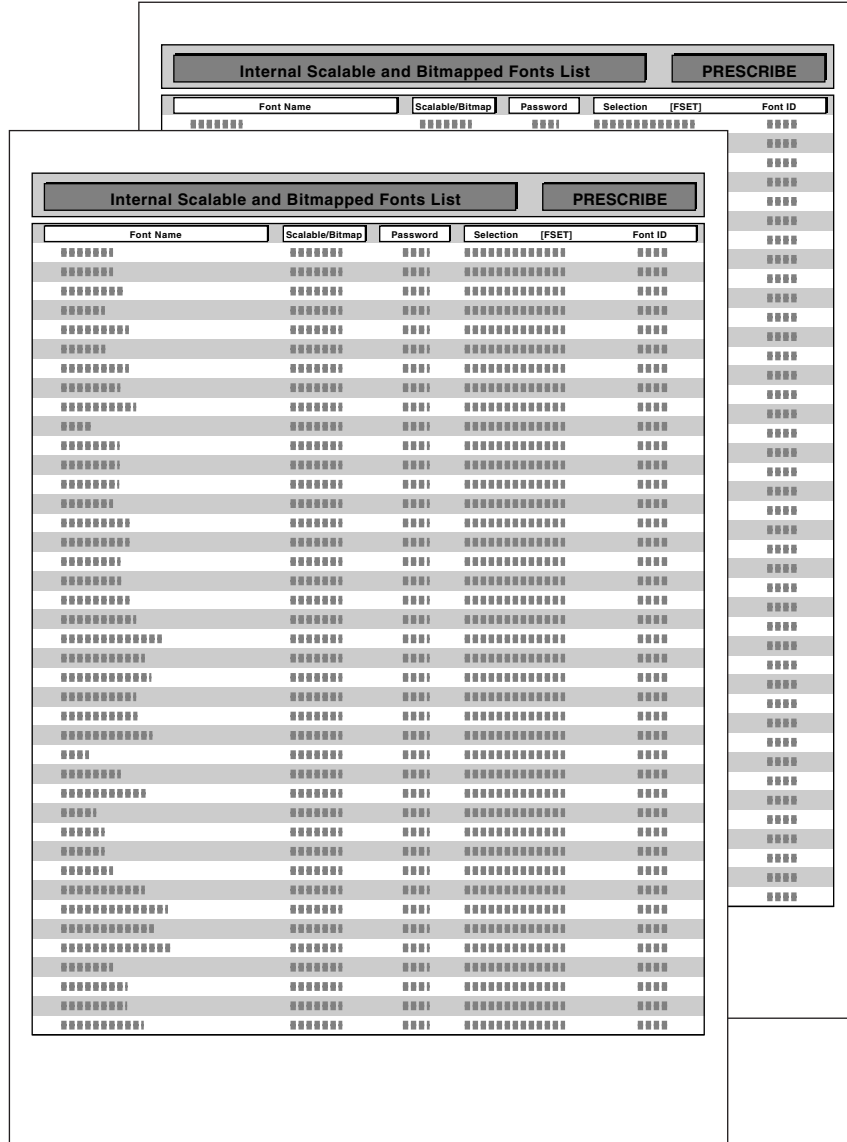



Pagination

Dans le menu Config. page, vous pouvez définir le nombre de copies, l'orientation de la page ainsi que d'autres paramètres liés à la pagination.

Nombre de copies

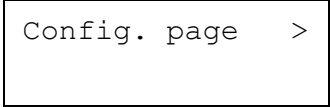
Vous pouvez définir le nombre de copies de chaque page à imprimer pour l'interface en cours. Ce nombre peut être compris entre 1 et 999.

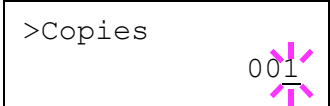
- 1 Appuyez sur **[Menu]**.
- 2 Appuyez sur **▲** ou **▼** jusqu'à ce que Config. page > apparaisse. 
- 3 Appuyez sur **▶**.
- 4 Appuyez sur **▲** ou **▼** jusqu'à ce que >Copies apparaisse. 
- 5 Appuyez sur **[OK]**. Un curseur clignotant (|) apparaît. 
- 6 Appuyez sur **▲** ou **▼** pour augmenter ou diminuer la valeur soulignée par le curseur clignotant. Utilisez les touches **▶** et **◀** pour déplacer le curseur vers la droite et la gauche.
- 7 Lorsque la quantité souhaitée est affichée, appuyez sur **[OK]**.
- 8 Appuyez sur **[Menu]**. L'état **Prêt** s'affiche sur l'écran.

Réduction de l'impression

Vous pouvez imprimer après avoir réduit la taille de l'impression. Ce menu permet de définir le format du papier source et le format du papier à utiliser après réduction.

REMARQUE : Les résultats imprimés après réduction diffèrent des impressions obtenues avec un format équivalent. Parfois, la largeur de tracé des caractères peut ne pas être homogène ou des lignes peuvent apparaître dans les figures ou les images. De même, les lignes fines ne sont pas toujours imprimées dans les impressions réduites. En mode réduction, les codes barres imprimés peuvent ne pas être lisibles.

Accédez au menu Zoom. L'écran suivant apparaît.

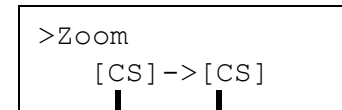

Indicateur de la taille source...

Il s'agit du format de papier avant réduction. Il doit être identique au format de papier défini pour imprimer les données à partir de l'ordinateur.

Indicateur de la taille cible

Indicateur de la taille source

Indicateur de la taille cible...

Il s'agit du format de papier après réduction. Il doit être identique au format de papier défini pour le bac papier.

Les messages figurant dans le tableau ci-dessous sont susceptibles de s'afficher.

Indicateur de la taille source	Indicateur de la taille cible
[CS] Taille actuelle du bac	[CS] [CS] 98%
[LG] Format Legal (21,6 × 35,6 cm)	[LG] [LG] 98%
[LT] Format Letter (21,6 × 27,9 cm)	[LT] [A4] [LT] 98%
[LD] Format Ledger (27,9 × 43,2 cm)	[LD] [LD] 98%
[O2]	[O2]
[FO]	[FO]
[8K]	[8K]
[16K]	[16K]
[A5] (14,8 × 21 cm)	[A5] [A5] 98%
[B5] (18,2 × 25,7 cm)	[B5] [A5] [B5] 98%
[A4] (21 × 29,7 cm)	[A4] [LT] [B5] [A5] [A4] 98%
[B4] (25,7 × 36,4 cm)	[B4] [B5] [A4] [B4] 98%
[A3] (29,7 × 42 cm)	[A3] [A4] [B4] [A3] 98%

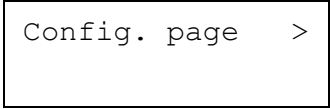
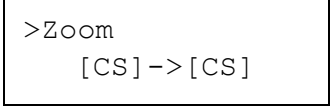
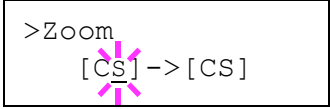
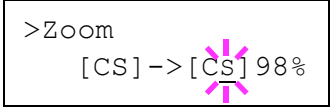
- 1 Appuyez sur **[MENU]**.
- 2 Appuyez sur **▲** ou **▼** jusqu'à ce que `Config. page >` apparaisse. 
- 3 Appuyez sur **▶**.
- 4 Appuyez sur **▲** ou **▼** jusqu'à ce que `>Zoom` apparaisse. 
- 5 Appuyez sur **[OK]**. Un curseur clignotant (**_**) apparaît sous le format de papier. 
- 6 Appuyez sur **▲** ou **▼** pour sélectionner le format source. Les deux formats changent simultanément.
- 7 Appuyez sur **▶** pour déplacer le curseur vers le format cible.
- 8 Pour effectuer une impression réduite, appuyez sur **▲** ou **▼** pour sélectionner le format cible. 
- 9 Appuyez sur **[OK]**.
- 10 Appuyez sur **[MENU]**. L'état `Prêt` s'affiche sur l'écran.

Orientation de l'impression

Vous pouvez choisir l'orientation portrait (vertical) ou paysage (horizontal).

Orientation Portrait

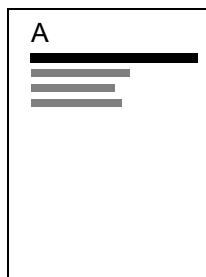

Orientation Paysage

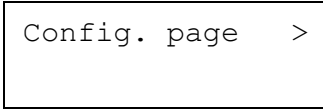
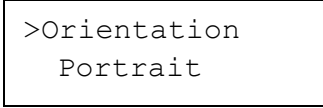
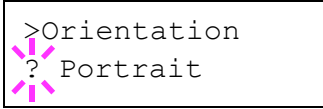

- 1 Appuyez sur **[Menu]**.
- 2 Appuyez sur **▲** ou **▼** jusqu'à ce que `Config. page >` apparaisse. 
- 3 Appuyez sur **▶**.
- 4 Appuyez sur **▲** ou **▼** jusqu'à ce que `>Orientation` apparaisse. 
- 5 Appuyez sur **[OK]**. Un point d'interrogation clignotant (?) apparaît. 
- 6 Sélectionnez `Portrait` ou `Paysage` à l'aide des touches **▲** ou **▼**.
- 7 Appuyez sur **[OK]**.
- 8 Appuyez sur **[Menu]**. L'état `Prêt` s'affiche sur l'écran.

Mode de protection de page

Le menu `Protection page` n'apparaît généralement pas. Néanmoins, en cas d'erreur de saturation due à la complexité excessive d'un travail, le mode `Protection page` est automatiquement défini sur `Actif`. Lorsque cela se produit, veillez à rétablir la valeur `Auto`. (par défaut) du paramètre `Protection page` afin d'optimiser l'utilisation de la mémoire de l'imprimante.

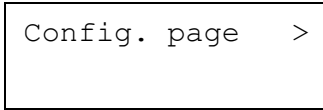
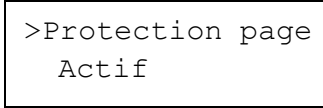
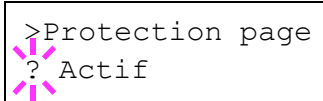
- 1 Appuyez sur **[Menu]**.
- 2 Appuyez sur **▲** ou **▼** jusqu'à ce que `Config. page >` apparaisse. 
- 3 Appuyez sur **▶**.
- 4 Appuyez sur **▲** ou **▼** jusqu'à ce que `>Protection page` apparaisse. 
- 5 Appuyez sur **[OK]**. Un point d'interrogation clignotant (?) apparaît. 

- 6** Appuyez sur **▲** ou **▼** jusqu'à ce que `Auto.` apparaisse.

```
>Protection page
? Auto.
```

- 7** Appuyez sur **[OK]**.

- 8** Appuyez sur **[Menu]**. L'état `Prêt` s'affiche sur l'écran.

Saut de ligne

La procédure ci-après indique à l'imprimante l'action à entreprendre en cas de réception d'un code de saut de ligne (OAH).

- `Uniquement` : effectue un saut de ligne (par défaut).
- `CR + LF` : effectue un saut de ligne et un retour chariot.
- `Sans effet` : aucun saut de ligne n'est effectué.

- 1** Appuyez sur **[Menu]**.

- 2** Appuyez sur **▲** ou **▼** jusqu'à ce que `Config. page >` apparaisse.

```
Config. page >
```

- 3** Appuyez sur **▶**.

- 4** Appuyez sur **▲** ou **▼** jusqu'à ce que `>Saut de ligne` apparaisse.

```
>Saut de ligne
Uniquement
```

- 5** Appuyez sur **[OK]**. Un point d'interrogation clignotant (?) apparaît.

```
>Saut de ligne
? Uniquement
```

- 6** Appuyez sur **▲** ou **▼** jusqu'à ce que le saut de ligne souhaité apparaisse.

- 7** Lorsque l'action souhaitée est affichée, appuyez sur **[OK]**.

- 8** Appuyez sur **[Menu]**. L'état `Prêt` s'affiche sur l'écran.

Retour chariot

La procédure ci-après indique à l'imprimante l'action à entreprendre en cas de réception d'un code de retour chariot (ODH).

- `Uniquement` : effectue un retour chariot (par défaut).
- `CR + LF` : effectue un saut de ligne et un retour chariot.
- `Sans effet` : aucun retour chariot n'est effectué.

1 Appuyez sur **[Menu]**.

2 Appuyez sur **▲** ou **▼** jusqu'à ce que `Config. page >` apparaisse.

3 Appuyez sur **▶**.

4 Appuyez sur **▲** ou **▼** jusqu'à ce que `>Retour chariot` apparaisse.

5 Appuyez sur **[OK]**. Un point d'interrogation clignotant (?) apparaît.

6 Appuyez sur **▲** ou **▼** jusqu'à ce que le retour chariot souhaité apparaisse.

7 Lorsque l'action souhaitée est affichée, appuyez sur **[OK]**.

8 Appuyez sur **[Menu]**. L'état `Prêt` s'affiche sur l'écran.

Mode 80 caractères

Lorsqu'il est défini sur `Actif`, ce mode vous permet d'augmenter le nombre maximal de caractères qu'il est possible d'imprimer sur une ligne de page A4 (78 caractères avec un espacement de 10 cpp) et Letter (80 caractères avec un espacement de 10 cpp). Ce paramètre s'applique uniquement en émulation PCL 6.

1 Appuyez sur **[Menu]**.

2 Appuyez sur `▲` ou `▼` jusqu'à ce que `Config. page >` apparaisse.

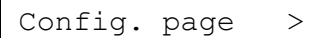

```
Config. page >
```

3 Appuyez sur `▶`.

4 Appuyez sur `▲` ou `▼` jusqu'à ce que `>Mode 80 carac.` apparaisse.

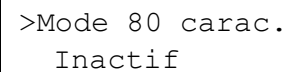

```
>Mode 80 carac.  
Inactif
```

5 Appuyez sur **[OK]**. Un point d'interrogation clignotant (?) apparaît.

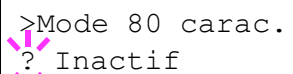

```
>Mode 80 carac.  
? Inactif
```

6 Sélectionnez `Actif` ou `Inactif` à l'aide des touches `▲` ou `▼`.

7 Appuyez sur **[OK]**.

8 Appuyez sur **[Menu]**. L'état `Prêt` s'affiche sur l'écran.

Définition de la qualité d'impression

Dans le menu Qualité d'impression, vous pouvez sélectionner le mode KIR, le mode EcoPrint et d'autres paramètres.

Mode KIR

Cette imprimante est dotée de la fonction de lissage KIR (Kyocera Image Refinement). Les utilisateurs font appel à cette fonction pour améliorer la résolution, et obtenir une impression de grande qualité avec une résolution de 600 ppp et 300 ppp. La valeur par défaut est On (Actif). KIR n'a aucun effet sur la vitesse d'impression.

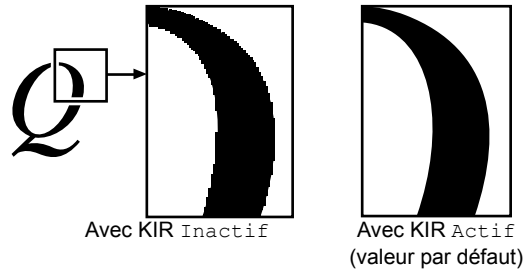

REMARQUE : Définissez une densité d'impression de 03 lors de la configuration du mode KIR. Pour plus de détails sur la densité d'impression, reportez-vous à la section *Densité d'impression à la page 2-59*. Fiez-vous au modèle de test KIR (dernière d'une page de configuration) pour définir le paramètre optimal du mode KIR.

Examinez la dernière ligne d'une page de configuration pour définir le paramètre optimal du mode KIR.

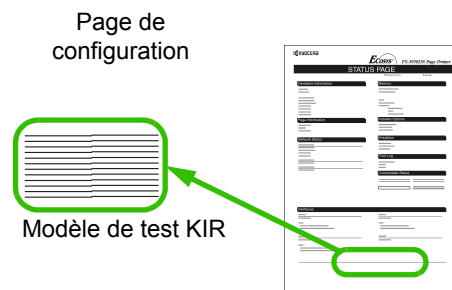

Stries optimisées

Le paramètre KIR est optimal.



Stries verticales sombres



Désactivez le mode KIR. Réimprimez la page de configuration. Si vous obtenez toujours des stries verticales sombres, attribuez un paramètre plus clair au contrôle de densité d'impression.



Stries verticales blanches

Activez le mode KIR. Réimprimez la page de configuration. Si vous obtenez toujours des stries verticales blanches, attribuez un paramètre plus foncé au contrôle de densité d'impression.

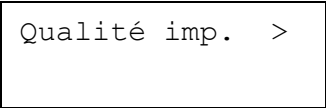
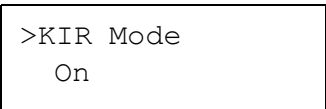

- 1 Appuyez sur **[Menu]**.
- 2 Appuyez sur **▲** ou **▼** jusqu'à ce que `Qualité imp. >` apparaisse.

- 3 Appuyez sur **▶**.
- 4 Appuyez sur **▲** ou **▼** jusqu'à ce que `>KIR Mode` apparaisse.

- 5 Appuyez sur **[OK]**. Un point d'interrogation clignotant (?) apparaît.

- 6 Sélectionnez `On` ou `Off` à l'aide des touches **▲** ou **▼**.
- 7 Appuyez sur **[OK]**.
- 8 Appuyez sur **[Menu]**. L'état `Prêt` s'affiche sur l'écran.

Mode EcoPrint

Le mode EcoPrint permet de diminuer la quantité de toner consommée sur la page et de réduire ainsi les coûts d'impression. Vous pouvez attribuer la valeur Actif au mode EcoPrint, comme suit. (Le paramètre par défaut est Inactif.) Lorsque le mode EcoPrint a la valeur Actif, la consommation de toner est réduite et la densité d'impression est plus claire. Le paramètre EcoPrint n'a aucun impact sur la vitesse d'impression.



- 1 Appuyez sur **[Menu]**.
- 2 Appuyez sur **▲** ou **▼** jusqu'à ce que `Qualité imp. >` apparaisse.

Qualité imp. >
- 3 Appuyez sur **▶**.
- 4 Appuyez sur **▲** ou **▼** jusqu'à ce que `>EcoPrint Mode` apparaisse.

>EcoPrint Mode
Inactif
- 5 Appuyez sur **[OK]**. Un point d'interrogation clignotant (?) apparaît.

>EcoPrint Mode
? Inactif
- 6 Sélectionnez `Actif` ou `Inactif` à l'aide des touches **▲** ou **▼**.
- 7 Appuyez sur **[OK]**.
- 8 Appuyez sur **[Menu]**. L'état `Prêt` s'affiche sur l'écran.

Résolution d'impression

Vous pouvez définir la résolution d'impression de quatre manières : 300 dpi, 600 dpi, 1200 dpi* et 1200 dpi. Ces valeurs, prises dans cet ordre, permettent d'obtenir des caractères imprimés et des graphiques de plus en plus nets.

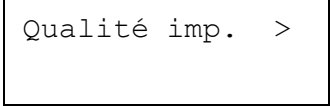
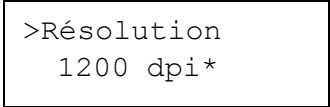
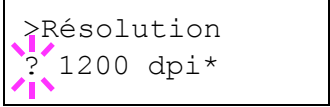
- 1 Appuyez sur **[Menu]**.
- 2 Appuyez sur **▲** ou **▼** jusqu'à ce que **Qualité imp. >** apparaisse. 
- 3 Appuyez sur **▶**.
- 4 Appuyez sur **▲** ou **▼** jusqu'à ce que **>Résolution 1200 dpi*** apparaisse. 
- 5 Appuyez sur **[OK]**. Un point d'interrogation clignotant (?) apparaît. 
- 6 Sélectionnez **1200 dpi, 1200 dpi*, 300 dpi ou 600 dpi** à l'aide de la touche **▲** ou **▼**.
- 7 Appuyez sur **[OK]**.
- 8 Appuyez sur **[Menu]**. L'état **Prêt** s'affiche sur l'écran.

Densité d'impression

Il existe cinq valeurs possibles pour régler la densité d'impression : 01 (claire) à 05 (foncée). La valeur par défaut est 03.

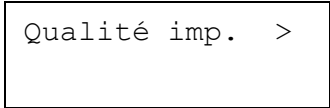
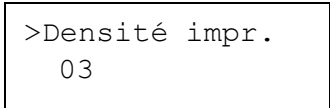
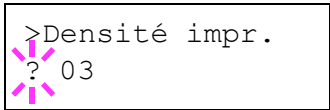
- 1 Appuyez sur **[Menu]**.
- 2 Appuyez sur **▲** ou **▼** jusqu'à ce que `Qualité imp. >` apparaisse. 
- 3 Appuyez sur **▶**.
- 4 Appuyez sur **▲** ou **▼** jusqu'à ce que `>Densité impr.` apparaisse. 
- 5 Appuyez sur **[OK]**. Un point d'interrogation clignotant (?) apparaît. 
- 6 Sélectionnez la densité d'impression parmi les cinq valeurs possibles de 01 (clair) à 05 (foncé), à l'aide de la touche **▲** ou **▼**.
- 7 Appuyez sur **[OK]**.
- 8 Appuyez sur **[Menu]**. L'état `Prêt` s'affiche sur l'écran.

Utilisation du dispositif de stockage

L'imprimante prend en charge trois types de dispositif de stockage : la carte CompactFlash, le disque Microdrive et le disque RAM. La carte CompactFlash, le disque Microdrive et la carte mémoire flash s'installent dans les emplacements prévus à cet effet dans l'imprimante. Le disque RAM est une partie de la mémoire de l'imprimante spécialement réservée à cet effet. Si le disque Microdrive est installé dans l'imprimante, la fonction e-MPS est disponible. Pour plus d'informations, reportez-vous à la section *e-MPS* à la page 2-19.

Le fonctionnement de base est le même pour chaque dispositif de stockage. Cette section explique l'utilisation de la carte CompactFlash.

Utilisation de la carte CompactFlash

L'imprimante est équipée d'un emplacement destiné à recevoir une carte CompactFlash. L'insertion d'une carte CompactFlash dans l'imprimante donne accès aux opérations suivantes :

- Lecture de données de police
- Lecture de données
- Écriture de données
- Suppression de données
- Formatage de la carte CompactFlash
- Impression d'une liste de noms de données

Pour plus de détails sur la manipulation de la carte mémoire, reportez-vous à la section *Microdrive (Disque dur)/Carte CompactFlash (Mémoire)* à la page 3-6.

Lecture de données de police

Si une carte CompactFlash contenant des données de polices est installée dans l'imprimante lorsque celle-ci est mise sous tension, les polices sont automatiquement lues.

- 1 Appuyez sur **[Menu]**.
- 2 Appuyez sur **▲** ou **▼** jusqu'à ce que `Carte Mémoire >` apparaisse.
- 3 Appuyez sur **▶**.
- 4 Appuyez sur **▲** ou **▼** jusqu'à ce que `>Lecture fonte` apparaisse.

```
Carte Mémoire >
```

```
>Lecture fonte
```

- 5** Appuyez sur **[OK]**. Un point d'interrogation (?) apparaît.

```
>Lecture fonte ?
```

- 6** Appuyez sur **[OK]**. L'état `En traitement` s'affiche et la lecture des données présentes sur la carte CompactFlash démarre. Une fois la lecture terminée, l'état `En traitement` disparaît.

```
>Lecture fonte
En traitement
```

- 7** Appuyez sur **[Menu]**. L'état `Prêt` s'affiche sur l'écran.

Lecture de données

Vous pouvez imprimer les données présentes sur la carte CompactFlash.

- 1** Appuyez sur **[Menu]**.

- 2** Appuyez sur **▲** ou **▼** jusqu'à ce que `Carte Mémoire >` apparaisse.

```
Carte Mémoire >
```

- 3** Appuyez sur **▶**.

- 4** Appuyez sur **▲** ou **▼** jusqu'à ce que `>Lecture données apparaisse` (`Rapport`, dans cet exemple).

```
>Lecture données
Rapport
```

Pour lire des données de macro ou de programme, appuyez sur **▲** ou **▼** pour afficher `>Lecture Macro` ou `>Lecture Program`.

- 5** Appuyez sur **[OK]**. Un point d'interrogation clignotant (?) précède le nom des données.

```
>Lecture données
?Rapport
```



- 6** Appuyez sur **▲** ou **▼** pour afficher le nom de données souhaité.

- 7** Appuyez sur **[OK]**. L'état `En traitement` s'affiche et la lecture des données présentes sur la carte CompactFlash démarre.

Écriture de données

Vous pouvez écrire des données sur une carte CompactFlash jusqu'à ce que celle-ci soit pleine. Lors de l'écriture de données sur une carte CompactFlash, un nom est automatiquement attribué au fichier. Pour obtenir une liste des noms de données attribués, suivez la procédure décrite dans la section *Impression d'une liste de noms de données (partitions)* à la page 2-66.

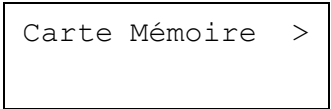
REMARQUE : Vérifiez que la carte CompactFlash est correctement formatée afin que le message `>Ecriture données` décrit plus loin s'affiche sur l'écran. Si la carte CompactFlash insérée dans l'imprimante n'est pas formatée, le message `>Formatage` apparaît automatiquement sur l'écran. Il est alors nécessaire de formater la carte CompactFlash. Reportez-vous à la section *Formatage d'une carte mémoire à la page 2-64*.

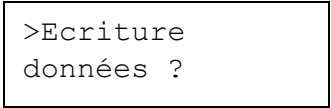
- 1 Appuyez sur **[Menu]**.
- 2 Appuyez sur `▲` ou `▼` jusqu'à ce que `Carte Mémoire >` apparaisse. 
- 3 Appuyez sur `▶`.
- 4 Appuyez sur `▲` ou `▼` jusqu'à ce que `>Ecriture données` apparaisse. 
- 5 Appuyez sur **[OK]**. Un point d'interrogation (?) apparaît. 
- 6 Appuyez sur **[OK]**. L'état `En traitement` apparaît, suivi de `Attendant`.
- 7 Envoyez le fichier depuis l'ordinateur vers l'imprimante.

Lorsque l'imprimante reçoit les données, le message `En traitement` apparaît sur l'écran. Une fois la transmission terminée, l'état passe à `Attendant`.
- 8 Vérifiez que l'état affiché à l'écran est `Attendant`, puis appuyez sur **[ACTION]**. Le fichier est écrit sur la carte CompactFlash et l'imprimante imprime automatiquement une page d'informations relative à cette opération (reportez-vous ci-après).

Le fichier est écrit sur la carte CompactFlash et un nom de destination (également appelé nom de partition) lui est automatiquement alloué par l'imprimante de façon séquentielle : DataS001 (premier fichier de données), DataS002 (deuxième fichier de données), DataS003 (troisième fichier de données)...

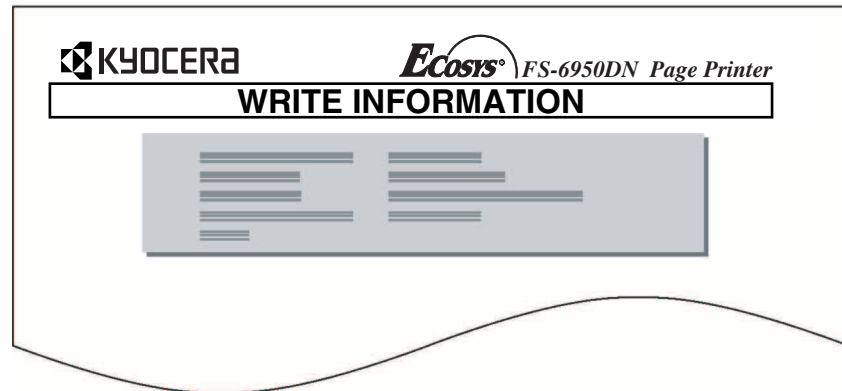

La page d'informations relative à l'écriture des données comprend les éléments suivants :

Élément	Description
Partition Type (Type de partition)	Type de données écrites (à ce jour, seul le type 2 est pris en charge).
Partition Name (Nom de la partition)	Nom de destination des données écrites sur la carte CompactFlash.
Write Partition Length (Longueur de la partition réservée à l'écriture)	Taille des données écrites sur la carte CompactFlash.
Others (Autres)	Informations relatives à une erreur.

Une fois que cette page d'informations est imprimée, l'état *Prêt* s'affiche sur l'écran.

- Répétez les étapes ci-dessus jusqu'à ce que vous ayez transféré toutes les données (fichiers) que vous souhaitez écrire sur la carte CompactFlash. À la fin de chaque écriture de données, une page d'informations est imprimée. Cette page traite uniquement des données qui viennent d'être écrites. Pour obtenir des informations sur l'ensemble des données écrites sur la carte CompactFlash, vous devez imprimer une liste des noms de données. Reportez-vous à la section *Impression d'une liste de noms de données (partitions)* à la page 2-66.

Suppression de données

Vous avez la possibilité de supprimer des données de la carte CompactFlash à partir de l'imprimante.

Il est nécessaire que la carte CompactFlash contienne des données pour que le menu `>Effacer données` puisse s'afficher sur l'écran.

1 Appuyez sur **[Menu]**.

2 Appuyez sur `▲` ou `▼` jusqu'à ce que `Carte Mémoire >` apparaisse.



```
Carte Mémoire >
```

3 Appuyez sur `▶`.

4 Appuyez sur `▲` ou `▼` jusqu'à ce que `>Effacer données` apparaisse. Le nom des données apparaît également (`Rapport`, dans cet exemple).

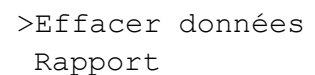

```
>Effacer données  
Rapport
```

Pour effacer des données de police, de programme, de macro ou de langue, appuyez sur `▲` ou `▼` pour afficher `>Détruire fonte`, `>Détruire prog.`, `>Détruire Macro` ou `>Détruire lang..`

5 Appuyez sur **[OK]**. Un point d'interrogation clignotant (?) précède le nom des données.

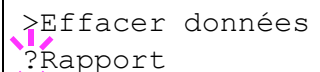

```
>Effacer données  
?Rapport
```

6 Appuyez sur `▲` ou `▼` pour afficher le nom de données souhaité.

7 Appuyez sur **[OK]**. L'état `En traitement` s'affiche et les données sont supprimées de la carte CompactFlash. L'état `Prêt` s'affiche sur l'écran.



Formatage d'une carte mémoire

Pour être utilisée par l'imprimante, une nouvelle carte CompactFlash doit absolument être formatée. Le formatage permet l'écriture de données sur la carte CompactFlash.

REMARQUE : Le formatage supprime toutes les données existantes sur un dispositif de stockage, y compris sur une carte CompactFlash déjà utilisée.

Le formatage de la carte CompactFlash s'opère à partir de l'imprimante.

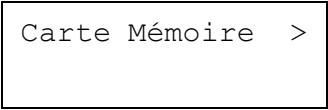
Lorsqu'une nouvelle carte CompactFlash est insérée dans l'emplacement de la carte, le message `Erreur format Carte Mémoire` s'affiche sur l'écran.

- 1 Appuyez sur **[Menu]**.
- 2 Appuyez sur **▲** ou **▼** jusqu'à ce que *Carte Mémoire >* apparaisse. 
- 3 Appuyez sur **▶**.
- 4 Appuyez sur **▲** ou **▼** jusqu'à ce que *>Formatage* apparaisse. 
- 5 Appuyez sur **[OK]**. Un point d'interrogation (?) apparaît. 
- 6 Appuyez sur **[OK]**. L'état *En traitement* apparaît et le formatage de la carte CompactFlash démarre.

Une fois le formatage terminé, l'imprimante imprime automatiquement une page d'informations sur le formatage. Celle-ci permet de vérifier que la carte CompactFlash a été correctement formatée.

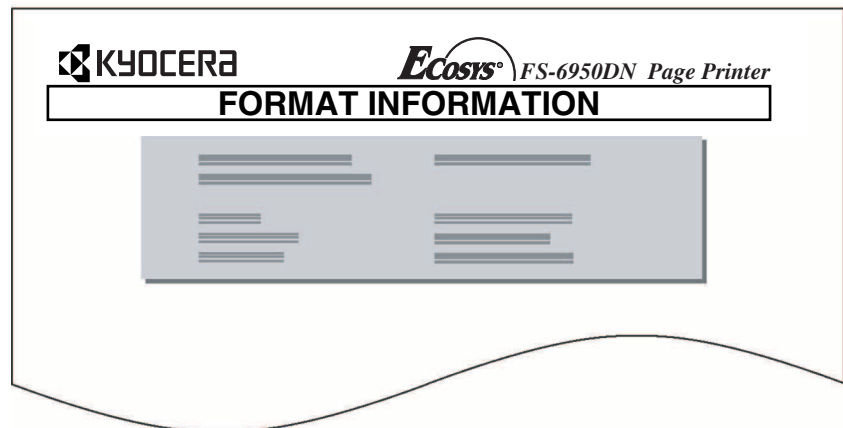

La page d'informations sur le formatage comprend les éléments suivants :

Élément	Description
Capacity (Capacité)	Taille totale de la carte CompactFlash.
Used Space (Espace utilisé)	Espace utilisé par l'imprimante pour son système.
Free Space (Espace disponible)	Espace restant sur la carte CompactFlash pour le stockage de données.

Une fois que cette page d'informations est imprimée, l'état `Prêt` s'affiche sur l'écran.

Impression d'une liste de noms de données (partitions)

Il est possible d'imprimer une liste de tous les noms de données (partitions) stockés sur la carte CompactFlash, à titre de référence. (L'impression d'une liste est également possible pour une carte de polices.)

- 1 Appuyez sur **[Menu]**.
- 2 Appuyez sur `▲` ou `▼` jusqu'à ce que `Carte Mémoire >` apparaisse.
- 3 Appuyez sur `▶`.
- 4 Appuyez sur `▲` ou `▼` jusqu'à ce que `>Liste des Partitions` apparaisse.
- 5 Appuyez sur **[OK]**. Un point d'interrogation (?) apparaît.

```
Carte Mémoire >
```

```
>Liste des
Partitions
```

```
>Liste des
Partitions ?
```

- 6 Appuyez sur [OK]. L'état `En traitement` apparaît et l'impression de la liste démarre.

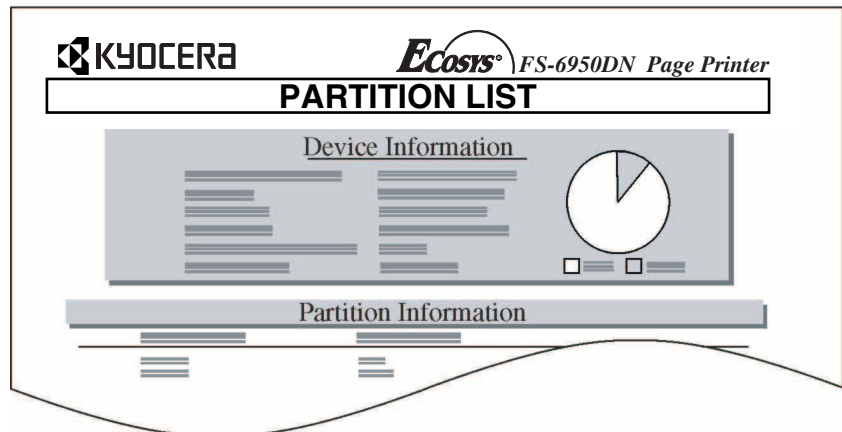

Cette liste (exemple ci-dessus) comprend les informations suivantes :

Élément	Description
Device Name/Number (Nom/Numéro du dispositif)	MEMORY CARD/A est indiqué lorsqu'il s'agit d'une carte CompactFlash.
Capacity (Capacité)	Taille totale de la carte CompactFlash exprimée en kilo-octets.
Used Space (Espace utilisé)	Taille totale des données stockées sur la carte CompactFlash, exprimée en kilo-octets.
Free Space (Espace disponible)	Espace restant sur la carte CompactFlash pour le stockage de données, y compris la quantité de mémoire déjà utilisée par le système d'impression.
Partition Name (Nom de la partition)	Nom des données écrites attribué automatiquement par l'imprimante.
Partition Size (Taille de la partition)	Taille des données écrites exprimée en octets.
Partition Type (Type de partition)	Type des données écrites, c'est-à-dire s'il s'agit de données hôte (Data) ou de police (Font).

Une fois que la liste des noms de fichier (liste des partitions) présents sur la carte CompactFlash est imprimée, l'état `Prêt` s'affiche sur l'écran.

Utilisation du disque Microdrive optionnel

La présence d'un disque Microdrive optionnel dans l'imprimante permet d'effectuer les opérations suivantes :

- Lecture de données
- Écriture de données
- Suppression de données
- Formatage du disque Microdrive
- Impression d'une liste de noms de données (partitions)

Il est absolument nécessaire de formater tout disque Microdrive optionnel installé pour la première fois dans l'imprimante. Si celui-ci n'est pas formaté, le menu >Formatage apparaît automatiquement sur l'écran.

Le disque Microdrive permet d'effectuer les mêmes opérations que la carte mémoire. Reportez-vous aux sections correspondantes dans *Utilisation de la carte CompactFlash à la page 2-60*.

Lorsque des données sont écrites sur le disque dur, l'imprimante attribue automatiquement un nom au fichier correspondant : DataH001 (pour le premier fichier), DataH002 (pour le deuxième fichier), DataH003 (pour le troisième fichier), etc.

Utilisation du disque RAM

Le disque RAM (ou disque virtuel) désigne un espace mémoire partagé au sein de la mémoire de l'imprimante qui permet de stocker des travaux d'impression de façon temporaire. Il est ensuite possible d'imprimer plusieurs copies d'un travail stocké, réduisant ainsi le temps nécessaire à l'impression de l'intégralité du travail. Le fonctionnement du disque RAM s'apparente à celui du disque Microdrive à l'exception du fait que les données sont uniquement prises en compte lorsque l'imprimante est sous tension.

Pour utiliser un disque RAM, activez ce dernier et entrez la taille que vous souhaitez lui allouer en suivant la procédure ci-après. La taille maximale du disque RAM se calcule comme suit :

Taille maximale du disque RAM = Mémoire imprimante totale - 36 Mo.

Exemple : si l'imprimante dispose d'une mémoire totale de 192 Mo, vous pouvez définir un disque RAM de 156 Mo. Si vous tentez de définir une capacité supérieure à cette limite, l'imprimante la modifie automatiquement pour la ramener à une valeur inférieure, de façon à toujours conserver cette différence de 36 Mo. Une fois la taille du disque RAM définie, vous devez réinitialiser l'imprimante.

Pour activer le disque RAM dans la mémoire de l'imprimante, il est nécessaire, dans un premier temps, de rendre le mode RAM Disque actif, puis, dans un second temps, de définir la taille de ce disque (reportez-vous à la section suivante). La présence d'un disque RAM dans l'imprimante permet d'effectuer les opérations suivantes.

- Lecture de données
- Écriture de données
- Suppression de données
- Impression d'une liste de noms de données (partitions)

Le disque RAM permet d'effectuer les mêmes opérations que la carte CompactFlash. Reportez-vous aux sections correspondantes dans *Utilisation de la carte CompactFlash à la page 2-60*. Lorsque des données sont écrites sur le disque RAM, l'imprimante attribue automatiquement un nom au fichier correspondant : DataH001 (pour le premier fichier), DataH002 (pour le deuxième fichier), DataH003 (pour le troisième fichier), etc.

REMARQUE : Un disque RAM ne peut pas être utilisé conjointement à un disque Microdrive optionnel.

Un disque RAM stocke uniquement les données de façon temporaire. En effet, ces dernières sont effacées dès lors que l'imprimante est réinitialisée ou mise hors tension.

L'espace alloué au disque RAM est pris sur la mémoire de l'imprimante mise à la disposition des utilisateurs. Lorsque la taille du disque RAM est trop importante, cela peut entraîner une diminution de la vitesse d'impression ou des problèmes de manque de mémoire.

Définition de la taille du disque RAM

1 Appuyez sur **[Menu]**.

2 Appuyez sur **▲** ou **▼** jusqu'à ce que RAM DISQUE mode> apparaisse.

```
RAM DISQUE mode >
Inactif
```

3 Appuyez sur **[OK]**. Un point d'interrogation clignotant (?) apparaît. Appuyez sur **▲** ou **▼** pour sélectionner Actif. Appuyez sur **[OK]**.

```
RAM DISQUE mode
? Actif
```

4 Appuyez sur **▶**. Appuyez sur **▲** ou **▼** jusqu'à ce que >RAM DISQUE dim. apparaisse. La taille des données s'affiche.

```
>RAM DISQUE dim.
0156 MByte
```

- 5** Appuyez sur **[OK]**. Un curseur clignotant () apparaît. Appuyez sur **▲** ou **▼** pour afficher le format souhaité. Les valeurs disponibles sont comprises entre 0001 et 1024.

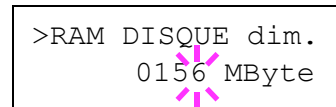

```
>RAM DISQUE dim.  
0156 MByte
```

Cette plage varie en fonction de la taille de la mémoire totale de l'imprimante. Les valeurs supérieures à cette plage sont automatiquement ajustées à la taille maximale du disque virtuel.

- 6** Lorsque la taille souhaitée du disque RAM est affichée, appuyez sur **[OK]**.
- 7** Appuyez sur **[Menu]**. L'état **Prêt** s'affiche sur l'écran. Mettez l'imprimante hors tension, puis à nouveau sous tension. La taille sélectionnée pour le disque RAM est activée après le redémarrage de l'imprimante.

Utilisation de la mémoire USB Flash

La mémoire flash USB n'est disponible que pour les fichiers PDF. Les fichiers PDF doivent être stockés dans le répertoire racine de la mémoire flash USB. Le nom du fichier PDF peut comporter jusqu'à 99 caractères à 1 octet.

REMARQUE : Le nom de fichier affiché sur l'écran peut comporter jusqu'à 16 caractères.

L'installation de la mémoire flash USB dans l'imprimante permet d'effectuer les opérations suivantes.

- Lecture d'un fichier PDF
- Suppression de la mémoire USB
- Impression d'une liste de noms de données (partitions)

La mémoire USB Flash permet d'effectuer les mêmes opérations que la carte mémoire. Reportez-vous aux sections correspondantes de la section *Utilisation de la carte CompactFlash à la page 2-60*.

Suppression de la mémoire USB Flash

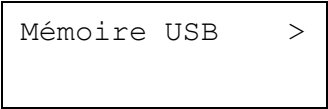
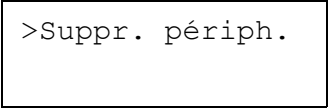
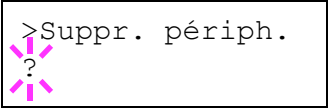
- 1** Appuyez sur **[Menu]**.
- 2** Appuyez sur **▲** ou **▼** jusqu'à ce que `Mémoire USB >` apparaisse.

- 3** Appuyez sur **▶**.
- 4** Appuyez sur **▲** ou **▼** jusqu'à ce que `>Suppr. périph.` apparaisse.

- 5** Appuyez sur **[OK]**. Un point d'interrogation clignotant (?) apparaît.

- 6** Appuyez sur **[OK]**. `Prêt` est affiché sur l'écran. Vous pouvez alors effacer la mémoire USB Flash.

Gestion du papier

Cette section décrit comment modifier le mode du bac Multi ainsi que le format et le type de papier de chaque source de papier et comment sélectionner la source et la destination du papier.

Mode bac Multi

Le bac Multi peut être utilisé dans deux modes : *Cassette* ou *Prioritaire*. L'alimentation du papier à partir du bac Multi diffère selon le mode sélectionné :

- Mode Cassette (par défaut)

Le fonctionnement du bac Multi s'apparente à celui des autres sources de papier. L'imprimante peut alimenter du papier à partir de n'importe quelle source que vous désignez dans le pilote d'imprimante. Le mode Cassette fournit une plus grande rapidité d'impression que le mode Prioritaire.

- Mode Prioritaire

Le papier est alimenté automatiquement depuis le bac Multi . Il est prioritaire sur les autres sources de papier sélectionnées dans le pilote d'imprimante. Une fois que toutes les feuilles du bac Multi ont été utilisées (100 feuilles environ), le papier est alimenté depuis la source de papier initialement sélectionnée. Ce mode permet d'utiliser du papier d'un format ou d'un type spécial sans avoir à recharger le papier contenu dans le bac actif. Notez néanmoins que le bac Multi doit rester vide si vous préférez alimenter le papier depuis la source prévue.

1 Appuyez sur **[Menu]**.

2 Appuyez sur **▲** ou **▼** jusqu'à ce que *Gestion papier >* apparaisse.

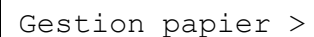

3 Appuyez sur **▶**.

4 Appuyez sur **▲** ou **▼** jusqu'à ce que *>Mode Bac Multi* apparaisse.



5 Appuyez sur **[OK]**. Un point d'interrogation clignotant (?) apparaît.



6 Appuyez sur **▲** ou **▼** pour passer de *Cassette* à *Prioritaire*.

7 Appuyez sur **[OK]**. Le mode du bac Multi est modifié.

- 8** Appuyez sur **[Menu]** pour quitter la sélection de menus.

Définition du format de papier du bac Multi

Lors de l'utilisation du bac Multi en mode Cassette, vous devez définir le format du bac conformément au format du papier utilisé pour la mise en page du travail à imprimer. En effet, si les formats ne correspondent pas, le format du papier utilisé pour l'impression sera incorrect. La valeur par défaut est *Letter* aux États-Unis et au Canada et *A4* dans les autres pays. Pour plus de détails sur les formats de papier disponibles dans le bac Multi, reportez-vous à la section *Spécifications du papier* à la page 1-3.

REMARQUE : L'utilisation d'un papier dont le format ne correspond pas à celui actuellement défini pour le bac Multi peut entraîner un bourrage.

- 1** Appuyez sur **[Menu]**.
- 2** Appuyez sur **▲** ou **▼** jusqu'à ce que *Gestion papier >* apparaisse.

Gestion papier >
- 3** Appuyez sur **▶**.
- 4** Appuyez sur **▲** ou **▼** jusqu'à ce que *>Format BacMulti* apparaisse. Dans cet exemple, le papier actuellement présent dans le bac Multi est au format *A4*.

>Format BacMulti
A4
- 5** Pour modifier le format de papier, appuyez sur **[OK]**. Un point d'interrogation clignotant (?) apparaît.
- 6** Appuyez sur **▲** ou **▼** pour afficher le format de papier souhaité. Les formats de papier suivants défilent à l'écran :

```
A4
Executive
Letter-R
Letter
Legal
Ledger
A3
B4
Personnalisé
Enveloppe C4
Oficio II
Statement
Folio
Youkei 2
Youkei 4
8K
16K
```

Hagaki
OufukuHagaki
Env. Monarch
Enveloppe #10
Enveloppe #9
Enveloppe #6
Enveloppe DL
Enveloppe C5
A6
B6
A5-R
B5
ISO B5
A4-R

- 7 Lorsque le format de papier souhaité est affiché, appuyez sur **[OK]**.
Le format de papier est à présent défini pour le bac Multi.
- 8 Appuyez sur **[Menu]** pour quitter la sélection de menus.

Définition du type de papier du bac Multi

L'attribution d'un type de papier (normal, recyclé, etc.) au bac Multi permet ensuite de sélectionner ce type à partir du pilote d'imprimante. Par défaut, le papier utilisé est de type normal.

Pour plus de détails sur les types de papier disponibles dans le bac Multi, reportez-vous à la section *Disponibilité du papier à la page 1-2*.

- 1 Appuyez sur **[Menu]**.
- 2 Appuyez sur **▲** ou **▼** jusqu'à ce que
Gestion papier > apparaisse.
- 3 Appuyez sur **▶**.
- 4 Appuyez sur **▲** ou **▼** jusqu'à ce que >Type
Bac Multi apparaisse.
- 5 Pour modifier le type de papier, appuyez
sur **[OK]**. Un point d'interrogation clignotant
(?) apparaît.

```
Gestion papier >
```

```
>Type Bac Multi  
Normal
```

```
>Type Bac Multi  
? Normal
```

- 6** Appuyez sur ▲ ou ▼ pour afficher le type de papier souhaité. Les types de papier suivants défilent à l'écran :

Normal
 Transparent
 Pré-imprimé
 Etiquettes
 Pap couché
 Recyclé
 Vélin
 En-tête
 Couleur
 Préperforé
 Enveloppe
 Carte
 Épais
 Haute qualité
 Personnalisé 1 (à 8)

- 7** Lorsque le type de papier souhaité est affiché, appuyez sur **[OK]**. Le type de papier est à présent défini pour le bac Multi.
- 8** Appuyez sur **[Menu]** pour quitter la sélection de menus.

Définition du format de papier du bac

Pour définir les formats standard A5, B5, A4, A4R, B4, A3, Letter et Legal du bac de papier, chargez le papier et tournez la molette de format de papier jusqu'à ce que le format du papier à utiliser apparaisse dans la petite fenêtre (reportez-vous à la section *Chargement du papier à la page 1-13*).

Format de papier personnalisé

Si vous utilisez un papier de format non standard, chargez ce dernier et fixez la molette de format de papier sur **OTHER** (reportez-vous à la section *Chargement du papier à la page 1-13*).

- 1** Appuyez sur **[Menu]**.
- 2** Appuyez sur ▲ ou ▼ jusqu'à ce que `Gestion papier >` apparaisse.
- 3** Appuyez sur ▶.

Gestion papier >

- 4** Appuyez sur **▲** ou **▼** jusqu'à ce que **>Taille Bac >** apparaisse.

Si des chargeurs de papier optionnels ont été ajoutés, l'option **Taille Bac 1** fait référence au bac standard tandis que **Taille Bac 2, Taille Bac 3, Taille Bac 4** et **Taille Bac 5** désignent les chargeurs optionnels.



>Taille Bac >
Personnalisé

- 5** Appuyez sur **[OK]**. Un point d'interrogation clignotant (?) apparaît.



>Taille Bac
? Personnalisé

- 6** Appuyez sur **▲** ou **▼** pour afficher le format de papier souhaité. Les formats de papier suivants défilent à l'écran :

Enveloppe C5
A5-R
A5
B5
ISO B5
A4-R
A4
Executive
Letter-R
Letter
Legal
A3
B4
Ledger
Personnalisé
Enveloppe C4
Oficio II
8K
16K
Folio

- 7** Lorsque le format de papier souhaité est affiché, appuyez sur **[OK]**. Le format de papier est à présent défini pour le bac.

Si vous avez sélectionné **Personnalisé** à l'étape 6, veuillez à définir l'unité de mesure et les dimensions du papier (reportez-vous aux sections suivantes).

Sélection de l'unité de mesure

- 1 Appuyez sur **▶**.
- 2 Appuyez sur **▲** ou **▼** jusqu'à ce que >>Unité apparaisse. Les unités de mesure disponibles sont les suivantes : millimètres et pouces. L'unité de mesure actuelle est affichée (par défaut, mm).
- 3 Appuyez sur **[OK]**. Un point d'interrogation clignotant (?) apparaît.
- 4 Sélectionnez mm ou pouce à l'aide des touches **▲** ou **▼**.
- 5 Appuyez sur **[OK]**.

```
>>Unité
mm
```

```
>>Unité
? mm
```

Sélectionnez les dimensions du papier comme indiqué dans la section ci-après.

Définition de la largeur et de la longueur

- 1 Précisez les dimensions en X et en Y du papier (comme indiqué dans l'illustration ci-dessous.)

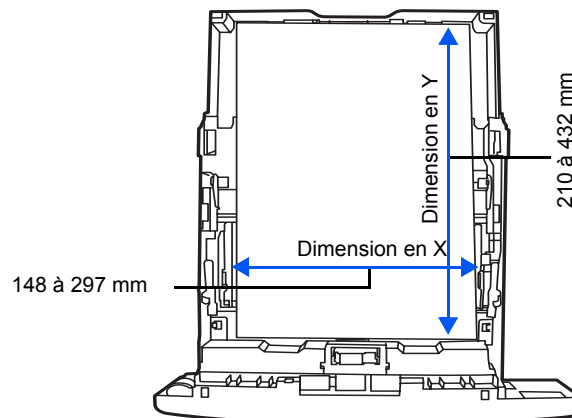

- 2 Une fois l'unité de mesure définie, appuyez sur **▼**. >>Dimension en X (définition de la largeur du papier) apparaît.

```
>>Dimension en X
297 mm
```

- 3 Appuyez sur **[OK]**. Un curseur clignotant () apparaît.

```
>>Dimension en X
 297 mm
```

- 4 Appuyez sur **▲** ou **▼** pour augmenter ou diminuer la valeur soulignée par le curseur clignotant et afficher la largeur souhaitée. La largeur peut être comprise entre 148 et 297mm. Vous pouvez utiliser **▶** ou **◀** pour déplacer le curseur vers la droite et la gauche.

- 5 Affichez la largeur du papier et appuyez sur **[OK]**.
- 6 Une fois la largeur définie, appuyez sur **▼**. >>Dimension en Y (définition de la longueur du papier) apparaît. Définissez la longueur souhaitée de la même façon que pour la largeur. La longueur peut être comprise entre 210 et 432mm.
- 7 Affichez la longueur du papier et appuyez sur **[OK]**.
- 8 Appuyez sur **[Menu]**. L'état **Prêt** s'affiche sur l'écran.
- 9 Pour imprimer un travail selon le format personnalisé indiqué ci-dessus, il est nécessaire de définir le même format de papier personnalisé dans le pilote d'imprimante.

Définition du type de papier du bac

L'attribution d'un type de papier (normal, recyclé, etc) à un bac permet ensuite de sélectionner ce type dans le pilote d'imprimante. Le type de papier par défaut est Normal pour tous les bacs.

Pour plus de détails sur les types de papier disponibles dans un bac, reportez-vous à la section *Spécifications du papier* à la page 1-3.

- 1 Appuyez sur **[Menu]**.
- 2 Appuyez sur **▲** ou **▼** jusqu'à ce que **Gestion papier >** apparaisse.
- 3 Appuyez sur **▶**.
- 4 Appuyez sur **▲** ou **▼** jusqu'à ce que **>Type Bac** apparaisse.

Si des chargeurs de papier optionnels ont été ajoutés, l'option **Type Bac 1** fait référence au bac standard tandis que **Type Bac 2**, **Type Bac 3**, **Type Bac 4** et **Type Bac 5** désignent les chargeurs optionnels.
- 5 Appuyez sur **[OK]**. Un point d'interrogation clignotant (?) apparaît.

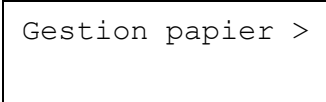

Gestion papier >

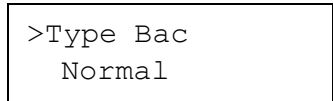

>Type Bac
Normal

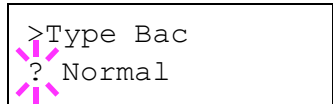

>Type Bac
?
Normal

- 6** Appuyez sur **▲** ou **▼** pour afficher le type de papier souhaité. Les types de papier suivants défilent à l'écran :

Normal
 Pré-imprimé
 Pap couché
 Recyclé
 En-tête
 Couleur
 Préperforé
 Haute qualité
 Personnalisé 1 (à 8)

- 7** Lorsque le type de papier souhaité est affiché, appuyez sur **[OK]**.

- 8** Appuyez sur **[Menu]** pour quitter la sélection de menus.

Sélection de la source d'alimentation du papier

Vous pouvez sélectionner la source par défaut d'alimentation du papier. Les éventuels chargeurs optionnels installés peuvent également être choisis en tant que source de papier par défaut.

- 1** Appuyez sur **[Menu]**.

- 2** Appuyez sur **▲** ou **▼** jusqu'à ce que `Gestion papier >` apparaisse.

Gestion papier >

- 3** Appuyez sur la touche **▼**.

- 4** Appuyez sur **▲** ou **▼** jusqu'à ce que `>Alimentation` apparaisse.

>Alimentation
 Bac 1

- 5** Pour modifier la source d'alimentation papier actuelle, appuyez sur **[OK]**. Un point d'interrogation clignotant (?) apparaît.

>Alimentation
 ? Bac 1

- 6** Appuyez sur ▲ ou ▼ pour afficher la source d'alimentation papier souhaitée. Les différentes sources d'alimentation papier défilent à l'écran, y compris les chargeurs optionnels installés (du bac supérieur au bac inférieur) :

Bac Multi
Bac 1
Bac 2
Bac 3
Bac 4
Bac 5

- 7** Lorsque la source de papier souhaitée est affichée, appuyez sur **[OK]**.
- 8** Appuyez sur **[Menu]** pour quitter la sélection de menus.

Impression Duplex

Vous pouvez imprimer automatiquement sur les deux faces du papier.

L'impression Duplex est disponible pour les types de papier suivants :

Normal
Pré-imprimé
Pap couché
Recyclé
En-tête
Couleur
Préperforé
Haute qualité
Personnalisé 1 (jusqu'à 8)

L'activation de l'unité recto verso s'opère dès lors que vous sélectionnez un mode de reliure par le bord court ou le bord long.

REMARQUE : L'impression duplex est également possible à partir du bac Multi. Lorsque ce dernier est en mode Prioritaire, le format et le type du papier correspondent à ceux du papier contenu dans le bac actuellement désigné comme source de papier. Si le format et le type du papier alimenté depuis le bac Multi ne correspondent pas à ceux du bac désigné comme source de papier, un bourrage risque de se produire.

Modes de reliure

La reliure désigne la façon dont les pages imprimées sont réunies (par collage, agrafage, etc.) pour constituer un livre. Il existe deux types de reliure : par le bord long et le bord court. Lors de la sélection du type de reliure, il est également nécessaire de prendre en compte l'orientation de la page imprimée. Vous pouvez utiliser ces deux types de reliure que vous travaillez en orientation paysage ou portrait.

En mode duplex, les types de reliure disponibles varient selon l'orientation de l'impression. Il existe quatre types de reliure :

Portrait, bord long

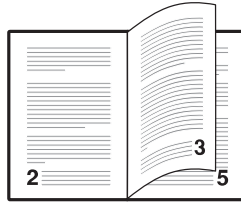

Portrait, bord court



Paysage, bord long

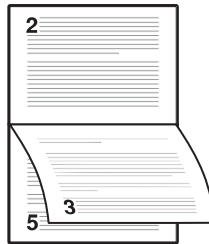

Paysage, bord court

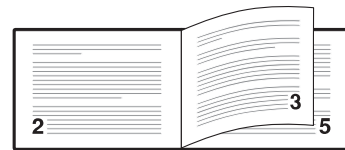

- 1 Appuyez sur **[Menu]**.
- 2 Appuyez sur **▲** ou **▼** jusqu'à ce que `Gestion papier >` apparaisse.
- 3 Appuyez sur la touche **▼**.
- 4 Appuyez sur **▲** ou **▼** jusqu'à ce que `>Mode duplex` apparaisse.
- 5 Pour activer l'impression duplex, appuyez sur **[OK]**. Un point d'interrogation clignotant (?) apparaît.

```
Gestion papier >
```

```
>Mode duplex
Inactif
```

```
>Mode duplex
?Inactif
```

- 6 Appuyez sur **▲** ou **▼** pour afficher le paramètre de reliure souhaité. Les modes de reliure suivants défilent à l'écran :

```
Inactif (valeur par défaut)
Bord relié court
Bord relié long
```

- 7 Lorsque le mode de reliure souhaité est affiché, appuyez sur **[OK]**. Le mode de reliure est à présent défini.
- 8 Appuyez sur **[Menu]** pour quitter la sélection de menus.

Sélection du mode de réception

Le menu Empileuse du panneau de commande vous permet de sélectionner le bac de réception des impressions : bac de sortie face dessous ou bac de sortie face dessus.

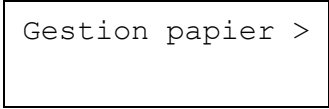
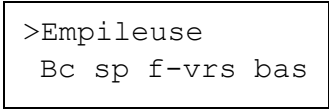
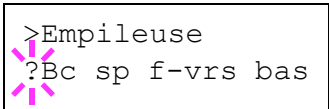
- 1 Appuyez sur **[Menu]**.
- 2 Appuyez sur **▲** ou **▼** jusqu'à ce que `Gestion papier >` apparaisse. 
- 3 Appuyez sur **▶**.
- 4 Appuyez sur **▲** ou **▼** jusqu'à ce que `>Empileuse` apparaisse. 
- 5 Pour modifier le mode de réception, appuyez sur **[OK]**. Un point d'interrogation clignotant (?) apparaît. 
- 6 Appuyez sur **▲** ou **▼** pour sélectionner le mode de réception - `Bc sp f-vrs bas` ou `Plateau Fdessus`.
- 7 Lorsque le mode de réception souhaité est affiché, appuyez sur **[OK]**.

Non prise en compte de la différence entre les formats A4 et Letter

Lorsque la valeur `Actif` est attribuée à l'option `Priorité A4/LT` depuis le panneau de commande, l'imprimante ignore la différence qui existe entre les formats A4 et Letter. L'impression se poursuit sans message d'erreur, et ce même si le format réel du papier contenu dans le bac diffère de celui utilisé pour la mise en page du travail.

Par défaut, cette fonction est inactive.

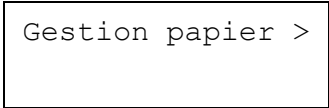
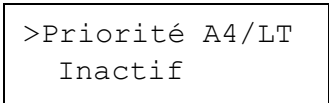
- 1 Appuyez sur **[Menu]**.
- 2 Appuyez sur **▲** ou **▼** jusqu'à ce que `Gestion papier >` apparaisse. 
- 3 Appuyez sur **▶**.
- 4 Appuyez sur **▲** ou **▼** jusqu'à ce que `>Priorité A4/LT` apparaisse. 

- 5** Pour modifier le mode de priorité, appuyez sur **[OK]**. Un point d'interrogation clignotant (?) apparaît.

```
>Priorité A4/LT
? Inactif
```

- 6** Appuyez sur **▲** ou **▼** pour passer de *Inactif* à *Actif*.
- 7** Appuyez sur **[OK]**. Le mode de priorité est défini.
- 8** Appuyez sur **[Menu]** pour quitter la sélection de menus.

Création d'un type de papier personnalisé

Cette section décrit comment créer un type de papier défini par l'utilisateur. L'imprimante admet jusqu'à 8 configurations papier personnalisées différentes. Une fois définies, n'importe laquelle peut être appelée lorsqu'un type de papier est défini pour une source précise.

Après avoir sélectionné le type de papier à personnaliser, vous pouvez définir le grammage du papier ainsi que son chemin duplex (reportez-vous aux sections *Définition du grammage du papier à la page 2-84* et *Définition du chemin duplex à la page 2-85*). Pour rétablir les valeurs personnalisées, reportez-vous à la section *Restauration du type de papier personnalisé à la page 2-86*.

- 1** Appuyez sur **[Menu]**.
- 2** Appuyez sur **▲** ou **▼** jusqu'à ce que *Gestion papier >* apparaisse.
- 3** Appuyez sur **▶**.
- 4** Appuyez sur **▲** ou **▼** jusqu'à ce que *>Réglage papier>* apparaisse.
- 5** Appuyez sur **[OK]**. Un point d'interrogation clignotant (?) apparaît.

```
Gestion papier >
```

```
>Réglage papier >
  Personnalisé 1
```

```
>Réglage papier
? Personnalisé 1
```

- 6** Appuyez sur **▲** ou **▼** pour afficher le type de papier souhaité. Les grammages suivants défilent à l'écran.

Personnalisé 1 (jusqu'à 8)
Normal
Transparent
Pré-imprimé
Etiquettes
Pap couché
Recyclé
Vélin
Rugueux
En-tête
Couleur
Préperforé
Enveloppe
Carte
Épais
Haute qualité

- 7** Lorsque le type de papier à personnaliser est affiché, appuyez sur **[OK]**.
- 8** Appuyez sur **▶**, puis définissez le grammage du papier.

Définition du grammage du papier

Vous pouvez définir l'épaisseur du type de papier à personnaliser.

- 1** Affichez le type de papier personnalisé (reportez-vous à la section *Création d'un type de papier personnalisé à la page 2-83*) et appuyez sur **▶**.
- 2** Appuyez sur **▲** ou **▼** jusqu'à ce que **>>Poids papier** apparaisse.
- 3** Appuyez sur **[OK]**. Un point d'interrogation clignotant (?) apparaît.

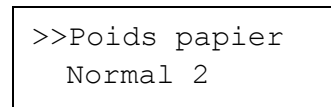

>>Poids papier
Normal 2

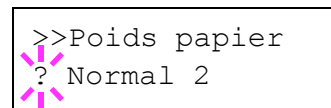

>>Poids papier
? Normal 2

- 4** Appuyez sur **▲** ou **▼** pour afficher l'épaisseur de papier souhaitée. Les grammages suivants défilent à l'écran. Pour plus de détails sur la valeur par défaut de chaque type de papier, reportez-vous à la section *Disponibilité du papier à la page 1-2*.

Léger
Normal 1
Normal 2
Normal 3
Lourd 1
Lourd 2
Lourd 3
Très lourd

- 5** Lorsque l'épaisseur de papier souhaitée est affichée, appuyez sur **[OK]** et passez à la section *Définition du chemin duplex à la page 2-85*.

Définition du chemin duplex

Vous avez la possibilité d'activer ou de désactiver l'impression duplex. Le paramètre par défaut est `Autoris`.

- 1** Affichez le type de papier personnalisé (reportez-vous à la section *Création d'un type de papier personnalisé à la page 2-83*) et appuyez sur **▶**.

- 2** Appuyez sur **▲** ou **▼** jusqu'à ce que `>>Chemin Duplex` apparaisse.

```
>>Chemin Duplex
  Autoris
```

- 3** Appuyez sur **[OK]**. Un point d'interrogation clignotant (?) apparaît.

```
>>Chemin Duplex
? Autoris
```

- 4** Sélectionnez `Autoris` ou `Non autoris` à l'aide des touches **▲** ou **▼**. Pour plus de détails sur la valeur par défaut de chaque type de papier, reportez-vous à la section *Disponibilité du papier à la page 1-2*.

- 5** Appuyez sur **[OK]**.

- 6** Appuyez sur **[Menu]**. L'état `Prêt` s'affiche sur l'écran.

Le type de papier personnalisé est à présent défini.

Restauration du type de papier personnalisé

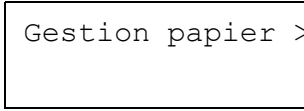
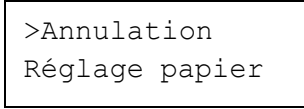
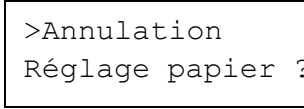
- 1 Appuyez sur **[Menu]**.
- 2 Appuyez sur **▲** ou **▼** jusqu'à ce que `Gestion papier >` apparaisse.

- 3 Appuyez sur **▶**.
- 4 Appuyez sur **▲** ou **▼** jusqu'à ce que `>Annulation Réglage papier` apparaisse.

- 5 Pour rétablir les valeurs par défaut de tous les types de papier personnalisés, appuyez sur **[OK]**. Un point d'interrogation (?) apparaît.

- 6 Appuyez sur **[OK]**. Les valeurs par défaut de tous les types de papier personnalisés sont rétablies. L'état `Prêt` s'affiche sur l'écran.

Lecture des compteurs de page

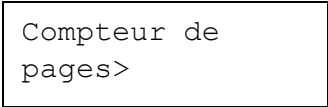
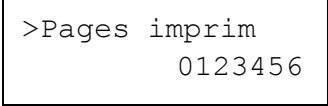
Vous pouvez à tout moment afficher le nombre total de pages que votre imprimante a imprimées. Ce nombre est également indiqué sur la page de configuration. Reportez-vous à la section *Impression d'une page de configuration à la page 2-15*.

Affichage du nombre total de pages imprimées

La procédure ci-après permet d'afficher le nombre total de pages imprimées. Cette valeur n'est pas modifiable.

- 1 Appuyez sur **[Menu]**.
- 2 Appuyez sur **▲** ou **▼** jusqu'à ce que `Compteur de pages >` apparaisse.

- 3 Appuyez sur **▶**.
- 4 Appuyez sur **▲** ou **▼** jusqu'à ce que `>Pages imprim` apparaisse et que le dernier décompte de pages imprimées s'affiche.

- 5 Appuyez sur **[Menu]** pour quitter la sélection de menus.

Autres modes

Les modes suivants sont accessibles à partir du sous-menu `Autres` :

- Langue des messages
- Délai de temporisation de l'alimentation papier automatique
- Délai de temporisation de la mise en veille
- Vidage des données reçues
- Réinitialisation de l'imprimante
- Protection des ressources
- Alarme (Sonnerie)
- Correction automatique des erreurs
- Détection d'erreur de l'impression Duplex
- Menu Service (pour le technicien de maintenance)

Langue des messages

La procédure ci-après vous permet de sélectionner la langue d'affichage des messages à l'écran. En option, il est également possible d'installer d'autres langues. Adressez-vous à votre technicien de maintenance pour plus d'informations à ce sujet.

1 Appuyez sur **[Menu]**.

2 Appuyez sur **▲** ou **▼** jusqu'à ce que `Autres >` apparaisse.

```
Autres >
```



3 Appuyez sur **▶**.

4 Appuyez sur **▲** ou **▼** jusqu'à ce que `>Langue` apparaisse. La langue d'affichage par défaut est `Francais`.

```
>Langue
  Francais
```

5 Pour changer de langue, appuyez sur **[OK]**. Un point d'interrogation clignotant (?) apparaît.

```
>Langue
? Francais
```









- 6** Appuyez sur la touche  ou . Les différentes langues défilent à l'écran dans l'ordre suivant :

English
 Français
 Deutsch
 Italiano
 Nederlands
 Español
 Português

- 7** Appuyez sur **[OK]**.
- 8** Appuyez sur **[Menu]**. L'état **Prêt** s'affiche sur l'écran.

Délai de temporisation de l'alimentation papier automatique

Si elle ne reçoit aucune donnée pendant un laps de temps prédéfini, l'imprimante passe en mode veille et libère l'interface en cours d'utilisation. Elle imprime les données contenues dans sa mémoire tampon et éjecte la page. Par défaut, le délai d'attente à l'issue duquel l'imprimante effectue un saut de page est de 30 secondes.

- 1** Appuyez sur **[Menu]**.
- 2** Appuyez sur  ou  jusqu'à ce que **Autres >** apparaisse.
- Autres >
- 3** Appuyez sur .
- 4** Appuyez sur  ou  jusqu'à ce que **>Saut de page attente 030sec.** apparaisse.
- >Saut de page
attente 030sec.
- 5** Pour modifier le délai d'attente, appuyez sur **[OK]**. Un curseur clignotant () apparaît.
- >Saut de page
attente 030sec.
- 6** Appuyez sur  ou  pour augmenter ou diminuer la valeur soulignée par le curseur clignotant et définir le délai souhaité. Ce dernier peut être compris entre 0 et 495 secondes, par incréments de 5 secondes. Utilisez les touches  et  pour déplacer le curseur vers la droite et la gauche.
- 7** Lorsque le délai d'attente souhaité est affiché, appuyez sur **[OK]**.
- 8** Appuyez sur **[Menu]** pour quitter la sélection de menus.

Définition de la mise en veille

L'imprimante est équipée d'un mode veille dont le but est d'économiser de l'énergie en cas d'inactivité de l'imprimante, c'est-à-dire lorsque celle-ci n'imprime pas, ne traite pas de données ou n'en reçoit pas.

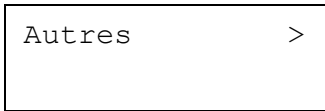
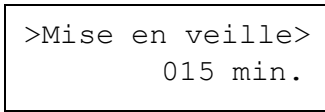
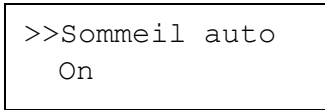
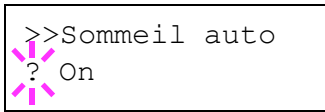
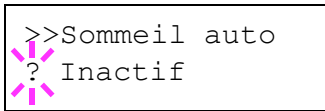
- 1 Appuyez sur **[Menu]**.
- 2 Appuyez sur **▲** ou **▼** jusqu'à ce que `Autres >` apparaisse. 
- 3 Appuyez sur **▶**.
- 4 Appuyez sur **▲** ou **▼** jusqu'à ce que `>Mise en veille>` apparaisse. 
- 5 Appuyez sur **▶** et affichez `>>Sommeil auto.` 
- 6 Pour activer la mise en veille, appuyez sur **[OK]**. Un point d'interrogation clignotant (?) apparaît. 
- 7 Appuyez sur **▲** ou **▼** pour passer de `On` à `Off`. 
- 8 Appuyez sur **[OK]**. La fonction de mise en veille est désactivée.
- 9 Appuyez sur **[Menu]** pour quitter la sélection de menus.

Délai de temporisation de la mise en veille

Vous pouvez régler le délai d'attente au terme duquel, en l'absence de réception de données, l'imprimante passe en mode Sommeil auto. Le délai par défaut est de 15 minutes.

L'imprimante reprend son mode de fonctionnement normal dans les cas suivants : elle reçoit un travail d'impression, le panneau de commande est actionné, un des capots externes est ouvert.

- 1 Appuyez sur **[Menu]**.
- 2 Appuyez sur **▲** ou **▼** jusqu'à ce que `Autres >` apparaisse.

Autres >
- 3 Appuyez sur **▶**.
- 4 Appuyez sur **▲** ou **▼** jusqu'à ce que `>Mise en veille>` apparaisse.

>Mise en veille>
015 min.
- 5 Pour modifier le délai d'attente, appuyez sur **[OK]**. Un curseur clignotant () apparaît.



>Mise en veille
015 min.
- 6 Appuyez sur **▲** ou **▼** pour augmenter ou diminuer la valeur soulignée par le curseur clignotant et définir le délai souhaité. Ce dernier peut être compris entre 5 et 240 min, par incréments de 5 minutes. Utilisez les touches **▶** et **◀** pour déplacer le curseur vers la droite et la gauche.
- 7 Lorsque le délai d'attente souhaité est affiché, appuyez sur **[OK]**.
- 8 Appuyez sur **[Menu]** pour quitter la sélection de menus.

Vidage des données reçues

Vous pouvez imprimer les données que l'imprimante reçoit sous forme de code hexadécimal afin de déboguer les programmes et les fichiers.

- 1 Appuyez sur **[Menu]**.
- 2 Appuyez sur **▲** ou **▼** jusqu'à ce que `Autres >` apparaisse.

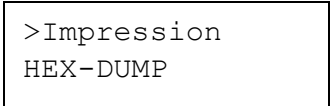
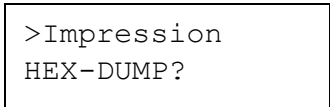
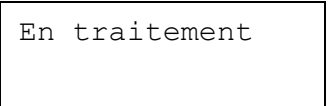
Autres >
- 3 Appuyez sur **▶**.

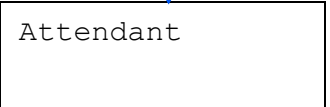
- 4 Appuyez sur **▲** ou **▼** jusqu'à ce que `>Impression HEX-DUMP` apparaisse. 
 - 5 Appuyez sur **[OK]**. Un point d'interrogation (?) apparaît. 
 - 6 Appuyez de nouveau sur **[OK]**. L'état `En traitement` s'affiche pendant une seconde, suivi de `Attendant`. 

 - 7 Pendant que l'état `Attendant` est affiché à l'écran (par défaut, pendant 30 secondes), envoyez à l'imprimante les données à imprimer en code hexadécimal. Lors de la réception des données, l'état de l'imprimante change et `En traitement` s'affiche.
- Vous pouvez annuler la réception des données à vider en appuyant sur la touche **[ACTION]**, puis sur **[ANNULER]**.
- 8 Une fois que toutes les données ont été reçues, l'état `Attendant` s'affiche. Appuyez sur **[ACTION]** pour mettre fin à l'impression HEX-DUMP.

Réinitialisation de l'imprimante

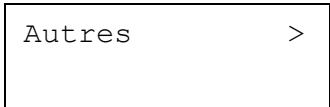
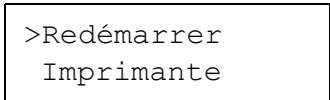
La procédure décrite ci-après permet de réinitialiser les réglages temporaires de l'imprimante, notamment de rétablir les valeurs par défaut relatives à l'orientation des pages ou à la police en cours, etc. définies par le biais de commandes. Les polices et les macros téléchargées sont supprimées de la mémoire de l'imprimante.

- 1 Appuyez sur **[Menu]**.
- 2 Appuyez sur **▲** ou **▼** jusqu'à ce que `Autres >` apparaisse. 
- 3 Appuyez sur **▶**.
- 4 Appuyez sur **▲** ou **▼** jusqu'à ce que `>Redémarrer Imprimante` apparaisse. 

- 5** Pour réinitialiser l'imprimante, appuyez sur **[OK]**. Un point d'interrogation (?) apparaît.

```
>Redémarrer
  imprimante ?
```

- 6** Appuyez de nouveau sur **[OK]**. L'état `Self test` apparaît pendant la réinitialisation de l'imprimante. Il est suivi de `Attendre SVP`, puis de `Prêt`.

```
Self test
```



```
Attendre SVP
```



```
Prêt
```

Protection des ressources

Par défaut, lorsque vous passez de l'émulation PCL 6 à une autre, toutes les polices et macros téléchargées sont perdues. La fonction de protection des ressources permet de conserver ces ressources PCL en mémoire de sorte qu'elles demeurent intactes même en cas de retour à l'émulation PCL 6.

REMARQUE : La protection des ressources requiert de la mémoire supplémentaire pour stocker les polices et les macros téléchargées. La taille totale de la mémoire recommandée pour l'utilisation de la fonction de protection des ressources dépend de plusieurs facteurs. Reportez-vous à la section *Modules d'extension mémoire* à la page 3-3.

Par défaut, la fonction de protection des ressources est désactivée.

- 1** Appuyez sur **[Menu]**.
- 2** Appuyez sur **▲** ou **▼** jusqu'à ce que `Autres >` apparaisse.
- 3** Appuyez sur **▶**.
- 4** Appuyez sur **▲** ou **▼** jusqu'à ce que `>Ressource prot.` apparaisse.

```
Autres >
```

```
>Ressource prot.
  Permanent
```

- 5** Appuyez sur **[OK]**. Un point d'interrogation clignotant (?) apparaît.

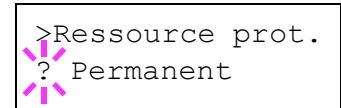

- 6** Appuyez sur **▲** ou **▼** pour sélectionner **Permanent** ou **Perm / Temp** (Permanent/Temporaire) pour la protection des ressources.

- 7** Lorsque le mode de protection des ressources souhaité est affiché, appuyez sur **[OK]**.

- 8** Appuyez sur **[Menu]** pour quitter la sélection de menus.

Alarme (Sonnerie)

Outre le message qui s'affiche lorsque le papier est épuisé ou en cas de bourrage, vous avez la possibilité d'activer une alarme sonore. Ce paramètre est utile, par exemple, lorsque l'imprimante est éloignée de l'utilisateur.

Par défaut, l'alarme sonore est activée (On). Lorsqu'elle est désactivée (Off), l'alarme ne produit aucun son.

- 1** Appuyez sur **[Menu]**.

- 2** Appuyez sur **▲** ou **▼** jusqu'à ce que **Autres >** apparaisse.

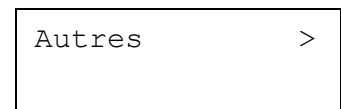

- 3** Appuyez sur **▶**.

- 4** Appuyez sur **▲** ou **▼** jusqu'à ce que **>Sonnerie>** apparaisse.

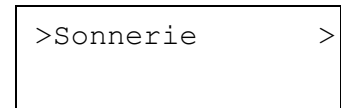

- 5** Appuyez sur **▶**.

- 6** Appuyez sur **▲** ou **▼** pour afficher l'alarme souhaitée. Les valeurs suivantes défilent à l'écran.

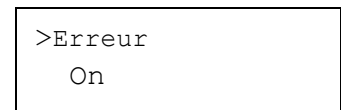

Erreur
Prêt
Fin de tâche
Comfirm. clé

- 7** Appuyez sur **[OK]**. Un point d'interrogation clignotant (?) apparaît.

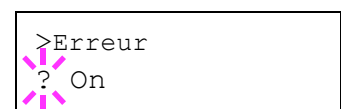

- 8 Sélectionnez **On** ou **Off** à l'aide des touches **▲** ou **▼**.
- 9 Appuyez sur **[OK]**.
- 10 Appuyez sur **[Menu]** pour quitter la sélection de menus.

Correction automatique des erreurs

Lorsqu'une erreur qui n'empêche pas la poursuite de l'impression se produit, les données reçues ultérieurement sont automatiquement imprimées au terme d'un certain délai. Exemple : si une imprimante est utilisée en tant qu'imprimante réseau et qu'un utilisateur est à l'origine des erreurs ci-dessous, les données envoyées par l'utilisateur suivant seront néanmoins imprimées au terme d'un délai prédéfini. Par défaut, cette option est désactivée (Correc. erreur auto défini sur Off). Les erreurs susceptibles d'être corrigées automatiquement sont les suivantes :

- Mémoire pleine
- Report de page
- Erreur KPD L
- Fichier absent
- Erreur de disque RAM
- Erreur de carte CompactFlash
- Erreur Microdrive
- Impression recto-verso (duplex) désactivée
- Travail e-MPS non stocké
- Copies multiples non imprimées
- Décompte inadmissible
- Sortie maximale dépassée
- Erreur de compte
- Erreur de mémoire USB

REMARQUE : Pour définir le délai de reprise après la correction automatique d'une erreur, reportez-vous à la section suivante.

- 1 Appuyez sur **[Menu]**.
- 2 Appuyez sur **▲** ou **▼** jusqu'à ce que **Autres >** apparaisse.
- 3 Appuyez sur **▶**.



- 4 Appuyez sur **▲** ou **▼** jusqu'à ce que `>Correc. erreur auto>` apparaisse.

```
>Correc. erreur >
auto      Off
```
- 5 Appuyez sur **[OK]**. Un point d'interrogation clignotant (?) apparaît.

```
>Correc. erreur
auto      ? Off
```
- 6 Sélectionnez `On` ou `Off` à l'aide des touches **▲** ou **▼**.
- 7 Appuyez sur **[OK]**.
- 8 Appuyez sur **[Menu]** pour quitter la sélection de menus. L'état `Prêt` s'affiche sur l'écran.

Définition du délai de reprise après correction d'une erreur

- 1 Appuyez sur **[Menu]**.
- 2 Appuyez sur **▲** ou **▼** jusqu'à ce que `Autres >` apparaisse.

```
Autres      >
```
- 3 Appuyez sur **▶**.
- 4 Appuyez sur **▲** ou **▼** jusqu'à ce que `>Correc. erreur auto>` apparaisse.

```
>Correc. erreur >
auto      On
```
- 5 Appuyez sur **▶** et affichez `>>Temp. correc erreur 030sec.`. Le paramètre par défaut est 30 secondes.

```
>>Temp. correc
erreur     030sec.
```
- 6 Appuyez sur **[OK]**. Un curseur clignotant (**_**) apparaît.

```
>>Temp. correc
erreur     0_30sec.
```
- 7 Appuyez sur **▲** ou **▼** pour augmenter ou diminuer la valeur soulignée par le curseur clignotant et définir le délai souhaité. Ce dernier peut être compris entre 000 et 495 secondes, par incréments de 5 secondes. S'il est fixé à 000, l'impression reprend immédiatement sans délai d'interruption. Utilisez les touches **▶** et **◀** pour déplacer le curseur vers la droite et la gauche.
- 8 Affichez le délai souhaité et appuyez sur **[OK]**.
- 9 Appuyez sur **[Menu]**. L'état `Prêt` s'affiche sur l'écran.

Détection d'erreur de l'impression recto-verso (duplex)

Si la fonction de détection d'erreur pour l'impression Duplex a été activée et que vous tentez d'imprimer sur un format et un type de papier non disponible pour ce type d'impression, le message d'erreur `Recto verso inac.` Appuyer `ACTION` s'affiche et l'impression est interrompue. Pour imprimer sur une seule face du papier lorsque ce message est affiché, appuyez sur **[ACTION]**. Le paramètre par défaut est `Inactif`.

1 Appuyez sur **[Menu]**.

2 Appuyez sur **▲** ou **▼** jusqu'à ce que `Autres >` apparaisse.

```
Autres >
```

3 Appuyez sur **▶**.

4 Appuyez sur **▲** ou **▼** jusqu'à ce que `>Fin erreur>` apparaisse.

```
>Fin Erreur >
```

5 Appuyez sur **▶** et affichez `>>Recto verso.`

```
>>Recto verso
Inactif
```

6 Appuyez sur **[OK]**. Un point d'interrogation clignotant (?) apparaît.

```
>>Recto verso
? Inactif
```

7 Appuyez sur **▲** ou **▼** pour passer de `Inactif` à `Actif`.

```
>>Recto verso
? Actif
```

8 Appuyez sur **[OK]**.

9 Appuyez sur **[Menu]** pour quitter la sélection de menus.

Impression de la page de configuration de maintenance

La page de configuration de maintenance contient des informations de paramétrage de l'imprimante plus détaillées que la page de configuration standard. Elle est donc davantage destinée à des opérations de maintenance. Elle peut néanmoins comporter un grand nombre d'informations qui peuvent vous être utiles.

1 Appuyez sur **[Menu]**.

2 Appuyez sur **▲** ou **▼** jusqu'à ce que `Autres >` apparaisse.

```
Autres >
```

3 Appuyez sur **▶**.

4 Appuyez sur **▲** ou **▼** jusqu'à ce que `>Service>` apparaisse.

```
>Service >
```

5 Appuyez sur **▶**.

6 Appuyez sur **▲** ou **▼** jusqu'à ce que `>>Impression Page config.` apparaisse.

```
>>Impression  
Page config.
```

7 Appuyez sur **[OK]**. Un point d'interrogation (?) apparaît.

```
>>Impression  
page config. ?
```

8 Appuyez sur **[OK]**. L'état indique `En traitement` et l'impression démarre.

3 Options

Ce chapitre aborde les rubriques suivantes :

- Informations générales 3-2
- Modules d'extension mémoire 3-3
- Description générale des options 3-6
- Cartes d'interface réseau IB-21E 3-8

Pour connaître la disponibilité des options, adressez-vous à votre technicien de maintenance.

Informations générales

Les options suivantes sont disponibles sur l'imprimante pour répondre à vos besoins. Pour connaître les instructions d'installation des différentes options, reportez-vous à la documentation qui accompagne ces dernières. Certaines options sont décrites dans les sections ci-après.

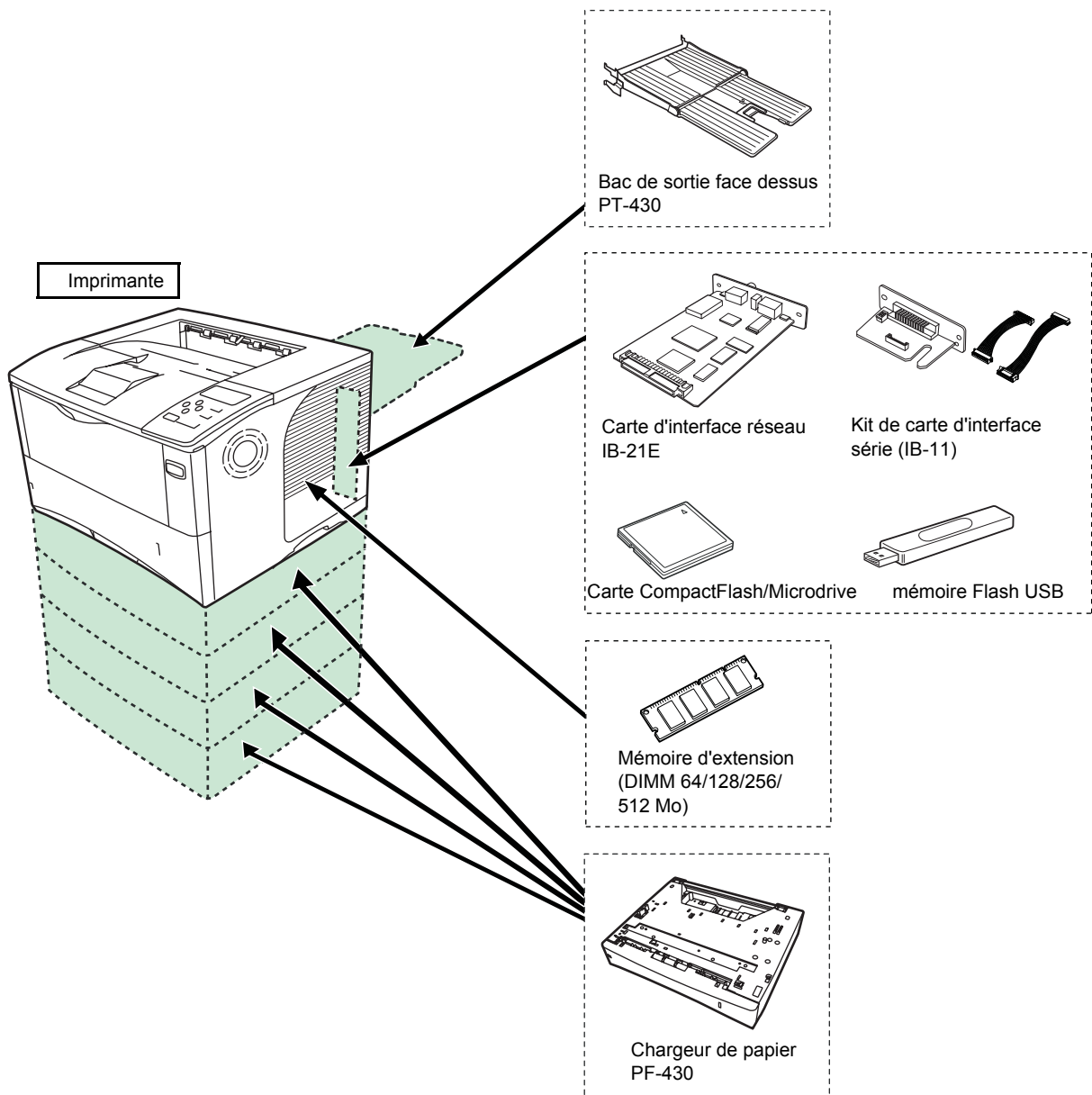

Modules d'extension mémoire

Pour augmenter la mémoire de l'imprimante afin de traiter des travaux d'impression plus complexes et d'accélérer la vitesse d'impression, vous pouvez ajouter un module de mémoire supplémentaire (module DIMM) dans l'emplacement d'extension prévu à cet effet, sur la carte contrôleur principale de l'imprimante. Il existe différentes capacités de modules de mémoire DIMM : 64, 128, 256 ou 512 Mo. La taille maximale de la mémoire peut atteindre 576 Mo.

REMARQUE : Seul un technicien de maintenance est habilité à installer de la mémoire supplémentaire. Nous déclinons toute responsabilité pour les dommages occasionnés en cas d'installation inappropriée de mémoire supplémentaire.

Vous trouverez ci-dessous les précautions à prendre lors de la manipulation de la carte contrôleur principale de l'imprimante et du module de mémoire.

Pour protéger les composants électroniques, déchargez votre corps de toute électricité statique en touchant un objet métallique de grande taille avant de manipuler le module de mémoire. Une autre solution consiste, dans la mesure du possible, à porter un bracelet antistatique lors de l'installation du module de mémoire.

Pour éviter d'endommager les composants électroniques figurant sur la carte contrôleur principale ou les modules de mémoire, veillez à toujours tenir ces derniers par les côtés (reportez-vous ci-dessous).

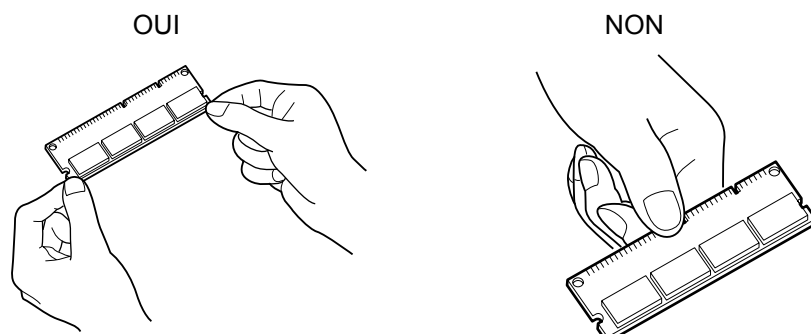

Installation du module de mémoire

- 1 Mettez l'imprimante hors tension et débranchez le cordon d'alimentation.
- 2 Ouvrez le capot droite.

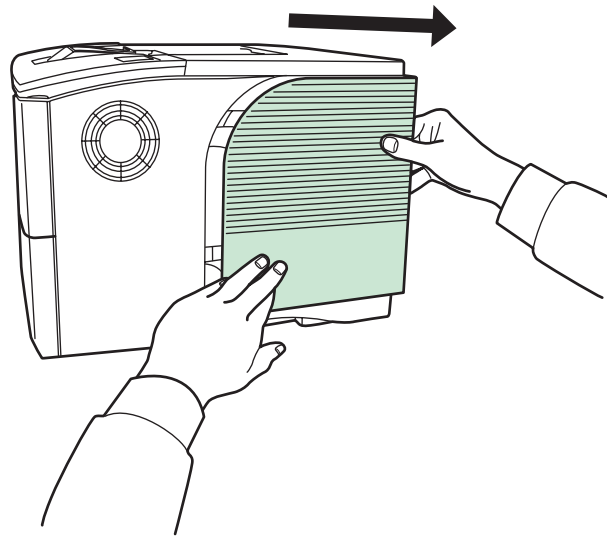

- 3 Retirez la vis et ouvrez le capot intérieur.

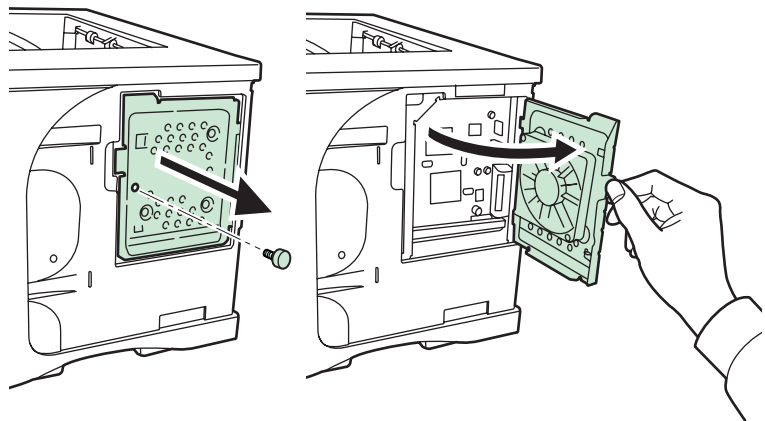

- 4 Écartez les brides de fixation situées de part et d'autre de l'emplacement mémoire.

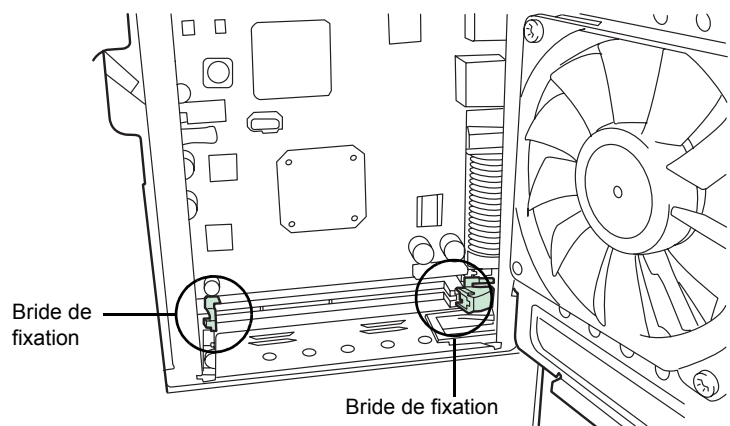

- Retirez le module de mémoire de son emballage. Alignez les encoches du module de mémoire sur les clés correspondantes de l'emplacement mémoire, puis enfichez le module de mémoire dans ce dernier jusqu'à ce qu'il s'enclenche.

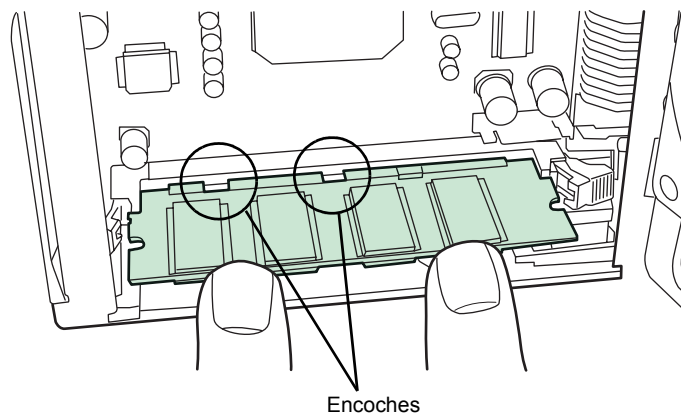

- Rabattez les deux brides de fixation pour maintenir le module de mémoire bien en place.
- Après avoir installé le module de mémoire, fermez le capot droit.

Retrait d'un module de mémoire

Pour retirer un module de mémoire, ouvrez le capot droit et le capot interne, puis écartez avec précaution les deux brides de fixation. Il vous suffit ensuite d'extraire le module de mémoire de son emplacement.

Test de la mémoire étendue

Pour vérifier le bon fonctionnement du module de mémoire, vous pouvez le tester en imprimant une page de configuration (reportez-vous à la section *Impression d'une page de configuration à la page 2-15*).

Description générale des options

Microdrive (Disque dur)/Carte CompactFlash (Mémoire)

Insérez le disque Microdrive ou la carte CompactFlash dans son emplacement dans l'imprimante. Si un disque Microdrive ou une carte CompactFlash est installé(e) dans l'imprimante, les données reçues peuvent être tramées et enregistrées sur ce disque Microdrive ou cette carte CompactFlash. Il est possible d'imprimer plusieurs copies à grande vitesse à l'aide de la fonction de tri électrique. Vous pouvez également utiliser les fonctions e-MPS. Pour plus d'informations, reportez-vous à la section *e-MPS* à la page 2-19.

Pour plus de détails sur les disques Microdrive et la carte CompactFlash, consultez votre revendeur.

- 1** Mettez l'imprimante hors tension, puis débranchez son cordon d'alimentation et son câble.
- 2** Ouvrez l'emplacement d'interface optionnel.

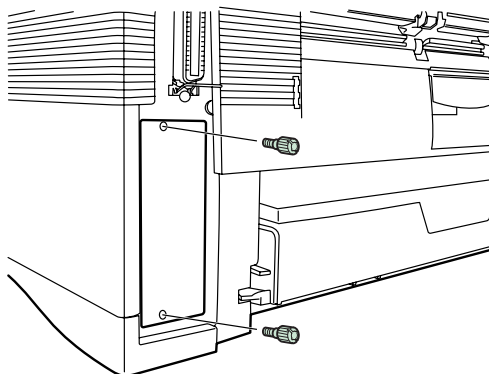

- 3** Installez le disque Microdrive ou la carte CompactFlash dans l'emplacement.

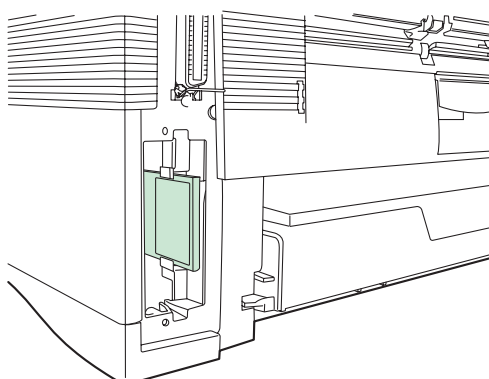

- 4** Fermez l'emplacement d'interface optionnel.

Chargeur de papier PF-430

Ce chargeur peut contenir 250 feuilles de papier allant du format A5 au format A3/Ledger. Il est possible de fixer jusqu'à 4 chargeurs de papier au bas de l'imprimante.

Chaque bac présente une capacité d'environ 250 feuilles de 80g/m² de grammage, au format ISO A4, ISO A5, JIS B5, Letter et Legal. Ce chargeur est fixé au bas de l'imprimante comme indiqué ci-après.

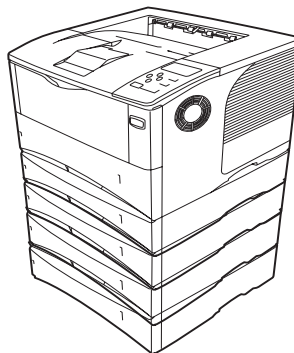

Bac de sortie face dessus PT-430

Le bac de sortie face dessus sert à réceptionner les impressions face orientée vers le haut (ordre inverse). Pour installer ce bac de sortie, suivez la procédure ci-après :

Installez le bac de sortie face dessus à l'arrière de l'imprimante.

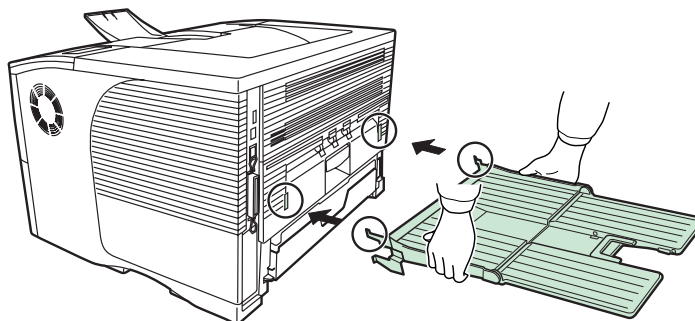

Cartes d'interface réseau IB-21E

Conjointement au standard d'interface réseau sur l'imprimante, la carte d'interface réseau prend en charge les protocoles TCP/IP, IPX/SPX, NetBEUI et Appletalk. Cela permet à l'imprimante d'être utilisée dans des environnements réseau fonctionnant sous Windows, Macintosh, Unix, NetWare, etc. La carte d'interface réseau s'installe dans l'emplacement prévu à cet effet à l'arrière de l'imprimante (reportez-vous à l'illustration).

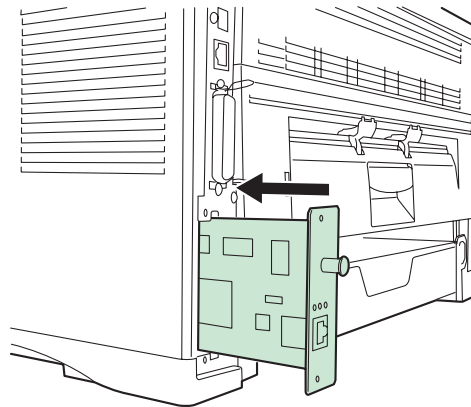

Carte d'interface réseau	Connexions réseau
IB-21E	10BASE-T/100BASE-TX

4 Interface de connexion

Ce chapitre aborde les rubriques suivantes :

- Informations générales 4-2
- Interface parallèle 4-3
- Interface USB 4-6
- Interface série (option) 4-7
- Protocole RS-232C 4-9
- Connexion du câble RS-232C 4-12

Informations générales

Ce chapitre décrit les signaux utilisés par les interfaces parallèle, USB et série (en option) de l'imprimante. Il indique également les affectations de broches, les fonctions des signaux, les délais de transmission, les caractéristiques des connecteurs et les niveaux de tension.

Ce chapitre aborde les rubriques suivantes :

- Interface parallèle
- Interface USB
- Interface série (option)

Interface parallèle

Modes de communication

L'imprimante assure une transmission de données haut débit via une interface parallèle. Vous pouvez sélectionner le mode de communication de l'interface parallèle depuis le panneau de commande. Pour changer de mode de communication, reportez-vous à la section *Modification du mode de l'interface parallèle* à la page 2-31.

REMARQUE : Utilisez un câble d'imprimante parallèle conforme à la norme IEEE 1284.

Les modes de communication disponibles sont au nombre de quatre :

Mode de communication	Réception	Transmission
Auto (valeur par défaut)	Haute-vitesse/ECP	Bidirectionnel/ECP
Bidirectionnel	Haute vitesse	Bidirectionnel
Haute vitesse	Haute vitesse	—
Normal	Normal	—

Signaux d'interface

Le tableau ci-après répertorie les broches de connecteur et les signaux d'entrée et de sortie correspondants de l'interface parallèle. Chacun de ces signaux y est également décrit.

La description qui apparaît entre crochets [] indique le nom du signal en mode Auto et Bidirectionnel (haute vitesse), conforme à la norme IEEE 1284. Dans les modes Auto et Bidirectionnel, ces signaux sont bidirectionnels.

Broche	Entrée ou sortie	Signal	Description
1	Entrée	Impulsion [†] [nStrobe]	Une impulsion négative entraîne l'imprimante à lire et à valider les données présentes sur les lignes Données 0 [1] à Données 7 [8].

Broche	Entrée ou sortie	Signal	Description
2	Entrée	Données 0 [Data 1]	Ces huit signaux forment un octet de données transmis entre l'ordinateur hôte et l'imprimante. Données 7 [8] est le bit de poids fort.
3	Entrée	Données 1 [Data 2]	
4	Entrée	Données 2 [Data 3]	
5	Entrée	Données 3 [Data 4]	
6	Entrée	Données 4 [Data 5]	
7	Entrée	Données 5 [Data 6]	
8	Entrée	Données 6 [Data 7]	
9	Entrée	Données 7 [Data 8]	
10	Sortie	Accusé de réception [†] [nAck]	Impulsion négative accusant réception du caractère précédent.
11	Sortie	Occupé [Busy]	Lorsque ce signal est élevé, l'imprimante est occupée. Lorsqu'il est bas, l'imprimante peut recevoir d'autres données.
12	Sortie	Plus de papier [PError]	Ce signal augmente lorsqu'il n'y a plus de papier. ^{††}
13	Sortie	En ligne (Sélection) [Select]	Ce signal augmente ou diminue selon que l'imprimante est en ligne ou hors ligne. Il redevient bas lorsque vous appuyez sur [ACTION] pour mettre l'imprimante hors ligne. ^{††}
14	Entrée	— [nAutoFd]	Inactif
15	—	—	Inutilisé
16	—	0 V CC	
17	—	Masse du châssis	
18	—	+5 V CC	Broche destinée à l'alimentation de +5 V CC de l'imprimante (+5±0,5 V, 400 mA au maximum, avec fusible)
19	—	Retour à la masse	
20	—	Retour à la masse	
21	—	Retour à la masse	
22	—	Retour à la masse	
23	—	Retour à la masse	
24	—	Retour à la masse	
25	—	Retour à la masse	
26	—	Retour à la masse	
27	—	Retour à la masse	
28	—	Retour à la masse	
29	—	Retour à la masse	

Broche	Entrée ou sortie	Signal	Description
30	—	Retour à la masse	
31	Entrée	— [nInIt]	Inactif
32	Sortie	Erreur [†] [nFault]	Lorsque le contrôle de ligne parallèle haute vitesse est activé, cette ligne renvoie une condition d'erreur. ^{††}
33	—	—	Inutilisé
34	—	—	Inutilisé
35	Sortie	Alimentation prête	Ce signal augmente lorsque l'imprimante est mise sous tension.
36	Entrée	Sélection Entrée [nSelect In]	Lorsque cette ligne est élevée, le mode IEEE1284 est activé.

†. Signaux actifs lorsqu'ils sont bas.

††. Les signaux Plus de papier, En ligne et Erreur fonctionnent uniquement lorsque vous les avez activés à l'aide du paramètre O2 de la commande FRPO.

Interface USB

L'imprimante prend en charge le port USB à haut débit. Les caractéristiques et les signaux de l'interface USB (Universal Serial Bus) sont indiqués ci-après.

Spécifications

Spécification de base

Conforme à l'interface USB à haut débit.

Connecteurs

Imprimante : prise femelle de type B avec port en amont

Câble : prise mâle de type B

Câble

Utilisez un câble blindé conforme à la norme USB 2.0 (USB à haut débit) ne dépassant pas 5 mètres (16 pieds) de long.

Mode de transfert

Haut débit (480 Mbit/s au maximum)

Contrôle de l'alimentation

Dispositif d'auto-alimentation

Signaux d'interface

Affectation des broches du connecteur USB

Broche	Signal	Description
1	Vbus	Alimentation (+5 V)
2	D-	Transmission des données
3	D+	Transmission des données
4	GND	Masse du signal
Shell		Blindage

Interface série (option)

L'installation d'un kit de carte d'interface série en option (IB-11) dans l'imprimante permet de communiquer avec un ordinateur via une interface série standard RS-232C.

Signaux d'interface

Le tableau ci-après répertorie les broches et les signaux d'entrée et de sortie correspondants du connecteur d'interface RS-232C.

Broche	Entrée ou sortie	Signal	Description
1	—	FG	Masse du châssis. La broche est connectée directement au châssis de l'imprimante.
2	Sortie	TXD	Émission de données. Cette broche sert à émettre des données asynchrones transmises de l'imprimante vers l'ordinateur. Ce signal est souvent utilisé dans le protocole d'établissement de liaison.
3	Entrée	RXD	Réception de données. Cette broche sert à recevoir des données asynchrones transmises de l'ordinateur vers l'imprimante.
4	Sortie	RTS	Demande d'émission. Le niveau de ce signal est toujours élevé (supérieur à 3 volts).
5	Entrée	CTS	Prêt à émettre. Inutilisé.
6	Entrée	DSR	Poste de données prêt. Inutilisé.
7	—	SG	Masse électrique. Cette broche est utilisée pour établir un niveau de référence commun aux tensions de l'ensemble des signaux autres que FG (Masse du châssis).
20	Sortie	DTR	Terminal de données prêt. Cette broche permet d'indiquer l'état du tampon de l'imprimante (c'est-à-dire presque plein ou presque vide) lors de l'établissement d'une liaison. Le niveau de cette broche est élevé (supérieur à 3 volts) lorsque le tampon peut accepter d'autres données.

Niveaux de tension de l'interface

Les niveaux de tension des signaux de l'interface sont conformes aux spécifications de la norme EIA RS-232C. Le niveau de tension de SPACE est compris entre 3 et 15 volts. Le niveau de tension de MARK est compris entre -3 et -15 volts. Les tensions comprises entre -3 et 3 volts ne sont pas définies.

Protocole RS-232C

Paramètres du protocole RS-232C

Un protocole désigne un ensemble de règles que différents périphériques mettent en œuvre pour envoyer et recevoir des données. Les paramètres du protocole RS-232C sont stockés dans une mémoire de l'imprimante alimentée par batterie. Vous pouvez vérifier ces paramètres sur la page d'état en vous aidant des descriptions ci-après :

- H1: vitesse en bauds
- H2 : nombre de bits de données
- H3 : nombre de bits d'arrêt
- H4 : parité
- H5 : logique du protocole
- H6 : seuil de tampon quasi-saturé
- H7 : seuil de tampon quasi-vidé
- H8 : taille du tampon de données reçues

Les paramètres peuvent être modifiés à partir du panneau de commande de l'imprimante. Pour modifier la valeur des paramètres de l'interface série, reportez-vous à la section *Modification des paramètres d'interface à la page 2-31*.

La section suivante présente les paramètres et les valeurs que vous pouvez sélectionner depuis le panneau de commande.

H1: vitesse en bauds

Valeur de paramètre	Vitesse en bauds
12	1200
24	2400
48	4800
96	9600
19	19200
38	38400
57	57600
11	115200

La valeur par défaut est 96 (9600 bauds).

H2 : nombre de bits de données

7 ou 8. La valeur par défaut est 8.

H3 : nombre de bits d'arrêt

1 ou 2. La valeur par défaut est 1.

H4 : parité

Valeur de paramètre	Vitesse en bauds
0	Aucun
1	Impair
2	Pair
3	Inactif

La valeur par défaut est 0 (sans).

H5 : logique du protocole

Valeur de paramètre	Vitesse en bauds
0	Combinaison de DTR (positif) et XON/XOFF
1	DTR (positif)
2	DTR (négatif)
3	XON/XOFF
4	ETX/ACK

La valeur par défaut est 0.

H6 : seuil de tampon quasi-saturé

Pourcentage compris entre 0 et 99. La valeur par défaut est 90.

H7 : seuil de tampon quasi-vide

Pourcentage compris entre 0 et 99. La valeur par défaut est 70. Les valeurs par défaut des seuils de tampon quasi-saturé et quasi-vide (H6 et H7) sont soumises à modification sans préavis.

La différence entre ces deux seuils permet à l'ordinateur d'envoyer un volume relativement important de données en un flot continu.

H8 : taille du tampon de données reçues

La taille du tampon d'entrée est exprimée par incréments qui varient selon le paramètre S5. Lorsque S5 est 0, l'incrément est de 10 Ko. Lorsque S5 est 1, l'incrément est de 100 Ko. Lorsque S5 est 2, l'incrément est de 1024 Ko. La valeur par défaut est 12 (1200 Ko, S5=1).

Commande PRESCRIBE FRPO D0

La commande PRESCRIBE FRPO D0 permet d'utiliser le protocole XON/XOFF lorsqu'une erreur se produit au niveau de l'interface série. Le tableau suivant récapitule la condition d'erreur correspondant aux différentes valeurs D0.

Délai de transmission de XON à l'hôte lorsque l'état est Prêt ou Attendant	Erreur d'interface série	
	erreur non traitée	erreur traitée
XON envoyé toutes les 3 à 5 secondes	D0=0 (par défaut)	D0=1
XON non envoyé	D0=10	D0=11

Connexion du câble RS-232C

Connexion de l'imprimante à l'ordinateur

Veillez à ce que l'ordinateur et l'imprimante soient tous deux hors tension.

- 1** Déchargez votre corps de toute électricité statique en touchant un objet métallique, tel qu'une poignée de porte.
- 2** Branchez l'extrémité (côté imprimante) du câble RS-232C sur le connecteur d'interface série de l'imprimante et fixez-la en resserrant les vis.
- 3** Branchez l'autre extrémité du câble sur le connecteur d'interface série de l'ordinateur.
- 4** Mettez l'imprimante sous tension.
- 5** Les paramètres par défaut de l'imprimante sont les suivants :
 - Vitesse en bauds = 9600 bit/s, bits de données (longueur de caractères) = 8, bits d'arrêt = 1, parité = sans.
 - Les deux protocoles RS-232C sont XON/XOFF et DTR. L'imprimante exécute ces deux protocoles simultanément, en utilisant une logique positive pour le signal DTR.

Si vous n'êtes pas sûr des paramètres en cours de l'imprimante, rétablissez-les selon les valeurs indiquées ci-dessus (vitesse en bauds = 9600 bit/s, etc.). La configuration des paramètres peut s'effectuer depuis le panneau de commande. Reportez-vous à la section *Modification du mode de l'interface parallèle à la page 2-31*.

- 6** Sur l'ordinateur, définissez les mêmes paramètres que ceux de l'imprimante. Pour ce faire, il s'agit généralement de régler le commutateur DIP avant la mise sous tension de l'imprimante.

Sous Windows XP, effectuez les réglages ci-après :

- 1** Sur la barre des tâches de Windows, cliquez sur **Démarrer**, puis sur **Paramètres** et **Panneau de configuration**.
- 2** La fenêtre **Panneau de configuration** s'affiche. Double-cliquez sur **Système**.

- 3 La fenêtre **Propriétés Système** s'affiche. Cliquez sur l'onglet **Matériel**, puis sur le bouton **Gestionnaire de périphériques** et double-cliquez sur **Ports (COM et LPT)**.

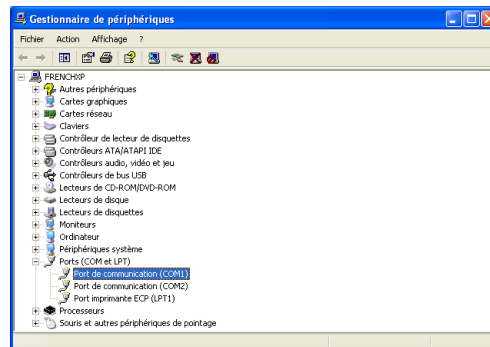

- 4 Double-cliquez sur **Port de communication**.
- 5 La boîte de dialogue **Propriétés de Port de communication** s'affiche pour le port COM sélectionné. Cliquez sur l'onglet **Paramètres du port** et définissez les propriétés du port.

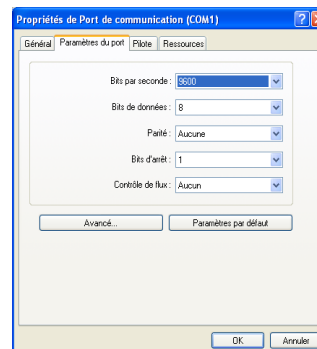

- 6 Une fois les propriétés définies, cliquez sur le bouton **OK**.

Sous Windows 95/98/Me, effectuez les réglages comme suit :

- 1 Sur la barre des tâches de Windows 95/98/Me, cliquez sur **Démarrer**, puis sur **Paramètres** et **Panneau de configuration**.
- 2 La fenêtre **Panneau de configuration** s'affiche. Double-cliquez sur **Systeme**.

- 3 La fenêtre **Propriétés Système** s'affiche. Cliquez sur l'onglet **Gestionnaire de périphériques** et double-cliquez sur **Ports (COM et LPT)**.

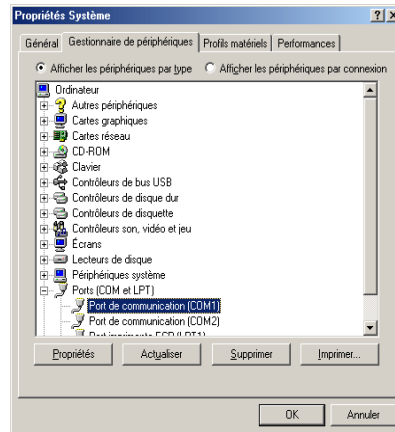

- 4 Double-cliquez sur **Port de communication**.
- 5 La boîte de dialogue **Propriétés Port de communication** s'affiche pour le port COM sélectionné. Cliquez sur l'onglet **Paramètres du port** et définissez les propriétés du port.

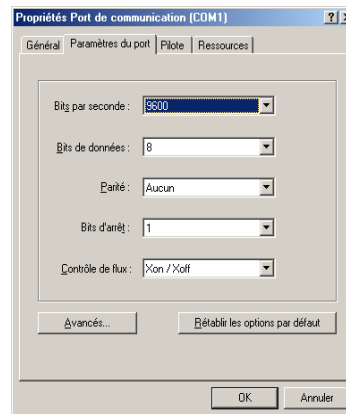

- 6 Une fois les propriétés définies, cliquez sur le bouton **OK**.

Les paramètres définis selon les procédures ci-dessus sont temporaires. Sur la plupart des ordinateurs, les configurations permanentes doivent être effectuées au moyen de commutateurs DIP.

Glossaire

AppleTalk	AppleTalk permet le partage des fichiers et des imprimantes et l'utilisation de logiciels d'application placés sur un autre ordinateur du même réseau AppleTalk.
Adresse IP (Internet Protocol)	L'adresse IP est un numéro unique représentant un ordinateur spécifique sur un réseau. Le format de l'adresse IP est 4 numéros séparés par des points, 192.168.110.171, par exemple. Chaque numéro doit être un nombre décimal compris entre 0 et 255.
Bac Multi	Le bac Multi est utilisé à la place du bac lors de l'impression sur enveloppes, cartes postales, transparents et étiquettes.
EcoPrint	Mode d'impression qui réduit la consommation de toner. Les pages imprimées en mode d'impression économique sont plus claires qu'en mode normal.
Émulation	Fait référence à l'émulation d'imprimantes d'autres fabricants. L'imprimante peut émuler le fonctionnement des imprimantes suivantes : PCL6, KPDL, Imprimante ligne, IBM Proprinter, DIABLO 630, EPSON LQ-850 et KC-GL.
Délai de temporisation de l'alimentation papier	Lorsque les données sont envoyées vers une imprimante, des pauses peuvent se produire. L'imprimante attend alors les données suivantes sans effectuer de saut de page. La temporisation de l'alimentation papier est une fonction qui attend uniquement un délai prédéfini avant d'exécuter un saut de page automatique. Lorsque le délai d'attente a commencé, une fois le délai désigné dépassé, l'imprimante traite automatiquement les données en cours de réception et les imprime. Si l'imprimante n'a reçu aucune donnée pour la dernière page, elle termine le traitement du travail sans sortir de papier.
DHCP (Dynamic Host Configuration Protocol)	Protocole qui configure automatiquement l'adresse IP, le masque de sous-réseau et l'adresse de la passerelle sur un réseau TCP/IP. L'utilisation de DHCP permet d'alléger les tâches administratives réseau, particulièrement dans les environnements réseau comportant un grand nombre d'ordinateurs client et où il n'est pas nécessaire d'attribuer une adresse IP distincte à chaque client, y compris les imprimantes.
IEEE1284	Norme établie par l'IEEE (Institute of Electrical and Electronic Engineers) en 1994, utilisée pour la connexion d'une imprimante à un ordinateur.
Interface parallèle	Avec cette interface, le transfert des données entre l'imprimante et l'ordinateur s'effectue par portions de 8 bits. L'imprimante peut effectuer des communications bidirectionnelles compatibles à la norme IEEE1284.
KPDL	KPDL est l'implémentation par Kyocera du langage de description de page PostScript niveau 3.
Masque de sous-réseau	Valeur numérique de 32 bits qui définit quels bits de l'adresse IP indiquent l'adresse réseau et quels bits indiquent l'adresse de l'hôte.

Mémoire supplémentaire	Une mémoire supplémentaire (en option) permet d'augmenter la capacité de la mémoire de l'appareil. Pour connaître les modules de mémoire DIMM qu'il est possible d'utiliser dans cette machine, adressez-vous à votre technicien de maintenance.
Mode veille	Ce mode permet d'économiser l'énergie. Il est activé lorsque l'appareil n'est pas utilisé pendant une période prédéfinie. L'appareil consomme ainsi le minimum d'énergie. Le délai d'attente par défaut est de 15 minutes. Ce paramètre peut être modifié.
NetBEUI (NetBIOS Extended User Interface)	Version améliorée du protocole NetBIOS, il permet d'utiliser plus de fonctions avancées sur des réseaux de petite taille que d'autres protocoles tels que TCP/IP, etc.
Page de configuration	Répertorie les paramètres en cours de la machine : mémoire, nombre total d'impressions, paramètres de source papier, etc. Cette page peut être imprimée depuis le panneau de commande. Elle est parfois appelée page d'état.
Passerelle par défaut	Indique le périphérique, ordinateur ou routeur, qui sert d'entrée/de sortie (passerelle) pour l'accès aux ordinateurs placés en dehors du réseau utilisé. Si aucune passerelle n'est spécifiée pour une adresse IP de destination, les données sont envoyées à l'hôte désigné comme passerelle par défaut.
Pilote d'imprimante	Le pilote d'imprimante permet d'imprimer des données créées à l'aide d'une application logicielle. Le pilote d'imprimante est fourni sur le CD-ROM qui accompagne l'imprimante. Il doit être installé sur l'ordinateur connecté à l'imprimante.
Polices contour	Avec les polices contour, les contours des caractères sont représentés par des expressions numériques et les polices peuvent être agrandies ou réduites de différentes manières en modifiant les valeurs numériques de ces expressions. L'impression reste claire même si vous agrandissez les polices, les caractères étant définis avec des contours représentés par des expressions numériques. Vous pouvez indiquer le format des polices de caractères par incréments de 0,25 points en allant jusqu'à 999,75 points.
PostScript	Langage de description de page développé par Adobe Systems, Inc. Il permet d'utiliser des fonctions de police flexibles et des graphiques très avancés, pour une meilleure qualité d'impression.
PPM (impressions par minute)	Indique le nombre d'impressions A4 effectuées en une minute.
ppp (points par pouce)	Unité de résolution exprimée en nombre de points imprimés par pouce (25,4 mm).
TCP/IP (Transmission Control Protocol/Internet Protocol)	Suite de protocoles conçus pour définir la façon dont les ordinateurs et autres périphériques communiquent entre eux sur un réseau.
USB (Universal Serial Bus)	Norme d'interface pour les interfaces série à vitesse faible à moyenne. Cette imprimante prend en charge la norme USB à haut débit. Le taux de transfert maximal est 480 Mbit/s et la longueur maximale du câble est 5 mètres (16 pieds).

Index

A

- Alarme sonore
 - configuration [2-94](#)
- alimentation papier
 - spécifications [1-3](#)

B

- Bac de sortie face dessus
 - option, schéma [3-7](#)
- Bac Multi
 - définition [Glossaire-1](#)
 - définition du format de papier [2-73](#)
 - définition du type de papier [2-74](#)
 - mode prioritaire, mode cassette [2-72](#)
- Bac papier
 - définition du format de papier [2-75](#)
 - définition du type de papier [2-78](#)

C

- Carte CompactFlash
 - insertion dans son emplacement [3-6](#)
- Carte mémoire
 - écriture de données [2-62](#)
 - formatage [2-64](#)
 - suppression de données [2-64](#)
- Carte postale [1-10](#)
- Cassette papier
 - sélection de la source d'alimentation du papier [2-79](#)
- Chargeur de papier
 - schéma [3-7](#)
- Compteurs
 - lecture des compteurs de pages [2-87](#)
 - lecture du nombre total de pages imprimées [2-87](#)
- Conventions [iv](#)

D

- Définition du délai de temporisation [2-90](#)
- Densité d'impression
 - sélection [2-59](#)
- Dispositif de stockage
 - écriture de données [2-62](#)
 - lecture des polices [2-60](#)
 - lecture/écriture [2-61](#)
- Disque dur
 - écriture de données [2-62](#)
 - formatage [2-64](#)
 - suppression de données [2-64](#)
- Disque virtuel
 - configuration [2-60](#)

E

- Écran
 - informations sur l'état [2-3](#)
 - modification de la langue d'affichage [2-88](#)
 - voyants [2-5](#)
- e-MPS
 - impression d'une liste de codes JOB [2-25](#)
 - informations générales [2-19](#)
 - modification de la configuration [2-27](#)
 - modification des espaces disque [2-27](#)
- Émulation
 - définition de la valeur par défaut à partir du panneau de commande [2-39](#)
 - KPDL, impression d'erreurs [2-40](#)
 - page de configuration [2-17](#)
- Enveloppe [1-10](#)
- Étiquettes [1-8](#)

G

Gestion [1-1](#)

I

Impression recto-verso

description [2-80](#)

modes de reliure [2-80](#)

Interface parallèle

description des modes [4-3](#)

modification du mode de l'interface [2-31](#)

signaux et définitions [4-3](#)

Interface réseau

cartes d'interface, schéma [3-8](#)

exemple de page de configuration du réseau [2-38](#)

impression d'une page de configuration du réseau [2-37](#)

protocoles et paramètres [2-34](#)

résolution d'une adresse IP [2-36](#)

Interface série

interface de connexion [4-12](#)

modification des paramètres [2-32](#)

protocole, RS-232C [4-9](#)

signaux et définitions [4-7](#)

J

Journal des erreurs

page de configuration [2-18](#)

M

Mémoire

extension de la mémoire [3-3](#)

installation du module de mémoire [3-4](#)

page de configuration [2-17](#)

Mémoire des travaux

fonctions [2-20](#)

Mémoire supplémentaire [Glossaire-2](#)

Microdrive

insertion dans son emplacement [3-6](#)

Mise en veille

définition du délai [2-90](#)

définition du délai de temporisation [2-91](#)

Mode de protection de page

sélection [2-51](#)

Mode EcoPrint

sélection [2-57](#)

Mode KIR

sélection [2-55](#)

Mode veille [Glossaire-2](#)

N

Nombre de copies

sélection [2-48](#)

O

Options

liste de, schéma [3-2](#)

Orientation

sélection [2-50](#)

P

Page de configuration

description [2-16](#)

impression [2-15](#)

Panneau de commande

configuration des paramètres imprimante par défaut [2-39](#)

fonction [2-3](#)

schéma [2-3](#)

Papier

formats minimal et maximal [1-3](#)

formats répertoriés, voyant Type de papier [2-6](#)

types de papier, voyant Type de papier [2-7](#)

Papier couleur [1-11](#)

Papier épais [1-11](#)

Papier pré-imprimé [1-11](#)

Papier recyclé [1-11](#)

Papier spécial [1-7](#)

Papier, spécifications [1-3](#)

Partition

exemple de liste de partitions [2-67](#)

impression d'une liste [2-66](#)

Périphérique de sortie
sélection [2-82](#)

Police
définition de KC-GL - Taille plume avec
panneau de commande [2-40](#)
définition de la valeur par défaut à partir
du panneau de commande [2-42](#)
exemple de liste de polices [2-47](#)
impression de listes de polices [2-46](#)
modification de la taille par défaut [2-44](#)
réglage de l'espacement de caractères
des polices fixes [2-45](#)
sélection de la police Courier/Letter
Gothic Normal ou Foncé [2-43](#)

Polices contour [Glossaire-2](#)

PPP [Glossaire-2](#)

Priorité A4/LT
description [2-82](#)

Protection des ressources
description [2-93](#)

Q

Qualité d'impression
brillance [2-57](#), [2-58](#), [2-59](#)

R

Réduction de l'impression
sélection [2-48](#)

Réinitialiser
imprimante [2-92](#)

Reprise automatique
configuration [2-95](#)
modification du délai de reprise [2-96](#)

Résolution d'impression
sélection [2-58](#)

Rétention des travaux
copie rapide, utilisation [2-21](#)
fonctions répertoriées [2-19](#)
travail privé, utilisation [2-23](#)
vérification avant impression, utilisation
[2-22](#)

Retour chariot
sélection [2-53](#)

S

Saut de ligne
sélection [2-52](#)

Saut de page
modification du délai de temporisation
[2-89](#)

Spécifications
papier [1-3](#)

Structure des menus
exemple [2-13](#)

structure des menus
impression [2-15](#)

Système de sélection de menus
structure des menus [2-11](#)

T

Touches
Annuler [2-9](#)
Entrer [2-10](#)
fléchées [2-9](#)
Go [2-8](#)
Menu [2-9](#)
utilisation de base [2-8](#)

Transparent [1-8](#)

Type de papier
création d'un type personnalisé [2-82](#),
[2-83](#)
restauration du type de papier
personnalisé [2-86](#)

V

Vidage de données
réception de données [2-91](#)

VMB
fonctions [2-20](#)
impression d'une liste de VMB [2-26](#)
modification de l'espace maximal [2-30](#)
récupération de travaux [2-26](#)

Voyants
Format de papier [2-5](#)
Interface [2-5](#)
Ready, Data, Attention [2-7](#)
Type de papier [2-7](#)

**QUALITY
CERTIFICATE**

This machine has passed
all quality controls and
final inspection.

KYOCERA MITA EUROPE B.V.

Hoeksteen 40, 2132 MS Hoofddorp,
The Netherlands
Phone: +31.(0)20.654.0000
Home page: <http://www.kyoceramita-europe.com>
Email: info@kyoceramita-europe.com

KYOCERA MITA NEDERLAND B.V.
Beechavenue 25, 1119RA SCHIPHOL-RIJK
The Netherlands
Phone: +31-(0)20-5877200

KYOCERA MITA (UK) LTD.
8 Beacontree Plaza
Gillette Way, Reading Berks RG2 OBS,
UK
Phone: +44.(0)118.931.1500

KYOCERA MITA ITALIA S.P.A.
Via Verdi 89 / 91 20063 Cernusco sul Naviglio,
(Milano), Italy
Phone: +39.02.92179.1

S.A. KYOCERA MITA BELGIUM N.V.
Hermesstraat 8A 1930 Zaventem,
Belgium
Phone: +32.(0)2.720.9270

KYOCERA MITA FRANCE S.A.
Parc Les Algorlthmes, Saint Aubin
91194 GIF-SUR-YVETTE,
France
Phone: +33.(0)1.6985.2600

KYOCERA MITA ESPAÑA S.A.
Edificio Kyocera, Avda de Manacor N. 2,
Urb. Parque Rozas 28290 Las Rozas, Madrid,
Spain
Phone: +34.(0)91.631.8392

KYOCERA MITA FINLAND OY
Kirvesmiehenkatu 4 00810 Helsinki,
Finland
Phone: +358.(0)9.4780.5200

KYOCERA MITA (SCHWEIZ) AG
Industriestrasse 28, 8604 Volketswil,
Switzerland
Phone: +41.(0)1.908.4949

KYOCERA MITA DEUTSCHLAND GMBH
Mollsfeld 12-40670 Meerbusch,
Germany
Phone: +49.(0)2159.918.0

KYOCERA MITA GMBH AUSTRIA
Eduard-Kittenberger Gasse 95
A-1230 Wien,
Austria
Phone: +43.(0)1.86338.401

KYOCERA MITA SVENSKA AB
Vretenragen 2, 6tr 171 54 Solna,
Sweden
Phone: +46.(0)8.546.550.00

KYOCERA MITA NORGE
Postboks 150 Oppsal, NO 0619 Oslo
Olaf Helsetsvai 6, NO 0694 Oslo,
Norway
Phone: +47.(0)22.62.73.00

KYOCERA MITA DANMARK A/S
Slotsmarken 11, 2 DK-2970 Hørsholm,
Denmark
Phone: +45.7022.3880

KYOCERA MITA PORTUGAL LDA.
Rua do Centro Cultural, no 41 1700-106 Lisbon,
Portugal
Phone: +351.(0)21.843.6780

KYOCERA MITA SOUTH AFRICA (PTY) LTD.
527 Kyalami Boulevard,
Kyalami Business Park Midrand,
South Africa
Phone: +27.(0)11.540.2600

KYOCERA MITA AMERICA, INC.

Headquarters:
225 Sand Road,
Fairfield, New Jersey 07004-0008,
U.S.A.
Phone: (973) 808-8444

KYOCERA MITA AUSTRALIA PTY. LTD.
Level 3, 6-10 Talavera Road, North Ryde,
N.S.W. 2113 Australia
Phone: (02) 9888-9999

KYOCERA MITA NEW ZEALAND LTD.
1-3 Parkhead Place, Albany
P.O. Box 302 125 NHPC, Auckland,
New Zealand
Phone: (09) 415-4517

KYOCERA MITA (THAILAND) CORP., LTD.
9/209 Ratchada-Prachachem Road,
Bang Sue, Bangkok 10800, Thailand
Phone: (02) 586-0320

KYOCERA MITA SINGAPORE PTE LTD.
121 Genting Lane, 3rd Level,
Singapore 349572
Phone: 67418733

KYOCERA MITA HONG KONG LIMITED
11/F., Mita Centre,
552-566, Castle Peak Road,
Tsuen Wan, New Territories,
Hong Kong
Phone: 24297422

KYOCERA MITA TAIWAN Corporation.
7F-1~2, No.41, Lane 221, Gangchi Rd.
Neihu District, Taipei, Taiwan, 114. R.O.C.
Phone: (02) 87511560

KYOCERA MITA Corporation

2-28, 1-chome, Tamatsukuri, Chuo-ku
Osaka 540-8585, Japan
Phone: (06) 6764-3555
<http://www.kyoceramita.com>

