

# SUPER TV AIR JET



**Instruction Manual**  
**Mode d'emploi**

[www.lexibookjunior.com](http://www.lexibookjunior.com)



**JG6000**

Lexibook Junior

Des jeux pour apprendre à grandir,

Vous avez fait l'acquisition d'un produit Lexibook Junior : nous vous en remercions.

Depuis bientôt 10 ans, la société Lexibook conçoit, développe, fabrique et distribue à travers le monde des jouets reconnus pour leur valeur éducative et ludique ainsi que pour leur qualité de fabrication.

Jeux d'éveil, ordinateurs éducatifs, jeux interactifs à brancher sur la TV, jeux électroniques et LCD, jeux d'échecs, jeux musicaux... Nos jouets accompagnent votre enfant dès le tout premier âge et bien au-delà, favorisant son épanouissement par leur dimension ludique et facilitant son acquisition des compétences scolaires fondamentales.

Bonne découverte !

L'équipe Lexibook

## GUIDE DE PRISE EN MAIN

Cette section vous explique comment jouer avec le Super TV Air Jet. Il est recommandé de lire le guide de l'utilisateur au complet pour des instructions détaillées et des mises en garde.

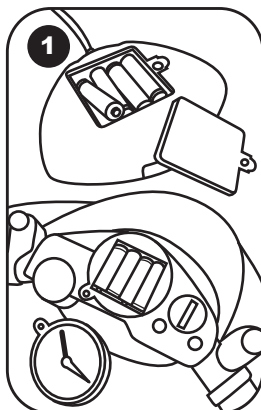

1. Installez les piles de la console : ouvrez le couvercle du compartiment à piles qui se situe au dos de la console à l'aide d'un tournevis, installez 4 piles LR6 de 1,5 V en respectant le sens des polarités indiqué puis refermez le compartiment à piles et resserrez la vis.

Installez les piles du tableau de bord : ouvrez le couvercle du compartiment à piles qui se situe sous le compteur de vitesse à l'aide d'un tournevis. Installez 4 piles LR6 de 1,5 V en respectant le sens des polarités indiqué puis refermez le compartiment à piles et resserrez la vis.

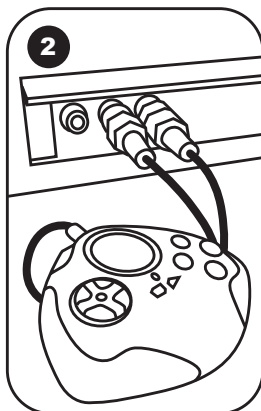

2. Connectez la console au téléviseur : le téléviseur et la console DOIVENT ETRE ETEINTS. Branchez l'extrémité jaune du câble de la console dans la prise vidéo (jaune) du téléviseur et branchez l'extrémité rouge du câble dans la prise audio (rouge) du téléviseur. Allumez la console et le scooter des mers puis appuyez sur "start" sur la console ou sur le tableau de bord du scooter des mers pour entrer dans le menu.

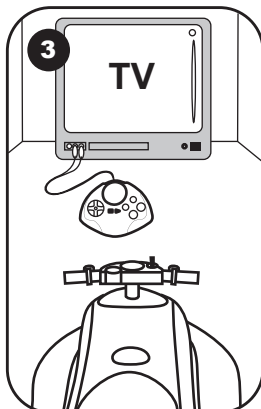

3. Pour faire défiler la liste des jeux, penchez votre scooter des mers sur la droite ou sur la gauche ou appuyez sur les touches de gauche ou droite sur le pavé directionnel de la console puis sélectionnez un jeu dans le menu. Appuyez sur Start (sur le guidon ou la console) pour accéder au jeu sélectionné. A présent, vous devez être dans un des 6 jeux proposés. Pour plus de détails sur le fonctionnement des activités, merci de vous référer à la liste des jeux.

## INTRODUCTION

Grimpe sur ton Super TV Air Jet et prépare-toi à vivre de vraies sensations de courses de scooter des mers. Lis les instructions suivantes pour apprendre à te servir de ton nouveau Super TV Air jet et pouvoir jouer à tous les jeux.

## CONTENU DE LA BOITE

- Un Super TV Air Jet
- Une console
- Un kit de réparation
- Une pompe à air
- Un manuel d'instruction

**ATTENTION** : Les éléments d'emballage tels que films plastiques, rubans adhésifs, étiquettes et rubans de fixation métalliques ne font pas partie de ce jouet et doivent être enlevés par raison de sécurité avant toute utilisation par un enfant.

## INSTALLATION DES PILES

Ton Super TV Air Jet fonctionne avec 8 piles alcalines LR6 de 1.5 V  (non fournies): 4 piles pour la console et 4 piles pour le tableau de bord.

Console:

1. Ouvrir le couvercle du compartiment à piles qui se situe au dos de la console à l'aide d'un tournevis.
2. Installer 4 piles LR6 de 1,5 V en respectant le sens des polarités indiqué: une position incorrecte peut soit endommager le jouet, soit provoquer un incendie ou l'explosion de la pile.
3. Refermer le compartiment à piles et resserrer la vis.



Tableau de bord :



1. Ouvrir le couvercle du compartiment à piles à qui se situe sous le compteur de vitesse à l'aide d'un tournevis.
2. Installer 4 piles LR6 de 1,5 V en respectant le sens des polarités indiqué: une position incorrecte peut soit endommager le jouet, soit provoquer un incendie ou l'explosion de la pile.
3. Refermer le compartiment à piles et resserrer la vis.

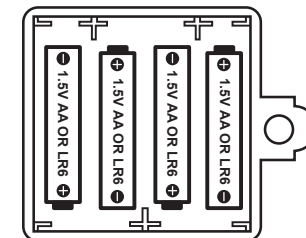
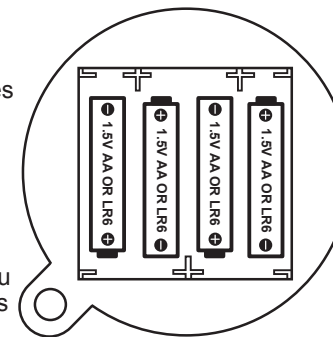

Ne pas utiliser de piles rechargeables. Ne pas recharger les piles non rechargeables. Retirer les accumulateurs du jeu avant de les recharger. Ne charger les accumulateurs que sous la surveillance d'un adulte. Ne pas mélanger différents types de piles ou accumulateurs, ou des piles et accumulateurs neufs et usagés. Les piles et accumulateurs doivent être mis en place en respectant la polarité. Les piles et accumulateurs usagés doivent être enlevés du jouet. Ce jeu doit être alimenté des piles spécifiées uniquement. Les bornes d'une pile ou d'un

accumulateur ne doivent pas être mises en court-circuit. Ne pas jeter les piles au feu. Retirer les piles en cas de non utilisation prolongée. Veuillez garder ce mode d'emploi, il contient d'importantes informations.

Si l'appareil présente un dysfonctionnement, appuyez sur RESET. Si cela se reproduit, ôtez les piles du compartiment et remettez-les directement. Quand le son s'affaiblit ou que le jeu ne réagit plus, pensez à changer les piles.

La console fonctionne aussi avec un transformateur pour jouets  de 9V  500mA à centre positif  (non inclus).

Pour le branchement, suivre ces instructions:

1. S'assurer que le jeu est éteint.
2. Brancher la fiche du transformateur dans la prise.
3. Brancher la prise du transformateur dans une prise de courant.
4. Mettre le jeu en marche.

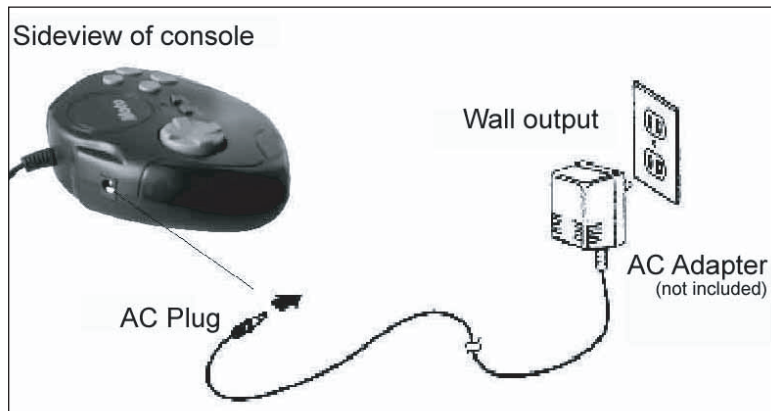

Un transformateur n'est pas un jouet. Débrancher le transformateur en cas de non utilisation prolongée afin d'éviter tout échauffement. Lorsque le jeu est alimenté par un transformateur, ne pas jouer à l'extérieur. Vérifier régulièrement l'état du transformateur et des fils de branchement. En cas de détérioration, ne pas utiliser le transformateur jusqu'à sa réparation.

Ce jouet n'est pas destiné à des enfants de moins de 3 ans. Le jouet ne doit être utilisé qu'avec le transformateur recommandé.

## PRESENTATION DU SUPER TV AIR JET

### Console:

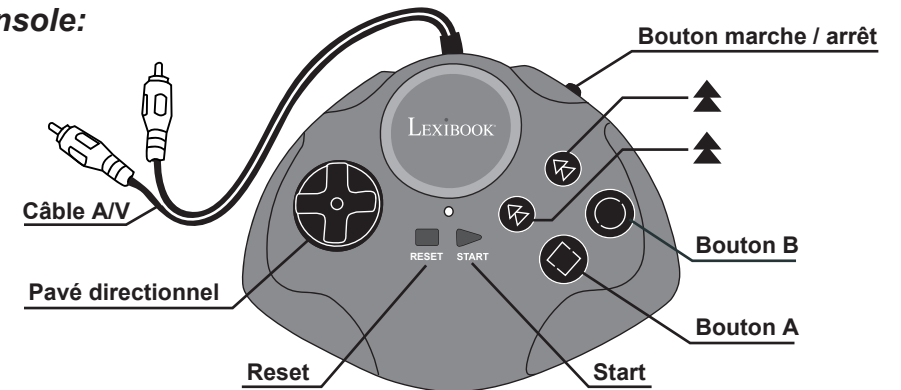

#### Bouton marche / arrêt

Pour mettre la console en marche / pour l'arrêter.

#### Start

Pour démarrer un jeu ou pour mettre un jeu en cours sur pause.

#### Reset

Pour accéder au menu des jeux.

### Tableau de bord:

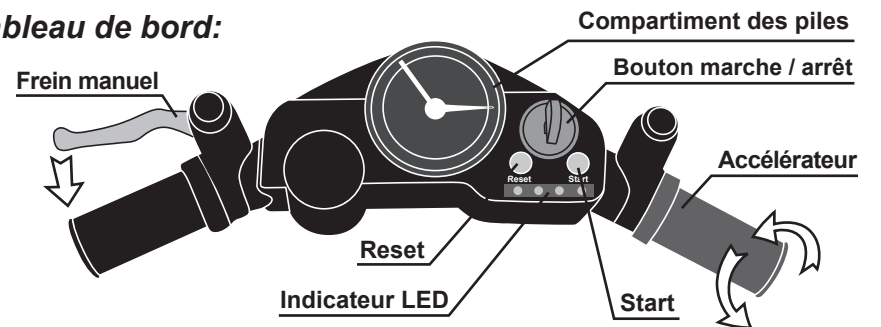

#### Bouton marche / arrêt

Pour mettre le Super TV Air Jet en marche / pour l'arrêter.

#### Reset

Pour accéder au menu des jeux.

#### Start

Pour démarrer un jeu ou pour mettre un jeu en cours sur pause.

#### Frein manuel (poignée gauche)

Merci de vous référer à la liste des jeux pour plus de détails.

#### Accélérateur (poignée droite)

Merci de vous référer à la liste des jeux pour plus de détails.

## FREQUENCE RADIO

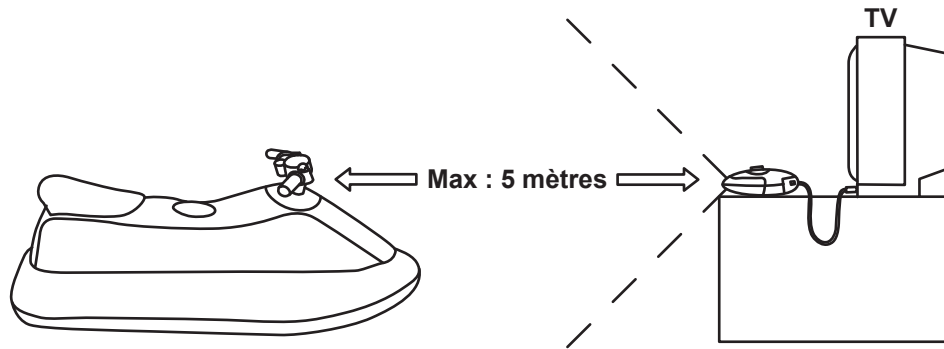

La distance maximum entre la console et le scooter des mers est de 5 mètres sous l'alimentation d'énergie normale.

## DESCRIPTION DES COMMANDES DE DIRECTION

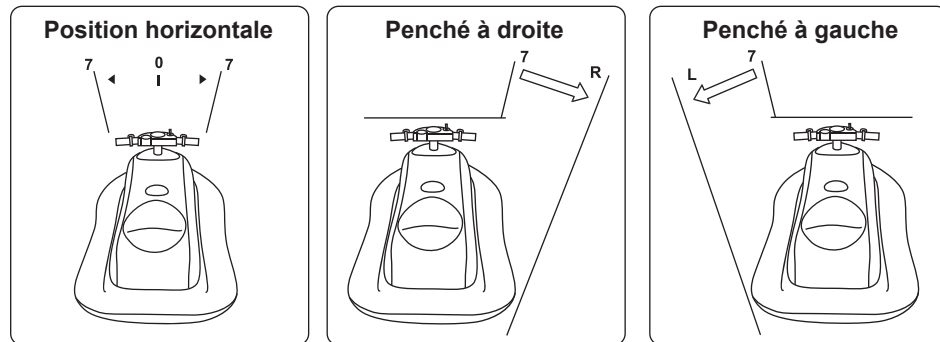

Quand vous positionnez votre scooter des mers horizontalement ou à moins de 7 degrés sur la gauche ou sur la droite, le scooter des mers représenté à l'écran avance tout droit.

Quand vous penchez votre scooter des mers à plus de 7 degrés sur la droite, le scooter des mers représenté à l'écran tourne à droite.

Quand vous penchez votre scooter des mers à plus de 7 degrés sur la gauche, le scooter des mers représenté à l'écran tourne à gauche.

### Poids maximum autorisé :

Le poids maximum autorisé sur le Super TV Air Jet est de 50kg.

### Important :

Ce jouet ne doit pas être utilisé comme un jeu de bain (piscine, plage...).

## CONNECTER LA CONSOLE AU TELEVISEUR

1. Le téléviseur et la console DOIVENT ETRE ETEINTS.
2. Connectez la console au téléviseur :
  - Branchez l'extrémité jaune du câble de la console dans la prise vidéo (jaune) du téléviseur
  - Branchez l'extrémité rouge du câble dans la prise audio (rouge) du téléviseur.
3. Allumez votre télévision et mettez la chaîne AV.
4. Allumez la console et le scooter des mers puis appuyez sur "START" sur la console ou sur le scooter des mers pour entrer dans le menu. Le menu doit s'afficher sur votre écran.
5. Choisissez un jeu et appuyez sur START pour commencer à jouer.

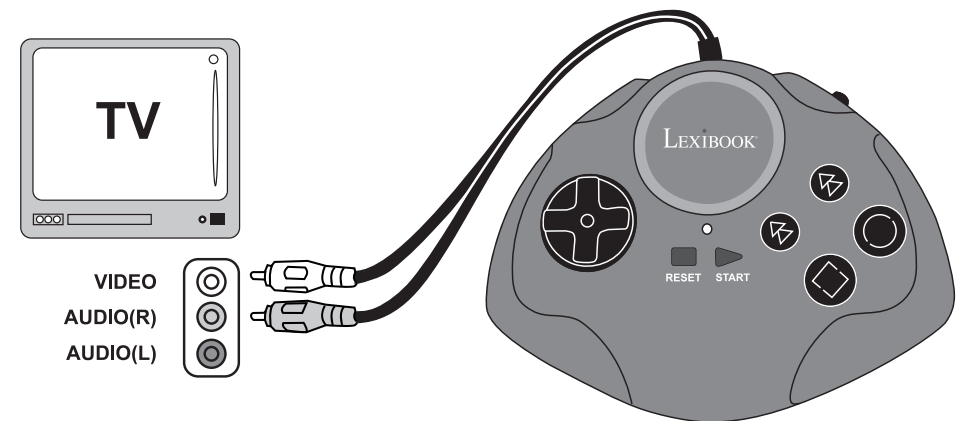

### Remarque:

La console peut être utilisée comme une console de jeu indépendante. Eteignez juste votre scooter des mers et vous pouvez jouer à tous les jeux.

## EN CAS DE PANNE

Problème	Avant de donner votre Super TV Air Jet à réparer, merci de vérifier les points suivants
Pas d'image sur l'écran	<ul style="list-style-type: none"> <li>● Le SUPER TV AIR JET &amp; la console sont-ils bien en marche ?</li> <li>● La TV est-elle allumée?</li> <li>● La TV est-elle bien sur la chaîne AV ?</li> <li>● Le câble AV est-il correctement connecté ?</li> <li>● Les piles, ne sont-elles pas usées ?</li> <li>● Les piles, sont-elles installées correctement ?</li> </ul>
L'image tremble ou est en noir et blanc	<ul style="list-style-type: none"> <li>● Les couleurs de la TV sont-elles réglées correctement?</li> <li>● Les chaînes TV sont-elles réglées correctement?</li> <li>● Les piles, ne sont-elles pas usées ?</li> </ul>
Pas de son	<ul style="list-style-type: none"> <li>● Le volume du son n'est-il pas trop bas ou coupé ?</li> <li>● Le câble audio n'est-il pas déconnecté?</li> </ul>
L'image sur la TV tremble	<ul style="list-style-type: none"> <li>● Essayez de régler l'image sur votre TV jusqu'à ce qu'elle soit stable.</li> <li>● Les piles, ne sont-elles pas usées ?</li> </ul>
Des lignes apparaissent sur l'écran durant un jeu	<ul style="list-style-type: none"> <li>● Le câble AV est-il correctement connecté ?</li> <li>● Les piles, ne sont-elles pas usées ?</li> </ul>
L'image clignote ou est déformée	<ul style="list-style-type: none"> <li>● Appuyez sur le bouton reset, s'il n'y a pas d'amélioration, éteignez puis rallumez votre Super TV Air Jet.</li> <li>● Les piles, ne sont-elles pas usées ?</li> </ul>
Le Super TV Air Jet ne fonctionne pas	<ul style="list-style-type: none"> <li>● Les piles sont-elles installées correctement ?</li> <li>● Le jeu est-il bien en marche?</li> </ul>

Si les problèmes persistent, veuillez-vous référer aux instructions données par ce manuel et réinstaller votre Super TV Air Jet.

## DESCRIPTIF DES JEUX

**Totally Jet**

Une course de scooter des mers contre le temps. N'oublie pas de collecter des points et du carburant et surtout évite les obstacles. Si tu heurtes les bouées, tu vas perdre tes points.

**Fonctions**

Guidon : tourner à droite, tourner à gauche

Poignée droite : Accélérer

Poignée gauche : Freiner

**Auto X**

Le kart est prêt à réaliser une course contre la montre! Le temps imparti à chaque course dépend du niveau de difficulté de l'étape. Si tu ne peux pas finir la course à temps ou si tu as utilisé toutes tes vies, ton kart s'arrêtera au milieu du chemin!

**Fonctions**

Guidon : tourner à droite, tourner à gauche

Poignée droite : Accélérer

Poignée gauche : Freiner

**Tiger Rescue**

Un terrible accident a engendré la création d'une multitude de monstres mutants déterminés à éradiquer les humains. Elimine-les et détruis leurs bases si tu veux sauver le genre humain!

**Fonctions**

Guidon : tourner à droite, tourner à gauche

Poignée droite : Faire feu

Poignée gauche : Extermination (3 coups)

**Jet Rush 2**

Sur ton scooter des mers, participe à une course contre l'ordinateur (COM). Double les autres scooters et évite les obstacles afin de terminer la course sain et sauf!

**Fonctions**

Guidon : tourner à droite, tourner à gauche

Poignée droite : Accélérer

Poignée gauche : Freiner



### Jewel Fever 2

Aide le pirate à éliminer les pierres précieuses. Pour cela, collecte des pierres de même couleur et lance-les sur d'autres pierres précieuses identiques pour les détruire. Fais attention, si le trésor tombe trop bas et dépasse la ligne de protection, le jeu est fini.



#### Fonctions

Guidon : Se diriger vers la droite, vers la gauche  
Poignée droite : Lancer les pierres précieuses  
Poignée gauche : Collecter les pierres précieuses

### Pinball Fish

A l'aide de la barre bleue, fais rebondir la balle pour attraper un maximum de poissons. Fais attention aux pièges et rattrape les bonus.



#### Fonctions

Guidon : se diriger vers la droite, vers la gauche  
Poignée droite : Lancer la balle

Trouvez ci-dessous la correspondance entre les fonctions du Super TV Air Jet et de la console.

Super TV Air Jet	console
Poignée gauche : frein manuel	Touche A
Poignée droite : accélérateur	Touche B
Mouvement gauche / droite : inclinaison du scooter des mers à gauche et à droite	8 touches directionnelles
Power => Marche (On) / Arrêt (Off)	Interrupteur "Power"
Reset => Recommencer Start => Commencer / Pause	Reset => Recommencer Start => Commencer / Pause
Indicateur de la LED => Gauche, Droite, Power, frein.	Indicateur de la LED => Power

## AVERTISSEMENT SUR L'ÉPILEPSIE

A lire avant toute utilisation d'un jeu vidéo par vous-même ou votre enfant. Certaines personnes sont susceptibles de faire des crises d'épilepsie ou d'avoir des pertes de conscience à la vue de certains types de lumières clignotantes ou d'éléments fréquents dans notre environnement quotidien. Ces personnes s'exposent à des crises lorsqu'elles regardent certaines images télévisées ou lorsqu'elles jouent à certains jeux vidéo. Ces phénomènes peuvent apparaître alors même que le sujet n'a pas d'antécédent médical ou n'a jamais été confronté à une crise d'épilepsie. Si vous-même ou un membre de votre famille avez déjà présenté des symptômes liés à l'épilepsie (crise ou perte de conscience) en présence de stimulations « lumineuses », veuillez consulter votre médecin avant toute utilisation de jeux vidéo. Nous conseillons aux parents d'être attentifs à leurs enfants lorsqu'ils jouent avec des jeux vidéo.

Si vous-même ou votre enfant présentez les symptômes suivants : vertige, trouble de la vision, contraction des yeux ou des muscles, perte de conscience, trouble de l'orientation, mouvement involontaire ou convulsion, veuillez immédiatement cesser de jouer et consulter un médecin.

## PRECAUTIONS A PRENDRE DANS TOUS LES CAS POUR L'UTILISATION D'UN JEU VIDEO

Ne vous tenez pas trop près de l'écran. Jouez à bonne distance de l'écran de télévision et aussi loin que le permet le cordon de raccordement. Utilisez de préférence les jeux vidéo sur un écran de petite taille. Evitez de jouer si vous êtes fatigué ou si vous manquez de sommeil. Assurez-vous que vous jouez dans une pièce bien éclairée. En cours d'utilisation, faites des pauses de dix à quinze minutes toutes les heures.

## ENTRETIEN

Protéger le jouet de l'humidité. S'il est mouillé, l'essuyer immédiatement. Ne pas le laisser en plein soleil, ne pas l'exposer à une source de chaleur. Ne pas le laisser tomber. Ne pas tenter de le démonter. Pour le nettoyer, utiliser un chiffon légèrement imbibé d'eau à l'exclusion de tout produit détergent. En cas de mauvais fonctionnement, essayer d'abord de changer les piles. Si le problème persiste, relire attentivement la notice afin de vérifier que rien n'a été omis.

## GARANTIE

NOTE : veuillez garder ce mode d'emploi, il contient d'importantes informations. Ce produit est couvert par notre garantie de deux ans. Pour toute mise en œuvre de la garantie ou de service après-vente, vous devez vous adresser à votre revendeur muni d'une preuve d'achat. Notre garantie couvre les vices de matériel ou de montage imputables au constructeur à l'exclusion de toute détérioration provenant du non respect de la notice d'utilisation ou toute intervention intempestive sur l'article (telle que le démontage, exposition à la chaleur ou à l'humidité ...).

Ne convient pas à un enfant de moins de 36 mois car contient de petits éléments détachables susceptibles d'être avalés.

Il est recommandé de conserver l'emballage pour toute référence ultérieure. Dans un souci constant d'amélioration, nous pouvons être amenés à modifier les couleurs et les détails du produit présenté sur l'emballage.

Ce produit peut être utilisé dans tous les pays de l'Union Européenne sauf en Norvège, Croatie et Roumanie.

Référence : JG6000  
Conçu en Europe – Fabriqué en Chine  
© 2006 LEXIBOOK®

**CE1177!**

**Informations sur la protection de l'environnement**

Tout appareil électrique usé est une matière recyclable et ne devrait pas faire partie des ordures ménagères! Nous vous demandons de bien vouloir nous soutenir en contribuant activement au ménagement des ressources et à la protection de l'environnement en déposant cet appareil dans des sites de collecte (si existants).



Lexibook Junior  
Games to learn as they grow,

Thank you for purchasing a Lexibook Junior product. Lexibook has designed, manufactured and distributed toys world wide for nearly 10 years. Our products are renowned for their educational and entertainment value, as well as for the high-quality standard in the fabrication process.

Infant and preschool toys, educational computers, interactive games that can connect to the TV, chess games, musical games... Our toys create a fun and engaging environment for children of all ages to stimulate their ability to learn fundamental skills.  
Let's play!

Lexibook team



## START-UP GUIDE

This section explains briefly how to play with the Super TV Air Jet. It is recommended to read the complete user guide for detailed instructions on the activities and safety warnings.

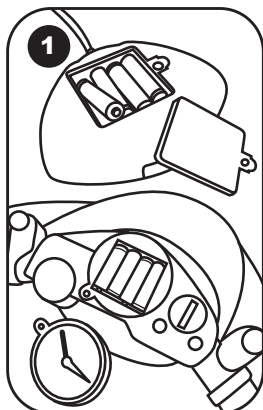

1

1. Install batteries in the console: use a screwdriver to open the battery compartment located at the back of the console, install the 4 x LR6/AA batteries, close back the battery compartment and tighten the screw.

Install batteries in the control Panel: use a screwdriver to open the battery compartment located under the speedometer. Install the 4 x LR6/AA batteries, close back the battery compartment and tighten the screw.

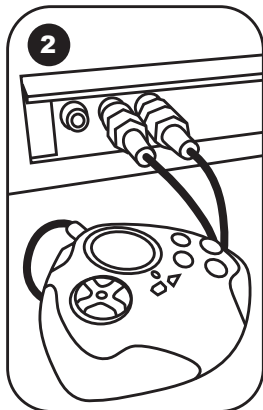

2

2. Connect the console to the television. The TV set and the Super TV Air Jet **MUST BE TURNED OFF**. Plug the AV cable (yellow end) into the matching video input jack on your TV set and the AV cable (red end) into the matching audio input jack on your TV set. Turn your television ON and switch to the AV Channel. Turn ON the Control Panel and the Console. After a moment, the menu screen should appear on the TV.

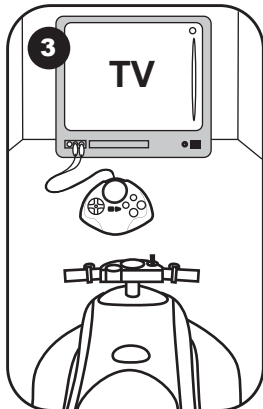

3

3. Select the game leaning the sea scooter to the right or to the left or using console keypad and press START to start playing. For more details on the game, please go to the game list section.

## INTRODUCTION

Feel the sensation of real sea scooter with your Super TV Air Jet playing the 6 video games. Please read the instructions below to learn how to use your new Super TV Air jet and play the various games.

## CONTENT OF THE PACKAGING

The packaging includes the following:

- One Super TV Air Jet
- One console
- One Air pump
- Instruction Manual
- One reparation kit

**WARNING:** All packaging materials, such as tape, plastic sheets, wire ties and tags are not part of this toy and should be discarded for your child's safety.

## INSTALLING THE BATTERIES

Your Super TV Air Jet operates with 8x 1.5V LR6/AA  batteries (not included): 4 batteries for the console and 4 batteries for the control panel.

Console:

1. Use a screwdriver to open the battery compartment located at the back of the console.
2. Install the 4 x LR6/AA batteries observing carefully the polarity indicated at the bottom of the battery compartment.
3. Close back the battery compartment and tighten the screw.

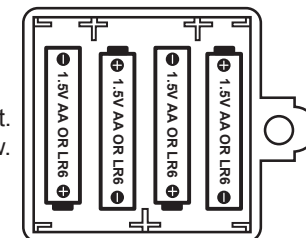

Control Panel:

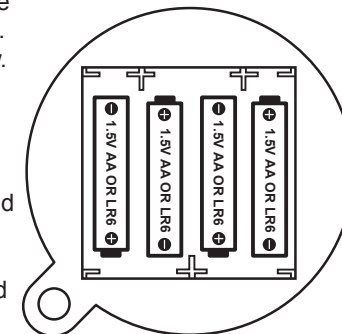

1. Use a screwdriver to open the battery compartment located under the speedometer.
2. Install the 4 x LR6/AA batteries observing carefully the polarity indicated at the bottom of the battery compartment.
3. Close back the battery compartment and tighten the screw.



Do not use rechargeable batteries. Non-rechargeable batteries are not to be recharged. Rechargeable batteries are to be removed from the toy before being charged. Rechargeable batteries are only to be charged under adult supervision. Different types of batteries or new and used batteries are not to be mixed. Only batteries of the same or equivalent type as recommended are to be used. Batteries are to be inserted with the correct polarity. Exhausted batteries are to be removed

from the toy. The supply terminals are not to be short circuited. Do not throw batteries into a fire. Remove the batteries if you are not going to use the game for a long period of time.

**WARNING:** If the unit malfunctions or receives an electrostatic shock, press the Reset key. If this proves to be ineffective, remove the batteries and insert them again.

The game also works with a 9V  500mA transformer  with positive centre IN Positive / OUT Negative  (not included).

To connect it, follow these instructions:

1. Make sure the game is switched off.
2. Connect the transformer plug to the socket of the game.
3. Connect the transformer to the main outlet.
4. Start the game.

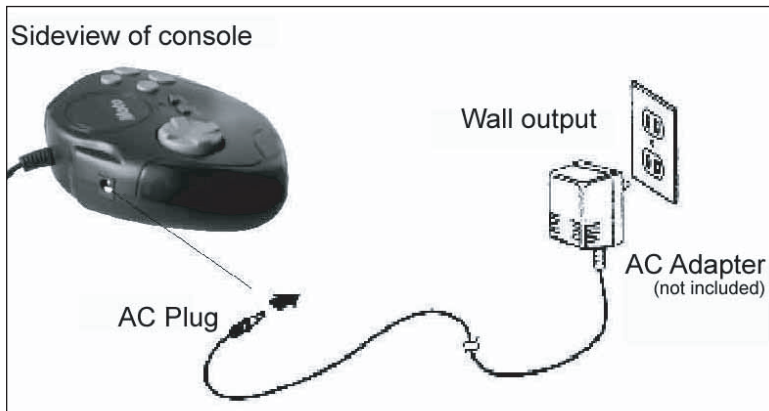

Disconnect the transformer if the game is not used for a long period of time to prevent overheating. If you are using the power supply transformer, do not play outdoors. The toy must only be used with the recommended transformer; the transformer is not a toy; toys liable to be cleaned with liquid are to be disconnected from the transformer before cleaning; transformers or battery chargers used with the toy are to be regularly examined for damage to the cord, plug, enclosure and other parts. In the even of such damage, toy must not be used with the transformer or battery charger until such damage has been repaired. This game is not suitable for children under 3 years old. The game should only be used with the recommended power adaptor.

## DESCRIPTION OF THE SUPER TV AIR JET

### Console:

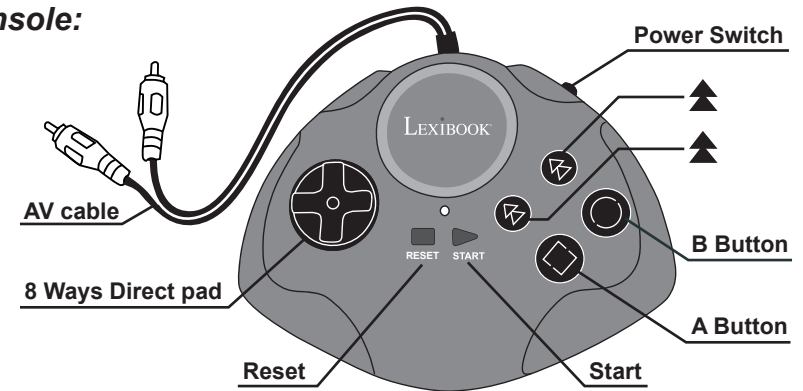

**Power Switch** Used to switch the Console on and off.

**Start** Used to start the game and to pause the game in progress

**Reset** Used to access the selection menu during a game

### Control panel:

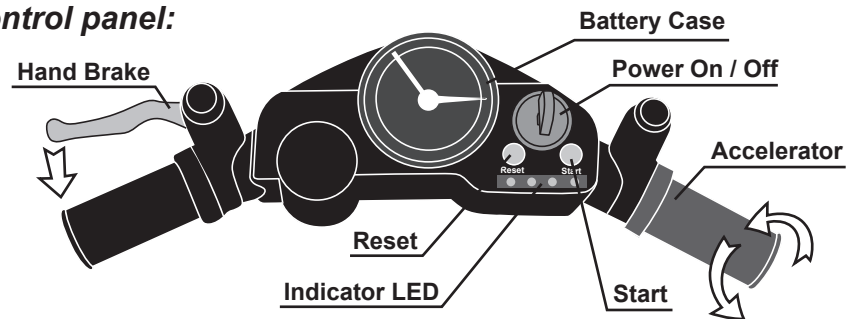

**Power On / Off** Used to switch the Super TV Air Jet on and off.

**Reset** Used to access the selection menu during a game

**Start** Used to start the game and to pause the game in progress

**Accelerator (Right Handgrip)** Please refer to Game list for more details.

**Hand Brake (Left Handgrip)** Please refer to Game list for more details

## RADIO FREQUENCY WIRELESS

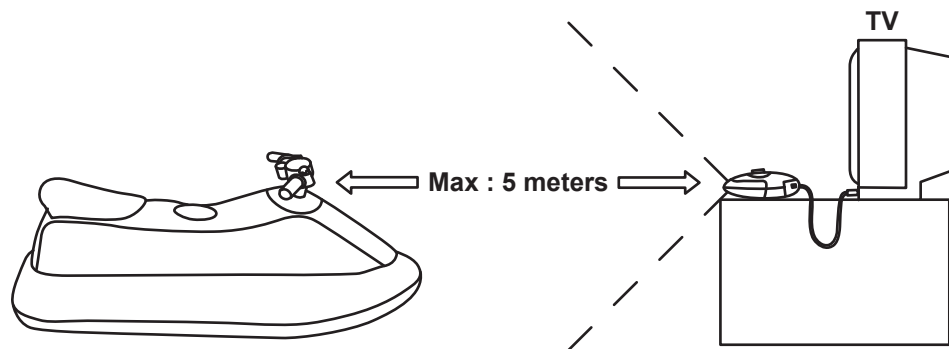

The maximum available distance is 5 meters under the normal power supply.

## DIRECTION CONTROL DESCRIPTION

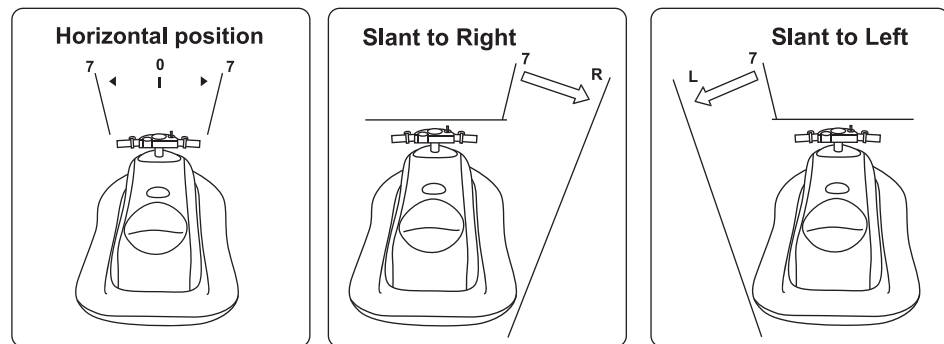

When you position the Super TV Air Jet horizontally or within 7 degrees left and right, the vehicle reflect on TV keep straight forward.

When you position the Super TV Air Jet to more than 7 degrees right, the vehicle reflect on TV moves to right.

When you position the Super TV Air Jet to more than 7 degrees left, the vehicle reflect on TV moves to left.

**Maximum weight :** The authorized maximum weight on the Super TV Air Jet is 110 lbs.

**Warning :** The Super TV Air Jet game is not intended as a floatation device or pool toy. Do not use it in or around water.

## CONNECTING THE SUPER TV AIR JET TO A TV SET

1. The TV set and the Super TV Air Jet must be turned off.
2. Connect the Console to the television :
  - Plug the AV cable (yellow end) into the matching video input jack on your TV set
  - Plug the AV cable (red end) into the matching audio input jack on your TV set
3. Turn your television **ON** and switch to the AV Channel.
4. Turn **ON** the Control Panel and the Console. After a moment, the menu screen should appear on the TV.
5. Once select the game, press **START** to start playing.

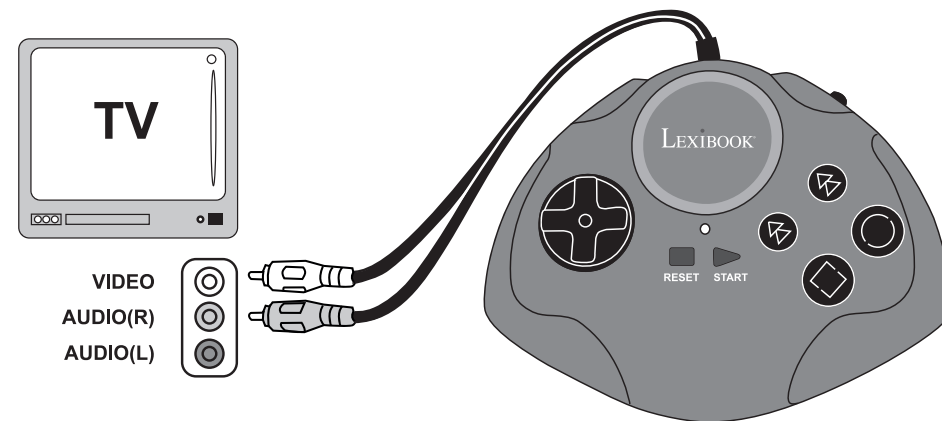

**Remark:**

The console can be used as an independent hand-held game console. Just power off the Super TV Air Jet and you can also play all the games with the console alone.

## TROUBLESHOOTING (for A/V input system)

Problem	Before requesting repair, check the following items
No picture on the screen	<ul style="list-style-type: none"> <li>● Is the SUPER TV AIR JET &amp; Console turned on?</li> <li>● Is the TV turned on?</li> <li>● Is the TV on the Input or A/V channel?</li> <li>● Is the A/V cable connected properly?</li> <li>● Do the batteries have enough power?</li> <li>● Are batteries properly installed?</li> </ul>
Screen flickers or no colour	<ul style="list-style-type: none"> <li>● Are the TV colour controls set properly?</li> <li>● Are the TV channel fine adjustments set properly?</li> <li>● Do the batteries have enough power?</li> </ul>
No game sound	<ul style="list-style-type: none"> <li>● Is the TV volume too low or muted?</li> <li>● Has the audio cable become loose or disconnected?</li> </ul>
Picture on TV is unsteady	<ul style="list-style-type: none"> <li>● Adjust the vertical or horizontal hold controls on your television until the picture becomes steady.</li> <li>● Do the batteries have enough power?</li> </ul>
Fringes appear on TV during play	<ul style="list-style-type: none"> <li>● Is the video cable connected properly?</li> <li>● Do the batteries have enough power?</li> </ul>
Picture is blinking or distorted	<ul style="list-style-type: none"> <li>● Try pressing the reset button, if there is no improvement, turn power off and try again.</li> <li>● Do the batteries have enough power?</li> </ul>
No power	<ul style="list-style-type: none"> <li>● Are the batteries inserted properly?</li> <li>● Is the power switch turned on?</li> </ul>

If you still have a problem, please follow the instructions given in this manual and re-connect the system step by step.

## GAME LIST

### Totally Jet

Race boat against time to the end point, and collect the score and fuel in the water to get your score more. But avoid the obstacles and the balls on both sides, if you touch it, you will lose the score.

#### Functions

Control handlebar: Left and right  
Twist right handgrip: Accelerate  
Press left hand: Brake



### Auto X

The truck is ready to start and the time limit is set according to different difficulty level, if the driver cannot finish the race within the time limit or all lives and chances used up, the track stops on the road.

#### Functions

Control handlebar: Left and right  
Twist right handgrip: Accelerate  
Press left hand: Brake



### Tiger Rescue

A terrible accident has created swarms of mutant monsters determined to destroy mankind! You'll have to blast them out of the skies and destroy their bases on the ground if you want to save the human race from extinction!

#### Functions

Control handlebar: Left and right  
Twist right handgrip: Fire  
Press left hand : Extermination (3 shots)



### Jet Rush 2

The Ocean Scooter is racing against the computer (COM), exceed the others and avoid the obstacles to get to the end safely.

#### Functions

Control handlebar: Left and right  
Twist right handgrip: Accelerate  
Press left hand: Brake



**Jewel Fever 2**

To eliminate the treasures dropped from the up screen. If the treasures push down overrun the protect line, the game is over. But if we find all of the treasures, you will win it.

**Functions**

Control handlebar: Left and right  
Twist right handgrip: Shooting  
Press left hand: Get the treasures

**Pinball Fish**

Control the instrument to catch the fish, avoid the obstacles as soon as possible. Catch all the fish and protect the safety of the assistant not to drop into the deep sea.

**Functions**

Control handlebar: Left and right  
Twist right handgrip: Shooting

Illustrated below are the function descriptions and differences between the Super TV Air Jet and the console.

Super TV Air Jet	console
Left handgrip: Hand brake	A button
Right twist grip: Accelerator/throttle	B button
Moving left/right: Slanting or leaning the Sea scooter left or right	8 ways pad
Power => Power On/Off	Power Switch
Reset => Start again Start => Start / Pause game	Reset => Start again Start => Start / Pause game
LED Indicator => Left, Right, Power, Brake.	LED Indicator => Power.

**WARNING REGARDING EPILEPSY**

To be read before attempting to use a video game, either by you or your child. Some people are susceptible to suffer epileptic seizures or to loose consciousness when looking at certain types of flashing lights or elements commonly present in our everyday environment. These people are exposed to seizures when watching certain images on television or they play some video games. This phenomenon can become apparent even if the person has no previous medical history of such, or has never suffered an epileptic fit. If you or a member of your family has shown in the past any symptom linked to epilepsy (either a seizure or loss of consciousness) when exposed to "luminous" stimulation, please consult with your doctor prior to any attempt to use this game. We warn parents to be vigilant with their children while they play with video games. If you or your child experience any of the following symptoms: dizziness, altered vision, eye or muscle twitches, loss of awareness, disorientation or involuntary movement or convulsions, stop immediately playing the game and consult a doctor.

**FOLLOW THE PRECAUTIONS BELOW WHENEVER USING YOUR SUPER TV AIR JET**

When using your Super TV Air Jet do not sit or stand too close to the television screen. Play as far back from the screen as possible.

- Do not play if you are tired or need sleep.
- Always play in a well-lit room.
- Be sure to take a 10 to 15 minutes break at least every hour while playing.

**MAINTENANCE**

Only use a soft, slightly damp cloth to clean the unit. Do not use detergent. Do not expose the unit to direct sunlight or any other heat source. Do not immerse the unit in water. Do not dismantle or drop the unit. Do not try to twist or bend the unit.

**NOTE:** please keep this instruction manual, it contains important information. This product is covered by our 2-year warranty. For any claim under the warranty or after sale service, please contact your distributor and present a valid proof of purchase. Our warranty covers any manufacturing material and workmanship defect, with the exception of any deterioration arising from the non-observance of the instruction manual or from any careless action implemented on this item (such as dismantling, exposition to heat and humidity, etc.). It is recommended to keep the packaging for any further reference.

In a bid to keep improving our services, we could implement modification on the colours and the details of the product shown on the packaging. Not suitable for children under 36 months old, as it contains small detachable elements which could be swallowed.

**Warning:** Changes of modifications to this unit not expressly approved by the party responsible for compliance could void the user authority to operate the equipment.

This product is suitable for use in all the European Union member states, except for Norway, Croatia and Romania.

Reference: JG6000

Designed and developed in Europe - Made in China

© 2006 LEXIBOOK®

CE1177!

**Environmental Protection**

Unwanted electrical appliances can be recycled and should not be discarded along with regular household waste! Please actively support the conservation of resources and help protect the environment by returning this appliance to a collection centre (if available).



### Lexibook Junior

Juegos con los que aprenden mientras crecen,  
Le agradecemos su confianza al adquirir un producto Lexibook Junior.

Lexibook ha diseñado, fabricado y distribuido juguetes en todo el mundo durante cerca de 10 años. Nuestros productos son célebres por su valor lúdico y educativo, así como por el estándar de alto grado de calidad en el proceso de fabricación.

Juguetes de infancia y preescolar, ordenadores didácticos, juegos interactivos que pueden conectarse al televisor, juegos de ajedrez, juegos musicales... Nuestros juguetes crean un ambiente divertido y participativo para niños de todas las edades, que estimula el desarrollo de sus destrezas básicas.

¡Vamos a jugar!

El equipo de Lexibook

## GUÍA DE UTILIZACIÓN

Esta sección explica brevemente cómo jugar con el Super TV Air Jet. Le recomendamos que lea la guía de usuario en su totalidad para conocer las instrucciones sobre las actividades y las advertencias de seguridad.

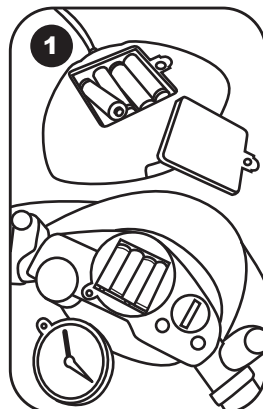

1. Instalar pilas en la consola: utilice un destornillador para abrir el compartimento de las pilas en la parte posterior de la consola. Instale 4 pilas LR6/AA, cierre el compartimento de las pilas y apriete el tornillo.

Instalar pilas en el panel de control: utilice un destornillador para abrir el compartimento de las pilas situado bajo el velocímetro. Instale 4 pilas LR6/AA, cierre el compartimento de las pilas y apriete el tornillo.

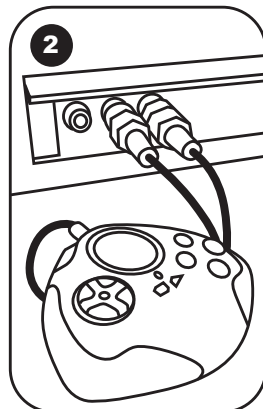

2. Conecte la consola a la televisión. La televisión y el Super TV Air Jet DEBEN ESTAR APAGADOS. Enchufe el cable AV (extremo amarillo) en el jack de entrada de vídeo correspondiente de la televisión y el cable AV (extremo rojo) en el jack de entrada de audio correspondiente de la televisión. Encienda la televisión en el canal AV. Encienda el panel de control y la consola. Después de unos instantes debería aparecer la pantalla del menú en la TV.

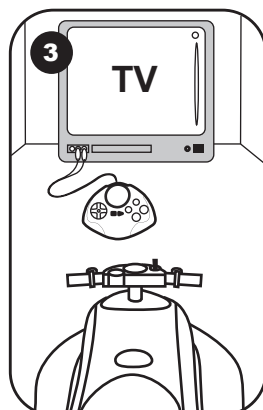

3. Seleccione el juego reclinando la moto de agua a la derecha o izquierda o utilizando el teclado de la consola y pulse START (Inicio) para comenzar a jugar. Si desea más detalles sobre el juego, consulte la sección que presenta la lista de juegos.

## INTRODUCCION

Siéntete al mando de una auténtica moto de agua con el Super TV Air Jet jugando a los 6 videojuegos disponibles. Lee las siguientes instrucciones sobre el uso de tu nuevo Super TV Air jet y disfruta con los diferentes juegos.

## CONTENIDO DEL EMBALAJE

El embalaje incluye lo siguiente:

- Un Super TV Air Jet
- Una consola
- Un kit de reparación
- Una bomba de aire
- Manual de instrucciones

**¡ADVERTENCIA!** Los elementos utilizados para el embalaje, tales como recubrimientos de plástico, cintas adhesivas, etiquetas y ataduras metálicas, no forman parte de este juguete y deberán retirarse del mismo por razones de seguridad antes de que se permita al niño utilizar el juguete

## INSTALACIÓN DE LAS PILAS

El Super TV Air Jet funciona con 8 pilas alcalinas de 1,5V LR6/AA (no incluidas): 4 pilas para la consola y 4 pilas para el panel de control.

Consola:

1. Utilice un destornillador para abrir el compartimento de las pilas situado en la parte posterior de la consola.
2. Instale las 4 pilas LR6/AA respetando la polaridad indicada en la parte inferior del compartimento de las pilas.
3. Cierre el compartimento de las pilas y apriete el tornillo.

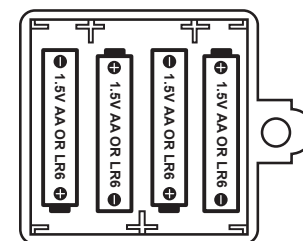

Panel de control:

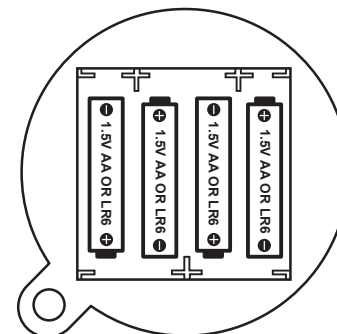

1. Utilice un destornillador para abrir el compartimento de las pilas situado bajo el velocímetro.
2. Instale las 4 pilas LR6/AA respetando la polaridad indicada en la parte inferior del compartimento de las pilas.
3. Cierre el compartimento de las pilas y apriete el tornillo.



No utilice pilas recargables en este equipo. No intente nunca recargar pilas no recargables; para cargar las pilas recargables, antes retírelas del juguete; las pilas recargables deben recargarse siempre bajo la supervisión de un adulto; no mezcle pilas de distinto tipo, o pilas nuevas con pilas usadas; utilice únicamente pilas del tipo recomendado o equivalentes; colocar siempre las pilas en la

posición correcta, de acuerdo con la polaridad indicada en el compartimento; retire del juguete las pilas gastadas; no permita que entren en contacto eléctrico los terminales de la alimentación. Si prevé que el juguete no va a utilizarse durante un periodo largo de tiempo, retire las pilas. Cuando el sonido se hace débil o el juego no responde adecuadamente es señal de que debe sustituir las pilas.

**¡ADVERTENCIA!** Si el aparato dejase de funcionar correctamente o sufriera una descarga electrostática, retire las pilas y vuelva a colocarlas.

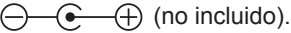
El juego funciona también con un transformador  de corriente de 9 V  500 mA de polo positivo central  (no incluido).

Para conectarlo siga estas instrucciones:

1. Asegúrese de que el juguete no está encendido.
2. Conecte el conector del transformador a la entrada del mando.
3. Conecte el transformador a una toma de corriente.
4. Comience el juego.

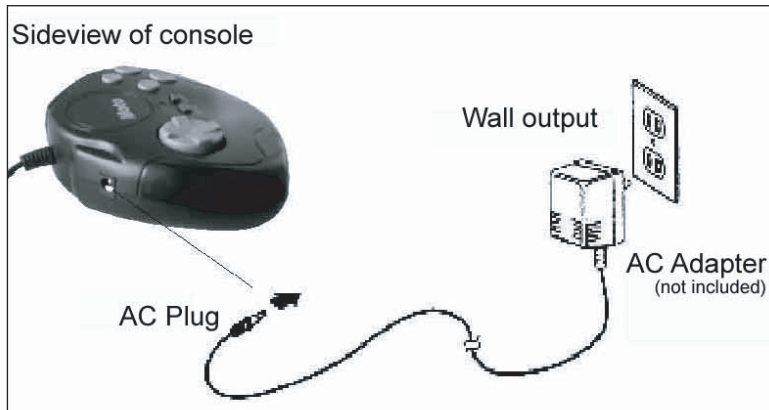

Desconecte el transformador si no utiliza el juguete durante un largo periodo de tiempo para evitar que se sobrecaliente. No utilice el transformador como fuente de alimentación si utiliza este juguete al aire libre. El juguete deberá utilizarse con el transformador recomendado, éste no es ningún juguete. Si tuviera que limpiar este juguete con algún líquido, desconéctelo del transformador antes de proceder a su limpieza; se deberán examinar los transformadores o cargadores de baterías para cerciorarse de que el cable, enchufe, la carcasa u otros elementos no tienen desperfecto alguno. En caso de presentar daños, no utilice el juguete con ese transformador o cargador de batería hasta que el daño haya sido reparado. Este juego no es adecuado para niños menores de 3 años. Deberás utilizar únicamente el adaptador recomendado.

## DESCRIPCIÓN DEL SUPER TV AIR JET

### Consola:

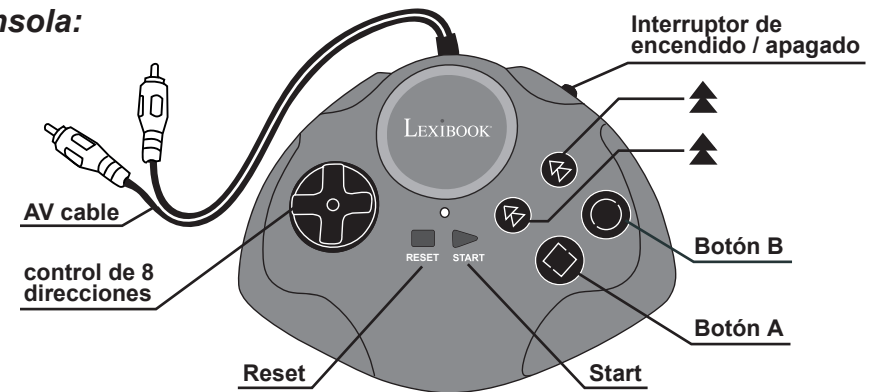

#### Interruptor de encendido / apagado

se utiliza para encender y apagar la consola.

#### Start (Inicio)

se utiliza para comenzar a jugar y hacer una pausa en el juego.

#### Reset (Reinicio)

se utiliza para acceder al menú de selección durante un juego.

### Panel de control:

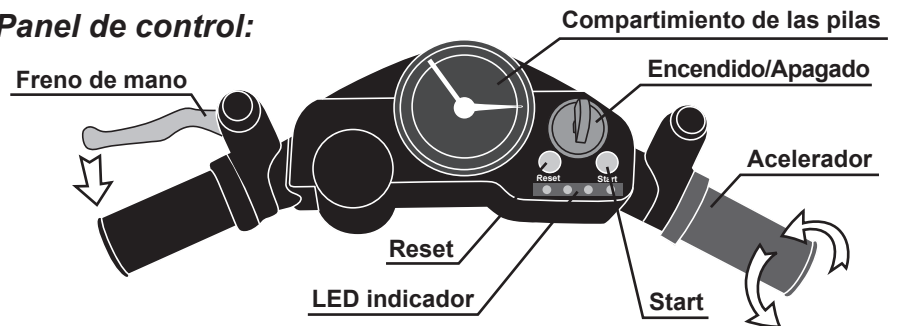

#### Encendido/Apagado

se utiliza para encender y apagar el Super TV Air Jet.

#### Reset (Reinicio)

se utiliza para acceder al menú de selección durante un juego

#### Start (Inicio)

se utiliza para comenzar a jugar y hacer una pausa en el juego.

#### Freno de mano (manilla izquierda)

consulte la lista de juegos para obtener más detalles

#### Acelerador (manilla derecha)

consulte la lista de juegos para obtener más detalles



## RADIOFRECUENCIA INALÁMBRICA

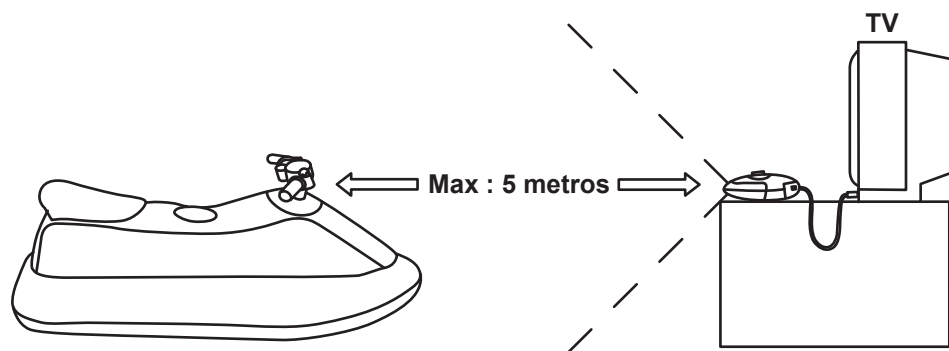

La distancia máxima disponible es de 5 metros con un suministro eléctrico normal.

## DESCRIPCIÓN DEL CONTROL DE DIRECCIÓN

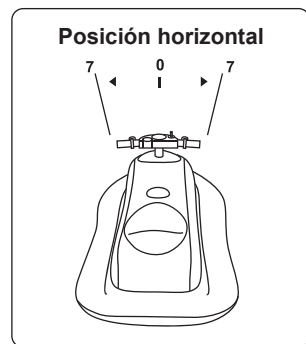

Cuando coloque el Super TV Air Jet en posición horizontal o en un rango de 7 grados a la izquierda o a la derecha, el vehículo mostrado en la TV permanece en línea recta hacia delante.

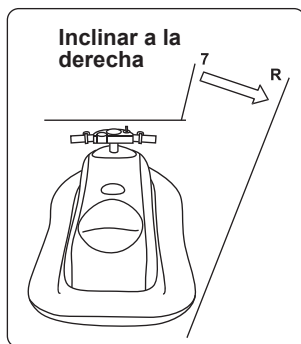

Si coloca el Super TV Air Jet a más de 7 grados a la derecha, el vehículo mostrado en la TV se desplaza hacia la derecha.



Si coloca el Super TV Air Jet a más de 7 grados a la izquierda, el vehículo mostrado en la TV se desplaza hacia la izquierda.

**Peso máximo :** El peso máximo autorizado en el Super TV Air Jet es de 50 kg.

El juego Super TV Air Jet no debe ser usado como salvavidas o juguete de piscina. No lo use dentro de ó cerca de agua.

## CONEXIÓN DEL SUPER TV AIR JET A LA TELEVISIÓN

1. La televisión y el Super TV Air Jet deben estar apagados.
2. Conecte la consola a la televisión:
  - Enchufe el cable AV (extremo amarillo) al jack de entrada de video correspondiente de la TV
  - Enchufe el cable AV (extremo rojo) al jack de entrada de audio correspondiente de la TV
3. **Encienda** la televisión en el canal AV.
4. **Encienda** el panel de control y la consola. Después de unos instantes debería aparecer la pantalla del menú en la TV.
5. Una vez seleccionado el juego, pulse **START** (Inicio) para empezar a jugar.

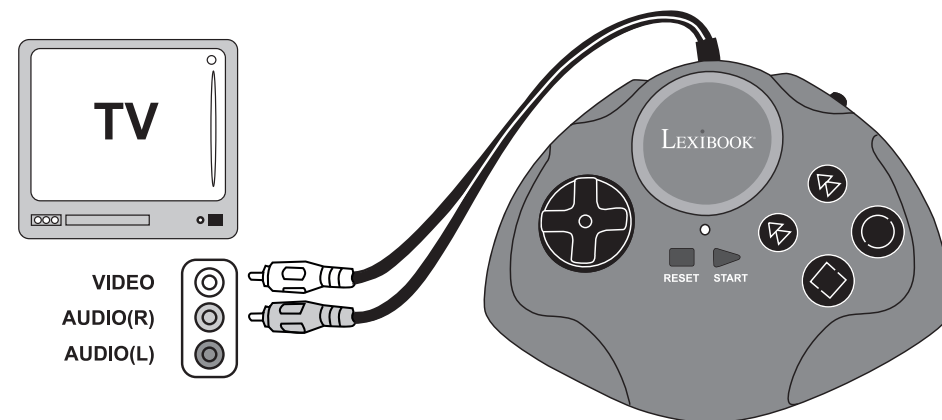

### Observación:

La consola puede utilizarse como una consola de juego portátil independiente. Sólo tiene que apagar el Super TV Air Jet y podrá jugar también a todos los juegos con la consola únicamente.

## SOLUCIÓN DE PROBLEMAS (para el sistema de entrada A/V)

Problema	Antes de solicitar una reparación, compruebe lo siguiente
No hay ninguna imagen en la pantalla	<ul style="list-style-type: none"> <li>● Están encendidos el SUPER TV AIR JET y la consola?</li> <li>● Está encendida la TV?</li> <li>● Está la TV en el canal A/V o de entrada?</li> <li>● Está correctamente conectado el cable A/V?</li> <li>● Tienen las pilas suficiente energía?</li> <li>● Están correctamente instaladas las pilas ?</li> </ul>
La pantalla parpadea o no hay color	<ul style="list-style-type: none"> <li>● Están ajustados correctamente los controles de color de la TV?</li> <li>● Son correctos los ajustes de las cadenas de TV?</li> <li>● Tienen las pilas suficiente energía?</li> </ul>
El juego no tiene sonido	<ul style="list-style-type: none"> <li>● Está el volumen de la TV demasiado alto o en el modo de silencio?</li> <li>● Se ha aflojado o desconectado el cable de audio?</li> </ul>
La imagen en la TV está entrecortada	<ul style="list-style-type: none"> <li>● Ajuste los controles de sincronismo vertical u horizontal en la televisión hasta que la imagen sea continua.</li> <li>● Tienen las pilas suficiente energía?</li> </ul>
Aparecen franjas en la TV durante el juego	<ul style="list-style-type: none"> <li>● Está correctamente conectado el cable de vídeo?</li> <li>● Tienen las pilas suficiente energía?</li> </ul>
Imagen intermitente o distorsionada	<ul style="list-style-type: none"> <li>● Intente pulsar el botón de reinicio; si no se obtienen mejoras, apague y encienda de nuevo.</li> <li>● Tienen las pilas suficiente energía?</li> </ul>
No hay corriente	<ul style="list-style-type: none"> <li>● Están bien instaladas las pilas?</li> <li>● Está encendido el interruptor eléctrico?</li> </ul>

Si todavía tuviera problemas, siga las instrucciones incluidas en este manual y vuelva a conectar el sistema paso a paso.

## LISTA DE JUEGOS

### Totally Jet

Conduce un barco a contrarreloj hasta la meta y recoge los puntos y el combustible en el agua para aumentar tu puntuación. Tienes que evitar los obstáculos y las pelotas a ambos lados; si los tocas, perderás puntos.



#### Funciones

Manillar de control: izquierda y derecha  
Gira el manillar derecho para acelerar  
Presiona el manillar izquierdo para frenar

### Auto X

El camión está listo para salir y el límite de tiempo se fija según diferentes niveles de dificultad. Si el conductor no puede terminar la carrera con el límite de tiempo o gasta todas sus vidas, el camión se detiene en la carretera.



#### Funciones

Manillar de control: izquierda y derecha  
Gira el manillar derecho para acelerar  
Presiona el manillar izquierdo para frenar

### Tiger Rescue

¡Un terrible accidente ha creado montones monstruos mutantes dispuestos a destruir la humanidad! ¡Tienes que atacarlos en el cielo y destruir sus bases en la tierra si quieres salvar a la humanidad de su desaparición!



#### Funciones

Manillar de control: izquierda y derecha  
Gira el manillar derecho para disparar

### Jet Rush 2

La moto de agua está compitiendo contra el ordenador (COM); adelanta a los demás y evita los obstáculos para alcanzar la meta sin percances.



#### Funciones

Manillar de control: izquierda y derecha  
Gira el manillar derecho para acelerar  
Presiona el manillar izquierdo para frenar

### Jewel Fever 2

Elimina los tesoros que caen de la parte superior de la pantalla. Si los tesoros que van cayendo sobrepasan la línea de protección, el juego se termina. Pero si encuentras todos los tesoros, ganas.



#### Funciones

Manillar de control: izquierda y derecha  
Gira el manillar derecho para disparar  
Presiona el manillar izquierdo para atrapar los tesoros

### Pinball Fish

Controla el instrumento para atrapar al pez y evita los obstáculos lo antes posible. Atrapa todos los peces y garantiza la seguridad del asistente para que no caiga en las profundidades del mar.



#### Funciones

Manillar de control: izquierda y derecha  
Gira el manillar derecho para disparar

A continuación se presentan las descripciones de las funciones y las diferencias entre el Super TV Air Jet y la consola.

Super TV Air Jet	Consola
Manilla izquierda: freno de mano	Botón A
Manija giratoria derecha: acelerador	Botón B
Desplazamiento izquierda/derecha: inclinando la moto de agua a la derecha o a la izquierda	8 posiciones
Power => Encendido/Apagado	Interruptor eléctrico
Reset => Reiniciar	Reset => Reiniciar
Start => Inicio / Pausa	Start => Inicio / Pausa
LED indicador => izquierda, derecha, potencia, freno.	LED indicador => potencia.

## ADVERTENCIA EN RELACIÓN CON LA EPILEPSIA

Dirigida a los padres y a los hijos antes de que usen un vídeo juego. Algunas personas son susceptibles de sufrir ataques epilépticos o perder el conocimiento cuando observan ciertos tipos de luces parpadeantes u otros fenómenos que se presentan comúnmente en nuestro entorno cotidiano. Estas personas están expuestas a este tipo de ataques al observar determinadas imágenes en la televisión o cuando utilizan algunos video juegos. Este fenómeno puede aparecer incluso cuando la persona no tenga antecedentes médicos en tal sentido, o nunca haya sufrido un ataque epiléptico. Si tú o un familiar tuyo habéis tenido algún síntoma relacionado con la epilepsia (bien un ataque, bien una pérdida de conocimiento) al estar expuestos a algún tipo de estímulo "luminoso", consulta con tu médico antes de utilizar este juego. Advertimos a los padres que vigilen a los niños mientras juegan con vídeo juegos. Si usted o su hijo experimenta cualquiera de estos síntomas: vértigo, alteración de la visión, temblor de ojos o músculos, pérdida de conciencia, desorientación o movimientos involuntarios o convulsivos, deje inmediatamente el juego y consulte con un médico.

## PRECAUCIONES A TOMAR SIEMPRE QUE SE ESTÉ USANDO UN VÍDEO JUEGO.

Cuando esté usando un video juego que se conecta al aparato de TV, permanezca de pie o siéntese relativamente alejado de la pantalla de TV y tan lejos como el cable le permita. Use, de preferencia, vídeo juegos que posean pantallas pequeñas. Evite jugar a vídeo juegos si se encuentra cansado o ha dormido poco. Asegúrese de que juega en una habitación bien iluminada. Cuando juegue a vídeo juegos tómese de 10 a 15 minutos de descanso por cada hora de juego.

## MANTENIMIENTO

Para limpiar el juguete, utilice únicamente un paño suave humedecido en agua. No utilice ningún producto detergente. No esponga el juguete a la acción directa de los rayos del sol ni a ninguna otra fuente de calor. No mojar el juguete. No desmonte o deje caer el juguete. Retire las pilas del juguete si no va utilizarlo durante largos periodos de tiempo.

**NOTA:** Conserve este manual de instrucciones ya que contiene informaciones de importancia. Este producto está cubierto por nuestra garantía de 2 años. Para cualquier reclamación bajo la garantía o petición de servicio post venta deberá dirigirse a su revendedor y presentar su comprobante de compra. Nuestra garantía cubre los defectos de material o montaje que sean imputables al fabricante, con la excepción de todo aquel deterioro que sea consecuencia de la no observación de las indicaciones indicadas en el manual de instrucciones o de toda intervención impropia sobre este aparato (como por ejemplo el desmontaje, exposición al calor o a la humedad...). Se recomienda conservar el embalaje para cualquier referencia futura. En nuestro constante afán de superación, podemos proceder a la modificación de los colores y detalles del producto mostrado en el embalaje. Este juguete no está recomendado para niños menores de 36 meses, ya que contiene piezas que podrían desprenderse y tragarse.

**Advertencia:** los cambios y modificaciones que no hayan sido expresamente aprobados por la parte responsable de la conformidad podrían invalidar la autoridad del usuario para utilizar el equipo.

Este producto puede utilizarse en todos los países de la comunidad europea, a excepción de Noruega, Croacia y Rumania.

Referencia: JG6000

Diseñado y desarrollado en Europa – Fabricado en China

© 2006 LEXIBOOK®

CE1177!

**Advertencia para la protección del medio ambiente**

¡Los aparatos eléctricos desechados son reciclables y no deben ser eliminados en la basura doméstica! Por ello pedimos que nos ayude a contribuir activamente en el ahorro de recursos y en la protección del medio ambiente entregando este aparato en los centros de colección (si existen).



## Lexibook Junior

Jogos para as crianças aprenderem à medida que vão crescendo.

Agradecemos, desde já, a sua aquisição de um produto Lexibook Junior.

A Lexibook cria, fabrica e distribui brinquedos por todo o mundo há quase 10 anos. Os nossos produtos são conhecidos pelo seu valor educacional e lúdico, bem como pelos seus padrões de elevada qualidade no processo de fabrico.

Brinquedos para bebés e pré-escolares, computadores educacionais, jogos interactivos que podem ser ligados à televisão, jogos de xadrez, jogos musicais... Os nossos brinquedos são sinónimo de divertimento e de ambientes atractivos para crianças de todas as idades, para estimular as suas capacidades fundamentais de aprendizagem.

Vamos brincar!

A equipa Lexibook

## GUIA DE INÍCIO RÁPIDO

Esta secção explica resumidamente como jogar com o Super TV Air Jet. Recomendamos que leia por completo o manual do utilizador para obter instruções mais detalhadas acerca das actividades e avisos de segurança.

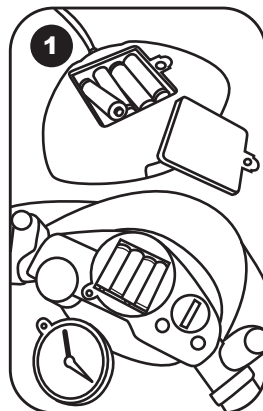

1. Colocar as pilhas na consola: utilize uma chave de fendas para abrir a tampa do compartimento das pilhas que se encontra na parte traseira da consola. Coloque as 4 pilhas LR6/AA, feche novamente o compartimento das pilhas e aperte o parafuso.

Colocar as pilhas no painel de controlo: utilize uma chave de fendas para abrir a tampa do compartimento das pilhas que se encontra por debaixo do velocímetro. Coloque as 4 pilhas LR6/AA, feche novamente o compartimento das pilhas e aperte o parafuso.

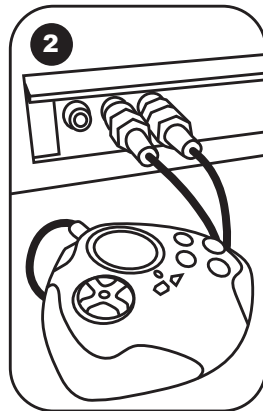

2. Ligue a consola à televisão. A televisão e a Super TV Air Jet TÊM DE ESTAR DESLIGADAS. Ligue o cabo AV (extremidade amarela) à entrada de vídeo correspondente na sua televisão e o cabo AV (extremidade amarela) na entrada de áudio correspondente da sua televisão. Ligue a sua televisão e passe para o canal av. Ligue o painel de controlo e a consola. Após um momento, o ecrã do menu deverá aparecer na televisão.

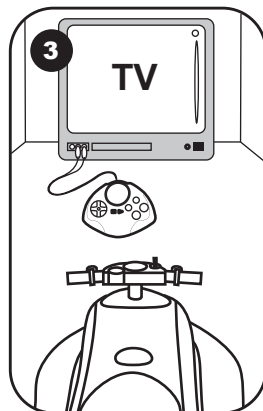

3. Escolha o jogo inclinando a sua mota de água para a esquerda ou para a direita, ou utilizando o teclado da consola e prima START para começar a jogar. Para mais detalhes acerca do jogo, consulte a secção da lista de jogos.

## INTRODUÇÃO

Sinta a sensação de uma verdadeira mota de água com a sua Super TV Air Jet, jogando os 6 jogos de vídeo. Por favor, leia as instruções apresentadas abaixo para aprender a utilizar a sua nova Super TV Air jet e jogue os vários jogos.

## CONTEÚDO DA CAIXA

A caixa inclui o seguinte:

- Uma Super TV Air Jet
- Uma consola
- Um kit de reparação
- Uma bomba de ar
- Um manual de instruções

**ATENÇÃO:** As peças da embalagem, como os revestimentos de plástico, elásticos, etiquetas e fios de fixação de metal não fazem parte do brinquedo e devem ser deitados fora, por razões de segurança, antes de entregar o brinquedo a uma criança.

## INSTALAÇÃO DAS PILHAS

A sua Super TV Air Jet funciona com 8 pilhas alcalinas de 1,5V LR6/AA (não incluídas): 4 pilhas para a consola e 4 pilhas para o painel de controlo.

Consola:

1. Utilize uma chave de fendas para abrir a tampa do compartimento das pilhas que se encontra na parte traseira da consola.
2. Coloque as 4 pilhas LR6/AA prestando atenção à polaridade indicada na parte inferior do compartimento das pilhas.
3. Volte a fechar a tampa do compartimento das pilhas e aperte o parafuso.

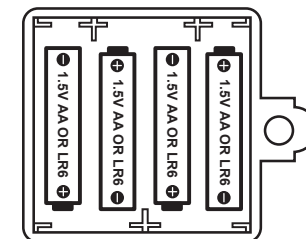

Painel de controlo:

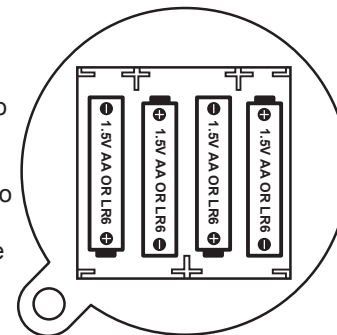

1. Utilize uma chave de fendas para abrir a tampa do compartimento das pilhas que se encontra debaixo do velocímetro.
2. Coloque as 4 pilhas LR6/AA prestando atenção à polaridade indicada na parte inferior do compartimento das pilhas.
3. Volte a fechar a tampa do compartimento das pilhas e aperte o parafuso.



Não utilize pilhas não recarregáveis. As pilhas não recarregáveis não deverão ser recarregadas. As pilhas recarregáveis deverão ser retiradas do brinquedo antes de serem recarregadas e só deverão ser recarregadas sob a supervisão de um adulto. Não misture diferentes tipos de pilhas ou pilhas novas

com pilhas usadas. Só deverá utilizar pilhas do mesmo tipo ou de um tipo equivalente às recomendadas. As pilhas deverão ser colocadas com a polaridade correcta. Deverá retirar as pilhas gastas do brinquedo. Não coloque os terminais em curto-circuito. Não atire as pilhas para o fogo. Retire as pilhas caso não utilize a unidade durante um longo período de tempo. Quando o som ficar fraco ou o jogo não responder, pense em substituir as pilhas.

**AVISO:** Se a unidade funcionar mal ou receber um choque electrostático, desligue a unidade e volte a ligá-la. Se isto não tiver qualquer efeito, retire as pilhas e volte a colocá-las.

O brinquedo também funciona com um transformador de  9V  500mA com um centro positivo  (bateria não incluída).

Para a ligar, siga as seguintes instruções:

5. Certifique-se que o brinquedo está desligado.
6. Ligue a ficha do transformador à entrada da consola do brinquedo.
7. Ligue o transformador à tomada.
8. Ligue o brinquedo.

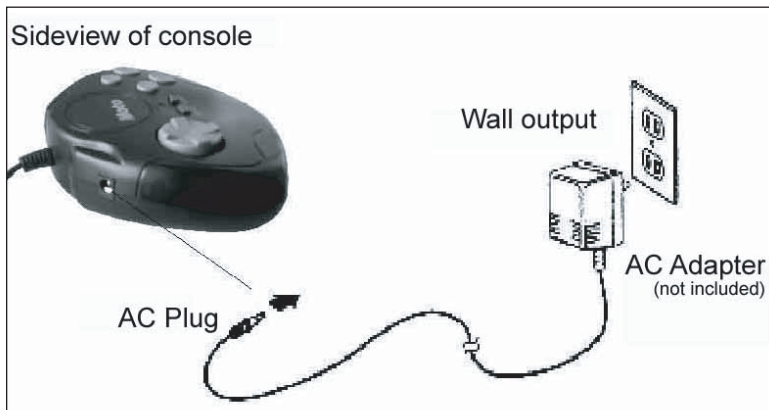

Desligue o transformador se o brinquedo não for utilizado durante um longo período de tempo, para prevenir o sobreaquecimento. Se estiver a utilizar um transformador, não utilize o brinquedo fora de casa. O brinquedo só deverá ser utilizado com um transformador recomendado; o transformador não é um brinquedo; todos os brinquedos que sejam limpos com líquidos deverão ser desligados da electricidade antes de serem limpos; deverá guardar a caixa para futuras referências; os transformadores ou carregadores de pilhas utilizados com o brinquedo deverão ser examinados regularmente para verificar se existem danos no fio, ficha, exterior do brinquedo e outras peças. Caso o brinquedo fique danificado nestas peças, não deverá utilizar o transformador ou o carregador das pilhas até reparar esses danos. Este brinquedo não é adequado para crianças com menos de 3 anos de idade. O brinquedo só deverá ser utilizado com o adaptador recomendado.

## DESCRIÇÃO DO SUPER TV AIR JET

### Consola:

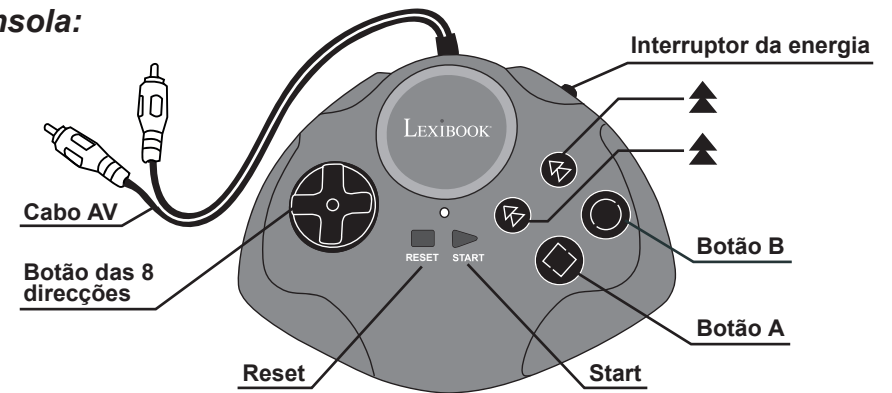

#### Interruptor da energia

Serve para ligar e desligar a consola.

#### Start

Serve para iniciar e fazer pausa a um jogo.

#### Reset

Serve para entrar no menu de selecção durante um jogo.

### Painel de controlo:

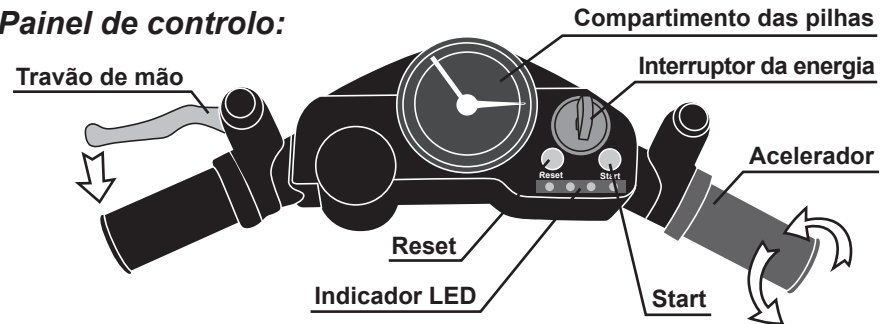

#### Interruptor da energia

Serve para ligar e desligar a Super TV Air Jet.

#### Reset (Reinício)

Serve para entrar no menu de selecção durante um jogo.

#### Start (Inicio)

Serve para iniciar e fazer pausa a um jogo.

#### Travão de mão (Manete esquerda)

Por favor consulte a lista de jogos para obter mais detalhes.

#### Acelerador (Pega direita)

Por favor consulte a lista de jogos para obter mais detalhes.

## FREQUÊNCIA DE RÁDIO SEM FIOS

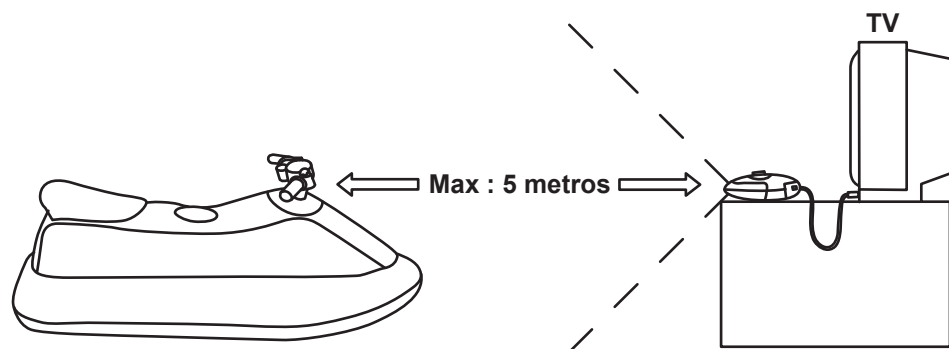

A distância máxima disponível é de 5 metros com a energia normal.

## DESCRIÇÃO DO CONTROLO DA DIRECÇÃO

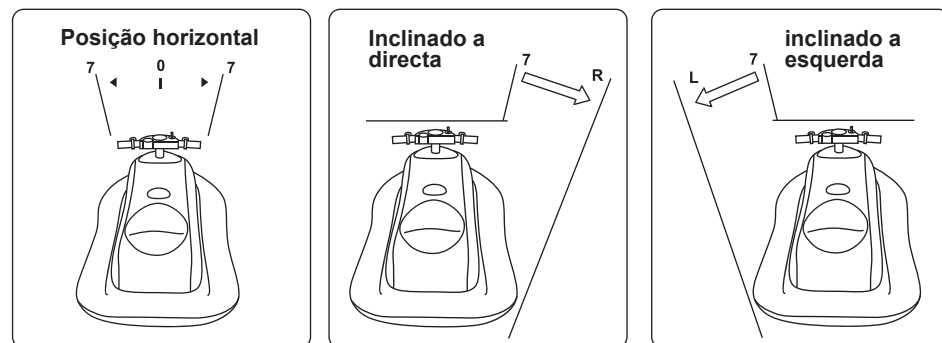

Quando coloca a Super TV Air Jet na horizontal, ou até 7 graus para a esquerda ou direita, o veículo na televisão mantém-se a direito.

Quando coloca a Super TV Air Jet a mais de 7 graus para a direita, o veículo na televisão move-se para a direita.

Quando coloca a Super TV Air Jet a mais de 7 graus para a esquerda, o veículo na televisão move-se para a esquerda.

**Peso máximo :** O peso máximo autorizado na Super TV Air Jet é de 50 kg.

Importante: este brinquedo não deve ser utilizado como um jogo de banho (na piscina, praia...)

## LIGAR A SUPER TV AIR JET A UMA TELEVISÃO

1. A televisão e a Super TV Air Jet têm de estar desligadas.
2. Ligue a consola à televisão:
  - Ligue o cabo AV (extremidade amarela) à entrada de vídeo correspondente na sua televisão.
  - Ligue o cabo AV (extremidade vermelha) à entrada de áudio correspondente na sua televisão.
3. **LIGUE** a sua televisão e passe para o canal **AV**.
4. **LIGUE** o painel de controlo e a consola. Após um momento, o ecrã do menu deve aparecer na televisão.
5. Após ter escolhido o jogo, prima o botão **START** para começar a jogar.

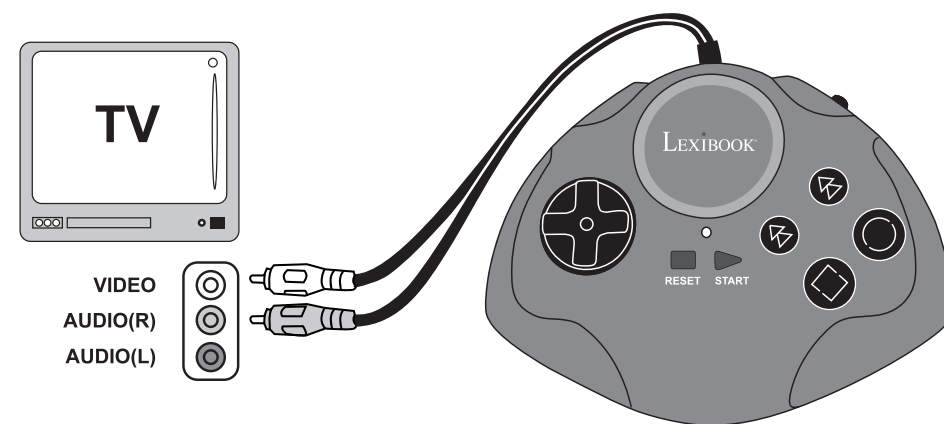

### Nota:

A consola pode ser utilizada como uma consola de bolso independente. Basta desligar a Super TV Air Jet e também pode jogar todos os jogos apenas com a consola.

## RESOLUÇÃO DE PROBLEMAS (para o sistema de entrada AV)

Problema	Antes de levar o aparelho para reparação, verifique os seguintes itens
Não aparecem imagens no ecrã	<ul style="list-style-type: none"> <li>● A SUPER TV AIR JET e consola estão ligadas?</li> <li>● A televisão está ligada?</li> <li>● A televisão está no canal AV?</li> <li>● O cabo AV está ligado correctamente?</li> <li>● As pilhas têm energia suficiente?</li> <li>● As pilhas estão bem colocadas?</li> </ul>
O ecrã treme, ou não dá cor	<ul style="list-style-type: none"> <li>● Os controlos da cor da televisão estão bem configurados?</li> <li>● Os ajustes do canal da televisão estão bem configurados?</li> <li>● As pilhas têm energia suficiente?</li> </ul>
Não há som	<ul style="list-style-type: none"> <li>● O som da televisão está baixo ou desligado?</li> <li>● O cabo do áudio soltou-se ou caiu?</li> </ul>
A imagem na televisão é instável	<ul style="list-style-type: none"> <li>● Ajuste os controlos vertical e horizontal da sua televisão até que a imagem fique estável.</li> <li>● As pilhas têm energia suficiente?</li> </ul>
Aparecem margens na televisão durante o jogo	<ul style="list-style-type: none"> <li>● O cabo de vídeo está bem ligado?</li> <li>● As pilhas têm energia suficiente?</li> </ul>
A imagem está a piscar ou está distorcida	<ul style="list-style-type: none"> <li>● Tente premir o botão RESET. Se continuar na mesma, tente desligar e voltar a ligar a unidade.</li> <li>● As pilhas têm energia suficiente?</li> </ul>
Não há energia	<ul style="list-style-type: none"> <li>● As pilhas estão bem colocadas?</li> <li>● O interruptor da energia está ligado?</li> </ul>

Se continuar com problemas, por favor siga as instruções apresentadas neste manual e tente ligar novamente o sistema passo-a-passo.

## LISTA DE JOGOS

### Totally Jet

Faça uma corrida de barco contra o tempo e apanhe pontos e gasolina na água para ganhar mais pontos. Mas evite os obstáculos e as bolas em ambos os lados. Se tocar nelas, perde pontos.



#### Funções

Guiador: virar para a esquerda e para a direita  
Rodar o punho da direita: acelerar  
Premir a manete esquerda: travar

### Auto X

O carro está pronto para acelerar e o tempo limite está preparado de acordo com os diferentes níveis de dificuldade. Se o condutor não conseguir terminar a corrida no espaço de tempo limite, ou se gastar todas as vidas, a corrida termina.



#### Funções

Guiador: virar para a esquerda e para a direita  
Rodar o punho da direita: acelerar  
Premir a manete esquerda: travar

### Tiger Rescue

Um terrível acidente criou um monte de monstros mutantes determinados a destruir a humanidade! Terá de aniquilá-los no ar e destruir as suas bases no chão caso queira salvar a raça humana da extinção!



#### Funções

Guiador: virar para a esquerda e para a direita  
Rodar o punho da direita: disparar  
Premir a manete da esquerda: exterminação (3 disparos)

### Jet Rush 2

O Ocean Scooter está a correr contra o computador (COM). Ultrapassa os outros e evita os obstáculos para chegar ao fim em segurança.



#### Funções

Guiador: virar para a esquerda e para a direita  
Rodar o punho da direita: acelerar  
Premir a manete esquerda: travar



### Jewel Fever 2

Tem de eliminar os tesouros que vão caindo do topo do ecrã. Se os tesouros ultrapassarem a linha de protecção, o jogo termina. Mas se conseguir encontrar todos os tesouros, ganha-os.

#### Funções

Guiador: virar para a esquerda e para a direita  
Rodar o punho da direita: disparar  
Premir a manete esquerda: apanhar os tesouros



### Pinball Fish

Controle o tabuleiro para apanhar o peixe. Evite os obstáculos logo que possível. Apanhe todos os peixes e proteja a segurança do assistente para que não caia para dentro da água.

#### Funções

Guiador: virar para a esquerda e para a direita  
Rodar o punho da direita: disparar



Apresentado abaixo encontram-se as funções correspondentes entre a Super TV Air Jet e a consola.

Super TV Air Jet	Consola
Manete esquerda: travão	Botão A
Punho direito: acelerador / potência	Botão B
Mover para a esquerda/direita: inclinar-se ou virar a mota de água para a esquerda ou direita	Botão das 8 direcções
Power => Ligar e desligar a energia	Interruptor da energia
Reset => Reiniciar	Reset => Seleccionar um jogo
Start => Iniciar / fazer uma pausa no jogo	Start => Iniciar / fazer uma pausa no jogo
Indicador LED => esquerda, direita, energia, travar	Indicador LED => Energia

## AVISO ACERCA DA EPILEPSIA

Este aviso deverá ser lido antes de toda e qualquer utilização de um jogo de vídeo por si ou pela criança. Algumas pessoas poderão ter crises de epilepsia ou perdas de consciência quando expostas a certos tipos de luzes cintilantes ou elementos habituais na nossa vida quotidiana. Estas pessoas têm crises quando vêm certas imagens televisivas ou quando jogam alguns tipos de jogos de vídeo. Estes fenómenos podem acontecer mesmo em pessoas que não tenham antecedentes médicos ou que nunca tenham sido confrontados com uma crise de epilepsia. Caso você ou algum membro da sua família já tenha sentido sintomas ligados à epilepsia (crises ou perda de consciência) na presença de estímulos "luminosos", por favor consulte o seu médico antes de qualquer utilização deste produto. Aconselhamos aos pais a supervisão dos seus filhos enquanto estes jogam jogos de vídeo. Caso você ou a criança sintam os seguintes sintomas: vertigens, problemas com a visão, contracção dos olhos ou dos músculos, perda de consciência, problemas de orientação, movimentos involuntários ou convulsões, por favor pare imediatamente de jogar e consulte um médico.

## PRECAUÇÕES A TER EM CONTA SEMPRE QUE ESTIVER A UTILIZAR UM VIDEOJOGO.

Quando estiver a utilizar um videojogo que pode ser conectado ao aparelho de TV, fique em pé ou sente relativamente longe do ecrã da TV, e tão longe quanto o fio lhe permitir. Utilize de preferência videojogos com um ecrã pequeno. Evite jogar videojogos se estiver cansado ou com falta de sono. Jogue sempre em um quarto bem iluminado. Quando estiver a jogar videojogos descanse 10 ou 15 minutos por cada hora de jogo.

## MANUTENÇÃO

Para limpar o jogo, utilize apenas um pano suave ligeiramente humedecido e sem qualquer tipo de detergente. Não exponha o jogo à luz directa do sol nem a qualquer outra fonte de calor. Não molhe a unidade. Não desmonte nem deixe cair a unidade. Retire as pilhas caso o produto não seja utilizado durante um longo período de tempo.

**NOTA:** Por favor guarde este manual, pois contém informações importantes. Este produto está coberto pela nossa garantia de 2 anos. Para a utilização da garantia ou do serviço pós-venda, deverá dirigir-se ao seu revendedor, levando consigo o talão da compra.

A nossa garantia cobre defeitos de material ou de montagem da responsabilidade do fabricante, excluindo qualquer deterioração proveniente do não cumprimento do modo de utilização ou de qualquer intervenção inoportuna sobre a unidade (como a desmontagem, exposição ao calor ou à humidade...). Recomenda-se que guarde a caixa para uma futura referência. Na procura de uma constante melhoria, poderemos modificar as cores ou características do produto apresentadas na caixa. Não aconselhado a crianças com menos de 36 meses de idade, devido às pequenas peças desmontáveis, susceptíveis de serem engolidas.

**Aviso:** Alterações ou modificações na unidade que não sejam expressamente aprovadas pela parte responsável pela conformidade podem impedir que o utilizador utilize este equipamento.

Este produto pode ser utilizado em todos os países da União Europeia, excepto na Noruega, Croácia e Roménia.

Referência : JG6000

Criado e desenvolvido na Europa – Fabricado na China

© 2006 LEXIBOOK®

CE1177!

**Indicações para a protecção do meio ambiente**

Aparelhos eléctricos antigos são materiais que não pertencem ao lixo doméstico! Por isso pedimos para que nos apoie, contribuindo activamente na poupança de recursos e na protecção do ambiente ao entregar este aparelho nos pontos de recolha, caso existam.



Lexibook Junior  
Giochi per imparare crescendo

Grazie per aver acquistato un prodotto Lexibook Junior.

Lexibook progetta, costruisce e distribuisce giocattoli in tutto il mondo da quasi 10 anni. I nostri prodotti sono apprezzati per il loro valore educativo e ludico, oltre che per gli standard di alta qualità nella fabbricazione.

Giochi per neonati e prescolari, computer educativi, giochi interattivi collegabili alla TV, scacchi, giochi musicali... I nostri giocattoli creano un ambiente divertente e stimolante per bambini di tutte le età e contribuiscono a svilupparne le abilità fondamentali.

E ora giochiamo!

Lexibook team

## GUIDA RAPIDA

Questa sezione spiega brevemente come giocare con il Super TV Air Jet. Si raccomanda di leggere la guida d'uso completa per istruzioni dettagliate sulle attività e le avvertenze relative alla sicurezza.

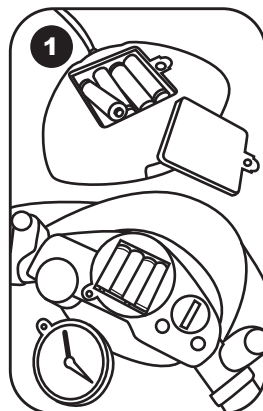

1. Inserire le batterie nella console: usare un cacciavite per aprire il vano batterie posizionato nella parte posteriore della console, inserire 4 batterie tipo LR6/AA, chiudere il vano batterie e serrare la vite.

Inserire le batterie nel pannello di controllo: usare un cacciavite per aprire il vano batterie posizione sotto il tachimetro. Inserire 4 batterie tipo LR6/AA, chiudere il vano batterie e serrare la vite.

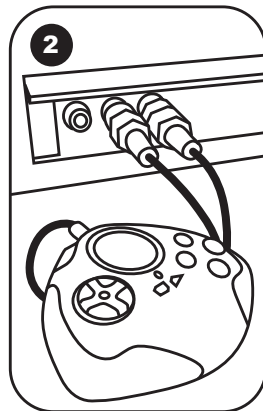

2. Collegare la Console al televisore. Il televisore e il Super TV Air Jet DEVONO ESSERE SPENTI. Inserire il cavo AV (terminale giallo) nella spina ingresso video corrispondente sul televisore e il cavo AV (terminale rosso) nella spina ingresso audio corrispondente sul televisore. Accendere il televisore e posizionare sul canale AV. Accendere il pannello di controllo e la console. Dopo un attimo, compare la schermata del menu sul televisore.

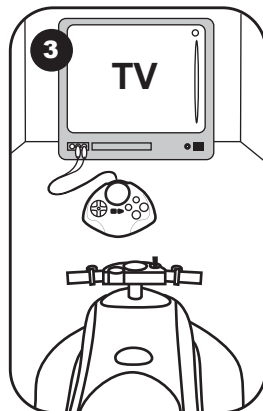

3. Selezionare il gioco spostando la moto ad acqua a sinistra o a destra o usando il tastierino della console e premere START (Avvio) per iniziare a giocare. Per ulteriori dettagli sul gioco, passare alla sezioni elenco giochi.

## INTRODUZIONE

Provate la sensazione di una vera moto ad acqua con il Super TV Air Jet, giocando ai 6 video giochi. Leggere le istruzioni qui di seguito per imparare ad usare il nuovo Super TV Air jet e giocare ai diversi giochi.

## CONTENUTO DELLA CONFEZIONE

La confezione contiene quanto segue:

- Un Super TV Air Jet
- Una console
- Un kit per riparazione
- Una pompa
- Manuale di Istruzioni

**ATTENZIONE** : I componenti dell'imballo, quali pellicole in plastica, nastro adesivo, nastri di fissaggio metallici non fanno parte del giocattolo e devono essere eliminati per motivi di sicurezza prima dell'utilizzo dei bambini.

## INSERIMENTO DELLE BATTERIE

Il Super TV Air Jet funziona con 8 batterie alcaline 1.5V  LR6/AA (non in dotazione): 4 batterie per la console e 4 batterie per il pannello di controllo.

Console:

1. Usare un cacciavite per aprire il vano batterie posizionato nella parte posteriore della console.
2. Inserire 4 batterie tipo LR6/AA osservando attentamente la polarità indicata sul fondo del vano batterie.
3. Chiudere il vano batterie e serrare la vite.

Pannello di controllo

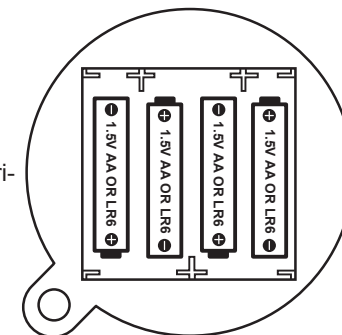
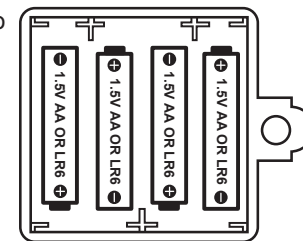

1. Usare un cacciavite per aprire il vano batterie posizione sotto il tachimetro.
2. Inserire 4 batterie tipo LR6/AA osservando attentamente la polarità indicata sul fondo del vano batterie.
3. Chiudere il vano batterie e serrare la vite.

Non servirsi di batterie non ricaricabili. Le batterie non ricaricabili non devono essere ricaricate; le batterie ricaricabili devono essere tolte dal giocattolo prima di essere ricaricate; le batterie ricaricabili devono essere caricate unicamente con la supervisione di un adulto; non mischiare differenti tipi di batterie o batterie nuove e usate; utilizzare unicamente batterie del tipo raccomandato o equivalenti; inserire le batterie rispettando le polarità;



rimuovere le batterie esaurite dal giocattolo; non cortocircuitare i terminali di alimentazione. Non buttare le batterie nel fuoco. Rimuovere le batterie se non si usa il gioco per molto tempo. Sostituire le batterie quando il suono diventa debole o il gioco non funziona.

**AVVERTENZA:** in caso di malfunzionamento dell'apparecchio o di scariche elettrostatiche, spegnere e riaccendere il giocattolo. Se ciò dovesse risultare inefficace, togliere le batterie e inserirle nuovamente.

Il giocattolo funziona anche con un trasformatore  9 V  500mA con il centro positivo  (non fornito).

Per collegarlo, seguire queste istruzioni:

1. Assicurarsi che il giocattolo sia spento.
2. Collegare la spina del trasformatore nell'alloggiamento del giocattolo.
3. Collegare il trasformatore alla presa principale.
4. Iniziare il gioco.

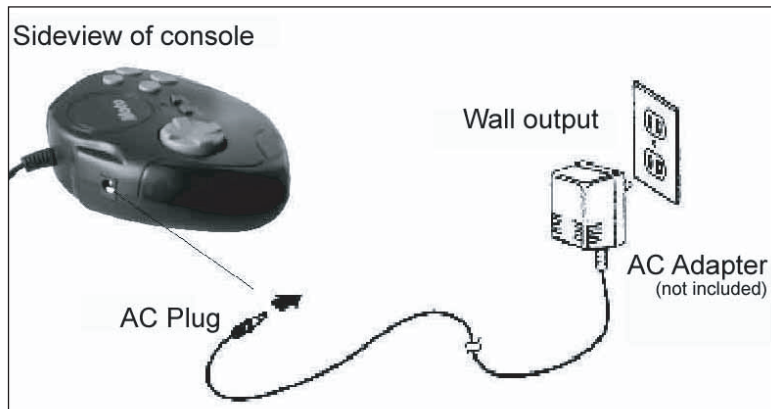

Scollegare il trasformatore se il giocattolo non viene usato per un lungo periodo di tempo per evitarne il surriscaldamento. Se si usa il trasformatore, non giocare all'esterno. Deve essere utilizzato solo con il trasformatore consigliato; il trasformatore non è un gioco; le parti che possono essere pulite con sostanze liquide devono essere scollegate dal trasformatore prima della pulizia; la confezione deve essere conservata per futuro riferimento; i trasformatori o i caricatori usati con il giocattolo devono essere esaminati regolarmente per verificare la presenza di eventuali danni al cavo, alla spina, alla scatola e ad altre parti. Se si riscontrano tali problemi, il giocattolo non deve essere usato con il trasformatore o con il caricabatteria fino all'avvenuta riparazione. Questo gioco non è adatto a bambini di età inferiore ai 3 anni. Il gioco deve essere utilizzato soltanto con l'adattatore consigliato.

## DESCRIZIONE DEL SUPER TV AIR JET

### Console:

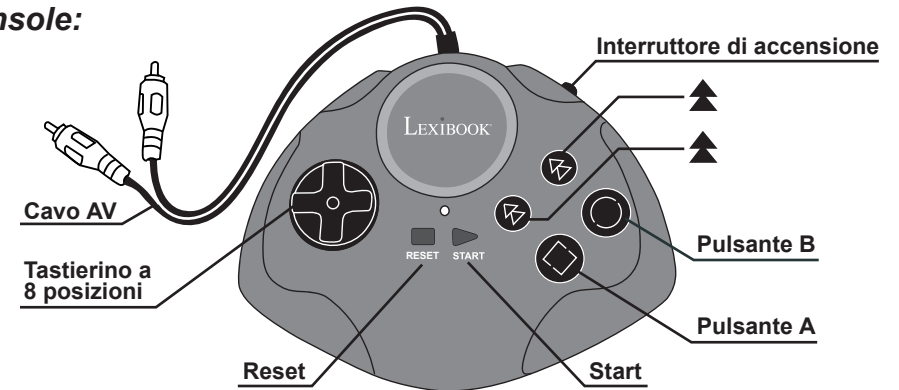

#### Interruttore di accensione

Utilizzato per accendere/ spegnere la Console.

#### Start (Avvio)

Utilizzato per iniziare il gioco e per interrompere il gioco durante lo svolgimento.

#### Reset

Utilizzato per accedere al menu di selezione durante un gioco.

### Pannello di controllo:

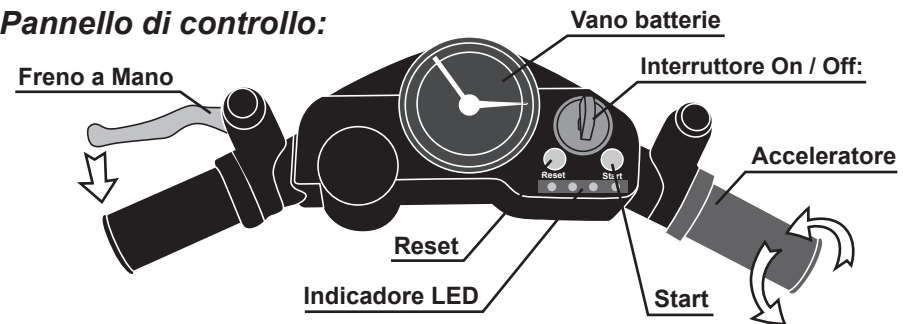

#### Interruttore On / Off

Utilizzato per accendere/ spegnere Super TV Air Jet.

#### Reset

Utilizzato per accedere al menu di selezione durante un gioco.

#### Start (Avvio)

Utilizzato per iniziare il gioco e per interrompere il gioco durante lo svolgimento.

#### Freno a Mano (Manopola a Sinistra)

Fare riferimento all'elenco giochi per ulteriori dettagli.

#### Acceleratore (Manopola a Destra)

Fare riferimento all'elenco giochi per ulteriori dettagli.

## WIRELESS A RADIO FREQUENZA

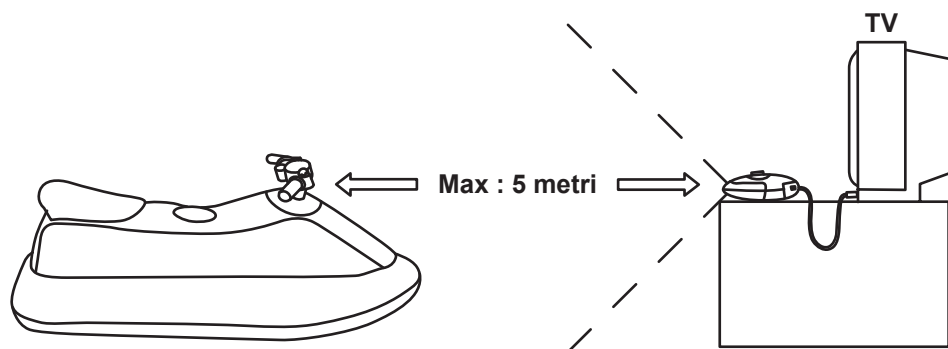

La distanza massima è 5 metri in condizioni di alimentazione normali.

## DESCRIZIONE DEL CONTROLLO DI DIREZIONE



Quando si posiziona il Super TV Air Jet orizzontalmente o entro 7 gradi a sinistra e a destra, i veicoli rappresentati sul televisore proseguono dritti avanti.

Quando si posiziona il Super TV Air Jet a più di 7 gradi a destra, i veicoli rappresentati sul televisore si spostano a destra.

Quando si posiziona il Super TV Air Jet a più di 7 gradi a sinistra, i veicoli rappresentati sul televisore si spostano a sinistra.

**Peso massimo** : Il peso massimo autorizzato per il Super TV Air Jet è 50 kg.

**Importante** : Questo giocattolo non deve essere utilizzato come gioco per il bagno (piscina, spiaggia...).

## COLLEGARE IL SUPER TV AIR JET AL TELEVISORE

1. Il televisore e il Super TV Air Jet devono essere spenti.
2. Collegare la Console al televisore:
  - Inserire il cavo AV (terminale giallo) nella spina ingresso video corrispondente sul televisore.
  - Inserire il cavo AV (terminale rosso) nella spina ingresso audio corrispondente sul televisore.
3. Accendere il televisore e posizionare sul canale **AV**.
4. Accendere il pannello di controllo e la console. Dopo un attimo, compare la schermata del menu sul televisore.
5. Una volta selezionato il gioco, premere **START** per iniziare a giocare.

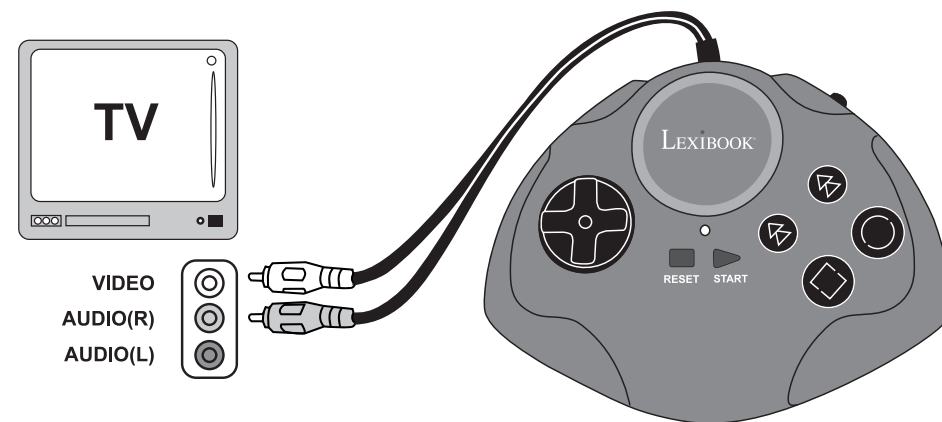

**Nota:**

La console può essere utilizzata come una console di gioco portatile indipendente. Basta spegnere il Super TV Air Jet e si può giocare a tutti i giochi soltanto sulla console.

## RICERCA GUASTI (per il sistema di ingresso A/V)

Problema	Prima di richiedere la riparazione, verificare quanto segue
Nessuna immagine sullo schermo	<ul style="list-style-type: none"> <li>● SUPER TV AIR JET &amp; Console sono accesi?</li> <li>● Il televisore è acceso?</li> <li>● Il televisore è su canale A/V o Ingresso?</li> <li>● Il cavo A/V è collegato correttamente?</li> <li>● Le batterie hanno abbastanza potenza?</li> <li>● Le batterie sono inserite correttamente?</li> </ul>
Sfarfallio sullo schermo o assenza del colore	<ul style="list-style-type: none"> <li>● Le impostazioni del colore sul televisore sono corrette?</li> <li>● Le regolazioni fini del canale TV sono impostate correttamente?</li> <li>● Le batterie hanno abbastanza potenza?</li> </ul>
Manca il sonoro nei giochi	<ul style="list-style-type: none"> <li>● Il volume TV è troppo basso o è disattivato?</li> <li>● Il cavo audio si è allentato o staccato?</li> </ul>
Le immagini TV sono instabili	<ul style="list-style-type: none"> <li>● Regolare i controlli del quadro in verticale e in orizzontale sul televisore fino a quando l'immagine si stabilizza.</li> <li>● Le batterie hanno abbastanza potenza?</li> </ul>
Durante il gioco compaiono immagini frastagliate sul televisore	<ul style="list-style-type: none"> <li>● Il cavo video è collegato correttamente?</li> <li>● Le batterie hanno abbastanza potenza?</li> </ul>
L'immagine lampeggia o è distorta	<ul style="list-style-type: none"> <li>● Provare a premere il pulsante reset, se non migliora, spegnere e riprovare.</li> <li>● Le batterie hanno abbastanza potenza?</li> </ul>
Non si accende	<ul style="list-style-type: none"> <li>● Le batterie sono inserite correttamente?</li> <li>● L'interruttore è acceso (on)?</li> </ul>

Se il problema permane, seguire le istruzioni fornite nel manuale e ricollegare il sistema passo per passo.

## ELENCO GIOCHI

### Totally Jet

Corri contro il tempo fino all'arrivo, raccogli punti e carburante nell'acqua per aumentare il punteggio. Ma evita gli ostacoli e le palle su entrambi i lati, se li tocchi, perdi punti.

#### Funzioni

Barra di controllo: Sinistra e destra  
Gira manopola a destra: Accelera  
Premi manopola a sinistra: Frena



### Auto X

Il veicolo è pronto a partire e il tempo limite è impostato a livelli di difficoltà diversi, se il guidatore non riesce a finire la gara entro il tempo limite o esaurisce tutte le vite e le possibilità, il veicolo si ferma sulla strada.

#### Funzioni

Barra di controllo: Sinistra e destra  
Gira manopola a destra: Accelera  
Premi manopola a sinistra: Frena



### Tiger Rescue

Un terribile incidente ha creato orde di mostri mutanti decisi a distruggere l'umanità! Dovrai abatterli in cielo e distruggere le loro basi a terra se vuoi salvare la razza umana dall'estinzione!

#### Funzioni

Barra di controllo: Sinistra e destra  
Gira manopola a destra: Spara  
Premi manopola a sinistra: Sterminio (3 colpi)



### Jet Rush 2

L'Ocean Scooter gareggia contro il computer (COM), supera gli altri ed evita gli ostacoli per arrivare sano e salvo alla fine.

#### Funzioni

Barra di controllo: Sinistra e destra  
Gira manopola a destra: Accelera  
Premi manopola a sinistra: Frena



### Jewel Fever 2

Elimina i tesori che cadono dall'alto. Se i tesori che scendono superano la linea di protezione, il gioco è finito. Ma se trovi tutti i tesori, vinci tu.

#### Funzioni

Barra di controllo: Sinistra e destra  
Gira manopola a destra: Spara  
Premi manopola a sinistra: Prendi i tesori



### Pinball Fish

Controlla lo strumento per catturare i pesci, evita gli ostacoli il prima possibile. Cattura tutti i pesci e proteggi la sicurezza dell'assistente, in modo che non cada nelle profondità del mare.

#### Funzioni

Barra di controllo: Sinistra e destra  
Gira manopola a destra: Spara



Nella tabella sottostante sono descritte le corrispondenze nelle funzioni di Super TV Air Jet e console.

Super TV Air Jet	Console
Manopola a sinistra: Freno a mano	Pulsante A
Manopola a destra: Acceleratore/ gas	Pulsante B
Spostarsi a destra/ sinistra : Curvare o piegare la moto ad acqua a sinistra o a destra	Tastierino a 8 posizioni
Accensione => Interruttore On/Off	Interruttore di accensione
Reset => Inizia da capo	Reset (Selezione)=> Seleziona un gioco
Start (Avvio)=> Inizio/ Pausa gioco	Start (Avvio)=> Inizio/ Pausa gioco
Indicatore LED => Sinistra, Destra, Acceso, Freno.	Indicatore LED => Acceso.

## AVVERTENZE SULL'EPILESSIA

Leggere prima di un qualsiasi utilizzo di un videogioco da parte vostra o del vostro bambino. Determinate persone possono essere soggette a crisi epilettiche o a perdite di coscienza alla vista di determinati tipi di luci lampeggianti o di elementi frequenti presenti nell'ambiente quotidiano. Queste persone sono soggette a crisi guardando determinate immagini televisive o durante l'uso di videogiochi. Questi fenomeni possono apparire nonostante il soggetto non abbia dei precedenti o non sia mai stato colpito da crisi epilettiche. Nel caso in cui voi o un qualsiasi membro della vostra famiglia abbia presentato in passato sintomi legati all'epilessia (crisi o perdita di coscienza) in presenza di stimoli "luminosi" consultare un medico prima di utilizzare il giocattolo. Consigliamo ai genitori di prestare la massima attenzione durante l'uso dei videogiochi da parte dei bambini. Nel caso in cui voi o i vostri bambini presentiate i seguenti sintomi: vertigini, turbe della vista, contrazioni oculari o muscolari, perdita di coscienza, turbe dell'orientamento, movimento involontario o convulsioni, interrompere immediatamente il gioco e consultare un medico.

## PRECAUZIONI DA RISPETTARE QUANDO SI UTILIZZANO VIDEOGIOCHI

Quando si usa un videogioco che può essere collegato ad uno schermo TV, restare, in piedi o seduti, ad una certa distanza dallo schermo, almeno per quanto consentito dal cavo di collegamento. Usare preferibilmente videogiochi che hanno uno schermo piccolo. Evitare di giocare se si è stanchi o si è dormito poco. Assicurarsi che la stanza in cui si gioca sia ben illuminata. Quando si gioca, fare degli intervalli di 10-15 minuti ogni ora.

## MANUTENZIONE

Per pulire il giocattolo, servirsi unicamente di un panno morbido leggermente inumidito con acqua, evitando qualsiasi prodotto detergente. Non esporre il giocattolo alla luce diretta del sole né ad altre sorgenti di calore. Non bagnare. Non smontare il giocattolo e non lasciarlo cadere. Estrarre le batterie in caso di mancato utilizzo per un lungo periodo di tempo.

**NOTA:** conservare il presente libretto d'istruzioni in quanto contiene informazioni importanti. Questo prodotto è coperto dalla nostra garanzia di 2 anni. Per servirsi della garanzia o del servizio di assistenza post vendita, rivolgersi al negoziante muniti di prova d'acquisto. La nostra garanzia copre i vizi di materiale o di montaggio imputabili al costruttore a esclusione di qualsiasi deterioramento causato dal mancato rispetto delle istruzioni d'uso o di qualsiasi intervento inadeguato sul prodotto (smontaggio, esposizione al calore o all'umidità...). Si raccomanda di conservare la confezione per qualsiasi riferimento futuro. Nel nostro impegno costante volto al miglioramento dei nostri prodotti, è possibile che i colori e i dettagli dei prodotti illustrati sulla confezione differiscano dal prodotto effettivo. Non adatto a bambini di età inferiore a 36 mesi in quanto contiene piccole parti mobili che potrebbero essere ingoiate.

**Avvertenza:** Cambiamenti o modifiche all'unità non espressamente approvati dalla parte responsabile della conformità potrebbero far perdere all'utente il diritto di utilizzare l'apparecchiatura.

Questo prodotto può essere utilizzato in tutti i paesi dell'Unione Europea eccetto Norvegia, Croazia e Romania.

Riferimento: JG6000

Progettato e sviluppato in Europa - Fabbricato in China

© 2006 LEXIBOOK®

CE1177!

**Avvertenze per la tutela dell'ambiente**

Gli apparecchi elettrici vecchi sono materiali pregiati, non rientrano nei normali rifiuti domestici! Preghiamo quindi i gentili clienti di contribuire alla salvaguardia dell'ambiente e delle risorse e di consegnare il presente apparecchio ai centri di raccolta competenti, qualora siano presenti sul territorio.



## Lexibook Junior Lernspiele, die mitwachsen

Danke, dass Sie ein Lexibook Junior Produkt erworben haben

Lexibook entwickelt, produziert und vertreibt seit fast 10 Jahren weltweit Spielzeuge. Unsere Produkte sind für ihren Lehr- und Unterhaltungswert sowie für den hochwertigen Herstellungsprozess bekannt.

Spiele für Klein- und Vorschulkinder, Lerncomputer, interaktive Spiele für den Anschluss ans Fernsehgerät, Schachspiele, Musikspiele ... mit unseren Spielzeugen schaffen wir für Kinder aller Alterstufen eine fröhliche und mitreißende Umgebung, in der das Erlernen grundlegender Fähigkeiten gefördert wird.

Lasst uns spielen!

Lexibook Team



## STARTANLEITUNG

Dieser Abschnitt ist eine Spiel-Kurzanleitung für Super TV Air Jet. Bitte lies das vollständige Benutzerhandbuch, das detaillierte Anleitungen und Sicherheitshinweise enthält.

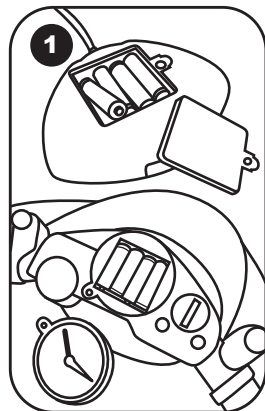

1. Einsetzen der Batterien in die Konsole: Öffne das Batteriefach an der Rückseite der Konsole mit einem Schraubenzieher, lege 4 x LR6/AA-Batterien ein, verschließe das Batteriefach und ziehe die Schraube wieder an.

Einsetzen der Batterien in der Steuerkonsole: Öffne das Batteriefach unter dem Tachometer mit einem Schraubenzieher. Lege 4 x LR6/AA-Batterien ein, verschließe das Batteriefach und ziehe die Schraube wieder an.

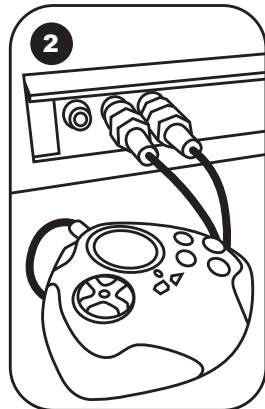

2. Verbinde die Konsole mit dem Fernsehgerät. Das Fernsehgerät und Super TV Air Jet MÜSSEN AUSGESCHALTET SEIN. Verbinde das AV-Kabel (gelber Stecker) mit der passenden Videoausgangsbuchse am Fernsehgerät und das AV-Kabel (roter Stecker) mit der passenden Audioausgangsbuchse am Fernsehgerät. Schalte das Fernsehgerät ein und schalte auf den AV-Kanal. Schalte die Steuerkonsole und die Konsole ein. Nach einigen Sekunden wird der Menübildschirm am Fernsehgerät eingeblendet.

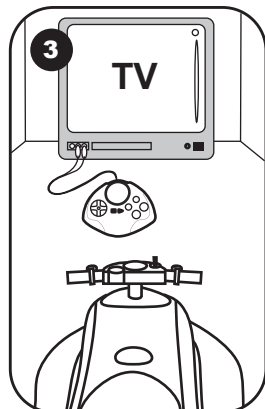

3. Wähle das Spiel aus, indem du den Seascooter nach links oder rechts legst oder die Auswahl über die Konsolentastatur triffst. Drücke START, um das Spiel zu beginnen. Weitere Einzelheiten zum Spiel findest du im Abschnitt Spielübersicht.

## EINLEITUNG

Erlebe die echte Seascooter-Faszination mit den 6 Videospielen in deinem Super TV Air Jet. Bitte lies die folgenden Anleitungen, damit du deinen neuen Super TV Air Jet und die verschiedenen Spiele kennen lernst.

## PAKETINHALT

Im Paket ist Folgendes enthalten:

- Ein Super TV Air Jet
- Eine Luftpumpe
- Eine Konsole
- Bedienungsanleitung
- Ein Reparatursatz

**WARNUNG:** Entfernen Sie das Verpackungsmaterial, wie Plastikfolien, Klebebänder, Etiketten und Befestigungsbänder aus Metall. Diese sind nicht Bestandteil des Spiels und müssen aus Sicherheitsgründen entfernt werden, bevor Ihr Kind das Spiel benutzt.

## EINSETZEN DER BATTERIEN

Der Super TV Air Jet arbeitet mit 8 x 1,5V LR6/AA Alkaline-Batterien (nicht im Lieferumfang enthalten): 4 Batterien für die Konsole und 4 Batterien für das Steuerfeld.

Konsole:

1. Verwende einen Schraubenzieher, um das Batteriefach an der Rückseite der Konsole zu öffnen.
2. Setze 4 x LR6/AA-Batterien ein und beachte dabei die Polaritätsmarkierungen am Boden des Batteriefachs.
3. Schließe das Batteriefach und ziehe die Schraube an.

Bedienfeld:

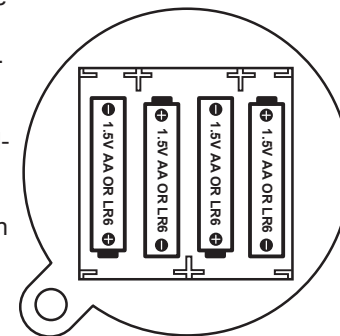
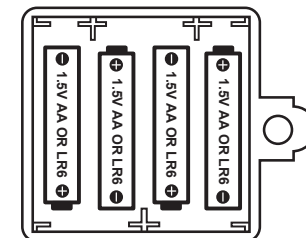

1. Öffne das Batteriefach unter dem Tachometer mit einem Schraubenzieher.
2. Setze 4 x LR6/AA-Batterien ein und beachte dabei die Polaritätsmarkierungen am Boden des Batteriefachs.
3. Schließe das Batteriefach und ziehe die Schraube an.

Verwenden Sie keine nicht wiederaufladbaren Batterien. Nicht wieder aufladbare Batterien können nicht aufgeladen werden. Aufladbare Batterien müssen vor der Aufladung aus dem Spielzeug genommen werden. Batterien dürfen nur unter Aufsicht eines Erwachsenen aufgeladen werden. Unterschiedliche Batterietypen bzw. alte und neue Batterien dürfen nicht gemischt werden. Es dürfen nur solche Batterien verwendet werden, die gleichwertig zum empfohlenen Batterietyp sind. Die Batterien müssen



korrekt entsprechend der Polaritätsmarkierungen eingelegt werden. Leere Batterien müssen aus dem Spielzeug genommen werden. Die Anschlüsse dürfen nicht kurz geschlossen werden. Batterien niemals ins Feuer werfen. Entfernen Sie die Batterien, wenn Sie das Spielzeug für längere Zeit nicht benutzen.

**WARNUNG:** Bei Fehlfunktionen des Geräts bzw. bei elektrostatischer Aufladung drücken Sie die Zurücksetz-Taste. Sollte der Fehler anhalten, nehmen Sie die Batterien heraus und legen Sie wieder ein.

Das Spiel kann auch mit einem WS-Netzteil für Spielwaren  mit einer Nennleistung von 9V  500 mA mit positivem Kontakt  betrieben werden (nicht im Lieferumfang enthalten).

Befolge bitte diese Hinweise, um das Gerät anzuschließen:  
Das Spiel muss ausgeschaltet sein. Verbinde den Ausgangsstecker des Stromkabels mit der Eingangsbuchse am Gerät. Schließe den Stromadapter an eine entsprechende Stromquelle an. Schalte das Spiel EIN.

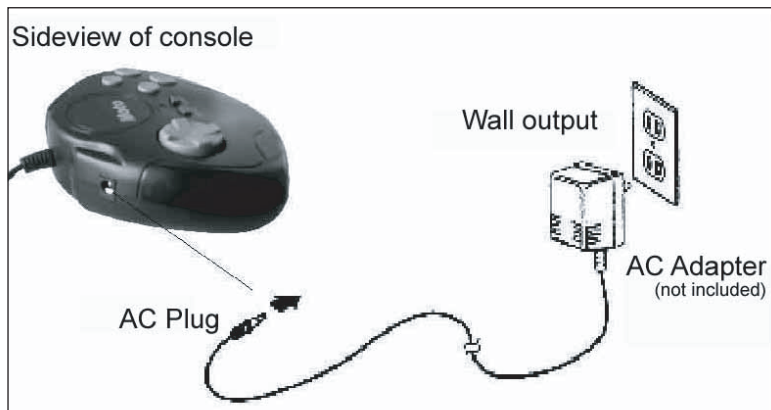

Ein Stromadapter ist kein Spielzeug. Schalte den Stromadapter aus, wenn Du das Gerät über einen längeren Zeitraum nicht benutzt, um zu vermeiden, dass der Adapter überhitzt. Das Spiel darf nicht im Freien verwendet werden, wenn es mit dem Netzteil verbunden ist. Der Zustand des Netzteils und der Anschlusskabel muss regelmäßig überprüft werden. Sollte letzteres beschädigt sein, verwende es erst wieder, nachdem es repariert wurde. Das Spiel ist nicht für Kinder unter 3 Jahren geeignet. Das Spiel darf nur mit dem empfohlenen Netzteil verwendet werden.

## BESCHREIBUNG DES SUPER TV AIR JET

### Konsole:

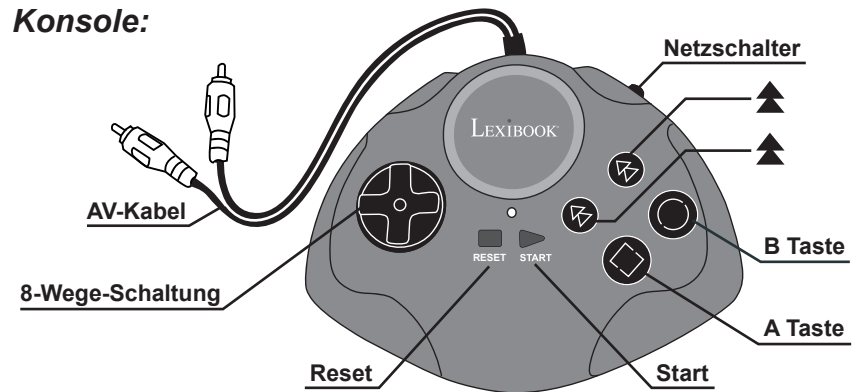

- Netzschalter** Die Konsole ein- und ausschalten.
- Start** Für den Spielstart und die Unterbrechung des Spielfortschritts.
- Reset** Für den Zugriff auf das Auswahlmü während eines Spiels.

### Bedienfeld:

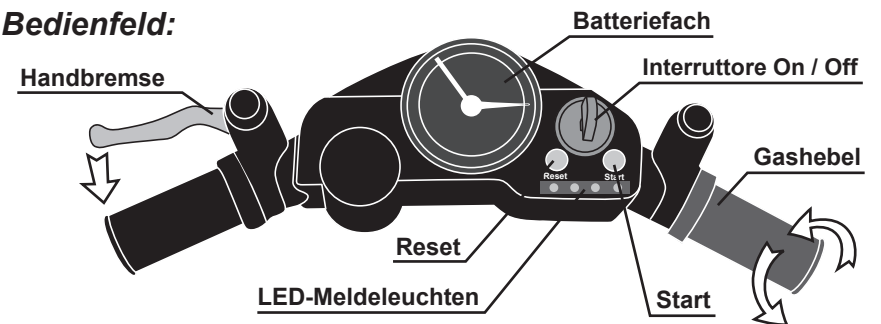

- Interruttore On / Off** Um den Super TV Air Jet ein- und auszuschalten.
- Reset** Für den Zugriff auf das Auswahlmü während eines Spiels.
- Start** Für den Spielstart und die Unterbrechung des Spielfortschritts.
- Handbremse (linker Griff)** Weitere Einzelheiten findest du im Abschnitt Spielübersicht.
- Gashebel (rechter Griff)** Einzelheiten findest du im Abschnitt Spielübersicht.

## DRAHTLOSE FUNKFREQUENZ

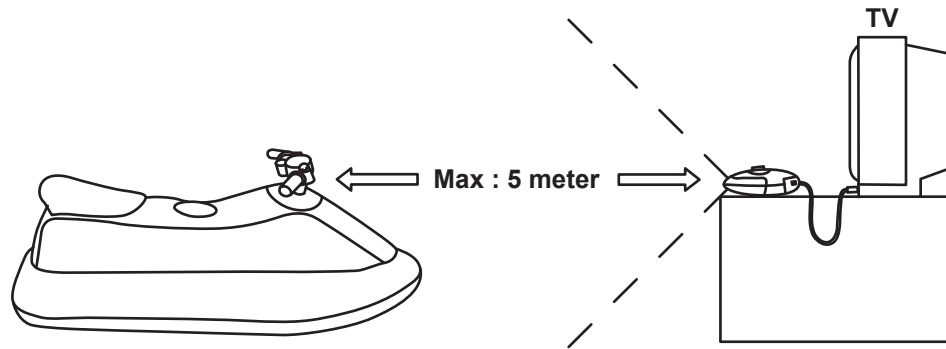

Bei normaler Stromversorgung beträgt die max. Distanz 5 Meter.

## BESCHREIBUNG DER RICHTUNGSSTEUERUNG

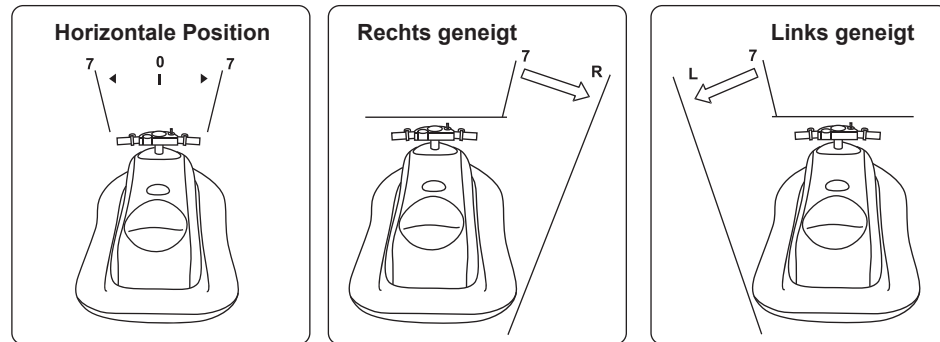

Wenn du den Super TV Air Jet horizontal bzw. innerhalb von 7 Grad nach links oder rechts bewegst, bewegen sich die Fahrzeuge am Fernsehbildschirm geradeaus.

Wenn du den Super TV Air Jet um mehr als 7 Grad nach rechts lenkst, bewegen sich die Fahrzeuge am Fernsehbildschirm nach rechts.

Wenn du den Super TV Air Jet um mehr als 7 Grad nach links lenkst, bewegen sich die Fahrzeuge am Fernsehbildschirm nach links.

**Höchstgewicht** : Das zulässige Höchstgewicht auf dem Super TV Air Jet ist 50 Kg.

**Warnung** : Der Super TV Air Jet ist nicht als Schwimmhilfe oder Wasserspielzeug geeignet. Nicht im Wasser oder in dessen Nähe benutzen.

## SO VERBINDEST DU DEN SUPER TV AIR JET MIT DEM FERNSEHGERÄT

1. Das Fernsehgerät und Super TV Air Jet müssen ausgeschaltet sein.
2. Verbinde die Konsole mit dem Fernsehgerät.
  - Verbinde das AV-Kabel (gelber Stecker) mit der entsprechenden Videoeingangsbuchse am Fernsehgerät.
  - Verbinde das AV-Kabel (roter Stecker) mit der entsprechenden Audioeingangsbuchse am Fernsehgerät.
3. Schalte das Fernsehgerät **EIN** und schalte auf den AV-Kanal.
4. Schalte die Steuerkonsole und die Konsole **EIN**. Nach einigen Sekunden wird der Menübildschirm am Fernsehgerät eingeblendet.
5. Wähle ein Spiel aus und drücke dann **START**, um das Spiel zu beginnen.

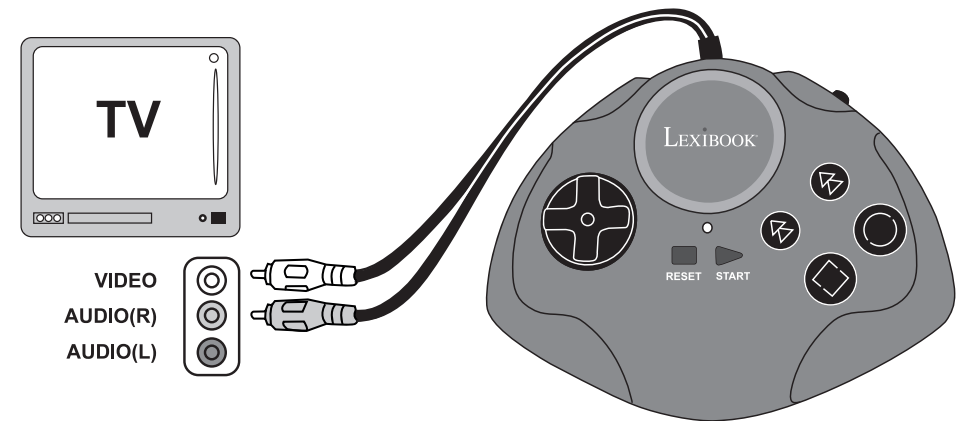

### Anmerkung:

Die Konsole kann als unabhängige tragbare Spielkonsole verwendet werden. Schalte einfach den Super TV Air Jet aus und du kannst alle Spiele auch nur mit der Konsole spielen.

## FEHLERBEHEBUNG (für ein System mit A-/V-Eingang)

Problem	Bitte überprüfe die folgenden Punkte, bevor der Kundendienst gerufen wird.
Kein Bild auf dem Bildschirm	<ul style="list-style-type: none"> <li>● Sind der SUPER TV AIR JET &amp; die Konsole eingeschaltet?</li> <li>● Ist das Fernsehgerät eingeschaltet?</li> <li>● Ist das Fernsehgerät mit der Eingangs- oder A-/V-Buchse verbunden?</li> <li>● Ist das A-/V-Kabel richtig angeschlossen?</li> <li>● Sind die Batterien schwach?</li> <li>● Sind die Batterien richtig eingelegt?</li> </ul>
Der Bildschirm flackert oder keine Farbe	<ul style="list-style-type: none"> <li>● Wurde die richtige Farbeinstellung am Fernsehgerät vorgenommen?</li> <li>● Ist die Senderfeinabstimmung am Fernsehgerät richtig eingestellt?</li> <li>● Sind die Batterien schwach?</li> </ul>
Kein Spielklang	<ul style="list-style-type: none"> <li>● Ist die Lautstärke am Fernsehgerät zu niedrig oder stumm geschaltet?</li> <li>● Ist das Audiokabel lose oder wurde es abgenommen?</li> </ul>
Instabiles Bild am Fernsehgerät	<ul style="list-style-type: none"> <li>● Nehmen die vertikale oder horizontale Einstellung am Fernsehgerät vor, bis das Bild stabil ist.</li> <li>● Sind die Batterien schwach?</li> </ul>
Während der Wiedergabe werden Ränder am Fernsehbildschirm eingeblendet.	<ul style="list-style-type: none"> <li>● Ist das Videokabel richtig angeschlossen?</li> <li>● Sind die Batterien schwach?</li> </ul>
Das Bild blinkt oder ist gestört	<ul style="list-style-type: none"> <li>● Drücke die Taste Reset. Sollte keine Änderung eintreten, schalte das Gerät aus und wieder ein.</li> <li>● Sind die Batterien schwach?</li> </ul>
Kein Strom	<ul style="list-style-type: none"> <li>● Sind die Batterien richtig eingelegt?</li> <li>● Ist der Netzschalter eingeschaltet?</li> </ul>

Sollten weiterhin Probleme auftreten, ziehe dieses Handbuch heran und verbinde das System entsprechend der Anleitungen Schritt für Schritt.

## SPIELÜBERSICHT

### Totally Jet

Rennboot gegen die Zeit zum Ziel, sammle Punkte und nimm im Wasser Treibstoff auf, um noch mehr Punkte zu erhalten. Achte aber auf die Hindernisse und Bälle auf beiden Seiten. Wenn du sie berührst, bedeutet dies Punkteabzug.



#### Funktionen

Lenker: Links und rechts  
Rechten Lenker drehen: Beschleunigen.  
Linken Hebel drücken: Bremse.

### Auto X

Der Lkw ist zur Abfahrt bereit und das Zeitlimit wird entsprechend der verschiedenen Schwierigkeitsstufen vorgegeben; wenn der Fahrer das Rennen nicht innerhalb des Zeitlimits beenden kann oder alle Leben und Chancen verbraucht hat, stoppt der Lkw auf der Straße.



#### Funktionen

Lenker: Links und rechts  
Rechten Lenker drehen: Beschleunigen.  
Linken Hebel drücken: Bremse.

### Tiger Rescue

Nach einem schrecklichen Unfall sind riesige Herden mutierter Monster unterwegs, die die Menschheit zerstören wollen! Du musst sie vom Himmel schießen und ihre Basen auf der Erde zerstören, wenn du die menschliche Rasse vor der Ausrottung bewahren willst!



#### Funktionen

Lenker: Links und rechts  
Rechten Lenker drehen: Feuern  
Linken Hebel drücken: Ausrottung (3 Schuss)

### Jet Rush 2

Der Ozean-Scooter fährt gegen den Computer (COM); überhole die Anderen und vermeide die Hindernisse, damit du das Ziel sicher erreichst.



#### Funktionen

Lenker: Links und rechts  
Rechten Lenker drehen: Beschleunigen.  
Linken Hebel drücken: Bremse.

### Jewel Fever 2

Sammle die Schätze ein, die vom Bildschirm herabfallen. Wenn die Schätze herabfallen und die Schutzlinie überqueren, ist das Spiel vorüber. Wenn wir aber alle Schätze finden, gehören sie uns.



#### Funktionen

Lenker: Links und rechts  
Rechten Lenker drehen: Schießen  
Linken Hebel drücken: Schätze holen.

### Pinball Fish

Steuere das Instrument, um den Fisch so schnell wie möglich zu fangen und achte auf die Hindernisse. Fange alle Fische und schütze deinen Helfer, damit er nicht in das tiefe Meer fällt.



#### Funktionen

Lenker: Links und rechts  
Rechten Lenker drehen: Schießen

Nachfolgend wird die Funktionsweise zwischen dem Super TV Air Jet und der Konsole dargestellt.

Super TV Air Jet	Konsole
Linkere Griff: Handbremse	A Taste
Rechter Drehgriff: Gaspedal/Drosselung	B Taste
Bewegung nach links/rechts: Schieben oder lehnen des Seascooter nach links oder rechts	8-Wege-Schaltung
Power => Netzschalter	Power => Ein- und Ausschalter
Reset => Neustart	Reset => Spielauswahl
Start => Spielstart/Unterbrechung	Start => Spielstart/Unterbrechung
LED-Meldeleuchte => Links, Rechts, Power, Bremse.	LED-Meldeleuchte => Power.

## EPILEPSIE- WARNUNG

Bitte lesen Sie diesen Hinweis, bevor Sie selbst ein Videospielzeug benutzen oder Ihre Kinder damit spielen lassen. Bei gewissen Personen kann es zu epileptischen Anfällen oder Bewusstseinsstörungen kommen, wenn sie bestimmten Blitzlichtern oder Lichteffekten im täglichen Leben ausgesetzt werden. Diese Personen können beim Anblick von gewissen Bildschirmfrequenzen oder bei Benutzung gewisser Videospiele einen Anfall erleiden. Dieses Phänomen kann selbst dann auftreten, wenn die betroffene Person keine medizinische Vorgeschichte aufweist oder bisher noch niemals einen epileptischen Anfall erlitten hat. Falls bei Ihnen oder einem Ihrer Familienmitglieder unter Einwirkung von Blitzlichtern bereits mit Epilepsie zusammenhängende Symptome (Anfälle oder Bewusstseinsverlust) aufgetreten sind, wenden Sie sich bitte an Ihren Arzt, bevor Sie das Spiel benutzen. Eltern sollten ihre Kinder bei der Benutzung von Videospiele beaufsichtigen. Sollte bei Ihnen oder Ihrem Kind während der Benutzung eines Videospiele Symptome wie Schwindelgefühl, Sehstörungen, Augen- oder Muskelzucken, Bewusstseinsverlust, Desorientiertheit oder jegliche Art von unfreiwilligen Bewegungen bzw. Krämpfen auftreten, so beenden Sie SOFORT das Spiel und ziehen Sie Ihren Arzt zu Rate.

## Vorkehrungen, die bei Videospiele in jedem Fall zu treffen sind

Wenn Sie eine Spielkonsole benutzen, die an den Bildschirm Ihres Fernsehgerätes angeschlossen werden kann, setzen oder stellen Sie sich bitte relativ weit vom Bildschirm entfernt, und zwar so weit, wie es die Länge des Kabels erlaubt. Machen Sie vorrangig solche Videospiele, die an einem kleinen Bildschirm gespielt werden können. Verzichten Sie auf Videospiele, wenn Sie müde sind oder Ihnen Schlaf fehlt. Stellen Sie bitte sicher, dass Sie in einem Raum spielen, der hell oder gut ausgeleuchtet ist. Wenn Sie Videospiele machen, sollten Sie jede Stunde eine Pause von 10 bis 15 Minuten einlegen.

## FLEGE UND WARTUNG

Verwenden Sie zur Reinigung des Spielzeugs nur ein weiches, leicht angefeuchtetes Tuch und niemals Reinigungsmittel. Setzen Sie das Spielzeug nicht direkter Sonnenbestrahlung oder anderen Hitzequellen aus. Bringen Sie es auf keinen Fall mit Nässe in Berührung.

Nehmen Sie es nicht auseinander und lassen Sie es nicht fallen. Entnehmen Sie die Batterien, falls das Spielzeug über einen längeren Zeitraum hinweg nicht in Gebrauch ist.

**Anmerkung:** Bitte bewahren Sie diese Bedienungsanleitung auf, da sie wichtige Hinweise enthält. Dieses Produkt hat 2 Jahre Garantie. Für jede Inanspruchnahme der Garantie oder des Kundendienstes, kontaktieren Sie bitte Ihren Einzelhändler unter Vorlage der Einkaufsquittung. Unsere Garantie deckt Materialschäden oder Installationsfehler, die auf den Hersteller zurückzuführen sind. Nicht eingeschlossen

sind Schäden, die durch Missachtung der Bedienungsanleitung oder auf unsachgemäße Behandlung (wie z. B. unbefugtes Öffnen, Aussetzen von Hitze oder Feuchtigkeit, usw.) zurückzuführen sind. Wir empfehlen, die Verpackung für spätere Konsultationen aufzubewahren. Bedingt durch unser ständiges Bemühen nach Verbesserung, kann das Produkt möglicherweise in Farben und Details von der Verpackungsabbildung abweichen.

Nicht für Kinder unter 36 Monaten geeignet, da es kleine, abnehmbare Einzelteile enthält, die verschluckt werden könnten.

**Warnung:** Veränderungen an diesem Gerät, die nicht ausdrücklich genehmigt sind, führen zu einem Benutzungsverbot des Geräts.

Dieses Produkt darf in allen Ländern der europäischen Union verwendet werden, nicht jedoch in Norwegen, Kroatien und Rumänien.

Referenznummer: JG6000  
Design und Entwicklung in Europa - Made in China  
© 2006 LEXIBOOK®

CE1177!

**Hinweise zum Umweltschutz**

Alt-Elektrogeräte sind Wertstoffe, sie gehören daher nicht in den Hausmüll! Wir möchten Sie daher bitten, uns mit Ihrem aktiven Beitrag bei der Ressourcenschonung und beim Umweltschutz zu unterstützen und dieses Gerät bei den (falls vorhanden) eingerichteten Rücknahmestellen abzugeben.



## Lexibook Junior

Spelletjes om te leren naarmate ze ouder worden,

Hartelijk dank voor de aankoop van een Lexibook Junior product.

Lexibook heeft voor bijna 10 jaar, wereldwijd speelgoed ontworpen, gefabriceerd en verdeeld. Onze producten zijn gekend voor hun educatieve en vermakende waarde, alsmede voor de hoge kwaliteit in het fabricatieproces. Speelgoed voor peuters en kleuters, educatieve computers, interactieve spelletjes die op de TV kunnen worden aangesloten, schaakspellen, muzikale spellen.... Ons speelgoed creëert een plezierig en geëngageerd milieu voor kinderen van alle leeftijden om hun mogelijkheid tot het aanleren van fundamentele vaardigheden, te stimuleren.

Begin nu maar te spelen!

Lexibook team

## OPSTARTGIDS

Dit deel legt kort uit hoe te spelen met de Super TV Air Jet. Het is aangeraden de complete gebruiksaanwijzing met gedetailleerde instructies omtrent alle activiteiten en veiligheidsmaatregelen te lezen.

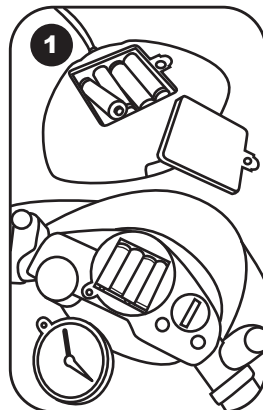

1. Plaats de batterijen in de spelconsole: gebruik een schroevendraaier om het batterijenvak dat zich aan de achterkant bevindt te openen. Plaats de 4 x LR6/AA batterijen, hersluit het batterijenvak en draai de schroef aan.

Plaats de batterijen in het controlepaneel: gebruik een schroevendraaier om het batterijenvak dat zich onder de snelheidsmeter bevindt te openen. Plaats de 4 x LR6/AA batterijen, hersluit het batterijenvak en draai de schroef aan.

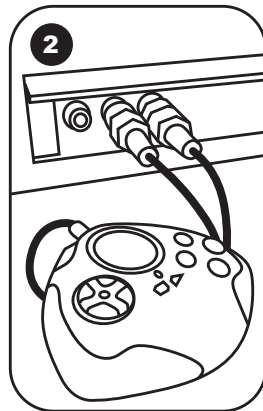

2. Verbind de spelconsole met de televisie. De TV set en de Super TV Air Jet **MOETEN UITGESCHAKELD ZIJN**. Verbind de AV kabel (gele uiteinde) met de bijpassende ingang van de video op je TV set en verbind de AV kabel (rode uiteinde) met de bijpassende ingang van de audio op je TV set. Zet je televisie AAN en kies het AV kanaal. Zet het controlepaneel en de console AAN. Na een tijd verschijnt het menu scherm op de TV.

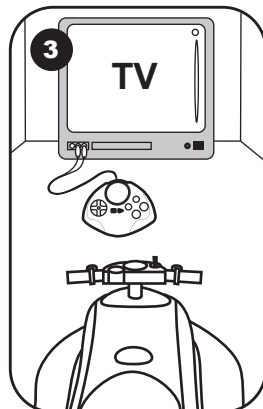

3. Selecteer een spel door met je zeescooter naar links of naar rechts te leunen of door gebruik te maken van het toetsenbord op je console en druk op START om het spel te beginnen. Voor meer details omtrent het spel, gelieve naar het gedeelte 'spellijst' te gaan.

## INTRODUCTIE

Voel de sensatie van een echte Zeescooter met je Super TV Air Jet en speel de 6 videospellen. Gelieve de hieronder weergegeven instructies te lezen om te leren hoe je nieuwe Super TV Air Jet te gebruiken en de verschillende spelletjes te spelen.

## INHOUD VAN DE VERPAKKING

De verpakking bevat het volgende:

- Eén Super TV Air Jet
- Eén console
- Eén lucht pomp
- Gebruiksaanwijzing
- Eén herstelset

**OPGELET:** De verpakkingsdelen, zoals plastic folie, plakband, etiketten en metalen hechtingsbanden, maken geen deel uit van dit speelgoed en moeten voor alle veiligheid worden verwijderd vooraleer het speelgoed door een kind kan en mag worden gebruikt

## HET PLAATSEN VAN DE BATTERIJEN

Jouw Super TV Air Jet werkt met 8 x 1,5V LR6/AA alkaline batterijen (niet inbegrepen): 4 batterijen voor de console en 4 batterijen voor het controlepaneel.

Console:

1. Open met een schroevendraaier het batterijenvak dat zich aan de achterkant van de console bevindt.
2. Plaats de 4 x LR6/AA batterijen rekening houdend met de polariteit zoals aangegeven binnenin het batterijenvak.
3. Sluit het batterijenvak en draai de schroef aan.

Controlepaneel:

1. Open met een schroevendraaier het batterijenvak dat zich onder de snelheidsmeter bevindt.
2. Plaats de 4 x LR6/AA batterijen rekening houdend met de polariteit zoals aangegeven binnenin het batterijenvak.
3. Sluit het batterijenvak en draai de schroef aan.

Gebruik geen niet-heroplaadbare batterijen. Niet-heroplaadbare batterijen kunnen niet worden heropgeladen; oplaadbare batterijen moeten uit het speelgoed worden verwijderd alvorens deze op te laden; heroplaadbare batterijen mogen alleen onder toezicht van een volwassene worden opgeladen; verschillende types batterijen of nieuwe en oude batterijen mogen niet onderling gebruikt worden; gebruik alleen batterijen van hetzelfde of equivalente type zoals aangeraden door de fabrikant; batterijen moeten volgens de juiste polariteit worden ingestoken; lege batterijen moeten uit het speelgoed worden verwijderd; de toevoerterminals

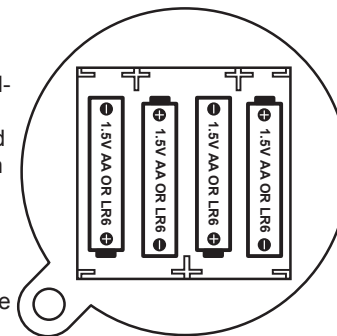
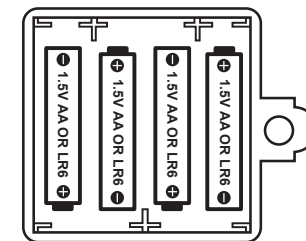

mogen geen kortsluiting ondervinden. Gelieve de verpakking te bewaren als referentie voor later daar het belangrijke informatie bevat. Gooi batterijen nooit in open vuur. Indien je het spel voor langere tijd niet zal gebruiken, neem de batterijen uit het spel. Wanneer het geluid verzwakt of het spel niet reageert, vervang dan de batterijen.

**WAARSCHUWING:** Indien het toestel niet goed werkt of een electrostatische schok ondergaat, moet je het toestel uitzetten en daarna opnieuw aanzetten. Indien dit het probleem niet verhelpt, neem dan de batterijen eruit en steek ze er daarna opnieuw in.

Het spel werkt ook met een AC stroomadapter voor speelgoed met een uitgang van 9V  $\text{---}$  500mA, met positief center  $\ominus \text{---} \oplus$  (niet inbegrepen).

Om dit te verbinden, volg de onderstaande richtlijnen: Zorg ervoor dat het spel is uitgeschakeld. Verbindt de uitgangconnector van de stroomadapter met de elektrische ingangstekker van het toestel. Steek de stekker van de stroomadapter in een passende wandcontactdoos. Zet het spel AAN.

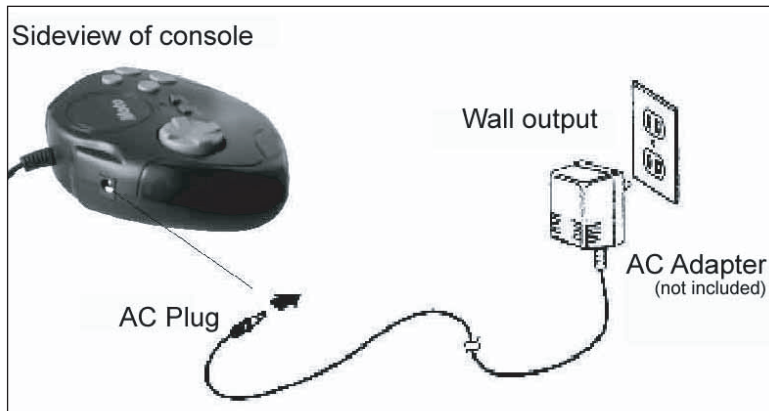

Een stroomadapter is geen stuk speelgoed. Schakel de stroomadapter uit indien je het spel voor langere tijd niet zal gebruiken. Dit zal oververhitting voorkomen. Wanneer het spel met een stroomadapter werkt, speel er dan niet buitenshuis mee. Controleer regelmatig de conditie van de stroomadapter en de draden ervan. Indien de draden aangetast zijn, gebruik deze niet tot ze volledig zijn hersteld. Dit spel is niet geschikt voor kinderen onder 3 jaar. Het spel moet worden gebruikt met de aangeraden stroomadapter.

## BESCHRIJVING VAN DE SUPER TV AIR JET

### Console:

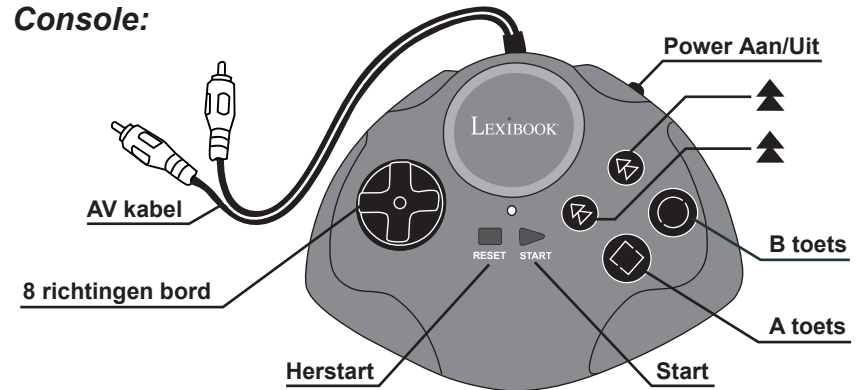

- Power Aan/Uit** wordt gebruikt om de console in en uit te schakelen.
- Start** wordt gebruikt om het spel te starten en te onderbreken.
- Herstart** wordt gebruikt om het selectiemenu te betreden tijdens een spel.

### Controlepaneel:

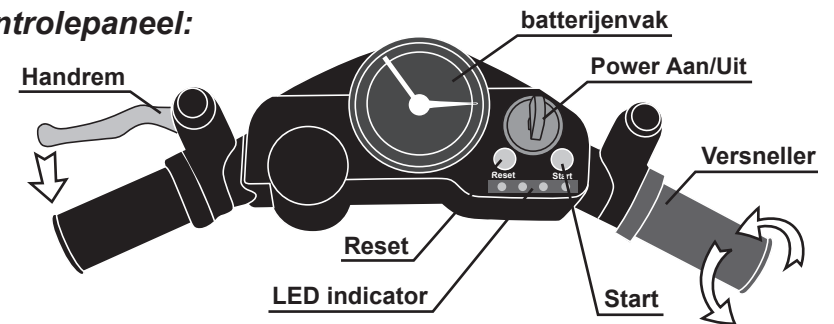

- Power Aan/Uit** wordt gebruikt om de Super TV Air Jet in en uit te schakelen.
- Herstart** wordt gebruikt om het selectiemenu te betreden tijdens een spel.
- Start** wordt gebruikt om het spel te starten en te onderbreken.
- Handrem (linkse handgreep)** gelieve naar de spellijst te gaan voor meer details.
- Verneller (rechtse handgraad)** gelieve naar de spellijst te gaan voor meer details.



## DRAADLOZE RADIO FREQUENTIE

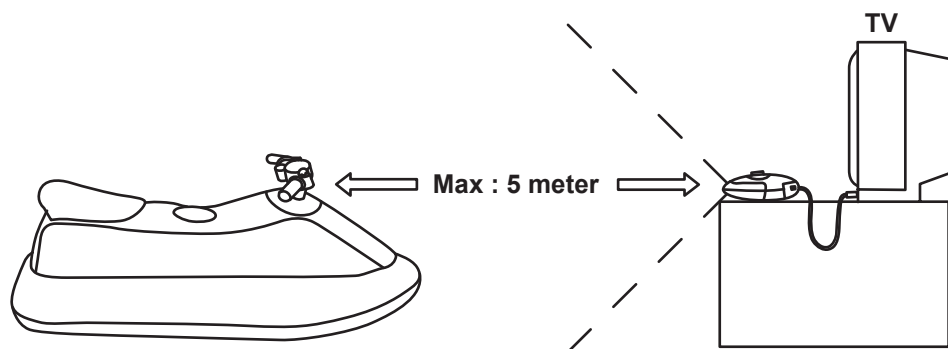

Het maximale bereik bedraagt 5 meter onder de normale stroomtoevoer.

## BESCHRIJVING VAN DE STUUREENHE

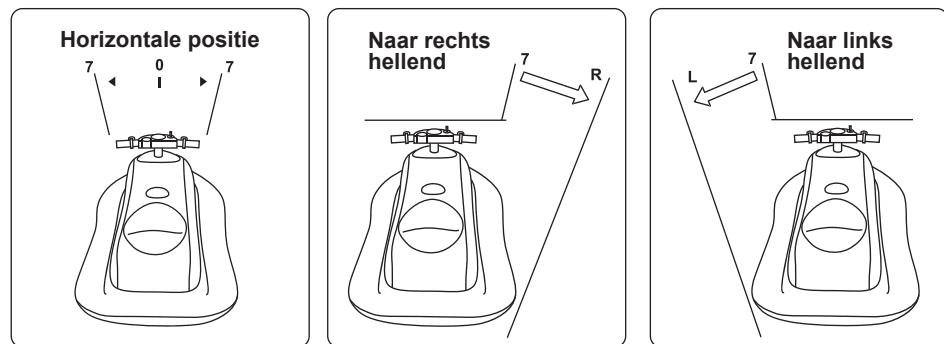

Plaats je de Super TV Air Jet horizontaal of binnen 7 graden links en rechts, dan blijft het voertuig op de TV rechtdoor gaan.

Plaats je de Super TV Air Jet meer dan 7 graden naar rechts, dan beweegt het voertuig op het scherm naar rechts.

Plaats je de Super TV Air Jet meer dan 7 graden naar links, dan beweegt het voertuig op het scherm naar links.

**Maximale gewicht :** Het toegelaten maximale gewicht op de Super TV Air Jet is 50kg.

**Belangrijk :** dit speelgoed mag niet gebruikt worden als een waterspel (zwembad, strand...)

## VERBINDEN VAN DE SUPER TV AIR JET MET EEN TV SET

1. De TV set en de Super TV Air Jet moeten uitgeschakeld zijn.
2. Verbind de console met de televisie:
  - top de AV kabel (gele uiteinde) in de bijpassende video igang op je TV set.
  - Stop de AV kabel (rode uiteinde) in de bijpassende audio ingang op je TV set.
3. Zet je televisie **AAN** en kies het AV kanaal.
4. Zet het controlepaneel en de console **AAN**. Na een tijd verschijnt het menu scherm op de TV.
5. Eens je een spel hebt geselecteerd, druk dan op start om het spel te beginnen.

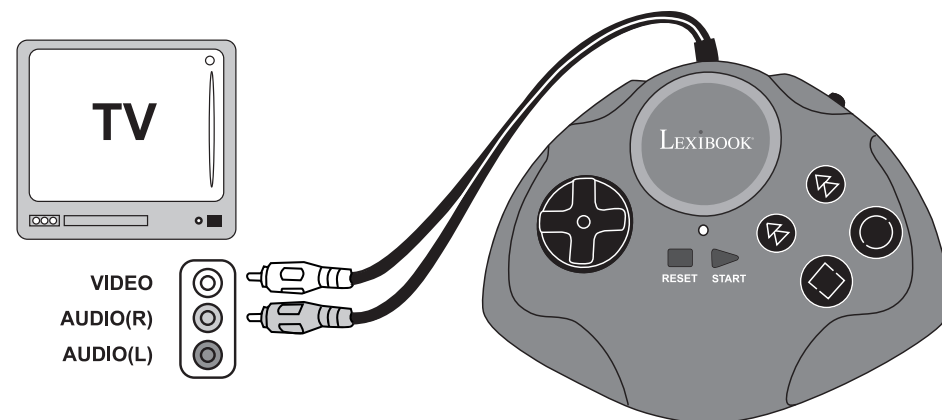

### Opmerking:

De spelconsole kan gebruikt worden als een zelfstandige conole die in de handen kan worden gehouden. Schakel gewoon de Super TV Air Jet uit om alle spelen enkel met de console te spelen.

## PROBLEEMOPLOSSEN (voor het A/V input system)

Probleem	Controleer het volgende, voor een aanvraag tot herstelling:
Geen beeld op het scherm	<ul style="list-style-type: none"> <li>● Is de SUPER TV AIR JET en de spelconsole ingeschakeld?</li> <li>● Is het televisietoestel ingeschakeld?</li> <li>● Is het televisietoestel op het Input- of het A/V-kanaal?</li> <li>● Is de A/V kabel goed verbonden?</li> <li>● Hebben de batterijen genoeg stroom?</li> <li>● Zijn de batterijen goed geïnstalleerd?</li> </ul>
Scherf knippert of toont geen kleuren	<ul style="list-style-type: none"> <li>● Zijn de kleuren van het televisietoestel goed ingesteld?</li> <li>● Zijn de fijne aanpassingen van het TV kanaal goed ingesteld?</li> <li>● Hebben de batterijen genoeg stroom?</li> </ul>
Geen spelgeluid	<ul style="list-style-type: none"> <li>● Staat het volume te laag of op mute(stil)?</li> <li>● Is de audio kabel losgekomen?</li> </ul>
Beeld op de TV is onstabiel	<ul style="list-style-type: none"> <li>● Pas de verticale of horizontale greepcontroles op uw televisie aan tot het beeld vast wordt.</li> <li>● Hebben de batterijen genoeg stroom?</li> </ul>
Randen verschijnen in het beeld gedurende het spel	<ul style="list-style-type: none"> <li>● Is de video kabel goed verbonden?</li> <li>● Hebben de batterijen genoeg stroom?</li> </ul>
Het beeld knippert of is vervormd	<ul style="list-style-type: none"> <li>● Probeer op de 'Reset'-knop te drukken. Als er niks verandert, schakel dan de stroom uit en aan.</li> <li>● Hebben de batterijen genoeg stroom?</li> </ul>
Geen stroom	<ul style="list-style-type: none"> <li>● Zijn de batterijen correct geplaatst?</li> <li>● Is de stroomschakelaar ingeschakeld?</li> </ul>

Indien er steeds een probleem is, volg dan de instructies in deze handleiding en herverbind het systeem stap per stap.

## SPELLIJST

### Totally Jet

Race je boot tegen tijd tot het eindpunt. Verzamel punten en benzine in het water om je score te verbeteren. Vermijd de hindernissen en de boeien aan beide kanten, als je ze aanraakt zal je punten verliezen.



#### Funcities

Stuurstang: links en rechts.  
Draai aan rechter handgreep: Versnellen.  
Druk op linker handgreep: Remmen.

### Auto X

De truck is klaar om te starten en de tijdslimiet is gekozen afhankelijk van de verschillende moeilijkheidsgraad. Als de bestuurder de race niet kan eindigen binnen de tijdslimiet of als alle levens en kansen opgebruikt zijn, dan eindigt de weg voor dit spel.



#### Funcities

Stuurstang: links en rechts.  
Draai aan rechter handgreep: Versnellen.  
Druk op linker handgreep: Remmen.

### Tiger Rescue

Een verschrikkelijk ongeval heeft zwermen van mutanten gecreëerd die het mensenras willen uitroeien. Schiet ze uit de lucht en vernietig hun kampen aan grond als je het mensenras wil redden van uitroeiing!



#### Funcities

Stuurstang: links en rechts.  
Draai aan de rechter handgreep: Vuur!  
Druk op de linker handgreep: uitroeiing (3 schoten)

### Jet Rush 2

De Zeescooter racet tegen de computer (COM). Wees sneller dan de tegenstanders en vermijd alle hindernissen om zo veilig het einde te bereiken.



#### Funcities

Stuurstang: links en rechts.  
Draai aan rechter handgreep: Versnellen.  
Druk op linker handgreep: Remmen.

### Jewel Fever 2

Vernietig de schatten die vanaf de bovenkant van het scherm worden neergelaten. Als de schatten de veiligheidslijn overtreden is het spel over. Vind je daarentegen alle schatten, dan win je het spel.

#### Functies

Stuurstang: links en rechts.  
Draai aan rechter handgreep: Vuren.  
Druk op linker handgreep: Haal de schatten.



### Pinball Fish

Bestuur het instrument om de vis te vangen. Vermijd hierbij zo vlug mogelijk alle hindernissen. Vang alle vissen en bescherm de assistent zodat hij niet in de diepe zee terechtkomt.

#### Functies

Stuurstang: links en rechts.  
Draai aan rechter handgreep: Vuren.



Hieronder vind je de functieovereenkomsten van de Super TV Air Jet en de spelconsole.

Super TV Air Jet	Spelconsole
Linkse handgreep: Handrem	A toets
Rechtse handgreep: versnelling/snelheid	B toets
Bewegen naar Links/Rechts: Hel of leun de Zeescooter naar links of naar rechts	8 richtingen bord
Power => Stroom Aan/Uit	Hoofdschakelaar
Herstart => Start opnieuw	Kies => Kies een spel
Start => Start / Pauzeer een spel	Start => Start / Pauzeer een spel
LED Indicator => Links, Rechts, Stroom aan, Rem.	LED Indicator => Stroom aan.

## WAARSCHUWING VOOR EPILEPSIE

Moet door jou of jouw kind gelezen worden alvorens een videospel te gebruiken. Sommige mensen kunnen aanvallen van epilepsie krijgen of het bewustzijn verliezen bij het zien van bepaalde flitsende lichten of frequente bewegingen in onze dagelijkse omgeving. Deze mensen stellen zich bloot aan dergelijke aanvallen bij het bekijken van bepaalde televisiebeelden of bij het spelen van bepaalde videospelen. Dit fenomeen kan ook plaatsvinden zonder voorafgaande medische verschijning of zonder enige voorafgaande aanval van epilepsie. Indien jezelf of iemand van je familie reeds symptomen van epilepsie (aanval of bewustzijnsverlies) heeft ervaren bij het zien van "licht"stimulaties, gelieve uw dokter te raadplegen alvorens dit spel te gebruiken. Wij raden de ouders aan om aandachtig hun kinderen te observeren tijdens het spelen van een videospel. Indien jijzelf of je kind de volgende symptomen vertonen: duizeligheid, problemen van het zicht, oog- of spiersamentrekkingen, oriëntatieproblemen, ongecontroleerde bewegingen of stuip trekkingen, gelieve onmiddellijk het spel te stoppen en uw dokter te raadplegen.

## Voorzorgsmaatregelen die je bij het gebruik van video games altijd in acht moet nemen.

Wanneer je een video game speelt met een TV-scherm kan verbonden worden, ga altijd op een relatieve verre afstand van het scherm zitten of staan en zo ver als de verbindingsdraad het toelaat. Gebruik het liefst video games met een klein scherm. Speel geen video games wanneer je moe bent of niet lang hebt geslapen. Zorg ervoor dat de ruimte waarin je speelt voldoende verlicht is. Wanneer je video games speelt, neem elke 10 tot 15 minuten een onderbreking.

## ONDERHOUD

Om het speelgoed te reinigen, gebruik je alleen een zachte, licht vochtige doek. Alle detergents zijn verboden. Stel het spel niet bloot aan direct zonlicht of eender welke hittebron. Maak het spel niet nat. Haal het niet uit elkaar en laat het niet vallen. Indien je het spel voor langere tijd niet gebruikt, haal de batterijen eruit.

**OPMERKING:** gelieve deze handleiding te bewaren aangezien het belangrijke informatie bevat. Het product is gedekt door onze 2 jaar garantie. Voor alle herstellingen tijdens de garantie of naverkoopsdienst, moet je je richten tot de verkoper met een aankoopbewijs. Onze garantie geldt voor al het materiaal en de montage van de fabrikant, exclusief alle schade veroorzaakt door het niet respecteren van onze gebruiksaanwijzing ( zoals uit elkaar halen, blootstellen aan hitte of vochtigheid...). Wij raden aan de verpakking te bewaren voor enige referentie in de toekomst. In onze poging voor constante verbetering, is het mogelijk dat kleuren en details van dit product lichtjes verschillen van deze op de verpakking. Niet geschikt voor kinderen onder 36 maanden daar er kleine losse onderdeeltjes aanwezig zijn.

**Waarschuwing:** veranderingen aan deze eenheid die niet uitdrukkelijk werden goedgekeurd door de verantwoordelijke voor naleving kan het gebruikersgezag vernietigen om het materiaal in werking te stellen.

Dit product mag in elk land behorende tot de Europese Unie worden gebruikt behalve in Noorwegen, Kroatië en Roemenië.

Referentie : JG6000

Ontworpen en ontwikkeld in Europa - Gemaakt in China

© 2006 LEXIBOOK®

**CE1177!**

**Richtlijnen voor milieubescherming**

Gebruikte elektronische apparaten horen niet thuis in het huisafval!

Wij vragen u daarom een bijdrage aan de bescherming van ons milieu te leveren en dit apparaat op de voorziene verzamelplaatsen af te geven.



Lexibook Junior

Παιχνίδια για την ανάπτυξη γνώσεων καθώς τα παιδιά μεγαλώνουν,

Σας ευχαριστούμε για τη αγορά σας αυτού του προϊόντος Lexibook Junior.

Η Lexibook σχεδιάζει, κατασκευάζει και πουλάει παιχνίδια σε όλον τον κόσμο εδώ και 10 σχεδόν χρόνια. Τα προϊόντα μας φημίζονται για την εκπαιδευτική και ψυχαγωγική τους αξία, καθώς και για τα πρότυπα υψηλής ποιότητας που εφαρμόζονται στη διαδικασία της κατασκευής τους.

Παιχνίδια για τη νηπιακή και προσχολική ηλικία, εκπαιδευτικές ηλεκτρονικές συσκευές, διαδραστικά παιχνίδια που παίζονται με σύνδεση σε συσκευή τηλεόρασης, παιχνίδια σκακιού, μουσικά παιχνίδια ... Τα παιχνίδια μας δημιουργούν μια ζεστή και εύθυμη ατμόσφαιρα για τα παιδιά όλων των ηλικιών, παρακινώντας τα να καλλιεργήσουν βασικές επιδεξιότητες.

Ας παίξουμε τώρα!

Η ομάδα της Lexibook

## ΟΔΗΓΟΣ ΕΚΚΙΝΗΣΗΣ

Σε αυτό το κεφάλαιο περιγράφεται με συντομία ο τρόπος λειτουργίας του Super TV Air Jet. Συνιστούμε να διαβάσετε ολόκληρο τον οδηγό χρήσης για λεπτομερείς οδηγίες για τις δραστηριότητες και τις προειδοποιήσεις σχετικά με την ασφάλεια.

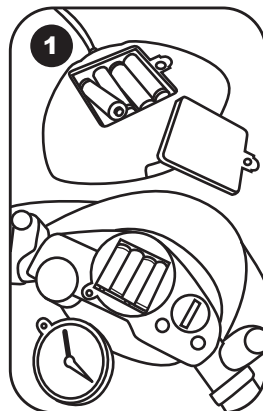

1. Τοποθετήστε τις μπαταρίες μέσα στην κονσόλα:  
Με ένα κατσαβίδι, ανοίξτε το διαμέρισμα μπαταριών που βρίσκεται στο πίσω μέρος της κονσόλας, βάλτε μέσα τις 4 μπαταρίες τύπου LR6/AA, κλείστε πάλι το διαμέρισμα μπαταριών και σφίξτε τη βίδα.

Τοποθετήστε μπαταρίες μέσα στο πίνακα ελέγχου:  
Με ένα κατσαβίδι, ανοίξτε το διαμέρισμα μπαταριών που βρίσκεται κάτω από το ταχύμετρο. Βάλτε μέσα τις 4 μπαταρίες τύπου LR6/AA, κλείστε πάλι το διαμέρισμα μπαταριών και σφίξτε τη βίδα.

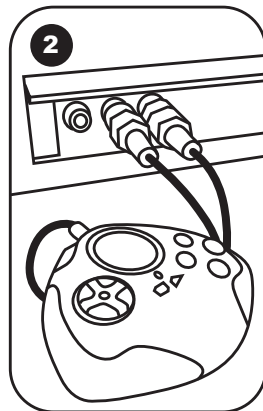

2. Συνδέστε την κονσόλα στην τηλεόραση. Η συσκευή της τηλεόρασης και το Super TV Air Jet ΠΡΕΠΕΙ ΝΑ ΕΙΝΑΙ ΑΝΑΜΜΕΝΑ. Βάλτε το καλώδιο AV (κίτρινο άκρο) μέσα στην αντίστοιχη υποδοχή εισόδου βίντεο της τηλεόρασης και το καλώδιο AV (κόκκινο άκρο) μέσα στην αντίστοιχη υποδοχή εισόδου ήχου της τηλεόρασης. Ανοίξτε την τηλεόραση και γυρίστε στο κανάλι AV. Ανοίξτε τον πίνακα ελέγχου και την κονσόλα. Μετά από λίγο, θα πρέπει να εμφανιστεί στην τηλεόραση η οθόνη του μενού.

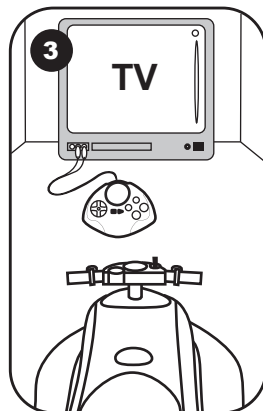

3. Επιλέξτε παιχνίδι γέροντας το θαλάσσιο σκούτερ σας προς τα αριστερά ή προς τα δεξιά ή χρησιμοποιώντας το πληκτρολόγιο της κονσόλας, και πατήστε START (Έναρξη) για να αρχίσετε να παίζετε. Για περισσότερες λεπτομέρειες σχετικά με το παιχνίδι, παρακαλούμε πηγαίστε στην ενότητα της λίστας παιχνιδιών.

## ΕΙΣΑΓΩΓΗ

Νιώστε την αίσθηση του αληθινού θαλάσσιο σκούτερ με το Super TV Air Jet σας, παίζοντας τα 6 παιχνίδια βίντεο. Παρακαλούμε διαβάστε τις παρακάτω οδηγίες για να μάθετε πώς να χρησιμοποιείτε το νέο σας Super TV Air Jet και να παίζετε τα διάφορα παιχνίδια.

## ΠΕΡΙΕΧΟΜΕΝΟ ΤΗΣ ΣΥΣΚΕΥΑΣΙΑΣ

Στη συσκευασία περιλαμβάνονται τα εξής:

- Ένα Super TV Air Jet
- Μία αντλία αέρα
- Μία κονσόλα
- Εγχειρίδιο οδηγιών
- Ένα κιτ επισκευής

**ΠΡΟΣΟΧΗ:** Τα αντικείμενα που περιέχονται στη συσκευασία, όπως πλαστικά φιλμ, κολλητικές ταινίες, επικέτες και στερεωτικές μεταλλικές ταινίες, δεν αποτελούν μέρος αυτού του παιχνιδιού και πρέπει να αφαιρούνται για λόγους ασφαλείας κάθε φορά πριν χρησιμοποιηθεί το παιχνίδι από το παιδί

## ΤΟΠΟΘΕΤΗΣΗ ΤΩΝ ΜΠΑΤΑΡΙΩΝ

Το Super TV Air Jet σας λειτουργεί με 8 αλκαλικές μπαταρίες 1.5V  τύπου LR6/AA (δεν συμπεριλαμβάνονται): 4 μπαταρίες για την κονσόλα και 4 μπαταρίες για τον πίνακα ελέγχου.

Κονσόλα:

1. Ανοίξτε με ένα κατσαβίδι το διαμέρισμα μπαταριών που βρίσκεται στο πίσω μέρος της κονσόλας.
2. Βάλτε μέσα τις 4 μπαταρίες τύπου LR6/AA προσέχοντας την πολικότητα που φαίνεται στο κάτω μέρος του διαμερίσματος μπαταριών.
3. Κλείστε πάλι το διαμέρισμα μπαταριών και σφίξτε τη βίδα.

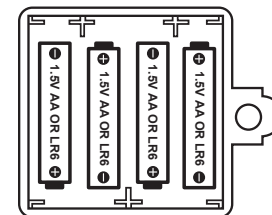

Πίνακας ελέγχου:

1. Ανοίξτε με ένα κατσαβίδι το διαμέρισμα μπαταριών που βρίσκεται κάτω από το ταχύμετρο.
2. Βάλτε μέσα τις 4 μπαταρίες τύπου LR6/AA προσέχοντας την πολικότητα που φαίνεται στο κάτω μέρος του διαμερίσματος μπαταριών.
3. Κλείστε πάλι το διαμέρισμα μπαταριών και σφίξτε τη βίδα.

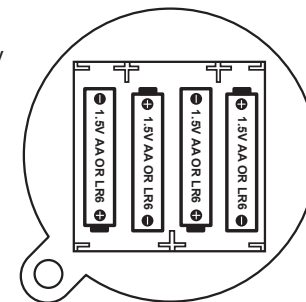

Μη χρησιμοποιήσετε μη επαναφορτιζόμενες μπαταρίες. Οι μη επαναφορτιζόμενες μπαταρίες δεν πρέπει να επαναφορτίζονται. Οι επαναφορτιζόμενες μπαταρίες πρέπει να αφαιρούνται από το παιχνίδι πριν φορτιστούν. Οι επαναφορτιζόμενες μπαταρίες πρέπει να φορτίζονται μόνο κάτω από την επίβλεψη ενήλικου ατόμου. Δεν πρέπει να αναμειγνύονται διαφορετικοί τύποι μπαταριών ή νέες μπαταρίες μαζί με μεταχειρισμένες. Πρέπει να χρησιμοποιούνται μόνο οι μπαταρίες ίδιου ή ισοδύναμου τύπου με αυτόν που συνιστάται. Οι μπαταρίες πρέπει να μπαίνουν με τη σωστή πολικότητα. Οι μπαταρίες

που έχουν εξαντληθεί πρέπει να αφαιρούνται από το παιχνίδι. Οι ακροδέκτες της τροφοδοσίας δεν πρέπει να βραχυκυκλώνονται. Όταν πέσει η ισχύς των μπαταριών, θα μειωθεί η ένταση της κόκκινης φωτεινής ένδειξης στο μηχάνημα. Φροντίστε τότε να αντικαταστήσετε τις μπαταρίες. Παρόμοια, όταν ο ήχος εξασθενήσει ή το παιχνίδι δεν αποκρίνεται, φροντίστε να αντικαταστήσετε τις μπαταρίες. Παρακαλούμε κρατήστε τη συσκευασία για γιατί περιέχει σημαντικές πληροφορίες που μπορούν να χρειαστούν στο μέλλον.

**ΠΡΟΕΙΔΟΠΟΙΗΣΗ:** Αν η συσκευή δεν λειτουργεί καλά ή δεχτεί στατικό ηλεκτρισμό, σβήστε τη συσκευή και ανάψτε την πάλι, χρησιμοποιώντας το κουμπί ON/OFF. Αν αυτό δεν έχει αποτέλεσμα, βγάλτε τη μπαταρία και/ή κάντε επαναφορά με το Reset.

Το χειριστήριο παιχνιδιών λειτουργεί επίσης με μετασχηματιστή εναλλασσόμενου ρεύματος για παιχνίδια  με ονομαστική ισχύ 9V  $\overline{\text{---}}$  500mA, με θετικό κέντρο  $\ominus \text{---} \oplus$  (δεν παρέχεται).

Για να το συνδέσετε, κάντε τα εξής:  
Βεβαιωθείτε ότι ο διακόπτης λειτουργίας του παιχνιδιού είναι κλειστός. Συνδέστε το βύσμα εξόδου του μετασχηματιστή στην υποδοχή ρεύματος AC της συσκευής. Συνδέστε το βύσμα του μετασχηματιστή στην πρίζα του τοίχου. Ανοίξτε τον διακόπτη λειτουργίας του παιχνιδιού.

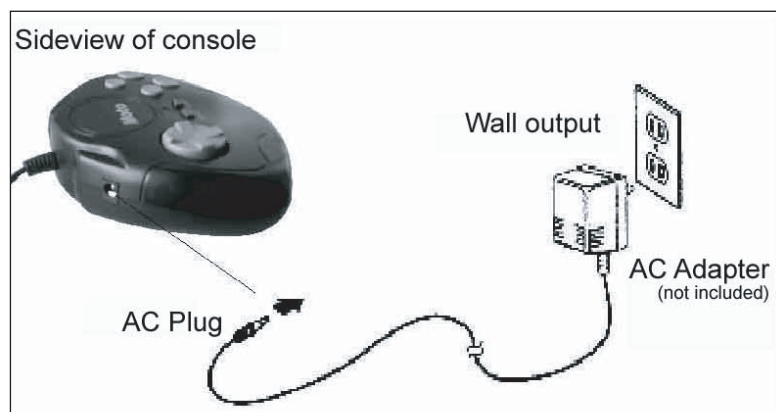

Οι μετασχηματιστές ρεύματος δεν είναι παιχνίδια. Κλείνετε τον διακόπτη τροφοδοσίας του μετασχηματιστή όταν δεν πρόκειται να χρησιμοποιήσετε το παιχνίδι για σχετικά μεγάλο χρονικό διάστημα, για να μην υπερθερμαίνεται. Μη χρησιμοποιείτε μετασχηματιστή με αυτό το παιχνίδι για να παίξετε σε εξωτερικό χώρο. Ελέγχετε τακτικά την κατάσταση του μετασχηματιστή και τα άκρα σύνδεσης του καλωδίου του. Αν ένα άκρο έχει φθαρεί, μην χρησιμοποιήσετε άλλο τον μετασχηματιστή αλλά στείλτε τον για επισκευή. Αυτό το παιχνίδι δεν είναι κατάλληλο για παιδιά κάτω των 3 ετών. Θα πρέπει να χρησιμοποιείται μόνο με τον συνιστώμενο μετασχηματιστή ρεύματος.

## ΠΕΡΙΓΡΑΦΗ ΤΟΥ SUPER TV AIR JET

### Κονσόλα:

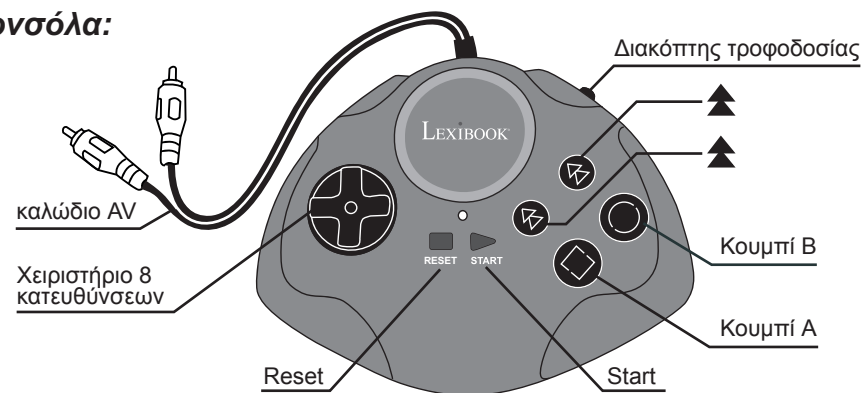

- Διακόπτης τροφοδοσίας** Χρησιμοποιείται για το ξεκίνημα και τη διακοπή λειτουργίας της κονσόλας.
- Start (Εναρξη)** Χρησιμοποιείται για το ξεκίνημα και την προσωρινή διακοπή του παιχνιδιού που είναι σε εξέλιξη
- Reset (Επαναφορά)** Χρησιμοποιείται για την πρόσβαση στο μενού επιλογής στη διάρκεια ενός παιχνιδιού

### Πίνακας ελέγχου:

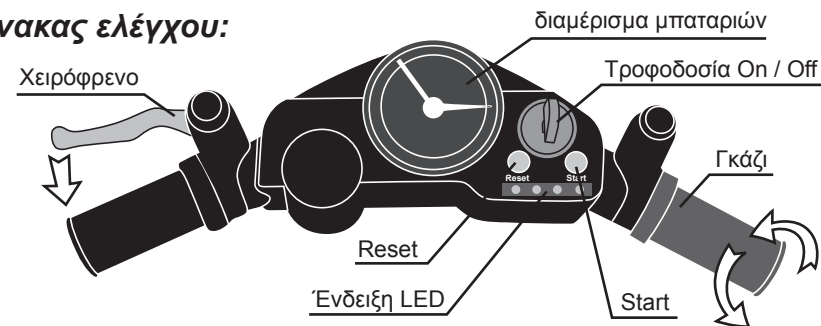

- Τροφοδοσία On / Off (Ανοίγμα/Κλείσιμο)** Χρησιμοποιείται για το ξεκίνημα και τη διακοπή λειτουργίας του Super TV Air Jet.
- Reset (Επαναφορά)** Χρησιμοποιείται για την πρόσβαση στο μενού επιλογής στη διάρκεια ενός παιχνιδιού
- Start (Εναρξη)** Χρησιμοποιείται για το ξεκίνημα και την προσωρινή διακοπή του παιχνιδιού που είναι σε εξέλιξη
- Χειρόφρενο (Αριστερή χειρολαβή)** Παρακαλούμε δείτε τη λίστα παιχνιδιών για περισσότερες λεπτομέρειες
- Γκάζι (Δεξιά χειρολαβή)** Παρακαλούμε δείτε τη λίστα παιχνιδιών για περισσότερες λεπτομέρειες.

## ΑΣΥΡΜΑΤΟΣ ΡΑΔΙΟΕΛΕΓΧΟΣ

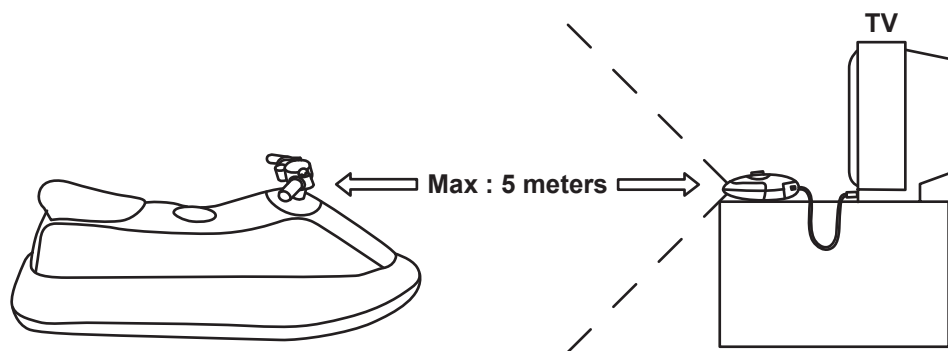

Η μέγιστη απόσταση ελέγχου είναι 5 μέτρα με κανονική τροφοδοσία (γεμάτες μπαταρίες).

## ΠΕΡΙΓΡΑΦΗ ΤΟΥ ΕΛΕΓΧΟΥ ΚΑΤΕΥΘΥΝΣΗΣ



Όταν έχετε το Super TV Air Jet οριζόντια ή με κλίση έως 7 μοίρες αριστερά ή δεξιά, τα οχήματα που προβάλλονται στην οθόνη της τηλεόρασης προχωρούν ίσια μπροστά.

Όταν έχετε το Super TV Air Jet με κλίση μεγαλύτερη από 7 μοίρες δεξιά, τα οχήματα που προβάλλονται στην οθόνη της τηλεόρασης κινούνται προς τα δεξιά.

Όταν έχετε το Super TV Air Jet με κλίση μεγαλύτερη από 7 μοίρες αριστερά, τα οχήματα που προβάλλονται στην οθόνη της τηλεόρασης κινούνται προς τα αριστερά.

**Μέγιστο βάρος :** Το επιτρεπόμενο μέγιστο βάρος που μπορεί να δεχτεί το Super TV Air Jet είναι 50 κιλά.

**Σημαντικό:** Αυτό το παιχνίδι δεν πρέπει να χρησιμοποιηθεί ως παιχνίδι νερού

## ΣΥΝΔΕΣΗ ΤΟΥ SUPER TV AIR JET ΣΕ ΣΥΣΚΕΥΗ ΤΗΛΕΟΡΑΣΗΣ

1. Η συσκευή της τηλεόρασης και το Super TV Air Jet πρέπει να είναι κλειστά.
2. Συνδέστε την κονσόλα στην τηλεόραση :
  - Βάλτε το καλώδιο AV (κίτρινο άκρο) μέσα στην αντίστοιχη υποδοχή εισόδου βίντεο της τηλεόρασης
  - Βάλτε το καλώδιο AV (κόκκινο άκρο) μέσα στην αντίστοιχη υποδοχή εισόδου ήχου της τηλεόρασης
3. Ανοίξτε την τηλεόραση και γυρίστε στο κανάλι AV.
4. Ανοίξτε τον πίνακα ελέγχου και την κονσόλα. Μετά από λίγο, θα πρέπει να εμφανιστεί στην τηλεόραση η οθόνη του μενού.
5. Όταν επιλέξετε ένα παιχνίδι, πατήστε START (Εναρξη) για να αρχίσετε να παίζετε.

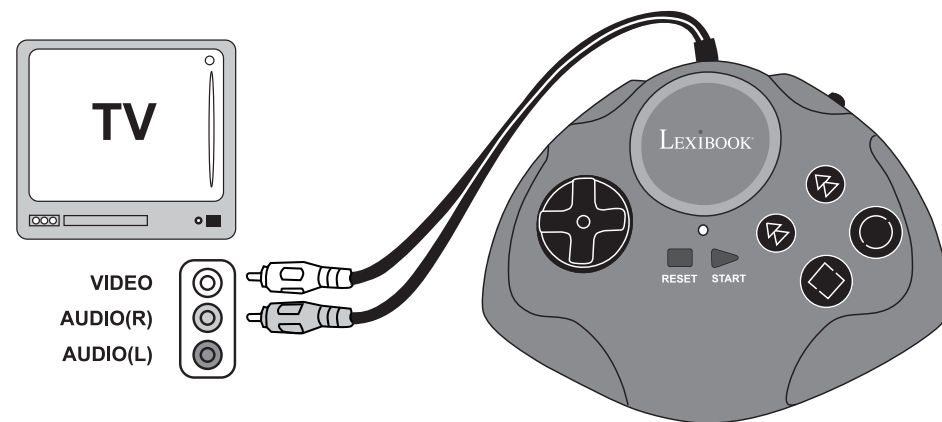

### Σημείωση:

Η κονσόλα μπορεί να χρησιμοποιηθεί ως ανεξάρτητη κονσόλα παιχνιδιών χειρός. Απλώς κλείστε το Super TV Air Jet για να μπορέσετε να παίξετε όλα τα παιχνίδια, με την κονσόλα μόνο.

## ΑΝΤΙΜΕΤΩΠΙΣΗ ΠΡΟΒΛΗΜΑΤΩΝ (για σύστημα εισόδου AV)

Πρόβλημα	Πριν ζητήσετε επισκευή, ελέγξτε τα παρακάτω στοιχεία
Δεν υπάρχει εικόνα στην οθόνη	<ul style="list-style-type: none"> <li>● Είναι ανοιχτό το SUPER TV AIR JET και η κονσόλα;</li> <li>● Είναι ανοιχτή η τηλεόραση;</li> <li>● Έχετε γυρίσει στο κανάλι εισόδου AV της τηλεόρασης;</li> <li>● Είναι συνδεδεμένο σωστά το καλώδιο AV;</li> <li>● Έχουν αρκετή ισχύ οι μπαταρίες;</li> <li>● Έχουν τοποθετηθεί σωστά οι μπαταρίες;</li> </ul>
Η εικόνα στην οθόνη τρεμοπαίζει ή δεν υπάρχει χρώμα	<ul style="list-style-type: none"> <li>● Είναι σωστά ρυθμισμένα τα χρώματα της τηλεόρασης;</li> <li>● Είναι σωστά ρυθμισμένο και συντονισμένο το κανάλι της τηλεόρασης;</li> <li>● Έχουν αρκετή ισχύ οι μπαταρίες;</li> </ul>
Δεν υπάρχει ήχος στο παιχνίδι	<ul style="list-style-type: none"> <li>● Είναι μήπως πολύ χαμηλή ή κλειστή η ένταση του ήχου της τηλεόρασης;</li> <li>● Έχει μήπως αποσυνδεθεί ή λασκάρει το καλώδιο ήχου;</li> </ul>
Η εικόνα στην τηλεόραση δεν είναι ασταθής	<ul style="list-style-type: none"> <li>● Ρυθμίστε το χειριστήριο διατήρησης κάθετης και οριζόντιας θέσης της οθόνης της τηλεόρασής σας μέχρι να σταθεροποιηθεί η εικόνα.</li> <li>● Έχουν αρκετή ισχύ οι μπαταρίες;</li> </ul>
Στη διάρκεια του παιχνιδιού φαίνονται δάχτυλα στην τηλεόραση	<ul style="list-style-type: none"> <li>● Είναι σωστά συνδεδεμένο το καλώδιο του βίντεο;</li> <li>● Έχουν αρκετή ισχύ οι μπαταρίες;</li> </ul>
Η εικόνα τρεμοπαίζει ή είναι παραμορφωμένη	<ul style="list-style-type: none"> <li>● Πατήστε το κουμπί Reset. Αν δεν υπάρχει βελτίωση, κλείστε την τροφοδοσία και δοκιμάστε πάλι.</li> <li>● Έχουν αρκετή ισχύ οι μπαταρίες;</li> </ul>
Δεν υπάρχει τροφοδοσία	<ul style="list-style-type: none"> <li>● Έχουν τοποθετηθεί σωστά οι μπαταρίες;</li> <li>● Είναι ανοιχτός ο διακόπτης της τροφοδοσίας;</li> </ul>

Αν εξακολουθείτε να έχετε πρόβλημα, παρακαλούμε ακολουθήστε τις οδηγίες που δίνονται σε αυτό το εγχειρίδιο και κάντε ξανά τις απαραίτητες συνδέσεις του συστήματος, βήμα προς βήμα.

## ΛΙΣΤΑ ΠΑΙΧΝΙΔΙΩΝ

### Totally Jet

Αγωνιστείτε με το σκάφος ενάντια στον χρόνο μέχρι το τέρμα, συλλέγοντας μπόνους και καύσιμο μέσα στο νερό για να αυξήσετε το σκορ σας. Πρέπει όμως να αποφύγετε τα εμπόδια και τις μπάλες και στις δύο πλευρές, γιατί αν τα αγγίξετε, χάνετε το σκορ.



#### Λειτουργίες

Τιμόνι: Στρίψιμο αριστερά και δεξιά  
Στροφή δεξιάς χειρολαβής: Επιτάχυνση  
Πάτημα αριστερής χειρολαβής: Φρενάρισμα

### Auto X

Το φορτηγό είναι έτοιμο να ξεκινήσει και υπάρχει χρονικό όριο ανάλογα με το επίπεδο δυσκολίας. Αν ο οδηγός δεν μπορεί να τερματίσει στον αγώνα μέσα στο χρονικό όριο ή έχει χρησιμοποιήσει όλες τις ζωές και τις ευκαιρίες, το φορτηγό σταματά πάνω στον δρόμο.



#### Λειτουργίες

Τιμόνι: Στρίψιμο αριστερά και δεξιά  
Στροφή δεξιάς χειρολαβής: Επιτάχυνση  
Πάτημα αριστερής χειρολαβής: Φρενάρισμα

### Tiger Rescue

Ένα τρομερό ατύχημα έχει δημιουργήσει σμήνη μεταλλαγμένων τεράτων που είναι αποφασισμένα να καταστρέψουν την ανθρωπότητα! Θα πρέπει να τα ανατινάξετε στον αέρα και να καταστρέψετε τις βάσεις τους πάνω στο έδαφος, αν θέλετε να σώσετε το ανθρώπινο γένος από τον αφανισμό!



#### Λειτουργίες

Τιμόνι: Στρίψιμο αριστερά και δεξιά  
Στροφή δεξιάς χειρολαβής: Πυροβόληση  
Πάτημα αριστερής χειρολαβής : εξολόθρευση (3 βολές)

### Jet Rush 2

Το σκούτερ ωκεανού αγωνίζεται ενάντια στον υπολογιστή (COM). Ξεπεράστε τους άλλους και αποφύγετε τα εμπόδια για να τερματίσετε χωρίς ζημιά.



#### Λειτουργίες

Τιμόνι: Στρίψιμο αριστερά και δεξιά  
Στροφή δεξιάς χειρολαβής: Επιτάχυνση  
Πάτημα αριστερής χειρολαβής: Φρενάρισμα



### Jewel Fever 2

Αφαιρέστε τους θησαυρούς που πέφτουν από το πάνω μέρος της οθόνης. Αν οι θησαυροί περάσουν την προστατευτική γραμμή, το παιχνίδι τελειώνει. Αλλά αν αφαιρέσετε όλους τους θησαυρούς, κερδίζετε.

#### Λειτουργίες

Τιμόνι: Στρίψιμο αριστερά και δεξιά  
Στροφή δεξιάς χειρολαβής: Πυροβόληση  
Πάτημα αριστερής χειρολαβής: Αφαίρεση θησαυρών



### Pinball Fish

Χειριστείτε το εργαλείο για να πιάσετε τα ψάρια. Αποφύγετε τα εμπόδια όσο γίνεται πιο σύντομα. Πιάστε όλα τα ψάρια και προστατέψτε τον βοηθό για να μην πέσει μέσα στη βαθιά θάλασσα.

#### Λειτουργίες

Τιμόνι: Στρίψιμο αριστερά και δεξιά  
Στροφή δεξιάς χειρολαβής: Πυροβόληση



Ο παρακάτω πίνακας δείχνει τις αντιστοιχίες των λειτουργιών ανάμεσα στο Super TV Air Jet και την κονσόλα.

Super TV Air Jet	Κονσόλα
Αριστερή χειρολαβή: Χειρόφρενο	Κουμπί A
Στροφή δεξιάς χειρολαβής: Γκάζι	Κουμπί B
Κίνηση αριστερά/δεξιά: Κλίση του θαλάσσιου σκούτερ προς τα αριστερά ή προς τα δεξιά	Χειριστήριο 8 κατευθύνσεων
Τροφοδοσία => Τροφοδοσία On/Off	Διακόπτης τροφοδοσίας
Reset => Επανάρξη	Select => Επιλογή παιχνιδιού
Start => Έναρξη / Προσωρινή διακοπή του παιχνιδιού	Start => Έναρξη / Προσωρινή διακοπή του παιχνιδιού
Ένδειξη LED => Αριστερά, δεξιά, τροφοδοσία, φρενάρισμα.	Ένδειξη LED => Τροφοδοσία.

## ΠΡΟΕΙΔΟΠΟΙΗΣΗ ΣΧΕΤΙΚΑ ΜΕ ΤΗΝ ΕΠΙΛΗΨΙΑ

Να διαβαστεί πριν τη χρήση παιχνιδιού βίντεο, είτε από εσάς είτε από το παιδί σας. Ορισμένα άτομα είναι ευπαθή σε επιληπτικές κρίσεις ή στο να χάνουν τις αισθήσεις τους όταν κοιτάζουν ορισμένα είδη φώτων που αναβοσβήνουν ή στοιχεία που βρίσκονται συχνά κανείς στο καθημερινό περιβάλλον. Αυτά τα άτομα παθαίνουν κρίσεις όταν παρακολουθούν ορισμένες εικόνες στην τηλεόραση ή παίζουν ορισμένα παιχνίδια βίντεο. Αυτό το φαινόμενο μπορεί να εκδηλωθεί ακόμη και αν το άτομο δεν έχει κανένα ιατρικό ιστορικό παρόμοιας περίπτωσης ή δεν έχει ποτέ υποφέρει από επιληπτική κρίση. Αν εσείς οι ίδιοι ή κάποιο μέλος της οικογένειάς σας έχει παρουσιάσει στο παρελθόν οποιοδήποτε σύμπτωμα που σχετίζεται με επιληψία (είτε κρίση ή απώλεια αισθήσεων) όταν έχει εκτεθεί σε "φωτεινό" ερέθισμα, παρακαλούμε συμβουλευτείτε τον γιατρό σας πριν επιχειρήσετε να χρησιμοποιήσετε αυτό το παιχνίδι. Προειδοποιούμε τους γονείς να έχουν το νου τους στα παιδιά όταν αυτά παίζουν με παιχνίδια βίντεο. Αν εσείς οι ίδιοι ή το παιδί σας έχει παρουσιάσει οποιοδήποτε από τα ακόλουθα συμπτώματα: ζαλάδα, αλλοίωση της όρασης, σπασμούς ματιών ή μυών, απώλεια επίγνωσης, αίσθηση αποπροσανατολισμού ή ακούσιες κινήσεις ή μυϊκές συσπάσεις, σταματήστε αμέσως το παιχνίδι και συμβουλευτείτε έναν γιατρό.

## Προφυλάξεις που πρέπει να πάρετε σε οποιαδήποτε περίπτωση όταν παίζετε ένα παιχνίδι βίντεο

Όταν παίζετε ένα παιχνίδι βίντεο που έχετε συνδέσει σε συσκευή τηλεόρασης, να στέκεστε ή να κάθεστε σχετικά μακριά από την οθόνη της τηλεόρασης, όσο σας το επιτρέπει το μήκος του καλωδίου σύνδεσης. Παίζετε κατά προτίμηση παιχνίδια βίντεο που οι διαστάσεις της εικόνας τους να είναι σχετικά μικρή. Αποφεύγετε να παίζετε παιχνίδια αν είστε κουρασμένοι ή σας λείπει ύπνος. Παίζετε σε χώρο που είναι καλά φωτισμένος. Όταν παίζετε παιχνίδια βίντεο, κάντε ένα διάλειμμα 10 με 15 λεπτά κάθε ώρα.

## ΥΝΤΗΡΗΣΗ

Για να καθαρίσετε το παιχνίδι, χρησιμοποιήστε μόνο ένα μαλακό πανί ελαφρά μουσκεμένο σε νερό. Μη χρησιμοποιήσετε κανένα απορρυπαντικό. Μη εκθέτετε το παιχνίδι στο φως του ήλιου ή σε οποιαδήποτε άλλη πηγή θερμότητας. Μη αφήσετε το παιχνίδι να βραχεί. Μη αποσυναρμολογήσετε ή αφήσετε να πέσει κάτω το παιχνίδι. Βγάzte τις μπαταρίες αν το προϊόν δεν πρόκειται να χρησιμοποιηθεί για μεγάλο χρονικό διάστημα.

Παρακαλούμε φυλάξτε αυτό το εγχειρίδιο οδηγιών γιατί περιέχει σημαντικές πληροφορίες. Αυτό το προϊόν καλύπτεται με 2ετή εγγύηση. Για οποιαδήποτε απαίτηση που προβλέπεται στην εγγύηση ή στην τεχνική υποστήριξη, παρακαλούμε επικοινωνήστε με τον διανομέα, παρουσιάζοντας μια έγκυρη απόδειξη αγοράς. Η εγγύησή μας καλύπτει οποιοδήποτε ελάττωμα ως προς τα κατασκευαστικά υλικά και την τεχνική αρτιότητα, με εξαίρεση οποιαδήποτε φθορά που προκύπτει από τη μη

τήρηση των οδηγιών του εγχειριδίου ή οποιαδήποτε απρόσεκτη ενέργεια απέναντι σε αυτό το προϊόν (όπως αποσυναρμολόγηση, έκθεση σε ζεστό ή υγρό μέρος, κλπ.). Συνιστάται να φυλάξετε τη συσκευασία για οποιοσδήποτε περαιτέρω πληροφορίες.

Στην προσπάθειά μας της συνεχούς βελτίωσης των υπηρεσιών μας, πιθανώς να κάνουμε αλλαγές στα χρώματα και τις λεπτομέρειες του προϊόντος που φαίνονται στη συσκευασία. Το προϊόν αυτό δεν είναι κατάλληλο για παιδιά κάτω των 36 μηνών, επειδή περιέχει μικρά αφαιρούμενα κομμάτια που τα μικρά παιδιά θα μπορούσαν να καταπιούν.

**Προειδοποίηση:** Οι αλλαγές ή τροποποιήσεις σε αυτή τη συσκευή που δεν έχουν εγκριθεί ρητά από τον υπεύθυνο για τη συμμόρφωση του προϊόντος με τα σχετικά πρότυπα και τις διατάξεις, μπορεί να ακυρώσουν την άδεια χρήσης του εξοπλισμού.

Αυτό το προϊόν μπορεί να χρησιμοποιηθεί σε όλες τις χώρες της Ευρωπαϊκής Ένωσης εκτός από τη Νορβηγία, την Κροατία και τη Ρουμανία.

Κωδικός αναφοράς: JG6000  
© 2006 LEXIBOOK®

**CE1177!**

**Υποδείξεις για την προστασία του περιβάλλοντος**

Οι παλιές ηλεκτρικές συσκευές είναι πολύτιμα υλικά και συνεπώς δεν έχουν θέση στα οικιακά απορρίμματα! Θα θέλαμε λοιπόν να σας παρακαλέσουμε να μας υποστηρίξετε συμβάλλοντας ενεργά στην προστασία των πρώτων υλών και του περιβάλλοντος παραδίδοντας τη συσκευή αυτή στις υπηρεσίες ανακύκλωσης - εφόσον υπάρχουν.



**DECLARATION DE CONFORMITE**

Nous, LEXIBOOK  
2, Av de Scandinavie, 91953 Courtaboeuf Cedex

déclarons sous notre seule responsabilité que le produit :

Désignation: Super TV Air Jet  
Référence / type: JG6000

est conforme aux normes suivantes: EN300220-1-3, EN301489-1-3, EN50088

Par la présente, nous déclarons que le produit mentionné ci-dessus est conforme aux exigences essentielles de la directive 1999/5/CE.

Denis Mauduit  
Quality Manager

**DECLARATION OF CONFORMITY**

We, LEXIBOOK  
2, Av de Scandinavie, 91953 Courtaboeuf Cedex

declare under our sole responsibility that the product

Kind of product: Super TV Air Jet  
Type number: JG6000

to which this declaration relates, is in conformity with the following standards and/or other normative documents :EN300220-1-3, EN301489-1-3, EN50088.

We hereby declare that the above named product is in conformity to all the essential requirements of Directive 1999/5/EC.

Denis Mauduit  
Quality Manager

**DECLARACIÓN DE CONFORMIDAD**

LEXIBOOK  
2, Av de Scandinavie, 91953 Courtaboeuf Cedex, Francia

declaramos bajo nuestra responsabilidad única que el equipo

Tipo de producto : Super TV Air Jet  
Referencia de producto : JG6000  
Marca del producto : LEXIBOOK

al cual esta declaración hace referencia, está en conformidad con los siguientes estándares y/o otros documentos normativos :EN300220-1-3, EN301489-1-3, EN50088.

Declaramos que el producto arriba citado está en conformidad a todos los requerimientos esenciales de la Directiva 1999/5/EC.

Denis Mauduit  
Quality Manager

## DECLAÇÃO DE CONFORMIDADE

Nós, LEXIBOOK

2, Av de Scandinavie, 91953 Courtaboeuf Cedex, France  
declaramos sob nossa única responsabilidade que o produto

Tipo de Produto: Super TV Air Jet

Número: JG6000

com o qual esta declaração se relaciona, está em conformidade com os seguintes padrões e/ou outros documentos normativos : EN300220-1-3, EN301489-1-3, EN50088

Nós declaramos, por este meio, que o produto acima referido está em conformidade com todos os requerimentos essenciais da Directiva 1999/5/EC.

Denis Mauduit  
Director de Qualidade



## DICHIARAZIONE DI CONFORMITÀ

La LEXIBOOK

2, Av de Scandinavie, 91953 Courtaboeuf Cedex, France  
dichiara sotto la propria responsabilità che il prodotto

Tipo di prodotto: Super TV Air Jet

Numero di codice: JG6000

a cui si riferisce la presente dichiarazione, è conforme ai seguenti standard e/o altra documentazione normativa: EN300220-1-3, EN301489-1-3, EN50088

Con la presente si dichiara che il prodotto sopra citato è conforme a tutti i principali requisiti della direttiva 1999/5/CE.

Denis Mauduit  
Quality Manager



## KONFORMITÄTSERKLÄRUNG

Wir, LEXIBOOK

2, Av de Scandinavie, 91953 Courtaboeuf Cedex, France  
erklären das wir unter unsere Verantwortung das Produkt

Art des Produktes: Super TV Air Jet

Artikel Nr.: JG6000

welches diese Erklärung betrifft, folgende Standards und/oder Normen entspricht  
EN300220-1-3, EN301489-1-3, EN50088

Wir erklären hiermit dass das oben genannte Produkt Konform ist zu alle wichtigen Anforderungen von der 1999/5/EC Directive.

Denis Mauduit  
Qualität Manager



## CONFORMITEITSVERKLARING

Wij, LEXIBOOK

2, Av de Scandinavie, 91953 Courtaboeuf Cedex, France  
Verklaren hierbij dat het product:

Productbeschrijving: Super TV Air Jet

Modelnummer: JG6000

Waarvoor deze verklaring van toepassing is, overeenkomt met de eisen van de Europese Richtlijnen (1999/5/EC) en met de volgende welluidende standaardsnormen:  
EN300220-1-3, EN301489-1-3, EN50088

Denis Mauduit  
Quality Manager



## ΔΗΛΩΣΗ ΣΥΜΜΟΡΦΩΣΗΣ

Εμείς, η LEXIBOOK

2, Av de Scandinavie, 91953 Courtaboeuf Cedex, France

δηλώνουμε με αποκλειστική μας ευθύνη ότι το προϊόν

Είδος προϊόντος: Super TV Air Jet

Αριθμός τύπου: JG6000

με τα οποία σχετίζεται αυτή η δήλωση, είναι σύμφωνο με τα ακόλουθα πρότυπα και/ή άλλα κανονιστικά έγγραφα : EN300220-1-3, EN301489-1-3, EN50088

Με το παρόν δηλώνουμε ότι το παραπάνω προϊόν είναι σύμφωνο με όλες τις βασικές προϋποθέσεις της Οδηγίας 1999/5/EC.

Denis Mauduit  
Quality Manager



Contactez-nous / Contact us

LEXIBOOK S.A

2, avenue de Scandinavie

91953 Courtaboeuf Cedex France

Assistante technique : 0892 23 27 26 (0,34€ TTC/Min)

LEXIBOOK UK Ltd

Unit 10 Petersfield Industrial Estate

Bedford Road, Petersfield

Hampshire, GU32 3QA, United Kingdom

Freephone helpline: 0808 100 3015

LEXIBOOK Ibérica S.L

C/ de las Hileras 4, 4° 15

28013 Madrid Spain

Servicio Consumidores :

91 548 89 32

LEXIBOOK Electronica Lda

Quinta dos Loios

Praceta José Domingos dos Santos, 6B-8A

2835-343 Lavradio-Barreiro Portugal

Apoio Técnico : 212 061 348

LEXIBOOK Italia S.r.l

Via Eustachi, 45

20129 Milano Italia

Servizio Consumatori :

022 040 4959

[www.lexibookjunior.com](http://www.lexibookjunior.com)