

LEXIBOOK®



Combiné Filaire avec écran LCD

Manuel d'utilisation
CP200FR

Table des Matières

Présentation de l'appareil	4
Information sur l'Écran d'Affichage	5
Consignes avant utilisation	5
Sécurité concernant l'Électricité	6
Connexions et Conditions d'Utilisation	6
Installation	7
Mise en place des piles	7
Composer et Recevoir des Appels	8
Utiliser le Haut-Parleur	8
Faire un Appel	8
Mute (Désactiver le Micro)	8
Redial (Rappeler)	8
Timer (Minuteur)	8
Utilisation à partir d'un Commutateur Privé (PBX)	8
Répertoire Téléphonique	9
Ajouter un Numéro et un Nom dans le Répertoire Téléphonique	9
Modifier un Numéro et un Nom dans le Répertoire Téléphonique	9
Supprimer un Numéro et un Nom du Répertoire Téléphonique	9
Composer un Appel à partir du Répertoire Téléphonique	10
Copier un numéro du Journal des Appels sur le Répertoire Téléphonique	10
Journal des Appels Sortants	11
Revoir les Numéros Composés	11
Supprimer un Appel Sortant	11
Composer un Numéro à partir du Journal des Appels Sortants	11
Copier un Numéro Composé sur le Répertoire Téléphonique	11
Journal des Appels Entrants	12
Revoir les Appels Entrants	12
Supprimer un Numéro du Journal des Appels Entrants	12
Composer un Numéro à partir du Journal des Appels Entrants	12
Mémoire Pleine	12
Indicateur de Piles Faibles	12
Menu du Système	13
Instructions de Montage Mural	14
Pieds de Support pour Surface Plane – Attaches pour Montage Mural	16
Guide de Dépannage	17
Spécifications	19
Garantie	19
Déclaration de Conformité	20
Conditions de validité de la garantie	21

Présentation de l'appareil

- Bouton de Fonction**
Appuyez en avant en arrière pour sélectionner les fonctions et pour ajuster et confirmer l'heure.
- Touche "P"**
Fonction Rappel : services de sélection de votre opérateur.
- Delete = Bouton de Suppression**
- Check = Bouton de Visualisation**
Pour revoir les numéros composés et la durée des conversations.
- Ecran d'Affichage**
- Timer = Bouton du Minuteur**
- Enter = Bouton d'Entrée**
Pour sélectionner les fonctions individuelles
- Program/Esc = Bouton de Programmes/Sortie**
Pour entrer/sortir du menu
- Molette de Volume**
Pour régler le volume du haut-parleur

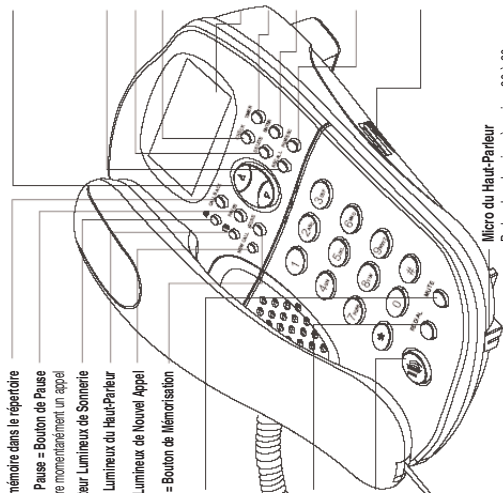

Appel d'un numéro en mémoire dans le répertoire

Pause = Bouton de Pause
Pour interrompre momentanément un appel

Indicateur Lumineux de Somnolence

Indicateur Lumineux du Haut-Parleur

New Call = Indicateur Lumineux de Nouvel Appel

Store = Bouton de Mémorisation

Mute = Bouton de Mise en Sourdine
Appuyez sur ce bouton pour désactiver le micro du combiné durant un appel pour que le correspondant ne vous entende plus.

Bouton de rappel BIS
(d'un numéro déjà composé). Pour rappeler le dernier numéro composé

Bouton du Haut-Parleur
Appuyez pour composer, répondre ou terminer un appel en utilisant le haut-parleur. L'indicateur lumineux s'allume lorsque le haut-parleur est utilisé.

Micro du Haut-Parleur

Parlez dans le micro à environ 20 à 30 cm de distance, lorsque vous utilisez le haut-parleur. Parlez distinctement d'une voix normale, pas trop fort.

Volume de somnolence

Situé à l'avant du téléphone, pour régler la puissance de la somnolence.



Informations sur l'Écran d'Affichage

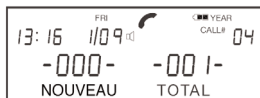

Haut-Parleur

Apparaît lorsque le haut-parleur est activé.



Combiné Décroché

Apparaît lorsque vous êtes en ligne.



Piles Faibles/ Pas de Piles

Clignote lorsque vous n'avez pas inséré de piles, ou que les piles sont faibles et doivent être remplacées.

CALL#

Affichage des Appels Entrants

Apparaît lorsque vous avez des données sur les appels entrants (pas seulement les nouveaux). Le nombre indiqué à droite représente la quantité d'appels entrants. Le nombre disparaît lorsque vous effacez toutes les données de la mémoire.

NOUVEAU Nouveaux Appels

Indique le nombre de nouveaux appels.

Consignes avant utilisation

Le CP200FR peut être accroché au mur (en utilisant le schéma fourni) ou placé sur une surface plate, où :

- Le cordon de la ligne téléphonique est relié à la prise murale du téléphone ou à la prise d'extension téléphonique.
- Il n'est pas proche d'un **évier**, d'une **baignoire** ou d'une **douche**, ou dans tout autre lieu où il pourrait être mouillé.

Sécurité concernant l'électricité

- **NE LAISSEZ PAS** le CP200FR en contact avec de l'eau. Les équipements électriques peuvent causer des blessures graves s'ils sont utilisés alors que vous êtes mouillé(e) ou que vous êtes dans l'eau.
- Si le CP200FR venait à tomber dans l'eau, **NE L'ENLEVEZ PAS** de l'eau avant d'avoir déconnecté la ligne téléphonique de la prise ; puis enlevez-le de l'eau en tirant sur le câble déconnecté.

Connexions et Conditions d'Utilisation

Vous pouvez connecter votre CP200FR à une ligne non partagée (LNP) – une ligne connectée à un central téléphonique local, disposant de son propre numéro de téléphone ; à une prise rallonge connectée à une ligne non partagée ou à une extension sur un PBX compatible agréé. Ne connectez pas le CP200FR comme extension d'un téléphone public.

Chaque élément d'équipement téléphonique (téléphones, télécopieurs, etc.) possède une équivalence de numéro de sonnerie (NES).

Veillez lire ces consignes avant l'installation

Le nombre équivalent de sonneries (NES) de tous les instruments (téléphones, télécopieurs, etc.) connectés à une ligne **ne doit pas, au total, excéder 4** – sinon, un ou plusieurs d'entre eux risquent de ne pas sonner et/ou de ne pas répondre correctement aux appels. Le CP200FR a un NES de 1 et la plupart des autres téléphones ont un NES de 1 sauf indications contraires.

Installation

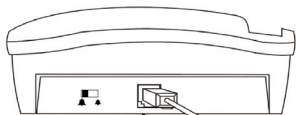

Connectez le cordon de la ligne téléphonique à l'arrière du CP200FR.

Utilisez le cordon de la ligne téléphonique fourni avec votre CP200FR – n'utilisez aucun autre cordon de ligne téléphonique.

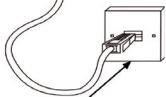

Insérez la prise de la ligne téléphonique dans la prise murale comme illustré.

Mise en Place (ou Remplacement) des Piles

IMPORTANT : Avant d'enlever le couvercle du compartiment des piles, vérifiez toujours que le cordon de la ligne téléphonique soit déconnecté de la base.

*Insérez 3 piles alcalines de type AAA dans le compartiment des piles et remplacez le couvercle avant d'utiliser le produit. **Veillez noter que le dernier compartiment n'est pas utilisé.**

Avertissement : L'appareil ne fonctionnera pas sans piles insérées.

Utilisez un tournevis pour enlever la vis du couvercle du compartiment des piles situé sous la base.

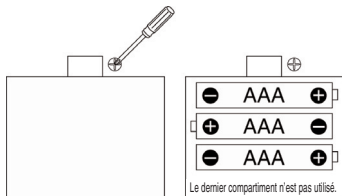

Couvercle du compartiment des piles

3 piles alcalines de type RO3/AAA.

Composer et Recevoir des Appels

Utiliser le Haut-Parleur

Le haut-parleur vous permet de composer et de recevoir les appels en mains libres, sans avoir à décrocher le combiné. Vous entendrez l'appel par le haut-parleur.

Lorsque vous utilisez le haut-parleur, parlez distinctement à une distance d'environ 20 à 30 cm (8-12 pouces) du micro.

Faire un Appel



1 Décrochez le combiné ou appuyez sur le bouton **HAUT-PARLEUR** et attendez la tonalité.

2

Composez le numéro de téléphone en utilisant le clavier.

Mute (Désactiver le Micro)



1

Lors d'une communication, vous pouvez désactiver le micro afin que votre voix ne soit plus entendue.

Appuyez et maintenez le bouton **MUTE** (touche "secret").

Redial (Rappeler)



1

Décrochez le combiné ou appuyez sur le bouton **HAUT-PARLEUR** pour obtenir la tonalité.

2 **REDIAL**

Appuyez sur le bouton **REDIAL** (BIS).

Timer (Minuteur)



1

Appuyez sur le bouton **TIMER** (MINUTEUR) pour compter la durée de l'appel après avoir décroché le combiné ou appuyer sur le bouton **HAUT-PARLEUR**. Si vous n'appuyez pas sur le bouton **TIMER** (MINUTEUR), la durée de l'appel sera automatiquement comptée après 8 secondes.

Utilisation à partir d'un Commutateur Privé (PBX)





Si vous utilisez votre CP200FR à partir d'un commutateur privé (PBX), et que le Guide d'utilisation du commutateur vous invite à appuyer sur **RECALL** (R), appuyez sur le bouton **RECALL** (R) sur votre CP200FR.

Lorsque vous composez un appel sur certains commutateurs privés, vous devrez attendre une seconde tonalité après avoir composé le chiffre d'accès pour l'extérieur (exemple : "9"). Si le commutateur privé que vous utilisez est de ce type, vous pouvez utiliser la fonction "Pause" (3 secondes) lorsque vous composez votre appel, pour que la fonction Rappel (Redial) fonctionne ensuite.









Répertoire Téléphonique

Le Répertoire Téléphonique peut enregistrer 20 numéros (jusqu'à 16 chiffres) et 20 noms (jusqu'à 16 caractères).



Ajouter un Numéro et un Nom dans le Répertoire Téléphonique

- 1  Appuyez sur le bouton **STORE** (MEMORISATION).
- 2  Appuyez sur **▲** ou **▼** pour sélectionner la dernière entrée.
- 3  Appuyez sur le bouton **ENTER** (ENTREE), l'écran affichera un "_" clignotant.
1 2 3
4 5 6
7 8 9
* 0 #
- 4 Entrez le numéro.
- 5  Appuyez sur le bouton **ENTER** (ENTREE) pour confirmer, l'écran affichera un "_" clignotant sous le numéro.
1 2 3
4 5 6
7 8 9
* 0 #
- 6 Entrez le nom en appuyant sur les touches numériques avec lettres.
- 7  Appuyez sur le bouton **ENTER** (ENTREE) pour confirmer.

Modifier un Numéro et un Nom dans le Répertoire Téléphonique

- 1  Appuyez sur le bouton **STORE** (MEMORISATION).
- 2  Appuyez sur **▲** ou **▼** pour sélectionner le numéro et le nom que vous désirez modifier.
- 3  Appuyez sur le bouton **ENTER** (ENTREE). Le dernier chiffre du numéro clignotera.
- 4  Appuyez sur **▼** pour modifier le numéro clignotant ou appuyez sur le bouton **DELETE** (SUPPRESSION) pour supprimer le numéro clignotant ou appuyez sur la touche numérique du chiffre que vous voulez ajouter.

- 5  Appuyez sur le bouton **ENTER** (ENTREE) pour confirmer. La dernière lettre du nom clignotera.
- 6  Appuyez sur le bouton **DELETE** (SUPPRESSION) pour supprimer la lettre clignotante ou appuyez sur la touche du clavier pour ajouter la lettre désirée.

- 7  Appuyez sur le bouton **ENTER** (ENTREE) pour confirmer.

Supprimer un Numéro et un Nom du Répertoire Téléphonique

- 1  Appuyez sur le bouton **STORE** (MEMORISATION).
- 2  Appuyez sur **▲** ou **▼** pour sélectionner le numéro que vous désirez supprimer.
- 3  Appuyez sur le bouton **DELETE** (SUPPRESSION) durant 1 seconde, l'écran affichera "-EMPTY-" (Vide) s'il n'y a aucun numéro en mémoire.

Composer un Appel à partir du Répertoire Téléphonique

1  STORE

Lorsque le combiné est posé sur l'appareil, appuyez sur le bouton **STORE** (MEMORISATION), le Répertoire Téléphonique sera activé.

2  

Appuyez sur ▲ ou ▼ pour sélectionner le numéro que vous voulez composer. L'écran affichera le numéro et le nom.

3  CALL BACK

Appuyez sur le bouton **CALL BACK** (Rappel) et le numéro sera composé.

Copier un numéro du Journal des Appels sur le Répertoire Téléphonique

1  

Appuyez sur ▲ ou ▼ pour sélectionner le numéro que vous désirez copier sur le répertoire téléphonique.

2  STORE

Appuyez sur le bouton **STORE** (MEMORISATION), l'écran affichera "COPY TDP" (copie vers le répertoire).

3 

Appuyez sur un chiffre entre 0 et 9 pour enregistrer le numéro en mémoire.

Vous devez contacter votre opérateur téléphonique et souscrire à l'option de Présentation du Numéro pour que la fonction d'identification des appels entrants fonctionne sur votre téléphone.

Journal des Appels Sortants

Revoir les Numéros Composés



CHECK

Lorsque le combiné est posé sur l'appareil, appuyez sur le bouton **CHECK** (VISUALISATION).

Appuyez sur ▲ ou ▼ pour revoir les numéros composés et la durée de la conversation, l'écran affichera "-EMPTY-" (Vide) s'il n'y a aucun numéro en mémoire.

Note : Le N°1 est le dernier numéro composé et le N°30 est le numéro le plus anciennement composé.

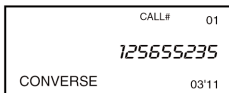

Supprimer un Appel Sortant

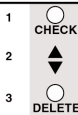

CHECK

DELETE

Appuyez sur le bouton **CHECK** (VISUALISATION).

Appuyez sur ▲ ou ▼ pour sélectionner le numéro que vous désirez supprimer.

Appuyez sur le bouton **DELETE** (SUPPRESSION) durant 1 seconde, l'écran affichera "-EMPTY-" (Vide) s'il n'y a aucun numéro en mémoire.

Composer un Numéro à partir du Journal des Appels Sortants



CHECK

CALL BACK

CALL BACK

Appuyez sur le bouton **CHECK** (VISUALISATION).

Appuyez sur ▲ ou ▼ pour sélectionner le numéro déjà composé.

Appuyez sur le bouton **CALL BACK** (RAPPEL), le numéro sera composé.

Appuyez de nouveau sur le bouton **CALL BACK** (RAPPEL) si la communication n'est pas obtenue.

Copier un Numéro Composé sur le Répertoire Téléphonique



CHECK

STORE

1 2 3
4 5 6
7 8 9
* 0 #

Appuyez sur le bouton **CHECK** (VISUALISATION).

Appuyez sur ▲ ou ▼ pour sélectionner le numéro que vous désirez copier.

Appuyez sur le bouton **STORE** (MEMORISATION), l'écran affichera "COPY TOP" (copie vers le répertoire).

Appuyez sur un chiffre entre 0 et 9 pour enregistrer le numéro en mémoire.

Journal des Appels Entrants

Ce téléphone peut enregistrer jusqu'à 175 numéros entrants avec la durée de conversation qui peuvent être revus, copiés sur le Répertoire Téléphonique et composés de nouveau.

Revoir les Appels Entrants



Lorsque le combiné est posé sur l'appareil, appuyez sur ▲ ou ▼ pour revoir les appels entrants. L'écran affiche *"-AUCUN APPEL-"* s'il n'y a aucun message en mémoire. Lorsque le premier ou le dernier numéro est affiché, l'écran affichera *"-END OF LIST -"* (Fin de Liste).

Supprimer un Numéro du Journal des Appels Entrants

1



Sélectionnez le numéro désiré en appuyant sur ▲ ou ▼.

2



Appuyez et maintenez le bouton **DELETE** (SUPPRESSION) durant 1 seconde, le numéro sera supprimé. L'écran affichera le numéro suivant et le total des appels diminuera.

3



Appuyez et maintenez le bouton **DELETE** (SUPPRESSION) durant 3 secondes, tous les numéros seront supprimés.

Composer un Numéro à partir du Journal des Appels Entrants

1



Appuyez sur ▲ ou ▼ pour sélectionner le numéro que vous désirez composer.

2



Appuyez sur le bouton **CALL BACK** (RAPPEL) ou sur le bouton **ENTER** (ENTREE), et le numéro sera composé. Si la communication n'est pas obtenue, appuyez de nouveau sur le bouton **CALL BACK** (RAPPEL) pour essayer de nouveau.

Mémoire Pleine

Lorsque le Journal des Appels Entrants est plein, l'appel entrant suivant sera ajouté mais le plus ancien numéro enregistré sera effacé de la liste. L'écran affichera *"-MEMORY FULL-"* (mémoire pleine) jusqu'à ce que vous supprimiez quelques numéros dans le Journal des Appels Entrants.

Indicateur de Piles Faibles

Lorsque les piles deviennent faibles, l'écran affichera le symbole de piles faibles.

Menu du Système

1. Lorsque le combiné est posé sur l'appareil, appuyez sur le bouton **PGM/ESC** pour accéder au menu.

2. Appuyez sur **▲** ou **▼** pour sélectionner l'une des fonctions listées ci-dessous que vous désirez modifier puis appuyez sur le bouton **ENTER** (ENTREE).

Réglage du Contraste de l'Écran d'Affichage "SET CONTRAST"

1. Appuyez sur **▲** ou **▼** pour ajuster le contraste de l'affichage de 1 à 8.
2. Appuyez sur le bouton **PGM/ESC** ou sur le bouton **ENTER** (ENTREE) pour confirmer et sortir du menu.

Veillez noter que si l'affichage est faible, essayez d'ajuster le contraste comme expliqué dans le paragraphe "Guide de Dépannage".

Réglage de Durée – Pour Limiter la Durée des Appels "SET OFFTIME"

1. Appuyez sur **▲** ou **▼** pour régler la durée de 00 à 99 minutes.
2. Si vous utilisez cette fonction, nous vous suggérons de régler la durée à plus de 5 minutes.

Les appels d'urgence seront également limités si cette fonction est activée.

3. Appuyez sur le bouton **PGM/ESC** ou sur le bouton **ENTER** (ENTREE) pour confirmer et sortir du menu.

Réglage de la Date et de l'Heure "SET DATE & TIME"

1. Appuyez sur **▲** pour modifier le chiffre clignotant.
2. Appuyez sur **▼** pour changer le caractère clignotant.
3. Appuyez sur le bouton **PGM/ESC** ou sur le bouton **ENTER** (ENTREE) pour confirmer et sortir du menu.

Note : Si vous souscrivez à la Présentation du Numéro, vous n'aurez pas besoin de régler la date et l'heure. Lorsque vous recevez un appel, votre CP200FR saisira automatiquement les réglages corrects du réseau public.

Réglage du Code Régional "CODE ZONE"

Effectuez le réglage de votre code régional. Lorsque vous recevez un appel local, la fonction d'identification de l'appel enregistrera le numéro entier en incluant le code régional. Lorsque vous rappellerez à partir du Journal des Appels Entrants, le code régional ne sera pas composé.

1. Entrez le code régional.
2. Appuyez sur le bouton **ENTER** (ENTREE).

Long Préfixe "CODE ZONE+"

Non utilisé

Défilement des Numéros Composés "BROWSED DIALED"

Cette fonction vous permet de voir et de composer des numéros précédemment appelés.

- Appuyez sur **▲** ou **▼** pour sélectionner le numéro.
Appuyez sur le bouton **ENTER** (ENTREE) pour composer le numéro choisi.
Appuyez sur le bouton **DELETE** (SUPPRESSION) pour supprimer le numéro.

Réglage de la Langue d'Affichage

Appuyez sur **▲** ou **▼** pour choisir la langue d'affichage entre l'anglais, le hollandais, l'allemand, le français, le suédois, l'espagnol, l'italien ou le danois.

Appuyez sur le bouton **PGM/ESC** ou sur le bouton **ENTER** (ENTREE) pour confirmer et sortir du menu.

Instructions de Montage Mural

Veuillez lire attentivement les instructions sur ce schéma avant de commencer à accrocher votre téléphone sur le mur. Si vous préférez, vous pouvez placer votre téléphone sur une surface plate.

ATTENTION ! Vérifiez qu'il n'y ait aucun fil électrique caché dans le mur.

1. Utilisez ce patron pour le montage mural, en marquant les points de fixation sur le mur. Les marques doivent être à 137 mm de distance l'une de l'autre.
2. En utilisant les vis fournies avec le téléphone, vissez les vis aux deux endroits marqués, en laissant approximativement 7 mm (1/4 pouce) entre le mur et la tête de vis.
3. Placez le cordon de la ligne téléphonique dans les rainures du support.
4. Accrochez le support au mur en insérant les vis dans les trous situés sous le support. Vous devrez peut-être décrocher le téléphone du mur et resserrer les vis pour que le support soit solidement accroché et qu'il ne remue pas.
5. Posez le combiné sur le support en utilisant le crochet de maintien du support et le repli de maintien situé sous l'écouteur du combiné.

Mise en Place du Crochet sur le Support

Ce crochet est conçu pour garder le combiné en position lorsque le téléphone est vertical, accroché au mur. Le crochet situé sur la partie supérieure du support permet d'accrocher le combiné si vous avez besoin de laisser le téléphone de manière temporaire durant un appel.

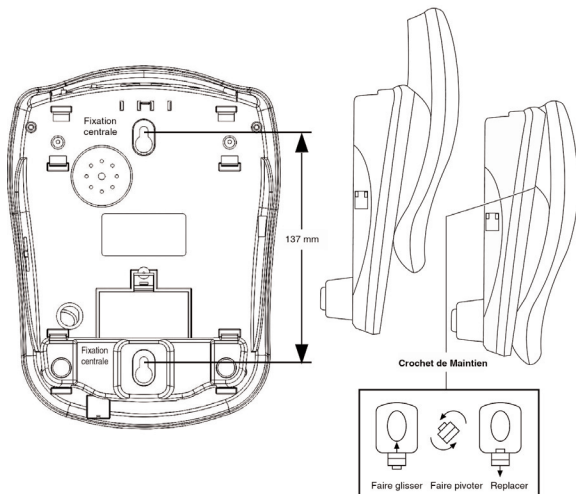

Instructions de Montage Mural (Suite)

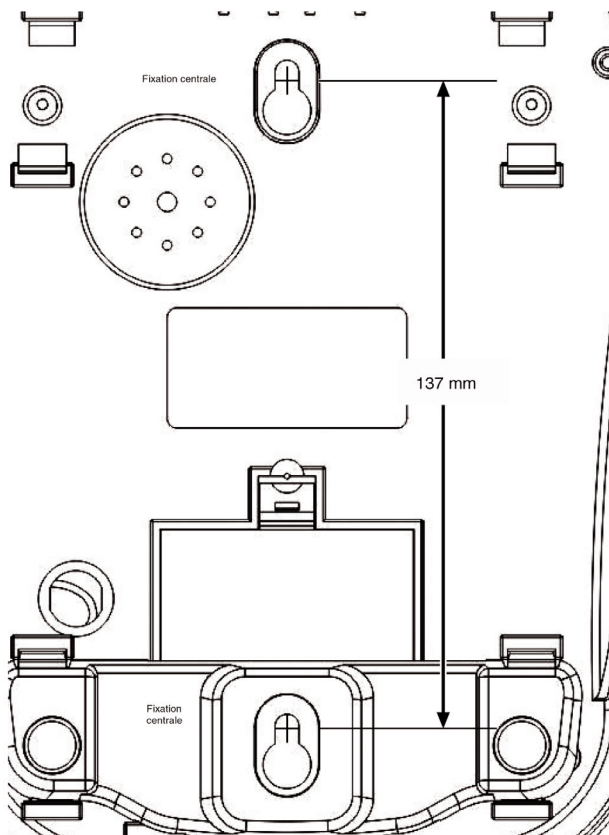

Pieds de Support pour Surface Plate – Attaches pour Montage Mural

Assemblage des Pieds de Support pour Surface Plate

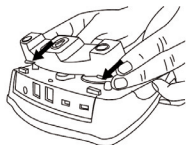

Démontage des Pieds de Support pour Surface Plate

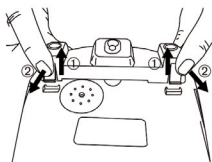
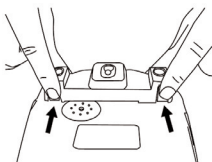

Assemblage des Attaches pour Montage Mural

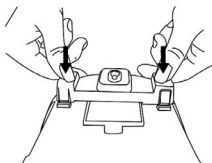

Démontage des Attaches pour Montage Mural

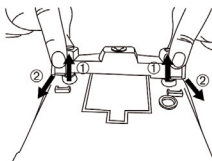
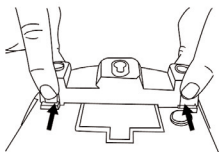

Guide de Dépannage

! Le CP200FR doit être réparé par des ingénieurs expérimentés.
NE TENTEZ JAMAIS d'effectuer une réparation ou un ajustement vous même car vous pourriez créer un problème plus grave encore et risquer de rendre votre garantie non valable.

Tout d'abord, vérifiez TOUJOURS que :

- Vous avez suivi les étapes listées sur les pages 4 et 5 pour installer et régler votre CP200FR.
- Tous les connecteurs sont fermement insérés dans leurs prises.
- Le courant électrique circule dans la prise.

Si vous ne pouvez pas faire d'appels...

Assurez-vous que votre CP200FR est correctement connecté à la prise de téléphone.

Déconnectez tous les autres appareils branchés à la même prise que le CP200FR et voyez si vous pouvez faire un appel.

Déconnectez le CP200FR de la ligne du téléphone et branchez un autre téléphone dans la prise. Essayez d'appeler. Si cela fonctionne, cela signifie que la ligne fonctionne correctement.

Si vous utilisez un adaptateur à deux prises, enlevez-le et branchez un téléphone directement dans la prise. Si l'appel est possible, l'adaptateur est peut être défectueux.

Si vous pensez que la faute provient peut être de la ligne téléphonique, contactez votre opérateur.

Si le téléphone ne sonne pas...

Assurez-vous que votre CP200FR est correctement connecté à la prise de téléphone.

Ajustez le volume du haut-parleur, en utilisant le bouton molette situé sur le côté de l'appareil.

Vérifiez que la valeur totale NES des équipements connectés à votre ligne de téléphone ne soit pas supérieure à 4.

Si le volume de l'écouteur est faible lors d'une communication...

Assurez-vous de tenir correctement l'écouteur du combiné sur votre oreille.

Ajustez le volume du haut-parleur, en utilisant le bouton molette situé sur le côté de l'appareil.

Si vous ne pouvez pas entendre l'interlocuteur lorsque vous utilisez le haut-parleur...

Ajustez le volume du haut-parleur, en utilisant le bouton molette situé sur le côté de l'appareil.

Si vous ne pouvez toujours pas identifier la cause du problème, contactez la Ligne d'aide Lexibook® qui est à votre disposition de 9 à 17 heures, du lundi au vendredi, au numéro suivant : **0892 23 27 26** (0.34 € TTC par minute).

La fonction de Présentation du Numéro ne fonctionne pas...

Vous devez **souscrire** à l'option de Présentation du Numéro auprès de votre opérateur.

Le correspondant appelant peut avoir **masqué** son numéro étant sur liste rouge, ou il peut appeler à partir d'un réseau ne transmettant pas le numéro du correspondant (par exemple, cela peut être un appel international).

Le symbole de la " pile " clignote sur l'affichage...

Soit vous n'avez pas inséré les piles dans l'appareil, soit les piles deviennent faibles. Insérez correctement les piles ou remplacez-les.

L'écran affiche
BBBBBBBBBBBBBBBB

Le contraste de l'affichage est réglé à un niveau trop fort et vous ne pouvez plus voir les sélections du Menu sur l'écran.

Veillez suivre ces étapes :

- Appuyez et relâchez le bouton **PGM/ESC**.
- Appuyez et relâchez le bouton **ENTER** (ENTREE).
- Appuyez et relâchez le bouton **▲** ou **▼** jusqu'à ce que le contraste désiré s'affiche.
- Appuyez et relâchez le bouton **ENTER** (ENTREE).

L'écran est vide...

Le contraste de l'affichage est peut être réglé à un niveau trop faible et vous ne pouvez plus voir les sélections du Menu sur l'écran.

Veillez suivre ces étapes :

- Appuyez et relâchez le bouton **PGM/ESC**.
- Appuyez et relâchez le bouton **ENTER** (ENTREE).
- Appuyez et relâchez le bouton **▲** ou **▼** jusqu'à ce que le contraste désiré s'affiche.
- Appuyez et relâchez le bouton **ENTER** (ENTREE).

Spécifications

Echelle de Température Fonctionnement : De 0°C à 40°C
Stockage : De -20°C à 60°C

Compatibilité PBX Temps de décalage : 100ms

Durée de Pause (en utilisant le bouton LNR/P) : 3 secondes.

Type de Signal : DTMF (Double tonalité à multi fréquences), également appelé tonalité.

Connexion de Réseau : cet équipement est destiné à être utilisé uniquement en France.
Le fonctionnement des signaux PSTN ne peut pas être garanti dans d'autres pays.

Lexibook® suit une politique d'améliorations continues sur ses produits, et se réserve le droit de modifier le produit et ses fonctions sans avis préalable.

Garantie

Ce produit est couvert par notre garantie d'un an.

Pour toute mise en œuvre de la garantie ou de service après-vente, vous devez vous adresser à votre revendeur muni de votre preuve d'achat. Notre garantie couvre les vices de matériel ou de montage imputables au constructeur à l'exclusion de toute détérioration provenant du non-respect de la notice d'utilisation ou de toute intervention intempestive sur l'article (telle que démontage, exposition à la chaleur ou à l'humidité...).

Dans un souci constant de qualité, les couleurs et détails du produit peuvent être légèrement différents de ceux présentés sur l'emballage.

Tel. Assistance technique : 0892 23 27 26 (0,34 € TTC / Min)

Fax : +33 (0)1 73 23 23 04

Site Internet : <http://www.lexibook.com>

- Le contenu de ce mode d'emploi peut changer sans préavis.
- Aucune partie de ce mode d'emploi ne doit être reproduite sans le consentement écrit du fabricant.

LEXIBOOK®

Déclaration de conformité

Lexibook® S.A.

2, avenue de Scandinavie
91953 Courtaboeuf Cédex - France

déclarons sous notre seule responsabilité que le produit :

Désignation : Téléphone avec Fonction de Présentation du Numéro
Référence / type : CP200FR

Est (sont) conforme(s) aux normes harmonisées et appropriées suivantes :

EN 55022 : 1998

EN 301437 (ICTR37)

EN 55024 : 1998

EN 50371

EN 60950

TS103021-1,2,3

TBR38

Fait le 26 janvier 2005

Denis MAUDUIT
Responsable Qualité.



CP200FRIM0055

Désignation de l'article :

Date d'acquisition :

Nom de l'acheteur :

Adresse :

Conditions de validité de la garantie

Ce produit est couvert par notre garantie d'un an*.

Pour toute mise en oeuvre de la garantie ou de service après vente, vous devez vous adresser à votre revendeur muni de cette carte et de votre preuve d'achat. Pour qu'elle soit valable, cette carte de garantie doit porter obligatoirement le cachet du vendeur avec la date d'acquisition et être accompagnée de votre preuve d'achat. Notre garantie couvre les vices de matériel ou de montage imputables au constructeur à l'exclusion de toute détérioration provenant du non-respect de la notice d'utilisation ou de toute intervention intempestive sur l'article (telle que démontage, exposition à la chaleur ou à l'humidité...).

* N'inclut pas la détérioration de l'écran LCD.

Veillez nous expliquer de façon précise la nature de la panne :

.....
.....
.....
.....
.....
.....
.....

Fabricant :

Lexibook SAV

2, av de Scandinavie

91953 Courtaboeuf cedex

tél. : assistance : **0892 23 27 26** (0.34 € TTC par minute)

fax : 0173232304

site internet : <http://www.lexibook.com>

