



Notice d'utilisation

Rafraîchisseur d'air

RA L1

CONSIGNES DE SECURITE

Avant d'utiliser l'appareil pour la première fois, veuillez lire attentivement ces instructions se rapportant à la sécurité et conserver cette notice d'utilisation pour référence ultérieure.

1. Cet appareil est exclusivement destiné à un **usage domestique**. Tout autre usage (professionnel) est exclu.
2. **Avant de brancher votre appareil, assurez-vous que la tension électrique de votre domicile correspond à celle indiquée sur la plaque signalétique de l'appareil.**
3. Cet appareil n'est pas prévu pour être utilisé par des personnes (y compris les enfants) dont les capacités physiques, sensorielles ou mentales sont réduites, ou des personnes dénuées d'expérience ou de connaissance, sauf si elles ont pu bénéficier, par l'intermédiaire d'une personne responsable de leur sécurité, d'une surveillance ou d'instructions préalables concernant l'utilisation de l'appareil. Il convient de surveiller les enfants pour s'assurer qu'ils ne jouent pas avec l'appareil.
4. Ne laissez pas l'appareil sans surveillance lorsqu'il est branché.
5. Branchez toujours votre appareil sur une prise murale reliée à la terre.
6. **Débranchez l'appareil de la prise secteur lorsque vous n'utilisez pas l'appareil ou quand vous le nettoyez.**
7. N'utilisez pas l'appareil :
 - si la prise ou le câble d'alimentation est endommagé(e),
 - en cas de mauvais fonctionnement,
 - si l'appareil a été endommagé de quelque façon que ce soit,
 - s'il est tombé dans l'eau,
 - si vous l'avez laissé tomber.

Si le cordon d'alimentation est endommagé, il doit être remplacé par votre revendeur, son service après-vente ou des personnes de qualification similaire afin d'éviter tout danger.

8. Avant chaque utilisation, vérifiez le bon état général de l'appareil.
9. **N'immergez pas l'appareil, le câble d'alimentation ou la fiche dans l'eau ou tout autre liquide.**
10. Ne manipulez pas l'appareil ni la prise avec les mains mouillées ou les pieds nus.
11. Ne laissez pas pendre le câble d'alimentation sur le rebord d'une table ou d'un plan de travail, et évitez qu'il n'entre en contact avec des surfaces chaudes.
12. Ne posez pas l'appareil sur le cordon d'alimentation. Ne laissez pas le cordon s'enrouler ou s'emmêler.
13. Lorsque vous débranchez le câble, tirez-le toujours au niveau de la fiche, ne tirez pas sur le câble lui-même.
14. Gardez cet appareil à l'intérieur et dans un endroit sec.
15. Gardez l'appareil à l'écart des sources de chaleur comme les radiateurs, les fours...
16. Tenir l'appareil éloigné d'environ 1 mètre de tout autre appareil électroménager pour éviter des perturbations électromagnétiques.

17. Ne pas utiliser à l'extérieur.
18. N'utilisez que les accessoires fournis et recommandés par votre revendeur.
19. N'utilisez pas l'appareil en présence de matériaux inflammables, de substances chimiques, de vapeurs d'alcool, d'insecticides, de pétrole, etc.
20. **NE COUVREZ JAMAIS L'APPAREIL, même temporairement, car il pourrait surchauffer et générer un risque d'incendie.**
21. **N'UTILISEZ JAMAIS L'APPAREIL DANS UN ENVIRONNEMENT HUMIDE tel qu'une salle de bain, ni à proximité d'une baignoire, douche, lavabo, piscine.**
22. Ne soumettez pas l'appareil à des chocs ou à des vibrations.
23. Utilisez l'appareil dans un endroit bien ventilé.
24. Avant d'utiliser l'appareil, assurez-vous toujours que le réservoir d'eau n'est pas vide.
25. Les jeunes enfants et les personnes âgées ne doivent pas être exposés directement au souffle de rafraîchisseur pendant une longue période.
26. Ne remplissez jamais le réservoir d'eau en deçà du niveau **-MIN-** ni au-delà de la limite **-MAX-**.
27. N'essayez jamais de démonter ou de réparer vous-même cet appareil. Tout démontage ou toute réparation doit être confié(e) à un technicien qualifié du service après-vente. S'assurer que le ventilateur est déconnecté du réseau avant de retirer le protecteur.



ATTENTION : NE PAS INSERER D'OBJETS DANS LA GRILLE.

Ne pas couvrir ou bloquer les grilles d'arrivée et de sortie d'air. Laissez un espace suffisant autour de l'appareil pour permettre à l'air de circuler librement. Eloignez l'appareil d'environ 50 cm d'un mur.

Recyclage des piles de la télécommande



Ne jetez pas les piles avec les ordures ménagères. Afin de préserver l'environnement, débarrassez-vous des piles conformément aux réglementations en vigueur.

Déposez-les dans votre conteneur à piles le plus proche ou rappez-les dans votre magasin.

- Ne rechargez pas des piles non rechargeables, ne les démontez pas, ne les jetez pas dans un feu.
- Ne les exposez pas à des températures élevées ou à la lumière directe du soleil.
- Ne les incinerez pas.

CARACTERISTIQUES TECHNIQUES

Modèle : RA L1

Alimentation : 220-240 V~ 50Hz

Puissance : 70 W

Minuterie réglable jusqu'à 7h30

Capacité du réservoir : 10 litres

Poids net : 6 kg

Dimensions (L x P x H) : 385 x 300 x 630 mm

3 vitesses de ventilation : lente, moyenne et rapide

3 modes : normal, naturel, sommeil

La télécommande fonctionne avec 2 piles de type AAA de 1,5 V (non fournies)

Flux d'air horizontal fixe ou oscillant sur angle de 90°

Flux d'air vertical orientable manuellement

DESCRIPTION DE L'APPAREIL

Vue avant

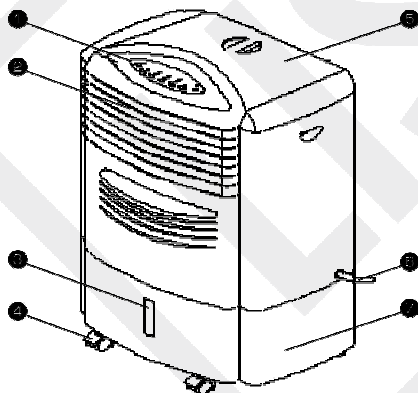

Vue arrière

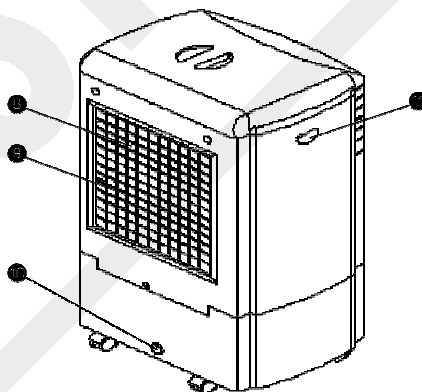

1. Panneau de commandes électronique
2. Sortie d'air
3. Indicateur de niveau d'eau
4. Roulettes
5. Couvercle du bac de remplissage du réservoir et du compartiment à glaçons

6. Cordon d'alimentation secteur
7. Réservoir d'eau
8. Grille du filtre
9. Filtre à air
10. Bouchon de vidange du réservoir d'eau
11. Poignée (x 2)

INSERTION DES PILES DANS LA TELECOMMANDE

Insertion des piles dans la télécommande

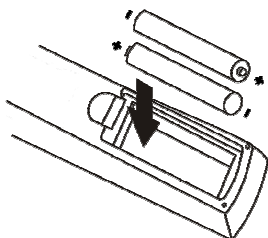

1. Retirez le couvercle situé au dos de la télécommande.
2. Insérez 2 piles de type AAA/LR03 de 1,5 V en respectant les indications de polarité (+) et (-) indiquées dans le compartiment à piles.
3. Refermez le couvercle.

Concernant les piles

- Remplacez les piles lorsque la télécommande semble ne plus fonctionner, se révèle moins sensible ou lorsqu'elles sont usagées.
- En cas de fuite des piles, essuyez le liquide et installez de nouvelles piles.
- Utilisez uniquement le type de pile spécifié dans cette notice d'utilisation.
- N'utilisez pas des piles neuves avec des piles anciennes, ou différents types de piles ensemble.
- Retirez les piles du compartiment à piles en cas de non utilisation prolongée de la télécommande.

Utilisation de la télécommande

- Dirigez toujours la télécommande vers le capteur infrarouge situé sur le panneau de commande afin que les informations de la télécommande puissent être transmises au rafraîchisseur.
- Veillez à ce qu'il n'y ait aucun obstacle entre la télécommande et le capteur infrarouge situé sur le rafraîchisseur.
- Veillez à ce que la lumière du soleil ou une autre source lumineuse ne reflète pas sur les capteurs.

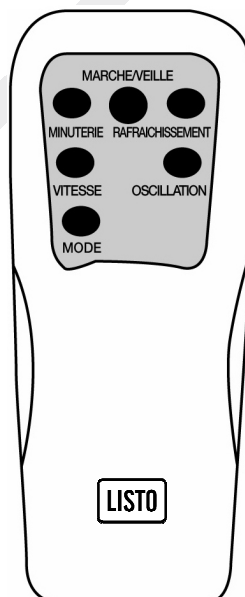

UTILISATION



Attention : débranchez toujours le rafraîchisseur avant de remplir le réservoir d'eau.

Remplissage du réservoir d'eau

1. Soulevez le couvercle supérieur de l'appareil (5) pour accéder au bac de remplissage du réservoir et au compartiment à glaçons.
2. Remplissez le bac d'eau propre en veillant à ce que le niveau d'eau se situe toujours entre les repères **MIN** et **MAX**, sans dépasser le niveau **MAX** indiqué sur l'indicateur de niveau d'eau (3) situé en bas sur le devant de l'appareil.
3. Après le remplissage, replacez le couvercle sur l'appareil.

Note : Pour rafraîchir l'air de manière plus efficace, vous pouvez remplir le bac avec de l'eau glacée. Vous avez également la possibilité d'ajouter des glaçons dans le compartiment à glaçons prévu à cet effet.

Panneau de commande

Capteur infrarouge pour la télécommande

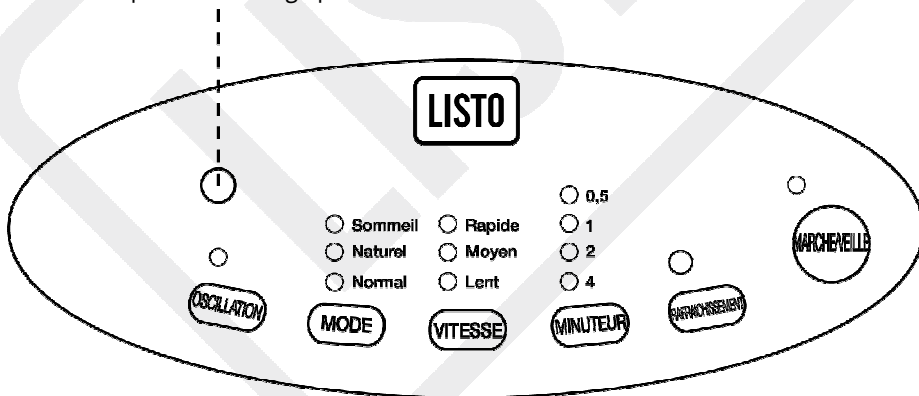

Utilisation

1. Remplissez le réservoir d'eau (voir paragraphe « Remplissage du réservoir d'eau » ci-dessus).
2. Branchez l'appareil sur une prise murale de courant équipée d'une terre.

3. Appuyez sur la touche **MARCHE/VEILLE** de la télécommande ou de l'appareil. Le témoin lumineux correspondant s'allume.

Appuyez de nouveau sur la touche **MARCHE/VEILLE** pour mettre en veille l'appareil.

4. Appuyez sur la touche **MINUTEUR** de la télécommande ou de l'appareil pour programmer une durée comprise entre 30 minutes et 7 heures 30 à l'issue de laquelle votre appareil passera automatiquement en mode veille. Chaque pression sur la touche **MINUTEUR** ajoute 30 minutes au temps de fonctionnement.

0.5 = 30 minutes

1 = 1 heure

2 = 2 heures

4 = 4 heures.

5. Appuyez sur la touche **VITESSE** de la télécommande ou de l'appareil pour modifier la vitesse de ventilation en vitesse lente, moyenne ou rapide.

6. Appuyez sur la touche **MODE** de la télécommande ou de l'appareil pour modifier le mode de ventilation et sélectionner l'un des modes suivants : « Normal », « Naturel » ou « Sommeil ».

- **Mode Normal** : pour obtenir un rythme de ventilation régulier. Vous pouvez l'utiliser en vitesse lente, moyenne ou rapide.

- **Mode Naturel** : la ventilation se fait en rythmes alternés Rapide-Moyen-Lent-Moyen-Rapide-Moyen-Lent pour simuler une brise naturelle. Dans ce mode, la vitesse de ventilation est prédéfinie ; elle ne peut pas être modifiée par l'utilisateur.

- **Mode Sommeil** :

- Si vous sélectionnez au démarrage la vitesse de ventilation « Rapide », le rafraîchisseur commencera à fonctionner à la vitesse de ventilation rapide durant 30 minutes, puis passera automatiquement en vitesse de ventilation moyenne durant 30 minutes avant de basculer en vitesse de ventilation lente. L'appareil continuera ensuite toujours en vitesse de ventilation lente durant toute la durée que vous aurez programmée au préalable avec le minuteur.

- Si vous sélectionnez au démarrage la vitesse de ventilation « Moyen », le rafraîchisseur commencera à fonctionner à la vitesse de ventilation moyenne durant 30 minutes, puis passera automatiquement en vitesse lente. L'appareil continuera ensuite toujours en vitesse de ventilation lente durant toute la durée que vous aurez programmée au préalable avec le minuteur.

- Si vous sélectionnez au démarrage la vitesse de ventilation « Lent », le rafraîchisseur fonctionnera toujours en vitesse lente durant toute la durée que vous aurez programmée au préalable avec le minuteur.

7. Appuyez sur la touche **OSCILLATION** de la télécommande ou de l'appareil pour faire osciller le flux d'air de gauche à droite et inversement sur 90°. Lorsque cette fonction est activée, le témoin lumineux correspondant s'allume. Appuyez de nouveau sur la touche **OSCILLATION** pour arrêter l'oscillation. Le témoin lumineux s'éteint et le flux d'air reste fixe.

8. Appuyez sur la touche **RAFRAICHISSEMENT** de la télécommande ou de l'appareil pour activer le système de rafraîchissement. Lorsque cette fonction est activée, le témoin lumineux correspondant s'allume. Le rideau d'eau à l'intérieur commence à fonctionner ; il rafraîchit l'air.

Pour obtenir un rafraîchissement plus important, placez des glaçons ou versez de l'eau glacée dans le bac de remplissage du réservoir d'eau.

NETTOYAGE ET ENTRETIEN



Débranchez toujours le rafraîchisseur d'air avant de procéder à son nettoyage ou entretien.

Nettoyage de l'appareil

- Essuyez le corps de l'appareil à l'aide d'un chiffon doux pour retirer la poussière.
- Vous pouvez nettoyer le **corps de l'appareil**, le **couvercle**, le **bac de remplissage du réservoir d'eau** ainsi que le **compartiment à glaçons** avec une éponge douce légèrement humidifiée avec de l'eau tiède et un produit détergent doux (type liquide vaisselle). Rincez à l'eau claire et séchez avec un chiffon doux.
- **Veillez à ne pas faire pénétrer d'eau à l'intérieur de l'appareil par les ouvertures de ventilation.**
- **N'utilisez pas de produits détergents abrasifs ni d'éponge à récurer pour le nettoyage.**

Nettoyage du filtre

- Retirez la grille située à l'arrière de l'appareil en appuyant sur les languettes situées sur le haut de la grille.
- Extrayez le filtre en appuyant sur les 2 ergots situés sur les côtés de la grille.
- Lavez le filtre à l'eau claire (vous pouvez utiliser un produit détergent doux et une brosse souple si nécessaire), rincez-le et replacez-le dans son logement lorsqu'il est totalement sec.
- **N'utilisez jamais l'appareil sans le filtre.**
- Pour une meilleure efficacité, nous vous recommandons de nettoyer le filtre régulièrement. Nettoyez-le une fois par mois.

Attention :



Ce logo apposé sur le produit signifie qu'il s'agit d'un appareil dont le traitement en tant que déchet rentre dans le cadre de la directive 2002/96/CE du 27 janvier 2003, relative aux déchets d'équipements électriques et électroniques (DEEE).

La présence de substances dangereuses dans les équipements électriques et électroniques peut avoir des effets potentiels sur l'environnement et la santé humaine dans le cycle de retraitement de ce produit.

Ainsi, lors de la fin de vie de cet appareil, celui-ci ne doit pas être débarrassé avec les déchets municipaux non triés.

En tant que consommateur final, votre rôle est primordial dans le cycle de réutilisation, de recyclage et les autres formes de valorisation de cet équipement électrique et électronique. Des systèmes de reprise et de collecte sont mis à votre disposition par les collectivités locales (déchetteries) et les distributeurs.

Vous avez l'obligation d'utiliser les systèmes de collecte sélective mis à votre disposition.

Conditions de garantie :

Ce produit est garanti pour une période de **1 an** à partir de la date d'achat*, contre toute défaillance résultant d'un vice de fabrication ou de matériau. Cette garantie ne couvre pas les vices ou les dommages résultant d'une mauvaise installation, d'une utilisation incorrecte, ou de l'usure normale du produit.

(* : Sur présentation du ticket de caisse)



Sourcing & Création
CRT LESQUIN,
F-59273 FRETIN

Fabriqué en R.P.C.